



XC 60

คู่มือสำหรับเจ้าของรถ

VÄLKOMMEN!

เราหวังว่าท่านจะได้รับความพอใจในการขับรถยนต์ Volvo ีตลอดระยะเวลาหลายปี รถได้รับการออกแบบให้มีความปลอดภัยและความสบายแก่ท่านและผู้ร่วมเดินทางของท่าน รถ Volvo ีเป็นหนึ่งในรถที่ปลอดภัยที่สุดในโลก นอกจากนี้รถ Volvo ีของ ท่านยังได้รับการออกแบบมาเพื่อให้ตรงตามระเบียบข้อบังคับด้านความปลอดภัย และสิ่งแวดล้อมในปัจจุบันทุกประการ

เพื่อเพิ่มความเพลิดเพลินในการขับที่รถ Volvo ีของท่าน เราขอแนะนำให้ท่านอ่าน คำแนะนำและข้อมูลการบำรุงรักษาในคู่มือสำหรับเจ้าของรถฉบับนี้ คู่มือสำหรับ เจ้าของรถยังมีให้บริการในรูปแบบของแอปสำหรับอุปกรณ์แบบพกพา (Volvo Manual) และบนเว็บไซต์การสนับสนุนของ Volvo Cars (support.volvocars.com) อีกด้วย

สารบัญ

คำนำ

นี่คือวิธีการค้นหาข้อมูลสำหรับเจ้าของรถ	14
คู่มือสำหรับเจ้าของรถแบบดิจิทัลภายในรถยนต์	15
ไซต์การสนับสนุนของ Volvo Cars	18
การอ่านคู่มือสำหรับเจ้าของรถ	19
การบันทึกข้อมูล	23
อุปกรณ์เสริมและอุปกรณ์เพิ่มเติม	24
Volvo ID	25
หลักปรัชญาด้านสิ่งแวดล้อม	26
คู่มือสำหรับเจ้าของรถและสิ่งแวดล้อม	29
กระจกหลายชั้น	29

ความปลอดภัย

ข้อมูลทั่วไปเกี่ยวกับเข็มขัดนิรภัย	32
เข็มขัดนิรภัย - การคาด	33
เข็มขัดนิรภัย - การคลาย	34
เข็มขัดนิรภัย - สตรีมีครรภ	34
ระบบเตือนเข็มขัดนิรภัย	35
ชุดดึงเข็มขัดนิรภัยกลับ	35
ความปลอดภัย - สัญลักษณ์เตือน	36
ระบบถุงลมนิรภัย	37
ถุงลมนิรภัยด้านคนขับ	38
ถุงลมนิรภัยสำหรับผู้โดยสาร	39
ถุงลมนิรภัยสำหรับผู้โดยสาร - การเปิดใช้งาน/การยกเลิกการทำงาน*	41
ถุงลมนิรภัยด้านข้าง (SIPS)	43
ม่านนิรภัยกันกระแทก (IC)	44
ข้อมูลทั่วไปเกี่ยวกับ WHIPS (การป้องกันบริเวณลำคอ)	45
WHIPS - ตำแหน่งการนั่ง	47
ระบบป้องกันการพลิกคว่ำ (ROPS)	48
ข้อมูลทั่วไปเกี่ยวกับโหมคปลอดภัย	49
โหมคปลอดภัย - การพยายามสตาร์ทรถ	50

โหมคปลอดภัย - การเคลื่อนย้ายรถ	50
ข้อมูลทั่วไปเกี่ยวกับความปลอดภัยสำหรับเด็ก	51
ที่นั่งสำหรับเด็ก	52
ที่นั่งสำหรับเด็ก - ตำแหน่ง	62
เบาะนั่งสำหรับเด็ก - เบาะนั่งเสริมสองระดับ*	63
เบาะรองนั่งเสริมแบบสองระดับ* - การยกขึ้น	64
เบาะรองนั่งเสริมแบบสองระดับ* - การลดระดับ	66
ที่นั่งสำหรับเด็ก - ISOFIX	67
ISOFIX - คลาสขนาด	68
ISOFIX - ชนิดของที่นั่งสำหรับเด็ก	69
ที่นั่งสำหรับเด็ก - จุดยึดด้านบน	72

มาตรฐานและชุดควบคุม

มาตรฐานและตัวควบคุม, รถพวงมาลัยซ้าย - ภาพรวม	74	ตำแหน่งสวิตช์กุญแจ - ฟังก์ชันการทำงาน ที่ระดับต่างๆ	113	ระยะเวลาของไฟส่องทางหลังดับเครื่อง	136
มาตรฐานและตัวควบคุม, รถพวงมาลัยขวา - ภาพรวม	78	ที่นั่ง, ด้านหน้า	115	ไฟแสงสว่างนำทางเข้ารถ	136
แผงหน้าปัดแบบรวม	82	ที่นั่ง, ด้านหน้า - แบบปรับด้วยไฟฟ้า*	116	ที่ปัดน้ำฝนและระบบฉีดล้าง	137
แผงหน้าปัดแบบรวมแบบอนาล็อก - ภาพรวม	82	ที่นั่ง, ด้านหลัง	118	กระจกไฟฟ้า	139
แผงหน้าปัดแบบรวมแบบดิจิทัล - ภาพรวม	84	พวงมาลัย	120	กระจกมองข้าง	141
คำแนะนำ Eco & คำแนะนำเกี่ยวกับกำลัง ไฟฟ้า*	87	การทำความร้อน* สำหรับพวงมาลัย	122	กระจกประตูและกระจกมองข้าง - การทำ ความร้อน	143
แผงหน้าปัดแบบรวม - ความหมายของ สัญลักษณ์แสดงผล	89	สวิตช์ไฟ	122	กระจกมองหลัง - ภายใน	143
แผงหน้าปัดแบบรวม - ความหมายของ สัญลักษณ์เตือน	91	ไฟแสดงตำแหน่ง	125	เข็มทิศ*	144
เกจวัดอุณหภูมิภายนอก	94	ไฟสำหรับรถขับขี่ในเวลากลางวัน	125	หลังคาพาโนรามา* - ข้อมูลทั่วไป	146
มาตรฐานการเดินทาง	94	การตรวจจับอุโมงค์*	126	หลังคาพาโนรามา* - การทำงาน	147
นาฬิกา	95	ไฟสูง/ไฟต่ำ	126	การไปยังส่วนต่างๆ ของเมนู - แผงหน้าปัด แบบรวม	149
แผงหน้าปัดแบบรวม - ข้อตกลงใบอนุญาต	95	ไฟสูงแบบแอดทีฟ*	127	ภาพรวมเมนู - แผงหน้าปัดแบบรวม	150
สัญลักษณ์ในจอแสดง	96	ไฟหน้าขึ้นอนแบบแอดทีฟ*	130	ข้อความ	151
ข้อความที่แสดงในแผงหน้าปัดแบบรวม	100	ไฟหน้า - การปรับรูปแบบไฟหน้า	131	ข้อความ - การใช้งาน	152
Volvo Sensus	111	ไฟตัดหมอกด้านหลัง	132	MY CAR	152
ตำแหน่งกุญแจ	112	ไฟเบรก	132	คอมพิวเตอร์คำนวณการเดินทาง	154
		ไฟกะพริบฉุกเฉิน	133	คอมพิวเตอร์การเดินทาง - แผงหน้าปัด แบบรวมแบบอนาล็อก	156
		ไฟเลี้ยว	133		
		ไฟส่องสว่างภายใน	134		

คอมพิวเตอร้การเดินทาง - แฉงหน้าบ้ด แบบรวมแบบดิจิตอล	160	ชุดควมคุมสภาพอากาศ			
คอมพิวเตอร้การเดินทาง - สถิติขงการ เดินทาง*	164	ข้อมูลท่วไปเกี่ยวกับชุดควมคุมสภาพอากาศ	166	การไล้ฟ้าและการละลายน้ำแข็งกระจกหน้า	177
		อุณหภูมิที่แท้จริง	167	การกระจายอากาศ - การหมุนเวียน อากาศภายในรต	178
		เซ็นเซอร์ - ระบบควมคุมสภาพอากาศ	167	การกระจายอากาศ - ตาราง	180
		คุณภาพอากาศ	167	ชุดทำควมร้อนเครื่องยนต์และห้องโดยสาร*	183
		คุณภาพอากาศ - ตัวกรองสำหรับห้องโดยสาร	168	ชุดทำควมร้อนเสื่อสูบและชุดทำควม ร้อนห้องโดยสาร* - การเริ่มท้งงานในทันที	184
		คุณภาพอากาศ - แพ็คเกจภายในห้อง โดยสารแบบสะอาด (Clean Zone Interior Package หรือ CZIP) *	168	ชุดทำควมร้อนเสื่อสูบและชุดทำควม ร้อนห้องโดยสาร* - การหยุดท้งงานทันที	185
		คุณภาพอากาศ - IAQS*	169	ชุดทำควมร้อนแทนเครื่องยนต์และชุดทำ ควมร้อนห้องโดยสาร* - ตัวจับเวลา	185
		คุณภาพอากาศ - วัสดุ	169	ชุดทำควมร้อนแทนเครื่องยนต์และชุดทำ ควมร้อนห้องโดยสาร* - ข้อควม	187
		การตั้งค้าเมนู - ระบบควมคุมสภาพอากาศ	170	ชุดทำควมร้อนเสริม*	189
		การกระจายอากาศในห้องโดยสาร	170	ชุดทำควมร้อนเสริมแบบใช้น้ำมันเชื้อเพลิง*	189
		ระบบควมคุมสภาพอากาศแบบ อิเล็กทรอนิกส์ - ECC	173	ชุดทำควมร้อนเสริมแบบใช้ไฟฟ้า*	190
		ที่นั่งด้านหน้าแบบมีชุดทำควมร้อน*	174		
		ที่นั่งด้านหลังแบบมีชุดทำควมร้อน*	175		
		พัคลม	175		
		การปรับโดยอัตโนมัติ	176		
		การควมคุมอุณหภูมิในห้องโดยสาร	176		
		ระบบปรับอากาศ	177		

การบรรทุกลำโพงและการเก็บของ

ช่องใส่ลำโพงต่างๆ	192
ช่องใส่ลำโพงในคอนโซล	194
คอนโซลระหว่างที่นั่งด้านหน้า - ที่จับบูหรี่และที่เขี่ยบูหรี่*	194
ช่องเก็บของหน้ารถ	195
พรมตกแต่ง*	195
กระจกเสริมสวย	195
คอนโซลกลาง - ช่องจ่ายไฟ 12 โวลต์	196
การบรรทุกลำโพง	197
การบรรทุกลำโพง - ลำโพงที่ยาว	198
ลำโพงบนหลังคา	198
รูยึดลำโพง	199
การบรรทุกลำโพง - ที่แขวนถุง*	199
ช่องจ่ายไฟแบบ 12 โวลต์ - ห้องเก็บลำโพง*	200
ตาข่ายนิรภัย*	200
ตะแกรงนิรภัย*	203
แผงปิดห้องเก็บลำโพง*	204

ลิ้อคและสัญญาณเตือน

กุญแจรีโมตคอนโทรล	206
กุญแจรีโมตคอนโทรล - กุญแจหาย	207
กุญแจรีโมตคอนโทรล - การกำหนดค่าส่วนบุคคล*	207
การลิ้อค/การปลดลิ้อค - ไฟแสดง	209
ชุดป้องกันการสตาร์ท	209
ชุดป้องกันการสตาร์ทแบบควบคุมจากระยะไกลพร้อมระบบติดตาม*	210
กุญแจรีโมตคอนโทรล - ฟังก์ชันการทำงาน	210
กุญแจรีโมตคอนโทรล - ช่วงระยะเวลาการทำงาน	212
กุญแจรีโมตคอนโทรลแบบมี PCC* - ฟังก์ชันการทำงานเฉพาะตัว	212
กุญแจรีโมตคอนโทรลแบบมี PCC* - ช่วงการทำงาน	213
เขี้ยวกุญแจแบบถอดได้	214
เขี้ยวกุญแจแบบถอดได้ - การถอด/การประกอบ	215
เขี้ยวกุญแจแบบถอดได้ - การปลดลิ้อคประตู	215
กุญแจรีโมตคอนโทรล - การเปลี่ยนแบตเตอรี่	216
การขับที่แบบไม่ใช้กุญแจ*	218

การขับที่แบบไม่ใช้กุญแจ* - ช่วงการทำงานของกุญแจรีโมตคอนโทรล	218
การขับที่แบบไม่ใช้กุญแจ* - การทำงานกับกุญแจรีโมตคอนโทรลอย่างปลอดภัย	219
การขับที่แบบไม่ใช้กุญแจ* - การรบกวนการทำงานของกุญแจรีโมตคอนโทรล	220
การขับที่แบบไม่ใช้กุญแจ* - การลิ้อค	220
การขับที่แบบไม่ใช้กุญแจ* - การปลดลิ้อค	221
การขับที่แบบไม่ใช้กุญแจ* - การปลดลิ้อคโดยใช้คอกกุญแจ	221
การขับที่แบบไม่ใช้กุญแจ* - การตั้งค่าการลิ้อค	222
การขับที่แบบไม่ใช้กุญแจ* - ตำแหน่งของเสาอากาศ	222
การลิ้อค/การปลดลิ้อค - จากภายนอกรถ	223
การลิ้อค/การปลดลิ้อค - จากภายในรถ	224
การเปิดทั้งหมด	225
การลิ้อค/การปลดลิ้อค - ลั่นชกเก็บของ	225
การลิ้อค/การปลดลิ้อค - ประตูท้าย	226
ประตูท้ายแบบทำงานด้วยระบบไฟฟ้า*	227
ชุดลิ้อคตายตัว*	229

	ระบบสนับสนุนคนขับ		
ลือคินริภัยสำหรับเด็ก - การสั่งงานแบบ แมนนวล	230	แชสซีแบบแคคทีฟ - Four C* แรงบังคับเลี้ยวแบบปรับได้*	238
ลือคินริภัยสำหรับเด็ก - การสั่งงานด้วย ระบบไฟฟ้า*	231	ระบบควบคุมเสถียรภาพแบบ อิเล็กทรอนิกส์ (ESC) - ทั่วไป	238 239
สัญญาณเตือน*	232	ระบบควบคุมเสถียรภาพแบบ อิเล็กทรอนิกส์ (ESC) - การทำงาน	240
ไฟสัญญาณเตือน*	233	ระบบควบคุมเสถียรภาพแบบ อิเล็กทรอนิกส์ (ESC) - สัญญาณและข้อความ	241
สัญญาณเตือน* - การเปิดสัญญาณเตือน ซ้ำอีกครั้งโดยอัตโนมัติ	234	ตัวจำกัดความเร็ว*	243
สัญญาณเตือน* - กุญแจรีโมตคอนโทรล ไม่ทำงาน	234	ตัวจำกัดความเร็ว* - เริ่มต้นใช้งาน	243
สัญญาณเตือน*	235	ตัวจำกัดความเร็ว* - การเปลี่ยนความเร็ว	244
การลดระดับการทำงานของสัญญาณเตือน*	235	ตัวจำกัดความเร็ว* - การยกเลิกการทำงานชั่วคราวและใหม่คสแตนด์บาย	244
ชนิดที่รับรอง - ระบบกุญแจรีโมตคอนโทรล	235	ตัวจำกัดความเร็ว* - สัญญาณเตือน ความเร็วสูงเกิน	245
		ตัวจำกัดความเร็ว* - การยกเลิกการทำงาน	246
		ระบบควบคุมความเร็วรถคงที่*	247
		ระบบควบคุมความเร็วคงที่* - การจัดการ ความเร็ว	248
		การยกเลิกการทำงานจากระบบควบคุม ความเร็วคงที่*ชั่วคราวและใหม่คสแตนด์บาย	249
		ระบบควบคุมความเร็วคงที่* - กลับไปใช้ ความเร็วที่ตั้งไว้	250
		ระบบควบคุมความเร็วคงที่* - ยกเลิกการ ทำงาน	251
		ระบบเตือนระยะห่าง*	252
		Distance Alert* - ข้อจำกัด	252
		ระบบเตือนระยะห่าง* - สัญญาณและ ข้อความ	254
		ระบบควบคุมความเร็วคงที่ที่พร้อมการปรับ ความเร็วอัตโนมัติ - ACC*	255
		ระบบควบคุมความเร็วคงที่ที่พร้อมการปรับ ความเร็วอัตโนมัติ* - ฟังก์ชันการทำงาน	256
		ระบบควบคุมความเร็วคงที่ที่พร้อมการปรับ ความเร็วอัตโนมัติ* - ภาพรวม	259
		ระบบควบคุมความเร็วคงที่ที่พร้อมการปรับ ความเร็วอัตโนมัติ* - การจัดการความเร็ว	260
		ระบบควบคุมความเร็วคงที่ที่พร้อมการปรับ ความเร็วอัตโนมัติ* - ตั้งรอบเวลา	262
		ระบบควบคุมความเร็วคงที่ที่พร้อมการปรับ ความเร็วอัตโนมัติ* - การยกเลิกการ ทำงานชั่วคราวและใหม่คสแตนด์บาย	263
		ระบบควบคุมความเร็วคงที่ที่พร้อมการปรับ ความเร็วอัตโนมัติ* - การแข่งรถคันอื่น	264

ระบบควบคุมความเร็วคงที่พร้อมการปรับความเร็วอัตโนมัติ* - ยกเลิกการทำงาน	265	ระบบเตือนการชน*	287	Driver Alert Control (DAC)* - สัญลักษณ์และข้อความ	312
ระบบควบคุมความเร็วคงที่พร้อมการปรับความเร็วอัตโนมัติ* - การช่วยเหลือคนขับในสภาพการจราจรหนาแน่น	265	ระบบเตือนการชน* - ฟังก์ชันการทำงาน	288	การเตือนการออกนอกช่องทางเดินรถ (LDW)*	314
ระบบควบคุมความเร็วคงที่พร้อมการปรับความเร็วอัตโนมัติ* - เปลี่ยนการทำงาน	268	ระบบเตือนการชน* - การตรวจจับคนขับรถจักรยาน	289	การเตือนการออกนอกช่องทางเดินรถ (LDW) - ฟังก์ชันการทำงาน	315
ของระบบควบคุมความเร็วคงที่	268	ระบบเตือนการชน* - การตรวจจับคนเดินถนน	291	การเตือนการออกนอกช่องทางเดินรถ (LDW) - การทำงาน	315
ระบบควบคุมความเร็วคงที่พร้อมการปรับความเร็วอัตโนมัติ* - การตรวจหาข้อบกพร่องและการดำเนินการแก้ไข	269	ระบบเตือนการชน* - ข้อจำกัด	294	การเตือนการออกนอกช่องทางเดินรถ (LDW) - ข้อจำกัด	316
ระบบควบคุมความเร็วคงที่พร้อมการปรับความเร็วอัตโนมัติ* - สัญลักษณ์และข้อความ	270	ระบบเตือนการชน* - ข้อจำกัดของเซ็นเซอร์แบบกล้อง	296	การเตือนการออกนอกช่องทางเดินรถ (LDW) - สัญลักษณ์และข้อความ	317
เซ็นเซอร์เรดาร์	273	ระบบเตือนการชน* - สัญลักษณ์และข้อความ	298	การช่วยรักษาช่องทางเดินรถ (LKA)*	318
เซ็นเซอร์เรดาร์ - ข้อจำกัด	273	BLIS*	300	การช่วยรักษาช่องทางเดินรถ (LKA) - ฟังก์ชันการทำงาน	319
การรับรองชนิด - ระบบเรดาร์	276	BLIS* - การใช้งาน	301	การช่วยรักษาช่องทางเดินรถ (LKA) - การทำงาน	321
City Safety™	280	CTA*	302	การช่วยรักษาช่องทางเดินรถ (LKA) - การทำงาน	321
City Safety™ - ฟังก์ชันการทำงาน	281	BLIS - สัญลักษณ์และข้อความ	305	การช่วยรักษาช่องทางเดินรถ (LKA) - ข้อจำกัด	321
City Safety™ - การใช้งาน	282	ข้อมูลป้ายบนถนน (RSI)*	305	การช่วยรักษาช่องทางเดินรถ (LKA) - สัญลักษณ์และข้อความ	323
City Safety™ - ข้อจำกัด	282	ข้อมูลป้ายจราจรบนถนน (RSI)* - การทำงาน	306	ระบบช่วยขณะจอด*	325
City Safety™ - เซ็นเซอร์เลเซอร์	284	ข้อมูลป้ายจราจรบนถนน (RSI)* - ข้อจำกัด	308	ระบบช่วยจอด* - ฟังก์ชันการทำงาน	325
City Safety™ - สัญลักษณ์และข้อความ	286	ระบบเตือนคนขับ*	309	ระบบช่วยจอด* - ด้านหลัง	327
		Driver Alert Control (DAC)*	310		
		Driver Alert Control (DAC)* - การทำงาน	311		

	การสตาร์ทและการขับขี				
ระบบช่วยขณะจอด* - ด้านหน้า	327	การสตาร์ทเครื่องยนต์	336 Start/Stop* - เครื่องยนต์ไม่สตาร์ทโดยอัตโนมัติ	358	
ระบบช่วยจอด* - การแสดงความผิดปกติ	328	การดับเครื่องยนต์	337		
ระบบช่วยจอดรถ* - การทำความสะอาดเซ็นเซอร์	329	ล็อกพวงมาลัย	337	Start/Stop* - ชุดเกียร์ธรรมดาหยุดทำงานโดยไม่คาดไว้	359
กล้องช่วยจอดรถ*	330	การสตาร์ทจากระยะไกล (ERS)*	338	Start/Stop* - สัญลัักษณ์และข้อความเบรกเท้า	362
กล้องช่วยจอด - การตั้งค่า	332	การสตาร์ทแบบรีโมต (ERS) - การทำงาน	339	เบรกเท้า - ระบบเบรกแบบป้องกันล้อล็อก	363
กล้องช่วยจอด - ข้อจำกัด	333	การสตาร์ทด้วยรีโมต (ERS) - สัญลัักษณ์และข้อความ	340	เบรกเท้า - ไฟเบรกฉุกเฉินและไฟกะพริบฉุกเฉินอัตโนมัติ	364
		การพ่วงสตาร์ทกับแบตเตอรี่อีกชุดหนึ่ง	342	เบรกเท้า - ระบบช่วยเบรกฉุกเฉิน	364
		กระปุกเกียร์	343	เบรกจอด	365
		เกียร์ธรรมดา	343	การขับลุยน้ำ	369
		ไฟแสดงตำแหน่งเกียร์*	344	การร่อนจัด	369
		ชุดเกียร์อัตโนมัติ -- Geartronic*	345	การขับขีโดยเปิดประตูท้าย/ฝากระโปรงหลังทิ้งไว้	370
		ปุ่มปลดล็อกคันเกียร์	349	โอเวอร์โหลด - แบตเตอรี่สตาร์ท	370
		ระบบช่วยสตาร์ทบนทางลาดชัน (HSA)*	350	ก่อนการเดินทางไกล	371
		ขับเคลื่อนสี่ล้อ - (AWD)*	351	การขับขีในฤดูหนาว	371
		Hill Descent Control (HDC)*	351	ฝาปิดที่เติมน้ำมันเชื้อเพลิง - การเปิด/การปิด	372
		Start/Stop*	353	ฝาปิดที่เติมน้ำมันเชื้อเพลิง - การเปิดแบบแมนนวล	373
		Start/Stop* - ฟังก์ชันและการใช้งาน	354		
		Start/Stop* - เครื่องยนต์ไม่ดับ	356		
		Start/Stop* - เครื่องยนต์สตาร์ทโดยอัตโนมัติ	357		

การเติมน้ำมันเชื้อเพลิง	373
น้ำมันเชื้อเพลิง - การใช้งาน	374
น้ำมันเชื้อเพลิง - เบนซิน	375
น้ำมันเชื้อเพลิง - ดีเซล	376
ตัวกรองอนุภาคสำหรับเครื่องยนต์ดีเซล (DPF)	378
แคตตาลิติกคอนเวอร์เตอร์	379
การขับที่แบบประหยัดน้ำมัน	380
การขับที่โดยมีรถพ่วง*	381
การขับที่โดยมีรถพ่วง* - ชุดเกียร์ธรรมดา	382
การขับที่โดยมีรถพ่วง* - ชุดเกียร์อัตโนมัติ	383
ตัวยึดสำหรับการลากพ่วง/คานลากพ่วง*	383
คานลากพ่วงแบบถอดได้* - การเก็บ	384
คานลากพ่วงแบบถอดได้* - ข้อมูลจำเพาะ	385
คานลากพ่วงแบบถอดได้* - การติดตั้ง/การถอด	386
ระบบช่วยควบคุมเสถียรภาพรถพ่วง - TSA	389
การพ่วงลาก	390
ห่วงสำหรับพ่วงลาก	391
การกู้รถ	392

ล้อและยาง

ยางรถ - การดูแลรักษา	394
ยาง - ทิศทางการหมุน	395
ยาง - ตัวแสดงการสึกของดอกยาง	396
ยาง - ความดันลม	396
ขนาดของล้อและกระทะล้อ	397
ยาง - ขนาด	398
ยาง - ดัชนีน้ำหนักบรรทุก	398
ยาง - พิกัดความเร็ว	399
โบลท์ล้อ	400
ยางสำหรับฤดูหนาว	400
การเปลี่ยนล้อ - การถอดล้อ	401
การเปลี่ยนล้อ - การติดตั้ง	404
ป้ายเตือนรูปสามเหลี่ยม	405
เครื่องมือ	406
แม่แรง*	407
ชุดปฐมพยาบาล*	408
การตรวจสอบความดันลมยาง*	408
การตรวจสอบยาง (TM)*	408
ชุดซ่อมรอยรั่วฉุกเฉิน*	411

ชุดซ่อมรอยรั่วฉุกเฉิน* - ตำแหน่ง	411
ชุดซ่อมรอยรั่วฉุกเฉิน* - ภาพรวม	412
ชุดซ่อมรอยรั่วฉุกเฉิน* - การทำงาน	413
ชุดซ่อมรอยรั่วฉุกเฉิน* - การตรวจสอบซ้ำ	415
ชุดซ่อมรอยรั่วฉุกเฉิน* - การสูบลมยาง	417

การบริการและการซ่อมบำรุง

โปรแกรมการให้บริการของวอลโว่	420	การเปลี่ยนหลอดไฟ - ไฟด้านหลัง	443	ฟิวส์ - ในบริเวณที่เย็นของห้องเครื่องยนต์	470
การจองเวลาเข้ารับบริการและการซ่อม* ยกรถขึ้น	420 424	การเปลี่ยนหลอดไฟ - ตำแหน่งของหลอด ไฟด้านหลัง	444	การล้างรถ	472
ฝากระโปรงหน้า - การเปิดและการปิด	426	การเปลี่ยนหลอดไฟ - ไฟส่องแผ่นป้ายทะเบียน	444	การขัดสีและการเคลือบเงา	474
ห้องเครื่องยนต์ - ภาพรวม	426	การเปลี่ยนหลอดไฟ - ไฟแสงสว่างภายใน บริเวณที่เก็บสัมภาระ	444	ชั้นเคลือบกันน้ำและสิ่งสกปรก	475
ห้องเครื่องยนต์ - การตรวจเช็ค	428	การเปลี่ยนหลอดไฟ - ไฟกระจกเสริมสวย	445	การป้องกันสนิม	476
น้ำมันเครื่อง - ทั่วไป	428	การเปลี่ยนหลอดไฟ - ไฟกระจกเสริมสวย	445	การทำความสะอาดส่วนประกอบภายใน	476
น้ำมันเครื่อง - การตรวจสอบและการเติม	430	หลอดไฟ - ข้อมูลจำเพาะ	445	การชำรุดเสียหายของสี	478
น้ำหล่อเย็น - ระดับ	433	ใบปิดน้ำฝน	446		
น้ำมันเบรกและน้ำมันคลัตช์ - ระดับ	434	น้ำล้างกระจก - การเติม	448		
น้ำมันพวงมาลัยเพาเวอร์ - ระดับ	435	แบตเตอรี่สตาร์ท - ทั่วไป	449		
ระบบควบคุมสภาพอากาศ - การตรวจหา ข้อบกพร่องและการซ่อมแซม	436	แบตเตอรี่ - สัญลักษณ์	451		
การเปลี่ยนหลอดไฟ - ทั่วไป	437	แบตเตอรี่สตาร์ท - การเปลี่ยน	452		
การเปลี่ยนหลอดไฟ - ไฟหน้า	438	แบตเตอรี่ - Start/Stop	454		
การเปลี่ยนหลอดไฟ - ฝาครอบไฟสูง/ไฟต่ำ	439	ระบบไฟฟ้า	456		
การเปลี่ยนหลอดไฟ - ไฟต่ำ	440	ฟิวส์ - ทั่วไป	457		
การเปลี่ยนหลอดไฟ - ไฟสูง	441	ฟิวส์ - ในห้องเครื่องยนต์	458		
การเปลี่ยนหลอดไฟ - ไฟสูงเสริม	441	ฟิวส์ - ใต้ลิ้นชักเก็บของ	463		
การเปลี่ยนหลอดไฟ - ไฟเลี้ยวด้านหน้า	442	ฟิวส์ - ในโมดูลควบคุมใต้ช่องเก็บของหน้ารถ	466		
		ฟิวส์ - ในห้องเก็บสัมภาระ	468		

รายละเอียดทางเทคนิค

ชื่อแบบ	482
ขนาด	485
น้ำหนัก	486
ความสามารถในการฟ่งลากและน้ำหนัก บรรทุกของลูกปืนข้อต่อ	488
รายละเอียดทางเทคนิคของเครื่องยนต์	490
น้ำมันเครื่อง - สภาพการขับที่ส่งผลในแง่ลบ	493
น้ำมันเครื่อง - เกรดและปริมาณ	495
น้ำหล่อเย็น - เกรดและปริมาณ	497
น้ำมันเกียร์ - เกรดและปริมาณ	498
น้ำมันเบรก - เกรดและปริมาณ	500
น้ำมันพวงมาลัยเพาเวอร์ - เกรด	500
ถังน้ำมันเชื้อเพลิง - ปริมาตร	501
ข้อกำหนดสำหรับระบบปรับอากาศ	502
การสิ้นเปลืองน้ำมันเชื้อเพลิงและการ ปล่อยแก๊ส CO2	503
ยาง - ความดันลมยางที่ได้รับการรับรอง	505

ดัชนี

ดัชนี	507
-------	-----

คำนำ

นี่คือวิธีการค้นหาข้อมูลสำหรับเจ้าของรถ ข้อมูลสำหรับเจ้าของรถมีให้บริการในผลิตภัณฑ์หลายรูปแบบ ทั้งในรูปแบบดิจิทัลและแบบพิมพ์ คู่มือสำหรับเจ้าของรถจะมีอยู่บนหน้าจอของรถ, ในรูปแบบของแอปสำหรับอุปกรณ์แบบพกพา และบนไซต์การสนับสนุนของ Volvo Cars ในลิ้นชักเก็บของหน้ารถจะมี Quick Guide และเอกสารข้อมูลเสริมสำหรับคู่มือสำหรับเจ้าของรถ ซึ่งมีข้อมูลจำเพาะ, ข้อมูลเกี่ยวกับพิวส์ และข้อมูลอื่นๆ อีกมากมาย ท่านสามารถสั่งซื้อคู่มือสำหรับเจ้าของรถฉบับพิมพ์ได้

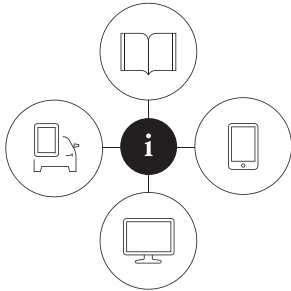

©2023

จอแสดงผลของรถ¹



เวอร์ชันดิจิทัลของคู่มือสำหรับเจ้าของรถจะมีอยู่ใน บนหน้าจอของรถ กดปุ่ม MY CAR ที่คอนโซลกลาง แล้วกด OK/MENU จากนั้นเลือก Owner's manual ข้อมูลนี้เป็น

ข้อมูลที่สามารถค้นหาได้ และยังแบ่งออกเป็นหมวดต่างๆ อีกด้วย

อ่านเพิ่มเติมเกี่ยวกับคู่มือสำหรับเจ้าของรถแบบดิจิทัลภายในรถ

แอปสำหรับอุปกรณ์แบบพกพา

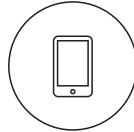

ค้นหา "Volvo Manual" ใน App Store หรือ Google Play แล้วโหลดแอปลงในโทรศัพท์แบบสมาร์ตโฟน หรือแท็บเล็ตของท่าน จากนั้นให้เลือกรถ

แอปนี้จะมีวิดีโอสอนการใช้งาน รวมถึงตัวเลือกสำหรับการไปยังส่วนต่างๆ ของคู่มือด้วยภาพโดยใช้รูปภาพภายในและภายนอกรถ การไปยังส่วนต่างๆ ภายในคู่มือสำหรับเจ้าของรถสามารถทำได้ง่ายดาย และยังสามารถค้นหาเนื้อหาได้อีกด้วย อ่านเพิ่มเติมเกี่ยวกับคู่มือสำหรับเจ้าของรถในอุปกรณ์แบบพกพา

ไซต์การสนับสนุนของ Volvo Cars



ไปที่ support.volvocars.com แล้วเลือกประเทศของท่าน ท่านสามารถค้นหาคู่มือสำหรับเจ้าของรถทั้งในรูปแบบออนไลน์และในรูปแบบ PDF ได้ที่นี่ บนไซต์การสนับสนุน

ของ Volvo Cars จะมีวิดีโอสอนการใช้งาน รวมถึงข้อมูลเพิ่มเติมและความช่วยเหลือต่างๆ ที่เกี่ยวข้องกับการเป็นเจ้าของรถของท่าน หน้านี้จะมีให้บริการในเกือบทุกตลาด อ่านเพิ่มเติมเกี่ยวกับ ไซต์การสนับสนุนของ Volvo Cars

¹ คู่มือสำหรับเจ้าของรถฉบับพิมพ์แบบสมบูรณ์ได้ จะมีจัดให้พร้อมกัปรถในตลาดที่ไม่มีคู่มือสำหรับเจ้าของรถบนหน้าจภายในรถ

ข้อมูลแบบพิมพ์



ในลินซึกเก็บของหน้ารถจะมีเอกสาร
ข้อมูลเสริมสำหรับคู่มือสำหรับ
เจ้าของรถ² ซึ่งมีข้อมูลเกี่ยวกับพิวส์
และข้อมูลจำเพาะ รวมถึงการสรุป
ข้อมูลที่สำคัญและมีประโยชน์ต่างๆ

นอกจากนี้ยังมี Quick Guide ให้บริการในรูปแบบของ
สิ่งพิมพ์อีกด้วย เอกสารนี้จะช่วยให้ท่านรู้จักกับฟังก์ชัน
การทำงานที่ใช้งานบ่อยที่สุดภายในรถ

นอกจากนี้ ยังอาจมีข้อมูลสำหรับเจ้าของรถในรูปแบบ
ของสิ่งพิมพ์ภายในรถเพิ่มเติม โดยขึ้นอยู่กับระดับของ
อุปกรณ์ที่เลือกใช้, ตลาด และอื่น ๆ

ท่านสามารถสั่งซื้อคู่มือสำหรับเจ้าของรถฉบับพิมพ์และ
เอกสารข้อมูลเสริมที่เกี่ยวข้องได้ โปรดติดต่อตัวแทน
จำหน่ายวอลโว่เพื่อสั่งซื้อ คู่มือโครงสร้างของคู่มือสำหรับ
เจ้าของรถใน การอ่านคู่มือสำหรับเจ้าของรถ

การเปลี่ยนภาษาบนหน้าจอของรถ

การเปลี่ยนภาษาของจอแสดงผลของรถอาจทำให้ข้อมูล
บางอย่างไม่เป็นไปตามกฎหมายและกฎข้อบังคับของ
ประเทศหรือของท้องถิ่น อย่าเปลี่ยนไปเป็นภาษาที่ท่าน

ไม่เข้าใจ เนื่องจากอาจทำให้ท่านหาทางกลับไปยังภาษา
เดิมในโครงสร้างบนหน้าจอได้ยาก

! สำคัญ

คนขับมีหน้าที่รับผิดชอบในการขับอย่างปลอดภัย
รวมทั้งต้องปฏิบัติตามกฎหมายและข้อบังคับต่างๆ
อยู่เสมอ สิ่งที่สำคัญอีกอย่างหนึ่งก็คือ รถยนต์จะ
ต้องได้รับการดูแลและบำรุงรักษาตามคำแนะนำของ
วอลโว่ที่ระบุไว้ในข้อมูลสำหรับเจ้าของรถอยู่เสมอ
ถ้าข้อมูลบนหน้าจอกับข้อมูลในเอกสารแบบพิมพ์
แตกต่างกัน ให้ปฏิบัติตามเอกสารแบบพิมพ์เสมอ

ข้อมูลที่เกี่ยวข้อง

- คู่มือสำหรับเจ้าของรถแบบดิจิทัลภายในรถยนต์
(น. 15)
- ไซต์การสนับสนุนของ Volvo Cars (น. 18)
- การอ่านคู่มือสำหรับเจ้าของรถ (น. 19)

คู่มือสำหรับเจ้าของรถแบบดิจิทัลภายใน รถยนต์

ท่านสามารถอ่านคู่มือสำหรับเจ้าของรถบนหน้าจ
ภายในรถยนต์² ได้ ท่านสามารถค้นหาเนื้อหาต่างๆ
ได้ และสามารถไปยังส่วนต่างๆ ได้อย่างง่ายดาย

เปิดคู่มือสำหรับเจ้าของรถแบบดิจิทัล - กดปุ่ม MY
CAR ที่คอนโซลกลาง จากนั้นกด OK/MENU แล้วเลือก
Owner's manual

สำหรับพื้นฐานเกี่ยวกับการไปยังส่วนต่างๆ ดูที่ การใช้
งานระบบ สำหรับคำอธิบายเพิ่มเติมโดยละเอียด โปรดดู
ด้านล่างนี้



คู่มือสำหรับเจ้าของรถ, หน้าเริ่มต้น

² คู่มือสำหรับเจ้าของรถฉบับพิมพ์แบบสมบูรณ์ได้ จะมีจัดให้พร้อมกับรถในตลาดที่ไม่มีคู่มือสำหรับเจ้าของรถบนหน้าจภายในรถ



คำนำ

◀◀ ตัวเลือกในการค้นหาข้อมูลในคู่มือสำหรับเจ้าของรถแบบดิจิทัลจะมีอยู่ที่ตัวเลือกด้วยกัน:

- Search - ฟังก์ชันการค้นหาสำหรับการค้นหาบทความใดบทความหนึ่ง
- Categories - บทความทั้งหมดจะได้รับการจัดเรียงเป็นหมวดๆ
- Favourites - การเข้าถึงด่วนสำหรับบทความที่ทำเครื่องหมายที่ค้นหาว่าเป็นบทความโปรดไว้
- คำแนะนำด่วน - การเลือกบทความสำหรับฟังก์ชันที่خب่อย

เลือกสัญลักษณ์ข้อมูลที่มีมุมล่างขวาเพื่อรับข้อมูลเกี่ยวกับคู่มือสำหรับเจ้าของรถแบบดิจิทัล

i หมายเหตุ

คู่มือสำหรับเจ้าของรถแบบดิจิทัลจะไม่สามารถใช้งานได้ในขณะที่กำลังขับขี่ยู่

ค้นหา

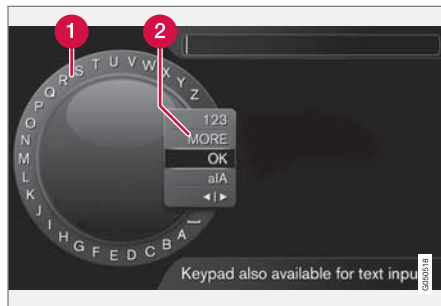

การค้นหาโดยใช้จานอักขระ

- 1 รายการอักขระ
- 2 การเปลี่ยนโหมดการป้อนข้อมูล (ดูตารางต่อไปนี้)
ใช้จานอักขระในการป้อนคำค้นหา เช่น "เข็มขัดนิรภัย"

1. หมุน TUNE ไปยังตัวอักษรที่ต้องการ จากนั้นกด OK/MENU เพื่อยืนยัน ท่านสามารถยังใช้ปุ่มตัวเลขและตัวอักษรบนแผงควบคุมที่คอนโซลกลางด้วย
2. ทำแบบเดิมไปเรื่อยๆ กับตัวอักษรตัวต่อไป

3. ในการเปลี่ยนโหมดการป้อนข้อมูลไปเป็นตัวเลขหรืออักขระพิเศษ หรือทำการค้นหา ให้หมุน TUNE ไปยังตัวเลือกใดตัวเลือกหนึ่ง (ดูคำอธิบายในตารางต่อไปนี) ในรายการเพื่อเปลี่ยนโหมดการป้อนข้อมูล (2) แล้วกด OK/MENU

123/AB	เปลี่ยนระหว่างตัวอักษรกับตัวเลขด้วย
C	OK/MENU
MORE	เปลี่ยนไปเป็นอักขระพิเศษด้วย OK/MENU
OK	ทำการค้นหา หมุน TUNE เพื่อเลือกบทความในผลการค้นหา แล้วกด OK/MENU เพื่อไปที่บทความนั้นๆ

³ สำหรับรถบางรุ่นเท่านั้น

a A	เปลี่ยนระหว่างอักษรตัวพิมพ์เล็กและตัวพิมพ์ใหญ่โดยใช้ OK/MENU
◀▶	เปลี่ยนจากจานอักขระเป็นช่องการค้นหาเลื่อนเคอร์เซอร์โดยใช้ TUNE ลบอักขระที่สะกดผิดโดยใช้ EXIT ในการลบไปยังจานอักขระ ให้กด OK/MENU โปรดสังเกตว่า ท่านสามารถใช้ปุ่มตัวเลขและตัวอักษรบนแผงควบคุมในการแก้ไขในช่องการค้นหาได้

ป้อนโดยใช้แป้นตัวเลข



แป้นตัวเลข

การป้อนอักขระอีกวิธีหนึ่งก็คือการใช้ปุ่ม 0-9, * และ # บนคอนโซลกลาง

เช่น เมื่อกด 9 แถบพร้อมด้วยอักขระทั้งหมด⁴ ของปุ่มนั้น เช่น W, x, y, z และ 9 จะแสดงขึ้น การกดปุ่มเป็นเวลาสั้นๆ จะเป็นการเลื่อนเคอร์เซอร์ไปตามอักขระเหล่านี้

- หยุดเคอร์เซอร์ที่อักขระที่ต้องการเพื่อเลือกอักขระ ซึ่งอักขระตัวนั้นจะแสดงขึ้นในบรรทัดการป้อนข้อมูล
- ลบ/เลิกทำ โดยใช้ EXIT

หากต้องการใส่ตัวเลข ให้กดแป้นตัวเลขนั้นๆ ค้างไว้

หมวด

บทความในคู่มือสำหรับเจ้าของรถได้รับการจัดให้อยู่ในหมวดหลักและหมวดย่อยต่างๆ บทความเดียวกันอาจอยู่ในหมวดที่เกี่ยวข้องหลายหมวด เพื่อให้สามารถค้นหาได้ง่ายขึ้น

หมุน TUNE เพื่อไปยังส่วนต่างๆ ในแผงผังหมวด แล้วกด OK/MENU เพื่อเปิดหมวดใดหมวดหนึ่ง - ■ ที่เลือก - หรือบทความ - □ ที่เลือก กด EXIT เพื่อกลับไปยังมุมมองก่อนหน้า

รายการโปรด

บทความต่างๆ ที่บันทึกไว้เป็น รายการโปรด จะถูกเก็บไว้ที่นี่ ในการเลือกบทความที่เป็นรายการโปรด ดูที่หัวข้อ "การไปยังส่วนต่างๆ ในบทความหนึ่งๆ" ด้านล่างนี้

หมุน TUNE เพื่อไปยังส่วนต่างๆ ในรายการโปรด แล้วกด OK/MENU เพื่อเปิดบทความใดบทความหนึ่ง กด EXIT เพื่อกลับไปยังมุมมองก่อนหน้า

คำแนะนำด่วน

บทความต่างๆ สำหรับการเริ่มต้นใช้งานฟังก์ชันที่ใช้งานบ่อยที่สุดของรถยนต์จะถูกเก็บไว้ที่นี่ นอกจากนี้ยังสามารถเข้าใช้งานบทความต่างๆ ได้ โดยผ่านทางหมวดได้อีกด้วย แต่เราได้นำบทความมาเก็บไว้ที่นี่เพื่อให้สามารถเข้าใช้งานได้อย่างรวดเร็ว

หมุน TUNE เพื่อไปยังส่วนต่างๆ ในคำแนะนำด่วน แล้วกด OK/MENU เพื่อเปิดบทความใดบทความหนึ่ง กด EXIT เพื่อกลับไปยังมุมมองก่อนหน้า

⁴ อักขระของแต่ละปุ่มอาจแตกต่างกันออกไป โดยขึ้นอยู่กับตลาด/ประเทศ/ภาษา



การไปยังส่วนต่างๆ ในบทความหนึ่งๆ

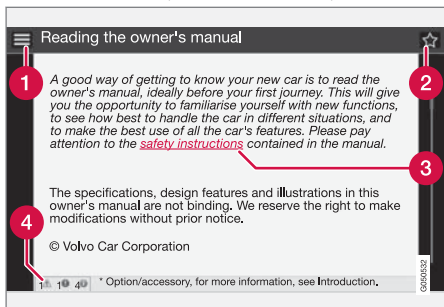

- 1 หน้าหลัก - ไปยังหน้าเริ่มต้นของคุณี่สำหรับ
เจ้าของรถ
- 2 รายการโปรด - เพิ่ม/ลบบทความที่เป็นรายการ
โปรด ท่านยังสามารถกดปุ่ม FAV ที่คอนโซลกลาง
เพื่อเพิ่ม/ลบบทความที่เป็นรายการโปรดได้อีกด้วย
- 3 ลิงก์ที่เน้นไว้ - ไปยังบทความที่เชื่อมโยงกัน
- 4 ข้อความพิเศษ - ถ้าบทความนั้นๆ มีคำเตือน
ข้อความที่สำคัญ หรือข้อความหมายเหตุ
สัญลักษณ์ที่เกี่ยวข้องจะแสดงขึ้นที่นี้ รวมถึงจำนวน
ของข้อความลักษณะนี้ในบทความนั้นๆ ด้วย
หมุน TUNE เพื่อไปยังลิงก์ต่างๆ หรือเลื่อนไปยังจุดต่างๆ
ในบทความหนึ่งๆ เมื่อเลื่อนหน้าจอไปจนถึงจุดเริ่มต้น/

จุดสิ้นสุดของบทความ ท่านสามารถไปที่หน้าหลักและ
ตัวเลือกรายการโปรดได้โดยการเลื่อนขึ้น/ลงต่อไป กด
OK/MENU เพื่อสั่งงานลิงก์ที่เลือก/เน้นไว้ กด EXIT เพื่อ
กลับไปยังมุมมองก่อนหน้านี้

ไซต์การสนับสนุนของ Volvo Cars

ข้อมูลเพิ่มเติมเกี่ยวกับรถของท่านจะมีอยู่บน
เว็บไซต์ของ Volvo Cars และในหน้าการสนับสนุน
จากเว็บไซต์ ท่านยังสามารถไปยัง My Volvo ซึ่ง
เป็นเว็บเพจส่วนตัวของท่านและรถของท่านได้อีก
ด้วย

การสนับสนุนบนอินเทอร์เน็ต

ไปยัง support.volvocars.com หรือใช้รหัส QR ด้าน
ล่างเพื่อเยี่ยมชมหน้าเพจ หน้าเพจการสนับสนุนจะมีใน
เกือบทุกตลาด



รหัส QR จะนำไปยังหน้าการสนับสนุน

ข้อมูลบนหน้าเพจสนับสนุนจะสามารถค้นหาได้ และยัง
แบ่งออกเป็นประเภทต่างๆ ที่มีให้บริการในขณะนี้ คือ
การสนับสนุนออนไลน์ที่เกี่ยวกับฟังก์ชันและการบริการที่
เชื่อมต่อกับอินเทอร์เน็ต, Volvo On Call*, ระบบนำทาง
* และแอปฯ ต่างๆ เป็นต้น โดยจะมีวิดีโอและคำแนะนำ
ทีละขั้นตอนซึ่งจะอธิบายขั้นตอนต่างๆ เช่น วิธีการเชื่อม
ต่อรถยนต์เข้ากับอินเทอร์เน็ตผ่านทางโทรศัพท์มือถือ

**ข้อมูลที่สามารถดาวน์โหลดได้จากหน้าการ
สนับสนุน**

แผนที่

สำหรับรถยนต์ที่ติดตั้ง Sensus Navigation* จะมีอุปกรณ์อำนวยความสะดวกในการดาวน์โหลดแผนที่จากหน้าการสนับสนุน

แอป

สำหรับรถยนต์วอลโว่รุ่นที่เลือกตั้งแต่ปี 2014 และ 2015 คู่มือสำหรับเจ้าของรถจะมีให้บริการในรูปแบบของแอปฯ นอกจากนี้ ยังสามารถเข้าใช้งานแอป Volvo On Call* จากที่นี้ได้อีกด้วย

คู่มือสำหรับเจ้าของรถจากรุ่นปีก่อนหน้า

คู่มือสำหรับเจ้าของรถจากรุ่นปีก่อนหน้านี้จะหาได้ที่ในรูปแบบ PDF คำแนะนำด่วนและส่วนเสริมต่างๆ ก็สามารถเข้าใช้งานได้จากหน้าเพจการสนับสนุนเช่นกัน เลือกรุ่นรถยนต์และรุ่นปีเพื่อดาวน์โหลดเอกสารสิ่งพิมพ์ที่ต้องการ

ติดต่อ

ที่หน้าเพจการสนับสนุนจะมีข้อมูลการติดต่อสำหรับให้บริการลูกค้าและตัวแทนจำหน่ายวอลโว่ที่ใกล้ที่สุด

My Volvo บนอินเทอร์เน็ต⁵

จาก www.volvocars.com ท่านสามารถไปยังเว็บ My Volvo ซึ่งเป็นหน้าเว็บส่วนตัวสำหรับท่านและรถของท่านได้

สร้าง Volvo ID ส่วนตัว, ล็อกอินเข้าสู่เว็บ My Volvo แล้วรับข้อมูลภาพรวมของการบริการ, ข้อตกลง, การรับประกัน และข้อมูลอื่นๆ อีกมากมาย ในเว็บ My Volvo ยังมีข้อมูลเกี่ยวกับอุปกรณ์เสริมและซอฟต์แวร์ต่างๆ ที่ได้รับการปรับสำหรับรุ่นรถของท่านอีกด้วย

ข้อมูลที่เกี่ยวข้อง

- Volvo ID (น. 25)

การอ่านคู่มือสำหรับเจ้าของรถ

วิธีที่ดีในการทำความเข้าใจกับรถคันใหม่ของท่านคือการอ่านคู่มือสำหรับเจ้าของรถ โดยถ้าสามารถอ่านก่อนที่ท่านจะเริ่มขับครั้งแรกได้จะเป็นการดีที่สุด

การอ่านคู่มือสำหรับเจ้าของรถจะช่วยให้ท่านมีความคุ้นเคยกับฟังก์ชันการทำงานใหม่ๆ, ได้รับคำแนะนำเกี่ยวกับวิธีการใช้รถในสถานการณ์ต่างๆ ได้อย่างดีที่สุด และเรียนรู้วิธีการใช้คุณลักษณะพิเศษทั้งหมดของรถให้ได้ประโยชน์มากที่สุด กรุณาให้ความสนใจเป็นพิเศษเกี่ยวกับคำแนะนำด้านความปลอดภัยที่อยู่ในคู่มือสำหรับเจ้าของรถเล่มนี้

เราได้ดำเนินการพัฒนาเพื่อปรับปรุงผลิตภัณฑ์ของเราให้ดีขึ้นอย่างต่อเนื่อง การปรับปรุงเปลี่ยนแปลงนี้อาจทำให้ข้อมูล, คำอธิบาย และภาพประกอบในคู่มือสำหรับเจ้าของรถแตกต่างไปจากอุปกรณ์ภายในรถ บริษัทขอสงวนสิทธิ์ในการเปลี่ยนแปลงโดยไม่ต้องแจ้งให้ทราบล่วงหน้า

© Volvo Car Corporation

⁵ ใช้กับบางตลาด





! **สำคัญ**

ห้ามนำคู่มือฉบับนี้ออกจากรถ - หากเกิดปัญหาขึ้น ท่านจะไม่มีข้อมูลที่จำเป็นเกี่ยวกับตำแหน่งและวิธีการค้นหาการช่วยเหลือแบบมืออาชีพร

คู่มือสำหรับเจ้าของรถในอุปกรณ์แบบพกพา



i **หมายเหตุ**

คู่มือสำหรับเจ้าของรถมีให้บริการดาวน์โหลดในรูปแบบแอปพลิเคชันของโทรศัพท์มือถือ (เฉพาะรถและโทรศัพท์มือถือบางรุ่นเท่านั้น) โปรดดูที่ www.volvocars.com

แอปพลิเคชันโทรศัพท์มือถือยังมีวิดีโอและเนื้อหาแบบค้นหาได้ รวมทั้งระบบนำทางแบบง่ายระหว่างจุดต่างๆ อีกด้วย

อุปกรณ์opcionพิเศษ/อุปกรณ์เสริม

อุปกรณ์พิเศษ/อุปกรณ์เสริมทุกประเภทจะหมายถึงได้ด้วย เครื่องหมายดอกจัน*

นอกเหนือจากอุปกรณ์มาตรฐานแล้ว คู่มือเจ้าของรถเล่มนี้ยังได้อธิบายเกี่ยวกับอุปกรณ์opcionพิเศษ (อุปกรณ์ที่ติดตั้งมาจากโรงงาน) และอุปกรณ์เสริม (อุปกรณ์เสริมที่ติดตั้งเพิ่ม) บางอย่างอีกด้วย

อุปกรณ์ที่อธิบายในคู่มือสำหรับเจ้าของรถไม่ได้มีอยู่ในรถทุกคัน รถบางคันจะมีอุปกรณ์ที่แตกต่างกันออกไป โดยขึ้นอยู่กับกรปรับให้สอดคล้องกับความต้องการของแต่ละตลาด หรือกฎหมายและระเบียบข้อบังคับของท้องถิ่นหรือประเทศ

โปรดติดต่อตัวแทนจำหน่ายของวอลโว่ ในกรณีที่ไมม่แน่ใจเกี่ยวกับมาตรฐานหรืออุปกรณ์พิเศษ/อุปกรณ์เสริม

ข้อความจำเพาะ

! **คำเตือน**

ข้อความการเตือนจะปรากฏขึ้นเมื่อเสี่ยงต่อการบาดเจ็บ

! **สำคัญ**

ข้อความ "สิ่งสำคัญ" จะปรากฏขึ้นเมื่อเสี่ยงต่อการชำรุดเสียหาย

i **หมายเหตุ**

หมายเหตุ ข้อความจะมีคำแนะนำหรือข้อมูลที่เป็นประโยชน์ต่อการใช้งานฟังก์ชันและอุปกรณ์ต่างๆ ซึ่งเป็นเพียงตัวอย่างเท่านั้น

เชิงอรรถ

มีข้อมูลเชิงอรรถในคู่มือสำหรับเจ้าของรถซึ่งอยู่ที่ส่วนล่างของหน้า ข้อมูลนี้เป็นส่วนเสริมสำหรับข้อความซึ่งอ้างอิงถึงโดยตัวเลข หากเชิงอรรถอ้างอิงถึงข้อความในตารางหนึ่งใด จะใช้ตัวอักษรอ้างอิงแทนตัวเลข

* อุปกรณ์พิเศษ/อุปกรณ์เสริม

ข้อความ

ในรถจะมีจอแสดงผลซึ่งแสดงข้อความเมนูและข้อความแจ้งข้อมูลต่างๆ ในคู่มือสำหรับเจ้าของรถ ลักษณะของข้อความเหล่านี้จะแตกต่างจากข้อความปกติ ตัวอย่างของข้อความเมนูและข้อความแจ้งข้อมูล: Media, Sending location

แผ่นป้าย

รถมีแผ่นป้ายชนิดต่างๆ กันซึ่งได้รับการออกแบบมาให้ให้ข้อมูลสำคัญในรูปแบบที่ง่ายและชัดเจน แผ่นป้ายในรถมีระดับความสำคัญของคำเตือนข้อมูลที่ลดลงดังนี้

คำเตือนสำหรับการบาดเจ็บส่วนบุคคล

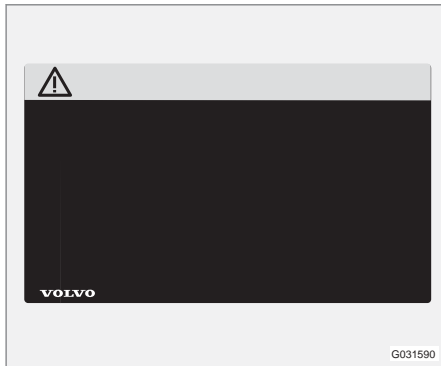

สัญลักษณ์ ISO สี่ด้านบนพื้นที่สัญลักษณ์สี่เหลี่ยมข้อความ/ภาพสี่ขาวบนพื้นที่ข้อความสีดำ ใช้เพื่อแสดงว่าอาจเกิดอันตราย หากไม่ปฏิบัติตามที่ได้รับแจ้งเตือน อาจส่งผลให้เกิดการบาดเจ็บอย่างรุนแรงหรืออาจถึงแก่ชีวิต

ความเสี่ยงต่อความเสียหายต่อทรัพย์สิน



สัญลักษณ์ ISO สี่ขาวและข้อความ/ภาพสี่ขาวบนพื้นที่คำเตือนและพื้นที่ข้อความสีดำหรือสีน้ำเงิน ใช้เพื่อแสดงว่าอาจเกิดอันตรายหากไม่ปฏิบัติตามที่ได้รับแจ้งเตือน อาจส่งผลให้ทรัพย์สินเสียหาย

Information



สัญลักษณ์ ISO สี่ขาวและข้อความ/ภาพสี่ขาวบนพื้นที่ข้อความสีดำ

i **หมายเหตุ**

รูปลอกที่แสดงไว้ในคู่มือเจ้าของรถอาจแตกต่างจากรูปลอกที่ติดอยู่บนรถยนต์ รูปลอกเหล่านี้จะใช้เพื่อแสดงลักษณะและตำแหน่งบนรถยนต์โดยประมาณเท่านั้น ข้อมูลที่ใช้สำหรับรถของท่านจะมีอยู่ในรูปลอกที่ติดไว้บนรถ



รายการขั้นตอน

ขั้นตอนซึ่งจะต้องดำเนินการตามลำดับอย่างใดอย่างหนึ่งจะมีเลขหมายกำกับไว้ในคู่มือสำหรับเจ้าของรถ

1 เมื่อมีชุดภาพสำหรับลำดับขั้นตอน แต่ละขั้นตอนจะมีหมายเลขกำกับในแบบเดียวกับภาพที่เกี่ยวข้อง

A รายการของตัวอักษรที่กำกับอยู่ถัดจากชุดภาพ ซึ่งลำดับของคำแนะนำจะไม่มีผลสำคัญใดๆ

F ลูกศรที่มีเลขหมายกำกับและไม่มีเลขหมายกำกับไว้เพื่อแสดงความเคลื่อนไหว

A ลูกศรที่มีตัวอักษรกำกับไว้ในการระบุการเคลื่อนไหวเมื่อลำดับแบบย้อนกลับไม่มีความหมายใดๆ

หากไม่มีชุดภาพสำหรับลำดับขั้นตอน ขั้นตอนต่างๆ จะไม่มีเลขหมายกำกับไว้

รายการตำแหน่ง

1 วงกลมสีแดงพร้อมหมายเลขจะใช้ในภาพรวมที่มีการชี้ให้ดูส่วนประกอบต่างๆ หมายเลขจะแสดงอีกครั้งในรายการตำแหน่งที่เกี่ยวข้องกับภาพซึ่งอธิบายหัวข้อนั้น

รายการหัวข้อย่อ

รายการหัวข้อย่อจะใช้เมื่อมีการแสดงรายการของสิ่งที่เกี่ยวข้องในคู่มือสำหรับเจ้าของรถ

ตัวอย่าง:

- น้ำหล่อเย็น
- น้ำมันเครื่อง

ข้อมูลที่เกี่ยวข้อง

ข้อมูลที่เกี่ยวข้องหมายถึงบทความอื่นๆ ที่มีข้อมูลที่เกี่ยวข้องกัน

รูปภาพ

ในบางครั้ง รูปภาพในคู่มือจะแสดงเป็นแบบเค้าร่างเท่านั้น และอาจมีลักษณะแตกต่างไปจากที่มีอยู่ในรถยนต์ โดยขึ้นอยู่กับระดับอุปกรณ์และตลาด

มีต่อ

▶▶ สัญลักษณ์นี้อยู่ที่ด้านล่างสุดทางด้านขวา เมื่อบทความนี้มีเนื้อหาต่อไปยังหน้าถัดไป

ต่อจากหน้าก่อนหน้า

◀◀ สัญลักษณ์นี้อยู่ที่ด้านบนสุดทางด้านซ้าย เมื่อบทความนี้มีเนื้อหาต่อเนื่องมาจากหน้าก่อนหน้า

ข้อมูลที่เกี่ยวข้อง

- คู่มือสำหรับเจ้าของรถและสิ่งแวดล้อม (น. 29)
- ไซต์การสนับสนุนของ Volvo Cars (น. 18)

การบันทึกข้อมูล

ข้อมูลบางอย่างเกี่ยวกับการใช้งานรถ การทำงาน และเหตุการณ์ที่เกิดขึ้นจะบันทึกไว้ในรถ ซึ่งเป็นส่วนหนึ่งของระบบความปลอดภัย และการรับประกันคุณภาพของวอลโว่

รถคันนี้มี "Event Data Recorder" (EDR) ติดตั้งอยู่ จุดประสงค์หลักคือเพื่อลงทะเบียนและเก็บบันทึกข้อมูลที่เกี่ยวข้องกับอุบัติเหตุจากการจราจรหรือสถานการณ์คล้ายการชน เช่นเมื่อถุงลมนิรภัยพองตัว หรือเมื่อรถกระแทกกับสิ่งกีดขวางบนท้องถนน ข้อมูลจะบันทึกไว้เพื่อเพิ่มความเข้าใจว่าระบบรถยนต์ทำงานอย่างไรในสถานการณ์เช่นนี้ EDR ได้รับการออกแบบมาให้บันทึกข้อมูลที่เกี่ยวกับไดนามิกรถยนต์และระบบความปลอดภัยในเวลาสั้นๆ โดยปกติ 30 วินาทีหรือสั้นกว่านั้น

EDR ในรถยนต์ได้รับการออกแบบมาให้บันทึกข้อมูลที่เกี่ยวข้องดังต่อไปนี้ ในกรณีของอุบัติเหตุจากการจราจรหรือสถานการณ์คล้ายการชน:

- ระบบต่างๆ ในรถยนต์ทำงานอย่างไร
- เข็มชดนิรภัยด้านคนขับและด้านผู้โดยสารคาดไว้/ดึงไว้หรือไม่
- การใช้คันเร่งหรือแป้นเบรกของคนขับ

- ความเร็วในการเดินทางของรถยนต์

ข้อมูลจะช่วยให้เราเข้าใจได้ดียิ่งขึ้นถึงสถานะแวดล้อมที่อุบัติเหตุทางการจราจร การบาดเจ็บหรือความเสียหายเกิดขึ้น EDR จะบันทึกข้อมูลเฉพาะเมื่อเกิดการชนร้ายแรง EDR จะไม่บันทึกข้อมูลใดๆ ในสภาพการขับที่ปกติในลักษณะเดียวกัน ระบบจะไม่ลงทะเบียนว่าใครเป็นคนขับหรือตำแหน่งทางภูมิศาสตร์ของอุบัติเหตุหรือสถานการณ์ที่ใกล้เคียงกับอุบัติเหตุ อย่างไรก็ตาม กลุ่มบุคคลอื่น เช่นตำรวจ อาจใช้ข้อมูลที่บันทึกไว้ร่วมกับข้อมูลที่ชี้ตัวบุคคลได้ที่เก็บไว้ตามกฎหมายหลังอุบัติเหตุจากการจราจร อุปกรณ์พิเศษและการเข้าถึงรถยนต์หรือ EDR จำเป็นต้องมีเพื่อให้สามารถวิเคราะห์ข้อมูลที่ลงทะเบียนไว้ได้

นอกจาก EDR รถได้ติดตั้งคอมพิวเตอร์จำนวนหนึ่งที่ออกแบบมาเพื่อให้สามารถตรวจสอบและตรวจดูการทำงานของรถยนต์ได้อย่างต่อเนื่อง อุปกรณ์เหล่านี้สามารถบันทึกข้อมูลในระหว่างสภาพการขับที่ปกติ แต่จะตรวจจับข้อบกพร่องที่ส่งผลกระทบต่อการใช้งานและการทำงานของรถโดยเฉพาะ หรือในกรณีที่มีการกระตุกรทำงานของฟังก์ชันการสนับสนุนคนขับแบบแคดที่พของรถ (เช่น City Safety และฟังก์ชันการเบรกอัตโนมัติ)

ข้อมูลที่เก็บบันทึกไว้บางอย่างจำเป็นต้องมีเพื่อให้ช่างซ่อมบำรุงและบริการสามารถวินิจฉัยและแก้ไขข้อบกพร่องที่เกิดขึ้นในรถยนต์ได้ ข้อมูลที่ลงทะเบียนไว้จำเป็นต้องมีด้วยเพื่อให้วอลโว่สามารถปฏิบัติตามข้อบังคับทางกฎหมายที่บัญญัติตามกฎหมายและโดยหน่วยงานทางรัฐบาล ข้อมูลที่ลงทะเบียนไว้ในรถยนต์จะถูกเก็บบันทึกไว้ในคอมพิวเตอร์ของรถจนกระทั่งรถได้รับการบริการหรือซ่อมบำรุง

นอกเหนือจากที่กล่าวมาข้างต้น ข้อมูลต่างๆ ที่ลงทะเบียนไว้สามารถใช้โดยรวมเพื่อการค้นคว้าวิจัยและการพัฒนาผลิตภัณฑ์ โดยมีจุดมุ่งหมายเพื่อการพัฒนาความปลอดภัยและคุณภาพของรถวอลโว่อย่างต่อเนื่อง วอลโว่จะไม่เปิดเผยข้อมูลดังที่กล่าวมาก่อนหน้านี้แก่บุคคลที่สามโดยที่ไม่ได้รับการยินยอมจากเจ้าของรถ เพื่อปฏิบัติตามข้อบังคับตามกฎหมายและกฎข้อบังคับแห่งชาติ วอลโว่อาจถูกบังคับให้เปิดเผยข้อมูลลักษณะนี้ให้แก่ตำรวจหรือหน่วยงานอื่นๆ ที่อาจยืนยันสิทธิตามกฎหมายในการเข้าถึงข้อมูลดังกล่าว เครื่องมือทางเทคนิคพิเศษซึ่งวอลโว่และศูนย์บริการที่มีข้อตกลงกับวอลโว่สามารถเข้าถึงได้ จำเป็นต้องมีเพื่อให้สามารถอ่านและวิเคราะห์ข้อมูลที่บันทึกไว้ ทั้งนี้ วอลโว่เป็นผู้รับผิดชอบในการจัดเก็บและใช้งานข้อมูลในลักษณะที่



คำนำ

ปลอดภัย ซึ่งข้อมูลถูกส่งผ่านไปยังวอลโว่ในระหว่างการซ่อมแซมและการซ่อมบำรุง การจัดการข้อมูลต้องเป็นไปตามข้อกำหนดทางกฎหมายที่เกี่ยวข้อง โปรดติดต่อตัวแทนจำหน่ายของวอลโว่เพื่อขอข้อมูลเพิ่มเติม

อุปกรณ์เสริมและอุปกรณ์เพิ่มเติม

การเชื่อมต่อและการติดตั้งอุปกรณ์เสริมอย่างไม่ถูกต้องอาจส่งผลกระทบต่อระบบอิเล็กทรอนิกส์ของรถได้

อุปกรณ์เสริมบางอย่างจะทำงานได้เฉพาะเมื่อมีการติดตั้งซอฟต์แวร์ที่เกี่ยวข้องลงในระบบคอมพิวเตอร์ของรถแล้วเท่านั้น วอลโว่ขอแนะนำให้ท่านติดต่อบริการที่ได้รับการแต่งตั้งอย่างเป็นทางการของวอลโว่เสมอ ก่อนที่จะติดตั้งอุปกรณ์เสริมซึ่งต้องเชื่อมต่อเข้ากับระบบไฟฟ้าของรถ หรืออาจส่งผลกระทบต่อระบบไฟฟ้าของรถ

กระจกบังลมแบบสะท้อนความร้อน*

กระจกบังลมมาพร้อมกับฟิล์มสะท้อนความร้อน (IR) ที่ช่วยลดการกระจายความร้อนจากแสงแดดเข้าไปในห้องผู้โดยสาร

ตำแหน่งของอุปกรณ์อิเล็กทรอนิกส์ เช่น โทรานสปอนเดอร์ ที่วางอยู่หลังมิกวกระจกที่ติดฟิล์มสะท้อนความร้อน มีผลต่อการทำงานและประสิทธิภาพของอุปกรณ์นั้นๆ ได้

เพื่อให้อุปกรณ์อิเล็กทรอนิกส์มีประสิทธิภาพการทำงานสูงสุด ท่านควรระวังวางอุปกรณ์นี้ไว้บริเวณกระจกบังลมส่วนที่ไม่ติดฟิล์มสะท้อนความร้อน (ดูบริเวณที่เน้นสีในภาพประกอบ)

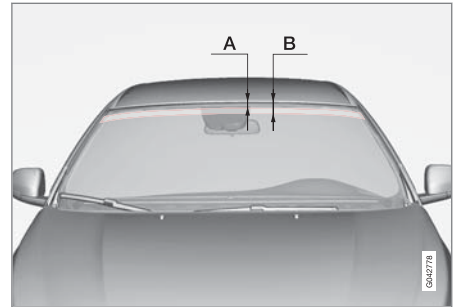

บริเวณที่ไม่ได้ติดฟิล์ม IR

A คือระยะจากขอบด้านบนของกระจกหน้าลงไปถึงจุดเริ่มต้นของขอบเขต B คือระยะจากขอบด้านบนของกระจกหน้าลงไปถึงจุดสิ้นสุดของขอบเขต

	ขนาด
A	47 มม.
B	87 มม.

* อบอุ่นพิเศษ/อุปกรณ์เสริม

Volvo ID

Volvo ID เป็น ID ส่วนตัวของท่านซึ่งทำให้ท่านสามารถเข้าใช้งานบริการ⁶ ต่างๆ ได้

ตัวอย่างของบริการ:

- My Volvo - หน้าเว็บส่วนตัวสำหรับตัวท่านและรถของท่าน
- ในรถที่มีการเชื่อมต่ออินเทอร์เน็ต* - การบริการและฟังก์ชันบางอย่างกำหนดให้ท่านลงทะเบียนรถของท่านเข้ากับ Volvo ID ส่วนตัว เช่น การส่งที่อยู่ใหม่จากบริการแผนที่บนอินเทอร์เน็ตไปยังรถโดยตรง เป็นต้น
- Volvo On Call* - Volvo ID ใช้ในการล็อกอินเข้าสู่แอป Volvo On Call

ข้อดีของ Volvo ID

- ชื่อผู้ใช้และรหัสผ่านชุดเดียวในการเข้าใช้บริการแบบออนไลน์ต่างๆ นั้นหมายถึง ชื่อผู้ใช้และรหัสผ่านเพียงชุดเท่านั้นที่ท่านต้องจำ
- เมื่อเปลี่ยนชื่อผู้ใช้และรหัสผ่านสำหรับบริการอย่างใดอย่างหนึ่ง (เช่น Volvo On Call) ชื่อผู้ใช้และรหัส

ผ่านสำหรับบริการอื่นๆ (เช่น My Volvo) ก็จะได้รับ การเปลี่ยนแปลงตามไปด้วยโดยอัตโนมัติ

สร้าง Volvo ID

ในการสร้าง Volvo ID ท่านจำเป็นต้องป้อนที่อยู่อีเมลส่วนตัว จากนั้นให้ปฏิบัติตามคำแนะนำในข้อความอีเมลซึ่งส่งไปยังที่อยู่ที่จะป้อนได้โดยอัตโนมัติ เพื่อดำเนินการลงทะเบียนให้เสร็จสมบูรณ์ การสร้าง Volvo ID สามารถทำได้โดยผ่านทางบริการใดบริการหนึ่งต่อไปนี้:

- เว็บ My Volvo - ป้อนที่อยู่อีเมลของท่านและปฏิบัติตามคำแนะนำ
- สำหรับรถที่มีการเชื่อมต่ออินเทอร์เน็ต* - ป้อนที่อยู่อีเมลของท่านในแอปที่จำเป็นต้องใช้ Volvo ID แล้วปฏิบัติตามคำแนะนำ หรือกดปุ่ม Connect (เชื่อมต่อ)  ที่คอนโซลกลางสองครั้ง แล้วเลือก Apps → Settings จากนั้นให้ปฏิบัติตามคำแนะนำ
- Volvo On Call* - ดาวนโหลดแอป Volvo On Call เวอร์ชันล่าสุด จากนั้นให้เลือกการสร้าง Volvo ID จากหน้าเริ่มต้น, ป้อนที่อยู่อีเมล แล้วปฏิบัติตามคำแนะนำ

ข้อมูลที่เกี่ยวข้อง

- ไซต์การสนับสนุนของ Volvo Cars (น. 18)

⁶ การบริการที่สามารถใช้งานได้อาจเปลี่ยนแปลงไปเมื่อเวลาผ่านไป และอาจแตกต่างกันโดยขึ้นอยู่กับรุ่นและตลาด

หลักปรัชญาด้านสิ่งแวดล้อม

Volvo Car Corporation ได้พัฒนาผลิตภัณฑ์และโซลูชันที่ปลอดภัยและมีประสิทธิภาพสูงขึ้นอย่างต่อเนื่อง เพื่อลดผลเสียต่อสิ่งแวดล้อม



การรักษาสิ่งแวดล้อมเป็นคุณค่าหลักประการหนึ่งของ Volvo Cars และมีอิทธิพลต่อการปฏิบัติงานทุกอย่างของบริษัท งานด้านสิ่งแวดล้อมจะยึดตามวงจรอายุใช้งานของรถทั้งวงจร และพิจารณาถึงผลกระทบที่มีต่อสิ่งแวดล้อม ตั้งแต่การออกแบบไปจนถึงการกำจัดทิ้งและการนำกลับมาใช้ใหม่ หลักการพื้นฐานของ Volvo Cars ก็คือผลิตภัณฑ์ที่พัฒนาขึ้นใหม่ทุกผลิตภัณฑ์ จะต้องมี

ผลกระทบต่อสิ่งแวดล้อมน้อยกว่าผลิตภัณฑ์ที่นำผลิตภัณฑ์ใหม่นั้นมาใช้แทน

งานการจัดการสภาพแวดล้อมของวอลโว่ได้ส่งผลให้มีการพัฒนาระบบส่งกำลัง Drive-E ที่มีประสิทธิภาพมากขึ้นแต่ปล่อยมลพิษออกมาน้อยลง สภาพแวดล้อมส่วนบุคคลก็มีความสำคัญต่อวอลโว่มากเช่นเดียวกัน - เช่น

อากาศภายในรถวอลโว่จะสะอาดกว่าอากาศภายนอก เนื่องจากการใช้ระบบควบคุมสภาพอากาศ

รถวอลโว่ของท่านเป็นไปตามมาตรฐานด้านสิ่งแวดล้อมสากลที่เข้มงวด หน่วยงานผลิตทุกหน่วยของวอลโว่จะต้องได้รับใบรับรอง ISO 14001 ซึ่งเป็นการสนับสนุนแนวทางของระบบในด้านปัญหาสิ่งแวดล้อมของการปฏิบัติการ ซึ่งส่งผลให้มีการพัฒนาในด้านการลดผล

กระทบต่อสิ่งแวดล้อมอย่างต่อเนื่อง การได้รับใบรับรอง ISO ยังหมายถึงการเป็นไปตามกฎหมายและข้อกำหนดด้านสิ่งแวดล้อมที่มีผลบังคับใช้อีกด้วย วอลโว่ยังกำหนดให้คู่ค้าของบริษัทจะต้องดำเนินการตามข้อกำหนดเหล่านี้อีกด้วย

การสิ้นเปลืองน้ำมันเชื้อเพลิง

เนื่องจากผลกระทบส่วนใหญ่ของรถที่มีต่อสิ่งแวดล้อมเกิดขึ้นจากการใช้งานรถ งานด้านสิ่งแวดล้อมของ Volvo Cars จึงมุ่งเน้นไปที่การลดความสิ้นเปลืองน้ำมันเชื้อเพลิง, การลดการปล่อยคาร์บอนไดออกไซด์ และการปล่อยมลพิษทางอากาศอื่นๆ รถวอลโว่มีความได้เปรียบคู่แข่งขั้นในด้านการสิ้นเปลืองน้ำมันเชื้อเพลิงในแต่ละระดับขั้นของตน โดยทั่วไป การสิ้นเปลืองน้ำมันเชื้อเพลิงที่ต่ำลง จะส่งผลให้การปล่อยแก๊สเรือนกระจก กล่าวคือ แก๊สคาร์บอนไดออกไซด์ลดลงด้วย

การส่งเสริมสิ่งแวดล้อมที่ดีขึ้น

รถที่ประหยัดพลังงานและประหยัดน้ำมันเชื้อเพลิง ไม่เพียงแต่มีส่วนช่วยในการลดผลกระทบต่อสิ่งแวดล้อมเท่านั้น แต่ยังหมายถึงค่าใช้จ่ายที่ลดลงของเจ้าของรถอีกด้วย ในฐานะของคนที่ขับ การลดการสิ้นเปลืองน้ำมันเชื้อเพลิง ซึ่งหมายถึงการประหยัดเงินและการส่งเสริม

สิ่งแวดล้อมที่ดีขึ้น สามารถทำได้อย่างง่ายดาย - ด้านล่างนี้คือคำแนะนำที่ท่านสามารถนำไปปฏิบัติได้:

- วางแผนสำหรับความเร็วเฉลี่ยที่มีประสิทธิภาพ ความเร็วที่สูงกว่า 80 กม./ชม. (50 ไมล์ต่อชั่วโมง) และต่ำกว่า 50 กม./ชม. (30 ไมล์ต่อชั่วโมง) จะทำให้สิ้นเปลืองพลังงานมากขึ้น
- ปฏิบัติตามรอบเวลาการเข้ารับบริการและการซ่อมบำรุงรถที่แนะนำไว้ในสมุดคู่มือการเข้ารับบริการและการรับประกัน
- พยายามไม่ปล่อยเครื่องยนต์เดินเบาทิ้งไว้ - ดับเครื่องยนต์เมื่อรถจอดอยู่กับที่เป็นเวลานาน ให้ปฏิบัติตามกฎข้อบังคับของแต่ละประเทศ
- วางแผนการเดินทาง - การหยุดรถโดยไม่จำเป็นบ่อยครั้ง และการใช้ความเร็วที่ไม่สม่ำเสมอ จะทำให้ความสิ้นเปลืองน้ำมันเชื้อเพลิงสูงขึ้น
- หากกรณีชุดทำความร้อนเสื่ออบอุ่น* ให้ใช้ชุดทำความร้อนเสื่ออบอุ่นก่อนสตาร์ทรถในขณะที่เครื่องยนต์เย็น เพื่อเพิ่มประสิทธิภาพในการสตาร์ท และลดการสึกหรอในสภาพอากาศเย็น และเครื่องยนต์จะมีอุณหภูมิเพิ่มขึ้นถึงอุณหภูมิการทำงานได้อย่างรวดเร็ว ซึ่งจะช่วยลดอัตราการสิ้นเปลืองเชื้อเพลิง และลดการปล่อยไอเสีย

นอกจากนั้น อยาลืมที่จะกำจัดสิ่งที่เป็นอันตรายต่อสิ่งแวดล้อม เช่น แบตเตอรี่และน้ำมันหล่อลื่น ด้วยวิธีที่เป็นมิตรกับสิ่งแวดล้อมเสมอ โปรดปรึกษาศูนย์บริการหากท่านไม่มั่นใจว่าควรจะทำจัดขยะประเภทนี้อย่างไร ขอแนะนำให้ใช้ศูนย์บริการของวอลโว่ที่ได้รับการแต่งตั้ง

การปฏิบัติตามคำแนะนำนี้จะช่วยทำให้ท่านประหยัดเงิน ลดการสิ้นเปลืองทรัพยากรของโลก และลดภาระการใช้งานยาวนานขึ้น สำหรับข้อมูลและคำแนะนำเพิ่มเติม ดูที่ คำแนะนำ Eco (น. 87), การขับที่ประหยัด (น. 380) และ ความสิ้นเปลืองน้ำมันเชื้อเพลิง (น. 503)

ระบบกรองไอเสียที่มีประสิทธิภาพ

รถวอลโว่ของท่านผลิตขึ้นตามแนวคิด "สะอาดด้านในและด้านนอก" - ซึ่งเป็นแนวคิดที่ครอบคลุมถึงสภาพแวดล้อมภายในของห้องโดยสารที่สะอาดหมดจด และระบบกรองไอเสียที่มีประสิทธิภาพสูง ในหลายสถานการณ์ การปล่อยสารมลพิษในไอเสียจะต่ำกว่ามาตรฐานที่เกี่ยวข้องอย่างมาก

อากาศที่สะอาดในห้องโดยสาร

ตัวกรองห้องโดยสารจะป้องกันฝุ่นละอองและเกสรดอกไม้ไม่ให้เข้าไปในห้องโดยสารผ่านทางช่องอากาศเข้า



◀◀ ระบบคุณภาพอากาศภายในรถ (IAQS)* ทำให้มั่นใจได้ว่าอากาศที่เข้ามาภายในรถจะสะอาดกว่าอากาศในการจราจรภายนอก

ระบบนี้จะทำความสะอาดอากาศในห้องโดยสารไม่ให้มีสิ่งปนเปื้อน เช่น ฝุ่นละออง, ไฮโดรคาร์บอน, ไนโตรไดออกไซด์ และโอโซนระดับพื้น หากอากาศภายนอกมีการปนเปื้อน ช่องอากาศเข้าจะปิดและอากาศภายในห้องโดยสารจะถูกหมุนเวียน กรณีดังกล่าวอาจเกิดขึ้นในการจราจรที่หนาแน่น การจราจรติดขัด และในอุโมงค์ เป็นต้น

IAQS เป็นส่วนหนึ่งของ Clean Zone Interior Package (แพ็คเกจเขตอากาศที่สะอาดภายในรถ หรือ CZIP)* ซึ่งมีฟังก์ชันที่อนุญาตให้พัดลมเริ่มทำงานเมื่อปลดล็อกครก โดยใช้กุญแจรีโมตคอนโทรล

ภายใน

วัสดุที่ใช้ภายในรถวอลโว่จะได้รับการพิจารณาเลือกสรรมาอย่างรอบคอบ และได้ผ่านการทดสอบเพื่อความสวยงามและความสะอาดทุกสภาวะอย่างเต็มที่ รายละเอียดบางอย่างเป็นงานที่ด้วยมือ เช่น ตะเข็บของพวงมาลัยซึ่งได้รับการเย็บด้วยมือ ภายในรถได้รับการตรวจสอบเพื่อไม่ให้ส่งกลิ่นไม่พึงประสงค์หรือกลิ่นสารเคมีออกมา เช่น เมื่ออยู่กลางแจ้งหรือในสภาพอุณหภูมิสูง เป็นต้น

ศูนย์บริการของวอลโว่และสิ่งแวดลอม

การบำรุงรักษารถเป็นประจำจะสร้างสภาพรถของท่านที่มีอายุการใช้งานนาน และมีการสิ้นเปลืองน้ำมันเชื้อเพลิงต่ำ ด้วยวิธีนี้ ยังถือว่าท่านมีส่วนช่วยส่งเสริมให้สิ่งแวดล้อมสะอาดขึ้นอีกด้วย เมื่อศูนย์บริการของวอลโว่ได้รับความไว้วางใจให้ทำการบริการและบำรุงรักษารถของท่าน ศูนย์บริการนั้นจะเป็นส่วนหนึ่งในระบบของวอลโว่ วอลโว่ตั้งข้อกำหนดที่ชัดเจนในวิธีการออกแบบศูนย์บริการ เพื่อป้องกันการตกและการถ่ายเทสู่สิ่งแวดล้อม บุคลากรในศูนย์บริการของเรามีความรู้และเครื่องมือต่างๆ ที่จำเป็นเพื่อเป็นหลักประกันในการรักษาสิ่งแวดล้อมได้เป็นอย่างดี

การรีไซเคิล

เนื่องจากวอลโว่ทำงานจากมุมมองของวงจรรอายุใช้งาน สิ่งที่สำคัญก็คือ รถจะถูกนำกลับมาใช้ใหม่ในรูปแบบที่เป็นมิตรต่อสิ่งแวดล้อม ส่วนประกอบเกือบทั้งหมดของรถสามารถนำกลับมาใช้ใหม่ได้ เราขอให้คุณคิดที่เป็นเจ้าของรถในปัจจุบันติดต่อตัวแทนจำหน่ายเพื่อขอข้อมูลอ้างอิงเกี่ยวกับสถานประกอบการรีไซเคิลที่ได้รับการรับรอง/อนุญาต

ข้อมูลที่เกี่ยวข้อง

- คู่มือสำหรับเจ้าของรถและสิ่งแวดลอม (น. 29)

คู่มือสำหรับเจ้าของรถและสิ่งแวดล้อม
 เชื้อกระดาษที่ใช้ในการผลิตคู่มือสำหรับเจ้าของรถ
 ฉบับพิมพ์มาจากป่าไม้ที่ได้รับการรับรองจาก
 Forest Stewardship Council® หรือแหล่งทรัพยากร
 ควบคุมแหล่งอื่น

สัญลักษณ์ FSC® เป็นการแสดงว่า เชื้อกระดาษที่ใช้ใน
 การผลิตคู่มือสำหรับเจ้าของรถฉบับพิมพ์มาจากป่าไม้ที่
 ได้รับการรับรองจาก FSC® หรือแหล่งทรัพยากรควบคุม
 แหล่งอื่น



ข้อมูลที่เกี่ยวข้อง

- หลักปรัชญาด้านสิ่งแวดล้อม (น. 26)

กระจกหลายชั้น



กระจกบังลมและหลังคาพานอามาใช้
 กระจกแบบลามิเนต กระจกได้รับการเสริม
 ความแข็งแรงซึ่งจะให้การป้องกันโมยที่ดัดขึ้น
 และฉนวนกันเสียงในห้องโดยสารที่มีคุณภาพสูงกว่า พื้น
 ผิวแบบอื่นของกระจก*

ความปลอดภัย

ข้อมูลทั่วไปเกี่ยวกับเข็มขัดนิรภัย

การเบรกอย่างรุนแรงอาจทำให้ได้รับผลตามมารที่ร้ายแรงได้ หากไม่ใช้เข็มขัดรัดนิรภัย ตรวจสอบให้แน่ใจว่าผู้โดยสารทุกคนคาดเข็มขัดนิรภัยในระหว่างการเดินทาง

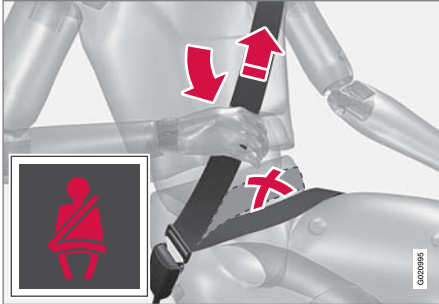

ยึดเข็มขัดคาดหน้าตักให้แน่นที่บริเวณเหนือตัก โดยการดึงเข็มขัดพาดไหล่ขึ้นไปทางหัวไหล่ เข็มขัดช่วงตักจะต้องอยู่ในระดับต่ำ (ไม่อยู่เหนือช่วงท้อง)

เป็นสิ่งสำคัญที่จะต้องคาดเข็มขัดนิรภัยให้ติดแน่นกับตัว เพื่อให้เข็มขัดสามารถให้การปกป้องสูงสุด ห้ามเอียงพนักพิงหลังไปข้างหลังมากเกินไปเข็มขัดนิรภัยได้รับการออกแบบมาเพื่อให้การป้องกันในตำแหน่งการนั่งปกติ

ผู้โดยสารที่ไม่ได้คาด (น. 33) เข็มขัดนิรภัยจะได้รับ การเตือนด้วยสัญญาณเสียงเตือนและไฟเตือน (น. 35)

โปรดจำไว้เสมอว่า

- ห้ามใช้เข็มขัดหรือสิ่งอื่นใดที่เป็นอุปสรรคไม่ให้เข็มขัดนิรภัยโอบรัดได้อย่างถูกต้อง
- เข็มขัดนิรภัยจะต้องไม่บิดเกลียวหรือติดขัดอยู่กับสิ่งใดก็ตาม

คำเตือน

เข็มขัดนิรภัยและถุงลมนิรภัยเป็นอุปกรณ์ที่ทำงานร่วมกัน ถ้าไม่คาดเข็มขัดนิรภัยหรือใช้งานไม่ถูกต้อง อาจทำให้ประสิทธิภาพในการป้องกันอันตรายจากถุงลมนิรภัยลดลงในกรณีที่เกิดการชน

คำเตือน

เข็มขัดนิรภัยแต่ละเส้นออกแบบมาให้ใช้งานสำหรับหนึ่งคนเท่านั้น

คำเตือน

ห้ามดัดแปลงหรือซ่อมแซมเข็มขัดนิรภัยด้วยตัวเอง วอลโว่ขอแนะนำให้ท่านติดต่อศูนย์บริการของวอลโว่ ที่ได้รับการแต่งตั้ง

ถ้าเข็มขัดนิรภัยได้รับแรงกระแทกอย่างแรง ตัวอย่างเช่น ในกรณีที่เกิดการชน ต้องเปลี่ยนเข็มขัดนิรภัยทั้งคู่ แต่เข็มขัดนิรภัยจะไม่แสดงถึงความเสียหายใดๆ แต่คุณสมบัตินในการป้องกันบางอย่างของเข็มขัดนิรภัยอาจสูญเสียไป นอกจากนี้ให้เปลี่ยนเข็มขัดนิรภัยด้วยถ้าพบว่าเข็มขัดลึกรหรือเสียหาย เข็มขัดนิรภัยอันใหม่ต้องได้รับการรับรองประเภทและถูกกำหนดมาเพื่อใช้สำหรับการติดตั้งในตำแหน่งเดียวกับเข็มขัดที่ถูกเปลี่ยน

ข้อมูลที่เกี่ยวข้อง

- เข็มขัดนิรภัย - สตีม์ครรภ (น. 34)
- เข็มขัดนิรภัย - การคลาย (น. 34)
- ชุดดึงเข็มขัดนิรภัยกลับ (น. 35)

เข็มขัดนิรภัย - การคาด

คาดเข็มขัดนิรภัย (น. 32) ก่อนที่จะเริ่มการขับขี่

ดึงเข็มขัดนิรภัยออกมาอย่างช้าๆ และล็อกโดยสอดหัวล็อกเข็มขัดลงในที่ล็อก เสียง "คลิก" ดังๆ หมายความว่าเข็มขัดนิรภัยล็อกแน่นแล้ว



คาดเข็มขัดนิรภัยถูกต้อง



คาดเข็มขัดนิรภัยไม่ถูกต้อง เข็มขัดต้องทาบอยู่บนไหล่

ในเบาะนั่งด้านหลัง หัวล็อกเข็มขัดนิรภัยจะล็อกในตัวล็อกที่ตรงกันเท่านั้น¹

โปรดจำไว้เสมอว่า

เข็มขัดจะล็อก และไม่สามารถดึงออกมาได้อีก:

- ถ้าดึงเข็มขัดออกมาเร็วเกินไป
- เมื่อเบรกหรือมีการเร่ง
- ถ้ารถเหินมากเกินไป

ข้อมูลที่เกี่ยวข้อง

- เข็มขัดนิรภัย - สตรีมีครวร์ (น. 34)
- เข็มขัดนิรภัย - การคลาย (น. 34)

- ชุดดึงเข็มขัดนิรภัยกลับ (น. 35)
- ระบบเตือนเข็มขัดนิรภัย (น. 35)

¹ บางตลาด

เข็มขัดนิรภัย - การคลาย

คลายเข็มขัดนิรภัย (น. 32) เมื่อรถจอดอยู่กับที่

กดปุ่มล็อกสีแดงลงในที่ล็อก และปล่อยให้เข็มขัดถูกดึงกลับเข้าไป หากเข็มขัดไม่ถูกดึงเข้าจนสุด ให้ใช้มือป้อนเข็มขัดเข้าไปเพื่อไม่ให้เข็มขัดห้อย

ข้อมูลที่เกี่ยวข้อง

- เข็มขัดนิรภัย - การคาด (น. 33)
- ระบบเตือนเข็มขัดนิรภัย (น. 35)

เข็มขัดนิรภัย - สตริมีครรภ

สตริมีครรภก็ควรคาด เข็มขัดนิรภัย (น. 32) เสมอเช่นกัน อย่างไรก็ตามการคาดเข็มขัดนิรภัยให้ถูกวิธีก็เป็นสิ่งสำคัญอย่างยิ่ง



เข็มขัดนิรภัยช่วงทแยงควรจะรัดเหนือไหล่ จากนั้นผ่านระหว่างหน้าอกและไปยังด้านข้างของหน้าท้อง

เข็มขัดนิรภัยช่วงตักควรจะคาดอยู่ราบเหนือต้นขา และอยู่ใต้หน้าท้องให้มากที่สุดเท่าที่จะเป็นไปได้ - ห้ามให้เข็มขัดเลื่อนขึ้นไป อย่าให้เข็มขัดนิรภัยหย่อนและดูให้แน่ใจว่าเข็มขัดรัดแนบกับลำตัวมากที่สุด นอกจากนี้ให้ตรวจสอบด้วยว่าเข็มขัดนิรภัยไม่บิดงอ

เนื่องจากสภาพครรภจะเปลี่ยนแปลงไปเรื่อยๆ สตริมีครรภที่ซบทรจะต้องปรับที่นั่ง (น. 115) และ พวงมาลัย

(น. 120) เพื่อให้สามารถควบคุมรถในขณะที่ขับได้อย่างสะดวก (ซึ่งหมายความว่าจำเป็นต้องสามารถบังคับพวงมาลัยและใช้แป้นเหยียบต่างๆ ได้โดยง่าย) ในกรณีนี้ สตริมีครรภควรพยายามเลื่อนที่นั่งเพื่อให้ได้ระยะห่างระหว่างพวงมาลัยและหน้าท้องให้มากที่สุดเท่าที่จะเป็นไปได้

ข้อมูลที่เกี่ยวข้อง

- เข็มขัดนิรภัย - การคาด (น. 33)
- เข็มขัดนิรภัย - การคลาย (น. 34)

ระบบเตือนเข็มขัดนิรภัย

ผู้โดยสารที่ไม่ได้คาด (น. 33) เข็มขัดนิรภัยจะได้รับ การเตือนด้วยสัญญาณเสียงและไฟเตือนให้คาด เข็มขัดนิรภัย



เสียงเตือนจะขึ้นอยู่กับความเร็วและในบางกรณีจะขึ้นอยู่ กับเวลา สัญลักษณ์เตือนจะแสดงอยู่ในคอนโซลบริเวณ หลังคาและในแผงหน้าปัดแบบรวม (น. 82)

ระบบเตือนเข็มขัดนิรภัยไม่ครอบคลุมถึงเบาะนั่งสำหรับเด็กต่าง ๆ

เบาะนั่งด้านหลัง

ระบบเตือนเข็มขัดนิรภัยในเบาะนั่งหลังมีการทำงานย่อย สองการทำงาน:

- ให้ข้อมูลเกี่ยวกับเข็มขัดนิรภัย (น. 32) ที่ใช้งานอยู่ในที่นั่งหลัง ข้อความจะแสดงขึ้นบนแผงหน้าปัดแบบรวมเมื่อมีการใช้งานเข็มขัดนิรภัย หรือเมื่อประตูด้านหลังด้านใดด้านหนึ่งเปิดอยู่ ข้อความจะหายไปโดยอัตโนมัติหลังจากขับซึ่งเป็นเวลาประมาณ 30 วินาที หรือหลังจากกดปุ่ม OK บนคันสวิตช์ไฟแสดง (น. 149)
- ให้การเตือนหากเข็มขัดนิรภัยด้านหลังเส้นได้เส้นหนึ่งปลดออกในระหว่างการเดินทาง การเตือนจะอยู่ในรูปข้อความบนแผงหน้าปัดแบบรวมพร้อมด้วยสัญญาณเสียง/สัญญาณไฟ การเตือนจะสิ้นสุดลงเมื่อคาดเข็มขัดนิรภัยให้แน่นอีกครั้ง หรือสามารถรับรู้ได้ด้วยตนเองโดยกดปุ่ม OK

ข้อความในแผงหน้าปัดแบบรวมซึ่งแสดงเข็มขัดนิรภัยที่ใช้งานอยู่จะแสดงอยู่ตลอดเวลา กดปุ่ม OK เพื่อดูข้อความที่บันทึกไว้

บางตลาด

คนขับและผู้โดยสารในเบาะนั่งด้านหน้าที่ไม่ได้คาดเข็มขัดนิรภัย จะได้รับการเตือนด้วยสัญญาณเสียงและไฟเตือนให้คาดเข็มขัดนิรภัย ที่ความเร็วต่ำ เสียงเตือนจะดังขึ้นในช่วง 6 วินาทีแรก

ชุดดึงเข็มขัดนิรภัยกลับ

เข็มขัดนิรภัย (น. 32) ทุกเส้นจะติดตั้งพร้อมชุดดึงเข็มขัดนิรภัยกลับ กลไกซึ่งอยู่ในชุดดึงเข็มขัดนิรภัยกลับจะดึงเข็มขัดให้ตั้งในจังหวะที่มีการชนอย่างรุนแรงพอ ทำให้เข็มขัดนิรภัยกระชับตัวผู้โดยสารได้อย่างมีประสิทธิภาพยิ่งขึ้น

⚠ คำเตือน

ห้ามเสียบหัวเข็มขัดนิรภัยจากด้านผู้โดยสารในตัวล็อกด้านคนขับ ให้เสียบหัวเข็มขัดนิรภัยในตัวล็อกด้านที่ต้องเสมอ ห้ามทำให้เข็มขัดนิรภัยชำรุดและห้ามเสียบสิ่งแปลกปลอมในตัวล็อกเข็มขัดเข็มขัดนิรภัยและตัวล็อกหัวเข็มขัดอาจจะไม่ทำงานอย่างถูกต้องในกรณีที่มีการชน ทำให้อาจได้รับบาดเจ็บสาหัส

ความปลอดภัย - สัญลักษณ์เตือน

สัญลักษณ์เตือนจะแสดงขึ้นถ้าตรวจพบข้อ

บกพร่องในระหว่างการตรวจหาข้อบกพร่อง หรือถ้าระบบได้ถูกสั่งให้ทำงาน เมื่อจำเป็น สัญลักษณ์เตือนจะแสดงขึ้นพร้อมกับข้อความในจอแสดงข้อมูลของแผงหน้าปัดแบบรวม (น. 82)

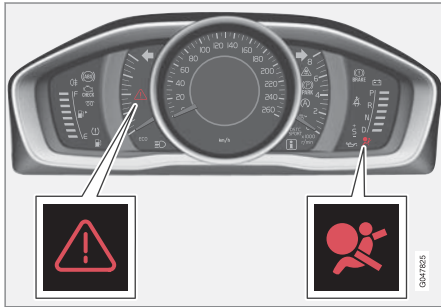

สัญลักษณ์เตือนรูปสามเหลี่ยมและสัญลักษณ์เตือนสำหรับระบบถุงลมนิรภัย (น. 37) ในแผงหน้าปัดแบบรวมแบบอนาล็อก

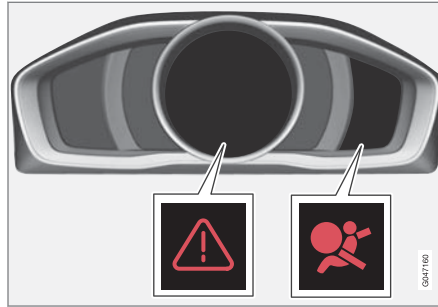

สัญลักษณ์เตือนรูปสามเหลี่ยมและสัญลักษณ์เตือนสำหรับถุงลมนิรภัยในแผงหน้าปัดแบบรวมแบบดิจิทัล

สัญลักษณ์เตือนในแผงหน้าปัดแบบรวมจะติดสว่างขึ้นเมื่อถูกแจ้งรีโมตคอนโทรลอยู่ในตำแหน่งสวิตช์กุญแจ II (น. 113) สัญลักษณ์จะหายไปหลังจากเวลาผ่านไปประมาณ 6 วินาที ถ้าระบบถุงลมนิรภัยไม่มีความผิดปกติใดๆ

คำเตือน

หากสัญลักษณ์เตือนสำหรับระบบถุงลมนิรภัยยังคงสว่างอยู่หรือสว่างขึ้นในขณะที่แสดงว่าระบบถุงลมนิรภัยไม่ทำงานอย่างสมบูรณ์ สัญลักษณ์นี้จะแสดงถึงข้อบกพร่องในระบบเสริมชุดนิรภัย, SIPS, ระบบ IC หรือเป็นข้อบกพร่องอื่นในระบบ วอลโว่ขอแนะนำให้ท่านติดต่อศูนย์บริการของวอลโว่ที่ได้รับการแต่งตั้งในพื้นที่

หากสัญลักษณ์เตือนทำงานผิดปกติ ป้ายเตือนรูปสามเหลี่ยมจะสว่างขึ้น และ SRS airbag Service required หรือ SRS airbag Service urgent จะปรากฏในจอแสดงข้อมูล วอลโว่ขอแนะนำให้ท่านติดต่อศูนย์บริการของวอลโว่ที่ได้รับการแต่งตั้งในพื้นที่

ข้อมูลที่เกี่ยวข้อง

- ข้อมูลทั่วไปเกี่ยวกับโหมดปลอดภัย (น. 49)

ระบบถุงลมนิรภัย

ในกรณีที่เกิดการชนด้านหน้า ระบบถุงลมนิรภัยจะ
ช่วยป้องกันบริเวณศีรษะ, ใบหน้า และทรวงอกของ
คนขับและผู้โดยสาร

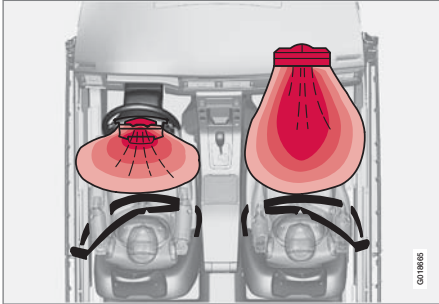

ระบบถุงลมนิรภัยเมื่อมองจากด้านบน, รถพวงมาลัยซ้าย

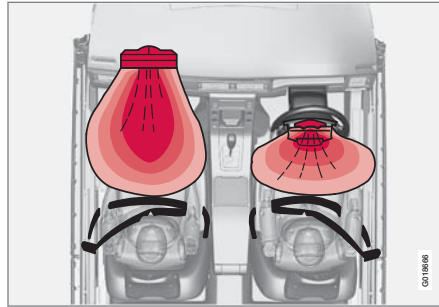

ระบบถุงลมนิรภัยเมื่อมองจากด้านบน, รถพวงมาลัยขวา

ระบบนี้ประกอบด้วยถุงลมนิรภัยและเซ็นเซอร์ต่างๆ เมื่อ
เกิดการชนอย่างรุนแรงพอ เซ็นเซอร์ต่างๆ จะตอบสนอง
และถุงลมนิรภัย (ต่างๆ) จะพองตัวด้วยแก๊สที่ร้อน ถุงลม
นิรภัยจะรองรับผู้โดยสารจากแรงกระแทกที่เกิดขึ้น
เนื่องจากการชน ถุงลมนิรภัยจะยุบตัวเมื่อถูกอัด เมื่อสิ่ง
นี้เกิดขึ้น ควันจะกระจายเข้าไปในรถ ซึ่งถือเป็นเรื่องปกติ
ขั้นตอนทั้งหมดนี้รวมถึงการพองตัวและการยุบตัวของ
ถุงลมนิรภัยจะเกิดขึ้นภายในเสี้ยววินาที

ถ้าถุงลมนิรภัยพองตัวแล้ว เรามีข้อแนะนำดังต่อไปนี้:

- การกู้รถ วอลโว่ขอแนะนำให้ท่านใช้วิธีขนส่งรถไปที่
ศูนย์บริการของวอลโว่ที่ได้รับการแต่งตั้ง ห้ามขับรถ
โดยที่ถุงลมนิรภัยต่างๆ พองตัวอยู่
- วอลโว่ขอแนะนำให้ท่านใช้ศูนย์บริการของวอลโว่ที่
ได้รับการแต่งตั้งในการเปลี่ยนส่วนประกอบต่างๆ
ในระบบนิรภัยของรถ
- ไปพบแพทย์เสมอ

คำเตือน

โมดูลควบคุมของระบบถุงลมนิรภัยมีตำแหน่งอยู่ที่
คอนโซลกลาง หากคอนโซลกลางเปียกน้ำหรือ
ของเหลวอื่นๆ ให้ดึงสายเบดเตอร์ออก ห้ามลอง
สตาร์ทรถเนื่องจากถุงลมนิรภัยอาจทำงาน การกู้รถ
วอลโว่ขอแนะนำให้ท่านใช้วิธีขนส่งไปที่ศูนย์
บริการของวอลโว่ที่ได้รับการแต่งตั้ง





คำเตือน

ห้ามขับรถโดยที่ถุงลมนิรภัยพองตัวแล้ว ถุงลมนิรภัยอาจทำให้การบังคับเลี้ยวเป็นไปโดยยากลำบาก รวมทั้งระบบความปลอดภัยอื่นๆ อาจได้รับความเสียหายได้ คว้นและฝุ่นละอองที่เกิดขึ้นขณะที่ถุงลมนิรภัยพองตัวอาจทำให้เกิดการบาดเจ็บ/การระคายเคืองต่อผิวหนังและดวงตาได้ หากเกิดการระคายเคืองให้ล้างทำความสะอาดด้วยน้ำเย็น การพองตัวที่รวดเร็วและเส้นใยของถุงลมนิรภัยอาจเป็นสาเหตุให้เกิดแผลถลอกและผิวหนังแสบร้อนได้

คำเตือน

วอลโว่ขอแนะนำให้ท่านติดต่อศูนย์บริการของวอลโว่ที่ได้รับการแต่งตั้งเพื่อรับการซ่อมแซม งานที่บกพร่องในระบบถุงลมนิรภัยอาจทำให้เกิดการทำงานบกพร่องซึ่งอาจทำให้เกิดการบาดเจ็บที่ร้ายแรงได้

หมายเหตุ

ตัวตรวจจับจะตอบสนองแตกต่างกันออกไปโดยขึ้นอยู่กับลักษณะของการชน รวมทั้งขึ้นอยู่กับว่าได้คาดเข็มขัดนิรภัยไว้หรือไม่ หลักการนี้จะนำไปใช้กับเข็มขัดนิรภัยที่ทุกตำแหน่ง

ดังนั้น เป็นไปได้ว่าอาจมีถุงลมนิรภัยเพียงหนึ่งชุด (หรืออาจไม่มีเลย) ที่พองตัวเมื่อเกิดการชน ตัวตรวจจับจะตรวจจับแรงการชนที่ปะทะเข้ากับรถและจะปรับสภาพการทำงานให้สอดคล้องกัน เพื่อให้ถุงลมนิรภัยหนึ่งชุดหรือมากกว่าพองตัวออก

ข้อมูลที่เกี่ยวข้อง

- ถุงลมนิรภัยด้านคนขับ (น. 38)
- ถุงลมนิรภัยสำหรับผู้โดยสาร (น. 39)
- ความปลอดภัย - สัญลักษณ์เตือน (น. 36)

ถุงลมนิรภัยด้านคนขับ

เพื่อเป็นการเสริมการป้องกันโดย เข็มขัดนิรภัย (น. 32) รถยนต์จะติดตั้ง ถุงลมนิรภัย (น. 37) ด้านคนขับ

ถุงลมนิรภัยนี้ติดตั้งอยู่ในตรงกลางของพวงมาลัย พวงมาลัยจะมีเครื่องหมาย AIRBAG กำกับไว้

คำเตือน

เข็มขัดนิรภัยและถุงลมนิรภัยเป็นอุปกรณ์ที่ทำงานร่วมกัน ถ้าไม่คาดเข็มขัดนิรภัยหรือใช้งานไม่ถูกต้อง อาจทำให้ประสิทธิภาพในการป้องกันอันตรายจากถุงลมนิรภัยลดลงในกรณีที่เกิดการชน

ข้อมูลที่เกี่ยวข้อง

- ถุงลมนิรภัยสำหรับผู้โดยสาร (น. 39)

ถุงลมนิรภัยสำหรับผู้โดยสาร

เพื่อเป็นการเสริมการป้องกันโดย เข็มขัดนิรภัย (น. 32) ที่ด้านผู้โดยสาร รถยนต์จะติดตั้ง ถุงลมนิรภัย (น. 37)

ถุงลมนิรภัยนี้จะพับเก็บอยู่ในที่เก็บบริเวณเหนือลิ้นชักเก็บของ แผงครอบจะมีเครื่องหมาย AIRBAG กำกับไว้



ตำแหน่งของถุงลมนิรภัยผู้โดยสารด้านหน้าในรถพวงมาลัยซ้าย

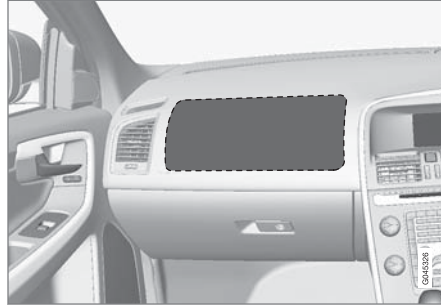

ตำแหน่งของถุงลมนิรภัยผู้โดยสารด้านหน้าในรถพวงมาลัยขวา

ป้ายสำหรับผู้โดยสาร



รูปลอกจะอยู่บนที่บังแดดด้านผู้โดยสาร



รูปลอกจะอยู่บนเสาประตูด้านผู้โดยสาร ป้ายจะสามารถมองเห็นได้เมื่อเปิดประตูผู้โดยสาร

รูปลอกเตือนสำหรับผู้โดยสารจะอยู่ในตำแหน่งตามที่แสดงไว้ด้านบน

คำเตือน

ห้ามใช้ที่นั่งสำหรับเด็กแบบหันไปทางด้านหลังบนที่นั่งที่มีการป้องกันโดยการเปิดใช้งานถุงลมนิรภัยไว้ หากไม่ปฏิบัติตามคำแนะนำนี้ เด็กอาจได้รับบาดเจ็บร้ายแรงหรือเสียชีวิตได้





⚠ คำเตือน

เข็มขัดนิรภัยและถุงลมนิรภัยเป็นอุปกรณ์ที่ทำงานร่วมกัน ถ้าไม่คาดเข็มขัดนิรภัยหรือใช้งานไม่ถูกต้อง อาจทำให้ประสิทธิภาพในการป้องกันอันตรายจากถุงลมนิรภัยลดลงในกรณีที่เกิดการชน

เพื่อลดความเสี่ยงต่อการบาดเจ็บในกรณีที่ถุงลมนิรภัยพองตัว ผู้โดยสารต้องนั่งตัวตรงโดยไม่เท้าวางบนพื้นและหลังพิงติดกับพนักพิง ต้องคาดเข็มขัดนิรภัย

⚠ คำเตือน

ห้ามใส่วัตถุใดๆ ที่ด้านหน้าหรือด้านบนเหนือแผงคอนโซลที่มีถุงลมนิรภัยติดตั้งอยู่

⚠ คำเตือน

ห้ามยืนหรือนั่งที่ด้านหน้าของที่นั่งผู้โดยสารด้านหน้า ห้ามใช้ที่นั่งสำหรับเด็กแบบหันไปทางด้านหลังบนที่นั่งผู้โดยสารด้านหน้า ถ้าเปิดใช้งานถุงลมนิรภัยสำหรับผู้โดยสารไว้

ห้ามไม่ให้ผู้โดยสารที่นั่งหันไปทางด้านหน้า (ทั้งเด็กและผู้ใหญ่) นั่งบนที่นั่งผู้โดยสารด้านหน้าเมื่อปิดใช้งานถุงลมนิรภัยผู้โดยสารไว้

หากไม่ปฏิบัติตามคำแนะนำที่กล่าวไว้ข้างต้น อาจทำให้ได้รับอันตรายถึงแก่ชีวิตหรือได้รับบาดเจ็บร้ายแรงได้

สวีตช์ - PACOS*

ถุงลมนิรภัยผู้โดยสารด้านหน้าสามารถ ยกเลิกการทำงานได้ (น. 41) ถ้ารถยนต์มีสวีตช์ PACOS (Passenger Airbag Cut Off Switch)

⚠ คำเตือน

ถ้ารถมีถุงลมนิรภัยสำหรับผู้โดยสารด้านหน้า แต่ไม่มีสวีตช์ PACOS (Passenger Airbag Cut Off Switch) ถุงลมนิรภัยจะเปิดทำงานอยู่เสมอ

ข้อมูลที่เกี่ยวข้อง

- ถุงลมนิรภัยด้านคนขับ (น. 38)
- ที่นั่งสำหรับเด็ก (น. 52)

ถุงลมนิรภัยสำหรับผู้โดยสาร - การเปิดใช้งาน/
การยกเลิกการทำงาน*

ถุงลมนิรภัยผู้โดยสารด้านหน้า (น. 39) สามารถ
ยกเลิกการทำงานได้ถ้ามีสวิตช์ PACOS
(Passenger Airbag Cut Off Switch) ติดตั้งอยู่

สวิตช์ - PACOS

สวิตช์สำหรับถุงลมนิรภัยสำหรับผู้โดยสาร (PACOS) อยู่ใน
ที่ขอบของคอนโซลหน้าทางด้านผู้โดยสาร และสามารถเข้าถึง
ได้เมื่อเปิดประตูด้านผู้โดยสาร

ตรวจสอบว่าสวิตช์อยู่ในตำแหน่งที่ต้องการ ควรใช้เข็ม
กุญแจ (น. 215) ของกุญแจรีโมตคอนโทรลในการ
เปลี่ยนตำแหน่ง

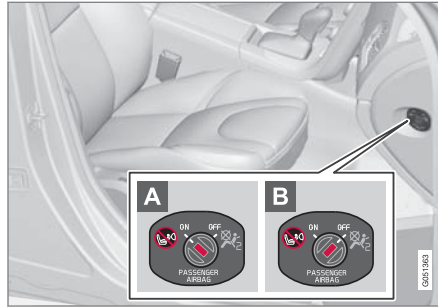

ตำแหน่งของสวิตช์ถุงลมนิรภัย

- A** ON - ถุงลมนิรภัยพร้อมทำงาน เมื่อสวิตช์อยู่ใน
ตำแหน่งนี้ ผู้โดยสารที่นั่งหันไปทางด้านหน้ารถ
ทุกคน (ทั้งเด็กและผู้ใหญ่) จะสามารถนั่งบนที่นั่ง
ผู้โดยสารได้อย่างปลอดภัย
- B** OFF - ถุงลมนิรภัยถูกยกเลิกการทำงาน เมื่อสวิตช์
อยู่ในตำแหน่งนี้ เด็กที่นั่งอยู่ในที่นั่งสำหรับเด็กแบบ
หันไปทางด้านหลังจะสามารถนั่งบนที่นั่งผู้โดยสาร
ด้านหน้าได้อย่างปลอดภัย

คำเตือน

ถุงลมนิรภัยใช้งานอยู่ (เบาะนั่งผู้โดยสาร):

ห้ามใช้ที่นั่งสำหรับเด็กแบบหันไปทางด้านหลังบนที่
นั่งผู้โดยสารด้านหน้าเมื่อเปิดใช้งานถุงลมนิรภัย
สำหรับผู้โดยสารไว้

ถุงลมนิรภัยระงับการทำงาน (เบาะนั่งผู้โดยสาร):

ห้ามไม่ให้ผู้โดยสารที่นั่งหันไปทางด้านหน้า (ทั้งเด็ก
และผู้ใหญ่) นั่งบนที่นั่งผู้โดยสารด้านหน้าเมื่อปิดใช้
งานถุงลมนิรภัยสำหรับผู้โดยสารไว้

หากไม่ปฏิบัติตามคำแนะนำที่กล่าวไว้ข้างต้น อาจ
ทำให้ได้รับอันตรายถึงแก่ชีวิตหรือได้รับบาดเจ็บร้าย
แรงได้



หมายเหตุ

เมื่อถูกยูเอวีโมโตคอนโทรลอยู่ใน ตำแหน่งกฎแฉ II (น. 113) สัญลักษณ์เตือน (น. 36) สำหรับถุงลมนิรภัยจะแสดงขึ้นในแผงหน้าปัดแบบรวมเป็นเวลาประมาณ 6 วินาที

จากนั้น ไฟแสดงในคอนโซลหลังจะสว่างขึ้นเพื่อแสดงสถานะที่ถูกต้องของถุงลมนิรภัยสำหรับเบาะนั่งผู้โดยสารด้านหน้า



ไฟแสดงจะแสดงว่าถุงลมนิรภัยโดยสารถูกกระตุ้น สัญลักษณ์ในคอนโซลหลังจะแสดงให้ทราบว่า ถุงลมนิรภัยสำหรับผู้โดยสารด้านหน้าทำงานอยู่ (ดูภาพประกอบก่อนหน้า)

คำเตือน

ห้ามใช้ที่นั่งสำหรับเด็กแบบหันไปทางด้านหลังบนที่นั่งด้านหน้าถ้าเปิดใช้งานถุงลมนิรภัยสำหรับผู้โดยสารไว้ และสัญลักษณ์ ที่คอนโซลบริเวณหลังคาดัดสว่างขึ้นเพื่อแสดงสถานะนี้ หากไม่ปฏิบัติตามอาจทำให้เด็กมีอันตรายถึงแก่ชีวิตได้



ไฟแสดงจะแสดงว่าถุงลมนิรภัยผู้โดยสารถูกเลิกการทำงาน ข้อความและสัญลักษณ์ในคอนโซลหลังจะแสดงให้ทราบว่า ถุงลมนิรภัยสำหรับเบาะนั่งผู้โดยสารด้านหน้าถูกยกเลิก (ดูภาพประกอบก่อนนี้)

คำเตือน

ห้ามไม่ให้ผู้โดยสารนั่งอยู่บนที่นั่งผู้โดยสารด้านหน้าถ้าข้อความที่คอนโซลบริเวณหลังคาดระบุว่าถุงลมนิรภัยถูกยกเลิกการทำงาน รวมถึงเมื่อ สัญลักษณ์เตือน (น. 36) สำหรับถุงลมนิรภัยแสดงขึ้นบนแผงหน้าปัดด้วย เนื่องจากแสดงว่ามีการทำงานบกพร่องที่ร้ายแรง โปรดไปที่ศูนย์บริการโดยเร็วที่สุด วอลโว่ขอแนะนำให้ท่านติดต่อศูนย์บริการของวอลโว่ที่ได้รับบริการแต่งตั้ง

คำเตือน

หากไม่ปฏิบัติตามคำแนะนำที่กล่าวไว้ข้างต้น อาจทำให้ผู้โดยสารได้รับอันตรายถึงแก่ชีวิตได้

ข้อมูลที่เกี่ยวข้อง

- ที่นั่งสำหรับเด็ก (น. 52)

ถุงลมนิรภัยด้านข้าง (SIPS)

เมื่อเกิดการชนกระแทกด้านข้าง แรงกระแทกส่วนใหญ่จะถูก SIPS (Side Impact Protection System) กระจายไปยังคาน, เสา, พื้น, หลังคา และชิ้นส่วนโครงสร้างอื่นๆ ของตัวถัง ถุงลมนิรภัยด้านข้างต่างๆ บนเบาะนั่งคนขับและเบาะนั่งผู้โดยสารด้านหน้าจะช่วยป้องกันส่วนหน้าอกและตะโพก และเป็นส่วนสำคัญของ SIPS



ระบบถุงลมนิรภัย SIPS ประกอบด้วยส่วนประกอบสำคัญสองส่วน คือ ถุงลมนิรภัยด้านข้างและเซ็นเซอร์ต่างๆ ถุงลมนิรภัยด้านข้างจะติดตั้งไว้ในพนักพิงของที่นั่งด้านหน้า

เมื่อเกิดการชนอย่างรุนแรงพอ เซ็นเซอร์ต่างๆ จะตอบสนอง และถุงลมนิรภัย (ต่างๆ) จะพองตัวด้วยแก๊สที่ร้อน ถุงลมนิรภัยจะพองตัวระหว่างผู้โดยสารและแผงประตูเพื่อรองรับแรงกระแทก ถุงลมนิรภัยจะยุบตัวเมื่อถูกอัดโดยปกติแล้วถุงลมนิรภัยด้านข้างจะพองตัวเฉพาะด้านที่เกิดการชนเท่านั้น

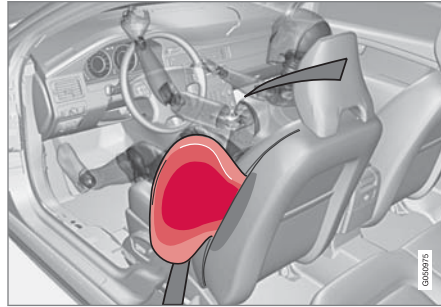

เบาะนั่งคนขับ รถพวงมาลัยซ้าย

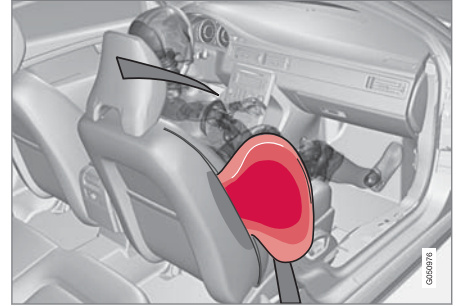

เบาะนั่งผู้โดยสารด้านหน้า รถพวงมาลัยซ้าย



คำเตือน

- วอลโว่ขอแนะนำให้ทำการเปลี่ยนที่ศูนย์บริการของวอลโว่ที่ได้รับการแต่งตั้ง การทำงานกับระบบถุงลมนิรภัย SIPS ที่ไม่ถูกต้องอาจทำให้เกิดความผิดพลาดในการทำงานและส่งผลให้เกิดการบาดเจ็บต่อร่างกายได้
- ห้ามวางวัตถุใดๆ ไว้ระหว่างด้านนอกของที่นั่งกับแผงประตู เนื่องจากบริเวณนี้เป็นบริเวณการทำงานของถุงลมนิรภัย
- วอลโว่ขอแนะนำให้ใช้เฉพาะแผ่นปิดที่นั่งรถยนต์ที่ได้รับอนุญาตจากวอลโว่เท่านั้น แผ่นปิดที่นั่งอื่นๆ อาจกีดขวางการทำงานของถุงลมนิรภัยได้
- ถุงลมนิรภัยด้านข้างเป็นระบบที่ช่วยเสริมการทำงานของเข็มขัดนิรภัย ต้องคาดเข็มขัดนิรภัยเสมอ

SIPS และที่นั่งสำหรับเด็ก

การปกป้องของรถสำหรับเด็กที่นั่งอยู่ในเบาะนั่งสำหรับเด็กหรือบนเบาะรองนั่งไม่ลดลงแต่อย่างใดเมื่อใช้ระบบถุงลมนิรภัยด้านข้าง

ข้อมูลที่เกี่ยวข้อง

- ถุงลมนิรภัยด้านคนขับ (น. 38)
- ถุงลมนิรภัยสำหรับผู้โดยสาร (น. 39)
- ม่านนิรภัยกันกระแทก (IC) (น. 44)

ม่านนิรภัยกันกระแทก (IC)

ม่านนิรภัยกันกระแทกจะช่วยป้องกันไม่ให้ศีรษะของคนขับและผู้โดยสารด้านหน้ากระแทกกับส่วนประกอบภายในรถเมื่อเกิดการชน



ถุงลมนิรภัยแบบแถบ IC (Inflatable Curtain) เป็นส่วนหนึ่งของ ระบบ SIPS (น. 43) และ ระบบถุงลมนิรภัย (น. 37) โดยจะติดตั้งไปตามแนวแผงบุหลังคาทั้งสองด้าน ทำหน้าที่ช่วยป้องกันคนขับและผู้โดยสารที่นั่งริมหน้าต่าง เมื่อเกิดการชนที่รุนแรงพอ เช่น เซอร์ต่างๆ จะตอบสนอง และม่านนิรภัยกันกระแทกจะพองตัว

⚠ คำเตือน

ห้ามแขวนหรือผูกวัตถุที่มีน้ำหนักมากบนมือจับบนหลังคา ขอเกี่ยวได้รับการออกแบบมาสำหรับเสื้อผ้าเนื้อบางเท่านั้น (ไม่ใช่สำหรับวัตถุแข็ง เช่น รั้ว เป็นต้น)

ห้ามขึ้นสกรูหรือติดตั้งสิ่งใดบนแผงบนหลังคา เสาดู หรือแผงด้านข้างของรถยนต์ เนื่องจากอาจทำให้ความสามารถในการป้องกันลดลงได้ วอลโว่ขอแนะนำให้ท่านใช้เพียงชิ้นส่วนของแท้ของวอลโว่ที่ได้รับการรับรองเท่านั้นในการเปลี่ยนอุปกรณ์ต่างๆ ในบริเวณนี้

⚠ คำเตือน

ห้ามไหลรถยนต์สูงกว่า 50 มม. ได้ขอบด้านบนสุดของกระจกประตู มิฉะนั้นมีมานนิรภัยที่เก็บอยู่ในแผงหลังคาอาจถูกกระตุ้มการทำงานได้

⚠ คำเตือน

มานนิรภัยเป็นระบบที่ช่วยเสริมการทำงานของเข็มขัดนิรภัย ต้องคาดเข็มขัดนิรภัยเสมอ

ข้อมูลที่เกี่ยวข้อง

- ข้อมูลทั่วไปเกี่ยวกับเข็มขัดนิรภัย (น. 32)

ข้อมูลทั่วไปเกี่ยวกับ WHIPS (การป้องกันบริเวณลำคอ)

WHIPS (ระบบป้องกันบริเวณลำคอ) เป็นระบบที่ป้องกันการบาดเจ็บบริเวณลำคอ ระบบนี้ประกอบด้วยพนักพิงแบบดูดซับพลังงานและพนักพิงศีรษะที่ออกแบบมาเป็นพิเศษสำหรับที่นั่งด้านหน้า

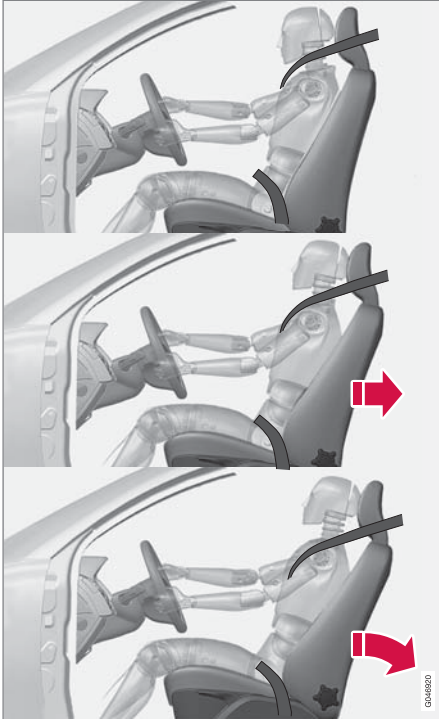

ระบบ WHIPS จะทำงานเมื่อเกิดการชนที่ด้านหลังรถ โดยขึ้นอยู่กับมุมและความเร็วของการชน และลักษณะของรถที่เข้ามาชน

⚠ คำเตือน

ระบบ WHIPS เป็นระบบที่ช่วยเสริมการทำงานของเข็มขัดนิรภัย ต้องคาดเข็มขัดนิรภัยเสมอ

คุณสมบัติของที่นั่ง

เมื่อระบบ WHIPS ถูกกระตุ้นการทำงาน พนักพิงหลังของที่นั่งด้านหน้าจะเอนไปด้านหลัง เพื่อเปลี่ยนตำแหน่งการนั่งของคนขับและผู้โดยสารบนที่นั่งด้านหน้า ซึ่งจะช่วยลดอันตรายจากการบาดเจ็บที่ศีรษะจนถึงลำคอ

⚠ คำเตือน

ห้ามดัดแปลงหรือซ่อมแซมที่นั่งหรือระบบ WHIPS ด้วยตัวเอง วอลโว่ขอแนะนำให้ท่านติดต่อศูนย์บริการของวอลโว่ที่ได้รับการแต่งตั้ง

WHIPS และที่นั่งสำหรับเด็ก

การปกป้องของรถแก่เด็กที่นั่งอยู่ในเบาะนั่งสำหรับเด็กหรือบนเบาะรองนั่งไม่ลดลงแต่อย่างใดเมื่อใช้ระบบ

WHIPS

ข้อมูลที่เกี่ยวข้อง

- WHIPS - ตำแหน่งการนั่ง (น. 47)
- ข้อมูลทั่วไปเกี่ยวกับเข็มขัดนิรภัย (น. 32)

WHIPS - ตำแหน่งการนั่ง

เพื่อให้ได้รับการป้องกันสูงสุดจากระบบ WHIPS (น. 45) คนขับและผู้โดยสารจะต้องนั่งอยู่ในตำแหน่งการนั่งที่ถูกต้อง และตรวจสอบให้แน่ใจว่าไม่มีสิ่งใดกีดขวางการทำงานของระบบ

ตำแหน่งการนั่ง

ปรับตำแหน่งการนั่งบนที่นั่งด้านหน้า (น. 115) อย่างถูกต้องก่อนที่จะเริ่มการขับขี่

คนขับและผู้โดยสารบนที่นั่งด้านหน้าควรนั่งอยู่ตรงกลางของที่นั่ง โดยให้มีระยะห่างระหว่างศีรษะกับพนักพิงศีรษะให้น้อยที่สุดเท่าที่จะทำได้

การทำงาน



ห้ามวางวัตถุใดๆ ไว้บนพื้นด้านหลังที่นั่งคนขับหรือที่นั่งผู้โดยสารที่อาจกีดขวางไม่ให้ระบบ WHIPS ทำงาน

คำเตือน

ห้ามพยายามอัดวัตถุที่แข็งเข้าไประหว่างเบาะรองนั่งของที่นั่งด้านหลังกับพนักพิงที่นั่งด้านหน้า ต้องแน่ใจว่า ท่านไม่ได้กีดขวางการทำงานของระบบ WHIPS



ห้ามวางวัตถุใดๆ ไว้บนเบาะนั่งด้านหลังที่อาจกีดขวางไม่ให้ระบบ WHIPS ทำงาน

คำเตือน

ถ้ามีการพิงพนักพิงที่นั่งด้านหลังลง ต้องเลื่อนที่นั่งด้านหน้าไปข้างหน้าเพื่อไม่ให้โดนพนักพิงที่พับลงมา

คำเตือน

ถ้าที่นั่งถูกกระแทกอย่างรุนแรง เช่น โดนชนจากด้านหลัง จะต้องตรวจสอบระบบ WHIPS วอลโว่ขอแนะนำให้ท่านนำรถเข้ารับการตรวจสอบโดยศูนย์บริการของวอลโว่ที่ได้รับการแต่งตั้ง

ประสิทธิภาพในการปกป้องของระบบ WHIPS อาจลดลงบางส่วน ถึงแม้ว่าที่นั่งจะดูเหมือนไม่ได้รับความเสียหายก็ตาม

วอลโว่ขอแนะนำให้ท่านติดต่อศูนย์บริการวอลโว่ที่ได้รับการแต่งตั้งเพื่อตรวจสอบระบบ แม้ว่า จะเกิดการชนท้ายเพียงเล็กน้อยก็ตาม

ระบบป้องกันการพลิกคว่ำ (ROPS)

Roll-Over Protection System (ROPS) ระบบป้องกันการพลิกคว่ำ (ROPS) ของวอลโว่ได้ถูกพัฒนาขึ้นเพื่อช่วยลดความเสี่ยงที่รถอาจเกิดพลิกคว่ำ และเพื่อให้การป้องกันที่ดีที่สุดในกรณีที่เกิดอุบัติเหตุ

ระบบนี้ประกอบด้วยสองส่วน นั่นคือ ระบบรักษาเสถียรภาพเชิงป้องกัน และระบบปกป้องอันตราย

ระบบรักษาเสถียรภาพ Roll Stability Control (RSC) เป็นระบบซึ่งช่วยลดความเสี่ยงที่รถจะเกิดการพลิกคว่ำ เช่น ในกรณีที่หักเลี้ยวอย่างรุนแรง หรือเมื่อรถลื่นไถล เป็นต้น

ระบบ RSC ใช้เซ็นเซอร์ที่จะบันทึกการเปลี่ยนแปลงในความเอียงแนวขวางของรถ ข้อมูลนี้ใช้ในการคำนวณความเสี่ยงการพลิกคว่ำของรถ หากมีความเสี่ยง ระบบ ESC (น. 239) จะทำงาน แรงบิดเครื่องยนต์จะลดลง และล้ออย่างน้อยหนึ่งล้อจะถูกเบรกจนกว่ารถจะรักษาการทรงตัวได้

ถ้าเกิดอุบัติเหตุรถพลิกคว่ำขึ้น ระบบปกป้องอันตรายจะทำงาน โดยอาจสั่งงานตัวตั้งเข็มขัดนิรภัย (น. 35) และ

ถุงลมนิรภัยแบบแถบ (น. 44) ของรถโดยขึ้นอยู่กับสถานการณ์ที่เกิดขึ้น

คำเตือน

ในสภาพการขับที่ปกติ ระบบ RSC จะเพิ่มความปลอดภัยบนท้องถนนให้สูงขึ้น แต่ไม่ควรถือว่าเป็นโอกาสในการขับด้วยความเร็วสูง ปฏิบัติตามข้อควรระวังทั่วไปสำหรับการขับขี้อย่างปลอดภัยเสมอ

ข้อมูลทั่วไปเกี่ยวกับโหมดปลอดภัย

โหมดความปลอดภัยเป็นสถานะการป้องกัน ซึ่งจะทำงานเมื่อการชนอาจทำให้ฟังก์ชันการทำงานสำคัญต่างๆ ของรถ เช่น ท่อส่งน้ำมันเชื้อเพลิง, เซ็นเซอร์ของระบบความปลอดภัย หรือระบบเบรก ได้รับความเสียหาย

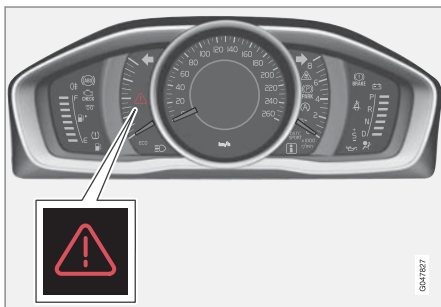

สัญลักษณ์เตือนรูปสามเหลี่ยมในแผงหน้าปัดแบบรวมแบบอนาล็อก

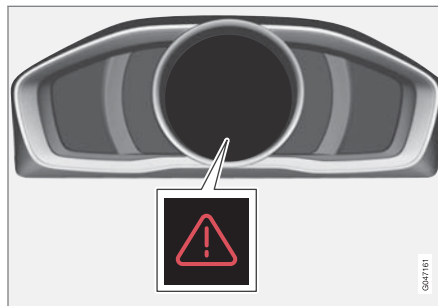

สัญลักษณ์เตือนรูปสามเหลี่ยมในแผงหน้าปัดแบบรวมแบบดิจิทัล

ถ้าเกิดการชน ข้อความ Safety mode See manual อาจแสดงขึ้นในจอแสดงข้อมูลของแผงหน้าปัดแบบรวม (น. 82) ซึ่งหมายความว่ารถมีความสามารถในการทำงานที่ลดลง

คำเตือน

หากรถของท่านอยู่ในโหมดนิรภัย อย่าพยายามซ่อมแซมรถยนต์หรือรีเซ็ตอุปกรณ์อิเล็กทรอนิกส์ด้วยตนเอง เนื่องจากอาจทำให้เกิดการบาดเจ็บ หรือทำให้รถทำงานบกพร่องได้ วอลโว่ขอแนะนำให้คุณให้ศูนย์บริการของวอลโว่ที่ได้รับการแต่งตั้งเป็นผู้ตรวจสอบและทำให้รถกลับมาอยู่ในสภาพปกติหลังจาก Safety mode See manual ปรากฏขึ้น

ข้อมูลที่เกี่ยวข้อง

- โหมดปลอดภัย - การพยายามสตาร์ทรถ (น. 50)
- โหมดปลอดภัย - การเคลื่อนย้ายรถ (น. 50)

โหมดปลอดภัย - การพยายามสตาร์ทรถ

ถ้ารถยนต์ถูกตั้งให้อยู่ใน โหมดปลอดภัย (น. 49) ท่านจะสามารถลองสตาร์ทรถได้ถ้าทุกอย่างดูเหมือนเป็นปกติและได้ตรวจเช็คการรั่วของน้ำมันเชื้อเพลิงแล้ว

ขั้นแรก ตรวจสอบว่าไม่มีคร่าวไหลของน้ำมันเชื้อเพลิงจากรถ และต้องไม่มีกลิ่นน้ำมันเชื้อเพลิง

หากทุกอย่างดูเหมือนปกติ และท่านได้ตรวจสอบร่องรอยของการรั่วไหลของน้ำมันเชื้อเพลิงแล้ว ท่านอาจลองสตาร์ทรถได้

ถอดกุญแจรีโมตคอนโทรลและเปิดประตูด้านคนขับ หากมีข้อความแสดงขึ้นแจ้งว่าเปิดสวิตช์กุญแจแล้ว ให้กดปุ่มสตาร์ท จากนั้นปิดประตู และเสียบกุญแจรีโมตคอนโทรลอีกครั้ง ถึงตอนนี้ อุปกรณ์อิเล็กทรอนิกส์ของรถยนต์จะพยายามรีเซ็ตตัวเองไปที่โหมดปกติ จากนั้นให้ลองสตาร์ทรถ

ถ้าข้อความ Safety mode See manual ยังคงแสดงอยู่ในจอแสดงผล ห้ามขับหรือลากรถ แต่ให้ใช้ บริการกู้รถ (น. 392) แทน แม้ว่าจะดูเหมือนใช้งานได้ ความเสียหายที่ซ่อนอยู่ อาจทำให้ไม่สามารถควบคุมรถได้เมื่อทำการขับเคลื่อน

คำเตือน

ห้ามพยายามสตาร์ทรถเมื่อได้กลิ่นเชื้อเพลิงในขณะที่ข้อความ Safety mode See manual ปรากฏอยู่ ไม่ควรที่จะอยู่ในสภาพการนี้ได้ก็ตาม ให้ออกจากรถในทันที

คำเตือน

หากรถอยู่ในโหมดนิรภัย ห้ามลากรถเป็นอันขาด จะต้องใช้วิธีขนส่งรถเท่านั้น วอลโว่ขอแนะนำให้ใช้วิธีขนส่งไปที่ศูนย์บริการของวอลโว่ที่ได้รับการแต่งตั้ง

ข้อมูลที่เกี่ยวข้อง

- โหมดปลอดภัย - การเคลื่อนย้ายรถ (น. 50)

โหมดปลอดภัย - การเคลื่อนย้ายรถ

ถ้า Normal mode แสดงขึ้นเมื่อ Safety mode See manual ได้รับการรีเซ็ตแล้วหลังจากพยายามสตาร์ทรถ (น. 50) จะสามารถเคลื่อนย้ายรถอย่างปลอดภัยออกจากตำแหน่งอันตรายได้

ห้ามเคลื่อนย้ายรถไปไกลเกินกว่าที่จำเป็น

ข้อมูลที่เกี่ยวข้อง

- ข้อมูลทั่วไปเกี่ยวกับโหมดปลอดภัย (น. 49)

ข้อมูลทั่วไปเกี่ยวกับความปลอดภัยสำหรับเด็ก
วอลโว่มีอุปกรณ์เพื่อความปลอดภัยสำหรับเด็ก (ที่นั่งสำหรับเด็ก, เบาะรองนั่งเสริม และอุปกรณ์ยึด) ที่ได้รับการออกแบบมาสำหรับการติดตั้งในรถคันนี้โดยเฉพาะ

การใช้อุปกรณ์เพื่อความปลอดภัยสำหรับเด็ก ทำให้เด็กสามารถเดินทางไปในรถได้อย่างปลอดภัยที่สุด นอกจากนี้ อุปกรณ์เพื่อความปลอดภัยสำหรับเด็กยังสามารถติดตั้งได้เป็นอย่างดีและสามารถใช้งานได้ง่ายอีกด้วย

เด็กทุกวัยและทุกขนาดต้องคาดเข็มขัดนิรภัยอย่างถูกต้องเสมอเมื่อนั่งอยู่ในรถ ห้ามให้เด็กนั่งบนตักของผู้ใหญ่

วอลโว่ขอแนะนำให้เด็กใช้ที่นั่งสำหรับเด็กแบบหันไปทางด้านหลังให้นานที่สุดเท่าที่จะเป็นไปได้ อย่างน้อยที่สุดจนกว่าจะมีอายุ 3-4 ปี จากนั้นให้ใช้ที่นั่งสำหรับเด็ก/เบาะรองนั่งเสริมแบบหันไปทางด้านหน้าจนกว่าจะมีความสูง 140 ซม.

i **หมายเหตุ**

ข้อกำหนดตามกฎหมายเกี่ยวกับประเภทของที่นั่งสำหรับเด็กที่ต้องใช้สำหรับเด็กที่มีอายุและความสูงต่างๆ จะแตกต่างกันออกไปในแต่ละประเทศ ตรวจสอบข้อกำหนดก่อนการใช้งาน

i **หมายเหตุ**

หากมีคำถามสงสัยเกี่ยวกับการติดตั้งผลิตภัณฑ์เพื่อความปลอดภัยสำหรับเด็ก กรุณาติดต่อผู้ผลิตเพื่อขอรับคำแนะนำที่ถูกต้อง

ล็อกป้องกันเด็ก

ประตูด้านหลังและกระจกประตูด้านหลัง* สามารถล็อกในแบบแมนนวล (น. 230) หรือ ในแบบอิเล็กทรอนิกส์ (น. 231)* เพื่อป้องกันไม่ให้มีการเปิดจากภายในได้

ข้อมูลที่เกี่ยวข้อง

- ที่นั่งสำหรับเด็ก - ตำแหน่ง (น. 62)
- ที่นั่งสำหรับเด็ก - ISOFIX (น. 67)
- ที่นั่งสำหรับเด็ก - จุดยึดด้านบน (น. 72)

ความปลอดภัย

ที่นั่งสำหรับเด็ก

เด็กควรนั่งอย่างสบายและปลอดภัย ตรวจสอบให้แน่ใจว่าได้ใช้งานที่นั่งสำหรับเด็กอย่างถูกต้อง

หมายเหตุ

เมื่อใช้ผลิตภัณฑ์เพื่อความปลอดภัยสำหรับเด็ก สิ่งสำคัญคือจะต้องอ่านคำแนะนำการติดตั้งที่นำมาอย่างละเอียด

คำเตือน

ห้ามยึดสายรัดของที่นั่งเด็กเข้ากับเก้าอี้ปรับที่นั่งตามแนวนอน, สปริง หรือรางและคานด้านใต้ที่นั่ง ขอบคมต่างๆ อาจทำให้เกิดความเสียหายต่อสายรัดได้

ให้ดูวิธีติดตั้งเบาะนั่งสำหรับเด็กอย่างถูกต้องจากคำแนะนำในการติดตั้ง

เบาะนั่งสำหรับเด็กที่แนะนำ²

น้ำหนัก	ที่นั่งด้านหน้า (เมื่อยกเลิกการทำงานของถุงลมนิรภัยไว้ สำหรับที่นั่งสำหรับเด็กแบบหันไปทางด้านหลังเท่านั้น)	ที่นั่งด้านหน้า (เมื่อเปิดใช้งานถุงลมนิรภัยไว้ สำหรับที่นั่งสำหรับเด็กแบบหันไปทางด้านหน้าเท่านั้น)	เบาะนั่งหลังด้านที่ติดกับกระจก	เบาะนั่งหลังตรงกลาง
<p>กลุ่ม 0</p> <p>สูงสุด 10 กก.</p> <p>กลุ่ม 0+</p> <p>สูงสุด 13 กก.</p>			<p>เบาะนั่งสำหรับเด็กทารกของวอลโว่ (Volvo Infant Seat) – เบาะนั่งสำหรับเด็กแบบหันหน้าไปข้างหลัง ยึดด้วยระบบที่ยึด ISOFIX</p> <p>หมายเลขรับรองประเภท: E1 04301146</p> <p>(L)</p>	
<p>กลุ่ม 0</p> <p>สูงสุด 10 กก.</p> <p>กลุ่ม 0+</p> <p>สูงสุด 13 กก.</p>	<p>เบาะนั่งสำหรับเด็กทารกของวอลโว่ (Volvo Infant Seat) – เบาะนั่งสำหรับเด็กแบบหันหน้าไปข้างหลัง ยึดด้วยเข็มขัดนิรภัยของรถ</p> <p>หมายเลขรับรองประเภท: E1 04301146</p> <p>(U)</p>		<p>เบาะนั่งสำหรับเด็กทารกของวอลโว่ (Volvo Infant Seat) – เบาะนั่งสำหรับเด็กแบบหันหน้าไปข้างหลัง ยึดด้วยเข็มขัดนิรภัยของรถ</p> <p>หมายเลขรับรองประเภท: E1 04301146</p> <p>(U)</p>	<p>เบาะนั่งสำหรับเด็กทารกของวอลโว่ (Volvo Infant Seat) – เบาะนั่งสำหรับเด็กแบบหันหน้าไปข้างหลัง ยึดด้วยเข็มขัดนิรภัยของรถ</p> <p>หมายเลขรับรองประเภท: E1 04301146</p> <p>(U)</p>

² สำหรับเบาะนั่งสำหรับเด็กอื่นๆ รถของท่านควรจะอยู่ในรายการรถที่แนบมาของผู้ผลิต หรือได้รับการรับรองให้ใช้ได้ทั่วไปตามข้อบังคับทางกฎหมาย ECE R44





น้ำหนัก	ที่นั่งด้านหน้า (เมื่อยกเลิกการทำงานของถุงลมนิรภัยไว้ สำหรับที่นั่งสำหรับเด็กแบบหันไปทางด้านหลังเท่านั้น)	ที่นั่งด้านหน้า (เมื่อเปิดใช้งานถุงลมนิรภัยไว้ สำหรับที่นั่งสำหรับเด็กแบบหันไปทางด้านหน้าเท่านั้น)	เบาะนั่งหลังด้านที่ติดกับกระจก	เบาะนั่งหลังตรงกลาง
<p>กลุ่ม 0 สูงสุด 10 กก.</p> <p>กลุ่ม 0+ สูงสุด 13 กก.</p>	<p>เบาะนั่งสำหรับเด็กแบบหันหน้าไปข้างหลัง (Child Seat) – เบาะนั่งสำหรับเด็กแบบหันหน้าไปข้างหลังยึดด้วยเข็มขัดนิรภัยและแถบรัดของรถ</p> <p>หมายเลขรับรองประเภท: E5 03135 (L)</p>		<p>เบาะนั่งสำหรับเด็กแบบหันหน้าไปข้างหลัง (Child Seat) – เบาะนั่งสำหรับเด็กแบบหันหน้าไปข้างหลังยึดด้วยเข็มขัดนิรภัยและแถบรัดของรถ</p> <p>หมายเลขรับรองประเภท: E5 03135 (L)</p>	<p>เบาะนั่งสำหรับเด็กแบบหันหน้าไปข้างหลัง (Child Seat) – เบาะนั่งสำหรับเด็กแบบหันหน้าไปข้างหลังยึดด้วยเข็มขัดนิรภัยและแถบรัดของรถ</p> <p>หมายเลขรับรองประเภท: E5 03135 (L)</p>
<p>กลุ่ม 0 สูงสุด 10 กก.</p> <p>กลุ่ม 0+ สูงสุด 13 กก.</p>	<p>เบาะนั่งสำหรับเด็กที่ได้รับการรับรองให้ใช้ได้ทั่วไป</p> <p>(U)</p>		<p>เบาะนั่งสำหรับเด็กที่ได้รับการรับรองให้ใช้ได้ทั่วไป</p> <p>(U)</p>	<p>เบาะนั่งสำหรับเด็กที่ได้รับการรับรองให้ใช้ได้ทั่วไป</p> <p>(U)</p>

น้ำหนัก	ที่นั่งด้านหน้า (เมื่อยกเลิกการทำงานของถุงลมนิรภัยไว้ สำหรับที่นั่งสำหรับเด็กแบบหันไปทางด้านหลังเท่านั้น)	ที่นั่งด้านหน้า (เมื่อเปิดใช้งานถุงลมนิรภัยไว้ สำหรับที่นั่งสำหรับเด็กแบบหันไปทางด้านหน้าเท่านั้น)	เบาะนั่งหลังด้านที่ติดกับกระจก	เบาะนั่งหลังตรงกลาง
กลุ่ม 1 9-18 กก.	ที่นั่งสำหรับเด็กแบบหมุนได้ของวอลโว่ (Volvo Convertible Child Seat) – ที่นั่งสำหรับเด็กแบบหันไปทางด้านหลังซึ่งยึดด้วยเข็มขัดนิรภัยและแถบรัดของรถ หมายเลขรับรองประเภท: E5 04192 (L)		ที่นั่งสำหรับเด็กแบบหมุนได้ของวอลโว่ (Volvo Convertible Child Seat) – ที่นั่งสำหรับเด็กแบบหันไปทางด้านหลังซึ่งยึดด้วยเข็มขัดนิรภัยและแถบรัดของรถ หมายเลขรับรองประเภท: E5 04192 (L)	
กลุ่ม 1 9-18 กก.	เบาะนั่งสำหรับเด็กแบบหันหน้าไปข้างหลัง (Child Seat) – เบาะนั่งสำหรับเด็กแบบหันหน้าไปข้างหลังยึดด้วยเข็มขัดนิรภัยและแถบรัดของรถ หมายเลขรับรองประเภท: E5 03135 (L)		เบาะนั่งสำหรับเด็กแบบหันหน้าไปข้างหลัง (Child Seat) – เบาะนั่งสำหรับเด็กแบบหันหน้าไปข้างหลังยึดด้วยเข็มขัดนิรภัยและแถบรัดของรถ หมายเลขรับรองประเภท: E5 03135 (L)	เบาะนั่งสำหรับเด็กแบบหันหน้าไปข้างหลัง (Child Seat) – เบาะนั่งสำหรับเด็กแบบหันหน้าไปข้างหลังยึดด้วยเข็มขัดนิรภัยและแถบรัดของรถ หมายเลขรับรองประเภท: E5 03135 (L)





น้ำหนัก	ที่นั่งด้านหน้า (เมื่อยกเลิกการทำงานของถุงลมนิรภัยไว้ สำหรับที่นั่งสำหรับเด็กแบบหันไปทางด้านหลังเท่านั้น)	ที่นั่งด้านหน้า (เมื่อเปิดใช้งานถุงลมนิรภัยไว้ สำหรับที่นั่งสำหรับเด็กแบบหันไปทางด้านหน้าเท่านั้น)	เบาะนั่งหลังด้านที่ติดกับกระจก	เบาะนั่งหลังตรงกลาง
กลุ่ม 1 9-18 กก.			Britax Fixway – เบาะนั่งสำหรับเด็กแบบหันหน้าไปข้างหลังยึดด้วยระบบที่ยึด ISOFIX และแถบรัด หมายเลขรับรองประเภท: E5 03171 (L)	
กลุ่ม 1 9-18 กก.	ที่นั่งสำหรับเด็กแบบหันไปทางด้านหลังของวอลโว่ หมายเลขรับรองประเภท: E5 04212 (L)		ที่นั่งสำหรับเด็กแบบหันไปทางด้านหลังของวอลโว่ หมายเลขรับรองประเภท: E5 04212 (L)	
กลุ่ม 1 9-18 กก.		ที่นั่งสำหรับเด็กแบบหันไปทางด้านหน้าที่ได้รับการรับรองให้ใช้ได้ทั่วไป ^A (UF)	เบาะนั่งสำหรับเด็กที่ได้รับการรับรองให้ใช้ได้ทั่วไป (U)	เบาะนั่งสำหรับเด็กที่ได้รับการรับรองให้ใช้ได้ทั่วไป (U)

น้ำหนัก	ที่นั่งด้านหน้า (เมื่อยกเลิกการทำงานของถุงลมนิรภัยไว้ สำหรับที่นั่งสำหรับเด็กแบบหันไปทางด้านหลังเท่านั้น)	ที่นั่งด้านหน้า (เมื่อเปิดใช้งานถุงลมนิรภัยไว้ สำหรับที่นั่งสำหรับเด็กแบบหันไปทางด้านหน้าเท่านั้น)	เบาะนั่งหลังด้านที่ติดกับกระจก	เบาะนั่งหลังตรงกลาง
กลุ่ม 2 15–25 กก.	ที่นั่งสำหรับเด็กแบบหมุนได้ของวอลโว่ (Volvo Convertible Child Seat) – ที่นั่งสำหรับเด็กแบบหันไปทางด้านหลังซึ่งยึดด้วยเข็มขัดนิรภัยและแถบรัดของรถ หมายเลขรับรองประเภท: E5 04192 (L)		ที่นั่งสำหรับเด็กแบบหมุนได้ของวอลโว่ (Volvo Convertible Child Seat) – ที่นั่งสำหรับเด็กแบบหันไปทางด้านหลังซึ่งยึดด้วยเข็มขัดนิรภัยและแถบรัดของรถ หมายเลขรับรองประเภท: E5 04192 (L)	ที่นั่งสำหรับเด็กแบบหมุนได้ของวอลโว่ (Volvo Convertible Child Seat) – ที่นั่งสำหรับเด็กแบบหันไปทางด้านหลังซึ่งยึดด้วยเข็มขัดนิรภัยและแถบรัดของรถ หมายเลขรับรองประเภท: E5 04192 (L)



น้ำหนัก	ที่นั่งด้านหน้า (เมื่อยกเลิกการทำงานของถุงลมนิรภัยไว้ สำหรับที่นั่งสำหรับเด็กแบบหันไปทางด้านหลังเท่านั้น)	ที่นั่งด้านหน้า (เมื่อเปิดใช้งานถุงลมนิรภัยไว้ สำหรับที่นั่งสำหรับเด็กแบบหันไปทางด้านหน้าเท่านั้น)	เบาะนั่งหลังด้านที่ติดกับกระจก	เบาะนั่งหลังตรงกลาง
<p>กลุ่ม 2 15–25 กก.</p>		<p>ที่นั่งสำหรับเด็กแบบหมุนได้ของวอลโว่ (Volvo Convertible Child Seat) - ที่นั่งสำหรับเด็กแบบหันไปทางด้านหน้าซึ่งยึดด้วยเข็มขัดนิรภัยของรถ</p> <p>หมายเลขรับรองประเภท: E5 04191</p> <p>(U)</p>	<p>ที่นั่งสำหรับเด็กแบบหมุนได้ของวอลโว่ (Volvo Convertible Child Seat) - ที่นั่งสำหรับเด็กแบบหันไปทางด้านหน้าซึ่งยึดด้วยเข็มขัดนิรภัยของรถ</p> <p>หมายเลขรับรองประเภท: E5 04191</p> <p>(U)</p>	
<p>กลุ่ม 2 15–25 กก.</p>	<p>ที่นั่งสำหรับเด็กแบบหันไปทางด้านหลังของวอลโว่</p> <p>หมายเลขรับรองประเภท: E5 04212</p> <p>(L)</p>		<p>ที่นั่งสำหรับเด็กแบบหันไปทางด้านหลังของวอลโว่</p> <p>หมายเลขรับรองประเภท: E5 04212</p> <p>(L)</p>	

น้ำหนัก	ที่นั่งด้านหน้า (เมื่อยกเลิกการทำงานของถุงลมนิรภัยไว้ สำหรับที่นั่งสำหรับเด็กแบบหันไปทางด้านหลังเท่านั้น)	ที่นั่งด้านหน้า (เมื่อเปิดใช้งานถุงลมนิรภัยไว้ สำหรับที่นั่งสำหรับเด็กแบบหันไปทางด้านหน้าเท่านั้น)	เบาะนั่งหลังด้านที่ติดกับกระจก	เบาะนั่งหลังตรงกลาง
กลุ่ม 2/3 15–36 กก.		เบาะรองนั่งของวอลโว่แบบมีพนักพิงหลัง (Volvo Booster Seat with backrest) หมายเลขรับรองประเภท: E1 04301169 (UF)	เบาะรองนั่งของวอลโว่แบบมีพนักพิงหลัง (Volvo Booster Seat with backrest) หมายเลขรับรองประเภท: E1 04301169 (UF)	เบาะรองนั่งของวอลโว่แบบมีพนักพิงหลัง (Volvo Booster Seat with backrest) หมายเลขรับรองประเภท: E1 04301169 (UF)
กลุ่ม 2/3 15–36 กก.		เบาะรองนั่งที่มีหรือไม่มีพนักพิงหลัง (Booster Cushion with and without backrest) หมายเลขรับรองประเภท: E5 04216 (UF)	เบาะรองนั่งที่มีหรือไม่มีพนักพิงหลัง (Booster Cushion with and without backrest) หมายเลขรับรองประเภท: E5 04216 (UF)	เบาะรองนั่งที่มีหรือไม่มีพนักพิงหลัง (Booster Cushion with and without backrest) หมายเลขรับรองประเภท: E5 04216 (UF)





น้ำหนัก	ที่นั่งด้านหน้า (เมื่อยกเลิกการทำงานของถุงลมนิรภัยไว้ สำหรับที่นั่งสำหรับเด็กแบบหันไปทางด้านหลังเท่านั้น)	ที่นั่งด้านหน้า (เมื่อเปิดใช้งานถุงลมนิรภัยไว้ สำหรับที่นั่งสำหรับเด็กแบบหันไปทางด้านหน้าเท่านั้น)	เบาะนั่งหลังด้านที่ติดกับกระจก	เบาะนั่งหลังตรงกลาง
กลุ่ม 2/3 15–36 กก.		ที่นั่งเสริมของวอลโว่ หมายเลขรับรองประเภท: E1 04301312 (UF)	ที่นั่งเสริมของวอลโว่ หมายเลขรับรองประเภท: E1 04301312 (UF, L)	ที่นั่งเสริมของวอลโว่ หมายเลขรับรองประเภท: E1 04301312 (UF)
กลุ่ม 2/3 15–36 กก.			เบาะรองนั่งแบบติดตั้งในตัว (Integrated Booster Cushion) - มีเป็นอุปกรณ์พิเศษที่ติดตั้งจากโรงงาน หมายเลขรับรองประเภท: E5 04189 (B)	

L: เหมาะสำหรับเบาะนั่งสำหรับเด็กเฉพาะบางรุ่น เบาะนั่งสำหรับเด็กเหล่านี้จะใช้สำหรับรถรุ่นพิเศษในหมวดที่มีจำนวนจำกัดหรือกึ่งใช้ได้ทั่วไป

U: เหมาะสำหรับเบาะนั่งสำหรับเด็กที่ได้รับการรับรองให้ใช้ได้ทั่วไปสำหรับประเภทน้ำหนักนี้

UF: เหมาะสำหรับที่นั่งสำหรับเด็กแบบหันไปทางด้านหน้าที่ได้รับการรับรองให้ใช้ได้ทั่วไปสำหรับประเภทน้ำหนักนี้

B: เบาะนั่งสำหรับเด็กแบบในตัวที่ได้รับการรับรองให้ใช้ได้สำหรับประเภทน้ำหนักนี้

A วอลโว่ขอแนะนำให้ใช้ที่นั่งสำหรับเด็กแบบหันไปทางด้านหลังสำหรับเด็กที่อยู่ในกลุ่มนี้

ข้อมูลที่เกี่ยวข้อง

- ที่นั่งสำหรับเด็ก - ตำแหน่ง (น. 62)
- ที่นั่งสำหรับเด็ก - จุดยึดด้านบน (น. 72)
- ที่นั่งสำหรับเด็ก - ISOFIX (น. 67)
- ข้อมูลทั่วไปเกี่ยวกับความปลอดภัยสำหรับเด็ก (น. 51)

ที่นั่งสำหรับเด็ก - ตำแหน่ง

ตำแหน่งที่เด็กนั่งในรถและการเลือกใช้อุปกรณ์ต้องพิจารณาตามน้ำหนักและขนาดของเด็ก



ที่นั่งสำหรับเด็กแบบหันด้านหลังและถุงลมนิรภัยไม่สามารถใช้งานร่วมกันได้

ถ้าถุงลมนิรภัยสำหรับผู้โดยสารเปิดใช้งาน (น. 41) อยู่ จะต้องติดตั้งที่นั่งสำหรับเด็ก (น. 52) แบบหันไปทางด้านหลังไว้บนที่นั่งด้านหลังเสมอ ถ้าเด็กกำลังนั่งในเบาะผู้โดยสารด้านหน้า เด็กอาจได้รับบาดเจ็บสาหัสได้ถ้าถุงลมนิรภัยพองตัวออก

ถ้าปิดใช้งานถุงลมนิรภัยสำหรับผู้โดยสารแล้ว จึงจะสามารถติดตั้งที่นั่งสำหรับเด็กแบบหันไปด้านหลังไว้บนที่นั่งผู้โดยสารด้านหน้าได้

ป้ายสำหรับถุงลมนิรภัยผู้โดยสาร



รูปลอกจะอยู่บนที่บังแดดด้านผู้โดยสาร



รูปลอกจะอยู่บนเสาประตูด้านผู้โดยสาร ป้ายจะสามารถมองเห็นได้เมื่อเปิดประตูผู้โดยสาร

รูปลอกเตือนสำหรับถุงลมนิรภัยผู้โดยสารจะอยู่ในตำแหน่งตามที่แสดงไว้ด้านบน

ท่านสามารถวาง:

- ที่นั่งสำหรับเด็กแบบหันไปทางด้านหลังบนที่นั่งผู้โดยสารด้านหน้าเมื่อยกเลิกการทำงานของถุงลมนิรภัยสำหรับผู้โดยสารไว้
- ที่นั่งสำหรับเด็กแบบหันไปทางด้านหน้า/เบาะรองนั่งเสริมบนที่นั่งผู้โดยสารด้านหน้าเมื่อเปิดใช้งานถุงลมนิรภัยสำหรับผู้โดยสารไว้
- เบาะนั่งสำหรับเด็ก/เบาะรองนั่งอย่างน้อยหนึ่งที่นั่งในเบาะนั่งด้านหลัง

คำเตือน

ห้ามใช้ที่นั่งสำหรับเด็กแบบหันไปทางด้านหลังบนที่นั่งที่มีการป้องกันโดยการเปิดใช้งานถุงลมนิรภัยไว้ หากไม่ปฏิบัติตามคำแนะนำนี้ เด็กอาจได้รับบาดเจ็บร้ายแรงหรือเสียชีวิตได้

คำเตือน

ห้ามยื่นหรือที่นั่งที่ด้านหน้าของผู้โดยสารด้านหน้า
ห้ามใช้ที่นั่งสำหรับเด็กแบบหันไปทางด้านหลังบนที่
นั่งผู้โดยสารด้านหน้า ถ้าเปิดใช้งานถุงลมนิรภัย
สำหรับผู้โดยสารไว้

ห้ามไม่ให้ผู้โดยสารที่นั่งหันไปทางด้านหน้า (ทั้งเด็ก
และผู้ใหญ่) นั่งบนที่นั่งผู้โดยสารด้านหน้าเมื่อเปิดใช้
งานถุงลมนิรภัยผู้โดยสารไว้

หากไม่ปฏิบัติตามคำแนะนำที่กล่าวไว้ข้างต้น อาจ
ทำให้ได้รับอันตรายถึงแก่ชีวิตหรือได้รับบาดเจ็บร้าย
แรงได้

คำเตือน

ห้ามใช้เบาะเสริมที่นั่งสำหรับเด็กที่มีคนเหล็กหรือที่
นั่งประเภทที่ออกแบบมาให้สามารถวางบนปูมปลด
หัวเข็มขัดนิรภัย เนื่องจากอาจทำให้หัวเข็มขัดนิรภัย
ปลดออกได้เอง

ห้ามให้ส่วนบนของที่นั่งสำหรับเด็กวางชิดกับกระจก
หน้า

หมายเหตุ

ข้อกำหนดต่างๆ เกี่ยวกับตำแหน่งการนั่งในรถยนต์
ของเด็กอาจเปลี่ยนแปลงไปตามข้อกำหนดของแต่ละ
ประเทศ ตรวจสอบข้อกำหนดก่อนการใช้งาน

ข้อมูลที่เกี่ยวข้อง

- ที่นั่งสำหรับเด็ก (น. 52)
- ข้อมูลทั่วไปเกี่ยวกับความปลอดภัยสำหรับเด็ก
(น. 51)
- ที่นั่งสำหรับเด็ก - จุดยึดด้านบน (น. 72)
- ที่นั่งสำหรับเด็ก - ISOFIX (น. 67)

เบาะนั่งสำหรับเด็ก - เบาะนั่งเสริมสองระดับ* เบาะรองนั่งเสริมแบบติดตั้งในตัวในที่นั่งด้านหลัง จะทำให้เด็ก ๆ นั่งอย่างสบายและปลอดภัย

เบาะรองนั่งแบบติดตั้งในตัวได้รับการออกแบบมาเป็น
พิเศษเพื่อให้ความปลอดภัยสูงสุด เมื่อใช้ร่วมกับ เข็มขัด
นิรภัย (น. 32) ที่ได้รับการรับรองสำหรับเด็กที่มีน้ำหนัก
ระหว่าง 15 ถึง 36 กก. และมีความสูงไม่ต่ำกว่า 95 ซม.



ตำแหน่งที่ถูกต้อง เข็มขัดนิรภัยควรพาดอยู่บนไหล่



การวางตำแหน่งไม่ถูกต้อง เข็มขัดนิรภัยจะต้องไม่อยู่ใต้หัวไหล่

โปรดตรวจสอบก่อนขึ้นรถว่า:

- เบาะรองนั่งแบบติดตั้งในตัวของวอลโว่แบบปรับได้ 2 ระดับ ได้ติดตั้งไว้อย่างถูกต้อง ตามตาราง (น. 64) และในตำแหน่งล็อค
- เข็มขัดนิรภัยแนบตัวเด็กโดยไม่หย่อนหรือบิดงอ
- เข็มขัดต้องไม่พาดข้ามคอเด็ก หรืออยู่ต่ำกว่าไหล่ (ดูภาพประกอบก่อนหน้า)
- เข็มขัดนิรภัยช่วงตักควรจะคาดอยู่ตำแหน่งกระดูกเชิงกรานเพื่อให้การป้องกันที่ดีที่สุด

การปรับระดับสองระดับของเบาะรองนั่งเสริมทำได้โดยการยกขึ้น (น. 64) และ การลดระดับ (น. 66)

⚠ คำเตือน

วอลโว่ขอแนะนำว่า การซ่อมแซมหรือการเปลี่ยนควรกระทำโดยศูนย์บริการของวอลโว่ที่ได้รับการแต่งตั้งเท่านั้น ห้ามทำการดัดแปลงหรือการต่อเติมเบาะรองนั่งไม่ว่าจะในทางใดก็ตาม ถ้าเบาะรองนั่งแบบติดตั้งในตัวได้รับแรงกระแทกอย่างแรง ตัวอย่างเช่น ในกรณีที่เกิดการชน ต้องเปลี่ยนเบาะรองนั่งทั้งชุด ถึงแม้จะดูเหมือนว่าเบาะรองนั่งไม่เสียหาย แต่ความสามารถในการป้องกันอาจไม่เหมือนเดิม ต้องเปลี่ยนเบาะรองนั่งด้วยเช่นกัน ถ้าสึกหรอมาก

⚠ คำเตือน

ถ้าไม่ปฏิบัติตามคำแนะนำสำหรับที่นั่งเสริมแบบสองส่วน ในกรณีที่เกิดอุบัติเหตุ เด็กอาจได้รับบาดเจ็บร้ายแรงได้

เบาะรองนั่งเสริมแบบสองระดับ* - การยกขึ้นเบาะรองนั่งเสริมแบบติดตั้งในตัว (น. 63) ในที่นั่งด้านหลังสามารถพับขึ้นได้สองระดับ ระดับเบาะรองนั่งที่สามารถปรับได้นั้นจะขึ้นอยู่กับน้ำหนักของเด็ก

	ขั้นที่ 1	ขั้นที่ 2
น้ำหนัก	22-36 กก.	15-25 กก.

ขั้นที่ 1³

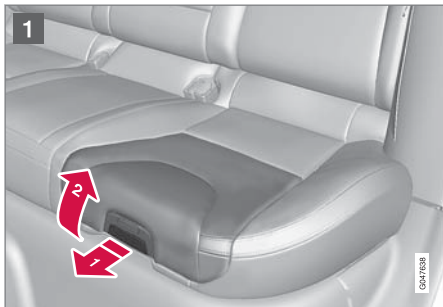

1 ดึงด้ามจับไปข้างหน้าและดึงขึ้นเพื่อปล่อยเบาะรอง
นั่ง



2 กดเบาะรองนั่งไปข้างหลังให้เข้าล็อค

ขั้นที่ 2⁴



1 เริ่มจากปุ่มล่าง กดปุ่ม

³ ระดับต่ำ

⁴ ระดับสูง

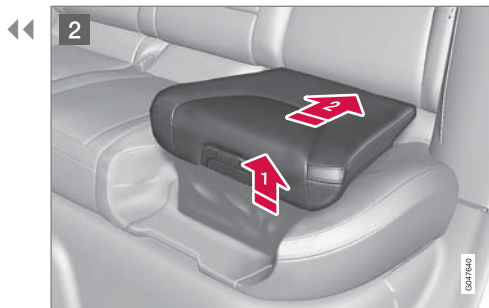

2 ยกเบาะรองนั่งขึ้นที่ขอบหน้า และกดกลับไปพิงที่พนักพิงหลังเพื่อล็อก

i **หมายเหตุ**
ที่นั่งเสริมจะไม่สามารถปรับจากชั้นที่ 2 ไปยังชั้นที่ 1 ได้ แต่จะต้องรีเซ็ตโดยการพับลง (น. 66) เข้าหาเบาะรองนั่งจนสุดเสียก่อน

ข้อมูลที่เกี่ยวข้อง

- เบาะรองนั่งเสริมแบบสองระดับ* - การลดระดับ (น. 66)

เบาะรองนั่งเสริมแบบสองระดับ* - การลดระดับ

เบาะนั่งเสริมแบบติดตั้งในตัว (น. 63) ในที่นั่งด้านหลังจะสามารถพับลงจากระดับบนและระดับกลางไปยังตำแหน่งต่ำสุดในเบาะรองนั่งได้ อย่างไรก็ตาม จะไม่สามารถปรับเบาะรองนั่งเสริมจากขั้นตอนพับขึ้นไปยังขั้นตอนพับลงได้



1 ดึงด้ามจับไปข้างหน้าเพื่อปล่อยเบาะนั่ง



2 กดลงด้วยมือของท่านที่ตรงกลางเบาะเพื่อล็อกเบาะ

! **สำคัญ**
ตรวจสอบว่า ไม่มีของหลุดลอย (เช่น ของเล่น) วางอยู่ในพื้นที่ว่างด้านหลังได้เบาะนั่งก่อนที่จะลดระดับเบาะนั่งลง

i **หมายเหตุ**
ก่อนที่จะลดระดับพนักพิงด้านหลังลง จะต้องลดระดับเบาะรองนั่งเสริมลงก่อน

ข้อมูลที่เกี่ยวข้อง

- เบาะรองนั่งเสริมแบบสองระดับ* - การยกขึ้น (น. 64)

ที่นั่งสำหรับเด็ก - ISOFIX

ISOFIX เป็นระบบตัวยึดสำหรับที่นั่งสำหรับเด็กภายในรถ (น. 52) ที่เป็นไปตามมาตรฐานระดับนานาชาติ

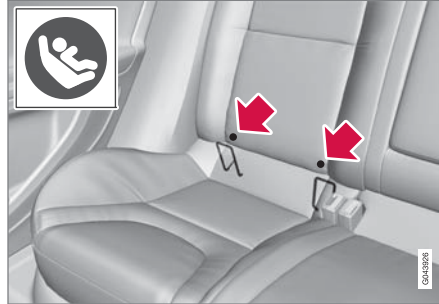

จุดยึดสำหรับระบบที่ยึด ISOFIX ซ่อนอยู่หลังส่วนกลางของพนักพิงหลังของเบาะนั่งหลังด้านที่ติดกับกระจก ตำแหน่งของจุดยึดต่างๆ จะแสดงไว้โดยสัญลักษณ์ต่างๆ ในวัสดุหุ้มเบาะของพนักพิงหลัง (ดูภาพประกอบก่อนหน้า)

กดเบาะนั่งลงเพื่อให้เข้าถึงจุดยึดต่างๆ

ทำตามคำแนะนำในการติดตั้งของผู้ผลิตเสมอเมื่อทำการติดตั้งเบาะนั่งสำหรับเด็กกับจุดยึด ISOFIX ต่างๆ

ข้อมูลที่เกี่ยวข้อง

- ISOFIX - คลาสขนาด (น. 68)
- ISOFIX - ชนิดของที่นั่งสำหรับเด็ก (น. 69)
- ข้อมูลทั่วไปเกี่ยวกับความปลอดภัยสำหรับเด็ก (น. 51)

ISOFIX - คลาสขนาด

ได้มีการกำหนดคลาสสำหรับขนาดของที่นั่งสำหรับเด็กที่ใช้ระบบตัวยึด ISOFIX (น. 67) เพื่อช่วยผู้ใช้ในการเลือกชนิดของที่นั่งสำหรับเด็กที่ถูกต้อง (น. 69)

ประเภทขนาด	คำอธิบาย
A	ขนาดมาตรฐาน เบาะนั่งสำหรับเด็กแบบหันไปข้างหน้า
B	ขนาดเล็ก (ตัวเลือก 1) เบาะนั่งสำหรับเด็กแบบหันไปข้างหน้า
B1	ขนาดเล็ก (ตัวเลือก 2) เบาะนั่งสำหรับเด็กแบบหันไปข้างหน้า
C	ขนาดมาตรฐาน เบาะนั่งสำหรับเด็กแบบหันไปข้างหลัง
D	ขนาดเล็ก เบาะนั่งสำหรับเด็กแบบหันไปข้างหลัง
E	เบาะนั่งสำหรับเด็กทารกแบบหันไปข้างหลัง

ประเภทขนาด	คำอธิบาย
F	เบาะนั่งสำหรับเด็กทารกแบบตั้งขวางด้านซ้าย
G	เบาะนั่งสำหรับเด็กทารกแบบตั้งขวางด้านขวา

คำเตือน

ห้ามใช้ที่นั่งสำหรับเด็กแบบหันไปทางด้านหลังบนที่นั่งผู้โดยสารด้านหน้า ถ้าเปิดใช้งานถุงลมนิรภัยสำหรับผู้โดยสารไว้

หมายเหตุ

ถ้าที่นั่งเด็ก ISOFIX ไม่ได้ระบุขนาด จะต้องมีรุ่นรถยนต์อยู่ในรายการเกี่ยวกับที่นั่งเด็ก

หมายเหตุ

วอลโว่ขอแนะนำให้ท่านติดต่อตัวแทนจำหน่ายของวอลโว่ที่ได้รับการแต่งตั้ง เพื่อขอคำแนะนำเกี่ยวกับเบาะนั่งสำหรับเด็ก ISOFIX ที่วอลโว่แนะนำให้ใช้

ISOFIX - ชนิดของที่นั่งสำหรับเด็ก

เบาะนั่งสำหรับเด็กมีขนาดต่างๆ ขนาดของรถก็แตกต่างกัน ดังนั้นเบาะนั่งสำหรับเด็กทุกแบบอาจไม่เหมาะกับเบาะนั่งทุกเบาะนั่งในรถทุกรุ่น

ประเภทของเบาะนั่งสำหรับเด็ก	น้ำหนัก	ประเภทขนาด	เบาะนั่งผู้โดยสารสำหรับการติดตั้ง ISOFIX ของเบาะนั่งสำหรับเด็ก	
			เบาะนั่งหน้า	เบาะนั่งหลังด้านที่ติดกับกระจก
เบาะนั่งสำหรับเด็กทารกแบบตั้งขวาง	สูงสุด 10 กก.	F	X	X
		G	X	X
เบาะนั่งสำหรับเด็กทารกแบบหันไปข้างหลัง	สูงสุด 10 กก.	E	X	ใช้ได้ (IL)
เบาะนั่งสำหรับเด็กทารกแบบหันไปข้างหลัง	สูงสุด 13 กก.	E	X	ใช้ได้ (IL)
		D	X	ใช้ได้ (IL)
		C	X	ใช้ได้ (IL)





ประเภทของเบาะนั่งสำหรับเด็ก	น้ำหนัก	ประเภทขนาด	เบาะนั่งผู้โดยสารสำหรับการติดตั้ง ISOFIX ของเบาะนั่งสำหรับเด็ก	
			เบาะนั่งหน้า	เบาะนั่งหลังด้านที่ติดกับกระจก
เบาะนั่งสำหรับเด็กแบบหันไปข้างหลัง	9-18 กก.	D	X	ใช้ได้ (IL)
		C	X	ใช้ได้ (IL)

ประเภทของเบาะนั่งสำหรับเด็ก	น้ำหนัก	ประเภทขนาด	เบาะนั่งผู้โดยสารสำหรับการติดตั้ง ISOFIX ของเบาะนั่งสำหรับเด็ก	
			เบาะนั่งหน้า	เบาะนั่งหลังด้านที่ติดกับกระจก
ที่นั่งสำหรับเด็กแบบหันไปทางด้านหน้า	9-18 กก.	B	X	ใช้ได้ ^A (IUL)
		B1	X	ใช้ได้ ^A (IUL)
		A	X	ใช้ได้ ^A (IUL)

X: ตำแหน่ง ISOFIX ไม่เหมาะสำหรับเบาะนั่งสำหรับเด็กแบบ ISOFIX ในประเภทน้ำหนักและ/หรือประเภทขนาดนี้

IL: เหมาะสำหรับเบาะนั่งสำหรับเด็กแบบ ISOFIX เบาะนั่งสำหรับเด็กเหล่านี้จะใช้สำหรับรถรุ่นพิเศษในหมวดที่มีจำนวนจำกัดหรือกึ่งใช้ได้ทั่วไป

IUF: เหมาะสำหรับที่นั่งสำหรับเด็ก ISOFIX ที่นั่งสำหรับเด็กแบบหันไปทางด้านหน้าที่ได้รับการรับรองให้ใช้ได้ทั่วไปสำหรับประเภทน้ำหนักนี้

A วอลโว่ขอแนะนำให้ใช้เบาะนั่งสำหรับเด็กแบบหันหน้าไปข้างหลังสำหรับกลุ่มนี้

ตรวจสอบให้แน่ใจว่า ท่านได้เลือกประเภทขนาด (น. 68)

ของที่นั่งสำหรับเด็กที่มีระบบตัวยึด ISOFIX (น. 67)

อย่างถูกต้อง

ความปลอดภัย

ที่นั่งสำหรับเด็ก - จุดยึดด้านบน

รถจะมีจุดยึดด้านบนสำหรับที่นั่งสำหรับเด็ก

(น. 52)แบบหันไปข้างหน้าบางรุ่น จุดยึดต่างๆ

เหล่านี้ตั้งอยู่บนด้านหลังของเบาะนั่ง

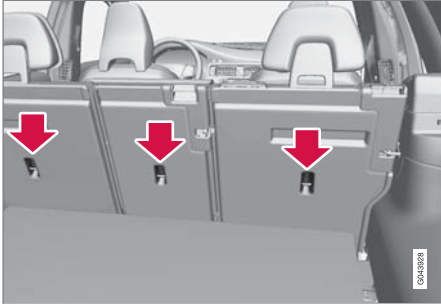

จุดยึดด้านบนจะใช้สำหรับเบาะนั่งสำหรับเด็กแบบหันไปข้างหน้าเป็นหลัก สำหรับเด็กเล็ก วอลโว่ขอแนะนำให้ใช้เบาะนั่งสำหรับเด็กแบบหันหน้าไปข้างหลังให้นานที่สุดเท่าที่จะเป็นไปได้

i หมายเหตุ

พับพนักพิงศีรษะเพื่อติดตั้งที่นั่งเด็กแบบนี้ในรถยนต์ที่มีพนักพิงศีรษะแบบพับได้ที่ที่นั่งตัวนอก

i หมายเหตุ

สำหรับรถยนต์ที่มีสัมภาระอยู่เหนือช่องเก็บสัมภาระ ต้องย้ายสัมภาระออกก่อนที่จะติดตั้งที่นั่งสำหรับเด็กเข้ากับตำแหน่งยึด

สำหรับข้อมูลในรายละเอียดเกี่ยวกับวิธียึดเบาะนั่งสำหรับเด็กในจุดยึดด้านบน โปรดดูคำแนะนำของผู้ผลิตเบาะนั่ง

⚠ คำเตือน

ต้องร้อยสายรัดของเบาะนั่งสำหรับเด็กผ่านช่องระหว่างก้านเหล็กของพนักพิงศีรษะก่อนที่จะปรับความตึงที่จุดยึดเสมอ

ข้อมูลที่เกี่ยวข้อง

- ข้อมูลทั่วไปเกี่ยวกับความปลอดภัยสำหรับเด็ก (น. 51)
- ที่นั่งสำหรับเด็ก - ตำแหน่ง (น. 62)
- ที่นั่งสำหรับเด็ก - ISOFIX (น. 67)

มาตรฐานวัด และชุดควบคุม

มาตรฐานวัดและชุดควบคุม

มาตรฐานวัดและตัวควบคุม, รถพวงมาลัยซ้าย -
ภาพรวม

ภาพรวมจะแสดงตำแหน่งของจอแสดงผลและตัว
ควบคุมต่างๆ ในรถยนต์

ภาพรวม รถพวงมาลัยซ้าย

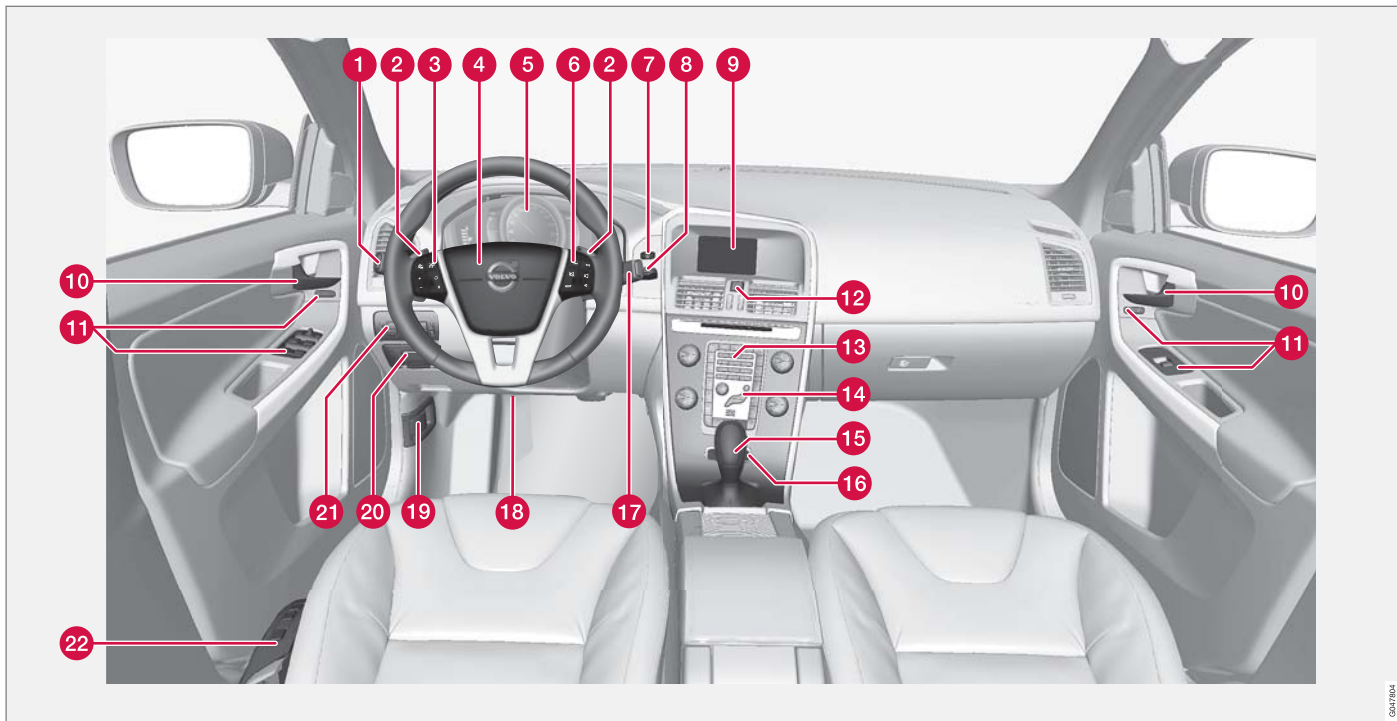

Copyright



	การทำงาน	โปรดคูที่
1	เมนูและข้อความต่างๆ, ไฟเลี้ยง, ไฟสูง/ไฟต่ำ, คอมพิวเตอร์การเดินทาง	(น. 149), (น. 152), (น. 133), (น. 126) และ (น. 154)
2	การเปลี่ยนเกียร์แบบ เกียร์ธรรมดาในชุดเกียร์ อัตโนมติ*	(น. 345)
3	ระบบควบคุมความเร็ว รถคงที่*	(น. 247) และ (น. 255)
4	แดร ถูกลมนิรภัย	(น. 120) และ (น. 37)
5	แผงหน้าปัดแบบรวม	(น. 82)
6	การทำงานสำหรับเมนู, การควบคุมเครื่องเสียง, การควบคุมโทรศัพท์*	(น. 152)และ เอกสารข้อมูลเสริม สำหรับระบบ ข้อมูลบันเทิง Sensus

	การทำงาน	โปรดคูที่
7	ปุ่ม START/STOP ENGINE	(น. 336)
8	สวิตช์กุญแจสตาร์ท	(น. 112)
9	หน้าจอสำหรับระบบ ข้อมูลบันเทิงและการ แสดงเมนู	(น. 152)และ เอกสารข้อมูลเสริม สำหรับระบบ ข้อมูลบันเทิง Sensus
10	มือจับประตู	-
11	แผงควบคุม	(น. 224), (น. 231), (น. 139) และ (น. 141)
12	ไฟกะพริบฉุกเฉิน	(น. 133)
13	แผงควบคุมสำหรับระบบ ข้อมูลบันเทิงและการนำ ทางสำหรับเมนู	(น. 152)และ เอกสารข้อมูลเสริม สำหรับระบบ ข้อมูลบันเทิง Sensus

	การทำงาน	โปรดคูที่
14	แผงควบคุมสำหรับชุด ควบคุมสภาพอากาศ	(น. 173)
15	คันเลือกเกียร์	(น. 343) หรือ (น. 345)
16	ตัวควบคุมสำหรับแฮลชี แบบแอคทีฟ (Four-C)*	(น. 238)
17	ที่ปัดน้ำฝนและการล้าง กระจก	(น. 137)
18	การปรับตั้งพวงมาลัย	(น. 120)
19	ที่เปิดฝากระโปรงหน้า	(น. 426)
20	เบรกจอด	(น. 365)
21	ปุ่มควบคุมไฟหน้า ที่เปิด ฝาถ้าน้ำมันเชื้อเพลิงและ ประตูดักย	(น. 122), (น. 372) และ (น. 226)
22	การปรับที่นั่ง*	(น. 116)

ข้อมูลที่เกี่ยวข้อง

- เกจวัดอุณหภูมิภายนอก (น. 94)
- มาตรวัดการเดินทาง (น. 94)
- นาฬิกา (น. 95)

มาตรฐานวัดและชุดควบคุม

มาตรฐานวัดและตัวควบคุม, รถพวงมาลัยขวา -
ภาพรวม

ภาพรวมจะแสดงตำแหน่งของจอแสดงผลและตัว
ควบคุมต่างๆ ในรถยนต์

ภาพรวม รถพวงมาลัยขวา

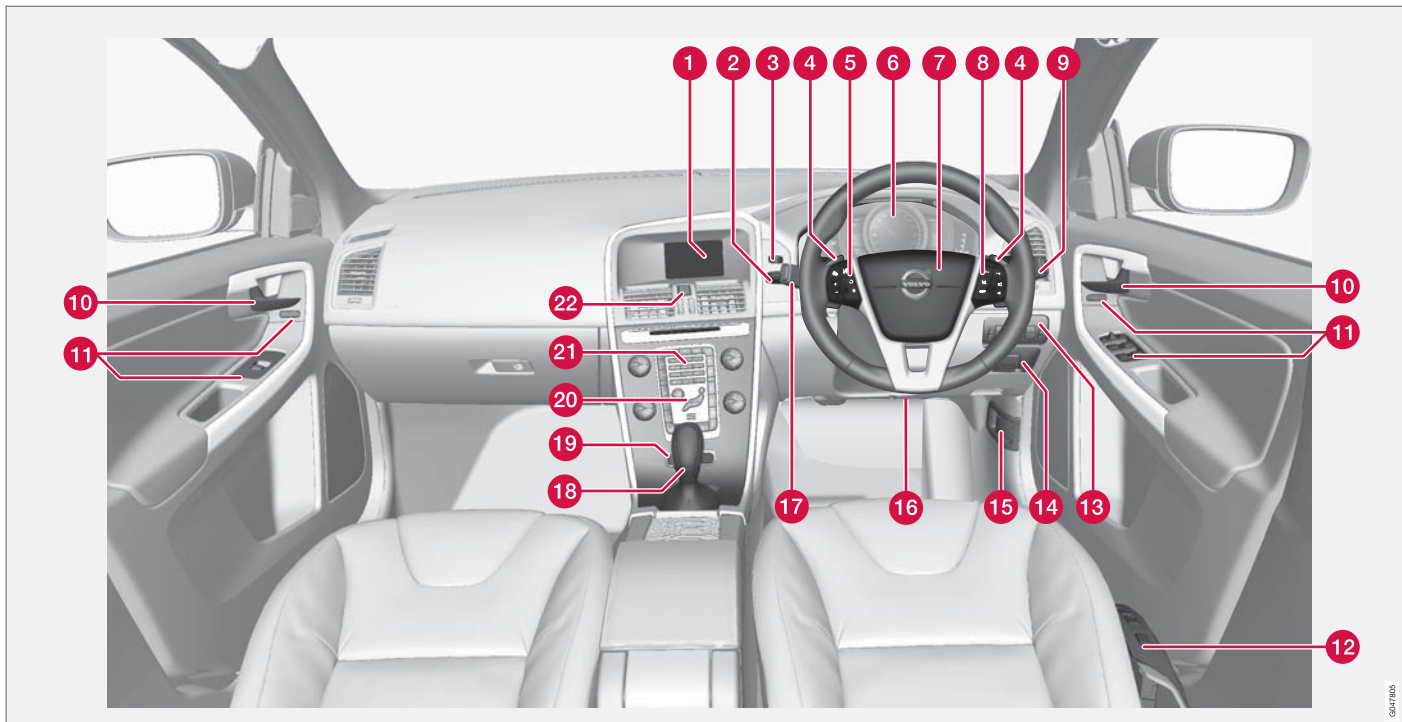



	การทำงาน	โปรโตคูที่
1	หน้าจอสำหรับระบบข้อมูลบันทึกและการแสดงเมนู	(น. 152)และเอกสารข้อมูลเสริมสำหรับระบบข้อมูลบันทึก Sensus
2	สวิตช์กุญแจสตาร์ท	(น. 112)
3	ปุ่ม START/STOP ENGINE	(น. 336)
4	การเปลี่ยนเกียร์แบบเกียร์ธรรมดาในชุดเกียร์อัตโนมัติ*	(น. 345)
5	ระบบควบคุมความเร็วรถคงที่*	(น. 247) และ (น. 255)
6	แผงหน้าปัดแบบรวม	(น. 82)
7	แดร่ ดึงลมนิรภัย	(น. 120) และ (น. 37)

	การทำงาน	โปรโตคูที่
8	การนำทางสำหรับเมนู, การควบคุมเครื่องเสียง, การควบคุมโทรศัพท์*	(น. 152)และเอกสารข้อมูลเสริมสำหรับระบบข้อมูลบันทึก Sensus
9	ที่ปิดน้ำฝนและการล้างกระจก	(น. 137)
10	มือจับประตู	-
11	แผงควบคุม	(น. 224), (น. 231), (น. 139) และ (น. 141)
12	การปรับที่นั่ง*	(น. 116)
13	ปุ่มควบคุมไฟหน้า ที่เปิดฝาถังน้ำมันเชื้อเพลิงและประตูท้าย	(น. 122), (น. 372) และ (น. 226)
14	เบรกจอด	(น. 365)
15	ที่เปิดฝากระโปรงหน้า	(น. 426)

	การทำงาน	โปรโตคูที่
16	การปรับตั้งพวงมาลัย	(น. 120)
17	เมนูและข้อความต่างๆ, ไฟเลี้ยว, ไฟสูง/ไฟต่ำ, คอมพิวเตอร์การเดินทาง	(น. 149), (น. 152), (น. 133), (น. 126) และ (น. 154)
18	คันเลือกเกียร์	(น. 343) หรือ (น. 345)
19	ตัวควบคุมสำหรับแชสซีแบบแอคทีฟ (Four-C)*	(น. 238)
20	แผงควบคุมสำหรับชุดควบคุมสภาพอากาศ	(น. 173)
21	แผงควบคุมสำหรับระบบข้อมูลบันทึกและการนำทางสำหรับเมนู	(น. 152)และเอกสารข้อมูลเสริมสำหรับระบบข้อมูลบันทึก Sensus
22	ไฟกะพริบฉุกเฉิน	(น. 133)

ข้อมูลที่เกี่ยวข้อง

- เกจวัดอุณหภูมิภายนอก (น. 94)
- มาตรวัดการเดินทาง (น. 94)
- นาฬิกา (น. 95)

แผงหน้าปัดแบบรวม

จอแสดงผลข้อมูลของแผงหน้าปัดแบบรวมจะแสดงข้อมูลเกี่ยวกับฟังก์ชันบางอย่างของรถ รวมถึงข้อความต่างๆ

- แผงหน้าปัดแบบรวมแบบอนาล็อก - ภาพรวม (น. 82)
- แผงหน้าปัดแบบรวมแบบดิจิทัล - ภาพรวม (น. 84)
- แผงหน้าปัดแบบรวม - ความหมายของสัญลักษณ์แสดงผล (น. 89)
- แผงหน้าปัดแบบรวม - ความหมายของสัญลักษณ์เตือน (น. 91)

แผงหน้าปัดแบบรวมแบบอนาล็อก - ภาพรวม

จอแสดงผลข้อมูลของแผงหน้าปัดแบบรวมจะแสดงข้อมูลเกี่ยวกับฟังก์ชันบางอย่างของรถ รวมถึงข้อความต่างๆ

จอแสดงผลข้อมูล

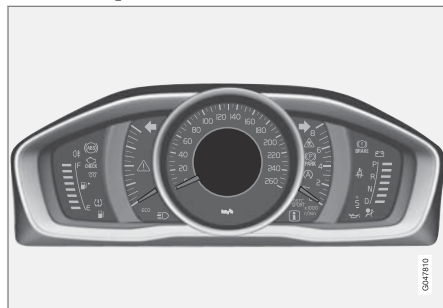

จอแสดงผลข้อมูล, แผงหน้าปัดแบบรวมแบบอนาล็อก

จอแสดงผลข้อมูลของแผงหน้าปัดแบบรวมจะแสดงข้อมูลเกี่ยวกับฟังก์ชันบางอย่างของรถ เช่น ระบบควบคุมความเร็วคงที่ และคอมพิวเตอร์คำนวณการเดินทาง รวมถึงข้อความต่างๆ ข้อมูลจะแสดงโดยใช้สัญลักษณ์และข้อความ คำอธิบายเพิ่มเติมมีอยู่ใต้ฟังก์ชันต่างๆ ที่ใช้จอแสดงผลนี้

เกจวัดและไฟแสดง

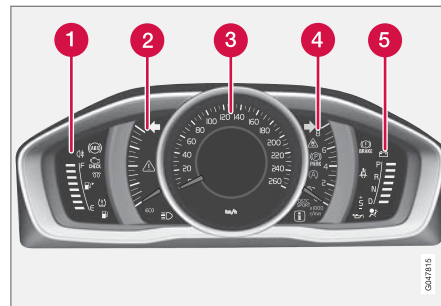

- 1 เกจวัดน้ำมันเชื้อเพลิง เมื่อตัวแสดงผลระดับลงไปถึงเครื่องหมายสี่เหลี่ยมเพียงขีดเดียว¹ สัญลักษณ์ตัวแสดงสีเหลืองสำหรับระดับน้ำมันเชื้อเพลิงในถังต่ำจะติดสว่างขึ้น โปรดดู คอมพิวเตอร์คำนวณการเดินทาง (น. 154) และ การเติมน้ำมันเชื้อเพลิง (น. 373) ประกอบด้วย
- 2 มาตรวัด Eco มาตรวัดนี้เป็นตัวบ่งชี้ว่าท่านกำลังขับที่รถอย่างประหยัดพลังงานมากน้อยเพียงใด ยิ่งค่าที่อ่านได้สูงมากเท่าใด ก็หมายความว่ารถกำลังขับที่ประหยัดพลังงานมากขึ้นเท่านั้น
- 3 มาตรวัดความเร็ว

¹ เมื่อข้อความ "Distance to empty fuel tank:" ในจอแสดงผลเริ่มแสดง "----" เครื่องหมายจะกลายเป็นสีแดง

- 4 มาตรวัดรอบเครื่องยนต์ มาตรวัดนี้จะแสดงความเร็วรอบเครื่องยนต์ในหน่วยพันรอบต่อนาที (rpm)
- 5 ไฟแสดงการเปลี่ยนเกียร์²/ไฟแสดงตำแหน่งเกียร์³ ดูที่ ไฟแสดงตำแหน่งเกียร์* (น. 344) หรือ ชุดเกียร์อัตโนมัติ -- Geartronic* (น. 345) ประกอบด้วย

สัญลักษณ์แสดงและสัญลักษณ์เตือน

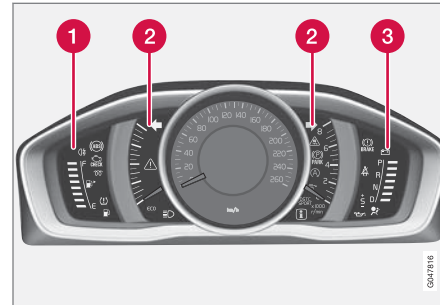

ตัวแสดงผลและสัญลักษณ์เตือน, แผงหน้าปัดแบบอนาล็อก

- 1 สัญลักษณ์แสดง
- 2 สัญลักษณ์แสดงและสัญลักษณ์เตือน
- 3 สัญลักษณ์เตือน⁴

การตรวจสอบการทำงาน

นอกเหนือจากสัญลักษณ์ที่ตรงกลางของจอแสดงข้อมูลแล้ว ไฟแสดงและสัญลักษณ์เตือนทั้งหมดจะติดสว่างขึ้นในตำแหน่งสวิตช์กุญแจ II หรือเมื่อสตาร์ทเครื่องยนต์ เมื่อเครื่องยนต์สตาร์ทติดแล้ว สัญลักษณ์ทั้งหมดควรจะ

ดับลง ยกเว้นสัญลักษณ์เบรกจอด ซึ่งจะดับลงเมื่อปลดเบรกจอดแล้วเท่านั้น

ถ้าเครื่องยนต์สตาร์ทไม่ติด หรือเมื่อมีการตรวจสอบการทำงานที่ตำแหน่งกุญแจสตาร์ท II สัญลักษณ์ทั้งหมดจะดับลงภายในสองถึงสามวินาที ยกเว้นสัญลักษณ์สำหรับข้อบกพร่องในระบบการปล่อยไอเสียของรถ และสัญลักษณ์สำหรับความดันน้ำมันต่ำ

ข้อมูลที่เกี่ยวข้อง

- แผงหน้าปัดแบบรวม (น. 82)
- แผงหน้าปัดแบบรวม - ความหมายของสัญลักษณ์แสดงผล (น. 89)
- แผงหน้าปัดแบบรวม - ความหมายของสัญลักษณ์เตือน (น. 91)

² เกียร์ธรรมดา

³ เกียร์อัตโนมัติ

⁴ เครื่องยนต์บางรุ่นจะไม่มีระบบเตือนการสูญเสียความดันน้ำมันหล่อลื่น ในรถที่ใช้เครื่องยนต์รุ่นเหล่านี้ จะไม่มีสัญลักษณ์สำหรับความดันน้ำมันหล่อลื่นต่ำ การเตือนระดับน้ำมันหล่อลื่นต่ำจะแสดงโดยใช้ข้อความในจอแสดงผล สำหรับข้อมูลเพิ่มเติม ดูที่ น้ำมันเครื่อง - ทั่วไป (น. 428)

แผงหน้าปัดแบบรวมแบบดิจิทัล - ภาพรวม
จอแสดงผลข้อมูลของแผงหน้าปัดแบบรวมจะแสดงข้อมูลเกี่ยวกับฟังก์ชันบางอย่างของรถ รวมถึงข้อความต่างๆ

จอแสดงข้อมูล

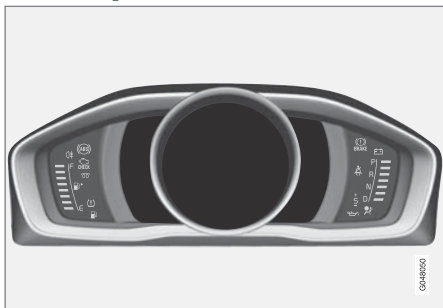

จอแสดงข้อมูล, แผงหน้าปัดแบบรวมแบบดิจิทัล*

จอแสดงข้อมูลของแผงหน้าปัดแบบรวมจะแสดงข้อมูลเกี่ยวกับฟังก์ชันบางอย่างของรถ เช่น ระบบควบคุมความเร็วคงที่ และคอมพิวเตอร์คำนวณการเดินทาง รวมถึงข้อความต่างๆ ข้อมูลจะแสดงโดยใช้สัญลักษณ์และข้อความ คำอธิบายเพิ่มเติมมีอยู่ใต้ฟังก์ชันต่างๆ ที่ใช้จอแสดงผลนี้

เกจวัดและไฟแสดง

ท่านสามารถเลือกธีมอื่น ๆ สำหรับแผงหน้าปัดแบบรวมแบบดิจิทัลได้ ธีมที่สามารถเลือกได้ ได้แก่ "Elegance", "Eco" และ "Performance"

เมื่อเครื่องยนต์ทำงานอยู่ จะสามารถเลือกธีมได้เพียงธีมเดียวเท่านั้น

ในการเลือกธีม ให้กดปุ่ม OK ที่สวิตช์โยกด้านซ้าย แล้วเลือกตัวเลือกเมนู Themes โดยการหมุนปุ่มหมุนบนคันสวิตช์ กดปุ่ม OK หมุนปุ่มหมุนเพื่อเลือกธีม และยืนยันการเลือกโดยการกดปุ่ม OK

ในบางรุ่น ลักษณะที่ปรากฏของหน้าจอกึ่งคอนโซลกลางจะเป็นไปตามธีมที่เลือกไว้สำหรับแผงหน้าปัดแบบรวม

นอกจากนี้ ยังสามารถตั้งโหมดความคมชัดและโหมดสีสำหรับมาตรวัดโดยใช้สวิตช์โยกด้านซ้ายได้อีกด้วย

สำหรับข้อมูลเพิ่มเติมเกี่ยวกับการจัดการเมนู โปรดดูที่การไปยังส่วนต่างๆ ของเมนู - แผงหน้าปัดแบบรวม (น. 149)

ตัวเลือกธีมและการตั้งค่าของโหมดความคมชัดและโหมดสีจะสามารถบันทึกไว้ในกุญแจรีโมตคอนโทรลแต่

ละชุดในหน่วยความจำกุญแจรีโมต* ได้ ดูที่ กุญแจรีโมตคอนโทรล - การกำหนดค่าส่วนบุคคล* (น. 207)

ธีม "Elegance"

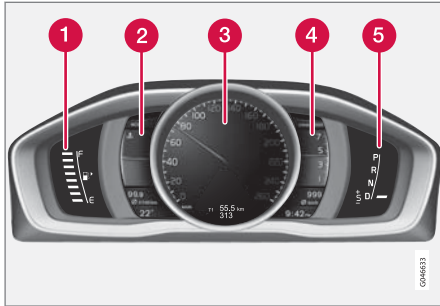

เกจวัดและไฟแสดง, ธีม "Elegance"

- 1 เกจวัดน้ำมันเชื้อเพลิง เมื่อตัวแสดงผลระดับลงไปถึงเครื่องหมายสีขาวเพียงขีดเดียว⁵ สัญลักษณ์ตัวแสดงสีเหลืองสำหรับระดับน้ำมันเชื้อเพลิงในถังต่ำจะติดสว่างขึ้น โปรดดู คอมพิวเตอร์คำนวณการเดินทาง (น. 154) และ การเติมน้ำมันเชื้อเพลิง (น. 373) ประกอบด้วย
- 2 เกจวัดอุณหภูมิน้ำหล่อเย็นเครื่องยนต์
- 3 มาตรวัดความเร็ว

- 4 มาตรวัดรอบเครื่องยนต์ มาตรวัดนี้จะแสดงความเร็วรอบเครื่องยนต์ในหน่วยพันรอบต่อนาที (rpm)
- 5 ไฟแสดงการเปลี่ยนเกียร์⁶/ไฟแสดงตำแหน่งเกียร์⁷ ดูที่ ไฟแสดงตำแหน่งเกียร์* (น. 344) หรือ ชุดเกียร์อัตโนมัติ -- Geartronic* (น. 345) ประกอบด้วย

ธีม "Eco"

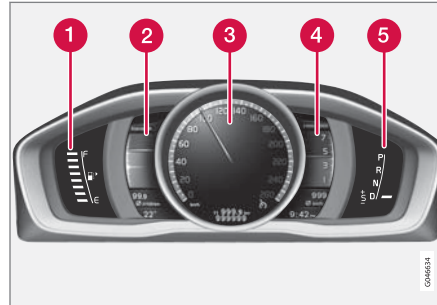

เกจวัดและไฟแสดง, ธีม "Eco"

- 1 มาตรวัดระดับน้ำมันเชื้อเพลิง เมื่อตัวแสดงผลระดับลงไปถึงเครื่องหมายสีขาวเพียงขีดเดียว⁵ สัญลักษณ์ตัวแสดงสีเหลืองสำหรับระดับน้ำมันเชื้อ

- 2 Eco guide นอกจากนี้ โปรดดู คำแนะนำ Eco & คำแนะนำเกี่ยวกับกำลังไฟฟ้า* (น. 87)
- 3 มาตรวัดความเร็ว
- 4 มาตรวัดรอบเครื่องยนต์ มาตรวัดนี้จะแสดงความเร็วรอบเครื่องยนต์ในหน่วยพันรอบต่อนาที (rpm)
- 5 ไฟแสดงการเปลี่ยนเกียร์⁶/ไฟแสดงตำแหน่งเกียร์⁷ ดูที่ ไฟแสดงตำแหน่งเกียร์* (น. 344) หรือ ชุดเกียร์อัตโนมัติ -- Geartronic* (น. 345) ประกอบด้วย

⁵ เมื่อข้อความ "Distance to empty fuel tank:" ในจอแสดงผลเริ่มแสดง "----" เครื่องหมายจะกลายเป็นสีแดง

⁶ เกียร์ธรรมดา

⁷ เกียร์อัตโนมัติ

ธีม "Performance"

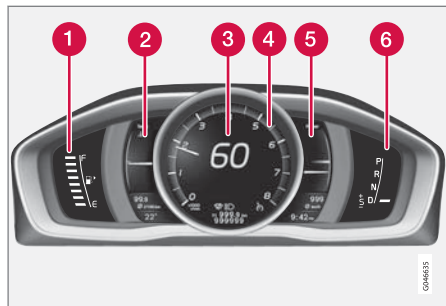

เกจวัดและไฟแสดง, ธีม "Performance"

- 1 มาตรวัดระดับน้ำมันเชื้อเพลิง เมื่อตัวแสดงผลลดระดับลงไปถึงเครื่องหมายสีขาวเพียงขีดเดียว⁵ สัญลักษณ์ตัวแสดงสีเหลืองสำหรับระดับน้ำมันเชื้อเพลิงในถังต่ำจะติดสว่างขึ้น โปรดดู คอมพิวเตอร์คำนวณการเดินทาง (น. 154) และ การเติมน้ำมันเชื้อเพลิง (น. 373) ประกอบด้วย
- 2 เกจวัดอุณหภูมิน้ำหล่อเย็นเครื่องยนต์

- 3 มาตรวัดความเร็ว
- 4 มาตรวัดรอบเครื่องยนต์ มาตรวัดนี้จะแสดงความเร็วรอบเครื่องยนต์ในหน่วยพันรอบต่อนาที (rpm)
- 5 Power guide นอกจากนี้ โปรดดู คำแนะนำ Eco & คำแนะนำเกี่ยวกับกำลังไฟฟ้า* (น. 87)
- 6 ไฟแสดงการเปลี่ยนเกียร์⁶/ไฟแสดงตำแหน่งเกียร์⁷ ดูที่ ไฟแสดงตำแหน่งเกียร์* (น. 344) หรือ ชุดเกียร์อัตโนมัติ -- Geartronic* (น. 345) ประกอบด้วย

สัญลักษณ์แสดงและสัญลักษณ์เตือน

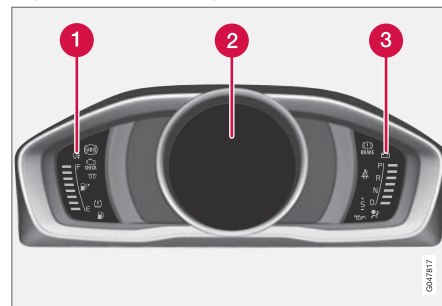

ตัวแสดงผลและสัญลักษณ์เตือน, แผงหน้าปัดแบบดิจิทัล

- 1 สัญลักษณ์แสดง
- 2 สัญลักษณ์แสดงและสัญลักษณ์เตือน
- 3 สัญลักษณ์เตือน⁸

⁵ เมื่อข้อความ "Distance to empty fuel tank:" ในจอแสดงผลเริ่มแสดง "----" เครื่องหมายจะกลายเป็นสีแดง

⁶ เกียร์ธรรมดา

⁷ เกียร์อัตโนมัติ

⁸ เครื่องยนต์บางรุ่นจะไม่มีระบบเตือนการสูญเสียความดันน้ำมันหล่อลื่น ในรถที่ใช้เครื่องยนต์รุ่นเหล่านี้ จะไม่มีสัญลักษณ์สำหรับความดันน้ำมันหล่อลื่นต่ำ การเตือนระดับน้ำมันหล่อลื่นต่ำจะแสดงโดยใช้ข้อความในจอแสดงผล สำหรับข้อมูลเพิ่มเติม ดูที่ น้ำมันเครื่อง - ทั่วไป (น. 428)

การตรวจสอบการทำงาน

นอกเหนือจากสัญลักษณ์ที่ตรงกลางของจอแสดงข้อมูลแล้ว ไฟแสดงและสัญลักษณ์เตือนทั้งหมดจะติดสว่างขึ้นในตำแหน่งสวิตช์กุญแจ II หรือเมื่อสตาร์ทเครื่องยนต์เมื่อเครื่องยนต์สตาร์ทติดแล้ว สัญลักษณ์ทั้งหมดจะดับลง ยกเว้นสัญลักษณ์เบรกจอด ซึ่งจะดับลงเมื่อปลดเบรกจอดแล้วเท่านั้น

ถ้าเครื่องยนต์สตาร์ทไม่ติด หรือเมื่อมีการตรวจสอบการทำงานที่ตำแหน่งกุญแจสตาร์ท II สัญลักษณ์ทั้งหมดจะดับลงภายในสองถึงสามวินาที ยกเว้นสัญลักษณ์สำหรับข้อบกพร่องในระบบการปล่อยไอเสียของรถ และสัญลักษณ์สำหรับความดันน้ำมันต่ำ

ข้อมูลที่เกี่ยวข้อง

- แผงหน้าปัดแบบรวม (น. 82)
- แผงหน้าปัดแบบรวม - ความหมายของสัญลักษณ์แสดงผล (น. 89)
- แผงหน้าปัดแบบรวม - ความหมายของสัญลักษณ์เตือน (น. 91)

คำแนะนำ Eco & คำแนะนำเกี่ยวกับกำลังไฟฟ้า*

Eco guide และ Power guide เป็นมาตรวัดสองตัวบนแผงหน้าปัดแบบรวม (น. 82)ซึ่งช่วยให้คนขับสามารถขับขี่ได้อย่างประหยัดที่สุด

รถยนต์จะบันทึกสถิติของการเดินทางที่เกิดขึ้นและแสดงในรูปของกราฟแท่ง โปรดดูที่ **คอมพิวเตอร์การเดินทาง - สถิติของการเดินทาง*** (น. 164)

Eco guide

มาตรวัดนี้จะแสดงการประหยัดเชื้อเพลิงในขณะที่กำลังขับขี่ที่อยู่

เมื่อต้องการดูฟังก์ชันนี้ ให้เลือกธีม "Eco" โปรดดูที่ แผงหน้าปัดแบบรวมแบบดิจิทัล - ภาพรวม (น. 84)

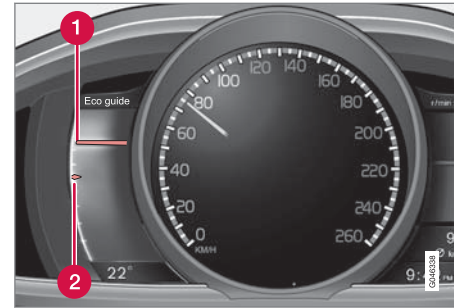

- 1 ค่าในขณะนั้น
- 2 ค่าเฉลี่ย



ค่าในขณะนั้น

ค่าในขณะนั้นจะแสดงขึ้นที่นี้ ยิ่งค่าสูงมากเท่าใดก็ยิ่งดี ขึ้นเท่านั้น

ค่าในขณะนั้นจะคำนวณโดยอ้างอิงจากความเร็วรถ, ความเร็วรอบเครื่องยนต์, กำลังเครื่องยนต์ที่ใช้ และการใช้เบรกเท้า

ขอแนะนำให้ใช้ความเร็วที่เหมาะสม

ที่สุด(50-80 กม./ชม.(30-50 ไมล์ต่อชั่วโมง))และความเร็วรอบเครื่องยนต์ต่ำ ตัวชี้จะลดต่ำลงในระหว่างการเร่งความเร็วและการเบรก

ค่าในขณะนั้นที่ต่ำมากจะทำให้ช่วงสีแดงในมาตรวัดติดสว่างขึ้น (โดยมีการหน่วงเวลาเล็กน้อย) ซึ่งหมายความว่ากำลังเครื่องยนต์ทำงานต่ำมาก ดังนั้น จึงควรหลีกเลี่ยง

ค่าเฉลี่ย

ค่าเฉลี่ยจะแสดงขึ้นตามหลังค่าในขณะนั้น และจะอธิบายลักษณะการขับขี่รถยนต์ในช่วงล่าสุดที่ผ่านมา ยิ่งตัวชี้มีค่าสูงชันมากเท่าใด หมายความว่าคนขับสามารถประหยัดพลังงานได้มากขึ้นเท่านั้น

Power guide

มาตรวัดนี้จะแสดงความสัมพันธ์ระหว่างกำลัง (Power) ที่ดึงไปจากเครื่องยนต์กับกำลังที่มีอยู่ในขณะนั้นๆ

เมื่อต้องการดูฟังก์ชันนี้ ให้เลือกธีม "Performance";

โปรดดู แผงหน้าปัดแบบรวมแบบดิจิทัล - ภาพรวม

(น. 84)

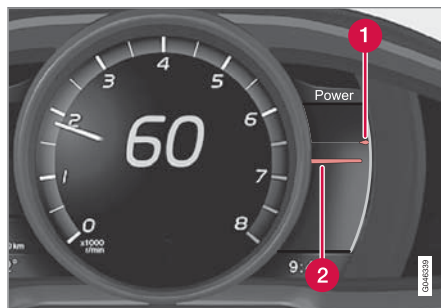

1 กำลังที่เครื่องยนต์มีอยู่

2 กำลังเครื่องยนต์ที่ใช้

กำลังที่เครื่องยนต์มีอยู่

ตัวชี้ที่อยู่ด้านบนและมีขนาดเล็กกว่าจะแสดงกำลัง

เครื่องยนต์ที่มีอยู่⁹ ยิ่งค่าสูงชันมากเท่าใด หมายความว่ากำลังอยู่ในเกียร์ในปัจจุบันมากขึ้นเท่านั้น

กำลังเครื่องยนต์ที่ใช้

ตัวชี้ที่อยู่ด้านล่างและมีขนาดใหญ่กว่าจะแสดงกำลัง

เครื่องยนต์ที่ใช้⁹ ยิ่งค่าสูงชันมากเท่าใด หมายความว่ามีการดึงกำลังไปจากเครื่องยนต์มากขึ้นเท่านั้น

ช่องว่างขนาดใหญ่ระหว่างตัวชี้สองตัวนี้หมายความว่ากำลังสำรองอยู่มาก

⁹ กำลังจะขึ้นอยู่กับการขับขี่รอบเครื่องยนต์

**แผงหน้าปัดแบบรวม - ความหมายของ
สัญลักษณ์แสดงผล**

สัญลักษณ์แสดงผลต่างๆ ใช้ในการแจ้งให้คนขับทราบเกี่ยวกับฟังก์ชันที่สั่งงาน ว่าระบบนั้นๆ กำลังทำงานอยู่ หรือมีข้อผิดพลาด/การทำงานล้มเหลวเกิดขึ้น

สัญลักษณ์แสดง

สัญลักษณ์	ความหมาย
	ข้อบกพร่องในระบบ ABL
	ระบบไอเสีย
	ข้อบกพร่องในระบบ ABS
	ไฟตัดหมอกด้านหลังถูกกระตุ้น
	ระบบเสถียรภาพ ดูที่ ระบบควบคุมเสถียรภาพแบบอิเล็กทรอนิกส์ (ESC) - ทั่วไป (น. 239)

สัญลักษณ์	ความหมาย
	ระบบเสถียรภาพ, โหมดสปอร์ต ดูที่ ระบบควบคุมเสถียรภาพแบบอิเล็กทรอนิกส์ (ESC) - การทำงาน (น. 240)
	ชุดทำความร้อนเครื่องยนต์ล่วงหน้า (ดีเซล)
	ระดับน้ำมันเชื้อเพลิงในถังต่ำ
	ข้อมูล อ่านข้อความบนจอแสดง
	ไฟสูง เปิด
	ไฟเลี้ยวซ้าย
	ไฟเลี้ยวขวา

สัญลักษณ์	ความหมาย
	Start/Stop - การดับเครื่องยนต์โดยอัตโนมัติ ไปรดดูที่ Start/Stop* - ฟังก์ชันและการใช้งาน (น. 354)
	ระบบความดันลมยาง ดูที่ การตรวจสอบความดันลมยาง* (น. 408)

ข้อบกพร่องในระบบ ABL

สัญลักษณ์นี้จะสว่างขึ้นหากเกิดข้อบกพร่องในการทำงานระบบ ABL (ไฟส่องสว่างปรับตามการหันเลี้ยวของพวงมาลัยแบบแอกทีฟ)

ระบบไอเสีย

ถ้าสัญลักษณ์นี้ติดสว่างขึ้นหลังจากสตาร์ทเครื่องยนต์ติดแล้ว อาจเนื่องมาจากข้อบกพร่องในระบบไอเสียของรถ ขับรถไปที่ศูนย์บริการเพื่อเข้ารับการตรวจสอบวอลโว่ขอแนะนำให้ขอความช่วยเหลือจากศูนย์บริการของวอลโว่ที่ได้รับการแต่งตั้ง



❖❖ ข้อบกพร่องในระบบ ABS

หากสัญลักษณ์นี้สว่างขึ้น แสดงว่าระบบไม่ทำงาน ระบบเบรกดักติของรถจะทำงานต่อไป แต่จะไม่มีการทำงานของ ABS

1. ให้หยุดรถในที่ปลอดภัยและดับเครื่องยนต์
2. สตาร์ทเครื่องยนต์อีกครั้ง
3. หากสัญลักษณ์สว่างค้างอยู่ ให้ขับรถไปยังศูนย์บริการเพื่อตรวจสอบระบบ ABS วอลโว่ขอแนะนำให้ขอความช่วยเหลือจากศูนย์บริการของวอลโว่ที่ได้รับการแต่งตั้ง

ไฟตัดหมอกด้านหลังถูกกระตุ้น

สัญลักษณ์นี้จะติดสว่างขึ้นเมื่อเปิดไฟตัดหมอกด้านหลัง

ระบบควบคุมเสถียรภาพ

หากสัญลักษณ์กะพริบแสดงว่าระบบควบคุมเสถียรภาพทำงานอยู่ หากสัญลักษณ์สว่างค้างอยู่ แสดงว่ามีข้อบกพร่องในระบบ

ระบบควบคุมเสถียรภาพ, โหมด Sport

สัญลักษณ์จะติดสว่างขึ้นเมื่อโหมดสปอร์ตทำงาน โหมดสปอร์ตทำให้สามารถขับรถได้อย่างฉับไวยิ่งขึ้น ระบบจะตรวจดูว่า เบ้าคันเร่ง การหมุนพวงมาลัย และการเข้าโค้งมีการทำงานสูงกว่าในการขับขีปัดหรือไม่ และให้ส่วนหลังของรถสามารถลื่นไถลในลักษณะที่ควบคุมได้

ในระดับหนึ่ง จากนั้นระบบจะแทรกแซงและควบคุมเสถียรภาพของรถ

ชุดทำความร้อนเครื่องยนต์ลวงหน้า (ดีเซล)

สัญลักษณ์นี้จะสว่างขึ้นเมื่อมีการอุ่นเครื่องยนต์ลวงหน้า

โดยส่วนใหญ่การทำความร้อนลวงหน้าจะทำงานเนื่องจากอุณหภูมิต่ำ

ระดับน้ำมันเชื้อเพลิงในถังต่ำ

เมื่อสัญลักษณ์สว่างขึ้นเมื่อระดับน้ำมันในถังเชื้อเพลิงต่ำ ให้เติมน้ำมันเชื้อเพลิงในทันทีที่เป็นไปได้

ข้อมูล อ่านข้อความบนจอแสดง

เมื่อระบบใดระบบหนึ่งของรถไม่ปฏิบัติงานตามที่กำหนด สัญลักษณ์แสดงข้อมูลนี้จะสว่างขึ้น และจะแสดงข้อความบนจอแสดงข้อมูล ข้อความนี้สามารถลบได้โดยใช้ปุ่ม OK (คู่มือ การไปยังส่วนต่างๆ ของเมนู - แผงหน้าปัดแบบรวม (น. 149)) หรือข้อความจะหายไปโดยอัตโนมัติหลังจากผ่านไปช่วงเวลาหนึ่ง (เวลาจะขึ้นอยู่กับการที่พื้นที่แสดง) สัญลักษณ์แสดงข้อมูลนี้อาจสว่างขึ้นพร้อมกับสัญลักษณ์อื่นด้วย

❗ หมายเหตุ

เมื่อข้อความเตือนเข้ารับบริการแสดงขึ้น สัญลักษณ์และข้อความจะถูกลบทิ้งได้โดยใช้ปุ่ม OK หรือจะหายไปเองหลังจากเวลาผ่านไประยะหนึ่ง

ไฟสูง เปิด

สัญลักษณ์จะสว่างขึ้นเมื่อเปิดไฟสูงและเมื่อกะพริบไฟ

สูง

ไฟเลี้ยวซ้าย/ขวา

สัญลักษณ์ไฟเลี้ยวทั้งสองตัวจะกะพริบเมื่อใช้ไฟกะพริบไฟเตือนฉุกเฉิน

Start/Stop

สัญลักษณ์จะสองสว่างเมื่อเครื่องยนต์หยุดการทำงานโดยอัตโนมัติ

ระบบความดันลมยาง

สัญลักษณ์จะติดสว่างในกรณีที่มีความดันลมยางต่ำ หรือถ้าเกิดความผิดปกติในระบบความดันลมยาง

ไฟเตือน – ไม่ได้ปิดประตู

ถ้าประตูด้านใดด้านหนึ่งปิดไม่สนิท ข้อมูลหรือ

สัญลักษณ์เตือนจะติดสว่างขึ้นพร้อมกับการแสดงภาพอธิบายขึ้นในจอแสดงข้อมูล หยุดรถในที่ปลอดภัยโดยเร็วที่สุด และปิดประตูที่เปิดอยู่

ⓘ ถ้าขับรถที่ความเร็วต่ำกว่าประมาณ 7 กม./ชม. (ประมาณ 4 ไมล์ต่อชั่วโมง) สัญลักษณ์แสดงข้อมูลจะติดสว่างขึ้น

⚠ ถ้าขับรถที่ความเร็วสูงกว่าประมาณ 7 กม./ชม. (ประมาณ 4 ไมล์ต่อชั่วโมง) สัญลักษณ์เตือนจะติดสว่างขึ้น

ถ้าฝากระโปรงหน้า¹⁰ปิดไม่สนิท สัญลักษณ์เตือนจะติดสว่างขึ้นพร้อมกับการแสดงภาพอธิบายขึ้นในจอแสดงข้อมูล หยุดรถในที่ปลอดภัยโดยเร็วที่สุด และปิดฝากระโปรงหลัง

ถ้าประตูท้ายปิดไม่สนิท สัญลักษณ์แสดงข้อมูลจะติดสว่างขึ้นพร้อมกับการแสดงภาพอธิบายขึ้นในจอแสดงข้อมูล หยุดรถในที่ปลอดภัยโดยเร็วที่สุด และปิดประตูท้าย

ข้อมูลที่เกี่ยวข้อง

- แผงหน้าปัดแบบรวม (น. 82)
- แผงหน้าปัดแบบรวม - ความหมายของสัญลักษณ์เตือน (น. 91)
- แผงหน้าปัดแบบรวมแบบอนาล็อก - ภาพรวม (น. 82)
- แผงหน้าปัดแบบรวมแบบดิจิทัล - ภาพรวม (น. 84)

แผงหน้าปัดแบบรวม - ความหมายของ

สัญลักษณ์เตือน



สัญลักษณ์เตือนจะแจ้งให้คนขับทราบเกี่ยวกับอันตรายที่ร้ายแรงที่สุดที่กำลังทำงานอยู่ หรือแจ้งให้ทราบว่ามีข้อผิดพลาดร้ายแรง/การทำงานล้มเหลวเกิดขึ้น

สัญลักษณ์เตือน

สัญลักษณ์	ความหมาย
	ความดันน้ำมันต่ำ ^A
	ใส่เบรกจอดรถ (แผงหน้าปัดแบบดิจิทัล)
	ใส่เบรกจอดรถ (แผงหน้าปัดแบบอนาล็อก)
	ถุงลมนิรภัย - SRS
	ระบบเตือนเข็มขัดนิรภัย
	อัลเทอร์เนเตอร์ไม่ชาร์จ

¹⁰ เฉพาะรถที่มีสัญลักษณ์เตือน*



สัญลักษณ์	ความหมาย
	ข้อบกพร่องในระบบเบรก
	สัญญาณเตือน

A เครื่องยนต์บางรุ่นจะไม่มีระบบเตือนการสูญเสียความดันน้ำมันหล่อลื่น ในรถที่ใช้เครื่องยนต์รุ่นเหล่านี้ จะไม่มีสัญลักษณ์สำหรับความดันน้ำมันหล่อลื่นต่ำ การเตือนระดับน้ำมันหล่อลื่นต่ำจะแสดงโดยใช้ข้อความในจอแสดงผล สำหรับข้อมูลเพิ่มเติม ดูที่ น้ำมันเครื่อง - ทั่วไป (น. 428)

ความดันน้ำมันต่ำ

หากสัญลักษณ์นี้สว่างขึ้นระหว่างขับรถ แสดงว่าความดันน้ำมันเครื่องต่ำเกินไป ให้ดับเครื่องยนต์ทันที และตรวจสอบระดับน้ำมันเครื่อง เติมน้ำมันหากจำเป็น หากสัญลักษณ์สว่างขึ้น แต่ระดับน้ำมันปกติ โปรดติดต่อศูนย์บริการ วอลโว่ขอแนะนำให้ขอความช่วยเหลือจากศูนย์บริการของวอลโว่ที่ได้รับการแต่งตั้ง

ใช้เบรกจอดอยู่

สัญลักษณ์จะสว่างค้างอยู่เมื่อมีการใช้เบรกจอด สัญลักษณ์จะกะพริบในขณะที่ใช้งาน จากนั้นจะเปลี่ยนเป็นสว่างอย่างต่อเนื่อง

สัญลักษณ์ที่กะพริบในสถานการณ์อื่นนอกเหนือจากนี้ แสดงว่ามีข้อบกพร่องเกิดขึ้น อ่านข้อความในจอแสดงผล ข้อมูล

สำหรับข้อมูลเพิ่มเติม โปรดดูที่ เบรกจอด (น. 365)

ถุงลมนิรภัย - SRS

ถ้าสัญลักษณ์ติดสว่างค้างอยู่หรือติดสว่างขึ้นในขณะที่กำลังขับขี่ยู หมายถึงความผิดปกติการตรวจพบความผิดปกติในระบบความปลอดภัยของรถระบบใดระบบหนึ่ง ขับรถไปที่ศูนย์บริการเพื่อรับการตรวจสอบโดยเร็วที่สุด วอลโว่ขอแนะนำให้ขอความช่วยเหลือจากศูนย์บริการของวอลโว่ที่ได้รับการแต่งตั้ง

ระบบเตือนเข็มขัดนิรภัย

สัญลักษณ์นี้จะกะพริบถ้าผู้โดยสารที่นั่งด้านหน้าไม่ได้คาดเข็มขัดนิรภัย หรือถ้าผู้โดยสารที่นั่งด้านหลังปลดเข็มขัดนิรภัยออก

อัลเทอร์เนเตอร์ไม่ชาร์จ

สัญลักษณ์นี้จะสว่างขึ้นระหว่างขับรถ หากมีข้อบกพร่องเกิดขึ้นในระบบไฟฟ้า ให้ไปที่ศูนย์บริการ วอลโว่ขอแนะนำให้ขอความช่วยเหลือจากศูนย์บริการของวอลโว่ที่ได้รับการแต่งตั้ง

ข้อบกพร่องในระบบเบรก

ถ้าสัญลักษณ์นี้สว่างขึ้น แสดงว่าระดับน้ำมันเบรกอาจต่ำเกินไป หยุดรถในบริเวณที่ปลอดภัย แล้วตรวจสอบระดับน้ำมันในถังน้ำมันเบรก โปรดดูที่ น้ำมันเบรกและน้ำมันคลัตช์ - ระดับ (น. 434)

ถ้าสัญลักษณ์เบรกและสัญลักษณ์ ABS สว่างขึ้นพร้อมกัน แสดงว่าอาจมีข้อบกพร่องในระบบกระจายแรงเบรก

1. ให้หยุดรถในที่ปลอดภัยและดับเครื่องยนต์
2. สตาร์ทเครื่องยนต์อีกครั้ง

- ถ้าสัญลักษณ์ทั้งสองดับลง ให้ขับต่อไปได้
- ถ้าสัญลักษณ์ต่างๆ ยังคงติดสว่างอยู่ ให้ตรวจสอบระดับน้ำมันในถังน้ำมันเบรก ดูที่ น้ำมันเบรกและน้ำมันคลัตช์ - ระดับ (น. 434) ถ้าระดับน้ำมันเบรกเป็นปกติ และไฟเตือนยังคงสว่างอยู่ ให้ขับรถด้วยความระมัดระวังไปยังศูนย์บริการเพื่อตรวจสอบระบบเบรก วอลโว่ขอแนะนำให้ขอความช่วยเหลือจากศูนย์บริการของวอลโว่ที่ได้รับการแต่งตั้ง

คำเตือน

หากน้ำมันเบรกมีระดับต่ำกว่า MIN ในกระปุกน้ำมันเบรก ห้ามขับรถต่อไปโดยที่ไม่ได้เติมน้ำมันเบรก

ต้องตรวจสอบสาเหตุของการสูญเสียน้ำมันเบรกโดยศูนย์บริการ วอลโว่ขอแนะนำให้ท่านติดต่อศูนย์บริการของวอลโว่ที่ได้รับการแต่งตั้ง

คำเตือน

ถ้าสัญลักษณ์ BRAKE และ ABS ติดสว่างขึ้นพร้อมกัน อาจเสี่ยงต่อการเกิดอาการท้ายปัดได้ในขณะที่เบรกเฉยๆ

สัญญาณเตือน

สัญลักษณ์เตือนสีแดงจะสว่างขึ้นเมื่อตรวจพบข้อบกพร่องที่อาจส่งผลกระทบต่อความปลอดภัย และ/หรือความสามารถในการขับขี่รถ พร้อมกันนี้ ข้อความอธิบายจะปรากฏขึ้นบนจอแสดงข้อมูล สัญลักษณ์จะยังคงแสดงอยู่จนกว่าจะทำการแก้ไขข้อบกพร่องแล้ว แต่ท่านสามารถลบข้อความเตือนออกได้โดยใช้ปุ่ม OK โปรดดูที่การไปยังส่วนต่างๆ ของเมนู - แผงหน้าปัดแบบรวม

(น. 149) สัญลักษณ์เตือนอาจสว่างขึ้นพร้อมกับสัญลักษณ์อื่นด้วย

การแก้ไข:

1. หยุดรถในที่ปลอดภัย ห้ามขับรถต่อไป
2. อ่านข้อมูลในจอแสดงข้อมูล ทำการแก้ไขตามข้อความในจอแสดง ลบข้อความโดยใช้ปุ่ม OK

ไฟเตือน - ไม่ได้ปิดประตู

ถ้าประตูด้านใดด้านหนึ่งปิดไม่สนิท ข้อมูลหรือ

สัญลักษณ์เตือนจะติดสว่างขึ้นพร้อมกับการแสดงภาพอธิบายขึ้นในจอแสดงข้อมูล หยุดรถในที่ปลอดภัยโดยเร็วที่สุด และปิดประตูที่เปิดอยู่

 ถ้าขับรถที่ความเร็วต่ำกว่าประมาณ 7 กม./ชม. (ประมาณ 4 ไมล์ต่อชั่วโมง) สัญลักษณ์แสดงข้อมูลจะติดสว่างขึ้น

 ถ้าขับรถที่ความเร็วสูงกว่าประมาณ 7 กม./ชม. (ประมาณ 4 ไมล์ต่อชั่วโมง) สัญลักษณ์เตือนจะติดสว่างขึ้น

ถ้าฝากระโปรงหน้า¹¹ปิดไม่สนิท สัญลักษณ์เตือนจะติดสว่างขึ้นพร้อมกับการแสดงภาพอธิบายขึ้นในจอแสดง

ข้อมูล หยุดรถในที่ปลอดภัยโดยเร็วที่สุด และปิดฝากระโปรงหลัง

ถ้าประตูท้ายปิดไม่สนิท สัญลักษณ์แสดงข้อมูลจะติดสว่างขึ้นพร้อมกับการแสดงภาพอธิบายขึ้นในจอแสดงข้อมูล หยุดรถในที่ปลอดภัยโดยเร็วที่สุด และปิดประตูท้าย

ข้อมูลที่เกี่ยวข้อง

- แผงหน้าปัดแบบรวม (น. 82)
- แผงหน้าปัดแบบรวม - ความหมายของสัญลักษณ์แสดงผล (น. 89)
- แผงหน้าปัดแบบรวมแบบอนาล็อก - ภาพรวม (น. 82)
- แผงหน้าปัดแบบรวมแบบดิจิทัล - ภาพรวม (น. 84)

¹¹ เฉพาะรถที่มีสัญญาณเตือน*

เกจวัดอุณหภูมิภายนอก

การแสดงผลของเกจวัดอุณหภูมิภายนอกจะแสดง
ขึ้นในแผงหน้าปัดแบบรวม

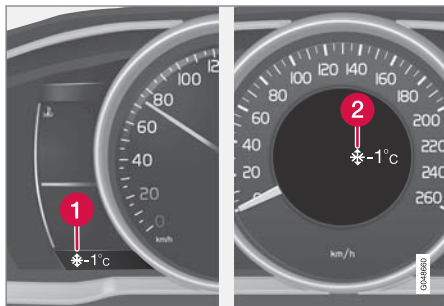

- 1 การแสดงผลของเกจวัดอุณหภูมิภายนอก, แผงหน้าปัดแบบดิจิทัล
- 2 การแสดงผลของเกจวัดอุณหภูมิภายนอก, แผงหน้าปัดแบบอนาล็อก

เมื่ออุณหภูมิอยู่ระหว่าง +2 °C ถึง -5 °C สัญลักษณ์รูปเกล็ดหิมะจะติดสว่างขึ้นในจอแสดงผล สัญลักษณ์นี้เป็นตัวเตือนว่าพื้นผิวถนนลื่น มาตรวัดอุณหภูมิภายนอกอาจแสดงค่าที่สูงกว่าความเป็นจริง เมื่อรถจอดหรือได้จอดอยู่กับที่

ข้อมูลที่เกี่ยวข้อง

- แผงหน้าปัดแบบรวม (น. 82)

มาตรวัดการเดินทาง

มาตรวัดระยะทางจะแสดงขึ้นในแผงหน้าปัดแบบรวม



มาตรวัดระยะทาง, แผงหน้าปัดแบบดิจิทัล

- 1 จอแสดงสำหรับมาตรวัดระยะทาง¹²

มาตรวัดระยะทางทั้งสองชุด T1 และ T2 ใช้ในการวัดระยะทางระยะสั้น ระยะทางนี้จะแสดงในจอแสดงผลหมุนปุ่มหมุนที่สวิตช์โยกด้านซ้ายเพื่อแสดงมาตรวัดที่ต้องการ

การกดยาวๆ (จนกว่าจะเกิดการเปลี่ยนแปลง) บนปุ่ม RESET ที่คันสวิตช์ด้านซ้ายมือจะรีเซ็ตมาตรวัดระยะ

¹² จอแสดงผลอาจมีรูปแบบที่ต่างกันขึ้นอยู่กับรุ่นของแผงหน้าปัด

ทางที่แสดงอยู่ สำหรับข้อมูลเพิ่มเติม โปรดดูที่
คอมพิวเตอร์คำนวณการเดินทาง (น. 154)

ข้อมูลที่เกี่ยวข้อง

- แผงหน้าปัดแบบรวม (น. 82)

นาฬิกา

นาฬิกาจะแสดงขึ้นในแผงหน้าปัดแบบรวม



นาฬิกา, แผงหน้าปัดแบบดิจิทัล

- 1 จอแสดงสำหรับแสดงเวลา¹³

การตั้งนาฬิกา

การปรับนาฬิกาสามารถทำได้ในระบบเมนู MY CAR ^{ดูที่}
MY CAR (น. 152)

ข้อมูลที่เกี่ยวข้อง

- แผงหน้าปัดแบบรวม (น. 82)

แผงหน้าปัดแบบรวม - ข้อตกลงใบอนุญาต

ใบอนุญาตคือ ข้อตกลงสำหรับสิทธิ์ในการดำเนินการกิจกรรมบางอย่าง หรือการใช้สิทธิ์ที่ได้รับมอบจากบุคคลอื่น ตามข้อกำหนดและเงื่อนไขในข้อตกลง ข้อความต่อไปนี้เป็นข้อตกลงของวอลโว่กับ ผู้ผลิต/ผู้พัฒนา และจะเป็นภาษาอังกฤษ

Combined Instrument Panel Software
Open Source Software Notice

This product uses certain free / open source and other software originating from third parties, that is subject to the GNU Lesser General Public License version 2 (LGPLv2), The FreeType Project License ("FreeType License") and other different and/or additional copy right licenses, disclaimers and notices. The links to access the exact terms of LGPLv2, and the other open source software licenses, disclaimers, acknowledgements and notices are provided to you below. Please refer to the exact terms of the relevant License, regarding your rights under said licenses. Volvo Car

¹³ เวลาจะแสดงขึ้นที่บริเวณตรงกลางของแผงหน้าปัดแบบอนาล็อก

Corporation (VCC) offers to provide the source code of said free/open source software to you for a charge covering the cost of performing such distribution, such as the cost of media, shipping and handling, upon written request. Please contact your nearest Volvo Dealer.

The offer is valid for a period of at least three (3) years from the date of the distribution of this product by VCC / or for as long as VCC offers spare parts or customer support.

Portions of this product uses software copyrighted © 2007 The FreeType Project (www.freetype.org). All rights reserved.

Portions of this product uses software with Copyright © 1994–2013 Lua.org, PUC-Rio (http://www.lua.org/)



This product includes software under following licenses:

LGPL v2.1: <http://www.gnu.org/licenses/old-licenses/lgpl-2.1.html>

- GNU FriBidi
- Devil

The FreeType Project License: <http://git.savannah.gnu.org/cgi/freetype/freetype2.git/tree/docs/FTL.TXT>

- FreeType 2

MIT License: <http://opensource.org/licenses/mit-license.html>

- Lua

สัญลักษณ์ในจอแสดง

จอแสดงในรถจะแสดงสัญลักษณ์ที่แตกต่างกันจำนวนมาก สัญลักษณ์เหล่านี้แบ่งออกได้เป็นสัญลักษณ์เตือน สัญลักษณ์ไฟแสดง และสัญลักษณ์ข้อมูล

ด้านล่างนี้คือสัญลักษณ์ที่พบบ่อยพร้อมกับความหมายและการอ้างอิงไปยังข้อมูลเพิ่มเติมที่มีแสดงอยู่ในคู่มือ







 - สัญลักษณ์ไฟเตือนสีแดงจะสว่างเมื่อมีข้อบกพร่องที่แสดงว่าอาจมีผลต่อความปลอดภัย และ/หรือความสามารถในการขับขี่ของรถ ข้อความอธิบายจะแสดงขึ้นในจอแสดงข้อมูลบนแผงหน้าปัดแบบรวมในเวลาเดียวกัน

 - สัญลักษณ์แสดงข้อมูลจะติดสว่างขึ้นพร้อมกับข้อความในจอแสดงข้อมูลบนแผงหน้าปัดแบบรวม เมื่อมีความผิดพลาดใดๆ เกิดขึ้นในระบบใดๆ ของรถ สัญลักษณ์แสดงข้อมูลนี้อาจสว่างขึ้นพร้อมกับสัญลักษณ์อื่นด้วย

สัญลักษณ์เตือนในแผงหน้าปัดแบบรวม

สัญลักษณ์	ความหมาย	คู่มือ
	ความดันน้ำมันต่ำ	(น. 91)
	ใช้เบรคจอดอยู่	(น. 91), (น. 365)
	ใช้เบรคจอดอยู่, สัญลักษณ์ทางเลี้ยว	(น. 91)
	ถุงลมนิรภัย - SRS	(น. 36), (น. 91)
	ระบบเตือนเข็มขัด นิรภัย	(น. 32), (น. 91)
	อัลเทอร์เนเตอร์ไม่ชาร์จ	(น. 91)
	ข้อบกพร่องในระบบ เบรค	(น. 91), (น. 362)
	การเตือน, โหมดความปลอดภัย	(น. 36), (น. 49), (น. 91)

สัญลักษณ์แสดงการควบคุมในแผงหน้าปัดแบบรวม

สัญลักษณ์	ความหมาย	คู่มือ
	ข้อบกพร่องในระบบ ABL*	(น. 89), (น. 130)
	ระบบไอเสีย	(น. 89)
	ข้อบกพร่องในระบบ ABS	(น. 89), (น. 362)
	ไฟตัดหมอกด้านหลังถูก กระตุ้น	(น. 89), (น. 132)
	ระบบเสถียรภาพ, ESC (การควบคุมเสถียรภาพ แบบอิเล็กทรอนิกส์), ระบบควบคุมขณะขึ้น เขา, ระบบช่วยควบคุม เสถียรภาพของรถพ่วง	(น. 89), (น. 351), (น. 241), (น. 389)
	ระบบควบคุม เสถียรภาพ, โหมด Sport	(น. 89), (น. 241)

สัญลักษณ์	ความหมาย	คู่มือ
	ชุดทำความร้อน เครื่องยนต์ลวงหน้า (ดีเซล)	(น. 89)
	ระดับน้ำมันเชื้อเพลิงใน ถังต่ำ	(น. 89), (น. 187)
	ข้อมูล อ่านข้อความบน จอแสดง	(น. 89)
	ไฟสูง เปิด	(น. 89), (น. 126)
	ไฟเลี้ยวด้านซ้าย	(น. 89)
	ไฟเลี้ยวด้านขวา	(น. 89)
	Start/Stop* - เครื่องยนต์ดับโดย อัตโนมัติ	(น. 89), (น. 360)
	ระบบความดันลมยาง*	(น. 89), (น. 408)



สัญลักษณ์แสดงข้อมูลในแผงหน้าปัดแบบรวม

สัญลักษณ์	ความหมาย	คู่มือ
	ระบบควบคุมความเร็ว รถคงที่*	(น. 247)
	ระบบควบคุมความเร็ว คงที่พร้อมการปรับ ความเร็วอัตโนมัติ*	(น. 270)
	ระบบควบคุมความเร็ว คงที่พร้อมการปรับ ความเร็วอัตโนมัติ* ระยะห่าง	(น. 255), (น. 259)
	ระบบควบคุมความเร็ว รถอัตโนมัติแบบ ดัดแปลง*, ระบบเตือน ระยะห่าง* (ตัวเตือน ระยะ)	(น. 262), (น. 251)
	เซ็นเซอร์เรดาร์*	(น. 270), (น. 254), (น. 298)
-	-	-

สัญลักษณ์	ความหมาย	คู่มือ
	เซ็นเซอร์กระจกหน้า*, เซ็นเซอร์แบบกล้อง*, เซ็นเซอร์แบบเลเซอร์*	(น. 127), (น. 286), (น. 298), (น. 312), (น. 317)
	เบรกอัตโนมัติ*, ระบบ เตือนระยะห่าง* (ตัว เตือนระยะ), City Safety™, ระบบเตือน การชน*	(น. 254), (น. 286), (น. 298)
	ระบบ ABL*	(น. 130)
	ระบบเตือนคนขับ*, ถึง เวลาหยุดพัก	(น. 311)
	ระบบเตือนคนขับ*, ถึง เวลาหยุดพัก	(น. 312)
	เบรกจอด	(น. 365)

สัญลักษณ์	ความหมาย	คู่มือ
	เซ็นเซอร์วัดปริมาณน้ำ ฝน*	(น. 137)
	ไฟสูงแบบแอคทีฟ, AHB (Active High Beam)*	(น. 127)
	Start/Stop*	(น. 360)
	Start/Stop*	(น. 360)
	ระบบเตือนคนขับ*, การเตือนการออกนอก ช่องทางเดินรถ (LDW)	(น. 312), (น. 317)
	ระบบเตือนคนขับ*, การเตือนการเปลี่ยน เลน*	(น. 315)
	ระบบเตือนคนขับ*, การเตือนการเปลี่ยน เลน*	(น. 317)

สัญลักษณ์	ความหมาย	คู่มือ
	ข้อมูลความเร็วที่บันทึกไว้*	(น. 306)
	ชุดทำความร้อนเสื่อสูบล้อและห้องโดยสาร*	(น. 187)
	ชุดทำความร้อนเสื่อสูบล้อและชุดทำความร้อนห้องโดยสาร* จำเป็นต้องได้รับการบริการ	(น. 187)
	ตัวตั้งเวลาที่สั่งงานไว้*	(น. 187)
	ตัวตั้งเวลาที่สั่งงานไว้*	(น. 187)
	แบตเตอรี่ต่ำ	(น. 187)
	ที่เปิดฝาด้านน้ำมันเชื้อเพลิง, ด้านขวา	(น. 372)

สัญลักษณ์	ความหมาย	คู่มือ
	ไฟแสดงเกียร์	(น. 344)
	ตำแหน่งเกียร์	(น. 345)
	การวัดระดับน้ำมัน	(น. 430)
—	—	—

สัญลักษณ์ข้อมูลในหน้าจอหลังคอคอนโซล

สัญลักษณ์	ความหมาย	คู่มือ
	ระบบเตือนเข็มขัดนิรภัย	(น. 35)
	ถุงลมนิรภัย, เบาะนั่งผู้โดยสาร, มีการทำงาน	(น. 41)
	ถุงลมนิรภัย, เบาะนั่งผู้โดยสาร, ยกเลิกการทำงาน	(น. 41)

ข้อมูลที่เกี่ยวข้อง

- แผงหน้าปัดแบบรวม - ความหมายของสัญลักษณ์แสดงผล (น. 89)
- แผงหน้าปัดแบบรวม - ความหมายของสัญลักษณ์เตือน (น. 91)
- ข้อความ - การใช้งาน (น. 152)

ข้อความที่แสดงในแผงหน้าปัดแบบรวม

ข้อความที่แสดงในแผงหน้าปัดแบบรวมที่มีอยู่ใน

บทความนี้จะแสดงไว้ในตารางด้านล่างนี้

ข้อความในจอแสดง	ความหมาย
Fuel consumption	การสิ้นเปลืองน้ำมันเชื้อเพลิง
Distance to empty fuel tank:	ระยะทางที่สามารถขับไปได้ก่อนที่น้ำมันเชื้อเพลิงจะหมด:
Distance to empty	ระยะการทำงาน
Average speed	Average speed (ความเร็วเฉลี่ย)
CTA OFF	CTA ปิดการทำงาน
BLIS and CTA OFF Trailer attached	BLIS และ CTA ปิดการทำงาน มีรถพ่วงต่ออยู่
-	
BLIS and CTA Service required	ต้องทำการซ่อมบำรุง BLIS และ CTA
Insert car key	เสียบกุญแจรถ
Car key not found	ไม่พบกุญแจรถ
Car key battery low See manual	แบตเตอรี่ของกุญแจรถต่ำ ดูคู่มือสำหรับเจ้าของรถ
Immobiliser Try to start again	ชุดป้องกันการสตาร์ท ลองสตาร์ทใหม่อีกครั้ง

ข้อความในจอแสดง	ความหมาย
Auto Braking was activated	มีการสั่งงานเบรกอัตโนมัติ
Radar blocked See manual	เรดาร์ถูกปิดกั้น ดูคู่มือสำหรับเจ้าของรถ
Collision warning Service required	การเตือนการชนจำเป็นต้องเข้ารับบริการ
Collision warning system OFF	ระบบเตือนการชนปิดทำงาน
Collision warning system Unavailable	การเตือนการชนไม่พร้อมทำงาน
Lane Keeping Aid Service required	ระบบช่วยรักษาช่องทางเดินรถจำเป็นต้องเข้ารับบริการ
Lane Keeping Aid Interrupted	ระบบช่วยรักษาช่องทางเดินรถอยู่ในโหมดสแตนด์บาย
Adaptive cruise control cancelled	ระบบควบคุมความเร็วคงที่พร้อมการปรับความเร็วอัตโนมัติหยุดทำงาน*
Adaptive cruise control unavailable	ระบบควบคุมความเร็วคงที่พร้อมการปรับความเร็วอัตโนมัติไม่พร้อมทำงาน*
Adaptive cruise control Service required	ระบบควบคุมความเร็วคงที่พร้อมการปรับความเร็วอัตโนมัติต้องเข้ารับบริการ*
Set ESC to Normal to enable Cruise	ตั้ง ESC ไปที่ ปกติ เพื่อสั่งงานการควบคุมความเร็วคงที่
Press brake to hold vehicle	เหยียบเบรกเพื่อหยุดรถ
Below 30 km/h Lead vehicle required	ต่ำกว่า 30 กม./ชม. จำเป็นต้องมีรถข้างหน้า
Driver Alert Time for a break	ระบบเตือนคนขับ ถึงเวลาหยุดพัก
Driver Alert system Service required	ระบบเตือนคนขับจำเป็นต้องเข้ารับบริการ





ข้อความในจอแสดง	ความหมาย
Tyre pressure system Service required	ระบบความดันลมยาง ต้องการซ่อมบำรุง
Windscreen sensors blocked See manual	เซ็นเซอร์กระจกหน้าถูกปิดกั้น ดูคู่มือสำหรับเจ้าของรถ
ESC Temporarily OFF	ESC หยุดทำงานชั่วคราว
ESC Service required	ESC, จำเป็นต้องได้รับการบริการ
Fuel operated heater stopped Battery saving mode	ชุดทำความร้อนแบบใช้น้ำมันเชื้อเพลิงหยุดทำงาน แบตเตอรี่ในโหมดประหยัดพลังงาน
Fuel operated heater stopped Low fuel level	ชุดทำความร้อนแบบใช้น้ำมันเชื้อเพลิงหยุดทำงาน ระดับน้ำมันเชื้อเพลิงต่ำ
Fuel operated heater Service required	ชุดทำความร้อนแบบใช้น้ำมันเชื้อเพลิง ต้องการซ่อมบำรุง
Parking heater	ชุดทำความร้อนขณะจอด
Indoor parking	จอดรถในอาคาร
Direct start	การสตาร์ททันที
Auto On	อัตโนมัติ เปิด
Off	ปิดทำงาน
Auto heater ON	ชุดทำความร้อนอัตโนมัติ เปิด
Auto heater OFF	ชุดทำความร้อนอัตโนมัติ ปิด
Stop	หยุด

ข้อความในจอแสดง	ความหมาย
Lane Departure Warning ON	เตือนการขับออกจากเลน เปิด
Lane Departure Warning OFF	เตือนการขับออกจากเลน ปิด
Auto braking by City Safety	การเบรกอัตโนมัติโดย City Safety
City Safety Service required	City Safety ต้องการซ่อมบำรุง
Time for regular maintenance	เวลาการบำรุงรักษาตามปกติ
Book time for maintenance	กำหนดเวลาสำหรับการซ่อมบำรุง
Maintenance overdue	เกินกำหนดเวลาที่จะต้องซ่อมบำรุง
Transmission Oil change needed	ต้องเปลี่ยนน้ำมันเกียร์
Transmission Reduced performance	ประสิทธิภาพการทำงานของชุดเกียร์ลดลง
Low battery charge Power save mode	การชาร์จขณะแบตเตอรี่ต่ำ แรงดันไฟฟ้าในโหมดประหยัดพลังงาน
Transmission hot Reduce speed	เกียร์ร้อน ลดความเร็ว
Transmission hot Stop safely Wait for cooling	เกียร์ร้อน หยุดรถในบริเวณที่ปลอดภัยและรอให้ชุดเกียร์เย็นลง
Digital speed	ความเร็วแบบดิจิตอล
Additional heater	ชุดทำความร้อนเสริม
TC options	คอมพิวเตอร์คำนวณการเดินทาง ที่เหมาะสมที่สุด



◀◀ ข้อความในจอแสดง	ความหมาย
T1 and total dist.	มาตรวัดระยะทาง T1
T2 and total dist.	มาตรวัดระยะทาง T2
Service status	สถานะการซ่อมบำรุง
Oil level	ระดับน้ำมันเครื่อง
Not available	ไม่สามารถใช้ได้
Messages	ข้อความ
Settings	การตั้งค่า
Themes	ธีม
Contrast mode	โหมดความคมชัด
Colour mode	โหมดสี
Trip computer reset	รีเซ็ตคอมพิวเตอร์คำนวณการเดินทาง
Alcoguard Please blow for 5 seconds	เป่า Alcoguard นาน 5 วินาที
Alcoguard Please blow harder	เป่า Alcoguard แรงขึ้น
Alcoguard Please blow longer	เป่า Alcoguard นานขึ้น
Alcoguard Please blow softer	เป่า Alcoguard เบาลง

ข้อความในจอแสดง	ความหมาย
Alcoguard Bypass enabled	เปิดให้การบายพาส Alcoguard
Alcoguard preheating Please wait	กำลังอุ่น Alcoguard รอสักครู่
Alcoguard Approved test	Alcoguard ผ่านการทดสอบเป็นที่รับรอง
Alcoguard No signal received	ไม่ได้รับสัญญาณจาก Alcoguard
Alcoguard Calibration required See manual	จำเป็นต้องปรับเทียบ Alcoguard ดูคู่มือสำหรับเจ้าของรถ
Alcoguard Please try again	ลองใช้ Alcoguard อีกครั้ง
Alcoguard Service required	Alcoguard จำเป็นต้องเข้ารับบริการ
Alcoguard Please insert power cable	เสียบสายไฟของ Alcoguard
Alcoguard Restart possible	สามารถเริ่มการทำงาน Alcoguard ใหม่ได้
Bypass activated Please wait for 1 minute	มีการสั่งงานการบายพาส โปรดรอ 1 นาที
Disapproved test Wait 1 minute to try again	การทดสอบไม่ผ่านการอนุมัติ รอ 1 นาทีแล้วลองอีกครั้ง
Rear child lock activated	ตัวล็อกป้องกันเด็กด้านหลังทำงาน
Headlamp system malfunction Service required	ระบบไฟหน้าทำงานผิดพลาด ต้องทำการซ่อมบำรุง
Active main beam Temporary unavailable Switch manually	ไฟสูงแบบแอดทีฟไม่สามารถใช้งานได้ชั่วคราว สั่งงานในแบบแมนนวล
Soot filter full See manual	ตัวกรองเขม่าเต็ม ดูคู่มือสำหรับเจ้าของรถ





ข้อความในจอแสดง	ความหมาย
Auto Start/Stop Service required	Start-Stop ชัตโนมัติจำเป็นต้องรับบริการ
Autostart Engine running	การสตาร์ทเครื่องยนต์โดยอัตโนมัติ
Select P or N to start	เลือก P หรือ N เพื่อสตาร์ท
Press start button	กดปุ่ม Start
Depress clutch pedal to start	เหยียบแป้นคลัตช์เพื่อสตาร์ท
Depress brake and clutch pedals to start	เหยียบแป้นเบรกและแป้นคลัตช์เพื่อสตาร์ท
Put gear in neutral to start	เลื่อนคันเกียร์ไปที่เกียร์ว่างเพื่อสตาร์ท
Tyre pressure low Check front right tyre	ความดันลมยางต่ำ ตรวจสอบยางด้านหน้าขวา
Tyre pressure low Check front left tyre	ความดันลมยางต่ำ ตรวจสอบยางด้านหน้าซ้าย
Tyre pressure low Check rear right tyre	ความดันลมยางต่ำ ตรวจสอบยางด้านหลังขวา
Tyre pressure low Check rear left tyre	ความดันลมยางต่ำ ตรวจสอบยางด้านหลังซ้าย
Tyre pressure low Check tyres	ความดันลมยางต่ำ ตรวจสอบยาง
Tyre needs air now Check front right tyre	จำเป็นต้องเติมลมยางเดี๋ยวนี้ ตรวจสอบยางด้านหน้าขวา
Tyre needs air now Check front left tyre	จำเป็นต้องเติมลมยางเดี๋ยวนี้ ตรวจสอบยางด้านหน้าซ้าย
Tyre needs air now Check rear right tyre	จำเป็นต้องเติมลมยางเดี๋ยวนี้ ตรวจสอบยางด้านหลังขวา

ข้อความในจอแสดง	ความหมาย
Tyre needs air now Check rear left tyre	จำเป็นต้องเติมลมยางเดี๋ยวนี้ ตรวจสอบยางด้านหลังซ้าย
SRS airbag Service required	ถุงลมนิรภัย SRS, ต้องทำการซ่อมบำรุง
SRS airbag Service urgent	ถุงลมนิรภัย SRS ต้องซ่อมบำรุงอย่างเร่งด่วน
Volvo On Call Service required	ระบบ Volvo On Call จำเป็นต้องเข้ารับบริการ
Volvo On Call subscription will soon expire	การเป็นสมาชิกของระบบ Volvo On Call จะหมดอายุในเร็วนี้
Trailer brake light malfunction	ไฟเบรกของรถพ่วงทำงานผิดพลาด
Trailer indicator malfunction	ไฟแสดงของรถพ่วงทำงานผิดพลาด
Oil level low Refill 0.5 litre	ระดับน้ำมันเครื่องต่ำ เติม 0.5 ลิตร
Oil service required	น้ำมันเครื่อง ต้องทำการซ่อมบำรุง
Handbrake not fully released	ยังไม่ได้ปล่อยเบรกจอดจนสุด
Handbrake not applied	ไม่มีการใช้เบรกจอด
Handbrake Service required	เบรกจอด ต้องทำการซ่อมบำรุง
Park Assist System Service required	ระบบช่วยจอด ต้องทำการซ่อมบำรุง
High engine temperature Turn off engine	อุณหภูมิเครื่องยนต์สูง ดับเครื่องยนต์
High engine temperature Stop safely	อุณหภูมิเครื่องยนต์สูง หยุดอย่างปลอดภัย





ข้อความในจอแสดง	ความหมาย
Engine coolant level low Stop safely	ระดับสารหล่อเย็นต่ำ หยุดอย่างปลอดภัย
Normal mode	โหมดปกติ
Safety mode See manual	โหมดปลอดภัย ดูคู่มือสำหรับเจ้าของรถ
Transmission hot Brake to hold	ระบบเกียร์ร้อน เบรกเพื่อให้เย็นลง
Transmission hot Park safely Let engine run	ระบบเกียร์ร้อน จอดอย่างปลอดภัยและเดินเครื่องยนต์ทิ้งไว้
Transmission cooling Let engine run	เกียร์ระบายความร้อน ปล่อยให้เครื่องยนต์ทำงาน
Hill descent control ON	ระบบควบคุมการลงเนิน เปิด
No remote start Too many tries	ไม่มีการสตาร์ทจากรยะไกล พยายามหลายครั้งเกินไป
No remote start Low fuel level	ไม่มีการสตาร์ทจากรยะไกล ระดับน้ำมันเชื้อเพลิงต่ำ
No remote start Gear not in P	ไม่มีการสตาร์ทจากรยะไกล เกียร์ไม่อยู่ที่ตำแหน่ง P
No remote start Driver in car	ไม่มีการสตาร์ทจากรยะไกล คนขับอยู่ในรถ
No remote start Low battery	ไม่มีการสตาร์ทจากรยะไกล แรงดันไฟฟ้าแบตเตอรี่
No remote start Engine warning	ไม่มีการสตาร์ทจากรยะไกล มีสัญญาณเตือนเกี่ยวกับเครื่องยนต์
Remote start off Engine coolant level low	ไม่มีการสตาร์ทจากรยะไกล ระดับสารหล่อเย็นต่ำ
No remote start Door open	ไม่มีการสตาร์ทจากรยะไกล มีการเปิดประตู

ข้อความในจอแสดง	ความหมาย
No remote start Bonnet open	ไม่มีการสตาร์ทจากรยะไกล มีการเปิดฝากระโปรงหน้า
No remote start Car not locked	ไม่มีการสตาร์ทจากรยะไกล รถไม่ได้ล็อกไว้
No remote star Key in car	ไม่มีการสตาร์ทจากรยะไกล กุญแจอยู่ในรถ
Remote start off Gear not in P	การสตาร์ทจากรยะไกลปิดทำงาน เกียร์ไม่อยู่ในตำแหน่ง P
Remote start off Driver in car	การสตาร์ทจากรยะไกลปิดทำงาน คนขับอยู่ในรถ
Remote start off Engine warning	การสตาร์ทจากรยะไกลปิดทำงาน มีการเตือนเกี่ยวกับเครื่องยนต์
Remote start off Bonnet open	การสตาร์ทจากรยะไกลปิดทำงาน มีการเปิดฝากระโปรงหน้า
Remote start off Low battery	การสตาร์ทจากรยะไกลปิดทำงาน แรงดันไฟฟ้าของแบตเตอรี่ต่ำ
Remote start off Low fuel level	การสตาร์ทจากรยะไกลปิดทำงาน ระดับน้ำมันเชื้อเพลิงต่ำ
Brake pedal characteristics changed Service required	ลักษณะของแป้นเบรคมีการเปลี่ยนแปลงจำเป็นต้องเข้ารับบริการ
Preconditioning	การปรับสภาพล่วงหน้า
Passenger seat	ที่นั่งผู้โดยสาร
Driver seat	ที่นั่งคนขับ
Outdoor parking	การจอดรถกลางแจ้ง
Preconditioning stopped Hybrid battery temperature high	การปรับสภาพล่วงหน้าหยุดทำงานเนื่องจากแบตเตอรี่ไฮบริดร้อนเกินไป





ข้อความในจอแสดง	ความหมาย
Preconditioning stopped due to malfunction	การปรับสภาพล่วงหน้าหยุดทำงานเนื่องจากการทำงานผิดปกติ
Preconditioning interrupted by power supply change	การปรับสภาพล่วงหน้าหยุดทำงานเนื่องจากแหล่งจ่ายไฟมีการเปลี่ยนแปลง
Messages (##)	ข้อความ (##)

ข้อมูลที่เกี่ยวข้อง

- ข้อความ - การใช้งาน (น. 152)
- ข้อความ (น. 151)

Volvo Sensus

Volvo Sensus คือหัวใจของประสบการณ์ความชำนาญในส่วนบุคคลของวอลโว่ และพร้อมที่จะเชื่อมต่อท่านกับรถยนต์และโลกภายนอก Sensus จะมีข้อมูล, ระบบบันเทิงและการบริการช่วยเหลือเมื่อต้องการ Sensus ประกอบด้วยฟังก์ชันการใช้งานที่ง่ายเป็นธรรมชาติ ซึ่งจะทำให้การเดินทางและการควบคุมรถดีขึ้น

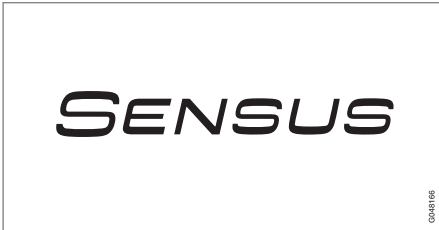

โครงสร้างของการไปยังส่วนต่างๆ ในระบบที่เป็นธรรมชาติ ทำให้สามารถปรับการสนับสนุนที่เกี่ยวข้องต่างๆ, ข้อมูล และความบันเทิงเมื่อจำเป็นได้โดยไม่รบกวนสมาธิของคนขับ

Sensus จะครอบคลุมโซลูชันทั้งหมดของรถที่ทำให้ท่านสามารถทำการเชื่อมต่อ* กับโลกภายนอกได้ รวมทั้งให้การควบคุมที่เป็นธรรมชาติสำหรับฟังก์ชันการทำงานทั้งหมดของรถยนต์

Volvo Sensus จะรวบรวมและแสดงผลฟังก์ชันการทำงานหลายอย่างของระบบรถยนต์ไว้บนจอแสดงผลเมื่อใช้ Volvo Sensus ท่านสามารถตั้งค่าให้กับรถได้โดยใช้อินเทอร์เฟซสำหรับผู้ใช้ การตั้งค่าต่างๆ สามารถทำได้ในการตั้งค่าของรถ, เครื่องเสียงและสื่อข้อมูล, การควบคุมสภาพอากาศ เป็นต้น

ท่านสามารถใช้ปุ่มต่างๆ บนคอนโซลกลางและปุ่มควบคุมต่างๆ บนแป้นพิมพ์ด้านขวาของพวงมาลัย* เปิดหรือปิดการทำงานต่างๆ และทำการตั้งค่าต่างๆ ได้

เมื่อกด MY CAR การตั้งค่าต่างๆ ทั้งหมดที่เกี่ยวข้องกับการขับขี่และการควบคุมรถจะปรากฏขึ้น เช่น City Safety, ระบบลีดและสัญญาณเตือน, ความเร็วพัฒนาแบบอัตโนมัติ, การตั้งค่านาฬิกา เป็นต้น

เมื่อกดหนึ่งครั้งที่ฟังก์ชันที่สอดคล้องกัน RADIO, MEDIA, TEL*, 🌐*, NAV* และ CAM¹⁴ จะสามารถเปิดใช้งานแหล่งข้อมูล, ระบบ และฟังก์ชันการทำงาน

ต่างๆ เช่น AM, FM, ซีดี, ดีวีดี*, โทรทัศน์*, Bluetooth®*, ระบบนำทาง* และกล้องช่วยจอดรถ* ได้สำหรับข้อมูลเพิ่มเติมเกี่ยวกับฟังก์ชันการทำงาน/ระบบโปรดดูที่ส่วนที่เกี่ยวข้องกันในคู่มือสำหรับเจ้าของรถหรือข้อมูลเสริมฉบับนี้

¹⁴ สำหรับรถบางรุ่นเท่านั้น



ภาพรวม

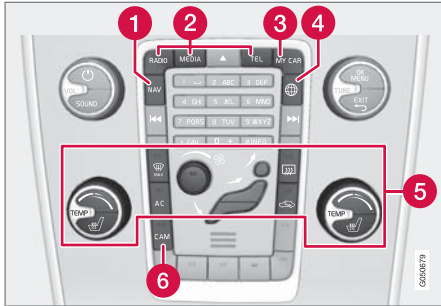

แผงควบคุมที่คอนโซลกลาง รูปภาพเป็นเพียงตัวอย่างเท่านั้น - จำนวนของฟังก์ชันการทำงานและการจัดรูปแบบของปุ่มต่างๆ อาจแตกต่างกันออกไป โดยขึ้นกับอุปกรณ์ที่เลือกไว้และตลาด

- 1 ระบบนำทาง* - NAV คู่มือข้อมูลเสริมแยกต่างหาก (Sensus Navigation)
- 2 ระบบเครื่องเสียงและสื่อข้อมูล - RADIO, MEDIA, TEL* โปรดดูข้อมูลเสริมแยกต่างหาก (ระบบข้อมูลบันเทิง Sensus)
- 3 การตั้งค่าฟังก์ชันการทำงาน - MY CAR คู่มือ MY CAR (น. 152)
- 4 รถที่มีการเชื่อมต่ออินเทอร์เน็ต - * โปรดดูข้อมูลเสริมแยกต่างหาก (ระบบข้อมูลบันเทิง Sensus)

- 5 ระบบควบคุมสภาพอากาศ (น. 166)
- 6 กล้องช่วยจอดรถ* (น. 330) – CAM*

ตำแหน่งกุญแจ

ท่านสามารถใช้กุญแจรีโมตคอนโทรลในการตั้งค่าระบบไฟฟ้าของรถยนต์ให้อยู่ในโหมด/ระดับต่างๆ กัน เพื่อให้ฟังก์ชันการทำงานต่างๆ พร้อมใช้งานได้ โปรดดูที่ ตำแหน่งสวิตช์กุญแจ - ฟังก์ชันการทำงานที่ระดับต่างๆ (น. 113)



กุญแจสตาร์ทที่ไม่เสียบ/เสียบกุญแจรีโมตคอนโทรล

❗ **หมายเหตุ**

สำหรับรถยนต์ที่มีระบบการสตาร์ทและการล็อกแบบไม่ใช้กุญแจ* จะไม่จำเป็นต้องเสียบกุญแจรีโมตคอนโทรลเข้าไปในสวิตช์กุญแจ แต่สามารถเก็บกุญแจไว้ในที่อื่นๆ เช่น ในกระเป๋า ได้ สำหรับข้อมูลเพิ่มเติมเกี่ยวกับระบบการสตาร์ทและการล็อกแบบไม่ใช้กุญแจ โปรดดูที่ การขับขี่แบบไม่ใช้กุญแจ* (น. 218)

เสียบกุญแจรีโมตคอนโทรล

1. จับที่ปลายของกุญแจรีโมตคอนโทรลที่มีเสียบกุญแจแบบถอดได้ แล้วเสียบกุญแจรีโมตคอนโทรลเข้าไปในสวิตช์กุญแจ
2. จากนั้น ให้ดันกุญแจรีโมตคอนโทรลเข้าไปในสวิตช์กุญแจจนสุด

❗ **สำคัญ**

วัตถุแปลกปลอมในสวิตช์กุญแจอาจทำให้การทำงานบกพร่องหรือทำให้ล็อกเสียหายได้

ห้ามเสียบกุญแจรีโมตคอนโทรลที่หันด้านที่ไม่ถูกต้องเข้าไป ให้จับปลายด้านที่มีดอกกุญแจแบบถอดได้ ดูที่ เสียบกุญแจแบบถอดได้ - การถอด/การประกอบ (น. 215)

ดึงกุญแจรีโมตคอนโทรลออก

จับกุญแจรีโมตคอนโทรลและดึงกุญแจออกจากสวิตช์กุญแจ

ตำแหน่งสวิตช์กุญแจ - ฟังก์ชันการทำงานที่ระดับต่างๆ

เพื่อให้สามารถเปิดใช้ฟังก์ชันการทำงานจำนวนจำกัดจำนวนหนึ่งได้ในขณะที่เครื่องยนต์ดับอยู่ ระบบไฟฟ้าของรถจะสามารถตั้งค่าได้ 3 ตำแหน่ง นั่นคือ 0, I และ II โดยใช้กับกุญแจรีโมตคอนโทรลในคู่มือสำหรับเจ้าของรถฉบับนี้ จะอธิบายเกี่ยวกับระดับต่างๆ เหล่านี้โดยใช้คำว่า "ตำแหน่งสวิตช์กุญแจ"

ตารางต่อไปนี้แสดงการทำงานต่างๆ ของกุญแจแต่ละตำแหน่ง/ระดับ





ระดับ	การทำงานต่างๆ
0	<ul style="list-style-type: none"> มาตรฐานระยะทาง นาฬิกาและมาตรวัดอุณหภูมิจะมีไฟส่องสว่าง ท่านสามารถปรับที่นั่งแบบปรับด้วยระบบไฟฟ้าได้ ท่านสามารถใช้งานระบบเครื่องเสียงได้เป็นเวลาที่กำหนดช่วงหนึ่ง - โปรดดูเอกสารข้อมูลเสริมสำหรับระบบข้อมูลบันเทิง Sensus
I	<ul style="list-style-type: none"> หลังคาแบบพาโนรามา, กระจกไฟฟ้า, ช่องจ่ายไฟ 12 โวลต์ในห้องผู้โดยสาร, ระบบนำทาง, โทรศัพท, พัดลมระบายอากาศ, และที่ปัดน้ำฝนกระจกหน้าสามารถทำงานได้

ระดับ	การทำงานต่างๆ
II	<ul style="list-style-type: none"> ไฟหน้าสว่างขึ้น หลอดไฟเตือน/หลอดไฟแสดงสว่างเป็นเวลา 5 วินาที ระบบอื่นๆ สามารถใช้ได้ อย่างไรก็ตาม การทำความร้อนด้วยไฟฟ้าของเบาะนั่งและกระจกหลังจะสามารถใช้งานได้เฉพาะเมื่อสตาร์ทเครื่องยนต์แล้วเท่านั้น <p>ตำแหน่งกุญแจนี้จะใช้กระแสไฟจากแบตเตอรี่มาก จึงควรหลีกเลี่ยงไม่ให้ตำแหน่งกุญแจนี้!</p>

การเลือกตำแหน่งกุญแจ/ระดับ

- ตำแหน่งสวิตช์กุญแจ 0 - ปลดล็อคครก ซึ่งหมายถึงระบบไฟฟ้าของรถอยู่ที่ระดับ 0

หมายเหตุ
<p>ในการไปที่ระดับ I หรือ II โดยที่ ไม่ สตาร์ทเครื่องยนต์ ห้าม เหยียบแป้นเบรก/คลัตช์ในขณะที่กำลังจะเลือกตำแหน่งกุญแจเหล่านี้</p>

- ตำแหน่งสวิตช์กุญแจ I** - เมื่อเสียบกุญแจรีโมตคอนโทรลเข้าในสวิตช์กุญแจจนสุด¹⁵ แล้ว ให้กด START/STOP ENGINE เป็นเวลาสั้นๆ
- ตำแหน่งสวิตช์กุญแจ II** - เมื่อเสียบกุญแจรีโมตคอนโทรลเข้าในสวิตช์กุญแจจนสุดแล้ว¹⁵ ให้กด START/STOP ENGINE ค้างไว้¹⁶
- กลับไปตำแหน่งสวิตช์กุญแจ 0** - เมื่อต้องการกลับไปตำแหน่งสวิตช์กุญแจ 0 จากตำแหน่ง II หรือ I ให้กด START/STOP ENGINE เป็นเวลาสั้นๆ

ระบบเสียง

สำหรับข้อมูลเพิ่มเติมเกี่ยวกับฟังก์ชันการทำงานของระบบเครื่องเสียงเมื่อถอดกุญแจรีโมตคอนโทรลออกแล้ว โปรดดูที่ข้อมูลเสริมสำหรับระบบข้อมูลบันเทิง Sensus

¹⁵ ไม่จำเป็นสำหรับรถที่มีระบบการสตาร์ทและการล็อคแบบไม่ใช้กุญแจ*

¹⁶ ประมาณ 2 วินาที

การสตาร์ทและการดับเครื่องยนต์

สำหรับข้อมูลเกี่ยวกับการสตาร์ท/การดับเครื่องยนต์ โปรดดูที่ การสตาร์ทเครื่องยนต์ (น. 336)

การพวงลาก

สำหรับข้อมูลสำคัญเกี่ยวกับกฎจราจรไมคคอนโทรลในระหว่างลากพวง โปรดดูที่ การพวงลาก (น. 390)

ข้อมูลที่เกี่ยวข้อง

- ตำแหน่งกฎแฉ (น. 112)

ที่นั่ง, ด้านหน้า

ที่นั่งด้านหน้าของรถจะมีตัวเลือกการตั้งค่าต่างๆ เพื่อความสบายสูงสุดของที่นั่ง



- 1 ยกระดับ/ลดระดับที่นั่ง, บีบขึ้น/ลง
- 2 ไปข้างหน้า/ไปข้างหลัง: ยกมือจับเพื่อปรับระยะจากพวงมาลัยและเบ็นต่างๆ ตรวจสอบว่าที่นั่งล็อกเข้าที่หลังจากเปลี่ยนตำแหน่งแล้ว
- 3 ยก/ลด* ขอบหน้าของเบาะนั่ง บีบขึ้น/ลง
- 4 ปรับความเอียงพนักพิง ให้หมุนปุ่ม

- 5 เปลี่ยนส่วนรองรับบริเวณบั้นเอว* กดปุ่ม
- 6 แฉงควบคุมของที่นั่งปรับด้วยไฟฟ้า* ดูที่ ที่นั่ง, ด้านหน้า - แบบปรับด้วยไฟฟ้า* (น. 116)

คำเตือน

ปรับตำแหน่งที่นั่งคนขับก่อนออกรถ ห้ามปรับในขณะที่กำลังขับขี้อยู่ ตรวจสอบให้แน่ใจว่า ที่นั่งอยู่ในตำแหน่งล็อกแล้ว เพื่อไม่ให้เกิดการบาดเจ็บในกรณีที่เกิดเบรคอย่างแรงหรือเกิดอุบัติเหตุ

การลดระดับพนักพิงที่นั่งผู้โดยสาร*¹⁷

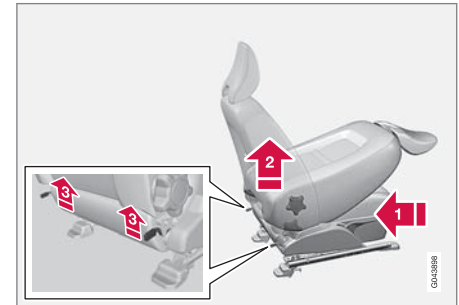

¹⁷ สำหรับที่นั่งแบบคอมฟอร์ตเท่านั้น

▶▶ พนักพิงของที่นั่งผู้โดยสารสามารถพับไปข้างหน้าเพื่อเพิ่มพื้นที่สำหรับสัมภาระที่มีความยาวมาก

1▶ เลื่อนที่นั่งไปทางด้านหลัง/ลงด้านล่างให้มากที่สุดเท่าที่จะเป็นไปได้

2▶ ปรับพนักพิงไปยังตำแหน่งตั้งตรง

3▶ ยกตัวล็อคต่างๆ บนด้านหลังของพนักพิงหลัง และพับไปข้างหน้า

4. ดันที่นั่งไปทางด้านหน้าเพื่อให้พนักพิงศีรษะ "ล็อกเข้าที่" ได้ช่องเก็บของหน้ารถ

สำหรับการยกเบาะขึ้นจะสามารถทำได้ในลำดับกลับกัน

⚠ คำเตือน

จับที่พนักพิงหลัง และให้แน่ใจว่าล็อกเข้าตำแหน่งเป็นอย่างดีหลังจากพับ เพื่อหลีกเลี่ยงการบาดเจ็บในกรณีที่เบาะกะทันหันหรือเกิดอุบัติเหตุ

ข้อมูลที่เกี่ยวข้อง

- ที่นั่ง, ด้านหน้า - แบบปรับด้วยไฟฟ้า* (น. 116)
- ที่นั่ง, ด้านหลัง (น. 118)

ที่นั่ง, ด้านหน้า - แบบปรับด้วยไฟฟ้า*

ที่นั่งด้านหน้าของรถจะมีตัวเลือกการตั้งค่าต่างๆ เพื่อความสบายสูงสุดของที่นั่ง ที่นั่งแบบปรับด้วยไฟฟ้าสามารถเลื่อนไปข้างหน้า/ไปข้างหลัง และเลื่อนขึ้น/ลงได้ ขอบด้านหน้าของเบาะรองนั่งสามารถยก/ลดระดับได้ รวมทั้งสามารถเปลี่ยนมุมของพนักพิงและส่วนรองรับบริเวณบั้นเอว* ได้ด้วยเช่นกัน

ที่นั่งแบบปรับด้วยระบบไฟฟ้า

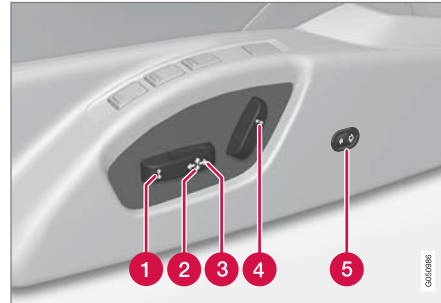

- 1 ขอบด้านหน้าของเบาะรองนั่ง ขึ้น/ลง
- 2 ยก/ลดระดับที่นั่ง
- 3 ที่นั่ง ไปข้างหน้า/ไปข้างหลัง

4 ความเอียงพนักพิง

5 ส่วนรองรับบริเวณบั้นเอว* จะได้รับการปรับให้เลื่อนเข้าหรือเลื่อนออก

ที่นั่งแบบปรับด้วยระบบไฟฟ้ามีระบบป้องกันการทำงานหนักเกินไป ซึ่งจะตัดการทำงานหากมีวัตถุใดๆ มาปิดขวางการเลื่อนของที่นั่ง ถ้าเกิดกรณีนี้ขึ้น ให้ตั้งระบบไฟฟ้าของรถ (สวิตช์กุญแจ) ไปที่ตำแหน่ง I หรือ 0 แล้วรอเป็นเวลาสั้นๆ ก่อนที่จะปรับที่นั่งอีกครั้ง

สามารถเลื่อนได้ครั้งละทิศทางเดียว (ไปข้างหน้า/ถอยหลัง/ขึ้น/ลง/เข้า/ออก) เท่านั้น

การเตรียม

หลังจากใช้กุญแจรีโมตคอนโทรลปลดล็อกประตูโดยที่ไม่ได้เสียบกุญแจในสวิตช์กุญแจ ท่านจะสามารถปรับที่นั่งได้ภายในช่วงระยะเวลาหนึ่ง โดยปกติแล้ว การปรับที่นั่งจะทำให้ได้เมื่อสวิตช์กุญแจอยู่ในตำแหน่ง I และสามารถทำได้ตลอดเวลาในขณะที่เครื่องยนต์ทำงานอยู่

ที่นั่งแบบมีฟังก์ชันหน่วยความจำ*

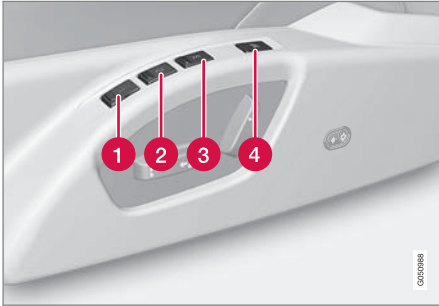

ฟังก์ชันหน่วยความจำจะบันทึกการตั้งค่าต่างๆ สำหรับที่นั่งและกระจกมองข้างไว้

เก็บบันทึกการตั้งค่า

- 1 ปุ่มหน่วยความจำ
- 2 ปุ่มหน่วยความจำ
- 3 ปุ่มหน่วยความจำ
- 4 ปุ่มสำหรับการบันทึกการตั้งค่า

1. ปรับที่นั่งและกระจกมองข้าง

2. กดปุ่ม M ค้างไว้ในขณะที่กดปุ่ม 1, 2 หรือ 3 พร้อมกัน กดปุ่มค้างไว้จนกระทั่งได้ยินเสียงสัญญาณและมีข้อความแสดงขึ้นในแผงหน้าปัดแบบรวม

จะต้องปรับที่นั่งอีกครั้งก่อนที่จะสามารถตั้งหน่วยความจำค่าใหม่ได้

การตั้งค่าสำหรับส่วนรองรับบริเวณบั้นเอวไม่ได้รับการบันทึกไว้

การใช้การตั้งค่าที่เก็บบันทึกไว้

กดปุ่มหน่วยความจำ 1-3 ปุ่มใดปุ่มหนึ่งค้างไว้จนกว่าที่นั่งและกระจกมองข้างจะหยุดเคลื่อนที่ ถ้าปล่อยปุ่ม การเคลื่อนที่ของที่นั่งและกระจกมองข้างจะหยุดลง

หน่วยความจำของกุญแจ* ในกุญแจรีโมตคอนโทรล

คนขับแต่ละคนสามารถใช้กุญแจรีโมตคอนโทรลแต่ละชุดเพื่อบันทึกการตั้งค่าสำหรับที่นั่งคนขับและกระจกมองข้าง¹⁸ ของเขาได้ ดูที่ กุญแจรีโมตคอนโทรล - การกำหนดค่าส่วนบุคคล* (น. 207)

การหยุดฉุกเฉิน

ถ้าที่นั่งเริ่มเลื่อนโดยไม่เจตนา ให้กดปุ่มตั้งค่าที่นั่งหรือปุ่มหน่วยความจำปุ่มใดปุ่มหนึ่งเพื่อหยุดที่นั่ง

เริ่มต้นการไปยังตำแหน่งที่นั่งที่บันทึกไว้ในหน่วยความจำของกุญแจอีกครั้งโดยการกดปุ่มปลดล็อคบนกุญแจรีโมตคอนโทรล ประตูด้านคนขับจะต้องเปิดออก

คำเตือน

เสี่ยงต่อการถูกหนีบได้! ปล่อยให้เด็กเล่นปุ่มควบคุมต่างๆ ตรวจสอบว่า ไม่มีวัตถุใดๆ ที่ด้านหน้า, ด้านหลัง หรือใต้ที่นั่งในระหว่างปรับที่นั่ง ตรวจสอบให้แน่ใจว่า ไม่มีผู้โดยสารบนที่นั่งด้านหลังคนใดได้รับอันตรายจากการถูกหนีบ

เบาะนั่งที่มีการทำความร้อน

สำหรับเบาะนั่งที่มีการทำความร้อน โปรดดูที่ ที่นั่งด้านหน้าแบบมีชุดทำความร้อน* (น. 174) และ ที่นั่งด้านหลังแบบมีชุดทำความร้อน* (น. 175)

ข้อมูลที่เกี่ยวข้อง

- ที่นั่ง, ด้านหน้า (น. 115)
- ที่นั่ง, ด้านหลัง (น. 118)

¹⁸ เฉพาะรถที่ติดตั้งที่นั่งแบบปรับด้วยระบบไฟฟ้าที่มีหน่วยความจำและกระจกมองข้างแบบปรับได้เท่านั้น การตั้งค่าสำหรับส่วนรองรับบริเวณบั้นเอวไม่ได้รับการบันทึกไว้

ที่นั่ง, ด้านหลัง

พนักพิงของที่นั่งด้านหลังและพนักพิงศีรษะของที่นั่งตัวนอกสามารถพับได้ พนักพิงศีรษะของที่นั่งตัวกลางสามารถปรับให้เหมาะกับความสูงของผู้โดยสารได้

พนักพิงศีรษะของเบาะนั่งด้านหลังตรงกลาง

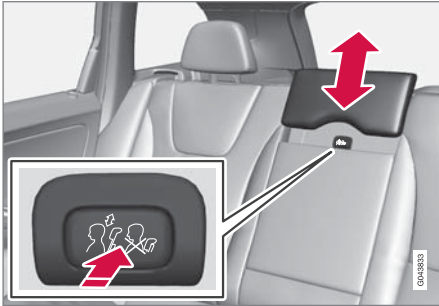

ปรับพนักพิงศีรษะตามความสูงของผู้โดยสารเพื่อให้รองรับศีรษะด้านหลังทั้งหมดถ้าเป็นไปได้ เลื่อนขึ้นตามความจำเป็น

เพื่อลดระดับพนักพิงศีรษะอีกครั้ง จะต้องกดปุ่มนี้ (อยู่ตรงกลางระหว่างพนักพิงหลังและพนักพิงศีรษะ โปรดดูภาพประกอบ) พร้อมกับกดพนักพิงศีรษะลง

คำเตือน

พนักพิงศีรษะที่นั่งตรงกลางจะต้องอยู่ที่ตำแหน่งต่ำสุดเมื่อไม่ใช้งานที่นั่งตรงกลาง เมื่อใช้งานที่นั่งตรงกลาง จะต้องปรับพนักพิงศีรษะอย่างถูกต้องตามความสูงของผู้โดยสาร โดยจะต้องสามารถรองรับส่วนด้านหลังทั้งหมดของศีรษะได้

การลดระดับพนักพิงศีรษะของเบาะนั่งหลังด้านที่ติดกับกระจกด้วยมือ

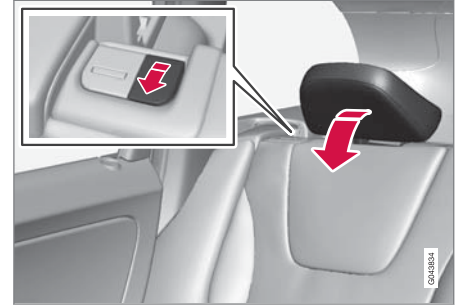
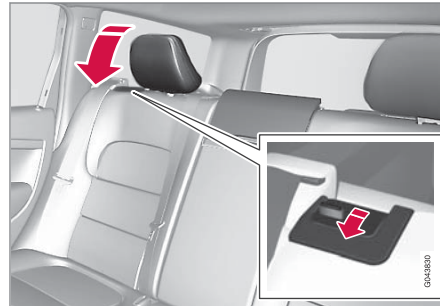

ดึงด้ามล๊อคของพนักพิงหลังขึ้นพร้อมกับพับพนักพิงหลังไปข้างหน้า

พนักพิงศีรษะสามารถเลื่อนกลับไปด้วยมือจนกระทั่งได้ยินเสียง "คลิก"

คำเตือน

พนักพิงศีรษะจะต้องอยู่ในตำแหน่งล็อกหลังจากยกขึ้น

การลดระดับพนักพิงเบาะนั่งด้านหลัง

! สำคัญ

ต้องไม่มีวัตถุใดๆ วางอยู่บนเบาะนั่งด้านหลังในขณะที่กำลังพับพนักพิงหลังลง และเข็มชี้บนรภัยจะต้องไม่ถูกกดอยู่ มิฉะนั้น มีความเสี่ยงที่จะทำให้วัสดุหุ้มเบาะนั่งด้านหลังเสียหายได้

พนักพิงหลังแบบสามส่วนสามารถพับได้หลายแบบ

i หมายเหตุ

อาจจำเป็นต้องดันที่นั่งด้านหน้าไปข้างหน้า และ/หรือ ปรับพนักพิงขึ้นด้านบน เพื่อให้สามารถพับพนักพิงของที่นั่งด้านหลังไปทางด้านหน้าจนสุดได้

- ส่วนซ้ายมือสามารถแยกพับส่วนเดียวได้
- ส่วนตรงกลางสามารถแยกพับส่วนเดียวได้
- ส่วนขวาจะต้องพับพร้อมกันกับส่วนตรงกลางได้เพียงอย่างเดียว

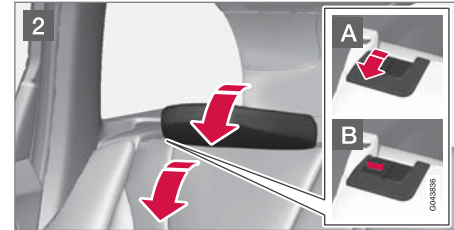
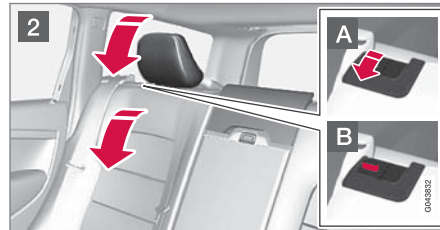
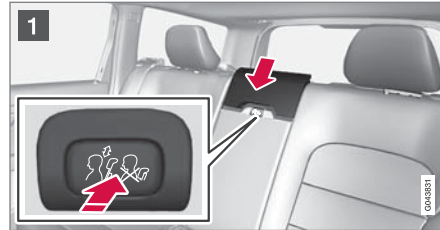

- 1 ถ้าวัดระดับส่วนทางด้านขวาของ ให้ปลดพนักพิงศีรษะของที่นั่งตัวกลางและทำการปรับ โปรดดูที่ส่วน "พนักพิงศีรษะ, ที่นั่งตัวกลาง, ด้านหลัง" ก่อนหน้านี้
- 1 ถ้าวัดระดับส่วนทางด้านขวาของ ให้ปลดพนักพิงศีรษะของที่นั่งตัวกลางและทำการปรับ โปรดดูที่ส่วน "พนักพิงศีรษะ, ที่นั่งตัวกลาง, ด้านหลัง" ก่อนหน้านี้
- 2 พนักพิงศีรษะด้านนอกถูกลดระดับลงโดยอัตโนมัติเมื่อพนักพิงหลังด้านนอกถูกลดระดับลง ดึงด้ามล๊อคของพนักพิงหลังขึ้น **A** พร้อมกับพับพนักพิงหลังไปข้างหน้าพร้อมกัน เครื่องหมายสีแดงบนขาล็อค **B** จะแสดงว่าพนักพิงหลังไม่ได้อยู่ในตำแหน่งล๊อค

สำหรับการยกเบาะขึ้นจะสามารถทำได้ในลำดับกลับกัน





❗ หมายเหตุ

เมื่อมีการพนักพิง ไฟแสดงสถานะสีแดงไม่ควรจะติดสว่างอีกต่อไป หากยังคงติดสว่างอยู่แสดงว่าพนักพิงไม่ล็อกเข้าในตำแหน่ง

❗ คำเตือน

ตรวจสอบว่า พนักพิงและพนักพิงศีรษะในที่นั่งด้านหลังล็อกเข้าในตำแหน่งอย่างถูกต้องหลังจากที่พับขึ้น

การลดระดับพนักพิงศีรษะด้านที่ติดกับกระจกด้านหลังด้วยระบบไฟฟ้า*



1. กุญแจรีโมตคอนโทรลจะต้องอยู่ในตำแหน่ง II

2. กดปุ่มเพื่อลดระดับพนักพิงศีรษะด้านที่ติดกับกระจกด้านหลังลง เพื่อให้มองเห็นด้านหลังได้ดีขึ้น

❗ คำเตือน

ถ้ามีผู้โดยสารนั่งอยู่บนที่นั่งด้านนอก ห้ามลดระดับพนักพิงศีรษะของที่นั่งด้านนอก

เลื่อนพนักพิงศีรษะกลับไปด้วยมือจนกระทั่งได้ยินเสียงคลิก

❗ คำเตือน

พนักพิงศีรษะจะต้องอยู่ในตำแหน่งล็อกหลังจากยกขึ้น

ข้อมูลที่เกี่ยวข้อง

- ที่นั่ง, ด้านหน้า (น. 115)
- ที่นั่ง, ด้านหน้า - แบบปรับด้วยไฟฟ้า* (น. 116)

พวงมาลัย

พวงมาลัยสามารถปรับไปที่ตำแหน่งต่างๆ ได้ และมีตัวควบคุมสำหรับแตรและระบบควบคุมความเร็วคงที่ รวมถึงตัวควบคุมเมนู, เครื่องเสียง และโทรศัพท์

การตั้งค่า

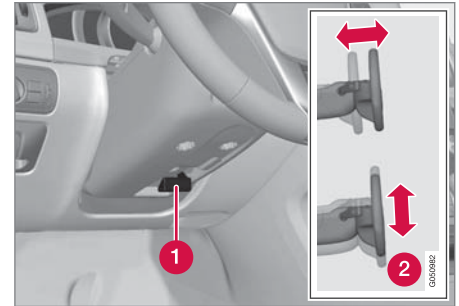

การปรับพวงมาลัย

❶ ก้านปรับ - การปลดล๊อคพวงมาลัย

❷ ตำแหน่งพวงมาลัยที่เป็นไปได้

พวงมาลัยสามารถปรับได้ทั้งความสูงและความลึก:

1. ดึงก้านเข้าหาตัวคนขับเพื่อปลดล๊อคพวงมาลัย
2. ปรับพวงมาลัยไปยังตำแหน่งที่เหมาะสมกับท่าน

3. ดันก้านกลับไปเพื่อยึดพวงมาลัยเข้าที่ หากก้านผิดให้กดพวงมาลัยเบาๆ พร้อมกับที่ดันก้านกลับไป

คำเตือน

การปรับพวงมาลัยและยึดพวงมาลัยก่อนขับรถ

เมื่อใช้พวงมาลัยแบบขึ้นกับความเร็ว* ระดับแรงบังคับเลี้ยวจะสามารถปรับได้ โปรดดูที่ แรงบังคับเลี้ยวแบบปรับได้* (น. 238)

แป้นกด* และแป้นเปลี่ยนเกียร์*



แป้นกดและแป้นเปลี่ยนเกียร์บนพวงมาลัย

- 1 ระบบควบคุมความเร็วคงที่* (น. 247)* และระบบควบคุมความเร็วคงที่พร้อมการปรับความเร็วอัตโนมัติ - ACC* (น. 255)*
- 2 แป้นสำหรับการเปลี่ยนเกียร์แบบเกียร์ธรรมดาในชุดเกียร์อัตโนมัติ ดูที่ ชุดเกียร์อัตโนมัติ -- Geartronic* (น. 345)
- 3 การควบคุมระบบเครื่องเสียงและโทรศัพท์ ดูที่ ข้อมูลเสริมแยกต่างหากของ Sensus Infotainment

แดดร



แดดร

กดตรงกลางพวงมาลัยเพื่อเปิดแดดร

ข้อมูลที่เกี่ยวข้อง

- การทำความร้อน* สำหรับพวงมาลัย (น. 122)

การทำความร้อน* สำหรับพวงมาลัย

พวงมาลัยสามารถอุ่นได้ด้วยชุดทำความร้อนไฟฟ้า

การทำงาน

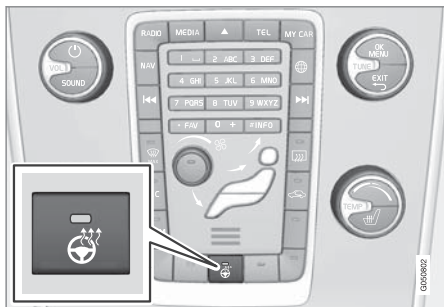

ตำแหน่งของปุ่มอาจแตกต่างกันออกไปตามอุปกรณ์ที่เลือกใช้และตลาด

กดปุ่มซ้ำๆ เพื่อสลับไปมาระหว่างฟังก์ชันการทำงานต่อไปนี้:

การทำงาน	ตัวแสดงผล
ปิดทำงาน	ไฟในปุ่มดับ
การทำความร้อน	ไฟในปุ่มติดสว่างขึ้น

การทำความร้อนอัตโนมัติสำหรับพวงมาลัย

เมื่อเปิดใช้งานการทำความร้อนอัตโนมัติสำหรับพวงมาลัยได้ การทำงานความร้อนพวงมาลัยจะเริ่มทำงานเมื่อสตาร์ทเครื่องยนต์ การเริ่มทำงานโดยอัตโนมัติจะเกิดขึ้นเมื่อรถยนต์เย็นและอุณหภูมิอากาศภายนอกต่ำกว่าประมาณ 10 °C ท่านสามารถสั่งงาน/ยกเลิกการทำงานฟังก์ชันนี้ได้ในระบบเมนู MY CAR (น. 152)

สวิตช์ไฟ

ระบบควบคุมไฟหน้าจะสั่งงานและปรับไฟแสงสว่างภายนอกรถ นอกจากนี้ ยังใช้ในการปรับไฟแสงสว่างของจอแสดงผลและมาตรวัด รวมถึงไฟสลัวภายในรถ (น. 134) อีกด้วย

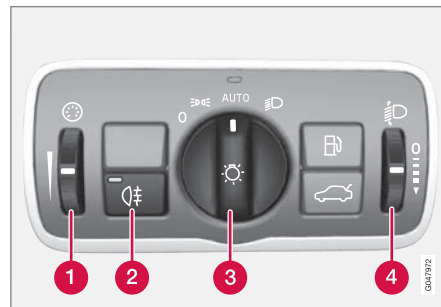

ภาพรวม สวิตช์ไฟต่างๆ

- 1 ปุ่มหมุนสำหรับการปรับความสว่างของจอแสดงผลและแผงหน้าปัด รวมถึงไฟสลัวภายในรถ*
- 2 ปุ่มสำหรับไฟตัดหมอกด้านหลัง
- 3 ปุ่มสำหรับไฟแสงสว่างในระหว่างการขับขี่และการจอด
- 4 ปุ่มหมุนสำหรับการปรับระดับไฟหน้า

* อุปกรณ์พิเศษ/อุปกรณ์เสริม

รถที่มีไฟหน้าขึ้นอนแบบแอดทีฟ* จะมีการปรับระดับการส่องไฟหน้าโดยอัตโนมัติ ดังนั้นจึงไม่มีปุ่มหมุนสำหรับการปรับระดับไฟหน้า

ตำแหน่งของปุ่มควบคุม

i หมายเหตุ
ไฟสำหรับการขับขี่ในเวลากลางวันและไฟแสดงตำแหน่งด้านหน้าใช้หลอดไฟดวงเดียวกัน เมื่อใช้เป็นไฟสำหรับการขับขี่ในเวลากลางวัน ความสว่างจะมากขึ้น

ตำแหน่ง	ความหมาย
0	ไฟสำหรับการขับขี่ในเวลากลางวัน ^A เมื่อระบบไฟฟ้าของรถยนต์ (สวิตช์กุญแจ) อยู่ที่ตำแหน่ง II หรือเมื่อเครื่องยนต์กำลังทำงานอยู่ ไฟกะพริบไฟหน้าสามารถใช้งานได้
≡▷◁≡	ไฟสำหรับการขับขี่ในเวลากลางวัน, ไฟแสดงตำแหน่งที่ด้านหลัง และไฟกะพริบข้างตัวรถ เมื่อระบบไฟฟ้าของรถ (สวิตช์กุญแจ) อยู่ที่ตำแหน่ง II หรือเมื่อเครื่องยนต์กำลังทำงานอยู่ ไฟแสดงตำแหน่ง/ไฟกะพริบข้างตัวรถเมื่อรถจอดอยู่ ^B ไฟกะพริบไฟหน้าสามารถใช้งานได้

ตำแหน่ง	ความหมาย
AUTO	ไฟสำหรับการขับขี่ในเวลากลางวัน, ไฟแสดงตำแหน่งที่ด้านหลัง และไฟกะพริบข้างตัวรถในเวลากลางวัน เมื่อระบบไฟฟ้าของรถ (สวิตช์กุญแจ) อยู่ที่ตำแหน่ง II หรือเมื่อเครื่องยนต์กำลังทำงานอยู่ ไฟต่ำและไฟแสดงตำแหน่ง/ไฟกะพริบข้างตัวรถในเวลากลางวันที่สภาพแสงน้อยหรือในความเร็วสูง หรือเมื่อเปิดไฟตัดหมอกด้านหลังหรือที่ปิดน้ำฝนกระจกหน้าแบบปิดต่อเนื่อง ฟังก์ชันการตรวจจับลูมิเนส (น. 126) [*] ทำงาน สามารถใช้ฟังก์ชันไฟสูงแบบแอดทีฟ (น. 127) [*] ได้ จะสามารถสั่งงานไฟสูงได้เมื่อเปิดไฟต่ำไว้ ไฟกะพริบไฟหน้าสามารถใช้งานได้





ตำแหน่ง	ความหมาย
	ไฟต่ำและไฟแสดงตำแหน่ง/ไฟกะพริบข้างตัวรถ
	ไฟหน้าสามารถใช้งานได้
	ไฟกะพริบไฟหน้าสามารถใช้งานได้

- A ติดตั้งไว้ภายในหรือด้านข้างกันชนหน้า
- B และที่รอบเดินเบาเมื่อเครื่องยนต์กำลังทำงาน โดยการเลื่อนปุ่มจากตำแหน่งอื่นๆ ไปยังตำแหน่งนี้

วอลโว่แนะนำให้ใช้งานโหมด **AUTO** เมื่อขับเคลื่อนรถ

คำเตือน

ระบบไฟแสงสว่างของรถจะไม่สามารถระบุได้ว่าแสงแดดอ่อนเกินไปหรือสว่างเพียงพอในบางสถานการณ์ เช่น เมื่อมีหมอกหรือฝนตก เป็นต้น

คนขับเป็นผู้ที่รับผิดชอบในการขับรถโดยใช้รูปแบบการส่องไฟที่เหมาะสมตามสภาพจราจร และเป็นไปตามกฎจราจรที่เกี่ยวข้องเสมอ

ไฟแสงสว่างสำหรับจอแสดงผลและมาตรวัด

ไฟแสงสว่างของจอแสดงผลและมาตรวัดต่างๆ จะติดสว่างขึ้นโดยขึ้นอยู่กับตำแหน่งสวิตช์กุญแจ โปรดดูที่

ตำแหน่งสวิตช์กุญแจ - ฟังก์ชันการทำงานที่ระดับต่างๆ (น. 113)

ไฟส่องสว่างจอแสดงนี้จะอ่อนแสงลงโดยอัตโนมัติใน ความมืด สามารถตั้งความไวได้ด้วยปุ่มหมุน

ความเข้มของไฟส่องสว่างมาตรวัดสามารถปรับได้ด้วยปุ่มหมุน

การปรับระดับไฟหน้า

สัมภาระในรถยนต์จะเปลี่ยนแปลงความสูงของลำไฟหน้า ซึ่งอาจแยงตาผู้ขับขี่ที่สวนทางมา เพื่อหลีกเลี่ยงดังกล่าว ให้ปรับความสูงของลำไฟ ลดระดับความสูงไฟหน้าหากบรรทุกสัมภาระเต็ม

1. ปล่อยให้เครื่องยนต์ทำงาน หรือให้ระบบไฟฟ้ารถยนต์อยู่ในตำแหน่งกุญแจ |
2. เลื่อนปุ่มหมุนขึ้น/ลงเพื่อปรับลำไฟขึ้น/ลง

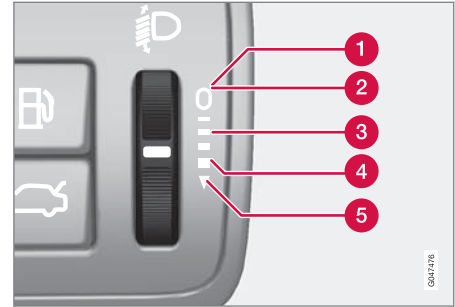

ตำแหน่งของปุ่มหมุนสำหรับการบรรทุกน้ำหนักในรูปแบบต่างๆ

- 1 คนขับเพียงคนเดียว
- 2 คนขับและผู้โดยสารบนที่นั่งผู้โดยสารด้านหน้า
- 3 มีผู้โดยสารบนที่นั่งทุกที่นั่ง
- 4 ผู้โดยสารบนที่นั่งทุกที่นั่ง และบรรทุกน้ำหนักสูงสุด ในบริเวณที่เก็บสัมภาระ
- 5 คนขับและบรรทุกน้ำหนักสูงสุด ในบริเวณที่เก็บสัมภาระ

ข้อมูลที่เกี่ยวข้อง

- ไฟแสดงตำแหน่ง (น. 125)
- ไฟสำหรับการขับขี่ในเวลากลางวัน (น. 125)
- ไฟสูง/ไฟต่ำ (น. 126)

ไฟแสดงตำแหน่ง

การเปิดไฟแสดงตำแหน่งทำได้โดยใช้ปุ่มควบคุมไฟหน้า

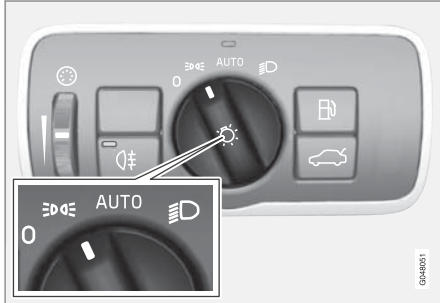

ปุ่มสำหรับการควบคุมไฟหน้าอยู่ในตำแหน่งสำหรับไฟแสดงตำแหน่ง

หมุนปุ่มควบคุมไปที่ตำแหน่งสำหรับ **☀️ AUTO** (ไฟส่องแผ่นป้ายทะเบียนจะติดสว่างขึ้นในเวลาเดียวกัน)

ถ้าระบบไฟฟ้าของรถอยู่ที่ตำแหน่งสวิตช์กุญแจ II หรือเมื่อเครื่องยนต์กำลังทำงานอยู่ ไฟสำหรับการขับขี่ในเวลากลางวันจะทำงานแทนที่จะเป็นไฟแสดงตำแหน่งด้านหน้า

เมื่อบรรยากาศภายนอกมืดและประตูท้ายถูกเปิดอยู่ ไฟตำแหน่งด้านหลังจะติดสว่างเพื่อเตือนผู้ที่สัญจรไปมา

อยู่ด้านหลัง การทำงานนี้จะเกิดขึ้นโดยอัตโนมัติขึ้นอยู่กับปุ่มควบคุมจะอยู่ในตำแหน่งใด หรือไม่ว่าสวิตช์กุญแจจะอยู่ในตำแหน่งใดก็ตาม

เมื่อขับขี่เป็นเวลานานกว่า 30 วินาที ที่ความเร็วสูงสุด 10 กม./ชม. (ประมาณ 6 ไมล์ต่อชั่วโมง) หรือถ้าความเร็วเกิน 10 กม./ชม. (ประมาณ 6 ไมล์ต่อชั่วโมง) ไฟสำหรับการขับขี่ในเวลากลางวันจะติดสว่างขึ้น และ Reset light switch position จะแสดงขึ้นบนแผงหน้าปัดแบบรวม ซึ่งแจ้งให้ท่านเปลี่ยนไปเป็นโหมดใดโหมดหนึ่งที่ไม่ใช่โหมด **☀️ AUTO**

ข้อมูลที่เกี่ยวข้อง

- สวิตช์ไฟ (น. 122)

ไฟสำหรับการขับขี่ในเวลากลางวัน

เมื่อปุ่มควบคุมไฟหน้าอยู่ที่ตำแหน่ง **AUTO** และระบบไฟฟ้าของรถ (สวิตช์กุญแจ) อยู่ที่ตำแหน่ง II หรือในขณะที่เครื่องยนต์ทำงานอยู่ ไฟสำหรับการขับขี่ในเวลากลางวันจะทำงานโดยอัตโนมัติในเวลากลางวัน

ไฟขับขี่ในตอนกลางวัน - ระหว่างกลางวัน DRL



ปุ่มควบคุมไฟหน้าอยู่ในตำแหน่ง AUTO

เมื่อปุ่มควบคุมไฟหน้าอยู่ในตำแหน่ง **AUTO** ไฟสำหรับการขับขี่ในเวลากลางวัน (Daytime Running Lights - DRL) จะทำงานโดยอัตโนมัติเมื่อกำลังขับขี่ในเวลากลางวัน เช่น เซอร์แสงสว่างที่ด้านบนของแผงหน้าปัดจะเปลี่ยนจากไฟสำหรับการขับขี่ในเวลากลางวันไปเป็นไฟ



- ▶▶ ต่ำเมื่อใกล้ค่า หรือเมื่อแสงสว่างภายนอกเริ่มน้อยลง ระบบยังเปลี่ยนไปเป็นไฟต่ำเมื่อตั้งงานที่ปิดน้ำฝน กระจกหน้าหรือเปิดไฟตัดหมอกด้านหลังอีกด้วย

⚠ คำเตือน

ระบบนี้ทำให้ช่วยประหยัดพลังงานได้ ระบบจะไม่สามารถรู้ได้เองในทุกสถานการณ์ว่าแสงแดดนอกรถไม่แรงจ้าหรือไม่สว่างพอ เช่น ในสถานะมีหมอกหรือฝนตก

ดังนั้นจึงถือเป็นความรับผิดชอบของคนขับที่จะขับรถโดยใช้รูปแบบไฟส่องสว่างให้ถูกต้องเหมาะสมกับสภาพการจราจร และเป็นไปตามกฎจราจรที่เกี่ยวข้อง

ข้อมูลที่เกี่ยวข้อง

- ไฟสูง/ไฟต่ำ (น. 126)
- สวิตช์ไฟ (น. 122)

การตรวจจับอุโมงค์*

การตรวจจับอุโมงค์จะเปลี่ยนไฟส่องสว่างจากไฟสำหรับการขับขึ้นในเวลากลางวันเป็นไฟต่ำเมื่อขับรถเข้าไปในอุโมงค์

ฟังก์ชันการตรวจจับอุโมงค์จะมีอยู่ในรถที่มีเซ็นเซอร์วัดปริมาณน้ำฝน* เซ็นเซอร์จะตรวจจับทางเข้าอุโมงค์ และเปลี่ยนจากไฟสำหรับการขับขึ้นในเวลากลางวันเป็นไฟหรือหลังจากที่รถออกจากอุโมงค์แล้วประมาณ 20 วินาที ไฟก็จะเปลี่ยนกลับไปเป็นไฟสำหรับการขับขึ้นในเวลากลางวันอีกครั้ง ถ้าขับรถต่อเข้าไปในอุโมงค์คืออีกอุโมงค์หนึ่งภายในช่วงเวลานี้ ไฟต่ำจะยังคงติดสว่างอยู่ กรณีนี้เพื่อหลีกเลี่ยงการเปลี่ยนไฟส่องสว่างของรถซ้ำๆ

โปรดสังเกตว่า ปุ่มควบคุมไฟหน้าจะต้องยังคงอยู่ในตำแหน่ง **AUTO** อยู่ตลอดเวลา การตรวจจับอุโมงค์จึงจะสามารถทำงานได้

ข้อมูลที่เกี่ยวข้อง

- ไฟสูง/ไฟต่ำ (น. 126)
- สวิตช์ไฟ (น. 122)

ไฟสูง/ไฟต่ำ

เมื่อปุ่มควบคุมไฟหน้าอยู่ที่ตำแหน่ง **AUTO** และระบบไฟฟ้าของรถยนต์อยู่ที่ตำแหน่งสวิตช์กุญแจ II หรือในขณะที่เครื่องยนต์ทำงานอยู่ ไฟต่ำจะทำงานโดยอัตโนมัติเมื่อสภาพแสงภายนอกต่ำ



สวิตช์แยกและปุ่มสำหรับการควบคุมไฟหน้า

- ▶ ตำแหน่งไฟกะพริบไฟสูง
- ▶ ตำแหน่งลำไฟสูง

ไฟต่ำ

เมื่อปุ่มควบคุมอยู่ในตำแหน่ง **AUTO** ไฟต่ำจะทำงานโดยอัตโนมัติเมื่อใกล้ค่าหรือเมื่อแสงสว่างภายนอกลดน้อยลง นอกจากนั้น ไฟต่ำจะทำงานโดยอัตโนมัติเมื่อที่



ปิดน้ำฝนกระจกหน้าหรือไฟตัดหมอกด้านหลังทำงานด้วยเช่นกัน

เมื่อปุ่มควบคุมอยู่ในตำแหน่ง  ไฟต่ำจะติดสว่างตลอดเวลาเมื่อเครื่องยนต์ทำงาน หรือเมื่อสวิตช์กุญแจอยู่ในตำแหน่ง II

ไฟกะพริบไฟสูง

ต้นก้านควบคุมเบาๆ ไปทางพวงมาลัยไปยังตำแหน่งไฟกะพริบไฟสูง ไฟสูงจะสว่างจนกระทั่งปล่อยก้านควบคุม

ไฟสูง

จะสามารถสั่งงานไฟสูงได้เมื่อปุ่มควบคุมอยู่ในตำแหน่ง  **AUTO**¹⁹ หรือ  เปิด/ปิดไฟสูงโดยเลื่อนสวิตช์โยกเข้าหาพวงมาลัยจนสุดแล้วปล่อย

เมื่อเปิดไฟสูง สัญลักษณ์  จะติดสว่างขึ้นในแผงหน้าปัดแบบรวม

ไฟเสริม*

หากรถมีไฟเสริมพิเศษ คนขับสามารถใช้ระบบเมนู MY CAR ในการเลือกว่า ควรจะเปิดการทำงานของไฟเสริมพิเศษเหล่านี้หรือไม่ หรือเปิด/ปิดพร้อมกับไฟสูง²⁰ โปรดดู MY CAR (น. 152)

ข้อมูลที่เกี่ยวข้อง

- ไฟหน้าซีเนอนแบบแอดทีฟ* (น. 130)
- ไฟสูงแบบแอดทีฟ* (น. 127)
- สวิตช์ไฟ (น. 122)
- ไฟหน้า - การปรับรูปแบบไฟหน้า (น. 131)
- การตรวจจับอุโมงค์* (น. 126)

ไฟสูงแบบแอดทีฟ*

ฟังก์ชันไฟสูงแบบแอดทีฟจะตรวจจับลำแสงไฟหน้าของรถที่วิ่งสวนมา หรือไฟท้ายของรถที่วิ่งอยู่ข้างหน้า และเปลี่ยนการทำงานจากไฟสูงเป็นไฟต่ำ ไฟจะเปลี่ยนกลับไปเป็นไฟสูงอีกครั้งเมื่อไม่มีแสงไฟจากรถที่วิ่งสวนมาหรือรถคันหน้าอีกต่อไป

ไฟสูงแบบแอดทีฟ - AHB

ไฟสูงแบบแอดทีฟ (Active High Beam - AHB) เป็นฟังก์ชันที่ใช้เซ็นเซอร์แบบกล้องซึ่งอยู่ที่ขอบด้านบนของกระจกหน้าในการตรวจจับลำแสงไฟหน้าของรถที่วิ่งสวนมา หรือไฟท้ายของรถยนต์ที่อยู่ด้านหน้า จากนั้นจะเปลี่ยนการทำงานจากไฟสูงเป็นไฟต่ำ ฟังก์ชันนี้ยังพิจารณาไฟถนนด้วย

ไฟสูงจะทำงานอีกครั้งเมื่อเซ็นเซอร์แบบกล้องตรวจไม่พบรถวิ่งสวนมาหรือรถที่อยู่ข้างหน้าอีกต่อไป

รถที่มีไฟหน้าฮาโลเจน

ไฟหน้าจะเปลี่ยนไปเป็นไฟสูงเมื่อผ่านไปประมาณหนึ่งวินาทีหลังจากที่เซ็นเซอร์แบบกล้องตรวจไม่พบลำแสง

¹⁹ เมื่อเปิดไฟต่ำไว้

²⁰ ไฟเสริมพิเศษต้องเชื่อมต่อกับระบบไฟฟ้าโดยศูนย์บริการ Volvo ขอแนะนำให้ท่านติดต่อศูนย์บริการที่ได้รับการแต่งตั้งจาก Volvo



◀◀ ไฟหน้าจากรถที่วิ่งสวนมา หรือไฟท้ายจากรถที่อยู่ด้านหน้าอีกต่อไป

รถที่มีไฟหน้าซีนอนแบบแอดคิฟ

ถ้าไฟสูงแบบแอดคิฟมีการทำงานแบบเปิด/ปิด²¹ ไฟหน้าจะกลับไปใช้ไฟสูงอีกครั้งในเวลาประมาณหนึ่งวินาทีหลังจากที่เซ็นเซอร์แบบกล้องตรวจไม่พบลำแสงไฟหน้าจากรถที่วิ่งสวนมา หรือไฟท้ายของรถที่อยู่ด้านหน้าอีกต่อไป

ถ้าไฟสูงแบบแอดคิฟมีการทำงานแบบปรับอัตโนมัติ²¹ กรณีนี้จะแตกต่างจากการหรี่ไฟแบบทั่วไป โดยลำแสงของไฟทั้งด้านที่รถวิ่งสวนมาหรือด้านรถคันหน้าจะยังคงเป็นไฟสูงอยู่ แต่ความสว่างของไฟในส่วนที่ส่องตรงไปยังรถอื่นนั้นจะลดลง

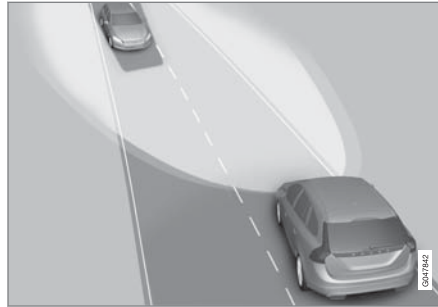

การทำงานแบบปรับอัตโนมัติ: ลดความสว่างของไฟที่ส่องโดยตรงไปยังรถที่วิ่งสวนเข้ามาให้ต่ำลง แต่ยังคงใช้ไฟสูงที่ทั้งสองด้านของรถ

ไฟหน้าจะเปลี่ยนไปเป็นไฟสูงเต็มประสิทธิภาพเมื่อผ่านไปประมาณหนึ่งวินาทีหลังจากที่เซ็นเซอร์แบบกล้องตรวจไม่พบลำแสงไฟหน้าจากรถที่วิ่งสวนมา หรือไฟท้ายจากรถที่อยู่ด้านหน้าอีกต่อไป

การใช้งาน/การยกเลิกการทำงาน

AHB สามารถทำงานได้เมื่อปุ่มของระบบควบคุมไฟหน้าอยู่ในตำแหน่ง **AUTO** (ถ้าไม่มีการยกเลิกการทำงานได้ในระบบเมนู MY CAR โปรดดูที่ MY CAR (น. 152))



สวิตช์ยกและปุ่มควบคุมสำหรับระบบควบคุมไฟหน้าอยู่ในตำแหน่ง AUTO

ฟังก์ชันสามารถเริ่มทำงานได้ในขณะที่ขับขี่ในที่มีดเมื่อความเร็วรถประมาณ 20 กม./ชม. (12 ไมล์ต่อชั่วโมง) หรือสูงกว่า

เปิด/ปิด AHB โดยเลื่อนสวิตช์ยกด้านซ้ายเข้าหาพวงมาลัยจนสุดแล้วปล่อย การยกเลิกการทำงานในขณะที่ไฟสูงทำงานอยู่หมายความว่าไฟจะเปลี่ยนไปใช้ไฟต่ำ

รถยนต์ที่มีแผงหน้าปัดแบบรวมแบบอนาล็อก

เมื่อสั่งงาน AHB สัญลักษณ์  จะติดสว่างขึ้นในจอแสดงข้อมูลของแผงหน้าปัด

²¹ ขึ้นอยู่กับระดับอุปกรณ์ที่ติดตั้งอยู่ในรถ

เมื่อเปิดไฟสูง สัญลักษณ์  จะติดสว่างขึ้นในแผงหน้าปัดแบบรวมด้วย กรณีนี้ยังใช้กับไฟหน้าขึ้นอนแบบแอดทีฟด้วย ถ้าระดับความสว่างของไฟสูงลดลงบางส่วน นั่นคือ ในทันทีที่ไฟหน้าติดสว่างขึ้นโดยมีความสว่างมากกว่าไฟต่ำเล็กน้อย

รถยนต์ที่มีแผงหน้าปัดแบบรวมแบบดิจิทัล

เมื่อสั่งงาน AHB สัญลักษณ์  ในจอแสดงข้อมูลของแผงหน้าปัดจะเปลี่ยนเป็นสีขาว

เมื่อสั่งงานไฟสูง สัญลักษณ์จะเปลี่ยนเป็นสีฟ้า กรณีนี้ยังใช้กับไฟหน้าขึ้นอนแบบแอดทีฟด้วย ถ้าระดับความสว่างของไฟสูงลดลงบางส่วน นั่นคือ ในทันทีที่ไฟหน้าติดสว่างขึ้นโดยมีความสว่างมากกว่าไฟต่ำเล็กน้อย

การทำงานแบบแมนนวล

หมายเหตุ

ป้องกันพื้นผิวกระจกหน้าบริเวณด้านหน้าของเซ็นเซอร์กล้องจับภาพจากน้ำแข็ง หิมะ และสิ่งสกปรก

ห้ามแปะหรือติดสิ่งใดๆ เข้ากับกระจกหน้าบริเวณด้านหน้าเซ็นเซอร์กล้องจับภาพ เนื่องจากอาจทำให้ประสิทธิภาพการทำงานลดลงหรือเป็นสาเหตุให้ระบบต่างๆ ที่ทำงานตามกล้องจับภาพไม่ทำงาน

ถ้าข้อความ Active main beam Temporary unavailable Switch manually แสดงขึ้นในจอแสดงข้อมูลของแผงหน้าปัดแบบรวม ท่านต้องสลับการทำงานระหว่างไฟสูงและไฟต่ำด้วยตนเอง อย่างไรก็ตาม ปุ่มควบคุมไฟหน้าจะยังคงสามารถอยู่ที่ตำแหน่ง  ได้เช่นเดียวกัน ถ้าข้อความ Windscreen sensors blocked See manual และสัญลักษณ์  แสดงขึ้น สัญลักษณ์  จะดับไฟเมื่อข้อความเหล่านี้ปรากฏขึ้น

AHB อาจจะไม่ทำงานชั่วคราว เช่น ในภาวะหมอกลงจัดหรือฝนตกหนัก เมื่อ AHB ทำงานอีกครั้ง หรือไม่มีสิ่งใด

บังเซ็นเซอร์กระจกหน้าอีกต่อไป ข้อความจะหายไปและสัญลักษณ์  จะติดสว่างขึ้น

คำเตือน

AHB เป็นเครื่องมือช่วยในการใช้รูปแบบการส่องไฟที่ดีที่สุดเมื่อสภาพเงื่อนไขต่างๆ เปลี่ยน

ในการสลับใช้ระหว่างไฟหน้าและไฟหรี่ในแบบแมนนวลตามสภาพการจราจรหรือสภาพอากาศ คนขับต้องทราบและมีสติตลอดเวลา

สำคัญ

ตัวอย่างสถานการณ์ เมื่อจำเป็นต้องสลับการใช้งานระหว่างไฟสูงและไฟต่ำในแบบแมนนวล:

- ขณะฝนตกหนักหรือหมอกหนา
- ขณะฝนตกแบบน้ำแข็ง
- ขณะหิมะตกปรอยๆ หรือหิมะละลาย
- ตอนกลางคืน
- เมื่อขับรถในบริเวณที่มีแสงริบหรี่
- เมื่อการจราจรด้านหน้ามีแสงน้อย
- ถ้ามีคนเดินบนถนนหรือด้านข้างถนน





- ถ้ามีวัตถุสะท้อนแสงสูง เช่น บ้ายบอกทางที่อยู่ใกล้ถนน
- เมื่อแสงจากรถที่วิ่งสวนมาถูกบดบัง เช่น ถูกกันชนบัง
- เมื่อมีการจราจรบนถนนสายที่เชื่อมต่อ
- บนหน้าผาหรือในหุบเขา
- ในโค้งหักศอก

สำหรับข้อมูลเพิ่มเติมเกี่ยวกับข้อกำหนดของเซ็นเซอร์แบบกล้อง โปรดดูที่ ระบบเตือนการชน* - ข้อกำหนดของเซ็นเซอร์แบบกล้อง (น. 296)

ข้อมูลที่เกี่ยวข้อง

- ไฟสูง/ไฟต่ำ (น. 126)
- สวิตช์ไฟ (น. 122)

ไฟหน้าขึ้นอนแบบแอคทีฟ*

ไฟหน้าขึ้นอนแบบแอคทีฟ/ไฟขณะเข้าโค้งแบบแอคทีฟได้รับการออกแบบเพื่อให้ความสว่างสูงสุดที่ทางโค้งและทางแยก ซึ่งทำให้มีความปลอดภัยมากขึ้น

ไฟหน้าขึ้นอนแบบแอคทีฟ/ไฟขณะเข้าโค้งแบบแอคทีฟ - ABL



รูปแบบไฟหน้าเมื่อยกเลิกการทำงาน (ด้านซ้าย) และเมื่อใช้ทำงาน (ด้านขวา) ตามลำดับ

ถ้ารถมีไฟหน้าขึ้นอนแบบแอคทีฟ/ไฟขณะเข้าโค้งแบบแอคทีฟ (Active Bending Lights, ABL) ติดตั้งอยู่ ลำแสงจากไฟหน้าจะเลื่อนไปตามการหมุนพวงมาลัย

เพื่อให้ความสว่างสูงสุดในทางโค้งและทางแยกต่างๆ ซึ่งทำให้ปลอดภัยมากขึ้น

ฟังก์ชันนี้จะทำงานโดยอัตโนมัติเมื่อสตาร์ทรถ (ถ้าไม่มีการยกเลิกการทำงานไว้ในระบบเมนู MY CAR โปรดดูที่ MY CAR (น. 152)) ในกรณีที่มีข้อบกพร่องในการทำงาน สัญลักษณ์  จะติดสว่างขึ้นในแผงหน้าปัดแบบรวมพร้อมกับมีข้อความอธิบายแสดงขึ้นในจอแสดงข้อมูล และสัญลักษณ์จะติดสว่างค้างอยู่

สัญลักษณ์	ข้อความ	ความหมาย
	Headlamp system malfunction Service required	ระบบถูกยกเลิกการทำงาน ให้ไปที่ศูนย์บริการหากยังคงมีข้อความค้างอยู่ อดไว์ขอแนะนำให้ติดต่อศูนย์บริการของอดไว์ที่ได้รับการแต่งตั้ง

การทำงานนี้จะเริ่มขึ้นในแสงสลัวหรือในความมืดเท่านั้น และเฉพาะเมื่อรถวิ่งอยู่

การสั่งงาน/ยกเลิกการทำงานของฟังก์ชัน²²สามารถทำได้ในระบบเมนู MY CAR คู่มือ MY CAR (น. 152)

ไฟขณะเข้าโค้ง*

ไฟหน้าสีนออนแบบแอดทีฟไฟขณะเข้าโค้งแบบแอดทีฟพร้อมด้วยฟังก์ชันไฟสูงแบบอัตโนมัติและฟังก์ชันการปรับอัตโนมัติจะติดตั้งมาพร้อมกับไฟขณะเข้าโค้ง ไฟขณะเข้าโค้งจะติดสว่างขึ้นชั่วคราวเพื่อส่องไปยังช่องทางเดินรถตรงข้ามทางด้านหน้าของรถ ในทิศทางที่หมุนพวงมาลัยเมื่อเข้าโค้งหักศอก หรือในทิศทางที่เปิดไฟแล้ว

ฟังก์ชันนี้จะทำงานเมื่อเปิดไฟสูงหรือไฟต่ำได้ และความเร็วรถต่ำกว่าประมาณ 30 กม./ชม.

(20 ไมล์ต่อชั่วโมง)

นอกจากนั้น ไฟขณะเข้าโค้งทั้งสองดวงจะทำงานเพื่อเสริมการทำงานของไฟถอยหลังในขณะที่ยกยกรถอีกด้วย

ข้อมูลที่เกี่ยวข้อง

- ไฟสูง/ไฟต่ำ (น. 126)
- ไฟสูงแบบแอดทีฟ* (น. 127)
- สวิตช์ไฟ (น. 122)

ไฟหน้า - การปรับรูปแบบไฟหน้า

ถ้ารถยนต์มีไฟหน้าสีนออนแบบแอดทีฟติดตั้งอยู่ และมีฟังก์ชันไฟหน้าแบบแอดทีฟ จะต้องรีเซ็ตรูปแบบไฟหน้าเมื่อเปลี่ยนจากการจราจรแบบขับทางด้านขวาไปเป็นการจราจรแบบขับทางด้านซ้าย และกลับกัน

ไฟหน้าสีนออนแบบแอดทีฟ*

ไม่จำเป็นต้องทำการปรับรูปแบบไฟหน้าสำหรับรถที่มีฟังก์ชันไฟหน้าแบบแอดทีฟ* รูปแบบไฟหน้าได้รับการออกแบบในลักษณะที่ไม่ทำให้เกิดอาการตาพร่าแก่คนที่ขับรถสวนมา

จำเป็นต้องทำการปรับรูปแบบไฟหน้าสำหรับรถที่มีไฟหน้าแบบแอดทีฟ รถต้องจอดอยู่กับที่และเครื่องยนต์เดินอยู่เมื่อรูปแบบไฟหน้าสลับเปลี่ยนระหว่างการจราจรแบบขับชิดขวาและการจราจรแบบขับชิดซ้าย

การเปลี่ยนรูปแบบไฟหน้าสามารถทำได้ในระบบเมนู MY CAR คู่มือ MY CAR (น. 152)

ไฟหน้าแบบฮาโลเจน

ไม่จำเป็นต้องทำการปรับรูปแบบไฟหน้า รูปแบบไฟหน้าได้รับการออกแบบในลักษณะที่ไม่ทำให้เกิดอาการตาพร่าแก่คนที่ขับรถสวนมา

²² เปิดใช้งานเมื่อส่งมอบจากโรงงาน

ไฟตัดหมอกด้านหลัง

เมื่อทัศนวิสัยไม่ดีเนื่องจากมีหมอกหนา ท่านสามารถใช้ไฟตัดหมอกด้านหลังเพื่อให้ผู้ใช้รถใช้ถนนรายอื่นสังเกตเห็นรถของท่านซึ่งวิ่งอยู่ด้านหลังได้เร็วขึ้น

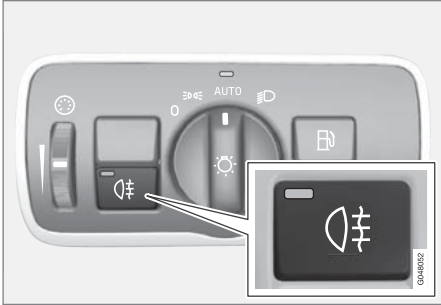

ปุ่มสำหรับไฟตัดหมอกด้านหลัง

ไฟตัดหมอกด้านหลังจะสามารถเปิดทำงานได้เฉพาะเมื่อสวิตช์กุญแจอยู่ในตำแหน่ง II หรือเมื่อเครื่องยนต์กำลังทำงานอยู่ และปุ่มควบคุมไฟหน้าอยู่ในตำแหน่ง **AUTO** หรือ **☞** เท่านั้น

กดปุ่ม เปิด/ปิด สัญลักษณ์แสดง **☞** ในแผงหน้าปัดแบบรวมและไฟในปุ่มจะติดสว่างขึ้นเมื่อเปิดไฟตัดหมอกด้านหลัง

ไฟตัดหมอกด้านหลังจะปิดทำงานโดยอัตโนมัติเมื่อออกปุ่ม START/STOP ENGINE หรือเมื่อหมุนปุ่มควบคุมไฟหน้าไปที่ตำแหน่ง **0** หรือ **☞**

หมายเหตุ

ข้อกำหนดเกี่ยวกับการใช้งานไฟตัดหมอกด้านหลังอาจแตกต่างกันออกไปในแต่ละประเทศ

ข้อมูลที่เกี่ยวข้อง

- สวิตช์ไฟ (น. 122)

ไฟเบรก

ไฟเบรกจะติดสว่างโดยอัตโนมัติในขณะเบรก

ไฟเบรกจะติดสว่างขึ้นเมื่อเหยียบแป้นเบรก นอกจากนั้นยังติดสว่างขึ้นเมื่อระบบสนับสนุนการขับขี่ (ระบบควบคุมความเร็วคงที่พร้อมการปรับความเร็วอัตโนมัติ (น. 255), City Safety (น. 280) หรือ ระบบเตือนการชน (น. 287)) ระบบใดระบบหนึ่งทำการเบรกถยนต์อีกด้วย

ข้อมูลที่เกี่ยวข้อง

- เบรกเท้า - ไฟเบรกฉุกเฉินและไฟกะพริบฉุกเฉินอัตโนมัติ (น. 364)

ไฟกะพริบฉุกเฉิน

ไฟกะพริบฉุกเฉินจะเตือนผู้ใช้งานรายอื่นโดยการกะพริบไฟเลี้ยวทั้งหมดของรถพร้อมกันเมื่อฟังก์ชันนี้ทำงาน



ปุ่มสำหรับไฟกะพริบฉุกเฉิน

กดปุ่มนี้เพื่อเปิดการทำงานของไฟกะพริบฉุกเฉิน สัญลักษณ์ไฟเลี้ยวในแผงหน้าปัดแบบรวมทั้งสองตัวจะกะพริบเมื่อใช้ไฟกะพริบไฟเตือนฉุกเฉิน

ไฟกะพริบไฟเตือนฉุกเฉินจะทำงานโดยอัตโนมัติเมื่อเบรกรถอย่างกะทันหัน โดยได้เปิดใช้งานไฟเบรกฉุกเฉินไว้ และความเร็วต่ำกว่าประมาณ 10 กม./ชม.

(6 ไมล์ต่อชั่วโมง) เมื่อรถหยุดแล้ว ไฟกะพริบไฟเตือนฉุกเฉินจะยังคงทำงานต่อไป และจะหยุดทำงานเมื่อท่านเริ่มต้นขับรถอีกครั้ง นอกจากนี้ท่านสามารถยกเลิกการ

ทำงานไฟกะพริบไฟเตือนฉุกเฉินโดยการกดปุ่มได้อีกด้วย

ข้อมูลที่เกี่ยวข้อง

- ไฟเลี้ยว (น. 133)
- เบรกเท้า - ไฟเบรกฉุกเฉินและไฟกะพริบฉุกเฉินอัตโนมัติ (น. 364)

ไฟเลี้ยว

การทำงานของไฟเลี้ยวของรถสามารถทำได้โดยใช้คันสวิตช์ด้านซ้าย ไฟเลี้ยวจะกะพริบสามครั้งหรือกะพริบต่อเนื่อง โดยขึ้นอยู่กับว่าได้เลื่อนคันสวิตช์ขึ้นหรือลงมากน้อยเพียงใด



ไฟเลี้ยว

ไฟกะพริบสั้น ๆ

- 1 เลื่อนคันสวิตช์ขึ้นหรือลงไปยังตำแหน่งแรก แล้วปล่อย ไฟเลี้ยวจะกะพริบสามครั้ง การส่งงาน/ยกเลิกการทำงานของฟังก์ชันสามารถทำได้ในระบบเมนู MY CAR คู่มือ MY CAR (น. 152)

ไฟกะพริบต่อเนื่อง

- 2 เลื่อนคันสวิตช์ขึ้นหรือลงไปยังจุดตำแหน่ง



- ▶▶ ก้านควบคุมจะยังอยู่ในตำแหน่งจนกว่าจะถูกดันกลับไปด้วยมือ หรือถูกดันกลับโดยอัตโนมัติจากการเคลื่อนไหวของพวงมาลัย

สัญลักษณ์ไฟเขียว

สำหรับสัญลักษณ์ไฟเขียว โปรดดูที่ แผงหน้าปัดแบบรวม - ความหมายของสัญลักษณ์แสดงผล (น. 89)

ข้อมูลที่เกี่ยวข้อง

- ไฟกะพริบฉุกเฉิน (น. 133)

ไฟส่องสว่างภายใน

การเปิด/ปิดไฟส่องสว่างภายในห้องโดยสารสามารถทำได้โดยใช้ปุ่มในแผงควบคุมเหนือที่นั่งด้านหน้าและที่นั่งด้านหลัง



ปุ่มควบคุมในคอนโซลหลังคาสำหรับหลอดไฟอ่านหนังสือด้านหน้า และไฟส่องสว่างห้องโดยสาร

- 1 ไฟอ่านหนังสือ ด้านซ้าย
- 2 ไฟอ่านหนังสือ ด้านขวา
- 3 ไฟส่องสว่างภายใน

ท่านสามารถเปิดและปิดไฟส่องสว่างในห้องโดยสารทั้งหมดด้วยตัวเองภายใน 30 นาทีหลังจาก:

- มีการดับเครื่องยนต์และระบบไฟฟ้ารถยนต์อยู่ในตำแหน่งกุญแจ 0
- รถได้ถูกปลดล็อคแต่ยังไม่ได้สตาร์ทเครื่องยนต์

ไฟเพดานด้านหน้า

หลอดไฟอ่านหนังสือด้านหน้าจะเปิดหรือปิดได้โดยใช้ปุ่มที่เกี่ยวข้องในคอนโซลกลาง

ไฟเพดานด้านหลัง



ไฟเพดานด้านหลัง



ไฟเพดานด้านหลังในรถที่มีหลังคาพาหนะออรามา

หลอดไฟต่างๆ สามารถเปิดหรือปิดได้โดยกดปุ่มแต่ละปุ่ม

ไฟส่องสว่างภายในรถเมื่อเปิดประตู

ไฟห้องโดยสาร (และไฟส่องสว่างห้องโดยสาร) จะเปิดหรือปิดตามลำดับ เมื่อเปิด หรือปิดประตูด้านข้าง

ไฟส่องสว่างช่องเก็บของหน้ารถ

ไฟส่องสว่างช่องเก็บของหน้ารถจะเปิดหรือปิดตามลำดับเมื่อเปิดหรือปิดฝา

ไฟกระจกแต่งหน้า

ไฟส่องสว่างสำหรับกระจกแต่งหน้า (น. 195) จะเปิดหรือปิดอย่างสอดคล้องกันเมื่อเปิดหรือปิดฝาครอบกระจก

ไฟส่องสว่างภายในบริเวณที่เก็บสัมภาระ

ไฟส่องสว่างในห้องเก็บสัมภาระจะเปิดหรือปิดตามลำดับเมื่อเปิดหรือปิดห้องเก็บสัมภาระ

ไฟส่องสว่างอัตโนมัติ

สวิตช์สำหรับไฟส่องสว่างห้องโดยสารมีสามตำแหน่งสำหรับไฟส่องสว่างในห้องโดยสาร

- **ปิด** – กดด้านขวาของ ไฟส่องสว่างอัตโนมัติถูกยกเลิกการทำงาน
- **ตำแหน่งกลาง** – ไฟส่องสว่างอัตโนมัติทำงาน
- **เปิด** – กดด้านซ้ายของ ไฟส่องสว่างห้องโดยสารเปิด

ตำแหน่งกลาง

เมื่อปุ่มอยู่ในตำแหน่งกลาง ไฟส่องสว่างห้องโดยสารจะเปิดหรือปิดโดยอัตโนมัติตามเงื่อนไขดังนี้:

ไฟส่องสว่างห้องโดยสารจะเปิดและสว่างอยู่เป็นเวลา 30 วินาทีหาก:

- รถถูกปลดล็อกด้วยกุญแจรีโมตคอนโทรลหรือใช้วิทยุแจ็ โปรตุ กุญแจรีโมตคอนโทรล - ฟังก์ชันการทำงาน (น. 210) หรือ ใช้วิทยุแจ็แบบถอดได้ - การปลดล็อกประตู (น. 215)
- มีการดับเครื่องยนต์และระบบไฟฟ้ารถยนต์อยู่ในตำแหน่งกุญแจ 0

ไฟส่องสว่างห้องโดยสารจะดับเมื่อ:

- เครื่องยนต์เดิน
- รถถูกล็อก

ไฟส่องสว่างห้องโดยสารจะสว่างและสว่างอยู่เป็นเวลาสองนาที่หากประตูบานใดบานหนึ่งเปิด

หากท่านเปิดไฟส่องสว่างด้วยตัวเอง และรถถูกล็อก จากนั้นไฟส่องสว่างจะดับโดยอัตโนมัติหลังจากสองนาที่

ไฟสลัว*

เมื่อไฟส่องสว่างในห้องโดยสารตามปกติดับลงโดยที่เครื่องยนต์ยังทำงานอยู่ ไฟ LED บางดวงจะติดสว่างโดยรวมถึง ดวงที่อยู่ในไฟบริเวณหลังคาห้องโดยสารด้วย เพื่อให้มีความสว่างเล็กน้อยและเพิ่มความสะดวกสบายในขณะขับที่ ไฟแสงสว่างยังช่วยให้องเห็นสิ่งของต่างๆ ในช่องเก็บของและอื่นๆ ในระหว่างช่วงเวลาที่แสงสว่างน้อยได้ง่ายขึ้นอีกด้วย ไฟจะดับลงภายในเวลาไม่นานหลังจากไฟแสงสว่างในห้องโดยสารดับลงเมื่อล็อกรถ ความสว่างจะสามารถควบคุมได้โดยใช้ปุ่มหมุนบนชุดควบคุมไฟหน้า (น. 122)

ระยะเวลาของไฟส่องทางหลังดับเครื่อง

ไฟส่องทางหลังดับเครื่องประกอบด้วยไฟต่ำ, ไฟแสดงตำแหน่ง, ไฟในกระจกมองข้าง, ไฟส่องแผ่นป้ายทะเบียน

ไฟส่องสว่างภายนอกบางส่วนจะยังคงสว่างอยู่ และทำงานเป็นไฟส่องทางหลังดับเครื่องหลังจากที่ได้ลือครกแล้ว

1. ดึงกุญแจรีโมตคอนโทรลออกจากสวิตช์กุญแจสตาร์ท
2. เลื่อนก้านควบคุมไปทางพวงมาลัยไปจนถึงตำแหน่งปลายแล้วปล่อย การสั่งงานฟังก์ชันนี้จะใช้วิธีเดียวกันกับไฟกะพริบไฟสูง โปรดดูที่ ไฟสูง/ไฟต่ำ (น. 126)
3. ออกจากรถและล็อกประตู

เมื่อฟังก์ชันทำงาน ไฟต่ำ, ไฟแสดงตำแหน่ง, ไฟในกระจกมองข้าง และไฟส่องป้ายทะเบียนจะติดสว่างขึ้น ระยะเวลาที่ไฟส่องทางหลังดับเครื่องจะติดสว่างนั้น สามารถตั้งค่าได้ในระบบเมนู MY CAR ดูที่ MY CAR (น. 152)

ข้อมูลที่เกี่ยวข้อง

- ไฟแสงสว่างนำทางเข้ารถ (น. 136)

ไฟแสงสว่างนำทางเข้ารถ

ไฟแสงสว่างนำทางเข้ารถประกอบด้วยไฟแสดงตำแหน่ง, ไฟที่กระจกมองข้าง, ไฟส่องป้ายทะเบียน, ไฟที่หลังคาภายในรถ รวมถึงไฟอำนวยความสะดวก

การสั่งงานไฟแสงสว่างนำทางเข้ารถทำได้โดยใช้กุญแจรีโมตคอนโทรล โปรดดูที่ กุญแจรีโมตคอนโทรล - ฟังก์ชันการทำงาน (น. 210) และใช้เพื่อเปิดไฟแสงสว่างของรถจากระยะไกล

เมื่อสั่งการทำงานของฟังก์ชันโดยใช้กุญแจรีโมตคอนโทรล ไฟแสดงตำแหน่ง, ไฟที่กระจกมองข้าง, ไฟส่องป้ายทะเบียน, ไฟที่หลังคาภายในรถ และไฟอำนวยความสะดวกจะติดสว่างขึ้น

ระยะเวลาที่ไฟแสงสว่างนำทางเข้ารถจะติดสว่างนั้น สามารถตั้งค่าได้ในระบบเมนู MY CAR ดูที่ MY CAR (น. 152)

ข้อมูลที่เกี่ยวข้อง

- ระยะเวลาของไฟส่องทางหลังดับเครื่อง (น. 136)

ที่ปิดน้ำฝนและระบบฉีดล้าง

ที่ปิดน้ำฝนและระบบฉีดล้างจะทำความสะอาดกระจกหน้าและกระจกหลัง ไฟหน้าจะได้รับการทำความสะอาดด้วยระบบฉีดล้างความดันสูง

ที่ปิดน้ำฝนกระจกบังลม²³

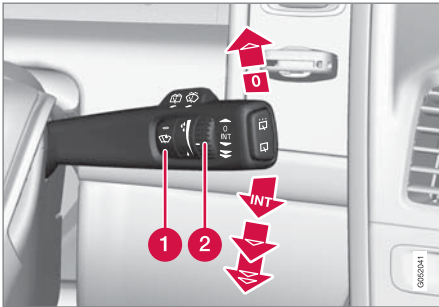

ที่ปิดน้ำฝนกระจกบังลมและน้ำล้างกระจกบังลม

- 1 เซ็นเซอร์วัดปริมาณน้ำฝน เปิด/ปิด
- 2 ปุ่มหมุนความไว/ความถี่

ที่ปิดน้ำฝนกระจกบังลมปิด

เลือกปุ่มควบคุมไปยังตำแหน่ง 0 เพื่อปิดที่ปิดน้ำฝนกระจกบังลม

การปิดครั้งเดียว



ยกปุ่มควบคุมขึ้นแล้วปล่อยเพื่อปิดกระจกหนึ่งครั้ง

การปิดเป็นจังหวะ



ตั้งจำนวนครั้งของการปิดต่อหน่วยเวลาด้วยปุ่มหมุน เมื่อเลือกการปิดเป็นจังหวะ

การปิดอย่างต่อเนื่อง



ที่ปิดน้ำฝนปิดที่ความเร็วปกติ



ที่ปิดน้ำฝนปิดที่ความเร็วสูง

! สำคัญ

ก่อนใช้งานที่ปิดน้ำฝน - ต้องแน่ใจว่าใบปิดน้ำฝนไม่มีน้ำแข็งจับ และได้ขูดหิมะหรือน้ำแข็งบนกระจกหน้า (และกระจกหลัง) ออกแล้ว

! สำคัญ

ในฤดูหนาว ก่อนใช้งานที่ปิดน้ำฝนต้องแน่ใจว่าใบปิดน้ำฝนไม่มีน้ำแข็งจับ และได้ขูดหิมะหรือน้ำแข็งบนกระจกหน้าออกแล้ว

! สำคัญ

ให้ใช้น้ำยาทำความสะอาดมากๆ ในขณะที่ใช้ที่ปิดน้ำฝนทำความสะอาดกระจกหน้า กระจกหน้าต้องเปียกในขณะที่ก้านปิดน้ำฝนกระจกหน้ากำลังทำงาน

ตำแหน่งบริการที่ปิดน้ำฝน

สำหรับการทำความสะอาดกระจกหน้า/ใบปิดน้ำฝน และการเปลี่ยนใบปิดน้ำฝน โปรดดูที่ การล้างรถ (น. 472) และ ใบปิดน้ำฝน (น. 446)

เซ็นเซอร์วัดปริมาณน้ำฝน*

เซ็นเซอร์วัดปริมาณน้ำฝนจะกระตุ้นที่ปิดน้ำฝนกระจกบังลมโดยอัตโนมัติ โดยขึ้นอยู่กับปริมาณน้ำที่เซ็นเซอร์ตรวจจับได้บนกระจกบังลม ความไวสัญญาณของเซ็นเซอร์วัดปริมาณน้ำฝนสามารถปรับตั้งได้โดยใช้ปุ่มหมุน

เมื่อเซ็นเซอร์วัดปริมาณน้ำฝนทำงาน ไฟในปุ่มจะติดสว่างขึ้น และสัญลักษณ์ของเซ็นเซอร์วัดปริมาณน้ำฝน

 จะแสดงขึ้นในแผงหน้าปัดแบบรวม

²³ สำหรับการเปลี่ยนใบปิดน้ำฝนและตำแหน่งบริการของใบปิดน้ำฝน โปรดดูที่ ใบปิดน้ำฝน (น. 446) สำหรับการเติมน้ำยาทำความสะอาด โปรดดูที่ น้ำล้างกระจก - การเติม (น. 448)

การกระตุ้นและการตั้งความไวสัญญาณ

เมื่อเปิดการทำงานเซ็นเซอร์วัดปริมาณน้ำฝน รถจะต้องแล่นอยู่หรืออยู่ในตำแหน่งสวิตช์สัญญาณ I หรือ II ในขณะที่ที่ก้านควบคุมที่ปิดน้ำฝนกระจกบังลมจะต้องอยู่ในตำแหน่ง 0 หรือในตำแหน่งสำหรับการปิดครั้งเดียว

เปิดเซ็นเซอร์วัดปริมาณน้ำฝนโดยกดปุ่ม 

เซ็นเซอร์วัดปริมาณน้ำฝน ที่ปิดน้ำฝนกระจกบังลมจะปิดหนึ่งครั้ง

ดันก้านควบคุมขึ้นเพื่อให้ก้านปิดปิดอีกครั้งหนึ่ง

หมุนปุ่มหมุนขึ้นเพื่อเพิ่มความไวสัญญาณ และหมุนลงเพื่อลดความไวสัญญาณ (จะมีการปิดเพิ่มอีกครั้งหนึ่งเมื่อหมุนปุ่มหมุนขึ้น)

ยกเลิกการทำงาน

ปิดเซ็นเซอร์วัดปริมาณน้ำฝนโดยกดปุ่ม  เซ็นเซอร์วัดปริมาณน้ำฝน หรือเลื่อนก้านควบคุมลงไปยังโปรแกรมที่ปิดน้ำฝนอื่น

เซ็นเซอร์วัดปริมาณน้ำฝนจะปิดการทำงานโดยอัตโนมัติเมื่อตั้งสัญญาณจราจรไมตรีคอนโทรลออกจากสวิตช์สัญญาณสตาร์ทหรือหลังจากดับเครื่องนานห้านาที

! **สำคัญ**

ที่ปิดน้ำฝนกระจกหน้าอาจทำงานในระหว่างการล้างรถแบบอัตโนมัติและเกิดความเสียหายได้ ปิดเซ็นเซอร์ตรวจจับน้ำฝนในขณะที่รถอยู่ในตำแหน่งเคลื่อนที่หรือเมื่อรีโมตคอนโทรลอยู่ในตำแหน่ง I หรือ II สัญลักษณ์ในแผงหน้าปัดแบบรวมและไฟที่ปุ่มจะดับไป

การล้างไฟหน้าและกระจกบังลม



การฉีดล้าง

การล้างกระจกบังลม

ดึงก้านควบคุมเข้าหาพวงมาลัย เพื่อเริ่มการฉีดน้ำล้างกระจกบังลมและกระจกไฟหน้า

หลังจากปล่อยก้านควบคุมแล้ว ที่ปิดน้ำฝนจะปิดอีกหลายครั้ง และมีการฉีดล้างไฟหน้า

หัวฉีดน้ำล้างกระจกแบบทำความร้อน*

หัวฉีดน้ำล้างกระจกจะถูกทำความร้อนโดยอัตโนมัติในสภาพอากาศเย็นเพื่อป้องกันไม่ให้น้ำล้างกระจกแข็งตัว

การล้างกระจกไฟหน้าด้วยความดันสูง*

การล้างกระจกไฟหน้าด้วยความดันสูงจะใช้น้ำล้างกระจกปริมาณมาก เพื่อการประหยัดน้ำยาล้างกระจกไฟหน้าจะถูกล้างโดยอัตโนมัติในทุกๆ รอบการล้างที่ห้า

การล้างกระจกที่จำกัด

ถ้ามีน้ำยาทำความสะอาดเหลือในถังเก็บประมาณ 1 ลิตร และมีข้อความแสดงว่าท่านควรเติมน้ำยาทำความสะอาดแสดงขึ้นในแผงหน้าปัดแบบรวม การจ่ายน้ำยาทำความสะอาดไปยังไฟหน้าจะหยุดการทำงานทันทีเพื่อให้ความสำคัญกับการทำความสะอาดกระจกหน้าและทัศนวิสัยที่ชัดเจน

การปิดและการล้างกระจกหลัง

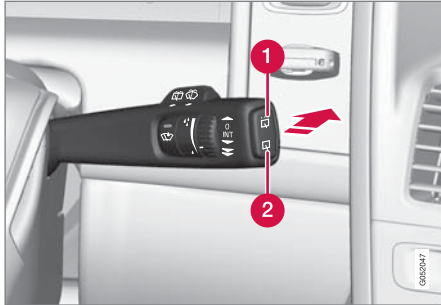

- 1 ที่ปิดน้ำฝนกระจกหลัง – ปิดเป็นจังหวะ
- 2 ที่ปิดน้ำฝนกระจกหลัง – ความเร็วต่อเนื่อง

กดก้านควบคุมไปข้างหน้า (ดูลูกศรในภาพข้างบน) เพื่อเริ่มการฉีดน้ำล้างและที่ปิดกระจกหลัง

หมายเหตุ
ที่ปิดน้ำฝนกระจกหลังมีระบบป้องกันไม่ให้ร้อนจัด กล่าวคือมอเตอร์จะปิดการทำงานเมื่อร้อนจัด ที่ปิดน้ำฝนกระจกหลังจะทำงานอีกครั้งหลังจากผ่านช่วงเวลาสำหรับการทิ้งให้เย็นตัวลงแล้ว

ที่ปิดน้ำฝน – ขณะขับถอยหลัง

การเข้าเกียร์ถอยหลังในขณะที่ที่ปิดน้ำฝนกระจกบังลมกำลังเริ่มการปิดกระจกหลังเป็นจังหวะ²⁴ การทำงานจะหยุดเมื่อไม่เข้าเกียร์ถอยหลัง

ถ้าที่ปิดน้ำฝนกระจกหลังทำงานที่ความเร็วต่อเนื่องอยู่แล้ว จะไม่มีการเปลี่ยนแปลง

หมายเหตุ
สำหรับรถที่มีเซ็นเซอร์ตรวจจับน้ำฝน ที่ปิดน้ำฝนด้านหลังจะทำงานในขณะที่ถอยหลังถ้ามีการสั่งงานเซ็นเซอร์อยู่และฝนตก

ข้อมูลที่เกี่ยวข้อง

- น้ำล้างกระจก - การเติม (น. 448)

กระจกไฟฟ้า

กระจกไฟฟ้าทั้งหมดสามารถสั่งงานได้โดยใช้แผงควบคุมที่ประตูด้านคนขับ ส่วนแผงควบคุมที่ประตูอื่นๆ จะสามารถสั่งงานได้เฉพาะกระจกไฟฟ้าของประตูบานนั้นๆ เท่านั้น

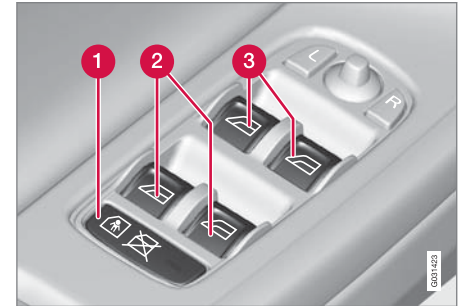

แผงควบคุมที่ประตูด้านคนขับ

- 1 ล็อคนิรภัยสำหรับเด็กแบบไฟฟ้าซึ่งป้องกันไม่ให้เด็กสามารถเปิดประตูด้านหลังจากภายในรถ* และเปิด/ปิดกระจกประตูด้านหลังได้ ดูที่ ล็อคนิรภัยสำหรับเด็ก - การสั่งงานด้วยระบบไฟฟ้า* (น. 231)
- 2 ตัวควบคุมกระจกประตูด้านหลัง
- 3 ตัวควบคุมกระจกประตูด้านหน้า

²⁴ ฟังก์ชันนี้ (การปิดแบบเว้นระยะในขณะที่ถอยหลัง) สามารถปิดใช้งานได้ โปรดนำรถเข้าไปที่ศูนย์บริการ วอลโว่ขอแนะนำให้ผู้ศูนย์บริการของวอลโว่ที่ได้รับการแต่งตั้งอย่างเป็นทางการ



คำเตือน

ตรวจสอบว่าเด็กหรือผู้โดยสารอื่นๆ ไม่ถูกหนีบ เมื่อปิดกระจกจากประตูคนขับ

คำเตือน

เมื่อปิดกระจกโดยใช้กุญแจรีโมตคอนโทรล ให้ตรวจสอบให้แน่ใจว่าไม่มีเด็กหรือผู้โดยสารคนอื่นที่อาจถูกหนีบได้

คำเตือน

หากมีเด็กอยู่ภายในรถ ให้ปิดการจ่ายกระแสไฟไปยังกระจกไฟฟ้าเสมอ โดยเลือกตำแหน่งกุญแจ 0 จากนั้นดึงกุญแจรีโมตคอนโทรลออกและนำติดตัวไปด้วยเมื่อออกจากรถ สำหรับข้อมูลเกี่ยวกับตำแหน่งสวิตช์กุญแจ - คู่มือ ตำแหน่งสวิตช์กุญแจ - ฟังก์ชันการทำงานที่ระดับต่างๆ (น. 113)

การสั่งงาน



การสั่งงานกระจกไฟฟ้า

- ➡ การสั่งงานโดยตัวเอง
- ➡ การสั่งงานอัตโนมัติ

กระจกไฟฟ้าทั้งหมดสามารถสั่งงานได้โดยใช้แผงควบคุมที่ประตูด้านคนขับ ส่วนแผงควบคุมที่ประตูอื่นๆ จะสามารถสั่งงานได้เฉพาะกระจกไฟฟ้าของประตูบานนั้นๆ เท่านั้น สามารถใช้แผงควบคุมได้คราวละหนึ่งแผงเท่านั้น

ในการใช้งานกระจกไฟฟ้า กุญแจต้องอยู่ที่ตำแหน่ง 1 เป็นอย่างน้อย โปรดดูที่ ตำแหน่งสวิตช์กุญแจ - ฟังก์ชันการทำงานที่ระดับต่างๆ (น. 113) หลังจากดับเครื่องยนต์จะยังคงสามารถใช้งานกระจกหน้าต่างได้

นานสองสามนาที และหลังจากที่มีการดึงกุญแจรีโมตคอนโทรลออก ถึงแม้จะไม่ใช้หลังจากมีการเปิดประตูก็ตาม

การปิดกระจกจะถูกกระับการทำงานและกระจกจะเปิดอยู่หากมีสิ่งกีดขวางการเคลื่อนที่ เมื่อการปิดถูกขัดจังหวะ เช่น ด้วยน้ำแข็ง สามารถดำเนินการป้องกันการหนีบได้โดยกดปุ่มขึ้นอย่างต่อเนื่องจนกระทั่งกระจกปิด การป้องกันการหนีบจะถูกกระตุ้นการทำงานอีกครั้งหลังจากหยุดชะงักสั้นๆ

หมายเหตุ

วิธีหนึ่งที่ช่วยลดการเสี่ยงลมเมื่อเปิดกระจกหลัง คือ เปิดกระจกหน้าต่างเล็กน้อย

การสั่งงานโดยตัวเอง

เลื่อนปุ่มควบคุมปุ่มใดปุ่มหนึ่งขึ้น/ลงเบาๆ กระจกไฟฟ้าจะเลื่อนขึ้น/ลงตามเท่าที่กดปุ่มค้างไว้ในตำแหน่ง

การสั่งงานอัตโนมัติ

เลื่อนปุ่มควบคุมปุ่มใดปุ่มหนึ่งขึ้น/ลงจนสุดตำแหน่งแล้วปล่อย กระจกจะเลื่อนโดยอัตโนมัติจนสุดตำแหน่ง

การใช้งานโดยใช้กุญแจรีโมตคอนโทรลหรือปุ่มเซ็นทรัลล็อก

สำหรับการสั่งงานกระຈกไฟจากภายนอกรถโดยใช้กุญแจรีโมตคอนโทรล หรือจากภายในรถโดยใช้ปุ่มเซ็นทรัลล็อก โปรดดูที่ กุญแจรีโมตคอนโทรล - ฟังก์ชันการทำงาน (น. 210) หรือ การล็อก/การปลดล็อก - จากภายในรถ (น. 224)

การรีเซต

หากแบตเตอรี่ถูกปลดการต่อเชื่อม การทำงานการเปิดอัตโนมัติจะต้องรีเซต เพื่อให้ทำงานได้อย่างถูกต้อง

1. ยกส่วนหน้าของปุ่มเบาๆ เพื่อเลื่อนกระຈกขึ้นไปจนสุดตำแหน่ง และยกค้างไว้หนึ่งวินาที
2. ปลดปุ่มเบาๆ
3. ยกส่วนด้านหน้าของปุ่มขึ้นอีกครั้งเป็นเวลาหนึ่งวินาที

⚠ คำเตือน

ต้องทำการรีเซตเพื่อป้องกันการหนีบทำงาน

กระຈกมองข้าง

ตำแหน่งของกระຈกมองข้างสามารถปรับได้โดยใช้ก้านควบคุมในแผงควบคุมที่ประตูคนขับ



ตัวควบคุมกระຈกมองข้าง

การตั้งค่า

1. กดปุ่ม L สำหรับกระຈกมองข้างด้านซ้าย หรือปุ่ม R สำหรับกระຈกมองข้างด้านขวา หลอดไฟในปุ่มจะสว่างขึ้น
2. ปรับตำแหน่งโดยใช้ปุ่มโยกที่ตั้งตรงกลาง
3. กดปุ่ม L หรือ R อีกครั้ง ไฟไม่ควรสว่างอีกต่อไป

⚠ คำเตือน

กระຈกมองข้างทั้งสองด้านเป็นกระຈกแบบมุมกว้าง เพื่อให้มองเห็นได้ชัดเจนที่สุด วัตถุอาจดูเหมือนอยู่ห่างออกไปมากกว่าระยะทางจริง

การบันทึกตั้งค่า²⁵

การตั้งค่าสำหรับกระຈกมองข้าง และตำแหน่งที่นั่งคนขับสามารถบันทึกไว้ในหน่วยความจำกุญแจแรก* ของกุญแจรีโมตคอนโทรลแต่ละชุดได้ ดูที่ กุญแจรีโมตคอนโทรล - การกำหนดค่าส่วนบุคคล* (น. 207)

การปรับมุมกระຈกมองข้างเมื่อจอดรถ²⁵

กระຈกมองข้างสามารถปรับมุมลงเพื่อให้คนขับสามารถมองเห็นขอบถนนเมื่อทำการจอดรถ เป็นต้น

- เข้าเกียร์ถอยหลัง และกดปุ่ม L หรือ R

เมื่อปลดเกียร์ถอยหลัง กระຈกมองข้างจะเลื่อนไปยังตำแหน่งเดิมโดยอัตโนมัติหลังจากเวลาผ่านไปประมาณ 10 วินาที หรือก่อนหน้านั้นโดยกดปุ่ม L หรือ R ตามลำดับ

²⁵ ใช้ร่วมกับที่นั่งแบบปรับด้วยระบบไฟฟ้าที่มีหน่วยความจำเท่านั้น ดูที่ ที่นั่ง, ด้านหน้า - แบบปรับด้วยไฟฟ้า* (น. 116))

◀ การปรับมุมกระจกมองข้างอัตโนมัติเมื่อจอดรถ²⁵ เมื่อเข้าเกียร์ถอยหลัง กระจกมองข้างจะปรับมุมลงโดยอัตโนมัติเพื่อให้คนขับสามารถมองเห็นขอบถนนในขณะที่จะจอดรถ เป็นต้น เมื่อปลดเกียร์ถอยหลัง กระจกมองข้างจะเลื่อนกลับไปยังตำแหน่งเดิมโดยอัตโนมัติหลังจากผ่านไปเป็นเวลาสั้นๆ

การสั่งงาน/ยกเลิกการทำงานของฟังก์ชันสามารถทำได้ในระบบเมนู MY CAR ดูที่ MY CAR (น. 152)

การพับกระจกโดยอัตโนมัติเมื่อล็อครถ*

เมื่อล็อก/ปลดล็อครถด้วยกุญแจรีโมตคอนโทรล กระจกมองข้างจะถูกพับ/กางออกโดยอัตโนมัติ

การสั่งงาน/ยกเลิกการทำงานของฟังก์ชันสามารถทำได้ในระบบเมนู MY CAR ดูที่ MY CAR (น. 152)

การรีเซ็ตไปยังตำแหน่งกลาง

กระจกที่ถูกเคลื่อนออกจากตำแหน่งโดยแรงภายนอกจะต้องได้รับการรีเซ็ตสู่ตำแหน่งกลางเพื่อให้การพับ/กางออกด้วยไฟฟ้าทำงานอย่างถูกต้อง:

1. พับกระจกมองข้างด้วยปุ่ม L และ R
2. กางกระจกมองข้างอีกครั้งโดยใช้ปุ่ม L และ R

3. ทำขั้นตอนด้านบนนี้ซ้ำตามที่จำเป็น ขณะนี้กระจกจะถูกรีเซ็ตสู่ตำแหน่งกลางแล้ว

การตัดแสงสะท้อนอัตโนมัติ*

สำหรับกระจกมองข้างที่จะติดตั้งฟังก์ชันนี้ จำเป็นต้องมีกระจกมองหลังที่มีการตัดแสงสะท้อนอัตโนมัติด้วยโปรดดู กระจกมองหลัง - ภายใน (น. 143)

กระจกมองข้างไฟฟ้าแบบพับได้*

กระจกมองข้างสามารถพับได้เพื่อการจอดรถ/การขับรถในบริเวณที่แคบ:

1. กดปุ่ม L และ R อย่างต่อเนื่อง (ตำแหน่งกุญแจตั้งเป็นอย่างน้อย 1)
2. ปลดปล่อยหลังจากเวลาประมาณ 1 วินาที กระจกจะหยุดโดยอัตโนมัติเมื่อถึงตำแหน่งพับเต็มที่

กางกระจกออกโดยกดปุ่ม L และ R พร้อมกัน กระจกจะหยุดโดยอัตโนมัติเมื่อถึงตำแหน่งกางออกเต็มที่

ไฟส่องสว่างเพื่อเข้าบ้านปลอดภัยและไฟส่องสว่างนำทางเข้ารถ

ไฟที่กระจกมองข้างจะติดสว่างขึ้นเมื่อเลือก ไฟแสงสว่างนำทางเข้ารถ (น. 136) หรือ ไฟแสงสว่างเพื่อการเข้าบ้านอย่างปลอดภัย (น. 136)

ข้อมูลที่เกี่ยวข้อง

- กระจกมองหลัง - ภายใน (น. 143)
- กระจกประตูและกระจกมองข้าง - การทำความร้อน (น. 143)

²⁵ ใช้ร่วมกับที่นั่งแบบปรับด้วยระบบไฟฟ้าที่มีหน่วยความจำเท่านั้น ดูที่ ที่นั่ง, ด้านหน้า - แบบปรับด้วยไฟฟ้า* (น. 116))

กระจกประตูและกระจกมองข้าง - การทำความร้อน

ใช้ที่ไลฝ้าเพื่อไลฝ้าและขจัดน้ำแข็งออกจากกระจกหน้า, กระจกหลัง และกระจกมองข้างอย่างรวดเร็ว

ชุดทำความร้อนกระจกหน้า*, กระจกหลัง และกระจกมองข้าง

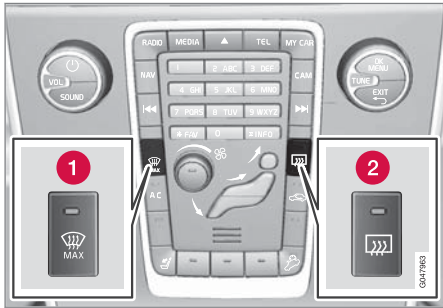

1 การทำความร้อน, กระจกหน้า

2 การทำความร้อน, กระจกหลัง และกระจกมองข้าง

ฟังก์ชันนี้ใช้ในการละลายน้ำแข็งและขจัดฝ้าออกจากกระจกหน้า, กระจกหลัง และกระจกมองข้าง

การกดที่ปุ่มดังกล่าวหนึ่งครั้งจะเป็นการเริ่มทำความร้อนหลอดไฟในปุ่มจะสว่างขึ้นเพื่อแสดงว่าการทำงานถูกกระตุ้น ปัดการทำความร้อนในทันทีที่น้ำแข็ง/ฝ้าหมดไป

เพื่อลดการใช้ไฟจากแบตเตอรี่โดยไม่จำเป็น อย่างไรก็ตาม ฟังก์ชันนี้จะปิดโดยอัตโนมัติหลังจากระยะเวลาหนึ่ง

นอกจากนี้ โปรดดู การไลฝ้าและการละลายน้ำแข็งกระจกหน้า (น. 177)

ถ้าสตาร์ทรถในสภาวะที่อุณหภูมิภายนอกต่ำกว่า +7 °C จะมีการไลฝ้า/ขจัดน้ำแข็งที่กระจกมองข้างและกระจกหลังโดยอัตโนมัติ การไลฝ้า/ละลายน้ำแข็งอัตโนมัติสามารถเลือกได้ในระบบเมนู MY CAR ดูที่ MY CAR (น. 152)

เมื่อใช้ฟังก์ชันการสตาร์ทเครื่องยนต์จากระยะไกล (ERS)* ชุดทำความร้อนกระจกจะทำงานได้ฝ้า/ละลายน้ำแข็งบนกระจกโดยอัตโนมัติถ้าอุณหภูมิภายนอกต่ำกว่า +5 °C และได้เลือกการละลายน้ำแข็งอัตโนมัติไว้ในระบบเมนู MY CAR

กระจกมองหลัง - ภายใน

ท่านสามารถตัดแสงสะท้อนของกระจกมองหลังภายในรถได้โดยใช้ตัวควบคุมซึ่งอยู่ที่ขอบด้านล่างของกระจก หรือจะใช้การตัดแสงสะท้อนโดยอัตโนมัติก็ได้เช่นกัน



1 ปุ่มควบคุมการตัดแสงสะท้อน

การตัดแสงสะท้อนด้วยตนเอง

แสงไฟจากด้านหลังอาจสะท้อนในกระจกมองหลังและแยงตาคนขับ ให้ใช้การตัดแสงสะท้อนด้วยปุ่มตัดแสงสะท้อนเมื่อถูกรบกวนจากแสงไฟจากด้านหลัง

1. ให้ใช้การตัดแสงสะท้อนโดยเลื่อนปุ่มควบคุมเข้าไปทางห้องโดยสาร

- ◀ 2. กลับไปยังตำแหน่งปกติโดยเลื่อนปุ่มควบคุมไปทาง
กระจกบังลม

การตัดแสงสะท้อนอัตโนมัติ*

แสงไฟจ้าจากด้านหลังจะถูกตัดแสงอัตโนมัติโดยกระจก
มองหลัง กระจกมองหลังที่มีการตัดแสงสะท้อนอัตโนมัติ
จะไม่มีตัวควบคุมสำหรับการตัดแสงสะท้อนแบบ
แมนมวล

กระจกมองหลังมีเซ็นเซอร์อยู่สองตัวด้วยกัน โดย
เซ็นเซอร์ตัวหนึ่งจะหันไปทางด้านหน้ารถ และอีกตัวหนึ่ง
หันไปทางด้านหลังรถ เซ็นเซอร์สองตัวนี้จะทำงานร่วม
กันเพื่อระบุและตัดแสงสะท้อนที่อาจทำให้ตาพร่าได้
เซ็นเซอร์ที่หันไปทางด้านหน้ารถจะตรวจจับแสงสว่าง
ภายนอก และเซ็นเซอร์ที่หันไปทางด้านหลังจะตรวจจับ
แสงที่ส่องมาจากไฟหน้าของรถที่อยู่ด้านหลัง

i หมายเหตุ
ถ้าเซ็นเซอร์ถูกบังโดยป้ายอนุญาตจอดรถ, ตัวส่ง สัญญาณ, ที่บังแดด หรือวัตถุที่วางอยู่ที่นั่ง หรือ บริเวณที่เก็บสัมภาระ ในลักษณะที่กันไม่ให้แสงส่อง ไปถึงเซ็นเซอร์ ประสิทธิภาพของการตัดแสงสะท้อน ของกระจกมองหลังและกระจกมองข้างจะลดลง

เฉพาะกระจกมองหลังที่มีการหรือไฟอัตโนมัติเท่านั้นที่
สามารถติดตั้งเข็มทิศ (น. 144) ได้

ข้อมูลที่เกี่ยวข้อง

- กระจกมองข้าง (น. 141)

เข็มทิศ*

มุมขบวนของกระจกมองหลังจะมีจอแสดงในตัว
ซึ่งแสดงทิศทางของเข็มทิศที่ด้านหน้าของรถซีไป

การทำงาน



กระจกมองหลังที่มีเข็มทิศ

ทิศทางมีทั้งหมด 8 ทิศด้วยกันโดยแสดงเป็นตัวย่อภาษา
อังกฤษ: N (เหนือ), NE (ตะวันออกเฉียงเหนือ), E
(ตะวันออก), SE (ตะวันออกเฉียงใต้), S (ใต้), SW
(ตะวันตกเฉียงใต้), W (ตะวันตก) และ NW (ตะวันตก
เฉียงเหนือ)

เข็มทิศจะทำงานโดยอัตโนมัติเมื่อสตาร์ทรถ หรือเมื่อ
สวิตช์กุญแจอยู่ที่ตำแหน่ง II โปรดดูที่ ตำแหน่งสวิตช์
กุญแจ - ฟังก์ชันการทำงานที่ระดับต่างๆ (น. 113) เมื่อต้อง
การยกเลิกการทำงาน/สั่งงานเข็มทิศ ให้กดปุ่มที่ด้าน

หลังของกระจกมองหลังโดยใช้คัลลิปหนีบกระดาษหรือ อุปกรณ์ที่คล้ายกัน

การปรับความเที่ยง

อาจจำเป็นต้องทำการปรับเทียบเข็มทิศเพื่อให้แสดงทิศทางอย่างถูกต้อง

โลกแบ่งออกเป็นโซนสนามแม่เหล็ก 15 โซน เข็มทิศสามารถปรับเทียบได้เมื่อรถเคลื่อนที่ผ่านโซนสนามแม่เหล็กหลายโซน

ดำเนินการดังต่อไปนี้เพื่อทำการปรับเทียบ:

1. ให้อายุรถในพื้นที่โล่งกว้างที่ไม่มีสิ่งก่อสร้างโลหะและสายไฟฟ้าแรงสูง
2. สตาร์ทรถและปิดสวิตช์อุปกรณ์อิเล็กทรอนิกส์ทั้งหมด (เครื่องปรับอากาศ, ที่ปัดน้ำฝน เป็นต้น) และตรวจสอบให้แน่ใจว่าประตูทั้งหมดปิดอยู่

หมายเหตุ
ถ้าไม่ปิดสวิตช์อุปกรณ์ไฟฟ้า ระบบอาจไม่เริ่มทำการปรับเทียบหรือการปรับเทียบอาจล้มเหลว

3. กดปุ่มที่ด้านล่างของกระจกมองหลังค้างไว้ (ใช้คัลลิปหนีบกระดาษหรือวัสดุที่คล้ายกัน) เป็นเวลาประมาณ 3 วินาที จะแสดงหมายเลขของโซนสนามแม่เหล็กปัจจุบัน

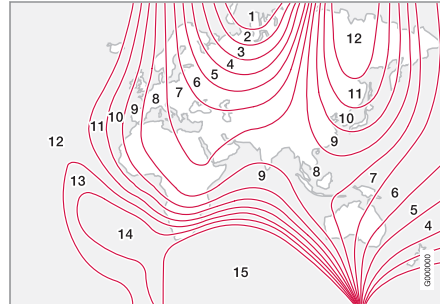

โซนสนามแม่เหล็ก

4. กดปุ่มซ้ำจนกระทั่งโซนสนามแม่เหล็กที่ต้องการ 1-15 จะปรากฏขึ้น โปรดดูแผนที่โซนสนามแม่เหล็กสำหรับเข็มทิศ
5. รอจนกระทั่งจอแสดงผลกลับไปแสดงตัวอักษร C หรือกดปุ่มที่ด้านล่างของกระจกมองหลังค้างไว้เป็นเวลาประมาณ 6 วินาที จนกระทั่งตัวอักษร C แสดงขึ้น

6. ขับรถซ้ำๆ เป็นวงกลมด้วยความเร็วไม่เกิน 10 กม./ชม. (6 ไมล์ต่อชั่วโมง) จนกระทั่งทิศทางเข็มทิศปรากฏขึ้นบนจอแสดงผล ซึ่งแสดงว่าการปรับเทียบเสร็จสมบูรณ์แล้ว จากนั้นขับรถต่ออีกสองรอบเพื่อปรับเทียบให้ดีที่สุด
7. **รถยนต์ที่มีชุดทำความร้อนกระจกหน้า***: ถ้าตัวอักษร C แสดงขึ้นในจอแสดงผลเมื่อตั้งงานชุดทำความร้อนกระจกหน้า ให้ทำการปรับเทียบตามทีละจุดในข้อ 6 ด้านบนในขณะที่ชุดทำความร้อนกระจกหน้าทำงานอยู่ โปรดดู การใส่ผ้าและการละลายน้ำแข็งกระจกหน้า (น. 177)
8. ทำขั้นตอนด้านบนนี้ซ้ำตามที่จำเป็น

หลังคาพานอรามา* - ข้อมูลทั่วไป

หลังคาพานอรามาแบ่งเป็นสองส่วน เฉพาะส่วนหน้าเท่านั้นที่เปิดได้ ทั้งในแนวนอนและแนวตั้งที่ขอบหลัง (ตำแหน่งระบายอากาศ)

หลังคาพานอรามาที่มีมันบังแดดที่ทำจากผ้าเจาะรู และอยู่ใต้หลังคากระจกเพื่อให้การป้องกันเพิ่มในกรณีที่แดดจ้า



การสั่งงานหลังคาพานอรามาและมันบังแดดทำได้โดยใช้ตัวควบคุมที่หลังคา ตัวควบคุมจะทำงานเมื่อกุญแจอยู่ในตำแหน่ง I หรือ II โปรดดู ตำแหน่งสวิตช์กุญแจ - ฟังก์ชันการทำงานที่ระดับต่างๆ (น. 113)

⚠ คำเตือน

เด็ก ผู้โดยสารคนอื่น ๆ หรือวัตถุอาจถูกชิ้นส่วนที่เคลื่อนที่ได้ของหลังคาพานอรามาหนีบ

- ให้ใช้งานหลังคาพานอรามาอย่างระมัดระวัง
- อย่าปล่อยให้เด็กเล่นปุ่มควบคุมต่างๆ
- ให้ปิดการจ่ายกระแสไฟไปยังหลังคาพานอรามาเสมอ โดยเลือกตำแหน่งกุญแจ 0 จากนั้นดึงกุญแจรีโมตคอนโทรล/PCC* ออกและนำติดตัวไปด้วยเมื่อออกจากรถ สำหรับข้อมูลเกี่ยวกับตำแหน่งสวิตช์กุญแจ - ดูที่ ตำแหน่งสวิตช์กุญแจ - ฟังก์ชันการทำงานที่ระดับต่างๆ (น. 113)

⚠ คำเตือน

เสี่ยงต่อการชนกระแทกเมื่อปิดหลังคาพานอรามา ฟังก์ชันการป้องกันการหนีบของหลังคาพานอรามาจะทำงานในระหว่างการปิดโดยอัตโนมัติเท่านั้น และจะไม่ทำงานในระหว่างการปิดแบบแมนนวล

กระบังลม

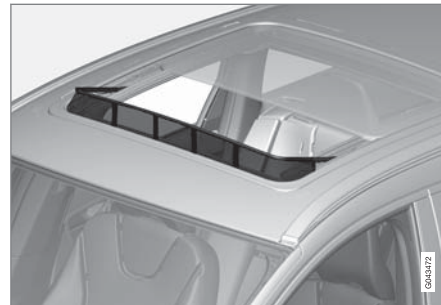

หลังคาพานอรามาที่มีกระบังลมที่พับขึ้นเมื่อหลังคาพานอรามาอยู่ในตำแหน่งเปิด

ข้อมูลที่เกี่ยวข้อง

- หลังคาพานอรามา* - การทำงาน (น. 147)

หลังคาพานอรามา* - การทำงาน

ที่บังแดด/หลังคาจะเปิดออกจนสุดในระหว่างการทำงานอัตโนมัติ

ในตำแหน่งการระบายอากาศ ด้านหลังของส่วนด้านหน้าของหลังคาจะยกขึ้น

⚠ คำเตือน

เด็ก ผู้โดยสารคนอื่น ๆ หรือวัตถุอาจถูกชิ้นส่วนที่เคลื่อนที่ได้ของหลังคาพานอรามาหนีบ

- ให้ใช้งานหลังคาพานอรามาอย่างระมัดระวัง
- อย่าปล่อยให้เด็กเล่นปุ่มควบคุมต่างๆ
- ให้ปิดการจ่ายกระแสไฟไปยังหลังคาพานอรามาเสมอ โดยเลือกตำแหน่งกุญแจ 0 จากนั้นดึงกุญแจรีโมทคอนโทรล/PCC* ออกและนำติดตัวไปด้วยเมื่อออกจากรถ สำหรับข้อมูลเกี่ยวกับตำแหน่งสวิตช์กุญแจ - ดูที่ ตำแหน่งสวิตช์กุญแจ - ฟังก์ชันการทำงานที่ระดับต่างๆ (น. 113)

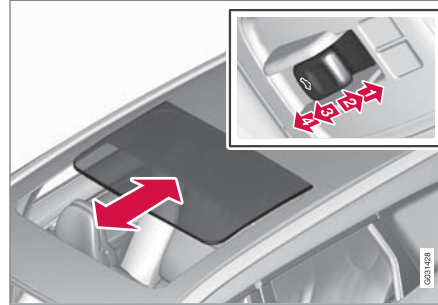

- 1 การเปิดอัตโนมัติ
- 2 การเปิดด้วยมือ
- 3 การปิดด้วยมือ
- 4 การปิดอัตโนมัติ

หลังคาพานอรามาและม่านบังแดดสามารถทำงานได้ในตำแหน่งกุญแจ I หรือ II

การทำงานอัตโนมัติ

1. ในการเปิดม่านบังแดดจนสุด ให้ดันตัวควบคุมกลับไปยังตำแหน่งสำหรับการเปิดอัตโนมัติแล้วปล่อย
2. ในการเปิดหลังคาพานอรามาจนสุด ให้ดันปุ่มไปทางด้านหลังอีกครั้งจนถึงตำแหน่งเปิดอัตโนมัติแล้วปล่อย

ปิดหลังคา/ม่านโดยทำขั้นตอนก่อนหน้าซ้ำในลำดับกลับกัน ให้ดันปุ่มไปทางด้านหน้าจนถึงตำแหน่งปิดอัตโนมัติ

การเปิด/การปิดอย่างรวดเร็ว

หลังคาพานอรามาและที่บังแดดสามารถเปิด/ปิดได้พร้อมกัน:

- ในการเปิด ให้กดปุ่มกดไปด้านหลังจนถึงตำแหน่งทำงานอัตโนมัติสองครั้ง แล้วปล่อย
- ในการปิด ให้กดปุ่มกดไปด้านหน้าจนถึงตำแหน่งทำงานอัตโนมัติสองครั้ง แล้วปล่อย

การทำงานแบบแมนนวล

1. ในการเปิดม่านบังแดด ให้ดันตัวควบคุมไปทางด้านหลังจนถึงตำแหน่งที่มีแรงต้านสำหรับการเปิดในแบบแมนนวล ม่านบังแดดจะเลื่อนไปที่ตำแหน่งเปิดสุดในขณะที่ดันตัวควบคุมไปทางด้านหลัง
2. ในการเอียงหลังคาพานอรามา ให้ดันตัวควบคุมไปทางด้านหลังอีกครั้งจนถึงตำแหน่งที่มีแรงต้านสำหรับการเปิดในแบบแมนนวล



3. ในการเปิดหลังคาพาโนรามา ให้กดปุ่มควบคุมไปด้านหลังจนถึงจุดด้านสำหรับการเปิดโดยผู้ใช้เป็นครั้งที่สาม หลังคาพาโนรามาจะเลื่อนไปที่ตำแหน่งเปิดสุดในขณะที่คันตัวควบคุมไปทางด้านหลัง

ปิดหลังคา/ม่านโดยทำขั้นตอนก่อนหน้าซ้ำในลำดับกลับกัน ให้คันปุ่มไปทางด้านหน้าจนถึงตำแหน่งปิดโดยผู้ใช้

i หมายเหตุ

สำหรับการเปิดแบบแมนนวล ที่บังแดดจะต้องเปิดออกเต็มที่ก่อนที่จะหลังคาพาโนรามาจะสามารถเปิดได้ ในการดำเนินการย้อนขั้นตอน หลังคาพาโนรามาจะต้องปิดสนิทก่อนที่จะสามารถปิดที่บังแดดได้

A คำเตือน

เสี่ยงต่อการชนกระแทกเมื่อปิดหลังคาพาโนรามา ฟังก์ชันการป้องกันการหนีบของหลังคาพาโนรามาจะทำงานในระหว่างการปิดโดยอัตโนมัติเท่านั้น และจะไม่ทำงานในระหว่างการปิดแบบแมนนวล

ตำแหน่งระบายอากาศ

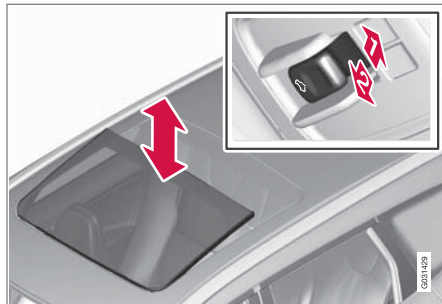

ตำแหน่งระบายอากาศ ในแนวตั้งที่ขอบหลัง

1 เปิดโดยกดขอบหลังของปุ่มควบคุมขึ้น

2 ปิดโดยดึงขอบหลังของปุ่มกดลง

เมื่อเลือกตำแหน่งการระบายอากาศ ส่วนหน้าจะยกขึ้นที่ขอบด้านหลัง ถ้าม่านบังแดดปิดสนิทในขณะที่เลือกตำแหน่งการระบายอากาศ ม่านบังแดดจะเปิดออกประมาณ 50 มม. โดยอัตโนมัติ

การปิดโดยใช้กุญแจรีโมตคอนโทรลหรือปุ่มเซ็นทรัลล็อก

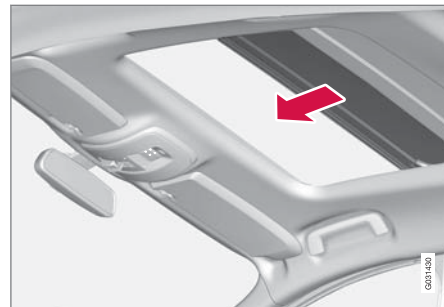

กุญแจรีโมตคอนโทรล

- กดปุ่มล็อกบนกุญแจรีโมตคอนโทรล  ค้างไว้จนกว่าหลังคาพาโนรามาและกระจกประตูทั้งหมดจะปิด และประตูทั้งหมดและประตูท้ายล็อกแล้ว

ในการหยุดการปิด ให้กดปุ่มล็อกบนกุญแจรีโมตคอนโทรลอีกครั้ง

ปุ่มเซ็นทรัลล็อก

ปุ่มเซ็นทรัลล็อกในประตูคนขับหรือประตูผู้โดยสาร*

สามารถใช้ในการปิดหลังคาพาโนรามาได้

- กดปุ่มเซ็นทรัลล็อก  ค้างไว้จนกว่าหลังคาพาโนรามาและกระจกประตูทั้งหมดจะปิด และประตูตู้ทั้งหมดและประตูท้ายล็อกแล้ว

ในการหยุดการปิด ให้กดปุ่มเซ็นทรัลล็อกซ้ำอีกครั้ง

คำเตือน

ถ้าปิดหลังคาพาโนรามาโดยใช้กุญแจรีโมตคอนโทรลหรือปุ่มเซ็นทรัลล็อก ให้ตรวจสอบให้แน่ใจว่าไม่มีผู้ใดที่อาจเสี่ยงต่อการถูกหนีบ

การป้องกันการติด

หลังคาแบบพาโนรามาจะมีระบบป้องกันการหนีบซึ่งทำงานเมื่อแผ่นหลังคากระจกหรือแผงบังแดดติดขัดเนื่องจากมีสิ่งกีดขวางในขณะที่ปิด ในกรณีที่มีวัตถุกีดขวาง แผ่นหลังคากระจกหรือม่านบังแดดจะหยุดเคลื่อนที่และจะเปิดออกโดยอัตโนมัติเป็นระยะ 50 มม. จากตำแหน่งของวัตถุที่กีดขวางนั้น (หรือไปที่ตำแหน่งการระบายอากาศเต็มที่) นอกจากนี้ ระบบป้องกันการ

หนีบยังทำงานเมื่อเปิดแผ่นหลังคากระจกหรือแผงบังแดดอีกด้วย

และยังมีตัวเลือกในการบังคับระบบป้องกันการหนีบให้ทำงานต่อเมื่อเกิดการติดขัดในขณะที่ปิดอีกด้วย เช่น ในกรณีที่มีน้ำแข็งเกาะรอบๆ แผ่นหลังคากระจก เป็นต้น โดยสามารถทำได้โดยการกดปุ่มควบคุมสำหรับการเลื่อนไปข้างหน้าค้างไว้จนกระทั่งแผ่นหลังคากระจกปิดสนิท

ข้อมูลที่เกี่ยวข้อง

- กุญแจรีโมตคอนโทรล - ฟังก์ชันการทำงาน (น. 210)
- การล็อก/การปลดล็อก - จากภายในรถ (น. 224)

การไปยังส่วนต่างๆ ของเมนู - แผงหน้าปัดแบบรวม

คั่นโยกด้านซ้ายจะควบคุม เมนู (น. 150) ที่แสดงบนจอแสดงผลข้อมูลใน แผงหน้าปัดแบบรวม (น. 82) เมนูที่แสดงขึ้นจะขึ้นอยู่กับ ตำแหน่งสวิตช์กุญแจ (น. 113)

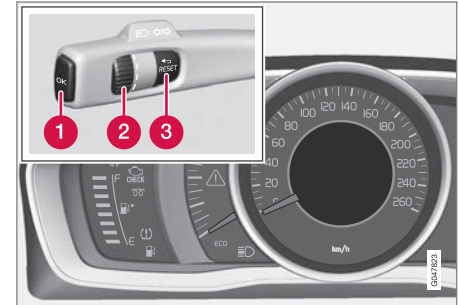

จอแสดงผล (แผงหน้าปัดแบบรวมแบบอนาล็อก) และตัวควบคุมการนำทางสำหรับเมนู

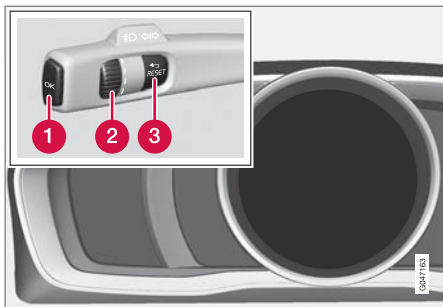

จอแสดงผล (แผงหน้าปัดแบบรวมแบบดิจิทัล) และตัวควบคุมการนำทางสำหรับเมนู

- 1 OK - เพื่อไปยังรายการข้อความ และยืนยันข้อความ
- 2 ปุ่มหมุน - เพื่อเลื่อนดูระหว่างตัวเลือกเมนูต่างๆ
- 3 RESET - รีเซ็ตการทำงานที่ใช้งานอยู่ ใช้ในบางกรณีเพื่อเลือก/กระตุ้นการทำงานหนึ่ง โปรดดูที่คำอธิบายของแต่ละการทำงาน

ถ้ามีข้อความ (น. 151) แสดงขึ้น จะต้องยืนยันการรับทราบข้อความนี้โดยใช้ OK เพื่อให้เมนูแสดงขึ้น

ข้อมูลที่เกี่ยวข้อง

- ข้อความ - การใช้งาน (น. 152)

ภาพรวมเมนู - แผงหน้าปัดแบบรวม

เมนูที่แสดงขึ้นในจอแสดงผลข้อมูลของแผงหน้าปัดแบบรวมจะขึ้นอยู่กับ ตำแหน่งสวิตช์กุญแจ (น. 113)

ตัวเลือกเมนูต่อไปนี้จำนวนหนึ่งกำหนดให้ต้องมีการทำงานหรือฮาร์ดแวร์ติดตั้งอยู่ในรถ

แผงหน้าปัดแบบรวมแบบอนาล็อก

Digital speed

Parking heater*

Additional heater*

TC options

Service status

Oil level²⁶

Messages (##)²⁷

แผงหน้าปัดแบบรวมแบบดิจิทัล
Settings*

Themes

Contrast mode/Colour mode

Service status

Messages²⁷

Oil level²⁶

Parking heater*

Trip computer reset

ข้อมูลที่เกี่ยวข้อง

- แผงหน้าปัดแบบรวมแบบอนาล็อก - ภาพรวม (น. 82)
- แผงหน้าปัดแบบรวมแบบดิจิทัล - ภาพรวม (น. 84)
- การไปยังส่วนต่างๆ ของเมนู - แผงหน้าปัดแบบรวม (น. 149)

²⁶ เครื่องยนต์บางประเภท

ข้อความ

เมื่อสัญลักษณ์เตือน สัญลักษณ์แสดงข้อมูล หรือ สัญลักษณ์แสดงสว่างขึ้น ข้อความเสริมจะปรากฏขึ้นบนจอแสดงข้อมูลพร้อมกัน

ข้อความ	ความหมาย
Stop safely ^A	หยุดรถและดับเครื่องยนต์ มีความเสี่ยงที่จะเกิดความเสียหายอย่างรุนแรง ให้ปรึกษาศูนย์บริการ ^B
Stop engine ^A	หยุดรถและดับเครื่องยนต์ มีความเสี่ยงที่จะเกิดความเสียหายอย่างรุนแรง ให้ปรึกษาศูนย์บริการ ^B
Service urgent ^A	ให้ติดต่อศูนย์บริการ ^B เพื่อตรวจสอบรถในทันที
การบริการที่จำเป็น ^A	ให้ติดต่อศูนย์บริการ ^B เพื่อตรวจสอบรถในทันที

ข้อความ	ความหมาย
See manual ^A	อ่านคู่มือสำหรับเจ้าของรถ
Book time for maintenance	ถึงเวลานัดหมายเวลาสำหรับเข้ารับบริการตามปกติ โปรดติดต่อศูนย์บริการ ^B
Time for regular maintenance	ถึงเวลานัดหมายเวลาสำหรับเข้ารับบริการตามปกติ โปรดติดต่อศูนย์บริการ ^B ช่วงเวลานี้จะตัดสินใจจากระยะทางที่ขับรถ จำนวนเดือนตั้งแต่เข้ารับบริการครั้งสุดท้าย เวลาการทำงานของเครื่องยนต์ และเกρνน้ำมัน
Maintenance overdue	หากไม่ารถเข้ารับบริการตามช่วงเวลาการเข้ารับบริการ ขึ้นส่วนที่เสียหายใดๆ จะไม่ครอบคลุมโดยการรับประกัน โปรดติดต่อศูนย์บริการ ^B

ข้อความ	ความหมาย
Transmission Oil change needed	ให้ติดต่อศูนย์บริการ ^B เพื่อตรวจสอบรถในทันที
Transmission Reduced performance	กระปุกเกียร์ไม่สามารถทำงานได้อย่างเต็มที่ ให้ขับรถอย่างระมัดระวังจนกระทั่งข้อความหายไป ^C ถ้าปรากฏขึ้นซ้ำๆ โปรดติดต่อศูนย์บริการของวอลโว่ ^B ดี
Transmission hot Reduce speed	ขับรถอย่างนุ่มนวลหรือหยุดรถในลักษณะที่ปลอดภัย ปลอดภัย และปล่อยให้เครื่องยนต์อยู่ที่ความเร็วรอบเดินเบาจนกระทั่งข้อความหายไป ^C

²⁷ จำนวนของข้อความจะแสดงอยู่ในวงเล็บ

²⁶ เครื่องยนต์บางประเภท





ข้อความ	ความหมาย
Transmission hot Stop safely Wait for cooling	ข้อบกพร่องที่รุนแรง หยุดรถใน ทันทีในลักษณะที่ปลอดภัย และ ติดต่อศูนย์บริการ ^B
ยกเลิกการ ทำงานชั่วคราว A	การทำงานหนึ่งได้ถูกยกเลิกการ ทำงานชั่วคราว และจะได้รับการ รีเซ็ตโดยอัตโนมัติในขณะที่ขั้วรถ หรือหลังการสตาร์ทเครื่องอีกครั้ง
Low battery charge Power save mode	ระบบเครื่องเสียงถูกปิดเพื่อ ประหยัดพลังงาน ขาร์จแบตเตอรี่

- A ส่วนของข้อความ แสดงพร้อมด้วยข้อมูลเกี่ยวกับปัญหาที่เกิดขึ้น
- B ขอแนะนำให้ติดต่อศูนย์บริการของวอลโว่ที่ได้รับการแต่งตั้ง
- C สำหรับข้อมูลเพิ่มเติมเกี่ยวกับชุดเกียร์อัตโนมัติ โปรดดู ชุดเกียร์อัตโนมัติ -- Geartronic* (น. 345)

ข้อมูลที่เกี่ยวข้อง

- ข้อความ - การใช้งาน (น. 152)
- การไปยังส่วนต่างๆ ของเมนู - แผงหน้าปัดแบบรวม (น. 149)

ข้อความ - การใช้งาน

ใช้คันสวิตซ์ทางด้านซ้ายในการยืนยันการรับทราบ และเลื่อนไปตามข้อความ (น. 151) ที่แสดงในจอแสดงข้อมูลของแผงหน้าปัดแบบรวม

เมื่อสัญลักษณ์เตือน, สัญลักษณ์แสดงข้อมูล หรือสัญลักษณ์แสดงติดสว่างขึ้น ข้อความประกอบจะแสดงขึ้นในจอแสดงผลพร้อมกันด้วย ข้อความแสดงข้อผิดพลาดจะถูกเก็บบันทึกไว้ในรายการหน่วยความจำ จนกว่าข้อบกพร่องจะได้รับการแก้ไข

กด OK บนคันสวิตซ์ด้านซ้ายเพื่อยืนยันการรับทราบข้อความ เลื่อนไปตามข้อความต่างๆ โดยใช้ปุ่มหมุน (น. 149)

i **หมายเหตุ**

หากข้อความเตือนปรากฏขึ้นในขณะที่ใช้คอมพิวเตอรืคำนวณการเดินทาง ท่านจะต้องอ่านข้อความก่อน (กด OK) จึงจะกลับเข้าสู่การใช้งานก่อนหน้านี้ได้อีกครั้ง

ข้อมูลที่เกี่ยวข้อง

- ภาพรวมเมนู - แผงหน้าปัดแบบรวม (น. 150)

MY CAR

MY CAR เป็นเมนูที่ใช้สำหรับควบคุมฟังก์ชันการทำงานหลายอย่างของรถ เช่น City Safety™, การล็อกและสัญญาณเตือน, ความเร็วพัฒนาแบบอัตโนมัติ, การตั้งนาฬิกา เป็นต้น

การทำงานจำนวนหนึ่งเป็นการทำงานมาตรฐาน ในขณะที่อีกจำนวนหนึ่งเป็นการทำงานพิเศษ นอกจากนี้แต่ละตลาดจะมีการทำงานมากน้อยแตกต่างกันไปด้วย

การทำงาน

ใช้ปุ่มต่างๆ ที่คอนโซลกลางหรือแผงปุ่มกดทางด้านขวาของพวงมาลัย* เพื่อไปยังส่วนต่างๆ ของเมนู



แผงควบคุมที่คอนโซลกลางและปุ่มกดที่พวงมาลัย รูปภาพเป็นเพียงตัวอย่างเท่านั้น - จำนวนของฟังก์ชันการทำงานและ

การจัดรูปแบบของปุ่มต่างๆ อาจแตกต่างกันไป โดยขึ้นกับอุปกรณ์ที่เลือกไว้และตลาด

- 1 MY CAR - เปิดระบบเมนู MY CAR
- 2 OK/MENU - กดปุ่มที่คอนโซลกลางหรือปุ่มล้อหมุนบนพวงมาลัยเพื่อเลือกตัวเลือกเมนูที่เน้นไว้ หรือบันทึกฟังก์ชันที่เลือกไว้ลงในหน่วยความจำ
- 3 TUNE - หมุนปุ่มที่คอนโซลกลางหรือปุ่มล้อหมุนบนพวงมาลัยเพื่อเลื่อนขึ้น/ลงไปตามตัวเลือกเมนูต่างๆ
- 4 EXIT

การทำงานของ EXIT

เมื่อกด EXIT เป็นเวลาสั้นๆ (ขึ้นอยู่กับตำแหน่งของเคอร์เซอร์และระดับเมนู) ระบบจะดำเนินการบางอย่างใดอย่างหนึ่งต่อไปนี้:

- การโทรถูกยกเลิก
- การทำงานปัจจุบันหยุดชะงักลง
- ตัวอักษรที่ป้อนเข้าไปถูกลบ
- การเลือกที่เลือกไว้ล่าสุดถูกยกเลิก
- กลับเข้าสู่ระบบเมนู

การกด EXIT ค้างไว้จะเป็นการไปที่มุมมองปกติของ MY CAR หรือถ้าท่านอยู่ในมุมมองปกติอยู่แล้ว จะเป็นการไปที่เมนูระดับบนสุด (เมนูหลัก)

ตัวเลือกเมนูและเส้นทางการค้นหา

สำหรับคำอธิบายเกี่ยวกับตัวเลือกเมนูและเส้นทางการค้นหาใน MY CAR โปรดดูที่ข้อมูลเพิ่มเติมสำหรับระบบข้อมูลบันเทิง Sensus

คอมพิวเตอร์คำนวณการเดินทาง

คอมพิวเตอร์การเดินทางของรถจะบันทึก และคำนวณค่าต่างๆ เช่น ระยะทาง อัตราสิ้นเปลืองน้ำมันเชื้อเพลิง และความเร็วเฉลี่ยในขณะที่ขับรถ

เนื้อหาและลักษณะที่ปรากฏของคอมพิวเตอร์การเดินทางจะแตกต่างกันออกไป โดยขึ้นอยู่กับว่าแผงหน้าปัดแบบรวมเป็นแบบอนาล็อกหรือแบบดิจิทัล:

- คอมพิวเตอร์การเดินทาง - แผงหน้าปัดแบบรวมแบบอนาล็อก (น. 156)
- คอมพิวเตอร์การเดินทาง - แผงหน้าปัดแบบรวมแบบดิจิทัล (น. 160)



ข้อมูลจากคอมพิวเตอร์การเดินทางสามารถแสดงบนจอแสดงข้อมูลของแผงหน้าปัดแบบรวม²⁸ ได้

มาตรวัดการเดินทาง

คอมพิวเตอร์การเดินทางมีมาตรวัดการเดินทางสองชุดและมาตรวัดระยะทางหนึ่งชุดสำหรับระยะเดินทางรวม

Average (อัตราการสิ้นเปลืองน้ำมันเชื้อเพลิงเฉลี่ย)
การสิ้นเปลืองน้ำมันเชื้อเพลิงเฉลี่ยคำนวณจากการรีเซ็ตครั้งสุดท้าย

i หมายเหตุ

อาจมีการเบี่ยงเบนเล็กน้อย ถ้ามีการใช้ชุดทำความร้อนแบบใช้น้ำมันเชื้อเพลิง *

Average speed (ความเร็วเฉลี่ย)

ความเร็วเฉลี่ยจะคำนวณจากระยะทางที่ขับขึ้นตั้งตั้งแต่การรีเซ็ตให้เป็นศูนย์ครั้งล่าสุด

ค่าในขณะนั้น

ข้อมูลความสิ้นเปลืองน้ำมันเชื้อเพลิงในปัจจุบันจะได้รับการอัปเดตอยู่ตลอดเวลา - ประมาณทุกหนึ่งวินาที เมื่อขับที่รถยนต์ด้วยความเร็วต่ำ ความสิ้นเปลืองจะแสดงเป็นค่าต่อหน่วยเวลา และเมื่อความเร็วสูงขึ้นจะแสดงเป็นค่าที่สัมพันธ์กับระยะทาง

ท่านสามารถเลือกหน่วย (กม./ไมล์) สำหรับจอแสดงผลได้ ดูที่ส่วน "เปลี่ยนหน่วย" (น. 154)

Range - Distance to empty tank (ระยะทางที่สามารถขับไปได้ก่อนที่น้ำมันเชื้อเพลิงจะหมด)

คอมพิวเตอร์การเดินทางจะแสดงระยะทางโดยประมาณที่สามารถขับไปได้ด้วยปริมาณน้ำมันเชื้อเพลิงที่เหลืออยู่ในถัง

เมื่อหัวข้อ Distance to empty แสดง "----" จะไม่มีข้อมูลระยะเดินทางที่สามารถขับต่อไปได้

- ในกรณีนี้ ให้เติมน้ำมันเชื้อเพลิงในทันทีที่สามารถทำได้

²⁸ ลักษณะที่ปรากฏและการแสดงผลอาจแตกต่างกันออกไปตามรุ่นของแผงหน้าปัด

การคำนวณจะยึดตามความสิ้นเปลืองน้ำมันเชื้อเพลิงเฉลี่ยในช่วง 30 กม. สูดท้าย และปริมาณน้ำมันเชื้อเพลิงที่สามารถใช้ในการขับขี่ได้ที่เหลืออยู่

i หมายเหตุ

อาจมีความคาดเคลื่อนได้เล็กน้อยถ้าลักษณะการขับขี่เปลี่ยนแปลงไป

โดยทั่วไป การขับขี่แบบประหยัดน้ำมันจะให้ระยะทางการขับขี่ที่ยาวขึ้น สำหรับข้อมูลเพิ่มเติมเกี่ยวกับสิ่งที่ส่งผลกระทบต่อความสิ้นเปลืองน้ำมันเชื้อเพลิง โปรดดู ปรึชญาเกี่ยวกับสิ่งแวดล้อมของ Volvo Car Corporation (น. 26)

จอแสดงความเร็วแบบดิจิทัลในหน่วยอื่น²⁹

ถ้ามาตรวัดหลักแสดงความเร็วในหน่วยไมล์ต่อชั่วโมง ความเร็วที่เทียบเท่ากันในแบบดิจิทัลจะแสดงในหน่วย กม./ชม.

เปลี่ยนหน่วย

หน่วยของระยะทางและน้ำมันเชื้อเพลิงสามารถเปลี่ยนได้ในระบบเมนู MY CAR โปรดดูที่ MY CAR (น. 152)

i หมายเหตุ

นอกเหนือจากในคอมพิวเตอร์คำนวณการเดินทางแล้ว หน่วยต่างๆ เหล่านี้จะถูกเปลี่ยนในระบบนำทางของ Volvo ด้วย*

ข้อมูลที่เกี่ยวข้อง

- คอมพิวเตอร์การเดินทาง - แผงหน้าปัดแบบรวมแบบอนาล็อก (น. 156)
- คอมพิวเตอร์การเดินทาง - แผงหน้าปัดแบบรวมแบบดิจิทัล (น. 160)
- คอมพิวเตอร์การเดินทาง - สถิติของการเดินทาง* (น. 164)

²⁹ สำหรับแผงหน้าปัดแบบรวมแบบดิจิทัลและในบางตลาดเท่านั้น

คอมพิวเตอร์การเดินทาง - แผงหน้าปัดแบบรวมแบบอนาล็อก

ข้อมูลจากคอมพิวเตอร์การเดินทางสามารถแสดงขึ้นบนแผงหน้าปัดแบบรวมได้ และสามารถใช้งานได้โดยใช้ตัวควบคุมบนคันสวิตซ์ทางด้านซ้ายและเมนูของแผงหน้าปัดแบบรวม

การตรวจสอบและการตั้งค่าสามารถทำได้ในทันทีหลังจากแผงหน้าปัดแบบรวมติดสว่างขึ้นโดยอัตโนมัติเมื่อทำการปลดล็อก ถ้าไม่มีการสั่งงานตัวควบคุมตัวใดตัวหนึ่งของคอมพิวเตอร์การเดินทางภายในเวลาประมาณ 30 วินาทีหลังจากที่เปิดประตูคนขับ แผงหน้าปัดจะดับลง ซึ่งหลังจากนั้นจำเป็นต้องปิดสวิตซ์กุญแจไปที่ตำแหน่ง II หรือสตาร์ทเครื่องยนต์จึงจะสามารถใช้งานคอมพิวเตอร์การเดินทางได้

❶ หมายเหตุ

หากข้อความเตือนปรากฏขึ้นในขณะที่ใช้คอมพิวเตอร์คำนวณการเดินทาง ท่านจะต้องรับรู้ข้อความก่อนจึงจะสามารถเปิดใช้คอมพิวเตอร์คำนวณการเดินทางอีกครั้งได้

- ยืนยันการรับทราบข้อความโดยกดปุ่ม OK บนสวิตซ์โยกเป็นเวลาล้านๆ

กำหนดควบคุม

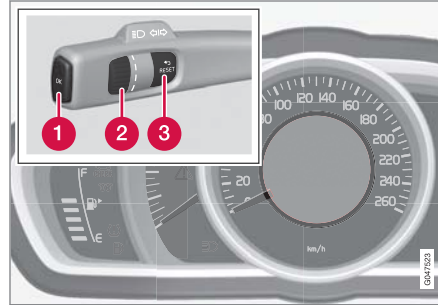

จอแสดงข้อมูลและปุ่มควบคุม

- ❶ ตกลง - เปิดเมนูของแผงหน้าปัดแบบรวม, ยืนยันข้อความหรือการเลือกเมนู
- ❷ ปุ่มลัดหมุน - เรียกดูตัวเลือกเมนูต่างๆ หรือตัวเลือกของคอมพิวเตอร์การเดินทาง
- ❸ RESET - รีเซ็ตมาตรวัดการเดินทาง หรือย้อนกลับเพื่อออกจากโครงสร้างเมนู

คอมพิวเตอร์คำนวณการเดินทาง ที่เหมาะสมที่สุด
เลือกคอมพิวเตอร์การเดินทางที่ต้องการให้แสดง:

1. เพื่อให้แน่ใจว่าไม่มีตัวควบคุมใดๆ ทำงานค้างอยู่ - ให้ทำการรีเซ็ตก่อนโดยการกด RESET 2 ครั้ง

2. หมุนปุ่มลัดหมุนเพื่อเรียกดูตัวเลือกต่างๆ และหยุดที่หัวข้อที่ต้องการ

ท่านสามารถเปลี่ยนการแสดงผลคอมพิวเตอร์การเดินทางบนแผงหน้าปัดแบบรวมไปยังตัวเลือกอื่นได้ตลอดเวลาในระหว่างการเดินทาง ตัวเลือกอย่างหนึ่งคือไม่แสดงคอมพิวเตอร์การเดินทางขึ้น

หัวข้อของคอมพิวเตอร์การเดินทางในแผงหน้าปัดแบบรวม	ข้อมูล
มาตรวัดระยะทาง T1 and total dist.	<ul style="list-style-type: none"> กด RESET ค้างไว้จะเป็นการรีเซ็ตมาตรวัดระยะทาง T1
มาตรวัดระยะทาง T2 and total dist.	<ul style="list-style-type: none"> กด RESET ค้างไว้จะเป็นการรีเซ็ตมาตรวัดระยะทาง T2
Distance to empty	สำหรับข้อมูลเพิ่มเติม โปรดดูหัวข้อ "ช่วง - ระยะทางที่ขับที่ได้ก่อนน้ำมันเชื้อเพลิงจะหมด" (น. 154)
Fuel consumption	ความสิ้นเปลืองในปัจจุบัน
Average speed	<ul style="list-style-type: none"> กด RESET ค้างไว้จะเป็นการรีเซ็ต Average speed
ไม่มีข้อมูลคอมพิวเตอร์คำนวณการเดินทาง	ตัวเลือกนี้จะแสดงหน้าจอที่ว่างเปล่า และยังถือว่าเป็นจุดเริ่มต้น/จุดสิ้นสุดของวงรอบการแสดงผลอีกด้วย

การรีเซ็ตคอมพิวเตอร์การเดินทาง

- หมุนปุ่มล้อหมุนและหยุดที่หัวข้อของคอมพิวเตอร์การเดินทางที่จะรีเซ็ต: T1 and total dist., T2 and total dist. หรือ Average speed
- การกด RESET ค้างไว้จะเป็นการรีเซ็ตค่าสำหรับหัวข้อที่เลือกไว้

จะต้องรีเซ็ตหัวข้อแต่ละหัวข้อให้เป็นศูนย์แยกกัน

ฟังก์ชันการทำงานในเมนูของแผงหน้าปัดแบบรวม

- เมนูของแผงหน้าปัดแบบรวมประกอบด้วยตัวเลือกการตั้งค่าต่างๆ สำหรับคอมพิวเตอร์การเดินทาง เปิดเมนูเพื่อตรวจสอบ/ปรับฟังก์ชันในตารางด้านล่างนี้
- เพื่อให้แน่ใจว่าไม่มีตัวควบคุมใดๆ ทำงานค้างอยู่ - ให้ทำการรีเซ็ตก่อนโดยการกด RESET 2 ครั้ง

- กด OK
- เลื่อนไปตามฟังก์ชันต่างๆ โดยใช้ ปุ่มหมุน และ เลื่อน/ยืนยันโดยใช้ OK
- สิ้นสุดโดยการกด RESET สองครั้งหลังจากทำการตรวจสอบ/ปรับเสร็จเรียบร้อยแล้ว





การทำงานต่างๆ	ข้อมูล
<p>Digital speed</p> <ul style="list-style-type: none"> • กม./ชม. • ไมล์ต่อชั่วโมง • ไม่มีการแสดงผล 	<p>แสดงความเร็วรถในแบบดิจิทัลที่ตรงกลางของแผงหน้าปัดแบบรวม</p>
<p>Parking heater*</p> <ul style="list-style-type: none"> • การสตาร์ททันที • - ตัวตั้งเวลา 1 - นำไปที่เมนูสำหรับการเลือกเวลา • - ตัวตั้งเวลา 2 - นำไปที่เมนูสำหรับการเลือกเวลา 	<p>สำหรับคำอธิบายเกี่ยวกับการตั้งโปรแกรมตัวตั้งเวลา โปรดดู ชุดทำความร้อนแทนเครื่องยนต์และชุดทำความร้อนห้องโดยสาร* - ตัวจับเวลา (น. 185)</p>
<p>Additional heater*</p> <ul style="list-style-type: none"> • Auto On • Off 	<p>สำหรับข้อมูลเพิ่มเติม โปรดดูที่ ชุดทำความร้อนเสริม* (น. 189)</p>

การทำงานต่างๆ	ข้อมูล
<p>TC options</p> <ul style="list-style-type: none"> • ระยะทางที่สามารถขับขึ้นได้ก่อนที่น้ำมันเชื้อเพลิงจะหมด • การสิ้นเปลืองน้ำมันเชื้อเพลิง • Average speed (ความเร็วเฉลี่ย) • มาตรวัดระยะทาง T1 and total dist. • มาตรวัดระยะทาง T2 and total dist. 	<p>ท่านสามารถเลือก/สั่งงานตัวเลือกที่ท่านต้องการให้แสดงขึ้นเป็นหัวข้อที่สามารถเลือกได้ในคอมพิวเตอร์การ เดินทางได้ที่นี่ สัญลักษณ์ของตัวเลือกที่เลือกไว้แล้วจะเป็นสีขาวพร้อมก็มี "เครื่องหมายถูก" - สัญลักษณ์ อื่นๆ จะเป็นสีเทาและไม่มี "เครื่องหมายถูก"</p>
Service status	แสดงจำนวนเดือนหรือระยะทางก่อนที่จะถึงกำหนดการเข้ารับบริการครั้งต่อไป
Oil level ^A	สำหรับข้อมูลเพิ่มเติม โปรดดูที่ น้ำมันเครื่อง - การตรวจสอบและการเติม (น. 430)
Messages (##)	สำหรับข้อมูลเพิ่มเติม โปรดดูที่ ข้อความ - การใช้งาน (น. 152)

^A เครื่องยนต์บางประเภท

ข้อมูลที่เกี่ยวข้อง

- คอมพิวเตอร์คำนวณการเดินทาง (น. 154)
- คอมพิวเตอร์การเดินทาง - สถิติของการเดินทาง*
(น. 164)

คอมพิวเตอร์การเดินทาง - แผงหน้าปัดแบบรวมแบบดิจิทัล

ข้อมูลจากคอมพิวเตอร์การเดินทางสามารถแสดงขึ้นบนแผงหน้าปัดแบบรวมได้ และสามารถใช้งานได้โดยใช้ตัวควบคุมบนคันสวิตซ์ทางด้านซ้ายและเมนูของแผงหน้าปัดแบบรวม

การตรวจสอบและการตั้งค่าสามารถทำได้ในทันทีหลังจากแผงหน้าปัดแบบรวมติดสว่างขึ้นโดยอัตโนมัติเมื่อทำการปลดล็อก ถ้าไม่มีการสั่งงานตัวควบคุมตัวใดตัวหนึ่งของคอมพิวเตอร์การเดินทางภายในเวลาประมาณ 30 วินาทีหลังจากที่เปิดประตูคนขับ แผงหน้าปัดจะดับลง ซึ่งหลังจากนั้นจำเป็นต้องปิดสวิตซ์กุญแจไปที่ตำแหน่ง II หรือสตาร์ทเครื่องยนต์จึงจะสามารถใช้งานคอมพิวเตอร์การเดินทางได้

i หมายเหตุ

หากข้อความเตือนปรากฏขึ้นในขณะที่ใช้คอมพิวเตอร์คำนวณการเดินทาง ท่านจะต้องรับรู้ข้อความก่อนจึงจะสามารถเปิดใช้คอมพิวเตอร์คำนวณการเดินทางอีกครั้งได้

- ยืนยันการรับทราบข้อความโดยกดปุ่ม OK บนสวิตซ์โยกเป็นเวลาล้านๆ

กำหนดควบคุม

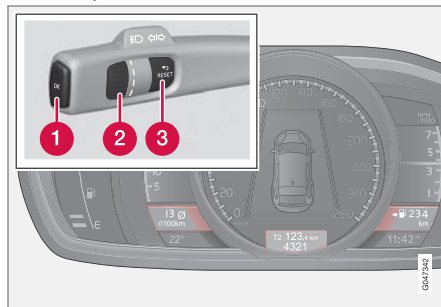

ตัวเลือกของคอมพิวเตอร์การเดินทางสามารถแสดงขึ้นพร้อมกันได้สามตัวเลือก - ตัวเลือกแต่ละตัวเลือกใน "หน้าต่าง" แต่ละหน้าต่าง

- 1** ตกลง - เปิดเมนูของแผงหน้าปัดแบบรวม, ยืนยันข้อความหรือการเลือกเมนู
- 2** ปุ่มลัดหมุน - เรียกดูตัวเลือกเมนูต่างๆ หรือตัวเลือกของคอมพิวเตอร์การเดินทาง
- 3** RESET - รีเซ็ตมาตรวัดการเดินทาง หรือย้อนกลับเพื่อออกจากโครงสร้างเมนู

คอมพิวเตอร์คำนวณการเดินทาง ที่เหมาะสมที่สุดเลือกคอมพิวเตอร์การเดินทางที่ต้องการให้แสดง:

1. เพื่อให้แน่ใจว่าไม่มีตัวควบคุมใดๆ ทำงานค้างอยู่ - ให้ทำการรีเซ็ตก่อนโดยการกด RESET 2 ครั้ง
2. หมุนปุ่มลัดหมุนเพื่อเรียกดูชุดหัวข้อต่างๆ
3. หยุดที่ชุดที่ต้องการเพื่อให้แสดงข้อมูลการเดินทาง ข้อมูลนี้อย่างต่อเนื่องในแผงหน้าปัดแบบรวม

ท่านสามารถเปลี่ยนการแสดงผลคอมพิวเตอร์การเดินทางบนแผงหน้าปัดแบบรวมไปยังตัวเลือกอื่นได้ตลอดเวลาในระหว่างการเดินทาง ตัวเลือกอย่างหนึ่งคือไม่แสดงคอมพิวเตอร์การเดินทางขึ้น

ชุดหัวข้อ			ข้อมูล
Average (อัตราการผลิตน้ำมันเชื้อเพลิงเฉลี่ย)	มาตรวัดระยะทาง T1 + ค่าของมาตรวัด	Average speed (ความเร็วเฉลี่ย)	• กด RESET ค้างไว้จะเป็นการรีเซ็ตมาตรวัดระยะทาง T1
ค่าในขณะนั้น	มาตรวัดระยะทาง T2 + ค่าของมาตรวัด	ระยะทางที่สามารถขับที่ได้ก่อนที่น้ำมันเชื้อเพลิงจะหมด	• กด RESET ค้างไว้จะเป็นการรีเซ็ตมาตรวัดระยะทาง T2
ค่าในขณะนั้น	ค่าของมาตรวัด	kmh<>mph	กม./ชม.<>ไมล์ต่อชั่วโมง - โปรดดูในส่วน "จอแสดงความเร็วในการถอยหลังแบบดิจิทัล" (น. 154)
	ไม่มีข้อมูลคอมพิวเตอร์คำนวณการเดินทาง		ตัวเลือกนี้จะปิดจอแสดงผลของคอมพิวเตอร์การเดินทางทั้งสามจอ และยังถือว่าเป็นจุดเริ่มต้น/จุดสิ้นสุดของวงรอบการแสดงผลอีกด้วย

การรีเซ็ตคอมพิวเตอร์การเดินทาง

มาตรวัดการเดินทาง

1. หมุนปุ่มล้อหมุนและหยุดที่ชุดหัวข้อที่มีมาตรวัดการเดินทางที่จะรีเซ็ต
2. การกด RESET ค้างไว้จะเป็นการรีเซ็ตค่าสำหรับหัวข้อที่เลือกไว้

ความเร็วเฉลี่ยและความสิ้นเปลืองเฉลี่ย

1. กด OK เพื่อเปิดเมนูของแผงหน้าปัดแบบรวม

2. ไปที่ตัวเลือกเมนู Trip computer reset โดยใช้ปุ่มล้อหมุน แล้วยืนยันด้วย OK
3. เลือกเพื่อรีเซ็ตความสิ้นเปลืองเฉลี่ย, ความเร็วเฉลี่ย หรือเพื่อรีเซ็ตทั้งสองอย่าง ยืนยันการเลือกโดยใช้ OK
4. สิ้นสุดโดยการกด RESET

ฟังก์ชันการทำงานในเมนูของแผงหน้าปัดแบบรวม

เมนูของแผงหน้าปัดแบบรวมประกอบด้วยตัวเลือกการตั้งค่าต่างๆ สำหรับคอมพิวเตอร์การเดินทาง เปิดเมนูเพื่อตรวจสอบ/ปรับฟังก์ชันในตารางด้านล่างนี้

1. เพื่อให้แน่ใจว่าไม่มีตัวควบคุมใดๆ ทำงานค้างอยู่ - ให้ทำการรีเซ็ตก่อนโดยการกด RESET 2 ครั้ง
2. กด OK



3. เลื่อนไปตามฟังก์ชันต่างๆ โดยใช้ ปุ่มหมุน และ
เลือก/ยืนยันโดยใช้ OK

4. สิ้นสุดโดยการกด RESET สองครั้งหลังจากทำการ
ตรวจสอบ/ปรับเสร็จเรียบร้อยแล้ว

การทำงานต่างๆ	ข้อมูล
Trip computer reset • Average (อัตราการการสิ้นเปลืองน้ำมันเชื้อเพลิงเฉลี่ย) • Average speed (ความเร็วเฉลี่ย)	รีเซ็ตค่าความสิ้นเปลืองน้ำมันเชื้อเพลิงเฉลี่ยและความเร็วเฉลี่ย โปรดทราบว่าฟังก์ชันนี้จะไม่รีเซ็ตมาตรวจวัดการเดินทางทั้ง T1 และ T2
Messages	สำหรับข้อมูลเพิ่มเติม โปรดดูที่ ข้อความ - การใช้งาน (น. 152)
Themes	เลือกรีมสำหรับลักษณะที่ปรากฏของแผงหน้าปัดแบบรวม (น. 82)
Settings*	เลือก Auto On หรือ Off สำหรับข้อมูลเพิ่มเติม โปรดดูที่ ชุดทำความร้อนเสริม* (น. 189)
Contrast mode/Colour mode	การปรับความสว่างและความเข้มของสีของแผงหน้าปัดแบบรวม

การทำงานต่างๆ	ข้อมูล
Parking heater* <ul style="list-style-type: none"> • Direct start • - สัญลักษณ์ตัวตั้งเวลา 1 - นำไปที่เมนูสำหรับการเลือกเวลา • - สัญลักษณ์ตัวตั้งเวลา 2 - นำไปที่เมนูสำหรับการเลือกเวลา 	สำหรับคำอธิบายเกี่ยวกับการตั้งโปรแกรมตัวตั้งเวลา โปรดดู ชุดทำความร้อนแทนเครื่องยนต์และชุดทำความร้อนห้องโดยสาร* - ตัวจับเวลา (น. 185)
Service status	แสดงจำนวนเดือนหรือระยะทางก่อนที่จะถึงกำหนดการเข้ารับบริการครั้งต่อไป
Oil level ^A	สำหรับข้อมูลเพิ่มเติม โปรดดูที่ น้ำมันเครื่อง - การตรวจสอบและการเติม (น. 430)

A เครื่องยนต์บางประเภท

ข้อมูลที่เกี่ยวข้อง

- คอมพิวเตอร์คำนวณการเดินทาง (น. 154)
- คอมพิวเตอร์การเดินทาง - สถิติของการเดินทาง* (น. 164)

คอมพิวเตอร์การเดินทาง - สถิติของการเดินทาง*

สถิติการเดินทางจากคอมพิวเตอร์การเดินทางสามารถแสดงขึ้นบนหน้าจอที่คอนโซลกลางได้ โดยจะให้ภาพรวมในแบบกราฟิกเกี่ยวกับความสิ้นเปลืองน้ำมันเชื้อเพลิง

การทำงาน

- เปิดระบบเมนู MY CAR (น. 152) แล้วเลือก Trip statistics เพื่อดูกราฟแท่ง

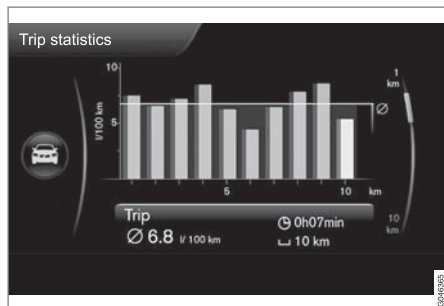

สถิติของการเดินทาง³⁰

แท่งแต่ละแท่งจะแทนระยะทางที่ขับขี่ 1 กม. หรือ 10 กม. โดยขึ้นอยู่กับมาตราส่วนที่เลือกไว้ - แท่งด้านขวาสุดจะแสดงค่าของกิโลเมตรหรือ 10 กม. ในปัจจุบัน ท่านสามารถใช้ปุ่ม TUNE ในการเปลี่ยนสเกลของกราฟแท่งระหว่าง 1 กม. กับ 10 กม. ได้ โดยเคอร์เซอร์ที่อยู่ด้านขวาสุดจะเปลี่ยนตำแหน่งขึ้นหรือลงเมื่อเทียบกับสเกลที่เลือกไว้ก่อนหน้านี้

การตั้งค่า

ท่านสามารถตั้งค่าต่างๆ สำหรับสถิติการเดินทางได้ในระบบเมนู MY CAR - Trip statistics

- Reset when vehicle has been off for minimum 4h - เน้นกลองโดยการเลือก ENTER และย้อนกลับเพื่อออกจากเมนูโดยการเลือก EXIT เมื่อเลือกตัวเลือกนี้ไว้ สถิติทั้งหมดจะถูกกลับไปโดยอัตโนมัติหลังจากที่การขับขี่เสร็จสิ้นลง และรถได้จอดอยู่กับที่เป็นเวลานานกว่า 4 ชั่วโมงแล้ว สถิติของการเดินทางจะเริ่มต้นจากค่าศูนย์อีกครั้งเมื่อสตาร์ทเครื่องยนต์ในครั้งถัดไป
- Start new trip - ENTER จะใช้ในการลบสถิติก่อนหน้านี้ทั้งหมด หรือย้อนกลับเพื่อออกจากเมนูโดย

การเลือก EXIT ถ้าท่านเริ่มรอบการขับขี่รอบใหม่ก่อนที่จะครบเวลา 4 ชั่วโมง ท่านจะต้องลบช่วงเวลาในปัจจุบันก่อนในแบบแมนนวลโดยใช้ตัวเลือกนี้

โปรดดูที่ข้อมูลเกี่ยวกับคำแนะนำ Eco (น. 87)

ข้อมูลที่เกี่ยวข้อง

- คอมพิวเตอร์คำนวณการเดินทาง (น. 154)

³⁰ ภาพประกอบจะแสดงในแบบแผนผัง - การจัดรูปแบบอาจแตกต่างกันออกไปโดยขึ้นอยู่กับรุ่นของรถยนต์และซอฟต์แวร์ที่อัปเดต

ชุดควบคุมสภาพอากาศ

ข้อมูลทั่วไปเกี่ยวกับชุดควบคุมสภาพอากาศ

รถมีระบบควบคุมสภาพอากาศแบบอิเล็กทรอนิกส์ (น. 173) ติดตั้งไว้ ระบบควบคุมสภาพอากาศจะทำความเย็นหรือทำความร้อน พร้อมกับลดความชื้นของอากาศในห้องโดยสาร

i หมายเหตุ

ระบบปรับอากาศ (AC) (น. 177) สามารถปิดได้ แต่เพื่อให้แน่ใจได้ถึงสภาพอากาศที่ดีที่สุดที่เป็นไปได้ในห้องโดยสาร และเพื่อป้องกันการเกิดฝ้าบนกระจก ควรเปิดระบบปรับอากาศไว้เสมอ

สิ่งที่ต้องระลึกอยู่เสมอ

- เพื่อให้แน่ใจว่าระบบปรับอากาศทำงานได้ดีที่สุด ควรปิดกระจกประตูและหลังคาแบบพาโนรามา*
- ฟังก์ชันการเปิดทั้งหมด (น. 225) จะเปิดปิดกระจกประตูทั้งหมดพร้อมกัน และสามารถใช้ในกรณีตัวอย่างเช่น เมื่อต้องการระบายอากาศภายในรถอย่างรวดเร็วในสภาพอากาศร้อน เป็นต้น
- ขจัดน้ำแข็งและหิมะออกจากช่องอากาศเข้าของระบบควบคุมสภาพอากาศ (ตะแกรงระหว่างฝากระโปรงหน้ากับกระจกบังลม)

- ในสภาพอากาศอุ่น อาจมีน้ำจากการควบแน่นจากระบบปรับอากาศหยดลงใต้ท้องรถ นี่ถือเป็นเรื่องปกติ
- เมื่อเครื่องยนต์ต้องการกำลังสูงสุด เช่น สำหรับการเร่งความเร็วเต็มที่ ระบบปรับอากาศจะหยุดทำงานชั่วคราว อุณหภูมิในห้องผู้โดยสารอาจจะเพิ่มขึ้นชั่วคราว
- ขจัดฝ้าที่ด้านในของกระจกในขั้นต้นโดยใช้ฟังก์ชันที่ไล่ฝ้า (น. 177) ลดความเสี่ยงของการเกิดฝ้าโดยเช็ดกระจกด้วยน้ำยาทำความสะอาดกระจกทั่วไป

- การกระจายอากาศในห้องโดยสาร (น. 170)
- คุณภาพอากาศ (น. 167)

รถที่มี Start/Stop*

เมื่อเครื่องยนต์หยุดทำงานโดยอัตโนมัติ (น. 353) การทำงานของอุปกรณ์บางอย่างอาจลดลงชั่วคราว เช่น ความเร็วพัดลม (น. 175) ของชุดควบคุมสภาพอากาศ เป็นต้น

ข้อมูลที่เกี่ยวข้อง

- อุณหภูมิที่แท้จริง (น. 167)
- การตั้งค่าเมนู - ระบบควบคุมสภาพอากาศ (น. 170)
- ระบบควบคุมสภาพอากาศแบบอิเล็กทรอนิกส์ - ECC (น. 173)

อุณหภูมิที่แท้จริง

อุณหภูมิที่ท่านเลือกในห้องโดยสารจะสอดคล้องกับประสบการณ์ทางกายภาพ โดยอ้างอิงถึงปัจจัยต่างๆ เช่น อุณหภูมิบรรยากาศ, ความเร็วลม, ความชื้น และการรับแสงแดด เป็นต้น ทั้งจากภายในและภายนอกของรถในขณะนั้นๆ

ระบบนี้ประกอบด้วยเซ็นเซอร์แสงอาทิตย์ (น. 167) ซึ่งจะตรวจจับว่าแดดส่องไปที่ด้านใดของห้องโดยสาร ซึ่งหมายความว่าอุณหภูมิอาจแตกต่างกันระหว่างช่องระบายอากาศด้านขวาและด้านซ้าย แม้ว่าจะต้องการควบคุมไว้ที่อุณหภูมิเดียวกันทั้งสองด้าน

ข้อมูลที่เกี่ยวข้อง

- ข้อมูลทั่วไปเกี่ยวกับชุดควบคุมสภาพอากาศ (น. 166)
- การควบคุมอุณหภูมิในห้องโดยสาร (น. 176)

เซ็นเซอร์ - ระบบควบคุมสภาพอากาศ

ระบบควบคุมสภาพอากาศมีเซ็นเซอร์จำนวนหนึ่งเพื่อช่วยในการควบคุมอุณหภูมิ (น. 167) ภายในรถ

- เซ็นเซอร์รับแสงตั้งอยู่ที่ด้านบนของแดชบอร์ด
- เซ็นเซอร์วัดอุณหภูมิห้องโดยสารตั้งอยู่ใต้แผงควบคุมสภาพอากาศ
- เซ็นเซอร์อุณหภูมิภายนอกจะอยู่ในกระจกมองข้าง
- เซ็นเซอร์ตรวจวัดความชื้น* ตั้งอยู่ที่กระจกมองหลัง

i หมายเหตุ
ห้ามให้เสื้อผ้าหรือวัตถุใดๆ ปิดคลุมหรือบดบังเซ็นเซอร์

ข้อมูลที่เกี่ยวข้อง

- ข้อมูลทั่วไปเกี่ยวกับชุดควบคุมสภาพอากาศ (น. 166)

คุณภาพอากาศ

ภายในห้องโดยสารได้รับการออกแบบให้มีความสะอาดสบายสูงสุด แม้แต่ผู้ที่เป็นโรคภูมิแพ้จากการสัมผัสและโรคหืดก็จะรู้สึกสบายด้วยเช่นกัน

- ตัวกรองสำหรับห้องโดยสาร (น. 168)
- วัสดุในห้องโดยสาร (น. 169)
- แพ็คเก็จภายในห้องโดยสารแบบสะอาด (Clean Zone Interior Package หรือ CZIP) (น. 168)*
- ระบบคุณภาพอากาศภายในรถ (IAQS) (น. 169)*

ข้อมูลที่เกี่ยวข้อง

- ข้อมูลทั่วไปเกี่ยวกับชุดควบคุมสภาพอากาศ (น. 166)

ชุดควบคุมสภาพอากาศ

คุณภาพอากาศ - ตัวกรองสำหรับห้องโดยสาร อากาศที่เข้าสู่ห้องโดยสารของรถจะได้รับการทำงาน ความสะอาดด้วยตัวกรอง

ตัวกรองจะต้องได้รับการเปลี่ยนเป็นระยะๆ อย่าง
สม่ำเสมอ ให้ปฏิบัติตามโปรแกรมการให้บริการของ
วอลโว่สำหรับช่วงระยะเวลาการเปลี่ยนที่แนะนำ ถ้าใช้รถ
ในสภาพแวดล้อมที่มีการปนเปื้อนมาก อาจจำเป็นต้อง
เปลี่ยนตัวกรองบ่อยขึ้น

i หมายเหตุ
ฟิลเตอร์สำหรับห้องโดยสารมีหลายประเภทแตกต่างกัน ต้องแน่ใจว่าได้ติดตั้งฟิลเตอร์ที่ถูกต้อง

ข้อมูลที่เกี่ยวข้อง

- คุณภาพอากาศ (น. 167)

คุณภาพอากาศ - แพ็คเกจภายในห้องโดยสาร แบบสะอาด (Clean Zone Interior Package หรือ CZIP) *

CZIP จะมีชุดของการปรับเปลี่ยนที่ช่วยรักษา
อากาศภายในห้องโดยสารให้สะอาด ปราศจากสิ่งที่
ก่อให้เกิดอาการภูมิแพ้หรือหอบหืด

ซึ่งจะรวมถึงสิ่งต่อไปนี้ด้วย:

- การทำงานเพิ่มเติมของพัดลม หมายความว่าพัดลม
จะเริ่มทำงานเมื่อเปิดรถด้วยกุญแจรีโมตคอนโทรล
พัดลมจะให้อากาศที่บริสุทธิ์แก่ห้องโดยสาร การ
ทำงานนี้จะเริ่มขึ้นเมื่อจำเป็น และจะถูกกระبحการใช้
งานโดยอัตโนมัติหลังจากช่วงเวลาหนึ่ง หรือเมื่อ
ประตูห้องโดยสารบานใดบานหนึ่งเปิด จำนวนเวลา
ที่พัดลมทำงานจะลดลงอย่างต่อเนื่อง เนื่องจาก
ความต้องการลดลงจนกระทั่งรถมีอายุ 4 ปี
- ระบบคุณภาพอากาศภายในรถ IAQS (น. 169)
เป็นระบบที่ทำงานโดยอัตโนมัติเต็มรูปแบบ โดยจะ
ทำความสะอาดอากาศในห้องโดยสารไม่ให้มีสิ่งปน
เปื้อน เช่น ฝุ่นละออง, ไฮโดรคาร์บอน, ไนโตรไดออกไซด์
และโอโซนระดับพื้น

ข้อมูลที่เกี่ยวข้อง

- ข้อมูลทั่วไปเกี่ยวกับชุดควบคุมสภาพอากาศ
(น. 166)
- คุณภาพอากาศ (น. 167)

คุณภาพอากาศ - IAQS*

ระบบคุณภาพอากาศ IAQS จะแยกแก๊สและอนุภาคต่างๆ เพื่อลดปริมาณกลิ่นและสิ่งปนเปื้อนในห้องโดยสาร

หากอากาศภายนอกมีสารปนเปื้อน ช่องอากาศเข้าจะปิดและอากาศภายในห้องโดยสารจะถูกหมุนเวียน การสั่งงาน/ยกเลิกการทำงานของฟังก์ชันนี้สามารถทำได้ในระบบเมนู MY CAR สำหรับคำอธิบายเกี่ยวกับระบบเมนู โปรดดูที่ MY CAR (น. 152)

i หมายเหตุ
<p>ต้องเปิดใช้งานเซ็นเซอร์คุณภาพอากาศตลอดเวลา เพื่อให้แน่ใจว่ามีอากาศที่บริสุทธิ์ที่สุดในห้องโดยสาร</p> <p>ในสภาพอากาศเย็น การหมุนเวียนอากาศจะถูกจำกัดการทำงานไว้เพื่อป้องกันการเกิดฝ้า</p> <p>ในกรณีที่เกิดฝ้าขึ้น ควรตัดการทำงานของเซ็นเซอร์ตรวจสอบคุณภาพอากาศ และใช้การทำงานของที่ไล่ฝ้าสำหรับกระจกหน้าและกระจกประตู รวมถึงกระจกหลังด้วย</p>

ข้อมูลที่เกี่ยวข้อง

- ข้อมูลทั่วไปเกี่ยวกับชุดควบคุมสภาพอากาศ (น. 166)
- คุณภาพอากาศ (น. 167)
- คุณภาพอากาศ - แพคเกจภายในห้องโดยสารแบบสะอาด (Clean Zone Interior Package หรือ CZIP) * (น. 168)

คุณภาพอากาศ - วัสดุ

วัสดุที่ผ่านการทดสอบแล้วได้รับการพัฒนาขึ้นเพื่อลดปริมาณฝุ่นในห้องโดยสาร และยังช่วยให้สามารถรักษาความสะอาดในห้องโดยสารได้ง่ายขึ้นอีกด้วย

พรมในห้องโดยสารและห้องเก็บสัมภาระสามารถถอดออกได้ และง่ายต่อการถอดและทำความสะอาด ใช้น้ำยาทำความสะอาดและผลิตภัณฑ์ดูแลรักษาที่แนะนำโดยวอลโว่ในการทำทำความสะอาดภายในรถ (น. 476)

ข้อมูลที่เกี่ยวข้อง

- คุณภาพอากาศ (น. 167)

ชุดควบคุมสภาพอากาศ

การตั้งค่าเมนู - ระบบควบคุมสภาพอากาศ
ท่านสามารถสั่งงาน/ยกเลิกการทำงาน หรือเปลี่ยนการตั้งค่าเริ่มต้นสำหรับฟังก์ชันทั้งหมดฟังก์ชันของระบบควบคุมสภาพอากาศได้โดยผ่านทางคอนโซลกลาง

- ระดับการทำงานของพัดลมในระหว่างการควบคุมสภาพอากาศอัตโนมัติ (น. 176)
- ตัวตั้งเวลาการหมุนเวียนอากาศภายในรถ (น. 178)
- การเริ่มทำงานโดยอัตโนมัติของชุดไล่ฝ้ากระจกหลัง (น. 143)¹
- ระบบคุณภาพอากาศภายในรถ * (น. 169)
- การเริ่มการทำความร้อนที่นั่งคนขับ (น. 174) โดยอัตโนมัติ
- การเริ่ม การทำความร้อนพวงมาลัย (น. 122)โดยอัตโนมัติ

ข้อมูลเพิ่มเติมจะมีอยู่ในคำอธิบายของ ระบบเมนู (น. 152)

ฟังก์ชันการทำงานของระบบควบคุมสภาพอากาศสามารถรีเซ็ตเป็นการตั้งค่าเริ่มต้นได้ในระบบเมนู MY CAR สำหรับคำอธิบายเกี่ยวกับระบบเมนู โปรดดูที่ MY CAR (น. 152)

ข้อมูลที่เกี่ยวข้อง

- ข้อมูลทั่วไปเกี่ยวกับชุดควบคุมสภาพอากาศ (น. 166)

การกระจายอากาศในห้องโดยสาร
อากาศที่ไหลเข้ามาจะถูกแจกจ่ายไปยังช่องจ่ายอากาศต่างๆ ในห้องโดยสาร

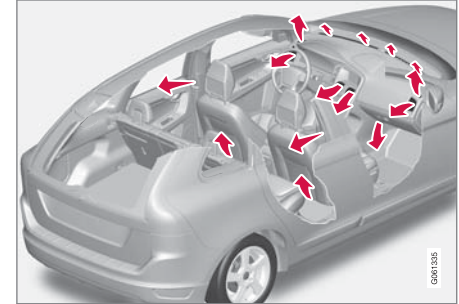

การกระจายอากาศจะทำงานโดยอัตโนมัติอย่างเต็มที่ในโหมด AUTO

ถ้าจำเป็น จะสามารถควบคุมในแบบแมนนวลได้ โปรดดูที่ ตารางการกระจายอากาศ (น. 180)

¹ เมื่อใช้ฟังก์ชันการสตาร์ทจากระยะไกล (ERS)* ชุดทำความร้อนกระจกจะทำการไล่ฝ้า/ละลายน้ำแข็งบนกระจกโดยอัตโนมัติด้วย ถ้าได้เปิดใช้งานการตั้งค่าสำหรับชุดไล่ฝ้ากระจกหลังไว้

ช่องจ่ายอากาศที่แดชบอร์ด

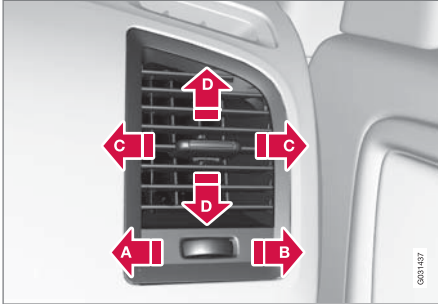

- A** เปิด
- B** ปิด
- C** การไหลของอากาศตามแนวขวาง
- D** การไหลของอากาศตามแนวตั้ง

หันช่องจ่ายอากาศด้านข้างไปทางกระจกด้านข้างเพื่อไล่ฝ้า

ช่องจ่ายอากาศที่เสาประตู

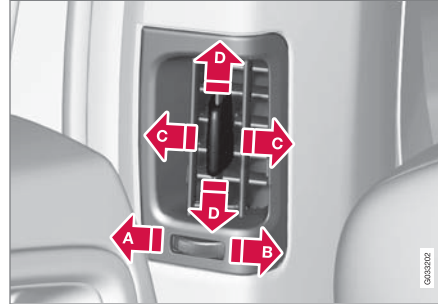

- A** ปิด
- B** เปิด
- C** การไหลของอากาศตามแนวขวาง
- D** การไหลของอากาศตามแนวตั้ง

หันช่องจ่ายอากาศไปทางกระจกเพื่อไล่ฝ้าในสภาพอากาศเย็น

หันช่องจ่ายอากาศเข้าด้านในรถเพื่อให้ได้สภาพอากาศที่สบายที่เบาๆด้านหลังในสภาพอากาศร้อน

หมายเหตุ

โปรดจำไว้ว่าเด็กเล็กอาจไวต่อการดูดและการไหลของอากาศ

การกระจายอากาศ

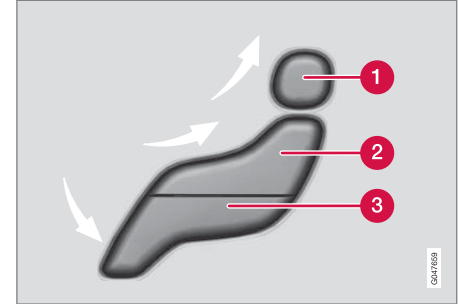

- 1** การกระจายอากาศ - ที่ไล่ฝ้า กระຈจบังลม
 - 2** การกระจายอากาศ - การระบายอากาศระดับแผงหน้าปัดควบคุม
 - 3** การกระจายอากาศ - การระบายอากาศระดับพื้น
- รูปภาพนี้จะแสดงสามมุมมอง เมื่อกดปุ่ม รูปที่สัมพันธ์กันจะติดสว่างขึ้นในจอแสดงผล (โปรดดูภาพประกอบต่อไปนี้) และลูกศรที่อยู่ด้านหน้าในแต่ละส่วนของรูปจะแสดงการจ่ายอากาศที่เลือกไว้ สำหรับข้อมูลเพิ่มเติม โปรดดูที่ตารางการกระจายอากาศ (น. 180)

ชุดควบคุมสภาพอากาศ



การกระจายอากาศที่ถูกเลือกจะปรากฏในจอแสดงผลที่คอนโซลกลาง

ข้อมูลที่เกี่ยวข้อง

- ข้อมูลทั่วไปเกี่ยวกับชุดควบคุมสภาพอากาศ (น. 166)
- การปรับโดยอัตโนมัติ (น. 176)
- การกระจายอากาศ - การหมุนเวียนอากาศภายในรถ (น. 178)

ระบบควบคุมสภาพอากาศแบบอิเล็กทรอนิกส์
- ECC

ECC (ระบบควบคุมสภาพอากาศแบบอิเล็กทรอนิกส์) จะรักษาอุณหภูมิที่เลือกภายใน

ห้องโดยสาร และสามารถแยกปรับสำหรับด้านคนขับและด้านผู้โดยสารได้

ฟังก์ชันอัตโนมัติจะใช้เพื่อควบคุมอุณหภูมิ, ระบบปรับอากาศ, ความเร็วพัดลม, การหมุนเวียนอากาศ และการกระจายอากาศโดยอัตโนมัติ

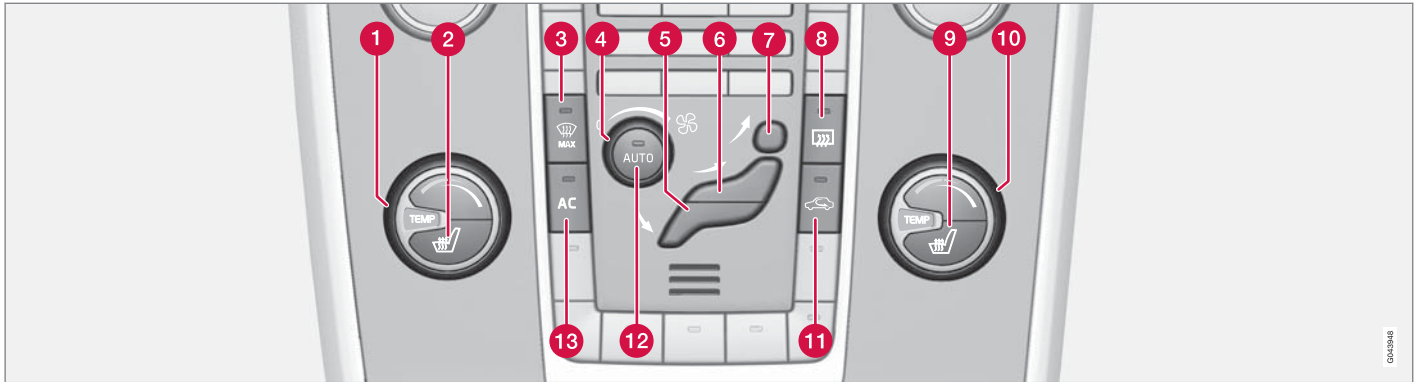

- 1 การควบคุมอุณหภูมิ (น. 176) ด้านซ้าย
- 2 ที่นั่งด้านหน้าแบบทำความร้อนด้วยไฟฟ้า (น. 174), ด้านซ้าย

3 ชุดไล่ฝ้าระดับสูงสุด (น. 177)

4 พัดลม (น. 175)

5 การกระจายอากาศ (น. 170) - การระบายอากาศที่พื้น

6 การกระจายอากาศ - การระบายอากาศระดับแผงหน้าปัดควบคุม

7 การกระจายอากาศ - ที่ไล่ฝ้า กระจกบังลม

8 ชุดไล่ฝ้ากระจกหลังและกระจกรมองข้าง (น. 143)

9 ที่นั่งด้านหน้าแบบทำความร้อนด้วยไฟฟ้า (น. 174), ด้านขวา

10 การควบคุมอุณหภูมิ (น. 176) ด้านขวา

11 การหมุนเวียนอากาศ (น. 178)

12 AUTO - การควบคุมสภาพอากาศแบบอัตโนมัติ (น. 176)

13 AC - เปิด/ปิดระบบปรับอากาศ (น. 177)

ข้อมูลที่เกี่ยวข้อง

- ข้อมูลทั่วไปเกี่ยวกับชุดควบคุมสภาพอากาศ (น. 166)

ที่นั่งด้านหน้าแบบมีชุดทำความร้อน*

การทำความร้อนที่นั่งด้านหน้ามีอยู่สามตำแหน่งด้วยกัน เพื่อเพิ่มความสะดวกสบายให้แก่คนขับและผู้โดยสารในสภาพอากาศที่หนาวเย็น

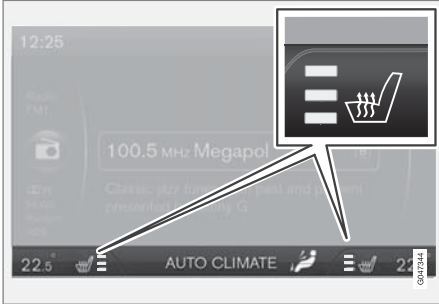

ระดับความร้อนปัจจุบันจะปรากฏในจอแสดงผลที่คอนโซลกลาง



กดปุ่มซ้ำๆ เพื่อเปลี่ยนระหว่างระดับต่างๆ หรือเพื่อยกเลิกการทำงานของฟังก์ชัน

ระบบมีระดับความร้อนที่ให้เอาต์พุตความร้อนแตกต่างกันสามระดับ:

- ระดับความร้อนสูงสุด - ส่วนแสดงผลสี่สี่สามส่วน ติดสว่างขึ้นบนหน้าจอที่แผงคอนโซลกลาง (โปรดดูรูปด้านบน)
- ระดับความร้อนต่ำลง - ส่วนแสดงผลสี่สี่สองส่วน ติดสว่างขึ้นบนหน้าจอ
- ระดับความร้อนต่ำสุด - ส่วนแสดงผลสี่สี่หนึ่งส่วน ติดสว่างขึ้นบนหน้าจอ
- ปิดการทำความร้อน - ไม่มีส่วนแสดงผลใดๆ ติดสว่างขึ้น

⚠ คำเตือน

ที่นั่งแบบทำความร้อนกับผู้ใช้โดยสารที่ไม่มีความรู้สึกต่อการเปลี่ยนแปลงอุณหภูมิหรือผู้โดยสารที่มีปัญหาในการควบคุมที่นั่งแบบทำความร้อน มีเจ้านั้นอาจทำให้ผู้โดยสารเกิดการเจ็บปวดจากความร้อนได้

การเริ่มการทำความร้อนที่นั่งคนขับโดยอัตโนมัติ เมื่อเปิดใช้งานการทำความร้อนที่นั่งคนขับโดยอัตโนมัติไว้ ที่นั่งคนขับจะได้รับความร้อนในระดับสูงสุดเมื่อสตาร์ทเครื่องยนต์

การเริ่มทำงานโดยอัตโนมัติจะเกิดขึ้นเมื่อรถยนต์เย็นและอุณหภูมิอากาศภายนอกต่ำกว่าประมาณ +10 °C

การสั่งงาน/ยกเลิกการทำงานของฟังก์ชันนี้สามารถทำได้ในระบบเมนู MY CAR สำหรับคำอธิบายเกี่ยวกับระบบเมนู โปรดดูที่ MY CAR (น. 152)

ข้อมูลที่เกี่ยวข้อง

- ข้อมูลทั่วไปเกี่ยวกับชุดควบคุมสภาพอากาศ (น. 166)
- ที่นั่งด้านหลังแบบมีชุดทำความร้อน* (น. 175)

ที่นั่งด้านหลังแบบมีชุดทำความร้อน*

การทำความร้อนสำหรับตำแหน่งด้านนอก² ของที่นั่งด้านหลังจะมีอยู่สามตำแหน่งด้วยกัน เพื่อเพิ่มความสบายให้แก่ผู้โดยสารเมื่ออากาศหนาวเย็น



ระดับความร้อนในขณะนั้นจะแสดงขึ้นในไฟภายในปุ่มกด กดปุ่มซ้ำๆ เพื่อเปลี่ยนระหว่างระดับต่างๆ หรือเพื่อยกเลิกการทำงานของฟังก์ชัน

ระบบมีระดับความร้อนที่ให้เอาต์พุตความร้อนแตกต่างกันสามระดับ:

- ระดับความร้อนสูงสุด - ไฟติดสว่างขึ้นสามดวง
- ระดับความร้อนต่ำลง - ไฟติดสว่างขึ้นสองดวง

- ระดับความร้อนต่ำสุด - ไฟติดสว่างขึ้นหนึ่งดวง
- ปิดการทำความร้อน - ไม่มีไฟติดสว่างขึ้น

⚠ คำเตือน

ที่นั่งแบบทำความร้อนกับผู้โดยสารที่ไม่มีความรู้สึกต่อการเปลี่ยนแปลงอุณหภูมิหรือผู้โดยสารที่มีปัญหาในการควบคุมที่นั่งแบบทำความร้อน มิฉะนั้นอาจทำให้ผู้โดยสารเกิดการเจ็บปวดจากความร้อนได้

ข้อมูลที่เกี่ยวข้อง

- ข้อมูลทั่วไปเกี่ยวกับชุดควบคุมสภาพอากาศ (น. 166)
- ที่นั่งด้านหน้าแบบมีชุดทำความร้อน* (น. 174)

พัดลม

พัดลมควรจะทำงานอยู่ตลอดเวลาเพื่อไม่ให้มีฝ้าเกิดขึ้นบนกระจกประตู

❗หมายเหตุ

หากพัดลมปิดการทำงานโดยสมบูรณ์ ระบบปรับอากาศจะไม่ทำงาน ซึ่งทำให้เสี่ยงต่อการเกิดฝ้าที่กระจก

ปุ่มพัดลม



หมุนปุ่มเพื่อเพิ่มหรือลดความเร็วพัดลม ถ้าเลือก AUTO ความเร็วของพัดลมจะได้รับการปรับ โดยอัตโนมัติ (น. 176) - ความเร็วพัดลมที่ตั้งไว้ก่อนหน้านี้อาจถูกยกเลิกไป

ข้อมูลที่เกี่ยวข้อง

- ข้อมูลทั่วไปเกี่ยวกับชุดควบคุมสภาพอากาศ (น. 166)
- ระบบควบคุมสภาพอากาศแบบอิเล็กทรอนิกส์ - ECC (น. 173)

² ที่นั่งด้านหลังแบบมีชุดทำความร้อนจะไม่มีตัวเลือกสำหรับ เบาะนั่งเสริมแบบติดตั้งในตัวปรับได้สองระดับ (น. 63)

การปรับโดยอัตโนมัติ

ฟังก์ชันอัตโนมัติจะทำการปรับ อุณหภูมิ (น. 176), การปรับอากาศ (น. 177), ความเร็วของพัดลม (น. 175), การหมุนเวียนอากาศภายในรถ (น. 178) และ การกระจายอากาศ (น. 170) โดยอัตโนมัติ



หากท่านเลือกการทำงานแบบปรับด้วยตัวเองหนึ่งการทำงานหรือมากกว่า การทำงานอื่นๆ จะยังคงถูกควบคุมโดยอัตโนมัติ การทำงานที่ตั้งเองทั้งหมดจะถูกยกเลิกเมื่อกด

AUTO จะแสดงผลจะแสดง AUTO CLIMATE

ความเร็วพัดลมในโหมดอัตโนมัติสามารถตั้งได้ในระบบเมนู MY CAR สำหรับคำอธิบายเกี่ยวกับระบบเมนู โปรดดูที่ MY CAR (น. 152)

ข้อมูลที่เกี่ยวข้อง

- ข้อมูลทั่วไปเกี่ยวกับชุดควบคุมสภาพอากาศ (น. 166)

การควบคุมอุณหภูมิในห้องโดยสาร

เมื่อสตาร์ทรถ ระบบจะใช้อุณหภูมิที่ตั้งค่าไว้ล่าสุด

หมายเหตุ

ไม่สามารถเร่งการทำความร้อนหรือการทำความเย็นได้โดยการเลือกอุณหภูมิให้สูงขึ้นหรือต่ำกว่าอุณหภูมิที่กำหนดไว้จริง

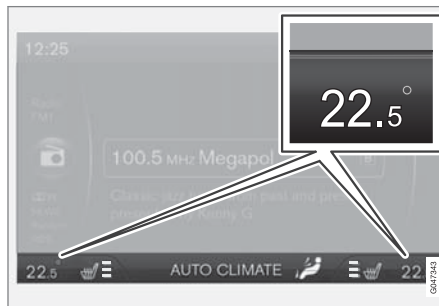

อุณหภูมิในปัจจุบันสำหรับแต่ละด้านจะแสดงขึ้นในจอแสดงผลที่แผงคอนโซลกลาง



อุณหภูมิสามารถปรับได้โดยใช้ปุ่มหมุน - โดยสามารถปรับอุณหภูมิสำหรับด้านคนขับและด้านผู้โดยสารแยกกันได้

ข้อมูลที่เกี่ยวข้อง

- ข้อมูลทั่วไปเกี่ยวกับชุดควบคุมสภาพอากาศ (น. 166)
- อุณหภูมิที่แท้จริง (น. 167)
- ระบบควบคุมสภาพอากาศแบบอิเล็กทรอนิกส์ - ECC (น. 173)

ระบบปรับอากาศ

ระบบปรับอากาศจะทำความเย็นและกำจัดความชื้นออกจากอากาศที่ไหลเข้ามาตามความจำเป็น



เมื่อไฟแสดงในปุ่ม AC สว่าง ระบบปรับอากาศถูกควบคุมโดยการทำงานอัตโนมัติของระบบ

เมื่อไฟแสดงในปุ่ม AC ดับ ระบบปรับอากาศจะถูกปลดการต่อเชื่อม

การทำงานอื่นๆ ยังคงถูกควบคุมโดยอัตโนมัติ เมื่อสั่งงานฟังก์ชันที่ไล่ฝ้าระดับสูงสุด (น. 177) ระบบปรับอากาศจะเปิดการทำงานโดยอัตโนมัติ เพื่อลดความชื้นในอากาศโดยใช้การตั้งค่าสูงสุด

การไล่ฝ้าและการละลายน้ำแข็งกระจกหน้า ที่ทำความร้อนกระจกหน้า* และเครื่องไล่ฝ้าที่ระดับสูงสุดจะนำมาใช้เพื่อกำจัดฝ้าและน้ำแข็งออกจากกระจกหน้าและกระจกประตูลอยอย่างรวดเร็ว

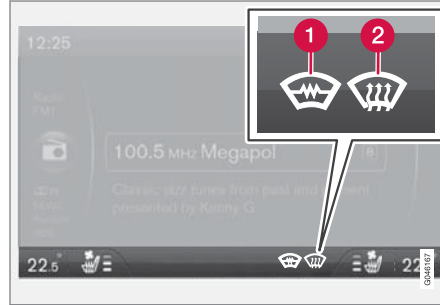

การตั้งค่าที่เลือกไว้จะแสดงขึ้นในหน้าจอที่คอนโซลกลาง

- 1 ชุดทำความร้อนกระจกหน้า*
- 2 ที่ไล่ฝ้า สูงสุด



หลอดไฟในปุ่มที่ไล่ฝ้าจะสว่างขึ้นเมื่อการทำงานถูกกระตุ้น

กดปุ่มซ้ำๆ เพื่อเปลี่ยนระหว่างระดับต่างๆ หรือเพื่อยกเลิกการทำงานของฟังก์ชัน

สำหรับรถที่ไม่มีชุดทำความร้อนกระจกหน้า จะมีระดับการไล่ฝ้าหนึ่งระดับ:

- การจ่ายอากาศไปยังกระจกประตู - สัญลักษณ์ (2) จะติดสว่างขึ้นบนหน้าจอ
- ปิดการทำงานของฟังก์ชัน - ไม่มีสัญลักษณ์ใดๆ ติดสว่างขึ้น

สำหรับรถที่มีชุดทำความร้อนกระจกหน้า จะมีระดับการไล่ฝ้าสองระดับ:

- เริ่มการทำความร้อนกระจกหน้า³ - สัญลักษณ์ (1) ติดสว่างขึ้นบนหน้าจอ
- เริ่มการทำความร้อนกระจกหน้า³ และการจ่ายอากาศไปยังกระจกประตู - สัญลักษณ์ (1) และ (2) ติดสว่างขึ้นบนหน้าจอ
- ปิดการทำงานของฟังก์ชัน - ไม่มีสัญลักษณ์ใดๆ ติดสว่างขึ้น

³ ถ้าตัวอักษร C แสดงขึ้นในกระจกมองหลัง เมื่อมีการสั่งงานกระจกหน้าแบบทำความร้อน ต้องทำการปรับเทียบ เซ็มทิส (น. 144)*



i **หมายเหตุ**

ชุดทำความร้อนกระจกหน้าและกระจกประตูแบบ IR (น. 24) อาจส่งผลกระทบต่อประสิทธิภาพการทำงานของตัวส่งสัญญาณและอุปกรณ์ติดต่อสื่อสารอื่นๆ

i **หมายเหตุ**

พื้นที่รูปสามเหลี่ยมที่ปลายแต่ละด้านของกระจกหน้าจะไม่ได้รับการทำความร้อนด้วยระบบไฟฟ้า ซึ่งการละลายน้ำแข็งในบริเวณนี้จะใช้เวลานานขึ้น

i **หมายเหตุ**

ชุดทำความร้อนแบบไฟฟ้าสำหรับกระจกหน้าจะไม่ทำงานเมื่อดับเครื่องยนต์โดยอัตโนมัติ (น. 353)

สิ่งต่อไปนี้จะเกิดขึ้นเมื่อฟังก์ชันการไล่ฝ้าระดับสูงสุดทำงาน เพื่อให้สามารถลดความชื้นในห้องโดยสารได้ดีที่สุด:

- ระบบปรับอากาศจะทำงานโดยอัตโนมัติ
- การหมุนเวียนอากาศและระบบคุณภาพอากาศจะปิดการทำงานโดยอัตโนมัติ

i **หมายเหตุ**

เสียงจะดังมากขึ้นเมื่อพัดลมทำงานด้วยความเร็วสูงสุด

เมื่อปิดการทำงานที่ไล่ฝ้าระบบควบคุมสภาพอากาศจะกลับไปทำการตั้งค่าก่อนหน้า

ข้อมูลที่เกี่ยวข้อง

- ข้อมูลทั่วไปเกี่ยวกับชุดควบคุมสภาพอากาศ (น. 166)

การกระจายอากาศ - การหมุนเวียนอากาศภายในรถ

เลือกการหมุนเวียนอากาศภายในรถเพื่อไม่ให้อากาศที่ไม่ดีหรือไอเสียเข้าไปในห้องโดยสาร กล่าวคือ เมื่อฟังก์ชันนี้ทำงาน จะไม่มีการดูดอากาศภายนอกเข้าไปภายในรถ



เมื่อการหมุนเวียนอากาศทำงาน หลอดไฟสีส้มในปุ่มจะสว่าง

i **สำคัญ**

ถ้าอากาศหมุนเวียนอยู่ในห้องโดยสารนานเกินไป อาจเกิดฝ้าที่ด้านในของกระจกหน้าต่างได้

ไทเมอร์

เมื่อมีการกระตุ้นการทำงานของไทเมอร์ ระบบจะออกจากโหมดการหมุนเวียนอากาศที่ทำงานด้วยตัวเองโดยขึ้นอยู่กับอุณหภูมิภายนอก ทั้งนี้เพื่อลดความเสี่ยงที่จะเกิดน้ำแข็ง ฝ้า และอากาศเสีย

การสั่งงาน/ยกเลิกการทำงานของฟังก์ชันนี้สามารถทำได้
ในระบบเมนู MY CAR สำหรับคำอธิบายเกี่ยวกับระบบ
เมนู โปรดดูที่ MY CAR (น. 152)

① **หมายเหตุ**

เมื่อท่านเลือกที่ไล่ฝ้าสูงสุด การหมุนเวียนอากาศจะ
ปิดการทำงานเสมอ





ข้อมูลที่เกี่ยวข้อง





- ข้อมูลทั่วไปเกี่ยวกับชุดควบคุมสภาพอากาศ
(น. 166)
- การกระจายอากาศในห้องโดยสาร (น. 170)
- การกระจายอากาศ - ตาราง (น. 180)

การกระจายอากาศ - ตาราง

จะมีปุ่มสามปุ่มเพื่อใช้สำหรับเลือกการกระจาย

(น. 170) อากาศ

	การกระจายอากาศ	การใช้งาน
	อากาศไปยังกระจก อากาศบางส่วนไหลจากแผงช่องจ่ายอากาศ อากาศจะไม่หมุนเวียน ระบบปรับอากาศจะทำงานเสมอ	เพื่อขจัดน้ำแข็งและฝ้าอย่างรวดเร็ว
	อากาศไปยังกระจกหน้า (ผ่านทางช่องอากาศที่ไล่ฝ้า) และกระจกประตู อากาศบางส่วนไหลจากแผงช่องจ่ายอากาศ	เพื่อป้องกันไม่ให้เกิดฝ้าและน้ำแข็งจับในสภาพอากาศเย็นและชื้น (เพื่อให้ได้ดังนี้ ระดับพัดลมต้องไม่ต่ำเกินไป)
	การไหลของอากาศไปยังกระจกและจากช่องระบายอากาศบนแผงหน้าปัด	เพื่อให้ได้ความสบายในสภาพอากาศร้อนและแห้ง
	การไหลของอากาศไปยังบริเวณศีรษะและหน้าอกจากช่องระบายอากาศบนแผงหน้าปัด	เพื่อให้ได้การทำความเย็นที่มีประสิทธิภาพในสภาพอากาศร้อน

	การกระจายอากาศ	การใช้งาน
	<p>อากาศไปยังพื้นและกระจกหน้าต่าง อากาศบางส่วนจะไหลจากช่องระบายอากาศบนแผงหน้าปัด</p>	<p>เพื่อให้ได้สภาวะที่สบายและการไล่ฝ้าที่สำคัญสำหรับสภาพอากาศเย็นหรือชื้น</p>
	<p>อากาศไปยังพื้นและจากช่องระบายอากาศบนแผงหน้าปัด</p>	<p>ในสภาพอากาศแดดจัดโดยที่อุณหภูมิภายนอกเย็น</p>
	<p>อากาศไปยังพื้น อากาศบางส่วนจะไหลจากช่องระบายอากาศบนแผงหน้าปัด และไปยังกระจกหน้าต่าง</p>	<p>เพื่ออุ่นหรือทำความเย็นที่พื้น</p>
	<p>การไหลของอากาศไปยังกระจกหน้าต่างจากช่องระบายอากาศบนแผงหน้าปัดและไปยังพื้น</p>	<p>เพื่อทำความเย็นที่บริเวณพื้นในสภาพอากาศที่ร้อนและแห้ง หรือทำความร้อนในสภาพอากาศเย็น</p>

ชุดควบคุมสภาพอากาศ

◀◀ ข้อมูลที่เกี่ยวข้อง

- ข้อมูลทั่วไปเกี่ยวกับชุดควบคุมสภาพอากาศ (น. 166)
- การกระจายอากาศ - การหมุนเวียนอากาศภายในรถ (น. 178)

ชุดทำความร้อนเครื่องยนต์และห้องโดยสาร*

การปรับสภาพล่วงหน้าจะเตรียมชุดทำความร้อนเครื่องยนต์ และห้องโดยสารให้พร้อมก่อนที่จะเริ่มเดินทาง เพื่อให้การสีกหรือและพลังงานที่จำเป็นต้องใช้ในระหว่างการเดินทางลดลง

ท่านสามารถสั่งให้ชุดทำความร้อนทำงานโดยตรง (น. 184) หรือใช้ ตัวตั้งเวลา (น. 185) ก็ได้

ชุดทำความร้อนจะไม่สามารถสตาร์ทได้ หากอุณหภูมิภายนอกสูงกว่า 15 °C เวลาทำงานสูงสุดของชุดทำความร้อนคือ 50 นาที

⚠ คำเตือน

ห้ามใช้ชุดทำความร้อนแบบใช้น้ำมันเชื้อเพลิงเมื่ออยู่ในอาคาร แก๊สไอเสียจะถูกปล่อยออกมาตลอดเวลา

❗ หมายเหตุ

เมื่อชุดทำความร้อนเสริมแบบใช้น้ำมันเชื้อเพลิงทำงาน อาจมีควันออกมาจากขั้วล้อด้านขวา ซึ่งเป็นเรื่องปกติ

การเติมน้ำมันเชื้อเพลิง



ป้ายเตือนบนฝาถังน้ำมันเชื้อเพลิง

⚠ คำเตือน

น้ำมันเชื้อเพลิงที่กระเด็นออกมาอาจทำให้เกิดการลุกไหม้ได้ ปิดชุดทำความร้อนเสริมแบบใช้น้ำมันเชื้อเพลิงก่อนที่จะเริ่มเติมน้ำมันเชื้อเพลิง

ตรวจสอบที่แผงหน้าปัดแบบรวมว่าได้ปิดการทำงานของชุดทำความร้อนแล้ว สัญลักษณ์การทำความร้อนจะแสดงขึ้นเมื่อชุดทำความร้อนทำงาน

การจอดรถบนเนิน

ถ้าท่านจอดรถบนเนินเขาหรือทางลาดชัน ให้หันด้านหน้ารถลงเนิน เพื่อให้แน่ใจว่ามีกรจ่ายน้ำมันเชื้อเพลิงไปยังชุดทำความร้อนแบบใช้น้ำมันเชื้อเพลิง

แบตเตอรี่และน้ำมันเชื้อเพลิง

ถ้าแบตเตอรี่มีประจุไฟฟ้าไม่เพียงพอหรือระดับน้ำมันเชื้อเพลิงต่ำเกินไป ชุดทำความร้อนจะหยุดทำงานโดยอัตโนมัติ และจะมีข้อความแสดงขึ้นบนจอแสดงข้อมูลยืนยันการรับทราบข้อความโดยการกดปุ่ม OK บนคันสวิตช์ไฟเดี่ยว (น. 149) หนึ่งครั้ง

❗ สำคัญ

การใช้งาน/การยกเลิกการทำงานฉุกเฉินร้อยละ

ควรขั้บรถเป็นเวลาใกล้เคียงกับที่มีการใช้งานชุดทำความร้อน เพื่อให้แน่ใจว่าแบตเตอรี่รถยนต์ได้รีชาร์จกำลังไฟเพียงพอที่จะชดเชยกำลังไฟที่ถูกใช้ไปโดยชุดทำความร้อน เมื่อมีการใช้งานตามปกติ ชุดทำความร้อนจะสามารถใช้งานได้ครั้งละไม่เกิน 50 นาทีเท่านั้น

ข้อมูลที่เกี่ยวข้อง

- ชุดทำความร้อนบนเครื่องยนต์และชุดทำความร้อนห้องโดยสาร* - ข้อความ (น. 187)
- ชุดทำความร้อนเสริม* (น. 189)

ชุดทำความร้อนเสื่อสุบและชุดทำความร้อนห้องโดยสาร* - การเริ่มทำงานในทันที

ท่านสามารถสั่งให้ชุดทำความร้อนเสื่อสุบและชุดทำความร้อนห้องโดยสารทำงานในทันทีได้

การเริ่มต้นทำงานในทันทีจะทำได้ผ่านทาง:

- จอแสดงข้อมูล
- กุญแจรีโมตคอนโทรล*
- โทรคัทที่มีมือถือ*

เมื่อสั่งการทำงานของ ชุดทำความร้อนเครื่องยนต์และห้องโดยสาร (น. 183) โดยตรง ชุดทำความร้อนจะทำงานเป็นเวลา 50 นาที

การทำความร้อนห้องโดยสารจะเริ่มทันทีที่น้ำหล่อเย็นเครื่องยนต์เข้าถึงอุณหภูมิที่ถูกต้อง

i หมายเหตุ
ท่านสามารถสตาร์ทรถยนต์และขับขีได้ในขณะที่ชุดทำความร้อนทำงานอยู่

การเริ่มต้นทำงานในทันทีผ่านทางจอแสดงผลข้อมูล

1. กด OK เพื่อเข้าไปที่เมนู

2. ใช้ปุ่มหมุนในการเลื่อนไปที่ Parking heater แล้วเลือก OK
3. เลื่อนไปข้างหน้าในเมนูถัดไปเพื่อไปที่ Direct start เพื่อสั่งชุดทำความร้อน แล้วเลือกโดยใช้ OK
4. ออกจากเมนูโดยใช้ RESET

สั่งการเริ่มทำงานทันทีโดยใช้กุญแจรีโมตคอนโทรล*

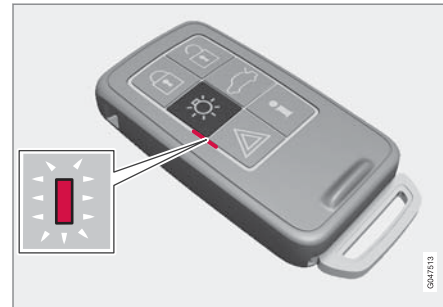

ไฟแสดงบนกุญแจรีโมตคอนโทรลที่มี PCC*

ท่านสามารถสั่งงานชุดทำความร้อนเสื่อสุบและชุดทำความร้อนห้องโดยสารโดยผ่านทางกุญแจรีโมตคอนโทรลได้:

- กดปุ่มสำหรับไฟแสงสว่างในระยะใกล้ค้างไว้  เป็นเวลา 2 วินาที

ไฟกะพริบไฟเตือนฉุกเฉินจะแจ้งข้อมูลดังต่อไปนี้:

- การกะพริบสั้นๆ 5 ครั้งตามด้วยการติดสว่างค้างไว้เป็นเวลาประมาณ 3 วินาที - รถยนต์ได้รับสัญญาณและชุดทำความร้อนได้เริ่มทำงานแล้ว
- การกะพริบสั้นๆ 5 ครั้ง - รถยนต์ได้รับสัญญาณแล้วแต่ชุดทำความร้อนยังไม่เริ่มทำงาน
- ไฟกะพริบไฟเตือนฉุกเฉินปิดทำงาน - รถยนต์ไม่ได้รับสัญญาณ

ถ้ามีการกดปุ่มสำหรับข้อมูล  ในขณะที่ชุดทำความร้อนทำงานอยู่ ไฟแสดงจะติดสว่างเพื่อแสดงสถานะของการทำงานนี้ พร้อมกับ สถานะลีดค (น. 212) ของรถก็ จะแสดงขึ้นด้วย ขณะที่กำลังทำการตรวจสอบสถานะไฟแสดงจะกะพริบสั้นๆ สองครั้งแล้วติดสว่างคงที่ ถ้าชุดทำความร้อนทำงานอยู่

สถานะยังแสดงขึ้นในคอมพิวเตอร์การเดินทางในระหว่างการทำความร้อนอีกด้วย

การเริ่มทำงานในทันทีผ่านแอป*

การทำงานและข้อมูลเกี่ยวกับการตั้งค่าที่เลือกไว้จะมีอยู่ในแอป Volvo On Call*

ข้อมูลที่เกี่ยวข้อง

- ชุดทำความร้อนแทนเครื่องยนต์และชุดทำความร้อนห้องโดยสาร* - ตัวจับเวลา (น. 185)
- ชุดทำความร้อนเสื่อสูบล้อและชุดทำความร้อนห้องโดยสาร* - การหยุดทำงานทันที (น. 185)
- ชุดทำความร้อนแทนเครื่องยนต์และชุดทำความร้อนห้องโดยสาร* - ข้อความ (น. 187)

ชุดทำความร้อนเสื่อสูบล้อและชุดทำความร้อนห้องโดยสาร* - การหยุดทำงานทันที

ท่านสามารถยกเลิกการทำงานของชุดทำความร้อนเสื่อสูบล้อและห้องโดยสารในทันทีได้โดยผ่านทางจอแสดงข้อมูล

1. กด OK เพื่อเข้าไปที่เมนู
2. ใช้ปุ่มหมุนในการเลื่อนไปที่ Parking heater แล้วเลือก OK
3. เลื่อนไปข้างหน้าในเมนูถัดไปเพื่อไปที่ Stop เพื่อยกเลิกการทำงานของชุดทำความร้อน แล้วเลือกโดยใช้ OK
4. ออกจากเมนูโดยใช้ RESET

ข้อมูลที่เกี่ยวข้อง

- ชุดทำความร้อนเสื่อสูบล้อและชุดทำความร้อนห้องโดยสาร* - การเริ่มทำงานในทันที (น. 184)
- ชุดทำความร้อนแทนเครื่องยนต์และชุดทำความร้อนห้องโดยสาร* - ตัวจับเวลา (น. 185)
- ชุดทำความร้อนแทนเครื่องยนต์และชุดทำความร้อนห้องโดยสาร* - ข้อความ (น. 187)

ชุดทำความร้อนแทนเครื่องยนต์และชุดทำความร้อนห้องโดยสาร* - ตัวจับเวลา

ตัวตั้งเวลาของชุดทำความร้อนเครื่องยนต์และห้องโดยสาร (น. 183) จะเชื่อมต่อกับนาฬิกาของรถสามารถเลือกเวลาที่แตกต่างกันสองเวลาโดยใช้ตัวตั้งเวลา ที่นี้ เวลาจะหมายถึง เวลาเมื่อรถถูกทำความร้อนและพร้อมใช้งาน ระบบอิเล็กทรอนิกส์ของรถจะคำนวณเวลาที่ควรเริ่มอุ่นเครื่องจากอุณหภูมิภายนอก

หมายเหตุ

ถ้ามีการรีเซ็ตนาฬิกาของรถยนต์ การตั้งโปรแกรมเกี่ยวกับเวลาทั้งหมดจะถูกลบทิ้ง

การตั้งค่า⁴

1. กด OK เพื่อเข้าไปที่เมนู
2. ใช้ ปุ่มหมุน (น. 149) ในการเลื่อนไปยังตัวตั้งเวลาตัวใดตัวหนึ่ง Parking heater และเลือกโดยใช้ OK
3. เลือกตัวตั้งเวลาตัวใดตัวหนึ่งจากสองตัวโดยใช้ปุ่มหมุน แล้วยืนยันด้วย OK

⁴ การตั้งค่าตัวตั้งเวลาจะสามารถทำได้เมื่อดับเครื่องยนต์อยู่เท่านั้น

ชุดควบคุมสภาพอากาศ

- ◀◀ 4. กด OK เป็นเวลาสั้นๆ เพื่อเลื่อนไปยังการตั้งชั่วโมงที่ติดสว่างขึ้น
5. เลือกเวลาที่ต้องการโดยใช้ปุ่มหมุน
6. กดปุ่ม OK สั้นๆ เพื่อให้การตั้งนาฬิกาเริ่มกะพริบ
7. เลือกนาฬิกาที่ต้องการโดยใช้ปุ่มหมุน
8. กด OK⁵ เพื่อยืนยันการตั้งค่า
9. ย้อนกลับภายในโครงสร้างเมนูโดยใช้ RESET
10. เลือกตัวตั้งเวลาตัวที่สอง (ต่อจากข้อ 2) หรือออกจากเมนูโดยใช้ RESET

การสแตนด์บาย

1. กด OK เพื่อเข้าไปที่เมนู
2. ใช้ปุ่มหมุนในการเลื่อนไปที่ Parking heater แล้วเลือก OK
3. เลือกตัวตั้งเวลาตัวใดตัวหนึ่งจากสองตัวโดยใช้ปุ่มหมุน แล้วสั่งงานด้วย OK
4. ออกจากเมนูโดยใช้ RESET

⁵ กด OK อีกครั้งเพื่อสั่งงานตัวตั้งเวลา

การปิดการทำงาน

ท่านสามารถปิดชุดทำความร้อนแบบตั้งเวลาด้วยตัวตั้งเวลาได้ด้วยตัวเองก่อนถึงเวลาที่ตั้งไว้ ดำเนินการต่อไปนี้:

1. กด OK เพื่อเข้าไปที่เมนู
2. ใช้ปุ่มหมุนในการเลื่อนไปที่ Parking heater แล้วเลือก OK
 - > ถ้าได้ตั้งค่าตัวตั้งเวลาไว้แต่ไม่ได้สั่งให้ทำงาน ไอคอนนาฬิกาจะแสดงขึ้นถัดจากเวลาที่ตั้งไว้
3. เลือกตัวตั้งเวลาตัวใดตัวหนึ่งจากสองตัวโดยใช้ปุ่มหมุน แล้วยืนยันด้วย OK
4. ปิดการทำงานของตัวตั้งเวลาโดยการกด:
 - OK ค้างไว้ หรือ
 - OK เป็นเวลาสั้นๆ เพื่อไปต่อไปในเมนู จากนั้นให้เลือกหยุดการทำงานของตัวตั้งเวลา แล้วยืนยันด้วย OK
5. ออกจากเมนูโดยใช้ RESET

ชุดทำความร้อนที่เริ่มทำงานโดยตัวตั้งเวลาจะสามารถปิดการทำงานในทันที (น. 185) ได้

ข้อมูลที่เกี่ยวข้อง

- ชุดทำความร้อนแทนเครื่องยนต์และชุดทำความร้อนห้องโดยสาร* - ข้อความ (น. 187)

ชุดทำความร้อนแทนเครื่องยนต์และชุดทำความร้อนห้องโดยสาร* - ข้อความสัญลักษณ์และข้อความเกี่ยวกับ ชุดทำความร้อนแทนเครื่องยนต์และห้องโดยสาร (น. 183) จะแตกต่างกันออกไปโดยขึ้นกับว่า แผงหน้าปัดแบบรวม (น. 82) เป็นแบบอนาล็อกหรือดิจิทัล



เมื่อชุดทำความร้อนได้รับการสั่งให้ทำงาน สัญลักษณ์การทำความร้อนจะติดสว่างขึ้นในจอแสดงข้อมูล

เมื่อสั่งให้ตัวตั้งเวลาตัวใดตัวหนึ่งทำงาน สัญลักษณ์ของตัวตั้งเวลาที่ทำงานจะติดสว่างขึ้นในจอแสดงผล และเวลาที่ตั้งไว้จะแสดงอยู่ถัดจากสัญลักษณ์นั้น





สัญลักษณ์ของตัวตั้งเวลาที่ทำงานอยู่ในแผงหน้าปัดแบบรวมแบบอนาล็อก



สัญลักษณ์ของตัวตั้งเวลาที่ทำงานอยู่ในแผงหน้าปัดแบบรวมแบบดิจิทัล



ตารางจะแสดงสัญลักษณ์และข้อความแสดงจะปรากฏขึ้น

สัญลักษณ์	ข้อความ	ความหมาย
		ชุดทำความร้อนจะเปิด และทำงาน
 	Fuel operated heater stopped Battery saving mode	ชุดทำความร้อนถูกระงับการทำงานโดยชุดอิเล็กทรอนิกส์ของรถเพื่อช่วยให้การสตาร์ทเครื่องยนต์ทำได้ง่ายขึ้น



ชุดควบคุมสภาพอากาศ



สัญลักษณ์	ข้อความ	ความหมาย
	Fuel operated heater stopped Low fuel level	ไม่สามารถเริ่มการทำงานของชุดทำความร้อนได้เนื่องจากระดับน้ำมันเชื้อเพลิงต่ำเกินไป - กรณีนี้ก็เพื่อช่วยให้สามารถสตาร์ทเครื่องยนต์และขับได้เป็นระยะทาง ประมาณ 50 กม.
	Fuel operated heater Service required	ชุดทำความร้อนไม่ทำงาน ให้ติดต่อศูนย์บริการเพื่อเข้ารับการซ่อมแซม วอลโว่ขอแนะนำให้ท่านติดต่อศูนย์บริการของวอลโว่ที่ได้รับการแต่งตั้ง

ข้อความแสดงจะถูกลบโดยอัตโนมัติหลังจากเวลาผ่านไป
 ระยะเวลาหนึ่ง หรือหลังจากกดปุ่ม OK บน คันสวิตช์ไฟ
 แสดง (น. 149) หนึ่งครั้ง

ชุดทำความร้อนเสริม*

ในเขตอากาศหนาว⁶ รถอาจจำเป็นต้องมีชุดทำความร้อนเสริมเพื่อให้เครื่องยนต์มีอุณหภูมิการทำงานที่ถูกต้อง และเพื่อให้ห้องโดยสารมีการทำความร้อนที่เพียงพอ

รถที่มีเครื่องยนต์ดีเซลจะติดตั้ง ชุดทำความร้อนเสริมแบบใช้น้ำมันเชื้อเพลิง (น. 189)

ในเขตอากาศกึ่งหนาว⁶ รถที่มีเครื่องยนต์ดีเซลจะมี ชุดทำความร้อนเสริมแบบใช้ไฟฟ้า (น. 190) แทนที่จะมีชุดทำความร้อนเสริมแบบใช้น้ำมันเชื้อเพลิง

รถที่มีเครื่องยนต์เบนซินบางรุ่น⁷ จะมีชุดทำความร้อนเสริมแบบใช้ไฟฟ้าอยู่ในระบบควบคุมสภาพอากาศของรถ

ข้อมูลที่เกี่ยวข้อง

- ชุดทำความร้อนเครื่องยนต์และห้องโดยสาร* (น. 183)

ชุดทำความร้อนเสริมแบบใช้น้ำมันเชื้อเพลิง*

รถยนต์จะติดตั้งด้วยชุดทำความร้อนเสริมแบบไฟฟ้า (น. 190) หรือ ชุดทำความร้อนเสริม (น. 189) แบบใช้น้ำมันเชื้อเพลิง อย่างใดอย่างหนึ่ง

เมื่อจำเป็นต้องใช้การทำความร้อนเสริม ชุดทำความร้อนจะเริ่มทำงานโดยอัตโนมัติ หากเครื่องยนต์เดินอยู่

ชุดทำความร้อนจะถูกปิดโดยอัตโนมัติเมื่อเข้าถึงอุณหภูมิที่ถูกต้อง หรือเมื่อดับเครื่องยนต์

i **หมายเหตุ**

เมื่อชุดทำความร้อนเสริมทำงาน อาจมีควันออกมาจากขั้วลัดด้านขวา ซึ่งเป็นเรื่องปกติ

โหมด Auto หรือปิดการทำงาน

ลำดับการเริ่มทำงานอัตโนมัติของชุดทำความร้อนเสริมสามารถปิดได้หากจำเป็น

i **หมายเหตุ**

วอลโว่ขอแนะนำให้ปิดการทำงานของชุดทำความร้อนเสริมแบบใช้น้ำมันเชื้อเพลิงเมื่อขับที่เป็นระยะทางสั้นๆ

1. ก่อนสตาร์ทเครื่องยนต์: เลือกตำแหน่งสวิตช์กุญแจ I (น. 113)
2. กด OK เพื่อเข้าไปที่เมนู
3. ใช้ปุ่มหมุนในการเลื่อนไปที่ Additional heater⁸ หรือ Settings⁹ แล้วเลือก OK
4. เลือกตัวเลือก ON หรือ OFF โดยใช้ปุ่มหมุน แล้วยืนยันด้วย OK
5. ออกจากเมนูโดยใช้ RESET

i **หมายเหตุ**

ตัวเลือกเมนูจะปรากฏเฉพาะในตำแหน่งกุญแจ I ดังนั้นจำเป็นต้องทำการปรับต่างๆ ก่อนที่จะสตาร์ทเครื่องยนต์

⁶ ตัวแทนจำหน่ายของวอลโว่จะมีข้อมูลเกี่ยวกับเขตทางภูมิศาสตร์ที่เกี่ยวข้อง

⁷ ตัวแทนจำหน่ายของวอลโว่จะมีข้อมูลเกี่ยวกับเครื่องยนต์รุ่นที่เกี่ยวข้อง

⁸ แผงหน้าปัดแบบรวมแบบอนาล็อก

⁹ แผงหน้าปัดแบบรวมแบบดิจิทัล

◀◀ ชุดทำความร้อนห้องโดยสาร*

ถ้าชุดทำความร้อนเสริมมีฟังก์ชันตัวตั้งเวลา ก็จะสามารถใช้เป็นชุดทำความร้อนห้องโดยสาร (น. 183) ได้

ชุดทำความร้อนเสริมแบบใช้ไฟฟ้า*

รถยนต์จะติดตั้ง ชุดทำความร้อนเสริม (น. 189) แบบใช้น้ำมันเชื้อเพลิง (น. 189) หรือแบบไฟฟ้า อย่างใดอย่างหนึ่ง

ท่านไม่สามารถควบคุมชุดทำความร้อนได้ด้วยตนเอง แต่ชุดทำความร้อนจะทำงานโดยอัตโนมัติหลังจากสตาร์ทเครื่องยนต์เมื่ออุณหภูมิภายนอกต่ำกว่า 14 °C และจะหยุดทำงานหลังจากอุณหภูมิห้องโดยสารขึ้นถึงอุณหภูมิที่ตั้งค่าไว้

ข้อมูลที่เกี่ยวข้อง

- ชุดทำความร้อนเครื่องยนต์และห้องโดยสาร* (น. 183)

การบรรลุสัมภาระและการเก็บของ

การบรรจุทุกสัมภาระและการเก็บของ

ช่องใส่สัมภาระต่างๆ

ภาพรวมของช่องใส่สัมภาระต่างๆ ในห้องโดยสาร

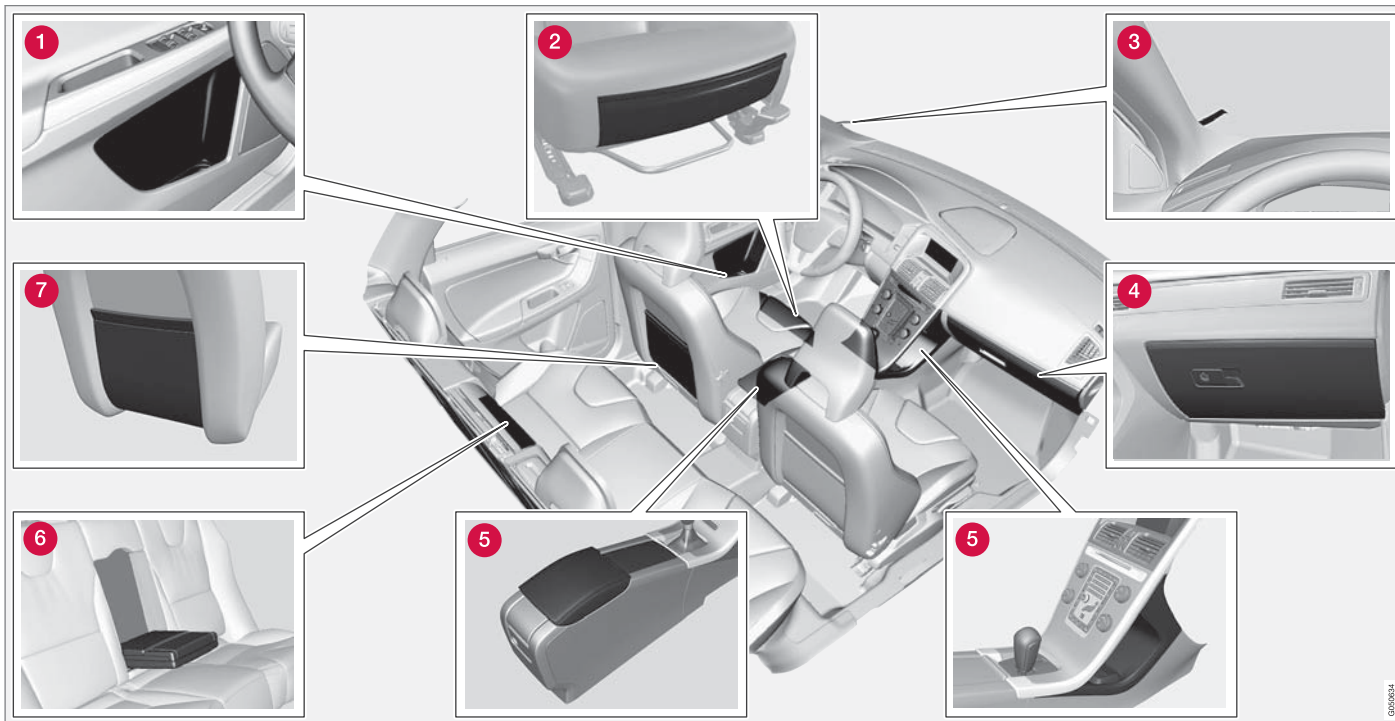

- 1 ช่องใส่สั้ภาวะในแผงประตู
- 2 ช่องเก็บของ* ที่ขอบหน้าของเบาะรองนั่งของที่นั่งด้านหน้า
- 3 ที่หนีบบัตร
- 4 ช่องเก็บของหน้ารถ(น. 195)
- 5 ช่องใส่สั้ภาวะ ที่วางแก้ว(น. 194)
- 6 ที่วางแก้ว * ในที่วางแขนของเบาะนั่งหลัง
- 7 กระเป๋ากับสั้ภาวะ

คำเตือน

เก็บสิ่งของที่เคลื่อนไปมาได้ เช่น โทรศัพท์ที่เคลื่อนที่ กล้องถ่ายรูป รีโมตคอนโทรลสำหรับอุปกรณ์เสริมต่างๆ เป็นต้น ไว้ในช่องเก็บของด้านหน้าหรือช่องเก็บของอื่นๆ มิฉะนั้น สิ่งของเหล่านั้นอาจทำให้ผู้โดยสารภายในรถบาดเจ็บได้ในกรณีที่มีการเบรกกะทันหันหรือประสบอุบัติเหตุ

ช่องใส่สัมภาระในคอนโซล

คอนโซลระหว่างที่นั่งด้านหน้าจะอยู่ตรงกลางระหว่างที่นั่งด้านหน้าสองด้าน

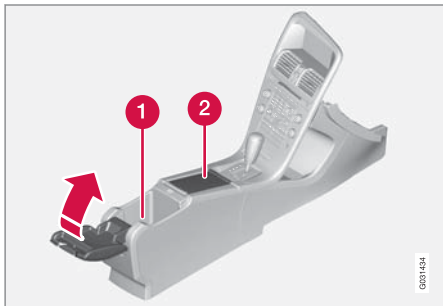

- 1 ช่องใส่สัมภาระ (เช่น แผ่นซีดี) และอินพุต
*AUX/USB ใต้ที่วางแขน

- 2 รวมถึงที่วางแก้วสำหรับคนขับและผู้โดยสาร ถ้ามีที่
เข็มพุนหรือที่จุดพุนหรือ (น. 194) ด้วย ก็จะมีที่จุด
พุนหรืออยู่ในซอกเกิด 12 โวลต์ (น. 196) สำหรับที่นั่ง
ด้านหน้า และที่เข็มพุนหรือแบบถอดออกได้อยู่ในที่วาง
แก้ว

หลีกเลี่ยงการเก็บเหรียญ กุญแจ หรือวัตถุโลหะที่คล้าย
กันไว้ในที่วางแก้ว เนื่องจากวัตถุเหล่านี้จะทำให้
สัญญาณเตือน (น. 232)* ทำงานโดยไม่ได้ตั้งใจ

ข้อมูลที่เกี่ยวข้อง

- ช่องใส่สัมภาระต่างๆ (น. 192)
- คอนโซลระหว่างที่นั่งด้านหน้า - ที่จุดพุนหรือและที่เข็มพุนหรือ* (น. 194)

คอนโซลระหว่างที่นั่งด้านหน้า - ที่จุดพุนหรือและ
ที่เข็มพุนหรือ*

ที่เข็มพุนหรือแบบถอดออกได้จะติดตั้งอยู่ในที่วางแก้ว
ใต้ที่วางแขน ที่จุดพุนหรือจะติดตั้งอยู่ใน ช่องจ่ายไฟ
12 โวลต์ (น. 196) สำหรับที่นั่งด้านหน้า

การถอดที่เข็มพุนหรือในคอนโซลระหว่างที่นั่งด้านหน้า
(น. 194) ทำได้โดยการยกขึ้นตรงๆ

ที่จุดพุนหรือเริ่มทำงานโดยกดปุ่มลง เมื่อที่จุดพุนหรือได้รับ
ความร้อนเพียงพอแล้ว ปุ่มจะเด็งกลับออกมา ดึงที่จุด
พุนหรือออกมาและใช้คอยล์ทำความร้อน

ข้อมูลที่เกี่ยวข้อง

- ช่องใส่สัมภาระต่างๆ (น. 192)

ช่องเก็บของหน้ารถ

ลิ้นชักเก็บของจะอยู่ที่ด้านผู้โดยสาร

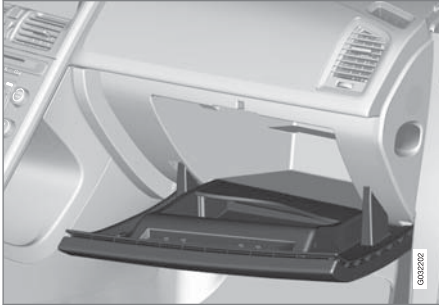

ท่านสามารถเก็บสิ่งของต่างๆ เช่น คู่มือสำหรับเจ้าของรถและแผนที่ เป็นต้น ไว้ที่นี่ได้ นอกจากนี้ ยังมีที่เก็บเหรียญ ปากกา และบัตรเติมน้ำมันด้วยทางด้านในของฝา ท่านสามารถ ล็อค * (น. 225) ลิ้นชักเก็บของได้โดยใช้ เช็ควงกุญแจ (น. 215)

ข้อมูลที่เกี่ยวข้อง

- ช่องใส่สัมภาระต่างๆ (น. 192)

พรมตกแต่ง*

พรมปูพื้นจะดักสิ่งสกปรกต่างๆ เช่น เศษขยะและโคลน วอลโว่จัดส่งพรมปูพื้นที่ผลิตขึ้นมาเป็นพิเศษ

⚠ คำเตือน

ใช้แผ่นรองแบบตัดเข้ารูปเพียงแผ่นเดียวเท่านั้นที่ที่นั่งแต่ละตัว และตรวจสอบก่อนที่จะออกจากรถว่าได้ยึดแผ่นรองที่ที่นั่งคนขับไว้อย่างแน่นหนา และได้เกี่ยวเข้ากับสลักยึดแล้ว เพื่อไม่ให้แผ่นรองเข้าไปขัดตัวกับเบาะนียียบ และไม่ขวางการเคลื่อนที่ของเบาะนียียบ

ข้อมูลที่เกี่ยวข้อง

- การทำความสะอาดส่วนประกอบภายใน (น. 476)

กระจกเสริมสววย

กระจกเสริมสววยอยู่ที่ด้านหลังของที่นั่งแคด



กระจกเสริมสววยพร้อมไฟส่องสว่าง

หลอดไฟสำหรับกระจกเสริมสววยด้านคนขับ * และด้านผู้โดยสารตามลำดับจะเปิดโดยอัตโนมัติเมื่อยกฝาปิด

ข้อมูลที่เกี่ยวข้อง

- การเปลี่ยนหลอดไฟ - ไฟกระจกเสริมสววย (น. 445)

คอนโซลกลาง - ช่องจ่ายไฟ 12 โวลต์

ชอคเก็ตไฟฟ้า (12 V) จะอยู่ถัดจากที่วางแก้ว¹ ทางด้านหลังของคอนโซลกลาง

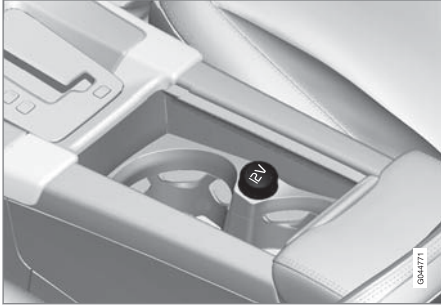

ช่องจ่ายไฟ 12 โวลต์ ในช่องเก็บสัมภาระในคอนโซลกลาง เบาะนั่งด้านหน้า



ช่องจ่ายไฟ 12 โวลต์ ในช่องเก็บสัมภาระในคอนโซลกลาง เบาะนั่งด้านหลัง

ช่องจ่ายไฟใช้กับอุปกรณ์เสริมต่างๆ ที่ใช้ไฟ 12 โวลต์ เช่น จอแสดงผล เครื่องเล่นเพลง และโทรศัพท์มือถือ เพื่อให้ชอคเก็ตจ่ายไฟจ่ายกระแสไฟฟ้า ภัยอันตรายคือคอนโทรลจะต้องอยู่ที่ตำแหน่งสวิตช์กุญแจ I (น. 113) เป็นอย่างน้อย

คำเตือน

ให้ทิ้งปลั๊กอุดไว้ในช่องเสียบเสมอเมื่อไม่ได้ใช้งานช่องเสียบ

หมายเหตุ

อุปกรณ์พิเศษและอุปกรณ์เสริม เช่น จอแสดงผล เครื่องเล่นเพลงและโทรศัพท์มือถือ ซึ่งเชื่อมต่อกับช่องจ่ายไฟ 12 โวลต์ช่องใดช่องหนึ่งในห้องโดยสาร อาจถูกกระตุ้นการทำงานโดยระบบควบคุมสภาพอากาศ ถึงแม้ว่าจะได้ตั้งกุญแจรีโมตคอนโทรลออกไปแล้ว หรือเมื่อล็อกรถแล้ว เช่น เมื่อชุดทำความร้อนขณะจอดจะถูกกระตุ้นตามเวลาที่ตั้งไว้

จากเหตุผลนี้ ท่านจึงควรถอดปลั๊กของอุปกรณ์พิเศษหรืออุปกรณ์เสริมออกจากช่องจ่ายไฟเมื่อไม่ใช้งานแล้ว เนื่องจากแบตเตอรี่อาจคายประจุในกรณีที่เกิดเหตุการณ์เช่นนี้ขึ้น!

¹ ถ้ามีที่เขี่ยบุหรี่และที่จุดบุหรี่ จะไม่มีที่วางแก้วและช่องจ่ายไฟ 12 โวลต์ที่อยู่ติดกัน

! สำคัญ

หากมีการใช้ช่องเสียบหนึ่งตัว ช่องเสียบแต่ละตัวจะจ่ายไฟ 10 A (120 วัตต์) ถ้าใช้งานช่องเสียบในช่องคอนโซลพร้อมกันสองตัว ช่องเสียบจะจ่ายไฟด้วย 7.5 A (90 W)

ถ้ามีการต่อชุดสับลมสำหรับการซ่อมรูเจาะแบบถูกเงินเข้ากับช่องเสียบตัวใดตัวหนึ่งจากสองตัว ห้ามต่ออุปกรณ์ไฟฟ้าอื่นๆ เข้ากับช่องเสียบที่เหลือ

i หมายเหตุ

คอมเพรสเซอร์สำหรับการซ่อมรอยรั่วถูกเงิน (น. 411) ได้รับการทดสอบและรับรองแล้วจากรอลโว่

ข้อมูลที่เกี่ยวข้อง

- คอนโซลระหว่างที่นั่งด้านหน้า - ที่จุดบุหรีและที่เขียนบุหรี* (น. 194)
- ช่องจ่ายไฟแบบ 12 โวลต์ - ห้องเก็บสั้มา* (น. 200)

การบรรทุกลูกสั้มา

น้ำหนักบรรทุกลูกขึ้นอยู่กับน้ำหนักรถเปล่า

น้ำหนักรวมของผู้โดยสารและอุปกรณ์เสริมทั้งหมดจะลดน้ำหนักบรรทุกลูกของรถตามสัดส่วน

สำหรับข้อมูลเพิ่มเติมเกี่ยวกับน้ำหนัก โปรดดู น้ำหนัก (น. 486)



การเปิดประตูท้ายทำได้โดยใช้ปุ่มบนแผงไฟส่องสว่างหรือกุญแจรีโมตคอนโทรล ดูที่ การ

ล็อค/การปลดล็อค - ประตูท้าย (น. 226)

! คำเตือน

ลักษณะในการขับซึ่งจะรถยนต์จะเปลี่ยนแปลงตามน้ำหนักและตำแหน่งของสิ่งของบรรทุกลูก

สิ่งที่ต้องระลึกอยู่เสมอเกี่ยวกับการบรรทุกลูกสั้มา

- วางสั้มาเพื่อให้พียงอยู่อย่างมั่นคงกับพนักพียงหลังข้างหน้า

สังเกตดูว่า ไม่มีวัตถุใดๆ กีดขวางการทำงานของระบบ WHIPS สำหรับเบาะนั่งด้านหน้า หากพนักพียงหลังของเบาะนั่งด้านหลังถูกพับลง โปรดดู WHIPS - ตำแหน่งการนั่ง (น. 47)

- วางสั้มาให้อยู่กึ่งกลาง
- ควรวางวัตถุที่มีน้ำหนักมากไว้ในตำแหน่งที่ต่ำที่สุดเท่าที่จะเป็นไปได้ หลีกเลียงการวางสั้มาที่มีน้ำหนักมากบนพนักพียงหลังที่พับลงแล้ว
- ห้ามขอบที่คมด้วยวัสดุนุ่มเพื่อไม่ให้ทำความเสียหายแก่วัสดุหุ้มเบาะ
- ยึดสั้มาทั้งหมดในรูยึดสั้มาด้วยแถบรัดหรือแถบยึด

! คำเตือน

วัตถุหนัก 20 กก. เมื่อหลุดกระเด็นในขณะที่เกิดการชนด้านหน้าที่ความเร็ว 50 กม./ชม. (30 ไมล์ต่อชั่วโมง) จะให้แรงปะทะเท่ากับ 1000 กก.

! คำเตือน

การป้องกันของม่านนิรภัยกันกระแทกในแผงบุหลังคาอาจลดประสิทธิภาพลงหรือไม่มีการป้องกันเลย หากบรรทุกลูกสั้มาสูงเกินไป

- ห้ามบรรทุกลูกสั้มาจนสูงเกินพนักพียงหลัง

คำเตือน

ให้ยึดสัมภาระไว้เสมอ ในระหว่างการเบรกที่รุนแรง สัมภาระอาจจะเคลื่อนที่ได้ ทำให้ผู้โดยสารภายในรถได้รับบาดเจ็บ

หุ้มขอบที่คมด้วยวัสดุนุ่มเพื่อไม่ให้เกิดความเสียหายแก่วัสดุหุ้มเบาะ

ให้ดับเครื่องยนต์และใช้เบรกจอดเมื่อทำการบรรทุกหรือถ่ายสิ่งของที่มีขนาดยาว มิฉะนั้น ท่านอาจดันคันเกียร์หรือคันเลือกเกียร์โดยไม่ได้ตั้งใจในขณะที่มีโหลดไปยังตำแหน่งขับ และรถจะเคลื่อนที่ได้

ข้อมูลที่เกี่ยวข้อง

- รุกยึดสัมภาระ (น. 199)
- ตาข่ายนิรภัย* (น. 200)
- การบรรทุกสัมภาระ - สัมภาระที่ยาว (น. 198)
- สัมภาระบนหลังคา (น. 198)

การบรรทุกสัมภาระ - สัมภาระที่ยาว

เพื่อให้สามารถทำการบรรทุกสัมภาระ (น. 197) ในห้องเก็บสัมภาระได้ง่ายขึ้น ท่านสามารถพับพนักพิงของที่นั่งหลังของรถลงได้ พนักพิงของที่นั่งผู้โดยสาร² ยังสามารถพับลง* เพื่อบรรทุกสัมภาระที่ยาวเป็นพิเศษได้อีกด้วย

การลดระดับพนักพิงเบาะนั่งด้านหลัง

ถ้าจำเป็นต้องพับพนักพิงของที่นั่งด้านหลังลง ดูที่ ที่นั่ง, ด้านหลัง (น. 118)

สัมภาระบนหลังคา

ส่วนรองรับสัมภาระที่แนะนำให้ใช้สำหรับสัมภาระบนหลังคาคือส่วนรองรับที่พัฒนาขึ้นโดยวอลโว่ ทั้งนี้ก็เพื่อหลีกเลี่ยงความเสียหายที่อาจเกิดขึ้นแก่รถยนต์ และเพื่อให้มีปลอดภัยสูงสุดตลอดการเดินทาง

ทำตามขั้นตอนการติดตั้งที่ให้มาพร้อมกับราวบรรทุกสัมภาระอย่างระมัดระวัง

- ตรวจสอบเป็นระยะๆ ว่าราวบรรทุกสัมภาระและสัมภาระยึดแน่นดีแล้ว รัดสัมภาระให้แน่นหนาด้วยสายรัดสัมภาระ
- กระจายน้ำหนักบรรทุกเฉลี่ยเท่าๆ กันบนราวบรรทุกสัมภาระ วางสัมภาระขึ้นที่หนักที่สุดไว้ล่างสุด
- พื้นที่ด้านหลัง และด้วยเหตุนี้ การสิ้นเปลืองน้ำมันเชื้อเพลิงจะเพิ่มขึ้นตามขนาดของสัมภาระ
- ขับรถอย่างนุ่มนวล หลีกเลี่ยงการเร่งอย่างรวดเร็วจนเกินไป การเบรกอย่างรุนแรง และการเข้าโค้งฉับพลัน

² สำหรับที่นั่งแบบคอมฟอร์ตเท่านั้น

⚠ คำเตือน

จุดศูนย์ถ่วงและลักษณะการขับซึ่งของรถจะเปลี่ยนไปเมื่อมีการบรรทุกสัมภาระบนหลังคา

สำหรับข้อมูลเกี่ยวกับน้ำหนักบรรทุกสูงสุดบนหลังคาที่อนุญาต รวมทั้งแบริดจ์ของบนหลังคาและกล่องบรรจุของใดๆ โปรดดูที่ น้้าหนัก (น. 486)

ข้อมูลที่เกี่ยวข้อง

- การบรรทุกสัมภาระ (น. 197)

รูยิตสัมภาระ

รูยิตสัมภาระแบบพับเก็บได้จะใช้เพื่อยึดแถบรัดที่ยึดเหนี่ยววัตถุในท้องเก็บสัมภาระ

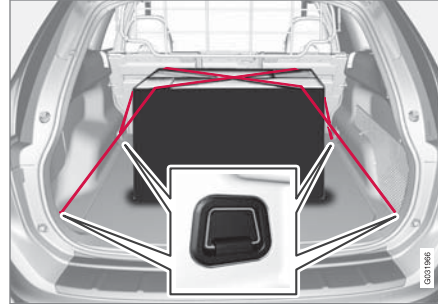

⚠ คำเตือน

วัตถุแข็ง, มีคม และ/หรือวัตถุที่มีน้ำหนักมากซึ่งส่วนที่ยื่นออกมาอาจเป็นสาเหตุให้เกิดการบาดเจ็บได้เมื่อมีการเบรกที่รุนแรง

ใช้เข็มขัดหรือสายรัดยึดวัตถุขนาดใหญ่และที่มีน้ำหนักมากไว้เสมอ

ข้อมูลที่เกี่ยวข้อง

- การบรรทุกสัมภาระ (น. 197)

การบรรทุกสัมภาระ - ที่แขวนถุง*

ตัวยึดถุงจ่ายของจะยึดถุงจ่ายของไว้กับที่และป้องกันไม่ให้ถุงคว่ำและสิ่งของกระจัดกระจายในห้องเก็บสัมภาระ



ตัวยึดถุงจ่ายของได้ฝาปิดแบบพับได้ที่พื้น

1. พับตัวยึดถุงจ่ายของซึ่งเป็นส่วนหนึ่งของฝาปิดที่พื้น
2. ยึดถุงจ่ายของด้วยแถบรัดหรือคล้องหูถุงจ่ายของไว้ในตะขอยึด

ข้อมูลที่เกี่ยวข้อง

- การบรรทุกสัมภาระ (น. 197)

การบรรจทุกสัมภาระและการเก็บของ

ช่องจ่ายไฟแบบ 12 โวลต์ - ห้องเก็บสัมภาระ*

ช่องจ่ายไฟใช้กับอุปกรณ์เสริมต่างๆ ที่ใช้ไฟ 12 โวลต์ เช่น จอแสดงผล เครื่องเล่นเพลง และ โทรศัพท์มือถือ



พับฝาปิดลงเพื่อเข้าถึงช่องจ่ายไฟ

- ช่องจ่ายไฟยังจ่ายแรงดันเมื่อกุญแจรีโมตคอนโทรลไม่อยู่ในสวิตช์กุญแจสตาร์ทด้วย

! สำคัญ

ช่องเสียบจ่ายไฟได้สูงสุด 10 A (120 W)

i หมายเหตุ

โปรดระลึกอยู่เสมอว่า การใช้ช่องจ่ายไฟในขณะที่เครื่องยนต์ดับอยู่อาจทำให้แบตเตอรี่ของรถหมดประจุได้

i หมายเหตุ

ชุดสูบลมสำหรับการซ่อมรูเจาะแบบฉุกเฉินได้รับการทดสอบและรับรองแล้วจากวอลโว่ สำหรับข้อมูลเกี่ยวกับการใช้งานชุดซ่อมรอยรั่วฉุกเฉินแบบชั่วคราวที่แนะนำโดยวอลโว่ (TMK) ดูที่ ชุดซ่อมรอยรั่วฉุกเฉิน* (น. 411)

ข้อมูลที่เกี่ยวข้อง

- คอนโซลกลาง - ช่องจ่ายไฟ 12 โวลต์ (น. 196)

ตาข่ายนิรภัย*³

ตะแกรงป้องกันจะป้องกันไม่ให้สัมภาระถูกเหวี่ยงไปในห้องโดยสารด้านหน้าในระหว่างการเบรคอย่างรุนแรง

ตาข่ายนิรภัยถูกติดตั้งไว้กับจุดยึดที่จุด

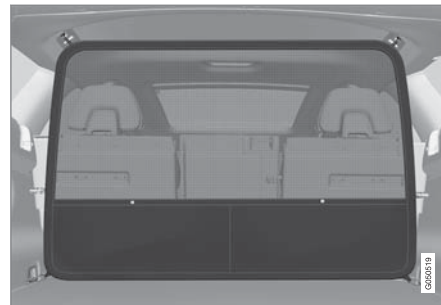

ตาข่ายนิรภัย

เพื่อความปลอดภัย จะต้องติดตั้งและยึดตาข่ายนิรภัยอย่างถูกต้องเสมอ

ตาข่ายนิรภัยทำจากไนลอนที่แข็งแรงและสามารถติดตั้งในรถได้สองตำแหน่ง:

³ อุปกรณ์มาตรฐานในบางตลาด

- การติดตั้งด้านหลัง - หลังพนักพิงหลังของเบาะนั่งด้านหลัง
- การติดตั้งด้านหน้า - หลังพนักพิงหลังของเบาะนั่งด้านหน้า

⚠ คำเตือน

ต้องยึดสิ่งของต่างๆ ในช่องเก็บสั้ภาระให้แน่น รวมทั้งใช้ตาข่ายนิรภัยที่ติดตั้งอย่างถูกต้อง

การติดตั้ง

ⓘ หมายเหตุ

วิธีที่ง่ายที่สุดในการติดตั้งตาข่ายนิรภัย คือ การใช้ประตูหลังบานใดบานหนึ่ง

⚠ คำเตือน

ต้องแน่ใจว่าได้ยึดจุดยึดด้านบนของตาข่ายนิรภัยอย่างถูกต้อง และได้เกี่ยวขอเกี่ยวล็อกเข้าที่อย่างถูกต้องแล้ว

ห้ามใช้ตาข่ายที่ชำรุด

การติดตั้งด้านหลัง

1. กางตาข่ายนิรภัยออก
2. เกี่ยวตะขอยึดของตาข่ายนิรภัยเข้ากับหูเกี่ยวที่บริเวณพื้นด้านหน้าในห้องเก็บสั้ภาระ ตรวจสอบให้แน่ใจว่าช่องเก็บของของตาข่ายนิรภัยหันไปทางด้านหลัง

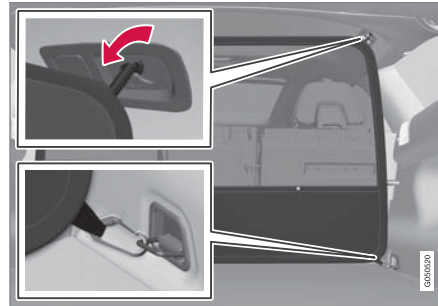

การติดตั้งด้านหลัง

3. เกี่ยวตะขอยึดตัวหนึ่งของตาข่ายเข้ากับตัวยึดที่หลังคาที่ด้านหลัง

4. เกี่ยวตะขอยึดอีกตัวหนึ่งของตาข่ายเข้ากับตัวยึดที่หลังคาที่ด้านตรงข้าม

ต้นขอเกี่ยวของตาข่ายสำหรับตำแหน่งปลายด้านหน้าของจุดยึดบนหลังคาแต่ละด้านไปด้านหน้าอย่างระมัดระวัง

การติดตั้งด้านหน้า

1. ทางตาข่ายนิรภัยออก

2. เกี่ยวตะขอยึดของตาข่ายนิรภัยเข้ากับหูเกี่ยวที่ด้านหลังของรางเลื่อนที่นั่ง ซึ่งจะสามารถทำได้ง่ายขึ้นเมื่อตั้งพนักพิงหลังให้ตรง และเลื่อนที่นั่งไปทางด้านหน้าเล็กน้อย ตรวจสอบให้แน่ใจว่าช่องเก็บของของตาข่ายนิรภัยหันไปทางด้านหลัง

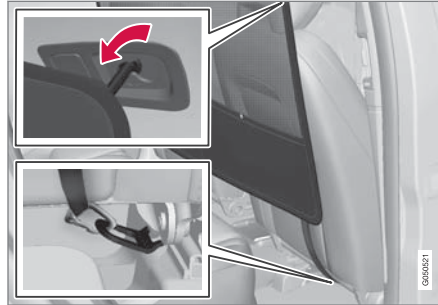

การติดตั้งด้านหน้า

ให้แน่ใจว่าท่านไม่ได้กดเบาะนั่ง/พนักพิงหลัง กระแทกกับตาข่ายนิรภัยในขณะที่เบาะนั่ง/พนักพิงหลังเลื่อนกลับอีกครั้ง ให้เพียงปรับจนกระทั่งเบาะนั่ง/พนักพิงหลังสัมผัสกับตาข่ายนิรภัยเท่านั้น

สำคัญ

หากเบาะนั่ง/พนักพิงหลังถูกกดไปทางด้านหลังและกระแทกกับตาข่ายนิรภัย ตาข่ายนิรภัยและ/หรือที่ยึดที่หลังคาวาจจะได้รับบาดเจ็บ

3. เกี่ยวตะขอยึดตัวหนึ่งของตาข่ายเข้ากับตัวยึดที่หลังคาที่ด้านหน้า
 4. เกี่ยวตะขอยึดอีกตัวหนึ่งของตาข่ายเข้ากับตัวยึดที่หลังคาที่ด้านตรงข้าม
- ต้นขอเกี่ยวของตาข่ายสำหรับตำแหน่งปลายด้านหน้าของจุดยึดบนหลังคาแต่ละด้านไปด้านหน้าอย่างระมัดระวัง

การถอดและการติดตั้ง

ตาข่ายนิรภัยสามารถถอดและพับได้ง่าย

1. ดันแผ่นสปริงของขोल็อคเข้า และถอดขอล็อคเกี่ยว ล็อคออกจากหูเกี่ยว
2. คลายขอเกี่ยวของตาข่ายออกจากจุดยึดบนหลังคา
3. พับตาข่ายขึ้น

ตาข่ายนิรภัยที่พับแล้วสามารถเก็บที่ใต้พื้นห้องเก็บล้มเกาะ

ข้อมูลที่เกี่ยวข้อง

- การบรรทุกลูกสัมภาระ (น. 197)
- ตะแกรงนิรภัย* (น. 203)

ตะแกรงนิรภัย*

ตะแกรงจะป้องกันไม่ให้สัมภาระหรือสัตว์เลี้ยงถูกเหวี่ยงเข้าไปในห้องผู้โดยสารด้านหน้าในระหว่างการเบรคอย่างรุนแรง



การพับขึ้น

จับด้านล่างของตะแกรงนิรภัยและดึงไปด้านหลัง/ดึงขึ้น

! สำคัญ

ตะแกรงป้องกันจะไม่สามารถพับขึ้นหรือลงได้เมื่อติดตั้งฝาปิดที่เก็บสัมภาระ

การติดตั้ง/การถอด

ตามปกติ ตะแกรงนิรภัยจะติดตั้งอย่างถาวรในรถ เนื่องจากสามารถพับเก็บบนหลังคาได้สะดวกและไม่เกะกะเมื่อต้องใช้พื้นที่ห้องเก็บสัมภาระยาวกว่าปกติ อย่างไรก็ตาม การถอดตะแกรงนิรภัยและเอาออกจากรถทำได้ไม่ยาก

สำหรับข้อมูลเกี่ยวกับเครื่องมือที่ต้องใช้และวิธีติดตั้ง/ถอด โปรดดูคำแนะนำในการติดตั้ง⁴ ที่มาพร้อมกันเมื่อซื้อครั้งแรก

เพื่อความปลอดภัย จะต้องติดตั้งและยึดตาข่ายนิรภัยอย่างถูกต้องเสมอเมื่อนำมาติดตั้งใหม่

ข้อมูลที่เกี่ยวข้อง

- ตาข่ายนิรภัย* (น. 200)
- การบรรทุกลูกสัมภาระ (น. 197)
- รูกีดสัมภาระ (น. 199)

⁴ คำแนะนำในการติดตั้งหมายเลข 30715972

แผงปิดห้องเก็บสั้ภาระ*⁵

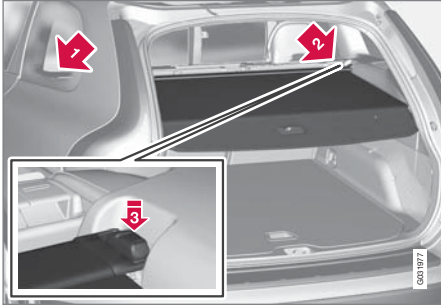

ดึงแผงปิดสั้ภาระไว้บนสั้ภาระ และเกี่ยวไว้กับช่องที่เสาด้านหลังของห้องเก็บสั้ภาระ

! สำคัญ

ตะแกรงป้องกันจะไม่สามารถพับขึ้นหรือลงได้เมื่อติดตั้งฝาปิดสั้ภาระ

การใส่แผงปิดสั้ภาระ

➔ เลื่อนส่วนปลายหนึ่งของแผงปิดเข้าไปในช่องบนแผงข้าง

➔ เลื่อนอีกชิ้นปลายหนึ่งเข้าไปในช่องที่ตรงกัน

➔ กดทั้งสองด้านเข้าไปใน ควรจะได้ยินเสียง "คลิก" และเครื่องหมายสีแดงควรจะหายไป

> ตรวจสอบว่าส่วนปลายทั้งสองเข้าล็อค

การถอดแผงปิดสั้ภาระ

1. ดันปุ่มของส่วนปลายหนึ่งข้างใน แล้วดึงออก
2. ทำมุมฝาขึ้น/ออกด้วยความระมัดระวัง แล้วชิ้นปลายอีกชิ้นหนึ่งจะหลุดออกเองโดยอัตโนมัติ

ลดแผ่นซีลด้านหลังของแผงปิดสั้ภาระ

ในตำแหน่งม้วนเข้า แผ่นซีลหลังของแผงปิดสั้ภาระจะยื่นออกมาตามขวางเข้าไปทางห้องเก็บสั้ภาระเมื่อติดตั้ง

— ค่อยๆ ดึงแผ่นซีลไปด้านหลัง ให้เป็นอิสระจากปลอกกรอง แล้วลดระดับลง

ข้อมูลที่เกี่ยวข้อง

- การบรรทุกลูกสั้ภาระ (น. 197)
- การบรรทุกลูกสั้ภาระ - สั้ภาระที่ยาว (น. 198)

⁵ อุปกรณ์มาตรฐานในบางตลาด

ลือค และะสัจญานเต็อน

ล็อคและสัญญาณเตือน

กุญแจรีโมตคอนโทรล

หน้าที่อย่างหนึ่งของกุญแจรีโมตคอนโทรลคือ ใช้ในการล็อค/การปลดล็อค และการสตาร์ทเครื่องยนต์

กุญแจรีโมตคอนโทรลมีอยู่สองรุ่นด้วยกัน นั่นคือ กุญแจรีโมตคอนโทรลรุ่นพื้นฐาน และกุญแจรีโมตคอนโทรลแบบมี PCC (Personal Car Communicator)*

การทำงาน	รุ่นพื้นฐาน ^A	แบบมี PCC ^B
การล็อค/การปลดล็อค และ เชี่ยวกุญแจแบบถอดออกได้	X	X
การล็อค/ปลดล็อคแบบไม่ใช้กุญแจ		X
การสตาร์ทเครื่องยนต์แบบไม่ใช้กุญแจ		X
ปุ่มข้อมูลและไฟแสดง		X

^A กุญแจแบบ 5 ปุ่ม

^B กุญแจแบบ 6 ปุ่ม

กุญแจรีโมตคอนโทรลแบบมี PCC จะมีฟังก์ชันการทำงานมากกว่าเมื่อเทียบกับกุญแจรีโมตคอนโทรลรุ่นพื้นฐาน เช่น การรองรับการสตาร์ทและการล็อค/ปลดล็อคแบบไม่ใช้กุญแจ (การขับที่แบบไม่ใช้กุญแจ (น. 218)) รวมถึงฟังก์ชันการทำงานโดยเฉพาะ (น. 212) บางอย่าง

กุญแจรีโมตคอนโทรลทั้งหมดจะมีเช็ควงกุญแจแบบถอดได้ (น. 214) ซึ่งทำจากโลหะ ส่วนที่มองเห็นจะมีสองแบบ ทั้งนี้เพื่อให้สามารถแยกความแตกต่างระหว่างกุญแจรีโมตคอนโทรลได้

ท่านสามารถสั่งซื้อกุญแจรีโมตคอนโทรลเพิ่มเติมได้ แต่ต้องเป็นรุ่นเดียวกับที่จัดมาให้พร้อมกับรถ สำหรับรถแต่ละคัน ท่านสามารถตั้งโปรแกรมกุญแจและนำไปใช้ได้ไม่เกินหกชุด

รถจะมีกุญแจรีโมตคอนโทรลให้มาด้วยสองอัน

คำเตือน

หากมีเด็กอยู่ภายในรถ:

หากคนขับต้องออกจากรถ ต้องปิดการทำงานกระจุไฟฟ้าและขั้นรูปโดยถอดกุญแจรีโมตคอนโทรลออก

ข้อมูลที่เกี่ยวข้อง

- กุญแจรีโมตคอนโทรล - ฟังก์ชันการทำงาน (น. 210)

กฎแจริโมตคอนโทรล - กฎแจหาย

ถ้าท่านทำกฎแจริโมตคอนโทรลชุดหนึ่งหาย ท่านสามารถสั่งกฎแจริโมตคอนโทรลชุดใหม่ได้ที่ศูนย์บริการ ซึ่งขอแนะนำให้สั่งจากศูนย์บริการของวอลโว่ที่ได้รับการแต่งตั้งอย่างเป็นทางการ

ท่านต้องนำกฎแจริโมตคอนโทรลอื่นๆ ที่เหลือไปยังศูนย์บริการของวอลโว่ด้วย รหัสของกฎแจริโมตคอนโทรลที่หายไปจะถูกลบออกจากระบบ เพื่อเป็นการป้องกันขโมยจำนวนกฎแจริโมตคอนโทรลที่ลงทะเบียนไว้สำหรับรถในปัจจุบันสามารถตรวจสอบได้ในระบบเมนู MY CAR สำหรับคำอธิบายเกี่ยวกับระบบเมนู โปรดดูที่ MY CAR (น. 152)

ข้อมูลที่เกี่ยวข้อง

- กฎแจริโมตคอนโทรล - ฟังก์ชันการทำงาน (น. 210)

กฎแจริโมตคอนโทรล - การกำหนดค่าส่วนบุคคล*

หน่วยความจำกฎแจริโมตคอนโทรล(น. 206) หมายความว่า จะสามารถปรับการตั้งค่าบางอย่างในรถยนต์แยกกันสำหรับคนขับแต่ละคนได้

ฟังก์ชันหน่วยความจำกฎแจริโมตคอนโทรลจะมีให้พร้อมกับคุณสมบัติอย่างเช่น ที่นั่งคนขับแบบปรับด้วยระบบไฟฟ้า* เป็นต้น การตั้งค่าสำหรับกระจกมองข้าง (น. 141), ที่นั่งคนขับ, แร็งบังคับเลี้ยว (น. 238) และรีม, ความคมชัด และโหมดสี (น. 84) ของแผงหน้าปัดแบบรวมสามารถบันทึกไว้ในหน่วยความจำได้ โดยขึ้นอยู่กับระดับของอุปกรณ์ที่ติดตั้งในรถ

การสั่งงานยกเลิกการทำงานของฟังก์ชัน¹ สามารถทำได้ในระบบเมนู MY CAR สำหรับคำอธิบายเกี่ยวกับระบบเมนู โปรดดูที่ MY CAR (น. 152)

เมื่อสั่งงานฟังก์ชัน การตั้งค่าจะเชื่อมโยงไปยังหน่วยความจำกฎแจริโมตคอนโทรลโดยอัตโนมัติ กรณีนี้หมายความว่า การ

เปลี่ยนแปลงการตั้งค่าจะได้รับการบันทึกลงในหน่วยความจำของกฎแจริโมตคอนโทรลชุดนั้นๆ โดยอัตโนมัติ

การบันทึกตั้งค่า

ดำเนินการดังต่อไปนี้เพื่อบันทึกการตั้งค่าและใช้หน่วยความจำกฎแจริโมตคอนโทรล:

1. ปลดลือครถโดยใช้กฎแจริโมตคอนโทรลที่ต้องการบันทึกการตั้งค่า* ไว้
2. ตรวจสอบให้แน่ใจว่าได้เปิดใช้งานฟังก์ชันหน่วยความจำกฎแจริโมตคอนโทรลในระบบเมนู MY CAR ไว้
3. ทำการตั้งค่าที่ต้องการ เช่น สำหรับที่นั่งและกระจกมองข้าง
4. การตั้งค่าจะถูกบันทึกไว้ในหน่วยความจำของกฎแจริโมตคอนโทรลในขณะนั้น

ครั้งต่อไปที่ปลดลือครถโดยใช้กฎแจริโมตคอนโทรลชุดเดิมนั้น ระบบจะตั้งตำแหน่งที่บันทึกไว้ในหน่วยความจำของกฎแจริโมตคอนโทรลโดยอัตโนมัติ ถ้ามีการเปลี่ยนตำแหน่งไปนับตั้งแต่ที่ใช้กฎแจริโมตคอนโทรลชุดนี้ครั้งล่าสุด

¹ ที่เรียกว่า Car key memory ใน MY CAR

² การตั้งค่านี้จะไม่ส่งผลต่อการตั้งค่าใดๆ ที่ได้บันทึกไว้ในฟังก์ชันหน่วยความจำของที่นั่งแบบไฟฟ้า



ลือคและสัญญาณเดือน



การหยุดจุกเงิน

ถ้าที่นั้งเริ่มเลือนโดยไมเจตนา ใหักดปุมตั้งค่าที่นั้งหรือปุมหน่วยความจำปุมใดปุมหนึ่งเพื่อหยุดที่นั้ง

เริ่มต้นการไปยังตำแหน่งที่นั้งที่บันทึกไว้ในหน่วยความจำของกุกญแจริโมตคอนโทรลครั้งโดยการกดปุมปลดลือคบนกุกญแจริโมตคอนโทรล ประตุด้านคนขับจะต้องเปิดออก

คำเตือน

เสี่ยงต่อการถูกหนีบได้! คุอย่าให้เด็กเล่นปุมควบคุมต่างๆ ตรวจสอบว่า ไม่มีวัตถุใดๆ ที่ด้านหน้า, ด้านหลัง หรือใต้ที่นั้งในระหว่างปรับที่นั้ง ตรวจสอบให้แน่ใจว่า ไม่มีผู้โดยสารบนที่นั้งด้านหลังคนใดได้รับอันตรายจากการถูกหนีบ

การเปลี่ยนการตั้งค่า

ถ้ามีผู้ทีือกุกญแจริโมตคอนโทรลหลายคนเดินเข้าหารถ ระบบจะใช้การตั้งค่าสำหรับที่นั้งและกระจกมองข้างของ ผู้ทีือกุกญแจริโมตคอนโทรลที่ใช้ในการปลดลือคประตุคนขับ

ถ้า่านาย A ซึ่งมืกุกญแจริโมตคอนโทรล A เป็นผู้เปิดประตุคนขับ แต่่านาย B ซึ่งมืกุกญแจริโมตคอนโทรล B จะเป็นผู้ขับรถ จะสามารถเปลี่ยนการตั้งค่าได้ดังต่อไปนี้:

- ในขณะที่่านาย B ยืนอยู่ข้างประตุคนขับหรือนั้งลง หลังพวงมาลัย ให้เขากดปุมปลดลือคบนกุกญแจริโมตคอนโทรลของเขา คุที่ กุกญแจริโมตคอนโทรล - ฟังก์ชันการทำงาน (น. 210)
- เลือกหน่วยความจำชุดใดชุดหนึ่งจากสามชุดเพื่อปรับที่นั้งโดยใช้ปุมที่นั้ง 1-3 คุที่ ที่นั้ง, ด้านหน้า - แบบปรับด้วยไฟฟ้า* (น. 116)
- ปรับที่นั้งและกระจกมองข้างในแบบแมนนวล คุที่ ที่นั้ง, ด้านหน้า - แบบปรับด้วยไฟฟ้า* (น. 116) และกระจกมองข้าง (น. 141)

การสั่งการตั้งค่าอีกครั้ง

เมื่อลือครถ หรือหลังจากผ่านไป 30 นาที โดยไม่ได้ลือครถไว้ หน่วยความจำกุกญแจริจะหยุดทำงาน และจะตั้งค่าโปรไฟล์คนขับมาตรฐาน ในการสั่งงานหน่วยความจำกุกญแจริของกุกญแจริโมตคอนโทรลในขณะนั้นอีกครั้ง ให้ดำเนินการดังต่อไปนี้

สำหรับรถทีไม่มีระบบการสตาร์ทและการลือคแบบไม่ใช้กุกญแจริ

การตั้งค่าที่บันทึกไว้ในหน่วยความจำกุกญแจริจะทำงานถ้าปลดลือครถโดยการกดปุมปลดลือคของกุกญแจริโมตคอนโทรล

สำหรับรถทีมีระบบการสตาร์ทและการลือคแบบไม่ใช้กุกญแจริ

หน่วยความจำกุกญแจริจะทำงานถ้า:

1. ปลดลือครถโดยการกดปุมปลดลือคของกุกญแจริโมตคอนโทรล หรือใช้การปลดลือคแบบไม่ใช้กุกญแจริ
2. ถ้าปลดลือครถ จะมีการสแกนหากุกญแจริเมื่อเปิดประตุคนขับ ถ้าตรวจพบกุกญแจริโมตคอนโทรล การตั้งค่าที่บันทึกไว้ในกุกญแจริชุดนั้นจะทำงาน ถ้าลือครถ โปรดดูที่จุดก่อนหน้า

ข้อมูลทีเกี่ยวข้อง

- กุกญแจริโมตคอนโทรลแบบมี PCC* - ฟังก์ชันการทำงานเฉพาะตัว (น. 212)

การลึค/การปลดลึค - ไฟแสดง

เมื่อลึคหรือปลดลึครถโดยใช้กุญแจรีโมต

คอนโทรล (น. 206) ไฟเลี้ยวต่างๆ จะยืนยันว่า การลึค/การปลดลึคทำงานอย่างถูกต้อง

- การลึค - กระพริบหนึ่งครั้ง และกระจกมองข้างพับเก็บ³ใน
- การปลดลึค - กระพริบสองครั้ง และกระจกมองข้างกางออก³

หลังการลึค ไฟเลี้ยวจะสว่างขึ้นหากตัวลึคทั้งหมดถูกกระตุ้น เมื่อปิดประตูต่างๆ แล้วเท่านั้น

การเลือกการทำงาน

การตั้งค่าตัวเลือกต่างๆ สำหรับการแสดงสถานะการลึค/ปลดลึคด้วยไฟแสดงสามารถทำได้ในระบบเมนู MY CAR สำหรับคำอธิบายเกี่ยวกับระบบเมนู โปรดดูที่ MY CAR (น. 152)

ข้อมูลที่เกี่ยวข้อง

- การขับที่แบบไม่ใช้กุญแจ* (น. 218)
- ไฟสัญญาณเตือน* (น. 233)

ชุดป้องกันการสตาร์ท

ชุดป้องกันการสตาร์ทแบบอิเล็กทรอนิกส์เป็นระบบป้องกันขโมยอย่างหนึ่ง ซึ่งจะป้องกันไม่ให้ผู้ที่ไม่ได้รับอนุญาตสามารถขับที่รถยนต์ได้

รีโมตคอนโทรล (น. 206) แต่ละชุดมีรหัสเฉพาะ รถยนต์สามารถสตาร์ทด้วยกุญแจรีโมตคอนโทรลที่ต้องพร้อมด้วยรหัสที่ถูกต้องเท่านั้น

ข้อความแสดงข้อผิดพลาดต่อไปนี้ในจอแสดงข้อมูลของแผงหน้าปัดแบบรวมจะเกี่ยวข้องกับชุดป้องกันการสตาร์ทแบบอิเล็กทรอนิกส์:

ข้อความ	ความหมาย
Insert car key	ข้อผิดพลาดในการอ่านกุญแจรีโมตคอนโทรลในขณะสตาร์ท - ถอดกุญแจออกจากสวิตช์กุญแจสตาร์ทเสียบใหม่และลองสตาร์ทอีกครั้ง
Car key not found	ข้อผิดพลาดการอ่านกุญแจรีโมตคอนโทรลในขณะสตาร์ท - ให้ลองสตาร์ทอีกครั้ง หากยังคงมีข้อผิดพลาด: กดกุญแจรีโมตคอนโทรลลงในสวิตช์กุญแจสตาร์ท และลองสตาร์ทอีกครั้ง
Immobiliser Try to start again	ข้อผิดพลาดในระบบชุดป้องกันการสตาร์ทในขณะสตาร์ท หากยังคงมีข้อผิดพลาด: ให้ติดต่อศูนย์บริการขอแนะนำให้ใช้ศูนย์บริการของวอลโว่ที่ได้รับแต่งตั้ง

สำหรับการสตาร์ทรถ โปรดดู การสตาร์ทเครื่องยนต์ (น. 336)

³ สำหรับรถที่มีกระจกมองข้างแบบพับได้เท่านั้น

◀◀ ข้อมูลที่เกี่ยวข้อง

- ชุดป้องกันการสตาร์ทแบบควบคุมจากระยะไกลพร้อมระบบติดตาม* (น. 210)

ชุดป้องกันการสตาร์ทแบบควบคุมจากระยะไกลพร้อมระบบติดตาม*

ชุดป้องกันการสตาร์ทแบบควบคุมจากระยะไกลพร้อมระบบติดตาม⁴ ทำให้สามารถติดตามและระบุตำแหน่งของรถได้ รวมทั้งสามารถสั่งงานชุดป้องกันการสตาร์ทจากระยะไกลได้อีกด้วย

ติดต่อตัวแทนจำหน่ายของวอลโว่ที่ใกล้ที่สุดเพื่อขอข้อมูลเพิ่มเติมและขอความช่วยเหลือในการเปิดใช้งานระบบ

ข้อมูลที่เกี่ยวข้อง





- กุญแจรีโมตคอนโทรล (น. 206)
- ชุดป้องกันการสตาร์ท (น. 209)

กุญแจรีโมตคอนโทรล - ฟังก์ชันการทำงาน
กุญแจรีโมตคอนโทรลรุ่นพื้นฐานจะมีฟังก์ชันการทำงานต่างๆ เช่น การล็อคและการปลดล็อคประตู เป็นต้น

การทำงานต่างๆ



กุญแจรีโมตคอนโทรลรุ่นพื้นฐาน

-  การล็อค
-  การปลดล็อค
-  ไฟส่องสว่างนำทางเข้ารถ
-  ประตูท้าย
-  ระบบฉุกเฉิน

⁴ มีเฉพาะในบางตลาด และต้องใช้ร่วมกับ Volvo On Call* เท่านั้น



กุญแจรีโมตคอนโทรลแบบมี PCC* (Personal Car Communicator)

i ข้อมูล

ปุ่มการทำงาน

🔒 การล๊อค – ล๊อคประตูและประตูท้าย จากนั้น กระตุ้นสัญญาณเตือน

การกดค้างไว้จะเป็นการเปิดกระจกประตูทั้งหมดและ ชันรูป* พร้อมกัน สำหรับข้อมูลเพิ่มเติม โปรดดูที่ การเปิด ทั้งหมด (น. 225)

⚠ คำเตือน
ถ้าปิดชันรูปและกระจกโดยใช้กุญแจรีโมตคอนโทรล ให้ตรวจสอบว่า ไม่มีมือของผู้โดยสารคนใดอยู่ใน แนวปิดประจก

🔒 การปลดล๊อค – ปลดล๊อคประตูและประตูท้าย ใน ขณะที่สัญญาณเตือนปิดการทำงาน

กดค้างไว้เพื่อเปิดกระจกประตูทั้งหมดพร้อมกัน สำหรับ ข้อมูลเพิ่มเติม โปรดดูที่ การเปิดทั้งหมด (น. 225)

การทำงานสามารถเปลี่ยนจากการปลดล๊อคประตูทุก บานพร้อมกัน เป็นการปลดล๊อคเฉพาะประตูคนขับด้วย การกดปุ่มหนึ่งครั้ง และการกดปุ่มอีกครั้งภายในสิบ วินาที จะเป็นการปลดล๊อคประตูที่เหลือ

การเปลี่ยนแปลงฟังก์ชันการทำงานสามารถทำได้ใน ระบบเมนู MY CAR สำหรับคำอธิบายเกี่ยวกับระบบเมนู โปรดดูที่ MY CAR (น. 152)

☀ ไฟส่องสว่างนำทางเข้ารถ – ใช้เพื่อเปิดไฟส่อง สว่างของรถจากระยะไกล สำหรับข้อมูลเพิ่มเติม โปรดดู ที่ ไฟแสงสว่างนำทางเข้ารถ (น. 136)

🚗 ประตูท้าย - ปลดล๊อครถและยกเลิกสัญญาณ เตือนสำหรับเฉพาะประตูท้าย สำหรับข้อมูลเพิ่มเติม ดูที่

การล๊อค/การปลดล๊อค - ประตูท้าย (น. 226) ในรถที่มี ประตูท้ายแบบไฟฟ้า (น. 227)* ประตูท้ายแบบไฟฟ้าจะ เปิดเมื่อกดปุ่มค้างไว้

⚠ ระบบฉุกเฉิน – ใช้เพื่อดึงความสนใจในกรณีที่เกิด เหตุฉุกเฉิน

กดปุ่มค้างไว้เป็นเวลาอย่างน้อย 3 วินาที หรือกดสอง ครั้งภายในเวลา 3 วินาทีเพื่อเปิดไฟเลี้ยวและแตร

ท่านสามารถปิดการทำงานได้โดยใช้ปุ่มเดียวกันนี้ หลัง จากที่ระบบทำงานเป็นเวลาอย่างน้อย 5 วินาที มิฉะนั้น ฟังก์ชันนี้จะปิดการทำงานโดยอัตโนมัติหลังจาก ประมาณ 3 นาที

ข้อมูลที่เกี่ยวข้อง

- กุญแจรีโมตคอนโทรล (น. 206)
- กุญแจรีโมตคอนโทรลแบบมี PCC* - ฟังก์ชันการ ทำงานเฉพาะตัว (น. 212)
- การล๊อค/การปลดล๊อค - จากภายนอก (น. 223)

ล็อคและสัญญาณเตือน

กุญแจรีโมตคอนโทรล - ช่วงระยะเวลาการทำงาน
ระยะเวลาการทำงานของกุญแจรีโมตคอนโทรล (รุ่น
พื้นฐาน) จะอยู่ในช่วงประมาณ 20 เมตรจากรถ

หากรถไม่สามารถตรวจจับได้ว่ามีการกดปุ่ม ให้ท่านเข้าไปใกล้รถมากกว่าเดิมและลองอีกครั้ง

i หมายเหตุ

การทำงานต่างๆ ของกุญแจรีโมตคอนโทรลอาจถูกรบกวนจากคลื่นวิทยุในบริเวณแวดล้อม, อาคารสิ่งปลูกสร้าง, สภาพภูมิประเทศ และอื่นๆ ได้ ท่านสามารถใช้ดอกกุญแจ (น. 215) ในการล็อค/ปลดล็อคได้ตลอดเวลา

ถ้านำกุญแจรีโมตคอนโทรลออกจากรถในขณะที่เครื่องยนต์ทำงานอยู่ หรือเมื่อสวิตช์กุญแจอยู่ที่ตำแหน่งสวิตช์กุญแจ I หรือ II (น. 112) และประตูทุกบานปิดอยู่ ข้อความเตือนจะแสดงขึ้นบนจอแสดงข้อมูลของแผงหน้าปัดแบบรวม และสัญญาณเสียงเตือนสั้นๆ จะดังขึ้นในเวลาเดียวกัน

ข้อความจะหายไปเมื่อนำกุญแจรีโมตคอนโทรลกลับเข้ามาในรถอีกครั้ง ตามด้วยการกดปุ่ม OK หรือเมื่อปิดประตูทุกบานแล้ว

ข้อมูลที่เกี่ยวข้อง

- กุญแจรีโมตคอนโทรล (น. 206)
- กุญแจรีโมตคอนโทรล - ฟังก์ชันการทำงาน (น. 210)

กุญแจรีโมตคอนโทรลแบบมี PCC* - ฟังก์ชันการทำงานเฉพาะตัว

กุญแจรีโมตคอนโทรลแบบมี PCC (Personal Car Communicator) จะมีฟังก์ชันการทำงานขั้นสูงเมื่อเทียบกับ กุญแจรีโมตคอนโทรลรุ่นพื้นฐาน (น. 206) ในด้านของปุ่มข้อมูลและไฟแสดง

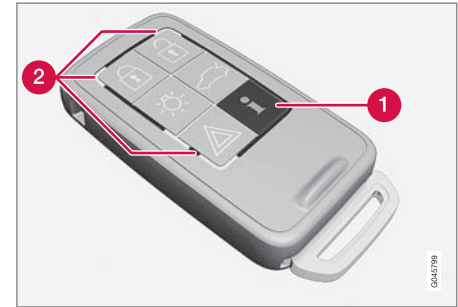

กุญแจรีโมตคอนโทรลแบบมี PCC

- 1** ปุ่มข้อมูล
- 2** ไฟแสดงต่างๆ

การใช้ปุ่มข้อมูลนี้ ทำให้สามารถรับข้อมูลบางอย่างจากรถผ่านทางหลอดไฟแสดงต่างๆ

การใช้ปุ่มข้อมูล

– กดปุ่มข้อมูล

- > ไฟแสดงทั้งหมดจะกะพริบเป็นเวลาประมาณ 7 วินาที และไฟจะวิ่งรอบกุญแจรีโมตคอนโทรล กรณีนี้เป็นการระบุว่ากำลังสแกนข้อมูลจากรถอยู่
- หากปุ่มอื่นใดถูกกดในระหว่างนี้ การอ่านค่าจะถูกขัดจังหวะ

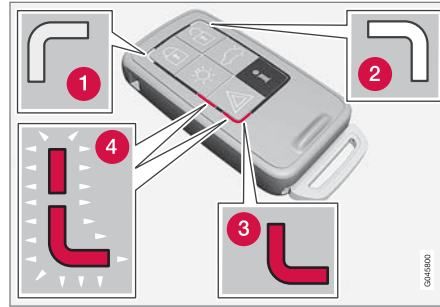

- 1 ไฟสีเขียวต่อเนื่อง – รถล๊อคอยู่
- 2 ไฟสีเหลืองต่อเนื่อง – รถปลดล๊อคอยู่
- 3 ไฟสีแดงอย่างต่อเนื่อง – สัญญาณเตือนถูกกระตุ้นหลังจากรถถูกล๊อค
- 4 ไฟสีแดงกะพริบสลับกันในไฟแสดงทั้งสองดวง - สัญญาณเตือนถูกกระตุ้นภายใน 5 นาทีที่ผ่านมา

หมายเหตุ

 หากไม่มีไฟแสดงใดสว่างขึ้นเมื่อใช้ปุ่มข้อมูลหลายครั้งในตำแหน่งต่างๆ กัน (รวมทั้งหลังจาก 7 วินาที และหลังจากไฟกวาดรอบใน PCC) โปรดติดต่อศูนย์บริการ ซึ่งควรเป็นศูนย์บริการของวอลโว่ที่ได้รับการแต่งตั้ง

หลอดไฟแสดงต่างๆ จะแจ้งข้อมูลดังภาพต่อไปนี้

ข้อมูลที่เกี่ยวข้อง

- กุญแจรีโมตคอนโทรลแบบมี PCC* - ช่วงการทำงาน (น. 213)

กุญแจรีโมตคอนโทรลแบบมี PCC* - ช่วงการทำงาน

ช่วงการทำงานของกุญแจรีโมตคอนโทรลแบบมี PCC (Personal Car Communicator) สำหรับการล๊อคและปลดล๊อคประตูและประตูท้ายคือประมาณ 20 เมตรจากรถ สำหรับฟังก์ชันอื่นๆ นอกจากนี้คือประมาณ 100 เมตร

หากรถไม่สามารถตรวจจับได้ว่ามีการกดปุ่ม ให้ท่านเข้าไปใกล้รถมากกว่าเดิมและลองอีกครั้ง

หมายเหตุ

การทำงานของปุ่มข้อมูลอาจถูกรบกวนจากคลื่นวิทยุในบริเวณแวดล้อม อาคาร สภาพภูมิประเทศ เป็นต้น

อยู่นอกช่วงการทำงานของกุญแจรีโมตคอนโทรล ถ้ากุญแจรีโมตคอนโทรลอยู่ไกลจากรถเกินกว่าที่จะสามารถอ่านข้อมูลได้ ระบบจะแสดงสถานะครั้งหลังสุดของรถโดยไม่มีไฟวิ่งรอบกุญแจรีโมตคอนโทรล

ถ้ามีการใช้กุญแจรีโมตคอนโทรลหลายชุดกับรถ เฉพาะชุดสุดท้ายที่ใช้สำหรับการล๊อค/ปลดล๊อครถเท่านั้นที่แสดงสถานะที่ถูกต้อง





i หมายเหตุ

i ถ้าไม่มีไฟแสดงดวงติดติดสว่างขึ้นเมื่อใช้ปุ่ม ข้อมูลภายในระยะการทำงาน อาจเนื่องจากการสื่อสารครั้งหลังสุดระหว่างกุญแจรีโมตคอนโทรลกับรถถูกรบกวนจากคลื่นวิทยุในบริเวณแวดล้อม, อาคาร หรือสภาพภูมิประเทศ เป็นต้น

ข้อมูลที่เกี่ยวข้อง

- การขับขี่แบบไม่ใช้กุญแจ* - ช่วงการทำงานของกุญแจรีโมตคอนโทรล (น. 218)
- กุญแจรีโมตคอนโทรล - ช่วงระยะการทำงาน (น. 212)

เขี้ยวกุญแจแบบถอดได้

กุญแจรีโมตคอนโทรลจะมีเขี้ยวกุญแจโลหะแบบถอดได้ซึ่งสามารถใช้สั่งการทำงานบางอย่างได้ และสามารถใช้งานได้

ศูนย์บริการของวอลโว่ที่ได้รับการแต่งตั้งจะเป็นผู้ให้รหัสเฉพาะของเขี้ยวกุญแจแก่ท่าน ซึ่งเป็นสิ่งที่แนะนำเมื่อสั่งเขี้ยวกุญแจชุดใหม่

การทำงานของเขี้ยวกุญแจ

การใช้เขี้ยวกุญแจแบบถอดได้ของกุญแจรีโมตคอนโทรล :

- ถ้าไม่สามารถสั่งงานเซ็นทรัลล๊อคโดยใช้กุญแจรีโมตคอนโทรลได้ ท่านสามารถปลดล๊อคประตูคนขับในแบบแมนนวลได้ คู่มือ เขี้ยวกุญแจแบบถอดได้ - การปลดล๊อคประตู (น. 215)
- ล็อคนิรภัยสำหรับเด็กแบบกลไกของประตูด้านหลังสามารถเปิดทำงาน/ยกเลิกการทำงาน (น. 230) ได้
- การเข้าใช้กล่องเก็บของหน้ารถจะถูกระงับ
- ดึงลมนิรภัยของเบาะนั่งผู้โดยสารด้านหน้า (PACOS*) สามารถเปิดใช้งาน/ปิดใช้งาน (น. 41) ได้

ข้อมูลที่เกี่ยวข้อง

- กุญแจรีโมตคอนโทรล - ฟังก์ชันการทำงาน (น. 210)
- กุญแจรีโมตคอนโทรล (น. 206)

เชื่อมต่อสัญญาณแบบถอดได้ - การถอด/การประกอบ

การถอด/การประกอบเชื่อมต่อสัญญาณที่ซ่อนอยู่ในตัวสัญญาณ (น. 214) สามารถทำได้ดังต่อไปนี้

การถอดเชื่อมต่อสัญญาณ

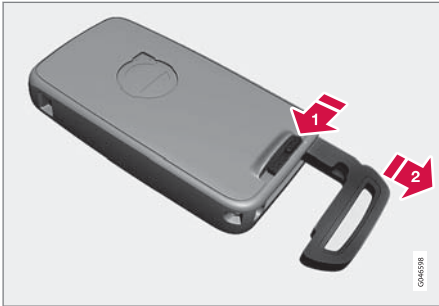

1) เลื่อนตัวลิ้นคแบบมีสปริงไปด้านข้าง

2) พร้อมกับดึงเชื่อมต่อสัญญาณออกตรงๆ ไปข้างหลัง

การสอดเชื่อมต่อสัญญาณ

พับเก็บเชื่อมต่อสัญญาณลงในตำแหน่งในสัญญาณรีโมตคอนโทรล (น. 206) อย่างระมัดระวัง

1. ถอดสัญญาณรีโมตคอนโทรลโดยให้ร่องซี่ขึ้น และปล่อยให้เชื่อมต่อสัญญาณเข้าไปในร่องของมัน

2. กดเชื่อมต่อสัญญาณเบาๆ ท่านควรจะได้ยินเสียง "คลิก" เมื่อเชื่อมต่อสัญญาณแล้ว

ข้อมูลที่เกี่ยวข้อง

- เชื่อมต่อสัญญาณแบบถอดได้ - การปลดลิ้นคประตู (น. 215)
- ลิ้นคนิรภัยสำหรับเด็ก - การสั่งงานแบบแมนนวล (น. 230)
- ถุงลมนิรภัยสำหรับผู้โดยสาร - การเปิดใช้งาน/การยกเลิกการทำงาน* (น. 41)

เชื่อมต่อสัญญาณแบบถอดได้ - การปลดลิ้นคประตู

ถ้าไม่สามารถสั่งงานเซ็นทรัลล็อกโดยใช้สัญญาณรีโมตคอนโทรล (น. 206) เช่น ถ้าแบตเตอรี่ของสัญญาณหมดไฟ ท่านสามารถใช้เชื่อมต่อสัญญาณแบบถอดออกได้ (น. 214)

ถ้าไม่สามารถสั่งงานเซ็นทรัลล็อกโดยใช้สัญญาณรีโมตคอนโทรลได้ เช่น เมื่อแบตเตอรี่หมด ท่านสามารถปลดลิ้นคประตูคนขับได้ด้วยวิธีต่อไปนี้:

1. ปลดลิ้นคประตูด้านคนขับโดยสอดเชื่อมต่อสัญญาณในกระบอกตัวลิ้นคที่มีอยู่ประจำประตู สำหรับภาพประกอบและข้อมูลเพิ่มเติม โปรดดูที่ การขับที่แบบไม่ใช้สัญญาณ* - การปลดลิ้นคโดยใช้ดอกกุญแจ (น. 221)

i หมายเหตุ

เมื่อประตูถูกปลดล็อกโดยใช้เชื่อมต่อสัญญาณและเปิดออก สัญญาณเตือนจะถูกระงับ

2. ยกเลิกการทำงานสัญญาณเตือนโดยเสียบสัญญาณรีโมตคอนโทรลในสวิทช์สัญญาณสตาร์ท

สำหรับรถที่มีระบบการสตาร์ทและการล็อกแบบไม่ใช้สัญญาณ ดูที่ การขับที่แบบไม่ใช้สัญญาณ* - การปลดลิ้นคโดยใช้ดอกกุญแจ (น. 221)



ลิคและสัญญาณเตือน

ข้อมูลที่เกี่ยวข้อง

- กุญแจรีโมตคอนโทรล (น. 206)
- กุญแจรีโมตคอนโทรล - การเปลี่ยนแบตเตอรี่ (น. 216)

กุญแจรีโมตคอนโทรล - การเปลี่ยนแบตเตอรี่

อาจจำเป็นต้องเปลี่ยนแบตเตอรี่⁵ ของกุญแจรีโมตคอนโทรล

ท่านควรเปลี่ยนแบตเตอรี่ของกุญแจรีโมตคอนโทรลในกรณีต่อไปนี้:

- สัญลักษณ์แสดงข้อมูลในแผงหน้าปัดแบบรวมจะติดสว่างขึ้น และจอแสดงผลจะแสดง Car key battery low See manual

และ/หรือ

- ตัวลิคต่างๆ ไม่ตอบสนองต่อสัญญาณต่างๆ จากกุญแจรีโมตคอนโทรลภายในระยะ 20 เมตรจากรถหลายครั้งติดต่อกัน

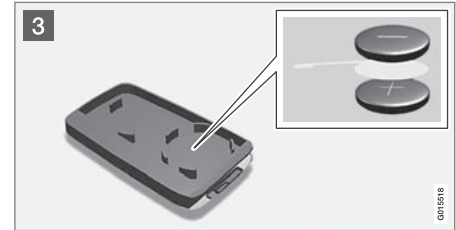
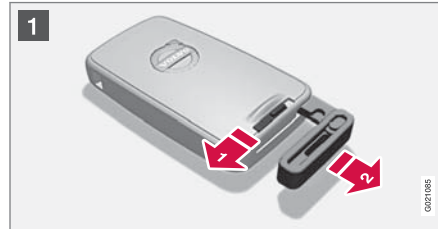

การเปิด

- 1 **1** → เลื่อนตัวลิคแบบมีสปริงไปด้านข้าง
- 2 **2** **3** → พร้อมกับดึงเชือกกุญแจออกตรงๆ ไปข้างหลัง
- 2 **3** → สอดไขควงขนาด 3 มม. เข้าไปในรูหลังตัวลิคแบบมีสปริง และค่อยๆ ไขกุญแจรีโมตคอนโทรลขึ้นอย่างระมัดระวัง

⁵ กุญแจรีโมตคอนโทรลแบบมี PCC ใช้แบตเตอรี่สองก้อน

! **หมายเหตุ**

หมูนกยูแจรีโมคคอนโทรลโดยให้ปุ่มหงายขึ้น ทั้งนี้เพื่อป้องกันไม่ให้แบตเตอรี่หล่นในขณะที่เปิดออก

! **สำคัญ**

หลีกเลี่ยงการสัมผัสโดนแบตเตอรี่และหน้าสัมผัสต่างๆ ด้วยมือเปล่า เนื่องจากอาจทำให้ประสิทธิภาพในการทำงานลดลงได้

การเปลี่ยนแบตเตอรี่

3 พิจารณาลงรายละเอียดถึงวิธีการใส่แบตเตอรี่ที่ด้านในของฝาครอบ โดยคำนึงถึงด้าน (+) และ (-)

กยูแจรีโมคคอนโทรล (แบตเตอรี่ก้อนเดียว)

1. จัดแบตเตอรี่ออกอย่างระมัดระวัง
2. ใส่แบตเตอรี่ก้อนใหม่โดยให้ด้าน (+) คว่ำลง

กยูแจรีโมคคอนโทรลแบบมี PCC* (แบตเตอรี่สองก้อน)

1. จัดแบตเตอรี่ออกอย่างระมัดระวัง
2. ในขั้นแรก ให้ใส่แบตเตอรี่ก้อนใหม่หนึ่งก้อนโดยให้ด้าน (+) หงายขึ้น

3. วางแผ่นพลาสติกสีขาวคั่นตรงกลาง แล้วใส่แบตเตอรี่ใหม่ก้อนที่สองโดยให้ด้าน (+) คว่ำลง

ประเภทของแบตเตอรี่

ใช้แบตเตอรี่รุ่น CR2430, 3V - หนึ่งก้อนสำหรับกยูแจรีโมคคอนโทรล และสองก้อนสำหรับกยูแจรีโมคคอนโทรลแบบมี PCC

! **หมายเหตุ**

วอลโว่ขอแนะนำว่า แบตเตอรี่ที่ใช้กับกยูแจรีโมคคอนโทรล/PCC จะต้องเป็นไปตาม UN Manual of Test and Criteria, Part III, sub-section 38.3 แบตเตอรี่ที่ติดตั้งมาจากโรงงานหรือที่เปลี่ยนโดยศูนย์บริการของวอลโว่ที่ได้รับอนุญาตอย่างเป็นทางการจะเป็นไปตามเกณฑ์ที่กล่าวถึงด้านบน

การประกอบ

1. กดกยูแจรีโมคคอนโทรลเข้าด้วยกัน
2. ถือกยูแจรีโมคคอนโทรลโดยให้ร่องซี่ขึ้น และปล้อยที่ยึดกยูแจรีเข้าไปในร่องของมัน
3. กดเขี้ยวกยูแจลงเบาๆ ท่านควรจะได้ยินเสียง "คลิก" เมื่อเขี้ยวกยูแจล็อกแน่น

! **สำคัญ**

ต้องแน่ใจว่า ได้กำจัดทั้งแบตเตอรี่ที่หมดไฟแล้วตามวิธีการและข้อกำหนดในการรักษาสภาพแวดล้อม

ข้อมูลที่เกี่ยวข้อง

- กยูแจรีโมคคอนโทรล (น. 206)
- กยูแจรีโมคคอนโทรล - พังก็ชันการทำงาน (น. 210)

การขั้แบบไม่ใช้กุญแจ*

รถที่มีฟังก์ชันการขั้แบบไม่ใช้กุญแจจะมีระบบการสตาร์ทและการล๊อคที่สามารถสั่งงานโดยไม่ใช้กุญแจได้

ระบบการสตาร์ทและการล๊อคแบบไม่ใช้กุญแจทำให้สามารถสตาร์ท, ล๊อค และปลดล๊อคได้โดยไม่ต้องเสียบกุญแจรีโมตคอนโทรล (น. 206)⁶ เข้าไปในสวิตช์กุญแจ เพียงแค่ท่านมีกุญแจรีโมตคอนโทรลอยู่ในกระเป๋าของท่านก็เพียงพอแล้ว ระบบจะช่วยให้ท่านสามารถเปิดล๊อคครัดได้ง่ายและสะดวกยิ่งขึ้น เช่น เมื่อท่านมีข้อมือเต็ม เป็นต้น

กุญแจรีโมตคอนโทรลทั้งสองชุดที่จัดมาให้พร้อมกับรถจะมีฟังก์ชันการทำงานแบบไม่ใช้กุญแจ ท่านสามารถสั่งชื่อกุญแจรีโมตคอนโทรลเพิ่มเติมได้

การทำงานของระบบไฟฟ้าของรถยนต์มีอยู่สามระดับด้วยกัน นั่นคือ ตำแหน่งสวิตช์กุญแจ 0, I และ II (น. 113) ซึ่งสามารถตั้งการทำงานแต่ละระดับได้โดยใช้กุญแจรีโมตคอนโทรล

ข้อมูลที่เกี่ยวข้อง

- การขั้แบบไม่ใช้กุญแจ* - ช่วงการทำงานของกุญแจรีโมตคอนโทรล (น. 218)
- การขั้แบบไม่ใช้กุญแจ* - การทำงานกับกุญแจรีโมตคอนโทรลอย่างปลอดภัย (น. 219)
- การขั้แบบไม่ใช้กุญแจ* - การรบกวนการทำงานของกุญแจรีโมตคอนโทรล (น. 220)

การขั้แบบไม่ใช้กุญแจ* - ช่วงการทำงานของกุญแจรีโมตคอนโทรล

ในการปลดล๊อคประตูหรือประตูท้ายโดยอัตโนมัติโดยไม่ต้องกดปุ่มบนกุญแจรีโมตคอนโทรล⁷ กุญแจรีโมตคอนโทรลจะต้องอยู่ห่างจากมือจับประตูด้านนั้นหรือประตูท้ายเป็นระยะไม่เกินประมาณ 1.5 เมตร

ผู้ที่ต้องการล๊อคหรือปลดล๊อคประตูจะต้องมีกุญแจรีโมตคอนโทรลติดตัวไว้ จะไม่สามารถล๊อคหรือปลดล๊อคประตูได้ ถ้ากุญแจรีโมตคอนโทรลอยู่นละด้านกับประตูที่ต้องการ

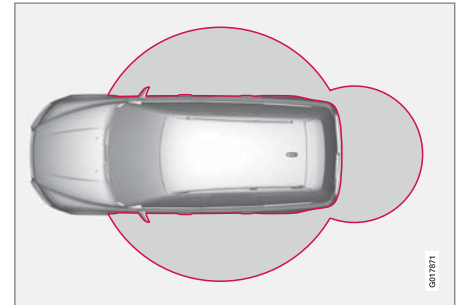

⁶ สำหรับกุญแจรีโมตคอนโทรลที่มี PCC เท่านั้น

⁷ สำหรับกุญแจรีโมตคอนโทรลที่มี PCC (ชุดติดต่อสื่อสารกับรถส่วนบุคคล) เท่านั้น

วงกลมสีแดงในรูปด้านบนจะแสดงระยะที่ครอบคลุมโดยเสาอากาศของระบบ

ถ้านำกุญแจรีโมตคอนโทรลทั้งหมดออกจากรถในขณะที่เครื่องยนต์ทำงานอยู่ หรือเมื่อสวิตช์กุญแจอยู่ที่ตำแหน่งสวิตช์กุญแจ I หรือ II (น. 113) และประตูทุกบานปิดอยู่ ข้อความเตือนจะแสดงในจอแสดงข้อมูลของแผงหน้าปัดแบบรวม และสัญญาณเสียงเตือนจะดังในเวลาเดียวกัน

เมื่อนำกุญแจรีโมตคอนโทรลกลับเข้ามาในรถอีกครั้ง ข้อความเตือนจะหายไปและเสียงเตือนจะหยุดลงเมื่อ:

- ได้เปิดและปิดประตูบานหนึ่ง
- เสียบกุญแจรีโมตคอนโทรลเข้าไปในสวิตช์กุญแจ
- ได้กดปุ่ม OK

ข้อมูลที่เกี่ยวข้อง

- การขับขี่แบบไม่ใช้กุญแจ* (น. 218)
- การขับขี่แบบไม่ใช้กุญแจ* - ตำแหน่งของเสาอากาศ (น. 222)

การขับขี่แบบไม่ใช้กุญแจ* - การทำงานกับกุญแจรีโมตคอนโทรลอย่างปลอดภัย

กุญแจรีโมตคอนโทรลของรถจะต้องได้รับการดูแลรักษาเป็นอย่างดี

ถ้าท่านลืมกุญแจรีโมตคอนโทรล^๘ ชุดใดชุดหนึ่งทิ้งไว้ในรถ ฟังก์ชันการทำงานแบบไม่ใช้กุญแจของกุญแจชุดนั้นจะถูกยกเลิกการทำงาน ในกรณีอย่างเช่น มีการล็อครถโดยใช้กุญแจรีโมตคอนโทรลอีกชุดหนึ่งของรถ เป็นต้น ผู้ที่ไม่ได้รับอนุญาตจะไม่สามารถเปิดประตูได้

เมื่อปลดล็อครถด้วยกุญแจรีโมตคอนโทรลอีกชุดหนึ่งในครั้งถัดไป กุญแจรีโมตคอนโทรลที่ถูกลืมทิ้งไว้ในรถจะสามารถทำงานได้อีกครั้ง

! **สำคัญ**

หลีกเลี่ยงการทิ้งกุญแจรีโมตคอนโทรลที่มี PCC ไว้ในรถ ถ้ามีผู้บุกรุกเข้าไปในรถและนำกุญแจรีโมตคอนโทรลไป ผู้นั้นจะสามารถสตาร์ทรถโดยการเสียบกุญแจรีโมตคอนโทรลเข้าในสวิตช์กุญแจ และกดปุ่ม START/STOP ENGINE ได้

ข้อมูลที่เกี่ยวข้อง

- การขับขี่แบบไม่ใช้กุญแจ* (น. 218)

^๘ สำหรับกุญแจรีโมตคอนโทรลที่มี PCC (ชุดติดต่อสื่อสารกับรถส่วนบุคคล) เท่านั้น

ลิ้อคและสัญญาณเตือน

การขับขี่แบบไม่ใช้กุญแจ* - การรบกวนการทำงานของกุญแจรีโมตคอนโทรลสนามแม่เหล็กไฟฟ้าต่างๆ และจากนั้นอาจรบกวนการทำงานของฟังก์ชันการทำงานแบบไม่ใช้กุญแจ (น. 218) ของกุญแจรีโมตคอนโทรลได้

i หมายเหตุ

ห้ามวางเก็บ PCC ไว้ในบริเวณใกล้โทรศัพท์มือถือหรือวัตถุโลหะ ต้องวางอยู่ห่างจากวัตถุดังกล่าวไม่ต่ำกว่า 10-15 ซม.

ถ้าพบปัญหาการรบกวน ให้ใช้กุญแจรีโมตคอนโทรลและดอกกุญแจในลักษณะเดียวกับกุญแจรีโมตคอนโทรลรุ่นพื้นฐาน คู่มือที่ กุญแจรีโมตคอนโทรล - ฟังก์ชันการทำงาน (น. 210)

ข้อมูลที่เกี่ยวข้อง

- กุญแจรีโมตคอนโทรล - การเปลี่ยนแบตเตอรี่ (น. 216)
- การขับขี่แบบไม่ใช้กุญแจ* - การทำงานกับกุญแจรีโมตคอนโทรลอย่างปลอดภัย (น. 219)
- การขับขี่แบบไม่ใช้กุญแจ* - ช่วงการทำงานของกุญแจรีโมตคอนโทรล (น. 218)

การขับขี่แบบไม่ใช้กุญแจ* - การล็อครถที่มีระบบการสตาร์ทและการล็อกแบบไม่ใช้กุญแจจะมีปุ่มบนมือจับประตูภายนอกรถเพื่อใช้สำหรับการล็อก/ปลดล็อก

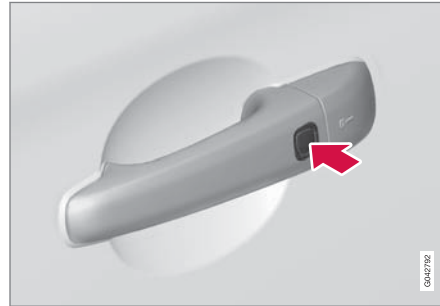

รถที่มีระบบไร้กุญแจมีปุ่มทางด้านนอกของมือจับประตูล็อกประตูต่างๆ และประตูท้ายโดยกดปุ่มล็อกบนมือจับประตูอันใดอันหนึ่งทางด้านนอก
ต้องปิดประตูทุกบานและประตูท้ายก่อนล็อครถ มิฉะนั้นจะไม่สามารถล็อครถได้

i หมายเหตุ

ในรถยนต์ที่ใช้เกียร์อัตโนมัติ ต้องเลื่อนเกียร์ไปยังตำแหน่ง P มิฉะนั้นรถยนต์อาจจะล็อกหรือมีสัญญาณเตือนดังขึ้นได้

ข้อมูลที่เกี่ยวข้อง

- การขับขี่แบบไม่ใช้กุญแจ* (น. 218)
- ไฟสัญญาณเตือน* (น. 233)

การขั้แบบไม่ใช้กุญแจ* - การปลดลิ้นค
การปลดลิ้นคจะเกิดขึ้นเมื่อกำมือจับประตู
หรือแผ่นยางบนประตูท้ายถูกกระตุ้น ประตูหรือ
ประตูท้ายจะเปิดตามปกติ

ข้อมูลที่เกี่ยวข้อง

- การขั้แบบไม่ใช้กุญแจ* (น. 218)
- การขั้แบบไม่ใช้กุญแจ* - การลิ้นค (น. 220)

การขั้แบบไม่ใช้กุญแจ* - การปลดลิ้นคโดย
ใช้ดอกกุญแจ

ถ้าไม่สามารถปลดลิ้นคด้วยกุญแจรีโมต
คอนโทรลได้ เช่น ถ้าแบตเตอรี่หมดไฟ ท่าน
สามารถเปิดประตูหน้าด้านซ้ายได้โดยใช้ดอก
กุญแจแบบถอดได้

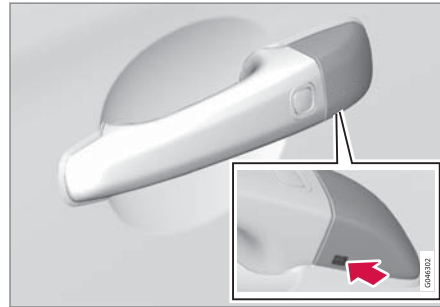

รูเสียบกุญแจ - เพื่อปล่อยฝาครอบ

ในการเข้าถึงกระบอกตัวลิ้นค ต้องถอดฝาครอบพลาสติก
ที่มีมือจับประตู ต้องทำโดยใช้กุญแจด้วยเช่นกัน:

1. กดกุญแจประมาณ 1 ซม. เข้าไปในรูที่มีมือจับ
ประตูฝาครอบ ห้ามงัด
> ฝาครอบพลาสติกจะคลายตัวออกโดยอัตโนมัติ
โดยอาศัยแรงบิดเมื่อดันกุญแจขึ้นตรงๆ เข้า
ไปในช่องเปิด
2. จากนั้นสอดกุญแจเข้าไปในกระบอกตัวลิ้นค
แล้วปลดลิ้นค
3. ฝึฝาครอบพลาสติกกลับคืนหลังจากปลดลิ้นค

i **หมายเหตุ**

เมื่อปลดลิ้นคประตูคนขับโดยใช้ดอกกุญแจและเปิด
ประตูออก สัญญาณเตือนจะถูกระตุ้นให้ทำงาน
การปิดสัญญาณเตือนทำได้โดยการเสียบ PCC เข้า
ไปในสวิตช์กุญแจ โปรดดูที่ สัญญาณเตือน* -
กุญแจรีโมตคอนโทรลไม่ทำงาน (น. 234)

ข้อมูลที่เกี่ยวข้อง

- การขั้แบบไม่ใช้กุญแจ* (น. 218)
- กุญแจแบบถอดได้ - การถอด/การประกอบ
(น. 215)
- สัญญาณเตือน* (น. 232)

ล็อคและสัญญาณเตือน

การขับขี่แบบไม่ใช้กุญแจ* - การตั้งค่าการล็อค การตั้งค่าการล็อคสำหรับรถที่มีระบบการสตาร์ท และการล็อคแบบไม่ใช้กุญแจสามารถปรับเปลี่ยนได้โดยการระบุในระบบเมนู MY CAR ว่าต้องการให้ปลดล็อคประตูบานใดบ้าง

สำหรับคำอธิบายเกี่ยวกับระบบเมนู โปรดดูที่ MY CAR (น. 152)

ข้อมูลที่เกี่ยวข้อง

- การขับขี่แบบไม่ใช้กุญแจ* (น. 218)

การขับขี่แบบไม่ใช้กุญแจ* - ตำแหน่งของเสาอากาศ

รถที่มีระบบการสตาร์ทและการล็อคแบบไม่ใช้กุญแจจะมีเสาอากาศแบบรวมในตัวจำนวนหนึ่งติดตั้งอยู่ที่ตำแหน่งต่างๆ ภายในรถ

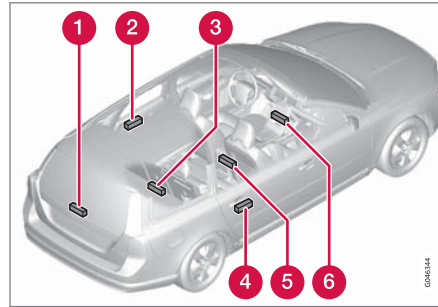

- 1 ประตูกำบังข้างมอเตอร์ที่ปิดน้ำฝน
- 2 มือจับประตู ด้านซ้ายหลัง
- 3 ห้องเก็บสัมภาระ ตรงกลางและที่อยู่ไกลสุดใต้พื้น
- 4 มือจับประตู ด้านหลังขวา
- 5 คอนโซลกลาง ใต้ส่วนหลัง
- 6 คอนโซลกลาง ใต้ส่วนหน้า

คำเตือน

ห้ามไม่ให้ผู้ที่มีอุปกรณ์ช่วยปรับอัตราการเต้นของหัวใจ (Pacemaker) เข้าใกล้เสาอากาศของระบบการทำงานแบบไม่ใช้กุญแจในระยะใกล้กว่า 22 ซม. ทั้งนี้เพื่อป้องกันการรบกวนทางไฟฟ้าระหว่างอุปกรณ์ช่วยปรับอัตราการเต้นของหัวใจกับระบบการทำงานแบบไม่ใช้กุญแจ

ข้อมูลที่เกี่ยวข้อง

- การขับขี่แบบไม่ใช้กุญแจ* (น. 218)

การลืค/การปลดลืค - จากภายนอก
 การลืค/การปลดลืคจากภายนอกสามารถทำได้โดยใช้ญจรีโมตคอนโทรล (น. 206) ญจรีโมตคอนโทรลลืค/ปลดลืคประตุทุกบานและประตุท้ายพร้อมกัน ท่านสามารถเลือกลำดับการปลดลืครูปแบบต่างๆ ได้ โปรดดู ญจรีโมตคอนโทรล - ฟังกัชันการทำงาน (น. 210)

เพื่อกระตุ้นการทำงานของการลืคตามลำดับ ประตุด้านคนขับต้องปิดอยู่ หากประตุบานอื่นหรือประตุท้ายเปิดอยู่ ต้องลืคประตุเหล่านี้ก่อน และสัญญานเต็อนจะถูกกระตุ้นเฉพาะเมื่อประตุต่างๆ ปิดอยู่ สำหรับรถที่มีระบบลืคแบบไม่ใช้ญจรี* ประตุทั้งหมดและประตุท้ายจะต้องปิดอยู่

ⓘ หมายเหตุ
ระมัดระวังไม่ให้ญจรีโมตคอนโทรลถูกลืคอยู่ในภายในรถ

ถ้าไม่สามารถลืค/ปลดลืคด้วยญจรีโมตคอนโทรล อาจเป็นไปได้ว่าแบตเตอรี่หมดไฟ ให้ลืคหรือปลดลืคประตุคนขับโดยใช้เช็วญจรูปแบบถอดได้ ดูที่ เช็วญจแบบถอดได้ - การถอด/การประกอบ (น. 215)

ⓘ หมายเหตุ
สัญญานเต็อนจะทำงานเมื่อประตุถูกเปิดหลังจากใช้เช็วญจลืคประตุ สัญญานเต็อนจะปิดเมื่อมีการเสียบญจรีโมตคอนโทรลในสวิตช์ญจรีสตาร์ท

⚠ คำเตือน
ให้ระมัดระวังความเสี่ยงที่อาจมีบุคคลถูกลืคอยู่ในรถเมื่อมีการใช้ญจรีโมตคอนโทรลลืครถจากภายนอก ทำให้ไม่สามารถเปิดประตุใดๆ จากภายในโดยใช้ปุ่มควบคุมต่างๆ บนประตุได้ สำหรับข้อมูลเพิ่มเติม โปรดดูที่ ชุดลืคตายตัว* (น. 229)

การลืคซ้ำอัตโนมัติ
 ถ้าไม่มีประตุ หรือประตุท้ายบานใดเปิดออกภายในสองนาที่หลังจากปลดลืค ลืคทั้งหมดจะลืคซ้ำอีกครั้งโดยอัตโนมัติ ฟังกัชันนี้จะช่วยป้องกันไม่ให้น่านปลดลืครถโดยไม่ได้ตั้งใจ (สำหรับรถที่มีสัญญานเต็อน โปรดดูที่ สัญญานเต็อน* (น. 232))

- ข้อมูลที่เกี่ยวข้อง**
- การลืค/การปลดลืค - จากภายในรถ (น. 224)
 - การขับที่แบบไม่ใช้ญจรี* (น. 218)

ล็อกและสัญญาณเตือน

การล็อก/การปลดล็อก - จากภายในรถ

ท่านสามารถล็อกและปลดล็อกประตูทั้งหมดและประตูท้ายพร้อมกันได้ โดยใช้ปุ่มเซ็นทรัลล็อกที่ประตูคนขับและประตูผู้โดยสาร*

เซ็นทรัลล็อก

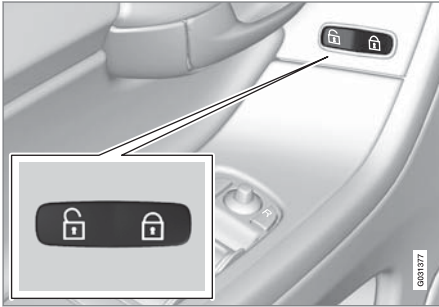

เซ็นทรัลล็อก

- กดที่ด้านหนึ่ง  ของปุ่มเพื่อล็อก กดอีกด้าน  เพื่อปลดล็อก

การกดปุ่ม  ค้างไว้ยังเป็นการเปิดกระจกประตูทั้งหมดพร้อมกันอีกด้วย*

การปลดล็อก

ประตูสามารถปลดล็อกจากด้านในได้สองวิธี:

- กดปุ่มเซ็นทรัลล็อก 

นอกจากนี้ การกดปุ่มค้างไว้จะเป็นการเปิดกระจกประตูทุกบาน* พร้อมกันได้ด้วย (โปรดดูข้อมูลเพิ่มเติมที่ฟังก์ชันการถ่ายเทอากาศ (น. 225))

- ดึงมือจับประตูหนึ่งครั้งแล้วปล่อย ประตูจะปลดล็อก ดึงมือจับประตูอีกครั้งเพื่อเปิดประตู

การล็อก

- กดปุ่มเซ็นทรัลล็อก  หลังจากปิดประตูหน้าแล้ว

นอกจากนี้ การกดปุ่มค้างไว้จะเป็นการเปิดกระจกประตูทุกบานและชั้นรูพร้อมกันอีกด้วย (โปรดดูข้อมูลเพิ่มเติมที่ฟังก์ชันการเปิดทั้งหมด (น. 225))

ท่านสามารถล็อกประตูแต่ละบานด้วยมือโดยใช้ปุ่มล็อกบนประตูได้ ประตูบานดังกล่าวต้องปิดอยู่

การล็อกอัตโนมัติ

ประตูต่างๆ และประตูท้ายจะถูกล็อกโดยอัตโนมัติเมื่อรถเริ่มเคลื่อนที่

การสั่งงานยกเลิกการทำงานของฟังก์ชันนี้สามารถทำได้ในระบบเมนู MY CAR สำหรับคำอธิบายเกี่ยวกับระบบเมนู โปรดดูที่ MY CAR (น. 152)

ข้อมูลที่เกี่ยวข้อง



- การล็อก/การปลดล็อก - จากภายนอก (น. 223)
- สัญญาณเตือน* (น. 232)
- กุญแจรีโมตคอนโทรล - ฟังก์ชันการทำงาน (น. 210)

การเปิดทั้งหมด

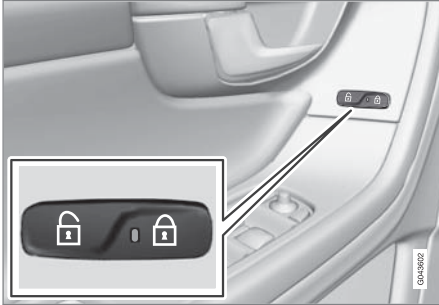
ฟังก์ชันการเปิดทั้งหมดจะเปิด/ปิดกระจกประตูทั้งหมดพร้อมกัน และสามารถใช้ในกรณีอย่างเช่น เมื่อต้องการระบายอากาศภายในรถอย่างรวดเร็วในสภาพอากาศร้อน เป็นต้น



ปุ่มเซ็นทรัลล๊อค

การกดสัญลักษณ์  ในปุ่มเซ็นทรัลล๊อคหรือบนกุญแจรีโมตคอนโทรลค้างไว้จะเป็นการเปิดกระจกประตูทุกบานพร้อมกัน การดำเนินการแบบเดียวกันนี้ที่สัญลักษณ์  จะเป็นการปิดกระจกประตูทุกบานพร้อมกัน

ข้อมูลที่เกี่ยวข้อง

- การล๊อค/การปลดล๊อค - จากภายในรถ (น. 224)
- กระจกไฟฟ้า (น. 139)

การล๊อค/การปลดล๊อค - ล๊อคช้กเก็บของ

ช่องเก็บของของหน้ารถ (น. 195) สามารถล๊อค/ปลดล๊อคโดยใช้เช็วกุญแจแบบถอดได้ของกุญแจรีโมตคอนโทรลเท่านั้น

สำหรับข้อมูลเกี่ยวกับเช็วกุญแจ โปรดดูที่ เช็วกุญแจแบบถอดได้ - การถอด/การประกอบ (น. 215)

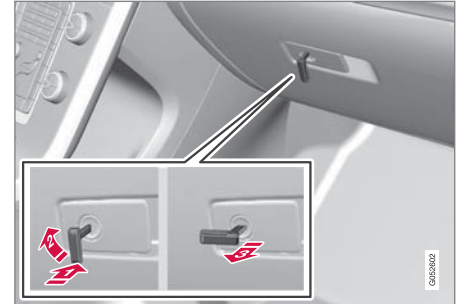

การล๊อคช่องเก็บของหน้ารถ:

- 1) เสียบเช็วกุญแจเข้าไปในกระบอกตัวล๊อคของช่องเก็บของหน้ารถตามที่ระบุไว้ในภาพประกอบด้านบน
- 2) หมุนเช็วกุญแจตามเข็มนาฬิกา 90 องศา
- 3) ดึงเช็วกุญแจออก



ล็อคและสัญญาณเตือน

- การปลดล็อคจะทำได้ในลำดับกลับกัน

ข้อมูลที่เกี่ยวข้อง

- กฎจราจรโมโตคอนโทรล (น. 206)

การล็อค/การปลดล็อค - ประตูท้าย

การเปิด, ล็อคและปลดล็อคประตูท้ายสามารถทำได้หลายวิธีด้วยกัน

การเปิดด้วยมือ

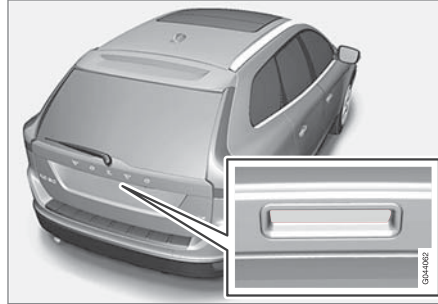

แผงยางที่มีหน้าสัมผัสไฟฟ้า

ประตูท้ายปิดค้างอยู่โดยล็อคไฟฟ้า

ถ้าต้องการเปิดให้ทำดังนี้

1. กดลงเบาๆ ที่แผ่นยางใต้มือจับประตูด้านนอก ล็อคจะถูกปลด
2. ยกมือจับด้านนอกเพื่อเปิดประตูท้ายเต็มที่

! สำคัญ

- ในการปลดล็อคห้องเก็บสัมภาระจะใช้แรงกดเพียงเล็กน้อย ให้กดเบาๆ ตรงส่วนที่เป็นยาง
- อย่ายกแผงยางในขณะที่เปิดห้องเก็บของ ให้ยกที่ส่วนมือจับ การใช้แรงกดมากเกินไปอาจทำให้หน้าสัมผัสไฟฟ้าบนแผงยางเสียหาย

การปลดล็อคด้วยกุญแจรีโมตคอนโทรล

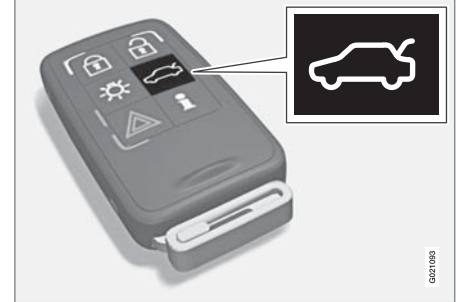

สัญญาณเตือนสำหรับประตูท้ายสามารถปิดการทำงานได้* และประตูท้ายถูกปลดล็อคและเปิดได้เองโดยใช้ปุ่ม  บนกุญแจรีโมตคอนโทรล

ถ้ารถมีสัญญาณเตือน (น. 232)* ติดตั้งอยู่ ไฟสัญญาณเตือน (น. 233) บนแผงหน้าปัดจะดับลงเพื่อ

แสดงว่าสัญญาณเตือนสำหรับรถทั้งคันไม่ได้ทำงานอยู่
เซ็นเซอร์ตรวจจับการเคลื่อนไหวและเซ็นเซอร์วัดระดับ
ของสัญญาณเตือน และเซ็นเซอร์ต่างๆ สำหรับการเปิด
ประตูท้ายจะถูกปลดการต่อเชื่อม

ประตูต่างๆ จะยังล็อกและเตรียมป้องกันอยู่

- ประตูท้ายถูกปลดล็อก แต่ยังคงปิดอยู่ ให้กดเบาๆ
ที่แผ่นยางได้มือจับประตูด้านนอก และยกประตู
ท้ายขึ้น

หากประตูท้ายไม่เปิดภายใน 2 นาที ประตูจะถูกล็อกอีก
ครั้ง และรถจะเตรียมป้องกันอีกครั้ง

ปลดล็อกรถจากภายในรถ



- 1 การปลดล็อก, ประตูท้าย

การปลดล็อกประตูท้าย:

- กดปุ่ม (1) บนแผงควบคุมไฟหน้า
 - > ประตูท้ายถูกปลดล็อก แต่ยังสามารถเปิดได้ใน
ช่วงเวลา 2 นาที (หากรถถูกล็อกจากภายใน)

การล็อกด้วยกุญแจรีโมตคอนโทรล

- กดปุ่มล็อกบนกุญแจรีโมตคอนโทรล  ที่อยู่
กุญแจรีโมตคอนโทรล - ฟังก์ชันการทำงาน
(น. 210)
 - > หากรถติดตั้งพร้อมกับสัญญาณเตือน * ไฟ
สัญญาณเตือนที่แดชบอร์ดจะเริ่มกะพริบเพื่อ
แสดงว่าสัญญาณเตือนเปิดการทำงานอยู่

ข้อมูลที่เกี่ยวข้อง

- การล็อก/การปลดล็อก - จากภายในรถ (น. 224)
- การล็อก/การปลดล็อก - จากภายนอก (น. 223)

ประตูท้ายแบบทำงานด้วยระบบไฟฟ้า*

ประตูท้ายของรถสามารถเปิดได้โดยใช้ปุ่มบนแผง
คอนโซลหน้า, โดยใช้แผ่นกดยางได้มือจับภายนอก
รถ หรือโดยใช้กุญแจรีโมตคอนโทรล การปิดทำได้
โดยใช้ปุ่มปิดที่ด้านล่างของประตูท้าย

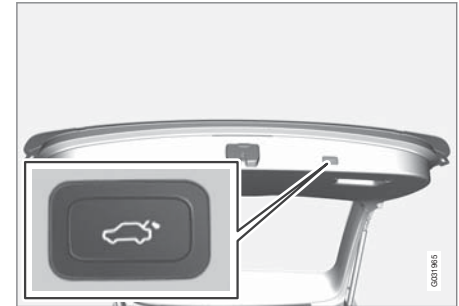

ปุ่มปิด

หมายเหตุ

สิ่งที่จะต้องระลึกอยู่เสมอคือความสูงของหลังคาใน
ขณะสั่งการทำงานของประตูท้าย ห้ามใช้ประตูท้าย
ปรับด้วยไฟฟ้าเมื่อหลังคาต่ำ โปรดดูในส่วนหัวข้อ
"จัดจังหวะการเปิด/การปิดของประตูท้าย"





❗ หมายเหตุ

- ถ้าระบบทำงานอย่างต่อเนื่องเป็นเวลานาน ให้ปิดการทำงานลงเพื่อไม่ให้ระบบทำงานหนักเกินไป ท่านจะใช้งานระบบนี้ได้อีกครั้งใน 3 นาที โดยประมาณ
- ถ้าแบตเตอรี่สตาร์ทหมดไฟหรือถูกถอดสายออกในขณะที่ประตูท้ายเปิดอยู่ จะต้องปิดประตูท้ายในแบบแมนนวลเพื่อรีเซ็ตระบบ รวมถึงในกรณีที่เปิดประตูท้ายทิ้งไว้เป็นเวลานานกว่า 24 ชั่วโมงด้วย

ตำแหน่งเปิดสูงสุดที่ตั้งโปรแกรมได้

ความสูงของตำแหน่งเปิดสุดของประตูท้ายสามารถปรับได้ เช่น เพื่อให้เหมาะกับความสูงของหลังคาในโรงจอดรถ เป็นต้น

ในการปรับตำแหน่งเปิดสุด:

1. การเปิดประตูท้าย - หยุดในตำแหน่งเปิด
2. กดปุ่ม  ที่ด้านล่างของประตูท้ายค้างไว้เป็นเวลาอย่างน้อย 3 วินาที
 - > ตำแหน่งที่ตั้งไว้จะได้รับการเก็บบันทึกไว้

ในการรีเซ็ตตำแหน่งเปิดสุด:

- เลื่อนประตูท้ายไปยังตำแหน่งสูงสุดที่เป็นไปได้ในแบบแมนนวล - กดปุ่ม  บนประตูท้ายค้างไว้เป็นเวลาอย่างน้อย 3 วินาที
 - > การรีเซ็ตเสร็จสมบูรณ์แล้ว ประตูท้ายจะกลับไปยังตำแหน่งเปิดสุดเมื่อเปิด

การป้องกันการคิด

หากมีบางสิ่งบางอย่างที่มีแรงดันพอที่จะกันไม่ให้ประตูท้ายเปิดหรือปิด การป้องกันการคิดจะถูกเปิดใช้งาน

- ในระหว่างการเปิด - การทำงานด้วยระบบไฟฟ้าของประตูท้ายจะถูกยกเลิก และประตูท้ายจะหยุด
- ในระหว่างการปิด - ประตูท้ายจะหยุด แล้วเปิดออกจนสุด

⚠ คำเตือน

สังเกตความเสี่ยงในการหนีบเมื่อเปิด/ปิด ก่อนที่จะเริ่มการเปิด/ปิด ให้ตรวจสอบให้แน่ใจว่าไม่มีใครอยู่ใกล้กับประตูท้าย เนื่องจากการหนีบอาจทำให้เกิดผลสืบเนื่องที่ร้ายแรงได้

ใช้งานประตูท้ายอย่างระมัดระวังเสมอ

สปริงอัดความดัน

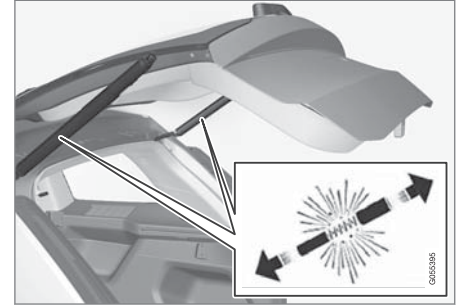

สปริงอัดความดันสำหรับประตูท้ายแบบทำงานด้วยระบบไฟฟ้า

⚠ คำเตือน

ห้ามเปิดสปริงแบบปรับความตึงไว้ล่วงหน้าสำหรับประตูท้ายแบบไฟฟ้า สปริงเหล่านี้ได้รับการปรับความตึงไว้ล่วงหน้าด้วยความดันสูง และหากเปิดออก อาจเป็นสาเหตุทำให้เกิดการบาดเจ็บได้

การเปิดประตูท้าย



ประตูท้ายสามารถเปิดได้สามวิธี (สองวิธีจะต้องใช้ปุ่มนี้):

- กดปุ่มที่อยู่บนแผงควบคุมไฟหน้าค้างไว้ - กดปุ่มค้างไว้จนกว่าประตูท้ายจะเริ่มเปิด
- การกดยวบนปุ่มบนกุญแจรีโมตคอนโทรล - กดปุ่มค้างไว้จนกว่าประตูท้ายจะเริ่มเปิดขึ้น
- กดลงเบาๆ ที่แผ่นยางได้มือจับประตูด้านนอก

การปิดประตูท้าย



ปิดโดยใช้ปุ่มปิดบนประตูท้ายหรือปิดด้วยมือ

- กดปุ่ม - ประตูท้ายจะปิดโดยอัตโนมัติ

หยุดการเปิด/ปิดประตูท้าย



สามารถทำได้สี่วิธี (สามวิธีจะต้องใช้ปุ่มนี้):

- กดปุ่มที่อยู่บนแผงควบคุมไฟหน้า
 - กดปุ่มบนกุญแจรีโมตคอนโทรล
 - กดปุ่มบนประตูท้าย
 - กดแผงความดันเคลือบยางได้มือจับด้านนอก
- การเคลื่อนที่ของประตูท้ายจะถูกขัดจังหวะและหยุดลง

การเปิดประตูท้ายด้วยตัวเอง

! สำคัญ

ขณะที่ใช้งานประตูท้ายแบบแมนนวล ให้เปิดหรือปิดประตูท้ายช้าๆ อย่าใช้แรงเพื่อเปิด/ปิดประตูหากมีแรงต้านทาน เพราะอาจทำให้เกิดความเสียหายและทำงานไม่ถูกต้อง

ระบบจะหยุดทำงานหากมีการขัดจังหวะการเปิด/การปิดตั้งที่กล่าวถึงในส่วนก่อนหน้า

- จากนั้นจะสามารถเปิดประตูท้ายด้วยตัวเองได้

ข้อมูลที่เกี่ยวข้อง

- การล๊อค/การปลดล๊อค - ประตูท้าย (น. 226)

ชุดล๊อคตายตัว*

ชุดล๊อคตายตัวหมายความว่า กลไกของมือจับประตูและปุ่มล๊อคทั้งหมดจะไม่ทำงาน ทำให้ไม่สามารถเปิดประตูจากทั้งภายในรถและภายนอกรถได้

การตั้งงานชุดล๊อคตายตัวสามารถทำได้โดยใช้ กุญแจรีโมตคอนโทรล (น. 206) ซึ่งจะเริ่มทำงานหลังจากล๊อคประตูแล้วประมาณสิบวินาที

i หมายเหตุ

หากเปิดรถภายในระยะเวลาที่รอ ลำดับการทำงานจะถูกขัดจังหวะและสัญญาณเตือนจะยกเลิกการทำงาน

เมื่อชุดล๊อคตายตัวทำงานอยู่ จะสามารถปลดล๊อคครัดได้โดยใช้กุญแจรีโมตคอนโทรลเท่านั้น นอกจากนี้ สามารถปลดล๊อคประตูด้านหน้าซ้ายโดยใช้ เทียวกุญแจที่ซ่อนอยู่ในตัวกุญแจ (น. 214) ได้ด้วย นอกจากนี้ ยังสามารถปลดล๊อคและเปิดประตูและประตูท้ายของรถที่มีระบบการสตาร์ทและการล๊อคแบบไม่ใช้กุญแจ* โดยการสัมผัสมือจับประตูหรือมือจับที่ประตูท้ายได้อีกด้วย





⚠ คำเตือน

ห้ามปล่อยให้ผู้ใช้โดยสารอยู่ในรถโดยที่ไม่ได้ยกเลิกระบบล็อคตายก่อน เพื่อป้องกันไม่ให้ผู้ใช้โดยสารถูกขังอยู่ในรถ

การปิดการทำงานชั่วคราว

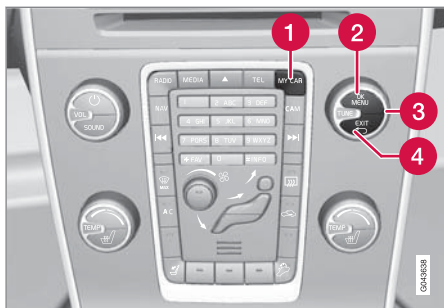

ตัวเลือกเมนูที่ใช้งานอยู่จะระบุด้วยเครื่องหมายกากบาท

- 1 MY CAR
- 2 OK MENU
- 3 ปุ่มควบคุม TUNE
- 4 EXIT

ถ้าคนอื่นต้องการนั่งในรถเช่นเดิมแต่จะต้องล็อคประตูรถจากภายนอก จะสามารถปิดการทำงานของระบบล็อค

ตายได้ชั่วคราว สิ่งนี้สามารถทำได้ในระบบเมนู MY CAR สำหรับคำอธิบายเกี่ยวกับระบบเมนู โปรดดูที่ MY CAR (น. 152)

ⓘ หมายเหตุ

- โปรตระลึกลูกอยู่เสมอว่า สัญญาณเตือนของรถจะทำงานเมื่อรถถูกล็อก
 - หากประตูบานใดบานหนึ่งเปิดจากด้านใน สัญญาณเตือนจะถูกกระตุ้น
- ข้อมูลที่กล่าวถึงด้านบนใช้ในกรณีที่ไม่มีกรรงเล็ก การทำงานของการล็อคตายเป็นการชั่วคราว

ข้อมูลที่เกี่ยวข้อง

- การขับที่แบบไม่ใช้กุญแจ* - การปลดล็อคโดยใช้ดอกกุญแจ (น. 221)
- กุญแจรีโมตคอนโทรล (น. 206)

ล็อคนิรภัยสำหรับเด็ก - การสั่งงานแบบแมนนวล

ล็อคป้องกันเด็กจะป้องกันไม่ให้เด็กเปิดประตูด้านหลังจากภายในรถ

สั่งงาน/ยกเลิกการทำงานของล็อคป้องกันเด็ก

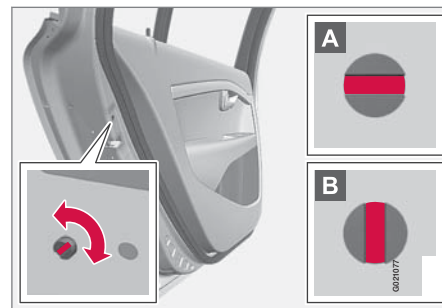

ล็อคป้องกันเด็กตั้งอยู่ตรงขอบด้านหลังของประตูด้านหลัง และสามารถเข้าถึงได้เฉพาะเมื่อเปิดประตู

การกระตุ้น/ระงับการทำงานของล็อคนิรภัยป้องกันเด็ก:

- หมุนปุ่มโดยใช้ เข็มวงกุญแจแบบถอดได้ (น. 214) ของกุญแจรีโมตคอนโทรล

- A ประตูจะถูกปิดกั้นไม่ให้สามารถเปิดจากภายในได้
- B ประตูสามารถเปิดได้จากทั้งภายนอกและภายใน

i **หมายเหตุ**

- ปุ่มควบคุมของประตูจะเป็นการป้องกันประตูบานดังกล่าวเพียงอย่างเดียว ไม่ใช่ประตูหลังทั้งสองบานพร้อมกัน
- รถที่มีล็อกป้องกันเด็กแบบไฟฟ้าจะไม่มีล็อกป้องกันเด็กแบบปรับด้วยตนเอง

ข้อมูลที่เกี่ยวข้อง

- ล็อคนิวสำหรับเด็ก - การสั่งงานด้วยระบบไฟฟ้า * (น. 231)
- การล็อก/การปลดล็อก - จากภายในรถ (น. 224)
- การล็อก/การปลดล็อก - จากภายนอกรถ (น. 223)

ล็อคนิวสำหรับเด็ก - การสั่งงานด้วยระบบไฟฟ้า*

ล็อคนิวสำหรับเด็กพร้อมการสั่งงานด้วยระบบไฟฟ้าจะป้องกันไม่ให้เด็กเปิดประตูด้านหลังหรือกระจกประตูด้านหลังจากภายในรถ

การกระตุ้นการทำงาน

การสั่งงาน/ยกเลิกการทำงานของล็อคนิวสำหรับเด็กสามารถทำได้ใน ตำแหน่งสวิตช์กุญแจ (น. 112) ทั้งหมดที่สูงกว่าตำแหน่ง 0 โดยสามารถสั่งงาน/ยกเลิกการทำงานได้ภายใน 2 นาทีหลังจากดับเครื่องยนต์โดยที่ไม่มีประตูบานใดเปิดอยู่

ในการสั่งงานล็อคนิวป้องกันเด็ก:



แผงควบคุมที่ประตูด้านคนขับ

1. สตาร์ทเครื่องยนต์ หรือเลือกตำแหน่งเกียร์ที่สูงกว่า 0
2. กดปุ่มควบคุมที่ประตูด้านคนขับ
 - > จอแสดงข้อมูลของแผงหน้าปัดแบบรวมจะแสดงข้อความ Rear child lock activated และไฟปุ่มจะสว่าง แสดงว่าล็อกทำงานอยู่

เมื่อล็อคนิวสำหรับเด็กทำงาน (ด้านหลัง):

- กระจกจะสามารถเปิดได้ด้วยปุ่มควบคุมที่ประตูด้านคนขับเท่านั้น
- ประตูจะไม่สามารถเปิดจากภายในได้



ล๊อคและสัญญาณเตือน

- การตั้งค่าปัจจุบันจะถูกบันทึกเมื่อดับเครื่องยนต์ หาก ล๊อคป้องกันเด็กถูกเปิดการทำงานเมื่อเครื่องยนต์ดับ การทำงานจะยังคงทำงานอยู่ในขณะที่สตาร์ท เครื่องยนต์ในครั้งต่อไป

ข้อมูลที่เกี่ยวข้อง

- ล๊อคนิรภัยสำหรับเด็ก - การสั่งงานแบบแมนนวล (น. 230)
- การล๊อค/การปลดล๊อค - จากภายในรถ (น. 224)

สัญญาณเตือน*

สัญญาณเตือนเป็นอุปกรณ์ที่จะทำการเตือนใน สถานการณ์ต่างๆ เช่น เมื่อมีการบุกรุกเข้าไปในรถ เป็นต้น

สัญญาณเตือนที่ทำงานอยู่จะถูกกระตุ้นเมื่อ:

- ประตูหนึ่ง ฝากระโปรงหน้า หรือ ประตูท้ายเปิด⁹
- ตรวจพบการเคลื่อนไหวในห้องโดยสาร (หากติดตั้ง อุปกรณ์ตรวจจับความเคลื่อนไหว*)
- รถถูกยกหรือลาก (หากติดตั้งอุปกรณ์ตรวจจับ ความเอียง*)
- สายเคเบิลแบตเตอรี่ถูกถอดออก
- ไซเรนถูกปลดการต่อเชื่อม

ถ้ามีข้อบกพร่องในระบบสัญญาณเตือน จะแสดงข้อมูล ในแผงหน้าปัดแบบรวมจะแสดงข้อความหนึ่งข้อความ ในกรณีดังกล่าว ให้ติดต่อศูนย์บริการ ขอแนะนำให้ใช้ ศูนย์บริการของวอลโว่ที่ได้รับการแต่งตั้ง

หมายเหตุ

เซ็นเซอร์ตรวจจับความเคลื่อนไหวจะกระตุ้น สัญญาณเตือนในกรณีที่มีความเคลื่อนไหวในห้องโดยสาร จะตรวจพบการเคลื่อนไหวด้วยเช่นกัน ด้วยเหตุนี้ สัญญาณเตือนอาจจะถูกกระตุ้นได้หากเปิด ประตูหน้าต่างหรือชั้นรูฟท๊อปไว้ หรือหากมีการใช้ชุดทำความร้อนห้องโดยสาร

เพื่อหลีกเลี่ยง: ปิดกระจกหน้าต่าง/ชั้นรูฟก่อนออกจากรถ หากใช้ชุดทำความร้อนห้องโดยสารแบบในตัวของรถ (หรือชุดทำความร้อนไฟฟ้าแบบพกพา) ให้หันกระแสลมจากช่องจ่ายอากาศเพื่อไม่ให้ชี้ขึ้น ทางด้านบนในห้องโดยสาร หรือสามารถใช้ สัญญาณเตือนที่ลดระดับลงได้ ดูที่ การลดระดับการทำงานของสัญญาณเตือน* (น. 235)

⁹ เฉพาะบางตลาด

i **หมายเหตุ**

เซ็นเซอร์สัญญาณเตือนตัวหนึ่งจะติดตั้งอยู่ใต้ที่วางแก้วในคอนโซลกลาง เซ็นเซอร์นี้จะไวต่อโลหะ

ให้หลีกเลี่ยงการเก็บเหรียญ, กุญแจ หรือวัตถุที่เป็นโลหะที่มีลักษณะคล้ายกันไว้ในที่วางแก้วที่คอนโซลกลาง เนื่องจากอาจทำให้สัญญาณเตือนทำงานโดยไม่ตั้งใจได้

i **หมายเหตุ**

ห้ามพยายามซ่อมหรือปรับเปลี่ยนอุปกรณ์ต่างๆ ในระบบสัญญาณเตือนด้วยตัวเอง การพยายามทำการใดๆ ในลักษณะดังกล่าว อาจส่งผลต่อเงื่อนไขการรับประกัน

การเปิดใช้งานสัญญาณเตือน

- กดปุ่มลือคบนกุญแจรีโมตคอนโทรล

ปิดสัญญาณเตือน

- กดปุ่มปลดลือคบนกุญแจรีโมตคอนโทรล

การปิดการทำงานของสัญญาณเตือนที่ถูกกระตุ้น

- กดปุ่มปลดลือคบนกุญแจรีโมตคอนโทรล หรือเสียบกุญแจรีโมตคอนโทรลเข้าไปในสวิตช์กุญแจ

ข้อมูลที่เกี่ยวข้อง

- ไฟสัญญาณเตือน* (น. 233)
- สัญญาณเตือน* - การเปิดสัญญาณเตือนซ้ำอีกครั้งโดยอัตโนมัติ (น. 234)
- สัญญาณเตือน* - กุญแจรีโมตคอนโทรลไม่ทำงาน (น. 234)

ไฟสัญญาณเตือน*

ไฟสัญญาณเตือนจะแสดงสถานะของระบบสัญญาณเตือน (น. 232)

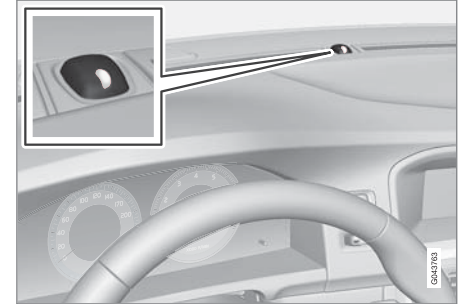

ไฟ LED สีแดงบนแดชบอร์ดจะแสดงสถานะของระบบสัญญาณเตือน:

- ไฟดับ - สัญญาณเตือนปิดอยู่
- ไฟกะพริบทุกๆ สองวินาที - สัญญาณเตือนเปิดอยู่
- ไฟ LED กะพริบอย่างรวดเร็วหลังจากปิดสัญญาณเตือน (และจนกระทั่งได้เสียบกุญแจรีโมตคอนโทรลในสวิตช์กุญแจ และเสียบกุญแจสตาร์ทที่ตำแหน่ง I) - สัญญาณเตือนถูกกระตุ้น

ล็อคและสัญญาณเตือน

สัญญาณเตือน* - การเปิดสัญญาณเตือนซ้ำอีกครั้งโดยอัตโนมัติ

การเปิดสัญญาณเตือน (น. 232) ซ้ำอีกครั้งโดยอัตโนมัติจะช่วยป้องกันไม่ให้คุณออกจากรถโดยปิดสัญญาณเตือนไว้โดยไม่ได้ตั้งใจ

หากปลดล็อครถด้วยกุญแจรีโมตคอนโทรล (และสัญญาณเตือนถูกปิด) และไม่มีประตูบานใดหรือประตูท้ายเปิดออกภายใน 2 นาที จากนั้นสัญญาณเตือนจะเปิดใช้งานอีกครั้งโดยอัตโนมัติ รถล็อคซ้ำในขณะที่เดียวกัน

ข้อมูลที่เกี่ยวข้อง

- การลดระดับการทำงานของสัญญาณเตือน* (น. 235)

สัญญาณเตือน* - กุญแจรีโมตคอนโทรลไม่ทำงาน

หากไม่สามารถปิดการทำงานของสัญญาณเตือน (น. 232) โดยใช้กุญแจรีโมตคอนโทรล เช่น หากแบตเตอรี่ (น. 216) ของกุญแจหมดไฟ ท่านสามารถปลดล็อค ปิดสัญญาณเตือนและสตาร์ทเครื่องได้ด้วยวิธีต่อไปนี้:

- เปิดประตูคนขับโดยใช้กุญแจแบบถอดออกได้ (น. 221)
 - > สัญญาณเตือนถูกกระตุ้นการทำงาน ไฟสัญญาณเตือน (น. 233) จะกะพริบอย่างรวดเร็วและเสียงไซเรนจะดังขึ้น



- เสียบกุญแจรีโมตคอนโทรลเข้าในสวิตช์กุญแจ
 - > สัญญาณเตือนถูกยกเลิกและไฟสัญญาณเตือนดับ
- สตาร์ทเครื่องยนต์

สัญญาณเตือน*

เมื่อสัญญาณเตือน (น. 232) ถูกกระตุ้นให้ทำงานไซเรนจะดังขึ้นและไฟเลี้ยวทั้งหมดจะกะพริบ

- ไซเรนส่งเสียงดังนาน 30 วินาที หรือจนกว่าจะปิดการทำงานสัญญาณเตือน ไซเรนมีแบตเตอรี่ของตัวเองและทำงานโดยไม่ขึ้นอยู่กับแบตเตอรี่ของรถ
- ไฟเลี้ยวทั้งหมดกะพริบเป็นเวลา 5 นาที หรือจนกว่าจะปิดสัญญาณเตือน

การลดระดับการทำงานของสัญญาณเตือน*

การป้องกันที่ลดลงหมายความว่าตัวตรวจจับการเคลื่อนที่และการเอียงจะถูกยกเลิกการทำงานชั่วคราว

เพื่อหลีกเลี่ยงไม่ให้เกิดการกระตุ้นสัญญาณเตือน(น. 232) โดยไม่ตั้งใจ เช่น ถ้าท่านทิ้งสุนัขไว้ในรถที่ล็อคไว้ หรือในระหว่างการขนส่งรถทางรถไฟหรือเรือเฟอร์รี่ ท่านควรยกเลิกการทำงานของตัวตรวจจับการเคลื่อนไหวและความเอียงเป็นการชั่วคราว

ขั้นตอนจะเหมือนกันกับการปลดชุดล็อคตายตัว (น. 229)¹⁰ เป็นการชั่วคราว

ข้อมูลที่เกี่ยวข้อง

- ไฟสัญญาณเตือน* (น. 233)

ชนิดที่รับรอง - ระบบกุญแจรีโมตคอนโทรล

การรับรองชนิดสำหรับกุญแจรีโมตคอนโทรลสามารถดูได้ในตาราง

ระบบลีด, มาตรฐาน

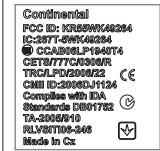
ประเทศ/พื้นที่	
สหภาพยุโรป, จีน	 <p> Continental FCC ID: KR29HW46284 IC: 2877-0997/0284 CCA08LP1940T4 CEB777C03095 TRC/LP/2009/22 CHH IC: 2009CJ1124 Complies with EMI Standards DE01783 TA-3006P10 RL38T105-348 Made In Cz </p>

¹⁰ ใช้ร่วมกับสัญญาณเตือนเท่านั้น

ล๊อคและสัญญาณเตือน



ระบบล๊อคแบบไม่ใช้กุญแจ (การขั้บขี้แบบไม่ใช้กุญแจ)

ประเทศ/พื้นที่	
สหภาพยุโรป	
เกาหลี	
จีน	
ฮ่องกง	

ข้อมูลที่เกี่ยวข้อง

- กฎจราจรไม่ติดคอนโทรล (น. 206)

ระบบสนับสนุนคนขับ

แชสซีแบบแอคทีฟ - Four C*

แชสซีแบบแอคทีฟ "Four-C" (Continuously Controlled Chassis Concept) ควบคุมคุณลักษณะของโช้กอัพเพื่อให้สามารถปรับลักษณะการขับขี่ของรถได้ การตั้งค่าสามแบบ: Comfort, Sport และ Advanced

Comfort

การตั้งค่านี้หมายความว่า จะรู้สึกว่ารถมีความนุ่มนวลมากขึ้นบนพื้นผิวถนนที่ขรุขระหรือมีหลุมบ่อ โช้กอัพมีความนุ่มนวล และการเคลื่อนไหวของตัวถังจะราบรื่นและนุ่มนวล

Sport

การตั้งค่านี้หมายความว่า จะรู้สึกว่ารถมีความเป็นสปอร์ตมากขึ้น และแนะนำให้ใช้สำหรับการขับขี่ที่แอคทีฟมากขึ้น การตอบสนองการบังคับเลี้ยวจะเร็วกว่าโหมด Comfort โช้กอัพจะแข็งขึ้น และตัวถังจะเลื่อนตามถนนเพื่อลดการส่ายขณะเข้าโค้ง

Advanced

การตั้งค่านี้แนะนำให้ใช้กับพื้นถนนที่ส่ำเสมอและราบเรียบเท่านั้น

โช้กอัพได้รับการออกแบบให้ยึดเกาะถนนได้ดีที่สุด นอกจากนี้การส่ายขณะเข้าโค้งยังลดลงด้วย

การทำงาน



ปุ่มควบคุม

การตั้งค่าแชสซีที่ต้องการจะเลือกได้โดยใช้ปุ่มต่างๆ ในคอนโซลกลาง เมื่อดับเครื่องยนต์แล้ว การตั้งค่าที่ใช้งานแล้วจะถูกส่งงานใหม่อีกครั้งเมื่อมีการสตาร์ทเครื่องยนต์ในครั้งต่อไป

แรงบังคับเลี้ยวแบบปรับได้*

พวงมาลัยเพาเวอร์แบบขึ้นกับความเร็วจึงทำให้แรงบังคับเลี้ยวเพิ่มขึ้นตามความเร็วรถ เพื่อให้คนขับรู้สึกถึงสภาพการขับขี่ได้ชัดเจน

บนทางด่วน พวงมาลัยจะหนักขึ้น พวงมาลัยมีน้ำหนักเบาและไม่ต้องใช้แรงมากเป็นพิเศษในขณะที่จอดครกด้วยความเร็วต่ำ

คนขับสามารถเลือกกระดุมแรงบังคับเลี้ยวสำหรับการตอบสนองต่อพื้นถนนหรือความไวของพวงมาลัยได้สามระดับ โดยทำได้ในระบบเมนู MY CAR (น. 152):

- จากที่นั่น ให้ค้นหา Steering force level แล้วเลือก Low, Medium หรือ High

การตั้งค่านี้จะไม่สามารถเข้าใช้งานได้ในขณะที่รถกำลังเคลื่อนที่อยู่

หมายเหตุ

ในบางสถานการณ์ พวงมาลัยเพาเวอร์อาจมี
อุณหภูมิต่ำเกินไป และจำเป็นต้องได้รับการทำให้
เย็นตัวลงเป็นการชั่วคราว ในระหว่างการดำเนินการ
นี้ พวงมาลัยเพาเวอร์จะทำงานโดยมีแรงช่วยน้อยลง
และอาจต้องใช้แรงมากขึ้นเล็กน้อยในการหมุนพวง
มาลัย

ในขณะที่แรงช่วยบังคับเลี้ยวลดลงเป็นการชั่วคราว
จะมีข้อความแสดงขึ้นบนแผงหน้าปัดแบบรวม

ข้อมูลที่เกี่ยวข้อง

- MY CAR (น. 152)

ระบบควบคุมเสถียรภาพแบบอิเล็กทรอนิกส์ (ESC) - ทั่วไป

ระบบเสถียรภาพ ESC (Electronic Stability Control) จะช่วยคนขับในการป้องกันการลื่นไถล และทำให้การยึดเกาะถนนของรถดีขึ้น



การทำงานของระบบ ESC ในระหว่างการเบรกอาจสังเกตได้จากเสียงที่ดังขึ้นเป็นจังหวะ รถอาจจะเร่งเครื่องช้ากว่าที่คาดไว้

เมื่อเทียบคันเร่ง

คำเตือน

ระบบควบคุมเสถียรภาพ ESC ของรถเป็นเพียงฟังก์ชันเสริมเท่านั้น ซึ่งไม่สามารถเข้าควบคุมสถานการณ์ทุกสถานการณ์และสภาพถนนทุกรูปแบบได้ คนขับจะต้องมีสติอยู่ตลอดเวลาเพื่อให้มั่นใจว่าสามารถขับรถได้อย่างปลอดภัย รวมทั้งต้องปฏิบัติตามกฎหมายและข้อบังคับด้านการจราจร

ระบบ ESC ประกอบด้วยฟังก์ชันการทำงานดังต่อไปนี้:

- ระบบควบคุมการลื่นไถล
- ระบบควบคุมการหมุนฟรี

- ระบบควบคุมการเกาะยึดถนน
- ตัวควบคุมการหยุดชะงักของเครื่องยนต์ - EDC
- ระบบควบคุมการยึดเกาะถนนขณะเข้าโค้ง - CTC
- ระบบช่วยควบคุมเสถียรภาพรถพ่วง - TSA

ระบบควบคุมการลื่นไถล

ฟังก์ชันนี้จะตรวจสอบแรงขับเคลื่อนและแรงเบรกของล้อแต่ละล้อแยกกันเพื่อทำให้รถมีเสถียรภาพ

ระบบควบคุมการหมุนฟรี

การทำงานนี้จะป้องกันล้อขับเคลื่อนไม่ให้หมุนฟรีบนผิวถนนในขณะที่เร่งเครื่อง

ระบบควบคุมการเกาะยึดถนน

การทำงานนี้จะถูกกระตุ้นที่ความเร็วต่ำ และจะส่งกำลังจากล้อขับเคลื่อนที่หมุนอยู่ไปยังล้อที่ไม่หมุน

ตัวควบคุมการหยุดชะงักของเครื่องยนต์ - EDC

EDC (Engine Drag Control) จะป้องกันการลื้อคล้อโดยไม่ตั้งใจ เช่น หลังจากลดเกียร์ หรือใช้การเบรกด้วยเครื่องยนต์เมื่อขับขึ้นด้วยเกียร์ต่ำบนพื้นถนนที่ลื่น

การลื้อคล้อโดยไม่ตั้งใจในขณะที่ขับขึ้นอาจเป็นสาเหตุหนึ่งนอกเหนือจากสาเหตุอื่นๆ ที่ทำให้ความสามารถในการควบคุมรถของคนขับลดลงได้



ระบบสนับสนุนคนขับ

◀◀ **ระบบควบคุมการยึดเกาะถนนขณะเข้าโค้ง - CTC***
CTC จะลดอาการดื้อเมื่อเข้าโค้ง และทำให้สามารถเร่งความเร็วได้มากกว่าปกติเมื่อเข้าโค้งโดยล้อด้านในไม่ปิดสาย เช่น เมื่อเข้าโค้งบนถนนทางเข้าทางด่วนเพื่อให้รถมีความเร็วปกติอย่างรวดเร็ว

ระบบช่วยควบคุมเสถียรภาพรถพ่วง* - TSA¹
ฟังก์ชัน ระบบช่วยควบคุมเสถียรภาพของรถพ่วง (น. 389) ช่วยในการควบคุมเสถียรภาพของรถและรถพ่วง หากเริ่มเกิดอาการบิดสาย สำหรับข้อมูลเพิ่มเติมโปรดดูที่ การขับขี่โดยมีรถพ่วง* (น. 381)

❗ หมายเหตุ
การทำงานถูกปิดใช้งานหากคนขับเลือกโหมด Sport

- ข้อมูลที่เกี่ยวข้อง**
- ระบบควบคุมเสถียรภาพแบบอิเล็กทรอนิกส์ (ESC) - การทำงาน (น. 240)
 - ระบบควบคุมเสถียรภาพแบบอิเล็กทรอนิกส์ (ESC) - สัญลักษณ์และข้อความ (น. 241)

ระบบควบคุมเสถียรภาพแบบอิเล็กทรอนิกส์ (ESC) - การทำงาน

การเลือกระดับ - โหมด Sport
ระบบ ESC จะทำงานอยู่ตลอดเวลา - ไม่สามารถยกเลิกการทำงานได้



อย่างไรก็ตาม คนขับสามารถเลือกโหมด Sport ซึ่งทำให้สามารถมีส่วนร่วมในการควบคุมมากขึ้น การเลือกโหมด Sport สามารถทำได้ในระบบเมนู MY CAR สำหรับคำ

อธิบายเกี่ยวกับระบบเมนู โปรดดูที่ MY CAR (น. 152) ในโหมด Sport ระบบจะตรวจสอบว่าการเหยียบคันเร่ง, การหมุนพวงมาลัย และการเข้าโค้งจับไวกว่าในการขับขี่ปกติหรือไม่ และยอมให้ส่วนด้านหลังของรถสามารถลื่นไถลในลักษณะที่ควบคุมได้ในระดับหนึ่ง ก่อนที่ระบบจะเข้าแทรกการทำงานและควบคุมเสถียรภาพของรถ ในกรณีอย่างเช่น ถ้าคนขับหยุดการลื่นไถลแบบควบคุมด้วยการถอนคันเร่ง ระบบ ESC จะเข้าแทรกการทำงานและควบคุมเสถียรภาพของรถทันที

การใช้โหมด Sport ทำให้รถมีแรงจุดลากสูงสุดในกรณีที่รถติดหล่ม หรือขณะขับขึ้นพื้นผิวที่ไม่แน่นอน เช่น บนทรายหรือหิมะที่หนา เป็นต้น







การระบุโหมด Sport ทำได้โดยสัญลักษณ์นี้จะติดสว่างอย่างคงที่บนแผงหน้าปัดแบบรวม จนกว่าคนขับจะยกเลิกการทำงานของฟังก์ชันนี้ หรือจนกว่าจะดับเครื่องยนต์ เมื่อสตาร์ทเครื่องยนต์ในครั้งถัดไป ระบบ ESC จะทำงานในโหมดปกติอีกครั้ง

- ข้อมูลที่เกี่ยวข้อง**
- ระบบควบคุมเสถียรภาพแบบอิเล็กทรอนิกส์ (ESC) - ทั่วไป (น. 239)
 - ระบบควบคุมเสถียรภาพแบบอิเล็กทรอนิกส์ (ESC) - สัญลักษณ์และข้อความ (น. 241)

¹ Trailer Stability Assist จะรวมอยู่ในการติดตั้งคานลากพ่วงของแท้ของอลไว



ระบบควบคุมเสถียรภาพแบบอิเล็กทรอนิกส์ (ESC) - สัญญาณและข้อความ

ตาราง

สัญลักษณ์	ข้อความ	ความหมาย
	ESC Temporarily OFF	ระบบ ESC จะลดระดับการทำงานลงชั่วคราวเนื่องจากอุณหภูมิของจานเบรกสูงเกินไป ระบบจะเริ่มทำงานอีกครั้งโดยอัตโนมัติเมื่อเบรกเย็นลง
	ESC Service required	<p>ระบบ ESC ถูกยกเลิกการทำงาน</p> <ul style="list-style-type: none"> หยุดรถในบริเวณที่ปลอดภัย ดับเครื่องยนต์แล้วสตาร์ทอีกครั้ง ไปที่ศูนย์บริการถ้าข้อความยังคงแสดงอยู่ ขอแนะนำให้ผู้ศูนย์บริการของวอลโว่ที่ได้รับการแต่งตั้ง
 และ 	"Message"	มีข้อความแสดงขึ้นในแผงหน้าปัดแบบรวม (น. 82) ให้อ่านข้อความนั้น!
	ไฟติดสว่างคงที่เป็นเวลา 2 วินาที	ตรวจสอบระบบเมื่อสตาร์ทเครื่องยนต์

ระบบสนับสนุนคนขับ



สัญลักษณ์	ข้อความ	ความหมาย
	ไฟกะพริบ	ระบบ ESC ถูกกระตุ้นการทำงาน
	ติดสว่างคงที่	โหมด Sport ถูกกระตุ้นการทำงาน หมายเหตุ: ระบบ ESC จะไม่ถูกยกเลิกการทำงานในโหมดนี้ เพียงแค่ลดระดับการทำงานลงบางส่วนเท่านั้น

ข้อมูลที่เกี่ยวข้อง

- ระบบควบคุมเสถียรภาพแบบอิเล็กทรอนิกส์ (ESC)
- ทั่วไป (น. 239)
- ระบบควบคุมเสถียรภาพแบบอิเล็กทรอนิกส์ (ESC)
- การทำงาน (น. 240)

ตัวจำกัดความเร็ว*

(Speed Limiter) ถือได้ว่าเป็นระบบควบคุมความเร็วคงที่ในขณะถอยหลัง คนขับจะใช้คันเร่งในการควบคุมความเร็ว แต่จะมีการป้องกันไม่ให้ความเร็วที่สูงกว่าที่ตั้งค่าไว้ล่วงหน้าของตัวจำกัดความเร็วโดยไม่ตั้งใจ

ภาพรวม

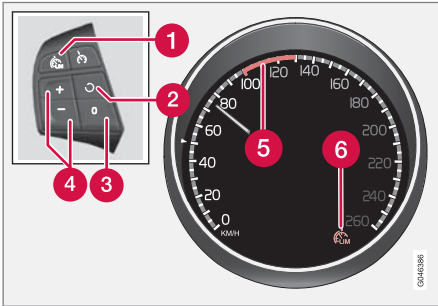

แป้นกดที่พวงมาลัยและแผงหน้าปัดแบบรวม

- 1 ตัวจำกัดความเร็ว - เปิดปิด
- 2 โหมดเตรียมพร้อมจะสิ้นสุดลงและจะใช้ความเร็วที่บันทึกไว้อีกครั้ง
- 3 โหมดเตรียมพร้อม
- 4 สั่งงานและปรับความเร็วสูงสุด

5 ความเร็วที่เลือก

6 ตัวจำกัดความเร็วทำงาน

ข้อมูลที่เกี่ยวข้อง

- ตัวจำกัดความเร็ว* - เริ่มต้นใช้งาน (น. 243)
- ตัวจำกัดความเร็ว* - การยกเลิกการทำงานชั่วคราวและโหมดสแตนด์บาย (น. 244)
- ตัวจำกัดความเร็ว* - สัญญาณเตือนความเร็วสูงเกิน (น. 245)
- ตัวจำกัดความเร็ว* - การยกเลิกการทำงาน (น. 246)

ตัวจำกัดความเร็ว* - เริ่มต้นใช้งาน

เปิดการทำงานและกระตุ้น

เมื่อตัวจำกัดความเร็วทำงาน สัญลักษณ์ (6) ของตัวจำกัดความเร็วจะแสดงขึ้นในแผงหน้าปัดแบบรวมร่วมกับ เครื่องหมาย (5) ข้างความเร็วสูงสุดที่ตั้งไว้



ท่านสามารถเลือกและบันทึกความเร็วสูงสุดที่สามารถใช้ได้ลงในหน่วยความจำได้ ทั้งในขณะที่กำลังขับหรือจอดอยู่กับที่

ขณะขับขี่

1. กดปุ่มบนพวงมาลัย เพื่อเปิดการทำงานตัวจำกัดความเร็ว
 - > สัญลักษณ์ (6) สำหรับตัวจำกัดความเร็วจะติดสว่างขึ้นในแผงหน้าปัดแบบรวม
2. เมื่อรถกำลังเคลื่อนที่ด้วยความเร็วสูงสุดที่ต้องการ: กดปุ่มบนพวงมาลัย หรือ ปุ่มใดปุ่มหนึ่งจนกระทั่งแผงหน้าปัดแบบรวมแสดง เครื่องหมาย (5) ข้างความเร็วสูงสุดที่ต้องการ
 - > จากนั้นตัวจำกัดความเร็วจะทำงานและความเร็วสูงสุดที่เลือกไว้จะถูกบันทึกไว้ในหน่วยความจำ



ในขณะที่ยอดหนึ่งอยู่กับที่



1. กดปุ่มบนพวงมาลัย  เพื่อเปิดการทำงานตัวจำกัดความเร็ว
2. ใช้ปุ่ม  ในการเลื่อนจนกระทั่งแผงหน้าปัดแบบรวมแสดง เครื่องหมาย (5) ข้างความเร็วสูงสุดที่ต้องการ
 - > จากนั้นตัวจำกัดความเร็วจะทำงานและความเร็วสูงสุดที่เลือกไว้จะถูกบันทึกไว้ในหน่วยความจำ

ข้อมูลที่เกี่ยวข้อง

- ตัวจำกัดความเร็ว* (น. 243)

ตัวจำกัดความเร็ว* - การเปลี่ยนความเร็ว

การเปลี่ยนความเร็วที่บันทึกไว้

ความเร็วสูงสุดที่บันทึกไว้สามารถเปลี่ยนได้โดยการกดปุ่ม  หรือ  บนพวงมาลัยเป็นเวลาสั้นๆ หรือกดค้างไว้

ในการปรับ +/- 5 กม./ชม. (+/- 5 ไมล์ต่อชั่วโมง):

- ใช้การกดเป็นเวลาสั้นๆ: การกดแต่ละครั้งจะเป็นการ +/- 5 กม./ชม. (+/- 5 ไมล์ต่อชั่วโมง)

ในการปรับ +/- 1 กม./ชม. (+/- 1 ไมล์ต่อชั่วโมง):

- กดปุ่มค้างไว้และปล่อยเมื่อถึงความเร็วสูงสุดที่ต้องการ

ค่าเมื่อทำการกดครั้งสุดท้ายจะถูกบันทึกไว้ในหน่วยความจำ

ข้อมูลที่เกี่ยวข้อง

- ตัวจำกัดความเร็ว* (น. 243)

ตัวจำกัดความเร็ว* - การยกเลิกการทำงานชั่วคราวและโหมดสแตนด์บาย

(Speed Limiter) ถือได้ว่าเป็นระบบควบคุมความเร็วคงที่ในขณะถอยหลัง คนขับจะใช้คันเร่งในการควบคุมความเร็ว แต่จะมีการป้องกันไม่ให้เกิดความเร็วที่สูงกว่าที่ตั้งค่าไว้ล่วงหน้าของตัวจำกัดความเร็วโดยไม่ตั้งใจ

การยกเลิกการทำงานชั่วคราว - โหมดเตรียมพร้อมในการยกเลิกการทำงานของตัวจำกัดความเร็วชั่วคราวและตั้งค่าให้อยู่ในโหมดเตรียมพร้อม:

– กดปุ่ม

- > เครื่องหมาย (5) ในแผงหน้าปัดแบบรวมจะเปลี่ยนจากสีเขียวเป็นสีขาว และคนขับสามารถใช้ความเร็วเกินความเร็วสูงสุดที่ตั้งไว้ได้เป็นการชั่วคราว

ตัวจำกัดความเร็วจะทำงานอีกครั้งเมื่อกด  หนึ่งครั้ง จากนั้น เครื่องหมาย (5) จะเปลี่ยนจากสีขาวเป็นสีเขียว และความเร็วสูงสุดของรถจะถูกจำกัดอีกครั้ง

การยกเลิกการทำงานชั่วคราวโดยใช้แป้นคันเร่ง นอกจากนี้ ยังสามารถตั้งตัวจำกัดความเร็วให้อยู่ในโหมดสแตนด์บายโดยใช้คันเร่งได้อีกด้วย เช่น เพื่อเร่งความเร็วรถอย่างรวดเร็วในบางสถานการณ์ เป็นต้น:

- เหยียบแป้นคันเร่งจนสุด
 - > แผงหน้าปัดแบบรวมจะแสดงความเร็วสูงสุดที่บันทึกไว้โดยใช้ เครื่องหมาย (5) แบบสี และคนขับจะสามารถเพิ่มความเร็วเกินกว่าความเร็วสูงสุดที่ตั้งไว้ได้ชั่วคราว - เครื่องหมาย (5) จะเปลี่ยนจากสีเขียวเป็นสีขาวในช่วงเวลานี้
 - ตัวจำกัดความเร็วจะเริ่มทำงานอีกครั้งโดยอัตโนมัติหลังจากปล่อยคันเร่ง และความเร็วของรถจะลดลงจนต่ำกว่าความเร็วสูงสุดที่เลือก/บันทึกไว้ เครื่องหมาย (5) ในจอแสดงผลจะเปลี่ยนจาก 'สีขาว' เป็น 'สีเขียว' และความเร็วสูงสุดของรถจะถูกจำกัดอีกครั้ง

ข้อมูลที่เกี่ยวข้อง

- ตัวจำกัดความเร็ว* (น. 243)
- ตัวจำกัดความเร็ว* - เริ่มต้นใช้งาน (น. 243)
- ตัวจำกัดความเร็ว* - การเปลี่ยนความเร็ว (น. 244)



- ตัวจำกัดความเร็ว* - การยกเลิกการทำงาน (น. 246)
- ตัวจำกัดความเร็ว* - สัญญาณเตือนความเร็วสูงเกิน (น. 245)

ตัวจำกัดความเร็ว* - สัญญาณเตือนความเร็วสูงเกิน

ตัวจำกัดความเร็ว (Speed Limiter) ถือได้ว่าเป็นระบบที่ทำงานตรงกันข้ามกับระบบควบคุมความเร็วคงที่ - คนขับจะใช้คันเร่งในการควบคุมความเร็ว แต่ตัวจำกัดความเร็วจะป้องกันไม่ให้ความเร็วสูงกว่าความเร็วที่เลือก/ตั้งค่าไว้ล่วงหน้าโดยไม่ตั้งใจ

บนทางที่ลาดชันลงเขา เบรกเครื่องยนต์อาจไม่เพียงพอ และรถอาจมีความเร็วสูงเกินค่าสูงสุดที่เลือก จะมีการแจ้งเตือนคนขับด้วยสัญญาณเสียงเกี่ยวกับสภาวะนี้ สัญญาณจะดังจนกว่าคนขับจะลดความเร็วรถจนต่ำกว่าความเร็วสูงสุดที่เลือก

i หมายเหตุ

สัญญาณเตือนจะทำงานเฉพาะหลังจาก 5 วินาที ถ้าความเร็วรถสูงเกินที่กำหนดไว้อย่างน้อย 3 กม./ชม. (approx. 2 ไมล์ต่อชั่วโมง) โดยที่ไม่มีการกดปุ่ม  หรือ  ในช่วงครั้งแรกที่กอนหนานั้น





◀◀ ข้อมูลที่เกี่ยวข้อง

- ตัวจำกัดความเร็ว* (น. 243)
- ตัวจำกัดความเร็ว* - การเปลี่ยนความเร็ว (น. 244)
- ตัวจำกัดความเร็ว* - เริ่มต้นใช้งาน (น. 243)
- ตัวจำกัดความเร็ว* - การยกเลิกการทำงานชั่วคราวและโหมดสแตนด์บาย (น. 244)
- ตัวจำกัดความเร็ว* - การยกเลิกการทำงาน (น. 246)

ตัวจำกัดความเร็ว* - การยกเลิกการทำงาน (Speed Limiter) ถือได้ว่าเป็นระบบควบคุมความเร็วคงที่ในขณะถอยหลัง คนขับจะใช้คันเร่งในการควบคุมความเร็ว แต่จะมีการป้องกันไม่ให้ความเร็วที่สูงกว่าที่ตั้งค่าไว้ล่วงหน้าของตัวจำกัดความเร็วโดยไม่ตั้งใจ

ในการยกเลิกการทำงานของตัวจำกัดความเร็ว:

- กดปุ่มบนพวงมาลัย 
 - > สัญลักษณ์ของตัวจำกัดความเร็ว (6) บนแผงหน้าปัดแบบรวม และตัวเลือกความเร็วที่ตั้งไว้ (5) จะดับลง - ความเร็วที่ตั้ง/บันทึกไว้จะถูกลบไป และไม่สามารถสั่งให้ทำงานต่อโดยใช้ปุ่ม  ได้
- คนขับจะสามารถใช้แป้นคันเร่งในการเลือกความเร็วได้โดยไม่มีกรจำกัด

ข้อมูลที่เกี่ยวข้อง

- ตัวจำกัดความเร็ว* (น. 243)
- ตัวจำกัดความเร็ว* - เริ่มต้นใช้งาน (น. 243)
- ตัวจำกัดความเร็ว* - การยกเลิกการทำงานชั่วคราวและโหมดสแตนด์บาย (น. 244)

- ตัวจำกัดความเร็ว* - สัญญาณเตือนความเร็วสูงเกิน (น. 245)

ระบบควบคุมความเร็วรถคงที่*

ระบบควบคุมความเร็วรถอัตโนมัติ (CC – Cruise Control) ช่วยคนขับรักษาความเร็วรถให้คงที่ คนขับจะรู้สึกสะดวกสบายยิ่งขึ้นในการขับรถทางไกลบนถนนทางด่วน และบนถนนใหญ่ที่เป็นทางตรงในสภาพการจราจรที่คล่องตัว

ภาพรวม

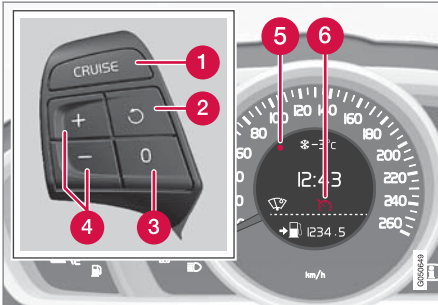

ปุ่มบนพวงมาลัยและแผงหน้าปัดแบบรวมในรถที่ไม่มีตัวจำกัดความเร็ว²

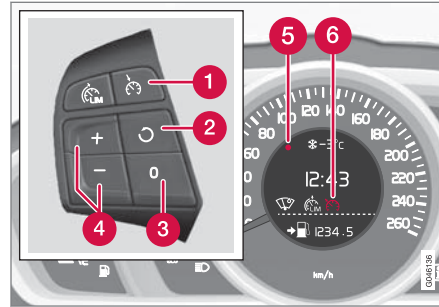

ปุ่มบนพวงมาลัยและแผงหน้าปัดแบบรวมในรถที่มีตัวจำกัดความเร็ว²

- 1 ระบบควบคุมความเร็วรถอัตโนมัติ - เปิด/ปิด
- 2 โหมดเตรียมพร้อมจะสิ้นสุดลงและจะใช้ความเร็วที่บันทึกไว้อีกครั้ง
- 3 โหมดเตรียมพร้อม
- 4 ใช้และปรับความเร็ว
- 5 ความเร็วที่เลือก (สี่เทา = โหมดสแตนด์บาย)
- 6 ระบบควบคุมความเร็วรถอัตโนมัติทำงาน - สัญลักษณ์ 'สี่ขาว' (สี่เทา = โหมดสแตนด์บาย)

คำเตือน

คนขับจะต้องเอาใจใส่ต่อสภาพการจราจร และเข้าแทรกแซงเมื่อระบบควบคุมความเร็วรถอัตโนมัติไม่รักษาความเร็วและ/หรือระยะห่างที่เหมาะสมจากรถคันหน้า

คนขับจะต้องมีสติอยู่ตลอดเวลาเพื่อให้มั่นใจว่าสามารถขับได้อย่างปลอดภัย

ข้อมูลที่เกี่ยวข้อง

- ระบบควบคุมความเร็วคงที่* - การจัดการความเร็ว (น. 248)
- การยกเลิกการทำงานของระบบควบคุมความเร็วคงที่* ชั่วคราวและโหมดสแตนด์บาย (น. 249)
- ระบบควบคุมความเร็วคงที่* - กลับไปใช้ความเร็วที่ตั้งไว้ (น. 250)
- ระบบควบคุมความเร็วคงที่* - ยกเลิกการทำงาน (น. 250)
- ระบบควบคุมความเร็วคงที่พร้อมการปรับความเร็วอัตโนมัติ - ACC* (น. 255)

² ตัวแทนจำหน่ายของวอลโว่มีข้อมูลล่าสุดเกี่ยวกับสิ่งที่นำไปใช้ในตลาดแต่ละแห่ง

ระบบควบคุมความเร็วคงที่* - การจัดการความเร็ว



ท่านสามารถสั่งงาน, ตั้งค่า และเปลี่ยนแปลงความเร็วที่บันทึกไว้ได้

การกระตุ้นและการตั้งความเร็ว

ในการเปิดใช้ระบบควบคุมความเร็วรถ:

- กดปุ่มบนพวงมาลัยสำหรับ CRUISE (แบบไม่มีตัวจำกัดความเร็ว) หรือ  (แบบมีตัวจำกัดความเร็ว)
- > สัญลักษณ์ (6) ของระบบควบคุมความเร็วคงที่บนแผงหน้าปัดแบบรวมติดสว่างขึ้น - ระบบควบคุมความเร็วคงที่อยู่ในโหมดสแตนด์บาย



ในการสั่งงานระบบควบคุมความเร็วรถอัตโนมัติ:

- ที่ความเร็วที่ต้องการ ให้กดปุ่ม  หรือ  บนพวงมาลัย
- > ความเร็วในปัจจุบันถูกบันทึกไว้ในหน่วยความจำและเครื่องหมาย (5) บนแผงหน้าปัดแบบรวมติดสว่างขึ้นที่ความเร็วที่เลือกไว้ และสัญลักษณ์ (6) เปลี่ยนจากสีเทาเป็นสีขาว - รถใช้ความเร็วที่บันทึกไว้

หมายเหตุ

ระบบควบคุมความเร็วคงที่ไม่สามารถทำงานได้ที่ความเร็วต่ำกว่า 30 กม./ชม. (20 ไมล์ต่อชั่วโมง)

การเปลี่ยนความเร็วที่บันทึกไว้

ความเร็วที่บันทึกไว้สามารถเปลี่ยนได้โดยการกดปุ่ม  หรือ  บนพวงมาลัยเป็นเวลาสั้นๆ หรือกดค้างไว้

ในการปรับ 5 กม./ชม. (5 ไมล์ต่อชั่วโมง):

- ใช้การกดเป็นเวลาสั้นๆ: การกดแต่ละครั้งจะเป็นการ 5 กม./ชม. (5 ไมล์ต่อชั่วโมง)

ในการปรับ 1 กม./ชม. (1 ไมล์ต่อชั่วโมง):

- กดปุ่มค้างไว้และปล่อยเมื่อถึงความเร็วที่ต้องการ
- ค่าเมื่อทำการกดครั้งสุดท้ายจะถูกบันทึกไว้ในหน่วยความจำ

ถ้ามีการเพิ่มความเร็วรถโดยการเหยียบคันเร่งก่อนที่จะกดปุ่ม  ความเร็วของรถยนต์ในขณะที่กดปุ่มจะถูกบันทึกไว้

การเร่งความเร็วเป็นเวลาชั่วคราวด้วยการเหยียบคันเร่ง เช่น ในขณะที่ขับแซงรถคันอื่น จะไม่มีผลต่อการตั้งค่า

ระบบควบคุมความเร็วคงที่ จะกลับไปใช้ความเร็วที่บันทึกไว้ล่าสุดหลังจากถอนคันเร่ง

หมายเหตุ

ถ้ามีการกดปุ่มใดๆ ของระบบควบคุมความเร็วคงที่ค้างไว้เป็นเวลาดูสองสามนาที ระบบจะถูกขัดขวางและยกเลิกการทำงาน ในการสั่งงานระบบควบคุมความเร็วคงที่อีกครั้ง ต้องหยุดรถและสตาร์ทรถยนต์ใหม่

ข้อมูลที่เกี่ยวข้อง

- ระบบควบคุมความเร็วรถคงที่* (น. 247)

การยกเลิกการทำงานของระบบควบคุมความเร็วคงที่* ชั่วคราวและโหมดสแตนด์บายฟังก์ชันนี้สามารถหยุดทำงานชั่วคราวและตั้งให้อยู่ในโหมดสแตนด์บายได้

การยกเลิกการทำงานชั่วคราว - โหมดเตรียมพร้อม
ในการยกเลิกการทำงานของระบบควบคุมความเร็วรถอัตโนมัติชั่วคราวและตั้งค่าให้อยู่ในโหมดสแตนด์บาย:

- กดปุ่มบนพวงมาลัย **O**
- > เครื่องหมาย (5) และ สัญลักษณ์ (6) บนแผงหน้าปัดแบบรวมเปลี่ยนจากสีเขียวเป็นสีเทา - ระบบควบคุมความเร็วคงที่หยุดทำงานชั่วคราว

โหมดเตรียมพร้อมจากการใช้งานแทรกของคนขับ
ระบบควบคุมความเร็วคงที่ถูกละเลิกการทำงานชั่วคราวและถูกตั้งค่าให้อยู่ในโหมดสแตนด์บายโดยอัตโนมัติ ถ้า:

- มีการเหยียบแป้นเบรก
- เหยียบแป้นคลัตช์นานเกิน 1 นาที³
- เลื่อนคันเกียร์/ตัวเลือกเกียร์ไปที่ตำแหน่ง N
- คนขับรักษาความเร็วที่สูงกว่าที่บันทึกไว้เป็นระยะเวลา นานกว่า 1 นาที

คนขับจะต้องควบคุมความเร็วเอง

การเพิ่มความเร็วชั่วคราวด้วยการเหยียบคันเร่ง เช่น ในขณะที่ขับแข่งรถคันอื่น จะไม่มีผลต่อการตั้งค่า รถจะกลับไปใช้ความเร็วที่บันทึกไว้ล่าสุดหลังจากถอนคันเร่ง

โหมดเตรียมพร้อมอัตโนมัติ

ระบบควบคุมความเร็วรถอัตโนมัติถูกยกเลิกการทำงานชั่วคราวและถูกตั้งค่าให้อยู่ในโหมดเตรียมพร้อมหาก:

- ล้อสูญเสียการยึดเกาะถนน
- ความเร็วรอบเครื่องยนต์ต่ำ/สูงเกินไป
- ความเร็วลดลงต่ำกว่า 30 กม./ชม. (20 ไมล์ต่อชั่วโมง)

คนขับจะต้องควบคุมความเร็วเอง

ข้อมูลที่เกี่ยวข้อง

- ระบบควบคุมความเร็วรถคงที่* (น. 247)
- ระบบควบคุมความเร็วคงที่* - การจัดการความเร็ว (น. 248)
- ระบบควบคุมความเร็วคงที่* - กลับไปใช้ความเร็วที่ตั้งไว้ (น. 250)

- ระบบควบคุมความเร็วคงที่* - ยกเลิกการทำงาน (น. 250)

³ การปลดเกียร์และการเลือกเกียร์ที่สูงกว่าหรือต่ำกว่าไม่ได้เกี่ยวข้องกับโหมดเตรียมพร้อม

ระบบควบคุมความเร็วคงที่* - กลับไปใช้ความเร็วที่ตั้งไว้

ระบบควบคุมความเร็วคงที่ (CC – Cruise Control) ช่วยคนขับในการรักษาความเร็วให้อยู่ในระดับที่คงที่

หลังจาก การยกเลิกการทำงานชั่วคราวและโหมดสแตนด์บาย(น. 249) จะสามารถกลับไปใช้ความเร็วที่ตั้งไว้อีกครั้งได้

การสั่งงานระบบควบคุมความเร็วอัตโนมัติซ้ำอีกครั้งจากโหมดสแตนด์บาย:

- กดปุ่มบนพวงมาลัย 
- > เครื่องหมาย (5) และสัญลักษณ์ (6) ของแผงหน้าปัดแบบรวมจะเปลี่ยนจากสีเขียวเป็นสีขาว - รถใช้ความเร็วตามที่บันทึกไว้ครั้งล่าสุด

i หมายเหตุ
ความเร็วที่กำหนดไว้อาจสูงขึ้นเมื่อกลับมาใช้ความเร็วดังกล่าวอีกครั้งโดยการเลือกปุ่ม 

ข้อมูลที่เกี่ยวข้อง

- ระบบควบคุมความเร็วคงที่* (น. 247)
- ระบบควบคุมความเร็วคงที่* - การจัดการความเร็ว (น. 248)
- การยกเลิกการทำงานของระบบควบคุมความเร็วคงที่* ชั่วคราวและโหมดสแตนด์บาย (น. 249)
- ระบบควบคุมความเร็วคงที่* - ยกเลิกการทำงาน (น. 250)

ระบบควบคุมความเร็วคงที่* - ยกเลิกการทำงาน

วิธีการยกเลิกการทำงานจะอธิบายไว้ที่นี่

การปิดการทำงานของระบบควบคุมความเร็วคงที่ทำได้โดยใช้ปุ่มบนพวงมาลัย (1) หรือโดยการดับเครื่องยนต์ - ความเร็วที่ตั้ง/บันทึกไว้จะถูกลบไป และไม่สามารถสั่งให้ทำงานต่อโดยใช้ปุ่ม  ได้อีก

ข้อมูลที่เกี่ยวข้อง

- ระบบควบคุมความเร็วคงที่* (น. 247)
- ระบบควบคุมความเร็วคงที่* - การจัดการความเร็ว (น. 248)
- การยกเลิกการทำงานของระบบควบคุมความเร็วคงที่* ชั่วคราวและโหมดสแตนด์บาย (น. 249)
- ระบบควบคุมความเร็วคงที่* - กลับไปใช้ความเร็วที่ตั้งไว้ (น. 250)

ระบบเตือนระยะห่าง*

ฟังก์ชันการเตือนระยะห่าง ((Distance Alert)) จะเตือนคนขับถ้าช่วงเวลาตามระยะห่างกับรถคันหน้าสั้นเกินไป

ระบบเตือนระยะห่างจะทำงานเมื่อรถมีความเร็วสูงกว่า 30 กม./ชม. (20 ไมล์ต่อชั่วโมง) และจะตอบสนองต่อรถคันหน้าที่แล่นในทิศทางเดียวกัน ไม่มีข้อมูลระยะสำหรับรถที่แล่นใกล้เข้ามา ที่แล่นอย่างช้าๆ หรือที่อยู่กับที่

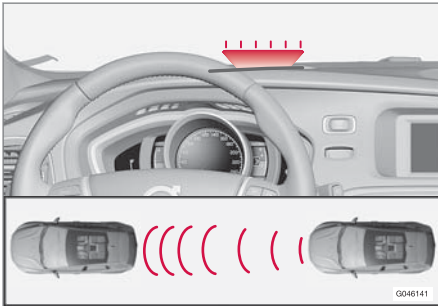

*ไฟเตือนสีส้ม⁴

ไฟเตือนสีส้มในกระจกบังลมจะสว่างขึ้นคงที่เมื่อขับใกล้รถคันหน้ากว่าช่วงเวลาที่ตั้งไว้

ⓘ หมายเหตุ

สัญญาณเตือนระยะห่างจะปิดการทำงานในขณะที่ระบบควบคุมความเร็วอัตโนมัติแบบดัดแปลงกำลังทำงานอยู่

⚠ คำเตือน

การเตือนระยะห่างจะโต้ตอบเฉพาะเมื่อรถมีระยะห่างจากรถคันหน้าใกล้กว่าค่าที่กำหนดไว้เท่านั้น ความเร็วของรถจะไม่มีผลกระทบ

การทำงาน

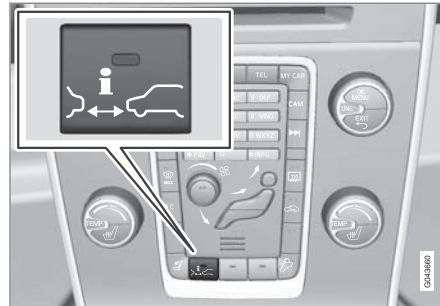

กดปุ่มในคอนโซลกลางเพื่อสับเปลี่ยนระหว่างการทำงานเปิดหรือปิด การทำงานจะดำเนินอยู่ หากหลอดไฟตรงหนึ่งสว่างขึ้นในปุ่ม

การเลือกใช้อุปกรณ์หลายตัวอาจทำให้ไม่มีที่ว่างสำหรับปุ่มในคอนโซลกลาง ในกรณีนี้ การควบคุมการทำงานของฟังก์ชันจะสามารถทำได้โดยใช้ระบบเมนู MY CAR (น. 152) ของรถ จากที่นั่น ให้ค้นหาฟังก์ชัน Distance Alert

ตั้งช่วงเวลา

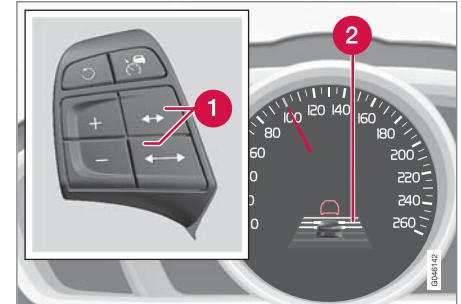

ตัวควบคุมและสัญลักษณ์สำหรับระยะห่างตามเวลา

- 1 ช่วงเวลา - เพิ่ม/ลด
- 2 ระยะห่างตามเวลา - เปิดทำงาน

⁴ หมายเหตุ: ภาพแสดงรายละเอียดเบื้องต้น ทั้งนี้รายละเอียดอาจแตกต่างกันไปในรถแต่ละรุ่น



ท่านสามารถเลือกระยะห่างตามเวลาจากรถคันหน้าได้แตกต่างกันห้าช่วง และจะแสดงในแผงหน้าปัดแบบรวมเป็นเส้นแนวนอน 1-5 เส้น โดยเมื่อจำนวนเส้นยิ่งมากขึ้น ระยะ

ห่างตามเวลาก็จะยิ่งมากขึ้น เส้นหนึ่งเส้นจะเท่ากับห่างจากรถคันหน้า ประมาณ 1 วินาที 5 เส้น จะเท่ากับประมาณ 3 วินาที

สัญลักษณ์เดียวกันนี้จะแสดงขึ้นด้วยเมื่อสั่งงานระบบควบคุมความเร็วคงที่พร้อมการปรับความเร็วอัตโนมัติ (น. 256) อีกด้วย

i หมายเหตุ

ยิ่งความเร็วสูงเท่าใด ระยะทางที่คำนวณได้ในหน่วยเมตรสำหรับช่วงเวลาหนึ่งก็จะยิ่งมากขึ้นเท่านั้น

ฟังก์ชันระบบควบคุมความเร็วคงที่พร้อมการปรับความเร็วอัตโนมัติ (น. 256) ยังนำรอบเวลาการทำงานที่ตั้งไว้ไปใช้อีกด้วย

ใช้เฉพาะช่วงเวลาที่ถูกข้อบังคับของแต่ละประเทศกำหนดไว้เท่านั้น

ข้อมูลที่เกี่ยวข้อง

- Distance Alert* - ข้อจำกัด (น. 252)
- ระบบเตือนระยะห่าง* - สัญลักษณ์และข้อความ (น. 254)

Distance Alert* - ข้อจำกัด

ฟังก์ชันนี้จะใช้เซ็นเซอร์เรดาร์ตัวเดียวกับ ระบบควบคุมความเร็วคงที่พร้อมการปรับความเร็วอัตโนมัติ (น. 255) และ ระบบเตือนการชนพร้อมเบรกอัตโนมัติ (น. 287) ซึ่งมีข้อจำกัดอยู่ระดับหนึ่ง

i หมายเหตุ

แสงจ้า แสงสะท้อนหรือความแตกต่างอย่างมากของความเข้มแสง รวมทั้งการสวมแว่นกันแดด อาจทำให้ไม่สามารถมองเห็นไฟเตือนในกระจกบังลมได้

สภาพอากาศไม่ดีหรือถนนที่คดเคี้ยวอาจส่งผลกระทบต่อความสามารถทำงานของเรดาร์ในการตรวจจับยานพาหนะข้างหน้า

ขนาดของยานพาหนะคันอื่นก็อาจส่งผลกระทบต่อความสามารถในการตรวจจับด้วย เช่น รถจักรยานยนต์ ซึ่งหมายความว่า ไฟเตือนจะส่องสว่างที่ระยะสั้นกว่าการตั้งค่านี้อ หรือการเตือนจะหยุดไปชั่วคราว

นอกจากนี้ ความเร็วที่สูงมากยังสามารถทำให้ไฟสว่างในระยะสั้นกว่าที่กำหนดไว้เนื่องจากข้อจำกัดเกี่ยวกับระยะเซ็นเซอร์

สำหรับข้อมูลเพิ่มเติมเกี่ยวกับข้อจำกัดของเซ็นเซอร์เรดาร์ โปรดดูที่ เซ็นเซอร์เรดาร์ - ข้อจำกัด (น. 273) และ (น. 293)

ข้อมูลที่เกี่ยวข้อง



- ระบบเตือนระยะห่าง* (น. 251)
- ระบบเตือนระยะห่าง* - สัญลักษณ์และข้อความ (น. 254)

ระบบสนับสนุนคนขับ

ระบบเตือนระยะห่าง* - สัญลักษณ์และข้อความ

ลดการทำงานลงเนื่องจากขีดจำกัดในการทำงานของตัวเอง

ฟังก์ชันนี้จะมีสัญลักษณ์และข้อความบางอย่างที่สามารถแสดงขึ้นในแผงหน้าปัดแบบรวม ถ้าฟังก์ชันถูก

สัญลักษณ์ ^A	ข้อความ	ความหมาย
	Radar blocked See manual	ระบบเตือนระยะห่างถูกยกเลิกการทำงานชั่วคราว เซ็นเซอร์เรดาร์ถูกปิดกั้นและไม่สามารถตรวจจับรถคันอื่นได้ เช่น ในกรณีที่ฝนตกหนักหรือมีโคลนสะสมอยู่หน้าเซ็นเซอร์เรดาร์ อ่านเกี่ยวกับ ข้อจำกัดของเซ็นเซอร์เรดาร์ (น. 273)
	Collision warning Service required	ระบบเตือนระยะห่างและระบบเตือนการชนที่มีเบรกอัตโนมัติถูกยกเลิกการทำงานทั้งหมดหรือบางส่วน ให้ไปที่ศูนย์บริการถ้าข้อความยังคงแสดงอยู่ ขอแนะนำให้ใช้ศูนย์บริการของวอลโว่ที่ได้รับการแต่งตั้ง

^A สัญลักษณ์เป็นแบบแผนผัง - อาจแตกต่างกันไปโดยขึ้นกับตลาดและรุ่นของรถยนต์

ข้อมูลที่เกี่ยวข้อง

- ระบบเตือนระยะห่าง* (น. 251)
- Distance Alert* - ข้อจำกัด (น. 252)

ระบบควบคุมความเร็วคงที่พร้อมการปรับความเร็วอัตโนมัติ - ACC*

ระบบควบคุมความเร็วคงที่พร้อมการปรับความเร็วอัตโนมัติ (ACC – Adaptive Cruise Control) จะช่วยคนขับในการรักษาความเร็วที่คงที่ร่วมกับระยะห่างตามช่วงเวลา¹ที่เลือกไว้ล่วงหน้าจากรถคันหน้า

ระบบควบคุมความเร็วคงที่พร้อมการปรับความเร็วอัตโนมัติช่วยให้คนขับผ่อนคลายมากยิ่งขึ้นในการขับรถทางไกลบนทางด่วน และบนถนนสายหลักที่เป็นทางตรงในสภาพการจราจรที่คล่องตัว

คนขับสามารถตั้ง ความเร็ว (น. 260) ที่ต้องการและช่วงเวลา (น. 262) จนถึงยานพาหนะคันหน้า เมื่อตัวตรวจจับเรดาร์พบว่ารถคันหน้ามีความเร็วต่ำกว่า รถจะปรับความเร็วลงโดยอัตโนมัติให้สอดคล้องกับรถคันหน้า รถจะกลับไปใช้ความเร็วที่เลือกไว้หลังจากถนนว่างอีกครั้งหนึ่ง

ถ้าระบบควบคุมความเร็วคงที่พร้อมการปรับความเร็วอัตโนมัติ ถูกปิดการทำงานหรือตั้งให้อยู่ในโหมดสแตนด์บาย (น. 263) และรถเคลื่อนที่เข้าใกล้รถคันหน้ามากเกินไป ฟังก์ชัน ระบบเตือนระยะห่าง (น. 251) จะทำงานแทนเพื่อแจ้งเตือนคนขับว่าอยู่ในระยะที่ใกล้เกินไป

คำเตือน

คนขับจะต้องเอาใจใส่ต่อสภาพการจราจร และเข้าแทรกแซงเมื่อระบบควบคุมความเร็วอัตโนมัติแบบดัดแปลงไม่รักษาความเร็วหรือระยะห่างที่เหมาะสมจากรถคันหน้า

ระบบควบคุมความเร็วอัตโนมัติแบบดัดแปลงไม่สามารถควบคุมการจราจร สภาพอากาศ หรือสภาพถนนได้ทุกแบบ

กรุณาอ่านส่วนทุกส่วนที่มีเนื้อหาเกี่ยวกับระบบควบคุมความเร็วคงที่แบบปรับอัตโนมัติในคู่มือสำหรับเจ้าของรถเล่มนี้เพื่อศึกษาเกี่ยวกับข้อจำกัดต่างๆ ของระบบที่คนขับควรรับทราบก่อนใช้งานระบบ

ถือเป็นหน้าที่คนขับที่จะต้องรักษาระยะห่างและความเร็วรถที่เหมาะสม ถึงแม้ว่าระบบควบคุมความเร็วอัตโนมัติแบบดัดแปลงจะทำงานอยู่ก็ตาม

สำคัญ

การบำรุงรักษาระบบควบคุมความเร็วอัตโนมัติแบบดัดแปลงต้องดำเนินการโดยศูนย์บริการเท่านั้น ขอแนะนำให้ใช้ศูนย์บริการของวอลโว่ที่ได้รับการแต่งตั้ง

ฟังก์ชัน ACC อาจมีช่วงการทำงานค่อนข้างจำกัด เป็นช่วงระยะเวลาหนึ่งหลังจากการเข้ารับบริการ ระบบจะทำการปรับเทียบในระหว่างการขับชี่ และจะกลับเข้าสู่การทำงานแบบเต็มรูปโดยอัตโนมัติ

ชุดเกียร์อัตโนมัติ

รถที่มีชุดเกียร์อัตโนมัติมีฟังก์ชันการทำงานในระดับที่สูงขึ้นด้วย การช่วยเหลือคนขับในสภาพการจราจรหนาแน่น (น. 265) ของระบบควบคุมความเร็วคงที่แบบปรับอัตโนมัติ

ข้อมูลที่เกี่ยวข้อง

- ระบบควบคุมความเร็วคงที่พร้อมการปรับความเร็วอัตโนมัติ* - ฟังก์ชันการทำงาน (น. 256)
- ระบบควบคุมความเร็วคงที่พร้อมการปรับความเร็วอัตโนมัติ* - ภาพรวม (น. 259)

ระบบสนับสนุนคนขับ

- ระบบควบคุมความเร็วคงที่พร้อมการปรับความเร็วอัตโนมัติ* - การจัดการความเร็ว (น. 260)
 - ระบบควบคุมความเร็วคงที่พร้อมการปรับความเร็วอัตโนมัติ* - ตั้งรอบเวลา (น. 262)
 - ระบบควบคุมความเร็วคงที่พร้อมการปรับความเร็วอัตโนมัติ* - การยกเลิกการทำงานชั่วคราวและโหมดสแตนด์บาย (น. 263)
 - ระบบควบคุมความเร็วคงที่พร้อมการปรับความเร็วอัตโนมัติ* - การแซงรถคันอื่น (น. 264)
 - ระบบควบคุมความเร็วคงที่พร้อมการปรับความเร็วอัตโนมัติ* - ยกเลิกการทำงาน (น. 265)
 - ระบบควบคุมความเร็วคงที่พร้อมการปรับความเร็วอัตโนมัติ* - การช่วยเหลือคนขับในสภาพการจราจรหนาแน่น (น. 265)
 - ระบบควบคุมความเร็วคงที่พร้อมการปรับความเร็วอัตโนมัติ* - เปลี่ยนการทำงานของระบบควบคุมความเร็วคงที่ (น. 268)
 - เซ็นเซอร์เรดาร์ (น. 273)
 - เซ็นเซอร์เรดาร์ - ข้อจำกัด (น. 273)
- ระบบควบคุมความเร็วคงที่พร้อมการปรับความเร็วอัตโนมัติ* - การตรวจหาข้อบกพร่องและการดำเนินการแก้ไข (น. 269)
 - ระบบควบคุมความเร็วคงที่พร้อมการปรับความเร็วอัตโนมัติ* - สัญลักษณ์และข้อความ (น. 270)

ระบบควบคุมความเร็วคงที่พร้อมการปรับความเร็วอัตโนมัติ* - ฟังก์ชันการทำงาน

ระบบควบคุมความเร็วคงที่พร้อมการปรับความเร็วอัตโนมัติ ประกอบด้วยระบบควบคุมความเร็วคงที่และระบบรักษาระยะห่าง

ภาพรวมของการทำงาน

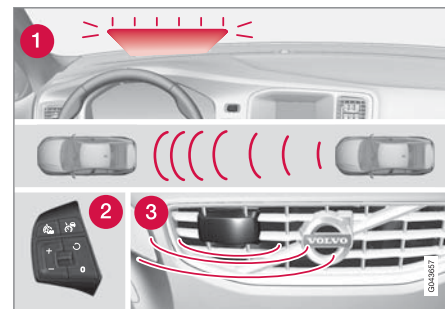

ภาพรวมของการทำงาน⁵

- 1 ไฟเตือน - คนขับต้องเบรก
- 2 เบ้ากดที่พวงมาลัย (น. 259)
- 3 เซ็นเซอร์เรดาร์ (น. 273)

⁵หมายเหตุ: ภาพแสดงรายละเอียดเป็นเพียงภาพร่างเท่านั้น รายละเอียดอาจจะแตกต่างกันไปในรถแต่ละรุ่น

คำเตือน

ระบบควบคุมความเร็วรถอัตโนมัติแบบดัดแปลง ไม่ใช่ระบบหลีกเลี่ยงการชน คนขับจะต้องทำการควบคุมการขับขี่เองหากระบบตรวจไม่พบรถคันหน้า

ระบบควบคุมความเร็วรถอัตโนมัติแบบดัดแปลงจะไม่เบรกให้กับคนหรือสัตว์ หรือให้กับยานยนต์ขนาดเล็ก เช่น มอเตอร์ไซค์ และจักรยาน หรือรถพ่วงต่ำ รถที่แล่นใกล้เข้ามา รถและวัตถุที่เคลื่อนที่ช้าหรือหยุดนิ่งอยู่กับที่

อย่าใช้ระบบควบคุมความเร็วรถอัตโนมัติแบบดัดแปลงในสภาพการขับขี่ เช่น การจราจรในเมือง การจราจรที่คับคั่ง ชุมทาง หรือพื้นที่ผิวถนนที่ลื่น ถนนมีน้ำมากหรือหิมะละลายเป็นโคลนบนถนน ในขณะที่ฝนหิมะตกหนัก ในขณะที่ทัศนวิสัยการขับขี่ไม่ดี ถนนคดเคี้ยวหรือถนนลื่น เป็นต้น

ระยะทางจนถึงรถยนต์คันหน้า (น. 262) จะถูกวัดโดยเซ็นเซอร์เรดาร์ (น. 273) เป็นหลัก ฟังก์ชันระบบควบคุมความเร็วคงที่จะควบคุมความเร็วโดยใช้การเร่งความเร็ว

และการเบรก เบรกจะส่งเสียงเบาๆ เมื่อถูกใช้งานโดยระบบควบคุมความเร็วรถอัตโนมัติซึ่งเป็นเรื่องปกติ

คำเตือน

แป้นเบรกจะเคลื่อนที่เมื่อระบบควบคุมความเร็วคงที่พร้อมการปรับความเร็วอัตโนมัติทำการเบรก ห้ามวางเท้าไว้ได้เป็นเบรกเนื่องจากอาจถูกหนีบได้

จุดประสงค์ของระบบควบคุมความเร็วคงที่แบบปรับอัตโนมัติก็คือ เพื่อขับตามรถคันหน้าในช่องทางเดินรถช่องเดียวกันตามการตั้งค่าช่วงเวลา (น. 262) จนถึงรถคันหน้าที่ตั้งไว้ ถ้าเซ็นเซอร์ไม่สามารถตรวจจับรถคันหน้าได้ ระบบจะรักษาความเร็วไว้ที่ความเร็วที่คนขับตั้งค่าและบันทึกไว้ ระบบจะทำงานในลักษณะนี้ด้วยถ้าความเร็วของรถคันหน้าสูงกว่าความเร็วที่บันทึกไว้

วัตถุประสงค์ของระบบควบคุมความเร็วรถอัตโนมัติแบบดัดแปลงคือเพื่อควบคุมความเร็วขงยานนั้นมวล ในสถานการณ์ที่จำเป็นต้องเบรกกะทันหัน คนขับจะต้องทำการเบรกด้วยตนเอง ใช้เมื่อความแตกต่างของความเร็วสูงหรือเมื่อรถยนต์คันหน้าห้ามล้ออย่างกะทันหัน เนื่องจาก

ข้อจำกัดของเซ็นเซอร์เรดาร์ (น. 273) จึงอาจมีการเบรกโดยไม่ได้คาดไว้หรืออาจไม่มีการเบรกเลยก็ได้

ระบบควบคุมความเร็วคงที่พร้อมการปรับความเร็วอัตโนมัติสามารถสั่งให้ทำงานเพื่อตามหลังรถคันอื่นได้ที่ความเร็วตั้งแต่ 30 กม./ชม.⁶ (20 ไมล์ต่อชั่วโมง) จนถึง 200 กม./ชม. (125 ไมล์ต่อชั่วโมง) ถ้าความเร็วลดลงจนต่ำกว่า 30 กม./ชม. (20 ไมล์ต่อชั่วโมง) หรือถ้าความเร็วรอบของเครื่องยนต์ต่ำเกินไป ระบบควบคุมความเร็วคงที่ จะถูกตั้งให้อยู่ในโหมดสแตนด์บาย (น. 263) ซึ่งไม่มีการเบรกโดยอัตโนมัติ - คนขับจะต้องเข้าควบคุมระยะห่างจากรถคันหน้าด้วยตัวเอง

ไฟเตือน - คนขับต้องเบรก

ระบบควบคุมความเร็วคงที่พร้อมการปรับความเร็วอัตโนมัติมีความสามารถในการเบรกที่เทียบเท่ากับประมาณ 40% ของความสามารถในการเบรกของรถ

⁶ การช่วยเหลือคนขับในสภาพการจราจรหนาแน่น (น. 265) (ในรถที่มีเกียร์อัตโนมัติ) สามารถใช้งานได้ในช่วงความเร็ว 0-200 กม./ชม. (0-125 ไมล์ต่อชั่วโมง)

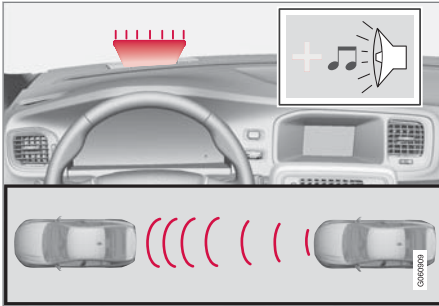

ไฟเตือนและเสียงเตือนในกรณีที่มีความเสี่ยงต่อการชน⁷

ถ้ารถจำเป็นต้องได้รับการเบรกในระดับที่เกินกว่าความสามารถของระบบควบคุมความเร็วคงที่พร้อมการปรับความเร็วอัตโนมัติ และคนขับไม่ได้ทำการเบรก ระบบจะใช้เสียงเตือนและไฟเตือนจาก ระบบเตือนการชน (น. 287) เพื่อเตือนคนขับว่าจำเป็นต้องเข้าแทรกการทำงานในทันที

หมายเหตุ

ข้อมูลบนกระจกหน้าอาจมองเห็นได้ยากเมื่อมีแสงแดดจัดและเมื่อคนขับสวมแว่นกันแดด

คำเตือน

ระบบควบคุมความเร็วคงที่พร้อมการปรับความเร็วอัตโนมัติจะเตือนเกี่ยวกับรถคันอื่นเฉพาะเมื่อชุดเรดาร์ของระบบเองตรวจจ้บรถคันอื่นได้เท่านั้น ด้วยเหตุนี้ จึงอาจไม่มีการเตือนหรือการเตือนอาจล่าช้าได้ ห้ามรอสัญญาณเตือนโดยไม่ทำการเบรกเมื่อจำเป็น

ถนนชันและ/หรือมีน้ำหนักรถสูงมาก

สิ่งที่ต้องระลึกลู่เสมอคือ ระบบควบคุมความเร็วคงที่อัตโนมัติแบบดัดแปลงมีวัตถุประสงค์หลักสำหรับใช้ในการขับขึ้นถนนทางราบ ระบบอาจไม่สามารถรักษาระยะห่างที่ถูกต้องจากรถคันหน้าได้ในขณะที่ขับลงทางลาดชันและรถมีน้ำหนักบรรทุกมากหรือมีรถพ่วง ขอให้ท่านใช้ความระมัดระวังมากกว่าปกติและเตรียมพร้อมที่จะลดความเร็วเสมอ

ข้อมูลที่เกี่ยวข้อง

- ระบบควบคุมความเร็วคงที่พร้อมการปรับความเร็วอัตโนมัติ - ACC* (น. 255)
- ระบบควบคุมความเร็วคงที่พร้อมการปรับความเร็วอัตโนมัติ* - ยกเลิกการทำงาน (น. 265)
- ระบบควบคุมความเร็วคงที่พร้อมการปรับความเร็วอัตโนมัติ* - การแซงรถคันอื่น (น. 264)

⁷ หมายเหตุ: ภาพแสดงรายละเอียดจะแสดงตัวอย่างโดยคร่าวๆ เท่านั้น - รายละเอียดอาจแตกต่างกันไปในรถแต่ละรุ่น

ระบบควบคุมความเร็วคงที่พร้อมการปรับความเร็วอัตโนมัติ* - ภาพรวม

การทำงานของระบบควบคุมความเร็วคงที่พร้อมการปรับความเร็วอัตโนมัติและเบรกคบบนพวงมาลัยจะแตกต่างกันออกไป โดยขึ้นอยู่กับว่ารถยนต์ติดตั้งตัวจำกัดความเร็วไว้หรือไม่

ระบบควบคุมความเร็วคงที่พร้อมการปรับความเร็วอัตโนมัติและตัวจำกัดความเร็ว

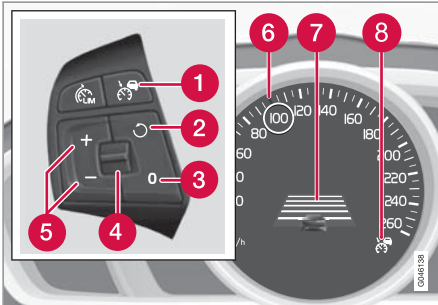

- 1 ระบบควบคุมความเร็วรถอัตโนมัติ - เปิด/ปิด
- 2 โหมดเตรียมพร้อมจะสิ้นสุดลงและจะใช้ความเร็วที่บันทึกไว้อีกครั้ง
- 3 โหมดเตรียมพร้อม

- 4 ช่วงเวลา - เพิ่ม/ลด
- 5 ใช้และปรับความเร็ว
- 6 เครื่องหมายสีเขียวตามความเร็วที่บันทึกไว้ (สีขาว = โหมดสแตนด์บาย)
- 7 รอบเวลา
- 8 ACC จะทำงานเมื่อมีสัญลักษณ์สีเขียว (สีขาว = โหมดสแตนด์บาย)

ระบบควบคุมความเร็วคงที่พร้อมการปรับความเร็วอัตโนมัติที่ไม่มีตัวจำกัดความเร็ว

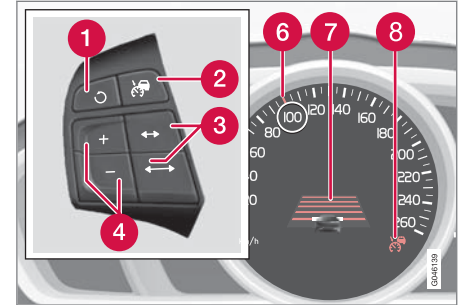

- 1 โหมดเตรียมพร้อมจะสิ้นสุดลงและจะใช้ความเร็วที่บันทึกไว้อีกครั้ง
- 2 ระบบควบคุมความเร็วรถอัตโนมัติ - เปิด/ปิด หรือ โหมดเตรียมพร้อม
- 3 ช่วงเวลา - เพิ่ม/ลด
- 4 ใช้และปรับความเร็ว
- 5 (ไม่ใช้งาน)
- 6 เครื่องหมายสีเขียวตามความเร็วที่บันทึกไว้ (สีขาว = โหมดสแตนด์บาย)

* ตัวแทนจำหน่ายของวอลโว่มีข้อมูลล่าสุดเกี่ยวกับสิ่งนำไปใช้ในตลาดแต่ละแห่ง

◀◀ **7** รอบเวลา

8 ACC จะทำงานเมื่อมีสัญลักษณ์สีเขียว (สีขา = โหมดสแตนด์บาย)

ข้อมูลที่เกี่ยวข้อง

- ระบบควบคุมความเร็วคงที่พร้อมการปรับความเร็วอัตโนมัติ - ACC* (น. 255)
- ระบบควบคุมความเร็วคงที่พร้อมการปรับความเร็วอัตโนมัติ* - ฟังก์ชันการทำงาน (น. 256)
- ระบบควบคุมความเร็วคงที่พร้อมการปรับความเร็วอัตโนมัติ* - สัญลักษณ์และข้อความ (น. 270)

ระบบควบคุมความเร็วคงที่พร้อมการปรับความเร็วอัตโนมัติ* - การจัดการความเร็ว

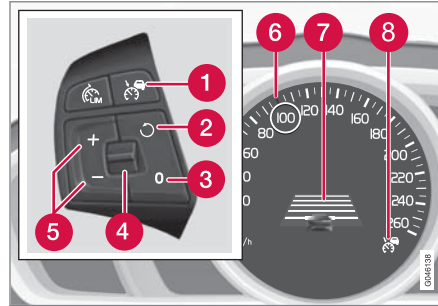

ระบบควบคุมความเร็วคงที่พร้อมการปรับความเร็วอัตโนมัติที่มีตัวจำกัดความเร็ว⁹

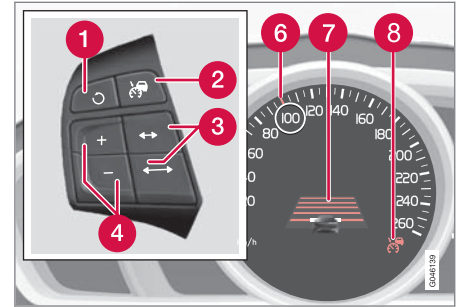

ระบบควบคุมความเร็วคงที่พร้อมการปรับความเร็วอัตโนมัติที่ไม่มีตัวจำกัดความเร็ว⁹

ในการเปิดใช้งาน ACC:

- กดปุ่ม **CRUISE** บนพวงมาลัย - สัญลักษณ์สีขาวที่คล้ายคลึงกันจะติดสว่างขึ้นในแผงหน้าปัดแบบรวม (8) ซึ่งเป็นการระบุว่า ระบบควบคุมความเร็วคงที่พร้อมการปรับความเร็วอัตโนมัติอยู่ในโหมดสแตนด์บาย (น. 263)

ในการสั่งงาน ACC:

- ที่ความเร็วที่ต้องการ ให้กดปุ่ม **+** หรือ **-** บนพวงมาลัย

⁹ คำอธิบายตัวเลขในรูปภาพจะมีอยู่ในส่วน "ระบบควบคุมความเร็วคงที่พร้อมการปรับความเร็วอัตโนมัติ - ภาพรวม" (น. 259)

- > ความเร็วในปัจจุบันจะถูกบันทึกไว้ในหน่วยความจำ แผงหน้าปัดแบบรวมจะแสดงสัญลักษณ์ "เว้น ขยาย" (6) ล้อมรอบความเร็วที่บันทึกไว้เป็นเวลาหนึ่งถึงสองวินาที และเครื่องหมายจะเปลี่ยนจากสี่ขาเป็นสี่เหลี่ยม



เมื่อสัญลักษณ์เปลี่ยนจากสี่ขาเป็นสี่เหลี่ยม แสดงว่า ACC กำลังทำงาน และจะรักษาความเร็วรถให้อยู่ในระดับที่บันทึกไว้





ACC จะควบคุมระยะห่างจากรถคันหน้าเฉพาะเมื่อมีสัญลักษณ์ แสดงรูปรถอีกคันหนึ่งเท่านั้น



ในขณะเดียวกันที่มีการทำ เครื่องหมายรอบเวลาของความเร็ว:

- ความเร็วที่สูงกว่าพร้อมด้วยเครื่องหมายสี่เหลี่ยมคือความเร็วที่ตั้งโปรแกรมไว้ล่วงหน้า
- ความเร็วที่ต่ำกว่าคือความเร็วของรถคันหน้า

การเปลี่ยนความเร็วที่บันทึกไว้

ความเร็วที่บันทึกไว้สามารถเปลี่ยนได้โดยการกดปุ่ม  หรือ  บนพวงมาลัยเป็นเวลาสั้นๆ หรือกดค้างไว้

ในการปรับ +/- 5 กม./ชม. (+/- 5 ไมล์ต่อชั่วโมง):

- ใช้การกดเป็นเวลาสั้นๆ: การกดแต่ละครั้งจะเป็นการ +/- 5 กม./ชม. (+/- 5 ไมล์ต่อชั่วโมง)

ในการปรับ +/- 1 กม./ชม. (+/- 1 ไมล์ต่อชั่วโมง):

- กดปุ่มค้างไว้และปล่อยเมื่อถึงความเร็วที่ต้องการ ค่าเมื่อทำการกดครั้งสุดท้ายจะถูกบันทึกไว้ในหน่วยความจำ

ถ้ามีการเพิ่มความเร็วรถโดยการเหยียบคันเร่งก่อนที่จะกดปุ่ม  ความเร็วของรถยนต์ในขณะที่ยกปุ่มจะถูกบันทึกไว้

การเพิ่มความเร็วชั่วคราวด้วยการเหยียบคันเร่ง เช่น ในกรณีที่ขับแซงรถคันอื่น จะไม่มีผลต่อการตั้งค่า รถจะกลับไปใช้ความเร็วที่บันทึกไว้ล่าสุดหลังจากกดคันเร่ง

หมายเหตุ

ถ้ามีการกดปุ่มใดๆ ของระบบควบคุมความเร็วคงที่พร้อมการปรับความเร็วอัตโนมัติค้างไว้เป็นเวลาสองถึงสามนาที ระบบจะถูกปรับไว้และการทำงานจะถูกยกเลิกไป ในการใช้งานระบบอีกครั้ง ต้องหยุดรถและสตาร์ทเครื่องยนต์ใหม่

ในบางสถานการณ์ จะไม่สามารถสั่งให้ระบบทำงานอีกครั้งได้ ซึ่งในกรณีนี้ แผงหน้าปัดแบบรวม (น. 270) จะแสดง Adaptive cruise control unavailable ขึ้น

ข้อมูลที่เกี่ยวข้อง

- ระบบควบคุมความเร็วคงที่พร้อมการปรับความเร็วอัตโนมัติ - ACC* (น. 255)
- ระบบควบคุมความเร็วคงที่พร้อมการปรับความเร็วอัตโนมัติ* - ภาพรวม (น. 259)
- ระบบควบคุมความเร็วคงที่พร้อมการปรับความเร็วอัตโนมัติ* - ฟังก์ชันการทำงาน (น. 256)



ระบบควบคุมความเร็วคงที่พร้อมการปรับความเร็วอัตโนมัติ* - ตั้งรอบเวลา



ท่านสามารถเลือกระยะห่างตามเวลาจากรถคันหน้าได้แตกต่างกันห้าช่วง และจะแสดงในแผงหน้าปัดแบบรวมเป็นเส้นแนวนอน 1-5 เส้น โดยเมื่อจำนวนเส้นยิ่งมากขึ้น ระยะ

ห่างตามเวลาก็จะยิ่งมากขึ้น เส้นหนึ่งเส้นจะเท่ากับห่างจากรถคันหน้า ประมาณ 1 วินาที 5 เส้น จะเท่ากับประมาณ 3 วินาที

ในการตั้งค่า/เปลี่ยนช่วงเวลา:

- หมุนปุ่มหมุนบน แผงปุ่มกดบนพวงมาลัย (น. 259) (หรือใช้ปุ่ม   สำหรับรถที่ไม่มีตัวจำกัดความเร็ว)

ที่ความเร็วต่ำ เมื่อระยะสั้น ระบบควบคุมความเร็วรถอัตโนมัติแบบดัดแปลงจะเพิ่มช่วงเวลาที่เล็กน้อย

ระบบควบคุมความเร็วรถอัตโนมัติแบบดัดแปลงจะยอมให้ช่วงเวลาแตกต่างกันอย่างเห็นได้ชัดในบางสถานการณ์ เพื่อยอมให้รถวิ่งตามรถคันหน้าได้อย่างราบรื่นและอย่างสบาย

โปรดสังเกตว่า หากเกิดปัญหาการจราจรเกิดขึ้นอย่างฉับพลัน ช่วงเวลาสั้นๆ จะทำให้คนขับมีเวลาตอบสนองและตัดสินใจเพียงครู่เดียวเท่านั้น

สัญลักษณ์เดียวกันนี้จะแสดงขึ้นด้วยเมื่อ Distance Warning (น. 251) ทำงาน

หมายเหตุ

ใช้เฉพาะช่วงเวลาที่กฎข้อบังคับของแต่ละประเทศกำหนดไว้เท่านั้น

ถ้าระบบควบคุมความเร็วคงที่พร้อมการปรับความเร็วอัตโนมัติไม่ตอบสนองเมื่อสั่งงาน อาจเนื่องจากระยะห่างจากรถคันหน้ากำลังยับยั้งไม่ให้เกิดการเพิ่มความเร็วรถ

ยิ่งความเร็วสูงเท่าใด ระยะทางที่คำนวณได้ในหน่วยเมตรสำหรับช่วงเวลาหนึ่งก็จะยิ่งมากขึ้นเท่านั้น

อ่านเพิ่มเติมเกี่ยวกับวิธีควบคุมความเร็ว (น. 260)

ข้อมูลที่เกี่ยวข้อง

- ระบบควบคุมความเร็วคงที่พร้อมการปรับความเร็วอัตโนมัติ - ACC* (น. 255)
- ระบบควบคุมความเร็วคงที่พร้อมการปรับความเร็วอัตโนมัติ* - ภาพรวม (น. 259)
- ระบบควบคุมความเร็วคงที่พร้อมการปรับความเร็วอัตโนมัติ* - ฟังก์ชันการทำงาน (น. 256)
- ระบบควบคุมความเร็วคงที่พร้อมการปรับความเร็วอัตโนมัติ* - ยกเลิกการทำงาน (น. 265)

ระบบควบคุมความเร็วคงที่พร้อมการปรับความเร็วอัตโนมัติ* - การยกเลิกการทำงานชั่วคราวและโหมดสแตนด์บาย

ท่านสามารถยกเลิกการทำงานของระบบควบคุมความเร็วคงที่พร้อมการปรับความเร็วอัตโนมัติชั่วคราว และตั้งให้อยู่ในโหมดสแตนด์บายได้

การยกเลิกการทำงานชั่วคราว/โหมดสแตนด์บาย - แบบมีตัวจำกัดความเร็ว

ในการยกเลิกการทำงานของระบบควบคุมความเร็วคงที่พร้อมการปรับความเร็วอัตโนมัติชั่วคราวและตั้งค่าให้อยู่ในโหมดสแตนด์บาย:

- กดปุ่มบนพวงมาลัย **O**



สัญลักษณ์นี้และเครื่องหมายความเร็วที่บันทึกไว้จะเปลี่ยนจากสีเขียวเป็นสีขาว

การยกเลิกการทำงานชั่วคราว/โหมดสแตนด์บาย - แบบไม่มีตัวจำกัดความเร็ว

ในการยกเลิกการทำงานของระบบควบคุมความเร็วคงที่พร้อมการปรับความเร็วอัตโนมัติชั่วคราวและตั้งค่าให้อยู่ในโหมดสแตนด์บาย:

- กดปุ่มบนพวงมาลัย **ESC**

โหมดเตรียมพร้อมจากการใช้งานแทรกของคนขับ ระบบควบคุมความเร็วคงที่พร้อมการปรับความเร็วอัตโนมัติหยุดทำงานชั่วคราว และถูกตั้งค่าให้อยู่ในโหมดสแตนด์บายโดยอัตโนมัติในกรณีต่อไปนี้:

- มีการเหยียบแป้นเบรก
- เหยียบแป้นคลัตช์นานเกิน 1 นาที¹⁰
- เลื่อนคันเกียร์ไปที่ตำแหน่ง N (เกียร์อัตโนมัติ)
- คนขับรักษาความเร็วที่สูงกว่าที่บันทึกไว้เป็นระยะเวลา นานกว่า 1 นาที

คนขับจะต้องควบคุมความเร็วเอง

การเพิ่มความเร็วชั่วคราวด้วยการเหยียบคันเร่ง เช่น ในขณะที่ขับแซงรถคันอื่น จะไม่มีผลต่อการตั้งค่า จะกลับไปใช้ความเร็วที่บันทึกไว้ล่าสุดหลังจากถอนคันเร่ง

โหมดเตรียมพร้อมอัตโนมัติ

ระบบควบคุมความเร็วคงที่พร้อมการปรับความเร็วอัตโนมัติจะทำงานโดยขึ้นกับระบบอื่น เช่น ระบบเสถียรภาพ ESC (น. 239) เป็นต้น ถ้าระบบเหล่านั้น

หยุดทำงาน ระบบควบคุมความเร็วคงที่พร้อมการปรับความเร็วอัตโนมัติก็จะถูกยกเลิกการทำงานโดยอัตโนมัติ

ในกรณีที่ยกเลิกการทำงานโดยอัตโนมัติ จะมีการส่งเสียงสัญญาณและข้อความ Adaptive cruise control cancelled จะแสดงขึ้นในแผงหน้าปัดแบบรวม จากนั้นท่านจะต้องเข้าแทรกการทำงาน และปรับความเร็วให้เหมาะกับรถข้างหน้า

การยกเลิกการทำงานอัตโนมัติอาจเนื่องจาก:

- คนขับเปิดประตู
- คนขับถอดเข็มขัดนิรภัยออก
- ความเร็วรอบเครื่องยนต์ต่ำ/สูงเกินไป
- ความเร็วลดลงต่ำกว่า 30 กม./ชม.¹¹ (20 ไมล์ต่อชั่วโมง)
- ล้อสูญเสียการยึดเกาะถนน
- อุณหภูมิเบรกสูง
- เซ็นเซอร์เรดาร์ถูกปิดกั้น เช่น โดยหิมะที่เปียก หรือฝนตกหนัก (คลื่นของเรดาร์ถูกปิดกั้น)

¹⁰ การปลดเกียร์และการเลือกเกียร์ที่สูงกว่าหรือต่ำกว่าไม่ได้เกี่ยวข้องกับโหมดเตรียมพร้อม

¹¹ ไม่ใช้กับรถที่มีการช่วยเหลือคนขับในสภาพการจราจรหนาแน่น - ระบบจะทำงานจนกว่าความเร็วรถจะเป็น 0 กม./ชม.

◀◀ กลับไปใช้ความเร็วที่ตั้งไว้

ระบบควบคุมความเร็วคงที่พร้อมการปรับความเร็วอัตโนมัติที่อยู่ในโหมดสแตนด์บาย จะเริ่มทำงานอีกครั้งเมื่อกดปุ่มบนพวงมาลัย  หนึ่งครั้ง ความเร็วจะเปลี่ยนไปใช้ความเร็วล่าสุดที่บันทึกไว้

i หมายเหตุ
หลังการสั่งงานระบบควบคุมความเร็วคงที่ด้วยปุ่ม  อีกครั้ง อาจรู้สึกถึงการเพิ่มขึ้นของความเร็ว อย่างเห็นได้ชัด

ข้อมูลที่เกี่ยวข้อง

- ระบบควบคุมความเร็วคงที่พร้อมการปรับความเร็วอัตโนมัติ - ACC* (น. 255)
- ระบบควบคุมความเร็วคงที่พร้อมการปรับความเร็วอัตโนมัติ* - ภาพรวม (น. 259)
- ระบบควบคุมความเร็วรถคงที่* (น. 247)

ระบบควบคุมความเร็วคงที่พร้อมการปรับความเร็วอัตโนมัติ* - การแข่งรถคันอื่น

เมื่อขับรถตามหลังรถยนต์คันอื่นและคนขับเปิดไฟเลี้ยวเพื่อทำการแซง¹² ระบบควบคุมความเร็วคงที่พร้อมการปรับความเร็วอัตโนมัติจะช่วยเร่งความเร็วขึ้นชั่วคราวเพื่อแซงรถยนต์คันข้างหน้า

ฟังก์ชันจะทำงานที่ความเร็ว สูงกว่า 70 กม./ชม.

(43 ไมล์ต่อชั่วโมง)

 คำเตือน

ฟังก์ชันนี้ถือว่า ฟังก์ชันนี้สามารถทำงานได้ในสถานการณ์อื่นๆ ด้วยนอกเหนือไปจากในระหว่างการแข่งขัน เมื่อใช้ไฟเลี้ยวเพื่อเปลี่ยนช่องทางการเดินทางหรือออกจากถนน รถยนต์จะเร่งความเร็วขึ้นชั่วคราว

ข้อมูลที่เกี่ยวข้อง

- ระบบควบคุมความเร็วคงที่พร้อมการปรับความเร็วอัตโนมัติ - ACC* (น. 255)
- ระบบควบคุมความเร็วคงที่พร้อมการปรับความเร็วอัตโนมัติ* - ภาพรวม (น. 259)

- ระบบควบคุมความเร็วคงที่พร้อมการปรับความเร็วอัตโนมัติ* - ฟังก์ชันการทำงาน (น. 256)

¹² เมื่อเปิดไฟเลี้ยวซ้ายสำหรับรถพวงมาลัยซ้าย, หรือเมื่อเปิดไฟเลี้ยวขวาสำหรับรถพวงมาลัยขวา

ระบบควบคุมความเร็วคงที่พร้อมการปรับความเร็วอัตโนมัติ* - ยกเลิกการทำงาน

เป็นกดพร้อมตัวจำกัดความเร็ว

การปิดการทำงานของระบบควบคุมความเร็วคงที่พร้อมการปรับความเร็วอัตโนมัติทำได้โดยใช้ปุ่ม **[CRUISE]** ใน แผงปุ่มกด (น. 259) บนพวงมาลัย ซึ่งความเร็วที่ตั้ง/บันทึกไว้จะถูกลบไป และไม่สามารถสั่งให้ทำงานต่อโดยใช้ปุ่ม **[CRUISE]** ได้อีก

เป็นกดที่ไม่มีตัวจำกัดความเร็ว

เมื่อกดปุ่มบนพวงมาลัย **[CRUISE]** เป็นเวลาสั้นๆ ระบบควบคุมความเร็วคงที่พร้อมการปรับความเร็วอัตโนมัติจะถูกตั้งให้อยู่ใน โหมดสแตนด์บาย (น. 263) การปิดการทำงานทำได้โดยการกดปุ่มเป็นเวลาสั้นๆ อีกครั้ง - ความเร็วที่ตั้ง/บันทึกไว้จะถูกลบไป และไม่สามารถสั่งให้ทำงานต่อโดยใช้ปุ่ม **[CRUISE]** ได้อีก

ข้อมูลที่เกี่ยวข้อง

- ระบบควบคุมความเร็วคงที่พร้อมการปรับความเร็วอัตโนมัติ - ACC* (น. 255)
- ระบบควบคุมความเร็วคงที่พร้อมการปรับความเร็วอัตโนมัติ* - ฟังก์ชันการทำงาน (น. 256)

- ระบบควบคุมความเร็วคงที่พร้อมการปรับความเร็วอัตโนมัติ* - สัญลักษณ์และข้อความ (น. 270)

ระบบควบคุมความเร็วคงที่พร้อมการปรับความเร็วอัตโนมัติ* - การช่วยเหลือคนขับในสภาพการจราจรหนาแน่น

การช่วยเหลือคนขับในสภาพการจราจรหนาแน่นประกอบด้วยระบบควบคุมความเร็วคงที่พร้อมการปรับความเร็วอัตโนมัติ และฟังก์ชันการทำงานขั้นสูงที่ความเร็วต่ำกว่า 30 กม./ชม. (20 ไมล์ต่อชั่วโมง)

สำหรับรถที่มีเกียร์อัตโนมัติ ระบบควบคุมความเร็วคงที่พร้อมการปรับความเร็วอัตโนมัติจะมีฟังก์ชันการช่วยเหลือคนขับในสภาพการจราจรหนาแน่น (หรือที่เรียกว่า "Queue Assist") อีกด้วย

การช่วยเหลือคนขับในสภาพการจราจรหนาแน่นมีการทำงานดังต่อไปนี้:

- ชวงความเร็วที่ขยายออก - รวมทั้งที่ความเร็วต่ำกว่า 30 กม./ชม. (20 ไมล์ต่อชั่วโมง) และขณะจอดอยู่กับที่
- การเปลี่ยนเป้าหมาย
- การเบรกอัตโนมัติจะลดลงเมื่อรถหยุดนิ่งอยู่กับที่
- การใช้เบรกจอดอัตโนมัติ



ระบบสนับสนุนคนขับ

- โปรดสังเกตว่า ความเร็วต่ำสุดที่ตั้งโปรแกรมได้สำหรับระบบควบคุมความเร็วคงที่พร้อมการปรับความเร็วอัตโนมัติคือ 30 กม./ชม. (20 ไมล์ต่อชั่วโมง) แม้ว่าระบบจะสามารถตามรถคันอื่นที่ลดความเร็วลงจนถึง 0 กม./ชม. ได้ แต่ก็**ไม่สามารถ**เลือก/บันทึกความเร็วที่ต่ำกว่า 30 กม./ชม. (20 ไมล์ต่อชั่วโมง) ได้

ช่วงความยาวที่กว้างขึ้น

หมายเหตุ

ในการเปิดใช้งานระบบควบคุมความเร็วคงที่พร้อมการปรับความเร็วอัตโนมัติ ประตูดนขับจะต้องปิดอยู่ และคนขับต้องคาดเข็มขัดนิรภัยแล้วเท่านั้น

สำหรับรถที่ใช้เกียร์อัตโนมัติ ระบบควบคุมความเร็วคงที่พร้อมการปรับความเร็วอัตโนมัติจะสามารถตามหลังรถคันอื่นได้ในช่วงความเร็ว 0-200 กม./ชม. (0-125 ไมล์ต่อชั่วโมง)

หมายเหตุ

รถที่อยู่ด้านหน้าจะต้องอยู่ในระยะห่างที่เหมาะสมจึงจะสามารถเปิดใช้งานระบบควบคุมความเร็วคงที่พร้อมการปรับความเร็วอัตโนมัติที่ความเร็วต่ำกว่า 30 กม./ชม. (20 ไมล์ต่อชั่วโมง) ได้

การหยุดรถช่วงสั้นขณะเคลื่อนที่ในสภาพการจราจรหนาแน่น หรือการหยุดรอสัญญาณไฟจราจร การขับเคลื่อนจะเริ่มโดยอัตโนมัติถ้าการหยุดไม่เกินประมาณ 3 วินาที หากหยุดนานกว่านั้นที่รถคันหน้าจะเริ่มขับอีกครั้ง ระบบควบคุมความเร็วคงที่พร้อมการปรับความเร็วอัตโนมัติจะถูกตั้งค่าให้อยู่ในโหมดสแตนด์บายพร้อมการเบรกอัตโนมัติ ท่านต้องกระตุ้นการทำงานของระบบนี้อีกครั้งด้วยวิธีต่อไปนี้:

- กดปุ่มบพพวงมาลัย 

...หรือ...

- เหยียบแป้นคันเร่ง
- > ระบบควบคุมความเร็วคงที่พร้อมการปรับความเร็วอัตโนมัติจะกลับมาทำงานอีกครั้งและรักษาระยะห่างจากรถคันหน้า

หมายเหตุ

ฟังก์ชันการช่วยเหลือคนขับในสภาพการจราจรหนาแน่นจะรักษาให้รถจอดอยู่กับที่เป็นเวลานานสูงสุด 4 นาที - หลังจากนั้น เบรกจอดรถจะทำงาน และระบบควบคุมความเร็วรถแบบแปรผันจะถูกยกเลิกการทำงาน

- ท่านจะต้องปลดเบรกจอดรถออกก่อน จึงจะสามารถสั่งให้ระบบควบคุมความเร็วคงที่พร้อมการปรับความเร็วอัตโนมัติทำงานอีกครั้งได้

การเปลี่ยนเป้าหมาย

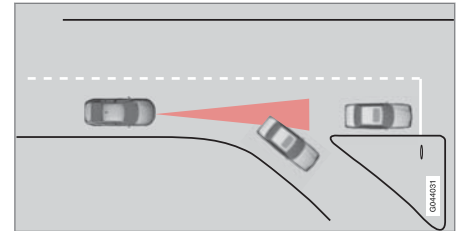

ถ้ารถคันหน้าที่เป็นเป้าหมายเลี้ยวทันที แสดงว่าข้างหน้าอาจมีสภาพการจราจรที่หยุดนิ่ง

เมื่อระบบควบคุมความเร็วคงที่พร้อมการปรับความเร็วอัตโนมัติกำลังติดตามรถคันอื่นที่ความเร็วต่ำกว่า 30 กม./ชม. (20 ไมล์ต่อชั่วโมง) และเป้าหมายเปลี่ยน

จากรถที่กำลังเคลื่อนที่อยู่เป็นรถที่จอดอยู่กับที่ ระบบควบคุมความเร็วคงที่พร้อมการปรับความเร็วอัตโนมัติจะเบรกเพื่อให้รถจอดอยู่กับที่

คำเตือน

เมื่อระบบควบคุมความเร็วคงที่พร้อมการปรับความเร็วอัตโนมัติกำลังติดตามรถคันหน้าที่ความเร็ว **สูงกว่า 30 กม./ชม. (20 ไมล์ต่อชั่วโมง)** และเป้าหมายเปลี่ยนจากรถคันหน้าเป็นรถที่จอดอยู่กับที่ ระบบควบคุมความเร็วคงที่พร้อมการปรับความเร็วอัตโนมัติจะไม่ติดตามรถที่จอดอยู่กับที่ แต่จะเลือกใช้ความเร็วที่บันทึกไว้

- คนขับต้องทำการควบคุมการขับขึ้นและเบรกด้วยตนเอง

โหมดเตรียมพร้อมอัตโนมัติที่เปลี่ยนเป้าหมาย ระบบควบคุมความเร็วคงที่พร้อมการปรับความเร็วอัตโนมัติถูกยกเลิกการทำงานและถูกตั้งค่าให้อยู่ในโหมดสแตนด์บาย:

- เมื่อความเร็วต่ำกว่า 5 กม./ชม. (5 ไมล์ต่อชั่วโมง) และระบบควบคุมความเร็วคงที่พร้อมการปรับ

ความเร็วอัตโนมัติไม่แน่ใจว่าวัตถุเป้าหมายคือรถที่หยุดอยู่กับที่หรือวัตถุอื่น เช่น ลูกกระพรวน เป็นต้น

- เมื่อความเร็วรถต่ำกว่า 5 กม./ชม. (5 ไมล์ต่อชั่วโมง) และรถคันหน้าเลี้ยวแยกไป ระบบควบคุมความเร็วคงที่พร้อมการปรับความเร็วอัตโนมัติจะไม่มีรถคันหน้าให้ติดตามอีก

การยกเลิกการทำงานของระบบเบรกอัตโนมัติขณะที่ยังหยุดนิ่ง

ในบางสถานการณ์ การช่วยเหลือคนขับในสภาพจราจรหนาแน่นจะหยุดการทำงานของระบบเบรกอัตโนมัติเมื่อรถหยุดอยู่กับที่ ซึ่งหมายถึงการปลดเบรกและรถยนต์อาจหมุน ดังนั้นคนขับต้องเข้าแทรกการทำงานและเบรกรถยนต์ด้วยตนเองเพื่อรักษาตำแหน่งของรถ

การช่วยเหลือคนขับในสภาพจราจรหนาแน่นจะปลดเบรกเท้า และตั้งให้ระบบควบคุมความเร็วคงที่พร้อมการปรับความเร็วอัตโนมัติอยู่ในโหมดสแตนด์บาย ในสถานการณ์ต่อไปนี้:

- คนขับวางเท้าบนแป้นเบรกเท้า
- มีการใส่เบรกจอดรถ
- เลื่อนคันเลือกเกียร์ไปที่ตำแหน่ง P, N หรือ R

- คนขับตั้งระบบควบคุมความเร็วคงที่พร้อมการปรับความเร็วอัตโนมัติให้ทำงานในโหมดสแตนด์บาย

การใช้เบรกจอดอัตโนมัติ

ในบางสถานการณ์ การช่วยเหลือคนขับในสภาพการจราจรหนาแน่นจะใส่เบรกจอดรถเพื่อให้รถยังคงหยุดอยู่กับที่ต่อไป

ซึ่งจะเกิดขึ้นเมื่อ:

- คนขับเปิดประตู หรือถอดเข็มขัดนิรภัยออก
- ESC เปลี่ยนจากโหมด Normal เป็นโหมด Sport
- การช่วยเหลือคนขับในสภาพการจราจรหนาแน่นได้รักษาให้รถหยุดอยู่กับที่เป็นเวลาเกินกว่า 4 นาทีแล้ว
- ดับเครื่องยนต์
- เบรกพร้อมจัด





ข้อมูลที่เกี่ยวข้อง

- ระบบควบคุมความเร็วคงที่พร้อมการปรับความเร็วอัตโนมัติ - ACC* (น. 255)
- ระบบควบคุมความเร็วคงที่พร้อมการปรับความเร็วอัตโนมัติ* - ภาพรวม (น. 259)
- ระบบควบคุมความเร็วคงที่พร้อมการปรับความเร็วอัตโนมัติ* - ฟังก์ชันการทำงาน (น. 256)



ระบบควบคุมความเร็วคงที่พร้อมการปรับความเร็วอัตโนมัติ* - เปลี่ยนการทำงานของระบบควบคุมความเร็วคงที่

การเปลี่ยนจาก ACC เป็น CC

สัญลักษณ์สำหรับระบบควบคุมความเร็วคงที่ที่ทำงานอยู่จะแสดงขึ้นในแผงหน้าปัดแบบรวม:

CC Cruise Control	ACC Adaptive Cruise Control
	
ระบบควบคุมความเร็วรถอัตโนมัติ	ระบบควบคุมความเร็วรถอัตโนมัติแบบดัดแปลง

เมื่อกดปุ่มเป็นเวลาสั้นๆ หนึ่งครั้ง ส่วนการปรับความเร็วอัตโนมัติ (ระบบรักษาระยะห่าง) ในระบบควบคุมความเร็วคงที่จะถูกยกเลิกการทำงาน ซึ่งระบบจะรักษาความเร็วรถตามระดับความเร็วที่ตั้ง/บันทึกไว้เท่านั้น

- การกดปุ่มบนพวงมาลัย  เป็นเวลานานขึ้น - สัญลักษณ์ในแผงหน้าปัดแบบรวมจะเปลี่ยนจาก  เป็น 

- > ซึ่งหมายความว่า ระบบควบคุมความเร็วรถแบบมาตรฐาน (น. 247) CC (Cruise Control) กำลังทำงาน

คำเตือน

เบรกอัตโนมัติของรถยนต์จะไม่ทำงานอีกต่อไปหลังจากสลับการทำงานจาก ACC เป็น CC - รถยนต์จะทำงานตามความเร็วที่กำหนดไว้เท่านั้น

การเปลี่ยนกลับจาก CC เป็น ACC

ปิดการทำงานของระบบควบคุมความเร็วคงที่โดยการกด  1-2 ครั้งตามที่ระบุไว้ในคำแนะนำการยกเลิกการทำงาน (น. 265) เมื่อเปิดการทำงานของระบบในครั้งต่อไป ระบบควบคุมความเร็วคงที่พร้อมการปรับความเร็วอัตโนมัติจะทำงาน

ข้อมูลที่เกี่ยวข้อง

- ระบบควบคุมความเร็วคงที่พร้อมการปรับความเร็วอัตโนมัติ - ACC* (น. 255)
- ระบบควบคุมความเร็วคงที่พร้อมการปรับความเร็วอัตโนมัติ* - ภาพรวม (น. 259)
- ระบบควบคุมความเร็วคงที่พร้อมการปรับความเร็วอัตโนมัติ* - ฟังก์ชันการทำงาน (น. 256)

ระบบควบคุมความเร็วคงที่พร้อมการปรับความเร็วอัตโนมัติ* - การตรวจหาข้อบกพร่องและการดำเนินการแก้ไข

ถ้าแผงหน้าปัดแบบรวมแสดงข้อความ Radar blocked
See manual กรณีนี้หมายความว่าเซ็นเซอร์แบบเรดาร์

(น. 273) ของระบบควบคุมความเร็วคงที่พร้อมการปรับความเร็วอัตโนมัติตรวจไม่พบรถคันอื่นที่ด้านหน้าของรถของท่าน

ข้อความนี้ระบุว่า ทั้งฟังก์ชันการเตือนระยะห่าง

(น. 251) และ การเตือนการชนพร้อมการเบรกอัตโนมัติ

(น. 287) ไม่ทำงานอยู่ในขณะนี้

ตารางต่อไปนี้จะแสดงตัวอย่างของสาเหตุที่เป็นไปได้สำหรับข้อความที่แสดงขึ้น พร้อมกับการแก้ไขที่เหมาะสม

สาเหตุ	การแก้ไข
พื้นผิวเรดาห์ในตะแกรงสกปรกหรือถูกปกคลุมด้วยน้ำแข็ง หรือ หิมะ	ทำความสะอาดสิ่งสกปรก น้ำแข็งและหิมะจากพื้นผิวเรดาห์ในตะแกรง
ฝนตกหนักหรือหิมะปิดกั้นสัญญาณเรดาห์	ไม่ต้องทำการแก้ไขใด บางครั้งเรดาห์จะไม่ทำงานในขณะที่ฝนหรือหิมะตกหนัก
น้ำหรือหิมะจากพื้นถนนหมุนขึ้นและปิดกั้นสัญญาณเรดาห์	ไม่ต้องทำการแก้ไขใด บางครั้งเรดาห์จะไม่ทำงานเมื่อขับรถบนพื้นถนนที่เปียกมากหรือเต็มไปด้วยหิมะ
ได้ทำความสะอาดพื้นผิวของเรดาห์ แต่ข้อความยังคงอยู่	โปรดรอ เรดาห์อาจใช้เวลาหลายนาที่เพื่อรับรู้ว่ามีถูกปิดกั้นอีกต่อไป



ข้อมูลที่เกี่ยวข้อง

- ระบบควบคุมความเร็วคงที่พร้อมการปรับความเร็วอัตโนมัติ* - ภาพรวม (น. 259)
- ระบบควบคุมความเร็วคงที่พร้อมการปรับความเร็วอัตโนมัติ* - ฟังก์ชันการทำงาน (น. 256)
- ระบบควบคุมความเร็วคงที่พร้อมการปรับความเร็วอัตโนมัติ* - สัญลักษณ์และข้อความ (น. 270)

ระบบควบคุมความเร็วคงที่พร้อมการปรับ
ความเร็วอัตโนมัติ* - สัญลักษณ์และข้อความ

ในบางครั้งระบบควบคุมความเร็วคงที่พร้อมการ
ปรับความเร็วอัตโนมัติอาจจะแสดงสัญลักษณ์และ/

หรือข้อความ นี่คือตัวอย่างสองสามตัวอย่าง -
ปฏิบัติตามคำแนะนำที่ให้ไว้:

สัญลักษณ์	ข้อความ	ความหมาย
	สัญลักษณ์เป็นสีเขียว	ความเร็วรถได้รับการรักษาไว้ที่ระดับที่บันทึกไว้
	สัญลักษณ์เป็นสีขาว	ระบบควบคุมความเร็วรถพร้อมการปรับความเร็วอัตโนมัติอยู่ในโหมดสแตนด์บาย
		มีการเลือกระบบควบคุมความเร็วรถแบบมาตรฐานในแบบแมนนวล
	Set ESC to Normal to enable Cruise	ระบบควบคุมความเร็วคงที่พร้อมการปรับความเร็วอัตโนมัติจะไม่สามารถทำงานได้ จนกว่าระบบเสถียรภาพ (ESC) (น. 239) จะได้รับการตั้งค่าให้อยู่ในโหมดปกติ
	Adaptive cruise control cancelled	ระบบควบคุมความเร็วรถอัตโนมัติแบบตัดแปลงถูกยกเลิก คนขับต้องควบคุมความเร็วด้วยตนเอง
	Adaptive cruise control unavailable	ระบบควบคุมความเร็วรถอัตโนมัติไม่สามารถใช้งานได้ ซึ่งอาจเนื่องมาจาก: <ul style="list-style-type: none"> • อุณหภูมิเบรกสูง • เซ็นเซอร์เรดาร์ถูกกีดขวาง เช่น โดยหิมะที่เปียกหรือฝน

สัญลักษณ์	ข้อความ	ความหมาย
	Radar blocked See manual	<p>ระบบควบคุมความเร็วอัตโนมัติถูกยกเลิกการทำงานชั่วคราว</p> <ul style="list-style-type: none"> เซ็นเซอร์เรดาร์ถูกปิดกั้นและไม่สามารถตรวจจวัดคันอื่นได้ เช่น ในกรณีที่มีฝนตกหนักหรือมีโคลนสะสมอยู่หน้าเซ็นเซอร์เรดาร์ ซึ่งคนขับสามารถเลือกที่จะ เปลี่ยนเป็น (น. 268) ระบบควบคุมความเร็วคงที่ (CC) แบบธรรมดาได้ ข้อความจะให้ข้อมูลเกี่ยวกับตัวเลือกที่เหมาะสม <p>อ่านเกี่ยวกับ ข้อจำกัดของเซ็นเซอร์เรดาร์ (น. 273)</p>
	Adaptive cruise control Service required	<p>ระบบควบคุมความเร็วอัตโนมัติถูกยกเลิกการทำงาน</p> <ul style="list-style-type: none"> ให้ติดต่อศูนย์บริการ ขอแนะนำให้ผู้ศูนย์บริการของวอลโว่ที่ได้รับการแต่งตั้ง
	Press brake to hold vehicle + สัญลักษณ์เตือนเสียง ^A	<p>รถหยุดนิ่งอยู่กับที่และระบบควบคุมความเร็วคงที่ จะปล่อยเบรกเท้าเพื่อให้เบรกจอดรถทำงานแทนและหยุดรถไว้ แต่ถ้ามีความผิดปกติของเบรกจอดรถ รถจะเริ่มเคลื่อนไหลในอีกไม่นาน</p> <ul style="list-style-type: none"> คนขับจะต้องทำการเบรกด้วยตนเอง ข้อความจะยังคงแสดงอยู่และเสียงเตือนจะดังจนกว่าคนขับเหยียบเบรกเท้า หรือเหยียบแป้นคันเร่ง
	Below 30 km/h Lead vehicle required ^A	<p>แสดงขึ้นเมื่อพยายามสั่งงานระบบควบคุมความเร็วคงที่พร้อมการปรับความเร็วอัตโนมัติที่ความเร็วต่ำกว่า 30 กม./ชม. (20 ไมล์ต่อชั่วโมง) โดยไม่มีรถอยู่ด้านหน้าภายในระยะห่างที่ระบบสามารถทำงานได้</p>

^A เฉพาะกับการช่วยเหลือคนขับในสภาพการจราจรหนาแน่น

◀◀ ข้อมูลที่เกี่ยวข้อง

- ระบบควบคุมความเร็วคงที่พร้อมการปรับความเร็วอัตโนมัติ - ACC* (น. 255)
- ระบบควบคุมความเร็วคงที่พร้อมการปรับความเร็วอัตโนมัติ* - ภาพรวม (น. 259)
- ระบบควบคุมความเร็วคงที่พร้อมการปรับความเร็วอัตโนมัติ* - ฟังก์ชันการทำงาน (น. 256)

เซ็นเซอร์เรดาร์

การทำงานของเซ็นเซอร์เรดาร์คือ ตรวจจพบรถหรือยานพาหนะที่มีขนาดใหญ่กว่าที่ไปในทิศทางเดียวกันในเลนเดียวกัน

ฟังก์ชันการทำงานที่ใช้เซ็นเซอร์เรดาร์มีดังต่อไปนี้:

- ระบบเตือนระยะห่าง*
- ระบบควบคุมความเร็วคงที่พร้อมการปรับความเร็วอัตโนมัติ *
- ระบบเตือนการปะทะพร้อมระบบเบรกอัตโนมัติ และระบบตรวจจับผู้ขับซึ่งจักยาน และคนเดินบนถนน*

! สำคัญ

ในกรณีที่พบว่ากระจิงหน้ารถชำรุดเสียหาย หรือถ้าท่านสงสัยว่าเซ็นเซอร์เรดาร์อาจชำรุดเสียหาย:

- ให้ติดต่อศูนย์บริการ ขอแนะนำให้ใช้ศูนย์บริการของวอลโว่ที่ได้รับการแต่งตั้ง
- ถ้ากระจิงหน้ารถ, เซ็นเซอร์เรดาร์ หรือแขนยึดอุปกรณ์ชำรุดเสียหายหรือหลวม ฟังก์ชันอาจไม่ทำงานทั้งหมดหรือไม่ทำงานเป็นบางส่วน (หรือทำงานผิดพลาด) ได้

การแก้ไขเซ็นเซอร์เรดาร์ อาจทำให้เกิดกฎหมายในการใช้งานได้

ข้อมูลที่เกี่ยวข้อง

- เซ็นเซอร์เรดาร์ - ข้อจำกัด (น. 273)
- ระบบควบคุมความเร็วคงที่พร้อมการปรับความเร็วอัตโนมัติ - ACC* (น. 255)
- ระบบเตือนการชน* (น. 287)
- ระบบเตือนระยะห่าง* (น. 251)

เซ็นเซอร์เรดาร์ - ข้อจำกัด

เซ็นเซอร์เรดาร์ (น. 273) จะมีข้อจำกัดอยู่ระดับหนึ่ง เช่น เนื่องจากพื้นที่การมองเห็นที่จำกัด เป็นต้น

ความสามารถของระบบควบคุมความเร็วคงที่แบบปรับอัตโนมัติในการตรวจจพบรถที่อยู่ด้านหน้าจะลดลงอย่างมาก ถ้า:

- ความเร็วของรถคันหน้าแตกต่างจากความเร็วของรถของท่านอย่างมาก
- เซ็นเซอร์แบบเรดาร์ของระบบถูกบัง เช่น เมื่อฝนตกหนัก หรือเมื่อมีน้ำสาดกระเด็น หรือมีวัตถุอื่นสะสมอยู่ที่ด้านหน้าของเซ็นเซอร์แบบเรดาร์

i หมายเหตุ

บริเวณด้านหน้าเรดาร์ที่เซ็นเซอร์ต้องสะอาด - โปรดดูที่หัวข้อย่อย "การบำรุงรักษา" (น. 292)

พื้นที่การมองเห็น

เซ็นเซอร์เรดาร์มีพื้นที่การมองเห็นที่จำกัด ในบางสถานการณ์จึงอาจตรวจไม่พบรถคันอื่น หรือกระทำการตรวจจพบล่าช้ากว่าที่คาด



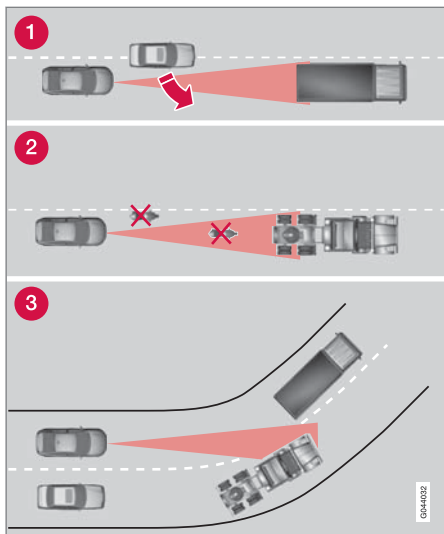

พื้นที่การมองเห็น ACC

- 1 บางครั้งเซ็นเซอร์แบบเรดาร์จะตรวจจับรถคันหน้าในระยะใกล้ได้ช้า เช่น เมื่อมีรถขับแทรกเข้ามา ระหว่างรถของท่านกับรถคันหน้า เป็นต้น
- 2 รถขนาดเล็ก เช่น รถจักรยานยนต์ หรือรถที่ไม่ขับกลางเลนอาจไม่ถูกตรวจพบ
- 3 ในทางโค้ง เซ็นเซอร์เรดาร์อาจตรวจพบรถผิดคัน หรือรถที่ตรวจพบแล้วอาจหายไปจากทรรคนะ

คำเตือน

คนขับจะต้องเอาใจใส่ต่อสภาพการจราจร และเข้าแทรกแซงเมื่อระบบควบคุมความเร็วอัตโนมัติแบบดัดแปลงไม่รักษาความเร็วหรือระยะห่างที่เหมาะสมจากรถคันหน้า

ระบบควบคุมความเร็วอัตโนมัติแบบดัดแปลงไม่สามารถควบคุมการจราจร สภาพอากาศ หรือสภาพถนนได้ทุกแบบ

กรุณาอ่านส่วนทุกส่วนที่มีเนื้อหาเกี่ยวกับระบบควบคุมความเร็วที่แบบปรับอัตโนมัติในคู่มือสำหรับเจ้าของรถเล่มนี้เพื่อศึกษาเกี่ยวกับข้อจำกัดต่างๆ ของระบบที่คนขับควรรับทราบก่อนใช้งานระบบ

ถือเป็นหน้าที่คนขับที่จะต้องรักษาระยะห่างและความเร็วรถที่เหมาะสม ถึงแม้ว่าระบบควบคุมความเร็วอัตโนมัติแบบดัดแปลงจะทำงานอยู่ก็ตาม

คำเตือน

ห้ามติดตั้งอุปกรณ์เสริมต่างๆ หรือวัตถุอื่นใด เช่น ไฟเสริม เข้าที่ด้านหน้าของกระจังหน้า

คำเตือน

ระบบควบคุมความเร็วอัตโนมัติแบบดัดแปลงไม่ใช่ระบบหลีกเลี่ยงการชน คนขับจะต้องทำการควบคุมการขับขี่เองหากระบบตรวจไม่พบรถคันหน้า

ระบบควบคุมความเร็วอัตโนมัติแบบดัดแปลงจะไม่เบรกให้กับคนหรือสัตว์ หรือให้กับยานยนต์ขนาดเล็ก เช่น มอเตอร์ไซค์ และจักรยาน หรือรถที่แล่นใกล้เข้ามา รถและวัตถุที่เคลื่อนที่ช้าหรือหยุดนิ่งอยู่กับที่

อย่าใช้ระบบควบคุมความเร็วอัตโนมัติแบบดัดแปลงในสภาพการขับขี่ เช่น การจราจรในเมือง การจราจรที่คับคั่ง ชุมทาง หรือพื้นที่ผิวถนนที่ลื่น ถนนมีน้ำมากหรือหิมะละลายเป็นโคลนบนถนน ในขณะที่ฝน/หิมะตกหนัก ในขณะที่ทัศนวิสัยการขับขี่ไม่ดี ถนนคดเคี้ยวหรือถนนลื่น เป็นต้น

ข้อมูลที่เกี่ยวข้อง

- ระบบควบคุมความเร็วคงที่พร้อมการปรับความเร็วอัตโนมัติ - ACC* (น. 255)
- ระบบเตือนการชน* (น. 287)
- ระบบเตือนระยะห่าง* (น. 251)

การรับรองชนิด - ระบบเรดาร์



การรับรองชนิดสำหรับชุดเรดาร์ของรถสามารถดู



ได้ในตารางต่อไปนี้

ตลาด	ACC ^A	BLIS ^B	สัญลักษณ์	การรับรองประเภท
บราซิล	✓			<p>Este equipamento opera em caráter secundário, isto é, não tem direito à proteção contra interferência prejudicial, mesmo de estações do mesmo tipo e não pode causar interferência a sistemas operando em caráter primário.</p> <p>Modelo: L2C0038TR 1071-10-3451 EAN: 07897843800248</p>
		✓		<p>Modelo: L2C0055TR 1500-15-8065 EAN: 07897843840978</p>
ยุโรป	✓	✓		<p>Hereby, Delphi Electronics & Safety declares that L2C0038TR / L2C0055TR are in compliance with the essential requirements and other relevant provisions of Directive 1999/5/EC.</p> <p>The Declaration of Conformity may be consulted at Delphi Electronics & Safety / 2151 E. Lincoln Road / Kokomo, Indiana 46902 USA</p>

ตลาด	ACC ^A	BLIS ^B	สัญลักษณ์	การรับรองประเภท
สหรัฐอเมริกาหรับอเมริกา	✓			TRA REGISTERED No: 0018923/09 DEALER No: DA37380/15
		✓		TRA REGISTERED No: ER37357/15 DEALER No: DA37380/15
อินโดนีเซีย	✓			14785/POSTEL/2010 1982
		✓		38806/SDPPI/2015 4927
จอร์แดน	✓			Type Approval No.: TRC/LPD/2009/87 Equipment type: Low Power Device (LPD)
		✓		Type Approval No.: TRC/LPD/2015/3 Equipment Type: Low Power Device (LPD)



ตลาด	ACC ^A	BLIS ^B	สัญลักษณ์	การรับรองประเภท
เกาหลี	✓			Certification No. DPH-L2C0038TR
		✓		Certification No. MSIP-CMI-DPH-L2C0055TR
โมร็อกโก	✓			AGREE PAR L'ANRT MAROC Numero d'agrement : MR 4838 ANRT 2009 Date d'agrement : 22/05/2009
		✓		AGREE PAR L'ANRT MAROC NUMÉRO D'AGRÉMENT: MR 9929 ANRT 2014 DATE D'AGRÉMENT: 26/12/2014
มอลดาเวีย	✓	✓		1024
สิงคโปร์	✓	✓	Complies with IDA standards DA105753	Complies with IDA Standards DA105753

ตลาด	ACC ^A	BLIS ^B	สัญลักษณ์	การรับรองประเภท
แอฟริกาใต้	✓			TA-2009/163 APPROVED
		✓		TA-2014/2390 APPROVED
ไต้หวัน	✓			CCAB09LP4590T3
		✓		CCAB15LP0680T0

^A ACC = Adaptive Cruise Control

^B BLIS = Blind Spot Information

ข้อมูลที่เกี่ยวข้อง

- เซ็นเซอร์เรดาร์ (น. 273)

City Safety™

City Safety™ คือการทำงานที่ช่วยให้คนขับสามารถหลีกเลี่ยงการชนในขณะที่การจราจรจางจรารแน่น เป็นต้น เมื่อการเปลี่ยนกระแสการจราจรรวมทั้งการเสียดสีสามารถช่วยหลีกเลี่ยงอุบัติเหตุได้

ฟังก์ชัน City Safety™ จะทำงานเมื่อรถมีความเร็วต่ำกว่า 50 กม./ชม. (30 ไมล์ต่อชั่วโมง) และช่วยคนขับโดยการเบรกอัตโนมัติในกรณีที่มีความเสี่ยงที่จะเกิดการชนรถคันหน้า หากคนขับตอบสนองด้วยการเบรกและ/หรือเลี้ยวหลบไม่ทัน

City Safety™ ถูกกระตุ้นในสถานการณ์ที่คนขับควรจะเริ่มต้นการเบรกเร็วขึ้น ซึ่งเป็นเหตุผลที่ไม่สามารถช่วยเหลือคนขับได้ในทุกสถานการณ์

City Safety™ ถูกออกแบบให้เริ่มการทำงานล่าช้าที่สุดเพื่อหลีกเลี่ยงไม่ให้มีการแทรกแซงโดยไม่จำเป็น

คนขับจะต้องไม่ใช่ City Safety™ เป็นข้ออ้างในการเปลี่ยนสไตล์การขับขี่ของตนเอง หากคนขับใช้ City Safety™ ทำการเบรกเพียงอย่างเดียว อาจเกิดการชนกันได้ไม่ช้าก็เร็ว

โดยทั่วไป คนขับหรือผู้โดยสารจะสังเกตเพียง City Safety™ หากเกิดสถานการณ์ที่รถเกือบจะเกิดการชน หากรถมีการทำงาน ระบบเตือนการชนที่มีเบรกอัตโนมัติ (น. 287)* ระบบทั้งสองนี้จะช่วยเหลือกันและกัน

! สำคัญ

การบำรุงรักษาและการเปลี่ยนอุปกรณ์ City Safety™ ต้องดำเนินการในศูนย์บริการเท่านั้น - ขอแนะนำให้ผู้ศูนย์บริการขอใบที่ได้รับการแต่งตั้ง

คำเตือน

City Safety™ ไม่ทำงานในทุกสภาพการขับขี่หรือการจราจร อากาศหรือสภาพถนนบางรูปแบบ

City Safety™ ไม่ตอบสนองต่อสภาพการขับขี่ที่ขรุขระถนนในทิศทางที่ต่างจากรถยนต์, รถขนาดเล็กลงและรถจักรยานยนต์ หรือต่อผู้คนและสัตว์ต่างๆ

City Safety™ จะป้องกันการชนที่ความเร็วต่างๆ ที่น้อยกว่า 15 กม./ชม. (9 ไมล์ต่อชั่วโมง) - ที่ความเร็วที่มากขึ้นจะทำได้เพียงลดความเร็วในการชนลงเท่านั้น เพื่อให้ฟังก์ชันเบรกทำงานได้อย่างเต็มประสิทธิภาพ คนขับต้องเหยียบแป้นเบรกด้วย

ไม่ต้องรอจน City Safety™ ทำงาน คนขับพึงระลึกไว้เสมอว่า จะต้องรักษาระยะห่างและความเร็วให้เหมาะสม

ข้อมูลที่เกี่ยวข้อง

- City Safety™ - ข้อจำกัด (น. 282)
- City Safety™ - ฟังก์ชันการทำงาน (น. 281)
- City Safety™ - การใช้งาน (น. 282)
- City Safety™ - เซ็นเซอร์เลเซอร์ (น. 284)
- City Safety™ - สัญลักษณ์และข้อความ (น. 286)

City Safety™ - ฟังก์ชันการทำงาน

City Safety จะติดตามการจราจรด้านหน้ารถโดยใช้เซ็นเซอร์เลเซอร์ที่ติดตั้งอยู่ที่ขอบบนสุดของกระจกบังลม หากมีความเสี่ยงที่จะเกิดการชน City Safety จะหยุดรถโดยอัตโนมัติ ถือว่าเป็นการเบรกอย่างกะทันหัน

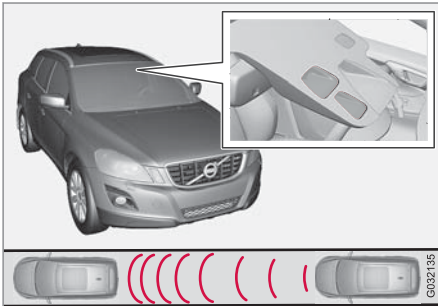

หน้าต่างตัวส่งและรับสัญญาณของเซ็นเซอร์เลเซอร์¹³

หากความเร็วของรถท่านแตกต่างจากความเร็วของรถคันหน้าเท่ากับ 4-15 กม./ชม. (3-9 ไมล์ต่อชั่วโมง) City Safety จะสามารถหลีกเลี่ยงการชนได้อย่างสิ้นเชิง

City Safety จะสั่งการเบรกในระยะใกล้ในทันที และหยุดรถในสถานการณ์ปกติ คือที่ด้านหลังของรถคันหน้า

สำหรับคนขับส่วนใหญ่ การเบรกเช่นนี้ไม่ใช่ลักษณะการขับที่ปกติของตนเอง และอาจรู้สึกไม่มั่นใจ

หากความเร็วของรถแตกต่างกันสูงกว่า 15 กม./ชม.

(9 ไมล์ต่อชั่วโมง) City Safety อาจไม่สามารถป้องกันการชนได้ด้วยตัวเอง เพื่อให้ได้แรงเบรกอย่างเต็มที่ คนขับต้องเหยียบแป้นเบรก ทำให้สามารถหลีกเลี่ยงการชนได้ ถึงแม้ว่าความเร็วแตกต่างกันอาจสูงกว่า 15 กม./ชม. (9 ไมล์ต่อชั่วโมง) ก็ตาม

เมื่อฟังก์ชันกำลังทำงานและทำการเบรก แผงหน้าปัดแบบรวมจะแสดงข้อความที่แจ้งว่าฟังก์ชันกำลังทำงานอยู่

หมายเหตุ

เมื่อ City Safety™ สั่งงานเบรก ไฟเบรกจะติดสว่าง

ข้อมูลที่เกี่ยวข้อง

- City Safety™ - ข้อจำกัด (น. 282)
- City Safety™ (น. 280)
- City Safety™ - การใช้งาน (น. 282)
- City Safety™ - เซ็นเซอร์เลเซอร์ (น. 284)

- City Safety™ - สัญลักษณ์และข้อความ (น. 286)

¹³ หมายเหตุ: ภาพแสดงรายละเอียดเบื้องต้น ทั้งนี้รายละเอียดอาจจะแตกต่างกันไปในรถแต่ละรุ่น

City Safety™ - การใช้งาน

City Safety™ คือการทำงานที่ช่วยให้คนขับสามารถหลีกเลี่ยงการชนในขณะที่การจราจรหนาแน่น เป็นต้น เมื่อการเปลี่ยนกระแสการจราจรรวมทั้งการเสียสมาธิชั่วขณะอาจทำให้เกิดอุบัติเหตุได้

เปิดและปิด

i หมายเหตุ
ฟังก์ชัน City Safety™ จะเปิดทำงานโดยอัตโนมัติเมื่อสตาร์ทเครื่องยนต์

ในบางสถานการณ์ ขอแนะนำให้ปิด City Safety™ เช่น เมื่อมีกิ่งไม้พาดกระทบฝากระโปรงหน้าและ/หรือกระจกบังลม

City Safety™ ทำได้ในระบบเมนู MY CAR (น. 152) และหลังจากสตาร์ทเครื่องยนต์แล้ว จะสามารถยกเลิกการทำงานของฟังก์ชันได้ดังต่อไปนี้:

- ค้นหาใน MY CAR เพื่อหา Driver support system แล้วเลือกตัวเลือก Off (ปิดทำงาน) ที่ City Safety

การทำงานจะถูกเปิดใช้ในครั้งต่อไปที่สตาร์ทเครื่องยนต์ โดยไม่คำนึงว่าระบบจะเปิดหรือปิดอยู่ในขณะที่ดับเครื่องยนต์

! คำเตือน

เซ็นเซอร์เลเซอร์จะส่งแสงเลเซอร์เมื่อ City Safety™ ถูกปิดด้วยมือด้วย

ข้อมูลที่เกี่ยวข้อง

- City Safety™ (น. 280)
- City Safety™ - ข้อจำกัด (น. 282)
- City Safety™ - ฟังก์ชันการทำงาน (น. 281)
- City Safety™ - เซ็นเซอร์เลเซอร์ (น. 284)
- City Safety™ - สัญลักษณ์และข้อความ (น. 286)
- MY CAR (น. 152)

City Safety™ - ข้อจำกัด

เซ็นเซอร์ใน City Safety ถูกออกแบบให้ตรวจจับรถยนต์หรือรถขนาดใหญ่ที่อยู่ข้างหน้ารถของท่าน โดยไม่ขึ้นอยู่กับการเป็นกลางวันหรือกลางคืน

อย่างไรก็ตาม ฟังก์ชันนี้จะมีข้อจำกัดบางอย่าง

ข้อจำกัดของเซ็นเซอร์นี้หมายความว่า City Safety จะมีประสิทธิภาพลดลงหรือไม่สามารถทำงานได้เลยในสภาพอากาศอย่างเช่น เมื่อหิมะหรือฝนตกหนัก, มีหมอกหนา, เมื่อมีพายุฝุ่น หรือละอองหิมะหนาที่ป เป็นต้น หมอก, สิ่งสกปรก, น้ำแข็ง หรือหิมะบนกระจกหน้าก็อาจจะรบกวนการทำงานของฟังก์ชันนี้ได้

วัตถุที่แขวนในระดับต่ำ เช่น ธงสำหรับสัมภาระที่ยื่นออกมา หรืออุปกรณ์เสริม เช่น หลอดไฟเสริมและแท่งกลมูนซึ่งมีความสูงมากกว่าฝากระโปรงหน้าจะจำกัดการทำงานของฟังก์ชันนี้

แสงเลเซอร์จากเซ็นเซอร์ใน City Safety จะทำหน้าที่ตรวจวัดการสะท้อนของแสง เซ็นเซอร์นี้ไม่สามารถตรวจหาวัตถุที่มีความสามารถในการสะท้อนต่ำ โดยทั่วไป

ส่วนหลังของรถจะสะท้อนแสงได้อย่างเพียงพอโดยการ
ใช้ป้ายทะเบียนและตัวสะท้อนแสงด้านหลัง

สำหรับพื้นผิวถนนที่ลื่น ระยะเบรกจะต้องยาวออกไป ซึ่ง
อาจลดความสามารถของ City Safety เพื่อหลีกเลี่ยง
การชน ในสถานการณ์เช่นนี้ ระบบ ABS¹⁴ และ ESC¹⁵
จะให้แรงเบรกที่ดีที่สุดเท่าที่เป็นไปได้ที่ยังคงรักษา
เสถียรภาพไว้ได้

เมื่อท่านถอยรถ City Safety จะปิดการทำงานชั่วคราว

City Safety จะไม่ทำงานที่ความเร็วต่ำ คือต่ำกว่า
4 กม./ชม. (3 ไมล์ต่อชั่วโมง) จึงเป็นเหตุผลที่ทำให้ระบบ
ไม่แทรกแซงในสถานการณ์ที่กำลังเข้าใกล้รถคันหน้า
อย่างช้าๆ เช่น เมื่อจอดรถ

คำสั่งของคนขับจะได้รับการจัดอันดับความสำคัญเสมอ
จึงเป็นเหตุผลที่ทำให้ City Safety ไม่แทรกแซงในสถาน
การณ์ที่คนขับเป็นผู้ตัดสินใจหักเลี้ยว หรือเร่งความเร็ว
ถึงแม้ว่าจะไม่สามารถหลีกเลี่ยงการชนได้ก็ตาม

เมื่อ City Safety หลีกเลี่ยงไม่ให้รถชนกับวัตถุที่อยู่กับที่
รถของท่านจะหยุดอยู่กับที่เป็นเวลานานไม่เกิน
1.5 วินาที หากรถเบรกให้กับรถคันหน้าที่กำลังเคลื่อนที่

อยู่ ความเร็วของรถท่านจะถูกลดลงจนเท่ากับความเร็ว
ของรถคันหน้า

ในรถที่มีเกียร์ธรรมดา เครื่องยนต์จะดับเมื่อ City Safety
หยุดรถ เว้นเสียแต่ว่าคนขับจะเหยียบแป้นคลัตช์ก่อน
หน้านั้น

i หมายเหตุ

- รักษาผิวกระจกหน้าที่อยู่ด้านหน้าของเซ็นเซอร์
แบบเลเซอร์ให้สะอาดปราศจากน้ำแข็ง, หิมะ
และสิ่งสกปรกต่างๆ (สำหรับ ตำแหน่งของ
เซ็นเซอร์ (น. 281) โปรดดูภาพประกอบ)
- ห้ามติดหรือติดตั้งวัตถุใดๆ บนกระจกหน้าที่
บริเวณด้านหน้าของเซ็นเซอร์แบบเลเซอร์
- ขจัดน้ำแข็งและหิมะออกจากฝากระโปรงหน้า
หิมะและน้ำแข็งจะต้องหนาไม่เกิน 5 ซม.

การตรวจหาข้อบกพร่องและการแก้ไข

ถ้าข้อความ Windscreen sensors blocked See
manual แสดงขึ้นในแผงหน้าปัดแบบรวม แสดงว่ามีสิ่ง

กีดขวางเซ็นเซอร์เลเซอร์ และไม่สามารถตรวจจับรถคัน
หน้าได้ ซึ่งหมายความว่า City Safety จะไม่ทำงาน

ข้อความ Windscreen sensors blocked See manual
จะไม่แสดงในสถานการณ์ทั้งหมดที่เซ็นเซอร์ถูกกีดขวาง
ดังนั้นคนขับจะต้องหมั่นทำความสะอาดกระจกบังลม
และบริเวณด้านหน้าเซ็นเซอร์เลเซอร์อยู่เสมอ

ตารางนี้จะแสดงสาเหตุที่เป็นไปได้ของข้อความที่แสดง
พร้อมกับคำแนะนำเพื่อการแก้ไขที่เหมาะสม

สาเหตุ	การแก้ไข
พื้นผิวของกระจกบังลม หน้าเซ็นเซอร์เลเซอร์ สกปรกหรือปกคลุมด้วย น้ำแข็งหรือหิมะ	ขจัดสิ่งสกปรก น้ำแข็ง และหิมะจากพื้นผิว กระจกบังลมด้านหน้า เซ็นเซอร์
พื้นที่การมองเห็นของ เซ็นเซอร์เลเซอร์ถูกกีดขวาง	เอาวัตถุที่กีดขวางอยู่ ออก

¹⁴ (Anti-lock Braking System) - ระบบเบรกแบบป้องกันล้อล็อก

¹⁵ (Electronic Stability Control) - ระบบเสถียรภาพ



! สำคัญ

ถ้ามีรอยแตกร้าว, รอยขีดขูด หรือรอยกระเทาะจากสะเก็ดหินในกระจกหน้าที่ด้านหน้าของ "บริเวณตรวจสอบ" ของเซ็นเซอร์แบบเลเซอร์ โดยมีขนาดประมาณ 0.5 x 3.0 มม. (หรือใหญ่กว่านี้) จะต้องติดต่อศูนย์บริการเพื่อทำการเปลี่ยนกระจกหน้า (ดูภาพประกอบสำหรับตำแหน่งของเซ็นเซอร์ (น. 281)) โดยขอแนะนำให้ใช้บริการของศูนย์บริการของวอลโว่ที่ได้รับการแต่งตั้งอย่างเป็นทางการ มิฉะนั้น City Safety™ อาจมีประสิทธิภาพลดลง เพื่อหลีกเลี่ยงความเสี่ยงของการทำงานล้มเหลว, ทำงานไม่ครบถ้วน หรือการทำงานด้วยประสิทธิภาพที่ลดลงของ City Safety™ ให้ปฏิบัติตามดังต่อไปนี้:

- วอลโว่ขอแนะนำว่า **ไม่ควร**ซ่อมรอยแตกร้าว, รอยขีดขูด หรือรอยกระเทาะจากสะเก็ดหินที่บริเวณด้านหน้าของเซ็นเซอร์แบบเลเซอร์ แต่ควรเปลี่ยนกระจกหน้าทั้งแผ่นแทน
- ก่อนเปลี่ยนกระจกหน้า กรุณาติดต่อศูนย์บริการวอลโว่ที่ได้รับการแต่งตั้งเพื่อให้แน่ใจว่ามีการส่งกระจกหน้าที่ถูกต้อง

- ต้องติดตั้งที่ปัดน้ำฝนกระจกบังลมชนิดเดียวกัน หรือกระจกบังลมที่ได้รับการรับรองจากวอลโว่ ในระหว่างการเปลี่ยน

ข้อมูลที่เกี่ยวข้อง

- City Safety™ (น. 280)
- City Safety™ - ฟังก์ชันการทำงาน (น. 281)
- City Safety™ - การใช้งาน (น. 282)

City Safety™ - เซ็นเซอร์เลเซอร์ ฟังก์ชัน City Safety™ จะมีเซ็นเซอร์ซึ่งส่งแสงเลเซอร์ (ดูภาพประกอบ (น. 281) สำหรับตำแหน่งเซ็นเซอร์) โปรเจกต์ต่อศูนย์บริการในกรณีที่มีข้อบกพร่องหรือหากต้องซ่อมแซมเซ็นเซอร์เลเซอร์ ขอแนะนำให้ใช้ศูนย์บริการของวอลโว่ที่ได้รับการแต่งตั้ง การปฏิบัติตามคำแนะนำในขณะที่ใช้งานเซ็นเซอร์เลเซอร์เป็นสิ่งที่จะต้องจำเป็นอย่างยิ่ง

ป้ายสองป้ายต่อไปนี้เกี่ยวข้องกับเซ็นเซอร์เลเซอร์:

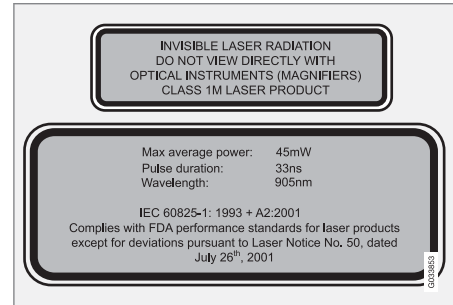

แผ่นป้ายอันบนในภาพประกอบอธิบายประเภทของลำแสงเลเซอร์ดังนี้

- การแผ่รังสีของเลเซอร์ - อย่านมองลำแสงเลเซอร์ด้วยตาเปล่า - ผลักัดกันซ์เลเซอร์ประเภท 1M

แผ่นป้ายอินฟราเรดในภาพอธิบายข้อมูลทางกายภาพของลำแสงเลเซอร์ดังนี้

- IEC 60825-1:1993 + A2:2001 เป็นไปตามมาตรฐาน FDA (U.S. Food Administration) สำหรับการออกแบบผลิตภัณฑ์เลเซอร์ที่มีข้อบกพร่องเกี่ยวกับการเบี่ยงเบนตามข้อกำหนดของ "Laser Notice No. 50" ตั้งแต่วันที่ 26 กรกฎาคม 2001

ข้อมูลการแผ่รังสีของเซ็นเซอร์เลเซอร์

ในตารางต่อไปนี้คือ ข้อมูลกายภาพของเซ็นเซอร์เลเซอร์

พลังงานพัลส์สูงสุด	2.64 μJ
เอาต์พุตเฉลี่ยสูงสุด	45 mW
ระยะเวลาพัลส์	33 ns
การลู่ออก (แนวอนน x แนวตั้ง)	$28^\circ \times 12^\circ$

คำเตือน

หากไม่ปฏิบัติตามคำแนะนำในที่นี้ มีความเสี่ยงที่จะเป็นอันตรายต่อดวงตา!

- อย่ามองดูภายในเซ็นเซอร์เลเซอร์เป็นอันขาด (ซึ่งแผ่รังสีเลเซอร์ที่มองไม่เห็นออกมา) ที่ระยะห่าง 100 มม. หรือใกล้กว่านั้นด้วยอุปกรณ์ขยายภาพ เช่น แว่นขยาย กล้องจุลทรรศน์ เลนส์ หรืออุปกรณ์พิเศษอื่นๆ ที่คล้ายกัน
- การทดสอบ การซ่อมแซม การถอด การปรับตั้ง อุปกรณ์เลเซอร์และ/หรือการเปลี่ยนชิ้นส่วนอะไหล่ของเซ็นเซอร์ควรกระทำโดยศูนย์บริการที่มีความเชี่ยวชาญ เราขอแนะนำให้ใช้ศูนย์บริการของวอลโว่ที่ได้รับการแต่งตั้งเท่านั้น
- เพื่อป้องกันการสัมผัสกับรังสีที่เป็นอันตราย ห้ามทำการปรับเปลี่ยนเข้าหรือซ่อมแซมใดๆ นอกเหนือจากที่ระบุไว้ในที่นี้
- ช่างเทคนิคจะต้องปฏิบัติตามข้อมูลของศูนย์บริการที่กำหนดขึ้นมาเป็นพิเศษสำหรับเซ็นเซอร์เลเซอร์
- อย่าถอดเลเซอร์เซ็นเซอร์ (รวมถึงการถอดเลนส์) เซ็นเซอร์เลเซอร์ที่ถูกถอดออกจะไม่มี

คุณสมบัตินี้ตรงตามเลเซอร์คลาส 3B ของมาตรฐาน IEC 60825-1 เลเซอร์คลาส 3B ไม่ปลอดภัยต่อสายตา ดังนั้นจึงมีความเสี่ยงที่จะเกิดการบาดเจ็บได้

- จะต้องปลดการเชื่อมต่อชั่วคราวของเซ็นเซอร์เลเซอร์ก่อนที่จะถอดเซ็นเซอร์เลเซอร์ออกจากกระบอกบังลม
- ต้องติดตั้งเซ็นเซอร์เลเซอร์บนกระบอกบังลมก่อนที่จะเชื่อมต่อชั่วคราวของเซ็นเซอร์
- เซ็นเซอร์แบบเลเซอร์จะส่งแสงเลเซอร์ออกไปเมื่อถูกแฉริโมตคอนโทรลอยู่ที่ ตำแหน่งสวิตช์กุญแจ II (น. 113) ถึงแม้ว่าจะดับเครื่องยนต์แล้วก็ตาม



ข้อมูลที่เกี่ยวข้อง

- City Safety™ (น. 280)
- City Safety™ - ข้อจำกัด (น. 282)
- City Safety™ - ฟังก์ชันการทำงาน (น. 281)
- City Safety™ - การใช้งาน (น. 282)
- City Safety™ - สัญลักษณ์และข้อความ (น. 286)

City Safety™ - สัญญาณและข้อความ
เมื่อใช้ร่วมกับการเบรกอัตโนมัติโดยระบบ City
Safety™ (น. 280) อาจมีสัญญาณอย่างน้อยหนึ่ง

สัญญาณติดสว่างขึ้นในแผงหน้าปัดแบบรวม และ
อาจมีข้อความแสดงขึ้นด้วย ท่านสามารถรับทราบ

ข้อความได้ด้วยกดสั้นๆ บนปุ่ม OK บนก้านควบคุม
ไฟเลี้ยง

สัญญาณ	ข้อความ	ความหมาย/การแก้ไข
	Auto braking by City Safety	City Safety™ กำลังเบรกหรือได้เบรกโดยอัตโนมัติ
	Windscreen sensors blocked See manual	เซ็นเซอร์เลเซอร์ไม่ทำงานชั่วคราวเนื่องจากมีวัตถุบางอย่างกีดขวางอยู่ <ul style="list-style-type: none"> เอาวัตถุที่กีดขวางอยู่ออก และ/หรือ ทำความสะอาดกระจกบังลมที่อยู่ด้านหน้าเซ็นเซอร์ อ่านเกี่ยวกับ ข้อจำกัดเกี่ยวกับเซ็นเซอร์เลเซอร์ (น. 282)
	City Safety Service required	City Safety™ ปิดการทำงาน <ul style="list-style-type: none"> ไปที่ศูนย์บริการถ้าข้อความยังคงแสดงอยู่ ขอแนะนำให้ผู้ศูนย์บริการของวอลโว่ที่ได้รับการแต่งตั้ง

ข้อมูลที่เกี่ยวข้อง

- City Safety™ (น. 280)
- City Safety™ - ข้อจำกัด (น. 282)
- City Safety™ - ฟังก์ชันการทำงาน (น. 281)
- City Safety™ - การใช้งาน (น. 282)
- City Safety™ - เซ็นเซอร์เลเซอร์ (น. 284)

ระบบเตือนการชน*

"การเตือนการชนพร้อมเบรกอัตโนมัติและการตรวจจับคนขับรถจักรยาน/คนเดินเท้า" ได้รับการออกแบบมาให้ช่วยเหลือคนขับเมื่อมีความเสี่ยงในการชนกับคนเดินเท้า, คนขับรถจักรยาน หรือรถยนต์คันหน้าที่อยู่กับที่หรือเคลื่อนที่ในทิศทางเดียวกัน

"การเตือนการชนพร้อมเบรกอัตโนมัติและการตรวจจับคนขับรถจักรยาน/คนเดินเท้า" จะทำงานในสถานการณ์ที่คนขับควรเริ่มเบรกก่อนหน้านั้น ซึ่งเป็นเหตุผลที่การทำงานของระบบนี้ไม่สามารถช่วยเหลือคนขับได้ในทุกสถานการณ์

"การเตือนการชนพร้อมเบรกอัตโนมัติและการตรวจจับคนขับรถจักรยาน/คนเดินเท้า" ได้รับการออกแบบให้ทำงานช้าที่สุดเท่าที่จะเป็นไปได้ เพื่อหลีกเลี่ยงการเข้าแทรกการทำงานโดยไม่จำเป็น

"การเตือนการชนพร้อมเบรกอัตโนมัติและการตรวจจับคนขับรถจักรยาน/คนเดินเท้า" สามารถป้องกันการชนหรือลดความเร็วในการชนลงได้

ห้ามไม่ให้คนขับใช้ "การเตือนการชนพร้อมเบรกอัตโนมัติและการตรวจจับคนขับรถจักรยาน/คนเดินเท้า" เป็นข้อ

อ้างในการเปลี่ยนลักษณะการขับขี่ของตนเอง ถ้าคนขับปล่อยให้การเตือนการชนพร้อมเบรกอัตโนมัติทำการเบรกเพียงอย่างเดียว อาจเกิดการชนได้ไม่ช้าก็เร็ว

ระดับของระบบสองระดับ

ฟังก์ชัน "การเตือนการชนพร้อมเบรกอัตโนมัติและการตรวจจับคนขับรถจักรยาน/คนเดินเท้า" มีสองแบบด้วยกันโดยขึ้นกับการติดตั้งในรถ:

ระดับ 1

เมื่อมีสิ่งกีดขวาง คนขับจะได้รับการเตือน¹⁶ ด้วยสัญญาณเสียงเตือนและภาพเท่านั้น โดยไม่มีการเข้าแทรกการทำงานด้วยการเบรกอัตโนมัติ คนขับจะต้องเบรกด้วยตนเอง

ระดับ 2

เมื่อมีสิ่งกีดขวาง คนขับจะได้รับการเตือนด้วยสัญญาณเสียงเตือนและภาพ จากนั้นรถยนต์จะถูกเบรกโดยอัตโนมัติหากคนขับไม่กระทำใดๆ ภายในเวลาที่กำหนด

! สำคัญ

การบำรุงรักษาอุปกรณ์ภายในของระบบเตือนการชนพร้อมเบรกอัตโนมัติและการตรวจจับคนเดินถนน/คนขับรถจักรยานจะต้องดำเนินการในศูนย์บริการเท่านั้น - ขอแนะนำให้ใช้ศูนย์บริการวอลโว่ที่ได้รับการแต่งตั้งอย่างเป็นทางการ

ข้อมูลที่เกี่ยวข้อง

- ระบบเตือนการชน* - ฟังก์ชันการทำงาน (น. 288)
- ระบบเตือนการชน* - การตรวจจับคนเดินถนน (น. 291)
- ระบบเตือนการชน* - การตรวจจับคนขับรถจักรยาน (น. 289)
- ระบบเตือนการชน* - การทำงาน (น. 292)
- ระบบเตือนการชน* - ข้อจำกัด (น. 294)
- ระบบเตือนการชน* - ข้อจำกัดของเซ็นเซอร์แบบกล้อง (น. 296)
- ระบบเตือนการชน* - สัญลักษณ์และข้อความ (น. 298)

¹⁶ ไม่มีการเตือนรถจักรยานที่ "ระดับ 1"

ระบบเตือนการชน* - ฟังก์ชันการทำงาน

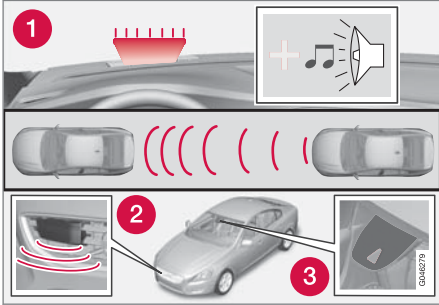

ภาพรวมของการทำงาน¹⁷

- 1 ไฟเตือนและเสียงเตือนในกรณีที่มีความเสี่ยงต่อการชน
- 2 เซ็นเซอร์เรดาร์¹⁸
- 3 เซ็นเซอร์ของกล้อง

การเตือนการชนพร้อมเบรกอัตโนมัตินี้มีขั้นตอนการทำงานสามขั้นตอนต่อไปนี้:

1. การเตือนการชน
2. การเสริมแรงเบรก¹⁸

3. เบรกอัตโนมัตินี้¹⁸

ระบบเตือนการชนและ City Safety™ (น. 280) จะทำงานร่วมกัน

1 - การเตือนการชน

คนขับจะได้รับการเตือนถึงการชนที่ใกล้จะเกิดขึ้นสูง

ระบบเตือนการชนสามารถตรวจจับคนเดินถนน, คนขับที่รถจักรยาน หรือรถที่จอดอยู่กับที่หรือเคลื่อนที่ในทิศทางเดียวกับรถของท่าน และอยู่ด้านหน้าของรถของท่านได้

ถ้ามีความเสี่ยงที่จะเกิดการชนกับคนเดินถนน, คนขับรถจักรยาน หรือรถคันอื่น ระบบจะเตือนคนขับโดยใช้การกะพริบสัญญาณไฟเตือนสีแดง (1) และสัญญาณเสียงเตือน

2 - การเสริมแรงเบรก¹⁸

หากความเสี่ยงต่อการชนยังคงเพิ่มขึ้นหลังการเตือนการชน การเสริมการเบรกจะถูกกระตุ้น

หมายถึงระบบเบรกพร้อมที่จะทำการเบรกอย่างรวดเร็วเมื่อเหยียบเบรกเบาๆ ซึ่งอาจทำให้รู้สึกว่ารถกระตุกเล็กน้อย

ถ้าเหยียบแป้นเบรกอย่างรวดเร็วพอ การเบรกเต็มที่จะทำงาน

การเสริมการเบรกยังช่วยเสริมการเบรกของคนขับ ถ้าระบบพิจารณาว่า การเบรคนั้นไม่เพียงพอที่จะหลีกเลี่ยงการชน

3 - เบรกอัตโนมัตินี้¹⁸

ฟังก์ชันเบรกอัตโนมัตินี้จะถูกกระตุ้นการทำงานเป็นขั้นตอนสุดท้าย

หากอยู่ในสถานการณ์เช่นนี้ คนขับยังไม่ได้เริ่มการหลีกเลี่ยง และมีความเสี่ยงที่จะเกิดการชนสูงมาก การทำงานเบรกอัตโนมัตินี้จะถูกกระตุ้น ไม่ว่าจะคนขับจะเบรกหรือไม่ก็ตาม จากนั้นการเบรกจะเกิดขึ้นโดยมีแรงเบรกที่จำกัดเพื่อลดความเร็วขณะชน หรือโดยมีแรงเบรกที่จำกัดหากเพียงพอที่จะหลีกเลี่ยงไม่ให้เกิดการชนได้ สำหรับคนขับรถจักรยาน การเตือนและการแทรกการทำงานด้วยการเบรกเต็มที่อยู่ทำงานล่าช้าหรือทำงานพร้อมกัน

¹⁷ หมายเหตุ: ภาพแสดงรายละเอียดเบื้องต้น ทั้งนี้รายละเอียดอาจจะแตกต่างกันไปในรถแต่ละรุ่น

¹⁸ พร้อมระบบระดับ 2 เท่านั้น

⚠ คำเตือน

ระบบเตือนการชนไม่ทำงานในทุกสภาพการขับขี่ที่การจราจร อากาศหรือสภาพถนนบางรูปแบบ ระบบเตือนการชนจะไม่ตอบสนองต่อยานพาหนะหรือรถจักรยานที่ขี่ขึ้นทิศทางอื่นนอกเหนือจากทิศทางเดียวกับรถ หรือต่อรถและลัดวี

การเตือนจะถูกกระตุ้นเฉพาะในกรณีที่มีความเสี่ยงต่อการชนสูง ส่วน "ฟังก์ชันการทำงาน" และส่วน "ข้อจำกัด" จะให้ข้อมูลเกี่ยวกับข้อจำกัดต่างๆ ที่คนขับควรระวังถึงอยู่เสมอก่อนที่จะใช้ระบบเตือนการชนพร้อมการเบรกอัตโนมัติ

การเตือนและการเข้าแทรกการทำงานของเบรกสำหรับคนเดินเท้าและผู้ขี่รถจักรยานจะปิดการทำงานเมื่อความเร็วรถสูงกว่า 80 กม./ชม. (50 ไมล์ต่อชั่วโมง)

การเตือนและการเข้าแทรกการทำงานของเบรกสำหรับคนเดินเท้าและรถจักรยานจะไม่ทำงานในความเร็วที่ต่ำและในอุโมงค์ ถึงแม้ว่าจะเปิดไฟถนนไว้ก็ตาม

ฟังก์ชันการเบรกอัตโนมัติสามารถป้องกันการชนหรือลดความเร็วในการชนได้ เพื่อให้แน่ใจได้ถึงประสิทธิภาพสูงสุดของเบรก คนขับควรเหยียบแป้นเบรกด้วยถึงแม้ว่าจะมีการเบรกโดยอัตโนมัติก็ตาม

อย่ารอการเตือนการชน คนขับมีหน้าที่รับผิดชอบในการรักษาระยะห่างและความเร็วที่ถูกต้อง ถึงแม้ว่าจะใช้ระบบการเตือนการชนพร้อมการเบรกอัตโนมัติก็ตาม

ข้อมูลที่เกี่ยวข้อง

- ระบบเตือนการชน* (น. 287)

ระบบเตือนการชน* - การตรวจจับคนขับรถจักรยาน

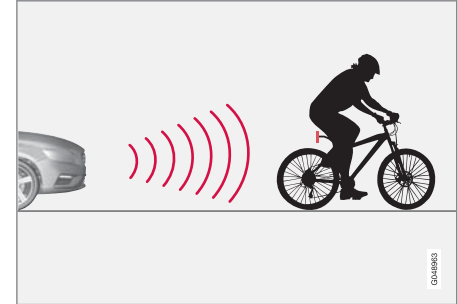

ฟังก์ชันนี้จะ "มองเห็น" คนขับรถจักรยานจากด้านหลังซึ่งขี่ขึ้นไปในทิศทางเดียวกันเท่านั้น

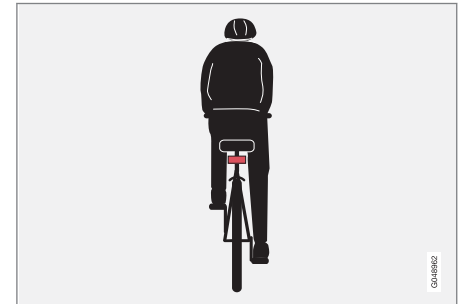

ตัวอย่างที่ดีที่สุดของสิ่งนี้ระบบตีความหมายว่าเป็นคนขับรถจักรยานก็คือ เส้นโครงร่างที่เป็นรูปร่างของลำตัวและรถ

ระบบสนับสนุนคนขับ



จักรยานอย่างชัดเจน, มองเห็นโดยตรงจากด้านหลัง และอยู่ในแนวเส้นกึ่งกลางของรถ

สมรรถนะที่ดีที่สุดของระบบจะมีขึ้นได้ต่อเมื่อ การทำงานของระบบที่ทำหน้าที่ตรวจจับคนขับรถจักรยานได้รับข้อมูลที่กำกวมน้อยที่สุดเท่าที่จะเป็นไปได้เกี่ยวกับรูปร่างของคนและเส้นโครงร่างของจักรยาน ซึ่งทำให้สามารถระบุรถจักรยาน, ศรีษะ, แขน, ไหล่, ขา, ลำตัวส่วนบนและส่วนล่าง ร่วมกับรูปแบบการเคลื่อนไหวของคนทั่วไปได้

ถ้ากล้องของฟังก์ชันไม่สามารถมองเห็นส่วนใหญ่ของลำตัวของคนขับรถจักรยานหรือรถจักรยานได้ ระบบก็จะไม่สามารถตรวจจับคนขับรถจักรยานได้

- เพื่อให้ฟังก์ชันสามารถตรวจจับคนขับรถจักรยานได้ คนขับรถจักรยานจะต้องเป็นผู้ใหญ่และกำลังขับ "จักรยานสำหรับผู้ใหญ่" อยู่
- รถจักรยานจะต้องติดตั้งแผ่นสะท้อนแสงแบบหันไปด้านหลังที่สามารถมองเห็นได้ชัดเจนและผ่านการรับรอง¹⁹ แล้ว ไว้ที่ระดับสูงจากพื้นถนนอย่างน้อย 70 ซม.
- ฟังก์ชันนี้จะสามารถตรวจจับคนขับรถจักรยานโดยตรงด้านหลัง และเคลื่อนที่ไปในทิศทางเดียวกับ

รถเท่านั้น ไม่สามารถตรวจจับในลักษณะที่เป็นมุมจากด้านหลังหรือจากด้านข้างได้

- สำหรับคนขับรถจักรยานที่เคลื่อนที่อยู่บนเส้นสมมติ / เส้นต่อจากขอบด้านขวาหรือด้านซ้ายของรถ ระบบอาจตรวจจับได้ล่าช้าหรือไม่สามารถตรวจจับได้เลย
- ความสามารถของระบบในการตรวจจับคนขับรถจักรยานในเวลาที่ใกล้ค่ำและใกล้รุ่งจะลดน้อยลงในลักษณะเดียวกันกับดวงตาของมนุษย์
- ความสามารถของระบบในการตรวจจับคนขับรถจักรยานจะถูกปิดการทำงานในขณะขับขี่ในความมืดหรือในอุโมงค์ ถึงแม้ว่าไฟถนนจะเปิดอยู่ก็ตาม
- เพื่อให้สามารถตรวจจับรถจักรยานได้ดีที่สุด จะต้องเปิดใช้งานฟังก์ชัน City Safety™ ไว้ ดูที่ City Safety™ (น. 280)



คำเตือน

การเตือนการชนที่มีเบรกอัตโนมัติและการตรวจจับนักปั่นจักรยานเป็นระบบช่วยเหลืออย่างหนึ่ง

ฟังก์ชันการทำงานไม่สามารถตรวจจับ:

- นักปั่นจักรยานทุกคนในทุกสภาพการณ์ และไม่สามารถตรวจจับนักปั่นจักรยานที่ร่างกายถูกบดบังบางส่วน เช่น
- นักปั่นจักรยานที่สวมเสื้อผ้าปิดบังร่างกายหรือผู้ที่กำลังเข้ามาใกล้รถยนต์จากด้านข้าง
- จักรยานที่ไม่มีแผ่นสะท้อนแสงสีแดงด้านหลัง
- จักรยานที่มีสัมภาระขนาดใหญ่

คนขับมีหน้าที่รับผิดชอบในการขับรถอย่างถูกต้อง และรักษาระยะห่างที่ปลอดภัยโดยสอดคล้องกับความเร็วยรถ

ข้อมูลที่เกี่ยวข้อง

- ระบบเตือนการชน* (น. 287)

¹⁹ แผ่นสะท้อนแสงจะต้องเป็นไปตามข้อกำหนดและเงื่อนไขของหน่วยงานที่รับผิดชอบด้านการจราจรในตลานั้นๆ

ระบบเตือนการชน* - การตรวจจับคนเดินถนน

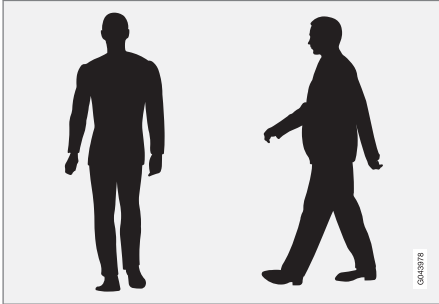

ตัวอย่างที่ดีที่สุดของสิ่งที่ระบบถือว่าเป็นคนเดินเท้าที่มีรูปร่างชัดเจน

สมรรถนะที่ดีที่สุดของระบบจะมีขึ้นได้ต่อเมื่อ การทำงานของระบบที่ทำหน้าที่ตรวจจับคนเดินเท้าได้รับ ข้อมูลที่กำกวมน้อยที่สุดเท่าที่จะเป็นไปได้เกี่ยวกับรูปร่างของคน ซึ่งเท่ากับบอกเป็นนัยถึงโอกาสที่จะระบุส่วนหัว แขน ไหล่ ขา ร่างกายส่วนบนและส่วนล่าง ร่วมกับรูปแบบการเคลื่อนที่ของคนทั่วไป

ถ้ากล้องของฟังก์ชันไม่สามารถมองเห็นส่วนใหญ่ของลำตัวได้ ระบบก็จะไม่สามารถตรวจจับคนเดินถนนได้

- กล้องต้องมองเห็นคนเดินเท้าทั้งตัวจึงจะตรวจพบว่ามีคนเดินเท้า และคนเดินเท้าต้องมีความสูงไม่ต่ำกว่า 80 ซม.
- เซ็นเซอร์ของกล้องมีความสามารถที่จำกัดในการมองเห็นคนเดินเท้าในช่วงเวลาใกล้ค่ำและใกล้สว่าง เช่นเดียวกันกับดวงตาของมนุษย์
- ความสามารถของเซ็นเซอร์ของกล้องในการตรวจจับคนเดินเท้าจะถูกปิดการทำงานในขณะขับขี่ในความเร็วหรือในอุโมงค์ ถึงแม้จะมีไฟส่องสว่างบนถนนอยู่ก็ตาม

คำเตือน

ระบบเตือนการชนพร้อมเบรกอัตโนมัติและการตรวจจับคนเดินถนน/คนขับจักรยาน เป็นระบบช่วยเหลืออย่างหนึ่ง ฟังก์ชันนี้อาจไม่สามารถตรวจจับคนเดินถนนได้ในบางสถานการณ์ และอาจไม่สามารถมองเห็นได้ในกรณีอย่างเช่น:

- คนเดินถนนที่ไม่ชัดเจนเป็นบางส่วน, ผู้ที่แต่งกายด้วยเสื้อผ้าที่ปกปิดแนวโครงร่างของลำตัว หรือคนเดินถนนที่มีความสูงไม่ถึง 80 ซม.

- คนเดินถนนที่ถือสิ่งของที่มีขนาดใหญ่กว่าตัว ถือเป็นความรับผิดชอบของคนขับเสมอที่จะต้องขับรถอย่างถูกต้องและรักษาระยะห่างที่ปลอดภัยโดยสอดคล้องกับความเร็วรถ

ข้อมูลที่เกี่ยวข้อง

- ระบบเตือนการชน* (น. 287)

ระบบเตือนการชน* - การทำงาน

เปิดและปิดสัญญาณเตือน

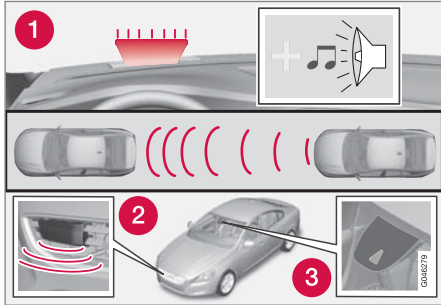

1. สัญญาณเสียงเตือนและไฟเตือนในกรณีที่เสี่ยงต่อการเกิด การชน²⁰

ท่านสามารถเลือกที่จะเปิดหรือปิดสัญญาณเสียงเตือน และไฟเตือนของระบบเตือนการชนได้

เมื่อสตาร์ทเครื่องยนต์ รถจะได้รับค่าที่ได้ตั้งไว้ในขณะที่ เครื่องยนต์ดับอยู่โดยอัตโนมัติ

i **หมายเหตุ**

การเสริมการเบรกและการเบรกอัตโนมัติจะถูกเปิด การทำงานอยู่เสมอ ไม่สามารถปิดการทำงานได้

การตั้งค่าสำหรับระบบเตือนการชนสามารถทำได้ผ่าน ทางหน้าจอที่คอนโซลกลางและระบบเมนู MY CAR ดูที่ (น. 152)

สัญญาณไฟและสัญญาณเสียง

เมื่อเปิดใช้งานไฟเตือนและเสียงเตือนของระบบเตือน การชนไว้ จะมีการทดสอบไฟเตือน (หมายเลข [1] ใน ภาพประกอบก่อนหน้า) ทุกครั้งที่สตาร์ทเครื่องยนต์ โดยไฟเตือนจะติดสว่างขึ้นเป็นเวลาสั้นๆ

หลังจากสตาร์ทเครื่องยนต์แล้ว จะสามารถปิดสัญญาณ ไฟและสัญญาณเสียงได้

- ค้นหา Collision warning ใน Driver support system ในระบบเมนู MY CAR (น. 152) จากนั้นให้ ยกเลิกการเลือกฟังก์ชันการทำงาน

สัญญาณเสียง

หลังจากสตาร์ทเครื่องยนต์ ท่านสามารถตั้งงาน/ยกเลิก การทำงานของเสียงเตือนแยกต่างหากได้:

- ค้นหา Warning sound ใน Collision warning ใน ระบบเมนู MY CAR (น. 152) จากนั้นให้เลือก เปิด หรือ ปิด

หลังจากนั้น ระบบเตือนการชนจะทำงานโดยใช้ สัญญาณไฟเท่านั้น

ตั้งระยะเตือน

ระยะเตือนจะกำหนดระยะที่ไฟเตือนและเสียงเตือนจะ ทำงาน

- ค้นหา Warning distance ใน Collision warning ในระบบเมนู MY CAR (น. 152) - จากนั้นให้เลือก Long, Normal หรือ Short

ระยะเตือนจะเป็นตัวตัดสินความไวของระบบ ระยะเตือน Long จะใช้การเตือนก่อนตัวเลือกอื่น ในขั้นแรก ให้ลอง ใช้ Long และหากการทำงานนี้ใช้การเตือนมากเกินไป ซึ่งในบางกรณี อาจรบกวนท่าน ให้เปลี่ยนระยะเตือน เป็น Normal

ให้ใช้ระบบเตือนระยะห่าง Short ในกรณียกเว้น เช่น ใน การขับขี้นแบบไดนามิก

²⁰ ภาพจะแสดงรายละเอียดเพียงคร่าวๆ เท่านั้น - รุ่นรถและรายละเอียดอาจแตกต่างกันไป

หมายเหตุ

เมื่อระบบควบคุมความเร็วอัตโนมัติแบบดัดแปลงใช้งานอยู่ ไฟเตือนและเสียงเตือนจะถูกใช้โดยระบบควบคุมความเร็วอัตโนมัติ แม้ว่าระบบเตือนการชนจะปิดอยู่

ระบบเตือนการชนจะเตือนคนขับในกรณีที่มีความเสี่ยงต่อการชน แต่การทำงานนี้จะไม่สามารถลดเวลาตอบสนองของคนขับได้

เพื่อให้ระบบเตือนการชนสามารถทำงานได้อย่างมีประสิทธิภาพ ให้ขับรถโดยตั้งระยะห่างตามช่วงเวลาของการเตือนระยะห่าง (น. 251) ไว้ที่ 4-5 เสมอ

หมายเหตุ

ถึงแม้ว่าระยะห่างที่มีสัญญาณเตือนมีค่าเป็น Long สัญญาณเตือนอาจดังขึ้นซ้ำเกินไปในบางสถานการณ์ เช่น เมื่อมีความเร็วแตกต่างกันมากหรือเมื่อรถคันหน้าเบรกอย่างกะทันหัน

คำเตือน

ไม่มีระบบอัตโนมัติใดสามารถรับประกันการทำงานได้ถูกต้อง 100% ในทุกสถานการณ์ ดังนั้น ห้ามทำการทดสอบระบบการเตือนพร้อมเบรกอัตโนมัติโดยการขับรถในที่มีผู้คนหรือรถยนต์ - อาจทำให้เกิดความเสียหายอย่างรุนแรง เสี่ยงต่อการบาดเจ็บและเสียชีวิต

การตรวจสอบการตั้งค่า

การตั้งค่าในปัจจุบันสามารถควบคุมได้โดยใช้หน้าจอที่คอนโซลกลาง และระบบเมนู (น. 152) MY CAR

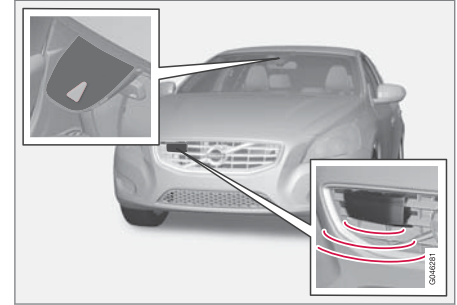
การบำรุงรักษา

กล้องจับภาพและเซ็นเซอร์เรดาร์²¹

เพื่อให้เซ็นเซอร์ทำงานอย่างถูกต้อง ต้องดูแลรักษาเซ็นเซอร์ไม่ให้สกปรก ไม่มีน้ำแข็งและหิมะจับ รวมทั้งต้องทำความสะอาดอย่างสม่ำเสมอโดยใช้น้ำและแชมพูล้างรถ

หมายเหตุ

สิ่งสกปรก, น้ำแข็งและหิมะที่ปิดบังเซ็นเซอร์จะทำให้ประสิทธิภาพการทำงานลดลงและอาจไปกีดขวางการวัดได้

²¹ หมายเหตุ: ภาพแสดงรายละเอียดเบื้องต้น ทั้งนี้รายละเอียดอาจจะแตกต่างกันไปในรถแต่ละรุ่น

ข้อมูลที่เกี่ยวข้อง

- ระบบเตือนการชน* (น. 287)

ระบบเตือนการชน* - ข้อจำกัด

ฟังก์ชันนี้จะมีข้อจำกัดอยู่ระดับหนึ่ง ตัวอย่างเช่น จะไม่ทำงานจนกว่าความเร็วจะเป็น 4 กม./ชม. (3 ไมล์ต่อชั่วโมง) เป็นต้น

สัญญาณไฟเตือนของระบบเตือนการชน (ดู (1) ในภาพประกอบ (น. 288)) อาจมองเห็นได้ยากในขณะที่แสงแดดจ้า, มีแสงสะท้อน หรือเมื่อสวมแว่นตาคันแดด หรือถ้าคนขับไม่ได้มองตรงไปข้างหน้า ดังนั้นเสียงเตือนควรจะเปิดทำงานไว้เสมอ

สำหรับพื้นผิวถนนที่ลื่น ระยะเบรกจะยาวออกไป ซึ่งอาจลดความสามารถในการหลีกเลี่ยงการชน ในสถานการณ์เช่นนี้ ระบบ ABS และ ESC (น. 239) จะให้แรงเบรกที่ดีที่สุดเท่าที่เป็นไปได้ที่ยังคงรักษาเสถียรภาพไว้ได้

หมายเหตุ

ไฟเตือนอาจระงับใช้ชั่วคราวได้ในกรณีที่อุณหภูมิห้องโดยสารสูงเนื่องจากแสงแดดจ้า เป็นต้น หากเป็นเช่นนี้ เสียงเตือนจะถูกกระตุ้น แม้ว่าจะยกเลิกการทำงานในระบบเมนูแล้วก็ตาม

- การเตือนอาจจะไม่แสดงขึ้น หากมีระยะห่างจากรถคันหน้าเพียงเล็กน้อย หรือพวงมาลัยและแป้นเหยียบมีการเคลื่อนไหวมาก เช่น เมื่อขับด้วยลักษณะแบบแอกทีฟมาก

คำเตือน

การเตือนและการเข้าแทรกการทำงานของเบรกอาจเกิดขึ้นล่าช้าหรือไม่เกิดขึ้นเลย หากสภาพการจราจรหรือปัจจัยภายนอกต่างๆ ทำให้เรดาร์หรือเซ็นเซอร์แบบกล้องตรวจไม่พบคนเดินเท้า รถคันอื่น หรือผู้ขับขี่รถจักรยานได้อย่างถูกต้อง

ระบบเซ็นเซอร์มีช่วงขีดจำกัดสำหรับคนเดินถนนและคนขับขี่รถจักรยาน²² ระบบสามารถทำการเตือนและการเข้าแทรกการทำงานด้วยการเบรกได้อย่างมีประสิทธิภาพที่ความเร็วรถไม่เกิน 50 กม./ชม. (30 ไมล์ต่อชั่วโมง) สำหรับรถที่จอดอยู่กับที่หรือรถที่เคลื่อนที่ช้า การเตือนและการเข้าแทรกการทำงานด้วยการเบรกจะสามารถทำงานได้อย่างมีประสิทธิภาพที่ความเร็วรถไม่เกิน 70 กม./ชม. (43 ไมล์ต่อชั่วโมง)

การเตือนสำหรับรถที่อยู่กับที่หรือที่แล่นช้าสามารถยกเลิกได้เนื่องจากความมืดหรือสภาวะที่มองเห็นไม่ชัดเจน

การเตือนและการเข้าแทรกการทำงานของเบรกสำหรับคนเดินเท้าและผู้ขับขี่รถจักรยานจะปิดการทำงานเมื่อความเร็วรถสูงกว่า 80 กม./ชม. (50 ไมล์ต่อชั่วโมง)

ระบบการเตือนการชนใช้เซ็นเซอร์เรดาร์ตัวเดียวกันกับระบบควบคุมความเร็วที่พร้อมการปรับความเร็วอัตโนมัติ (น. 255) อ่านเพิ่มเติมเกี่ยวกับข้อจำกัดของเซ็นเซอร์เรดาร์ (น. 273)

หากท่านรู้สึกว่าการเตือนเกิดขึ้นบ่อยเกินไปหรือรบกวนท่านสามารถ ลดทอนระยะเตือน (น. 292) ได้ ซึ่งจะนำไปสู่การเตือนระบบที่เกิดขึ้นช้าลง ซึ่งจะลดจำนวนครั้งการเตือนลงด้วย

การเตือนการชนที่มีเบรกอัตโนมัติจะยกเลิกการทำงานชั่วคราวเมื่อมีการเข้าเกียร์ถอยหลัง

การเตือนการชนที่มีเบรกอัตโนมัติจะไม่ทำงานที่ความเร็วต่ำ คือต่ำกว่า 4 กม./ชม. (3 ไมล์ต่อชั่วโมง) จึงเป็นเหตุผลที่ทำให้ระบบไม่แทรกแซงในสถานการณ์ที่รถกำลังเข้าใกล้รถคันหน้าที่ช้ามาก เช่น ขณะกำลังจอด

ในสถานการณ์ที่คนขับขับด้วยความระมัดระวังตระหนักต่อสภาพการขับขี่ การเตือนการชนอาจจะถูกเลื่อนออกไปเล็กน้อย เพื่อให้การเตือนที่ไม่จำเป็นเกิดขึ้นน้อยที่สุด

เมื่อเบรกอัตโนมัติได้ป้องกันการชนกับวัตถุที่อยู่กับที่ รถของท่านจะยังคงหยุดอยู่กับที่เป็นเวลานานไม่เกิน 1.5 วินาที หากรถเบรกให้กับรถคันหน้าที่กำลังเคลื่อนที่อยู่ ความเร็วของรถท่านจะถูกลดลงจนเท่ากับความเร็วของรถคันหน้า

ในรถที่มีเกียร์ธรรมดา เครื่องยนต์จะดับเมื่อระบบเบรกอัตโนมัติหยุดรถ นอกเสียจากว่าคนขับจะเหยียบแป้นคลัตช์ก่อนหน้านั้น

ข้อมูลที่เกี่ยวข้อง

- ระบบเตือนการชน* (น. 287)

²² สำหรับผู้ขับขี่รถจักรยาน การเตือนและการเข้าแทรกการทำงานของเบรกอาจเกิดขึ้นช้ามากหรือเกิดขึ้นพร้อมกัน

ระบบเตือนการชน* - ข้อจำกัดของเซ็นเซอร์แบบกัล้อง

"การเตือนการชนที่มีเบรกอัตโนมัติพร้อมการป้องกันรถจักรยานและคนเดินเท้า" ได้รับการออกแบบมาให้ช่วยเหลือคนขับ เมื่อมีความเสี่ยงในการชนกับคนเดินเท้า รถจักรยาน หรือรถยนต์คันหน้าที่อยู่กับที่หรือเคลื่อนที่ในทิศทางเดียวกัน ฟังก์ชันนี้ใช้เซ็นเซอร์แบบกัล้องของรถ ซึ่งมีข้อจำกัดอยู่ระดับหนึ่ง

ฟังก์ชันต่อไปนี้จะใช้งานเซ็นเซอร์กัล้องจับภาพของรถยนต์รวมทั้งการเตือนการชนที่มีเบรกอัตโนมัติ:

- ไฟหน้าแบบแอดคทีฟ (น. 127)
- ข้อมูลป้ายบนถนน (น. 305)
- Driver Alert Control - DAC (น. 310)
- ระบบช่วยในการเปลี่ยนช่องทาง (น. 314)

i หมายเหตุ

ป้องกันพื้นผิวกระจกหน้าบริเวณด้านหน้าของเซ็นเซอร์กัล้องจับภาพจากน้ำแข็ง หิมะ และสิ่งสกปรก

ห้ามแปะหรือติดสิ่งใดๆ เข้ากับกระจกหน้าบริเวณด้านหน้าเซ็นเซอร์กัล้องจับภาพ เนื่องจากอาจทำให้ประสิทธิภาพการทำงานลดลงหรือเป็นสาเหตุให้ระบบต่างๆ ที่ทำงานตามกัล้องจับภาพไม่ทำงาน

เซ็นเซอร์ของกัล้องมีขีดจำกัดเช่นเดียวกับดวงตามนุษย์ คือ "มองเห็น" ได้แยกลงในความมืด ในขณะที่หิมะหรือฝนตกหนัก หรือหมอกปกคลุมหนา เป็นต้น ในสภาวะดังกล่าว การทำงานของระบบที่ต้องใช้กัล้องอาจจะลดลงอย่างมาก หรือถูกยกเลิกชั่วคราว

แสงไฟจากรถที่แล่นใกล้เข้ามา แสงสะท้อนจากเลนหิมะหรือน้ำแข็งบนพื้นผิวถนน พื้นผิวถนนที่สกปรก หรือเครื่องหมายเลนที่ไม่ชัดสามารถลดความสามารถในการทำงานของเซ็นเซอร์กัล้องได้อย่างมาก เมื่อมีการใช้กัล้องนั้นตรวจสอบเลนและตรวจจับคนเดินเท้าและรถคันอื่น

พื้นที่การมองเห็นของเซ็นเซอร์แบบกัล้องจะจำกัด ซึ่งทำให้ไม่สามารถตรวจจับคนเดินเท้า, คนขับรถจักรยาน

และรถคันอื่นได้ในบางสถานการณ์ หรืออาจตรวจจับได้ล่าช้า

ในช่วงที่อุณหภูมิสูงมาก กัล้องจะปิดชั่วคราวนานประมาณ 15 นาทีหลังจากเครื่องยนต์สตาร์ทเพื่อป้องกันการทำงานของกัล้อง

การตรวจหาข้อบกพร่องและการแก้ไข

ถ้าจอแสดงผลแสดงข้อความ Windscreen sensors blocked See manual ขึ้น แสดงว่าเซ็นเซอร์แบบกัล้องถูกบัง และไม่สามารถตรวจจับคนเดินถนน, คนขับรถจักรยาน, รถคันอื่น หรือเครื่องหมายบนถนนที่อยู่ด้านหน้าของรถได้

นั่นหมายความว่า นอกเหนือจากการเตือนการชนพร้อมเบรกอัตโนมัติแล้ว ฟังก์ชันต่อไปนี้จะไม่ทำงานเต็มประสิทธิภาพด้วยเช่นกัน:

- ไฟหน้าแบบแอดคทีฟ
- Driver Alert Control
- การช่วยรักษาช่องทางเดินรถ
- ข้อมูลป้ายบนถนน

ตารางต่อไปนี้จะแสดงสาเหตุที่เป็นไปได้ของข้อความที่แสดงพร้อมกับการแก้ไขที่เหมาะสม





สาเหตุ	การแก้ไข
พื้นผิวของกระจกบังลมหน้ากัล้องสกปรกหรือปกคลุมด้วยน้ำแข็งหรือหิมะ	ทำความสะอาดสิ่งสกปรก น้ำแข็งและหิมะจากพื้นผิวกระจกบังลมหน้ากัล้อง
หมอกหนา ฝนหรือหิมะตกหนักทำให้อัล้องทำงานอย่างไม่มีประสิทธิภาพพอ	ไม่ต้องทำการแก้ไขใด บางครั้ง กัล้องจะไม่ทำงานในระหว่างฝนหรือหิมะตกหนัก
ได้ทำความสะอาดพื้นผิวของกระจกบังลมหน้ากัล้อง แต่ข้อความยังคงอยู่	โปรดรอ กัล้องอาจใช้เวลาหลายนาทีเพื่อวัดทัศนวิสัย
มีสิ่งสกปรกระหว่างด้านในของกระจกบังลมและกัล้อง	โปรดติดต่อศูนย์บริการสำหรับการทำความสะอาดกระจกบังลมในฝาครอบกัล้อง ขอแนะนำให้อัล้องใช้ศูนย์บริการของวอลโว่ที่ได้รับการแต่งตั้ง



ข้อมูลที่เกี่ยวข้อง

- ระบบเตือนการชน* (น. 287)

ระบบเตือนการชน* - สัญลักษณ์และข้อความ
 "การเตือนการชนที่มีเบรกอัตโนมัติพร้อมการ
 ป้องกันรถจักรยานและคนเดินเท้า" ได้รับการออก

แบบมาให้ช่วยเหลือคนขับ เมื่อมีความเสี่ยงในการ
 ชนกับคนเดินเท้า รถจักรยาน หรือรถยนต์คัน
 หน้าที่อยู่กึ่งที่หรือเคลื่อนที่ในทิศทางเดียวกัน

สัญลักษณ์ ^A	ข้อความ	ความหมาย
	Collision warning system OFF	Collision warning system switched off (ระบบเตือนการชนถูกปิด) จะแสดงขึ้นเมื่อเครื่องยนต์สตาร์ท ข้อความจะหายไปหลังจากประมาณ 5 วินาที หรือหลังจากกดปุ่ม OK หนึ่งครั้ง
	Collision warning system Unavailable	ระบบเตือนการชนไม่สามารถใช้งานได้ จะแสดงขึ้นเมื่อคนขับพยายามกระตุกการทำงาน ข้อความจะหายไปหลังจากประมาณ 5 วินาที หรือหลังจากกดปุ่ม OK หนึ่งครั้ง
	Auto Braking was activated	การเบรกอัตโนมัติถูกกระตุ้นให้ทำงาน ข้อความจะถูกลบหลังจากกดปุ่ม OK หนึ่งครั้ง
	Windscreen sensors blocked See manual	เซ็นเซอร์ของกล้องถูกยกเลิกการทำงานชั่วคราว จะแสดงขึ้นในกรณีที่มีหิมะ น้ำแข็งหรือสิ่งสกปรกบนกระจกบังลม เป็นต้น • ทำความสะอาดพื้นผิวของกระจกบังลมหน้าเซ็นเซอร์ของกล้อง อ่านเกี่ยวกับ ข้อจำกัดเกี่ยวกับเซ็นเซอร์ของกล้อง (น. 296)

สัญลักษณ์ ^A	ข้อความ	ความหมาย
	Radar blocked See manual	ระบบเตือนการชนที่มีเบรกอัตโนมัติถูกยกเลิกการทำงานชั่วคราว เซ็นเซอร์เรดาร์ถูกปิดกั้นและไม่สามารถตรวจจับรถคันอื่นได้ เช่น ในกรณีที่ฝนตกหนักหรือมีโคลนสะสมอยู่หน้าเซ็นเซอร์เรดาร์ อ่านเกี่ยวกับ ข้อจำกัดของเซ็นเซอร์เรดาร์ (น. 273)
	Collision warning Service required	ระบบเตือนการชนที่มีเบรกอัตโนมัติถูกยกเลิกการทำงานทั้งหมดหรือบางส่วน <ul style="list-style-type: none"> ให้ไปที่ศูนย์บริการถ้าข้อความยังคงแสดงอยู่ ขอแนะนำให้ผู้ศูนย์บริการของวอลโว่ที่ได้รับการแต่งตั้ง

A สัญลักษณ์เป็นแบบแผนผัง - อาจแตกต่างกันไปโดยขึ้นกับตลาดและรุ่นของรถยนต์

ข้อมูลที่เกี่ยวข้อง

- ระบบเตือนการชน* (น. 287)
- ระบบเตือนการชน* - ฟังก์ชันการทำงาน (น. 288)
- ระบบเตือนการชน* - การตรวจจับคนเดินถนน (น. 291)
- ระบบเตือนการชน* - การตรวจจับคนขับรถจักรยาน (น. 289)
- ระบบเตือนการชน* - การทำงาน (น. 292)
- ระบบเตือนการชน* - ข้อจำกัด (น. 294)
- ระบบเตือนการชน* - ข้อจำกัดของเซ็นเซอร์แบบกล้อง (น. 296)

BLIS*

BLIS (Blind Spot Information) เป็นฟังก์ชันที่ออกแบบมาเพื่อช่วยเหลือนคนขับในระหว่างการขับขี่ในการจราจรที่หนาแน่นบนถนนที่มีช่องทางเดินรถในทิศทางเดียวกันหลายช่องทาง

BLIS เป็นฟังก์ชันช่วยเหลือนคนขับซึ่งจะเตือนคนขับเกี่ยวกับ:

- รถคันอื่นที่อยู่ในบริเวณจุดบอดของรถ
- ซึ่งวิ่งเข้ามาอย่างรวดเร็วในช่องทางเดินรถด้านซ้ายหรือด้านขวาที่ติดกับรถ

ฟังก์ชัน CTA (น. 302) (Cross Traffic Alert) ของ BLIS เป็นระบบช่วยคนขับซึ่งจะแจ้งเตือนเกี่ยวกับ:

- การจราจรที่ตัดผ่านด้านหลังรถเมื่อกำลังถอยรถ

คำเตือน

BLIS เป็นระบบช่วยเท่านั้น และอาจไม่สามารถทำงานได้ในบางสถานการณ์

BLIS ไม่ใช่สิ่งที่น่าสนใจให้แทนลักษณะการขับขี่ที่ปลอดภัยและการใช้กระจกมองหลัง/กระจกมองข้าง

BLIS จะไม่สามารถแทนที่ความรับผิดชอบและความใส่ใจของคนขับได้เลย การเปลี่ยนช่องทางเดินรถอย่างปลอดภัยจะเป็นความรับผิดชอบของคนขับเสมอ

ภาพรวม

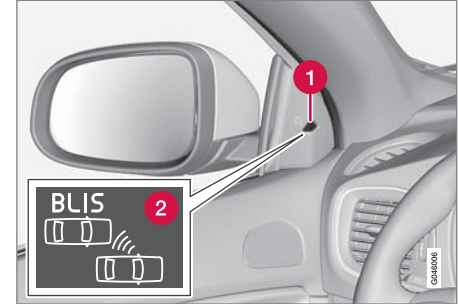

ตำแหน่งของไฟ BLIS²³

- 1 ไฟแสดง
- 2 สัญลักษณ์ BLIS

หมายเหตุ

ไฟด้านที่ระบบตรวจพบรถยนต์คันอื่นจะติดสว่างขึ้น ไฟทั้งสองจะติดสว่าง ถ้ามีการแซงทั้งสองด้านของรถในเวลาเดียวกัน

การบำรุงรักษา

เซ็นเซอร์ของฟังก์ชัน BLIS ติดตั้งอยู่ที่ด้านในของกันชน/ขอบข้างด้านหลังที่มุมรถแต่ละด้าน

²³ หมายเหตุ: ภาพแสดงรายละเอียดเบื้องต้น ทั้งนี้รายละเอียดอาจจะแตกต่างกันไปในรถแต่ละรุ่น



รักษามิวหน้าบริเวณนี้ให้สะอาด - รวมทั้งที่ด้านซ้ายด้วย

- เพื่อให้การทำงานมีประสิทธิภาพสูงสุด จะต้องรักษามิวหน้าด้านหน้าของเซ็นเซอร์ให้สะอาดอยู่เสมอ

ข้อมูลที่เกี่ยวข้อง

- BLIS* - การใช้งาน (น. 301)
- BLIS - สัญลักษณ์และข้อความ (น. 305)
- CTA* (น. 302)

BLIS* - การใช้งาน

BLIS (Blind Spot Information) เป็นฟังก์ชันที่ออกแบบมาเพื่อช่วยหลีกเลี่ยงคนขับในระหว่างการขับขี่ในการจราจรที่หนาแน่นบนถนนที่มีช่องทางเดินรถในทิศทางเดียวกันหลายช่องทาง

สั่งงาน/ยกเลิกการทำงาน BLIS

BLIS จะทำงานเมื่อสตาร์ทเครื่องยนต์ โดยไฟแสดงในแผงประตูจะกะพริบหนึ่งครั้ง

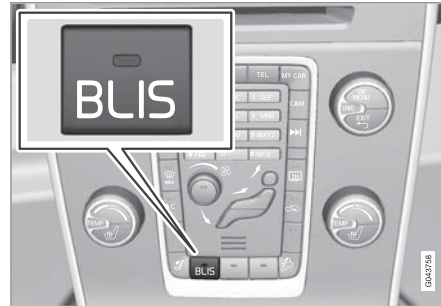

ปุ่มกระตุ้น/ยกเลิกการทำงาน

ท่านสามารถสั่งงาน/ยกเลิกการทำงานฟังก์ชัน BLIS ได้โดยการกดปุ่ม BLIS บนแผงคอนโซลกลาง

การเลือกใช้อุปกรณ์หลายตัวอาจทำให้ไม่มีที่ว่างสำหรับปุ่มในคอนโซลกลาง ในกรณีนี้ การควบคุมการทำงาน

ของฟังก์ชันจะสามารถทำได้โดยใช้ ระบบเมนู MY CAR (น. 152) ของรถ

เมื่อสั่งงาน/ยกเลิกการทำงาน BLIS ไฟในปุ่มจะติดสว่าง/ดับลง และแผงหน้าปัดแบบรวมจะยืนยันการเปลี่ยนแปลงนี้โดยใช้ข้อความ ไฟแสดงที่แผงประตูจะกะพริบหนึ่งครั้งเมื่อสั่งงาน

เมื่อต้องการยกเลิกการแสดงข้อความ:

- กดปุ่ม OK ที่สวิตช์โยกด้านซ้าย
- รอประมาณ 5 วินาที ข้อความจะหายไป

เมื่อ BLIS ทำงาน

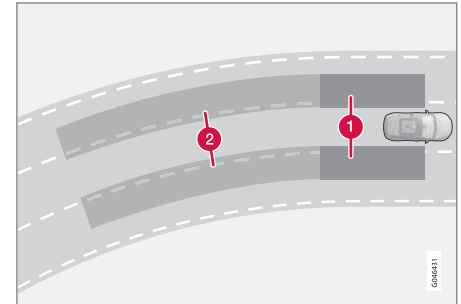

หลักการของ BLIS: 1. บริเวณจุดบอด 2. บริเวณสำหรับรถที่วิ่งเข้ามาอย่างรวดเร็ว

ระบบสนับสนุนคนขับ

- ▶▶ ฟังก์ชัน BLIS จะทำงานที่ความเร็วสูงกว่า 10 กม./ชม. (6 ไมล์ต่อชั่วโมง)

ระบบได้รับการออกแบบมาให้ตอบสนองเมื่อ:

- ถูกแซงโดยรถคันอื่น
- รถทางด้านหลังวิ่งเข้ามาใกล้อย่างรวดเร็ว

เมื่อ BLIS ตรวจพบรถใน บริเวณที่ 1 หรือมีรถวิ่งเข้ามาอย่างรวดเร็วใน บริเวณที่ 2 ไฟ BLIS ที่แผงประตูจะติดสว่างค้างไว้ ถ้าคนขับเปิดไฟเลี้ยวที่ด้านเดียวกับที่มีการแจ้งเตือนไว้ ไฟ BLIS เปลี่ยนจากการติดสว่างคงที่เป็นการกะพริบอย่างรวดเร็วโดยใช้ระดับความสว่างของไฟที่มากขึ้น

คำเตือน

BLIS จะไม่ทำงานในโค้งหักศอก

BLIS จะไม่ทำงานเมื่อรถยนต์กำลังถอยหลัง

ข้อจำกัด

- สิ่งสกปรก, น้ำแข็ง และหิมะที่ปกคลุมเซ็นเซอร์จะลดประสิทธิภาพในการทำงานลง และทำให้ไม่

สามารถส่งการเตือนได้ ถ้าเซ็นเซอร์ถูกบัง BLIS จะไม่สามารถตรวจจับสิ่งกีดขวางใดๆ ได้

- ห้ามติดตั้งวัตถุใดๆ เทปหรือป้ายต่างๆ ในบริเวณเซ็นเซอร์
- BLIS จะหยุดทำงานเมื่อมีการเชื่อมต่อรถพ่วงเข้ากับระบบไฟฟ้าของรถ

สำคัญ

การซ่อมส่วนประกอบของฟังก์ชัน BLIS และ CTA หรือการทำสีกันชนซ้ำ จะต้องดำเนินการโดยศูนย์บริการเท่านั้น โดยขอแนะนำให้ผู้ศูนย์บริการที่ได้รับอนุญาตอย่างเป็นทางการของวอลโว่

ข้อมูลที่เกี่ยวข้อง

- BLIS* (น. 300)
- BLIS - สัญลักษณ์และข้อความ (น. 305)

CTA*

ฟังก์ชัน CTA (Cross Traffic Alert) ของ BLIS เป็นระบบช่วยเหลือนคนขับอย่างหนึ่งที่จะเตือนคนขับเกี่ยวกับการจราจรที่วิ่งตัดผ่านในขณะที่กำลังถอยรถ CTA จะเป็นส่วนเสริมของ BLIS (น. 300)

สั่งงาน/ยกเลิกการทำงาน CTA

CTA จะทำงานเมื่อสตาร์ทเครื่องยนต์ โดยไฟแสดงสำหรับ BLIS ที่แผงประตูจะกะพริบหนึ่งครั้ง

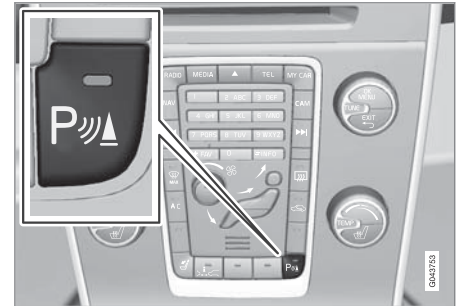

เปิด/ปิด สำหรับระบบช่วยขณะจอดและเซ็นเซอร์ CTA

การยกเลิกการทำงาน/สั่งงานเฉพาะฟังก์ชัน CTA สามารถทำได้โดยใช้ปุ่มเปิด/ปิดระบบช่วยขณะจอด (น. 325) ไฟ BLIS จะกะพริบหนึ่งครั้งเมื่อสั่งให้ทำงานอีกครั้ง

อย่างไรก็ตาม ฟังก์ชัน BLIS จะยังคงทำงานอยู่หลังจากที่ยกเลิกการทำงานของ CTA แล้ว

⚠ คำเตือน

CTA เป็นระบบช่วยเท่านั้น และอาจไม่สามารถทำงานได้ในบางสถานการณ์

CTA ไม่ใช่สิ่งที่นำมาใช้แทนลักษณะการขับที่ที่ปลอดภัยและการใช้กระจกมองหลัง/กระจกมองข้าง

CTA จะไม่สามารถแทนที่ความรับผิดชอบและความใส่ใจของคนขับได้เลย การถอยรถอย่างปลอดภัยจะเป็นความรับผิดชอบของคนขับเสมอ

เมื่อ CTA ทำงาน

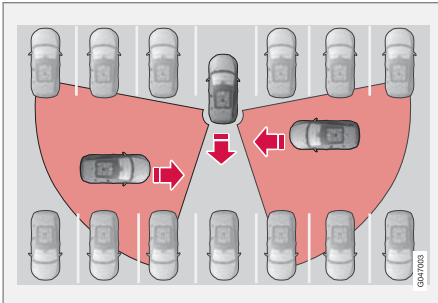

หลักการของ CTA

CTA เป็นส่วนเสริมของฟังก์ชัน BLIS โดยช่วยให้สามารถเห็นการจราจรที่ตัดผ่านทางด้านหลังรถในขณะที่ถอยรถ เช่น เมื่อถอยรถออกจากช่องจอดรถ เป็นต้น

CTA ได้รับการออกแบบให้ตรวจจับรถยนต์เป็นหลัก แต่ในสภาพแวดล้อมที่เหมาะสม ก็สามารถตรวจจับวัตถุที่มีขนาดเล็กกว่า เช่น รถจักรยาน หรือคนเดินถนน ได้เช่นกัน

CTA จะทำงานในขณะที่ถอยหลังเท่านั้น และจะทำงานโดยอัตโนมัติเมื่อเข้าเกียร์ถอยหลัง

- ถ้า CTA ตรวจพบว่ามีวัตถุอย่างใดอย่างหนึ่งวิ่งตัดผ่านด้านหลังรถ เสียงเตือนจะดังขึ้น โดยเสียงเตือนจะดังมาจากลำโพงด้านซ้ายหรือด้านขวา ขึ้นอยู่กับทิศทางที่วัตถุนั้นวิ่งเข้ามาหา
- CTA ยังเตือนโดยใช้ไฟ BLIS อีกด้วย
- การเตือนเสริมจะอยู่ในรูปของไอคอนที่ติดสว่างขึ้นในภาพพกราดิก PAS (น. 325) ในจอแสดงผล

ข้อจำกัด

CTA อาจไม่สามารถทำงานได้อย่างเต็มที่ในบางสถานการณ์ เนื่องจากมีข้อจำกัด เช่น เซ็นเซอร์ CTA ไม่สามารถ "มอง" ผ่านรถคันอื่นที่จอดอยู่ หรือสิ่งกีดขวางได้ เป็นต้น

ต่อไปนี้จะเป็นอย่างของกรณีที่ "การมองเห็น" ของ CTA อาจถูกจำกัดไว้ในตอนแรก และไม่สามารถตรวจจับรถที่วิ่งเข้ามาได้จนกระทั่งรถคันนั้นอยู่ใกล้มาก

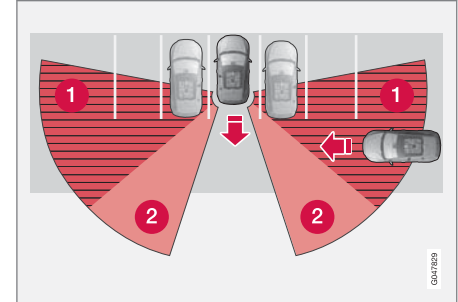

รถจอดอยู่ลึกในช่องจอดรถ

- 1 บริเวณจุดจอดของ CTA
- 2 บริเวณที่ CTA สามารถตรวจจับ/มองเห็น ได้

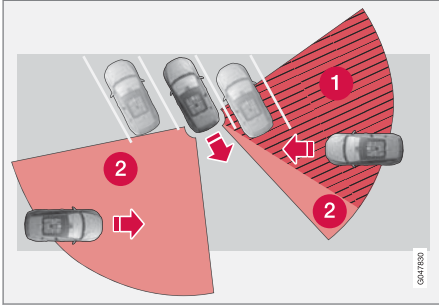

ในช่องจอดรถที่เป็นมุม CTA อาจ "มองไม่เห็นสิ่งใดเลย" ที่ด้านหนึ่งได้

อย่างไรก็ตาม เมื่อคนขับถอยรถอย่างช้าๆ มุมจะเปลี่ยนแปลงไปตามรถยนต์/วัตถุที่กีดขวางอยู่ ซึ่งทำให้ส่วนที่เป็นจุดบอดลดน้อยลงอย่างรวดเร็ว

ตัวอย่างของข้อจำกัดอื่นๆ:

- สิ่งสกปรก, น้ำแข็ง และหิมะที่ปกคลุมเซ็นเซอร์จะลดประสิทธิภาพในการทำงานลง และทำให้ไม่สามารถส่งการเตือนได้ ถ้าเซ็นเซอร์ถูกบัง CTA จะไม่สามารถตรวจจับสิ่งกีดขวางใดๆ ได้
- CTA จะหยุดทำงานเมื่อมีการเชื่อมต่อรถพ่วงเข้ากับระบบไฟฟ้าของรถ

❗ สำคัญ

การซ่อมส่วนประกอบของฟังก์ชัน BLIS และ CTA หรือการทำสีกันชนซ้ำ จะต้องดำเนินการโดยศูนย์บริการเท่านั้น โดยขอแนะนำให้ผู้ศูนย์บริการที่ได้รับอนุญาตอย่างเป็นทางการของวอลโว่

การบำรุงรักษา

เซ็นเซอร์ของฟังก์ชัน BLIS และ CTA ติดตั้งอยู่ที่ด้านในของกันชน/ขอบข้างด้านหลังที่มุมรถแต่ละด้าน



รักษามิวน้ำบริเวณนี้ให้สะอาด - รวมทั้งที่ด้านซ้ายด้วย

- เพื่อให้การทำงานมีประสิทธิภาพสูงสุด จะต้องรักษาบริเวณด้านหน้าของเซ็นเซอร์ให้สะอาดอยู่เสมอ
- ห้ามติดวัตถุใดๆ เทปหรือป้ายต่างๆ ในบริเวณเซ็นเซอร์

ข้อมูลที่เกี่ยวข้อง

- BLIS* (น. 300)
- BLIS - สัญลักษณ์และข้อความ (น. 305)

BLIS - สัญลักษณ์และข้อความ

ในสถานการณ์ที่ฟังก์ชัน BLIS (Blind Spot Information) (น. 300) และ CTA (Cross Traffic Alert) (น. 302) ไม่สามารถทำงานได้หรือถูกขัดจังหวะการทำงาน จะมีสัญลักษณ์แสดงขึ้นบนแผงหน้าปัดแบบรวมพร้อมข้อความอธิบาย ให้ปฏิบัติตามคำแนะนำที่ให้ไว้

ตัวอย่างข้อความ:

ข้อความ	ความหมาย
CTA OFF	CTA ถูกยกเลิกการทำงานในแบบแมนนวล BLIS ยังคงทำงานอยู่
BLIS and CTA OFF Trailer attached	BLIS และ CTA ไม่ทำงานชั่วคราว เนื่องจากมีการต่อเชื่อมรถพ่วงเข้ากับระบบไฟฟ้าของรถยนต์
BLIS and CTA Service required	BLIS และ CTA ไม่ทำงาน <ul style="list-style-type: none"> ให้ไปที่ศูนย์บริการถ้าข้อความยังคงแสดงอยู่ ขอแนะนำให้ใช้ศูนย์บริการของวอลโว่ที่ได้รับการแต่งตั้ง

ท่านสามารถรับทราบข้อความได้ด้วยกดสั้นๆ บนปุ่ม OK บนก้านควบคุมไฟเลี้ยว

ข้อมูลที่เกี่ยวข้อง

- BLIS* (น. 300)

ข้อมูลป้ายบนถนน (RSI)*

ฟังก์ชันข้อมูลป้ายจราจรบนถนน (RSI – Road Sign Information) ช่วยคนขับในการจดจำป้ายจราจรบนถนนซึ่งเกี่ยวข้องกับความเร็วที่วิ่งผ่าน

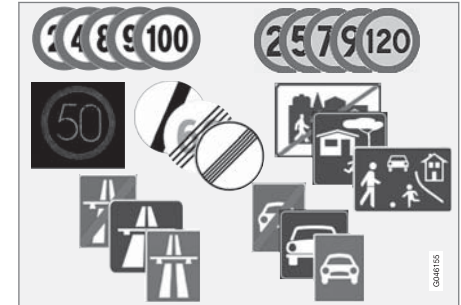

ตัวอย่างของป้ายจราจรเกี่ยวกับความเร็วที่สามารถอ่านได้²⁴

ฟังก์ชัน RSI จะให้ข้อมูลเกี่ยวกับป้ายจราจรที่มีข้อมูลเกี่ยวกับความเร็วในขณะนั้น, จุดเริ่มต้น/จุดสิ้นสุดทางด่วนหรือถนน หรือบริเวณที่ห้ามแซง เป็นต้น

เมื่อขับผ่านป้ายสำหรับทางด่วน/ถนน และป้ายที่แสดงความเร็วสูงสุดที่อนุญาต RSI จะแสดงสัญลักษณ์ของป้ายสำหรับความเร็วสูงสุดที่อนุญาต

²⁴ ป้ายจราจรบนถนนที่แสดงในแผงหน้าปัดแบบรวมจะขึ้นอยู่กับตลาดแต่ละตลาด ภาพในคู่มือสำหรับเจ้าของรถฉบับนี้จะแสดงตัวอย่างเพียงไม่กี่ป้ายเท่านั้น

คำเตือน

RSI ไม่ทำงานในทุกสถานการณ์ แต่ออกแบบมาให้ เป็นเพียงอุปกรณ์เสริมเท่านั้น

คนขับจะต้องมีสติอยู่ตลอดเวลาเพื่อให้มั่นใจว่า สามารถขับรถได้อย่างปลอดภัย รวมทั้งต้องปฏิบัติตามกฎหมายและข้อบังคับด้านการจราจร

ข้อมูลที่เกี่ยวข้อง

- ข้อมูลป้ายจราจรบนถนน (RSI)* - การทำงาน (น. 306)
- ข้อมูลป้ายจราจรบนถนน (RSI)* - ข้อจำกัด (น. 308)

ข้อมูลป้ายจราจรบนถนน (RSI)* - การทำงาน
ฟังก์ชันข้อมูลป้ายจราจรบนถนน (RSI – Road Sign Information) ช่วยคนขับในการจดจำป้ายจราจรบนถนนซึ่งเกี่ยวข้องกับความเร็วที่วิ่งผ่าน ฟังก์ชันจะทำงานดังต่อไปนี้:

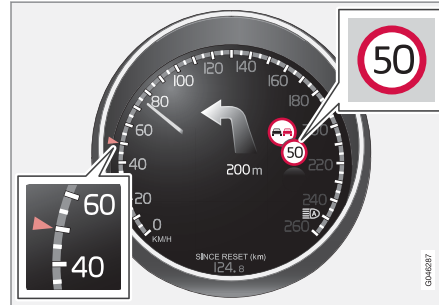

ข้อมูลความเร็วที่บันทึกไว้²⁵

เมื่อ RSI ตรวจพบป้ายจราจรบนถนนที่ระบุเกี่ยวกับความเร็ว แผงหน้าปัดแบบรวมจะแสดงป้ายนั้นในรูปแบบของสัญลักษณ์



ป้ายแสดงการห้ามแซงอาจแสดงขึ้นพร้อมกับสัญลักษณ์ขีดจำกัดความเร็วปัจจุบันด้วยหากจำเป็น

สิ้นสุดการจำกัดหรือสิ้นสุดทางด่วนพิเศษ

ป้ายจราจรบนถนนที่ตรงกันจะแสดงขึ้นบนแผงหน้าปัดแบบรวมเป็นเวลาประมาณ 10 วินาที เมื่อ RSI ตรวจพบป้ายที่แสดงการสิ้นสุดการจำกัดความเร็ว หรือข้อมูลเกี่ยวกับความเร็วอื่นๆ เช่น สิ้นสุดทางด่วนพิเศษ เป็นต้น

ตัวอย่างของป้ายเหล่านี้ได้แก่:

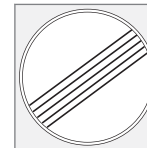

สิ้นสุดการจำกัดทั้งหมด



²⁵ ป้ายจราจรบนถนนที่แสดงในแผงหน้าปัดแบบรวมจะขึ้นอยู่กับตลาดแต่ละตลาด ภาพในคู่มือสำหรับเจ้าของรถฉบับนี้จะแสดงตัวอย่างเพียงไม่กี่ป้ายเท่านั้น

สิ้นสุดทางด่วนพิเศษ

หลังจากนั้น ข้อมูลของป้ายนั้นจะถูกซ่อนไว้จนกว่าจะตรวจพบป้ายที่เกี่ยวข้องกับความเร็วป้ายถัดไป

ป้ายเสริมอื่นๆ

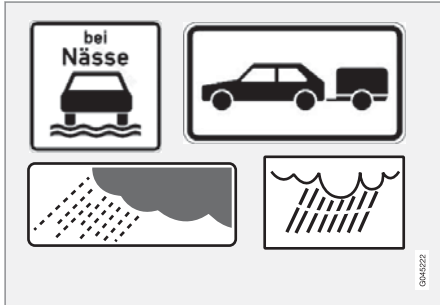

ตัวอย่างของป้ายเสริมอื่นๆ²⁵

บางครั้งบนถนนเส้นเดียวกันขีดจำกัดความเร็วต่างๆ จะถูกแสดงไว้บนเสาป้ายบอกทาง จากนั้นจะมีป้ายเสริมที่แสดงสถานะแวดล้อมอื่นๆ อยู่อัตโนมัติบอกความเร็วที่แตกต่างกันนั้น เช่น บนถนนที่เกิดอุบัติเหตุได้บ่อยครั้งในขณะที่ฝนตกและ/หรือมีหมอก

ป้ายเสริมอื่นๆ ที่เกี่ยวข้องกับฝนตกจะถูกแสดงขึ้นก็ต่อเมื่อมีการใช้ที่ปัดน้ำฝน

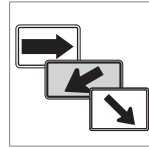

ความเร็วที่จำกัดสำหรับทางออกในบางตลาดจะระบุโดยใช้ป้ายเพิ่มเติมซึ่งมีลูกศรกำกับอยู่

ป้ายความเร็วที่เกี่ยวข้องกับป้ายเสริมนี้จะแสดงขึ้นก็ต่อเมื่อคนขับ

กำลังใช้ไฟแสดงไฟเลี้ยว

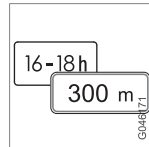

ในบางความเร็วจะใช้สำหรับบางสถานการณ์เท่านั้น เช่น ที่ระยะทางที่กำหนด หรือในช่วงเวลาช่วงใดช่วงหนึ่งเท่านั้น โดยจะแสดงให้คนขับทราบด้วยสัญลักษณ์สำหรับป้ายเพิ่มเติมไว้ได้สัญลักษณ์แสดงความเร็ว

การแสดงผลเพิ่มเติม



สัญลักษณ์สำหรับป้ายเพิ่มเติมซึ่งอยู่ในรูปของกรอบวงได้สัญลักษณ์ความเร็วในแผงหน้าปัดแบบรวมหมายความว่า RSI ได้ตรวจพบป้ายเพิ่มเติมซึ่งมีข้อมูลเพิ่มเติมเกี่ยวกับการจำกัดความเร็วในขณะนั้น

การตั้งค่าใน MY CAR

ตัวเลือกต่างๆ ของ RSI จะอยู่ในระบบเมนู MY CAR โปรดดูที่ MY CAR (น. 152)

เปิด/ปิดข้อมูลป้ายจราจรบนถนน



ท่านสามารถยกเลิกการแสดงผลสัญลักษณ์ความเร็วในจอแสดงผลของแผงหน้าปัดแบบรวมได้ การสั่งงาน/ยกเลิกการทำงานของฟังก์ชันนี้สามารถทำได้ในระบบเมนู MY CAR สำหรับคำอธิบายเกี่ยวกับระบบเมนู โปรดดูที่ MY CAR (น. 152)

²⁵ ป้ายจราจรบนถนนที่แสดงในแผงหน้าปัดแบบรวมจะขึ้นอยู่กับตลาดแต่ละตลาด ภาพในคู่มือสำหรับเจ้าของรถฉบับนี้จะแสดงตัวอย่างเพียงไม่กี่ป้ายเท่านั้น



การเตือนความเร็ว



คนขับสามารถเลือกที่จะรับการเตือน เมื่อความเร็วที่ใช้เกินขีดจำกัดความเร็วที่ใช้งานได้ 5 กม./ชม. (5 ไมล์ต่อชั่วโมง) หรือมากกว่า การเตือนนี้แสดงขึ้นโดยที่สัญลักษณ์แสดงความเร็วสูงสุดที่ใช้งานได้จะกะพริบชั่วคราวเมื่อเกินความเร็วดังกล่าว การสั่งงาน/ยกเลิกการทำงานของฟังก์ชันนี้สามารถทำได้ในระบบเมนู MY CAR สำหรับคำอธิบายเกี่ยวกับระบบเมนู โปรดดูที่ MY CAR (น. 152)

Sensus Navigation

ถ้ารถมี Sensus Navigation ติดตั้งอยู่ ระบบจะอ่านข้อมูลความเร็วจากชุดระบบนำทางในกรณีต่อไปนี้:

- เมื่อตรวจพบป้ายที่ระบุขีดจำกัดความเร็ว²⁶ ทางอ้อม เช่น ป้ายทางด่วนและป้ายทางด่วนพิเศษ เป็นต้น
- ถ้าป้ายที่ตรวจพบก่อนหน้านี้ดูเหมือนว่าจะไม่มีผลบังคับอีกต่อไป แต่ยังคงตรวจไม่พบป้ายใหม่

ข้อมูลที่เกี่ยวข้อง

- ข้อมูลป้ายบนถนน (RSI)* (น. 305)
- ข้อมูลป้ายจราจรบนถนน (RSI)* - ข้อจำกัด (น. 308)
- MY CAR (น. 152)

ข้อมูลป้ายจราจรบนถนน (RSI)* - ข้อจำกัดฟังก์ชันข้อมูลป้ายจราจรบนถนน (RSI – Road Sign Information) ช่วยคนขับในการจดจำป้ายจราจรบนถนนซึ่งเกี่ยวข้องกับความเร็วที่วิ่งผ่านฟังก์ชันนี้มีข้อจำกัดดังต่อไปนี้

เซ็นเซอร์กล้องของฟังก์ชัน RSI จะมีข้อจำกัดเช่นเดียวกับสายตาของมนุษย์ อ่านเพิ่มเติมเกี่ยวกับ ข้อจำกัดเกี่ยวกับเซ็นเซอร์ของกล้อง (น. 296)

ป้ายต่างๆ ซึ่งมีข้อมูลที่ไม่เกี่ยวข้องโดยตรงกับขีดจำกัดความเร็ว เช่น ป้ายชื่อเมือง/อำเภอ จะไม่ถูกบันทึกโดยฟังก์ชัน RSI

นี่คือตัวอย่างของป้ายที่ทำให้ฟังก์ชันทำงานไม่ถูกต้อง:

- ป้ายที่เลือนลาง
- ป้ายอยู่บนทางโค้ง
- ป้ายชำรุดหรือพลิกด้าน
- ป้ายที่ถูกบดบังหรืออยู่ในตำแหน่งที่ไม่ดี
- ป้ายทั้งหมดหรือบางส่วนของป้ายถูกบดบังด้วยน้ำค้างแข็ง หิมะและ/หรือสิ่งสกปรก

²⁶ อาจแตกต่างกันออกไปในแต่ละตลาด

ข้อมูลที่เกี่ยวข้อง

- ข้อมูลป้ายบนถนน (RSI)* (น. 305)
- ข้อมูลป้ายจราจรบนถนน (RSI)* - การทำงาน (น. 306)

ระบบเตือนคนขับ*

Driver Alert System มีจุดประสงค์เพื่อช่วยคนขับที่ความสามารถในการขับซีได้ลดลง หรือคนขับที่ได้ขับออกนอกเลนที่กำลังขับที่อยู่โดยไม่ได้ตั้งใจ

Driver Alert System ประกอบด้วยการทำงานที่แตกต่างกันสองการทำงาน ซึ่งสามารถใช้งานพร้อมกันหรือแยกกัน:

- การควบคุมการเตือนคนขับ - DAC (น. 311)
- การเตือนรถออกจากเลน - LDW (น. 314)

การทำงานแบบเปิดใช้งานจะตั้งไว้ในโหมดเตรียมพร้อมและจะไม่ถูกกระตุ้นโดยอัตโนมัติจนกว่าความเร็วจะสูงกว่า 65 กม./ชม. (40 ไมล์ต่อชั่วโมง)

การทำงานนี้จะถูกระงับใช้เมื่อความเร็วลดลงต่ำกว่า 60 กม./ชม. (37 ไมล์ต่อชั่วโมง)

การทำงานทั้งสองจะใช้กล้องซึ่งขึ้นอยู่กับเครื่องหมายด้านข้างที่ทำไว้ในแต่ละด้านของเลน

คำเตือน

ระบบเตือนคนขับอาจไม่สามารถทำงานได้ในบางสถานการณ์ และออกแบบมาให้เป็นเพียงอุปกรณ์ช่วยเหลือเท่านั้น

คนขับจะต้องมีสติอยู่ตลอดเวลาเพื่อให้มั่นใจว่าสามารถขับรถได้อย่างปลอดภัย

ข้อมูลที่เกี่ยวข้อง

- Driver Alert Control (DAC)* (น. 310)
- การเตือนการออกนอกช่องทางเดินรถ (LDW)* (น. 314)

Driver Alert Control (DAC) *

ฟังก์ชัน DAC มีจุดประสงค์เพื่อดึงความสนใจของคนขับเมื่อเขา/เธอเริ่มขับรถอย่างไม่สม่ำเสมอ เช่น หากเขา/เธอหันเหความสนใจ หรือเริ่มหลับ

จุดประสงค์ของ DAC คือ เพื่อตรวจจับความสามารถในการขับที่ลดลงอย่างช้าๆ และมีจุดมุ่งหมายให้ใช้กับถนนหลวง การทำงานนี้ไม่มีจุดมุ่งหมายให้ใช้กับการจราจรในชุมชน

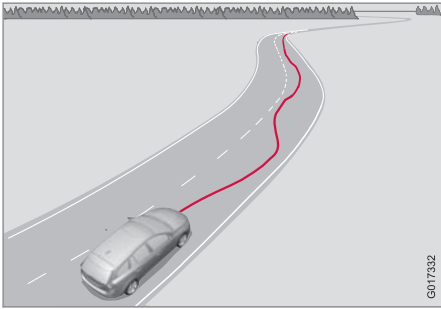

กล้องจะตรวจจับเครื่องหมายด้านข้างที่ทาไว้บนเลน และเปรียบเทียบกับส่วนถนนกับการเคลื่อนพวงมาลัยของคนขับ คนขับจะถูกเตือนหากรถไม่วิ่งตามเลนอย่างสม่ำเสมอ

ในบางกรณี แม้ว่าคนขับจะเหนื่อยล้า ก็ไม่มีผลกระทบต่อความสามารถในการขับที่ ในกรณีดังกล่าว อาจจะไม่มีการเตือนใดๆ สำหรับคนขับ ด้วยเหตุนี้ จึงเป็นสิ่งสำคัญอย่างยิ่งที่จะต้องหยุดรถและพักหากคนขับมีอาการเหนื่อยล้า แม้ว่า DAC จะออกการเตือนหรือไม่ก็ตาม

i หมายเหตุ
ห้ามใช้ฟังก์ชันนี้เพื่อยืดช่วงเวลาในการขับที่ ให้หยุดพักเป็นช่วงๆ เสมอ และต้องแน่ใจว่าคุณได้พักอย่างเต็มที่แล้ว

ข้อจำกัด

ในบางกรณี ระบบอาจจะออกการเตือน แม้ว่าความสามารถในการขับไม่ได้แย่ลง เช่น:

- เมื่อลมด้านข้างแรง
- บนพื้นถนนเป็นร่อง

i หมายเหตุ
เซ็นเซอร์แบบกล้องจะมีข้อจำกัด (น. 296) บางอย่าง

ข้อมูลที่เกี่ยวข้อง

- ระบบเตือนคนขับ* (น. 309)
- Driver Alert Control (DAC)* - การทำงาน (น. 311)
- Driver Alert Control (DAC)* - สัญลักษณ์และข้อความ (น. 312)

Driver Alert Control (DAC)* - การทำงาน
การตั้งค่าต่างๆ สามารถทำได้ที่จอแสดงผลที่แผง
คอนโซลกลางผ่านทางระบบเมนู

เปิด/ปิด

ท่านสามารถตั้งฟังก์ชัน Driver Alert ให้อยู่ในโหมดสแตนด์บายได้ในระบบเมนู MY CAR (น. 152):

- มีเครื่องหมายอยู่ในกล่องกาเครื่องหมาย - เปิดใช้งานฟังก์ชัน
- ไม่มีเครื่องหมายอยู่ในกล่องกาเครื่องหมาย - ปิดใช้งานฟังก์ชัน

การทำงาน

Driver Alert จะเริ่มทำงานเมื่อความเร็วสูงกว่า 65 กม./ชม. (40 ไมล์ต่อชั่วโมง) และจะยังคงทำงานอยู่ต่อไปตราบใดที่ความเร็วยังคงสูงกว่า 60 กม./ชม. (37 ไมล์ต่อชั่วโมง)



ถ้าการขับที่รถยนต์เป็นไปอย่างไม่สม่ำเสมอ คนขับจะได้รับแจ้งโดยใช้สัญญาณเสียงเตือนพร้อมด้วยข้อความ Driver Alert Time for a break และในเวลาเดียวกัน สัญญาณที่เกี่ยวข้องจะติดสว่างขึ้นในแผงหน้าปัดแบบรวม หลังจากช่วงเวลาหนึ่ง การเตือนจะเกิดขึ้นซ้ำหากความสามารถในการขับรถไม่ดีขึ้น

สัญญาณเตือนนี้สามารถปิดได้:

- กดปุ่ม OK ที่สวิตช์โยกด้านซ้าย

คำเตือน

ควรเอาใจใส่กับสัญญาณเตือนอย่างจริงจังเนื่องจากคนขับที่ง่วงนอนมักจะไม่รู้ถึงภาวะของตนเอง

ในกรณีที่มีสัญญาณเตือนหรือคนขับมีอาการเหนื่อยล้า ให้หยุดรถอย่างปลอดภัยโดยเร็วที่สุด แล้วพัก

จากการวิจัยพบว่า การขับรถเมื่อมีอาการเหนื่อยล้า จะมีอันตรายเท่ากับการขับที่ภายใต้ผลกระทบจากแอลกอฮอล์



ข้อมูลที่เกี่ยวข้อง

- ระบบเตือนคนขับ* (น. 309)
- Driver Alert Control (DAC)* (น. 310)

Driver Alert Control (DAC)* - สัญลักษณ์และข้อความ

ตัวอย่างเช่น:

DAC (น. 310) จะแสดงสัญลักษณ์และข้อความบนแผงหน้าปัดแบบรวม หรือบนจอแสดงผลที่คอนโซลกลาง ในสถานการณ์ต่างๆ

สัญลักษณ์ ^A	ข้อความ	ความหมาย
	Driver Alert Time for a break	การขับที่ที่ไม่สม่ำเสมอ คนขับถูกเตือนด้วยสัญญาณเตือนเสียง + ข้อความ
	Windscreen sensors blocked See manual	เซ็นเซอร์ของกล้องถูกยกเลิกการทำงานชั่วคราว จะแสดงขึ้นในกรณีที่มีหิมะ น้ำแข็งหรือสิ่งสกปรกบนกระจกบังลม เป็นต้น <ul style="list-style-type: none"> ทำความสะอาดพื้นผิวของกระจกบังลมหน้าเซ็นเซอร์ของกล้อง อ่านเกี่ยวกับ ข้อจำกัด (น. 296) เกี่ยวกับเซ็นเซอร์ของกล้อง
	Driver Alert system Service required	ระบบถูกยกเลิกการทำงาน <ul style="list-style-type: none"> ให้ไปที่ศูนย์บริการถ้าข้อความยังคงแสดงอยู่ ขอแนะนำให้ใช้ศูนย์บริการของวอลโว่ที่ได้รับการแต่งตั้ง

^A สัญลักษณ์เป็นแบบแผนผัง - อาจแตกต่างกันไปโดยขึ้นกับตลาดและรุ่นของรถยนต์

ข้อมูลที่เกี่ยวข้อง

- ระบบเตือนคนขับ* (น. 309)
- Driver Alert Control (DAC)* (น. 310)
- Driver Alert Control (DAC)* - การทำงาน
(น. 311)

การเตือนการออกนอกช่องทางเดินรถ (LDW)*
จุดประสงค์ของระบบการเตือนการออกนอกช่องทางเดินรถก็คือ (Lane Departure Warning) เพื่อช่วยคนขับในการลดความเสี่ยงของการขับออกจากช่องทางเดินรถของตัวเองโดยไม่ตั้งใจในบางสถานการณ์ เมื่ออยู่บนทางด่วนหรือถนนสายหลักที่คล้ายคลึงกัน

หลักการของ LDW

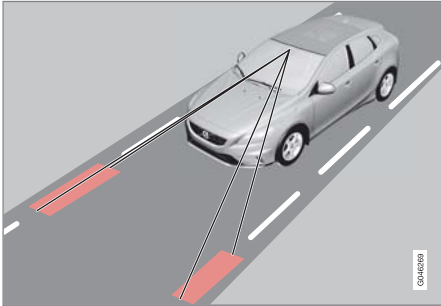

(รูปภาพเป็นเพียงตัวอย่างเท่านั้น - โดยไม่จำเพาะเจาะจงรุ่น) กล้องตรวจหาเส้นด้านข้างของถนน/เส้นแบ่งช่องทางเดินรถ

หากรถวิ่งข้ามเส้นแบ่งช่องทางเดินรถ คนขับจะได้รับการเตือนด้วยสัญญาณเสียง

i **หมายเหตุ**

คนขับจะได้รับการเตือนเพียงหนึ่งครั้งในกรณีที่ล้อเคลื่อนผ่านเส้นแบ่งช่องทางเดินรถเท่านั้น ดังนั้น จึงไม่มีเสียงเตือนในขณะที่เส้นแบ่งอยู่ระหว่างล้อของรถ

! **คำเตือน**

ระบบช่วยรักษาช่องทางเดินรถเป็นเพียงแค่ระบบช่วยเหลือคนขับเท่านั้น และอาจไม่ทำงานในสภาพการขับขี่, สภาพจราจร, สภาพอากาศ หรือสภาพถนนบางอย่าง

คนขับจะต้องมีสติอยู่ตลอดเวลาเพื่อให้มั่นใจว่าสามารถขับรถได้อย่างปลอดภัย รวมทั้งต้องปฏิบัติตามกฎหมายและข้อบังคับด้านการจราจร

ข้อมูลที่เกี่ยวข้อง

- การเตือนการออกนอกช่องทางเดินรถ (LDW) - ฟังก์ชันการทำงาน (น. 315)
- การเตือนการออกนอกช่องทางเดินรถ (LDW) - การทำงาน (น. 315)

- การเตือนการออกนอกช่องทางเดินรถ (LDW) - ข้อจำกัด (น. 316)
- การเตือนการออกนอกช่องทางเดินรถ (LDW) - สัญลักษณ์และข้อความ (น. 317)
- ระบบเตือนคนขับ* (น. 309)

การเตือนการออกนอกช่องทางเดินรถ (LDW) - ฟังก์ชันการทำงาน

ท่านสามารถตั้งค่าบางอย่างสำหรับฟังก์ชันการเตือนการออกนอกช่องทางเดินรถ (Lane Departure Warning)

ปิดและเปิด

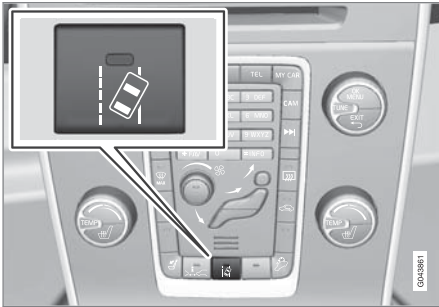

กดปุ่มในคอนโซลกลางเพื่อสั่งงานหรือยกเลิกการทำงานของฟังก์ชัน ไฟของปุ่มจะติดสว่างเมื่อเปิดใช้ฟังก์ชัน ฟังก์ชันนี้จะแสดงขึ้นในแผงหน้าปัดแบบรวมโดยใช้ภาพกราฟิกสำหรับสถานการณ์ต่างๆ

การตั้งค่าส่วนบุคคล

การตั้งค่าสามารถทำได้ในหน้าจอที่คอนโซลกลางโดยผ่านทางระบบเมนูใน MY CAR สำหรับคำอธิบายระบบเมนู โปรดดูที่ MY CAR (น. 152)

เลือกจากตัวเลือกต่างๆ เหล่านี้:

- On at startup - ฟังก์ชันจะตั้งค่าในโหมดสแตนด์บายทุกครั้งที่สตาร์ทเครื่องยนต์ มิฉะนั้นจะใช้ค่าเดียวกับเมื่อดับเครื่องยนต์
- Increased sensitivity: ความไวในการตรวจจับจะเพิ่มขึ้น สัญญาณเตือนจะถูกใช้งานเร็วขึ้นและมีข้อจำกัดน้อยลง

ข้อมูลที่เกี่ยวข้อง

- การเตือนการออกนอกช่องทางเดินรถ (LDW)* (น. 314)

การเตือนการออกนอกช่องทางเดินรถ (LDW) - การทำงาน

ระบบการเตือนการออกนอกช่องทางเดินรถ Lane Departure Warning) จะปรากฏบนแผงหน้าปัดแบบรวมโดยใช้ภาพกราฟิกสำหรับสถานการณ์ต่างๆ ตัวอย่างเช่น:



เส้นด้านข้างของฟังก์ชัน LDW

- สัญลักษณ์ LDW มีเส้นด้านข้าง 'สีขาว' - ฟังก์ชันทำงานอยู่ และตรวจพบ "มองเห็น" เส้นด้านข้างเส้นใดเส้นหนึ่งหรือทั้งสองเส้น
- สัญลักษณ์ LDW มีเส้นด้านข้าง 'สีเทา' - ฟังก์ชันทำงานอยู่ แต่ตรวจไม่พบเส้นด้านข้างทั้งด้านซ้ายและด้านขวา



หรือ

- สัญลักษณ์ LDW มีเส้นด้านข้าง 'สีเทา' - ฟังก์ชันอยู่ในโหมดสแตนด์บายเนื่องจากความเร็วต่ำกว่า 65 กม./ชม. (40 ไมล์ต่อชั่วโมง)
- สัญลักษณ์ LDW ไม่มีเส้นด้านข้าง - ฟังก์ชันถูกยกเลิกการทำงาน

ข้อมูลที่เกี่ยวข้อง

- การเตือนการออกนอกช่องทางเดินรถ (LDW)* (น. 314)

การเตือนการออกนอกช่องทางเดินรถ (LDW) - ข้อจำกัด

เซ็นเซอร์แบบกล้องของฟังก์ชันการเตือนการออกนอกช่องทางเดินรถ Lane Departure Warning) มีขีดจำกัดการทำงานในลักษณะเดียวกับสายตาของมนุษย์

สำหรับข้อมูลเพิ่มเติม โปรดดูที่ ข้อจำกัดเกี่ยวกับเซ็นเซอร์ของกล้อง (น. 296)

i **หมายเหตุ**

มีบางสถานการณ์ที่ LDW จะไม่ส่งสัญญาณเตือน เช่น:

- ไฟเลี้ยวเปิดทำงานอยู่
- คนขับวางเท้าบนแป้นเบรก²⁷
- ในกรณีที่เหยียบแป้นคันเร่งอย่างรวดเร็ว²⁷
- ในกรณีที่หักพวงมาลัยอย่างรวดเร็ว²⁷
- หากการหักเลี้ยวรุนแรงซึ่งรถยนต์หมุน

²⁷ เมื่อเลือก "Increased sensitivity" จะยังคงมีการเตือนอยู่ โปรดดูที่ การเตือนการออกนอกช่องทางเดินรถ (LDW) - ฟังก์ชันการทำงาน (น. 315)

ข้อมูลที่เกี่ยวข้อง



- การเตือนการออกนอกช่องทางเดินรถ (LDW)* (น. 314)

การเตือนการออกนอกช่องทางเดินรถ (LDW) - สัญลักษณ์และข้อความ

ในสถานการณ์ที่ระบบช่วยในการเปลี่ยนช่องทางไม่ทำงาน อาจปรากฏสัญลักษณ์บนแผงหน้าปัดแบบ

รวมพร้อมกันมีข้อความอธิบาย ให้ปฏิบัติตามคำแนะนำเพื่อให้ไว้ตามความเหมาะสม

ตัวอย่างข้อความ:

สัญลักษณ์	ข้อความ	ความหมาย
	Lane Departure Warning ON/Lane Departure Warning OFF	การทำงานจะเปิดหรือปิดอยู่ จะแสดงเมื่อเปิด/ปิด ข้อความจะหายไปหลังจากประมาณ 5 วินาที
	Windscreen sensors blocked See manual	เซ็นเซอร์ของกล้องถูกยกเลิกการทำงานชั่วคราว จะแสดงขึ้นในกรณีที่มีหิมะ น้ำแข็งหรือสิ่งสกปรกบนกระจกบังลม เป็นต้น • ทำความสะอาดกระจกหน้าทางด้านหน้าของเซ็นเซอร์ของกล้อง อ่านเกี่ยวกับ ข้อจำกัดเกี่ยวกับเซ็นเซอร์ของกล้อง (น. 296)
	Driver Alert system Service required	ระบบถูกยกเลิกการทำงาน • ให้ไปที่ศูนย์บริการถ้าข้อความยังคงแสดงอยู่ ขอแนะนำให้ใช้ศูนย์บริการของวอลโว่ที่ได้รับการแต่งตั้ง

ข้อมูลที่เกี่ยวข้อง

- การเตือนการออกนอกช่องทางเดินรถ (LDW)*
(น. 314)

การช่วยรักษาช่องทางเดินรถ (LKA)*

จุดประสงค์ของระบบการเตือนการออกนอกช่องทางเดินรถก็คือ เพื่อช่วยคนขับในการลดความเสี่ยงของการขับออกจากช่องทางเดินรถของตนเองโดยไม่ตั้งใจในบางสถานการณ์ เมื่ออยู่บนทางด่วนหรือถนนสายหลักที่คล้ายคลึงกัน

การเตือนการออกนอกช่องทางเดินรถ LDW หรือ LKA

ระบบช่วยรักษาช่องทางเดินรถมีสองเวอร์ชัน

- LDW - Lane Departure Warning - เตือนคนขับด้วยสัญญาณเสียงหรือการสั่นของพวงมาลัย
- LKA - Lane Keeping Aid (Lane Keeping Aid) - บังคับรถกลับไปยังช่องทางเดินรถของตนเองและ/หรือเตือนคนขับด้วยสัญญาณเสียงหรือการสั่นของพวงมาลัย

รถจะมีการติดตั้งระบบหนึ่งในสองระบบเหล่านี้ - เครื่องยนต์และประเทศที่จำหน่ายเป็นตัวกำหนดระบบที่รถติดตั้งไว้

ในกรณีที่ไม่มีใจวารถยนต์มี LDW หรือ LKA:

- เปิดระบบเมนู MY CAR แล้วค้นหา Driver support system ซึ่งจะระบุ Lane Departure Warning ถ้ารถมี LDW หรือ Lane Keeping Aid ถ้ารถมี LKA

หลักการของ LKA

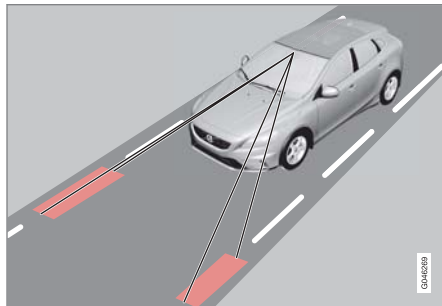

(รูปภาพเป็นเพียงตัวอย่างเท่านั้น - โดยไม่จำเพาะเจาะจงรุ่น) กล้องตรวจหาเส้นด้านข้างของถนน/เส้นแบ่งช่องทางเดินรถ

ถ้ารถยนต์กำลังจะวิ่งข้ามเส้นแบ่งช่องทางเดินรถ การช่วยรักษาช่องทางเดินรถจะเข้าควบคุมเพื่อให้รถยนต์กลับเข้าไปอยู่ในช่องทางเดินรถ โดยการจ่ายแรงบิดเล็กน้อยไปที่พวงมาลัย

ถ้ารถยนต์วิ่งไปถึงหรือวิ่งข้ามเส้นแบ่งช่องทางเดินรถ การช่วยรักษาช่องทางเดินรถจะเตือนคนขับโดยใช้การสั่นสะเทือนของพวงมาลัยอีกด้วย

คำเตือน

ระบบช่วยรักษาช่องทางเดินรถเป็นเพียงแค่ระบบช่วยเหลือคนขับเท่านั้น และอาจไม่ทำงานในสภาพการขับขี่ที่, สภาพจราจร, สภาพอากาศ หรือสภาพถนนบางอย่าง

คนขับจะต้องมีสติอยู่ตลอดเวลาเพื่อให้มั่นใจว่าสามารถขับรถได้อย่างปลอดภัย รวมทั้งต้องปฏิบัติตามกฎหมายและข้อบังคับด้านการจราจร

ข้อมูลที่เกี่ยวข้อง

- การช่วยรักษาช่องทางเดินรถ (LKA) - ฟังก์ชันการทำงาน (น. 319)
- การช่วยรักษาช่องทางเดินรถ (LKA) - การทำงาน (น. 321)
- การช่วยรักษาช่องทางเดินรถ (LKA) - ข้อจำกัด (น. 321)
- การช่วยรักษาช่องทางเดินรถ (LKA) - สัญลักษณ์และข้อความ (น. 323)

- การเตือนการออกนอกช่องทางเดินรถ (LDW)* (น. 314)
- ระบบเตือนคนขับ* (น. 309)

การช่วยรักษาช่องทางเดินรถ (LKA) - ฟังก์ชันการทำงาน

ท่านสามารถตั้งค่าบางอย่างสำหรับฟังก์ชันการช่วยรักษาช่องทางเดินรถ (Lane Keeping Aid)

ปิดและเปิด

การช่วยรักษาช่องทางเดินรถจะทำงานภายในช่วงความเร็ว 65-200 กม./ชม. (40-125 ไมล์ต่อชั่วโมง) บนถนนที่มีเส้นแบ่งช่องทางเดินรถที่ชัดเจน ฟังก์ชันจะหยุดทำงานชั่วคราวบนถนนที่แคบซึ่งมีระยะระหว่างเส้นแบ่งช่องทางเดินรถน้อยกว่า 2.6 เมตร



กดปุ่มในคอนโซลกลางเพื่อสั่งงานหรือยกเลิกการทำงานของฟังก์ชัน ไฟของปุ่มจะติดสว่างเมื่อเปิดใช้ฟังก์ชัน

การเลือกใช้อุปกรณ์หลายตัวอาจทำให้ไม่มีที่ว่างสำหรับปุ่มเปิด/ปิดในคอนโซลกลาง ในกรณีนี้ การควบคุมการทำงานของฟังก์ชันจะสามารถทำได้โดยใช้ระบบเมนู MY CAR ของรถ สำหรับคำอธิบายเกี่ยวกับระบบเมนู โปรดดูที่ MY CAR (น. 152)

นอกจากนั้น ยังสามารถเลือกตัวเลือกต่อไปได้ใน MY CAR ได้อีกด้วย:

- การเตือนด้วยการสั่นของพวงมาลัย - Vibration only – เปิด หรือ ปิด
- การบังคับเลี้ยวแบบแอดทีฟ: Steering assist only - เปิด หรือ ปิด
- การเตือนทั้งสองแบบพร้อมการสั่นของพวงมาลัย และการบังคับเลี้ยวแบบแอดทีฟ: Full function - เปิด หรือ ปิด

การควบคุมพวงมาลัยแบบแอดทีฟ

การช่วยรักษาช่องทางเดินรถจะพยายามรักษาให้รถอยู่ในเส้นแบ่งช่องทางเดินรถของช่องทางเดินรถนั้นๆ



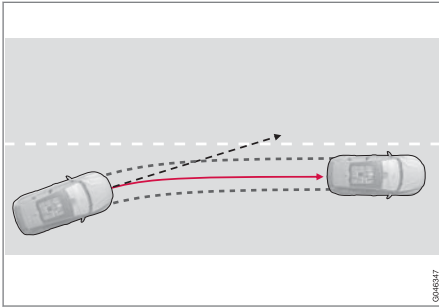

LKA จะเข้าแทรกการทำงานและควบคุมให้รถออกห่างออกมาถ้ารถวิ่งเข้าหาเส้นแบ่งช่องทางเดินรถด้านซ้ายหรือด้านขวา และไม่มีการสั่งงานไฟเลี้ยว ระบบจะควบคุมให้รถกลับเข้าไปอยู่ในช่องทางเดินรถ

การเตือนด้วยการสั่นสะเทือนของพวงมาลัย

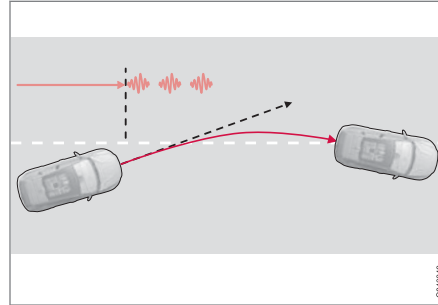

LKA ควบคุมรถและเตือนโดยใช้การสั่นสะเทือนของพวงมาลัย²⁸ หากรถวิ่งข้ามเส้นแบ่งช่องทางเดินรถ ระบบช่วยรักษาช่องทางเดินรถจะเตือนคนขับด้วยการสั่นของพวงมาลัย²⁹ กรณีนี้จะเกิดขึ้นโดยไม่พิจารณาว่ารถกำลังได้รับการควบคุมให้กลับเข้าสู่ช่องทางเดินรถโดยการออกแบริบดเล็กน้อยที่พวงมาลัยหรือไม่ก็ตาม

การเข้าโค้งแบบไดนามิก

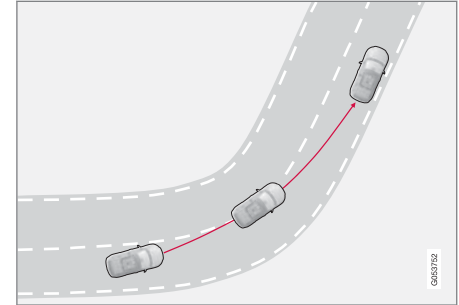

LKA จะไม่เข้าแทรกการทำงานเมื่อเข้าโค้งหักศอก ในบางกรณี ระบบช่วยรักษาช่องทางเดินรถจะยอมให้รถเคลื่อนที่ข้ามเส้นแบ่งช่องทางเดินรถได้โดยไม่เข้าควบคุมรถ และไม่มีการเตือนใดๆ การใช้ช่องทางที่อยู่ติดกันสำหรับการเลี้ยวแบบตัดเลนเมื่อมีการมองเห็นเส้นที่ชัดเจนเป็นตัวอย่างของกรณีนี้

ข้อมูลที่เกี่ยวข้อง

- การช่วยรักษาช่องทางเดินรถ (LKA)* (น. 318)
- การเตือนการออกนอกช่องทางเดินรถ (LDW)* (น. 314)

²⁸ รูปภาพจะแสดงการสั่น 3 ครั้งเมื่อรถวิ่งข้ามเส้นแบ่งช่องทางเดินรถ

²⁹ การสั่นของพวงมาลัยจะแตกต่างกันไป - รถข้ามเส้นด้านข้างนานเท่าไร ความถี่ในการสั่นก็จะมากขึ้นเท่านั้น

การช่วยรักษาช่องทางเดินรถ (LKA) - การทำงาน

ระบบช่วยรักษาช่องทางเดินรถ (Lane Keeping Aid) จะปรากฏบนแผงหน้าปัดแบบรวมโดยใช้ภาพกราฟิกสำหรับสถานการณ์ต่างๆ ตัวอย่างเช่น:

❗ หมายเหตุ

LKA จะยกเลิกการทำงานชั่วคราวจนกว่าจะเปิดไฟเลี้ยว



LKA จะ "มองเห็น" และทำงานตามเส้นแบ่งช่องทางเดินรถ ถ้าการช่วยรักษาช่องทางเดินรถทำงานอยู่ และตรวจพบ/"มองเห็น" เส้นแบ่งช่องทางเดินรถ สัญลักษณ์ LKA จะแสดงโดยใช้เส้นสีขาว

- เส้นแบ่ง "สีเทา" - ฟังก์ชันการช่วยรักษาช่องทางเดินรถมองไม่เห็นเส้นแบ่งที่ด้านนั้นๆ ของรถ



LKA เข้าแทรกการทำงานทางด้านขวา

ฟังก์ชันการช่วยรักษาช่องทางเดินรถจะเข้าแทรกการทำงานและหมุนพวงมาลัยให้ออกห่างจากเส้นแบ่งช่องทางเดินรถ กรณีนี้จะแสดงด้วย:

- เส้นสีแดงสำหรับเส้นที่กำลังพิจารณาอยู่

ข้อมูลที่เกี่ยวข้อง

- การช่วยรักษาช่องทางเดินรถ (LKA)* (น. 318)
- การเตือนการออกนอกช่องทางเดินรถ (LDW)* (น. 314)

การช่วยรักษาช่องทางเดินรถ (LKA) - ข้อจำกัดเซ็นเซอร์กล้องของฟังก์ชันการช่วยรักษาช่องทางเดินรถ (Lane Keeping Aid) มีขีดจำกัดการทำงานในลักษณะเดียวกับสายตาของมนุษย์

สำหรับข้อมูลเพิ่มเติม โปรดดูที่ ข้อจำกัดของเซ็นเซอร์แบบกล้อง (น. 296) และดูที่ ระบบเตือนการชน* - การทำงาน (น. 292)

❗ หมายเหตุ

ในบางสถานการณ์ระบบช่วยรักษาช่องทางเดินรถ อาจพบว่าเป็นการยากที่จะเข้าช่วยเหลือคนขับอย่างถูกต้อง ในกรณีนี้ขอแนะนำให้ปิดการทำงานฟังก์ชันนี้

ตัวอย่างของสถานการณ์ดังกล่าวอาจเป็น:

- การซ่อมถนน
- สภาพถนนในฤดูหนาว
- พื้นผิวถนนไม่ดี
- ลักษณะการขับขี่แบบสมบุกสมบันมากๆ
- อากาศไม่ดีและทัศนวิสัยลดลง



มือทั้งสองข้างจับอยู่บนพวงมาลัย

เพื่อให้การช่วยรักษาช่องทางเดินรถทำงานได้ มือทั้งสองข้างคนขับจะต้องจับอยู่บนพวงมาลัย LKA จะตรวจสอบสภาพนี้อยู่ตลอดเวลา ถ้าตรวจไม่พบมือทั้งสองข้างบนพวงมาลัย จะมีข้อความแสดงขึ้นเพื่อแจ้งให้คนขับทำการควบคุมพวงมาลัยรถอย่างเต็มที่

ถ้าคนขับไม่ปฏิบัติตามข้อความแจ้งให้เริ่มเข้าควบคุมพวงมาลัย ฟังก์ชันการช่วยรักษาช่องทางเดินรถจะเข้าสู่โหมดสแตนด์บาย และอยู่ในโหมดนี้จนกว่าคนขับจะเริ่มเข้าควบคุมพวงมาลัยอีกครั้ง

ข้อมูลที่เกี่ยวข้อง



- การช่วยรักษาช่องทางเดินรถ (LKA)* (น. 318)
- การเตือนการออกนอกช่องทางเดินรถ (LDW)* (น. 314)

การช่วยรักษาช่องทางเดินรถ (LKA) -
สัญลักษณ์และข้อความ

ในสถานการณ์ที่ระบบช่วยในการเปลี่ยนช่องทางไม่
ทำงาน อาจปรากฏสัญลักษณ์บนแผงหน้าปัดแบบ

รวมพร้อมกับมีข้อความอธิบาย ให้ปฏิบัติตามคำ
แนะนำที่ให้ไว้ตามความเหมาะสม

ตัวอย่างข้อความ:

สัญลักษณ์	ข้อความ	ความหมาย
	Windscreen sensors blocked See manual	เซ็นเซอร์ของกล้องถูกยกเลิกการทำงานชั่วคราว จะแสดงขึ้นในกรณีที่มีหิมะ น้ำแข็งหรือสิ่งสกปรกบนกระจกบังลม เป็นต้น <ul style="list-style-type: none"> ทำความสะอาดกระจกหน้าต่างด้านหน้าของเซ็นเซอร์ของกล้อง <p>อ่านเกี่ยวกับข้อจำกัดของเซ็นเซอร์แบบกล้อง ดูที่ ระบบเตือนการชน* - ข้อจำกัดของเซ็นเซอร์แบบกล้อง (น. 296) และ ระบบเตือนการชน* - การทำงาน (น. 292)</p>
	Lane Keeping Aid Service required	ระบบถูกยกเลิกการทำงาน <ul style="list-style-type: none"> ให้ไปที่ศูนย์บริการถ้าข้อความยังคงแสดงอยู่ ขอแนะนำให้ใช้ศูนย์บริการของวอลโว่ที่ได้รับการแต่งตั้ง
	Lane Keeping Aid Interrupted	LKA ถูกตั้งค่าให้อยู่ในโหมดสแตนด์บาย สัญลักษณ์เส้นต่างๆ ของ LKA จะแสดงขึ้นเมื่อฟังก์ชันเริ่มทำงานอีกครั้ง



◀◀ ข้อมูลที่เกี่ยวข้อง

- การช่วยรักษาช่องทางเดินรถ (LKA)* (น. 318)
- การเตือนการออกนอกช่องทางเดินรถ (LDW)* (น. 314)

ระบบช่วยขณะจอด*

ระบบช่วยจอดรถเป็นตัวช่วยในการจอดรถ สัญญาณเสียงพร้อมทั้งสัญลักษณ์บนจอแสดงผลที่คอนโซลกลางจะระบุระยะถึงสิ่งกีดขวางที่ตรวจพบ

ท่านสามารถปรับระดับเสียงของระบบช่วยขณะจอดในขณะที่ยังสัญญาณเสียงกำลังดังอยู่ได้โดยการปุ่มหมุน VOL ที่คอนโซลกลาง นอกจากนี้ ยังสามารถปรับระดับเสียงในการตั้งค่าระบบเครื่องเสียงได้อีกด้วย ซึ่งสามารถเข้าถึงได้โดยการกด SOUND หรือในระบบเมนู (น. 152) MY CAR³⁰ ของรถ

ระบบช่วยจอดรถจะมีอยู่สองรุ่น:

- ด้านหลังเท่านั้น
- ทั้งด้านหน้าและด้านหลัง

หมายเหตุ

เมื่อทำการกำหนดค่าคานาลากฟ่งเข้ากับระบบไฟฟ้าของรถยนต์แล้ว ส่วนที่ยื่นออกมาของคานาลากฟ่งจะถูกนับรวมเมื่อมีการวัดค่าระยะห่างการจอด

คำเตือน

- ระบบช่วยจอดรถไม่ได้เป็นการลดความรับผิดชอบของคนขับในการจอด
- เซ็นเซอร์มีจุดบอดที่อาจตรวจไม่พบสิ่งกีดขวาง
- โปรดระวังเด็กหรือสัตว์ในบริเวณใกล้กับรถ

ข้อมูลที่เกี่ยวข้อง

- ระบบช่วยจอด* - ฟังก์ชันการทำงาน (น. 325)
- ระบบช่วยขณะจอด* - ด้านหน้า (น. 327)
- ระบบช่วยขณะจอด* - ด้านหลัง (น. 327)
- ระบบช่วยจอดรถ* - การทำความสะอาดเซ็นเซอร์ (น. 329)
- ระบบช่วยจอด* - การแสดงความผิดปกติ (น. 328)
- กล้องช่วยจอดรถ* (น. 330)

ระบบช่วยจอด* - ฟังก์ชันการทำงาน

ระบบช่วยขณะจอดจะทำงานโดยอัตโนมัติเมื่อสตาร์ทเครื่องยนต์ ไฟเปิด/ปิดของสวิตช์จะติดสว่างขึ้น หากระบบช่วยจอดรถถูกปิดโดยใช้ปุ่ม หลอดไฟจะดับ



เปิด/ปิด สำหรับระบบช่วยขณะจอดและ CTA*

ถักรถยนต์มี CTA (น. 302) ติดตั้งอยู่ไฟสำหรับ BLIS (น. 300) จะกะพริบหนึ่งครั้ง จากนั้นจะสามารถตั้งงานระบบช่วยขณะจอดได้โดยการใช้ปุ่ม

³⁰ ขึ้นอยู่กับระบบเครื่องเสียงและสื่อข้อมูล

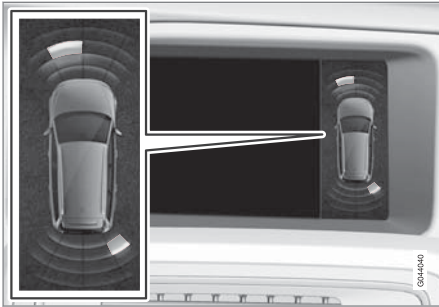

มุมมองจอแสดงผล - แสดงสิ่งกีดขวางด้านหน้าซ้ายและด้านหลังขวา

หน้าจอแสดงของคอนโซลกลางจะแสดงภาพรวมของความสัมพัทธ์ระหว่างรถและสิ่งกีดขวางที่ตรวจพบ

ส่วนที่ทำเครื่องหมายไว้จะแสดงถึงเซ็นเซอร์ตัวใดจากสิ่งตัวที่ตรวจพบสิ่งกีดขวาง ยิ่งช่องของส่วนที่เลือกเข้าใกล้สัญลักษณ์รูปรถมากเท่าใด ระยะทางระหว่างรถกับสิ่งกีดขวางที่ตรวจพบจะยิ่งลดลงเท่านั้น

ยิ่งท่านเคลื่อนเข้าใกล้สิ่งกีดขวางที่อยู่ทางด้านหน้าหรือด้านหลังรถมากขึ้นเท่าใด สัญลักษณ์ก็จะดังถี่ขึ้นเท่านั้น เสียงอื่นจากระบบเครื่องเสียงจะถูกเงียบเสียงลงโดยอัตโนมัติ

เมื่อระยะห่างอยู่ในระยะ 30 ซม. สัญญาณเสียงจะคงที่และพื้นที่ของเซ็นเซอร์ที่ใกล้ที่สุดจะเต็ม หากสิ่งกีดขวางที่ตรวจพบได้ อยู่ภายในระยะสำหรับเสียงคงที่ทั้งด้านหลังและด้านหน้ารถ เสียงจะดังสลับกันจากลำโพง

! สำคัญ

วัตถุ เช่น โข, เสาบางๆ ที่มีแนว หรือตัวกันที่ต่ำๆ อาจอยู่ในบริเวณ "เงาสัญญาณ" และเซ็นเซอร์อาจตรวจไม่พบวัตถุเหล่านี้ชั่วคราว เสียงดังเป็นจังหวะอาจจะหยุดลงโดยไม่คาดคิดแทนที่จะเปลี่ยนเป็นเสียงดังยาวต่อเนื่องตามที่คาดไว้

เซ็นเซอร์ไม่สามารถตรวจจับวัตถุที่สูง เช่น แท่นขนถ่ายสัมภาระที่ยื่นออกมาได้

- ในสถานการณ์เช่นนี้ ให้ใช้ความระมัดระวังเป็นพิเศษและเลื่อนรถอย่างช้าๆ หรือหยุดการเลื่อนรถเพื่อจอดในขณะนั้นในทันที เนื่องจากมีความเสี่ยงสูงที่จะเกิดความเสียหายกับรถหรือวัตถุอื่นๆ เนื่องจากข้อมูลจากเซ็นเซอร์อาจไม่สามารถเชื่อถือได้ในสถานการณ์เหล่านี้

ข้อมูลที่เกี่ยวข้อง

- ระบบช่วยขณะจอด* (น. 325)
- ระบบช่วยขณะจอด* - ด้านหน้า (น. 327)
- ระบบช่วยขณะจอด* - ด้านหลัง (น. 327)
- ระบบช่วยจอดรถ* - การทำความสะอาดเซ็นเซอร์ (น. 329)
- ระบบช่วยจอด* - การแสดงความผิดปกติ (น. 328)
- กล้องช่วยจอดรถ* (น. 330)

ระบบช่วยขณะจอด* - ด้านหลัง

ระบบช่วยจอดรถเป็นตัวช่วยในการจอดรถ

สัญญาณเสียงพร้อมทั้งสัญลักษณ์บนจอแสดงผลที่คอนโซลกลางจะระบุระยะถึงสิ่งกีดขวางที่ตรวจพบ

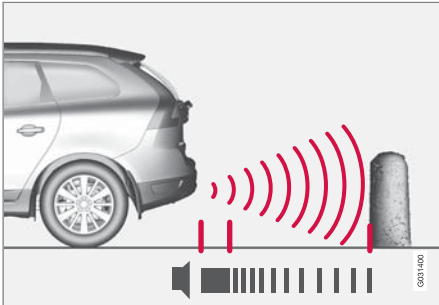

ระยะที่ครอบคลุมถึงทางด้านหลังของรถคือ ประมาณ 1.5 เมตร สัญญาณเสียงสำหรับสิ่งกีดขวางด้านหลังจะมาจากลำโพงตัวใดตัวหนึ่งที่อยู่ด้านหลัง

ระบบช่วยจอดรถด้านหลังจะทำงานเมื่อเข้าเกียร์ถอยหลัง

เมื่อถอยหลังในบางกรณี เช่น เมื่อมีรถพ่วงติดตั้งอยู่กับคานลากพ่วง เป็นต้น ระบบช่วยจอดที่ด้านหลังจะปิด

ทำงานโดยอัตโนมัติ ไม่เช่นนั้นแล้ว เซ็นเซอร์จะตรวจจับรถพ่วงว่าเป็นสิ่งกีดขวาง

หมายเหตุ

เมื่อถอยหลังโดยมีวัตถุ เช่น รถพ่วงหรือแร็คบรรทุกรถจักรยานติดตั้งอยู่กับคานลากพ่วง โดยที่ไม่มีชุดสายไฟสำหรับรถพ่วงของแท็ของวอลโว่ อาจจำเป็นต้องปิดสวิทช์ระบบช่วยจอดด้วยตัวท่านเอง เพื่อให้เซ็นเซอร์ส่งสัญญาณเตือนอย่างไม่ต้องเนื่องจากวัตถุเหล่านี้

ข้อมูลที่เกี่ยวข้อง

- ระบบช่วยขณะจอด* (น. 325)
- ระบบช่วยจอด* - ฟังก์ชันการทำงาน (น. 325)
- ระบบช่วยขณะจอด* - ด้านหน้า (น. 327)
- ระบบช่วยจอดรถ* - การทำความสะอาดเซ็นเซอร์ (น. 329)
- ระบบช่วยจอด* - การแสดงความผิดปกติ (น. 328)
- กล้องช่วยจอดรถ* (น. 330)

ระบบช่วยขณะจอด* - ด้านหน้า

ระบบช่วยจอดรถเป็นตัวช่วยในการจอดรถ

สัญญาณเสียงพร้อมทั้งสัญลักษณ์บนจอแสดงผลที่คอนโซลกลางจะระบุระยะห่างถึงสิ่งกีดขวางที่ตรวจพบ

ระบบช่วยจอดจะทำงานโดยอัตโนมัติเมื่อสตาร์ทเครื่องยนต์ ไฟในปุ่ม เปิด/ปิด จะติดสว่างขึ้น หากระบบช่วยจอดรถถูกปิดโดยใช้ปุ่ม หลอดไฟจะดับ

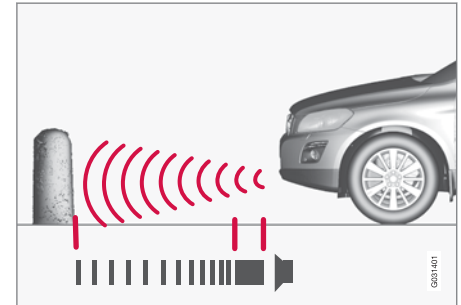

ระยะที่ครอบคลุมทางด้านหน้าของรถคือประมาณ 0.8 เมตร สัญญาณเสียงสำหรับสิ่งกีดขวางด้านหน้าจะมาจากลำโพงด้านหน้าตัวใดตัวหนึ่ง

ระบบช่วยจอดรถด้านหน้าจะทำงานจนถึงความเร็ว 10 กม./ชม. (6 ไมล์ต่อชั่วโมง)

ระบบสนับสนุนคนขับ

- ถ้าระบบช่วยจอดถูกยกเลิกการทำงานเนื่องจากรถเคลื่อนที่เร็วเกินไป - 11 กม./ชม. (7 ไมล์ต่อชั่วโมง) หรือสูงกว่านี้ - ฟังก์ชันจะเริ่มทำงานอีกครั้งเมื่อความเร็วลดลงจนต่ำกว่า 10 กม./ชม. (6 ไมล์ต่อชั่วโมง)

i หมายเหตุ

ระบบช่วยจอดจะถูกยกเลิกการทำงานเมื่อใช้เบรกจอด หรือเลือกโหมด P ในรถที่มีเกียร์อัตโนมัติ

! สำคัญ

เมื่อมีการติดตั้งไฟเสริม: โปรดจำไว้ว่า อุปกรณ์เสริมเหล่านี้ต้องไม่บดบังเซ็นเซอร์ - จากนั้นไฟเสริมจะถูกตรวจจับเป็นเช่นสิ่งกีดขวางอย่างหนึ่ง

ข้อมูลที่เกี่ยวข้อง

- ระบบช่วยขณะจอด* (น. 325)
- ระบบช่วยจอด* - ฟังก์ชันการทำงาน (น. 325)
- ระบบช่วยขณะจอด* - ด้านหลัง (น. 327)
- ระบบช่วยจอดรถ* - การทำความสะอาดเซ็นเซอร์ (น. 329)
- ระบบช่วยจอด* - การแสดงความผิดปกติ (น. 328)

- กล้องช่วยจอดรถ* (น. 330)

ระบบช่วยจอด* - การแสดงความผิดปกติ

ระบบช่วยจอดรถเป็นตัวช่วยในการจอดรถ สัญญาณเสียงพร้อมทั้งสัญลักษณ์บนจอแสดงผลที่คอนโซลกลางจะระบุระยะถึงสิ่งกีดขวางที่ตรวจพบ

i

ถ้าสัญลักษณ์แสดงข้อมูลในแผงหน้าปัดแบบรวมคิดสว่างค้างไว้ และมีข้อความ Park Assist System Service required แสดงขึ้น นั่นหมายความว่าระบบช่วยขณะจอดปิดทำงาน

! สำคัญ

ในบางสถานการณ์ ระบบช่วยจอดอาจส่งสัญญาณเตือนที่ไม่ถูกต้อง เนื่องจากแหล่งกำเนิดเสียงภายนอกที่ส่งความถี่อัลตราโซนิกความถี่เดียวกันกับที่ระบบใช้ในการทำงาน

เช่น เสียงแตร, ยางเปียกบนถนนลาดยาง, เบรกลม และเสียงท่อไอเสียจากรถจักรยานยนต์ เป็นต้น

ข้อมูลที่เกี่ยวข้อง

- ระบบช่วยขณะจอด* (น. 325)
- ระบบช่วยจอดรถ* - การทำความสะอาดเซ็นเซอร์ (น. 329)
- ระบบช่วยจอด* - ฟังก์ชันการทำงาน (น. 325)

- ระบบช่วยขณะจอด* - ด้านหน้า (น. 327)
- ระบบช่วยขณะจอด* - ด้านหลัง (น. 327)
- กล้องช่วยจอดรถ* (น. 330)

ระบบช่วยจอดรถ* - การทำความสะอาดเซ็นเซอร์

ระบบช่วยจอดรถเป็นตัวช่วยในการจอดรถ สัญญาณเสียงพร้อมทั้งสัญลักษณ์บนจอแสดงผลที่คอนโซลกลางจะระบุระยะถึงสิ่งกีดขวางที่ตรวจพบ ต้องทำความสะอาดเซ็นเซอร์เป็นประจำเพื่อให้แน่ใจว่าเซ็นเซอร์ทำงานถูกต้อง ทำความสะอาดด้วยน้ำและแชมพูล้างรถ

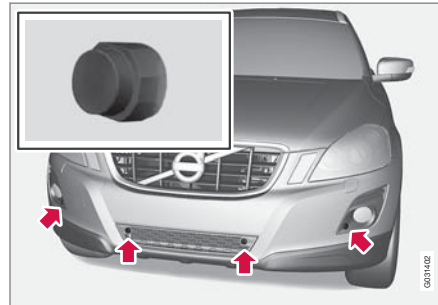

ตำแหน่งเซ็นเซอร์ด้านหน้า

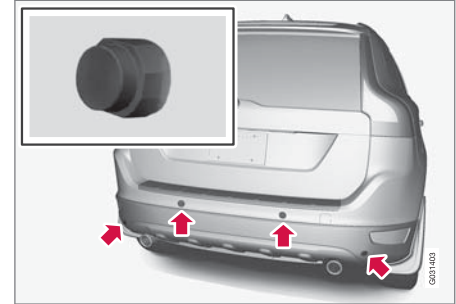

ตำแหน่งเซ็นเซอร์ด้านหลัง

หมายเหตุ

สิ่งสกปรก, น้ำแข็ง และหิมะที่ปกคลุมเซ็นเซอร์อยู่ อาจทำให้เซ็นเซอร์ส่งสัญญาณเตือนที่ไม่ถูกต้อง, ลดระดับการทำงานลง หรือไม่สามารถทำงานได้เลย

ข้อมูลที่เกี่ยวข้อง

- ระบบช่วยขณะจอด* (น. 325)
- ระบบช่วยจอด* - ฟังก์ชันการทำงาน (น. 325)
- ระบบช่วยขณะจอด* - ด้านหน้า (น. 327)
- ระบบช่วยขณะจอด* - ด้านหลัง (น. 327)
- ระบบช่วยจอด* - การแสดงความผิดปกติ (น. 328)
- กล้องช่วยจอดรถ* (น. 330)

กล้องช่วยจอด*

กล้องช่วยจอดเป็นระบบเสริมที่จะทำงานเมื่อเข้าเกียร์ถอยหลัง

ภาพของกล้องแสดงบนจอแสดงผลที่คอนโซลกลาง

i หมายเหตุ
เมื่อทำการกำหนดค่าคานลากพ่วงเข้ากับระบบไฟฟ้าของรถยนต์แล้ว ส่วนที่ยื่นออกมาของคานลากพ่วงจะถูกนับรวมเมื่อมีการวัดค่าระยะห่างการจอดรถ

⚠ คำเตือน
<ul style="list-style-type: none">กล้องช่วยจอดทำหน้าที่เป็นตัวช่วยเหลือ ไม่ได้ช่วยลดความรับผิดชอบของคนขับในขณะขับถอยหลังแต่อย่างใดกล้องนี้มิได้จุดจอด ซึ่งเป็นส่วนที่ไม่สามารถตรวจพบสิ่งกีดขวางได้ให้ระมัดระวังคนและรถที่อยู่ใกล้ตัวรถ

ฟังก์ชันและการทำงาน

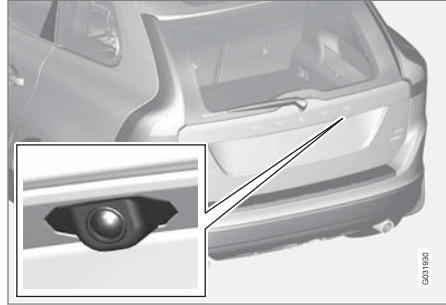

ตำแหน่งของกล้องอยู่ติดกับมือจับสำหรับเปิด

กล้องจะแสดงสิ่งต่างๆ ที่อยู่ด้านหลังรถ และสิ่งที่ปรากฏขึ้นจากด้านข้าง

กล้องแสดงพื้นที่กว้างด้านหลังรถและบางส่วนของกันชนและตะขอพ่วง

วัตถุบนหน้าจออาจปรากฏในลักษณะที่เล็กลง น้อย นี้เป็นเรื่องปกติ

i หมายเหตุ
วัตถุต่างๆ ที่แสดงอยู่บนจอแสดงผลอาจมีตำแหน่งจริงอยู่ใกล้รถมากกว่าที่ปรากฏบนจอแสดงผล

ถ้าใช้มุมมองอื่นอยู่ ระบบกล้องช่วยจอดจะเข้ามาทำงานโดยอัตโนมัติ และภาพของกล้องจะแสดงบนหน้าจอ

เมื่อเข้าเกียร์ถอยหลัง จะปรากฏเส้นทึบสองเส้นซึ่งแสดงให้เห็นว่าล้อหลังของรถจะเคลื่อนไปทางใดสำหรับมุมพวงมาลัยในขณะนั้น จึงช่วยให้สะดวกในการตั้งแนวตัวรถให้ตรง, การถอยเข้าจอดในบริเวณที่แคบ และการพวงรถพ่วง ขนาดภายนอกโดยประมาณของรถจะแสดงด้วยเส้นประ ท่านสามารถปิดการแสดงเส้นของระบบช่วยจอดได้ - ดูที่ส่วน การตั้งค่า (น. 332)

ถ้ารถมี เซ็นเซอร์ช่วยจอด (น. 325)* ติดตั้งอยู่ ข้อมูลของเซ็นเซอร์จะแสดงขึ้นในแบบกราฟิก โดยจะแสดงเป็นพื้นที่ที่เป็นสีเพื่อแสดงระยะห่างจากสิ่งกีดขวางที่ตรวจพบ โปรดดูในหัวข้อ "รถที่มีเซ็นเซอร์ช่วยถอยหลัง" ซึ่งอยู่ในส่วนหลังของคู่มือนี้

กล้องจะทำงานประมาณ 5 วินาทีหลังจากที่ปลดเกียร์ถอยหลัง หรือจนกว่าความเร็วรถจะสูงกว่า 10 กม./ชม. (6 ไมล์ต่อชั่วโมง) ในทิศทางเดินหน้า หรือ 35 กม./ชม. (22 ไมล์ต่อชั่วโมง) ในทิศทางถอยหลัง

ภาวะแสง

ภาพจากกล้องได้รับการปรับโดยอัตโนมัติตามภาวะแสงสว่างทั่วไป เนื่องจากมีการทำงานเช่นนี้ ทำให้รูปอาจ

แตกต่างกันเล็กน้อยในด้านความสว่างและคุณภาพ
ภาวะแสงที่แย่งทำให้คุณภาพของภาพลดลงเล็กน้อย

i หมายเหตุ

รักษาเลนส์กล้องของระบบช่วยจอดด้านหลังให้
ปราศจากสิ่งสกปรก หิมะ และน้ำแข็ง เพื่อให้แน่ใจ
ว่าฟังก์ชันการทำงานมีประสิทธิภาพสูงสุด ซึ่งสำคัญ
มากโดยเฉพาะในเวลาที่มีแสงสว่างน้อย

แนวทาง

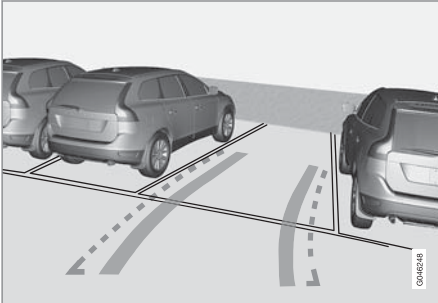

ตัวอย่างที่แสดงว่าสามารถแสดงเส้นช่วยจอดให้คนขับเห็นได้
อย่างไร

เส้นบนหน้าจอลากต่อออกไปในลักษณะที่เหมือนกับ
มีพื้นระดับอยู่ด้านหลังรถ และจะสัมพันธ์โดยตรงกับการ

เคลื่อนที่ของพวงมาลัย ซึ่งแสดงให้เห็นขั้วทราบดีนเส้นทางที่
รถจะเคลื่อนไปเมื่อเลี้ยว

i หมายเหตุ

- เมื่อถอยหลังขณะมีรถพ่วงที่ไม่ได้เชื่อมต่อกับระบบ
ไฟฟ้าเข้ากับรถยนต์ เส้นทางบนจอแสดงผลจะ
แสดงเส้นทางที่ **รถยนต์จะวิ่งไป** ไม่ใช่รถพ่วง
- หน้าจอจะไม่แสดงเส้นใดๆ เมื่อมีการเชื่อมต่อ
รถพ่วงเข้ากับระบบไฟฟ้าของรถยนต์
- กล้องของระบบช่วยจอดด้านหลังจะปิดการทำงานโดยอัตโนมัติเมื่อลากรถพ่วง โดยใช้สาย
ลากพ่วงของแท้ของวอลโว่

! สำคัญ

พึงระลึกไว้ว่าเมื่อเลือกภาพจากกล้องด้านหลัง หน้า
จอจะแสดงผลบริเวณด้านหลังรถเท่านั้น ผู้ขับขี่ต้อง
ระมัดระวังด้านข้างและด้านหน้าของรถเมื่อหักเลี้ยว
ในขณะถอยหลัง

เส้นแสดงขอบเขต

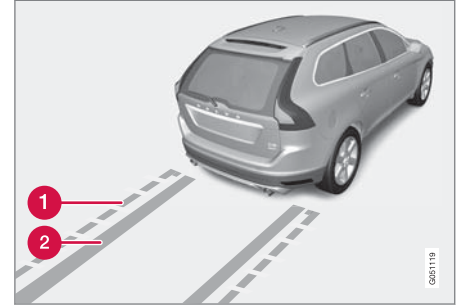

เส้นต่างๆ ในระบบ

- 1** เส้นแสดงขอบเขต, เขตถอยหลังได้อย่างอิสระ
- 2** "เส้นทางล้อ"

กรอบเส้นประ (1) แสดงขอบเขตภายในระยะ
ประมาณ 1.5 เมตร ที่ด้านหลังของกันชน นอกจากนี้ ยัง
แสดงพื้นที่จำกัดสำหรับส่วนที่ยื่นออกมามากที่สุดของรถ
เช่น กระจกมองข้างและมู่มต่าง ๆ รวมถึงในขณะเลี้ยวรถ
อีกด้วย

"เส้นทางล้อ" (2) ที่ห่างระหว่างเส้นด้านข้างแสดง
ตำแหน่งที่ล้อรถจะเคลื่อนที่ผ่าน และสามารถขยายไปได้
ประมาณ 3.2 ม. จากด้านหลังของกันชนถ้าไม่มีสิ่งกีด
ขวางใดๆ อยู่



◀◀ **รถที่มีเซ็นเซอร์ช่วยการถอยรถ***

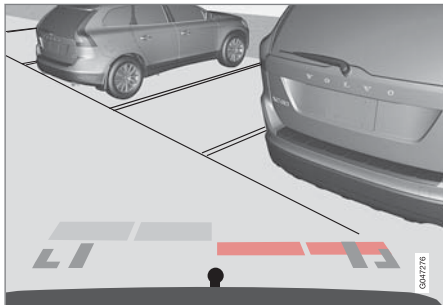

บริเวณที่เป็นสี (หนึ่งจุดต่อเซ็นเซอร์หนึ่งตัว) จะแสดงระยะทาง ถ้ารถมีระบบช่วยขณะจอด (น. 325) ติดตั้งอยู่ด้วย ระยะห่างจะแสดงด้วยพื้นที่ที่เป็นสีสำหรับเซ็นเซอร์แต่ละตัวที่ตรวจพบสิ่งกีดขวาง

สีของบริเวณต่างๆ จะเปลี่ยนไปเมื่อเข้าใกล้สิ่งกีดขวางมากขึ้น จากสีเหลืองอ่อนเป็นสีเหลืองเข้ม และเปลี่ยนไปเป็นสีส้มและสีแดง

สี	ระยะทาง (เมตร)
สีเหลืองอ่อน	0.7–1.5
เหลือง	0.5–0.7

สี	ระยะทาง (เมตร)
ส้ม	0.3–0.5
แดง	0–0.3

ข้อมูลที่เกี่ยวข้อง

- กล้องช่วยจอด - การตั้งค่า (น. 332)
- กล้องช่วยจอด - ข้อจำกัด (น. 333)
- ระบบช่วยขณะจอด* (น. 325)

กล้องช่วยจอด - การตั้งค่า

สั่งงานกล้องที่ปิดใช้งานอยู่

กล้องจะเริ่มทำงานโดยอัตโนมัติเมื่อเข้าเกียร์ถอยหลัง แต่ก็สามารถสั่งงานในแบบแมนนวลได้ดังต่อไปนี้:



- กด CAM - หน้าจอจะแสดงภาพของกล้องในปัจจุบัน

เปลี่ยนการตั้งค่า

การตั้งค่าสำหรับกล้องช่วยขณะจอดสามารถเปลี่ยนได้เมื่อนำจอมุมมองของกล้อง:

1. กด OK/MENU เมื่อภาพของกล้องแสดงขึ้น
- หน้าจอจะเปลี่ยนไปยังเมนูซึ่งมีตัวเลือกหลายตัว
เลือก
2. หมุนไปยังตัวเลือกที่ต้องการโดยใช้ TUNE
3. เน้นตัวเลือกโดยการกด OK/MENU หนึ่งครั้ง แล้ว
กลับออกไปโดยใช้ EXIT

คานลากพ่วง

ท่านสามารถใช้กล้องช่วยได้ในขณะที่มีรถพ่วงอยู่ ท่าน
สามารถแสดงเส้นช่วยจอดสำหรับแนวคานลากพ่วงไป
ยังรถพ่วงได้ในลักษณะเดียวกับ"เส้นแนวล้อ"

ตัวเลือกที่สามารถเลือกได้คือตัวเลือกระหว่างการแสดง "
เส้นแนวล้อ" หรือเส้นแนวคานลากพ่วง

- ตัวเลือกสองตัวเลือกนี้ไม่สามารถแสดงพร้อมกันได้

1. กด OK/MENU เมื่อแสดงมุมมองของกล้อง
2. หมุนไปยังตัวเลือก Tow bar trajectory guide line
โดยใช้ TUNE
3. เน้นตัวเลือกโดยการกด OK/MENU หนึ่งครั้ง แล้ว
กลับออกไปโดยใช้ EXIT

ภาพขยาย

ถ้าจำเป็นต้องทำการเคลื่อนรถอย่างแม่นยำ จะสามารถ
ขยายภาพของกล้องด้านหลังได้:

- กด CAM หรือหมุน TUNE - กด/หมุนซ้ำเพื่อเปลี่ยน
กลับไปยังมุมมองปกติ

ถ้ามีตัวเลือกเพิ่มเติมอีก ตัวเลือกจะแสดงเป็นวงรอบ

- ให้กด/หมุนจนกระทั่งภาพของกล้องที่ต้องการแสดงขึ้น

ข้อมูลที่เกี่ยวข้อง

- กล้องช่วยจอดรถ* (น. 330)
- ระบบช่วยขณะจอด* (น. 325)

กล้องช่วยจอด - ข้อจำกัด

① หมายเหตุ

ผู้จักรยานหรืออุปกรณ์เสริมอื่นที่ติดตั้งอยู่ที่ด้านหลัง
รถ อาจกีดขวางการมองเห็นของกล้องได้

สิ่งที่ต้องระลึกละเอียด

ให้ความสนใจเป็นพิเศษว่าถึงแม้ว่าจะดูเหมือนว่ามี
เพียงส่วนเล็กๆ ของรูปที่ถูกกีดขวาง แต่อาจเป็นบริเวณที่
กว้างที่ถูกบดบังจากการมองเห็น ทำให้ไม่ตรวจพบสิ่งกีด
ขวางได้จนกระทั่งเข้าใกล้ตัวรถมาก

- คอยดูแลให้เลนส์กล้องสะอาด ไม่มีฝุ่นผง น้ำแข็ง
หรือหิมะ
- ทำความสะอาดเลนส์กล้องเป็นประจำโดยใช้น้ำอุ่น
และเชมพูล้างรถ ระวังไม่ให้เกิดรอยขีดข่วนบน
เลนส์

ข้อมูลที่เกี่ยวข้อง

- กล้องช่วยจอดรถ* (น. 330)
- กล้องช่วยจอด - การตั้งค่า (น. 332)
- ระบบช่วยขณะจอด* (น. 325)

การสตาร์ท และการขับขี

การสตาร์ทเครื่องยนต์

การสตาร์ทและการดับเครื่องยนต์สามารถทำได้

โดยใช้กุญแจรีโมตคอนโทรลและปุ่ม START/STOP ENGINE



สวิตช์กุญแจที่มี/ไม่มีกุญแจรีโมตคอนโทรลเสียบอยู่ และปุ่ม START/STOP ENGINE

! สำคัญ

ห้ามเสียบกุญแจรีโมตคอนโทรลที่หันด้านที่ไม่ถูกต้องเข้าไป ให้จับปลายด้านที่มีดอกกุญแจแบบถอดได้ ดูที่ เชื้อวกุญแจแบบถอดได้ - การถอด/การประกอบ (น. 215)

1. เสียบกุญแจรีโมตคอนโทรลเข้าในกุญแจสตาร์ทแล้ว กดจนจกสุด
2. เขี่ยเบรคเป็นคลัตช์ให้สุด¹ (สำหรับรถที่มีกระปุกเกียร์อัตโนมัติ ให้เหยียบเบรค)
3. กดปุ่ม START/STOP ENGINE แล้วปล่อย

เมื่อสตาร์ทเครื่องยนต์ มอเตอร์สตาร์ทจะทำงานจนกระทั่งเครื่องยนต์สตาร์ทติดแล้ว หรือจนกระทั่งการป้องกันความร้อนสูงเกินถูกกระตุ้นให้ทำงาน

! สำคัญ

หากเครื่องยนต์ไม่สตาร์ทหลังจากลอง 3 ครั้งแล้ว ให้รอนาน 3 นาทีก่อนที่จะลองใหม่อีกครั้ง ความสามารถในการสตาร์ทจะเพิ่มขึ้นหลังจากที่ปล่อยให้แบตเตอรี่กลับคืนสู่สภาพเดิม

! คำเตือน

ห้ามถอดกุญแจรีโมตคอนโทรลออกจากสวิตช์กุญแจหลังจากสตาร์ทเครื่องยนต์หรือขณะลากรถยนต์

! คำเตือน

ดึงกุญแจรีโมตคอนโทรลออกจากสวิตช์กุญแจเสมอเมื่อออกจากรถ และดูให้แน่ใจว่าสวิตช์กุญแจอยู่ในตำแหน่ง 0 หากมีเด็กอยู่ภายในรถ สำหรับข้อมูลเพิ่มเติมเกี่ยวกับการทำงานนี้ - ดูที่ ตำแหน่งกุญแจ (น. 112)

i หมายเหตุ

สำหรับเครื่องยนต์บางประเภทอาจได้ยินเสียงรอบเดินเบาได้ชัดเจนกว่าปกติ ในระหว่างการสตาร์ทขณะเย็น อันเป็นการทำงานเพื่อให้ระบบไอเสียถึงอุณหภูมิการทำงานปกติโดยเร็วเท่าที่ทำได้ ซึ่งจะช่วยลดการปล่อยมลพิษในไอเสียและป้องกันสภาพแวดล้อม

การสตาร์ทแบบไม่ใช้กุญแจ (การขับขี่แบบไม่ใช้กุญแจ)*

ทำขั้นตอนที่ 2-3 สำหรับการสตาร์ทเครื่องยนต์ keyless(น. 218)

¹ หากรถกำลังเคลื่อนที่ การกดปุ่ม START/STOP ENGINE เพื่อสตาร์ทเครื่องยนต์ก็เพียงพอแล้ว

หมายเหตุ

เงื่อนไขในการสตาร์ทเครื่องยนต์คือ จะต้องมียุญแจรีโมตคอนโทรลที่มีฟังก์ชันการสตาร์ทและการล็อกแบบไม่ใช้กุญแจชุดหนึ่งของรถอยู่ภายในห้องโดยสารหรือห้องเก็บสัมภาระ

คำเตือน

ห้าม ดึงกุญแจรีโมตคอนโทรลออกจากรถในขณะที่กำลังขับหรือในขณะที่กำลังถูกพวงลาก

ข้อมูลที่เกี่ยวข้อง

- การดับเครื่องยนต์ (น. 337)

การดับเครื่องยนต์

การดับเครื่องยนต์ทำได้โดยใช้ปุ่ม START/STOP ENGINE

ในการดับเครื่องยนต์:

- กด START/STOP ENGINE - เครื่องยนต์ดับ

ถ้าคันเกียร์ไม่อยู่ในตำแหน่ง P หรือถ้ารถยนต์กำลังเคลื่อนที่:

- กดปุ่มบน START/STOP ENGINE สองครั้ง หรือ กดปุ่มค้างไว้จนกว่าเครื่องยนต์จะหยุดทำงาน

ข้อมูลที่เกี่ยวข้อง

- ตำแหน่งกุญแจ (น. 112)

ล็อกพวงมาลัย

ในบางกรณี (เช่น เมื่อรถถูกขโมยไป เป็นต้น) ล็อกพวงมาลัยจะทำให้การบังคับเลี้ยวทำได้ยาก ท่านอาจได้ยินเสียงกลไกขณะที่ล็อกหรือปลดล็อกพวงมาลัย

การทำงาน

- ล็อกพวงมาลัยจะทำงานเมื่อเปิดประตูด้านคนขับหลังจากดับเครื่องยนต์
- ล็อกพวงมาลัยจะยกเลิกการทำงานเมื่อมีกุญแจรีโมตคอนโทรลอยู่ในสวิตช์กุญแจสตาร์ท² และปุ่ม START/STOP ENGINE ถูกกด

ข้อมูลที่เกี่ยวข้อง

- การสตาร์ทเครื่องยนต์ (น. 336)
- ตำแหน่งกุญแจ (น. 112)
- พวงมาลัย (น. 120)

² ในรถที่มีระบบการสตาร์ทและการล็อกแบบไม่ใช้กุญแจ เพียงแค่มีกุญแจรีโมตคอนโทรลอยู่ในห้องโดยสารก็เพียงพอแล้ว

การสตาร์ทจากระยะไกล (ERS)*

การสตาร์ทจากระยะไกล (ERS – Engine Remote Start) หมายความว่าจะสามารถสตาร์ทเครื่องยนต์ของรถจากระยะไกลเพื่อให้สามารถทำความร้อน/ทำความเย็นห้องโดยสารล่วงหน้าก่อนที่จะออกเดินทางได้ การสั่งงานการสตาร์ทจากระยะไกลทำได้โดยใช้กุญแจ และ/หรือ ผ่าน Volvo On Call*

ระบบควบคุมสภาพอากาศเริ่มทำงานโดยใช้การตั้งค่าอัตโนมัติ เครื่องยนต์ที่สตาร์ทจากระยะไกลจะทำงานเป็นเวลาสูงสุด 15 นาที จากนั้นจะเครื่องยนต์จะหยุดทำงาน หลังจากการสั่งงานการสตาร์ทจากระยะไกลสองครั้งแล้ว ท่านจะต้องสตาร์ทเครื่องยนต์ตามวิธีปกติก่อนที่จะสามารถใช้การสตาร์ทจากระยะไกลได้อีกครั้ง

การสตาร์ทเครื่องยนต์จากระยะไกลมีอยู่ในรถที่มีชุดเกียร์อัตโนมัติ และรถที่ติดตั้งสวิตช์ฝากระโปรงหน้า³ ไว้เท่านั้น

i หมายเหตุ

อายุใช้งานของแบตเตอรี่ของกุญแจรีโมตคอนโทรลจะขึ้นอยู่กับฟังก์ชันการสตาร์ทจากระยะไกล ในกรณีที่มีการใช้ฟังก์ชันการสตาร์ทจากระยะไกลบ่อยครั้ง ควรเปลี่ยนแบตเตอรี่ปีละครั้ง โปรดดูที่ กุญแจรีโมตคอนโทรล - การเปลี่ยนแบตเตอรี่ (น. 216)

i หมายเหตุ

ปฏิบัติตามข้อกำหนด/กฎหมายในท้องถิ่นประเทศเกี่ยวกับการเดินเบาเครื่องยนต์ นอกจากนี้ยังต้องคำนึงถึงกฎ/ข้อบังคับส่วนท้องถิ่น/ระดับสากลเกี่ยวกับระดับความดังเสียงในขณะที่เครื่องยนต์ทำงานด้วยเช่นกัน

⚠ คำเตือน

ในการสตาร์ทเครื่องยนต์แบบรีโมต ต้องเป็นไปตามเงื่อนไขต่อไปนี้:

- ต้องตรวจสอบรถยนต์
- ต้องไม่มีผู้คนหรือสัตว์เลี้ยงอยู่ภายในหรือรอบๆรถ
- ห้ามจอดรถยนต์ในบริเวณอับ ไม่มีอากาศถ่ายเท เนื่องจากไอเสียที่ปล่อยออกมาอาจเป็นอันตรายต่อผู้คนและสัตว์ต่างๆ ได้

ข้อมูลที่เกี่ยวข้อง

- การสตาร์ทแบบรีโมต (ERS) - การทำงาน (น. 339)
- การสตาร์ทด้วยรีโมต (ERS) - สัญลักษณ์และข้อความ (น. 340)

³ มีอยู่ใน XC60, รถที่มีระบบสัญญาณเตือน, รถที่ใช้เครื่องยนต์ 4 สูบส่วนใหญ่ หรือถ้าได้เลือก ERS ไว้สำหรับการผลิตใหม่

การสตาร์ทแบบรีโมต (ERS) - การทำงาน

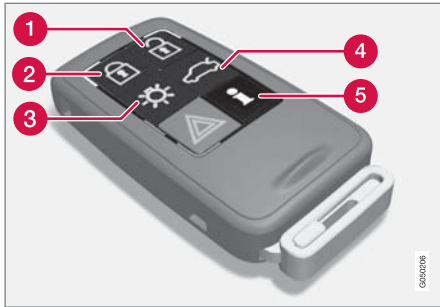

ปุ่มบนกุญแจสำหรับการสตาร์ทจากระยะไกล

- 1 การปลดล็อก
- 2 การล็อก
- 3 ไฟแสงสว่างนำทางเข้ารถ
- 4 การปลดล็อก, ประตูท้าย
- 5 ข้อมูล⁴

การสตาร์ทเครื่องยนต์จากระยะไกล

ในการสตาร์ทเครื่องยนต์จากระยะไกล รถยนต์จะต้องล็อกอยู่และฝากระโปรงหน้าปิดอยู่

ปฏิบัติดังนี้:

1. กดปุ่ม (2) ของกุญแจเป็นเวลาสั้นๆ
2. จากนั้นให้กดปุ่ม (3) ค้างไว้เป็นเวลาอย่างน้อย 2 วินาทีในทันที

ถ้าสภาพต่างๆ เป็นไปตามเงื่อนไขการทำงานสำหรับการสตาร์ทจากระยะไกลแล้ว การทำงานต่อไปนี้จะเกิดขึ้น:

1. ไฟแสดงไฟเลี้ยงทั้งหมดจะกะพริบอย่างรวดเร็วหลายครั้ง
2. เครื่องยนต์สตาร์ท
3. ไฟแสดงไฟเลี้ยงทั้งหมดจะติดสว่างค้างเป็นเวลา 3 วินาที เพื่อยืนยันว่าเครื่องยนต์สตาร์ทติดแล้ว

i **หมายเหตุ**

หลังจากการสตาร์ทด้วยรีโมต รถยนต์จะยังคงล็อกอยู่แต่ตัวตรวจจับการเคลื่อนที่จะหยุดทำงาน*

โดยใช้กุญแจ PCC⁵

ไฟแสดงสำหรับไฟแสงสว่างนำทางเข้ารถ⁶ จะกะพริบสองถึงสามครั้งเมื่อกดปุ่ม จากนั้นจะเปลี่ยนเป็นติดสว่างอย่างต่อเนื่องถ้า

สภาพต่างๆ เป็นไปตามเงื่อนไขการทำงานสำหรับการสตาร์ทจากระยะไกล อย่างไรก็ตาม ไม่ได้หมายความว่า การสตาร์ทจากระยะไกลได้สตาร์ทเครื่องยนต์แล้ว

ในการตรวจสอบว่าการสตาร์ทจากระยะไกลได้สตาร์ทเครื่องยนต์แล้วหรือไม่ ผู้ใช้สามารถกดปุ่ม (5) ถ้าเครื่องยนต์สตาร์ทติดแล้ว จะมีไฟแสดงที่ปุ่ม (2) และ (3)

การส่งงานฟังก์ชันต่างๆ

ฟังก์ชันต่างๆ ต่อไปนี้จะถูกกระตุ้นการทำงานโดยการสตาร์ทเครื่องยนต์แบบรีโมต:

- ระบบควบคุมสภาพอากาศ
- ระบบเสียง/วิดีโอ
- ไฟแสงสว่างนำทางเข้ารถ

⁴ สำหรับกุญแจ PCC เท่านั้น โปรดดู กุญแจรีโมตคอนโทรลแบบมี PCC* - ฟังก์ชันการทำงานเฉพาะตัว (น. 212)

⁵ สำหรับข้อมูลเพิ่มเติมเกี่ยวกับกุญแจ PCC โปรดดู กุญแจรีโมตคอนโทรลแบบมี PCC* - ฟังก์ชันการทำงานเฉพาะตัว (น. 212)

⁶ สำหรับข้อมูลเพิ่มเติมเกี่ยวกับไฟแสงสว่างนำทางเข้ารถ ดูที่ กุญแจรีโมตคอนโทรล - ฟังก์ชันการทำงาน (น. 210) และ ไฟแสงสว่างนำทางเข้ารถ (น. 136)

การสตาร์ทและการขับขี



ฟังก์ชันต่างๆ ที่ยกเลิกการทำงานแล้ว

ฟังก์ชันต่างๆ ต่อไปนี้จะถูกยกเลิกการทำงานโดยการสตาร์ทเครื่องยนต์แบบรีโมท:

- ไฟหน้า
- ไฟแสดงตำแหน่ง
- ไฟส่องแผ่นป้ายทะเบียน
- ที่ปิดน้ำฝนกระจกหน้า

การสตาร์ทจากระยะไกลหยุดทำงาน

ขั้นตอนต่อไปนี้จะดับเครื่องยนต์ที่สตาร์ทจากระยะไกล:

- มีการกดปุ่ม (1), (2) หรือ (4) บนกุญแจรีโมทคอนโทรล
- ปลดล็อคครกยนต์
- เปิดประตู
- เขี่ยเบรคบังคับเร่งหรือเบรค
- เลื่อนคันเกียร์ออกจากตำแหน่ง P
- เวลาทำงานของการสตาร์ทจากระยะไกลเกิน 15 นาที

เมื่อเครื่องยนต์ที่สตาร์ทจากระยะไกลหยุดทำงานแล้วไฟแสดงไฟเขียวจะติดสว่างอย่างคงที่เป็นเวลา 3 วินาที

ข้อมูลที่เกี่ยวข้อง

- การสตาร์ทจากระยะไกล (ERS)* (น. 338)
- การสตาร์ทด้วยรีโมท (ERS) - สัญลักษณ์และข้อความ (น. 340)

การสตาร์ทด้วยรีโมท (ERS) - สัญลักษณ์และข้อความ

ในกรณีที่ฟังก์ชัน ERS ทำงานล้มเหลวหรือถูกขัดจังหวะการทำงาน จะมีสัญลักษณ์พร้อมข้อความอธิบายแสดงขึ้นบนแผงหน้าปัดแบบรวม

ฟังก์ชัน ERS ไม่พร้อมทำงาน

ข้อความ	ความหมาย
No remote start Too many tries	ERS ไม่พร้อมทำงานเนื่องจากมีการสั่งงาน ERS สูงสุดแล้ว 2 ครั้ง
No remote start Low fuel level	ERS ไม่พร้อมทำงานเนื่องจากระดับน้ำมันเชื้อเพลิงต่ำเกินไป
No remote start Gear not in P	ERS ไม่พร้อมทำงานเนื่องจากคันเกียร์ไม่ได้อยู่ในตำแหน่ง P
No remote start Driver in car	ERS ไม่พร้อมทำงานเนื่องจากมีคนอยู่ในห้องโดยสาร

ข้อความ	ความหมาย
No remote start Low battery	ERS ไม่พร้อมทำงานเนื่องจากแรงดันไฟฟ้าแบตเตอรี่ต่ำ ชาร์จแบตเตอรี่โดยการสตาร์ทเครื่องยนต์
No remote start Engine warning	ERS ไม่พร้อมทำงานเนื่องจากมีข้อความเตือนจากเครื่องยนต์ ติดต่อศูนย์บริการ ^A
Remote start off Engine coolant level low	ERS ไม่พร้อมทำงานเนื่องจากมีข้อความข้อผิดพลาดจากระบบน้ำหล่อเย็น โปรดดู น้ำหล่อเย็น - ระดับ (น. 433)
No remote start Door open	ERS ไม่พร้อมทำงานเนื่องจากไม่ได้ปิดประตู/ประตูท้าย
No remote start Bonnet open	ERS ไม่ทำงานเนื่องจากฝากระโปรงหน้าเปิดอยู่

ข้อความ	ความหมาย
No remote start Car not locked	ERS ไม่พร้อมทำงานเนื่องจากไม่ได้ล็อกเครื่องยนต์
No remote start Key in car	ERS ไม่ทำงานเนื่องจากกุญแจอยู่ในรถ

A ขอแนะนำให้ผู้ศูนย์บริการของวอลโว่ที่ได้รับการแต่งตั้ง

ฟังก์ชัน ERS ถูกขัดจังหวะการทำงาน

ข้อความ	ความหมาย
Remote start off Gear not in P	ERS ถูกขัดจังหวะการทำงานเนื่องจากคันทเกียร์ไม่ได้อยู่ในตำแหน่ง P
Remote start off Driver in car	ERS ถูกขัดจังหวะการทำงานเนื่องจากมีคนอยู่ในห้องโดยสาร
Remote start off Engine warning	ERS ถูกขัดจังหวะการทำงานเนื่องจากมีข้อความข้อผิดพลาดจากเครื่องยนต์ ติดต่อศูนย์บริการ ^A

ข้อความ	ความหมาย
Remote start off Engine coolant level low	ERS ถูกขัดจังหวะการทำงานเนื่องจากมีข้อความแสดงข้อผิดพลาดจากระบบหล่อเย็น
Remote start off Bonnet open	ERS ถูกขัดจังหวะการทำงานเนื่องจากฝากระโปรงหน้าเปิด
Remote start off Low battery	ERS หยุดทำงานเนื่องจากแรงดันไฟฟ้าของแบตเตอรี่ต่ำเกินไป
Remote start off Low fuel level	ERS หยุดทำงานเนื่องจากระดับน้ำมันเชื้อเพลิงต่ำเกินไป

A ขอแนะนำให้ผู้ศูนย์บริการของวอลโว่ที่ได้รับการแต่งตั้ง

ข้อมูลที่เกี่ยวข้อง

- การสตาร์ทจากระยะไกล (ERS)* (น. 338)
- การสตาร์ทแบบรีโมต (ERS) - การทำงาน (น. 339)

การพ่วงสตาร์ทกับแบตเตอรี่อีกชุดหนึ่ง

ถ้า แบตเตอรี่สตาร์ท (น. 449) หมดไฟ จะสามารถสตาร์ทรถโดยใช้กระแสไฟฟ้าจากแบตเตอรี่อีกชุดหนึ่งได้

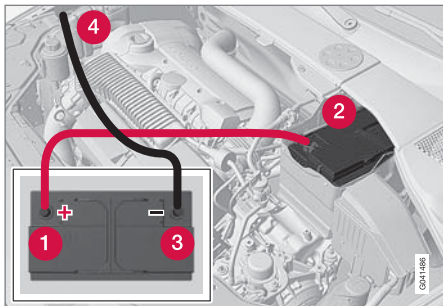

เมื่อสตาร์ทรถโดยใช้การพ่วงแบตเตอรี่ ขอแนะนำให้ปฏิบัติตามขั้นตอนต่อไปนี้เป็นป้องกันการลัดวงจรหรือความเสียหายในลักษณะอื่นๆ:

1. ตั้งค่าระบบไฟฟ้ารถยนต์ในตำแหน่งกุญแจ 0, โปรดดู ตำแหน่งสวิตช์กุญแจ - ฟังก์ชันการทำงานที่ระดับต่างๆ (น. 113)
2. ตรวจสอบว่าแบตเตอรี่ที่ให้มา มีแรงดันไฟ 12 โวลต์หรือไม่

3. หากแบตเตอรี่ช่วยสตาร์ทอยู่ในรถคันอื่น ให้ดับเครื่องยนต์ของรถคันที่มีแบตเตอรี่ช่วยสตาร์ท และดูให้แน่ใจว่ารถสองคันนี้ไม่มีการสัมผัสกัน
4. ต่อแคลมป์ที่ปลายด้านหนึ่งของสายพ่วงสตาร์ทสีแดงเข้ากับขั้วบวกของแบตเตอรี่ช่วยสตาร์ท (1)

! สำคัญ

ต่อเชื่อมเคเบิลสตาร์ทอย่างระมัดระวังเพื่อป้องกันการลัดวงจรกับส่วนประกอบอื่นๆ ในห้องเครื่องยนต์

5. เปิดคลิปปนฝาครอบด้านหน้าของแบตเตอรี่ในรถของท่าน และถอดฝาครอบ โปรดดู แบตเตอรี่สตาร์ท - การเปลี่ยน (น. 452)
6. ต่อเชื่อมแคลมป์อีกอันหนึ่งจากสายพ่วงสตาร์ทสีแดงเข้ากับขั้วบวกของรถ (2)
7. ต่อแคลมป์ที่ปลายด้านหนึ่งของสายพ่วงสตาร์ทสีดำเข้ากับขั้วลบของแบตเตอรี่ช่วยสตาร์ท (3)
8. เชื่อมต่อแคลมป์อีกอันหนึ่งกับจุดลงกราวด์ เช่น แท่นเครื่องยนต์ด้านขวาที่ขอบบน หัวสกรูด้านนอก (4)

9. ตรวจสอบว่าแคลมป์ต่างๆ ของสายพ่วงสตาร์ทยึดอยู่อย่างแน่นหนา เพื่อไม่ให้เกิดประกายไฟในระหว่างการพยายามสตาร์ท
10. สตาร์ทเครื่องยนต์ของ "รถที่มีแบตเตอรี่ช่วยสตาร์ท" และปล่อยให้เครื่องยนต์เดินสองสามนาทีที่ความเร็วรอบสูงกว่าความเร็วเดินเบาเล็กน้อย ประมาณ 1500 รอบต่อนาที
11. สตาร์ทเครื่องยนต์ของรถคันที่แบตเตอรี่หมดประจุ

! สำคัญ

ห้ามสัมผัสจุดต่อระหว่างสายไฟกับรถยนต์ในระหว่างการสตาร์ทรถ มีความเสี่ยงต่อการเกิดประกายไฟ

12. ถอดสายพ่วงสตาร์ทในลำดับกลับกัน อันดับแรกสีดำ จากนั้นสีแดง
> ตรวจสอบให้แน่ใจว่า ไม่มีแคลมป์ของสายพ่วงสตาร์ทสีดำที่สัมผัสกับขั้วบวกของแบตเตอรี่หรือแคลมป์ที่ต่อเชื่อมอยู่กับสายพ่วงสตาร์ทสีแดง!

⚠ คำเตือน

- แบตเตอรี่อาจทำให้เกิดแก๊สออกซิไฮโดรเจนได้ ซึ่งแก๊สนี้มีแรงระเบิดสูง อาจเกิดประกายไฟ หากเชื่อมต่อสายพ่วงสตาร์ทอย่างไม่ถูกต้อง ซึ่งสามารถทำให้แบตเตอรี่ระเบิดได้
- ในแบตเตอรี่มีกรดซัลฟูริกซึ่งอาจทำให้เกิดแผลไหม้อย่างรุนแรงได้
- หากกรดซัลฟูริกสัมผัสผิวหนังดวงตา ผิวหนัง หรือเสื้อผ้า ให้ล้างออกด้วยน้ำปริมาณมากๆ หากกรดกระเด็นเข้าตา ให้รีบพบแพทย์ทันที

ข้อมูลที่เกี่ยวข้อง

- การสตาร์ทเครื่องยนต์ (น. 336)

กระปุกเกียร์

ชุดเกียร์มีชนิดหลักๆ อยู่สองชนิดด้วยกัน ชุดเกียร์ธรรมดาและชุดเกียร์อัตโนมัติ

- ชุดเกียร์ธรรมดา (น. 343)
- เกียร์อัตโนมัติ, Geartronic (น. 345)

! สำคัญ

จะมีการตรวจสอบอุณหภูมิการทำงานของชุดเกียร์เพื่อป้องกันความเสียหายที่จะเกิดขึ้นต่ออุปกรณ์ต่างๆ ของระบบการขับขี่ ในกรณีที่เสี่ยงต่อภาวะความร้อนสูงเกิน สัญลักษณ์เตือนบนแผงหน้าปัดแบบรวมจะติดสว่างขึ้นพร้อมกับมีข้อความแสดงขึ้น ในกรณีนี้ให้ปฏิบัติตามคำแนะนำที่ให้ไว้ในข้อความ

ข้อมูลที่เกี่ยวข้อง

- ชุดเกียร์อัตโนมัติ -- Geartronic* (น. 345)

เกียร์ธรรมดา

หน้าที่ของชุดเกียร์คือการเปลี่ยนอัตราทดเกียร์โดยขึ้นกับความเร็วและกำลังขับเคลื่อนที่ต้องการ

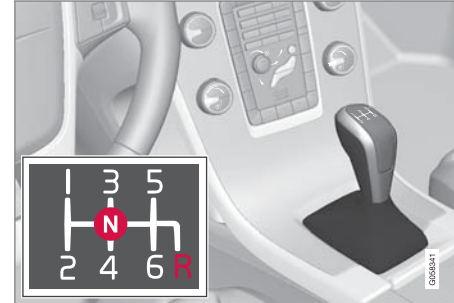
**รูปแบบการเปลี่ยนเกียร์**

กระปุกเกียร์ธรรมดามีเกียร์ทั้งหมด 6 เกียร์ รูปแบบการเปลี่ยนแปลงจะพิมพ์ไว้บนคันเกียร์

- เหยียบแป้นคลัตช์ให้สุดเมื่อเปลี่ยนเกียร์ทุกครั้ง
- ยกเท้าออกจากแป้นคลัตช์ระหว่างการเปลี่ยนเกียร์

⚠ คำเตือน

เมื่อจอดรถบนทางลาดเอียงให้เข้าเบรกมือด้วยทุกครั้ง - การออกจากรถโดยเข้าเกียร์ไว้ไม่เพียงพอที่จะตั้งรั้งรถยนต์ไว้ได้

ระบบป้องกันการเข้าเกียร์ถอย

ชุดป้องกันการเข้าเกียร์ถอยหลังจะลดโอกาสที่จะเกิดการเข้าเกียร์ถอยหลังโดยไม่ตั้งใจในการเคลื่อนที่ไปข้างหน้าตามปกติ

- ปฏิบัติตามรูปแบบการเข้าเกียร์ที่ติดอยู่บนคันเกียร์สตาร์ทรถยนต์จากตำแหน่งเกียร์ว่าง N ก่อนที่จะเลื่อนคันเกียร์ไปในตำแหน่ง R
- เข้าเกียร์ถอยหลังเมื่อรถจอดสนิทแล้วเท่านั้น

ข้อมูลที่เกี่ยวข้อง

- กระปุกเกียร์ (น. 343)
- น้ำมันเกียร์ - เกรดและปริมาณ (น. 498)

ไฟแสดงตำแหน่งเกียร์*

ไฟแสดงตำแหน่งเกียร์จะแจ้งให้คนขับทราบเมื่อถึงเวลาที่เหมาะสมในการเปลี่ยนเกียร์ขึ้นหรือลดเกียร์ลง

ประเด็นที่สำคัญอีกประการหนึ่งของการขับขีที่คำนึงถึงสภาพแวดล้อมคือ การใช้เกียร์ที่ถูกต้องและการเปลี่ยนเกียร์ในเวลาที่เหมาะสม

ไฟแสดงตำแหน่งเกียร์จะเป็นอุปกรณ์ช่วยในรถยนต์บางรุ่น GSI (Gear Shift Indicator) ซึ่งจะแจ้งให้คนขับทราบเมื่อถึงเวลาที่เหมาะสมในการเปลี่ยนเกียร์ไปยังตำแหน่งเกียร์ที่สูงกว่าหรือต่ำกว่า เพื่อให้ความสิ้นเปลืองน้ำมันเชื้อเพลิงต่ำที่สุดเท่าที่เป็นไปได้

อย่างไรก็ตาม การพิจารณาลักษณะต่างๆ เช่น สมรรถนะและการทำงานที่ไม่มีภาระสิ้นเสเทียน อาจสามารถทำการเปลี่ยนเกียร์ที่ความเร็วรอบเครื่องสูงขึ้นได้ ตัวเลขที่อยู่ในกรอบหมายถึงตำแหน่งเกียร์ปัจจุบัน

เกียร์ธรรมดา



ไฟแสดงเกียร์สำหรับชุดเกียร์ธรรมดา เครื่องหมายจะแสดงขึ้นครั้งละหนึ่งตัวเท่านั้น ในระหว่างการขับขีตามปกติจะติดสว่างขึ้นที่ตรงกลางเท่านั้น

ที่ตำแหน่งเกียร์สูงที่แนะนำให้ใช้ เคอร์เซอร์ "+" จะติดสว่าง และที่ตำแหน่งเกียร์ต่ำที่แนะนำให้ใช้ เคอร์เซอร์ "-" จะติดสว่าง (เครื่องหมายสีแดงในภาพประกอบ)

เกียร์อัตโนมัติ



แผงหน้าปัดแบบรวมแบบ "ดิจิทัล" ที่มีไฟแสดงเกียร์ตัวเลขที่อยู่ในกรอบหมายถึงตำแหน่งเกียร์ปัจจุบัน



สำหรับแผงหน้าปัดแบบรวมแบบ "อนาล็อก" ตำแหน่งเกียร์และลูกศรแสดงจะอยู่ตรงกลางของแผงหน้าปัด

ข้อมูลที่เกี่ยวข้อง

- เกียร์ธรรมดา (น. 343)
- ชุดเกียร์อัตโนมัติ -- Geartronic* (น. 345)

ชุดเกียร์อัตโนมัติ -- Geartronic*

ชุดเกียร์ Geartronic จะมีโหมดการทำงานสองโหมดคือ โหมดอัตโนมัติและโหมดธรรมดา



D: ตำแหน่งเกียร์อัตโนมัติ +/-: ตำแหน่งเกียร์ธรรมดา S: โหมดสปอร์ต*

แผงหน้าปัดแบบรวม (น. 82) จะแสดงตำแหน่งของคุณเกียร์โดยใช้ไฟแสดงต่อไปนี้: P, R, N, D, S*, 1, 2, 3 และอื่นๆ

ตำแหน่งเกียร์

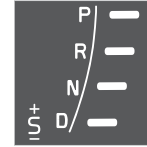

ตำแหน่งเกียร์อัตโนมัติจะแสดงขึ้นที่ด้านขวาของแผงหน้าปัดแบบรวม (เครื่องหมายจะติดสว่างขึ้นเพียงครั้งละหนึ่งเครื่องหมายเท่านั้น ซึ่งก็คือเครื่องหมายที่แสดงตำแหน่งคัน

เกียร์ในปัจจุบัน)

สัญลักษณ์ "S" สำหรับ "โหมดสปอร์ต" จะเป็นสีส้มเมื่อมีการใช้งานโหมดนี้

ตำแหน่งเกียร์จอด - P

เข้าเกียร์ P เมื่อสตาร์ทเครื่องยนต์หรือเมื่อรถจอดอยู่

เพื่อให้สามารถเลื่อนคันเกียร์ออกจากตำแหน่ง P ได้ จะต้องเหยียบแป้นเบรก กุญแจจะต้องอยู่ในตำแหน่ง II, ดูที่ ตำแหน่งสวิตช์กุญแจ - ฟังก์ชันการทำงานที่ระดับต่างๆ (น. 113)

กระปุกเกียร์จะถูกล็อกทางกลไกเมื่อเข้าเกียร์ P นอกจากนี้ ให้ใส่เบรกจอดรถ (น. 365) เมื่อจอดรถด้วย

i หมายเหตุ

คันเลือกเกียร์จะต้องอยู่ในตำแหน่ง P จึงจะสามารถล็อกเครื่องยนต์และเปิดระบบสัญญาณเตือนได้





! **สำคัญ**
เมื่อเข้าเกียร์ P รถยนต์ต้องอยู่นิ่ง

! **คำเตือน**
เมื่อจอดรถบนทางลาดเอียงให้เข้าเบรกมือด้วยทุกครั้ง - การเข้าเกียร์ที่ตำแหน่ง P ของเกียร์อัตโนมัติไม่เพียงพอที่จะดึงรั้งรถยนต์ไว้ได้

ตำแหน่งเกียร์ถอยหลัง - R
รถต้องจอดอยู่กับที่เมื่อเข้าเกียร์ R

ตำแหน่งเกียร์ว่าง - N
สามารถสตาร์ทเครื่องยนต์ได้แต่จะไม่มีเกียร์เข้าเกียร์ใดๆ ให้ใส่เบรกมือถ้ารถจอดอยู่กับที่และคันเลือกเกียร์อยู่ในตำแหน่ง N

เพื่อให้สามารถเลื่อนคันเกียร์ออกจากตำแหน่ง N ไปยังตำแหน่งเกียร์อื่นๆ ได้ จะต้องเหยียบเบรก และกุญแจจะต้องอยู่ในตำแหน่ง II, ดูที่ ตำแหน่งสวิตช์กุญแจ - ฟังก์ชันการทำงานที่ระดับต่างๆ (น. 113)

ตำแหน่งเกียร์ขับเคลื่อน - D
D คือตำแหน่งขับที่ใช้ปกติ การเปลี่ยนเกียร์ขึ้นและลงจะเกิดขึ้นโดยอัตโนมัติโดยขึ้นอยู่กับระดับความเร่งและ

ความเร็ว รถต้องจอดอยู่กับที่เมื่อเลื่อนคันเกียร์จากตำแหน่ง R ไปที่ตำแหน่ง D

Geartronic – ตำแหน่งเกียร์ธรรมดา (+S-)
คนขับสามารถเปลี่ยนเกียร์ด้วยตัวเองได้โดยใช้กระปุกเกียร์อัตโนมัติ Geartronic รถจะมีการหมุนวงเครื่องยนต์เมื่อเป็นเบรกถูกปล่อย

+
S
-
ท่านสามารถเลื่อนไปที่ตำแหน่งเกียร์ธรรมดาได้โดยการเลื่อนคันเกียร์จากตำแหน่ง D ไปทางด้านข้างจนสุดที่ "+S-" สัญลักษณ์ "+S-" ในแผงหน้าปัดแบบรวมจะเปลี่ยนจากสีขาวเป็นสีส้ม และตัวเลข 1, 2, 3 และอื่นๆ ที่ตรงกับเกียร์ที่เลือกไว้ในขณะนี้จะแสดงขึ้นในกล่อง

- เลื่อนคันเลือกเกียร์ไปข้างหน้าไปทาง "+" (บวก) เพื่อเปลี่ยนเกียร์ขึ้นหนึ่งเกียร์ แล้วปล่อยคันเกียร์ ซึ่งจะกลับไปตำแหน่งเกียร์ว่างระหว่าง + กับ -
- ดึงคันเกียร์ไปข้างหลังไปทาง "-" (ลบ) เพื่อลดเกียร์ลงหนึ่งเกียร์ แล้วปล่อยคันเกียร์

ท่านสามารถเลื่อนไปที่ตำแหน่งเปลี่ยนเกียร์ในแบบเกียร์ธรรมดา "+S-" ได้ตลอดเวลาในขณะที่กำลังขับอยู่

Geartronic จะเปลี่ยนเกียร์ลงโดยอัตโนมัติ หากคนขับปล่อยให้ความเร็วลดลงต่ำกว่าระดับที่เหมาะสมสำหรับเกียร์ที่เลือก เพื่อหลีกเลี่ยงการกระตุกและเครื่องยนต์หยุดกลางคัน

สำหรับการกลับไปยังโหมดขับอัตโนมัติ:

- ให้เลื่อนคันเกียร์ไปที่ตำแหน่งปลายสุดที่ D

i **หมายเหตุ**
ถ้าชุดเกียร์มีโปรแกรมสปอร์ต ชุดเกียร์จะเปลี่ยนไปใช้การเปลี่ยนเกียร์แบบเกียร์ธรรมดาเฉพาะเมื่อเลื่อนคันเกียร์ไปข้างหน้าหรือข้างหลังในตำแหน่ง "+S-" เท่านั้น จากนั้นการแสดงผลในแผงหน้าปัดแบบรวมจะเปลี่ยนจาก S เป็นเกียร์ 1, 2, 3 หรือเกียร์อื่นๆ ที่กำลังใช้งานอยู่

แป้นเปลี่ยนเกียร์*
นอกจากการเปลี่ยนเกียร์แบบเกียร์ธรรมดาโดยใช้คันเกียร์แล้ว ยังสามารถควบคุมการเปลี่ยนเกียร์โดยใช้ตัวควบคุมบนพวงมาลัยที่เรียกว่า "แป้นเปลี่ยนเกียร์" ได้อีกด้วย

ก่อนที่จะสามารถเปลี่ยนเกียร์โดยใช้แป้นเปลี่ยนเกียร์ที่พวงมาลัยได้นั้น จะต้องเปิดใช้งานแป้นเปลี่ยนเกียร์ก่อน

ซึ่งทำได้โดยการดึงแป้นเปลี่ยนเกียร์ตัวใดตัวหนึ่งเข้าหาพวงมาลัย ไฟแสดงในแผงหน้าปัดแบบรวมจะเปลี่ยนจาก "D" ไปเป็นตัวเลขซึ่งเป็นการระบุเกียร์ที่กำลังใช้อยู่ เมื่อต้องการเปลี่ยนเกียร์หนึ่งเกียร์:

- ดึงแป้นเปลี่ยนเกียร์ตัวใดตัวหนึ่งไปทางด้านหลัง (เข้าหาพวงมาลัย) แล้วปล่อย



"แป้นเปลี่ยนเกียร์" ทั้งสองตัวที่พวงมาลัย

- 1 "-": ลดเกียร์ลงหนึ่งเกียร์
- 2 "+": เพิ่มเกียร์ขึ้นหนึ่งเกียร์

การเปลี่ยนเกียร์จะเกิดขึ้นในแต่ละครั้งที่ดึงแป้นเปลี่ยนเกียร์ ซึ่งทำให้ความเร็วรอบเครื่องยนต์ไม่ออกไปนอกช่วงที่อนุญาต

หลังจากการเปลี่ยนแต่ละครั้ง แผงหน้าปัดแบบรวมจะเปลี่ยนตัวเลขเพื่อแสดงเกียร์ที่ใช้อยู่ในปัจจุบัน

หมายเหตุ

การยกเลิกการทำงานอัตโนมัติ

ถ้าไม่มีการใช้งานแป้นเปลี่ยนเกียร์ที่พวงมาลัยหลังจากผ่านไปเป็นเวลานานๆ แป้นเปลี่ยนเกียร์จะถูกยกเลิกการทำงาน ซึ่งสามารถสังเกตได้โดยแผงหน้าปัดแบบรวมจะเปลี่ยนการแสดงผลจากตัวเลขของเกียร์ในปัจจุบันกลับไปเป็น "D"

ยกเว้นในระหว่างการเบรกด้วยเครื่องยนต์ ในกรณีนี้ แป้นเปลี่ยนเกียร์ยังคงทำงานอยู่ตลอดช่วงที่ทำการเบรกด้วยเครื่องยนต์

การยกเลิกการทำงานในแบบแมนนวล

ท่านสามารถยกเลิกการทำงานของแป้นเปลี่ยนเกียร์ที่พวงมาลัยในแบบแมนนวลได้:

- ดึงแป้นทั้งสองตัวเข้าหาพวงมาลัย แล้วดึงค้ำไว้จนกระทั่งตัวอักษรบนแผงหน้าปัดแบบรวมเปลี่ยนจากตัวเลขของเกียร์ในปัจจุบันไปเป็น "D"

นอกจากนี้ ยังสามารถใช้แป้นเปลี่ยนเกียร์เมื่อคันเกียร์อยู่ในตำแหน่งโหมดสปอร์ต* ได้อีกด้วย - ซึ่งแป้นเปลี่ยน



การสตาร์ทและการขับขึ้น

- เกียร์จะพร้อมทำงานอยู่ตลอดเวลาโดยไม่มีการยกเลิกการทำงาน

Geartronic - โหมดสปอร์ต* (S)⁷



โปรแกรมสปอร์ตให้สมรรถนะการขับเคลื่อนที่ดียิ่งขึ้น และความเร็วรอบเครื่องยนต์ของเกียร์สูงขึ้น พร้อมกับให้การตอบสนองต่อการเร่งที่รวดเร็วขี้นไปมากขึ้น ในระหว่างการขับแบบแอคทีฟ จะให้ความสำคัญกับการใช้เกียร์ต่ำ ซึ่งนำไปสู่การเปลี่ยนเกียร์สูงที่ช้าลง

เมื่อต้องการสั่งงานโหมดสปอร์ต:

- เลื่อนคันเกียร์ไปทางด้านข้างจากตำแหน่ง D ไปยังตำแหน่งสุดท้าย "+S-" ไฟแสดงบนแผงหน้าปัดแบบรวมจะเปลี่ยนจาก D เป็น S

ท่านสามารถเลือกโหมด Sport เมื่อใดก็ได้ในขณะที่ขับรถ

Geartronic - โหมดฤดูหนาว

การออกรถบนถนนที่ลื่นทำได้ง่ายกว่าหากเข้าเกียร์ 3 ด้วยตัวเอง

- เหยียบแป้นเบรกแล้วเลื่อนคันเกียร์จากตำแหน่ง D ไปยังตำแหน่งสุดท้าย "+S-" ไฟแสดงในแผงหน้าปัดแบบรวมจะเปลี่ยนจาก D ไปเป็นตัวเลข 1⁸
- เลื่อนไปที่เกียร์ 3 โดยดันคันเกียร์ไปข้างหน้าทาง "+" (บวก) สองครั้ง - จอแสดงจะเปลี่ยนจาก 1 ไปเป็น 3
- ปล่อยเบรกแล้วเร่งความเร็วอย่างระมัดระวัง กระบูกเกียร์ "โหมดฤดูหนาว" หมายความว่ารถจะเคลื่อนตัวด้วยความเร็วเครื่องยนต์ที่ต่ำลงและกำลังเครื่องยนต์ที่ลดลงบนล้อขับ

คิกดาวน์

เมื่อเหยียบคันเร่งลงจนสุดถึงพื้น (เกินกว่าตำแหน่งการเร่งเต็มที่ปกติ) จะมีการเข้าเกียร์ที่ต่ำกว่านี้โดยอัตโนมัติ ซึ่งเรียกว่าคิกดาวน์

หากปล่อยคันเร่งจากตำแหน่งคิกดาวน์ ระบบเกียร์จะเปลี่ยนเกียร์สูงขึ้นโดยอัตโนมัติ

ท่านควรใช้คิกดาวน์ เมื่อต้องการอัตราเร่งสูงสุด เช่น เมื่อขับแข่ง

การทำงานนิรภัย

เพื่อป้องกันการเร่งเครื่องยนต์มากเกินไป โปรแกรมควบคุมระบบเกียร์จะมีตัวป้องกันการลดเกียร์ ซึ่งจะป้องกันไม่ให้ฟังก์ชันคิกดาวน์ทำงาน

Geartronic จะไม่ยอมให้มีการเปลี่ยนเกียร์ลง/คิกดาวน์ที่จะส่งผลให้ความเร็วเครื่องยนต์สูงมากจนทำให้เครื่องยนต์เสียหายได้ ที่ความเร็วเครื่องยนต์สูง คนขับจะไม่สามารถเปลี่ยนเกียร์ลงได้ด้วยวิธีนี้แม้ว่าจะพยายามเพียงใดก็ตาม - รถจะยังคงเข้าเกียร์เดิม

เมื่อคิกดาวน์ทำงาน รถสามารถเปลี่ยนเกียร์ลงหนึ่งเกียร์หรือมากกว่านั้นต่อครั้งโดยขึ้นอยู่กับความเร็วเครื่องยนต์ รถจะเปลี่ยนเกียร์ขึ้นเมื่อเครื่องยนต์ถึงความเร็วสูงสุดสำหรับเกียร์นั้นๆ เพื่อป้องกันการความเสียหายต่อเครื่องยนต์

การพ่วงลาก

ถ้าจำเป็นต้องลากรถ - โปรดดูข้อมูลสำคัญในส่วน การลากพ่วง (น. 390)

⁷ สำหรับเครื่องยนต์บางรุ่นเท่านั้น

⁸ ถ้ารถมีโหมดสปอร์ต* ก็ะแสดง "S" ขึ้นก่อน

ข้อมูลที่เกี่ยวข้อง

- น้ำมันเกียร์ - เการดและปริมาณ (น. 498)
- กระปุกเกียร์ (น. 343)

ปุ่มปลดล๊อคคันเกียร์

ตัวล๊อคคันเลือกเกียร์มีสองชนิด - แบบกลไกและแบบอัตโนมัติ

ปุ่มล๊อคคันเกียร์ทางกลไก

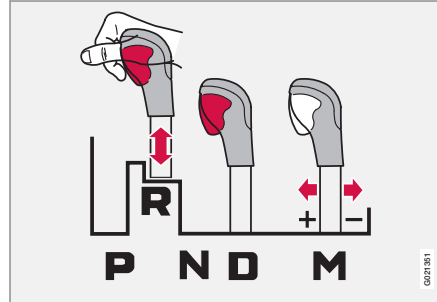

M: การเปลี่ยนเกียร์แบบเกียร์ธรรมดา⁹ - "+/-" หรือ "โหมดสปอร์ต"

ท่านสามารถเลื่อนคันเกียร์ได้อย่างอิสระไปทางด้านหน้าหรือด้านหลังระหว่างเกียร์ N และ D ตำแหน่งอื่นๆ จะถูกล็อคด้วยตัวล๊อคซึ่งท่านสามารถปลดล๊อคได้ด้วยปุ่มปลดล๊อคบนคันเลือกเกียร์

โดยกดปุ่มปลดล๊อค ท่านสามารถเลื่อนคันเกียร์ไปทางด้านหน้าหรือด้านหลังระหว่างเกียร์ P, R, N และ D

ปุ่มล๊อคคันเกียร์อัตโนมัติ

รถที่มีกระปุกเกียร์อัตโนมัติจะมีระบบนิรภัยพิเศษ:

ตำแหน่งจอด (P)

รถจอดอยู่กับที่และเครื่องยนต์ทำงาน:

- ในขณะที่เลื่อนคันเลือกเกียร์ไปยังตำแหน่งอื่น ให้เหยียบแป้นเบรกค้างไว้

ชุดป้องกันการสตาร์ท - ตำแหน่งจอด Shiftlock (P)

เพื่อให้สามารถเลื่อนคันเกียร์ออกจากตำแหน่ง P ไปยังตำแหน่งเกียร์อื่นๆ ได้ จะต้องเหยียบเบรกและ ตำแหน่งกุญแจ (น. 113) ต้องอยู่ที่ II

Shiftlock - ตำแหน่งเกียร์ว่าง (N)

ถ้าคันเลือกเกียร์อยู่ในตำแหน่ง N และรถยนต์ได้จอดนิ่งอยู่กับที่อย่างน้อย 3 วินาที (ไม่ว่าเครื่องยนต์จะเดินอยู่หรือไม่) คันเลือกเกียร์จะถูกล็อค

เพื่อให้สามารถเลื่อนคันเกียร์ออกจากตำแหน่ง N ไปยังตำแหน่งเกียร์อื่นๆ ได้ จะต้องเหยียบเบรกและ ตำแหน่งกุญแจ (น. 113) ต้องอยู่ที่ II

⁹ ภาพประกอบจะแสดงเพียงคร่าวๆ เท่านั้น

การยกเลิกการทำงานของปุ่มล็อคคั่นเกียร์อัตโนมัติ



ถ้าไม่สามารถขับขีได้ เช่น เนื่องจากแบตเตอรี่หมดไฟ จะต้องเลื่อนคั่นเกียร์ออกจากตำแหน่ง P เพื่อให้สามารถเคลื่อนรถได้

- 1) ยกแผ่นยางในช่องเก็บของที่ด้านหลังของแผงคอนโซลกลาง และหาตำแหน่งของรู¹⁰ สำหรับเขี่ยกุญแจ (น. 215) ที่ด้านล่างของช่องเก็บของ
- 2) ค้นหาปุ่มแบบใช้สปริงที่ด้านล่างของรูโดยใช้เขี่ยกุญแจ กดปุ่มนั้นค้างไว้โดยใช้เขี่ยกุญแจ
- 3) เลื่อนคั่นเกียร์ออกจากตำแหน่ง P และดึงเขี่ยกุญแจออก

¹⁰ จะมีรูอยู่ 2 รู รูหนึ่งสำหรับเขี่ยกุญแจ และอีกรูหนึ่งสำหรับยึดแผ่นยาง

4. วางแผ่นยางกลับเข้าที่

ข้อมูลที่เกี่ยวข้อง

- ชุดเกียร์อัตโนมัติ -- Geartronic* (น. 345)

ระบบช่วยสตาร์ทบนทางลาดชัน (HSA)*¹¹

ท่านสามารถปล่อยเบรกเท้าออกได้ก่อนที่จะออกตัวหรือถอยหลังบนเนินเขา ฟังก์ชัน (Hill Start Assist) จะช่วยไม่ให้รถเลื่อนไหล

ฟังก์ชันนี้จะรักษาแรงเหยียบบนแป้นเบรกของระบบเบรกไว้เป็นหลายวินาทีหลังจากที่คนขับถอนเท้าออกจากแป้นเบรกเพื่อเหยียบคันเร่ง

ผลจากการเบรกชั่วคราวจะหายไปไม่กี่วินาทีหรือเมื่อคนขับเร่งความเร็วรถ

ข้อมูลที่เกี่ยวข้อง

- การสตาร์ทเครื่องยนต์ (น. 336)

ขับเคลื่อนสี่ล้อ - (AWD)*

การยึดเกาะถนนที่ดีที่สุดสามารถทำได้โดยใช้การขับเคลื่อนทุกล้อ

ระบบขับเคลื่อนทุกล้อจะทำงานเสมอ

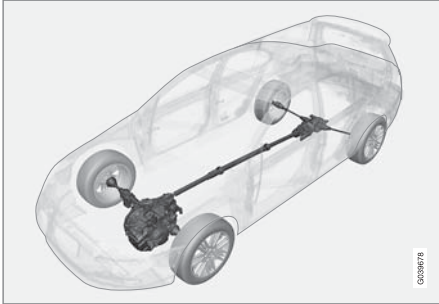

ระบบขับเคลื่อนทุกล้อ (All Wheel Drive) หมายความว่ารถจะขับเคลื่อนล้อทั้งสองพร้อมกัน

กำลังจะถูกกระจายโดยอัตโนมัติระหว่างล้อหน้ากับล้อหลัง ระบบคลัตช์แบบควบคุมเชิงอิเล็กทรอนิกส์จะกระจายกำลังไปยังล้อคู่ที่เกาะยึดถนนได้ดีที่สุดสำหรับพื้นผิวถนนในขณะนั้น ทั้งนี้เพื่อการยึดเกาะถนนที่ดีที่สุดและป้องกันไม่ให้ล้อลื่นไถล ในการขับขึ้นปิกัด กำลังส่วนใหญ่จะถูกส่งไปยังล้อหน้า

ระบบขับเคลื่อนทุกล้อช่วยส่งเสริมความปลอดภัยขณะขับขึ้นในสภาพที่ลื่น หิมะหรือน้ำแข็ง

ข้อมูลที่เกี่ยวข้อง

- Hill Descent Control (HDC)* (น. 351)

Hill Descent Control (HDC)*

HDC สามารถเปรียบเทียบได้กับการเบรกด้วยเครื่องยนต์อัตโนมัติ เมื่อท่านผ่อนคันเร่งเมื่อขับรถลงเนิน โดยปกติแล้วจะถูกชะลอความเร็วโดยการที่เครื่องยนต์พยายามเข้าถึงความเร็วเดินเบาต่ำที่เรียกว่าการเบรกด้วยเครื่องยนต์ ยิ่งถนนลาดชันมากขึ้น และมีน้ำหนักบรรทุกในรถมากขึ้นเท่าใดรถจะวิ่งด้วยความเฉื่อยด้วยความเร็วมากขึ้นเท่านั้น ถึงแม้ว่าจะมีการเบรกด้วยเครื่องยนต์ก็ตาม ฟังก์ชัน HDC จะทำการชดเชยสำหรับกรณีนี้โดยการเข้าแทรกการทำงานด้วยการเบรกโดยอัตโนมัติ

ข้อมูลทั่วไปเกี่ยวกับ HDC

HDC ทำให้สามารถเพิ่ม/ลดความเร็วเมื่อขับรถบนทางลาดชันลงเขา โดยวางเท้าไว้บนแป้นคันเร่งเท่านั้น โดยไม่ต้องใช้เบรกเท้า ความไวของแป้นคันเร่งจะลดลง และจะมีความแม่นยำมากขึ้นด้วยการกระตุ้นแป้นคันเร่งอย่างเต็มที่ ซึ่งแป้นคันเร่งนี้ถูกจำกัดให้ปรับความเร็วรอบเครื่องยนต์ภายในช่วงที่จำกัด ระบบเบรกจะทำการเบรกด้วยตัวเอง และให้ความเร็วรถที่ต่ำและสม่ำเสมอ ทำให้คนขับสามารถเอาใจใส่กับการบังคับเลี้ยวได้อย่างเต็มที่

11 โดยขึ้นกับชุดของเครื่องยนต์และระบบเกียร์ HSA จะไม่สามารถใช้งานได้กับชุดของเครื่องยนต์และระบบเกียร์บางชุด

การสตาร์ทและการขับขี่

- ◀ HDC จะเป็นประโยชน์โดยเฉพาะบนทางลาดชันที่มีพื้นผิวไม่สม่ำเสมอและผิวที่ลื่น เช่น เมื่อปล่อยมือเบรกพวงลงน้ำหนักทางลาด

⚠ คำเตือน

HDC ไม่ทำงานในทุกสถานการณ์ แต่ออกแบบมาให้ เป็นเพียงอุปกรณ์ช่วยเสริมเท่านั้น

คนขับจะต้องมีสติอยู่ตลอดเวลาเพื่อให้นั่นใจว่า สามารถขับรถได้อย่างปลอดภัย

การทำงาน



เปิด/ปิด HDC

การสั่งงานและยกเลิกการทำงานของ HDC ทำได้โดย การใช้สวิตช์ตัวหนึ่งบนคอนโซลกลาง ไฟภายในสวิตช์จะ ติดสว่างขึ้นเมื่อฟังก์ชันทำงาน

⚠ เมื่อ HDC ทำงานอยู่ สัญลักษณ์ในแผงหน้าปัด แบบรวมจะติดสว่างขึ้นพร้อมกับข้อความ Hill descent control ON

เมื่อใช้ระบบเกียร์ธรรมดา ฟังก์ชันจะทำงานเฉพาะใน เกียร์หนึ่งและเกียร์ถอยหลังเท่านั้น

เมื่อใช้ระบบเกียร์อัตโนมัติ จะต้องเลือกเกียร์ 1 ในโหมด การเปลี่ยนเกียร์แบบเกียร์ธรรมดา (+S-) หรือ R ซึ่งจะ ระบุโดยใช้หมายเลข 1 หรือ B บนแผงหน้าปัดแบบรวม โปรดดูที่ ชุดเกียร์อัตโนมัติ -- Geartronic* (น. 345)

ⓘ หมายเหตุ

ไม่สามารถสั่งงาน HDC บนชุดเกียร์อัตโนมัติที่ ตำแหน่ง D ได้

การใช้งาน

HDC จะยอมให้รถเคลื่อนที่ไปข้างหน้าที่ความเร็วสูงสุด 10 กม./ชม. (6 ไมล์ต่อชั่วโมง) โดยใช้การเบรกด้วย เครื่องยนต์ และไปข้างหลัง 7 กม./ชม. (4 ไมล์ต่อชั่วโมง) อย่างไรก็ตาม ความเร็วใดๆ ภายในการบันทึกความเร็ว

ของเกียร์สามารถเลือกได้โดยใช้คันเร่ง เมื่อปล่อยคันเร่ง แล้ว รถจะถูกเบรกอย่างรวดเร็วให้มีความเร็วที่ 10 หรือ 7 กม./ชม. (6 หรือ 4 ไมล์ต่อชั่วโมง) ตามลำดับ โดยไม่ ขึ้นอยู่กับความชันของเนิน และโดยไม่จำเป็นต้องใช้ เบรกเท้า

ไฟเบรกจะสว่างขึ้นโดยอัตโนมัติเมื่อการทำงานดำเนิน อยู่ คนขับสามารถเบรกหรือหยุดรถเมื่อใดก็ได้โดยใช้ เบรกเท้า

HDC ถูกปิดใช้งาน:

- โดยใช้ปุ่มเปิด/ปิดบนคอนโซลกลาง
- ถ้าเลือกเกียร์อื่นนอกเหนือจาก 1 หรือ R ในกระปุก เกียร์ธรรมดา
- ถ้าเลือกเกียร์อื่นนอกเหนือจาก 1 หรือ R ในโหมด การเปลี่ยนเกียร์แบบเกียร์ธรรมดาของกระปุกเกียร์ อัตโนมัติ

ท่านสามารถยกเลิกการทำงานนี้เมื่อใดก็ได้ หากยกเลิก การทำงานนั้นบนทางลงเนินเขาลาดชัน การเบรกจะไม่ ยกเลิกโดยทันที แต่จะเกิดขึ้นอย่างช้าๆ

i หมายเหตุ

เมื่อเปิดใช้ HDC ท่านอาจพบว่า มีการหน่วงเวลา ระหว่างการทำงานของเบรกคันเร่งและการตอบสนองของเครื่องยนต์

ข้อมูลที่เกี่ยวข้อง

- ขับเคลื่อนสี่ล้อ - (AWD)* (น. 351)
- ชุดเกียร์อัตโนมัติ -- Geartronic* (น. 345)
- เกียร์ธรรมดา (น. 343)

Start/Stop*

ชุดเครื่องยนต์พร้อมชุดเกียร์บางชุดจะติดตั้งฟังก์ชัน Start/Stop ซึ่งจะทำงานเมื่ออยู่ในสภาพการจราจรที่หยุดนิ่งหรือหยุดรอสัญญาณไฟ โดยเครื่องยนต์จะดับลงชั่วคราวและสตาร์ทโดยอัตโนมัติเมื่อพร้อมที่จะเดินทางต่อไป

การรักษาสิ่งแวดล้อมเป็นคุณค่าหลักประการหนึ่งของ Volvo Car Corporation และมีอิทธิพลต่อการปฏิบัติงานทุกอย่าง การดำเนินการตามเป้าหมายนี้ได้ส่งผลให้มีฟังก์ชันในการประหยัดพลังงานต่างๆ เกิดขึ้นมากมาย ซึ่งรวมถึงฟังก์ชัน Start/Stop ด้วย โดยหน้าที่ของฟังก์ชันเหล่านี้ก็เพื่อลดความสิ้นเปลืองน้ำมันเชื้อเพลิง ซึ่งส่งผลต่อเนื่องให้ปริมาณมลพิษในไอเสียลดลงด้วย

ข้อมูลทั่วไปเกี่ยวกับ Start/Stop

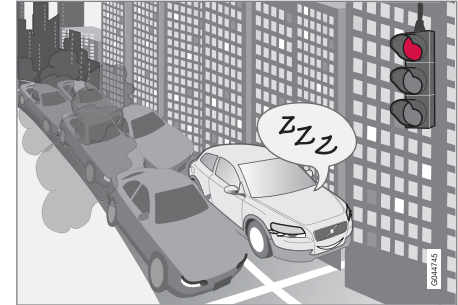

เครื่องยนต์ดับ - เสียงเงียบลงและสะอาดกว่าเดิม

การทำงาน Start/Stop ช่วยให้คนขับสามารถขับรถได้ โดยคำนึงถึงสภาพแวดล้อมมากขึ้น เนื่องจากสามารถปล่อยให้เครื่องยนต์ใช้การหยุดอัตโนมัติอย่างเหมาะสมตามสถานการณ์

ระบบเมนู MY CAR ในหัวข้อ DRIVE จะมีข้อมูลเกี่ยวกับระบบ Start/Stop ของวอลโว่ รวมถึงคำแนะนำเกี่ยวกับเทคนิคในการขับที่แบบประหยัดพลังงาน กระปุกเกียร์ธรรมดาหรือกระปุกเกียร์อัตโนมัติ โปรดทราบว่าฟังก์ชัน Start/Stop จะแตกต่างกันโดยขึ้นอยู่กับว่าเป็นกระปุกเกียร์ธรรมดาหรือกระปุกเกียร์อัตโนมัติ

◀◀ ข้อมูลที่เกี่ยวข้อง

- Start/Stop* - ฟังก์ชันและการใช้งาน (น. 354)
- การสตาร์ทเครื่องยนต์ (น. 336)
- Start/Stop* - เครื่องยนต์ไม่สตาร์ทโดยอัตโนมัติ (น. 358)
- Start/Stop* - เครื่องยนต์สตาร์ทโดยอัตโนมัติ (น. 357)
- Start/Stop* - เครื่องยนต์ไม่ดับ (น. 356)
- Start/Stop* - ชุดเกียร์ธรรมดาหยุดทำงานโดยไม่คาดไว้ (น. 359)
- Start/Stop* - สัญลักษณ์และข้อความ (น. 360)
- แบตเตอรี่ - Start/Stop (น. 454)

Start/Stop* - ฟังก์ชันและการใช้งาน

Start/Stop จะทำงานโดยอัตโนมัติเมื่อท่านสตาร์ทรถด้วยกุญแจ



Start/Stop จะทำงานโดยอัตโนมัติเมื่อท่านสตาร์ทรถด้วยกุญแจ คนขับจะทราบเกี่ยวกับกรณีนี้โดยสัญลักษณ์ของฟังก์ชันจะติดสว่างขึ้นในแผงหน้าปัดแบบรวม และไฟภายในปุ่มเปิด/ปิดจะติดสว่างขึ้น ระบบปกติต่างๆ ทั้งหมดของรถ เช่น

ไฟส่องสว่างและวิทยุ จะทำงานตามปกติ ถึงแม้จะเครื่องยนต์จะหยุดอัตโนมัติก็ตาม ยกเว้นอุปกรณ์บางอย่างอาจมีการทำงานลดลงชั่วคราว เช่น ความเร็วพัดลมของระบบควบคุมสภาพอากาศ หรือความดังเสียงที่ตั้งมากของระบบเครื่องเสียง

การดับเครื่องยนต์อัตโนมัติ

ต่อไปนี้เป็นเงื่อนไขสำหรับการดับเครื่องยนต์โดยอัตโนมัติ:

เงื่อนไข	M/A A
ปลดคัลด์ซ์, เลื่อนคันเกียร์ไปที่ตำแหน่งเกียร์ว่าง และปลดอยเบ้นคัลด์ซ์ เครื่องยนต์จะหยุดโดยอัตโนมัติ	M
หยุดรถโดยใช้เบรกเท้า จากนั้นยังคงให้เท้าวางอยู่บนเบ้น เครื่องยนต์จะดับโดยอัตโนมัติ	A

A M = เกียร์ธรรมดา, A = เกียร์อัตโนมัติ

สำหรับเครื่องยนต์บางแบบ เครื่องยนต์อาจหยุดทำงานก่อนที่รถจะหยุดนิ่ง



เมื่อเครื่องยนต์หยุดอัตโนมัติ สัญลักษณ์สำหรับฟังก์ชัน Start/Stop บนแผงหน้าปัดแบบรวมจะติดสว่างขึ้น

การสตาร์ทเครื่องยนต์อัตโนมัติ

เงื่อนไข	M/ A ^A
คันเกียร์อยู่ในตำแหน่งเกียร์ว่าง: 1. เขี่ยเบรคเป็นคลัตช์หรือเขี่ยเบรคเป็นคันเร่ง - เครื่องยนต์สตาร์ท 2. เข้าเกียร์ที่เหมาะสมและทำการขับขี	M
ลดแรงกดเบรคแล้วเครื่องยนต์จะสตาร์ทโดยอัตโนมัติและสามารถขับรถต่อไปได้	A
เขี่ยเบรคเป็นเบรคเท้าไว้ แล้วเขี่ยคันเร่ง - เครื่องยนต์จะสตาร์ทโดยอัตโนมัติ	A
สำหรับทางลาดชันลงเขาจะมีตัวเลือกต่อไปนี้สำหรับเลือก: ปล่อยเบรคเท้า และปล่อยให้รถเคลื่อนที่ เครื่องยนต์จะสตาร์ทโดยอัตโนมัติเมื่อความเร็วสูงกว่าความเร็วปกติในการเดิน	M + A

A M = เกียร์ธรรมดา, A = เกียร์อัตโนมัติ

การปิดการทำงาน Start/Stop



ในบางสถานการณ์ ขอแนะนำให้ปิดการทำงานของฟังก์ชัน Start/Stop อัตโนมัติไว้ชั่วคราว ซึ่งสามารถทำได้โดยการกดปุ่มนี้



ฟังก์ชันที่ปิดการทำงานแล้วจะสังเกตได้โดยสัญลักษณ์ Start/Stop บนแผงหน้าปัดแบบรวมจะหายไป และไฟภายในปุ่มเปิดปิดจะ

ดับลง

การทำงาน Start/Stop จะปิดการทำงานจนกว่าจะถูกกระตุ้นอีกครั้งด้วยปุ่ม หรือจนกว่าท่านจะสตาร์ทรถด้วยกุญแจครั้งที่สองไป

ข้อมูลที่เกี่ยวข้อง

- Start/Stop* (น. 353)
- การสตาร์ทเครื่องยนต์ (น. 336)
- Start/Stop* - เครื่องยนต์ไม่สตาร์ทโดยอัตโนมัติ (น. 358)
- Start/Stop* - เครื่องยนต์สตาร์ทโดยอัตโนมัติ (น. 357)
- Start/Stop* - เครื่องยนต์ไม่ดับ (น. 356)

- Start/Stop* - ชุดเกียร์ธรรมดาหยุดทำงานโดยไม่ได้คาดไว้ (น. 359)
- Start/Stop* - สัญลักษณ์และข้อความ (น. 360)
- แบตเตอรี่ - Start/Stop (น. 454)

Start/Stop* - เครื่องยนต์ไม่ดับ

ถึงแม้ว่าฟังก์ชัน Start/Stop จะทำงานอยู่ แต่เครื่องยนต์อาจจะไม่หยุดทำงานโดยอัตโนมัติทุกครั้ง

เครื่องยนต์จะไม่ดับโดยอัตโนมัติ ถ้า:

เงื่อนไข	M/A ^A
ความเร็วรถยังไม่ถึง 10 กม./ชม. (6 ไมล์ต่อชั่วโมง) เป็นครั้งแรกหลังจากสตาร์ทรถด้วยกุญแจ หรือการดับเครื่องโดยอัตโนมัติครั้งสุดท้าย	M + A
คนขับถอดหัวล็อคเข็มขัดนิรภัยเบาะนั่งคนขับ	M + A
ความจุของแบตเตอรี่ต่ำกว่าระดับต่ำสุดที่อนุญาต	M + A
อุณหภูมิเครื่องยนต์ไม่ใช่อุณหภูมิปกติในการทำงาน	M + A
อุณหภูมิภายนอกมีค่าใกล้เคียงกับจุดเยือกแข็งหรือสูงกว่าประมาณ 30 °C	M + A

เงื่อนไข	M/A ^A
การทำความร้อนกระจกหน้าด้วยไฟฟ้าถูกสั่งงาน	M + A
สภาพแวดล้อมในห้องโดยสารแตกต่างจากค่าที่กำหนดไว้ ซึ่งสังเกตได้จากพัดลมระบายอากาศทำงานที่ความเร็วสูง	M + A
รถเคลื่อนถอยหลัง	M + A
อุณหภูมิของแบตเตอรี่สตาร์ทต่ำกว่าจุดเยือกแข็งหรือสูงเกินไป	M + A
คนขับหมุนพวงมาลัยอย่างมาก	M + A
ตัวกรองเขม่าของระบบไอเสียมีเขม่าเต็ม - การทำงาน Start/Stop ที่หยุดลงชั่วคราวจะกลับมาทำงานอีกครั้งหลังจากที่ได้ทำความสะอาดตัวกรองโดยอัตโนมัติ (ดู ตัวกรองอนุภาคสำหรับเครื่องยนต์ดีเซล (DPF) (น. 378))	M + A

เงื่อนไข	M/A ^A
หากถนนลาดชันมาก	M + A
รถพ่วงจะถูกเชื่อมต่อแบบไฟฟ้าเข้ากับระบบไฟฟ้ารถยนต์	M + A
ฝากระโปรงหน้าเปิดอยู่ ^B	M + A
อุณหภูมิการทำงานของชุดเกียร์ไม่อยู่ในช่วงอุณหภูมิทำงานปกติ	A
ความดันบรรยากาศต่ำกว่าระดับที่เทียบเท่ากับสูงกว่าระดับน้ำทะเล 1500-2500 เมตร ความดันอากาศในปัจจุบันจะแตกต่างกันไปตามสภาพอากาศทั่วไปในพื้นที่	A
การช่วยเหลือคนขับในสภาพการจราจรหนาแน่นของระบบควบคุมความเร็วรถอัตโนมัติแบบดัดแปลงจะถูกกระตุ้นการทำงาน	A
คันเกียร์อยู่ในตำแหน่ง R, S ^C หรือ "+/-"	A

A M = เกียร์ธรรมดา, A = เกียร์อัตโนมัติ

B สำหรับเครื่องยนต์บางรุ่นเท่านั้น

C โหมดสปอร์ต

ข้อมูลที่เกี่ยวข้อง

- Start/Stop* (น. 353)
- Start/Stop* - ฟังก์ชันและการใช้งาน (น. 354)
- การสตาร์ทเครื่องยนต์ (น. 336)
- Start/Stop* - เครื่องยนต์ไม่สตาร์ทโดยอัตโนมัติ (น. 358)
- Start/Stop* - เครื่องยนต์สตาร์ทโดยอัตโนมัติ (น. 357)
- Start/Stop* - ชุดเกียร์ธรรมดาหยุดทำงานโดยไม่คาดไว้ (น. 359)
- Start/Stop* - สัญลักษณ์และข้อความ (น. 360)
- แบตเตอรี่ - Start/Stop (น. 454)

Start/Stop* - เครื่องยนต์สตาร์ทโดยอัตโนมัติ

ในบางกรณี เครื่องยนต์ที่ดับอัตโนมัติอาจสตาร์ทใหม่โดยที่คนขับไม่ต้องเป็นผู้ตัดสินใจว่าควรจะเดินทางต่อไป

ในกรณีต่อไปนี้ เครื่องยนต์จะสตาร์ทโดยอัตโนมัติด้วยหากคนขับไม่ได้กดแป้นคลัตช์ (เกียร์ธรรมดา) หรือถอนเท้าออกจากแป้นเบรก (เกียร์อัตโนมัติ)

เงื่อนไข	M/A ^A
มีฝ้าเกาะบนกระจกหน้าต่าง	M + A
สภาพแวดล้อมในห้องโดยสารแตกต่างกันไปจากค่าที่ตั้งไว้ล่วงหน้า	M + A
การออกรถที่ใช้กระแสไฟมากกว่าชั่วคราวหรือปริมาณแบตเตอรี่ลดลงจนต่ำกว่าจุดต่ำสุดที่อนุญาต	M + A
กดแป้นเบรกซ้ำหลายๆ ครั้ง	M + A
ฝากระโปรงหน้าเปิดอยู่ ^B	M + A

เงื่อนไข	M/A ^A
รถเริ่มเคลื่อนที่ หรือเพิ่มความเร็วขึ้นเล็กน้อย ถ้ามีการดับเครื่องยนต์โดยอัตโนมัติโดยรถยังไม่จอดสนิท	M + A
ล็อกเข็มขัดนิรภัยด้านคนขับถูกปลดออกในขณะที่คันเกียร์อยู่ในตำแหน่ง D หรือ N	A
การหมุนพวงมาลัย ^B	A
เลื่อนคันเกียร์จากตำแหน่ง D ไปยังตำแหน่ง S ^C , R หรือ "+/-"	A
ประตูด้านคนขับถูกเปิดออกในขณะที่คันเกียร์อยู่ในตำแหน่ง D เสียง 'ปิ๊ง' จะดังขึ้นพร้อมข้อความแสดงว่าฟังก์ชัน Start/Stop มีการสั่งงานแล้ว	A

A M = เกียร์ธรรมดา, A = เกียร์อัตโนมัติ

B สำหรับเครื่องยนต์บางรุ่นเท่านั้น

C โหมดสปอร์ต





คำเตือน

ห้ามเปิดฝากระโปรงหน้าเมื่อเครื่องยนต์หยุดทำงานโดยอัตโนมัติ เนื่องจากเครื่องยนต์อาจสตาร์ทโดยอัตโนมัติได้ อันดับแรกให้ดับเครื่องยนต์ตามปกติโดยใช้ปุ่ม START/STOP ENGINE ก่อนที่จะเปิดฝากระโปรงหน้า

ข้อมูลที่เกี่ยวข้อง

- Start/Stop* (น. 353)
- Start/Stop* - ฟังก์ชันและการใช้งาน (น. 354)
- การสตาร์ทเครื่องยนต์ (น. 336)
- Start/Stop* - เครื่องยนต์ไม่สตาร์ทโดยอัตโนมัติ (น. 358)
- Start/Stop* - เครื่องยนต์ไม่ดับ (น. 356)
- Start/Stop* - ชุดเกียร์ธรรมดาหยุดทำงานโดยไม่คาดไว้ (น. 359)
- Start/Stop* - สัญลักษณ์และข้อความ (น. 360)
- แบตเตอรี่ - Start/Stop (น. 454)

Start/Stop* - เครื่องยนต์ไม่สตาร์ทโดยอัตโนมัติ

เครื่องยนต์อาจไม่สตาร์ทโดยอัตโนมัติหลังจากที่มีการดับเครื่องยนต์โดยอัตโนมัติ

ในกรณีต่อไปนี้ เครื่องยนต์จะไม่สตาร์ทอัตโนมัติหลังจากดับอัตโนมัติเมื่อ:

เงื่อนไข	M/A ^A
มีการเข้าเกียร์โดยไม่ปล่อยคลัตช์ - จะมีข้อความแจ้งให้คนขับเลื่อนคันเกียร์ไปที่ตำแหน่งเกียร์ว่างเพื่อให้สามารถสตาร์ทรถอัตโนมัติได้	M
คนขับไม่ได้คาดเข็มขัดนิรภัย	M
คนขับไม่ได้รัดเข็มขัดนิรภัย คันเกียร์อยู่ในตำแหน่ง P และประตูด้านคนขับเปิดอยู่ - ต้องสตาร์ทเครื่องยนต์ด้วยวิธีปกติ	A

^A M = เกียร์ธรรมดา, A = เกียร์อัตโนมัติ

ข้อมูลที่เกี่ยวข้อง

- Start/Stop* (น. 353)
- Start/Stop* - ฟังก์ชันและการใช้งาน (น. 354)

- การสตาร์ทเครื่องยนต์ (น. 336)
- Start/Stop* - เครื่องยนต์สตาร์ทโดยอัตโนมัติ (น. 357)
- Start/Stop* - เครื่องยนต์ไม่ดับ (น. 356)
- Start/Stop* - ชุดเกียร์ธรรมดาหยุดทำงานโดยไม่คาดไว้ (น. 359)
- Start/Stop* - สัญลักษณ์และข้อความ (น. 360)
- แบตเตอรี่ - Start/Stop (น. 454)

Start/Stop* - ชุดเกียร์ธรรมดาหยุดทำงานโดยไม่ได้ตั้งใจ

หากไม่สามารถสตาร์ทรถและเครื่องยนต์ดับ ให้ปฏิบัติดังต่อไปนี้:

1. ตรวจสอบว่า เข็มชี้คณิศรด้านคนขับถูกล็อกอยู่ในหัวเข็มขัดของเข็มชี้คณิศรหรือไม่
2. เหยียบแป้นคลัตช์อีกครั้ง - เครื่องยนต์จะสตาร์ทโดยอัตโนมัติ
3. ในบางกรณี จะต้องเข้าเกียร์ไว้ที่ตำแหน่งเกียร์ว่างซึ่งแผงหน้าปัดแบบรวมจะแสดงข้อความ Put gear in neutral

ข้อมูลที่เกี่ยวข้อง

- Start/Stop* (น. 353)
- Start/Stop* - ฟังก์ชันและการใช้งาน (น. 354)
- การสตาร์ทเครื่องยนต์ (น. 336)
- Start/Stop* - เครื่องยนต์ไม่สตาร์ทโดยอัตโนมัติ (น. 358)
- Start/Stop* - เครื่องยนต์สตาร์ทโดยอัตโนมัติ (น. 357)
- Start/Stop* - เครื่องยนต์ไม่ดับ (น. 356)

- Start/Stop* - สัญลักษณ์และข้อความ (น. 360)
- แบตเตอรี่ - Start/Stop (น. 454)

Start/Stop* - สัญลักษณ์และข้อความ

ฟังก์ชัน Start/Stop สามารถแสดงข้อความในแผง

หน้าปัดแบบรวมได้

ข้อความแสดง









นอกจากไฟแสดงนี้จะติดสว่างแล้ว ในบางสถาน

การณ์ ฟังก์ชัน Start/Stop อาจแสดง

ข้อความขึ้นในแผงหน้าปัดแบบรวมด้วย ในบางข้อความ

นั้นจะเป็นการแนะนำสิ่งที่ต้องการดำเนินการ ในตาราง

ต่อไปนี้คือตัวอย่าง

สัญลักษณ์	ข้อความ	ข้อมูล/การแก้ไข	M/A ^A
	Auto Start/Stop Service required	Start/Stop ระบบไม่ทำงาน ให้ติดต่อศูนย์บริการ ขอแนะนำให้ผู้ศูนย์บริการของวอลโว่ที่ได้รับการแต่งตั้ง	M + A
	Autostart Engine running + เสียงสัญญาณ	ทำงานถ้ามีการเปิดประตูคนขับในขณะที่เครื่องยนต์ดับโดยอัตโนมัติ และคันเกียร์อยู่ที่ตำแหน่ง D	A
	Press start button	เครื่องยนต์ไม่สตาร์ทอัตโนมัติ - สตาร์ทเครื่องยนต์ตามปกติโดยใช้ปุ่ม START/STOP ENGINE	M + A
	Depress clutch pedal to start	เครื่องยนต์พร้อมสำหรับการสตาร์ทรถอัตโนมัติ - รอให้มีการกดแป้นคลัตช์	M
	Depress brake and clutch pedals to start	เครื่องยนต์พร้อมสำหรับการสตาร์ทรถอัตโนมัติ - รอให้มีการกดแป้นเบรกหรือแป้นคลัตช์	M
	Put gear in neutral to start	มีการเข้าเกียร์โดยไม่กดคลัตช์ - ปลดเกียร์และเลื่อนคันเกียร์ไปที่ตำแหน่งเกียร์ว่าง	M

สัญลักษณ์	ข้อความ	ข้อมูล/การแก้ไข	M/A ^A
	Select P or N to start	Start/Stop ถูกปิดการทำงาน - เลื่อนคันเกียร์ไปที่ตำแหน่ง N หรือ P และสตาร์ทเครื่องยนต์ตามปกติโดยใช้ปุ่ม START/STOP ENGINE	A
	Press start button	เครื่องยนต์จะไม่สตาร์ทโดยอัตโนมัติ - สตาร์ทเครื่องยนต์ตามปกติโดยใช้ปุ่ม START/STOP ENGINE และคันเกียร์อยู่ในตำแหน่ง P หรือ N	A

^A M = เกียร์ธรรมดา, A = เกียร์อัตโนมัติ

หากข้อความไม่หายไปหลังจากดำเนินการเสร็จสิ้นแล้ว ให้ติดต่อศูนย์บริการ ซึ่งแนะนำว่าควรเป็นศูนย์บริการของวอลโว่ที่ได้รับการแต่งตั้ง

ข้อมูลที่เกี่ยวข้อง

- Start/Stop* (น. 353)
- Start/Stop* - ฟังก์ชันและการใช้งาน (น. 354)
- การสตาร์ทเครื่องยนต์ (น. 336)
- Start/Stop* - เครื่องยนต์ไม่สตาร์ทโดยอัตโนมัติ (น. 358)
- Start/Stop* - เครื่องยนต์สตาร์ทโดยอัตโนมัติ (น. 357)
- Start/Stop* - เครื่องยนต์ไม่ดับ (น. 356)

- Start/Stop* - ชุดเกียร์ธรรมดาหยุดทำงานโดยไม่ได้คาดไว้ (น. 359)
- แบตเตอรี่ - Start/Stop (น. 454)

เบรกเท้า

เบรกเท้าใช้ในการลดความเร็วของรถยนต์ในขณะที่ขับขี

รถมีวงจรเบรกติดตั้งอยู่สองวงจรเพื่อเหตุผลด้านความปลอดภัย ถ้าวงจรเบรกได้รับความเสียหาย ท่านจะต้องเหยียบแป้นเบรกอีกกว่าเดิม และต้องใช้แรงเหยียบเบรกมากขึ้น จึงจะได้แรงเบรกเท่ากับในสภาพปกติ

เบรกเซอร์โวจะเสริมแรงเหยียบเบรกของคนขับ

คำเตือน

เซอร์โวเบรกจะทำงานเมื่อเครื่องยนต์กำลังทำงานอยู่เท่านั้น

ถ้ามีการใช้เบรกเท้าในขณะที่ดับเครื่องยนต์อยู่ แป้นเบรกจะแข็ง และจะต้องใช้แรงเหยียบแป้นเบรกมากขึ้นในการหยุดรถ

สำหรับรถยนต์ที่มีฟังก์ชัน ระบบช่วยสตาร์ทบนทางลาดชัน (HSA)* (น. 350)* แป้นเหยียบจะคืนตัวไปยังตำแหน่งปกติข้างล่าง ถ้ารถจอดอยู่บนทางลาดชันหรือบนพื้นที่ไม่เรียบเสมอกัน

ในภูมิภาคประเทศที่เป็นเนินเขาสูง หรือเมื่อขับรถโดยมีสัมภาระหนัก ท่านสามารถเบรกเบรกได้โดยใช้แรงเบรกจากการหน่วงจากเครื่องยนต์ แรงเบรกจากการหน่วงเครื่องยนต์จะถูกใช้อย่างมีประสิทธิภาพมากที่สุด ถ้าใช้เกียร์เดียวกันทั้งในการขึ้นเขาและลงเขา

สำหรับข้อมูลเพิ่มเติมเกี่ยวกับการบรรทุกสัมภาระหนักบนรถ โปรดดู น้ำมันเครื่อง - สภาพการขับขีที่ส่งผลในแง่ลบ (น. 493)

การเบรกบนถนนเปียก

เมื่อขับรถในขณะที่ฝนตกหนักเป็นเวลานานโดยไม่มีการเบรก เบรกอาจตอบสนองช้าลงเล็กน้อยเมื่อเหยียบเบรกในครั้งถัดไป กรณีนี้อาจเกิดขึ้นได้เช่นกันหลังจากการล้ารถ ดังนั้นจึงจำเป็นต้องเหยียบเบรกให้แรงขึ้น ด้วยเหตุนี้จึงต้องรักษาระยะห่างจากรถคันหน้าให้มากกว่าเดิม

หลังจากขับรถบนถนนเปียกและหลังจากล้ารถต้องเหยียบเบรกให้แรงขึ้น ส่งผลให้ดิสก์เบรกอุ่นขึ้น แห้งเร็วและไม่สึกกร่อน โดยในขณะที่เบรกต้องคำนึงถึงการจราจรโดยรอบ

การเบรกบนถนนที่มีคราบเกลือ

เมื่อขับรถบนถนนที่มีคราบเกลือ อาจทำให้มีคราบเกลือจับบนจานเบรกและผ้าเบรก ซึ่งอาจส่งผลให้ระยะเบรกยาวขึ้น ในกรณีนี้ ต้องรักษาระยะห่างจากรถยนต์คันหน้าให้มากเป็นพิเศษ รวมทั้งต้องแน่ใจว่าได้ปฏิบัติดังต่อไปนี้:

- ย่ำเบรกบ่อยๆ เพื่อขจัดคราบเกลือ โดยในขณะที่เบรกต้องแน่ใจว่า ผู้ใช้รถใช้ถนนคนอื่นจะไม่ได้รับความเสี่ยง
- เหยียบแป้นเบรกเบาๆ เมื่อสิ้นสุดการขับขีหรือก่อนเริ่มการขับขีครั้งต่อไป

การบำรุงรักษา

เพื่อให้รถยนต์มีความปลอดภัยและสามารถไว้วางใจได้มากที่สุดเท่าที่จะเป็นไปได้ ให้ปฏิบัติตามรอบเวลาการให้บริการของวอลโว่ที่ระบุไว้ในคู่มือการบริการและการรับประกัน

ผ้าเบรกและจานเบรกใหม่และที่เปลี่ยนทดแทนจะยังไม่ให้แรงเบรกสูงสุด จนกว่าจะมีการใช้งานเป็นระยะทางประมาณสองถึงสามร้อยกิโลเมตรเสียก่อน ให้ชดเชยแรงเบรกที่น้อยลงด้วยการเหยียบแป้นเบรกให้แรงขึ้น วอลโว่



ขอแนะนำให้ติดตั้งผ้าเบรกที่ได้รับการรับรองจากวอลโว่ของท่านเท่านั้น

! **สำคัญ**



ต้องตรวจสอบหาการสึกหรอในอุปกรณ์ของระบบเบรคอย่างสม่ำเสมอ

ติดต่อศูนย์บริการเพื่อขอคำแนะนำเกี่ยวกับขั้นตอนการตรวจสอบ หรือนัดหมายศูนย์บริการเพื่อทำการตรวจสอบ ขอแนะนำให้ใช้ศูนย์บริการวอลโว่ที่ได้รับการแต่งตั้ง

สัญลักษณ์และข้อความต่างๆ

สัญลักษณ์	ความหมาย
	สว่างอย่างต่อเนื่อง – ตรวจสอบระดับน้ำมันเบรก หากระดับต่ำ ให้เติมน้ำมันเบรก และตรวจสอบสาเหตุของการสูญเสียน้ำมันเบรก
	สว่างอย่างต่อเนื่องเป็นเวลา 2 วินาที เมื่อสตาร์ทเครื่องยนต์ - การตรวจสอบการทำงานอัตโนมัติ

! **คำเตือน**

ถ้า  และ  ติดสว่างพร้อมกัน อาจเกิดความผิดปกติในระบบเบรก

ถ้าระดับน้ำมันเบรกในกระปุกน้ำมันเบรกอยู่ที่ระดับปกติ ให้ขับรถด้วยความระมัดระวังไปยังศูนย์บริการที่ใกล้ที่สุดเพื่อตรวจสอบระบบเบรก - ขอแนะนำให้ใช้ศูนย์บริการวอลโว่ที่ได้รับการแต่งตั้ง

ถ้าระดับน้ำมันเบรกในกระปุกน้ำมันเบรกอยู่ต่ำกว่าระดับ MIN ห้ามขับรถจนกว่าจะทำการเติมน้ำมันเบรกจนได้ระดับแล้ว

ต้องทำการวิเคราะห์หาสาเหตุที่น้ำมันเบรกรั่วไหล

ข้อมูลที่เกี่ยวข้อง

- เบรกจอด (น. 365)
- เบรกเท้า - ไฟเบรกฉุกเฉินและไฟกะพริบฉุกเฉินอัตโนมัติ (น. 364)
- เบรกเท้า - ระบบช่วยเบรกฉุกเฉิน (น. 364)
- เบรกเท้า - ระบบเบรกแบบป้องกันล้อล็อก (น. 363)

เบรกเท้า - ระบบเบรกแบบป้องกันล้อล็อก ระบบเบรกแบบป้องกันล้อล็อก ABS (Anti-lock Braking System) จะป้องกันไม่ให้ล้อถูกล็อกในระหว่างการเบรก

ฟังก์ชันนี้จะช่วยรักษาความสามารถในการควบคุมรถ และช่วยให้สามารถหักเลี้ยวเพื่อหลบหลีกสิ่งกีดขวางที่เป็นอันตรายได้ง่ายขึ้น ท่านอาจรู้สึกได้ถึงการสั่นสะเทือนในแป้นเบรกเมื่อระบบนี้ทำงาน ซึ่งเป็นเรื่องปกติ

การทดสอบระยะสั้นของระบบ ABS จะกระทำโดยอัตโนมัติหลังจากสตาร์ทเครื่องยนต์เมื่อคนขับปล่อยแป้นเบรก อาจมีการทดสอบโดยอัตโนมัติเพิ่มเติมของระบบ ABS ที่ความเร็วต่ำ การทดสอบนี้จะทำให้รู้สึกว่ามี การสั่นเป็นจังหวะของแป้นเบรก

ข้อมูลที่เกี่ยวข้อง

- เบรกเท้า (น. 362)
- เบรกจอด (น. 365)
- เบรกเท้า - ไฟเบรกฉุกเฉินและไฟกะพริบฉุกเฉินอัตโนมัติ (น. 364)
- เบรกเท้า - ระบบช่วยเบรกฉุกเฉิน (น. 364)

เบรกเท้า - ไฟเบรกฉุกเฉินและไฟกะพริบ ฉุกเฉินอัตโนมัติ

ไฟเบรกฉุกเฉินถูกกระตุ้นเพื่อเตือนรถคันหลังใน
การเบรกอย่างกะทันหัน การทำงานนี้หมายความว่า
ไฟเบรกจะกะพริบแทนการติดสว่างอย่างต่อเนื่อง
เนื่องอย่างเช่นที่เป็นในการเบรกตามปกติ

ไฟเบรกฉุกเฉินจะทำงานที่ความเร็วสูงกว่า 50 กม./ชม.
(31 ไมล์ต่อชั่วโมง) ในกรณีที่มีการเบรกอย่างแรง หลัง
จากความเร็วลดลงต่ำกว่า 10 กม./ชม.

(6 ไมล์ต่อชั่วโมง) ไฟเบรกจะเปลี่ยนจากกะพริบเป็นติด
สว่างคงที่ตามปกติ ในขณะที่เดียวกัน ไฟกะพริบไฟเตือน
ฉุกเฉิน (น. 133) ของรถจะถูกสั่งให้ทำงาน ซึ่งจะกะพริบ
จนกว่าคนขับจะเร่งความเร็วรถให้สูงขึ้นอีกครั้ง หรือปิด
สวิตช์ไฟกะพริบไฟเตือนฉุกเฉิน

ข้อมูลที่เกี่ยวข้อง

- เบรกเท้า (น. 362)
- เบรกจอด (น. 365)
- เบรกเท้า - ระบบช่วยเบรกฉุกเฉิน (น. 364)
- เบรกเท้า - ระบบเบรกแบบป้องกันล้อล็อก (น. 363)

เบรกเท้า - ระบบช่วยเบรกฉุกเฉิน

ระบบช่วยเบรกฉุกเฉิน EBA (Emergency Brake
Assist) จะช่วยเพิ่มแรงเบรกซึ่งทำให้ระยะการเบรก
สั้นลง

EBA จะตรวจสอบลักษณะการเบรกของคนขับ และเพิ่ม
แรงเบรกเมื่อจำเป็น แรงเบรกสามารถเสริมได้จนถึง
ระดับที่ระบบ ABS ทำงาน การทำงาน EBA จะถูกระงับ
เมื่อความดันบนแป้นเบรกลดลง

i หมายเหตุ

เมื่อ EBA ถูกสั่งให้ทำงาน แป้นเบรกจะปรับลดต่ำลง
เล็กน้อยจากปกติ เหยียบ (ค้างไว้) แป้นเบรกให้นาน
ที่สุดเท่าที่จำเป็น ถ้ามีการปล่อยแป้นเบรก จะเป็น
การหยุดการเบรกทุกประเภท

ข้อมูลที่เกี่ยวข้อง

- เบรกเท้า (น. 362)
- เบรกจอด (น. 365)
- เบรกเท้า - ไฟเบรกฉุกเฉินและไฟกะพริบฉุกเฉิน
อัตโนมัติ (น. 364)
- เบรกเท้า - ระบบเบรกแบบป้องกันล้อล็อก (น. 363)

เบรกจอด

เบรกจอดตรงจะป้องกันรถไม่ให้เคลื่อนที่ในขณะที่จอดอยู่กับที่โดยใช้การล็อก/ปิดกั้นล้อสองล้อด้วยการทำงานในแบบทางกล

การทำงาน

เมื่อใช้งานเบรกจอดตรงแบบควบคุมด้วยระบบไฟฟ้า อาจได้ยินเสียงมอเตอร์ไฟฟ้าเบาๆ เสียงรบกวนนี้ อาจได้ยินในระหว่างการตรวจสอบการทำงานอัตโนมัติของเบรกจอดด้วย

หากจอดอยู่กับที่เมื่อใช้เบรกจอด เบรกจอดจะทำงานที่ล้อหลังเท่านั้น หากใช้เบรกจอดเมื่อรถเคลื่อนที่อยู่ให้ใช้เบรกเท้าปกติ กล่าวคือ เบรกจะทำงานที่ล้อทั้งสองล้อ การทำงานของเบรกจะย้ายไปที่ล้อหลังเมื่อรถจอดอยู่กับที่

แรงดันไฟฟ้าแบตเตอรี่ต่ำ

ถ้าแรงเคลื่อนไฟฟ้าแบตเตอรี่ต่ำเกินไป เบรกจอดจะไม่สามารถปล่อยหรือใช้ได้ ถ้าแรงเคลื่อนไฟฟ้าแบตเตอรี่ต่ำเกินไป ให้ต่อเชื่อมแบตเตอรี่ช่วยสตาร์ท โปรดดู การพ่วงสตาร์ทกับแบตเตอรี่อีกชุดหนึ่ง (น. 342)

การใช้เบรกจอด



ปุ่มควบคุมเบรกจอด - ใช้งาน

1. เขี่ยเบ้าเบรกเท้าลงให้แน่น
2. กดปุ่มควบคุมเบรกจอดตรง
 - >  สัญลักษณ์ในแผงหน้าปัดแบบรวมจะเริ่มกะพริบ เมื่อสัญลักษณ์ติดสว่างค้างไว้แสดงว่าได้เข้าเบรกจอดแล้ว
3. ปล่อยเบ้าเบรกเท้า และให้แน่ใจว่ารถอยู่ในตำแหน่งจอดสนิท

เมื่อจอดรถ ให้ใช้เกียร์ 1 เสมอ (สำหรับเกียร์ธรรมดา) หรือเลื่อนคันเลือกเกียร์ไปยังตำแหน่ง P (สำหรับเกียร์อัตโนมัติ)

เบรกฉุกเฉิน

ในกรณีฉุกเฉิน จะสามารถตั้งงานเบรกจอดตรงในขณะที่รถยนต์กำลังเคลื่อนที่อยู่ได้โดยการกดปุ่มควบคุมเบรกจอดตรงค้างไว้ กระบวนการเบรกจะหยุดลงเมื่อปลดตัวควบคุม

หมายเหตุ

เสียงสัญญาณจะดังขึ้นเมื่อเบรกฉุกเฉินทำงานที่ความเร็วสูง

การจอดรถบนเนิน

หากจอดรถไว้บนทางขึ้นเนิน:

- ให้หันล้อ ออกจาก ขอบถนน

หากจอดรถไว้บนทางลงเนิน:

- ให้หันล้อ ไปทาง ขอบถนน

คำเตือน

เมื่อจอดรถบนทางลาดเฉียงให้เข้าเบรกมือด้วยทุกครั้ง - การออกจากรถโดยเข้าเกียร์ไว้หรือเข้าเกียร์โนตำแหน่ง P ถ้าใช้ชุดเกียร์อัตโนมัติ ไม่เพียงพอที่จะตั้งรั้งรถยนต์ไว้ได้



การปลดเบรกจอด



ปุ่มควบคุมเบรกจอด - ปลด

รถที่มีเกียร์ธรรมดา

การปลดเบรกด้วยตัวเอง

1. เสียบกุญแจรีโมตคอนโทรลเข้าในสวิตช์กุญแจสตาร์ท¹²
2. เขี่ยเบรคเท้าลงให้แน่น
3. กดปุ่มควบคุมเบรกจอด
>  เบรกจอดจะถูกปลดออก และสัญลักษณ์ที่แผงหน้าปัดแบบรวมจะดับลง

หมายเหตุ

ท่านยังสามารถปลดเบรกจอดรถในแบบแมนนวลได้อีกด้วย โดยการเหยียบแป้นคลัตช์แทนที่จะเหยียบแป้นเบรก วอลโว่ขอแนะนำให้ใช้แป้นเบรก

การปลดเบรกอัตโนมัติ

1. สตาร์ทเครื่องยนต์
2. เข้าเกียร์ 1 หรือเกียร์ถอยหลัง
3. ปลดแป้นคลัตช์ แล้วเหยียบคันเร่ง
>  เบรกจอดจะถูกปลดออก และสัญลักษณ์ที่แผงหน้าปัดแบบรวมจะดับลง

รถที่มีเกียร์อัตโนมัติ

การปลดเบรกด้วยตัวเอง

1. เสียบกุญแจรีโมตคอนโทรลเข้าในสวิตช์กุญแจสตาร์ท¹²
2. เขี่ยเบรคเท้าลงให้แน่น
3. ดึงปุ่มควบคุม
>  เบรกจอดจะถูกปลดออก และสัญลักษณ์ที่แผงหน้าปัดแบบรวมจะดับลง

การปล่อยเบรกอัตโนมัติ

1. การคาดเข็มขัดนิรภัย
2. สตาร์ทเครื่องยนต์
3. เขี่ยเบรคเท้าลงให้แน่น
4. เลื่อนคันเลือกเกียร์ไปที่ตำแหน่ง D หรือ R แล้วเหยียบแป้นคันเร่ง
>  เบรกจอดจะถูกปลดออก และสัญลักษณ์ที่แผงหน้าปัดแบบรวมจะดับลง

หมายเหตุ

เพื่อความปลอดภัย เบรกจอดจะปลดออกโดยอัตโนมัติเฉพาะเมื่อเครื่องยนต์ทำงานอยู่และคนขับคาดเข็มขัดนิรภัยเท่านั้น ในรถยนต์ที่มีชุดเกียร์อัตโนมัติ เบรกจอดจะปลดออกในทันทีที่เหยียบคันเร่งและคันเกียร์อยู่ในตำแหน่ง D หรือ R

การบรรทุกสัมภาระหนักขึ้นเขา

สัมภาระหนัก เช่น รถพ่วง อาจทำให้รถเลื่อนถอยหลังเมื่อเบรกจอดถูกปล่อยโดยอัตโนมัติบนเนินสูงชัน เพื่อหลีกเลี่ยงดังกล่าว ให้กดปุ่มควบคุมค้างไว้ในขณะรถ

¹² สำหรับรถที่มีระบบการสตาร์ทและการล็อคแบบไม่ใช้กุญแจ ให้กด START/STOP ENGINE

ออกตัว ปล่อยปุ่มควบคุม เมื่อรถมีการเกาะยึดถนนที่ดีแล้ว

การเปลี่ยนสายเบรก

สายเบรกหลังจะต้องเปลี่ยนโดยศูนย์บริการทั้งนี้

เนื่องจากโครงสร้างของเบรกจอดแบบไฟฟ้า ขอแนะนำ



ให้ใช้ศูนย์บริการของวอลโว่ที่ได้รับการแต่งตั้ง

สัญลักษณ์และข้อความต่าง ๆ

สำหรับข้อมูลเกี่ยวกับวิธีการแสดงและการลบข้อความ

ในแผงหน้าปัดแบบรวม โปรดดู ข้อความ - การใช้งาน

(น. 152)

สัญลักษณ์	ข้อความ	ความหมาย/การแก้ไข
	"ข้อความ"	<ul style="list-style-type: none"> อ่านข้อความในแผงหน้าปัดแบบรวม
		<p>สัญลักษณ์จะกะพริบเพื่อแสดงว่าเบรกจอดถูกใช้งานอยู่</p> <p>หากสัญลักษณ์กะพริบในสถานการณ์อื่นนอกเหนือจากนี้แสดงว่ามีข้อบกพร่องเกิดขึ้น</p> <ul style="list-style-type: none"> อ่านข้อความในแผงหน้าปัดแบบรวม
	Handbrake not fully released	<p>มีข้อบกพร่องหนึ่งที่ทำให้ปลดเบรกจอดรถไม่ได้</p> <ul style="list-style-type: none"> พยายามใส่และปลดเบรก <p>หากข้อบกพร่องยังคงมีอยู่หลังพยายามสองสามครั้ง:</p> <ul style="list-style-type: none"> ไปที่ศูนย์บริการ ขอแนะนำให้ใช้ศูนย์บริการของวอลโว่ที่ได้รับการแต่งตั้ง <p>หมายเหตุ: สัญลักษณ์เตือนจะดับขึ้นหากท่านยังคงขับรถต่อไปในขณะที่มีข้อความแสดงข้อผิดพลาดปรากฏอยู่</p>



สัญลักษณ์	ข้อความ	ความหมาย/การแก้ไข
	Handbrake not applied	<p>มีข้อบกพร่องหนึ่งที่ทำให้ใส่เบรกจอดรถไม่ได้</p> <ul style="list-style-type: none"> พยายามปลดและใส่เบรก <p>หากข้อบกพร่องยังคงมีอยู่หลังพยายามสองสามครั้ง:</p> <ul style="list-style-type: none"> ให้ไปที่ศูนย์บริการ ขอแนะนำให้ผู้ศูนย์บริการของวอลโว่ที่ได้รับการแต่งตั้ง <p>ข้อความจะแสดงในรถที่มีเกียร์ธรรมดาเมื่อขับรถที่ความเร็วต่ำโดยประตูปิดอยู่ เพื่อเตือนให้คนขับทราบว่าจะอาจมีการปิดการทำงานเบรกจอดโดยไม่ตั้งใจ</p>
	Handbrake Service required	<p>มีข้อบกพร่องเกิดขึ้น</p> <ul style="list-style-type: none"> พยายามใส่และปลดเบรก <p>หากข้อบกพร่องยังคงมีอยู่หลังพยายามสองสามครั้ง:</p> <ul style="list-style-type: none"> ให้ไปที่ศูนย์บริการ ขอแนะนำให้ผู้ศูนย์บริการของวอลโว่ที่ได้รับการแต่งตั้ง

ถ้าต้องจอดรถก่อนที่ข้อบกพร่องที่เป็นได้จะได้รับการแก้ไข ต้องหันทุกล้อให้อยู่ในลักษณะเดียวกับการจอดรถบนเนิน และเข้าเกียร์ 1 (ชุดเกียร์ธรรมดา) หรือคันทันเกียร์ จะต้องอยู่ในตำแหน่ง P (ชุดเกียร์อัตโนมัติ)

ท่านสามารถรับทราบข้อความได้ด้วยกดลิ้นๆ บนปุ่ม OK บนก้านควบคุมไฟเลี้ยว

ข้อมูลที่เกี่ยวข้อง

- เบรกเท้า (น. 362)

การขับขี่ยานยนต์

การขับขี่ยานยนต์หมายถึงการขับขี่ยานยนต์ผ่านน้ำลึกบนพื้นผิวถนนที่นองด้วยน้ำ การขับขี่ยานยนต์จะต้องทำอย่างระมัดระวังอย่างยิ่ง

รถสามารถขับผ่านน้ำที่มีระดับความลึกสูงสุด 35 ซม. ที่ความเร็วสูงสุดเท่ากับการเดิน ต้องใช้ความระมัดระวังเป็นพิเศษเมื่อขับผ่านเส้นทางที่มีน้ำไหล

ระหว่างการขับขี่ยานยนต์ ให้รักษาความเร็วต่ำ และห้ามหยุดรถ เมื่อลุยผ่านน้ำแล้ว ให้เหยียบแป้นเบรกเบาๆ และตรวจสอบว่าเบรกทำงานเต็มที่ น้ำและโคลน เป็นต้น อาจทำให้สายเบรกเปียกส่งผลให้การทำงานของเบรกล่าช้า

- ถ้าจำเป็น ให้ทำความสะอาดหน้าสัมผัสของชุดทำ ความร้อนแบบไฟฟ้าและข้อต่อรถพ่วง หลังจากขับขี่ยานยนต์และโคลน
- ห้ามปล่อยให้รถแช่ในน้ำที่สูงกว่าระดับประตูเป็นเวลานาน เพราะอาจเป็นเหตุให้ระบบไฟฟ้าทำงานผิดพลาด

! สำคัญ

เครื่องยนต์อาจเสียหายได้ ถ้ามีน้ำเข้าไปในตัวกรองอากาศ

ที่ความลึกมากกว่า 35 ซม. น้ำอาจจะเข้าไปในชุดเกียร์ได้ ซึ่งทำให้ความสามารถในการหล่อลื่นของน้ำมันต่างๆ ลดลง และอายุการใช้งานของระบบต่างๆ สั้นลง

ความเสียหายของส่วนประกอบใดๆ, เครื่องยนต์, ระบบเกียร์, เทอร์โบชาร์จเจอร์, ชุดดีพเฟอเรนเชียล หรือส่วนประกอบภายในของอุปกรณ์เหล่านี้ ที่เกิดขึ้นเนื่องจากน้ำท่วม, การลัดวงจรเนื่องภาวะความดันสมดุล หรือระดับน้ำมันหล่อลื่นต่ำ จะไม่อยู่ภายใต้การคุ้มครองโดยการรับประกัน

ในกรณีที่เครื่องยนต์ดับในน้ำ อย่าพยายามสตาร์ทเครื่องยนต์ แต่ให้ลากรถยนต์ไปยังศูนย์บริการ ขอแนะนำให้ใช้ศูนย์บริการรถอเนกประสงค์ที่ได้รับการแต่งตั้งเสียต่อการเสียหายของเครื่องยนต์

ข้อมูลที่เกี่ยวข้อง

- การกู้รถ (น. 392)
- การพ่วงลาก (น. 390)

การร้อนจัด

ภายใต้เงื่อนไขพิเศษ ตัวอย่างเช่น เมื่อขับขีในสภาพภูมิประเทศที่เป็นเนินเขาหรืออากาศร้อน เครื่องยนต์และระบบขับเคลื่อนอาจเสี่ยงต่อการเกิดความร้อนจัด โดยเฉพาะอย่างยิ่งเมื่อบรรทุกสัมภาระมาก

สำหรับข้อมูลเกี่ยวกับสภาพอุณหภูมิสูงเกินเมื่อขับขีโดยมีรถพ่วง โปรดดูที่ การขับขีโดยมีรถพ่วง* (น. 381)

- เมื่อขับขีในสภาพอากาศร้อน ให้ถอดหลอดไฟเสริมทุกดวงออกจากด้านหน้าของกระจงรถ
- ถ้าอุณหภูมิในระบบหล่อเย็นของเครื่องยนต์สูงเกินไป สัญลักษณ์เตือนในจอแสดงผลข้อมูลของแผงหน้าปัดแบบรวมจะติดสว่างขึ้นและข้อความ High engine temperature Stop safely จะแสดงขึ้นขึ้นนี้ให้หยุดรถในลักษณะที่ปลอดภัย และปล่อยให้เครื่องยนต์ทำงานที่รอบเดินเบาเป็นเวลาหลายนาที เพื่อให้เครื่องยนต์เย็นลง
- หากปรากฏข้อความ High engine temperature Turn off engine หรือ Engine coolant level low Stop safely จะต้องดับเครื่องยนต์หลังจากหยุดรถ



การสตาร์ทและการขับขี

- ในกรณีที่อุณหภูมิกระปุกเกียร์สูงเกินไป ฟังก์ชันการป้องกันภายในจะทำงาน ทำให้สัญลักษณ์เตือนในแผงหน้าปัดแบบรวมติดสว่างขึ้น และจอแสดงผลจะแสดงข้อความ Transmission hot Reduce speed หรือ Transmission hot Stop safely Wait for cooling ให้ทำตามคำแนะนำที่ได้รับ และลดความเร็วลงพร้อมกับหยุดรถในลักษณะที่ปลอดภัย และปล่อยให้เครื่องยนต์เดินเบาเป็นเวลาหลายนาที เพื่อให้กระปุกเกียร์เย็นลง
- หากเครื่องยนต์ ระบบปรับอากาศอาจไม่ทำงานชั่วคราว
- หลังจากใช้งานรถอย่างสมบุกสมบัน อย่าดับเครื่องยนต์ทันทีที่จอดรถ

i หมายเหตุ

หลังจากที่ดับเครื่องยนต์แล้ว พัดลมหม้อน้ำของเครื่องยนต์ยังคงทำงานต่อไปอีกระยะเวลาหนึ่ง ซึ่งเป็นเรื่องปกติ

การขับขีโดยเปิดประตูท้าย/ฝากระโปรงหลังทิ้งไว้

เมื่อขับขีโดยเปิดประตูท้ายทิ้งไว้ ไอเสียที่เป็นพิษอาจถูกดูดเข้าไปภายในรถผ่านทางห้องเก็บสัมภาระได้

! คำเตือน

ห้ามขับขีรถในขณะที่ประตูท้ายเปิดอยู่! ควันทoxicไอเสียอาจถูกดูดเข้าไปในรถผ่านทางห้องเก็บสัมภาระ

ข้อมูลที่เกี่ยวข้อง

- การบรรทุกสัมภาระ (น. 197)

โอเวอร์โวลต์ - แบตเตอรี่สตาร์ท

ฟังก์ชันการทำงานต่างๆ ที่ใช้ไฟฟ้าของรถจะใช้กำลังไฟฟ้าจากแบตเตอรี่สตาร์ท (น. 449) ในระดับที่แตกต่างกันออกไป หลีกเลี่ยงการเสียบกุญแจทิ้งไว้ที่ ตำแหน่งสวิตช์กุญแจ II (น. 113) เมื่อปิดการทำงานของรถ ให้ใช้ตำแหน่ง | ซึ่งใช้พลังงานน้อยกว่าแทน

นอกจากนี้ ยังต้องเอาใจใส่กับอุปกรณ์เสริมต่างๆ ที่เป็นภาระต่อระบบไฟฟ้า อย่าใช้ฟังก์ชันการทำงานที่ใช้กำลังไฟสูงเมื่อปิดการทำงานของรถแล้ว ตัวอย่างของการทำงานเหล่านี้ได้แก่:

- พัดลมระบายอากาศ
- ไฟหน้า
- ที่ปัดน้ำฝนกระจกบังลม
- ระบบเครื่องเสียง (เปิดเสียงดัง)

ถ้าแรงดันไฟฟ้าของแบตเตอรี่สตาร์ทต่ำ จอแสดงผลข้อมูลของแผงหน้าปัดแบบรวมจะแสดงข้อความ Low battery charge Power save mode จากนั้นระบบประหยัดพลังงานจะปิดหรือลดภาระการใช้งานบางอย่าง เช่น พัดลมระบายอากาศและ/หรือระบบเครื่องเสียง

- ในกรณีนี้ ให้ซาร์จแบตเตอรี่โดยสตาร์ทรถ และปล่อยให้เครื่องยนต์ทำงานเป็นเวลาอย่างน้อย 15 นาที - การซาร์จแบตเตอรี่สตาร์ทในขณะที่ขับขีจะมีประสิทธิภาพสูงกว่าในขณะที่เครื่องยนต์เดินเบาและจอดอยู่กับที่

ก่อนการเดินทางไกล

ก่อนที่จะเริ่มการเดินทาง ควรตรวจเช็คสิ่งต่อไปนี้

ก่อนเสมอ:

- ตรวจสอบว่า เครื่องยนต์ทำงานเป็นปกติหรือไม่ และความดันเปลี่ยนน้ำมันเชื้อเพลิง (น. 503)อยู่ในระดับปกติหรือไม่
- ตรวจสอบให้แน่ใจว่าไม่มีรอยรั่ว (น้ำมันเชื้อเพลิง, น้ำมัน หรือของเหลวอื่นๆ)
- ตรวจสอบหลอดไฟทั้งหมดและความลึกของดอกยาง
- การมีป้ายเตือนรูปสามเหลี่ยม (น. 405) ไว้ในรถถือเป็นข้อบังคับทางกฎหมายสำหรับบางประเทศ

ข้อมูลที่เกี่ยวข้อง

- น้ำมันเครื่อง - การตรวจสอบและการเติม (น. 430)
- การเปลี่ยนล้อ - การถอดล้อ (น. 401)
- การเปลี่ยนหลอดไฟ - ทั่วไป (น. 437)

การขับขีในฤดูหนาว

สำหรับการขับขีในฤดูหนาว สิ่งที่สำคัญก็คือจะต้องทำการตรวจสอบอย่างใดอย่างหนึ่ง เพื่อให้แน่ใจว่าสามารถขับขีรถยนต์ได้อย่างปลอดภัย

ตรวจสอบการทำงานต่อไปนี้เป็นพิเศษก่อนถึงฤดูหนาว:

- น้ำหล่อเย็นเครื่องยนต์ (น. 433) ต้องมีกลีซอล 50% อัตราส่วนผสมนี้จะช่วยปกป้องเครื่องยนต์ไม่ให้ถูกการกัดกร่อนเนื่องจากน้ำค้างแข็งที่อุณหภูมิลดลงเหลือประมาณ -35°C และเพื่อหลีกเลี่ยงความเสี่ยงต่อสุขภาพ ห้ามผสมด้วยกลีซอลต่างชนิดกัน
- จะต้องเติมถึงน้ำมันเชื้อเพลิงให้เต็มพอดีเพื่อป้องกัน การควบแน่น
- ความหนืดของน้ำมันเครื่องมีความสำคัญ น้ำมันเครื่องที่มีความหนืดต่ำ (น้ำมันทินเนอร์) จะช่วยการสตาร์ทในสภาพอากาศเย็น และช่วยลดการสิ้นเปลืองน้ำมันเชื้อเพลิงในขณะที่เครื่องยนต์เย็นอีกด้วย สำหรับข้อมูลเพิ่มเติมเกี่ยวกับน้ำมันที่เหมาะสม โปรดดู น้ำมันเครื่อง - สภาพการขับขีที่ส่งผลในแง่ลบ (น. 493)





❗ สำคัญ

ห้ามใช้น้ำมันที่มีความหนืดต่ำสำหรับการขับขี้อย่างหนัก หรือในสภาพอากาศร้อน

- จะต้องตรวจสอบสภาพของแบตเตอรี่ และระดับการชาร์จ สภาพอากาศเย็นทำให้มีความจำเป็นต้องใช้แบตเตอรี่สตาร์ทสูง และความจุของแบตเตอรี่จะลดลงเนื่องจากความเย็น
- ใช้น้ำยาล้างกระจก (น. 448) เพื่อป้องกันไม่ให้เกิดน้ำแข็งในกระจุกน้ำยาล้างกระจก

เพื่อให้ได้การยึดเกาะถนนที่ดีที่สุด Volvo ขอแนะนำให้ใช้ยางสำหรับฤดูหนาวกับทุกล้อหากมีความเสี่ยงต่อหิมะและน้ำแข็ง

❗ หมายเหตุ

ในบางประเทศ มีข้อบังคับทางกฎหมายของการใช้ยางสำหรับฤดูหนาว ยางแบบมีปุ่มจะไม่อนุญาตให้ใช้ในทุกประเทศ

สภาวะการขับขี่บนพื้นผิวถนนลื่น

ฝึกขับรถบนสภาพผิวถนนที่ลื่นภายใต้สภาวะที่สามารถควบคุมได้ เพื่อเรียนรู้การตอบสนองของรถ

ข้อมูลที่เกี่ยวข้อง

- การขับขี่ในฤดูหนาว (น. 371)

ฝาปิดที่เติมน้ำมันเชื้อเพลิง - การเปิด/การปิด

การเปิด/การปิดฝาปิดที่เติมน้ำมันเชื้อเพลิงสามารถทำได้ดังต่อไปนี้:

การเปิด/การปิดฝาดังน้ำมันเชื้อเพลิง



เปิดฝาดังน้ำมันเชื้อเพลิงโดยใช้ปุ่มบนแผงสวิตช์ไฟส่องสว่าง - ฝาดังน้ำมันเชื้อเพลิงเปิดเมื่อปล่อยปุ่ม

 ในจอแสดงผลของแผงหน้าปัดแบบรวม ลูกศรบนสัญลักษณ์จะระบุว่า ฝาปิดที่เติมน้ำมันเชื้อเพลิงอยู่ที่ด้านใดของรถ

- ปิดฝาดังน้ำมันเชื้อเพลิงโดยกดเข้าจนกระทั่งได้ยินเสียง "คลิก"

ข้อมูลที่เกี่ยวข้อง

- การเติมน้ำมันเชื้อเพลิง (น. 373)

ฝาปิดที่เติมน้ำมันเชื้อเพลิง - การเปิดแบบแมน นวล

ฝาดังน้ำมันเชื้อเพลิงสามารถเปิดด้วยตัวเองได้ เมื่อ
ไม่สามารถเปิดด้วยการเปิดไฟฟ้าจากห้องโดยสาร

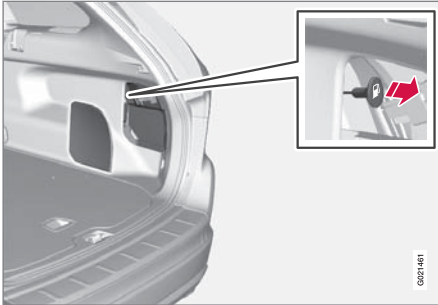

1. เปิด/ถอดฝาด้านข้างในห้องเก็บสัมภาระ (ด้านเดียวกับฝาดังน้ำมันเชื้อเพลิง) และหาตำแหน่งสายสี
เขียวที่มีมือจับ
2. ดึงสายไปข้างหลังเบาๆ จนกระทั่งฝาดังน้ำมันเชื้อ
เพลิงกางออกพร้อมเสียง "คลิก"

! สำคัญ

ดึงสายไฟเบาๆ ต้องใช้แรงเล็กน้อยในการปลดล๊อค
กล้อง

ข้อมูลที่เกี่ยวข้อง

- การเติมน้ำมันเชื้อเพลิง (น. 373)

การเติมน้ำมันเชื้อเพลิง

สิ่งที่ต้องระลึกถึงอยู่เสมอเมื่อเติมน้ำมันเชื้อเพลิง

การเปิด/การปิดฝาดังน้ำมันเชื้อเพลิง

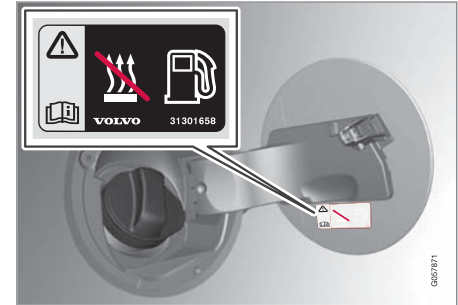

หากอุณหภูมิภายนอกสูง ถังน้ำมันเชื้อเพลิงอาจมีความ
ดันสูงเกินไป เปิดฝาดังอย่างช้าๆ

- หลังการเติมน้ำมันเชื้อเพลิง ให้ปิดฝาและหมุนจน
กระทั่งได้ยินเสียงคลิกหนึ่งครั้งหรือมากกว่า

◀◀ การเติมน้ำมันเชื้อเพลิง

1. เลือกน้ำมันเชื้อเพลิงที่ได้รับการรับรองให้ใช้ในรถ
ดูข้อมูลเกี่ยวกับน้ำมันเชื้อเพลิงที่ได้รับการรับรองให้
ใช้ได้ในส่วนที่ตรงกันเกี่ยวกับ น้ำมันเบนซิน
(น. 375) และ น้ำมันดีเซล (น. 376)
2. อย่าเติมน้ำมันเชื้อเพลิงลงในถังจนล้น แต่หยุดเติม
เมื่อหัวฉีดปั๊มตัดการเติมน้ำมันในครั้งแรก

❗ หมายเหตุ

น้ำมันเชื้อเพลิงที่มากเกินไปในถังอาจล้นออกมาได้
ในสภาพอากาศที่ร้อน

การเติมน้ำมันโดยใช้ถังน้ำมันเชื้อเพลิง¹³

เมื่อเติมน้ำมันด้วยถังบรรจุน้ำมันเชื้อเพลิง ให้ใช้กรวยซึ่ง
อยู่ที่ใต้ฝาปิดช่องสัมภาระที่พื้นในบริเวณที่เก็บสัมภาระ
ตรวจสอบให้แน่ใจว่า ท่านได้สอดส่วนคอของกรวยเข้า
ในท่อเติมน้ำมันอย่างแน่นหนาแล้ว ท่อเติมน้ำมันเชื้อ
เพลิงจะมีฝาปิดที่เปิดออกได้ ซึ่งท่านจะต้องสอดส่วนคอ
ของกรวยผ่านเลยฝาปิดเข้าไปก่อนเริ่มทำการเติมน้ำมัน

ข้อมูลที่เกี่ยวข้อง

- ฝาปิดที่เติมน้ำมันเชื้อเพลิง - การเปิดแบบแมนนวล
(น. 373)
- น้ำมันเชื้อเพลิง - การใช้งาน (น. 374)

น้ำมันเชื้อเพลิง - การใช้งาน

ไม่ควรเติมน้ำมันเชื้อเพลิงที่มีคุณภาพต่ำกว่าที่วอล
โวแนะนำ เนื่องจากอาจส่งผลในแง่ลบต่อกำลัง
เครื่องยนต์และการสิ้นเปลืองน้ำมันเชื้อเพลิงได้

⚠ คำเตือน

หลีกเลี่ยงการสูดดมละอองน้ำมันเชื้อเพลิง และหลีกเลี่ยง
ไม่ให้น้ำมันเชื้อเพลิงกระเด็นเข้าตาเสมอ

หากน้ำมันเชื้อเพลิงกระเด็นเข้าตา ให้ถอดคอนแทก
เลนส์ และล้างดวงตาด้วยน้ำในปริมาณมากนาน
อย่างน้อย 15 นาที และให้รีบพบแพทย์ในทันที

ห้ามกลืนน้ำมันเชื้อเพลิง น้ำมันเชื้อเพลิง เช่นน้ำมัน
เบนซิน เอทานอลซีวภาพ และส่วนผสมของน้ำมัน
เชื้อเพลิงทั้งสองชนิดนี้และน้ำมันดีเซลมีความเป็น
พิษสูง และอาจทำให้เกิดการบาดเจ็บอย่างถาวร
หรือเป็นอันตรายถึงชีวิตได้หากกลืน หากได้กลืน
น้ำมันเชื้อเพลิง ให้รีบพบแพทย์ในทันที

¹³ สำหรับรถยนต์ที่ใช้เครื่องยนต์ดีเซลเท่านั้น

⚠ คำเตือน

น้ำมันเชื้อเพลิงที่กระเด็นลงพื้นอาจทำให้เกิดการลื่นไถลได้

ปิดสวิตช์ชุดทำความร้อนแบบใช้น้ำมันเชื้อเพลิงก่อนที่จะเติมน้ำมันเชื้อเพลิง

ห้ามถือโทรศัพท์เคลื่อนที่ที่เปิดใช้งานอยู่ไว้ใกล้ตัวในขณะที่เติมน้ำมันเชื้อเพลิง สัญญาณเรียกเข้าอาจทำให้เกิดการสปาร์คและไอน้ำมันเกิดประกายไฟ เป็นสาเหตุให้เกิดไฟไหม้และบาดเจ็บได้

! สำคัญ

การใช้ น้ำมันเชื้อเพลิงประเภทต่างๆ ปั่นกันหรือการใช้ น้ำมันเชื้อเพลิงที่ไม่ได้รับการแนะนำ จะส่งผลให้การรับประกันและข้อตกลงเกี่ยวกับการเข้ารับบริการเสริมอื่นๆ ของวอลโว่สิ้นสุดลง; เงื่อนไขนี้ใช้กับเครื่องยนต์ทุกรุ่น

i หมายเหตุ

ในสภาพอากาศที่เลวร้ายที่สุด การขับโดยมีรถพวงหรือการขับในระดับพื้นที่สูงมาก รวมทั้งเกรดเชื้อเพลิง เป็นปัจจัยซึ่งส่งผลต่อสมรรถนะของรถ

ข้อมูลที่เกี่ยวข้อง

- น้ำมันเชื้อเพลิง - ดีเซล (น. 376)
- ตัวกรองอนุภาคสำหรับเครื่องยนต์ดีเซล (DPF) (น. 378)
- การสิ้นเปลืองน้ำมันเชื้อเพลิงและการปล่อยแก๊ส CO2 (น. 503)
- ถังน้ำมันเชื้อเพลิง - ปริมาตร (น. 501)

น้ำมันเชื้อเพลิง - เบนซิน

น้ำมันเบนซินเป็นเชื้อเพลิงเครื่องยนต์แบบหนึ่งสำหรับรถที่ใช้เครื่องยนต์เบนซิน

ให้ใช้เฉพาะน้ำมันเบนซินจากบริษัทน้ำมันที่รู้จักอย่างแพร่หลายเท่านั้น ห้ามเติมน้ำมันเชื้อเพลิงที่ไม่มั่นใจในคุณภาพ น้ำมันเบนซินจะต้องตรงตามมาตรฐาน EN 228

! สำคัญ

- น้ำมันเชื้อเพลิงที่อนุญาตให้ใช้ได้คือ น้ำมันเชื้อเพลิงที่ผสมเอทานอลในอัตราส่วนไม่เกิน 10% ตามปริมาตร
- น้ำมันเบนซิน EN 228 E10 (เอทานอลสูงสุด 10 เปอร์เซ็นต์ตามปริมาตร) ได้รับการรับรองให้ใช้ได้
- ไม่อนุญาตให้ใช้เชื้อเพลิงที่มีปริมาณเอทานอลสูงกว่า E10 (เอทานอลสูงสุด 10 เปอร์เซ็นต์ตามปริมาตร) เช่น ไม่อนุญาตให้ใช้ E85 เป็นต้น



อัตราออกเทน

- 95 RON ใช้สำหรับการขับขีตามปกติ
- 98 RON แนะนำให้ใช้เพื่อสมรรถนะสูงสุดและการสิ้นเปลืองน้ำมันเชื้อเพลิงต่ำที่สุด

เมื่อขับรถในสภาพอากาศที่มีอุณหภูมิสูงกว่า +38 °C ขอแนะนำให้ท่านใช้น้ำมันเชื้อเพลิงที่มีค่าออกเทนสูงที่สุด เพื่อให้ได้สมรรถนะและการประหยัดน้ำมันเชื้อเพลิงสูงสุด

! สำคัญ

- ใช้เฉพาะน้ำมันเชื้อเพลิงไร้สารตะกั่วเท่านั้น เพื่อหลีกเลี่ยงไม่ให้เครื่องฟอกไอเสียชำรุดเสียหาย
- ห้ามใช้น้ำมันเชื้อเพลิงที่มีสารเติมแต่งที่มีส่วนผสมของโลหะ
- ห้ามใช้สารเติมแต่งใดๆ ที่ไม่ได้รับการแนะนำจากรอลโว่

ข้อมูลที่เกี่ยวข้อง

- น้ำมันเชื้อเพลิง - การใช้งาน (น. 374)
- การขับขีแบบประหยัดน้ำมัน (น. 380)

- การสิ้นเปลืองน้ำมันเชื้อเพลิงและการปล่อยแก๊ส CO₂ (น. 503)
- ถังน้ำมันเชื้อเพลิง - ปริมาตร (น. 501)

น้ำมันเชื้อเพลิง - ดีเซล

น้ำมันดีเซลเป็นเชื้อเพลิงเครื่องยนต์แบบหนึ่งสำหรับรถที่ใช้เครื่องยนต์ดีเซล

ให้ใช้เฉพาะน้ำมันเชื้อเพลิงดีเซลจากบริษัทน้ำมันที่มีชื่อเสียง ห้ามเติมน้ำมันเชื้อเพลิงที่ไม่มั่นใจในคุณภาพ น้ำมันดีเซลจะต้องเป็นไปตามมาตรฐาน EN 590 หรือ SS 155435 เครื่องยนต์ดีเซลมีความไวต่อสิ่งปนเปื้อนในน้ำมันเชื้อเพลิง เช่น กำมะถันและโลหะที่มีปริมาณสูงเกินไป เป็นต้น

ที่อุณหภูมิต่ำ (ต่ำกว่า 0 °C) พาราฟินอาจตกตะกอนในน้ำมันเชื้อเพลิงดีเซล ซึ่งอาจทำให้เกิดปัญหาในการจุดระเบิดได้ คุณภาพของน้ำมันเชื้อเพลิงที่ขายจะต้องได้รับการปรับตามฤดูกาลและเขตสภาพอากาศ แต่ในกรณีของสภาพอากาศที่รุนแรงมาก, น้ำมันเชื้อเพลิงเก่า หรือมีการเคลื่อนย้ายระหว่างเขตสภาพอากาศ อาจทำให้พาราฟินตกตะกอนได้

ความเสี่ยงของการควบแน่นในถังน้ำมันเชื้อเพลิงจะลดลง ถ้าคอยเติมน้ำมันอย่างสม่ำเสมอ เมื่อเติมน้ำมันเชื้อเพลิง ตรวจสอบว่าบริเวณโดยรอบของท่อเติมน้ำมันเชื้อเพลิงนั้นสะอาด หลีกเลี่ยงไม่ให้ น้ำมันเชื้อเพลิงหกบนสี

ตัวถัง ถังน้ำมันเชื้อเพลิงที่หกด้วยน้ำยาทำความสะอาด และน้ำ

! สำคัญ

น้ำมันดีเซลจะต้อง:

- เป็นไปตามมาตรฐาน EN 590 และ/หรือ SS 155435
- มีปริมาณกำมะถันไม่เกิน 10 มก./กก.
- มี FAME¹⁴ (B7) ไม่เกิน 7 % ตามปริมาตร

! สำคัญ

เชื้อเพลิงประเภทดีเซลที่ห้ามใช้:

- สารเติมแต่งพิเศษ
- เชื้อเพลิงดีเซลสำหรับเรือ
- น้ำมันไวไฟ
- FAME¹⁵ และน้ำมันพืช

เชื้อเพลิงเหล่านี้ไม่สอดคล้องกับข้อกำหนดที่ Volvo แนะนำและทำให้มีการสึกหรอสูงขึ้นและทำให้เครื่องยนต์เสียหาย ซึ่งไม่ได้รับการครอบคลุมในการรับประกันของ Volvo

น้ำมันหมด

หลังจากที่เครื่องยนต์ดับเนื่องจากขาดน้ำมันเชื้อเพลิง ระบบน้ำมันเชื้อเพลิงต้องใช้เวลาลักคูล์หนึ่งในการตรวจสอบ ทำสิ่งนี้ก่อนสตาร์ทเครื่อง หลังจากเติมน้ำมันดีเซลลงในถังน้ำมัน

1. เสียบกุญแจรีโมตคอนโทรลเข้าในสวิตช์กุญแจแล้วดันเข้าไปจนสุด สำหรับข้อมูลเพิ่มเติม โปรดดูที่ตำแหน่งกุญแจ (น. 112)
2. กดปุ่ม START โดยที่ **ไม่** กดแป้นเหยียบเบรก และ/หรือ แป้นคลัตช์
3. รอประมาณหนึ่งนาที
4. ในการสตาร์ทเครื่องยนต์: กดแป้นเหยียบเบรก และ/หรือ แป้นคลัตช์ จากนั้นกดปุ่ม START อีกครั้ง

i หมายเหตุ

ก่อนเติมน้ำมันเชื้อเพลิงในกรณีที่มีเชื้อเพลิงไม่เพียงพอ:

- หลีกเลี่ยงพื้นที่ราบมากที่สุด มีความเสี่ยงที่จะมีฟองอากาศในน้ำมันเชื้อเพลิงหากรถอยู่ในลักษณะลาดเอียง

¹⁴ เมธิลเอสเทอร์จากกรดไขมัน

¹⁵ อนุญาตให้ใช้น้ำมันดีเซลที่มี FAME (B7) สูงสุดไม่เกิน 7 % ตามปริมาตร ได้

◀◀ การถ่ายน้ำมันเครื่องแน่นออกจากกรองน้ำมันเชื้อเพลิง¹⁶

กรองน้ำมันเชื้อเพลิงแยกการควบแน่นออกจากน้ำมันเชื้อเพลิง การควบแน่นอาจรบกวนการทำงานของเครื่องยนต์ได้

เพื่อประสิทธิภาพที่ดีที่สุด สิ่งสำคัญก็คือการปฏิบัติตามรอบเวลาการเข้ารับบริการสำหรับการเปลี่ยนตัวกรองน้ำมันเชื้อเพลิง รวมถึงการใช้ชิ้นส่วนของแท้ที่ได้รับการพัฒนาขึ้นเพื่อจุดประสงค์นี้โดยเฉพาะ

ต้องทำการถ่ายกรองน้ำมันเชื้อเพลิงตามที่ระบุไว้ในคู่มือการบริการและการรับประกัน หรือเมื่อท่านสงสัยว่ามีการเติมน้ำมันเชื้อเพลิงปนเปื้อนในรถ สำหรับข้อมูลเพิ่มเติม โปรดดูที่ โปรแกรมการให้บริการของวอลโว่ (น. 420)

! สำคัญ

สารเติมแต่งพิเศษบางชนิดจะกำจัดการแยกน้ำในตัวกรองน้ำมันเชื้อเพลิง

ข้อมูลที่เกี่ยวข้อง

- น้ำมันเชื้อเพลิง - การใช้งาน (น. 374)
- ตัวกรองอนุภาคสำหรับเครื่องยนต์ดีเซล (DPF) (น. 378)
- การสิ้นเปลืองน้ำมันเชื้อเพลิงและการปล่อยแก๊ส CO2 (น. 503)

ตัวกรองอนุภาคสำหรับเครื่องยนต์ดีเซล (DPF) รถยนต์ดีเซลมีตัวกรองอนุภาคติดตั้งอยู่ ซึ่งทำให้ได้ระบบกรองไอเสียที่มีประสิทธิภาพยิ่งขึ้น

อนุภาคต่าง ๆ ในแก๊สไอเสียจะถูกสะสมในตัวกรองในระหว่างการขับที่รถตามปกติ สิ่งที่เราเรียกว่า "การเสริมสภาพ" จะเกิดขึ้นเพื่อเผาไหม้อนุภาคให้หมดไป และตัวกรองจะถูกทำให้ว่าง ทั้งนี้เครื่องยนต์จะต้องเข้าถึงอุณหภูมิการทำงานปกติ

การรีเจนเนอเรชั่นตัวกรองอนุภาคจะทำงานโดยอัตโนมัติและโดยปกติแล้วจะใช้เวลาประมาณ 10-20 นาที แต่อาจจะใช้เวลานานกว่านี้เล็กน้อยเมื่อความเร็วเฉลี่ยต่ำ ความดันเปลี่ยนน้ำมันเชื้อเพลิงอาจสูงขึ้นเล็กน้อยในระหว่างการรีเจนเนอเรชั่น

การเสริมสภาพในสภาพอากาศเย็น

หากขับรถบ่อยๆ ในระยะสั้นในสภาพอากาศเย็น เครื่องยนต์จะไม่เข้าถึงอุณหภูมิการทำงานปกติ ซึ่งหมายความว่า การเสริมสภาพของตัวกรองอนุภาคสำหรับเครื่องยนต์ดีเซลจะไม่เกิดขึ้น และตัวกรองไม่ถูกถ่ายทิ้ง

¹⁶ สำหรับเครื่องยนต์ห้าสูบเท่านั้น

เมื่อตัวกรองมีอนุภาคอยู่ประมาณ 80 % ไฟเตือนรูปสามเหลี่ยมสีเหลืองในแผงหน้าปัดแบบรวมจะติดสว่างขึ้น และข้อความ Soot filter full See manual จะแสดงขึ้นในจอแสดงผลข้อมูลของแผงหน้าปัดแบบรวม

เริ่มการเสริมสภาพของตัวกรองโดยขับรถยนต์ถ้าจะให้ดีบนทางหลวงหรือทางด่วนจนกระทั่งเครื่องยนต์เข้าถึงอุณหภูมิการทำงานปกติ จากนั้นให้ขับรถต่อไปอีก 20 นาที

❗ หมายเหตุ

กรณีต่อไปนี้อาจเกิดขึ้นในระหว่างการรีเจนเนอเรชัน

- ท่านอาจสังเกตเห็นว่ากำลังเครื่องยนต์ลดลงเล็กน้อยเป็นการชั่วคราว
- ความดันเปลี่ยนน้ำมันเชื้อเพลิงอาจเพิ่มขึ้นเป็นการชั่วคราว
- อาจได้กลิ่นการเผาไหม้

เมื่อการเสริมสภาพเสร็จสมบูรณ์ ข้อความเตือนจะถูกลบไปเองโดยอัตโนมัติ

ใช้ชุดทำความร้อนขณะจอด* ในสภาพอากาศเย็นเพื่อให้อุณหภูมิเครื่องยนต์ขึ้นถึงอุณหภูมิการทำงานได้เร็วขึ้น

❗ สำคัญ

ถ้าตัวกรองเต็มไปด้วยเศษฝุ่นต่างๆ อาจทำให้สตาร์ทเครื่องยนต์ยากและตัวกรองไม่ทำงาน ซึ่งอาจจำเป็นต้องเปลี่ยนตัวกรอง

ข้อมูลที่เกี่ยวข้อง

- น้ำมันเชื้อเพลิง - การใช้งาน (น. 374)
- น้ำมันเชื้อเพลิง - ดีเซล (น. 376)
- การสันเปลี่ยนน้ำมันเชื้อเพลิงและการปล่อยแก๊ส CO2 (น. 503)
- ถังน้ำมันเชื้อเพลิง - ปริมาตร (น. 501)

แคตตาลิติกคอนเวอร์เตอร์

จุดประสงค์ของแคตตาลิติกคอนเวอร์เตอร์คือเพื่อช่วยฟอกอากาศเสียให้บริสุทธิ์ อุปกรณ์เหล่านี้จะติดตั้งอยู่ใกล้กับเครื่องยนต์เพื่อให้เข้าถึงอุณหภูมิการทำงานได้อย่างรวดเร็ว

แคตตาลิติกคอนเวอร์เตอร์ประกอบด้วยโมโนลิท (เซรามิกหรือโลหะ) พร้อมกับช่อง ผงของช่องจะมีแผ่นแพลททินัม โรเดียม พาราเดียมเคลือบเป็นชั้นบางๆ โลหะเหล่านี้จะทำหน้าที่เป็นตัวเร่งปฏิกิริยา กล่าวคือจะช่วยในการเร่งปฏิกิริยาทางเคมีโดยไม่ถูกใช้หมดไป

Lambda-sond™ เซ็นเซอร์วัดปริมาณออกซิเจน

Lambda-sond (แลมบ์ดาซอนด์) เป็นส่วนหนึ่งของระบบควบคุมที่มีไว้สำหรับลดการปล่อยไอเสีย และช่วยเพิ่มการประหยัดน้ำมันเชื้อเพลิง สำหรับข้อมูลเพิ่มเติมโปรดดูที่ การสันเปลี่ยนน้ำมันเชื้อเพลิงและการปล่อยแก๊ส CO2 (น. 503)

เซ็นเซอร์วัดปริมาณออกซิเจนจะตรวจวัดปริมาณออกซิเจนในแก๊สไอเสียที่ออกมาจากเครื่องยนต์ ค่านี้จะถูกป้อนเข้าสู่ระบบอิเล็กทรอนิกส์ซึ่งควบคุมหัวฉีดอยู่อย่างต่อเนื่อง อัตราส่วนของอากาศต่อน้ำมันเชื้อเพลิง จะได้รับการปรับตั้งอย่างต่อเนื่อง การปรับตั้งดังกล่าวจะทำให้ได้สภาวะที่เหมาะสมที่สุดสำหรับการเผาไหม้อย่าง

- ◀◀ มีประสิทธิภาพ และเมื่อทำงานร่วมกับแคทาลิติกคอนเวอร์เตอร์แบบสามทางจะทำให้สามารถลดปริมาณการปล่อยแก๊สไอเสียที่เป็นอันตราย (ไฮโดรคาร์บอน คาร์บอนมอนอกไซด์ และไนตรัสออกไซด์)

ข้อมูลที่เกี่ยวข้อง

- น้ำมันเชื้อเพลิง - เบนซิน (น. 375)
- น้ำมันเชื้อเพลิง - ดีเซล (น. 376)

การขับขีแบบประหยัดน้ำมัน

การขับขีอย่างประหยัดและตระหนักถึงระบบนิเวศน์ ทำได้ด้วยการขับขีอย่างราบรื่น การคิดล่วงหน้า และการปรับรูปแบบการขับขี และความเร็วของท่านตามสถานการณ์ในขณะนั้น

- ใช้ ECO Guide* ซึ่งจะแสดงค่าความประหยัดน้ำมันเชื้อเพลิงของรถในขณะที่กำลังขับขีอยู่ ดูที่คำแนะนำ Eco & คำแนะนำเกี่ยวกับกำลังไฟฟ้* (น. 87)
- ขับเกียร์สูงที่สุดเท่าที่ทำได้ ปรับให้เข้ากับสภาพการจราจรและถนนในขณะนั้น - ความเร็วรอบเครื่องยนต์ยิ่งต่ำยิ่งทำให้การสิ้นเปลืองน้ำมันเชื้อเพลิงลดลง ใช้ไฟแสดงเกียร์ (น. 344)¹⁷
- ขับรถที่ความเร็วคงที่และรักษาระยะห่างระหว่างวัตถุ และรถคันอื่นให้เหมาะสมเพื่อลดการเบรก
- ความเร็วสูงจะส่งผลให้การสิ้นเปลืองน้ำมันเชื้อเพลิงเพิ่มสูงขึ้น กล่าวคือจะทำให้แรงต้านลมเพิ่มขึ้นด้วย
- อย่าปล่อยให้เครื่องยนต์ทำงานที่ความเร็วรอบเดินเบาจนถึงอุณหภูมิการทำงาน แต่ให้ขับเคลื่อนรถที่มี

น้ำมันบรรทุกปกติทันทีหลังจากสตาร์ทเครื่องแทน - เครื่องยนต์ที่เย็นจะมีอัตราสิ้นเปลืองน้ำมันเชื้อเพลิงมากกว่าเครื่องยนต์ที่อุ่น

- ขับขีโดยมีความดันลมยางที่ถูกต้อง และตรวจสอบความดันลมยางเป็นประจำ - เลือกความดันลมยางแบบ ECO เพื่อให้ขับขีได้ดีที่สุด ดูที่ ยาง - ความดันลมยางที่ได้รับการรับรอง (น. 505)
- ประเภทของยางสามารถส่งผลกระทบต่อการสิ้นเปลืองน้ำมันเชื้อเพลิง - กรุณาขอคำแนะนำเกี่ยวกับยางที่เหมาะสมจากตัวแทนจำหน่าย
- ห้ามใช้ยางสำหรับฤดูหนาวในฤดูฤดูร้อน
- เอาสิ่งที่ไม่จำเป็นออกจากรถ ยังมีสัมภาระมาก ยิ่งสิ้นเปลืองน้ำมันเชื้อเพลิงมาก
- ใช้การเบรกเครื่องยนต์เพื่อลดความเร็วลง เมื่อสามารถทำได้โดยไม่เสี่ยงต่อผู้ใช้ถนนคนอื่น
- สัมภาระบนหลังคาและกล่องเก็บของจะทำให้แรงต้านของอากาศเพิ่มขึ้น ซึ่งทำให้ความสิ้นเปลืองสูงขึ้น ให้ถอดวางบรรทุกสัมภาระออกเมื่อไม่ใช้งาน
- หลีกเลี่ยงการเปิดกระจกหน้าต่างขณะขับรถ

¹⁷ สำหรับกระจุกเกียร์ธรรมดา

สำหรับข้อมูลเพิ่มเติมเกี่ยวกับปรัชญาด้านสิ่งแวดล้อมของ Volvo Car Corporation โปรดดูที่ หลักปรัชญาด้านสิ่งแวดล้อม (น. 26)

สำหรับข้อมูลเพิ่มเติมเกี่ยวกับความสิ้นเปลืองน้ำมันเชื้อเพลิง โปรดดูที่ การสิ้นเปลืองน้ำมันเชื้อเพลิงและการปล่อยแก๊ส CO2 (น. 503)

⚠ คำเตือน

ห้ามดับเครื่องยนต์ในขณะที่รถกำลังเคลื่อนที่ เช่น ลงเนิน เนื่องจากจะทำให้ระบบที่สำคัญต่างๆ ปิดการทำงานด้วยเช่นกัน เช่น พวงมาลัยเพาเวอร์และเบรกเซอร์โว

ข้อมูลที่เกี่ยวข้อง

- น้ำมันเชื้อเพลิง - การใช้งาน (น. 374)
- การสิ้นเปลืองน้ำมันเชื้อเพลิงและการปล่อยแก๊ส CO2 (น. 503)
- ถังน้ำมันเชื้อเพลิง - ปริมาตร (น. 501)

การขับซีโดยมีรถพ่วง*

เมื่อขับซีโดยมีรถพ่วง จำเป็นต้องคำนึงถึงสิ่งสำคัญจำนวนหนึ่งอยู่เสมอ เช่น ตัวอย่างสำหรับการลากพ่วง, รถพ่วง และการจัดสัมภาระในรถพ่วง เป็นต้น

น้ำหนักบรรทุกทุกชิ้นอยู่กับน้ำหนักรถเปล่า น้ำหนักรวมของผู้โดยสารและอุปกรณ์เสริมทั้งหมด เช่น ตะขอพ่วง จะลดน้ำหนักบรรทุกของรถตามสัดส่วน สำหรับข้อมูลรายละเอียดเพิ่มเติม ดูที่ น้ำหนัก (น. 486)

หากหุยึดพ่วงลากถูกติดตั้งโดยอวลโว่ รถจะส่งมอบพร้อมกับอุปกรณ์ที่จำเป็นสำหรับการขับซีโดยมีรถพ่วงท้าย

- หุยึดพ่วงลากที่ใช้บนรถจะต้องเป็นชนิดที่ได้รับการรับรองแล้ว
- หากติดตั้งขอพ่วงลากในภายหลัง ให้ตรวจสอบกับตัวแทนจำหน่ายรถอวลโว่ของท่านว่ารถติดตั้งอุปกรณ์ครบถ้วนสำหรับการขับซีโดยมีรถพ่วงท้ายหรือไม่
- ให้กระจายน้ำหนักบรรทุกในรถพ่วง เพื่อให้น้ำหนักบนหุยึดพ่วงลากไม่เกินขีดจำกัดน้ำหนักบรรทุกสูงสุดของลูกปืนข้อต่อ

- เพิ่มความดันยางให้ได้ความดันสำหรับภาระเต็มที่แนะนำ สำหรับข้อมูลเกี่ยวกับความดันลมยาง ดูที่ ยาง - ความดันลมยางที่ได้รับการรับรอง (น. 505)
- เครื่องยนต์จะรับภาระหนักกว่าปกติเมื่อขับซีโดยมีรถพ่วงท้าย
- ห้ามขับซีโดยมีรถพ่วงที่มีน้ำหนักมาก ถ้ารถของท่านยังใหม่ ควรรอให้ขับซีได้อย่างน้อย 1000 กม.
- เบรกจะรับภาระหนักกว่าปกติเมื่อขับซีบนทางลาดชันลงเขาเป็นระยะทางยาวๆ ให้เปลี่ยนเกียร์ต่ำลงและปรับความเร็วของรถ
- เพื่อความปลอดภัย ไม่ควรใช้ความเร็วที่สูงกว่าความเร็วสูงสุดที่อนุญาตให้ใช้ได้สำหรับรถที่มีรถพ่วงเชื่อมต่อ ปฏิบัติตามข้อบังคับเกี่ยวกับความเร็วและน้ำหนักที่ได้รับอนุญาต
- ขณะขับซีโดยมีรถพ่วงท้ายบนถนนที่ลาดชันสูงชัน ให้ขับซีด้วยความเร็วต่ำ
- หลีกเลี่ยงการขับซีพร้อมรถพ่วงบนพื้นเอียงเกิน 12 %

สายเคเบิลต่อรถพ่วง

ถ้ารถของท่านมีตัวยึดสำหรับการลากพ่วงที่มีช็อคเก็ตระบบไฟฟ้าแบบ 13 ขา และรถพ่วงมีช็อคเก็ตระบบ



ไฟฟ้าแบบ 7 ขา จะจำเป็นต้องใช้อะแดปเตอร์ ให้ใช้สายไฟอะแดปเตอร์ที่รับรองโดยวอลโว่ ให้แน่ใจว่าสายไฟไม่ลากพื้น

ไฟเลี้ยวและไฟเบรกบนหูนียดพวงลาก

ถ้าไฟเลี้ยวดวงใดดวงหนึ่งของรถพ่วงชำรุด สัญลักษณ์สำหรับไฟเลี้ยวในแผงหน้าปัดแบบรวมจะกะพริบถี่กว่าปกติ และจอแสดงข้อมูลจะแสดงข้อความ Trailer indicator malfunction

หากมีไฟเบรกดวงใดบนรถพ่วงเสียหาย ข้อความ Trailer brake light malfunction จะปรากฏขึ้น

การควบคุมระดับ*

ใช้ก้านด้านหลังจะรักษาระดับความสูงไว้คงที่ โดยไม่ขึ้นอยู่กับสัมภาระของรถยนต์ (จนถึงน้ำหนักบรรทุกสูงสุด) เมื่อรถอยู่กับที่ ด้านหลังของรถจะลดลงเล็กน้อย ซึ่งเป็นเรื่องปกติ

น้ำหนักของรถพ่วง

สำหรับข้อมูลเกี่ยวกับน้ำหนักรถพ่วงที่ได้รับอนุญาตสำหรับวอลโว่ โปรดดู ความสามารถในการนำพ่วงลากและน้ำหนักบรรทุกของลูกปืนข้อต่อ (น. 488)

หมายเหตุ

น้ำหนักลากพ่วงที่กำหนดไว้สูงสุดได้รับการอนุญาตให้ใช้งานได้จากวอลโว่ น้ำหนักลากพ่วงและความเร็วยังถูกจำกัดตามข้อกำหนดเกี่ยวกับรถยนต์ของแต่ละประเทศ คานลากพ่วงสามารถบรรทุกน้ำหนักลากพ่วงที่หนักกว่าที่รถยนต์สามารถลากได้จริง

คำเตือน

ปฏิบัติตามข้อแนะนำเกี่ยวกับน้ำหนักรถลากพ่วงที่กำหนด มิฉะนั้น อาจทำให้ควบคุมรถยนต์และรถลากพ่วงได้ยาก ในกรณีที่เคลื่อนที่หรือเบรกอย่างกะทันหัน

ข้อมูลที่เกี่ยวข้อง

- การขับขีโดยมีรถพ่วง* - ชุดเกียร์ธรรมดา (น. 382)
- การขับขีโดยมีรถพ่วง* - ชุดเกียร์อัตโนมัติ (น. 383)
- ตัวยึดสำหรับการลากพ่วง/คานลากพ่วง* (น. 383)
- การเปลี่ยนหลอดไฟ - หัวไฟ (น. 437)

การขับขีโดยมีรถพ่วง* - ชุดเกียร์ธรรมดา
เมื่อขับขีโดยมีรถพ่วงในสภาพภูมิประเทศที่เป็นเนินเขาและอากาศร้อน มีความเสี่ยงต่อการเกิดความร้อนจัด

การร้อนจัด

เมื่อขับขีโดยมีรถพ่วงในสภาพภูมิประเทศที่เป็นเนินเขาและอากาศร้อน มีความเสี่ยงต่อการเกิดความร้อนจัด

- ห้ามใช้ความเร็วรอบเครื่องสูงกว่า 4500 รอบต่อนาที (เครื่องยนต์ีเซล: 3500 รอบต่อนาที) มิฉะนั้น อุณหภูมิของน้ำมันอาจสูงเกินไป

เครื่องยนต์ดีเซล 5 สูบ

- ความเร็วรอบเครื่องยนต์สูงสุดที่เหมาะสมในกรณีที่อาจเกิดการร้อนจัดคือ 2300-3000 รอบต่อนาที เพื่อให้ให้น้ำหล่อเย็นไหลเวียนดีที่สุด

ข้อมูลที่เกี่ยวข้อง

- การขับขีโดยมีรถพ่วง* (น. 381)

การขับซีโดยมีรถพ่วง* - ชุดเกียร์อัตโนมัติ
เมื่อขับซีโดยมีรถพ่วงในสภาพภูมิประเทศที่เป็นเนินเขาและอากาศร้อน มีความเสี่ยงต่อการเกิดความร้อนจัด

- เกียร์อัตโนมัติเลือกเกียร์ที่เหมาะสมที่สุดโดยสัมพันธ์กับสัมภาระและความเร็วรอบเครื่องยนต์
- ในกรณีที่อุณหภูมิสูงเกิน สัญลักษณ์เตือนจะติดสว่างขึ้นในแผงหน้าปัดแบบรวม พร้อมกับมีข้อความแสดงขึ้นในจอแสดงข้อมูล ให้ปฏิบัติตามคำแนะนำที่ให้ไว้

ทางลาดชัน

- อย่าล้อคเกียร์อัตโนมัติในเกียร์ที่สูงกว่าที่เครื่องยนต์ "สามารถรับได้" ไม่ใช่ความคิดที่ดีเลยที่จะขับด้วยเกียร์สูงและความเร็วรอบเครื่องยนต์ต่ำ

การจอดรถบนเนิน

1. กดแป้นเบรกเท้า
2. ใช้งานเบรกจอด
3. เลื่อนคันเลือกเกียร์ไปที่ตำแหน่ง P
4. ปล่อยแป้นเบรกเท้า

- เลื่อนคันเลือกไปที่ตำแหน่งจอด P เมื่อจอดรถที่มีกระปุกเกียร์อัตโนมัติและต่อเชื่อมรถพ่วงทำอยู่ ใช้เบรกจอดเสมอ
- ถ้าท่านจอดรถที่มีรถพ่วงหรือถ้าท่านจอดบนเนินเขาลาดชัน ให้วางไม้รองไว้ได้ล้อ

เมื่อสตาร์ทรถบนเนินเขา

1. กดแป้นเบรกเท้า
2. เลื่อนคันเลือกเกียร์ไปที่ตำแหน่งขับ D
3. ปล่อยเบรกจอด
4. ปล่อยแป้นเบรกเท้าแล้วออกตัว

ข้อมูลที่เกี่ยวข้อง

- ชุดเกียร์อัตโนมัติ -- Geartronic* (น. 345)

ตัวยึดสำหรับการลากพ่วง/คานลากพ่วง*

ตัวยึดสำหรับการลากพ่วงทำให้สามารถลากรถพ่วงที่ด้านหลังของรถได้

ถักรถของท่านติดตั้งคานลากพ่วงแบบถอดได้ ท่านต้องปฏิบัติตามคำแนะนำในการติดตั้งอุปกรณ์ภายนอกอย่างระมัดระวัง ดูที่ คานลากพ่วงแบบถอดได้* - การติดตั้ง/การถอด (น. 386)

คำเตือน

หากรถติดตั้งตะขอพ่วงแบบปลดได้ของวอลโว่:

- ทำตามขั้นตอนการติดตั้งอย่างระมัดระวัง
- ส่วนที่ปลดออกได้ต้องล็อกด้วยกุญแจก่อนออกรถ
- ตรวจสอบว่า ช่องเครื่องหมายแสดงสีเขียว

รายการตรวจสอบที่สำคัญ

- สำหรับลูกปืนข้อต่อบนตะขอพ่วง ต้องทำความสะอาดและทาจาระบีที่ลูกปืนข้อต่อเป็นประจำ





i **หมายเหตุ**

เมื่อใช้ข้อต่อที่มีแฉกเปอรืรับแรงสะเทือน ห้ามหล่อลื่นหัวลากพวง

รวมถึงเมื่อติดตั้งรางบรรทุกรถจักรยานที่หนีบเข้ากับหัวลากพวงด้วย

ข้อมูลที่เกี่ยวข้อง

- การขับเคลื่อนโดยมีรถพ่วง* (น. 381)

คานลากพวงแบบถอดได้* - การเก็บเก็บคานลากพวงแบบถอดได้ไว้ในบริเวณที่เก็บสัมภาระ

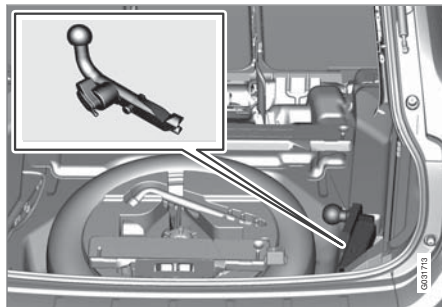

ช่องใส่ตะขอพวง

! **สำคัญ**

ให้ถอดตะขอพวงออกเสมอหลังจากใช้งานและเก็บในตำแหน่งที่กำหนดไว้ในรถ ใช้สายรัดยึดอย่างแน่นหนา

ข้อมูลที่เกี่ยวข้อง

- คานลากพวงแบบถอดได้* - ข้อมูลจำเพาะ (น. 385)
- คานลากพวงแบบถอดได้* - การติดตั้ง/การถอด (น. 386)
- การขับเคลื่อนโดยมีรถพ่วง* (น. 381)

คานลากพ่วงแบบถอดได้* - ข้อมูลจำเพาะ
ข้อมูลจำเพาะของคานลากพ่วงแบบถอดได้

รายละเอียดทางเทคนิค

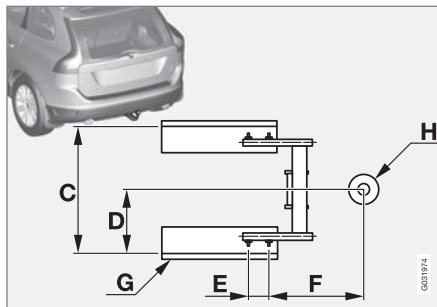
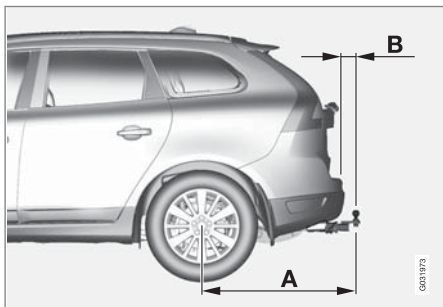

ขนาด, จุดยึด (มม.)

A	1036
B	111
C	855
D	428
E	109
F	326
G	คานด้านข้าง
H	ลูกปืนข้อต่อกลาง

ข้อมูลที่เกี่ยวข้อง

- คานลากพ่วงแบบถอดได้* - การติดตั้ง/การถอด (น. 386)
- คานลากพ่วงแบบถอดได้* - การเก็บ (น. 384)
- การขับเคลื่อนโดยมีรถพ่วง* (น. 381)

คานลากพ่วงแบบถอดได้* - การติดตั้ง/การถอด

การติดตั้ง/การถอดคานลากพ่วงแบบถอดได้สามารถทำได้ดังต่อไปนี้:

การติดตั้ง

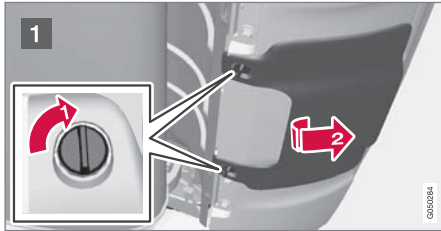

- 1 ถอดฝาครอบป้องกันออก โดยขั้นแรกให้หมุนสกรูไปหนึ่งในสี่รอบ **1** จากนั้นให้เลื่อนฝาครอบลงด้านล่างและไปทางด้านหน้าตามแนวทแยงมุมเพื่อปลดออก แล้วดึงฝาครอบไปทางด้านหลังเพื่อถอดออก **2**

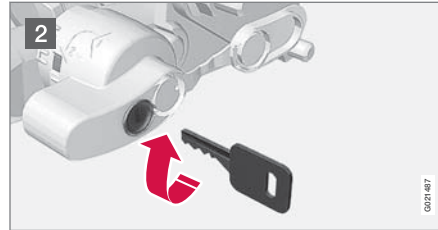

- 2 ตรวจสอบให้แน่ใจว่ากลไกอยู่ในตำแหน่งปลดล็อก โดยบิดกุญแจตามเข็มนาฬิกา

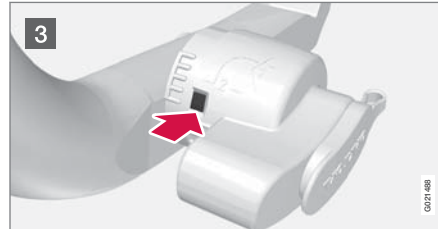

- 3 ช่องเครื่องหมายจะต้องแสดงสีแดง

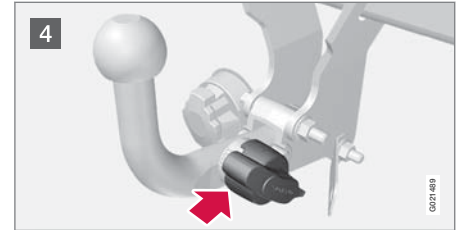

- 4 ใส่อะแดปเตอร์ของพ่วงเข้าไปจนได้ยินเสียงคลิก

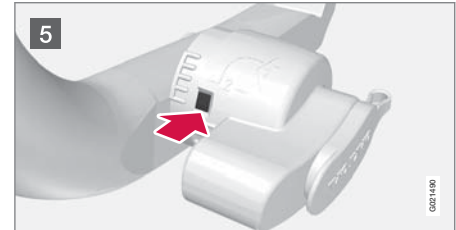

- 5 ช่องเครื่องหมายจะต้องแสดงสีเขียว



6 หมุนกุญแจทวนเข็มนาฬิกาไปที่ตำแหน่งล็อก เอากุญแจออกจากตัวล็อก

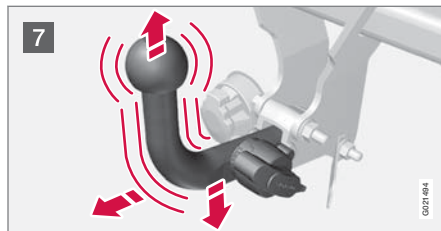

7 ตรวจสอบว่า ตะขอพวงยี่ดอยู่อย่างแน่นหนา โดยดึงขึ้น ดึงลง และดึงไปข้างหลัง

⚠ คำเตือน

หากติดตั้งตะขอพวงอย่างไม่ถูกต้อง ท่านจะต้องถอดออกและติดตั้งใหม่ตามคำแนะนำก่อนหน้า

! สำคัญ

สำหรับตะขอพวง ให้หล่อลื่นด้วยจาระบีในลูกปืนข้อต่อเท่านั้น ส่วนอื่นๆ ที่เหลือของตะขอพวงควรจะสะอาดและแห้ง

i หมายเหตุ

เมื่อใช้ข้อต่อที่มีแคมเปอร์รับแรงสะเทือน ห้ามหล่อลื่นลูกปืนข้อพวงด้วยจาระบี



8 สายไฟนิรภัย

⚠ คำเตือน

ต้องยึดสายเคเบิลนิรภัยของรถลากพวงเข้ากับจุดยึดที่กำหนด

การถอดตะขอพวง

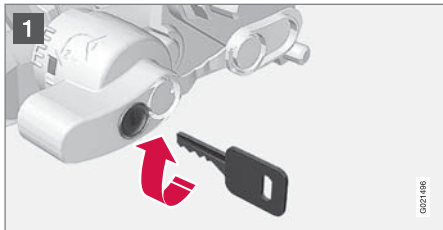

1 เสียบกุญแจและบิดตามเข็มนาฬิกาไปยังตำแหน่งปลดล็อค

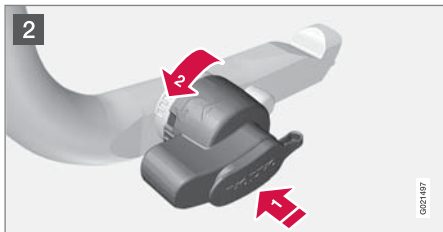

2 ดันปุ่มล็อคเข้า **1** และบิดทวนเข็มนาฬิกา **2** จนได้ยินเสียงคลิก

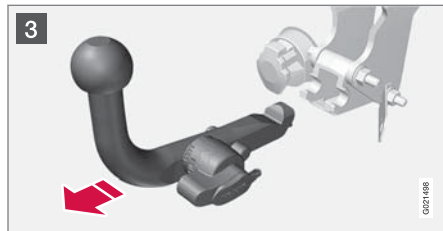

3 บิดปุ่มล็อคจนสุดกระทั่งถึงจุดหยุด จับไว้ในตำแหน่งนี้ในขณะที่ดึงตะขอพวงออกข้างหลังและดึงขึ้น

⚠ คำเตือน
เก็บคานลากพวงไว้อย่างปลอดภัยถ้าจะเก็บไว้ในรถโปรดดูที่คานลากพวงแบบถอดได้* - การเก็บ (น. 384)

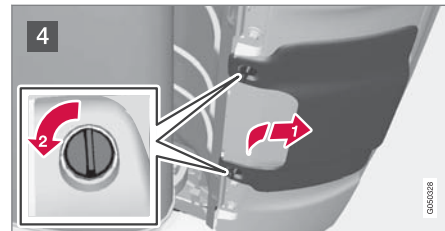

4 ติดตั้งฝาครอบป้องกันกลับเข้าที่โดยการดันขอเกี่ยวของฝาครอบเข้าไปในขอบด้านหลังของกันชน ดันฝาครอบขึ้นด้านบนจนกระทั่งโบลท์ต่างๆ อยู่ในตำแหน่งที่ถูกต้อง **1** ขึ้นสุดท้าย ให้หมุนโบลท์ไปหนึ่งในสี่รอบ **2** เพื่อให้ฝาครอบยึดเข้าที่ สิ่งที่สำคัญคือมือจับของโบลท์จะต้องอยู่ในแนวขวางในระหว่างการประกอบ

ข้อมูลที่เกี่ยวข้อง

- คานลากพวงแบบถอดได้* - การเก็บ (น. 384)
- คานลากพวงแบบถอดได้* - ข้อมูลจำเพาะ (น. 385)
- การขับขี่โดยมีรถพวง* (น. 381)

ระบบช่วยควบคุมเสถียรภาพรถพ่วง - TSA¹⁸
ฟังก์ชันการช่วยรักษาเสถียรภาพของรถพ่วง TSA
(Trailer Stability Assist) ได้รับการออกแบบให้
รักษาเสถียรภาพของรถและรถพ่วงเมื่อเริ่มเกิด
อาการบิดส่าย

TSA - ฟังก์ชันนี้รวมอยู่ใน ระบบควบคุม
เสถียรภาพ (น. 239) ESC¹⁹

การทำงาน

อาการบิดส่ายสามารถเกิดขึ้นกับรถ/รถพ่วงได้เสมอ ตาม
ปกติแล้ว อาการบิดส่ายจะเกิดขึ้นเฉพาะเมื่อขับรถด้วยความ
ความเร็วสูงเท่านั้น แต่ก็มีความเสี่ยงที่จะเกิดขึ้นได้เมื่อ
ขับชี่ด้วยความเร็วต่ำเช่นกัน หากรถพ่วงบรรทุกของมาก
เกินไปหรือจัดการกระจายน้ำหนักโหลดไม่ดี เช่น ค้อนไป
ทางด้านหลังมากเกินไป

ในกรณีที่เกิดอาการบิดส่าย จะต้องมีปัจจัยที่เป็นตัว
กระตุ้น เช่น

- รถมีรถพ่วงที่มีลมปะทะด้านข้างอย่างแรงและจับ
พัตัน
- รถมีรถพ่วงที่ขับบนพื้นผิวขรุขระหรือมีหลุมบ่อ

- การหมุนพวงมาลัยอย่างรวดเร็ว

การใช้งาน

หากเริ่มมีอาการบิดส่าย อาจยากที่จะควบคุมหรือระงับ
ไม่ให้อาการนั้นเกิดขึ้นได้ ทำให้บังคับรถ/รถพ่วงได้ยาก
และมีความเสี่ยงที่ทานอาจจะเข้าผิดเลนหรือหลุดออก
จากเลนได้

ฟังก์ชันการช่วยรักษาเสถียรภาพของรถพ่วงจะตรวจ

สอบการเคลื่อนที่ของรถอย่างต่อเนื่อง โดยเฉพาะอย่างยิ่งการเคลื่อนที่ไปทางด้านข้าง หากตรวจพบว่ามีการบิด
ส่าย ล้อหน้าแต่ละล้อจะเบรก ช่วยทำให้ควบคุมการทรง
ตัวของรถ/รถพ่วงได้ การเบรกนี้จะเกิดขึ้นบ่อยครั้งพอที่
จะช่วยให้คนขับสามารถควบคุมรถได้อีกครั้ง

หากการบิดส่ายไม่หายไปเป็นครั้งแรก ระบบ TSA จะถูก
กระตุ้น รถ/รถพ่วงจะถูกเบรกด้วยล้อทุกล้อ และกำลัง
เครื่องยนต์จะถูกลดลง หลังจากที่มีการบิดส่ายค่อยๆ ลด
ลง และรถพร้อมรถพ่วงมีเสถียรภาพอีกครั้งหนึ่งแล้ว
ระบบจะหยุดการควบคุม และคนขับจะสามารถควบคุม
รถได้อย่างเต็มที่อีกครั้ง สำหรับข้อมูลเพิ่มเติม โปรดดูที่
ระบบควบคุมเสถียรภาพแบบอิเล็กทรอนิกส์ (ESC) -
การทำงาน (น. 240)

เบ็ดเตล็ด

การจับเข้าของ TSA อาจเกิดขึ้นที่ความเร็วสูงขึ้น

i) หมายเหตุ
ฟังก์ชัน TSA จะปิดทำงานเมื่อคนขับเลือกโหมด Sport โปรดดูที่ ระบบควบคุมเสถียรภาพแบบ อิเล็กทรอนิกส์ (ESC) - ทั่วไป (น. 239)

TSA อาจไม่เริ่มทำงานถ้าคนขับหมุนพวงมาลัยอย่าง
อย่างรวดเร็วเพื่อพยายามแก้ไขอาการบิดส่ายของรถ
เนื่องจากในสถานการณ์เช่นนี้ ระบบจะไม่สามารถระบุ
ได้ว่าสาเหตุของการบิดส่ายมาจากคนขับหรือรถพ่วง



สัญลักษณ์ ESC¹⁹ ในแผงหน้าปัดแบบรวม
จะกะพริบเมื่อระบบ TSA ทำงาน

ข้อมูลที่เกี่ยวข้อง

- ระบบควบคุมเสถียรภาพแบบอิเล็กทรอนิกส์ (ESC)
- ทั่วไป (น. 239)

¹⁸ รวมอยู่ในการติดตั้งคานลากพ่วงของแท็ของวอลโว่

¹⁹ (Electronic Stability Control) - ระบบควบคุมเสถียรภาพแบบอิเล็กทรอนิกส์

การพ่วงลาก

ในระหว่างการลากพ่วง รถคันหนึ่งจะถูกลากโดยรถอีกคันหนึ่งโดยใช้เชือกลากพ่วง

ดูความเร็วสูงสุดที่กฎหมายกำหนดสำหรับการพ่วงลากรถก่อนที่จะเริ่มการพ่วงลาก

1. ส่งงานไฟกะพริบไฟเตือนฉุกเฉินของรถ
2. ยึดเชือกลากพ่วงเข้ากับหูลากพ่วง
3. ปลดลอคให้กับล้อคพวงมาลัยโดยสอดกุญแจรีโมตคอนโทรลลงในสวิตช์กุญแจ และกดปุ่ม START/ STOP ENGINE ยาวหนึ่งครั้ง - ตำแหน่งสวิตช์กุญแจ II จะทำงาน สำหรับข้อมูลเพิ่มเติมเกี่ยวกับตำแหน่งสวิตช์กุญแจ โปรดดูที่ ตำแหน่งกุญแจ (น. 112)
4. กุญแจรีโมตคอนโทรลจะต้องอยู่ในตำแหน่งสวิตช์กุญแจสตาร์ทในระหว่างที่รถถูกลาก
5. รักษาความตึงของสายพ่วงลากไว้ขณะที่รถลากลดความเร็วโดยเหยียบเบ้นเบรกเบาๆ เพื่อหลีกเลี่ยงการกระตุกโดยไม่จำเป็น
6. เตรียมพร้อมที่จะเบรกเพื่อหยุดรถเสมอ

คำเตือน

- ตรวจสอบว่า ล้อคพวงมาลัยถูกปลดลอคอยู่ก่อนที่จะทำการพ่วงลาก
- กุญแจรีโมตคอนโทรลต้องอยู่ในตำแหน่ง II หากอยู่ในตำแหน่ง I จะทำให้ถุงลมนิรภัยทั้งหมดถูกปิดการทำงาน
- ห้ามดึงกุญแจรีโมตคอนโทรลออกจากสวิตช์กุญแจในขณะที่รถกำลังถูกลากอยู่

คำเตือน

เบรกเซอร์โวและพวงมาลัยเพาเวอร์จะไม่สามารถใช้งานได้ในขณะที่เครื่องยนต์ดับ ต้องกดแป้นเบรกแรงๆ ประมาณ 5 ครั้ง และจะรู้สึกพวงมาลัยแข็งกว่าปกติ

เกียรติธรรมดา

ก่อนพ่วงลากรถ:

- เลื่อนคันเกียร์ไปที่เกียร์ว่าง และปล่อยเบรกจอด

เกียร์อัตโนมัติ Geartronic

ก่อนพ่วงลากรถ:

- เลื่อนคันเลือกเกียร์ไปยังตำแหน่ง N แล้วปล่อยเบรกจอด

สำคัญ

โปรดสังเกตว่า ต้องลากรถโดยให้ล้อหมุนไปข้างหน้าเสมอ

- ห้ามลากรถที่ติดตั้งเกียร์อัตโนมัติด้วยความเร็วสูงกว่า 80 กม./ชม. (50 ไมล์ต่อชั่วโมง) หรือเป็นระยะทางไกลกว่า 80 กม.

การพ่วงสตาร์ท

ห้ามพ่วงลากรถเพื่อพ่วงสตาร์ทเครื่องยนต์ ถ้าแบตเตอรี่หมดไฟและเครื่องยนต์สตาร์ทไม่ติด ให้ใช้แบตเตอรี่เสริมโปรดดู การพ่วงสตาร์ทกับแบตเตอรี่อีกชุดหนึ่ง (น. 342)

สำคัญ

ควหาลิติกคอนเวอร์เตอร์อาจเสียหายในขณะที่พ่วงลากรถเพื่อพยายามช่วยสตาร์ทเครื่องยนต์

ข้อมูลที่เกี่ยวข้อง

- ไฟกะพริบฉุกเฉิน (น. 133)
- ห่วงสำหรับพ่วงลาก (น. 391)
- การกู้รถ (น. 392)

ห้วงสำหรับพวงลากร

ห้วงสำหรับพวงลากรจะยึดในร่องเกลียวด้านหลังฝาปิดทางด้านขวาของกันชนด้านหน้าหรือด้านหลัง

การติดตั้งห้วงสำหรับพวงลากร

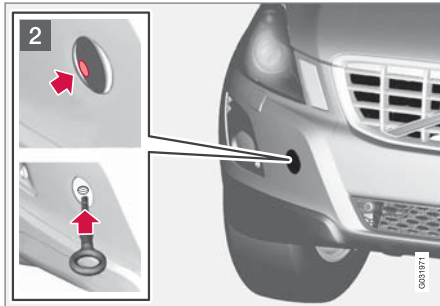
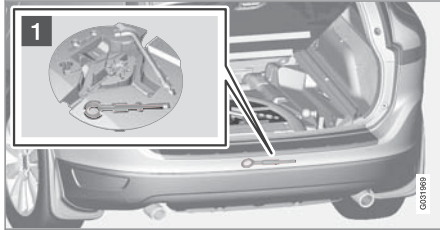

1 นำห้วงสำหรับพวงลากรที่อยู่ใต้แผ่นคลุมพื่นในห้องเก็บสัมภาระออกมา ในบางกรณี ห้วงสำหรับพวงลากรอาจซ่อนอยู่ใต้ถรณ์ประตู

2 ฝาปิดของจุกยึดห้วงสำหรับพวงลากรมีอยู่สองรุ่น ซึ่งมีวิธีเปิดต่างกัน:

- ฝาปิดแบบที่มีช่อง เปิดโดยใช้เหรียญหรือวัตถุที่คล้ายคลึง เสียบลงไป在那个 แล้วดึงออกด้านนอก จากนั้นเปิดฝาปิดจนสุดแล้วถอดออก
- ฝาปิดแบบที่สองมีเครื่องหมายที่ด้านหนึ่งหรือที่มุมหนึ่ง ใช้นิ้วกดเครื่องหมายแล้วดันอีกด้าน/อีกมุมออกมาพร้อมกันโดยใช้เหรียญหรือวัตถุที่คล้ายกัน ฝาปิดจะหมุนไปตามแนวแกนแล้วจึงถอดออกได้

ใช้สกรูขันยึดห้วงสำหรับพวงลากรจนถึงหน้าแปลน หมุนห้วงสำหรับพวงลากรจนแน่น เช่น ใช้ประแจขันล้อ

ถอดห้วงสำหรับพวงลากรแล้วเก็บเข้าที่หลังจากใช้งานเสร็จ

ทำขั้นตอนสุดท้ายโดยใส่ฝาปิดกลับคืนบนกันชน

พวงลากรอาจถูกนำมาใช้กับรถยนต์คันที่ใช้ในการกู้รถเพื่อตั้งรถยนต์ที่ติดอยู่ขึ้นโดยใช้การลากพวง ตำแหน่งของรถยนต์และระยะห่างจากพื้นจะเป็นตัวกำหนดว่าจะสามารถทำการตั้งรถขึ้นได้หรือไม่ ถ้าระดับตำแหน่งของรถยนต์คันที่ใช้ในการกู้รถมีความชันมากเกินไป หรือถ้าระยะห่างจากพื้นได้รถยนต์มีระยะไม่เพียงพอ อาจทำให้รถยนต์คันที่ติดอยู่ได้รับความเสียหายได้ถ้าพยายามตั้งรถขึ้นโดยใช้พวงลากร ยกรถยนต์คันที่ติดอยู่ขึ้นโดยใช้อุปกรณ์สำหรับยกของรถยนต์คันที่ใช้ในการกู้รถถ้าจำเป็น

คำเตือน

ห้ามไม่ให้มีผู้ใดหรือสิ่งของใดๆ อยู่หลังรถกู้ภัยในขณะที่กำลังลากรรถขึ้นไปบนแพลตฟอร์มแบบแท่นรอง

สำคัญ

ห้วงสำหรับพวงลากรได้รับการออกแบบมาสำหรับการพวงลากรรถยนต์บนถนนเท่านั้น **ไม่ได้** มีไว้สำหรับลากรรถที่ติดหล่ม ให้ติดต่อศูนย์บริการกู้รถเพื่อขอความช่วยเหลือในการกู้รถ

◀◀ ข้อมูลที่เกี่ยวข้อง

- การพ่วงลาก (น. 390)
- การกู้รถ (น. 392)

การกู้รถ

การกู้รถหมายถึงการเคลื่อนย้ายรถโดยใช้รถอีกคันหนึ่ง

ให้ติดต่อศูนย์บริการกู้รถเพื่อขอความช่วยเหลือในการกู้รถ

หูลากอาจถูกนำมาใช้กับรถยนต์คันที่ใช้ในการกู้รถเพื่อดึงรถคันที่ติดอยู่ขึ้นโดยใช้การลากพ่วง ตำแหน่งของรถยนต์และระยะห่างจากพื้นจะเป็นตัวกำหนดว่าจะสามารถทำการดึงรถขึ้นได้หรือไม่ ถ้าระดับตำแหน่งของรถยนต์คันที่ใช้ในการกู้รถมีความชันมากเกินไป หรือถ้าระยะห่างจากพื้นใต้รถยนต์มีระยะไม่เพียงพอ อาจทำให้รถยนต์คันที่ติดอยู่ได้รับความเสียหายได้ถ้าพยายามดึงรถขึ้นโดยใช้หูลาก ยกรถยนต์คันที่ติดอยู่ขึ้นโดยใช้อุปกรณ์สำหรับยกของรถยนต์คันที่ใช้ในการกู้รถถ้าจำเป็น

⚠ คำเตือน

ห้ามไม่ให้มีผู้ใดหรือสิ่งของใดๆ อยู่หลังรถกู้ภัยในขณะที่กำลังลากรถขึ้นไปบนแพลตฟอร์มแบบแบนรอง

! สำคัญ

ห่วงสำหรับพ่วงลากได้รับการออกแบบมาสำหรับการพ่วงลากรถบนถนนเท่านั้น **ไม่ได้** มีไว้สำหรับลากรถที่ติดหล่ม ให้ติดต่อศูนย์บริการกู้รถเพื่อขอความช่วยเหลือในการกู้รถ

! สำคัญ

โปรดสังเกตว่า ต้องขนส่งรถโดยให้ล้อหมุนไปข้างหน้าเสมอ

ข้อมูลที่เกี่ยวข้อง

- การพ่วงลาก (น. 390)

ลื่อ และะปาง

ล้อและยาง

ยางรถ - การดูแลรักษา

หน้าที่ส่วนหนึ่งของยางก็คือ การยึดเกาะกับผิวถนน, การลดการสั่นสะเทือน และการป้องกันการสึกหรอของล้อ

ลักษณะการขับขี

ยางมีผลต่อลักษณะการขับรถอย่างมาก ชนิดของยาง ขนาด ความดันลมยาง และอัตราเร็วล้วนมีความสำคัญต่อประสิทธิภาพของรถ

อายุของยางล้อ

ยางทั้งหมดที่เก่ากว่า 6 ปี ควรจะได้รับการตรวจสอบโดยผู้เชี่ยวชาญแม้ว่าจะดูเหมือนไม่เสียหายก็ตาม ยางมีการเสื่อมอายุและเสื่อมสภาพแม้ว่าจะไม่ได้ใช้บ่อยหรือไม่ได้ใช้เลย ดังนั้น จึงอาจส่งผลกระทบต่อการทำงาน ซึ่งมีผลต่อยางล้อทั้งหมดที่เก็บไว้สำหรับการใช้งานในอนาคต ตัวอย่างของลักษณะภายนอกที่แสดงว่ายางไม่เหมาะสมต่อการใช้งาน ได้แก่รอยแตกหรือการเปลี่ยนสี เป็นต้น

ยางใหม่

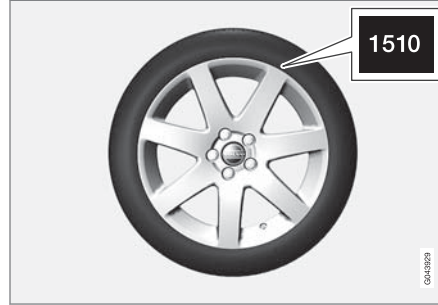

ยางเป็นวัสดุที่เสื่อมสภาพได้ หลังจากสองสามปี ยางจะเริ่มแข็งขึ้นพร้อมกับที่ความสามารถ/คุณสมบัติด้านแรงเสียดทานจะค่อยๆ ลดลง ด้วยเหตุนี้เมื่อเปลี่ยนยาง ควรเลือกยางที่ใหม่ที่สุดเท่าที่จะเป็นไปได้ โดยเฉพาะถ้าเป็นยางสำหรับฤดูหนาวจะเป็นสิ่งสำคัญอย่างยิ่ง ตัวเลขสี่ตัวสุดท้ายหมายถึงสัปดาห์และปีที่ผลิต เครื่องหมาย DOT Department of Transportation ของยางจะระบุไว้ด้วย ตัวเลขสี่หลัก ตัวอย่างเช่น 1510 ยางที่แสดงในภาพ ประกอบได้ผลิตขึ้นในสัปดาห์ที่ 15 ของปี 2010

ล้อสำหรับฤดูร้อนและฤดูหนาว

เมื่อเปลี่ยนล้อสำหรับฤดูร้อนและฤดูหนาว ควรจะหาเครื่องหมายที่ล้อด้วยว่าล้อนั้นติดตั้งที่ด้านใดของรถ เช่น L สำหรับด้านซ้าย และ R สำหรับด้านขวา

ความสึกหรอและการบำรุงรักษา

ความดันลมยาง (น. 396) ที่ถูกต้องทำให้การสึกหรอของยางเป็นไปอย่างสม่ำเสมอ ลักษณะการขับขี, ความดันลมยาง, สภาพอากาศและพื้นถนน จะส่งผลต่อการเสื่อมอายุและการสึกหรอของยาง

เพื่อหลีกเลี่ยงความสึกของดอกยางที่แตกต่างกัน และเพื่อป้องกันไม่ให้เกิดรูปแบบการสึกหรอ สามารถสลับเปลี่ยนล้อหน้าและล้อหลังได้ ระยะเวลาที่เหมาะสมสำหรับการเปลี่ยนแปลงครั้งแรกคือ ประมาณ 5000 กม. และจากนั้นที่ช่วง 10000 กม.

ถ้าท่านไม่แน่ใจเกี่ยวกับความสึกของดอกยาง วอลโว่ขอแนะนำให้ติดต่อศูนย์บริการของวอลโว่ที่ได้รับการแต่งตั้งอย่างเป็นทางการเพื่อทำการตรวจสอบ ถ้าการสึกของยางแต่ละเส้นแตกต่างกันอย่างเห็นได้ชัด

(ความสึกของดอกยางต่างกัน > 1 มม.) ให้นำยางที่สึกน้อยที่สุดไปใช้เป็นล้อหลังเสมอ ตามปกติอาการคือโค้งแก้ไขง่ายกว่าอาการท้ายบิด และทำให้รถไปข้างหน้าต่อไปในลักษณะเป็นเส้นตรง ไม่ใช่ท้ายสิ้นไกลไปด้านหนึ่ง ซึ่งอาจส่งผลให้สูญเสียการควบคุมทั้งหมด นี่เป็นเหตุผลว่าทำไมล้อหลังต้องไม่สูญเสียการยึดเกาะถนนก่อนล้อหน้า

คำเตือน

ยางที่ชำรุดเสียหายอาจส่งผลให้สูญเสียการควบคุมรถยนต์ได้

การเก็บ

ควรเก็บล้อที่มียางติดตั้งอยู่โดยให้วางนอนลงหรือแขวนห้ามวางในแนวตั้ง

ข้อมูลที่เกี่ยวข้อง

- ยาง - ขนาด (น. 398)
- ยาง - พิกัดความเร็ว (น. 399)
- ยาง - ดัชนีน้ำหนักบรรทุก (น. 398)
- ยาง - ทิศทางการหมุน (น. 395)
- ยาง - ตัวแสดงการสึกของดอกยาง (น. 396)

ยาง - ทิศทางการหมุน

ยางล้อที่มีดอกยางที่ได้รับการออกแบบมาเพื่อให้หมุนเพียงทิศทางเดียวจะมีการทำเครื่องหมายทิศทางการหมุนไว้ด้วยลูกศร

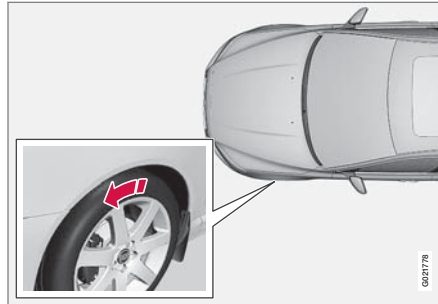

ลูกศรแสดงทิศทางการหมุนของยาง

ยางล้อจะต้องหมุนในทิศทางเดียวตลอดอายุการใช้งาน ควรสลับยางระหว่างล้อหน้าและล้อหลังเท่านั้น ห้ามสลับระหว่างล้อด้านซ้ายและล้อด้านขวา หรือในทางกลับกัน ถ้าติดตั้งยางไว้ไม่ถูกต้อง คุณสมบัติในการเบรกของรถและการไล่น้ำฝน หิมะที่ละลายเป็นโคลนให้พื้นทางจะลดลง ยางที่มีความลึกของดอกยางมากที่สุดควรใช้เป็นล้อหลังเสมอ (เพื่อลดความเสี่ยงในการลื่นไถล)

หมายเหตุ

ต้องแน่ใจว่า ยางที่แต่ละคู่ล้อยังเป็นยางประเภทเดียวกัน ขนาดและยี่ห้อเดียวกัน

ให้ใช้ความดันลมยางที่แนะนำที่ระบุไว้ใน แผ่นป้ายระบุความดันลมยาง (น. 505)

ข้อมูลที่เกี่ยวข้อง

- ยาง - ขนาด (น. 398)
- ยาง - พิกัดความเร็ว (น. 399)
- ยาง - ดัชนีน้ำหนักบรรทุก (น. 398)
- ยางรถ - การดูแลรักษา (น. 394)
- ยาง - ตัวแสดงการสึกของดอกยาง (น. 396)

ยาง - ตัวแสดงการสึกของดอกยาง

ตัวแสดงการสึกของดอกยางจะแสดงความลึกของดอกยาง

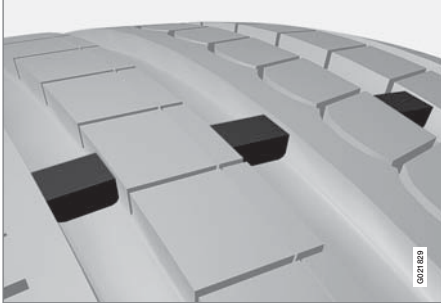

ตัวแสดงการสึกหรือของดอกยาง

ตัวแสดงการสึกของดอกยางเป็นส่วนที่สูงขึ้นมาเป็นแนวแคบๆ ตามขวางในร่องของดอกยาง ที่ด้านข้างของยาง จะมีตัวอักษร TWI (Tread Wear Indicator) อยู่ เมื่อความลึกของดอกยางลดลงเหลือ 1.6 มม. ดอกยางจะอยู่ในระดับเสมอกับตัวแสดงการสึกของดอกยาง ให้เปลี่ยนเป็นยางใหม่โดยเร็วที่สุด ต้องไม่ลืมว่ายางที่มีความลึกของดอกยางเหลืออยู่น้อยจะมีประสิทธิภาพในการยึดเกาะถนนที่ต่ำมากในขณะที่ฝนหรือหิมะตก

ข้อมูลที่เกี่ยวข้อง

- ยาง - ขนาด (น. 398)
- ยาง - พิกัดความเร็ว (น. 399)
- ยาง - ดัชนีน้ำหนักบรรทุก (น. 398)
- ยาง - ทิศทางการหมุน (น. 395)
- ยางรถ - การดูแลรักษา (น. 394)

ยาง - ความดันลม

ความดันลมยางซึ่งวัดในหน่วยบาร์อาจแตกต่างกันออกไป

ตรวจสอบความดันลมยาง

ความดันยางจะต้องตรวจสอบทุกเดือน

ทั้งนี้รวมถึงล้ออะไหล่ของรถด้วย

- ความดันยางสำหรับขนาดยางที่แนะนำของรถ
- ความดัน ECO ¹
- ความดันยางอะไหล่ (ยางอะไหล่ชั่วคราว)

ตรวจสอบความดันยางเมื่อยางเย็นตัว "ยางเย็นตัว"

หมายความว่ายางมีอุณหภูมิเท่ากับอุณหภูมิแวดล้อม หลังจากขับรถไปได้หลายกิโลเมตร ยางจะร้อนขึ้นและความดันยางจะเพิ่มขึ้น

ความดันลมยางที่ต่ำเกินไปจะทำให้ความสิ้นเปลืองน้ำมันเชื้อเพลิงสูงขึ้น, ลดอายุการใช้งานของยาง และทำให้ลักษณะการขับขี่ของรถด้อยประสิทธิภาพลง นอกจากนี้ การขับรถด้วยยางที่มีความดันลมยางต่ำเกินไปอาจทำให้ยางร้อนจัดและชำรุดเสียหายได้ ความดันลม

¹ ความดัน ECO ทำให้ประหยัดน้ำมันเชื้อเพลิงสูงขึ้น

ยางมีผลต่อความสะดวกสบายในการเดินทาง, เสี่ยงจากถนน และลักษณะการขับขี่

i **หมายเหตุ**

ความดันลมยางจะลดลงเรื่อยๆ ตามเวลา ซึ่งเป็นเรื่องปกติ นอกจากนี้ความดันลมยางยังเปลี่ยนแปลงตามอุณหภูมิแวดล้อมด้วยเช่นกัน

ป้ายความดันลมยาง



ป้ายความดันยางบนเสาประตูด้านข้างด้านคนขับ (ระหว่างโครงรถและประตูหลัง) แสดงความดันยางสำหรับภาระและเงื่อนไขความเร็วต่างๆ กัน สิ่งนี้ได้ระบุไว้ในตารางความดันลมยางด้วย โปรดดู ยาง - ความดันลมยางที่ได้รับการรับรอง (น. 505)

การประหยัดน้ำมันเชื้อเพลิง, ความดัน ECO

เมื่อบรรทุกน้ำหนักน้อย (ผู้โดยสารไม่เกิน 3 คน) และใช้ความเร็วไม่เกิน 160 กม./ชม. (100 ไมล์ต่อชั่วโมง) จะสามารถเลือกใช้ความดัน ECO เพื่อให้ประหยัดน้ำมันเชื้อเพลิงได้มากที่สุดได้ ถ้าต้องการให้มีเสียงรบกวนน้อยที่สุดและต้องการความนุ่มนวลในการเดินทางมากที่สุดขอแนะนำให้ใช้ความดันเพื่อความสะดวกสบายที่มีค่าต่ำกว่าแทน

(ดู ความดันลมยางที่ได้รับการรับรองให้ใช้(น. 505))

ข้อมูลที่เกี่ยวข้อง

- ยาง - ขนาด (น. 398)
- ยาง - พิกัดความเร็ว (น. 399)
- ยาง - ดัชนีน้ำหนักบรรทุก (น. 398)
- ยางรถ - การดูแลรักษา (น. 394)
- ยาง - ตัวแสดงการสึกของดอกยาง (น. 396)
- ยาง - ความดันลมยางที่ได้รับการรับรอง (น. 505)

ขนาดของล้อและกระทะล้อ

ขนาดของล้อและกระทะล้อได้รับการออกแบบไว้ตามตัวอย่างในตารางด้านล่างนี้

รถได้รับการรับรองทั้งคัน กรณีนี้หมายความว่าความชุดล้อ (กระทะล้อ) และยางนั้นๆ จะได้รับการรับรองด้วยเช่นกัน (กระทะ) ล้อมีชื่อเรียกขนาด ตัวอย่างเช่น 7Jx16x50

7	ความกว้างของกระทะล้อมีหน่วยเป็นนิ้ว
J	ลักษณะของขอบกระทะล้อ
16	เส้นผ่านศูนย์กลางกระทะล้อมีหน่วยเป็นนิ้ว
50	ค่าออฟเซตมีหน่วยเป็นมม. (ระยะจากศูนย์กลางล้อไปยังพื้นผิวสัมผัสของล้อกับคัมล้อ)

ข้อมูลที่เกี่ยวข้อง

- ยาง - ขนาด (น. 398)
- ยาง - ความดันลมยางที่ได้รับการรับรอง (น. 505)

ล้อและยาง

ยาง - ขนาด

ยางของรถยนต์จะมีขนาดที่จำเพาะเจาะจง โปรดดูตัวอย่างในตารางด้านล่างนี้

ขนาดจะมีระบุไว้บนยางรถทุกเส้น ตัวอย่างของชื่อรุ่น: 235/60 R18 103 V

235	ความกว้างของยาง (มม.)
60	อัตราส่วนระหว่างความสูงและความกว้างของหน้ายาง (%)
R	ยางเรเดียล
18	เส้นผ่านศูนย์กลางกระทะล้อมีหน่วยเป็นนิ้ว
103	รหัสสำหรับโหลดยางสูงสุดที่ยอมให้ใช้ได้, ดัชนีโหลดยาง (LI)
V	พิกัดความเร็วสำหรับความเร็วสูงสุดที่ยอมให้ใช้ได้, พิกัดความเร็ว (SS) (ในกรณีนี้คือ 240 กม./ชม. (149 ไมล์ต่อชั่วโมง))

รถได้รับการรับรองสำหรับรถทั้งคันด้วยชุดกระทะล้อและยางแบบใดแบบหนึ่ง

ข้อมูลที่เกี่ยวข้อง

- ยาง - พิกัดความเร็ว (น. 399)
- ยาง - ดัชนีน้ำหนักบรรทุก (น. 398)
- ยาง - ทิศทางการหมุน (น. 395)
- ยางรถ - การดูแลรักษา (น. 394)
- ยาง - ความดันลมยางที่ได้รับการรับรอง (น. 505)
- ขนาดของล้อและกระทะล้อ (น. 397)

ยาง - ดัชนีน้ำหนักบรรทุก

ดัชนีน้ำหนักบรรทุกจะระบุความสามารถในการรับน้ำหนักของยาง

ยางล้อแต่ละเส้นมีความสามารถในการบรรทุกสัมภาระระดับหนึ่ง เรียกว่า ดัชนีโหลด (LI) น้ำหนักของรถเป็นตัวกำหนดความสามารถในการบรรทุกสัมภาระของยางล้อ ดัชนีค่าต่ำสุดที่อนุญาตจะระบุไว้ในตารางดัชนีน้ำหนักบรรทุกของยาง โปรดดูในส่วน "ข้อมูลจำเพาะ" ในคู่มือสำหรับเจ้าของรถฉบับพิมพ์

ข้อมูลที่เกี่ยวข้อง

- ยาง - ขนาด (น. 398)
- ยาง - ความดันลมยางที่ได้รับการรับรอง (น. 505)
- ยาง - พิกัดความเร็ว (น. 399)
- ยางรถ - การดูแลรักษา (น. 394)

ยาง - พิกัดความเร็ว

ยางแต่ละเส้นจะสามารถรองรับความเร็วสูงสุดได้ระดับหนึ่ง โดยขึ้นอยู่กับพิกัดความเร็วของยางนั้น ๆ (Speed Symbol)

รุ่นความเร็วของยางต้องสัมพันธ์กับความเร็วสูงสุดของรถเป็นอย่างน้อย ตารางด้านล่างแสดงความเร็วสูงสุดที่ได้รับอนุญาต ซึ่งใช้ได้กับแต่ละอัตราความเร็ว (SS) ข้อกำหนดนี้จะมีข้อยกเว้นอยู่หนึ่งข้อก็คือ ยางสำหรับรถจักรยาน (น. 400)² ซึ่งอาจต้องใช้พิกัดความเร็วที่ต่ำกว่า ถ้าท่านเลือกใช้ยางชนิดนี้ ห้ามขับรถด้วยความเร็วสูงกว่าพิกัดความเร็วของยาง (เช่น คลาส Q สามารถขับที่ได้ด้วยความเร็วสูงสุดไม่เกิน 160 กม./ชม. (100 ไมล์ต่อชั่วโมง)) กฎจราจรจะกำหนดความเร็วสูงสุดที่อนุญาตให้ขับซึ่งรถได้ แต่ไม่ได้กล่าวถึงพิกัดความเร็วของยาง

i หมายเหตุ
ความเร็วสูงสุดที่กำหนดจะระบุไว้ในตาราง

Q	160 กม./ชม. (100 ไมล์ต่อชั่วโมง) (ใช้กับยางสำหรับรถจักรยานเท่านั้น)
T	190 กม./ชม. (118 ไมล์ต่อชั่วโมง)
H	210 กม./ชม. (130 ไมล์ต่อชั่วโมง)
V	240 กม./ชม. (149 ไมล์ต่อชั่วโมง)
W	270 กม./ชม. (168 ไมล์ต่อชั่วโมง)
Y	300 กม./ชม. (186 ไมล์ต่อชั่วโมง)

⚠ คำเตือน

รถยนต์จะต้องติดตั้งด้วยยางรถที่มีดัชนีน้ำหนักบรรทุก(น. 398) (LI) และอัตราความเร็วสูงสุดที่ยางรองรับได้ (SS) ที่เท่ากับหรือสูงกว่าอัตราที่ระบุไว้ หากใช้ยางรถที่มีดัชนีการโหลดหรืออัตราความเร็วสูงสุดที่ยางรองรับได้ ต่ำเกินไป ยางรถอาจร้อนเกินไป

ข้อมูลที่เกี่ยวข้อง

- ยาง - ขนาด (น. 398)
- ยาง - ดัชนีน้ำหนักบรรทุก (น. 398)

- ยาง - ทิศทางการหมุน (น. 395)

² ทั้งที่มีและที่ไม่มีสตัดโลหะ

ล้อและยาง

โบลท์ล้อ

โบลท์ล้อใช้ในการยึดล้อเข้ากับคัมล้อ และมีให้บริการหลายรุ่นด้วยกัน

! สำคัญ

จะต้องขันน็อตล้อโดยใช้แรงบิด 140 นิวตันเมตร การขันแน่นเกินไปหรือหลวมเกินไปอาจทำให้น็อตและโบลท์ชำรุดเสียหายได้

ใช้แต่กะทะล้อที่ได้รับการทดสอบและรับรองจากวอลโว่ และเป็นอุปกรณ์เสริมของแท้ของวอลโว่เท่านั้น ตรวจสอบแรงบิดโดยใช้ประแจปอนด์

ห้ามใช้สารหล่อลื่นบนเกลียวของโบลท์ล้อ

โบลท์ล้อแบบล็อกได้*

สลักเกลียวล้อแบบล็อก* สามารถใช้ได้กับกะทะล้ออะลูมิเนียมและกะทะล้อเหล็ก ใต้พื้นห้องเก็บสัมภาระจะมีพื้นที่สำหรับเก็บปลอกโบลต์ล้อที่สามารถล็อกได้

ข้อมูลที่เกี่ยวข้อง

- ขนาดของล้อและกะทะล้อ (น. 397)

ยางสำหรับฤดูหนาว

ยางสำหรับฤดูหนาวคือยางที่ได้รับการพัฒนาขึ้นให้เหมาะกับสภาพถนนในฤดูหนาว

ยางสำหรับฤดูหนาว

วอลโว่ขอแนะนำให้ใช้ยางสำหรับฤดูหนาวที่มีขนาดตามที่กำหนด ขนาดยางจะขึ้นอยู่กับชนิดเครื่องยนต์ เมื่อขับรถโดยใช้ยางสำหรับฤดูหนาว ท่านจะต้องใช้ยางประเภทที่ถูกต้องกับล้อทั้งสองล้อ

i หมายเหตุ

วอลโว่ขอแนะนำให้ท่านปรึกษาตัวแทนจำหน่ายวอลโว่เกี่ยวกับชนิดของกะทะล้อและยางที่เหมาะสมที่สุด

ยางแบบมีปุ่ม

ควรขับรถด้วยยางแบบมีปุ่มสำหรับฤดูหนาว ให้ยางวิ่งจนลึกเข้าที่อย่างน้อยเป็นระยะทาง 500–1,000 กม. เพื่อให้ปุ่มอยู่เข้าที่อย่างเหมาะสมบนยาง วิธีดังกล่าวจะช่วยให้ยางและโดยเฉพาะปุ่มมีอายุการใช้งานนานขึ้น

i หมายเหตุ

ข้อกำหนดทางกฎหมายเกี่ยวกับการใช้งานยางแบบมีสลักเกลียวจะแตกต่างกันไปตามแต่ละประเทศ

ความลึกของดอกยาง

สภาพถนนที่มีน้ำแข็ง หิมะที่ละลายเป็นโคลนปกคลุมอยู่ และที่อุณหภูมิต่ำ จะต้องใช้ยางที่มีประสิทธิภาพมากกว่ายางที่ใช้ในฤดูร้อน ดังนั้นวอลโว่จึงไม่แนะนำให้ขับที่ใช้ยางสำหรับฤดูหนาวที่มีความลึกของดอกยางต่ำกว่า 4 มม.

การใช้โซ่พันทันสำหรับพื้นหิมะ

โซ่พันทันสำหรับพื้นหิมะสามารถใช้ได้เฉพาะที่ล้อหน้า (ซึ่งรวมถึงรถขับเคลื่อนทุกล้อด้วย) ห้ามขับรถเร็วกว่า 50 กม./ชม. (31 ไมล์ต่อชั่วโมง) เมื่อมีโซ่พันทันสำหรับพื้นหิมะติดตั้งอยู่ หลีกเลี่ยงการขับขึ้นบนพื้นถนนที่ไม่มีหิมะ เนื่องจากจะทำให้ทั้งยางและโซ่พันทันสำหรับหิมะสึกหรอ

คำเตือน

ให้ใช้โซ่พันทันล้อของแท้ของวอลโว่หรือที่คล้ายคลึงกัน ซึ่งออกแบบสำหรับรุ่นรถ ขนาดยาง และขนาดกระทะล้อ ในกรณีที่ไม่แน่ใจ วอลโว่ขอแนะนำให้ติดต่อศูนย์บริการของวอลโว่ที่ได้รับการแต่งตั้ง การใช้โซ่พันทันล้อที่ไม่ถูกต้องอาจทำให้เกิดความเสียหายร้ายแรงกับรถ และอาจทำให้เกิดอุบัติเหตุได้

สำคัญ

ใช้ได้เฉพาะโซ่พันทันล้อแบบ **หนึ่งด้าน** เท่านั้น ให้ใช้โซ่พันทันล้อของแท้ของวอลโว่หรือที่คล้ายคลึงกันเพื่อให้เหมาะสมกับรุ่นรถ ขนาดยาง และขนาดกระทะล้อ ในกรณีที่ไม่แน่ใจ วอลโว่ขอแนะนำให้ติดต่อศูนย์บริการของวอลโว่ที่ได้รับการแต่งตั้ง

ข้อมูลที่เกี่ยวข้อง

- การเปลี่ยนล้อ - การถอดล้อ (น. 401)

การเปลี่ยนล้อ - การถอดล้อ

ล้อของรถยนต์สามารถเปลี่ยนได้ เช่น เปลี่ยนเป็นล้อ/ยางสำหรับฤดูหนาว เป็นต้น

ล้ออะไหล่*

ล้ออะไหล่ (ล้อชั่วคราว) มีจุดประสงค์เพื่อใช้ชั่วคราวเท่านั้น และต้องเปลี่ยนเป็นล้อปกติโดยเร็วที่สุด การใช้ล้ออะไหล่อาจจะส่งผลกระทบต่อลักษณะของการขับขี่ ล้ออะไหล่มีขนาดเล็กกว่าล้อปกติ จึงมีผลต่อระยะห่างจากพื้นของรถ ให้ความสนใจเป็นพิเศษเมื่ออยู่ใกล้ขอบถนนที่สูง และห้ามล่างรถด้วยเครื่องล่างรถ หากติดตั้งล้ออะไหล่บนเพลาลหน้า ท่านจะไม่สามารถใช้โซ่พันทันล้อสำหรับพื้นที่หิมะในขณะเดียวกันได้ ระบบจะสามารถตัดการเชื่อมต่อกับเพลาลหลังได้สำหรับรถที่มีระบบขับเคลื่อนทุกล้อ ล้ออะไหล่ไม่สามารถซ่อมแซมได้

ความดันลมยางที่ถูกต้องสำหรับล้ออะไหล่จะระบุไว้ในตารางความดันลมยาง (น. 505)

สำคัญ

- เมื่อติดตั้งล้ออะไหล่ ห้ามขับรถด้วยความเร็วเกินกว่า 80 กม./ชม. (50 ไมล์ต่อชั่วโมง)
- ห้ามขับซึ่งรถยนต์โดยติดตั้งล้อ "อะไหล่ชั่วคราว" มากกว่าหนึ่งล้อ

ล้ออะไหล่อยู่ในอ่างล้ออะไหล่โดยที่ด้านนอกหันลง สลักเกลียวตัวเดียวกันนี้จะไหลออกมาเพื่อยึดล้ออะไหล่และกลองไฟมไว้ ภายในกลองไฟมมีเครื่องมือทั้งหมด

นำล้ออะไหล่ที่อยู่ใต้พื้นบริเวณที่เก็บสัมภาระออกมา

1. พับพื้นห้องเก็บสัมภาระขึ้น จากข้างหลังไปข้างหน้า
2. ถอดสลักเกลียวยึด
3. ยกกล่องไฟมพร้อมด้วยเครื่องมือต่างๆ ออกมา
4. ยกล้ออะไหล่ออกมา

การถอด

ถ้าต้องเปลี่ยนล้อในบริเวณที่มีการจราจรคับคั่ง ให้วางป้ายเตือนรูปสามเหลี่ยม (น. 405) ไว้ด้วย ทั้งตัวรถและแม่แรง* จะต้องอยู่บนพื้นผิวแวนอนที่มั่นคง



- ◀◀ 1. ใส่ เบรกจอดรถ, (น. 365) และเข้าเกียร์ถอยหลัง หรือเลื่อนคันเกียร์ไปที่ตำแหน่ง P ถ้าวรถติดตั้งเกียร์อัตโนมัติ

คำเตือน
ตรวจสอบว่าแม่แรงไม่เสียหาย และเกลียวถูกหล่อ
ลื่นอย่างทั่วถึง และปราศจากสิ่งสกปรก

หมายเหตุ
วอลโว่ขอแนะนำให้ใช้เฉพาะแม่แรง* ของรถรุ่นดังกล่าว ซึ่งมีข้อมูลแสดงอยู่บนป้ายฉลากบนแม่แรง
ป้ายฉลากยังแสดงข้อมูลความสามารถสูงสุดในการยกของแม่แรงที่ความสูงต่ำสุดที่ระบุในการยก

2. นำแม่แรง*, ประแจขันล้อ*, เครื่องมือถอดฝาครอบล้อ* และเครื่องมือถอดกุกปิดล้อพลาสติกซึ่งอยู่ในแผงไฟออกมา ถ้าวเลือกแม่แรงอื่น ดู ยกรถขึ้น (น. 424)



เครื่องมือสำหรับการถอดกุกปิดพลาสติกบนล้อ

3. วางไม้รองไว้หน้าและหลังล้อรถที่ยังอยู่ติดกับพื้น เช่น ให้ใช้ท่อนไม้หนาๆ หรือก้อนหินขนาดใหญ่

4. ใช้ประแจขันล้อ* ขันหูลากพ่วงเข้าไปจนสุด



! **สำคัญ**

ต้องขันห่วงสำหรับพ่วงลากเข้าไปประแจขันโบลท์ล้อจนสุด

5. ถอดจุกปิดพลาสติกออกจากน็อตล้อโดยใช้เครื่องมือโดยเฉพาะสำหรับการทำงานนี้

6. คลายน็อตล้อออก ½ - 1 รอบในทิศทางทวนเข็มนาฬิกาโดยใช้ประแจขันล้อ*

! **คำเตือน**

ห้ามวางสิ่งของใดๆ ระหว่างพื้นและแม่แรง หรือระหว่างจุดขึ้นแม่แรงและแม่แรง

7. จะมีจุดขึ้นแม่แรงสองจุดที่แต่ละด้านของรถ ขันแม่แรง* ขึ้นโดยให้หน้าแปลนของส่วนตัวถังเข้าไปในร่องที่ส่วนหัวของแม่แรง

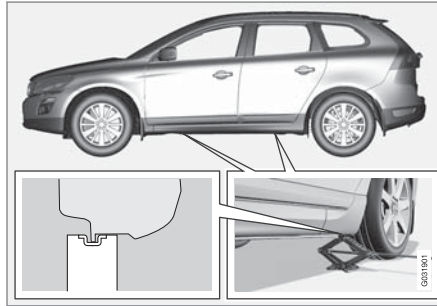

! **สำคัญ**

พื้นดินจะต้องแน่น ราบเรียบและอยู่ในระดับเดียวกัน

8.

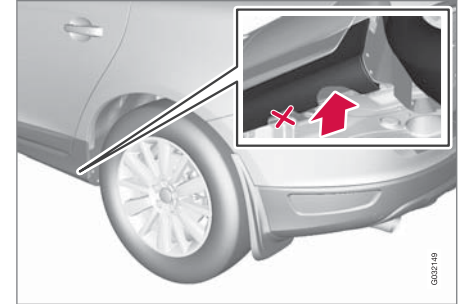

ตรวจสอบว่าแม่แรงยึดแน่นในที่ยึดดังกล่าว และฐานแม่แรงอยู่ในแนวตั้งได้ที่ยึด

! **สำคัญ**

จุดยกสำหรับแม่แรงคือร่องที่อยู่หลังสุดของร่องด้านหลังสองร่อง

9. ยกรถขึ้นจนกระทั่งล้อเป็นอิสระจากพื้น ถอดสลักเกลียวล้อและยกล้อออก





คำเตือน

ห้ามคลานเข้าไปใต้ท้องรถที่ถูกยกขึ้นไว้ด้วยแม่แรง
ผู้โดยสารต้องออกจากรถก่อนที่จะใช้แม่แรงยกรถขึ้น
ถ้าจำเป็นต้องเปลี่ยนล้อในสภาพแวดล้อมที่มีการ
จราจร ผู้โดยสารจะต้องยืนอยู่ในที่ปลอดภัย

i หมายเหตุ

แม่แรงยกรถโดยทั่วไปได้รับการออกแบบมาให้ใช้
งานเป็นครั้งคราวในระยะเวลาสั้นๆ เท่านั้น เช่น การ
เปลี่ยนยางเมื่อมีรอยรั่ว, การเปลี่ยนเป็นยางฤดู
หนาว/ฤดูร้อน เป็นต้น และจะต้องใช้เฉพาะแม่แรง
สำหรับรถรุ่นนั้นๆ เท่านั้นในการยกรถ ถ้าต้องการยก
รถบ่อยครั้งหรือเป็นเวลานานเกินกว่าที่จำเป็นต้องใช้
ในการเปลี่ยนยาง ให้ใช้แม่แรงสำหรับตู้ซ่อมรถ
(Garage jack) ที่ได้แนะนำไว้ในตัวอย่างนี้ ให้
ปฏิบัติตามคำแนะนำในการใช้งานที่มาพร้อมกับ
อุปกรณ์

ข้อมูลที่เกี่ยวข้อง

- การเปลี่ยนล้อ - การติดตั้ง (น. 404)
- แม่แรง* (น. 407)

- ป้ายเตือนรูปสามเหลี่ยม (น. 405)
- โบลท์ล้อ (น. 400)

การเปลี่ยนล้อ - การติดตั้ง

สิ่งที่สำคัญก็คือ จะต้องดำเนินการขั้นตอนต่างๆ ใน
การติดตั้งล้ออะไหล่อย่างถูกต้อง

การใส่

คำเตือน

ห้ามคลานเข้าไปใต้ท้องรถที่ถูกยกขึ้นไว้ด้วยแม่แรง
ผู้โดยสารต้องออกจากรถก่อนที่จะใช้แม่แรงยกรถขึ้น
ถ้าจำเป็นต้องเปลี่ยนล้อในสภาพแวดล้อมที่มีการ
จราจร ผู้โดยสารจะต้องยืนอยู่ในที่ปลอดภัย

1. ทำความสะอาดพื้นผิวหน้าสัมผัสระหว่างล้อกับดุมล้อ
 2. ไล่ล้อ ขึ้นสลักเกลียวล้อทั้งหมด
- ห้ามใช้สารหล่อลื่นบนเกลียวของโบลท์ล้อ

3. ลดระดับรถลงจนไม่สามารถหมุนล้อได้

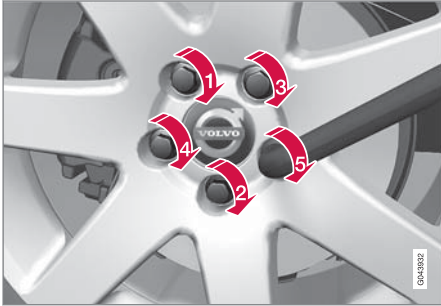

4. ขึ้นสลักเกลียวล้อตามแนวกากบาท ที่สำคัญคือต้องขึ้นสลักเกลียวล้อให้แน่นอย่างถูกต้อง ขึ้นให้ได้แรงบิด 140 นิวตันเมตร ตรวจสอบแรงบิดโดยใช้ประแจปอนด์

5. ใส่จุกปิดพลาสติกกลับไปบนน็อตล้อ

i **หมายเหตุ**

- หลังจากเติมลมยางแล้ว ให้ติดตั้งจุกปิดกันฝุ่นกลับเข้าไปทุกครั้ง เพื่อป้องกันไม่ให้จุกเติมลมชำรุดเสียหายเนื่องจากก้อนหิน, สิ่งสกปรก และอื่นๆ
- ใช้เฉพาะจุกปิดกันฝุ่นพลาสติกเท่านั้น จุกปิดกันฝุ่นแบบโลหะอาจเกิดสนิมและทำให้หมุนคลายออกได้ยาก

เมื่อเปลี่ยนเป็นยางขนาดอื่น

ติดต่อศูนย์บริการของวอลโว่ที่ได้รับการแต่งตั้งอย่างเป็นทางการเพื่ออัปเดตซอฟต์แวร์ทุกครั้งที่เปลี่ยนขนาดยาง ท่านอาจจำเป็นต้องดาวน์โหลดซอฟต์แวร์ทั้งเมื่อเปลี่ยนยางเป็นขนาดเล็กลงหรือใหญ่ขึ้น และเมื่อเปลี่ยนระหว่างล้อฤดูร้อนกับล้อฤดูหนาว

ข้อมูลที่เกี่ยวข้อง

- การเปลี่ยนล้อ - การถอดล้อ (น. 401)
- แม่แรง* (น. 407)
- ป้ายเตือนรูปสามเหลี่ยม (น. 405)
- โบลท์ล้อ (น. 400)

ป้ายเตือนรูปสามเหลี่ยม

ป้ายเตือนรูปสามเหลี่ยมใช้ในการเตือนผู้ใช้ถนนรายอื่นว่ารถจอดนิ่งอยู่

การเก็บและการพับ

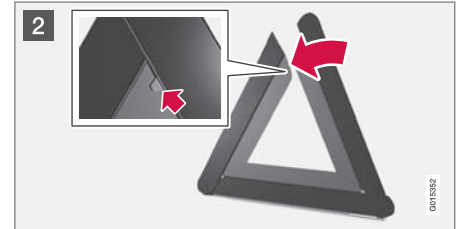

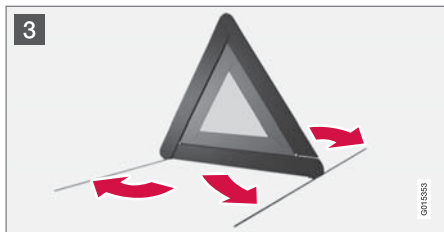

1 ยกฝาปิดพื้น และนำป้ายเตือนรูปสามเหลี่ยมออกมา

2 หยิบป้ายเตือนรูปสามเหลี่ยมออกจากกล่อง ออกแล้วประกบปลายทั้งสองด้านเข้าด้วยกัน

3 กางขาตั้งของป้ายเตือนรูปสามเหลี่ยมออก

ปฏิบัติตามข้อบังคับในการใช้ป้ายเตือนรูปสามเหลี่ยมวางป้ายเตือนรูปสามเหลี่ยมไว้ในตำแหน่งที่เหมาะสมโดยคำนึงถึงสภาพการจราจร

ตรวจสอบให้แน่ใจว่าป้ายเตือนรูปสามเหลี่ยมและกล่องถูกยึดไว้ในห้องเก็บสัมภาระอย่างแน่นหนาหลังจากใช้งานเสร็จแล้ว

เครื่องมือ

ส่วนหนึ่งของอุปกรณ์ที่มีอยู่ในรถได้แก่ ขอบเกี่ยวลากพ่วง แม่แรง* และประแจขันล้อ*

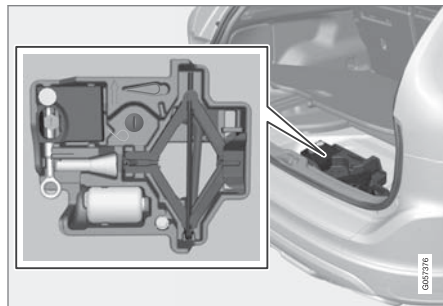

สิ่งที่อยู่ใต้พื้นห้องเก็บสัมภาระคือ ขอบเกี่ยวลากพ่วงแม่แรง* และประแจขันล้อ* นอกจากนี้ ยังมีพื้นที่สำหรับเก็บปลดออกน็อตล้อที่สามารถถอดได้ และเครื่องมือสำหรับจุกปิดน็อตล้อพลาสติก

ข้อมูลที่เกี่ยวข้อง

- ชุดซ่อมรอยรั่วฉุกเฉิน* (น. 411)
- ห่วงสำหรับพ่วงลาก (น. 391)
- การเปลี่ยนล้อ - การถอดล้อ (น. 401)
- โบลท์ล้อ (น. 400)

- แม่แรง* (น. 407)

แม่แรง*

ใช้แม่แรงในการยกรถขึ้นเมื่อเปลี่ยนยาง

ท่านควรใช้แม่แรงที่ให้มากับรถเมื่อเปลี่ยนล้ออะไหล่ จะต้องหลบลื่นเกลียวแม่แรงไว้อย่างดีอยู่เสมอ

❗ **หมายเหตุ**

แม่แรงยกรถโดยทั่วไปได้รับการออกแบบมาให้ใช้งานเป็นครั้งคราวในระยะเวลาสั้นๆ เท่านั้น เช่น การเปลี่ยนยางเมื่อมีรอยรั่ว, การเปลี่ยนเป็นยางฤดูหนาว/ฤดูร้อน เป็นต้น และจะต้องใช้เฉพาะแม่แรงสำหรับรถรุ่นนั้นๆ เท่านั้นในการยกรถ ถ้าต้องการยกรถบ่อยครั้งหรือเป็นเวลานานเกินกว่าที่จำเป็นต้องใช้ในการเปลี่ยนยาง ให้ใช้แม่แรงสำหรับคู่มือรถ (Garage jack) ที่ได้แนะนำไว้ในตัวอย่างนี้ ให้ปฏิบัติตามคำแนะนำในการใช้งานที่มาพร้อมกับอุปกรณ์

เครื่องมือ - การเก็บเข้าที่

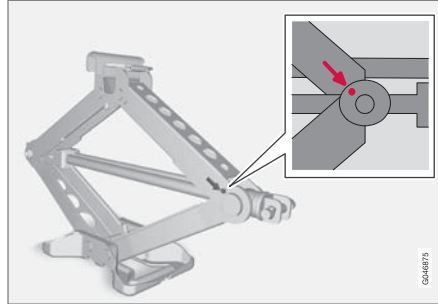

จะต้องเก็บเครื่องมือและแม่แรง* ในตำแหน่งที่ถูกต้อง หลังจากใช้งานเสร็จ จะต้องขันแม่แรงพร้อมกันให้ได้ตำแหน่งที่ถูกต้องเพื่อให้มีที่ว่างพอ

กล่องโฟมและล้ออะไหล่จะติดตั้งกลับคืนในลำดับกลับกันกับเมื่อถอด โปรดสังเกตว่า มีลูกศรบนกล่องโฟมด้านบน ซึ่งจะต้องชี้ไปข้างหน้าในรถ

❗ **สำคัญ**

จะต้องเก็บเครื่องมือและแม่แรง* ในตำแหน่งที่กำหนดในห้อยเก็บสัณหาระของรถเมื่อไม่ใช้งาน

ข้อมูลที่เกี่ยวข้อง

- ป้ายเตือนรูปสามเหลี่ยม (น. 405)
- ชุดซ่อมรอยรั่วฉุกเฉิน* (น. 411)

ล้อและยาง

ชุดปรัมพยาบาล*

กล่องปรัมพยาบาลจะมีอุปกรณ์ปรัมพยาบาลต่าง ๆ

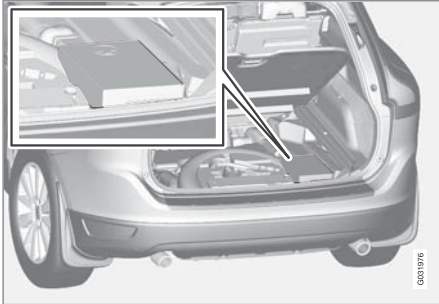

กล่องอุปกรณ์ปรัมพยาบาลตั้งอยู่ใต้พื้นห้องเก็บสัมภาระ

การตรวจสอบความดันลมยาง*³

ระบบตรวจสอบความดันลมยางทำการเตือนโดยใช้สัญลักษณ์แสดงบนแผงหน้าปัดแบบรวม เมื่อความดันลมยางของยางเส้นใดเส้นหนึ่งของรถต่ำเกินไป

สำหรับบางตลาด การตรวจสอบความดันลมยางเป็นอุปกรณ์มาตรฐานตามข้อกำหนดตามกฎหมาย ระบบไม่เปลี่ยนการบำรุงรักษายางปกติ



สัญลักษณ์แสดงผลของระบบตรวจสอบความดันลมยาง

ข้อมูลที่เกี่ยวข้อง

- การตรวจสอบยาง (TM)* (น. 408)

การตรวจสอบยาง (TM)*⁴

ระบบ TM (Tyre Monitor) จะตรวจจับความเร็วในการหมุนของยางเพื่อระบุว่าความดันลมยางถูกต้องหรือไม่

คำอธิบายระบบ

ถ้าความดันลมยางต่ำเกินไป เส้นผ่านศูนย์กลางของยางจะเปลี่ยนไป และส่งผลให้ความเร็วในการหมุนของยางเปลี่ยนไป ด้วย การเปรียบเทียบระหว่างยางแต่ละเส้นทำให้ระบบสามารถระบุได้ว่ายางอย่างน้อยหนึ่งเส้นมีความดันต่ำเกินไปหรือไม่

ระบบไม่เปลี่ยนการบำรุงรักษายางปกติ

ข้อความ

ถ้าความดันลมยางต่ำเกินไป สัญลักษณ์แสดง (U) จะติดสว่างขึ้นในแผงหน้าปัดแบบรวม และข้อความใดข้อความหนึ่งต่อไปนี้จะแสดงขึ้น:

- Tyre pressure low Check, adjust and calibrate
- Tyre pressure system Service required
- Tyre pressure system Currently unavailable

³ มาตรฐานในบางตลาด

⁴ มาตรฐานในบางตลาด

! สำคัญ

ถ้าเกิดความผิดปกติขึ้นในระบบ TM ไฟแสดง ในแผงหน้าปัดแบบรวมจะกะพริบเป็นเวลาประมาณ 1 นาที จากนั้นจะติดสว่างคงที่ นอกจากนี้ ยังมีข้อความแสดงขึ้นบนแผงหน้าปัดแบบรวมอีกด้วย

การลบข้อความ

1. ตรวจสอบความดันลมยางในยางทั้งหมดโดยใช้เกจวัดความดันลมยาง
2. เติมน้ำมันให้ถึงความดันที่ถูกต้องตามที่ระบุไว้ในป้ายข้อมูลความดันลมยางบนเสาประตูด้านคนขับ (ระหว่างประตูด้านหน้าและประตูด้านหลัง)
3. ปรับเทียบระบบ TM ใหม่ใน MY CAR

i หมายเหตุ

ในการหลีกเลี่ยงค่าความดันลมยางที่ไม่ถูกต้อง ให้ตรวจสอบความดันลมยางในขณะที่ยางเย็น "ยางเย็น" หมายความว่าอุณหภูมิของยางเท่ากับอุณหภูมิอากาศภายนอก (ประมาณ 3 ชั่วโมงหลังจากขับที่รถ) หลังจากขับรถไปเป็นระยะทางสองถึงสาม กิโลเมตร ยางจะร้อนขึ้นและความดันยางจะเพิ่มขึ้น

! คำเตือน

- ความดันลมยางที่ไม่ถูกต้องอาจทำให้ยางชำรุด ซึ่งส่งผลให้คนขับไม่สามารถควบคุมรถได้
- ระบบไม่สามารถระบุล่วงหน้าได้ถึงการชำรุดเสียหายในทันทีทันใดของยาง

TM การปรับความเที่ยง

เพื่อให้ระบบ TM สามารถทำงานได้อย่างถูกต้อง จะต้องมีการกำหนดค่าอ้างอิงสำหรับความดันลมยาง การดำเนินการนี้จะต้องทำทุกครั้งที่มีการเปลี่ยนยาง หรือมีการปรับความดันลมยางโดยการปรับเทียบระบบใหม่ใน MY CAR

ตัวอย่างเช่น ท่านควรปรับความดันลมยางเมื่อขับที่โดยมีการบรรทุกหนัก หรือสำหรับการขับด้วยความเร็วสูง (สูงกว่า 160 กม./ชม. (100 ไมล์ต่อชั่วโมง)) หลังจากนั้นจะต้องปรับเทียบระบบใหม่

การปรับเทียบใหม่

การตั้งค่าทำได้โดยใช้ตัวควบคุมที่คอนโซลกลาง ดูที่ MY CAR (น. 152)

1. ดับเครื่องยนต์

2. เติมน้ำมันทุกเส้นให้ถึงความดันที่ต้องการตามที่ระบุไว้ในป้ายข้อมูลความดันลมยางบนเสาประตูด้านคนขับ (ระหว่างประตูด้านหน้าและประตูด้านหลัง) หรือดูที่ ตารางความดันลมยาง
3. สตาร์ทเครื่องยนต์และให้รถจอดอยู่กับที่
4. เปิดระบบเมนู MY CAR แล้วเลือกเมนู Tyre monitor
5. เลือก Start calibration แล้วกด "ตกลง"
6. กด "ตกลง" หลังจากที่ตรวจสอบและปรับความดันลมยางทุกเส้นแล้วเพื่อเริ่มการปรับเทียบ
7. ขับรถ
 - > การปรับเทียบใหม่จะดำเนินการโดยอัตโนมัติในขณะที่ขับที่รถอยู่ และท่านสามารถหยุดการทำงานนี้ได้ตลอดเวลา ถ้าดับเครื่องยนต์ในขณะที่การปรับเทียบใหม่กำลังดำเนินอยู่ การปรับเทียบจะดำเนินการต่อเมื่อเริ่มขับที่รถอีกครั้ง ระบบไม่มีการยืนยันเมื่อการปรับเทียบเสร็จสมบูรณ์แล้ว



ล้อและยาง

- ◀◀ คำอ้างอิงใหม่จะถูกนำไปใช้จนกว่าจะมีการทำขั้นตอนที่ 1-7 ซ้ำอีกครั้ง

i หมายเหตุ

โปรดจำไว้เสมอว่า จะต้องทำการปรับเทียบระบบ TM ซ้ำทุกครั้งที่เปลี่ยนยาง หรือถ้ามีการปรับความดันลมยาง ถ้าไม่ทำการบันทึกค่าอ้างอิงค่าใหม่ ระบบจะไม่สามารถทำงานได้อย่างถูกต้อง

i หมายเหตุ

- หลังจากเติมลมยางแล้ว ให้ติดตั้งจุกปิดกันฝุ่นกลับเข้าไปทุกครั้ง เพื่อป้องกันไม่ให้จุกเติมลมชำรุดเสียหายเนื่องจากก้อนหิน, สิ่งสกปรก และอื่นๆ
- ใช้เฉพาะจุกปิดกันฝุ่นพลาสติกเท่านั้น จุกปิดกันฝุ่นแบบโลหะอาจเกิดสนิมและทำให้หมูนคลายออกได้ยาก

สถานะของระบบและยาง

สถานะในปัจจุบันของระบบและยางสามารถตรวจสอบได้บนหน้าจอที่คอนโซลกลาง

1. เปิดระบบเมนู MY CAR

2. เลือกเมนู Tyre monitor

> สถานะของความดันลมยางจะแสดงขึ้นโดยใช้รหัสสี

สถานะจะแสดงในแบบรหัสสีสำหรับยางแต่ละเส้นดังต่อไปนี้:

- สีเขียวทั้งหมด: ระบบทำงานเป็นปกติและความดันลมยางในยางทุกเส้นสูงกว่าระดับที่แนะนำเล็กน้อย
- ล้อสีเหลือง: ความดันลมยางของล้อที่ตรงกันต่ำเกินไป
- ล้อทุกล้อเป็นสีเหลือง: ยางสองเส้นหรือมากกว่านั้นมีความดันต่ำเกินไป
- ล้อทุกล้อเป็นสีเทาและมีข้อความ Tyre pressure system Currently unavailable: ระบบความดันลมยางถูกยกเลิกการทำงานชั่วคราว อาจจำเป็นต้องขับด้วยความเร็วสูงกว่า 30 กม./ชม (20 ไมล์ต่อชั่วโมง) เป็นระยะเวลาสั้นๆ ก่อนที่ระบบจะกลับมาทำงานอีกครั้ง
- ล้อทั้งหมดเป็นสีเทาและข้อความ Tyre pressure system Service required: เกิดข้อผิดพลาดขึ้นในระบบ ติดต่อด่วนแทนจำหน่ายหรือศูนย์บริการของวอลโว่

ข้อมูลที่เกี่ยวข้อง

- ยาง - ความดันลม (น. 396)

ชุดซ่อมรอยรั่วฉุกเฉิน*

ชุดซ่อมรอยรั่วฉุกเฉิน Temporary Mobility Kit (TMK) ใช้ในการซีลอุดรอยรั่ว รวมถึงการตรวจสอบและปรับ ความดันลมยาง (น. 505)

ชุดซ่อมรอยรั่วฉุกเฉิน(น. 412) ประกอบด้วยเครื่องอัดอากาศและขวดสารซีล การอุดรอยรั่วนี้จะเป็นการซ่อมชั่วคราวเท่านั้น สารซีลจะสามารถซีลรูรั่วของยางในดอกยางได้อย่างมีประสิทธิภาพ

ชุดฉุกเฉินยางรั่วแบบฉุกเฉินจะมีความสามารถจำกัดในการปะยางที่มีรอยรั่วตรงด้านข้างของยางล้อ ห้ามปะยางด้วยชุดฉุกเฉินยางรั่วแบบฉุกเฉินหากยางมีรอยแตกขนาดใหญ่ รอยแยกหรือความเสียหายอื่นๆ ที่คล้ายคลึงกัน

❗ หมายเหตุ
ชุดอุปกรณ์ซ่อมรูรั่วแบบฉุกเฉินออกแบบมาให้ใช้สำหรับซีลยางที่มีรูรั่วในดอกยางเท่านั้น

❗ หมายเหตุ
ชุดอุปกรณ์สำหรับการซ่อมรูเจาะแบบฉุกเฉินได้รับการทดสอบและรับรองแล้วจากวอลโว่

ข้อมูลที่เกี่ยวข้อง

- ชุดซ่อมรอยรั่วฉุกเฉิน* - ตำแหน่ง (น. 411)
- ชุดซ่อมรอยรั่วฉุกเฉิน* - ภาพรวม (น. 412)
- ชุดซ่อมรอยรั่วฉุกเฉิน* - การทำงาน (น. 413)
- เครื่องมือ (น. 406)

ชุดซ่อมรอยรั่วฉุกเฉิน* - ตำแหน่ง

ชุดซ่อมรอยรั่วฉุกเฉิน Temporary Mobility Kit (TMK) ใช้ในการซีลอุดรอยรั่ว รวมถึงการตรวจสอบและปรับความดันลมยาง

ตำแหน่งของชุดฉุกเฉินยางรั่วแบบฉุกเฉิน

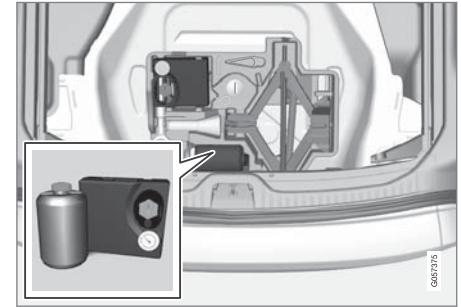

ชุดฉุกเฉินยางรั่วแบบฉุกเฉินตั้งอยู่ใต้พื้นในห้องเก็บสัมภาระ

ข้อมูลที่เกี่ยวข้อง

- ชุดซ่อมรอยรั่วฉุกเฉิน* - ภาพรวม (น. 412)
- ชุดซ่อมรอยรั่วฉุกเฉิน* (น. 411)

ลือและยาง

ชุดซ่อมรอยรั่วฉุกเฉิน* - ภาพรวม

รายละเอียดโดยรวมของชิ้นส่วนประกอบต่างๆ
ของชุดซ่อมรอยรั่วฉุกเฉิน Temporary Mobility Kit
(TMK)

ชิ้นส่วนต่างๆ จะเก็บไว้ใต้พื้นในบริเวณห้องเก็บสัมภาระ

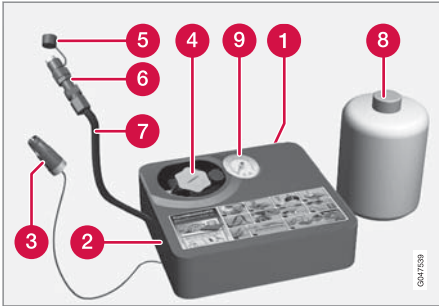

- 1 แผ่นป้ายความเร็วสูงสุดที่ยอมให้ใช้ได้
- 2 สวิตช์
- 3 สายไฟ
- 4 ที่ยึดขวด (ฝาสี่เหลี่ยม)
- 5 ฝาครอบ
- 6 วาล์วลดความดัน

- 7 ท่ออ่อนอากาศ
- 8 ขวดสารซีล
- 9 เกจวัดความดัน

ขวดสารซีล

เปลี่ยนขวดที่มีสารซีลก่อนที่จะเกินวันหมดอายุและหลังจากการใช้งาน จำกัดขวดเท่าในวิธีเดียวกับการกำจัดขยะที่เป็นอันตรายต่อสิ่งแวดล้อม

คำเตือน

ขวดประกอบด้วยเอธานอล 1.2 และกาวยางลาเท็กซ์ธรรมชาติ

อาจเป็นอันตรายหากกลืนกินเข้าไป หากสัมผัสโดนผิวหนังอาจเกิดการแพ้ได้

หลีกเลี่ยงอย่าให้โดนผิวหนังและดวงตา
เก็บให้พ้นมือเด็ก

คำเตือน

- ในกรณีที่สารซีลสัมผัสโดนผิวหนัง จะต้องล้างออกในทันทีด้วยสบู่และน้ำเป็นปริมาณมากๆ
- หากสารซีลเข้าตา จะต้องล้างออกโดยทันทีด้วยน้ำยาล้างตาหรือน้ำจำนวนมากๆ ถ้ายังรู้สึกเคืองตาอยู่ ควรรีบไปปรึกษาแพทย์

ข้อมูลที่เกี่ยวข้อง

- ชุดซ่อมรอยรั่วฉุกเฉิน* - ตำแหน่ง (น. 411)
- ชุดซ่อมรอยรั่วฉุกเฉิน* (น. 411)

ชุดซ่อมรอยรั่วฉุกเฉิน* - การทำงาน
การปะรอยรั่วโดยใช้ชุดซ่อมรอยรั่วฉุกเฉิน
 Temporary Mobility Kit (TMK)

ชุดอุดผนึกยางรั่วแบบฉุกเฉิน

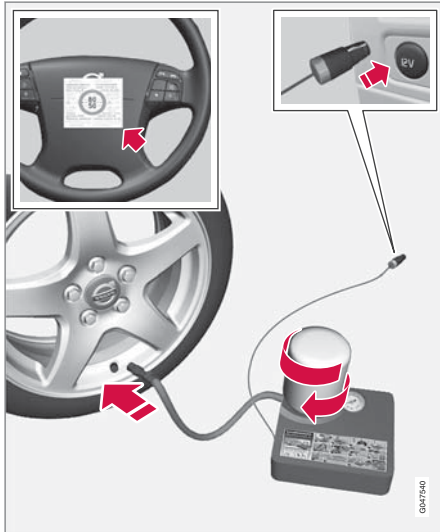

สำหรับข้อมูลเกี่ยวกับการทำงานของส่วนต่างๆ โปรดดู ชุดซ่อมรอยรั่วฉุกเฉิน* - ภาพรวม (น. 412)

1. ถ้าต้องซึลยางในบริเวณที่มีการจราจร ให้วางป้ายเตือนรูปสามเหลี่ยมบนถนน และเปิดสัญญาณไฟเตือนฉุกเฉิน
 ถ้ารอยรั่วเกิดขึ้นจากตะปูหรือสิ่งที่ยึดติดกัน ให้ปล่อยให้สิ่งนั้นติดอยู่กับยางเหมือนเช่นเดิม สิ่งนี้จะช่วยในการอุดรูรั่ว
2. ลอกป้ายสำหรับความเร็วสูงสุดที่อนุญาต (ซึ่งอยู่บนด้านหนึ่งของเครื่องอัดอากาศ) และนำไปติดไว้ที่พวงมาลัย หลังจากใช้ชุดอุปกรณ์ซ่อมยางแบบฉุกเฉิน ท่านไม่ควรขับเร็วเกินกว่า 80 กม./ชม. (50 ไมล์ต่อชั่วโมง)
3. ตรวจสอบว่าสวิตช์อยู่ในตำแหน่ง 0 และนำสายไฟและท่ออากาศออกมา
4. คลายเกลียวฝาปิดลิ้นส้อมออกจากเครื่องอัดอากาศ แล้วคลายเกลียวจุกคอร์กออกจากขวดสารซิล

ⓘ **หมายเหตุ**
 ห้ามจิกซึลขวดก่อนใช้งาน ซึลขวดจะจิกขาดโดยอัตโนมัติเมื่อหมุนขวดเข้า

5. ขันขวดสารซิลเข้ากับด้านล่างของที่ยึดขวด
 - > ขวดสารซิลและที่ยึดขวดจะมีสลักล็อกป้องกัน การคลายตัวติดตั้งอยู่เพื่อป้องกันไม่ให้สารซิลรั่วไหล เมื่อขันขวดสารซิลเข้าไปแล้ว จะไม่สามารถคลายออกจากที่ยึดขวดได้ก็ การถอดขวดสารซิลออกจะต้องทำโดยศูนย์บริการเท่านั้น เราขอแนะนำให้ใช้ศูนย์บริการของวอลโว่ที่ได้รับการแต่งตั้งอย่างเป็นทางการ

⚠ คำเตือน

- ในกรณีที่สารซิลสัมผัสผัดโดนผิวหนัง จะต้องล้างออกในทันทีด้วยสบู่และน้ำเป็นปริมาณมากๆ
- หากสารซิลเข้าตา จะต้องล้างออกโดยทันทีด้วยน้ำยาล้างตาหรือน้ำจำนวนมากๆ ถ้ายังรู้สึกเคืองตาอยู่ ควรรีบไปปรึกษาแพทย์

⚠ คำเตือน

ห้ามคลายสลกรูที่ขวด เนื่องจากมีตัวยึดแบบกลับทางติดตั้งอยู่เพื่อป้องกันการรั่วไหล



ล้อยและยาง

6. คลายเกลียวฝาปิดกันฝุ่นของยาง ตรวจสอบว่าได้ขันวาล์วลดความดันบนท่ออากาศ เข้าจนสุดแล้ว และขันข้อต่อวาล์วของท่ออากาศเข้ากับด้านล่างของเกลียวบนวาล์วเติมลมของยาง
7. เสียบสายไฟเข้ากับปลั๊กไฟ 12 โวลต์ที่อยู่ใกล้ที่สุดแล้วสตาร์ทรถ

❗ หมายเหตุ

ต้องแน่ใจว่าไม่มีการใช้งานปลั๊กไฟ 12 โวลต์ อีกรุ่นหนึ่งเมื่อกำลังใช้งานคอมเพรสเซอร์อยู่

⚠ คำเตือน

ห้ามทิ้งเด็กให้อยู่ในรถตามลำพังในขณะที่เครื่องยนต์กำลังทำงาน

8. เปิดเครื่องอัดอากาศโดยการเลื่อนสวิตช์ไปที่ตำแหน่ง I

⚠ คำเตือน

ในขณะที่เครื่องอัดอากาศกำลังทำงาน อย่ายืนอยู่ใกล้ยางรถ หากมีรอยรั่วหรือยางมีระดับไม่เท่ากัน จะต้องปิดเครื่องอัดอากาศในทันที ไม่ควรจะขับรถต่อไปอีก ให้ติดต่อศูนย์บริการยางล้อที่ได้รับการรับรอง

❗ หมายเหตุ

เมื่อชุดสูบลมเริ่มทำงาน ความดันจะเพิ่มเป็น 6 บาร์ จากนั้นจะลดลงหลังจากเวลาผ่านไปประมาณ 30 วินาที

9. เติมลมยางนาน 7 นาที

❗ สำคัญ

จะต้องไม่เปิดใช้คอมเพรสเซอร์เป็นเวลานานกว่า 10 นาที - เสี่ยงต่อการเกิดความร้อนสูงเกิน

10. ปิดเครื่องอัดอากาศเพื่อตรวจสอบความดันบนเกจวัดความดัน ความดันต่ำสุดคือ 1.8 บาร์ และความดันสูงสุดคือ 3.5 บาร์ (ปล่อยลมออกโดยใช้วาล์วลดความดันหากความดันลมยางสูงเกินไป)

⚠ คำเตือน

หากความดันต่ำกว่า 1.8 บาร์ แสดงว่า รูในยางมีขนาดใหญ่เกินไป ไม่ควรจะขับรถต่อไปอีก ให้ติดต่อศูนย์บริการยางล้อที่ได้รับการรับรอง

11. ปิดเครื่องอัดอากาศและถอดสายไฟ
12. คลายเกลียวท่ออากาศออกจากวาล์วเติมลมยางแล้วติดตั้งฝาปิดกันฝุ่นกลับเข้าที่เดิมบนยาง
13. ติดตั้งฝาปิดป้องกันลงบนท่ออากาศเพื่อหลีกเลี่ยงไม่ให้สารซีลที่เหลืออยู่รั่วออกมา

14. ขับรถเป็นระยะทางอย่างน้อย 3 กม. ด้วยความเร็วสูงสุด 80 กม./ชม. (50 ไมล์ต่อชั่วโมง) ในพื้นที่ที่สามารถทำได้ เพื่อให้สารซีลทำการซีลยาง

i **หมายเหตุ**

ในระหว่างการหมุนสองถึงสามรอบแรก ยางจะดันสารซีลออกมาจากรูรั้ว

⚠ คำเตือน

ตรวจสอบให้แน่ใจว่าไม่มีผู้ใดอยู่ในบริเวณใกล้กับรถ ซึ่งน้ำยาซีลอาจกระเด็นไปโดนได้เมื่อขับออกตัว ระยะห่างอย่างน้อยคือสองเมตร

15. การตรวจสอบติดตามผล:

ต่อท่ออากาศเข้ากับวาล์วเติมลมยางอีกครั้งหนึ่ง และตรวจสอบความดันลมยางโดยใช้เกจวัดความดัน ดูที่ ชุดซ่อมรอยรั่วฉุกเฉิน* - การตรวจสอบซ้ำ (น. 415)

ข้อมูลที่เกี่ยวข้อง

- ชุดซ่อมรอยรั่วฉุกเฉิน* (น. 411)
- ชุดซ่อมรอยรั่วฉุกเฉิน* - การตรวจสอบซ้ำ (น. 415)

- ชุดซ่อมรอยรั่วฉุกเฉิน* - ภาพรวม (น. 412)

ชุดซ่อมรอยรั่วฉุกเฉิน* - การตรวจสอบซ้ำ

เมื่อมีการซีลยางด้วยชุดซ่อมรอยรั่วฉุกเฉิน

Temporary Mobility Kit (TMK) ท่านจะต้องทำการตรวจสอบหลังจากขับซึ่งเป็นระยะทางประมาณ 3 กิโลเมตร

ตรวจสอบความดันลมยาง

นำอุปกรณ์ซีลยางออกมา เครื่องอัดอากาศต้องปิดอยู่

1. คลายเกลียวฝาปิดกันฝุ่นของยาง

นำท่ออากาศออกมา และขันข้อต่อวาล์วเข้ากับด้านล่างของเกลียวบนวาล์วเติมลมยาง



ล้อและยาง

2. อ่านความดันลมยางบนเกอวี๊ดความดัน
- ถ้าความดันลมยางต่ำกว่า 1.3 บาร์⁵ แสดงว่าประสิทธิภาพการขับขี่จะไม่ดีพอ ไม่ควรชะงักหรือต่อไปอีก ให้ติดต่อศูนย์บริการยาง
 - หากความดันลมยางสูงกว่า 1.3 บาร์⁵ ท่านควรเติมลมยางให้ได้ความดันตามที่แสดงไว้บนตารางความดันลมยาง โปรดดู ยาง - ความดันลมยางที่ได้รับการรับรอง (น. 505)
 - ปลอยอากาศออกโดยใช้วาล์วลดความดันหากความดันลมยางสูงเกิน
3. ถ้าจำเป็นต้องเติมลมยาง:
1. เสียบสายไฟเข้ากับปลั๊กไฟ 12 โวลต์ที่อยู่ใกล้ที่สุดแล้วสตาร์ทรถ
 2. เริ่มการทำงานของเครื่องอัดอากาศและเติมลมยางให้ได้ตามค่าความดันที่กำหนดไว้ในป้ายข้อมูลความดันลมยาง
 3. ปิดเครื่องอัดอากาศ

⁵ 1 บาร์ = 100 kPa

4. ถอดอุปกรณ์ซีลยาง, ติดตั้งฝาปิดป้องกันลงบนท่ออากาศ, แล้วพับท่อเก็บลงในกล่อง

คำเตือน

ห้ามคลายสกรูที่ซูด เนื่องจากมีตัวยึดแบบกลับทางติดตั้งอยู่เพื่อป้องกันการรั่วไหล

5. ติดตั้งฝาปิดกันฝุ่นกลับเข้าที่เดิมบนยาง

หมายเหตุ

- หลังจากเติมลมยางแล้ว ให้ติดตั้งจุกปิดกันฝุ่นกลับเข้าไปทุกครั้ง เพื่อป้องกันไม่ให้จุกเติมลมชำรุดเสียหายเนื่องจากก้อนหิน, สิ่งสกปรก และอื่นๆ
- ใช้เฉพาะจุกปิดกันฝุ่นพลาสติกเท่านั้น จุกปิดกันฝุ่นแบบโลหะอาจเกิดสนิมและทำให้หมุนคลายออกได้ยาก

หมายเหตุ

ควรเปลี่ยนขวดบรรจุสารซีลและท่ออากาศหลังการใช้งาน วอลโว่ขอแนะนำว่าการเปลี่ยนควรกระทำโดยศูนย์บริการของวอลโว่ที่ได้รับการแต่งตั้ง

คำเตือน

ตรวจสอบลมยางอย่างสม่ำเสมอ

วอลโว่ขอแนะนำให้ขับรถไปยังศูนย์บริการของวอลโว่ที่ได้รับการแต่งตั้งที่ใกล้ที่สุดเพื่อเปลี่ยน/ซ่อมยางที่เสียหาย แจ้งให้ศูนย์บริการทราบว่ายางมีสารซีลอยู่

คำเตือน

หลังจากใช้ชุดอุปกรณ์ซ่อมยางแบบฉุกเฉิน ท่านไม่ควรขับรถเร็วเกินกว่า 80 กม./ชม. (50 ไมล์ต่อชั่วโมง) วอลโว่ขอแนะนำให้นำรถเข้าไปที่ศูนย์บริการของวอลโว่ที่ได้รับอนุญาตอย่างเป็นทางการ เพื่อตรวจสอบสภาพยางที่ผ่านการซีล (ระยะทางขับขี่สูงสุด 200 กม.) เจ้าหน้าที่ประจำศูนย์บริการจะบอกท่านได้ว่ายางดังกล่าวจำเป็นต้องซ่อมหรือต้องเปลี่ยนใหม่

ข้อมูลที่เกี่ยวข้อง

- ชุดซ่อมรอยรั่วฉุกเฉิน* (น. 411)
- ชุดซ่อมรอยรั่วฉุกเฉิน* - การทำงาน (น. 413)
- ชุดซ่อมรอยรั่วฉุกเฉิน* - ภาพรวม (น. 412)

**ชุดซ่อมรอยรั่วฉุกเฉิน* - การสูบลมยาง
ท่านสามารถเติมลมยางชุดเดิมของรถได้โดยใช้
เครื่องอัดอากาศใน ชุดซ่อมรอยรั่วฉุกเฉิน (น. 412)**

1. เครื่องอัดอากาศต้องปิดอยู่ ตรวจสอบให้แน่ใจว่าสวิทช์อยู่ในตำแหน่ง 0 และนำสายไฟและท่ออากาศออกมา
2. คลายเกลียวฝาบิดกันฝุ่นของยาง และขันข้อต่อวาล์วของท่ออากาศเข้ากับด้านล่างของเกลียววาล์วเติมลมของยาง
3. เสียบสายไฟเข้ากับปลั๊กไฟ 12 โวลต์ที่อยู่ใกล้ที่สุดแล้วสตาร์ทรถ

คำเตือน
การสูดดมไอเสียรถยนต์อาจเป็นอันตรายถึงแก่ชีวิตได้ ห้ามสตาร์ทเครื่องยนต์ทิ้งไว้ในบริเวณอับหรือไม่มีอากาศถ่ายเทเพียงพอ

คำเตือน
ห้ามทิ้งเด็กให้อยู่ในรถตามลำพังในขณะที่เครื่องยนต์กำลังทำงาน

4. เปิดเครื่องอัดอากาศโดยการเลื่อนสวิทช์ไปที่ตำแหน่ง I

! **สำคัญ**
จะต้องไม่เปิดใช้คอมเพรสเซอร์เป็นเวลานานกว่า 10 นาที - เสี่ยงต่อการเกิดความร้อนสูงเกิน

5. เติมลมยางให้ได้ความดันตามที่ระบุไว้ในตารางความดันลมยาง ดูที่ ยาง - ความดันลมยางที่ได้รับ การรับรอง (น. 505) ถ้าความดันลมยางสูงเกินไปให้ปล่อยลมยางออกโดยใช้วาล์วระบายความดัน
6. ปิดเครื่องอัดอากาศ ปลดท่ออากาศและสายไฟ
7. ติดตั้งฝาบิดกันฝุ่นกลับเข้าที่เดิมบนยาง

ข้อมูลที่เกี่ยวข้อง

- ชุดซ่อมรอยรั่วฉุกเฉิน* (น. 411)
- ชุดซ่อมรอยรั่วฉุกเฉิน* - ภาพรวม (น. 412)
- ชุดซ่อมรอยรั่วฉุกเฉิน* - การตรวจสอบซ้ำ (น. 415)

การบริการและการซ่อมบำรุง

โปรแกรมการให้บริการของวอลโว่

เพื่อให้รถยนต์มีความปลอดภัยและน่าไว้วางใจมากที่สุดเท่าที่จะเป็นไปได้ ให้ปฏิบัติตามโปรแกรมการให้บริการของวอลโว่ที่ระบุไว้ในคู่มือการบริการและการรับประกัน

วอลโว่ขอแนะนำให้ติดต่อศูนย์บริการของวอลโว่ที่ได้รับการแต่งตั้งเพื่อเป็นผู้ทำการบริการและการบำรุงรักษา ศูนย์บริการของวอลโว่มีเจ้าหน้าที่ผู้เชี่ยวชาญ เครื่องมือพิเศษ และข้อมูลการให้บริการ เพื่อให้ท่านมั่นใจได้ว่าจะได้รับการบริการที่มีคุณภาพสูงสุด

! สำคัญ

ในการใช้งานการรับประกันของวอลโว่ ให้ตรวจสอบและปฏิบัติตามคำแนะนำในคู่มือการรับประกันและการบริการ (Service and Warranty Booklet)

ข้อมูลที่เกี่ยวข้อง

- ระบบควบคุมสภาพอากาศ - การตรวจหาข้อบกพร่องและการซ่อมแซม (น. 436)

¹ ใช้กับบางตลาด

² ใช้กับ Sensus Navigation

การจองเวลาเข้ารับบริการและการซ่อม*¹

จัดการข้อมูลการเข้ารับบริการ, การซ่อม และการจองเวลาโดยตรงในรถที่มีการเชื่อมต่ออินเทอร์เน็ตของท่าน

การบริการนี้¹ ทำให้สามารถจองเวลาการเข้ารับบริการและการนำรถเข้าศูนย์บริการได้อย่างสะดวกสบายจากภายในรถโดยตรง ข้อมูลของรถจะถูกส่งไปยังตัวแทนจำหน่ายของท่าน ซึ่งตัวแทนจำหน่ายสามารถเตรียมการสำหรับการนำรถเข้าศูนย์บริการได้ ตัวแทนจำหน่ายจะติดต่อท่านเพื่อนัดหมายเวลา สำหรับบางตลาด ระบบจะเตือนท่านเมื่อใกล้ถึงเวลาที่นัดหมาย และระบบนำทาง² ยังช่วยนำทางท่านไปยังศูนย์บริการเมื่อถึงเวลานำรถเข้าศูนย์บริการได้อีกด้วย

ก่อนที่จะสามารถใช้บริการได้

Volvo ID และโปรไฟล์ของฉัน

- ลงทะเบียน Volvo ID สำหรับข้อมูลเพิ่มเติมและวิธีการสร้าง Volvo ID ดูที่ Volvo ID (น. 25)
- ล็อกอินเข้าสู่พอร์ทัลของเจ้าของ My Volvo ไปที่โปรไฟล์ของท่าน และดำเนินการดังต่อไปนี้:

1. ตรวจสอบว่ารถได้รับการเชื่อมโยงเข้ากับโปรไฟล์ของท่านแล้ว
2. ตรวจสอบว่าข้อมูลสำหรับการติดต่อท่านถูกต้อง
3. เลือกตัวแทนจำหน่ายวอลโว่ที่ท่านต้องการติดต่อเพื่อเข้ารับบริการและทำการซ่อม
4. เลือกช่องทางการติดต่อสื่อสารที่ต้องการ (โทรศัพท์) ข้อมูลการจองเวลาเข้ารับบริการจะถูกส่งไปยังรถและไปที่ท่านโดยผ่านทางอีเมล

เงื่อนไขสำหรับการจองเวลาเข้ารับบริการจากรถ

- ในการส่งและรับข้อมูลการจองเวลาไปยังและจากรถ จะต้องเชื่อมต่อกับอินเทอร์เน็ต สำหรับข้อมูลเกี่ยวกับการเชื่อมต่อรถเข้ากับอินเทอร์เน็ต โปรดดูที่เอกสารข้อมูลเสริมเกี่ยวกับ Sensus Infotainment
- เนื่องจากข้อมูลการจองเวลาเข้ารับบริการจะถูกส่งผ่านทางระบบเครือข่ายโทรศัพท์ส่วนบุคคลของท่าน ดังนั้นจึงจะมีการสอบถามท่านว่าท่านต้องการให้ส่งข้อมูลหรือไม่ ระบบจะถามคำถามนี้เพียงหนึ่งครั้ง หลังจากนั้นจะนำไปใช้กับการเชื่อมต่อที่เลือกไว้ภายในช่วงเวลาที่จำกัดช่วงหนึ่ง
- เพื่อให้การบริการสามารถทำงานได้ และเพื่อให้ระบบทำการติดต่อโดยผ่านทางหน้าจอของรถได้ จะต้องยอมรับข้อความแจ้งให้ทราบ/ข้อความแบบผุดขึ้น ในมุมมองปกติสำหรับแหล่งข้อมูล MY CAR ให้กด OK/MENU จากนั้น Service & repair → Display notifications

การใช้บริการ

ท่านสามารถเข้าใช้งานเมนูและการตั้งค่าทั้งหมดได้จากมุมมองปกติใน MY CAR โดยการกด OK/MENU จากนั้น Service & repair

เมื่อถึงกำหนดเวลาในการเข้ารับบริการ และในบางกรณีเมื่อรถจำเป็นต้องได้รับการซ่อม จะมีการแจ้งให้ทราบบนหน้าจอ (น. 82) และผ่านทางเมนูแบบผุดขึ้นบนหน้าจอ

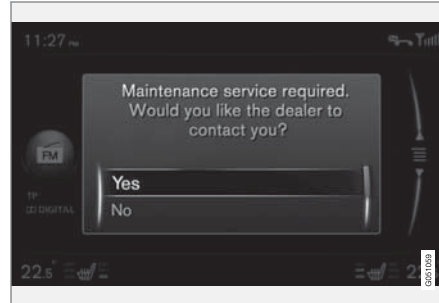

ข้อความแจ้งการเข้ารับบริการในหน้าจอ

ความหมายของตัวเลือกคำตอบในเมนูแบบผุดขึ้นบนหน้าจอ:

- Yes - คำขอการเข้ารับบริการได้ถูกส่งไปยังตัวแทนจำหน่ายของท่าน และตัวแทนจำหน่ายได้ส่งข้อเสนอสำหรับการจองเวลาเข้ารับบริการกลับมาแล้ว ไฟเตือนการเข้ารับบริการจะดับลง และข้อความ

แจ้งเตือนการเข้ารับบริการในหน้าจอปิดแบบรวมจะหายไป

- No - ไม่มีข้อความแบบผุดขึ้นข้อความอื่นที่จะแสดงในหน้าจอ ข้อความในหน้าจอปิดแบบรวมยังคงแสดงอยู่ หลังจากเลือกตัวเลือกนี้แล้ว จะสามารถเริ่มการจองเวลาในแบบแมนนวลในรถได้ โปรดดูด้านล่างนี้
- Postpone - เมนูแบบผุดขึ้นจะแสดงขึ้นเมื่อสตาร์ทรถในครั้งถัดไป

◀◀ จอเวลาการเข้ารับบริการ หรือการซ่อมในแบบแมนนวล¹

1. กดปุ่ม MY CAR ที่คอนโซลกลาง แล้วเลือก Service & repair → Dealer information → Request service or repair
 - > ข้อมูลของรถจะถูกส่งไปยังตัวแทนจำหน่ายของท่านโดยอัตโนมัติ
2. ตัวแทนจำหน่ายส่งข้อเสนอการจองเวลาเข้ารับบริการไปยังรถ
3. ยอมรับหรือร้องขอข้อเสนอการจองเวลาเข้ารับบริการเวลาใหม่

หลังจากยอมรับการจองเวลาเข้ารับบริการแล้ว ข้อมูลการจองเวลาเข้ารับบริการจะถูกบันทึกไว้ในรถ โปรดดูที่ My bookings (การจองเวลาเข้ารับบริการของฉัน) รถจะติดต่อสื่อสารกับท่านโดยอัตโนมัติผ่านทางหน้าจอ โดยใช้ตัวเตือนความจำเกี่ยวกับการจองเวลาเข้ารับบริการและนำทางท่านไปยังศูนย์บริการ

ท่านยังสามารถจองเวลาการเข้าศูนย์บริการโดยผ่านทาง My Volvo ได้อีกด้วย ไปที่ "My bookings" (การจองเวลา

เข้ารับบริการของฉัน) แล้วเลือก "Update" (อัปเดต) เพื่อเข้าไปที่การจองเวลาจาก My Volvo

My bookings (การจองเวลาเข้ารับบริการของฉัน)¹ แสดงข้อมูลการจองเวลาในหน้าจอของรถ ยอมรับหรือร้องขอข้อเสนอการจองเวลาเข้ารับบริการเวลาใหม่

- เลือก Service & repair → My bookings

โทรหาตัวแทนจำหน่าย¹

เมื่อเชื่อมต่อโทรศัพท์ Bluetooth[®] เข้ากับรถ ท่านสามารถโทรหาตัวแทนจำหน่ายของท่านได้ สำหรับการเชื่อมต่อโทรศัพท์ โปรดดูที่เอกสารข้อมูลเสริมเกี่ยวกับ Sensus Infotainment

- เลือก Service & repair → Dealer information → Call dealer

การใช้ระบบนำทาง^{1, 2}

ป้อนศูนย์บริการของท่านเป็นจุดหมายปลายทางหรือจุดผ่านในระบบนำทาง

- เลือก Service & repair → Dealer information → Set single destination

- เลือก Service & repair → Dealer information → Add as waypoint

การส่งข้อมูลของรถ¹

ข้อมูลของรถจะถูกส่งไปยังฐานข้อมูลส่วนกลางของวอลโว่ (ไม่ใช่ตัวแทนจำหน่ายของท่าน) ซึ่งตัวแทนจำหน่ายวอลโว่สามารถเรียกดูข้อมูลของรถได้โดยใช้หมายเลขตัวถังรถ (VIN³) หมายเลขนี้จะพิมพ์ไว้ในสมุดคู่มือการเข้ารับบริการและสมุดคู่มือการรับประกันของรถ และยังมีอยู่ที่มุมด้านล่างซ้ายของกระจกหน้าอีกด้วย

- เลือก Service & repair → Send car data

ข้อมูลการจองเวลาเข้ารับบริการและข้อมูลของรถ

เมื่อท่านตัดสินใจที่จะจองเวลาเข้ารับบริการจากรถของ ท่าน ระบบจะส่งข้อมูลการจองเวลาเข้ารับบริการและข้อมูลของรถไป ข้อมูลของรถประกอบด้วยข้อมูลภายในส่วนต่อไปนี้:

- ความจำเป็นในการเข้ารับบริการ
- สถานะการทำงาน
- ระดับน้ำมัน/น้ำยา

¹ ใช้กับบางตลาด

² ใช้กับ Sensus Navigation

³ หมายเลขตัวถังรถ

- ค่าของมาตรวัด
- หมายเลขตัวถังรถ (VIN³)
- เวอร์ชันของซอฟต์แวร์ของรถ

ข้อมูลที่เกี่ยวข้อง

- Volvo ID (น. 25)

³ หมายเลขตัวถังรถ

ยกรถขึ้น

เมื่อยกรถยนต์ขึ้น จำเป็นต้องติดตั้งแม่แรงหรือ
แขนยกไว้ในตำแหน่งที่กำหนดไว้ที่ได้ห้องรถของ
รถยนต์

① หมายเหตุ

วอลโว่ขอแนะนำให้ใช้เฉพาะแม่แรงของรถรุ่นดังกล่าว หากเลือกแม่แรงอื่นที่นอกเหนือจากที่วอลโว่
แนะนำ ให้ปฏิบัติตามคำแนะนำการใช้งานที่มา
พร้อมกับอุปกรณ์

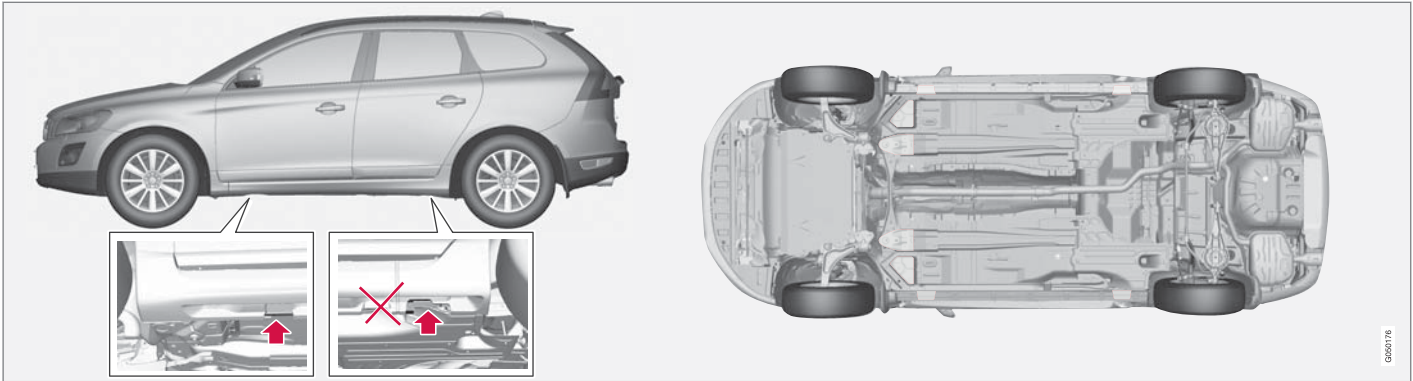

จุดตั้งแม่แรง (ลูกศร) สำหรับแม่แรงของรถ และจุดยก (ทำเครื่องหมายเป็นสีแดง)

ถ้ายกรถขึ้นโดยใช้แม่แรงของศูนย์บริการที่ด้านหน้า จะต้องวางแม่แรงไว้ใต้จุดยกจุดใดจุดหนึ่งจากสี่จุดที่อยู่ไกลที่สุดได้รถ ถ้ายกรถขึ้นโดยใช้แม่แรงของศูนย์บริการที่ด้านหลัง จะต้องวางแม่แรงไว้ใต้จุดยกจุดใดจุดหนึ่ง ดูให้แน่ใจว่า แม่แรงของศูนย์บริการจัดวางอยู่ในลักษณะที่รถไม่สามารถเลื่อนไถลออกจากแม่แรงได้ ใช้ที่ตั้งเพลาหรืออุปกรณ์คล้ายคลึง

ถ้ายกรถยกขึ้นโดยใช้ตัวยกแบบสองเสาของศูนย์บริการ ให้วางแขนยกด้านหน้าและด้านหลังไว้ใต้จุดยกด้านนอก (จุดตั้งแม่แรง) หรือสามารถใช้จุดยกด้านในที่ด้านหน้าก็ได้เช่นกัน

ข้อมูลที่เกี่ยวข้อง

- การเปลี่ยนล้อ - การถอดล้อ (น. 401)

0605178

ฝากระโปรงหน้า - การเปิดและการปิด

ฝากระโปรงหน้าสามารถเปิดได้เมื่อดันปุ่มเปิดฝากระโปรงไปด้านหลังและเลื่อนตัวล็อกข้างๆ ตะแกรงหน้าหม้อน้ำไปทางด้านซ้าย



- 1 ดึงมือจับข้างเบ้นต่างๆ สัญลักษณ์ข้อมูลจะติดสว่างบนหน้าจอของแผงหน้าปัดแบบรวมเมื่อเปิดฝากระโปรง โปรดดู แผงหน้าปัดแบบรวม - ความหมายของสัญลักษณ์แสดงผล (น. 89)

- 2 เลื่อนตัวล็อกไปทางซ้ายและเปิดฝากระโปรงหน้า (ตะขอล็อกจะอยู่ระหว่างไฟหน้าและตะแกรงหน้าหม้อน้ำ โปรดดูภาพประกอบ)

⚠ คำเตือน

ตรวจสอบว่า ฝากระโปรงหน้าล็อกเข้าที่อย่างถูกต้องเมื่อปิดฝากระโปรง

ข้อมูลที่เกี่ยวข้อง

- ห้องเครื่องยนต์ - การตรวจเช็ค (น. 428)
- ห้องเครื่องยนต์ - ภาพรวม (น. 426)

ห้องเครื่องยนต์ - ภาพรวม

ภาพรวมจะแสดงชิ้นส่วนต่างๆ ที่เกี่ยวข้องกับการบริการ

ห้องเครื่องยนต์ 4 สูบ

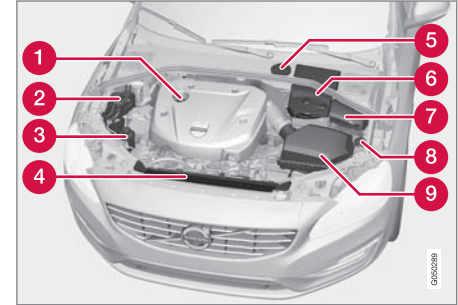

ลักษณะของห้องเครื่องยนต์อาจแตกต่างกันออกไปโดยขึ้นอยู่กับรุ่นและชนิดเครื่องยนต์

- 1 ท่อเติมน้ำมันเครื่อง
- 2 ถังพักน้ำหล่อเย็น
- 3 กระจุกน้ำมันพวงมาลัยเพาเวอร์
- 4 หม้อน้ำ
- 5 กระจุกน้ำมันเบรกและคลัตช์ (อยู่ทางด้านคนขับ)
- 6 แบตเตอรี่

- 7 กล่องรีเลย์และกล่องฟิวส์
- 8 ท่อเติมน้ำยาทำความสะอาด
- 9 ตัวกรองอากาศ

⚠ คำเตือน

ระบบจุดระเบิดมีแรงดันไฟและเอาต์พุตในระดับสูงมาก แรงดันไฟฟ้าในระบบจุดระเบิดอยู่ในระดับที่อันตรายสูง สวิตช์กุญแจของระบบไฟฟ้าของรถยนต์จะต้องอยู่ที่ตำแหน่ง 0 เสมอเมื่อทำงานใดๆ ก็ตาม ภายในห้องเครื่องยนต์ ดูที่ ตำแหน่งสวิตช์กุญแจ - ฟังก์ชันการทำงานที่ระดับต่างๆ (น. 113)

ห้ามสัมผัสหัวเทียนหรือคอยล์จุดระเบิดเมื่อสวิตช์กุญแจของระบบไฟฟ้ารถยนต์อยู่ที่ตำแหน่ง II หรือเมื่อเครื่องยนต์ روشن

ห้องเครื่องยนต์ของเครื่องยนต์ดีเซล 5 สูบ

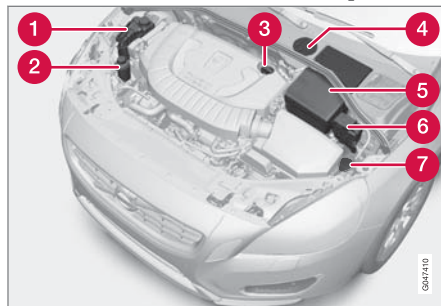

ลักษณะของห้องเครื่องยนต์อาจแตกต่างกันออกไปโดยขึ้นอยู่กับรุ่นและชนิดเครื่องยนต์

- 1 ถังพักน้ำหล่อเย็น
- 2 กระจุกน้ำมันพวงมาลัยเพาเวอร์
- 3 ท่อเติมน้ำมันเครื่อง
- 4 กระจุกน้ำมันเบรกและคลัตช์ (อยู่ทางด้านคนขับ)
- 5 แบตเตอรี่
- 6 กล่องรีเลย์และกล่องฟิวส์
- 7 ท่อเติมน้ำยาทำความสะอาด

⚠ คำเตือน

สวิตช์กุญแจของระบบไฟฟ้าของรถยนต์จะต้องอยู่ที่ตำแหน่ง 0 เสมอเมื่อทำงานใดๆ ก็ตามภายในห้องเครื่องยนต์ ดูที่ ตำแหน่งสวิตช์กุญแจ - ฟังก์ชันการทำงานที่ระดับต่างๆ (น. 113)

ข้อมูลที่เกี่ยวข้อง

- ฝากระโปรงหน้า - การเปิดและการปิด (น. 426)
- ห้องเครื่องยนต์ - การตรวจเช็ค (น. 428)

การบริการและการซ่อมบำรุง

ห้องเครื่องยนต์ - การตรวจเช็ค

น้ำมันเครื่องและสารเหลวบางอย่างควรได้รับการตรวจเช็คตามรอบเวลาอย่างสม่ำเสมอ

การตรวจเช็คอย่างสม่ำเสมอ

ตรวจสอบน้ำมันและน้ำยาต่อไปนี้เป็นประจำ เช่น เมื่อเติมน้ำมันเชื้อเพลิง:

- น้ำหล่อเย็น
- น้ำมันเครื่อง
- น้ำมันพวงมาลัยเพาเวอร์
- น้ำล้างกระจก

⚠ คำเตือน

โปรดระลึกอยู่เสมอว่า พัดลมหม้อน้ำ (อยู่ที่ด้านหน้าของห้องเครื่องยนต์ หลังหม้อน้ำ) อาจเริ่มทำงานโดยอัตโนมัติ หลังจากที่ตั้งเครื่องยนต์แล้วเป็นเวลาหนึ่ง

ในการทำความสะอาดเครื่องยนต์ ให้ใช้บริการของศูนย์บริการเสมอ โดยขอแนะนำให้ใช้ศูนย์บริการที่ได้รับการแต่งตั้งอย่างเป็นทางการ หากเครื่องยนต์ร้อน อาจทำให้เกิดไฟไหม้ได้

ข้อมูลที่เกี่ยวข้อง

- ผ่ากระโปรงหน้า - การเปิดและการปิด (น. 426)
- ห้องเครื่องยนต์ - ภาพรวม (น. 426)
- น้ำหล่อเย็น - ระดับ (น. 433)
- น้ำมันเครื่อง - การตรวจสอบและการเติม (น. 430)
- น้ำมันพวงมาลัยเพาเวอร์ - ระดับ (น. 435)
- น้ำล้างกระจก - การเติม (น. 448)

น้ำมันเครื่อง - ทั่วไป

จะต้องใช้น้ำมันเครื่องที่ได้รับการรับรองเพื่อให้สามารถใช้ช่วงเวลาการเข้ารับบริการที่แนะนำได้

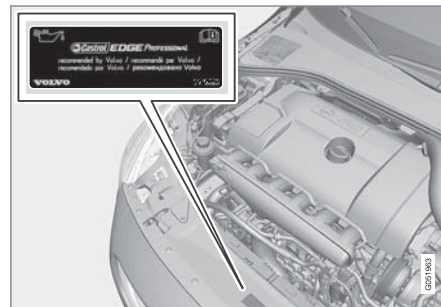

คำแนะนำของวอลโว่:



เมื่อขับขี่ในสภาพการขับขี่ที่ส่งผลในแง่ลบ โปรดดูที่
น้ำมันเครื่อง - สภาพการขับขี่ที่ส่งผลในแง่ลบ (น. 493)



! **สำคัญ**

เพื่อให้เป็นไปตามข้อกำหนดของช่วงเวลากการเข้ารับ
บริการของเครื่องยนต์ เครื่องยนต์ทั้งหมดจะได้รับ
การเติมน้ำมันเครื่องยนต์สังเคราะห์แบบดัดแปลง
พิเศษจากโรงงาน น้ำมันที่เลือกเป็นผลจากการ
พิจารณาประเด็นต่างๆ อย่างละเอียด ซึ่งได้แก่ อายุ
การใช้งาน คุณสมบัติน้ำมัน การสิ้นเปลือง
น้ำมันเชื้อเพลิง และผลกระทบที่มีต่อสิ่งแวดล้อม

จะต้องใช้น้ำมันเครื่องที่ได้รับการรับรองเพื่อให้
สามารถใช้ช่วงเวลาการเข้ารับบริการที่แนะนำได้ ให้
ใช้เฉพาะเกรดน้ำมันที่กำหนดให้ใช้เท่านั้นสำหรับ
การเติมและการเปลี่ยนน้ำมัน มิฉะนั้นจะเกิดความ
เสี่ยงในด้านอายุการใช้งาน คุณสมบัติน้ำมัน
การสิ้นเปลืองน้ำมันเชื้อเพลิง และผลกระทบที่มีต่อ
สิ่งแวดล้อม

Volvo Car Corporation จะไม่รับผิดชอบตามการ
รับประกัน หากไม่ใช้น้ำมันเครื่องตามเกรดและความ
หนืดที่กำหนด

วอลโว่ขอแนะนำให้ศูนย์บริการของวอลโว่ที่ได้รับ
การแต่งตั้งเป็นผู้เปลี่ยนน้ำมัน

วอลโว่มีระบบการเตือนระดับน้ำมันหล่อลื่นต่ำ/สูง หรือ
ความดันน้ำมันหล่อลื่นต่ำอยู่หลายระบบด้วยกัน
เครื่องยนต์บางรุ่นจะมีเซ็นเซอร์ความดันน้ำมันหล่อลื่น
ซึ่งในกรณีนี้จะใช้สัญลักษณ์เตือนความดันน้ำมันหล่อ
ลื่นต่ำในแผงหน้าปัดแบบรวม  รุ่นอื่นๆ จะมี
เซ็นเซอร์ระดับน้ำมันหล่อลื่น ซึ่งคนขับจะได้รับการแจ้ง
เตือนโดยใช้สัญลักษณ์เตือนในแผงหน้าปัด  และ
ข้อความแสดง บางรุ่นจะมีทั้งสองระบบ ติดต่อกับตัวแทน
จำหน่ายของวอลโว่สำหรับข้อมูลเพิ่มเติม

เปลี่ยนน้ำมันเครื่องและกรองน้ำมันตามช่วงการเปลี่ยนที่
ระบุไว้ในคู่มือการบริการและการรับประกัน

การใช้น้ำมันที่มีเกรดสูงกว่าที่ระบุจะสามารถทำได้ ถ้า
ขับขี่ในสภาพที่เป็นผลเสียต่อดว วอลโว่ขอแนะนำให้ใช้
น้ำมันที่มีเกรดสูงกว่าที่กำหนดไว้ โปรดดูใน น้ำมันเครื่อง
- สภาพการขับขี่ที่ส่งผลในแง่ลบ (น. 493)

สำหรับปริมาณการเติม โปรดดูที่ น้ำมันเครื่อง - เกรด
และปริมาณ (น. 495)

ข้อมูลที่เกี่ยวข้อง

- น้ำมันเครื่อง - การตรวจสอบและการเติม (น. 430)

น้ำมันเครื่อง - การตรวจสอบและการเติม

ระดับน้ำมันเครื่องจะมีการตรวจจับโดยเซ็นเซอร์วัด

ระดับน้ำมันแบบอิเล็กทรอนิกส์

4 สืบ



ท่อเติมน้ำมัน⁴

ในบางกรณี อาจจำเป็นต้องเติมน้ำมันเครื่องให้ได้ระดับ
ในระหว่างรอบการเข้ารับบริการ

ท่านไม่จำเป็นต้องดำเนินการใดๆ เกี่ยวกับระดับน้ำมัน
เครื่องจนกว่าจะมีข้อความปรากฏบนหน้าจอของแผง
หน้าปัดแบบรวม ดูภาพประกอบต่อไปนี้

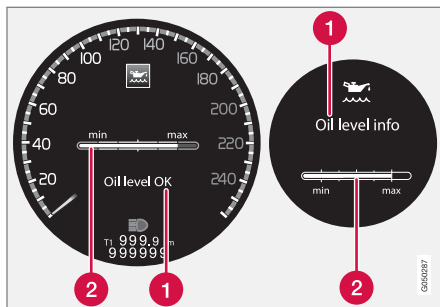

ข้อความและภาพกราฟิกในหน้าจอ ส่วนแสดงผลทางด้านซ้าย
จะแสดงบนแผงหน้าปัดแบบรวมแบบดิจิทัล และทางด้าน
ขวาจะเป็นแบบอนาล็อก

- 1 ข้อความ
- 2 ระดับน้ำมันเครื่อง

ระดับน้ำมันหล่อลื่นจะได้รับการตรวจสอบโดยใช้เกจวัด
ระดับน้ำมันหล่อลื่นแบบอิเล็กทรอนิกส์ที่มีปุ่มหมุนเมื่อ
ดับเครื่องยนต์ โปรดดู การไปยังส่วนต่างๆ ของเมนู -
แผงหน้าปัดแบบรวม (น. 149)

⚠ คำเตือน

ถ้าข้อความ Oil service required แสดงขึ้น โปรดนำ
รถเข้าไปที่ศูนย์บริการ ขอแนะนำให้ผู้ศูนย์บริการ
ของวอลโว่ที่ได้รับการแต่งตั้งอย่างเป็นทางการ
ระดับน้ำมันอาจสูงเกินไป

! สำคัญ

ถ้ามีการแจ้งว่าระดับน้ำมันหล่อลื่นต่ำ ให้เติมตาม
ปริมาณที่ระบุไว้เท่านั้น ตัวอย่างเช่น 0.5 ลิตร

i หมายเหตุ

ระบบจะตรวจหาการเปลี่ยนแปลงไม่พบโดยตรงเมื่อ
มีน้ำมันอยู่เต็มหรือน้ำมันหมดถึง การแสดงระดับ
น้ำมันหล่อลื่นจะถูกตั้งหลังจากที่ขับที่รูดเป็นระยะ
ทางประมาณ 30 กม. และได้จอดอยู่กับที่โดยดับ
เครื่องยนต์ไว้และอยู่บนพื้นระดับเป็นเวลา 5 นาที
แล้ว

⁴ เครื่องยนต์ที่มีเซ็นเซอร์ระดับน้ำมันหล่อลื่นแบบอิเล็กทรอนิกส์จะไม่มีก้านวัดระดับน้ำมันเชื้อเพลิง

⚠ คำเตือน

ห้ามให้น้ำมันกระเด็นใส่ท่อไอเสียที่ร้อนเนื่องจากอาจทำให้เกิดประกายไฟได้

การวัดระดับน้ำมันหล่อลื่น, 4 สูบ

ถ้าจำเป็นต้องตรวจสอบระดับน้ำมันหล่อลื่น ให้ดำเนินการตามขั้นตอนต่อไปนี้

1. สิ่งงานตำแหน่งสวิตช์กุญแจ II คู่มือ ตำแหน่งสวิตช์กุญแจ - ฟังก์ชันการทำงานที่ระดับต่างๆ (น. 113)
2. หมุนปุมหมุนบนก้านควบคุมด้านซ้ายไปที่ตำแหน่ง Oil level
 - > จากนั้นข้อมูลระดับน้ำมันเครื่องจะปรากฏขึ้น สำหรับข้อมูลเพิ่มเติมเกี่ยวกับการจัดการเมนูโปรดดูที่ การไปยังส่วนต่างๆ ของเมนู - แผงหน้าปัดแบบรวม (น. 149)

ⓘ หมายเหตุ

ถ้าสภาพต่างๆ ไม่เป็นไปตามเงื่อนไขสำหรับการวัดระดับน้ำมันหล่อลื่น (เช่น เวลาหลังจากดับเครื่องยนต์, ความเอียงของรถ, อุณหภูมิภายนอก เป็นต้น) ข้อความ Not available จะแสดงขึ้น กรณีนี้ไม่ได้หมายความว่า ระบบของรถมีความผิดปกติใดๆ

ดีเซล 5 สูบ

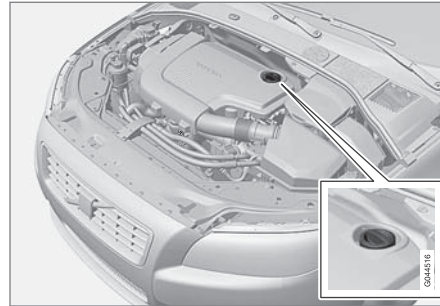

ท่อเติมน้ำมัน⁵

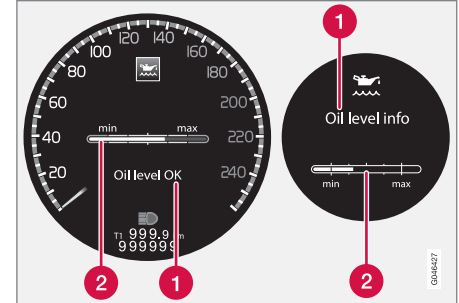

ข้อความและภาพกราฟิกในหน้าจอ ส่วนแสดงผลทางด้านซ้ายจะแสดงบนแผงหน้าปัดแบบรวมแบบดิจิทัล และทางด้านขวาจะเป็นแบบอนาล็อก

- 1 ข้อความ
- 2 ระดับน้ำมันเครื่อง

ระดับน้ำมันหล่อลื่นจะได้รับการตรวจสอบโดยใช้เกจวัดระดับน้ำมันหล่อลื่นแบบอิเล็กทรอนิกส์ที่มีปุมหมุนเมื่อดับเครื่องยนต์ โปรดดู การไปยังส่วนต่างๆ ของเมนู - แผงหน้าปัดแบบรวม (น. 149)

⁵ เครื่องยนต์ที่มีเซ็นเซอร์ระดับน้ำมันหล่อลื่นแบบอิเล็กทรอนิกส์จะไม่ก้านวัดระดับน้ำมันเชื้อเพลิง



⚠ คำเตือน

ถ้าข้อความ Oil service required แสดงขึ้น โปรดนำรถเข้าไปที่ศูนย์บริการ ขอแนะนำให้ใช้ศูนย์บริการของวอลโว่ที่ได้รับการแต่งตั้งอย่างเป็นทางการ ระดับน้ำมันอาจสูงเกินไป

! สำคัญ

ในกรณีที่มีข้อความ Oil level low Refill 0.5 litre ให้เติมเพียง 0.5 ลิตร

📌 หมายเหตุ

ระบบจะตรวจดูระดับน้ำมันได้เฉพาะในขณะที่กำลังขับรถเท่านั้น ระบบจะตรวจหาการเปลี่ยนแปลงไม่พบโดยตรงเมื่อมีน้ำมันอยู่เต็มหรือน้ำมันหมดถึงท่านต้องขับรถเป็นระยะทาง ประมาณ 30 กม./ชม. จากนั้นระดับน้ำมันที่แสดงจะถูกต้อง

⚠ คำเตือน

อย่าเติมน้ำมันอีก หากระดับน้ำมัน (3) หรือ (4) ปรากฏดังที่แสดงในภาพประกอบด้านล่างนี้ ระดับน้ำมันต้องสูงไม่เกิน MAX หรือต่ำกว่า MIN เนื่องจากอาจทำให้เครื่องยนต์เสียหายได้

⚠ คำเตือน

ห้ามให้น้ำมันกระเด็นใส่ท่อไอเสียที่ร้อนเนื่องจากอาจทำให้เกิดประกายไฟได้

การวัดระดับน้ำมันหล่อลื่น, เครื่องยนต์ดีเซล 5 สูบ ถ้าจำเป็นต้องตรวจสอบระดับน้ำมันหล่อลื่น ให้ดำเนินการตามขั้นตอนต่อไปนี้

1. สั่งงานตำแหน่งสวิตช์กุญแจ II ดูที่ ตำแหน่งสวิตช์กุญแจ - ฟังก์ชันการทำงานที่ระดับต่างๆ (น. 113)

2. หมุนปุ่มหมุนบนก้านควบคุมด้านซ้ายไปที่ตำแหน่ง Oil level

> ข้อมูลจะแสดงขึ้นบนระดับน้ำมันเครื่อง โปรดดูภาพประกอบต่อไปนี่ซึ่งแสดงข้อความและภาพกราฟที่กบนจอแสดงผล ส่วนแสดงผลทางด้านซ้ายจะแสดงบนแผงหน้าปัดแบบรวมแบบดิจิทัล และทางด้านขวาจะเป็นแบบอนาล็อก

สำหรับข้อมูลเพิ่มเติมเกี่ยวกับการจัดการเมนูโปรดดูที่ การไปยังส่วนต่างๆ ของเมนู - แผงหน้าปัดแบบรวม (น. 149)

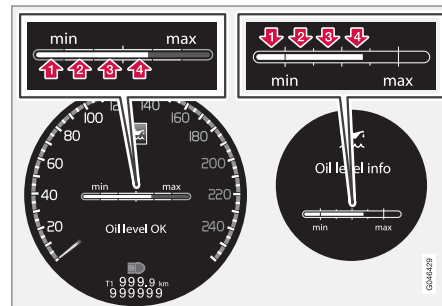

ตัวเลข 1-4 คือระดับการเติม น้ำมันน้ำมันอีกหากจอแสดงระดับ (3) หรือ (4) แนะนำให้เติมจนถึงระดับ 4

ข้อมูลที่เกี่ยวข้อง

- น้ำมันเครื่อง - ทั่วไป (น. 428)

น้ำหล่อเย็น - ระดับ

น้ำหล่อเย็นทำหน้าที่ในการหล่อเย็นเครื่องยนต์แบบสันดาปภายในให้อยู่ในช่วงอุณหภูมิทำงานปกติ ความร้อนที่ส่งผ่านจากเครื่องยนต์ไปยังน้ำหล่อเย็นสามารถนำไปใช้ในการทำความร้อนห้องโดยสารได้

การตรวจสอบระดับน้ำมัน

ระดับน้ำหล่อเย็นจะต้องอยู่ระหว่างเครื่องหมาย MIN และ MAX บนถังพัก ถ้าไม่เต็มระบบหล่อเย็นไว้อย่างเพียงพอ อาจเกิดสภาพอุณหภูมิสูงเกินไป และทำให้เสี่ยงต่อการเกิดความเสียหายของเครื่องยนต์ได้

i หมายเหตุ

ตรวจสอบระดับสารหล่อเย็นอย่างสม่ำเสมอเมื่อเครื่องยนต์เย็น

การเติมน้ำมัน

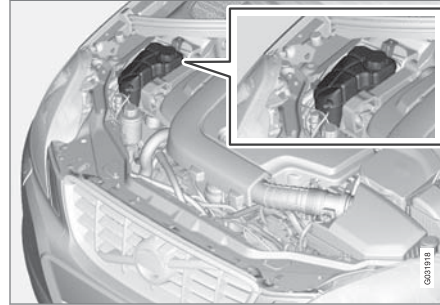

เมื่อเติมน้ำหล่อเย็น ให้ปฏิบัติตามคำแนะนำบนบรรจุภัณฑ์ อย่าเติมน้ำเปล่าเพียงอย่างเดียว ความเสี่ยงในการที่น้ำจะแข็งตัวอาจเพิ่มขึ้น ถ้าความเข้มข้นของน้ำหล่อเย็นมากหรือน้อยเกินไป

ถ้ามีน้ำหล่อเย็นได้รถ, ถ้ามีควันน้ำหล่อเย็น หรือถ้าต้องเติมมากกว่า 2 ลิตร โปรดเรียกหน่วยกู้รถเสมอ เพื่อหลีกเลี่ยงไม่ให้เครื่องยนต์ได้รับความเสียหายเมื่อสตาร์ท เนื่องจากระบบหล่อเย็นที่ผิดปกติ

⚠ คำเตือน

น้ำหล่อเย็นจะร้อนมาก หากจำเป็นต้องเติมสารหล่อเย็นขณะที่รถยนต์อยู่ในอุณหภูมิทำงาน ให้คลายสายรูฝาปิดถึงน้ำออกอย่างช้าๆ เพื่อค่อยๆ ลดความดันลง

! **สำคัญ**

- คลอรีน คลอไรด์ และเกลืออื่นๆ ในปริมาณมาก อาจทำให้เกิดสนิมในระบบหล่อเย็น
- ใช้น้ำหล่อเย็นที่มีสารป้องกันสนิมที่วอลโว่ แนะนำเสมอ
- ดูให้แน่ใจว่า ส่วนผสมของน้ำหล่อเย็นประกอบด้วยน้ำ 50% และน้ำหล่อเย็น 50%
- ผสมน้ำหล่อเย็นกับน้ำประปาที่มีคุณภาพที่ได้รับการรับรอง ถ้ามีข้อสงสัยใดๆ เกี่ยวกับคุณภาพของน้ำ ให้ใช้น้ำหล่อเย็นที่ผสมแล้วตามคำแนะนำของวอลโว่
- เมื่อซาร์จระบบหล่อเย็น/เปลี่ยนส่วนประกอบของระบบหล่อเย็น ล้างระบบหล่อเย็นให้สะอาดด้วยน้ำประปาที่มีคุณภาพเป็นที่รองรับ หรือล้างด้วยสารหล่อเย็นที่ผสมไว้แล้ว
- เดินเครื่องยนต์เมื่อมีการเติมระบบหล่อเย็นเต็มแล้วเท่านั้น มิฉะนั้นแล้ว อาจทำให้เกิดการร้อนจัดจนเกิดความเสียหาย (การแตกร้า) ที่ฝาสูบได้

สำหรับความจุและมาตรฐานเกี่ยวกับคุณภาพของน้ำโปรตุเกสที่ น้ำหล่อเย็น - เกรดและปริมาณ (น. 497)

น้ำมันเบรกและน้ำมันคลัตช์ - ระดับ

ระดับน้ำมันเบรกและน้ำมันคลัตช์ควรอยู่ระหว่างเครื่องหมาย MIN และ MAX บนถังเก็บ

การตรวจสอบระดับน้ำมัน

น้ำมันเบรกและน้ำมันคลัตช์ใช้กระปุกน้ำมันร่วมกัน ระดับน้ำมันจะต้องอยู่ระหว่างเครื่องหมาย MIN และ MAX ที่สามารถมองเห็นได้ภายในกระปุก ให้ตรวจสอบระดับน้ำมันอย่างสม่ำเสมอ

เปลี่ยนน้ำมันเบรกปีเว้นปี หรือทุกๆ ครั้งที่สองของการเข้ารับบริการตามปกติ

ควรเปลี่ยนน้ำมันทุกปีสำหรับรถที่มีสภาพการขับขี่ที่ต้องใช้งานเบรกอย่างหนักและบ่อยครั้ง เช่น การขับขึ้นเนินภูเขาหรือในเขตร้อนที่มีความชื้นสูง

สำหรับปริมาณและเกรดของน้ำมันเบรกที่แนะนำให้ใช้โปรดดูที่ น้ำมันเบรก - เกรดและปริมาณ (น. 500)

⚠ คำเตือน

หากน้ำมันเบรกมีระดับต่ำกว่า MIN ในกระปุกน้ำมันเบรก ห้ามขับรถต่อไปโดยที่ไม่ได้เติมน้ำมันเบรก
 วอลโว่ขอแนะนำให้ตรวจสอบสาเหตุของการสูญเสีย
 น้ำมันเบรกโดยให้ศูนย์บริการของวอลโว่ที่ได้รับการ
 แต่งตั้งเป็นผู้ดำเนินการ

การเติมน้ำมัน

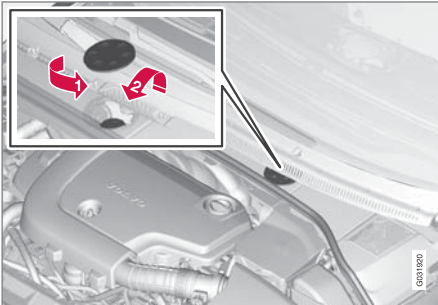

กระปุกของเหลวตั้งอยู่บนด้านคนขับ

กระปุกน้ำมันอยู่ใต้ฝาถังซึ่งครอบคลุมไซนเย็นในห้อง
 เก็บสัมภาระ จะต้องถอดฝาครอบกลมออกก่อนจึงจะเข้า
 ถึงฝากระปุกได้

ⓘ หมุนและเปิดฝาบนฝาครอบ

➡ ถอดฝากระปุกและเติมน้ำมัน ระดับต้องอยู่ระหว่าง
 เครื่องหมาย MIN และ MAX ที่อยู่ด้านในของ
 กระปุก

⚠ สำคัญ

อย่าลืมหันปิดฝากลับคืน

น้ำมันพวงมาลัยเพาเวอร์ - ระดับ

ระดับน้ำมันพวงมาลัยเพาเวอร์ต้องอยู่ระหว่าง
 เครื่องหมาย MIN และ MAX บนกระปุกน้ำมัน
 น้ำมันนี้จะไม่จำเป็นต้องทำการเปลี่ยน

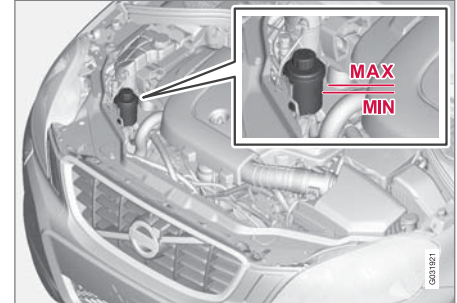

⚠ สำคัญ

รักษาความสะอาดบริเวณรอบกระปุกน้ำมัน
 พวงมาลัยเพาเวอร์เมื่อทำการตรวจสอบ ฝาจะต้อง
 ไม่เปิดอยู่

ตรวจสอบระดับน้ำมันเมื่อเข้ารับบริการทุกครั้ง
 ไม่จำเป็นต้องเปลี่ยนน้ำมัน ระดับจะต้องอยู่ระหว่าง
 เครื่องหมาย MIN และ MAX



การบริการและการซ่อมบำรุง

สำหรับเกรดของน้ำมันที่แนะนำให้ใช้ ดูที่ น้ำมันพวงมาลัยเพาเวอร์ - เกรด (น. 500)

คำเตือน

ถ้ามีความผิดปกติเกิดขึ้นในระบบพวงมาลัยเพาเวอร์ หรือถ้าเครื่องยนต์ดับและจำเป็นต้องทำการลากรถ พวงมาลัยจะหนักกว่าปกติมาก อ่านเกี่ยวกับสิ่งที่ต้องปฏิบัติตามเมื่อทำการลากรถ (น. 390)

ระบบควบคุมสภาพอากาศ - การตรวจหาข้อบกพร่องและการซ่อมแซม

การบริการและซ่อมแซมระบบปรับอากาศจะต้องดำเนินการโดยศูนย์บริการที่ได้รับการแต่งตั้งอย่างเป็นทางการเท่านั้น

การตรวจสอบและแก้ไขปัญหาและการซ่อมระบบปรับอากาศจะมีค่าใช้จ่ายฟลูออเรสเซนต์ ท่านสามารถใช้แสงอัลตราไวโอเล็ตในระหว่างการตรวจสอบการรั่วได้

วอลโว่ขอแนะนำให้ท่านติดต่อศูนย์บริการวอลโว่ที่ได้รับอนุญาต

รถที่ใช้ป้ายยาทำความเย็น R134a

คำเตือน

ระบบปรับอากาศจะมีสารทำความเย็น R134a แบบปรับความดันแล้ว ระบบนี้ต้องได้รับการบริการและซ่อมแซมจากศูนย์บริการที่ได้รับการแต่งตั้งแล้วเท่านั้น

รถที่ใช้ป้ายยาทำความเย็น R1234yf

คำเตือน

ระบบปรับอากาศจะมีป้ายยาทำความเย็น R1234yf ที่มีความดัน ตาม SAE J2845 (การฝึกอบรมช่างเทคนิคสำหรับการบริการที่ปลอดภัยและการจำกัดการใช้ป้ายยาทำความเย็นในระบบปรับอากาศแบบเคลื่อนที่) การบริการและการซ่อมระบบป้ายยาทำความเย็นจะต้องดำเนินการโดยช่างเทคนิคที่ได้รับการรับรองและผ่านการฝึกอบรมแล้วเท่านั้น เพื่อให้แน่ใจได้ถึงความปลอดภัยของระบบ

ข้อมูลที่เกี่ยวข้อง

- โปรแกรมการให้บริการของวอลโว่ (น. 420)

การเปลี่ยนหลอดไฟ - ทั่วไป

คนขับสามารถเปลี่ยนหลอดไฟหลายดวงของรถได้ด้วยตัวเอง สำหรับการเปลี่ยนไฟ LED และไฟซีนอน โปรดติดต่อศูนย์บริการ

หลอดไฟที่ใช้จะระบุไว้อย่างจำเพาะเจาะจง (น. 445) รายการต่อไปนี้จะมียี่ห้อเกี่ยวกับตำแหน่งของหลอดไฟและไฟอื่นๆ ซึ่งเป็นชนิดพิเศษ เช่น ไฟ LED⁶ หรือชนิดที่ไม่ควรเปลี่ยน เว้นแต่จะให้ศูนย์บริการ⁷ เป็นผู้ดำเนินการ:

- ไฟหน้าซีนอนแบบแอคทีฟ - ABL (ไฟซีนอน)
- ไฟสำหรับการขับขึ้นในเวลากลางวันไฟแสดงตำแหน่ง, ด้านหน้า
- ไฟขณะเข้าโค้ง
- ไฟเลี้ยวด้านข้าง, กระจกมองข้าง
- ไฟแสงสว่างนำทางเข้ารถ, กระจกมองข้าง
- ไฟภายในรถแยกจากไฟอำนวยความสะดวกด้านหน้า
- ไฟตำแหน่ง, ด้านหลัง
- ไฟข้าง

- ไฟเลี้ยว, ด้านหลัง

⚠ คำเตือน

ในรถที่ติดตั้งไฟหน้าซีนอน การเปลี่ยนหลอดไฟซีนอนจะต้องทำที่ศูนย์บริการเท่านั้น เราขอแนะนำให้ใช้ศูนย์บริการของวอลโว่ที่ได้รับการแต่งตั้งอย่างเป็นทางการ การทำงานกับไฟซีนอนเป็นงานที่ต้องใช้ความระมัดระวังอย่างมาก เนื่องจากไฟหน้ามีชุดอุปกรณ์ที่ใช้แรงดันไฟฟ้าสูงติดตั้งอยู่

⚠ คำเตือน

เมื่อเปลี่ยนหลอดไฟ ระบบไฟฟ้าของรถยนต์ต้องอยู่ในตำแหน่งสวิตช์กุญแจ 0 คู่ที่ ตำแหน่งสวิตช์กุญแจ - ฟังก์ชันการทำงานที่ระดับต่างๆ (น. 113)

! สำคัญ

ห้ามแตะชิ้นส่วนที่แก้วของหลอดไฟด้วยมือเปล่า ความร้อนจะทำให้หน้ามันจากนิ้วมือระเหยเป็นไอและเคลือบตัวสะท้อนแสงไว้ซึ่งเป็นสาเหตุให้เกิดการชำรุดเสียหายได้

i หมายเหตุ

หากข้อความแสดงข้อผิดพลาดยังปรากฏอยู่หลังจากเปลี่ยนหลอดไฟที่ชำรุดแล้ว เราขอแนะนำให้ท่านนำรถเข้าไปที่ศูนย์บริการของวอลโว่ที่ได้รับการแต่งตั้งอย่างเป็นทางการ

i หมายเหตุ

ไฟส่องสว่างภายนอก เช่น ไฟหน้าและไฟท้าย อาจมีละอองน้ำเกาะชั่วคราวที่ด้านในของเลนส์ ซึ่งถือเป็นเรื่องปกติ ไฟส่องสว่างภายนอกทั้งหมดได้รับการออกแบบมาให้ทนทานต่อสภาวะนี้ โดยทั่วไป ละอองน้ำจะถูกระบายออกจากเรือนหลอดไฟเมื่อหลอดไฟเปิดอยู่นานระยะหนึ่ง

⁶ LED (Light Emitting Diode)

⁷ ขอแนะนำให้ติดต่อศูนย์บริการของวอลโว่ที่ได้รับการแต่งตั้ง

◀◀ ข้อมูลที่เกี่ยวข้อง

- การเปลี่ยนหลอดไฟ - ไฟหน้า (น. 438)
- การเปลี่ยนหลอดไฟ - ตำแหน่งของหลอดไฟด้านหลัง (น. 444)
- การเปลี่ยนหลอดไฟ - ไฟกระจกเสริมสวย (น. 445)
- การเปลี่ยนหลอดไฟ - ไฟแสงสว่างภายในบริเวณที่เก็บสัมภาระ (น. 444)
- การเปลี่ยนหลอดไฟ - ไฟส่องแผ่นป้ายทะเบียน (น. 444)

การเปลี่ยนหลอดไฟ - ไฟหน้า

การเปลี่ยนหลอดไฟหน้าทุกดวงสามารถทำได้ผ่านทางห้องเครื่องยนต์ โดยขั้นแรก ให้คลายชุดไฟหน้าและถอดออกทั้งชุด

การถอดไฟหน้า

ตั้งคาร์ระบบไฟฟ้ารถยนต์ในตำแหน่งกุญแจ 0, โปรดดูตำแหน่งสวิตช์กุญแจ - ฟังก์ชันการทำงานที่ระดับต่างๆ (น. 113)

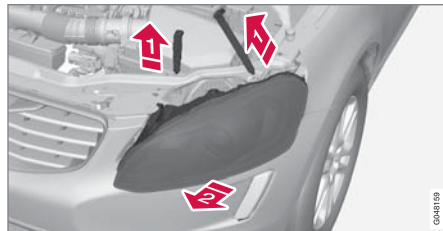

1▶ ดึงสลักล๊อคไฟหน้าออก

2▶ ดึงไฟหน้าออกไปทางด้านหน้าตรงๆ

! สำคัญ

ห้ามดึงสายไฟ ให้ดึงเฉพาะหัวต่อเท่านั้น

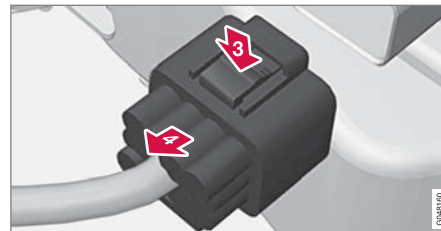

3▶ ปลดหัวต่อไฟหน้าโดยใช้นิ้วหัวแม่มือกดคลิกป็นับลงไป

4▶ ในขณะเดียวกัน ให้ใช้อีกมือหนึ่งดึงหัวต่อออก

5. ยกไฟหน้าออก และวางไว้บนพื้นผิวที่อ่อนนุ่มเพื่อป้องกันไม่ให้มีรอยขีดข่วนบนเลนส์

6. เปลี่ยนหลอดไฟที่เสีย

การติดตั้งไฟหน้า

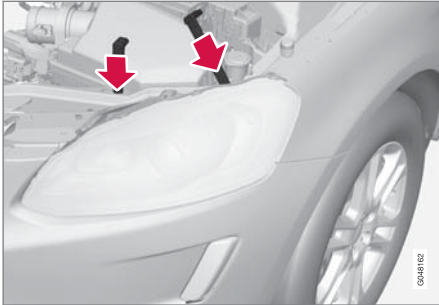

เมื่อติดตั้ง ให้ตรวจสอบว่าหมุดล็อกขนาดยาวถูกล็อกอยู่ ซึ่งควรล็อกอยู่ทั้งสองปลาย

1. ใส่ขั้วต่อสาย ควรได้ยินเสียงคลิก
2. ใส่ไฟหน้ากลับเข้าที่พร้อมสลักล็อก ตรวจสอบว่าสลักสอดเข้าตำแหน่งอย่างแน่นหนา
3. ตรวจสอบไฟส่องสว่าง

ต้องติดตั้งไฟหน้าและขั้วต่ออย่างแน่นหนาก่อนที่จะเปิดสวิตซ์ไฟ หรือก่อนเสียบกุญแจรีโมตคอนโทรลเข้าไปในสวิตซ์กุญแจ

ข้อมูลที่เกี่ยวข้อง

- การเปลี่ยนหลอดไฟ - หัวไป (น. 437)
- การเปลี่ยนหลอดไฟ - ฝาครอบไฟสูง/ไฟต่ำ (น. 439)
- หลอดไฟ - ข้อมูลจำเพาะ (น. 445)

การเปลี่ยนหลอดไฟ - ฝาครอบไฟสูง/ไฟต่ำ ท่านสามารถเข้าถึงหลอดไฟสูง/ไฟต่ำได้โดยการปลดฝาครอบขนาดใหญ่ของไฟหน้าออก

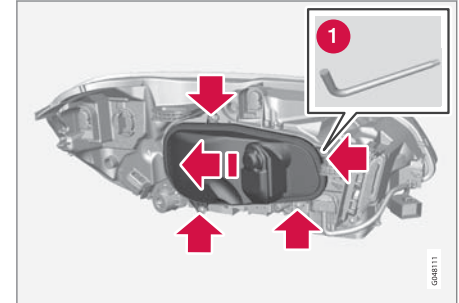

ก่อนเริ่มเปลี่ยนหลอดไฟ โปรดดู การเปลี่ยนหลอดไฟ - ไฟหน้า (น. 438)

1. คลายสกรูสี่ตัวของฝาครอบออกโดยใช้เครื่องมือมือ Torx, ขนาด T20 (1) ไม่ควรคลายสกรูออกจนสุด (3-4 รอบ ก็เพียงพอ)
2. เลื่อนฝาครอบไปทางด้านหนึ่ง
3. ถอดฝาครอบ

ทำซ้ำในลำดับกลับกันเพื่อใส่ฝาครอบกลับเข้าที่

◀◀ ข้อมูลที่เกี่ยวข้อง

- การเปลี่ยนหลอดไฟ - ไฟหน้า (น. 438)
- การเปลี่ยนหลอดไฟ - ไฟต่ำ (น. 440)
- การเปลี่ยนหลอดไฟ - ไฟสูง (น. 441)
- การเปลี่ยนหลอดไฟ - ไฟสูงเสริม (น. 441)

การเปลี่ยนหลอดไฟ - ไฟต่ำ

หลอดไฟของไฟต่ำติดตั้งอยู่ในฝาครอบขนาดใหญ่ของไฟหน้า

❗ หมายเหตุ

ใช้สำหรับรถยนต์ที่มีไฟหน้าฮาโลเจน

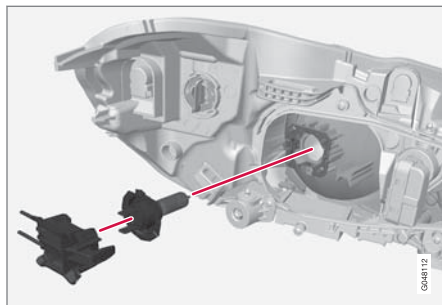

1. ถอดไฟหน้า (น. 438)
2. ถอด ฝาครอบ (น. 439)
3. ปลดขั้วต่อสายออกจากหลอดไฟ
4. ถอดหลอดไฟโดยกดเบ้าหลอดไฟลง
5. ใส่หลอดไฟดวงใหม่ในช่องจ่ายไฟและดันจนเข้า ล็อค สามารถยึดให้แน่นได้ทางเดียวเท่านั้น

ใส่ชิ้นส่วนต่างๆ เข้าที่ในลำดับกลับกัน

ข้อมูลที่เกี่ยวข้อง

- หลอดไฟ - ข้อมูลจำเพาะ (น. 445)

การเปลี่ยนหลอดไฟ - ไฟสูง

หลอดไฟของไฟสูงติดตั้งอยู่ในฝาครอบขนาดใหญ่ของไฟหน้า

❗ หมายเหตุ

ใช้สำหรับรถยนต์ที่มีไฟหน้าฮาโลเจน

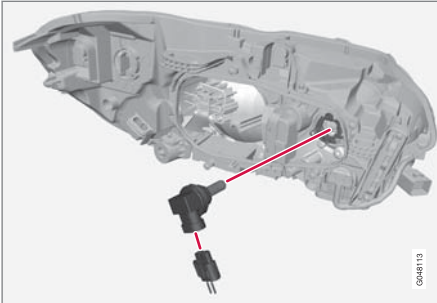

1. ถอดไฟหน้า (น. 438)
2. ถอด ฝาครอบ (น. 439)
3. ถอดหลอดไฟโดยหมุนทวนเข็มนาฬิกาแล้วดึงออกตรงๆ
4. ปลดขั้วต่อสายออกจากหลอดไฟ

5. เปลี่ยนหลอดไฟ และปรับแนวเข้าไปในช่องเสียบและหมุนตามเข็มนาฬิกาเพื่อยึดให้แน่น สามารถยึดให้แน่นได้ทางเดียวเท่านั้น

ใส่ชิ้นส่วนต่างๆ เข้าที่ในลำดับกลับกัน

ข้อมูลที่เกี่ยวข้อง

- หลอดไฟ - ข้อมูลจำเพาะ (น. 445)

การเปลี่ยนหลอดไฟ - ไฟสูงเสริม

หลอดไฟของไฟสูงเสริมติดตั้งอยู่ในฝาครอบขนาดใหญ่ของไฟหน้า

❗ หมายเหตุ

ใช้สำหรับรถที่มีไฟหน้าซีนอน*

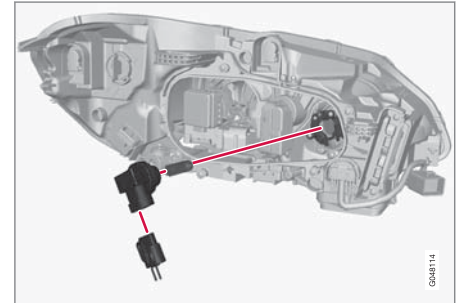

1. ถอดไฟหน้า (น. 438)
2. ถอด ฝาครอบ (น. 439)
3. ปลดขั้วต่อสายออกจากหลอดไฟ
4. ถอดเบ้าหลอดไฟโดยดึงออกตรงๆ
5. เปลี่ยนหลอดไฟแล้วใส่หลอดใหม่ในช่องจ่ายไฟสามารถยึดให้แน่นได้ทางเดียวเท่านั้น



◀◀ ใส่ชิ้นส่วนต่างๆ เข้าที่ในลำดับกลับกัน

ข้อมูลที่เกี่ยวข้อง

- หลอดไฟ - ข้อมูลจำเพาะ (น. 445)

การเปลี่ยนหลอดไฟ - ไฟเลี้ยวด้านหน้า ปลดตัวยึดหลอดไฟสำหรับไฟเลี้ยวโดยการหมุน หลอดไฟทวนเข็มนาฬิกา

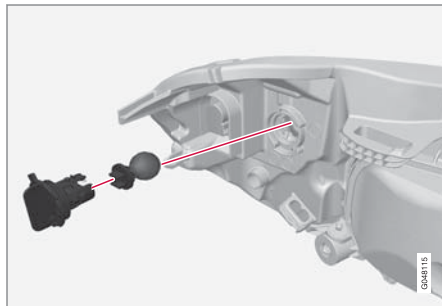

1. ถอดไฟหน้า (น. 438)
2. ถอดเบ้าหลอดไฟโดยหมุนทวนเข็มนาฬิกา
3. ดึงเบ้าหลอดไฟเพื่อถอดหลอดไฟออก
4. ดึงหลอดไฟที่ชำรุดเสียหายออก โดยกดลงแล้วหมุนทวนเข็มนาฬิกา
5. ใส่หลอดไฟหลอดใหม่ กดลงแล้วหมุนตามเข็มนาฬิกา
6. ใส่เบ้าหลอดไฟแล้วหมุนตามเข็มนาฬิกา

ข้อมูลที่เกี่ยวข้อง

- หลอดไฟ - ข้อมูลจำเพาะ (น. 445)

การเปลี่ยนหลอดไฟ - ไฟด้านหลัง

ท่านสามารถเข้าถึงหลอดไฟของไฟตัดหมอกด้านหลังได้จากทางด้านหลังของกันชน

การเปลี่ยนหลอดไฟของไฟเบรกและไฟถอยหลังทำได้จากภายในห้องเก็บสัมภาระ

ไฟตัดหมอกด้านหลัง

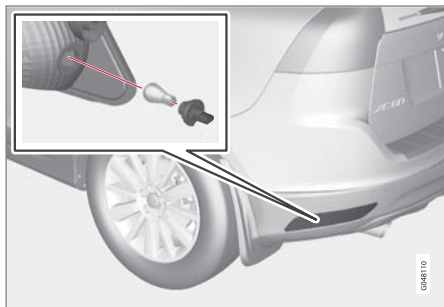

ท่านสามารถเข้าถึงหลอดไฟของไฟตัดหมอกด้านหลังได้จากทางด้านหลังของกันชน

1. ถอดเบ้าหลอดไฟโดยหมุนทวนเข็มนาฬิกา
2. ดึงหลอดไฟที่ชำรุดเสียหายออก โดยกดลงแล้วหมุนทวนเข็มนาฬิกา

3. ใส่หลอดไฟหลอดใหม่ กดลงแล้วหมุนตามเข็มนาฬิกา

4. ใส่เบ้าหลอดไฟแล้วหมุนตามเข็มนาฬิกา

ไฟเบรกและไฟถอยหลัง

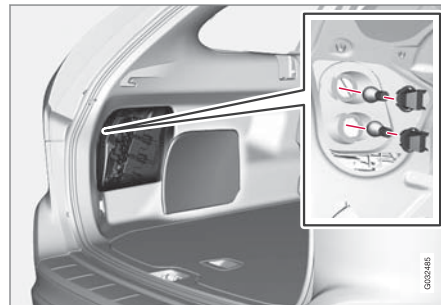

การเปลี่ยนหลอดไฟของไฟเบรกและไฟถอยหลังทำได้จากภายในห้องเก็บสัมภาระ

1. เปิดฝา
2. ถอดเบ้าหลอดไฟโดยหมุนทวนเข็มนาฬิกา
3. ดึงหลอดไฟที่ชำรุดเสียหายออก โดยกดลงแล้วหมุนทวนเข็มนาฬิกา
4. ใส่หลอดไฟหลอดใหม่ กดลงแล้วหมุนตามเข็มนาฬิกา

5. ใส่เบ้าหลอดไฟแล้วหมุนตามเข็มนาฬิกา

ข้อมูลที่เกี่ยวข้อง

- การเปลี่ยนหลอดไฟ - ตำแหน่งของหลอดไฟด้านหลัง (น. 444)
- หลอดไฟ - ข้อมูลจำเพาะ (น. 445)

การเปลี่ยนหลอดไฟ - ตำแหน่งของหลอดไฟด้านหลัง

ภาพรวมจะแสดงตำแหน่งของหลอดไฟที่ด้านหลัง

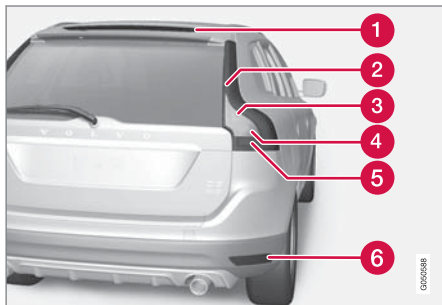

- 1 ไฟเบรก (LED)
- 2 ไฟแสดงตำแหน่ง (LED)/ไฟกะพริบข้างตัวรถ (LED)
- 3 ไฟเลี้ยว
- 4 ไฟถอยหลัง (น. 443)
- 5 ไฟเบรก (น. 443)
- 6 ไฟตัดหมอก(น. 443)

ข้อมูลที่เกี่ยวข้อง

- การเปลี่ยนหลอดไฟ - ทั่วไป (น. 437)
- หลอดไฟ - ข้อมูลจำเพาะ (น. 445)

การเปลี่ยนหลอดไฟ - ไฟส่องแผ่นป้ายทะเบียน

ไฟส่องแผ่นป้ายทะเบียนจะอยู่ใต้มือจับประตูท้าย

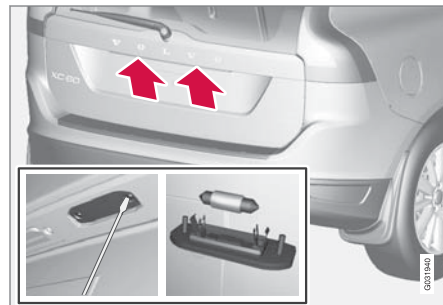

1. ถอดสกรูต่างๆ ด้วยไขควง
2. ปลดตัวเรือนหลอดไฟออกทั้งชุดอย่างระมัดระวัง และดึงออก
3. เปลี่ยนหลอดไฟ
4. ติดตั้งตัวเรือนหลอดไฟทั้งชุดกลับเข้าที่ และขันสกรูกลับเข้าที่

ข้อมูลที่เกี่ยวข้อง

- หลอดไฟ - ข้อมูลจำเพาะ (น. 445)

การเปลี่ยนหลอดไฟ - ไฟแสงสว่างภายในบริเวณที่เก็บสัมภาระ

ไฟแสงสว่างภายในบริเวณที่เก็บสัมภาระจะอยู่ในประตูท้าย

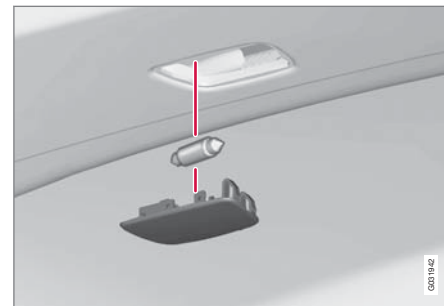

1. สอดไขควงและงัดเบาๆ เพื่อให้เบ้าหลอดไฟหลุดออก
2. เปลี่ยนหลอดไฟ
3. ตรวจสอบว่าหลอดไฟส่องสว่าง และกดเรือนหลอดไฟกลับเข้าไป

ข้อมูลที่เกี่ยวข้อง

- หลอดไฟ - ข้อมูลจำเพาะ (น. 445)

การเปลี่ยนหลอดไฟ - ไฟกระจกเสริมสวย
หลอดไฟของกระจกเสริมสวยจะติดตั้งอยู่ภายในกระจกครอบไฟ

การถอดเลนส์หลอดไฟ



1. สอดไขควงเข้าไปใต้เลนส์หลอดไฟ จัดห่วงล๊อคที่ขอบขึ้นด้วยความระมัดระวัง
2. จัดเลนส์หลอดไฟออก
3. ใช้คีมปลายแหลม (คีมปากจิ้งจก) ดึงหลอดไฟออกตรงๆ ทางด้านข้าง และเปลี่ยนหลอดไฟใหม่หมายเหตุ! ห้ามใช้คีมบีบหลอดไฟแรงเกินไป มิฉะนั้นอาจทำให้เลนส์หลอดไฟเป็นรอยได้

การติดตั้งหลอดไฟ

1. ใส่เลนส์หลอดไฟกลับเข้าที่
2. กดให้หลังตำแหน่ง

ข้อมูลที่เกี่ยวข้อง

- หลอดไฟ - ข้อมูลจำเพาะ (น. 445)

หลอดไฟ - ข้อมูลจำเพาะ

ข้อมูลจำเพาะจะใช้สำหรับหลอดไฟต่างๆ สำหรับการเปลี่ยนไฟ LED และไฟซีนอน โปรดติดต่อศูนย์บริการ

หลอดไฟ	W ^A	ชื่อแบบ
ไฟต่ำ, ฮาโลเจน	55	H7 LL
ไฟสูง, ฮาโลเจน	65	H9
ไฟสูงพิเศษ, ABL	65	H9
ไฟเลี้ยวด้านหน้า	24	PY24W
ไฟส่องสว่างภายในรถด้านหน้า	3	ซอคเก็ต T10 W2.1x9.5d
ไฟส่องสว่างช่องเก็บของหน้ารถ	5	ซอคเก็ต SV8.5 ความยาว 43 มม.
ไฟกระจกแต่งหน้า	2	ซอคเก็ต T5 W2x4.6d
ไฟส่องสว่างห้องเก็บสัมภาระ	10	ซอคเก็ต SV8.5 ความยาว 43 มม.
ไฟส่องป้ายทะเบียน	5	C5W LL





หลอดไฟ	W ^A	ชื่อแบบ
ไฟเบรก	21	P21W LL
ไฟถอยหลัง	21	P21W LL
ไฟตัดหมอกด้านหลัง	21	H21W LL

A วัตต์

ข้อมูลที่เกี่ยวข้อง

- การเปลี่ยนหลอดไฟ - ทั่วไป (น. 437)

ใบปัดน้ำฝน

ใบปัดน้ำฝนจะกวาดน้ำออกจากกระจกหน้าและกระจกหลัง โดยจะทำความสะอาดกระจกพร้อมกับน้ำยาทำความสะอาด เพื่อทัศนวิสัยที่ชัดเจนในระหว่างการขับขี่

เมื่อทำการเปลี่ยนใบปัดน้ำฝน จะต้องตั้งใบปัดน้ำฝนไปที่ตำแหน่งสำหรับการบริการ

ตำแหน่งบริการ



ใบปัดน้ำฝนในตำแหน่งบริการ

เมื่อต้องการเปลี่ยน, ทำความสะอาด หรือยกใบปัดน้ำฝน (เช่น การขจัดน้ำแข็งออกจากกระจกหน้า) ใบปัดน้ำฝนต้องอยู่ในตำแหน่งบริการ



สำคัญ

ก่อนที่จะปรับใบปัดน้ำฝนไปยังตำแหน่งบำรุงรักษา ต้องแน่ใจว่าใบปัดน้ำฝนไม่เย็นจัดจนแข็งตัว

1. เสียบกุญแจรีโมตลงในสวิตช์กุญแจ⁸ แล้วกดปุ่ม START/STOP ENGINE เป็นเวลาสั้นๆ เพื่อตั้งระบบไฟฟ้าของรถให้อยู่ในตำแหน่งสวิตช์กุญแจ I สำหรับข้อมูลโดยละเอียดเกี่ยวกับตำแหน่งสวิตช์กุญแจ - โปรดดูที่ ตำแหน่งสวิตช์กุญแจ - ฟังก์ชันการทำงานที่ระดับต่างๆ (น. 113)
2. กดปุ่ม START/STOP ENGINE อีกครั้ง เพื่อตั้งค่าระบบไฟฟ้ารถยนต์ในตำแหน่งกุญแจ 0
3. ภายใน 3 วินาที ให้เลื่อนสวิตช์โยกขึ้นและค้างไว้เป็นเวลา ประมาณ 1 วินาที
> จากนั้นที่ปัดน้ำฝนจะไปอยู่ที่ตำแหน่งตั้งขึ้น

ที่ปัดน้ำฝนจะกลับไปยังตำแหน่งเริ่มต้นเมื่อท่านกดปุ่ม START/STOP ENGINE เพื่อตั้งค่าระบบไฟฟ้ารถยนต์ไปยังตำแหน่งกุญแจ I (หรือเมื่อมีการสตาร์ทรถยนต์)

⁸ ไม่จำเป็นในรถที่มีระบบการสตาร์ทและการล็อคแบบไม่ใช้กุญแจ

! **สำคัญ**

ถ้ามีการพับก้านปัดน้ำฝนในตำแหน่งบำรุงรักษาขึ้น จากกระจกหน้า ต้องพับก้านปัดน้ำฝนกลับเข้าที่ กระจกหน้าก่อนสั่งงานที่ปัดน้ำฝน ทั้งนี้เพื่อป้องกันไม่ให้สีฝากระโปรงหน้าถลอก

การเปลี่ยนใบปัดน้ำฝน

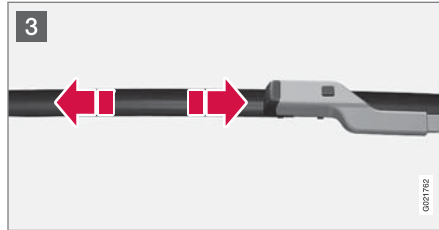
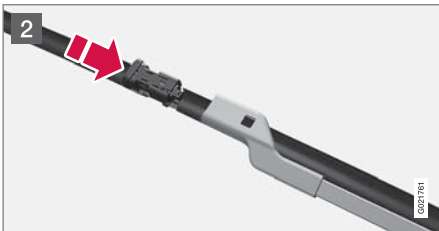
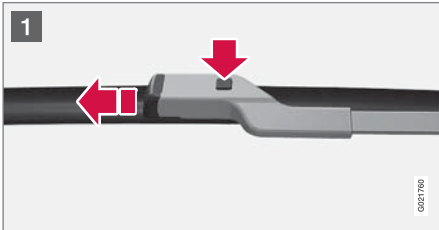

- 1 พับก้านปัดน้ำฝนขึ้นเมื่ออยู่ในตำแหน่งบริการ กดปุ่มบนที่ยึดใบปัดน้ำฝน และดึงออกตรงๆ ขนานกับก้านปัดน้ำฝน
- 2 เลื่อนก้านปัดน้ำฝนอันใหม่เข้าไปจนกระทั่งได้ยิน "เสียงคลิก"
- 3 ตรวจสอบว่าใบปัดน้ำฝนติดตั้งอยู่อย่างมั่นคง
4. พับก้านปัดน้ำฝนไปด้านหลังทางกระจกหน้า

ที่ปัดน้ำฝนจะกลับจากตำแหน่งบริการไปยังตำแหน่งเริ่มต้นเมื่อท่านกดปุ่ม START/STOP ENGINE เพื่อตั้งค่าระบบไฟฟาร์กอนต์ไปยังตำแหน่งกฎแฉ่ I (หรือเมื่อมีการสตาร์ทเครื่องยนต์)

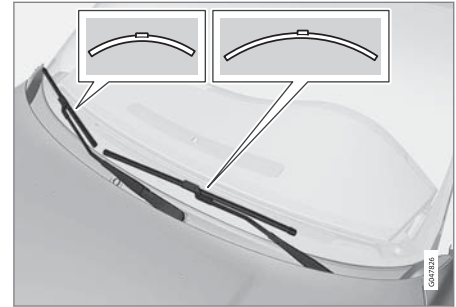

i **หมายเหตุ**

ใบปัดน้ำฝนมีความยาวแตกต่างกัน ใบปัดน้ำฝนที่ด้านคนขับจะยาวกว่าด้านผู้โดยสาร

การเปลี่ยนใบปัดน้ำฝนกระจกหลัง

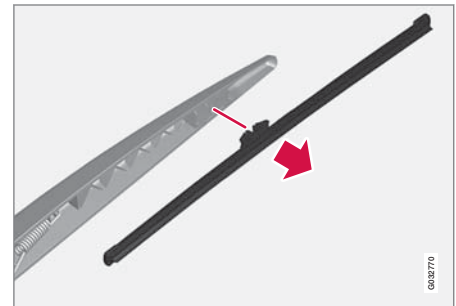

1. พับก้านปิดน้ำฝนออก
2. จับส่วนของขอยบปิด (ตามที่แสดงด้วยลูกศร)
3. หมุนทวนเข็มนาฬิกาเพื่อใช้ตำแหน่งปลายของขอยบปิดกับก้านปิดน้ำฝนเป็นคานงัดเพื่อให้ออกขอยบปิดได้ง่ายขึ้น
4. กดขอยบปิดน้ำฝนใหม่เข้าที่ ตรวจสอบว่าขอยบปิดติดตั้งอยู่อย่างมั่นคง
5. พับก้านปิดน้ำฝนลง

การทำความสะอาด

สำหรับการทำความสะอาดขอยบปิดน้ำฝนและกระจกหน้าโปรดคูที่ การล้างรถ (น. 472)

! สำคัญ

ตรวจสอบขอยบปิดน้ำฝนอย่างสม่ำเสมอ การละเลยการบำรุงรักษาจะทำให้อายุการใช้งานของขอยบปิดน้ำฝนสั้นลง

ข้อมูลที่เกี่ยวข้อง

- น้ำล้างกระจก - การเติม (น. 448)

น้ำล้างกระจก - การเติม

น้ำยาทำความสะอาดใช้ในการทำความสะอาดไฟหน้าและกระจกหน้า/หลัง จำเป็นต้องใช้น้ำยาทำความสะอาดที่มีสารป้องกันการแข็งตัวเมื่อมีอุณหภูมิต่ำกว่าจุดเยือกแข็ง

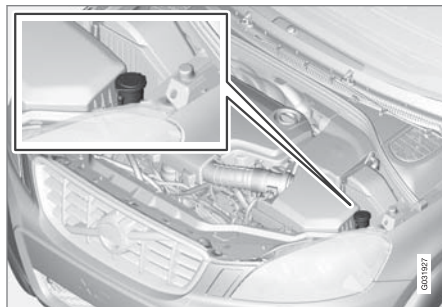

เปิดฝาปิดสีน้ำเงินเพื่อเติมน้ำยาทำความสะอาดให้ระดับ

น้ำล้างกระจกบังลมหน้ารถและกระจกไฟหน้าใช้ถึงพักเดียวกัน

i หมายเหตุ

เมื่อมีน้ำยาทำความสะอาดเหลืออยู่ในถังประมาณ 1 ลิตร ข้อความแจ้งให้เติมน้ำยาทำความสะอาดจะแสดงขึ้นบนแผงหน้าปัดแบบรวมพร้อมกับสัญลักษณ์ 

เกรดที่กำหนด: น้ำล้างกระจกที่ Volvo แนะนำ โดยมีสารป้องกันการแข็งตัวในช่วงฤดูหนาวในระหว่างช่วงฤดูหนาวและอุณหภูมิต่ำกว่าจุดเยือกแข็ง

! สำคัญ

ใช้น้ำยาทำความสะอาดของขอยบปิดน้ำฝนหรือเทียบเท่าซึ่งมีค่า pH ระหว่าง 6 ถึง 8 เมื่อทำให้เจือจางแล้ว (เช่นการผสมกับน้ำสะอาดในอัตราส่วน 1:1 เป็นต้น)

! สำคัญ

ใช้น้ำยาทำความสะอาดที่มีสารป้องกันการเป็นน้ำแข็งเมื่ออุณหภูมิต่ำกว่าจุดเยือกแข็ง เพื่อไม่ให้ของเหลวในบีม, ถังพัก และท่ออ่อนต่างๆ กลายเป็นน้ำแข็ง

ความจุ:

- รถ **ที่มี** ระบบฉีดล้างไฟหน้า: 6.5 ลิตร
- รถ **ที่ไม่มี** ระบบฉีดล้างไฟหน้า: 4.5 ลิตร

ข้อมูลที่เกี่ยวข้อง

- ใบบัดน้ำฝน (น. 446)
- ที่ปัดน้ำฝนและระบบฉีดล้าง (น. 137)
- ผ่ากระโปรงหน้า - การเปิดและการปิด (น. 426)

แบตเตอรี่สตาร์ท - ทั่วไป

แบตเตอรี่สตาร์ทใช้ในการจ่ายไฟให้แก่มอเตอร์สตาร์ทและอุปกรณ์ไฟฟ้าอื่นๆ ในรถ

แบตเตอรี่ของสตาร์ทเตอร์เป็นแบตเตอรี่ 12 โวลต์รุ่นเดิม

อายุการใช้งานและการทำงานของแบตเตอรี่จะได้รับผลกระทบจากปัจจัยต่างๆ เช่น จำนวนครั้งที่สตาร์ทเครื่อง การคายประจุ ลักษณะการขับขี่ สภาพการขับขี่ และสภาพอากาศ เป็นต้น

- ห้ามปลดแบตเตอรี่ในขณะที่เครื่องยนต์เดินอยู่
- ตรวจสอบว่า สายไฟที่ไปยังแบตเตอรี่ได้รับการเชื่อมต่ออย่างถูกต้องและแน่นดีแล้ว

แรงดันไฟฟ้า (โวลต์)	12
ความสามารถในการสตาร์ทขณะเครื่องยนต์เย็น ^A - CCA ^B (A)	720

ขนาด , ยาว×กว้าง×สูง (มม.)	278×175×190
ความจุ (Ah)	70

A ตามมาตรฐาน EN

B กระแสไฟฟ้าในการสตาร์ทขณะเครื่องยนต์เย็น

! **สำคัญ**

เมื่อเปลี่ยนแบตเตอรี่สตาร์ทในรถที่มีฟังก์ชัน Start/Stop จะต้องใช้แบตเตอรี่ชนิด EFB⁹

! **สำคัญ**

เมื่อเปลี่ยนแบตเตอรี่เสริม จะต้องใช้แบตเตอรี่ชนิด AGM¹⁰

⁹ Enhanced Flooded Battery.

¹⁰ Absorbed Glass Mat.





! สำคัญ

ถ้ามีการเปลี่ยนแบตเตอรี่สตาร์ท ต้องแน่ใจว่าได้เปลี่ยนโดยใช้แบตเตอรี่ที่มีประสิทธิภาพในการสตาร์ทขณะเครื่องยนต์เก่า และเป็นประเภทเดียวกันกับแบตเตอรี่ตัวเก่า (โปรดดูที่ป้ายบนแบตเตอรี่) เท่านั้น

i หมายเหตุ

ขนาดของอุปกรณ์บรรจุแบตเตอรี่สำหรับสตาร์ทเครื่องยนต์ควรจะมีขนาดเท่ากับขนาดของแบตเตอรี่เดิม

! คำเตือน

- แบตเตอรี่อาจทำให้เกิดแก๊สออกซิไฮโดรเจนได้ ซึ่งแก๊สนี้มีแรงระเบิดสูง อาจเกิดประกายไฟ หากเชื่อมต่อสายพ่วงสตาร์ทอย่างไม่ถูกต้อง ซึ่งสามารถทำให้แบตเตอรี่ระเบิดได้
- ในแบตเตอรี่มีกรดซัลฟูริกซึ่งอาจทำให้เกิดแผลไหม้อย่างรุนแรงได้
- หากกรดซัลฟูริกสัมผัสถูกดวงตา ผิวหนัง หรือเสื้อผ้า ให้ล้างออกด้วยน้ำปริมาณมากๆ หากกรดกระเด็นเข้าตา ให้รีบพบแพทย์ทันที

! สำคัญ

เมื่อทำการชาร์จแบตเตอรี่สตาร์ทหรือแบตเตอรี่เสริม (น. 454) ให้ใช้เฉพาะเครื่องชาร์จแบตเตอรี่สมัยใหม่ที่มีแรงดันไฟฟ้าการชาร์จแบบควบคุมเท่านั้น ห้ามใช้ฟังก์ชันการชาร์จแบบเร็ว เนื่องจากจะทำให้แบตเตอรี่ได้รับความเสียหายได้

! สำคัญ

ถ้าไม่ปฏิบัติตามคำแนะนำต่อไปนี้ การประหยัดพลังงานของระบบข้อมูลนั้นถึงอาจไม่ทำงานชั่วคราว และ/หรือข้อความในจอแสดงผลของแผงหน้าปัดแบบรวมเกี่ยวกับสถานะการชาร์จไฟของแบตเตอรี่สตาร์ทอาจหายไปหลังจากเชื่อมต่อแบตเตอรี่ภายนอกหรือเครื่องชาร์จไฟแบตเตอรี่:

- ห้าม ใช้ขั้วลบของแบตเตอรี่หลักของรถในการเชื่อมต่อกับแบตเตอรี่ภายนอกหรือเครื่องชาร์จไฟแบตเตอรี่ ท่านจะต้องจลจกราวด์ได้ที่ **แชสซีรถ** เท่านั้น

สำหรับคำอธิบายวิธียึดแคลมป์สายไฟ ดูที่ การพ่วงสตาร์ทกับแบตเตอรี่อีกชุดหนึ่ง (น. 342)

❗ หมายเหตุ
<p>อายุการใช้งานของแบตเตอรี่จะสั้นลง ถ้ามีการดิสชาร์จซ้ำๆ</p> <p>อายุการใช้งานของแบตเตอรี่จะขึ้นอยู่กับปัจจัยหลายอย่าง รวมถึงสภาพการขับขี่และสภาพอากาศ ประสิทธิภาพการสตาร์ทของแบตเตอรี่จะลดลงเรื่อยๆ ตามเวลา ดังนั้นจำเป็นต้องทำการรีชาร์จหากไม่ได้ใช้งานรถยนต์เป็นเวลานานหรือใช้งานรถยนต์เป็นระยะทางสั้นๆ เท่านั้น สภาพอากาศที่หนาวจัดจะจำกัดประสิทธิภาพการสตาร์ท</p> <p>เพื่อรักษาแบตเตอรี่ให้อยู่ในสภาพดี ขอแนะนำให้ขับรถเป็นเวลาอย่างน้อย 15 นาที/สัปดาห์ หรือต่อแบตเตอรี่เข้ากับเครื่องชาร์จแบตเตอรี่ที่มีการชาร์จที่ละน้อยๆ แบบอัตโนมัติ</p> <p>แบตเตอรี่ที่ได้รับการชาร์จอย่างเต็มที่มีอายุการใช้งานสูงสุด</p>

ข้อมูลที่เกี่ยวข้อง

- แบตเตอรี่ - สัญลักษณ์ (น. 451)
- แบตเตอรี่สตาร์ท - การเปลี่ยน (น. 452)

แบตเตอรี่ - สัญลักษณ์

บนแบตเตอรี่จะมีข้อมูลและสัญลักษณ์เตือนอยู่

สัญลักษณ์บนแบตเตอรี่

	ใช้แว่นตานิรภัย
	ข้อมูลเพิ่มเติมในคู่มือสำหรับเจ้าของรถ
	เก็บรักษาแบตเตอรี่ให้พ้นมือเด็ก
	แบตเตอรี่บรรจุก๊าซที่มีฤทธิ์กัดกร่อน

	หลีกเลี่ยงประกายไฟและเปลวไฟ
	อันตรายจากการระเบิด
	ต้องนำไปรีไซเคิล

❗ หมายเหตุ
<p>แบตเตอรี่สตาร์ทเตอร์ที่หมดไฟแล้ว หรือแบตเตอรี่สำรองต้องนำไปรีไซเคิลตามวิธีการรักษาสภาพแวดล้อมเนื่องจากแบตเตอรี่มีส่วนประกอบของตะกั่ว</p>



◀◀ ข้อมูลที่เกี่ยวข้อง

- แบตเตอรี่สตาร์ท - ทั่วไป (น. 449)
- แบตเตอรี่ - Start/Stop (น. 454)

แบตเตอรี่สตาร์ท - การเปลี่ยน

ท่านสามารถเปลี่ยนแบตเตอรี่สตาร์ทในรถยนต์เองได้โดยไม่ต้องอาศัยความช่วยเหลือจากศูนย์บริการ

การถอด

ประการแรก: ดึงกุญแจรีโมตคอนโทรลออกจากกุญแจสตาร์ท และรอสัณอย่างน้อย 5 นาที ก่อนทำการสัมผัสขั้วต่อไฟฟ้าใดๆ ทั้งนี้เนื่องจากระบบไฟฟ้าของรถต้องบันทึกข้อมูลที่จำเป็นในโมดูลควบคุมต่างๆ

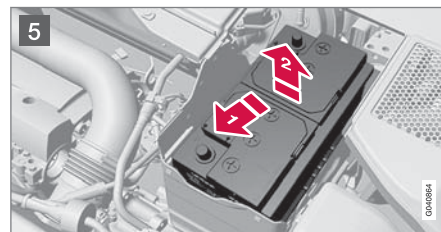
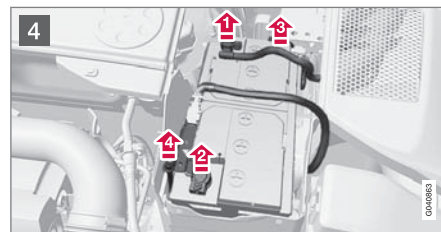
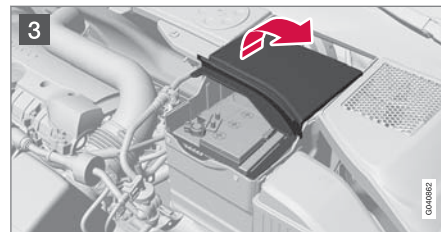
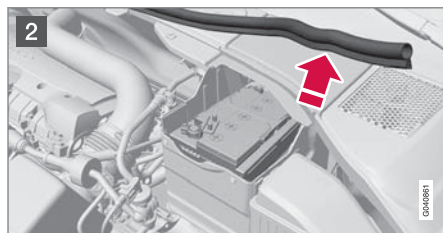
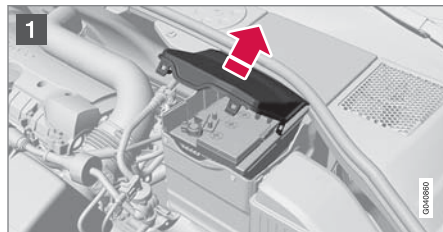

1 เปิดคลิปปนฝาครอบด้านหน้า และถอดฝาครอบ

2 คลายที่ยึดยาง เพื่อให้ฝาครอบด้านหลังเป็นอิสระ

- 3 ถอดฝาครอบด้านหลังโดยขันสกรูหนึ่งส่วนสี่รอบแล้วดึงสกรูออก

⚠ คำเตือน

เชื่อมต่อและปลดสายไฟชั่วคราวและชั่วคราวในลำดับที่ถูกต้อง

4

- 1 ถอดสายเคเบิลชั่วคราวสีดำ
- 2 ถอดสายเคเบิลชั่วคราวสีแดง
- 3 ถอดท่อระบายอากาศจากแบตเตอรี่
- 4 คลายเกลียวสกรูที่ยึดแคลมป์แบตเตอรี่

5

- 1 เลื่อนแบตเตอรี่ไปข้างๆ
- 2 ยกขึ้น

การติดตั้ง

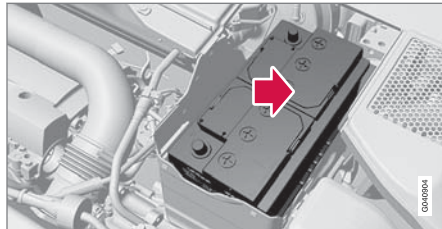

1. วางแบตเตอรี่ลงในกล่องแบตเตอรี่
2. เลื่อนแบตเตอรี่เข้าไปข้างในและไปด้านข้างจนถึงขอบหลังของกล่อง
3. ขันแคลมป์ที่ยึดแบตเตอรี่ให้แน่น
4. ต่อเชื่อมท่อระบายอากาศ
 - > ตรวจสอบว่าเชื่อมต่อกับแบตเตอรี่และช่องจ่ายที่ตัวถังอย่างถูกต้อง
5. ต่อเชื่อมสายเคเบิลชั่วคราวสีแดง
6. ต่อเชื่อมสายเคเบิลชั่วคราวสีดำ
7. กดฝาครอบด้านหลังเข้าด้านใน (ดูที่ส่วน "การถอด" ก่อนหน้านี้)
8. ติดตั้งขอบยาง (ดูที่ "การถอด")

9. จัดวางตำแหน่งฝาครอบด้านหน้าและยึดด้วยคลิป (ดูที่ "การถอด")

สำหรับข้อมูลเพิ่มเติมเกี่ยวกับแบตเตอรี่สตาร์ทของรถดูที่ แบตเตอรี่สตาร์ท - ทั่วไป (น. 449) และ การพ่วงสตาร์ทกับแบตเตอรี่อีกชุดหนึ่ง (น. 342)

แบตเตอรี่ - Start/Stop

สำหรับรถยนต์ที่มีฟังก์ชัน Start/Stop นอกเหนือจากแบตเตอรี่สตาร์ทแล้ว จะติดตั้งแบตเตอรี่สแตนด์บายไว้ด้วย

รถที่มีการทำงาน Start/Stop จะมีแบตเตอรี่ 12 โวลต์สองชุด แบตเตอรี่พิเศษหนึ่งชุดสำหรับการสตาร์ท และเตรียมพร้อมใช้งานอีกหนึ่งชุดสำหรับใช้ในลำดับการสตาร์ทของการทำงาน Start/Stop

สำหรับข้อมูลเพิ่มเติมเกี่ยวกับฟังก์ชัน Start/Stop ดูที่ Start/Stop* (น. 353)

สำหรับข้อมูลเพิ่มเติมเกี่ยวกับแบตเตอรี่สตาร์ทของรถยนต์ โปรดดู การพ่วงสตาร์ทกับแบตเตอรี่อีกชุดหนึ่ง (น. 342) ตารางต่อไปนี้จะแสดงข้อกำหนดสำหรับแบตเตอรี่สตาร์ทและแบตเตอรี่เสริมตามลำดับในรถที่มีฟังก์ชัน Start/Stop

	แบตเตอรี่	
	สตาร์ท, 12 โวลต์	เสริม, 12 โวลต์
ความสามารถในการสตาร์ทขณะเครื่องยนต์เย็น ^A - CCA ^B (A)	720 ^C 760 ^D	รตพวงมาลัยซ้าย: 120 ^E 170 ^F รตพวงมาลัยขวา: 120
ขนาด , ยาว x กว้าง x สูง (มม.)	278x175x190	รตพวงมาลัยซ้าย: 150x90x106 ^E 150x90x130 ^F รตพวงมาลัยขวา: 150x90x106

	แบตเตอรี่	
	สตาร์ท, 12 โวลต์	เสริม, 12 โวลต์
ความจุ (Ah)	70	รตพวงมาลัยซ้าย: 8 ^E 10 ^F รตพวงมาลัยขวา: 8

A ตามมาตรฐาน EN

B Cold Cranking Amperes.

C เกียร์ธรรมดา

D เกียร์อัตโนมัติ

E ชุดเกียร์ธรรมดาพร้อมกับฟังก์ชัน Start/Stop ซึ่งจะดับเครื่องยนต์โดยอัตโนมัติเมื่อรถจอดสนิทแล้วเท่านั้น

F อื่นๆ

! **สำคัญ**

เมื่อเปลี่ยนแบตเตอรี่สตาร์ทในรถที่มีฟังก์ชัน Start/Stop จะต้องใช้แบตเตอรี่ชนิด EFB¹¹ หรือ แบตเตอรี่ที่มีกำลังสูงกว่านี้
เมื่อเปลี่ยนแบตเตอรี่เสริม จะต้องใช้แบตเตอรี่ชนิด AGM¹²

i **หมายเหตุ**

- ยิ่งการใช้กระแสไฟฟ้ในรถสูงขึ้นเท่าใด ไซชาร์จก็จำเป็นต้องทำงานและชาร์จแบตเตอรี่มากขึ้นเท่านั้น ซึ่งหมายถึงความสิ้นเปลืองน้ำมันเชื้อเพลิงจะเพิ่มสูงขึ้นตามไปด้วย
- เมื่อแบตเตอรี่มีประจุต่ำกว่าระดับต่ำสุดที่อนุญาต Start/Stop จะปิดการทำงาน

การทำงานถูกลดทอนชั่วคราว Start/Stop เนื่องจากการใช้กระแสไฟมากเกินไปในขณะที่ออกรถ หมายความว่า:

- เครื่องยนต์จะสตาร์ทโดยอัตโนมัติ¹³โดยที่คนขับไม่กดปุ่มคลัตช์ (เกียร์ธรรมดา)
- เครื่องยนต์สตาร์ทโดยอัตโนมัติโดยที่คนขับไม่ต้องถอดเท้าออกจากแป้นเบรก (เกียร์อัตโนมัติ)

ตำแหน่งของแบตเตอรี่

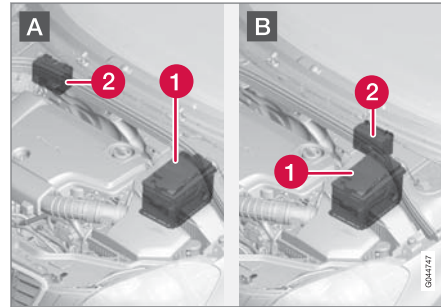

A: รถพวงมาลัยซ้าย B: รถพวงมาลัยขวา

1 แบตเตอรี่¹⁴

2 แบตเตอรี่เสริม

! **สำคัญ**

หากไม่ปฏิบัติตามคำแนะนำต่อไปนี้ การทำงาน Start/Stop อาจหยุดทำงานชั่วคราว หลังจากเชื่อมต่อแบตเตอรี่ภายนอกหรือเครื่องชาร์จไฟแบตเตอรี่:

- ห้าม ใช้ขั้วลบของแบตเตอรี่หลักของรถในการเชื่อมต่อกับแบตเตอรี่ภายนอกหรือเครื่องชาร์จไฟแบตเตอรี่ ท่านจะต่อจุดลงกราวด์ได้ที่ **แชสซีรถ** เท่านั้น

สำหรับคำอธิบายวิธียึดแคลมป์สายไฟ ดูที่ การพ่วงสตาร์ทกับแบตเตอรี่อีกชุดหนึ่ง (น. 342)

¹¹ Enhanced Flooded Battery.

¹² Absorbed Glass Mat.

¹³ การสตาร์ทอัตโนมัติจะทำได้เฉพาะเมื่อคันเกียร์อยู่ในตำแหน่งเกียร์ว่าง

¹⁴ สำหรับคำอธิบายโดยละเอียดเกี่ยวกับแบตเตอรี่สตาร์ท ดูที่ แบตเตอรี่สตาร์ท - ทั่วไป (น. 449)



❗ หมายเหตุ

ถ้าแบตเตอรี่สตาร์ทจ่ายประจุมากเกินไปจนกระทั่งรถไม่สามารถดำเนินการฟังก์ชันการทำงานทางไฟฟ้าปกติได้ และได้มีการพ่วงสตาร์ทเครื่องยนต์ด้วยแบตเตอรี่ภายนอกหรือเครื่องชาร์จแบตเตอรี่ ฟังก์ชัน Start/Stop จะยังคงพร้อมทำงานอยู่ จากนั้นถ้าฟังก์ชัน Start/Stop ทำการดับเครื่องยนต์โดยอัตโนมัติในเวลาไม่นานหลังจากนั้น จะมีโอกาสสูงมากที่จะไม่สามารถสตาร์ทเครื่องยนต์โดยอัตโนมัติได้เนื่องจากประจุไฟฟ้าของแบตเตอรี่ไม่เพียงพอ กรณีนี้ก็เนื่องจากแบตเตอรี่ยังไม่มีโอกาสที่จะได้รับการชาร์จมากนัก

ถ้ารถได้รับการพ่วงสตาร์ท หรือถ้ามีเวลาไม่เพียงพอสำหรับการชาร์จแบตเตอรี่ด้วยเครื่องชาร์จแบตเตอรี่ ขอแนะนำให้ยกเลิกการทำงานของฟังก์ชัน Start/Stop ชั่วคราวจนกว่ารถจะทำการชาร์จแบตเตอรี่อย่างเพียงพอแล้ว เมื่ออุณหภูมิภายนอกเท่ากับ +15 °C การชาร์จแบตเตอรี่โดยรถจะต้องใช้เวลาอย่างน้อย 1 ชั่วโมง เมื่ออุณหภูมิอากาศภายนอกต่ำกว่านี้ เวลาที่ต้องใช้ในการชาร์จอาจเพิ่มขึ้นเป็น 3-4 ชั่วโมง ขอแนะนำให้ใช้เครื่องชาร์จแบตเตอรี่ภายนอกในการชาร์จแบตเตอรี่

สำหรับข้อมูลเพิ่มเติมเกี่ยวกับการชาร์จแบตเตอรี่สตาร์ท ดูที่ แบตเตอรี่สตาร์ท - ทั่วไป (น. 449)

ข้อมูลที่เกี่ยวข้อง

- แบตเตอรี่ - สัญลักษณ์ (น. 451)

ระบบไฟฟ้า

ระบบไฟฟ้าเป็นแบบเสาเดี่ยว โดยใช้แฮชซีและเรือนหุ้มเครื่องยนต์เป็นตัวนำไฟฟ้า

รถยนต์มีอัลเทอร์เนเตอร์ AC ที่ควบคุมแรงดันไฟฟ้าไว้แล้ว

ขนาด ประเภท และประสิทธิภาพของแบตเตอรี่สตาร์ทเตอร์จะขึ้นอยู่กับฟังก์ชันและอุปกรณ์ของรถยนต์

❗ สำคัญ

ถ้ามีการเปลี่ยนแบตเตอรี่สตาร์ท ต้องแน่ใจว่าได้เปลี่ยนโดยใช้แบตเตอรี่ที่มีประสิทธิภาพในการสตาร์ทขณะเครื่องเย็นเท่าเดิม และเป็นประเภทเดียวกันกับแบตเตอรี่ตัวเก่า (โปรดดูที่ป้ายบนแบตเตอรี่) เท่านั้น

ข้อมูลที่เกี่ยวข้อง

- แบตเตอรี่สตาร์ท - การเปลี่ยน (น. 452)
- แบตเตอรี่สตาร์ท - ทั่วไป (น. 449)

ฟิวส์ - ทั่วไป

การทำงานและส่วนประกอบเชิงไฟฟ้าต่างๆ จะได้รับการปกป้องโดยฟิวส์จำนวนหนึ่ง เพื่อป้องกันความเสียหายของระบบไฟฟ้าในรถของท่านจากการลัดวงจรหรือกระแสไฟเกิน

ถ้าส่วนประกอบหรือระบบไฟฟ้าไม่ทำงาน อาจมีสาเหตุมาจากฟิวส์ของส่วนประกอบรับกระแสไฟเกินชั่วคราวและขาด ถ้าฟิวส์ตัวเดิมขาดบ่อยๆ แสดงว่ามีข้อบกพร่องในส่วนประกอบ วอลโว่ขอแนะนำให้ท่านไปที่ศูนย์บริการที่ได้รับบริการแต่งตั้งของวอลโว่เพื่อตรวจสอบ

การเปลี่ยน

1. ให้ดูแผนผังฟิวส์เพื่อหาตำแหน่งฟิวส์
2. ดึงฟิวส์ออก และตรวจสอบจากทางด้านข้างเพื่อดูว่าลวดโค้งขาดหรือไม่
3. ในกรณีนี้ ให้เปลี่ยนเป็นฟิวส์ตัวใหม่ที่มีสีและค่าแอมแปร์เหมือนกับตัวเดิม

คำเตือน

เมื่อเปลี่ยนฟิวส์ ห้ามใช้วัตถุแปลกปลอมหรือฟิวส์ที่มีจำนวนแอมแปร์สูงกว่าที่กำหนดไว้ เนื่องจากอาจทำให้เกิดความเสียหายต่อระบบไฟฟ้าและอาจเกิดประกายไฟได้

ตำแหน่งของชุดไฟฟ้าส่วนกลาง

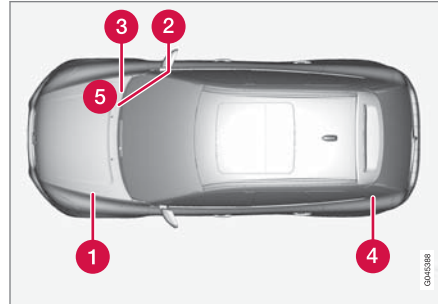

ตำแหน่งของกล่องระบบไฟฟ้าส่วนกลางในรถพวงมาลัยซ้าย กล่องระบบไฟฟ้าส่วนกลางจะอยู่ที่อีกข้างหนึ่งของช่องเก็บของหน้ารถสำหรับรถพวงมาลัยขวา

- 1 ห้องเครื่องยนต์
- 2 ได้ช่องเก็บของหน้ารถ
- 3 ได้ช่องเก็บของหน้ารถ

- 4 ห้องเก็บสัมภาระ
- 5 บริเวณอากาศเย็นในห้องเครื่องยนต์ (เฉพาะ Start/Stop)

ข้อมูลที่เกี่ยวข้อง

- ฟิวส์ - ในห้องเครื่องยนต์ (น. 458)
- ฟิวส์ - ได้ลิ้นชักเก็บของ (น. 463)
- ฟิวส์ - ในโมดูลควบคุมได้ช่องเก็บของหน้ารถ (น. 466)
- ฟิวส์ - ในห้องเก็บสัมภาระ (น. 468)
- ฟิวส์ - ในบริเวณที่เย็นของห้องเครื่องยนต์ (น. 470)

การบริการและการซ่อมบำรุง

ฟิวส์ - ในห้องเครื่องยนต์

หน้าที่อย่างหนึ่งของฟิวส์ในห้องเครื่องยนต์ก็คือ การป้องกันฟังก์ชันการทำงานของเครื่องยนต์และเบรก

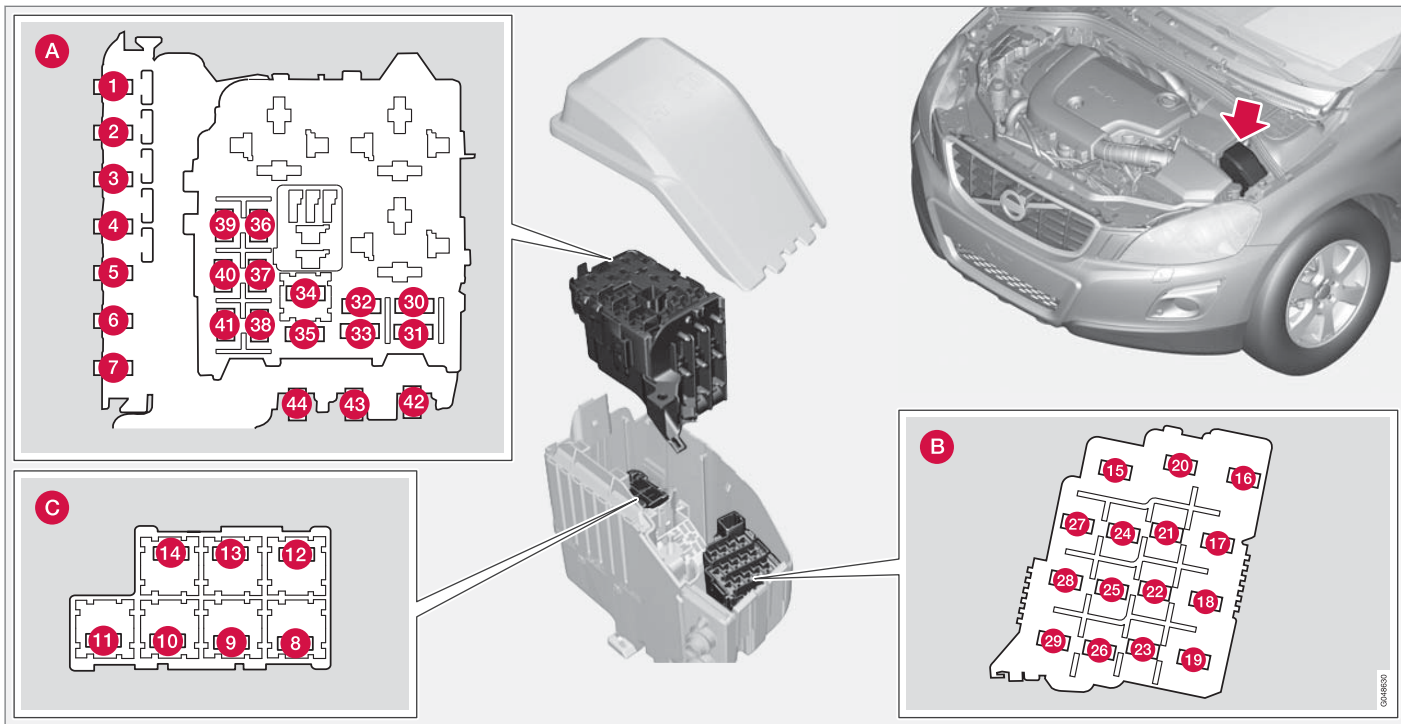

ฟิวส์ทั่วไป ห้องเครื่องยนต์

สิ่งที่อยู่ด้านในของฝาคือ คีมหนีบที่ช่วยในการถอดและติดตั้งฟิวส์

ตำแหน่ง (ดูภาพก่อนหน้า)

A ห้องเครื่องยนต์ด้านบน

B ห้องเครื่องยนต์ด้านหน้า

C ห้องเครื่องยนต์ด้านล่าง



การบริการและการซ่อมบำรุง

◀◀ ฟิวส์ต่างๆ อยู่ในกล่องในห้องเครื่องยนต์ ฟิวส์ใน (C) จะอยู่ได้ (A)

ที่ด้านในของฝาครอบจะมีป้ายแสดงตำแหน่งฟิวส์

- ฟิวส์ 1-7 และ 42-44 เป็นแบบ "Midi Fuse" และต้องเปลี่ยนโดยศูนย์บริการเท่านั้น¹⁵
- ฟิวส์ 8-15 และ 34 เป็นแบบ "JCASE" และต้องเปลี่ยนโดยศูนย์บริการเท่านั้น¹⁵
- ฟิวส์ 16-33 และ 35-41 เป็นแบบ "Mini Fuse"

	การทำงาน	A ^A
1	ฟิวส์หลักสำหรับโมดูลอิเล็กทรอนิกส์ส่วนกลาง (CEM) ใต้ช่องเก็บของหน้ารถ ^B	50
2	ฟิวส์หลักสำหรับโมดูลอิเล็กทรอนิกส์ส่วนกลาง (CEM) ใต้ช่องเก็บของหน้ารถ	50
3	ฟิวส์หลักของชุดระบบไฟฟ้าส่วนกลางในห้องเก็บสัมภาระ ^B	60

	การทำงาน	A ^A
4	ฟิวส์หลักสำหรับกล่องฟิวส์/รีเลย์ใต้ช่องเก็บของหน้ารถ	60
5	ฟิวส์หลักสำหรับกล่องฟิวส์/รีเลย์ใต้ช่องเก็บของหน้ารถ ^B	60
6	-	-
7	ชุดทำความร้อนเสริมแบบไฟฟ้า ^{*B}	100
8	ชุดทำความร้อนกระจกหน้า ^{*B} , ด้านซ้าย	40
9	ที่ปัดน้ำฝนกระจกบังลม	30
10	ชุดทำความร้อนขณะจอด [*]	25
11	พัดลมระบายอากาศ ^C	40
12	ชุดทำความร้อนกระจกหน้า ^{*B} , ด้านขวา	40
13	ปั๊ม ABS	40
14	วาล์ว ABS	20

	การทำงาน	A ^A
15	ระบบล้างไฟหน้า [*]	20
16	การปรับระดับไฟหน้า [*] , ไฟหน้าซีนอนแบบแอคทีฟ - ABL [*]	10
17	ฟิวส์หลักสำหรับโมดูลอิเล็กทรอนิกส์ส่วนกลาง (CEM) ใต้ช่องเก็บของหน้ารถ	20
18	ABS	5
19	แรงบังคับเลี้ยวแบบปรับได้ [*]	5
20	โมดูลควบคุมเครื่องยนต์, โมดูลควบคุมระบบเกียร์, ถุงลมนิรภัย	10
21	หัวฉีดน้ำล้างกระจกแบบทำความร้อน [*]	10
22	-	-
23	ตัวควบคุมไฟหน้า	5
24	-	-

¹⁵ ขอแนะนำให้ติดต่อศูนย์บริการของวอลโว่ที่ได้รับการแต่งตั้ง

	การทำงาน	A ^A
25	-	-
26	-	-
27	คอยล์รีเลย์	5
28	ไฟเสริม*	20
29	แตร	15
30	คอยล์ของรีเลย์ในรีเลย์หลักสำหรับระบบควบคุมเครื่องยนต์ (4 สูบ); โมดูลควบคุมเครื่องยนต์ (4 สูบ)	5
	คอยล์ของรีเลย์ในรีเลย์หลักสำหรับระบบควบคุมเครื่องยนต์ (ดีเซล 5 สูบ); โมดูลควบคุมเครื่องยนต์ (ดีเซล 5 สูบ)	10
31	โมดูลควบคุมระบบเกียร์	15
32	ปั๊มสารหล่อเย็นเสริม (ดีเซล 4 สูบ)	15
33	คอยล์รีเลย์ในกล่องระบบไฟฟ้าส่วนกลางในบริเวณที่เย็นของห้องเครื่องยนต์ Start/Stop	5

	การทำงาน	A ^A
34	-	-
35	โมดูลควบคุมหัวเผา (ดีเซล 5 สูบ)	10
	โมดูลควบคุมเครื่องยนต์ (4 สูบ)	20
36	โมดูลควบคุมเครื่องยนต์ (ดีเซล 5 สูบ)	15
	โมดูลควบคุมเครื่องยนต์ (4 สูบ)	20
37	เซ็นเซอร์วัดการไหลของมวลอากาศ (4 สูบ); เทอร์มิสตัดท์ (เบนซิน 4 สูบ); วาล์ว EVAP (เบนซิน 4 สูบ); ปั๊มหล่อเย็นสำหรับ EGR (ดีเซล 4 สูบ)	10
	มาตรวัดการไหลของมวลอากาศ (ดีเซล 5 สูบ); วาล์วควบคุม (ดีเซล 5 สูบ)	15

	การทำงาน	A ^A
38	คลัสช์โซลินอยด์เครื่องปรับอากาศ (ดีเซล 5 สูบ); วาล์ว (ดีเซล 5 สูบ); เซ็นเซอร์ระดับน้ำมันหล่อลื่น	10
	วาล์ว (4 สูบ); ปั๊มน้ำมันเครื่อง (เบนซิน 4 สูบ); ระบบ Lambda-sond, ตรงกลาง (เบนซิน 4 สูบ); Lambda-sond, ด้านหลัง (ดีเซล 4 สูบ)	15
39	ระบบ Lambda-Sond, ด้านหน้า (4 สูบ); ระบบ Lambda-Sond, ด้านหลัง (เบนซิน 4 สูบ) Lambda-sonds (ดีเซล 5 สูบ); โมดูลควบคุม, ฝาครอบโรลเลอร์ของหม้อน้ำ (ดีเซล 5 สูบ)	15
40	คอยล์จุดระเบิด (เบนซิน 4 สูบ)	15
	ชุดทำความร้อนตัวกรองสำหรับเครื่องยนต์ดีเซล (ดีเซล)	20





	การทำงาน	A ^A
41	คลัตช์โซลินอยด์ของ A/C (4 สูบ); โมดูลควบคุมหัวเผา (ดีเซล 4 สูบ); ปั้มน้ำมันเครื่อง (ดีเซล 4 สูบ)	7.5
	ชุดทำความร้อนระบบระบายอากาศ ห้องเพลนซ์ เหยียง(เครื่องยนต์ดีเซล 5 สูบ); ปั้มน้ำมันชุดเกียร์อัตโนมัติ (เครื่องยนต์ดีเซล 5 สูบ Start/Stop)	10
42	ปั้มน้ำหล่อเย็น (เบนซิน 4 สูบ)	50
	หัวเผา (เครื่องยนต์ดีเซล)	70

	การทำงาน	A ^A
43	พัดลมระบายความร้อน (เบนซิน)	60/80 ^D
	พัดลมระบายความร้อน (ดีเซล)	80
44	พวงมาลัยเพาเวอร์	100

A แอมป์

B สำหรับรถที่มีการทำงาน Start/Stop ตำแหน่งฟิวส์นี้จะว่างเปล่า โปรดดู ฟิวส์ - ในบริเวณที่ยื่นของห้องเครื่องยนต์ (น. 470)

C สำหรับรถที่มีการทำงาน Start/Stop ตำแหน่งฟิวส์นี้จะว่างเปล่า โปรดดู ฟิวส์ - ในบริเวณที่ยื่นของห้องเครื่องยนต์ (น. 470)

D ขึ้นอยู่กับรุ่นของพัดลมระบายความร้อน

ข้อมูลที่เกี่ยวข้อง

- ฟิวส์ - ใต้คันทันชักเก็บของ (น. 463)
- ฟิวส์ - ในโมดูลควบคุมใต้ช่องเก็บของหน้ารถ (น. 466)
- ฟิวส์ - ในห้องเก็บสัมภาระ (น. 468)

ฟิวส์ - ใต้ลิ้นชักเก็บของ

หน้าที่อย่างหนึ่งของฟิวส์ได้ช่องเก็บของหน้ารถก็
คือ การป้องกันฟังก์ชันการทำงานของที่นั่งและ
ระบบข้อมูลบันเทิง



ตำแหน่ง

	การทำงาน	A ^A
1	พิวส์หลักสำหรับโมดูลควบคุมระบบเสียง* ; พิวส์หลักสำหรับพิวส์ 16-20: ระบบข้อมูลบันเทิง (Infotainment)	40
2	ระบบล้างกระจกหน้า; ระบบล้างกระจกหลัง	25
3	-	-
4	-	-
5	-	-
6	-	-
7	ช่องจ่ายไฟแบบ 12 โวลต์, ห้องเก็บสัมภาระ*	15
8	แผงควบคุม ประตูคนขับ	20
9	แผงควบคุม, ประตูผู้โดยสารด้านหน้า	20
10	แผงควบคุม, ประตูผู้โดยสารด้านหลัง, ด้านขวา	20

	การทำงาน	A ^A
11	แผงควบคุม, ประตูผู้โดยสารด้านหลัง, ด้านซ้าย	20
12	ระบบการทำงานแบบไม่ใช้กุญแจ*	20
13	ที่นั่งแบบปรับด้วยระบบไฟฟ้า, ด้านคนขับ*	20
14	ที่นั่งแบบปรับด้วยระบบไฟฟ้า, ด้านผู้โดยสาร*	20
15	-	-
16	โมดูลควบคุมระบบข้อมูลบันเทิงหรือหน้าจอ ^B	5
17	ชุดควบคุมเครื่องเสียง (แอมพลิฟายเออร์)* ; โทรทัศน์* ; วิทยุดิจิตอล*	10
18	โมดูลควบคุมระบบเครื่องเสียง หรือโมดูลควบคุม Sensus ^B	15
19	เทเลเมติก* ; Bluetooth*	5
20	-	-

	การทำงาน	A ^A
21	หลังคาพาโนรามาพร้อมม่านบังแดด* ; ไฟส่องสว่างภายในรถที่หลังคา; เซ็นเซอร์สภาพอากาศ*	5
22	ช่องจ่ายไฟ 12 โวลต์, ช่องใส่สัมภาระในคอนโซล	15
23	ชุดทำความร้อนที่นั่ง, ด้านหลังขวา*	15
24	ชุดทำความร้อนที่นั่ง, ด้านหลังซ้าย*	15
25	-	-
26	การทำความร้อนที่นั่ง, ด้านผู้โดยสารด้านหน้า	15
27	การทำความร้อนที่นั่ง, ด้านคนขับด้านหน้า	15
28	ระบบช่วยจอด* ; กล้องช่วยจอด* BLIS*	5
29	โมดูลควบคุม AWD*	15
30	แอดทีฟแชสซี Four-C*	10

A แอมป์

B เฉพาะบางรุ่น

ข้อมูลที่เกี่ยวข้อง

- ฟิวส์ - ในห้องเครื่องยนต์ (น. 458)
- ฟิวส์ - ในโมดูลควบคุมใต้ช่องเก็บของหน้ารถ (น. 466)
- ฟิวส์ - ในห้องเก็บสัมภาระ (น. 468)
- ฟิวส์ - ในบริเวณที่เย็นของห้องเครื่องยนต์ (น. 470)

ฟิวส์ - ในโมดูลควบคุมใต้ช่องเก็บของหน้ารถ

ฟิวส์ในโมดูลควบคุมใต้ช่องเก็บของหน้ารถจะ

ป้องกันฟังก์ชันการทำงานของระบบเตือนการชน

และถุงลมนิรภัย

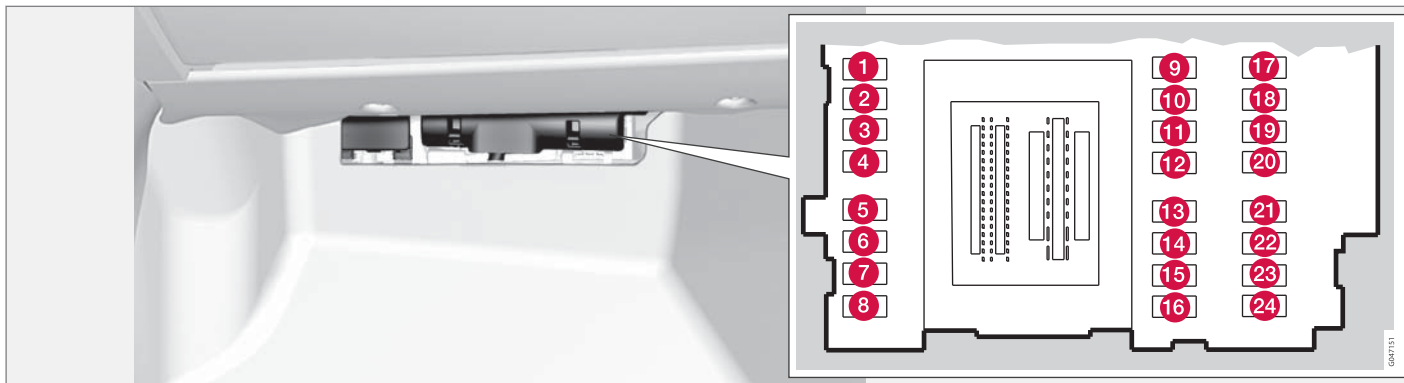

ตำแหน่ง

	การทำงาน	A ^A
1	ที่ปิดน้ำฝนกระจกหลัง	15
2	-	-

	การทำงาน	A ^A
3	ไฟแสงสว่างภายในรถ; แผงควบคุมที่ประตูคนขับ; กระจกประตูแบบปรับด้วยระบบไฟฟ้า; ที่นั่งแบบปรับด้วยระบบไฟฟ้า*	7.5
4	แผงหน้าปัดแบบรวม	5

	การทำงาน	A ^A
5	ระบบควบคุมความเร็วรถอัตโนมัติแบบดัดแปลง (ACC)*; ระบบการเตือนการชน*	10
6	ไฟแสงสว่างภายในรถ; เซ็นเซอร์วัดปริมาณน้ำฝน*	7.5

	การทำงาน	A ^A
7	กล่องควบคุมพวงมาลัย	7.5
8	ระบบลีดส์วอนกลาง, ฝาถังน้ำมันเชื้อเพลิง	10
9	ชุดทำความร้อนพวงมาลัย*	15
10	ชุดทำความร้อนกระจกหน้า*	15
11	การปลดลีดส์, ประตูท้าย	10
12	พนักงานศีรษะแบบพับได้*	10
13	ปั้มน้ำมันเชื้อเพลิง	20
14	ตัวตรวจจับความเคลื่อนไหวสำหรับสัญญาณเตือน*; แผงควบคุมสภาพอากาศ	5
15	ลีดส์พวงมาลัย	15
16	ไซเรน*; หัวต่อสายข้อมูล OBDII	5
17	-	-
18	ถุงลมนิรภัย	10
19	ระบบเตือนการชน*	5

	การทำงาน	A ^A
20	เซ็นเซอร์คันทันเร่ง; กระจกมองหลังแบบตัดแสงสะท้อน*; ชุดทำความร้อนที่นั่ง, ด้านหลัง* ชุดทำความร้อนเสริมแบบไฟฟ้า*	7.5
21	โมดูลควบคุมระบบข้อมูลบันเทิง (รุ่น Performance); เครื่องเสียง (รุ่น Performance)	15
22	ไฟเบรก	5
23	หลังคาพาโนรามาพร้อมที่บังแดด*	20
24	ชุดป้องกันการรศารต์	5

A แอมป์

ข้อมูลที่เกี่ยวข้อง

- ฟิวส์ - ในห้องเครื่องยนต์ (น. 458)
- ฟิวส์ - ใต้ลิ้นชักเก็บของ (น. 463)
- ฟิวส์ - ในห้องเก็บสัมภาระ (น. 468)
- ฟิวส์ - ในบริเวณที่เย็นของห้องเครื่องยนต์ (น. 470)

ฟิวส์ - ในห้องเก็บสัมภาระ

หน้าที่อย่างหนึ่งของฟิวส์ในบริเวณที่เก็บสัมภาระก็

คือ การป้องกันเบรกจอตกรบบไฟฟ้า

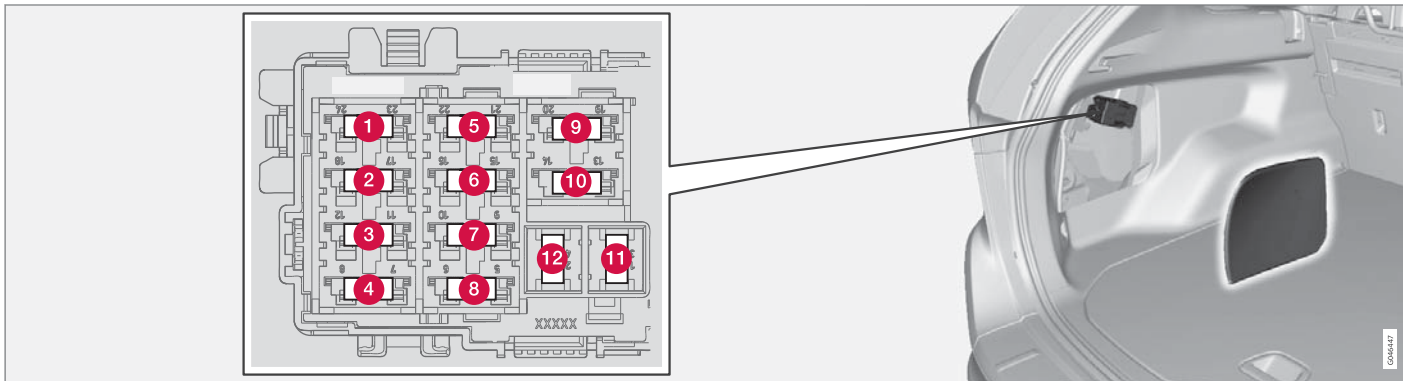

กล่องฟิวส์ตั้งอยู่หลังแผงด้านซ้าย

ตำแหน่ง

	การทำงาน	A ^A
1	เบรกจอตไฟฟ้า ด้านซ้าย	30
2	เบรกจอตไฟฟ้า ด้านขวา	30
3	ที่ไล่น้ำกระจกหลัง	30

	การทำงาน	A ^A
4	ชอคเกิดสำหรับรถพ่วง 2*	15
5	ประตูด้ายแบบปรับด้วยไฟฟ้า*	20
6	-	-
7	-	-

	การทำงาน	A ^A
8	-	-
9	-	-
10	-	-

	การทำงาน	A ^A
11	ชอคเก็ตสำหรับรถพ่วง 1*	40
12	-	-

A แอมป์

ข้อมูลที่เกี่ยวข้อง

- พิวส์ - ในห้องเครื่องยนต์ (น. 458)
- พิวส์ - ใต้ลิ้นชักเก็บของ (น. 463)
- พิวส์ - ในโมดูลควบคุมใต้ช่องเก็บของหน้ารถ (น. 466)
- พิวส์ - ในบริเวณที่เย็นของห้องเครื่องยนต์ (น. 470)

ฟิวส์ - ในบริเวณที่เย็นของห้องเครื่องยนต์

ฟิวส์ในบริเวณที่เย็นของห้องเครื่องยนต์จะติดตั้ง

อยู่ในรถยนต์ที่มีฟังก์ชัน Start/Stop

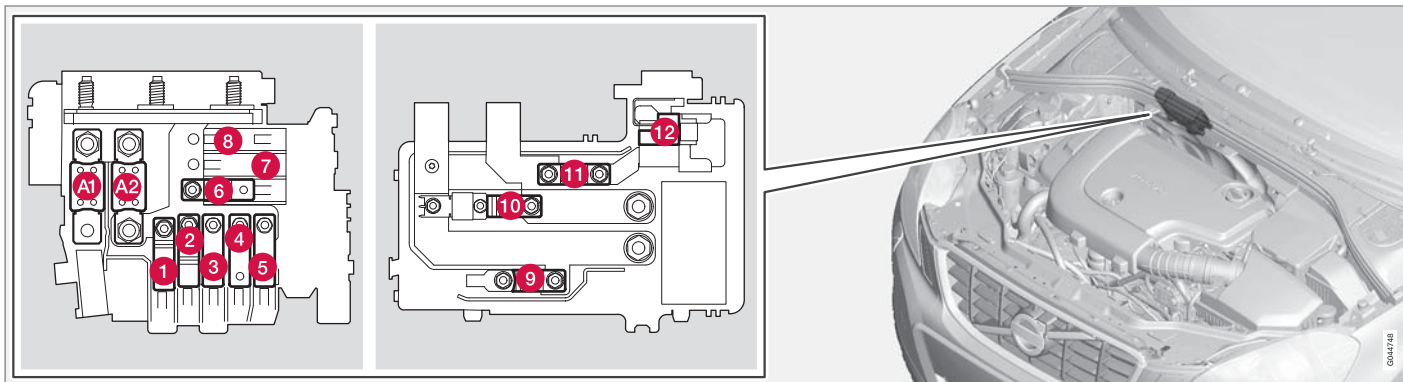

- ฟิวส์ A1 และ A2 เป็นแบบ "MEGA Fuse" และต้องเปลี่ยนโดยศูนย์บริการเท่านั้น¹⁶
- ฟิวส์ 1-11 เป็นแบบ "Midi Fuse" และต้องเปลี่ยนโดยศูนย์บริการเท่านั้น¹⁶
- ฟิวส์ 12 เป็นแบบ "Mini Fuse"

สำหรับข้อมูลเพิ่มเติมเกี่ยวกับ Start/Stop - ดูที่ Start/Stop* (น. 353)

ตำแหน่ง

	การทำงาน	A ^A
A1	ฟิวส์หลักของกล่องระบบไฟฟ้าส่วนกลางในห้องเครื่องยนต์	175

¹⁶ ขอแนะนำให้ติดต่อศูนย์บริการของวอลโว่ที่ได้รับการแต่งตั้ง

	การทำงาน	A ^A
A2	ฟิวส์หลักสำหรับโมดูลอิเล็กทรอนิกส์ส่วนกลาง (CEM) ได้ช่องเก็บของหน้ารถ, กะล่องฟิวส์/รีเลย์ได้ช่องเก็บของหน้ารถ, ชุดระบบไฟฟ้าส่วนกลางในบริเวณห้องเก็บสัมภาระ	175
1	ชุดทำความร้อนเสริมแบบไฟฟ้า*	100
2	ฟิวส์หลักสำหรับโมดูลอิเล็กทรอนิกส์ส่วนกลาง (CEM) ได้ช่องเก็บของหน้ารถ	50
3	ฟิวส์หลักสำหรับกะล่องฟิวส์/รีเลย์ได้ช่องเก็บของหน้ารถ	60
4	ชุดทำความร้อนกระจกหน้า*	60
5	ฟิวส์หลักของกะล่องระบบไฟฟ้าส่วนกลางในห้องเก็บสัมภาระ	60
6	พัดลมระบายอากาศ	40
7	-	-
8	-	-

	การทำงาน	A ^A
9	รีเลย์สตาร์ท	30
10	-	-
11	แบตเตอรี่เสริม	70
12	โมดูลอิเล็กทรอนิกส์ส่วนกลาง (CEM) - แรงดันไฟอ้างอิงของแบตเตอรี่เตรียมพร้อม	5

A แอมป์

ข้อมูลที่เกี่ยวข้อง

- ฟิวส์ - ในห้องเครื่องยนต์ (น. 458)
- ฟิวส์ - ใต้ลิ้นชักเก็บของ (น. 463)
- ฟิวส์ - ในโมดูลควบคุมได้ช่องเก็บของหน้ารถ (น. 466)
- ฟิวส์ - ในห้องเก็บสัมภาระ (น. 468)

การล้างรถ

ควรล้างรถทันทีที่รถสกปรก ซึ่งหมายความว่าสามารถล้างรถได้ง่ายขึ้น เนื่องจากสิ่งสกปรกยังไม่ติดแน่นมากนัก นอกจากนี้ ยังลดความเสี่ยงต่อการทำให้เกิดรอยขีดข่วน และรักษาให้รถดูเหมือนใหม่อยู่เสมอ ล้างรถในที่ล้างรถที่มีตัวกรองน้ำมันใช้แชมพูล้างรถ

การล้างด้วยมือ

- ให้รีบล้างคราบมูลนกออกจากสีรถโดยเร็วที่สุด เนื่องจากมูลนกมีสารประกอบที่ทำปฏิกิริยากับสีรถ และจะกัดสีอย่างรวดเร็ว เช่น ใช้ผ้านุ่มหรือฟองน้ำชุบน้ำปริมาณมากๆ ขอแนะนำให้ผู้ให้บริการของวอลโว่ที่ได้รับการแต่งตั้งเป็นผู้ดำเนินการขัดสีที่ถูกต้องก่อนออก
- ใช้น้ำฉีดล้างใต้ท้องรถ
- ฉีดล้างรถยนต์ทั้งคันจนกว่าสิ่งสกปรกจะหลุดได้จะหลุดออกไปจนหมด เพื่อลดความเสี่ยงที่จะเกิดรอยขีดข่วนจากการล้าง ห้ามฉีดน้ำเข้าโดยตรงที่ล้อ
- ถ้าจำเป็น ให้ใช้น้ำยาล้างคราบไขมันบนพื้นผิวที่สกปรกมาก เพียงสักแว้วๆ ห้ามทำให้พื้นผิวร้อนขึ้นโดยการตากแดด!

- ล้างรถโดยใช้ฟองน้ำ แชมพูล้างรถ และน้ำอุ่นในปริมาณมาก
- ทำความสะอาดใบปัดน้ำฝนโดยใช้ผ้านุ่มๆ หรือแชมพูล้างรถ
- เช็ดรถให้แห้ง โดยใช้หนังสือพิมพ์ที่สะอาดและนุ่ม หรือใช้ที่เช็ดน้ำออก ถ้าท่านป้องกันไม่ให้มีหยดน้ำ ซึ่งจะถูกแดดเผาให้แห้งแล้ว ความเสี่ยงที่จะต้องขัดคราบน้ำออกจะลดลง

คำเตือน

ให้ผู้ให้บริการเป็นผู้ที่ทำความสะอาดเครื่องยนต์เสมอ หากเครื่องยนต์ร้อน อาจทำให้เกิดไฟไหม้ได้

สำคัญ

ไฟหน้าที่สกปรกจะทำให้ประสิทธิภาพการทำงานลดลง ให้ทำความสะอาดอย่างสม่ำเสมอ เช่น ในขณะเติมน้ำมันเชื้อเพลิง ห้ามใช้น้ำยาคำจัดคราบสนิมใดๆ ให้ใช้น้ำเปล่าและฟองน้ำเช็ดแทน

หมายเหตุ

ไฟส่องสว่างภายนอก เช่น ไฟหน้าและไฟท้าย อาจมีละอองน้ำเกาะชั่วคราวที่ด้านในของเลนส์ ซึ่งถือเป็นเรื่องปกติ ไฟส่องสว่างภายนอกทั้งหมดได้รับการออกแบบมาให้ทนทานต่อสภาวะนี้ โดยทั่วไป ละอองน้ำจะถูกระบายออกจากเรือนหลอดไฟเมื่อหลอดไฟเปิดอยู่นานระยะหนึ่ง

เครื่องล้างรถอัตโนมัติ

เครื่องล้างรถอัตโนมัติเป็นวิธีที่ง่ายและรวดเร็วในการทำ ความสะอาดรถ อย่างไรก็ตาม เครื่องล้างรถอัตโนมัติไม่สามารถเข้าถึงทุกซอกมุมได้ ขอแนะนำให้ล้างรถด้วยมือ เพื่อให้ได้ผลที่ดีที่สุด หรือทำการล้างรถด้วยมือเพิ่มเติมหลังจากที่ล้างรถด้วยเครื่องล้างรถอัตโนมัติแล้ว

หมายเหตุ

ในช่วงสองสามเดือนแรก ต้องล้างรถด้วยมือเท่านั้น เนื่องจากสีของรถใหม่จะมีความเปราะบางมากกว่า

การล้างด้วยน้ำความดันสูง

เมื่อใช้การล้างด้วยน้ำความดันสูง ให้สายหัวฉีดไปมา และต้องแน่ใจว่าหัวฉีดอยู่ห่างจากผิวรถอย่างน้อย 30 ซม. ห้ามฉีดน้ำเข้าโดยตรงที่ล้อ

การทดสอบเบรก

⚠ คำเตือน

ทดสอบเบรกรวมทั้งเบรกมือทุกครั้งหลังจากล้างรถ เพื่อให้แน่ใจว่า ความชื้นและการกัดกร่อนไม่ส่งผลกระทบต่อผ้าเบรกและลดประสิทธิภาพการเบรกลง

เหยียบแป้นเบรกเบาๆ เป็นครั้งคราว เมื่อขับขึ้นในระยะทางไกลท่ามกลางสายฝนหรือลุยโคลน ความร้อนจากการเสียดสีจะทำให้ผ้าเบรกร้อนและแห้ง ให้ทำเช่นเดียวกันหลังสตาร์ทรถในสภาพอากาศที่มีความชื้นมากหรือหนาวเย็น

ใบปัดน้ำฝน

กากยางมะตอย ฝุ่นและเกลือบนใบปัดน้ำฝน รวมทั้งแมลง น้ำแข็ง เป็นต้น บนกระจกบังลม จะทำให้อายุการใช้งานของใบปัดน้ำฝนลดลง

ในการทำความสะอาด:

- ตั้งใบปัดน้ำฝนไปที่ตำแหน่งบริการ โปรดดูที่ ใบปัดน้ำฝน (น. 446)

i **หมายเหตุ**

ทำความสะอาดใบปัดน้ำฝนและกระจกบังลมอย่างสม่ำเสมอด้วยน้ำสบู่อุ่นๆ หรือแชมพูล้างรถ ห้ามใช้น้ำยาชนิดเข้มข้นอย่างเด็ดขาด

ส่วนประกอบพลาสติก ยาง และชิ้นตกแต่งภายนอก

ขอแนะนำให้ใช้น้ำยาทำความสะอาดชนิดพิเศษที่มีจำหน่ายที่ตัวแทนจำหน่ายของวอลโว่ เมื่อต้องการทำความสะอาดและบำรุงรักษาชิ้นส่วนพลาสติกที่มีสี ส่วนประกอบที่เป็นยางและชิ้นตกแต่ง เช่น ชิ้นส่วนที่เป็นเงาเมื่อใช้น้ำยาทำความสะอาดดังกล่าว ให้ทำตามคำแนะนำด้วยความระมัดระวัง

กรอบกระจกประตู, ราวบนหลังคาของรถ และกรอบประตูที่บริเวณกระจกประตู* จะผลิตจากอะลูมิเนียมแบบเคลือบสีด้วยไฟฟ้า ซึ่งหมายความว่าควรล้างส่วนนี้ด้วยน้ำยาทำความสะอาดที่มีค่า pH ระหว่าง 3.5 ถึง 11.5 เท่านั้น ทั้งนี้เพื่อหลีกเลี่ยงไม่ให้สีเปลี่ยนไป



ชิ้นส่วนที่ควรล้างด้วยน้ำยาทำความสะอาดที่มีค่า pH ระหว่าง 3.5 ถึง 11.5

! **สำคัญ**

หลีกเลี่ยงการเคลือบและขัดมันบนชิ้นส่วนพลาสติกและยาง

เมื่อจำเป็นต้องใช้สารขัดคราบจระบีกับพลาสติกหรือยาง ให้ขัดดูเบาๆ เท่านั้น ใช้ฟองน้ำทำความสะอาดที่นุ่ม

การขัดถูขอบปิดที่มันวาวอาจทำให้เกิดการสึกหรอหรือเสียหายต่อชิ้นผิวที่ขัดมันได้

ห้ามใช้สารทำความสะอาดที่มีส่วนผสมของสารกัดกร่อน



! สำคัญ

หลีกเลี่ยงการล้างรดด้วยน้ำยาทำความสะอาดที่มีค่า pH ต่ำกว่า 3.5 หรือสูงกว่า 11.5 การทำเช่นนี้อาจทำให้สีของชิ้นส่วนอะลูมิเนียมเคลือบสี เช่น แร่ควางของบนหลังคาและบริเวณรอบๆ กระจกหน้าต่างเปลี่ยนไปได้

ห้ามใช้น้ำยาขัดเงาโลหะบนชิ้นส่วนอะลูมิเนียมเคลือบ เนื่องจากจะทำให้สีเปลี่ยนไปและทำให้ผิวที่เคลือบไว้เสียหายได้

กะทะล้อ

ใช้เฉพาะน้ำยาทำความสะอาดกะทะล้อที่แนะนำโดยวอลโว่

หลังจากการล้างรด สีที่บริเวณฐานของซี่ล้ออาจไม่สม่ำเสมอ เนื่องจากฝุ่นโลหะจากจานเบรกติดอยู่กับสีของกะทะล้อ ในหลายกรณี การใช้ผ้านุ่มและน้ำยาล้างสีขัดเบาๆ จะสามารถทำความสะอาดบริเวณนี้ได้อย่างดีผล

น้ำยาทำความสะอาดกะทะล้อที่เข้มข้นอาจทำให้ผิวเสียหายต่อพื้นผิว และอาจทำให้เกิดรอยต่างบนกะทะล้ออะลูมิเนียมเคลือบโครเมียมได้

ข้อมูลที่เกี่ยวข้อง

- การขัดสีและการเคลือบเงา (น. 474)
- การทำความสะอาดส่วนประกอบภายใน (น. 476)
- ชั้นเคลือบกันน้ำและสิ่งสกปรก (น. 475)

การขัดสีและการเคลือบเงา

ให้ขัดและเคลือบเงารถ ถ้าสีเริ่มหมองหรือเพื่อให้การป้องกันเป็นพิเศษแก่สีรถ

รถของท่านไม่จำเป็นต้องได้รับการขัดเงา จนกว่าจะมีอายุการใช้งานอย่างน้อยหนึ่งปี อย่างไรก็ตาม ในระหว่างนี้ ท่านสามารถลงสีผึ้งได้ อย่าขัดเงาหรือลงสีผึ้งรถในที่ที่โดนแสงแดดโดยตรง

ก่อนขัดสีหรือเคลือบเงา ต้องล้างรถให้สะอาดอย่างทั่วถึง และปล่อยให้แห้งสนิท ขจัดคราบยางมะตอยและน้ำมันดินออกโดยใช้น้ำยาขจัดคราบน้ำมันดินหรือแอลกอฮอล์ ใส่ คราบที่ติดแน่นมากสามารถขจัดออกได้โดยใช้ครีมละเอียดสำหรับขัดดูซึ่งออกแบบมาสำหรับใช้งานกับสีรถ

ขัดเงาด้วยสารขัดเงาก่อน จากนั้นค่อยลงสีผึ้งโดยใช้แวกซ์น้ำหรือแวกซ์เนื้อแข็ง ปฏิบัติตามคำแนะนำบนบรรจุภัณฑ์อย่างระมัดระวัง ผลึกกัณฑ์ที่มีขายในท้องตลาดจำนวนมากจะมีทั้งครีมขัดและแวกซ์ผสมกันอยู่

! สำคัญ

หลีกเลี่ยงการเคลือบและขัดมันบนชิ้นส่วนพลาสติกและยาง

เมื่อจำเป็นต้องใช้สารขัดคราบจาระบีกับพลาสติกหรือยาง ให้ขัดดูเบาๆ เท่านั้น ใช้ฟองน้ำทำความสะอาดสะอาดที่นุ่ม

การขัดถูขอบปิดที่มันวาวอาจทำให้เกิดการสึกหรอหรือเสียหายต่อชิ้นผิวที่ขัดมันได้

ห้ามใช้สารทำความสะอาดที่มีส่วนผสมของสารกัดกร่อน

! สำคัญ

ปฏิบัติตามงานสีโดยวิธีการที่ปลอดภัยและแนะนำเท่านั้น วิธีอื่น เช่น การเคลือบรักษาสี การขัด การเคลือบป้องกัน การเคลือบเงาหรือการเคลือบในลักษณะดังกล่าวอาจทำให้สีตัวถึงเสียหายได้ ความเสียหายของสีตัวถึงที่เกิดจากงานสีนอกเหนือคำแนะนำจะไม่ครอบคลุมอยู่ในการรับประกันของวอลโว่

ข้อมูลที่เกี่ยวข้อง

- การล้างรถ (น. 472)

ชั้นเคลือบกันน้ำและสิ่งสกปรก

กระจกประตูจะมีการเคลือบด้วยชั้นเคลือบผิวซึ่งทำให้มองเห็นได้ชัดขึ้นแม้ในสภาพอากาศที่เลวร้าย

ชั้นเคลือบกันน้ำและสิ่งสกปรก*



ผิวเคลือบกันน้ำมีการเชื่อมต่อได้ตามธรรมชาติ

การบำรุงรักษา:

- ห้ามใช้ผลิตภัณฑ์ประเภทแว็กซ์สีรถ สารล้างคราบไขมันหรือที่คล้ายกันบนผิวกระจก เนื่องจากอาจทำให้คุณสมบัติในการกันน้ำเสื่อมไปได้
- ให้ใช้ความระมัดระวังในการทำความสะอาดเพื่อไม่ให้ผิวกระจกเป็นรอยขีดข่วน
- ในการหลีกเลี่ยงไม่ให้ผิวกระจกเสียหายเมื่อขูดน้ำแข็งที่เกาะอยู่ออก - ให้ใช้เครื่องมือขูดน้ำแข็งแบบพลาสติกเท่านั้น
- ขอแนะนำให้ใช้สารเคลือบชนิดพิเศษซึ่งสามารถหาซื้อได้จากตัวแทนจำหน่ายวอลโว่ของท่านเพื่อรักษาคุณสมบัติการกันน้ำบนกระจกประตู โดยใช้ครั้งแรกหลังจากกระจกมีอายุสามปี และจากนั้นทุกปี

! สำคัญ

ห้ามใช้ที่ขูดน้ำแข็งที่เป็นโลหะเพื่อขูดน้ำแข็งออกจากกระจก ใช้การทำความร้อนในการขูดน้ำแข็งออกจากกระจกมองข้าง ดูที่ กระจกประตูและกระจกมองข้าง - การทำความร้อน (น. 143)

ข้อมูลที่เกี่ยวข้อง

- การล้างรถ (น. 472)

การป้องกันสนิม

รถได้รับการป้องกันสนิมอย่างละเอียดและทั่วถึงมาจากโรงงานแล้ว ส่วนต่างๆ ของตัวถังรถทำจากโลหะแผ่นชุบป้องกันสนิม บริเวณใต้ท้องรถได้รับการปกป้องด้วยสารป้องกันสนิมและการกัดกร่อน มีการพ่นน้ำยากันสนิมแบบแทรกซึมเป็นชั้นบางๆ เข้าที่คาน ช่องู รอยตะเข็บและประตูข้าง

การตรวจสอบและการบำรุงรักษา

โดยปกติแล้วการบำรุงรักษาเพื่อป้องกันรถยนต์ไม่ให้เกิดสนิมนั้นไม่จำเป็นต้องทำ แต่ควรดูแลรักษารถยนต์ให้สะอาดอยู่เสมอเพื่อลดความเสี่ยงต่อการกัดกร่อน หลีกเลี่ยงการใช้น้ำยาทำความสะอาดที่เป็นกรดหรืออัลคาไลน์รุนแรงกับส่วนประกอบที่เป็นมันเงา หากพบว่ามีเศษหินให้กำจัดออกโดยเร็ว

ข้อมูลที่เกี่ยวข้อง

- การชำรุดเสียหายของสี (น. 478)

การทำความสะอาดส่วนประกอบภายใน

ใช้น้ำยาทำความสะอาดและผลิตภัณฑ์ดูแลรักษารถที่แนะนำโดยวอลโว่เท่านั้น ทำความสะอาดเป็นประจำ และเคลือบรอยเปื้อนในทันทีเพื่อให้ได้ผลลัพธ์ที่ดีที่สุด สิ่งสำคัญคือ ต้องดูดฝุ่นก่อนที่จะใช้น้ำยาทำความสะอาด

! สำคัญ

- เลือผ้าบางอย่างที่เป็นผ้าสี (เช่น ผ้ายีนส์และเสื้อผ้าหนังกลับชนิดอ่อน) อาจทำให้สีตกใส่วัสดุหุ้มเบาะได้ ถ้าเกิดกรณีนี้ขึ้น สิ่งที่สำคัญก็คือ ให้ทำความสะอาดและเคลือบส่วนนั้นของวัสดุหุ้มโดยเร็วที่สุดที่สามารถทำได้
- ห้ามใช้สารละลายที่มีฤทธิ์รุนแรง เช่น น้ำยาทำความสะอาด, น้ำมันเบนซิน หรือเหล้าขาว ในการทำความสะอาดภายในรถ เนื่องจากสารละลายเหล่านี้อาจทำให้วัสดุหุ้ม รวมถึงวัสดุอื่นๆ ภายในรถได้รับความเสียหายได้
- ห้ามฉีดน้ำยาทำความสะอาดโดยตรงลงบนส่วนประกอบต่างๆ ที่มีปุ่มและตัวควบคุมทางไฟฟ้าอยู่ แต่ให้เช็ดด้วยผ้าชุบน้ำยาทำความสะอาดหมาดๆ แทน
- ขอบคมและแถบติดแบบ Velcro อาจทำให้เกิดความเสียหายต่อวัสดุหุ้มเบาะได้

ผ้าหุ้มเบาะและผ้าหุ้มเพดานรถ

วอลโว่มีผลิตภัณฑ์ดูแลรักษาผ้าที่ครอบคลุมสำหรับวัสดุหุ้มเบาะและวัสดุหุ้มเพดานรถที่เป็นผ้า ซึ่งเมื่อใช้งานตามคำแนะนำ จะช่วยรักษาคุณสมบัติของวัสดุหุ้มไว้

สามารถสั่งซื้อผลิตภัณฑ์ดูแลรักษาผ้าได้ที่ตัวแทน
จำหน่ายวอลโว่ของท่าน

หนังหุ้มเบาะ

หนังหุ้มเบาะของวอลโว่ได้ผ่านกรรมวิธีการรักษาสภาพ
ดั้งเดิมของหนังไว้

หนังหุ้มเบาะเป็นผลิตภัณฑ์จากธรรมชาติที่จะเปลี่ยน
สภาพและลดความสวยงามลงเมื่อเวลาผ่านไป ซึ่ง
จำเป็นต้องได้รับการทำความสะอาดและเคลือบอย่าง
สม่ำเสมอ เพื่อรักษาคุณสมบัติและสีของหนังไว้ วอลโว่มี
ผลิตภัณฑ์ที่ครอบคลุมสำหรับการทำความสะอาดและ
การบำรุงรักษาหนังหุ้มเบาะ นั่นคือ ชุดอุปกรณ์ดูแล
รักษาหนัง/ผ้าเช็ดทำความสะอาดหนัง ซึ่งเมื่อใช้ตามคำ
แนะนำ จะช่วยรักษาสารเคลือบปกป้องของหนังหุ้มเบาะ
ไว้

เพื่อให้ได้ผลลัพธ์ที่ดีที่สุด วอลโว่ขอแนะนำให้ทำความสะอาด
และใช้ครีมปกป้องหนังถึงสี่ครั้งต่อปี (หรือบ่อย
กว่านั้น ถ้าจำเป็น) ชุดอุปกรณ์ดูแลรักษาหนัง/ผ้าเช็ดทำ
ความสะอาดหนังของวอลโว่สามารถสั่งซื้อได้จาก
ตัวแทนจำหน่ายวอลโว่ของท่าน

พวงมาลัยหุ้มหนัง

หนังหุ้มต้องมีการระบาย ห้ามใช้พลาสติกปิดคลุมหนัง
หุ้มพวงมาลัย ขอแนะนำให้ใช้ชุดอุปกรณ์ดูแลรักษาหนัง/

ผ้าเช็ดทำความสะอาดหนังในการทำความสะอาดพวง
มาลัยหุ้มหนัง

ชิ้นส่วนพลาสติก, โลหะ และไม้ภายในรถ

ขอแนะนำให้ใช้ผ้าเส้นใยเล็ก ๆ หรือผ้าไมโครไฟเบอร์ที่
เปียกน้ำเล็กน้อยซึ่งสามารถหาซื้อได้จากตัวแทน
จำหน่ายวอลโว่ในการทำความสะอาดชิ้นส่วนพลาสติก
และพื้นผิวต่างๆ ภายใน

ห้ามขัดหรือถูรถราบปรกออก ห้ามใช้น้ำยาขัดคราบ
ชนิดเข้มข้น ขอแนะนำให้ใช้น้ำยาทำความสะอาดชนิด
พิเศษซึ่งสามารถหาซื้อได้จากตัวแทนจำหน่ายวอลโว่ใน
บริเวณที่แยกต่อการทำความสะอาด

เข็มขัดนิรภัย

ใช้น้ำและน้ำยาทำความสะอาดแบบสังเคราะห์ น้ำยาทำ
ความสะอาดสิ่งทอชนิดพิเศษซึ่งมีจำหน่ายที่ตัวแทน
จำหน่ายของวอลโว่ ตรวจสอบให้แน่ใจว่า เข็มขัดนิรภัย
แห้งสนิทดีแล้ว ก่อนจะปล่อยให้เข็มขัดร่นกลับเข้าที่

แผงปูพื้นแบบเข้ารูปและพรมปูพื้น

เอาพรมตกแต่งออก เพื่อทำความสะอาดพรมพื้นและ
พรมตกแต่งแยกต่างหาก ใช้เครื่องดูดฝุ่นเพื่อขจัดฝุ่นและ
สิ่งสกปรก พรมปูพื้นแต่ละชิ้นจะยึดด้วยหมุด

ถอดแผงปูพื้นแบบเข้ารูปโดยการจับแผงปูพื้นที่หลัก
แต่ละตัว แล้วยกแผงปูพื้นขึ้นตรงๆ

จัดพรมปูพื้นให้เข้าที่โดยกดที่หมุดแต่ละตัว

คำเตือน

ใช้แผ่นรองแบบตัดเข้ารูปเพียงแผ่นเดียวเท่านั้นที่
นั่งแต่ละตัว และตรวจสอบก่อนที่จะออกรถว่าได้ยึด
แผ่นรองที่ที่นั่งคนขับไว้อย่างแน่นหนา และได้เกี่ยว
เข้ากับสลักยึดแล้ว เพื่อไม่ให้แผ่นรองเข้าไปขัดตัวกับ
เบาะนิรภัย และไม่ขวางการเคลื่อนที่ของเบาะ
นิรภัย

ขอแนะนำให้ใช้น้ำยาทำความสะอาดสิ่งทอชนิดพิเศษใน
การจัดคราบบนพรมปูพื้นหลังจากดูดฝุ่น ต้องทำความสะอาด
สะอาดพรมปูพื้นด้วยน้ำยาทำความสะอาดที่แนะนำโดย
ตัวแทนจำหน่ายของวอลโว่

ข้อมูลที่เกี่ยวข้อง

- การล้างรถ (น. 472)

การชำรุดเสียหายของสี

ชั้นสีเป็นองค์ประกอบสำคัญของระบบป้องกันสนิมของรถ ดังนั้นจึงควรตรวจสอบอยู่เสมอ ลักษณะความเสียหายของงานสีที่พบบ่อยคือรอยก้นหิน กะเทาะ รอยขีดข่วน และรอยบนขอบบังโคลน ประตูและกันชน

การซ่อมแซมงานสีที่เสียหายเล็กน้อย

ควรซ่อมแซมงานสีที่เสียหายในพื้นที่เพื่อป้องกันการกัดตัวของสนิม

วัสดุอื่นๆ ที่อาจจำเป็น

- สีรองพื้น¹⁷ - เช่น กันชน จะมีสีรองพื้นแบบยึดติดพิเศษในรูปแบบของกระป๋องสเปรย์
- สีพื้นและสีเคลือบใสจะมีให้บริการในแบบกระป๋องสเปรย์หรือแบบปากกา/แท่งตกแต่งงานสี (Touch-up pens/sticks)¹⁸.
- เทปปิดกันเปื้อน
- กระดาษทรายแบบละเอียด¹⁷

รหัสสี

รูปดอกจะอยู่บนเสาประตู และจะมองเห็นได้เมื่อเปิดประตูด้านหลังขวา

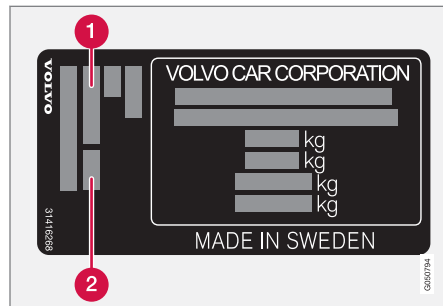

1 รหัสสีภายนอกรถ

2 รหัสสีภายนอกรถสีรองใดๆ

การใช้สีที่ถูกต้องเป็นสิ่งสำคัญ สำหรับตำแหน่งของป้ายผลิตภัณฑ์ โปรดดูที่ ชื่อแบบ (น. 482)

การซ่อมงานสีเล็กๆ เช่น เศษหินและรอยขีดข่วน

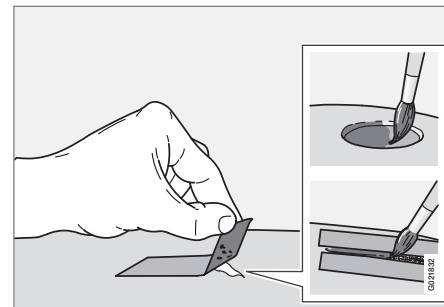

ก่อนทำการซ่อมสี รถจะต้องได้รับการทำความสะอาดและแห้ง รวมทั้งต้องมีอุณหภูมิสูงกว่า 15 °C

1. ปิดเทปปิดกันเปื้อนบนพื้นผิวที่เสียหาย จากนั้นดึงเทปออกเพื่อให้เกิดสีที่ติดค้างอยู่หลุดออกมา ถ้าความเสียหายลงลึกถึงพื้นผิวโลหะ (แผ่นเหล็ก) ให้ใช้สีรองพื้นจะดีกว่า ในกรณีที่เกิดความเสียหายกับพื้นผิวพลาสติก ควรใช้สีรองพื้นแบบยึดติดพิเศษ เพื่อให้ผลที่ดีกว่า ฟันลงในฝาครอบของกระป๋องสเปรย์และแปรงบางๆ

17 ถ้าจำเป็น

18 ปฏิบัติตามคำแนะนำบนบรรจุภัณฑ์ของปากกา/แท่งตกแต่งงานสี

2. ถ้าจำเป็นให้ทำการขัดเบาๆ ด้วยวัสดุขัดแบบละเอียด ก่อนที่จะทำสี (เช่น ถ้ามีขอบที่ไม่เรียบ) ทำความสะอาดพื้นผิวให้ทั่วและปล่อยให้แห้ง
3. คนสีรองพื้นให้เข้ากันดี และแต้มสีรองพื้นให้ทั่วบริเวณโดยใช้พู่กันเนื้อละเอียด, ไม้ขีดไฟหรืออุปกรณ์ที่คล้ายๆ กัน ลงสีพื้นและสีเคลือบใสเมื่อสีรองพื้นแห้งแล้ว
4. ให้ใช้กระบวนการเช่นเดียวกันในการซ่อมสีที่เป็นรอยขีดข่วน แต่ขอแนะนำให้ใช้เทปปิดกันเปื้อนติดรอบพื้นผิวที่เสียหาย เพื่อป้องกันงานสีที่ไม่เสียหาย

i หมายเหตุ

ถ้าไม่มีเศษหินติดอยู่และชั้นสีที่ไม่ได้รับความเสียหาย ให้ทาสารเคลือบผิว (basecoat) และสารเคลือบรองพื้น (clearcoat) ทันทีที่ทำความสะอาดพื้นผิวแล้ว

ข้อมูลที่เกี่ยวข้อง

- การป้องกันสนิม (น. 476)

รายละเอียดทางเทคนิค

รายละเอียดทางเทคนิค

ชื่อแบบ

ชื่อแบบ, หมายเลขประจำรถ และอื่นๆ (นั่นคือ
ข้อมูลเฉพาะของรถแต่ละคัน) สามารถดูได้ที่ป้าย
ในรถ

รายละเอียดทางเทคนิค

เมื่อติดต่อกับตัวแทนจำหน่ายขอข้อมูลเพิ่มเติมเกี่ยวกับรถของท่าน และเมื่อสั่งซื้อชิ้นส่วนอะไหล่และอุปกรณ์เสริมสำหรับรถของท่าน การดำเนินการจะสะดวกยิ่งขึ้น หากท่านทราบชื่อของประเภทรถ หมายเลขประจำตัวของรถ และหมายเลขเครื่องยนต์

1 รูปดอกสำหรับชื่อแบบ, หมายเลขตัวถังรถ, น้ำหนักสูงสุดที่อนุญาต และซ็อรหัสสำหรับสีภายนอกและหมายเลขการอนุมัติประเภท รูปดอกจะอยู่บนเสาประตู และจะมองเห็นได้เมื่อเปิดประตูด้านหลังขวา

2 ป้ายสำหรับระบบปรับอากาศ

3 แผ่นป้ายสำหรับชุดทำความร้อนขณะจอด

4 รูปดอกสำหรับรหัสเครื่องยนต์และหมายเลขลำดับการผลิตของเครื่องยนต์

5 แผ่นป้ายสำหรับน้ำมันเครื่อง

6 รูปดอกสำหรับชื่อประเภทของกระปุกเกียร์และหมายเลขลำดับการผลิต

A กระปุกเกียร์ธรรมดา

B กระปุกเกียร์อัตโนมัติ

7 รูปดอกสำหรับหมายเลขระบุรถ - VIN (หมายเลขตัวถังรถ)

ข้อมูลเพิ่มเติมของรถจะแสดงไว้ในเอกสารการลงทะเบียน

i หมายเหตุ

รูปดอกที่แสดงไว้ในคู่มือเจ้าของรถอาจแตกต่างจากรูปดอกที่ติดอยู่บนรถยนต์ รูปดอกเหล่านี้จะใช้เพื่อแสดงลักษณะและตำแหน่งบนรถยนต์โดยประมาณเท่านั้น ข้อมูลที่ใช้สำหรับรถของท่านจะมีอยู่ในรูปดอกที่ติดไว้บนรถ

ข้อมูลที่เกี่ยวข้อง

- น้ำหนัก (น. 486)
- รายละเอียดทางเทคนิคของเครื่องยนต์ (น. 490)
- ข้อกำหนดสำหรับระบบปรับอากาศ (น. 502)

ขนาด

ขนาดความยาว, ความสูง และอื่นๆ สามารถดูได้
ในตาราง

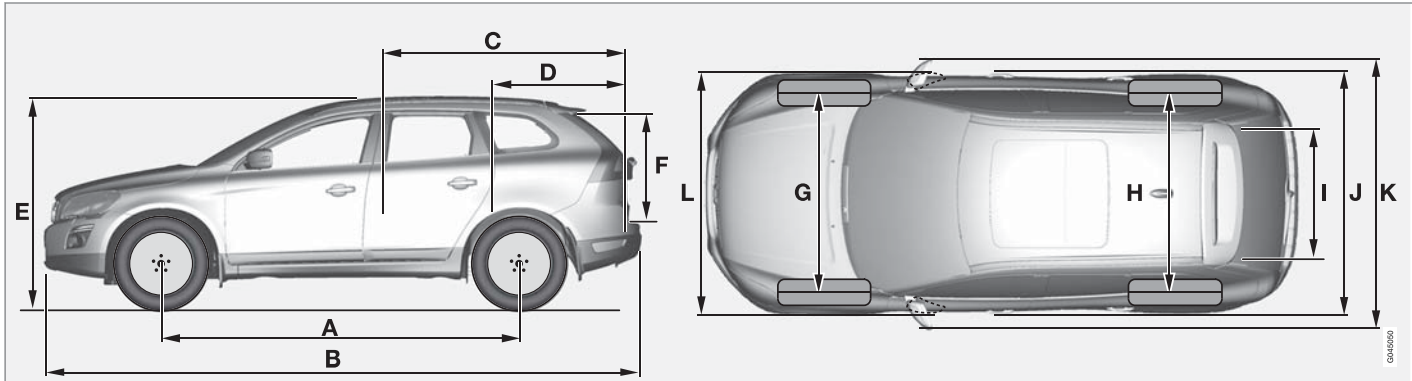

ขนาด	มม.
A ฐานล้อ	2774
B ความยาว	4644
C ความยาวของสั้ม่เกาะ พื้น เบาะนั่งด้าน หลังพับอยู่	1789
D ความยาวของสั้ม่เกาะ พื้น	972

ขนาด	มม.
E ความสูง	1713
F ความสูงของสั้ม่เกาะ	802
G ช่วงล้อหน้า	1632
H ช่วงล้อหลัง	1586
I ความกว้างของสั้ม่เกาะ, พื้น	1090

ขนาด	มม.
J ความกว้าง	1891
K ความกว้าง รวมกระจกมองข้าง	2120
L ความกว้าง รวมกระจกมองข้างที่พับ	1891

น้ำหนัก

น้ำหนักกรวมสูงสุดและอื่นๆ สามารถดูได้จากป้ายในรถยนต์

น้ำหนักรถเปล่ารวมคนขับ ถังน้ำมันเชื้อเพลิงที่มีปริมาณ 90% และของเหลวทั้งหมด

น้ำหนักผู้โดยสารและอุปกรณ์เสริม และ น้ำหนักบรรทุกของหัวลากพ่วง (น. 488) (ในขณะที่มีการพ่วงรถพ่วง) ส่งผลต่อน้ำหนักบรรทุกและไม่รวมอยู่ในน้ำหนักรถเปล่า น้ำหนักบรรทุกสูงสุดที่อนุญาตไว้ = น้ำหนักกรวม - น้ำหนักรถเปล่า

หมายเหตุ

น้ำหนักรถเปล่าที่กำหนดให้ใช้สำหรับรถยนต์ในรุ่นมาตรฐาน คือ รถยนต์ที่ไม่มีอุปกรณ์เสริมหรืออุปกรณ์พิเศษใดๆ ซึ่งหมายความว่าอุปกรณ์เสริมทุกชิ้นที่เพิ่มเข้าไปจะทำให้ความจุในการรับน้ำหนักของรถยนต์ลดลงตามน้ำหนักของอุปกรณ์เสริม

ตัวอย่างของอุปกรณ์เสริมที่ทำให้ความสามารถในการรับน้ำหนักของรถลดลง ได้แก่ ระดับอุปกรณ์ของรถ (Kinetic/Momentum/Summum) รวมทั้งอุปกรณ์เสริมอื่นๆ เช่น คานลากพ่วง, รางรองรับสัมภาระ, กล้องเปล่า, ระบบเครื่องเสียง, ไฟเสริม, GPS, ชุดทำความร้อนแบบใช้น้ำมันเชื้อเพลิง, ตะแกรงนิรภัย, พรม, แผงปิดห้องเก็บสัมภาระ, ที่นั่งแบบปรับด้วยระบบไฟฟ้า เป็นต้น

การชั่งน้ำหนักรถยนต์เป็นวิธีที่ทำให้ทราบน้ำหนักรถเปล่าของรถของท่านเอง

คำเตือน

ลักษณะเฉพาะในการขับขี่ของรถยนต์จะเปลี่ยนแปลงตามน้ำหนักบรรทุกและการกระจายน้ำหนัก

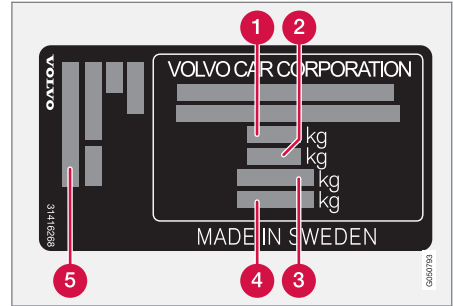

สำหรับข้อมูลเพิ่มเติมเกี่ยวกับตำแหน่งของแผ่นป้าย โปรดดูที่ ซีอแบบ (น. 482)

- 1 น้ำหนักกรวมสูงสุด
- 2 น้ำหนักขบวนสูงสุด (รถ+รถพ่วง)
- 3 น้ำหนักบรรทุกสูงสุดที่เพลหน้า
- 4 น้ำหนักบรรทุกสูงสุดที่เพลหลัง
- 5 ระดับอุปกรณ์

น้ำหนักบรรทุกสูงสุด: โปรดดูเอกสารการจดทะเบียน

น้ำหนักบรรทุกสูงสุดบนหลังคา: 100 กก.

ข้อมูลที่เกี่ยวข้อง

- ความสามารถในการฟ่งลากและน้ำหนักรรทุกของลูกปืนข้อต่อ (น. 488)
- การสิ้นเปลืองน้ำมันเชื้อเพลิงและการปล่อยแก๊ส CO₂ (น. 503)

ความสามารถในการพ่วงลากและน้ำหนักบรรทุกของลูกปืนข้อต่อ

ความสามารถในการลากพ่วงและน้ำหนักบรรทุกของหัวลากพ่วงสำหรับการขับเคลื่อนโดยมีรถพ่วงสามารถดูได้ในตาราง

น้ำหนักสูงสุดของรถพ่วงที่มีเบรก

i **หมายเหตุ**
แนะนำให้ใช้ตัวยึดกันโคลงบนหุ้ยึดพ่วงลากสำหรับรถพ่วงที่หนักกว่า 1800 กก.

i **หมายเหตุ**
มีเฉพาะเครื่องยนต์บางรุ่นที่มีจำหน่ายในบางตลาดเท่านั้น

เครื่องยนต์	รหัสเครื่องยนต์ ^A	กระปุกเกียร์	น้ำหนักสูงสุดของทรลเลอร์ที่มีเบรก (กก.)	น้ำหนักบรรทุกสูงสุดของลูกปืนข้อต่อ (กก.)
ทั้งหมด	ทั้งหมด	ทั้งหมด	0-1200	50
T5	B4204T11	อัตโนมัติ TG-81SC	1600	75
T5 AWD	B4204T11	อัตโนมัติ TG-81SC	1800	90
T5	B4204T41	อัตโนมัติ TG-81SC	1600	75
T6	B4204T9	อัตโนมัติ TG-81SC	1800	90
T6 AWD	B4204T9	อัตโนมัติ TG-81SC	2000	90
D3	D4204T4	ธรรมดา M66	1800	90
D3	D4204T4	อัตโนมัติ TG-81SC	1800	90
D4	D4204T14	ธรรมดา M66	1800	90
D4	D4204T14	อัตโนมัติ TG-81SC	1800	90

เครื่องยนต์	รหัสเครื่องยนต์ ^A	กระปุกเกียร์	น้ำหนักสูงสุดของทรอลเลอร์ที่เบรก (กก.)	น้ำหนักบรรทุกสูงสุดของลูกปืนข้อต่อ (กก.)
D4 AWD	D5244T21	ธรรมดา M66	1800	90
D4 AWD	D5244T21	อัตโนมัติ TF-80SD	2000	90
D4 AWD	D5244T17	ธรรมดา M66	1800	90
D4 AWD	D5244T17	อัตโนมัติ TF-80SD	2000	90
D5 AWD	D5244T22	ธรรมดา M66	1800	90
D5 AWD	D5244T20	อัตโนมัติ TF-80SD	2000	90

A รหัสเครื่องยนต์, หมายเลขส่วนประกอบ และหมายเลขประจำเครื่องสามารถดูได้ที่เครื่องยนต์ โปรดดูที่ ชื่อแบบ (น. 482)

น้ำหนักสูงสุดของรถพ่วงที่ไม่มีเบรก

น้ำหนักสูงสุดของทรอลเลอร์ที่ไม่มีเบรก (กก.)	น้ำหนักบรรทุกสูงสุดของลูกปืนข้อต่อ (กก.)
750	50

ข้อมูลที่เกี่ยวข้อง

- น้ำหนัก (น. 486)
- การขับเคลื่อนโดยมีรถพ่วง* (น. 381)
- ระบบช่วยควบคุมเสถียรภาพรถพ่วง - TSA (น. 389)

รายละเอียดทางเทคนิค

รายละเอียดทางเทคนิคของเครื่องยนต์

ข้อมูลจำเพาะของเครื่องยนต์ (เช่น กำลังส่งออก
เป็นต้น) สำหรับเครื่องยนต์แต่ละรุ่นสามารถดูได้ใน
ตาราง

i หมายเหตุ

มีเฉพาะเครื่องยนต์บางรุ่นที่มีจำหน่ายในบางตลาด
เท่านั้น

เครื่องยนต์	รหัสเครื่องยนต์ ^A	เอาต์พุต (กิโลวัตต์/รอบต่อนาที)	เอาต์พุต (แรงม้า/รอบต่อนาที)	แรงบิด (นิวตันเมตร/รอบต่อนาที)	จำนวนกระบอกสูบ	ช่องกระบอกสูบ (มม.)	ช่วงชัก (มม.)	ปริมาตรช่วงชักลูกสูบ (ลิตร)	อัตราส่วนกำลังอัด
T5 / T5 AWD	B4204T11	180/5500	245/5500	350/1500-4800	4	82.0	93.2	1.969	10.8:1
T5	B4204T41	180/5500	245/5500	350/1500-4800	4	82.0	93.2	1.969	8.6:1
T6 / T6 AWD	B4204T9	225/5700	306/5700	400/2100-4800	4	82.0	93.2	1.969	10.3:1
D3	D4204T4	110/4250	150/4250	350/1500-2500	4	82.0	93.2	1.969	15.8:1
D4	D4204T14	140/4250	190/4250	400/1750-2500	4	82.0	93.2	1.969	15.8:1
D4 AWD	D5244T21	140/4000	190/4000	420/1500-3000 ^B 440/1500-2750 ^C	5	81.0	93.2	2.400	16.5:1
D4 AWD	D5244T17	120/4000	163/4000	420/1500-2500	5	81.0	93.2	2.400	16.5:1
D5 AWD	D5244T22	162/4000	220/4000	420/1500-3500	5	81.0	93.2	2.400	16.5:1
D5 AWD	D5244T20	162/4000	220/4000	440/1500-3000	5	81.0	93.2	2.400	16.5:1

A รหัสเครื่องยนต์, หมายเลขส่วนประกอบ และหมายเลขประจำเครื่องสามารถดูได้ที่เครื่องยนต์ โปรดดูที่ ชื่อแบบ (น. 482)

B • เกียร์ธรรมดา

C • ชุดเกียร์อัตโนมัติ



รายละเอียดทางเทคนิค

◀◀ ข้อมูลที่เกี่ยวข้อง

- น้ำหล่อเย็น - เกรดและปริมาณ (น. 497)
- น้ำมันเครื่อง - เกรดและปริมาณ (น. 495)

น้ำมันเครื่อง - สภาพการขับขี่ที่ส่งผลในแง่ลบ
สภาพการขับขี่ที่ส่งผลในแง่ลบอาจทำให้อุณหภูมิ
ของน้ำมันหรือการสิ้นเปลืองน้ำมันสูงผิดปกติ ด้าน
ล่างนี้คือตัวอย่างสภาพการขับขี่ที่ส่งผลในแง่ลบ

ตรวจเช็คระดับน้ำมันเครื่อง (น. 430) ให้บ่อยขึ้นสำหรับการเดินทางไกล:

- เมื่อพ่วงลากคาราวานหรือรถพ่วง
- ในเขตภูเขา
- ที่ความเร็วสูง
- ที่อุณหภูมิต่ำกว่า -30 °C หรือสูงกว่า +40 °C

ด้านบนนี้ใช้สำหรับระยะทางการขับขี่สั้นๆ ที่อุณหภูมิต่ำด้วย

สำหรับสภาพการขับขี่ที่ส่งผลในแง่ลบ ให้เลือกใช้น้ำมันเครื่องสังเคราะห์ เพื่อเพิ่มการปกป้องเครื่องยนต์เป็นพิเศษ

คำแนะนำของวอลโว่:



! สำคัญ

เพื่อให้เป็นไปตามข้อกำหนดของช่วงเวลาการเข้ารับบริการของเครื่องยนต์ เครื่องยนต์ทั้งหมดจะได้รับการเติมน้ำมันเครื่องยนต์สังเคราะห์แบบดัดแปลงพิเศษจากโรงงาน น้ำมันที่เลือกเป็นผลจากการพิจารณาประเด็นต่างๆ อย่างละเอียด ซึ่งได้แก่ อายุการใช้งาน คุณสมบัติน้ำมัน การสิ้นเปลืองน้ำมันเชื้อเพลิง และผลกระทบที่มีต่อสิ่งแวดล้อม

จะต้องใช้น้ำมันเครื่องที่ได้รับการรับรองเพื่อให้สามารถใช้ช่วงเวลาการเข้ารับบริการที่แนะนำได้ ให้ใช้เฉพาะเกรดน้ำมันที่กำหนดให้ใช้เท่านั้นสำหรับการเติมและการเปลี่ยนน้ำมัน มิฉะนั้นจะเกิดความเสียหายในด้านอายุการใช้งาน คุณสมบัติน้ำมัน การสิ้นเปลืองน้ำมันเชื้อเพลิง และผลกระทบที่มีต่อสิ่งแวดล้อม

Volvo Car Corporation จะไม่รับผิดชอบตามการรับประกัน หากไม่ใช้น้ำมันเครื่องตามเกรดและความหนืดที่กำหนด

วอลโว่ขอแนะนำให้ผู้ประกอบการของวอลโว่ที่ได้รับการแต่งตั้งเป็นผู้เปลี่ยนน้ำมัน



รายละเอียดทางเทคนิค

◀◀ ข้อมูลที่เกี่ยวข้อง

- น้ำมันเครื่อง - เกรดและปริมาณ (น. 495)
- น้ำมันเครื่อง - ทัวไป (น. 428)

น้ำมันเครื่อง - เกรดและปริมาณ
ปริมาณและเกรดของน้ำมันเครื่องสำหรับ
เครื่องยนต์แต่ละชนิดสามารถดูได้ในตาราง

คำแนะนำของวอลโว่:



หมายเหตุ

มีเฉพาะเครื่องยนต์บางรุ่นที่มีจำหน่ายในบางตลาดเท่านั้น

เครื่องยนต์	รหัสเครื่องยนต์ ^A	เกรดของน้ำมันหล่อลื่น	ปริมาณรวมกรองน้ำมัน (ลิตร)
D4 AWD	D5244T21	เกรดน้ำมัน: ACEA A5/B5 ความหนืด: SAE 0W-30	ประมาณ 5.9
D4 AWD	D5244T17		ประมาณ 5.9
D5 AWD	D5244T22		ประมาณ 5.9
D5 AWD	D5244T20		ประมาณ 5.9



รายละเอียดทางเทคนิค



เครื่องยนต์	รหัสเครื่องยนต์ ^A	เกรดของน้ำมันหล่อลื่น	ปริมาณรวมกรองน้ำมัน (ลิตร)
T5 / T5 AWD	B4204T11	Castrol Edge Professional V 0W-20 หรือ VCC RBS0-2AE 0W-20	ประมาณ 5.9
T5	B4204T41		ประมาณ 5.9
T6 / T6 AWD	B4204T9		ประมาณ 5.9
D3	D4204T4	Castrol Edge Professional V 0W-20 หรือ VCC RBS0-2AE 0W-20	ประมาณ 5.2
D4	D4204T14		ประมาณ 5.2

^A รหัสเครื่องยนต์, หมายเลขส่วนประกอบ และหมายเลขประจำเครื่องสามารถดูได้ที่เครื่องยนต์ โปรดดูที่ ชื่อแบบ (น. 482)

ข้อมูลที่เกี่ยวข้อง

- น้ำมันเครื่อง - สภาพการขับขี่ที่ส่งผลในแง่ลบ
(น. 493)
- น้ำมันเครื่อง - การตรวจสอบและการเติม (น. 430)

น้ำหล่อเย็น - เกรดและปริมาณ

ระดับน้ำหล่อเย็นที่รับรองสำหรับเครื่องยนต์แต่ละชนิดสามารถดูได้ในตาราง

เกรดที่กำหนด: น้ำหล่อเย็นที่แนะนำโดยวอลโว่ผสมกับน้ำ 50%¹ โปรดดูบรรจุภัณฑ์

i หมายเหตุ
มีเฉพาะเครื่องยนต์บางรุ่นที่มีจำหน่ายในบางตลาดเท่านั้น

เครื่องยนต์ ^A		ปริมาณ (ลิตร)
D4 AWD	D5244T17	8.9
D4 AWD	D5244T21	
D5 AWD	D5244T22	
D5 AWD	D5244T20	
D3	D4204T4	8.9 (9.2 ^B)
D4	D4204T14	

เครื่องยนต์ ^A		ปริมาณ (ลิตร)
T5 / T5 AWD	B4204T11	8.3 (8.7 ^B)
T5	B4204T41	
T6 / T6 AWD	B4204T9	

A รหัสเครื่องยนต์, หมายเลขส่วนประกอบ และหมายเลขประจำเครื่องสามารถดูได้ที่เครื่องยนต์ โปรดดูที่ ชื่อแบบ (น. 482)

B สำหรับรถที่มีชุดทำความร้อนแบบใช้น้ำมันเชื้อเพลิง

ข้อมูลที่เกี่ยวข้อง

- น้ำหล่อเย็น - ระดับ (น. 433)

¹ คุณภาพของน้ำจะต้องตรงตามมาตรฐาน STD 1285.1

รายละเอียดทางเทคนิค

น้ำมันเกียร์ - เกรดและปริมาณ

น้ำมันเกียร์และปริมาณที่แนะนำให้ใช้สำหรับระบบ

เกียร์แต่ละแบบสามารถดูได้ในตาราง

เกียร์ธรรมดา

เกียร์ธรรมดา	ความจุ (ลิตร)	น้ำมันเกียร์ที่กำหนด
M66	ประมาณ 1.9 ^A ประมาณ 1.45 ^B	BOT 350M3

A สำหรับเครื่องยนต์ 5 สูบ

B สำหรับเครื่องยนต์อื่นๆ

เกียร์อัตโนมัติ

เกียร์อัตโนมัติ	ความจุ (ลิตร)	น้ำมันเกียร์ที่กำหนด
TF-80SD	ประมาณ 7.0	AW1
TG-81SC	ประมาณ 6.6 ^A ประมาณ 7.5 ^B	AW1

A เครื่องยนต์เบนซิน

B เครื่องยนต์ดีเซล

เกียร์อัตโนมัติ	ความจุ (ลิตร)	น้ำมันเกียร์ที่กำหนด
TG-81SC	ประมาณ 6.6	AW1

i หมายเหตุ
ในสภาพการขับขี่ปกติ ไม่จำเป็นต้องเปลี่ยนน้ำมันเกียร์ อย่างไรก็ตาม อาจจำเป็นในสภาพการขับขี่ที่ส่งผลเสียต่อระบบ

ข้อมูลที่เกี่ยวข้อง

- น้ำมันเครื่อง - สภาพการขับขี่ที่ส่งผลในแง่ลบ (น. 493)
- ชี้อแบบ (น. 482)

รายละเอียดทางเทคนิค

น้ำมันเบรก - เกรดและปริมาณ

น้ำมันเบรกเป็นตัวกลางในระบบเบรกไฮดรอลิกที่ใช้ในการส่งผ่านความดันจากแม่ปั๊มเบรกไปยังเบรกทางกล

เกรดที่กำหนด: Volvo Original Dot 4 คลาส 6 หรือเทียบเท่า

ความจุ: 0.6 ลิตร

ข้อมูลที่เกี่ยวข้อง

- น้ำมันเบรกและน้ำมันคลัตช์ - ระดับ (น. 434)

น้ำมันพวงมาลัยเพาเวอร์ - เกรด

น้ำมันพวงมาลัยเพาเวอร์เป็นน้ำมันหล่อลื่นระดับกลางที่ใช้ในระบบพวงมาลัยเพาเวอร์ของรถยนต์

เกรดที่กำหนด: น้ำมันพวงมาลัยเพาเวอร์ที่כולได้แนะนำให้ใช้

ข้อมูลที่เกี่ยวข้อง

- น้ำมันพวงมาลัยเพาเวอร์ - ระดับ (น. 435)

ถังน้ำมันเชื้อเพลิง - ปริมาตร

ปริมาตรถังน้ำมันเชื้อเพลิงที่รับรองสำหรับ

เครื่องยนต์แต่ละชนิดสามารถดูได้ในตาราง

เครื่องยนต์	ความจุ (ลิตร)	เกรดที่กำหนด
เครื่องยนต์เบนซิน	ประมาณ 70	น้ำมันเชื้อเพลิง - เบนซิน (น. 375)
เครื่องยนต์ดีเซล	ประมาณ 70	น้ำมันเชื้อเพลิง - ดีเซล (น. 376)

ข้อมูลที่เกี่ยวข้อง

- การเติมน้ำมันเชื้อเพลิง (น. 373)
- รายละเอียดทางเทคนิคของเครื่องยนต์ (น. 490)

ข้อกำหนดสำหรับระบบปรับอากาศ

ระบบควบคุมสภาพอากาศในรถจะใช้ น้ำยาทำความเย็น R1234yf หรือ R134a โดยขึ้นอยู่กับตลาด ข้อมูลเกี่ยวกับชนิดของน้ำยาทำความเย็นที่ใช้ในระบบควบคุมสภาพอากาศของรถสามารถดูได้จากรูปฉลากที่ติดไว้ที่ด้านในของฝากระป๋องหน้า

เกรดและปริมาณของน้ำยาและสารหล่อลื่นที่กำหนดไว้ในระบบปรับอากาศสามารถดูได้จากตารางด้านล่างนี้

รูปฉลาก A/C

รูปฉลากสำหรับ R134a

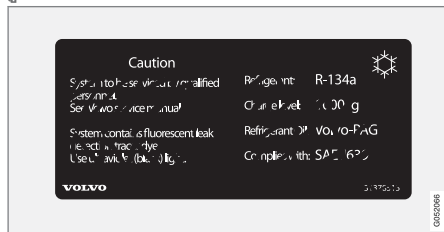

ป้ายจะติดอยู่ที่ด้านในของฝากระป๋องหน้า

รูปฉลากสำหรับ R1234yf



ป้ายจะติดอยู่ที่ด้านในของฝากระป๋องหน้า

คำอธิบายสัญลักษณ์ R1234yf

สัญลักษณ์	ความหมาย
	ข้อควรระวัง
	ระบบปรับอากาศแบบเคลื่อนที่ (MAC)
	ชนิดของสารหล่อลื่น

สัญลักษณ์	ความหมาย
	จำเป็นต้องใช้ช่างเทคนิคที่ผ่านการฝึกอบรมและได้รับรองแล้วในการให้บริการระบบเครื่องปรับอากาศแบบเคลื่อนที่ (MAC)
	น้ำยาทำความเย็นสามารถติดไฟได้

สารทำความเย็น

รถที่ใช้น้ำยาทำความเย็น R134a

เครื่องยนต์	น้ำหนักรถที่กำหนด	
	น้ำหนัก	เกรดที่กำหนด
เครื่องยนต์ดีเซล 5 สูบ	720 กรัม	R134a
อื่นๆ	800 กรัม	

คำเตือน

ระบบปรับอากาศจะมีสารทำความเย็น R134a แบบปรับความดันแล้ว ระบบนี้ต้องได้รับการบริการและซ่อมแซมจากศูนย์บริการที่ได้รับการแต่งตั้งแล้วเท่านั้น

รถที่ใช้น้ำยาทำความเย็น R1234yf

น้ำหนัก	เกรดที่กำหนด
750 กรัม	R1234yf

⚠ คำเตือน

ระบบปรับอากาศจะมีน้ำยาทำความเย็น R1234yf ที่มีความดัน ตาม SAE J2845 (การฝึกอบรมช่างเทคนิคสำหรับการบริการที่ปลอดภัยและการจำกัดการใช้น้ำยาทำความเย็นในระบบปรับอากาศแบบเคลื่อนที่) การบริการและการซ่อมระบบน้ำยาทำความเย็นจะต้องดำเนินการโดยช่างเทคนิคที่ได้รับการรับรองและผ่านการฝึกอบรมแล้วเท่านั้น เพื่อให้แน่ใจได้ถึงความปลอดภัยของระบบ

น้ำมันคอมเพรสเซอร์

เครื่องยนต์	ปริมาณ	เกรดที่กำหนด
4 สูบ	60 มล.	PAG SP-A2
5 สูบ	110 มล.	PAG SP-A2

คอยล์เย็น

❗ สำคัญ

ห้ามซ่อมคอยล์เย็นของระบบปรับอากาศ หรือเปลี่ยนโดยใช้คอยล์เย็นที่ใช้แล้วอย่างเด็ดขาด คอยล์เย็นชุดใหม่จะต้องได้รับการรับรองและติดป้ายตาม SAE J2842

ข้อมูลที่เกี่ยวข้อง

- ระบบควบคุมสภาพอากาศ - การตรวจหาข้อบกพร่องและการซ่อมแซม (น. 436)
- ชื่อแบบ (น. 482)

การสันเปลี่ยนน้ำมันเชื้อเพลิงและการปล่อยแก๊ส CO2

ความสันเปลี่ยนน้ำมันเชื้อเพลิงและการปล่อย CO2 ที่เพิ่มขึ้นเป็นผลมาจากสาเหตุหลายสาเหตุด้วยกัน

ตัวอย่างของสาเหตุที่ทำให้ความสันเปลี่ยนน้ำมันเชื้อเพลิงเพิ่มขึ้นมีดังต่อไปนี้:

- ถ้ารถติดตั้งอุปกรณ์เพิ่มเติมที่ส่งผลกระทบต่อน้ำหนักของรถ
- ลักษณะการขับขี่ของคอนขับ
- ถ้าลูกคามีล้อชนิดพิเศษที่มีขนาดใหญ่กว่าล้อมาตรฐานที่ติดตั้งไว้ในรถรุ่นพื้นฐาน ความต้านทานในการเคลื่อนที่จะเพิ่มขึ้น
- ความเร็วสูงจะทำให้ความต้านทานลมสูงขึ้นด้วย
- คุณภาพของน้ำมัน สภาพถนนและการจราจร สภาพอากาศและสภาพรถ

ผลกระทบร่วมกันของตัวอย่างที่กล่าวถึงข้างต้น อาจส่งผลให้ความสันเปลี่ยนน้ำมันเชื้อเพลิงเพิ่มขึ้นอย่างมาก





i **หมายเหตุ**

สภาพอากาศที่เลวร้าย, การขับโดยมีรถพ่วง หรือ การขับในระดับพื้นที่สูง ร่วมกับคุณภาพเชื้อเพลิง เป็นปัจจัยที่ส่งผลให้ความสิ้นเปลืองน้ำมันเชื้อเพลิง ของรถเพิ่มขึ้นอย่างมากได้

ข้อมูลที่เกี่ยวข้อง

- การขับที่แบบประหยัดน้ำมัน (น. 380)
- น้ำหนัก (น. 486)

ยาง - ความดันลมยางที่ได้รับการรับรอง
ความดันลมยางที่รับรองสำหรับเครื่องยนต์แต่ละ
ชนิดสามารถดูได้ในตาราง

i หมายเหตุ
จะมีเฉพาะเครื่องยนต์ ยาง หรือเครื่องยนต์และยาง บางรุ่นที่มีจำหน่ายในบางตลาดเท่านั้น

XC60 เครื่องยนต์	ขนาดยางรถ	ความเร็ว (กม./ชม.)	น้ำหนักบรรทุก, 1-3 คน		น้ำหนักบรรทุกสูงสุด		แรงดัน ECO ^A
			ด้านหน้า (kPa) ^B	ด้านหลัง (kPa)	ด้านหน้า (kPa)	ด้านหลัง (kPa)	ด้านหน้า/ด้านหลัง (kPa)
เครื่องยนต์ทั้งหมด	235/65 R 17	0 - 160 ^C	240	240	270	270	270
	235/60 R 18	160+ ^D	240	240	270	270	-
	235/55 R 19						
	255/45 R 20						
ยางอะไหล่ชั่วคราว		สูงสุด 80 ^E	420	420	420	420	-

A การขับขี่แบบประหยัดพลังงาน

B ในบางประเทศ จะมีหน่วย "บาร์" แสดงไว้ข้างหน่วย SI "Pascal": 1 บาร์ = 100 kPa

C 0 - 100 ไมล์ต่อชั่วโมง

D 100+ ไมล์ต่อชั่วโมง

E สูงสุด 50 ไมล์ต่อชั่วโมง



รายละเอียดทางเทคนิค

◀◀ ข้อมูลที่เกี่ยวข้อง

- ยาง - ขนาด (น. 398)
- ยาง - ความดันลม (น. 396)
- ซ้อแบบ (น. 482)

ก

กระจก		กระจกหน้า		การกระจายอากาศ.....	170
ลามิเนต/เสริมความแข็งแรง.....	29	การทำความร้อน.....	143, 177	การหมุนเวียนอากาศภายในรถ.....	178
กระจกบังลมแบบสะท้อนความร้อน.....	24	กระจกหน้าต่าง และกระจกมองหลังและกระจก		ตาราง.....	180
กระจกไฟฟ้า.....	139	มองข้าง.....	475	การกักรถ.....	392
การรีเซ็ต.....	141	กระจกหลัง		การเกิดฝ้า	
กระจกมองข้าง.....	141	การทำความร้อน.....	143	การควบแน่นในไฟหน้า.....	472
การตัดแสงสะท้อนอัตโนมัติ.....	142	กระจกหลายชั้น.....	29	ใช้ความระมัดระวังกับกระจก.....	166
การรีเซ็ต.....	142	กระจุกเกียร์.....	343	การขีด.....	474
กระจกมองข้างไฟฟ้าแบบพับได้.....	142	ธรรมดา.....	343	การซับซี.....	371
กระจกมองหลัง.....	143	อัตโนมัติ.....	345	เมื่อเปิดประตูท้ายไว้.....	370
การตัดแสงสะท้อนอัตโนมัติ.....	144	กระจุกเกียร์ธรรมดา.....	343	ระบบหล่อเย็น.....	369
กระจกมองหลังและกระจกมองข้าง		GSI - การช่วยเหลือคันเกียร์.....	344	การซับซีโดยมีรพ่วง.....	381
การทำความร้อน.....	143	การลากพ่วงและการกักรถ.....	390	ความสามารถในการลากพ่วง.....	488
การพับด้วยไฟฟ้า.....	142	รพ่วง.....	382	น้ำหนักบรรทุกของหัวลากพ่วง.....	488
เข็มทิศ.....	144	กล่องของระบบช่วยขับเคลื่อน		การซับซีในฤดูหนาว.....	371
ประตู.....	141	การตั้งค่า.....	332	การซับซีแบบประหยัดน้ำมัน.....	380
ภายในรถ.....	143	กล่องช่วยจอดรถ.....	330	การซับซีน้ำ.....	369
กระจกเสริมสวย.....	195	กล่องฟิวส์.....	457	การควบคุมการยึดเกาะถนน.....	239
หลอดไฟ.....	135	กะทะล้อ		การควบคุมการหมุน.....	239
		การทำความสะดวก.....	474	การควบคุมความเร็วรถพร้อมการปรับความเร็ว	
		ก้านวัดระดับน้ำมัน, อิเล็กทรอนิกส์.....	430, 431	อัตโนมัติ.....	255

การจัดการความเร็ว.....	260
การแข่ง.....	264
การตรวจสอบและแก้ไขปัญหา.....	269
การตั้งค่ารอบเวลา.....	262
การยกเลิกการทำงานชั่วคราว.....	263
เซ็นเซอร์เรดาร์.....	273
เปลี่ยนฟังก์ชันการทำงานของระบบควบคุม	
ความเร็วคงที่อัตโนมัติ.....	268
ฟังก์ชัน.....	256
ภาพรวม.....	259
ยกเลิกการทำงาน.....	265
โหมดสแตนด์บายดี.....	263
การควบคุมไฟหน้า.....	122
การควบคุมแน่นในไฟหน้า.....	472
การเคลือบแว็กซ์.....	474
การจองเวลาเข้ารับบริการและการซ่อม.....	420
การชน.....	49
การชน, ดูที่ การชน.....	49
การช่วยรักษาช่องทางเดินรถ - LKA.....	318, 319
การช่วยเหลือในการจลาจลติดขัด.....	265
การซ่อมบำรุง	
การป้องกันสนิม.....	476

การซ่อมรอยรั่วฉุกเฉิน	
การดำเนินการ.....	413
การตรวจสอบซ้ำ.....	415
การเติมลมยาง.....	417
การดับเครื่องยนต์.....	337
การดูแลรักษารถ.....	472
การดูแลรักษารถ	
หมั่นหุ้มเบาะ.....	477
การตรวจจັบนักปั่นจักรยาน.....	289
การตรวจจັบอุโมงค์.....	126
การตรวจดูความดันยาง.....	408
การตรวจสอบยาง.....	408
การตรวจสอบระดับน้ำมันเครื่อง.....	430
การตรวจสอบและแก้ไขปัญหา	
การควบคุมความเร็วรถอัตโนมัติแบบดัดแปลง	269
การตรวจหาข้อบกพร่องสำหรับเซ็นเซอร์แบบ	
กลัด.....	283
การตั้งค่าแชลชี.....	238
การเติมน้ำมันเชื้อเพลิง	
การเติม.....	373
ฝาปิดที่เติมน้ำมันเชื้อเพลิง.....	372, 373

ฝาปิดที่เติมน้ำมันเชื้อเพลิง - การเปิดแบบ	
แมนนวล.....	373
การเตือนการชน.....	287, 288
การเตือนการชนที่มีเบรกอัตโนมัติ.....	287
การเตือนการออกนอกช่องทางเดินรถ	
(LDW).....	314, 315
การทำความร้อน	
กระจกมองหลังและกระจกมองข้าง.....	143
กระจกหน้า.....	143
กระจกหลัง.....	143
ที่นั่ง.....	174, 175
พวงมาลัย.....	122
การทำความสะอาด	
กระทะล้อ.....	474
การล้างรถ.....	472
เข็มขัดนิรภัย.....	477
เครื่องล้างรถอัตโนมัติ.....	472
วัสดุหุ้มเบาะ.....	476
การบรรทุก	
ทั่วไป.....	197
สัมภาระบนหลังคา.....	198
ห้องเก็บสัมภาระ.....	197

ไหลดแบบยาว.....	198	การฟ่งลาก.....	390	การล้างกระจกไฟหน้าด้วยความดันสูง.....	138
การบาดเจ็บที่บริเวณลำคอ, WHIPS.....	45	หูลากฟ่ง.....	391	การล้างกระจกหน้า.....	138
การเบรกด้วยเครื่องยนต์, อัดโนมิติ.....	351	การฟ่งสตาร์ท.....	342	การล้างรด.....	472
การปรับพวงมาลัย.....	120	การฟอกอากาศ		การลื่นไถล.....	371, 372
การปรับไฟหน้า.....	131	วัสดุ.....	169	การสตาร์ทแบบไม่ใช้กุญแจ (การขับเคลื่อนไม่ใช้	
การปรับระดับไฟหน้า.....	124	ห้องโดยสาร.....	168, 169	กุญแจ).....	218, 219, 220, 221, 222, 336
การปรับรูปแบบไฟหน้า.....	131	การยกรถ.....	424	การสตาร์ทแบบบริโมต - ERS.....	338
การปรับลักษณะการขับเคลื่อน.....	238	การยกเลิกปั๊มปลดล็อกคั่นเกียร์.....	349	การสนับสนุน.....	18
การปลดล็อก		การยืนยันการล็อก.....	209	การส่องสว่างตัวควบคุม.....	124
จากด้านใน.....	224	การรีจันจัด.....	369, 381	การอนุมัติประเภท	
จากภายนอก.....	223	การระบายอากาศ.....	170	ระบบกุญแจรีโมทคอนโทรล.....	235
การปลดล็อกด้วยเข็มกุญแจ.....	221	การรับลมเต็มที่.....	166, 225	ระบบเรดาร์.....	276
การปล่อย CO ₂	503	การรีเจนเนอเรชั่น.....	378	กุญแจ.....	206, 207, 209
การปล่อยคาร์บอนไดออกไซด์.....	503	การรีเซ็ต, มาตราวัดระยะทาง.....	157, 161	กุญแจทรานสปอนเดอร์.....	24
การป้องกันการพลิกคว่ำ		การรีเซ็ตกระจกไฟฟ้า.....	141	กุญแจรีโมทคอนโทรล.....	206, 207, 209
ROPS (ระบบป้องกันการพลิกคว่ำ).....	48	การรีเซ็ตกระจกมองข้าง.....	142	การทำงานต่างๆ.....	210
การป้องกันคนเดินเท้า.....	287	การล็อก/การปลดล็อก		การเปลี่ยนแบตเตอรี่.....	216
การป้องกันสนิม.....	476	ช่องเก็บของหน้ารถ.....	225	ช่วงระยะ.....	212, 218
การบิดเป็นจังหวะ.....	137	ด้านใน.....	224	ดอกกุญแจแบบถอดได้.....	214, 215
การเปลี่ยนล้อ.....	401	ประตูท้าย.....	226	เกจวัดอุณหภูมิภายนอก.....	94
		การล็อกเข้าอัดโนมิติ.....	223	เกลดของน้ำมันเบนซิน.....	375

เกียร์ทรอนิก.....	346
เกียร์อัตโนมัติ.....	345
การลากพ่วงและการกู้รถ.....	390
ตำแหน่งเกียร์ธรรมดา (Geartronic).....	346
รถพ่วง.....	383
แก๊สไอเสีย, สารพิษ, ควันเข้า.....	370

ข

ขนาด.....	485
ขนาดภายนอก.....	485
ขนาดยาง.....	398
ข้อความ.....	152
ข้อความข้อผิดพลาด	
LKA.....	323
การควบคุมความเร็วรถอัตโนมัติแบบดัดแปลง 270	
การเตือนการออกนอกช่องทางเดินรถ.....	317
คู่มือข้อความและสัญลักษณ์.....	270, 367
ระบบควบคุมการแจ้งเตือนคนขับ.....	312
ข้อความใน BLIS.....	305
ข้อความในจอแสดงข้อมูล.....	151

ข้อความและสัญลักษณ์

LKA.....	323
การควบคุมความเร็วรถอัตโนมัติแบบดัดแปลง 270	
การเตือนการชนที่มีเบรกอัตโนมัติ.....	286, 298
การเตือนการออกนอกช่องทางเดินรถ.....	317
ชุดทำความร้อนเครื่องยนต์และห้องโดยสาร.....	187
ระบบควบคุมการแจ้งเตือนคนขับ.....	312
ข้อความแสดงข้อผิดพลาดใน BLIS.....	305
ขอบกระทะล้อ, ขนาด.....	397
ข้อมูลป้ายบนถนน.....	305
การทำงาน.....	306
ข้อจำกัด.....	308
ขับเคลื่อนทุกล้อ (AWD).....	351
เข็มขัดนิรภัย.....	32
การตั้งครก.....	34
การใส่.....	33
คลาย.....	34
ชุดเข็มขัดนิรภัยกลับ.....	35
เบาะนั่งด้านหลัง.....	35
ระบบเตือนเข็มขัดนิรภัย.....	35
เข็มทิศ.....	144
การปรับเทียบ.....	145

ค

ครบสภปรก.....	476
ความดัน ECO.....	505
ความลึกของดอกยาง.....	400
ความสามารถในการพ่วงลากและน้ำหนักบรรทุก ของลูกบีนข้อต่อ.....	488
คอนโซลที่โพรงเพลากลาง.....	194
คอนโซลระหว่างที่นั่งด้านหน้า	
ช่องจ่ายไฟแบบ 12 โวลต์.....	196
ที่จุดบุหรี่และที่เขี่ยบุหรี่.....	194
คอมพิวเตอร์คำนวณการเดินทาง. 154, 156, 160, 164	
คานลากพ่วง คู่มือ อุปกรณ์ลากพ่วง.....	383
คานลากพ่วง - แบบถอดได้	
การต่อ/การถอด.....	386, 388
คานลากพ่วงแบบปลดได้	
ช่องเก็บสัมภาระ.....	384
คำแนะนำเกี่ยวกับกำลังไฟฟ้า.....	87
คำแนะนำในระหว่างการขับขี่.....	371
คู่มือเจ้าของรถ, ฉลากสิ่งแวดล้อม.....	29

เครื่องปรับอากาศ, น้ำยา	
ปริมาณและเกรด.....	502
เครื่องมือ.....	406
เครื่องยนต์	
Start/Stop.....	353
การสตาร์ท.....	336
ความร้อนสูงเกิน.....	369
ยกเลิกการทำงาน.....	337
เครื่องยนต์ดีเซล.....	376
เครื่องล้างรถอัตโนมัติ.....	472
แคทาลิติกคอนเวอร์เตอร์.....	379
การกู่รถ.....	390
ง	
งานทำสี	
ความเสียหายและการแต้มสี.....	478
รหัสสี.....	478
จ	
จอแสดงข้อมูล.....	82, 84

ฉ

ฉลากสิ่งแวดล้อม, FSC, คู่มือสำหรับเจ้าของรถ.....	29
--	----

ช

ช่องเก็บของหน้ารถ.....	195
การล็อก.....	225
ช่องจ่ายไฟ.....	196
ห้องเก็บสัมภาระ.....	200
ช่องสัมภาระลอดผ่าน.....	198
ช่องใส่สัมภาระ	
คอนโซลระหว่างที่นั่งด้านหน้า.....	194
ช่องเก็บของหน้ารถ.....	195
ช่องใส่สัมภาระในห้องโดยสาร.....	192
ชั้นเคลือบกันน้ำและสิ่งสกปรก.....	475
ชื่อแบบ.....	482
ชุดควบคุมสภาพอากาศ	
การตั้งค่าส่วนบุคคล.....	170
การปรับโดยอัตโนมัติ.....	176
เซ็นเซอร์.....	167
ตัวควบคุมอุณหภูมิ.....	176

ทั่วไป.....	166
อุณหภูมิจริง.....	167
ชุดซ่อมรอยรั่วฉุกเฉิน.....	411
ชุดดึงเข็มขัดนิรภัยกลับ.....	35
ชุดทำความสะอาดเครื่องยนต์.....	183
ชุดทำความสะอาดเครื่องยนต์และห้องโดยสาร	
ข้อความ.....	187
ตัวตั้งเวลา.....	185
ชุดทำความสะอาดแบบใช้น้ำมันเชื้อเพลิง	
ตัวตั้งเวลา.....	185
ชุดทำความสะอาดเสริม	
แบบใช้น้ำมันเชื้อเพลิง.....	189
ไฟฟ้า.....	189, 190
ชุดทำความสะอาดเสื้อสูบและชุดทำความสะอาดห้องโดยสาร	
การเริ่มทำงานทันที.....	184
หยุดทำงานในทันที.....	185
ชุดทำความสะอาดห้องโดยสาร.....	183
ชุดปฐมพยาบาล.....	408
ชุดป้องกันการสตาร์ท.....	209
ชุดอิมโมบิไลเซอร์แบบรีโมทคอนโทรล.....	210

ชุดอุปกรณ์สำหรับซ่อมรอยรั่วฉุกเฉิน	
ตำแหน่ง.....	411
ภาพรวม.....	412
เซสซีแบบแอกทีฟ - FOUR-C.....	238

ซ

ชั้นรูปแบบพาโนรามา	
การเปิดและการปิด.....	147
ตำแหน่งระบายอากาศ.....	148
ชั้นรูปพาโนรามาแบบไฟฟ้า.....	146
เซ็นเซอร์ของกล้อง.....	282, 296
เซ็นเซอร์เรดาร์.....	256
ข้อจำกัด.....	273
เซ็นเซอร์เลเซอร์.....	284
เซ็นเซอร์วัดปริมาณน้ำฝน.....	137

ด

ดอกกุญแจ.....	214, 215
ดัชนีไหลลดของยาง.....	398

ดีเซล

น้ำมันเชื้อเพลิงหมด.....	377
เด็ก	
ความปลอดภัย.....	51
ตำแหน่งในรถ.....	62
ที่นั่งสำหรับเด็กและถุงลมนิรภัย.....	62
ที่นั่งสำหรับเด็กและถุงลมนิรภัยด้านข้าง.....	43
ล็อกป้องกันเด็ก.....	51

ด

ตะแกรงกันลัมภาวะ.....	203
ตะแกรงป้องกัน.....	203
ตะขอพ่วง	
ถอดได้, การถอด.....	388
ถอดได้, การยึด.....	386
ตั้งช่วงเวลา.....	251
ตัวกรองเขม่า.....	378
ตัวกรองห้องโดยสาร.....	168
ตัวกรองอนุภาคสำหรับเครื่องยนต์ดีเซล.....	378
ตัวควบคุมเมื่อขับรถลงเนิน.....	351

ตัวจำกัดความเร็ว.....	243
การเตือนความเร็วสูงเกิน.....	245
การยกเลิกการทำงาน.....	246
การยกเลิกการทำงานชั่วคราว.....	244
เริ่มต้นใช้งาน.....	243, 244
ตัวตรวจจับจะตรวจจับแรงกระตุ้นที่ปะทะเข้ากับ	
รถและจะปรับสภาพการทำงานให้สอดคล้องกัน	
เพื่อให้ถุงลมนิรภัยหนึ่งชุดหรือมากกว่าพองตัวออก	
ห้องโดยสาร.....	167
ตัวระงับการเปลี่ยนเกียร์, การปลดแบบกลไก.....	349
ตัวลดการสั่นสะเทือน.....	383
ตัวสื่อสารกับรถยนต์ส่วนตัว.....	213
ตัวแสดงการเปลี่ยนเกียร์.....	344
ตัวแสดงการสึกหรอของยาง.....	396
ตัวแสดงไฟ, PCC.....	213
ตำแหน่งกุญแจ.....	112
ตำแหน่งเกียร์ธรรมดา (Geartronic).....	346
ตำแหน่งบำรุงรักษา.....	446
แตร.....	121

ถ

ถังน้ำมันเชื้อเพลิง	
ปริมาตร.....	501
ตุลฉนวนกันความร้อน	
การใช้งาน/การยกเลิกการทำงาน, PACOS.....	41
ด้านคนขับ.....	38
ด้านผู้โดยสาร.....	39, 41
ตุลฉนวนกันความร้อน.....	38, 39
ตุลฉนวนกันความร้อน SIPS.....	43
ตุลฉนวนกันความร้อนด้านข้าง SIPS.....	43

ท

ทิศทางการหมุน.....	395
ที่นั่ง.....	115
การทำความร้อน.....	174, 175
การลดระดับพนักพิงด้านหน้า.....	115
การลดระดับพนักพิงด้านหลัง.....	119
กำลัง.....	116
พนักพิงศีรษะ, ด้านหลัง.....	118
ที่นั่ง, คูที่ ที่นั่ง.....	115

ที่นั่งแบบปรับด้วยระบบไฟฟ้า.....	116
ที่นั่งสำหรับเด็ก.....	51
คลาสนขนาดของที่นั่งสำหรับเด็กที่มีระบบตัว	
ยึด ISOFIX.....	68
จุดยึดด้านบนของที่นั่งสำหรับเด็ก.....	72
ชนิด.....	69
ที่แนะนำให้ใช้.....	52
เบาะรองนั่งแบบติดตั้งในตัวแบบปรับได้สอง	
ระดับ.....	63
ระบบตัวยึด ISOFIX สำหรับที่นั่งสำหรับเด็ก.....	67

ที่บังแดด

ชั้นรูปแบบพาโนรามา.....	146
ที่ปิดน้ำฝนกระจกบังลม.....	137
เซ็นเซอร์วัดปริมาณน้ำฝน.....	137
ที่ปิดน้ำฝนและการล้างกระจก.....	137
ที่ยึดถุงใส่ของ.....	199
ที่ใส่ผ้า.....	177

น

นาฬิกา, การปรับ.....	95
----------------------	----

น้ำมันเกียร์

ปริมาณและเกรด.....	498
น้ำมันเครื่อง.....	428, 493
เกรดและปริมาณ.....	495
ตัวกรอง.....	428
สภาพการขับขี่ที่ส่งผลในแง่ลบ.....	493
น้ำมันเครื่อง, การเติม.....	430
น้ำมันเชื้อเพลิง.....	374, 375, 376
การประหยัดน้ำมันเชื้อเพลิง.....	396, 397
ความสิ้นเปลืองน้ำมันเชื้อเพลิง.....	503
ตัวกรองน้ำมันเชื้อเพลิง.....	378
น้ำมันเบรก	
เกรดและปริมาณ.....	500
น้ำมันเบรกและน้ำมันคลัตช์.....	434
น้ำมันพวงมาลัยเพาเวอร์	
การตรวจสอบระดับน้ำมัน.....	435
เกรด.....	500
น้ำมันหล่อลื่น, คูที่ น้ำมันเครื่อง ประกอบ	
ด้วย.....	493, 495
นํ้ายาล้างกระจก.....	448
น้ำหมัก	
น้ำหมักทดเปล้า.....	486

น้ำหนักรบรรทุกสูงสุดบนหลังคา.....	486
น้ำหนักรถเปล่า.....	486
น้ำหนักกรรวม.....	486
น้ำหนักเฉลี่ย	
ปริมาณและเกรด.....	497
น้ำหนักเฉลี่ย, การตรวจสอบและการเติม.....	433

ป

เบรก.....	362, 364
การเติมน้ำมันเบรก.....	435
เบรกมือ.....	365
ไฟเบรก.....	132
ระบบเบรก.....	362, 363, 364
ระบบเบรกแบบป้องกันล้อล็อก - ABS.....	363
สัญลักษณ์ในแผงหน้าปัดเบรก.....	363
เบรก	
ระบบช่วยเบรกฉุกเฉิน, EBA.....	364
เบรกจอด.....	365
เบรกจอดรถแบบไฟฟ้า	
แรงดันไฟฟ้าแบตเตอรี่ต่ำ.....	365
เบรกเท้า.....	362, 363, 364

เบรกมือ.....	365
เบาะนั่งด้านหลัง	
การทำความร้อน.....	175
เบาะนั่งสำหรับเด็กที่แนะนำ	
ตาราง.....	52
เบาะรองนั่งเสริม	
การยกขึ้น.....	64
การลดระดับ.....	66
ตำแหน่งที่นั่ง.....	63
แบตเตอรี่.....	342, 370, 449
การบำรุงรักษา.....	449
การเปลี่ยน.....	452
การฟิวส์สตาร์ท.....	342
การสตาร์ทรถ.....	449
กุญแจรีโมตคอนโทรล/PCC.....	216
สัญลักษณ์เตือน.....	451
สัญลักษณ์บนแบตเตอรี่.....	451
สำรอง.....	454
โอเวอร์โหลด.....	370
แบตเตอรี่เสริม.....	454
แบบไม่ใช้กุญแจ - การปลดล็อก.....	221
แบบไม่ใช้กุญแจ - การล็อก.....	220

โบลท์ล้อ.....	400
สามารถล็อกได้.....	400
โบลท์ล้อแบบล็อกได้.....	400
ใบปัดน้ำฝน.....	446
การทำความสะดวก.....	448
การเปลี่ยน.....	447
การเปลี่ยน, กระจกหลัง.....	447
ตำแหน่งบำรุงรักษา.....	446

ป

ประตูท้าย.....	227
การล็อก/การปลดล็อก.....	226
กำลัง.....	227
ปิด.....	227
เปิด.....	227
ประตูท้ายแบบปรับด้วยไฟฟ้า.....	227
ปริมาณเอทานอล	
สูงสุด 10 เปอร์เซ็นต์ตามปริมาตร.....	375
ป้ายความดันลมยาง.....	396
ป้ายเตือนรูปสามเหลี่ยม.....	405
ปุ่มข้อมูล, PCC.....	212, 213

ปุ่มควบคุมอุณหภูมิ.....	176
ปุ่มปลดล็อกคันเกียร์.....	349
เบ้ากดโนพวงมาลัย.....	121
เบ้าเปลี่ยนเกียร์บนพวงมาลัย.....	121
โปรแกรมการบริการ.....	420

ผ

แผ่นหน้าปิดแบบรวม.....	82, 84
แผ่นป้าย.....	482

ผ

ฝากระโปรงหน้า, การเปิด.....	426
ฝาปิดสัปดาห์.....	204

พ

พนักพิง.....	115
ที่นั่งด้านหน้า, การลดระดับ.....	115
เบาะนั่งด้านหลัง, การพับ.....	119

พนักพิงศีรษะ	
การลดระดับ.....	118, 120
ที่นั่งตรงกลาง, ด้านหลัง.....	118
พรมตกแต่ง.....	195
พวงมาลัย.....	120

การทำความร้อน.....	122
การปรับพวงมาลัย.....	120
เบ้าเปลี่ยนเกียร์.....	121
เบ้าพิมพ์.....	121

พดล

ECC.....	175
พิกัดความเร็ว, ยาง.....	399
พื้นผิวกันน้ำ, การทำความสะอาด.....	475

พ

ฟังก์ชันหน่วยความจำในที่นั่ง.....	117
-----------------------------------	-----

พิวล์

การเปลี่ยน.....	457
ได้ช่องเก็บของ.....	463
ทั่วไป.....	457
ในบริเวณที่ยื่นของห้องเครื่องยนต์.....	470

ในโมดูลควบคุมได้น้ำมันชักเก็บของหน้ารถ.....	466
ในห้องเก็บสัมภาระ.....	468
ในห้องเครื่องยนต์.....	458
ไฟอะพริบฉุกเฉิน.....	133

ไฟขณะเข้าโค้ง.....	131
ไฟขณะเข้าโค้งแบบแอคทีฟ.....	130

ไฟตัดหมอก

ด้านหลัง.....	132
---------------	-----

ไฟเตือน

การควบคุมความเร็วพร้อมการปรับ	
ความเร็วอัตโนมัติ.....	256
การเตือน.....	91
ข้อบกพร่องในระบบเบรก.....	91
ความดันน้ำมันเครื่องต่ำ.....	91
ใช้เบรกจอดอยู่.....	91
ถุงลมนิรภัย - SRS.....	91
ระบบควบคุมเสถียรภาพและการยึดเกาะถนน 239	
ระบบเตือนการชน.....	292
ระบบเตือนเข็มขัดนิรภัย.....	35, 91
อัลเทอร์เนเตอร์ไม่ชาร์จ.....	91
ไฟเบรก.....	132
ไฟปรับตามสภาพอารมณ์ (Mood lighting).....	135

ไฟเลี้ยง.....	133
ไฟส่องสว่าง, การเปลี่ยนหลอดไฟ.....	437
กระจกเสริมสวย.....	445
เบ้าหลอดไฟ, ด้านหลัง.....	443
ไฟเลี้ยง, ด้านหน้า.....	442
ไฟส่องป้ายทะเบียน.....	444
ไฟหน้า (รถยนต์ที่ใช้หลอดไฟหน้าซีนอนแบบ แอกทีฟ).....	441
ไฟหรี่ (รถยนต์ที่ใช้หลอดไฟหน้าแบบ ฮาโลเจน).....	440
ห้องเก็บสัมภาระ.....	444
ไฟส่องสว่าง, การเปลี่ยนหลอดไฟ ไฟหน้า (รถยนต์ที่ใช้หลอดไฟหน้าแบบ ฮาโลเจน).....	441
ไฟส่องสว่างนำทางเข้ารถ.....	136, 211
ไฟส่องสว่างห้องโดยสาร.....	134
อัตโนมัติ.....	135
ไฟสำหรับการขับขี่ในเวลากลางวัน.....	125
ไฟสูง/ไฟต่ำ.....	126
ไฟสูงแบบอัตโนมัติ.....	127
ไฟแสงสว่างของจอแสดงผล.....	124
ไฟแสงสว่างของแผงหน้าปัด.....	124

ไฟหน้า.....	438
การปรับ.....	131
การปรับความสูง.....	124
ไฟหน้า, การสั่งงานอัตโนมัติ.....	127
ไฟหน้าซีนอนแบบแอกทีฟ.....	130

ภ

ภาพรวมของมาตรวัด

รถพวงมาลัยขวา.....	78
รถพวงมาลัยซ้าย.....	74

ม

มาตรวัดการเดินทาง.....	94, 154
มาตรวัดระยะทาง, การรีเซ็ต.....	157, 161
มาตรวัดและชุดควบคุม.....	74, 78
ม่านนิรภัยกันกระแทก.....	44

เมตร

เกจวัดน้ำมันเชื้อเพลิง.....	82, 84
มาตรวัดความเร็ว.....	82, 84
มาตรวัดรอบ.....	82, 84

เมนูต่างๆ

แผงหน้าปัดแบบรวม.....	149
ภาพรวมของเมนู.....	150
แม่แรง.....	407

ย

ยางรถยนต์

กด.....	396, 505
การตรวจสอบความดันลมยาง.....	408
การบำรุงรักษา.....	394
ความลึกของดอกยาง.....	400
ซ่อมรอยร้าว.....	411
ตัวแสดงการสึกของดอกยาง.....	396
ทิศทางการหมุน.....	395
ยางสำหรับฤดูหนาว.....	400
รายละเอียดทางเทคนิค.....	505
ยางสำหรับฤดูหนาว.....	400

ร

รถที่มีการเชื่อมต่ออินเทอร์เน็ต

การจองเวลาเข้ารับบริการและการซ่อม.....	420
--	-----

รถพ่วง.....	381	ระบบควบคุมความเร็วคงที่อัตโนมัติ		ระบบช่วยขณะจอด.....	325, 327
การขับที่โดยมีรถพ่วง.....	381	กลับไปใช้ความเร็วที่ตั้งไว้อีกครั้ง.....	250	เซ็นเซอร์ของระบบช่วยจอด.....	329
การปิดสาย.....	389	การจัดการความเร็ว.....	248	ฟังก์ชัน.....	325
สายไฟ.....	381	การยกเลิกการทำงานชั่วคราว.....	249	ไฟแสดงข้อบกพร่อง.....	328
รหัสสี, ทาสี.....	478	ยกเลิกการทำงาน.....	250	ระบบช่วยขณะจอด	
รหัสสี, สี.....	478	ระบบควบคุมสภาพอากาศแบบอิเล็กทรอนิกส์		ถอยหลัง.....	327
รอยก่อนหินกะเทาะและรอยขีดข่วน.....	478	- ECC.....	173	ระบบช่วยควบคุมเสถียรภาพของรถพ่วง.....	240
รอยร้าว.....	411	ระบบควบคุมเสถียรภาพ.....	239	ระบบช่วยควบคุมเสถียรภาพรถพ่วง.....	389
ระดับน้ำมันต่ำ.....	430	ระบบควบคุมเสถียรภาพและการยึดเกาะ		ระบบช่วยในการเปลี่ยนช่องทาง	
ระดับแรงบังคับเลี้ยว คู่มือ แรงบังคับเลี้ยว.....	238	ถนน.....	239, 241	การทำงาน.....	315, 316, 321
ระบบกุญแจรีโมตคอนโทรล, ชนิดที่รับรอง.....	235	ระบบควบคุมเสถียรภาพและแรงจุดลาก		ระบบช่วยรักษาช่องทางเดินรถ	
ระบบเกียร์.....	343	การทำงาน.....	240	การทำงาน.....	321
ระบบขับเคลื่อนทุกล้อ, (AWD).....	351	ระบบควบคุมอาการลากของเครื่องยนต์.....	239	ระบบช่วยเหลือคนขับในสภาพการจราจรหนา	
ระบบควบคุมการแจ้งเตือนคนขับ.....	310	ระบบคุณภาพอากาศ IAQS.....	169	แน่น.....	265
การทำงาน.....	311	ระบบคุณภาพอากาศภายในรถ (IAQS)		ระบบเตือนการชน	
ระบบควบคุมการยึดเกาะถนนขณะเข้าโค้ง.....	240	การฟอกอากาศ.....	169	การตรวจจับคนเดินถนน.....	291
ระบบควบคุมการสิ้นไกล.....	239	ระบบฉีดล้าง		การทำงาน.....	292
ระบบควบคุมการหมุนฟรี.....	239	กระจกหน้า.....	138	ข้อจำกัดโดยทั่วไป.....	294
ระบบควบคุมความเร็วคงที่.....	247	กระจกหลัง.....	139	เซ็นเซอร์เรดาร์.....	273, 281
		น้ำยาทำความสะอาด, การเติม.....	448	ฟังก์ชัน.....	288
		ระบบฉุกเฉิน.....	211	ระบบเตือนเข็มขัดนิรภัย.....	35
		ระบบช่วยการสตาร์ทบนเขา.....	350	ระบบเตือนคนขับ.....	309

ระบบเตือนระยะห่าง.....	251
ข้อจำกัด.....	252
สัญลักษณ์และข้อความ.....	254
ระบบถุงลมนิรภัย.....	37
สัญลักษณ์เตือน.....	36
ระบบปรับอากาศ.....	177
การซ่อม.....	436
ระบบป้องกันการเข้าเกียร์ถอย.....	344
ระบบไฟฟ้า.....	456
ระบบหล่อเย็น.....	369
ความร้อนสูงเกิน.....	369
ระยะเดินทาง.....	154
ระยะเวลาของไฟแสงสว่างเพื่อการเข้าบ้านอย่างปลอดภัย.....	136
รายละเอียดทางเทคนิคของเครื่องยนต์.....	490
รูปแบบไฟหน้า, การปรับ.....	131
แรงบังคับเลี้ยว, แบบขึ้นกับความเร็ว.....	238

ล

ล้อ

การติดตั้ง.....	404
การถอด.....	401
โช้พื้นล้อสำหรับพื้นหิมะ.....	400

ล็อก

การปลดล็อก.....	223, 224
การล็อก.....	223
ล็อกตาย.....	229
การปิดใช้งาน.....	229
การยกเลิกการทำงานชั่วคราว.....	230

ล็อกนิรภัย

เด็ก.....	51
ล็อกป้องกันเด็ก.....	230, 231

ล็อกพวงมาลัย..... 337

ล้อสำหรับฤดูหนาว..... 400

ล้ออะไหล่..... 401

การติดตั้ง.....	404
-----------------	-----

ว

วัสดุหุ้มเบาะรถ..... 476

ส

สถิติของการเดินทาง..... 164

สภาพถนนลื่น..... 372

สัญญาณเตือน..... 232, 234, 235

การตรวจสอบสัญญาณเตือน..... 213

การเปิดระบบซ้ำอัตโนมัติ..... 234

กุญแจรีโมทคอนโทรลไม่ทำงาน..... 234

ตัวแสดงสัญญาณเตือน..... 233

ระดับการเตือนที่ลดลง..... 235

สัญญาณเตือน..... 235

สัญลักษณ์

สัญลักษณ์ควบคุม..... 83, 86, 89

สัญลักษณ์เตือน..... 83, 86

สัญลักษณ์ควบคุม..... 83, 86, 89

สัญลักษณ์เตือน..... 83, 86, 91

สัญลักษณ์และข้อความ

LKA..... 323

การควบคุมความเร็วอัตโนมัติแบบดัดแปลง	270
การเตือนการชนที่มีเบรกอัตโนมัติ.....	286, 298
การเตือนการออกนอกช่องทางเดินรถ.....	317
ระบบควบคุมการแจ้งเตือนคนขับ.....	312
สัมภาระบนหลังคา, น้ำหนักสูงสุด.....	486
สารทำความเย็น.....	436
สารเหลว, ความจุ.....	448, 497, 498, 500, 501, 502
สารเหลวและน้ำมันหล่อลื่น.....	497, 498, 500, 502
สิ่งที่ก่อให้เกิดอาการภูมิแพ้หรือหอบหืด.....	168
เสียงเตือน	
ระบบเตือนการชน.....	292
ห	
หน่วยความจำกุญแจรถ.....	207
หมิงหมิงเบาะ, คำแนะนำในการทำความสะอาด....	477
หลอดไฟ.....	437
Position lamp.....	125
การตรวจจับอุโมงค์.....	126
การปรับระดับไฟหน้า.....	124
การส่องสว่างตัวควบคุม.....	124
ตัวควบคุม.....	122, 134

ในห้องโดยสาร.....	134
ไฟขณะเข้าโค้ง.....	131
ไฟขณะเข้าโค้งแบบแอคทีฟ.....	130
ไฟตัดหมอกด้านหลัง.....	132
ไฟสำหรับการขับขี่ในเวลากลางวัน.....	125
ไฟสูงแบบอัตโนมัติ.....	127
ไฟแสงสว่างของจอแสดงผล.....	124
ไฟแสงสว่างของแผงหน้าปัด.....	124
ไฟแสงสว่างนำทางเข้ารถ.....	136, 211
ไฟแสงสว่างแบบอัตโนมัติ, ห้องโดยสาร.....	135
ไฟแสงสว่างเพื่อการเข้าบ้านอย่างปลอดภัย....	136
ไฟหน้า/ไฟหรี่.....	126
ไฟหน้าสีนอนแบบแอคทีฟ.....	130
หลอดไฟ, ข้อมูลจำเพาะ.....	445
หลอดไฟ, ข้อมูลจำเพาะ.....	445
หลอดไฟด้านหลัง	
ตำแหน่ง.....	444
หลังคาพาโนรามา	
ที่บังแดด.....	146
ห่วงสำหรับพวงลาก.....	391
ห้องเก็บสัมภาระ	
จุดยึด.....	199
ตาข่ายป้องกัน.....	200

ฝาปิดสัมภาระ.....	204
หลอดไฟ.....	135
ห้องเครื่องยนต์	
ตรวจสอบ.....	428
น้ำมันเครื่อง.....	428
น้ำมันเบรกและน้ำมันคัลด์ซ์.....	434
น้ำมันพวงมาลัยเพาเวอร์.....	435
น้ำหล่อเย็น.....	433
ภาพรวม.....	426
หัวฉีดน้ำล้าง, แบบมีชุดทำความร้อน.....	138
หัวฉีดน้ำล้างกระจกแบบทำความร้อน.....	138

อ

ออปชั่นพิเศษ/อุปกรณ์เสริม.....	19
อุณหภูมิ	
อุณหภูมิจริง.....	167
อุณหภูมิเครื่องยนต์สูง.....	369
อุปกรณ์ฉุกเฉิน	
ป้ายเตือนรูปสามเหลี่ยม.....	405
อุปกรณ์ปฐมพยาบาล.....	408
อุปกรณ์ปฐมพยาบาล.....	408

อุปกรณ์ลากรถ.....	383, 384
รายละเอียดทางเทคนิค.....	385
แฮตช์พุด.....	490

A

ACC - ระบบควบคุมความเร็วคงที่พร้อมการปรับ ความเร็วอัตโนมัติ.....	255
AWD, ขับเคลื่อนทุกล้อ.....	351

B

BLIS.....	300, 301
-----------	----------

C

City Safety™.....	280
Clean Zone Interior Package (CZIP) - ชุดห้อง โดยสารภายในที่สะอาด.....	168
CTA.....	302
CZIP (Clear Zone Interior Package).....	168

E

ECC, ระบบควบคุมสภาพอากาศแบบ อิเล็กทรอนิกส์.....	173
EcoGuide.....	87
ERS - การสตาร์ทแบบรีโมต.....	338

F

FOUR-C - แชนซีแบบแอดคิพี.....	238
FSC, ป้ายเกี่ยวกับสิ่งแวดล้อม.....	29

G

GSI - การช่วยเหลือคันเกียร์.....	344
----------------------------------	-----

H

HDC.....	351
----------	-----

I

IAQS - ระบบคุณภาพอากาศภายในรถ.....	169
------------------------------------	-----

K

Keyless drive (ระบบไร้กุญแจ)..	218, 219, 220, 221, 222, 336
--------------------------------	---------------------------------

L

LKA - การช่วยรักษาทิศทางเดินรถ.....	318, 319
-------------------------------------	----------

M

MY CAR.....	152
-------------	-----

P

PACOS.....	41
PCC - Personal Car Communicator (ตัว สื่อสารกับรถยนต์ส่วนตัว) การทำงานต่างๆ.....	210
ช่วงระยะ.....	213, 218
Position lamp.....	125

R

ROPS (ระบบป้องกันการพลิกคว่ำ)..... 48

S

Safety mode..... 49

 การเคลื่อนย้ายรถ..... 50

 การพยายามสตาร์ท..... 50

Sensus..... 111

SOOT FILTER FULL..... 378

Start/Stop..... 353

 เครื่องยนต์ไม่ดับ..... 356

 ฟังก์ชันและการทำงาน..... 354

T

TM - การตรวจสอบยาง..... 408

TPMS - การตรวจสอบความดันลมยาง..... 408

TSA - ระบบช่วยควบคุมเสถียรภาพรถพ่วง ..240, 389

V

Volvo ID..... 25

Volvo Sensus..... 111

W

WHIPS

 การป้องกันบริเวณลำคอ..... 45

 ตำแหน่งที่นั่ง..... 47

 เบาะนั่งสำหรับเด็ก/เบาะรองนั่ง..... 45

