



V90

TWIN ENGINE

INSTRUKTIONSVEJLEDNING



VÄLKOMMEN!

Vi håber, at du vil få glæde af mange års kørsel i din Volvo. Bilen er konstrueret med din og dine passagerers sikkerhed og komfort for øje. Volvo bestræber sig for at konstruere en af verdens sikreste personbiler. Den er konstrueret med henblik på at overholde de gældende sikkerheds- og miljøkrav.

For at øge din trivsel med din Volvo anbefaler vi, at du læser anvisningerne og vedligeholdelsesoplysningerne i denne instruktionsvej-

ledning. Instruktionsvejledningen er også tilgængelig som mobilapp (Volvo Manual) og på Volvo Cars' supportside (support.volvocars.com).

Vi opfordrer også alle til altid at bruge sikkerhedsseler, både i denne og alle andre biler. Du bør heller ikke køre, hvis du er påvirket af alkohol eller medicin - eller af nogen grund har nedsat evne til at føre bil.

INDHOLD

EJERINFORMATION

Ejeroplysninger	18
Instruktionsvejledning på midterdisplayet	19
Navigere i instruktionsvejledningen på midterdisplayet	20
Instruktionsvejledning i mobile enheder	22
Volvo Cars supportside	23
Sådan læses instruktionsvejledningen	23
Instruktionsvejledningen og miljøet	25

DIN VOLVO

Volvo ID	28
Oprette og registrere et Volvo ID	28
Drive-E – renere køreglæde	30
IntelliSafe - førerstøtte og sikkerhed	33
Sensus – forbindelse og underholdning	34
Softwareopdateringer	37
Indlæsning af data	37
Vilkår og betingelser for tjenester	38
Integritetspolitik for kunder	38
Vigtige oplysninger om tilbehør og ekstraudstyr	39
Installation af tilbehør	39
Tilslutning af udstyr til bilens diagnoseudtag	40
Vise bilens stelnummer	41
Førerdistraction	41

SIKKERHED

Sikkerhed	44
Sikkerhed under graviditet	45
Whiplash Protection System	45
Pedestrian Protection System	47
Sikkerhedsseler	48
Tage sikkerhedssele på og af	48
Selestrammere	50
Tilbagestille elektrisk selestrammer	51
Påmindelse om døre og sikkerhedssele	51
Airbags	52
Airbag i førersiden	53
Passagerairbag	54
Aktivere og deaktivere passagerairbag*	55
Sideairbags	57
Gardinairbags	58
Sikkerhedsfunkt	58
Starte og flytte bilen efter sikkerhedstilstand	59
Børnesikkerhed	60
Barnestol	61
Øverste befæstelsespunkter til barnestol	61
Nedre befæstelsespunkter til barnestol	62

i-SizeISOFIX-befæstelsespunkter til barnestol	63
Placering af barnestol	63
Montering af barnestol	64
Tabel for placering af barnestol, hvor bilens sikkerhedssele bruges	67
Tabel for placering af i-Size-barnestol	69
Tabel for placering af ISOFIX-barnestol	70
Integreret barnestol*	73
Slå sædehynden op i integreret barnestol*	74
Slå sædehynden ned i integreret barnestol*	75

DISPLAYS OG STEMMESTYRING

Instrumenter og knapper i venstre styret bil	78	Håndtere meddelelser gemt fra førerdisplayet	104
Instrumenter og knapper i højrestyret bil	79	Oversigt over midterdisplayet	106
Førerdisplay	81	Håndtere midterdisplayet	109
Indstillinger for førerdisplay	83	Aktivere og deaktivere midterdisplay	112
Brændstofmåler	84	Navigere i midterdisplayets visninger	112
Hybridmåler	84	Håndtere delvisninger på midterdisplayet	116
Hybridbatterimåler	85	Funktionsvisning på midterdisplayet	119
Kørecomputer	86	Flytte apps og knapper på midterdisplay	121
Vise kørselsdata på førerdisplayet	88	Symboler på midterdisplayets statuslinje	121
Nulstille triptælleren	89	Tastaturet på midterdisplayet	123
Se kørselsstatistik på midterdisplayet	89	Skifte sprog for tastaturet på midterdisplayet	126
Indstillinger for kørselsstatistik	90	Skriv tegn, bogstaver og ord manuelt på midterdisplayet	126
Dato og klokkeslæt	90	Ændre udseendet af midterdisplayet	128
Udetemperaturmåler	91	Slukke for og ændre lydstyrken for systemlyd på midterdisplayet	128
Kontrolsymboler på førerdisplayet	91	Ændre systemenheder	129
Advarselssymboler på førerdisplayet	93	Ændre sproget	129
Licensaftale for førerdisplayet	94	Ændre indstillinger i midterdisplayets topvisning	129
Applikationsmenu på førerdisplayet	101	Åbne kontekstafhængig indstilling på midterdisplay	130
Håndtere applikationsmenu på førerdisplayet	102	Nulstille brugerdata ved ejerskifte	131
Meddelelse på førerdisplay	103		
Håndtere meddelelser på førerdisplayet	104		

Nulstille indstillinger på midterdisplayet	131
Tabel over indstillinger på midterdisplayet	132
Førerprofiler	133
Vælg førerprofil	134
Ændre navn på førerprofil	134
Beskyt førerprofil	135
Knytte fjernbetjening til førerprofil	135
Nulstille indstillinger i førerprofiler	137
Meddelelse på midterdisplayet	137
Håndtere meddelelser på midterdisplayet	138
Håndtere meddelelser gemt fra midterdisplayet	138
Head-up-display*	139
Aktivere og deaktivere head-up-display*	141
Indstillinger for head-up-display*	141
Stemmestyring	142
Brug stemmestyring	143
Stemmestyring af telefon	145
Stemmestyre radio og medier	145
Indstillinger for stemmestyring	146

BELYSNING

Lyspanel	148
Justere lysfunktioner via midterdisplayet	149
Positionsllys	149
Kørellys	150
Nærlys	151
Brug fjernlys	151
Automatisk fjernlys	152
Brug blinklys	153
Aktive kurvelys*	154
Tågebaglys	155
Bremselygte	155
Nødbremselys	156
Advarselsblinklys	156
Brug af orienteringslys	157
Varighed for ankomstlys	157
Indvendig belysning	157
Justere belysning i kabinen	159

RUDER, GLAS OG SPEJLE

Ruder, glas og spejle	162
Klemmesikring for ruder og solgardiner	162
Genindstillingssekvens for klemmesikring	163
Rudehejs	163
Betjene rudehejs	164
Brug solgardin*	165
Bak- og sidespejle	166
Justere bakspejlenes nedblænding	166
Vipning af sidespejle	167
Panoramatag*	169
Betjene panoramatag*	170
Automatisk lukning af panoramatagets* solgardin	172
Viskerblade og sprinklervæske	173
Brug af forrudeviskere	173
Anvende regnsensoren	174
Brug af regnsensorens hukommelsesfunktion	175
Brug af forrude- og forlygtesprinklere	176
Brug bagrudeviskere og -sprinklere	177
Brug af automatisk bagrudevisking ved bakning	177

SÆDER OG RAT

Manuelt forsæde	180
Elbetjent* forsæde	181
Justere elbetjent* forsæde	181
Lagre position for sæde, sidespejle og head-up-display*	182
Den anvendte lagrede position for sæde, sidespejle og head-up-display*	183
Indstillinger for massage* i forsædet	184
Justere massageindstillinger* på forsædet	185
Justere* forsædehændens længde	186
Justere forsædets sidestøtte*	187
Justere lændestøtten* på forsædet	187
Justere passagersædet fra førersædet*	189
Slå bagsædets ryglæn ned	190
Justere nakkestøtte på bagsædet	191
Betjeningsorganer og horn på rattet	192
Ratlås defekt	193
Justere rattet	193

KLIMA

Klima	196	Aktivere og deaktivere elopvarmet rat*	210
Klimazoner	196	Aktivere og deaktivere automatisk start af elopvarmet rat*	210
Klimasensorer	196	Aktivere automatisk klimaregulering	210
Følt temperatur	197	Aktivere og deaktivere luftrecirkulation	211
Stemmestyring af klima	197	Aktivere og deaktivere tidsindstilling for luftrecirkulation	212
Luftkvalitet	198	Aktivere og deaktivere maks. defroster	212
Clean Zone*	199	Aktivere og deaktivere elopvarmning af forruden*	213
Clean Zone Interior Package*	199	Aktivere og deaktivere automatisk start af elopvarmet forrude*	214
Interior Air Quality System*	200	Aktivere og deaktivere elopvarmning af bagrude og sidespejle	214
Aktivere og deaktivere luftkvalitetssensor*	200	Automatisk aktivere og deaktivere start af elopvarmning af bagrude og sidespejle	215
Kabinefilter	200	Regulere blæserniveau for forsæde	215
Luftfordeling	201	Regulere temperatur for forsæde	216
Ændre luftfordeling	201	Synkroniser temperatur	217
Åbne, lukke og rette ventilations-spjæld	202	Aktivere og deaktivere aircondition	217
Tabel over muligheder for luftfordeling	203	Parkeringsklima	218
Klimaknapper	206	Forkonditionering	218
Aktivere og deaktivere elopvarmet forsæde*	207	Starte og slukke for forkonditionering	219
Aktivere og deaktivere automatisk start af elopvarmet forsæde*	208	Tidsindstilling for forkonditionering	220
Aktivere og deaktivere elopvarmning af bagsæde*	208	Tilføj og redigere tidsindstilling for forkonditionering	221
Aktivere og deaktivere ventileret forsæde*	209		

Aktivere og deaktivere tidsindstilling for forklonditionering	222
Fjerne tidsindstilling for forklonditionering	223
Klimakomfort ved parkering	224
Starte og afslutte klimakomfort ved parkering	224
Symboler og meddelelser for parkeringklima	225
Varmer	227
Parkeringsvarmer	228
Ekstravarmer	229
Aktivere og deaktivere automatisk start af ekstravarmer	230

NØGLE, LÅS OG ALARM

Indikering ved låsning	232	Låse op bagklappen indefra	261
Indstilling for indikering ved låsning	233	Aktivere og deaktivere børnesikkerhedslås	261
fjernbetjening	233	Automatisk låsning ved kørsel	262
Låse og låse op med fjernbetjening	235	Åbne og lukke elbetjent bagklap*	263
Indstillinger for fjernbetjent og indvendig oplåsning	236	Programmere maksimal åbning for elbetjent bagklap*	266
Låse op bagklappen med fjernbetjening	237	Åbne og lukke bagklap med fodbevægelse*	266
Fjernbetjeningens rækkevidde	237	Privat låsning	268
Udskiftning af batteri i fjernbetjening	238	Aktivere og deaktivere privat låsning	268
Bestille flere fjernbetjeninger	241	Alarm*	269
Red Key - begrænset fjernbetjening*	242	Aktivere og deaktivere alarm*	271
Indstillinger for Red Key*	242	Reduceret alarmniveau*	272
Aftageligt nøgleblad	243	Blokeret låsestilling*	272
Låse og låse op med aftageligt nøgleblad	244	Deaktivere blokeret låsestilling* midlertidigt	273
Elektronisk startspærre	246		
Typegodkendelse for fjernbetjeningssystemet	247		
Nøglefri og berøringsfølsomme flader*	256		
Låse og låse op nøglefrit*	257		
Indstillinger for nøglefri oplåsning*	258		
Nøglefri oplåsning af bagklappen*	258		
Antenneplaceringer for start- og låsesystemet	259		
Låse og oplåse bilen indefra	260		

FØRERSTØTTE

Førerstøttesystemer	276	Ændre tolerance for Automatisk fartbegrænser	291	Begrænsninger for Pilot Assist*	311
Hastighedsafhængig ratmodstand	276	Begrænsninger for Automatisk fartbegrænser	292	Symboler og meddelelser for Pilot Assist*	313
Elektronisk stabilitetskontrol	277	Fartpilot	292	Advarsel fra fører støtte ved kollisionsrisiko	314
Elektronisk stabilitetskontrol i sport-position	278	Valg og aktivering af fartpilot	294	Skift af mål med fører støtte	315
Aktivering eller deaktivering af sportsfunktion for elektronisk stabilitetskontrol	279	Deaktivering af fartpilot	294	Indstil gemt hastighed for fører støtte	316
Symboler og meddelelser for Elektronisk stabilitetskontrol	280	Standby for fartpilot	295	Indstilling af tidsafstand til forankørende køretøj	317
Connected Safety	281	Adaptiv fartpilot*	296	Automatisk bremsning med fører støtte	318
Aktivere eller deaktivere Connected Safety	282	Knapper og displayvisning for adaptiv fartpilot*	297	Køretilstand for fører støtte	319
Begrænsninger for Connected Safety	283	Valg og aktivering af adaptiv fartpilot*	298	Sving-assistent*	320
Afstandskontrol*	283	Deaktivering af adaptiv fartpilot*	299	Aktivering eller deaktivering af svingassistent*	321
Aktivering eller deaktivering af afstandskontrol	285	Standby for adaptiv fartpilot*	300	Begrænsninger for svingassistent*	321
Begrænsninger for afstandskontrol	285	Begrænsninger for adaptiv fartpilot*	301	Overhalingsassistance	322
Fartbegrænser	286	Skift mellem fartpilot og adaptiv fartpilot* på midterdisplayet	302	Anvende overhalingsassistance	322
Valg og aktivering af fartbegrænser	287	Symboler og meddelelser for adaptiv fartpilot*	303	Radarenhed	323
Deaktivere fartbegrænser	287	Pilot Assist*	305	Typegodkendelse for radarenheden	324
Midlertidig deaktivering af fartbegrænser	288	Knapper og displayvisning for Pilot Assist*	307	Kameraenhed	332
Begrænsninger for fartbegrænser	289	Valg og aktivering af Pilot Assist*	308	Begrænsninger for kamera- og radarenhed	333
Automatisk fartbegrænser	289	Deaktivering af Pilot Assist*	309	Anbefalet vedligeholdelse for kamera- og radarenhed	337
Aktivering eller deaktivering af automatisk fartbegrænser	290	Standby for Pilot Assist*	310	City Safety™	338
		Midlertidig frakobling af styreassistance med Pilot Assist*	311	Delfunktioner for City Safety	339

Indstilling af advarselsafstand for City Safety	341	Trafikskilt-information*	361	Symboler og meddelelser for Vognbaneassistance	374
Registrering af forhindring med City Safety	342	Aktivering eller deaktivering af trafikskiltinformation*	362	Displayvisning for vognbaneassistance	376
City Safety i krydsende trafik	344	Displayvisning for trafikskiltinformation*	362	Styreassistance ved kollisionsrisiko	377
Begrænsninger for City Safety i krydsende trafik	345	Trafikskiltinformation og Sensus Navigation*	364	Aktivering eller deaktivering af styreassistance ved kollisionsrisiko	378
City Safety styreassistance ved undvigemanøvrer	346	Advarsel om hastighedsbegrænsning og fartkamera fra trafikskiltinformation*	365	Styreassistance ved risiko for at køre af vejen	378
Automatisk bremsning ved forhindret undvigemanøvre med City Safety	346	Aktivering eller deaktivering af advarsel fra trafikskiltinformation*	366	Styreassistance ved risiko for kollision med modkørende	379
City Safety bremses for modkørende køretøj	347	Begrænsninger for trafikskiltinformation*	367	Styreassistance ved risiko for påkørsel bagfra*	380
Begrænsninger for City Safety	348	Driver Alert Control	368	Begrænsninger for styreassistance ved kollisionsrisiko	381
Meddelelser for City Safety	351	Aktivere eller deaktivere Driver Alert Control	369	Symboler og meddelelser for styreassistance i forbindelse med kollisionsrisiko	382
Rear Collision Warning*	352	Vælg guide til rastepads ved advarsel fra Driver Alert Control	369	Parkeringshjælp*	383
Begrænsninger for Rear Collision Warning*	352	Begrænsninger for Driver Alert Control	370	Parkeringshjælp fremad, bagud og langs siderne*	384
BLIS*	353	Vognbaneassistance	370	Aktivering eller deaktivering af parkeringshjælp*	385
Aktivere eller deaktivere BLIS	354	Aktivering eller deaktivering af vognbaneassistance	372	Begrænsninger for parkeringshjælp	386
Begrænsninger for BLIS	355	Vælg assistancealternativ for vognbaneassistance	373	Symboler og meddelelser for parkeringshjælp	388
Meddelelser for BLIS	356	Begrænsninger for vognbaneassistance	373	Parkeringskamera*	389
Cross Traffic Alert*	357			Parkeringshjælpkameraernes placering og optagelsesområde*	390
Aktivering eller deaktivering af Cross Traffic Alert*	358				
Begrænsninger for Cross Traffic Alert*	358				
Meddelelser for Cross Traffic Alert*	360				

Hjælpe-linjer for parkeringshjælpe-kamera*	392
Sensorfelt for parkeringshjælpe	394
Aktivere parkeringshjælpe-kamera	395
Symboler og meddelelser for parkerings-kamera	397
Aktiv parkeringshjælpe*	399
Varianter af parkering med aktiv parkeringshjælpe*	400
Brug af aktiv parkeringshjælpe*	401
Forlade parallel parkering med aktiv parkeringshjælpe*	403
Begrænsninger for Aktiv parkeringshjælpe*	404
Meddelelser for aktiv parkeringshjælpe*	406

HYBRIDOPLYSNINGER

Generelt om menusystemet / Twin Engine	408
Opladning af hybridbatteriet	409
Ladestrøm	410
Ladekabel	411
Fejlstrømsafbryder i ladekablet	413
Temperaturovervågning af ladekablet	414
Åbne og lukke ladestikkets klap	415
Start opladning af hybridbatteriet	415
Opladningsstatus i bilens ladestik	417
Opladningsstatus i ladekablets kontrolenhed	419
Opladningsstatus på førerdisplayet	422
Afslut opladningen af hybridbatteriet	424
Symboler og meddelelser vedrørende Twin Engine på førerdisplayet	425
Langtidsopbevaring af køretøjer med hybridbatteri	427

START OG KØRSEL

Start af motor	430
Slukke bilen	431
Tændingspositioner	432
Vælge tændingsposition	433
Alkolås*	434
Forbikobling af alkolås*	434
Inden motorstart med alkolås*	435
Bremsefunktioner	435
Driftsbremsen	435
Bremseforstærkning	437
Bremse på våde veje	437
Bremse på saltede veje	437
Vedligeholdelse af bremsesystemet	438
Parkeringsbremse	438
Aktivere og deaktivere parkeringsbremse	439
Indstilling for automatisk aktivering af parkeringsbremse	440
Parkere på skråninger	440
Ved fejl i parkeringsbremsen	441
Automatisk bremsning når bilen holder stille	441
Aktivere og deaktivere automatisk bremsning under stilstand	442
Hjælpe ved start op ad bakke	443

Automatisk opbremsning efter en kollision	443	Kørsel i vand	463	Typegodkendelse for HomeLink®*	486
Gearkasse	444	Åbning og lukning af tankdæksel-klappen	464	Kompas*	486
Automatgear	444	Fylde brændstof på	465	Aktivere og deaktivere kompas*	486
Gearpositioner for automatisk gearkasse	445	Håndtering af brændstof	466	Kalibrere kompasset*	487
Skifte med ratpadler*	447	Benzin	467		
Gearvælgerspærring	448	Brændstofpartikelfilter	468		
Kickdown-funktion	448	Overophedning af motor og drivsystem	469		
Gearskift-indikator	448	Overbelastning af startbatteriet	470		
Firehjulstræk	449	Bruge starthjælp med andet batteri	470		
Drivsystem	449	Trækkrog*	472		
Start og stop af forbrændingsmotor i Twin Engine	450	Specifikationer for trækkrog*	473		
Køretilstande	451	Optrækkeligt anhængertræk*	473		
Ændre køretilstand	454	Kørsel med anhænger	475		
Energifordeling under hybriddrift ved hjælp af kortdata*	455	Anhængerstabilisator*	477		
Niveauekontrol* og dæmpning	456	Kontrol af anhængerlys	478		
Indstillinger for niveauregulering*	458	Cykelholder monteret på anhængertræk*	479		
Økonomikørsel	458	Bugsering	480		
Faktorer der påvirker rækkevidden ved eldrift	459	Montere og afmontere bugserøjet	481		
Hold og Charge-funktion	461	Bjergning	482		
Forberedelser til en lang tur	462	HomeLink®*	482		
Vinterkørsel	462	Programmere HomeLink®*	483		
		Anvende HomeLink®*	485		

LYD, MEDIER OG INTERNET

Lyd, medier og internet	490	Afspille video	506	Frakoble Bluetooth-tilsluttet telefon	521
Lydindstillinger	490	Afspille DivX®	507	Skifte mellem Bluetooth-tilsluttede telefoner	521
Lydoplevelse*	491	Indstillinger for video	507	Fjerne Bluetooth-tilsluttede enheder	521
Apps	492	Medier via Bluetooth®	507	Håndtere telefonopkald	522
Hente apps	493	Tilslutte enhed via Bluetooth®	508	Håndtere tekstmeddelelse	523
Opdatere apps	494	Medier via USB-indgang	508	Indstillinger for tekstmeddelelse	524
Fjerne apps	494	Tilslutte enhed via USB-indgang	508	Håndtere telefonbog	524
Radio	495	Tekniske specifikationer for USB-enheder	509	Indstillinger for telefon	525
Starte radio	495	Kompatible formater for medier	509	Indstillinger for Bluetooth-enheder	525
Skifte radiobånd og radiostation	496	Apple® CarPlay®*	510	Internetforbundet bil*	526
Søge radiostation	497	Anvende Apple® CarPlay®*	511	Tilslutte bilen til internettet via Bluetooth-tilsluttet telefon	527
Gemme radiokanaler i appen	498	Indstillinger for Apple® CarPlay®*	513	Tilslutte bilen til internettet via telefon (Wi-Fi)	528
Radiofavoritter	498	Tips for brug af Apple® CarPlay®*	513	Forbinde bilen med internettet via bilmodem (SIM-kort)	528
Indstillinger for radio	498	Android Auto*	514	Indstillinger for bilmodem*	529
RDS-radio	500	Anvende Android Auto*	515	Internetdeling fra bilen via Wi-Fi-hotspot	530
Digitalradio*	500	Indstillinger for Android Auto*	516	Ingen eller dårlig internetforbindelse	531
Linke mellem FM og digitalradio*	501	Tips for brug af Android Auto*	516	Fjern Wi-Fi-netværk	531
Medieafspiller	501	Telefon	517	Teknologi og sikkerhed for Wi-Fi	532
Afspille medier	502	Tilslutte en telefon til bilen via Bluetooth for første gang	518	Brugervilkår og datadeling	532
Styre og skifte medier	503	Tilslutte en telefon til bilen via Bluetooth automatisk	520	Aktivere og deaktivere datadeling	533
Søge medier	504	Tilslutte en telefon til bilen via Bluetooth manuelt	520	Datadeling for tjenester	533
Gracenote®	505				
CD-afspiller*	506				
Video	506				

Lagerplads på harddisken	534
Licensaftale for lyd og medier	535

VOLVO ON CALL

Planlæg og skemalæg opladning af din bil med Volvo On Call*-appen	546
---	-----

HJUL OG DÆK

Dæk	548
Dimensionsbetegnelse for dæk	550
Dimensionsbetegnelse for fælge	551
Dækkenes omdrejningsretning	551
Slidindikatorer på dækkene	552
Kontrollere dæktryk	552
Justere dæktryk	553
Anbefalet dæktryk	554
Systemet for dæktrykovervågning*	554
Registrere nyt dæktryk i overvågningssystemet*	555
Se dæktrykstatus på midterdisplayet*	556
Fremgangsmåde i tilfælde af advarsel om for lavt dæktryk	557
Ved skift af hjul	558
Værktøjssæt	559
Donkraft*	559
Hjulbolte	560
Afmontere hjul	560
Montere hjul	562
Reservehjul*	564
Håndtere reservehjul	565
Vinterdæk	565
Snekæder	566
Dæklapningssæt	567

Brug af dæklapningssæt	567
Pumpe dækkene med kompressor fra dæklapningssættet	571

LÆSNING, OPBEVARING OG KABINE

Kabinens interiør	574
Tunnelkonsol	575
Stikkontakt	576
Brug af stikkontakter	578
Bruge handskerum	579
Solskærm	581
Bagagerumslys	581
Anbefalinger ved lastning	581
Taglast og lastning på tagbagage- bærer	582
Indkøbsposekroge	583
Lastforankringsøjjer	584
Lem til lang last i bagsædet	584
Montere og fjerne bagageskjuler*	585
Manøvrere bagageskjuler*	586
Montere og afmontere beskyttel- sesgitter*	587
Montere og fjerne beskyttelsesnet*	589
Førstehjælpskasse*	590
Advarselstrekant	590

VEDLIGEHOLDELSE OG SERVICE

Volvos serviceprogram	594
Dataoverførsel mellem bil og vær- sted via Wi-Fi	594
Download Center	595
Håndtere systemopdateringer via Download Center	595
Bilstatus	596
Bestille service og reparation	597
Sende oplysninger til værksted	598
Løfte bilen	599
Service på klimaanlæg	601
Head-up-display ved udskiftning af forrudder*	601
Åbning og lukning af motorhjelman	602
Oversigt over motorrummet	603
Motorolie	604
Kontrollere og påfylde motorolie	605
Fylde kølevæske på	606
Udskiftning af pærer	608
Skifte bakklyspære	608
Startbatteri	610
Hybridbatteri	614
Symboler på batterier	615
Genvinding af batteri	615

Sikringer og sikringsbokse	616
Udskiftning af sikring	616
Sikringer i motorrummet	618
Sikringer under handskerum	625
Sikringer i bagagerum	630
Rengøring indvendigt	634
Rengøre midterdisplay	634
Rengøring af head-up-display*	635
Rengøre tekstilindtræk og loftsindtræk	636
Rengøre sikkerhedsselerne	636
Rengøre gulvmåtter og indlægsmåtter	636
Rengøre læderindtræk*	637
Rengøre læderrat	638
Rengøre indvendige plastic-, metal- og trædele	638
Rengøring udvendigt	639
Polering og voksning	639
Vask i hånden	640
Automatisk bilvask	641
Højtryksvask	643
Rengøre viskerblad	643
Rengøre udvendige plastic-, gummi- og pyntedele	643
Rengøring af fælge	644
Rustbeskyttelse	645

Bilens lak	645
Udbedring af mindre lakskader	645
Farvekoder	646
Udskifte viskerblade bagrude	647
Udskifte blade i forrudeviskere	648
Sætte viskerbladene i serviceposition	649
Påfyldning af sprinklervæske	650

SPECIFIKATIONER

Typebetegnelser	652
Mål	655
Vægt	657
Trækvægt og kugletryk	658
Motorspecifikationer	660
Specifikationer for motorolie	661
Ugunstige kørselsforhold for motorolie	662
Specifikationer for kølevæske	663
Specifikationer for transmissionsolie	663
Specifikationer for bremsevæske	663
Brændstoftank - kapacitet	664
Specifikationer for airconditionlæg	664
Brændstofforbrug og CO ₂ -udslip	666
Godkendte hjul- og dækdimensioner	669
Mindste tilladte belastningstal og hastighedsklasse for dæk	670
Godkendte dæktryk	671

ALFABETISK STIKORDSREGISTER

Alfabetisk stikordsregister

673

EJERINFORMATION

Ejeroplysninger

Ejeroplysninger er tilgængelige i flere forskellige produktformater, både digitalt og trykt. Instruktionsvejledningen findes på bilens midterdisplay, som mobilapp, og på Volvo Cars' supportside. I handskerummet ligger en Quick Guide og et supplement til instruktionsvejledningen, bl.a. med oplysninger om sikringer og specifikationer. En trykt instruktionsvejledning kan efterbestilles.

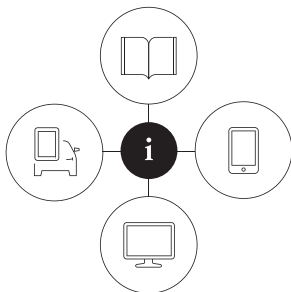

000000

Bilens midterdisplay¹



Træk topvisningen på midterdisplayet ned, og tryk på **Instruktionsbog**. Her er der mulighed for visuel navigation med udvendige og indvendige billeder af bilen. Oplysningerne er søgbare og er også inddelt i kategorier.

Mobilapp

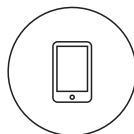

I App Store eller Google Play skal du søge efter "Volvo Manual", downloade appen til din smartphone eller tablet og vælge bil. Appen indeholder vejledningsvideoer og giver mulighed for visuel navigation med udvendige og indvendige billeder af bilen. Indholdet er søgbart, og de forskellige afsnit er udformet, så de er lette at navigere i.

Volvo Cars' supportside



Gå ind på support.volvocars.com, og vælg dit land. Her findes instruktionsvejledninger, både online og i PDF-format. På Volvo Cars' supportside er der også vejledningsvideoer og yderligere oplysninger og hjælp vedrørende din Volvo og dit bilejerskab. Siden er tilgængelig for de fleste markeder.

Trykt information

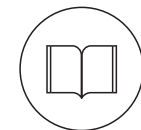

I handskerummet ligger et supplement til instruktionsvejledningen¹, der indeholder oplysninger om sikringer og specifikationer, samt en sammenfatning af vigtige praktiske oplysninger.

I trykt format er der også en Quick Guide, som hjælper dig med at komme i gang med de mest anvendte funktioner i bilen.

Afhængigt af det valgte udstyrsniveau, marked osv. kan også yderligere ejeroplysninger findes i trykt format i bilen.

En trykt instruktionsvejledning med tilhørende supplement kan efterbestilles. Kontakt en Volvo-forhandler for at afgive bestilling.

¹ For markeder uden instruktionsvejledning på midterdisplayet medfølger i stedet en fuld, trykt vejledning til bilen.

! VIGTIGT

Føreren er altid ansvarlig for, at køretøjet køres på en trafikssikker måde og at gældende love og regler følges. Det er også vigtigt, at bilen vedligeholdes og håndteres i overensstemmelse med Volvos anbefalinger i ejeroplysningerne.

Hvis der skulle være en forskel mellem oplysningerne på midterdisplayet og de trykte oplysninger, er det altid de trykte oplysninger, der gælder.

i OBS

Skift af sprog på midterdisplayet kan medføre, at visse ejerinformationer ikke er i overensstemmelse med nationale eller lokale love og forskrifter. Skift ikke til et svært forståeligt sprog, da det kan gøre det svært at finde tilbage i strukturen i skærmen.

Relaterede oplysninger

- Instruktionsvejledning på midterdisplayet (s. 19)
- Instruktionsvejledning i mobile enheder (s. 22)
- Volvo Cars supportside (s. 23)
- Sådan læses instruktionsvejledningen (s. 23)

Instruktionsvejledning på midterdisplayet

Instruktionsvejledningen er tilgængelig digitalt² på bilens midterdisplay.

Den digitale instruktionsvejledning er tilgængelig fra topvisningen, og i visse tilfælde er den kontekstafhængige instruktionsvejledning også tilgængelig fra topvisningen.

i OBS

Den digitale instruktionsvejledning er ikke tilgængelig under kørsel.

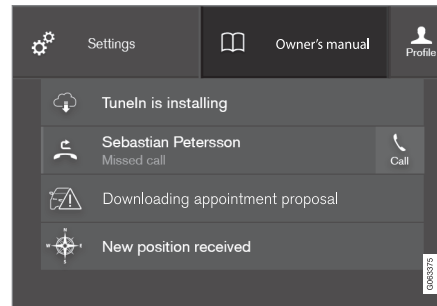
Instruktionsvejledning

Topvisningen med knappen for Instruktionsvejledning.

Instruktionsvejledningen åbnes ved at trække topvisningen på midterdisplayet ned og trykke på **Instruktionsbog**.

Informationerne i instruktionsvejledningen er tilgængelige direkte via instruktionsvejledningens startside eller dens topmenu.

◀◀ Kontekstafhængig instruktionsvejledning

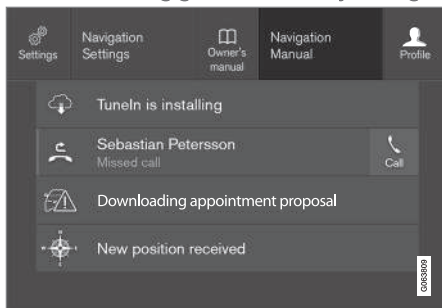

Topmenuen med knapper til kontekstuel instruktionsvejledning.

Den kontekstuelle instruktionsvejledning er en genvej til en artikel i instruktionsvejledningen, som beskriver den aktive funktion, som vises på skærmen. Når kontekstafhængig instruktionsvejledning er tilgængelig, vises den til højre for **Instruktionsbog** i topvisningen.

Med et tryk på den kontekstafhængige instruktionsvejledning åbnes altså en artikel i instruktionsvejledningen, der er relateret til det indhold, der vises på skærmen. Tryk f.eks. på **Navigationshåndbog** - en artikel vedrørende navigation åbnes.

Dette gælder kun for nogle apps i bilen. For downloadede tredjepartsapps kan det f.eks.

ikke lade sig gøre at få adgang til appspecifikke artikler.

Relaterede oplysninger

- Navigere i instruktionsvejledningen på midterdisplayet (s. 20)
- Navigere i midterdisplayets visninger (s. 112)
- Hente apps (s. 493)

Navigere i instruktionsvejledningen på midterdisplayet

Den digitale instruktionsvejledning er tilgængelig fra midterdisplayets topvisning. Indholdet er søgbart, og de forskellige afsnit er udformet, så de er lette at navigere i.

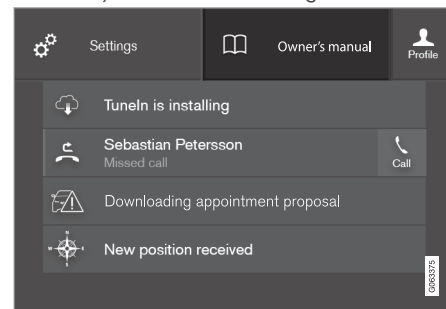

Instruktionsvejledningen nås fra topvisningen.

- Instruktionsvejledningen åbnes ved at trække topvisningen på midterdisplayet ned og trykke på **Instruktionsbog**.

Der er en række valgmuligheder for at finde oplysninger i instruktionsvejledningen. Alternativerne er tilgængelige dels fra instruktionsvejledningens startside og dels fra topvisningen.

² Gælder for de fleste markeder.

Åbne menuen på topvisningen

- Tryk på ☰ i den øverste liste i instruktionsvejledningen.
 - > En menu for forskellige valg for at finde information åbnes:

Startside



Tryk på symbolet for at komme tilbage til instruktionsvejledningens startside.

Kategorier

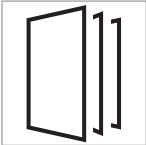

Artiklerne i instruktionsvejledningen er opdelt i hovedkategorier og underkategorier. Den samme artikel kan forekomme i flere relevante kategorier for lettere at kunne findes.

1. Tryk på **Kategorier**.
 - > Hovedkategorierne vises på en liste.
2. Tryk på en hovedkategori (□).
 - > Der vises en liste med underkategorier (□) og artikler (📄).
3. Tryk på en artikel for at åbne den.

Man kommer tilbage ved at trykke på bagud-pilen.

Quick Guide

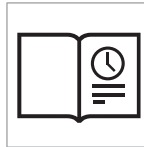

Tryk på symbolet for at komme til en side med links til en række artikler, der kan være nyttige at læse for at lære bilens mest almindelige funktioner at kende. Artiklerne kan også nås via kategorier, men er samlet her for hurtigere adgang. Tryk på en artikel for at læse den i sin helhed.

Hotspots for eksteriør og interiør

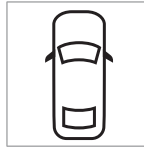

Udvendige og indvendige oversigtsbilleder af bilen. De forskellige dele er identificeret med hotspots, der fører videre til artikler om de respektive dele af bilen.



1. Tryk på **Eksteriør** eller **Interiør**.
 - > Udvendige eller indvendige billeder vises med såkaldte hotspots markeret. Hotspottene fører til artikler om den respektive del af bilen. Stryg vandret hen over skærmen for at rulle gennem billederne.

2. Tryk på et hotspot.
 - > Titlen på en artikel om området vises.
3. Tryk på titlen for at åbne artiklen.

Man kommer tilbage ved at trykke på bagud-pilen.

Favoritter



Tryk på symbolet for at komme til de artikler, der er gemt som favoritter. Tryk på en artikel for at læse den i sin helhed.

Gemme eller slette artikler som favoritter

Gem en artikel som favorit ved at trykke på ☆ øverst til højre, når en artikel er åben. Når en artikel er blevet gemt som en favorit er stjernen udfyldt: ★.

For at fjerne en artikel som favorit skal du trykke på stjernen igen i den aktuelle artikel.

Video

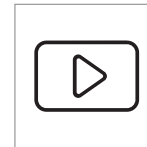

Tryk på symbolet for at komme til korte instruktionsfilm om forskellige funktioner i bilen.

« Information



Tryk på symbolet for at få oplyst, hvilken version af instruktionsvejledningen der er tilgængelig i bilen, samt andre nyttige oplysninger.

Brug af søgefunktionen på topvisningen

1. Tryk på  i instruktionsvejledningens topmenu. Et tastatur bliver synligt på den nederste del af skærmen.
2. Indtast et søgeord, f.eks. "sikkerhedssele".
> Forslag til artikler og kategorier vises, efterhånden som der indtastes bogstaver.
3. Tryk på artiklen eller kategorien for at komme til den.

Relaterede oplysninger

- Instruktionsvejledning på midterdisplayet (s. 19)
- Tastaturet på midterdisplayet (s. 123)
- Sådan læses instruktionsvejledningen (s. 23)

Instruktionsvejledning i mobile enheder

Instruktionsvejledningen findes som mobilapp³ og kan fås i både App Store og Google Play. Appen er designet til både smartphones og tablets.



Instruktionsvejledningen kan hentes som mobilapp i App Store eller Google Play. Denne QR-kode fører direkte til appen, ellers kan du søge efter "Volvo Instruktionsvejledning" i App Store eller

Google Play.

Appen indeholder video og udvendige/indvendige billeder, hvor forskellige dele af bilen er identificeret med såkaldte hotspots, der fører videre til artikler om det respektive område.

Indholdet er søgbart, og de forskellige afsnit er udformet, så de er lette at navigere i.

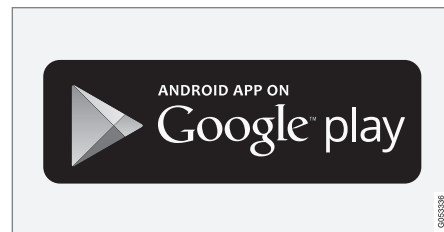
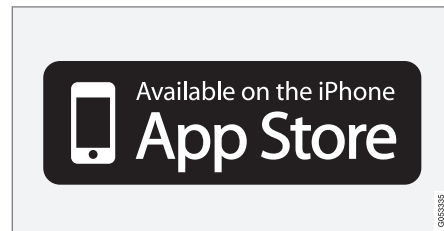

Mobilappen kan fås i både App Store og Google Play.

Relaterede oplysninger

- Sådan læses instruktionsvejledningen (s. 23)

³ Til visse mobile enheder.

Volvo Cars supportside

På Volvo Cars' hjemme- og supportside er der yderligere information vedrørende din bil.

Support på internettet

Gå ind på support.volvocars.com for at besøge siden. Support siden er tilgængelig for de fleste markeder.

Her er der support til bl.a. f.eks. internetforbundne tjenester og funktioner, Volvo On Call*, navigationssystemet* og apps. Video og trin for trin-instruktioner forklarer forskellige procedurer, f.eks. hvordan bilen forbindes med internettet via en mobiltelefon.

Oplysninger der kan hentes

Kort

For biler der er udrustet med Sensus Navigation er der mulighed for at hente kort fra support siden.

Instruktionsvejledninger som PDF

Instruktionsvejledninger er tilgængelige til downloading i PDF-format. Vælg bilmodel og modelår for at hente den ønskede instruktionsvejledning.

Kontakt

På support siden er der kontaktoplysninger til kundesupport og den nærmeste Volvo-forhandler.

Log ind på Volvo Cars hjemmeside

Opret et personligt Volvo ID og log ind på www.volvocars.com. Når du er logget ind, er det muligt at få en oversigt over bl.a. service, aftaler og garantier. Her findes også information om modeltilpasset tilbehør og software til bilen.

Relaterede oplysninger

- Volvo ID (s. 28)

Sådan læses instruktionsvejledningen

Læs instruktionsvejledningen for at lære din nye bil at kende - allerede før den første køretur.

At læse instruktionsvejledningen er en måde at stifte bekendtskab med nye funktioner på, få råd om hvordan bilen skal håndteres i forskellige situationer, og lære at gøre brug af alle bilens finesser. Vær opmærksom på de sikkerhedsanvisninger, der gives i instruktionsvejledningen.

Hensigten med instruktionsvejledningen er at forklare alle de funktioner, tilvalg og tilbehør, der er mulige i en Volvo. Den er ikke tænkt som en garanti for, at alle disse funktioner og tilvalg er inkluderet i hver bil. Bestemt terminologi kan adskille sig fra den terminologi, som anvendes inden for salg, markedsføring og reklameartikler.

Der foregår et løbende udviklingsarbejde for at forbedre vores produkt. Ændringer kan medføre, at oplysninger, beskrivelser og illustrationer i instruktionsvejledningen adskiller sig fra udstyret i bilen. Vi forbeholder os ret til at foretage ændringer uden varsel.

Fjern ikke denne vejledning fra bilen, da den indeholder nødvendige oplysninger om, hvor og hvordan der kan indhentes professionel hjælp, hvis der skulle opstå problemer.

© Volvo Car Corporation



◀ Ekstraudstyr/tilbehør

Ud over standardudstyret beskrives i instruktionsbogen også valgfrit udstyr (fabriksmonteret udstyr) og andet tilbehør (eftermonteret ekstraudstyr).

Alle på publiceringstidspunktet kendte typer af tilvalg/tilbehør er markeret med en asterisk: *.

Det udstyr, der er beskrevet i instruktionsvejledningen, er ikke tilgængeligt i alle biler. De har forskelligt udstyr, afhængigt af tilpasninger til forskellige markeders behov og nationale eller lokale love og bestemmelser.

Hvis du er i tvivl om, hvad der er standard eller ekstraudstyr/tilbehør, kan du kontakte en Volvo-forhandler.

Særlige tekster

ADVARSEL

Advarselstekster oplyser om risiko for personskader.

VIGTIGT

Vigtigt-tekster oplyser om risiko for materielle skader.

OBS

BEMÆRK-tekster giver råd eller tip, der letter brugen af f.eks. features og funktioner.

Mærkater

I bilen er der forskellige typer mærkater, som på en tydelig måde skal formidle vigtig information. Mærkaterne findes i bilen i følgende faldende grad af advarsel/information.

Advarsel for personskade

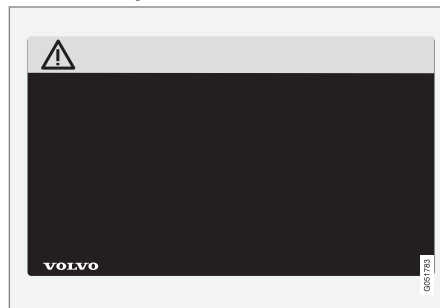

Sorte ISO-symboler på gult advarselsfelt, hvid tekst/billede på sort meddelelsesfelt. Bruges for at angive tilstedeværelse af fare der, hvis advarslen ignoreres, kan medføre alvorlig personskade eller dødsfald.

Risiko for skade på ejendom

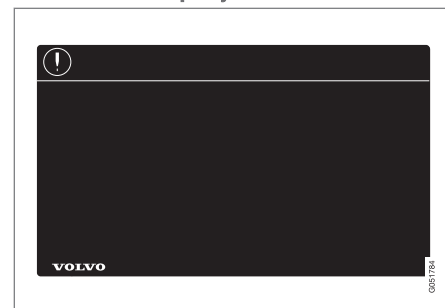

Hvide ISO-symboler og hvid tekst/billede på sort eller blå advarselsfelt og meddelelsesfelt. Bruges for at angive tilstedeværelse af fare der, hvis advarslen ignoreres, kan medføre skader på ejendom.

Information

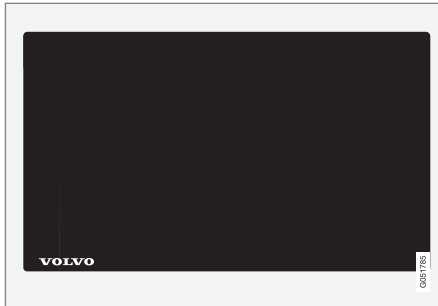

Hvide ISO-symboler og hvid tekst/billede på sort meddelelsesfelt.

i OBS

De mærkater, der vises i instruktionsbogen, er ikke nødvendigvis nøjagtige gengivelser af dem, der findes i bilen. Målet er at vise nogenlunde, hvordan de ser ud, og nogenlunde hvor på bilen de sidder. De oplysninger, som gælder for din bil, findes på den respektive mærkat på bilen.

Billeder og videoklip

Billeder og videoklip, som anvendes i instruktionsvejledningen, er af og til skematiske og har til formål at give et helhedsbillede eller et eksempel på en bestemt funktion. De kan

afvige fra bilens udseende, alt efter udstyrsniveau og marked.

Relaterede oplysninger

- Instruktionsvejledning på midterdisplayet (s. 19)
- Instruktionsvejledning i mobile enheder (s. 22)
- Volvo Cars supportside (s. 23)

Instruktionsvejledningen og miljøet

Instruktionsbogen er trykt på papir, der kommer fra kontrollerede skove.

Forest Stewardship Council (FSC)[®]-symbolet viser, at papirmassen i en trykt publikation af instruktionsbogen kommer fra FSC[®]-certificerede skove eller andre kontrollerede kilder.

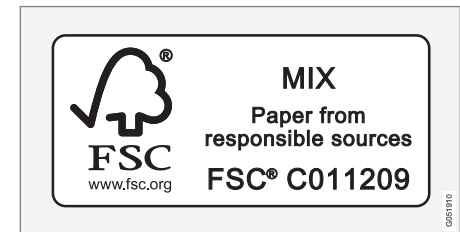

Relaterede oplysninger

- Drive-E – renere køreglæde (s. 30)

DIN VOLVO

Volvo ID

Volvo ID er et personligt ID, som giver adgang til en række tjenester via et og samme brugernavn og kodeord.

i OBS

De tilgængelige tjenester kan variere over tid og afhænger af udstyrsniveau og marked.

Eksempler på tjenester:

- Volvo On Call-app* – kontroller bilen med din telefon. Det er fx muligt at kontrollere brændstofstand, vise nærmeste tankstation og låse bilen på afstand.
- Send to Car - send adresser fra korttjenester på webben direkte til bilen.
- Bestille service og reparation – registrer værksted/forhandler på volvocars.com og bestil service direkte fra bilen.

i OBS

Hvis brugernavn/kodeord for en tjeneste (fx Volvo On Call) ændres, ændres det også automatisk for andre tjenester.

Volvo ID oprettes fra bilen, volvocars.com eller Volvo On Call-appen¹.

¹ Hvis bilen har Volvo On Call*.

² Gælder kun visse markeder.

Når Volvo ID er registreret i bilen, bliver flere tjenester tilgængelige. Du kan anvende flere Volvo ID'er til samme bil og også tilslutte flere biler til samme Volvo ID.

Relaterede oplysninger

- Oprette og registrere et Volvo ID (s. 28)
- Bestille service og reparation (s. 597)

Oprette og registrere et Volvo ID

Det er muligt at oprette Volvo ID på forskellige måder. Hvis Volvo ID oprettes på volvocars.com eller med Volvo On Call-appen², skal Volvo ID'et også registreres til bilen, for at det er muligt at bruge de forskellige Volvo ID-tjenester.

Oprette et Volvo ID med appen Volvo ID

1. Hent appen Volvo ID fra **Downloadcenter** på midterdisplayets appvisning.
2. Start appen og registrer en personlig e-mailadresse.
3. Følg instruktionerne, som sendes automatisk til den indtastede e-mailadresse.
 - > Et Volvo ID er nu oprettet, og ID'et bliver automatisk registreret til bilen. Det er nu muligt at anvende Volvo ID-tjenesterne.

Oprette et Volvo ID på Volvo Cars' hjemmeside

1. Gå ind på www.volvocars.com og log ind på³ med ikonen øverst til højre. Vælg opret Volvo ID.
2. Indtast en personlig e-mailadresse.
3. Følg instruktionerne, som sendes automatisk til den indtastede e-mailadresse.
 - > Et Volvo ID er nu oprettet. Læs om, hvordan ID'et registreres til bilen nedenfor.

Oprette et Volvo ID med Volvo On Call-app⁴

1. Hent den nyeste version af Volvo On Call-appen til telefonen via fx App Store, Windows Phone eller Google Play.
2. Vælg at oprette Volvo ID.
3. Websiden til at oprette Volvo ID åbnes. Udfyld den anmodede information.
4. Sæt kryds i vinduet for at acceptere vilkårene.
5. Tryk på knappen, som opretter din Volvo ID.
6. En e-mail sendes til den adresse, som angives. Bekræft, at adressen er korrekt.
 - > Nu er din Volvo ID klar til brug.

³ Tilgængelig på visse markeder.

⁴ Biler med Volvo On Call*.

Registrer dit Volvo ID til bilen

Hvis Volvo ID blev oprettet via internettet eller Volvo On Call-appen, skal det registreres til bilen:

1. Hvis du ikke allerede har gjort det, skal du hente appen Volvo ID fra **Downloadcenter** i midterdisplayets app-visning.

OBS

For at kunne hente apps skal bilen være forbundet til internettet.

2. Start appen og udfyld dit Volvo ID/din e-mailadresse.
3. Følg instruktionerne, der automatisk sendes til den e-mailadresse, der er knyttet til dit Volvo ID.
 - > Dit Volvo ID er nu registreret til bilen. Det er nu muligt at anvende Volvo ID-tjenesterne.

Relaterede oplysninger

- Volvo ID (s. 28)
- Hente apps (s. 493)
- Håndtere systemopdateringer via Download Center (s. 595)
- Internetforbundet bil* (s. 526)

Drive-E – renere køreglæde

Volvo Car Corporation arbejder løbende på at udvikle sikrere og mere effektive produkter

og løsninger til at reducere den negative indvirkning på miljøet.



Omsorg for miljøet er en af Volvo Cars' kerneværdier, som er styrende for al aktivitet. Miljøarbejdet er baseret på hele bilens livscyklus og tager hensyn til de miljømæssige konsekvenser, den har, fra design til skrotning og genvinding. Volvo Cars har som grundprincip, at hvert nyt produkt, der udvikles, skal påvirke miljøet mindre end det produkt, det erstatter.

Et resultat af Volvos miljøarbejde er udviklingen af de mere effektive og mindre forurenende drivlinjer Drive-E. Det personlige miljø er også noget, som Volvo værner om. Luften inde

i en Volvo er f.eks. renere end luften udenfor takket være klimaanlægget.

Din Volvo opfylder strenge internationale miljøkrav. Alle Volvos produktionsanlæg skal være ISO 14001-certificerede. Det understøtter en systematisk tilgang til virksomhedens miljøspørgsmål, hvilket fører til løbende forbedringer med en reduceret miljøpåvirkning. Denne ISO-certificering betyder også, at gældende miljølove og bestemmelser overholdes. Volvo kræver også, at samarbejdspartnere opfylder disse krav.

Brændstofforbrug

Da en stor del af den samlede miljøbelastning fra en bil opstår, når den bruges, ligger vægten på Volvo Cars' miljøindsats på at reducere brændstofforbrug, kulstofemission og anden luftforurening. Volvo-biler har et konkurrencedygtigt brændstofforbrug i deres respektive klasser. Jo lavere brændstofforbruget er, des lavere er udslippet af drivhusgassen kuldioxid.

Bidrage til et bedre miljø

En energieffektiv og brændstoføkonomisk bil kan bidrage til mindsket påvirkning af miljøet og desuden betyde mindre udgifter for bilens ejer. Som fører er det let selv at mindske brændstofforbruget og dermed både spare penge og bidrage til et bedre miljø. Her er nogle råd:

- Planlæg en effektiv gennemsnitshastighed. Hastigheder over ca. 80 km/t (ca. 50 mph) og under 50 km/t (ca. 30 mph) fører til et øget energiforbrug.
- Følg Service- og Garantibogens anbefalede intervaller for service og vedligeholdelse af bilen.
- Undgå tomgangskørsel - sluk for motoren ved lange ventetider. Overhold de lokale bestemmelser.
- Planlæg ruten. Mange unødvendige stop og ujævn hastighed bidrager til øget brændstofforbrug.
- Brug forkonditionering. Det kan øge rækkevidden for hybridbatteriet og reducerer energibehovet under kørslen.

Vær også opmærksom på at håndtere miljøskadeligt affald, f.eks. batterier og olie, på en miljømæssigt sikker måde. Kontakt et værksted, hvis du er i tvivl om, hvordan denne type affald skal deponeres - et autoriseret Volvo-værksted anbefales.

Effektiv udstødningsrensning

Din Volvo er fremstillet efter konceptet "Ren indefra og ud" – et koncept, der omfatter et rent kabinemiljø samt højeffektiv rensning af udstødningsgassen. I mange tilfælde ligger udstødningsudslippet langt under gældende normer.

Ren luft i kabinen

Et luftfilter bidrager til at forhindre, at der trænger støv og pollen ind i kabinen gennem luftindtaget.

Luftkvalitetssystemet Interior Air Quality System (IAQS)*, sikrer, at den indstrømmende luft er renere end luften uden for i trafikken.

Systemet renser luften i kabinen for forurening som f.eks. partikler, kulbrinter, kvælstofoxider og troposfærisk ozon. Hvis udendørsluften er forurenset, lukkes luftindtaget, og luften recirkuleres. En sådan situation kan f.eks. opstå i tæt trafik, bilkøer eller tunneller.

IAQS er en del af Clean Zone Interior Package (CZIP)*, der også omfatter en funktion, som gør, at ventilatoren starter, når bilen låses op med fjernbetjeningen.

Interiør

De materialer, der anvendes i interiøret i en Volvo, er nøje udvalgt og testet med henblik på at være sunde og behagelige. Nogle af detaljerne er håndlavede, f.eks. er rattets sømme syet i hånden. Det er kontrolleret, at

interiøret ikke afgiver stærke lugte eller stoffer, som kan forårsage gener, f.eks. ved høj varme eller i stærkt lys.

Volvos værksteder og miljøet

Gennem regelmæssig vedligeholdelse skaber du forudsætninger for lang levetid og lavt brændstofforbrug for bilen. På den måde bidrager du også til et renere miljø. Når Volvos værksteder bliver betroet at servicere og vedligeholde bilen, indgår den i Volvos system. Volvo stiller krav til, hvordan værkstedslokalerne skal være udformet for at undgå spild og udslip til miljøet. Personalet på værkstederne har den viden og de værktøjer, som er nødvendige for omsorg for miljøet.

Genvinding

Da Volvo arbejder ud fra et livscyklusperspektiv, er det også vigtigt, at bilen genvindes på en miljømæssigt forsvarlig måde. Næsten hele bilen er genvindelig. Bilens sidste ejer anmodes derfor om at kontakte en forhandler for henvisning til et certificeret/godkendt genvindingsanlæg.

Relaterede oplysninger

- Brændstofforbrug og CO₂-udslip (s. 666)
- Økonomikørsel (s. 458)
- Starte og slukke for forkonditionering (s. 219)



DIN VOLVO

- ◀◀ • Instruktionsvejledningen og miljøet (s. 25)
- Luftkvalitet (s. 198)

IntelliSafe - førerstøtte og sikkerhed

IntelliSafe er Volvo Cars tankesæt vedrørende bilsikkerhed. IntelliSafe består af en række systemer⁵ og har til formål at gøre bilkørslen sikrere, forebygge skader og beskytte passagerer og øvrige trafikanter.

ADVARSEL

Funktionerne er supplerende hjælpemidler - de kan ikke håndtere alle situationer under alle omstændigheder.

Føreren er altid ansvarlig for, at køretøjet køres på en sikker måde, og i overensstemmelse med gældende færdselsregler og bestemmelser.

Støtte

Med henblik på at hjælpe føreren med at køre bilen sikrere har IntelliSafe følgende funktioner.

- Automatisk fjernlys
- Tunneldetektering
- Pilot Assist
- *Cross Traffic Alert
- *Blind Spot Information
- Parkeringshjælp*
- Aktiv parkeringshjælp*

- Parkeringskamera*
- Trafikskilt-information*
- Elektronisk stabilitetskontrol
- Roll Stability Control
- Fartbegrænser*
- Fartpilot
- Adaptiv fartpilot*
- Rear Collision Warning
- Driver Alert Control
- Firehjulstræk⁶

Forebygge

Med henblik på at hjælpe føreren med at forebygge en ulykke har IntelliSafe følgende funktioner.

- City Safety
- Afstandskontrol*
- Vognbaneassistance
- **Antikollisionssystem**

Beskytte

Med henblik på at beskytte fører og passagerer i visse situationer i tilfælde af en ulykke har IntelliSafe følgende funktioner, der samarbejder.

- Whiplash Protection System
- Pedestrian Protection System
- Sikkerhedsseler med selestrammere
- Airbags



OBS

Læs de individuelle dele om hvert system for at forstå funktionerne fuldstændigt og for at se vigtige advarsler.

Relaterede oplysninger

- Automatisk fjernlys (s. 152)
- Sikkerhed (s. 44)
- Førerstøttesystemer (s. 276)

⁵ Nogle af systemerne er standardmonteret, mens andre er ekstraudstyr. Dette kan variere alt efter marked, modelår og bilmodel.

⁶ All Wheel Drive

Sensus – forbindelse og underholdning

Sensus gør det muligt at bruge forskellige typer apps samt gøre bilen til et Wi-Fi-hotspot.

Dette er Sensus



Sensus tilbyder en intelligent grænseflade og forbindelse til den digitale verden. En intuitiv navigationsstruktur gør det muligt at få relevant støtte, information og underholdning, når det er nødvendigt, uden at føreren distraheres.

Sensus omfatter alle løsninger i bilen, der har at gøre med underholdning, forbindelse, navigation* og brugergrænsefladen mellem fører og bil. Det er Sensus, der muliggør kommunikation mellem dig, bilen og omverdenen.

Information, når og hvor der er brug for den

De forskellige display i bilen giver information på det rigtige tidspunkt. Informationen vises

på forskellige steder, afhængigt af hvordan føreren skal prioritere den.

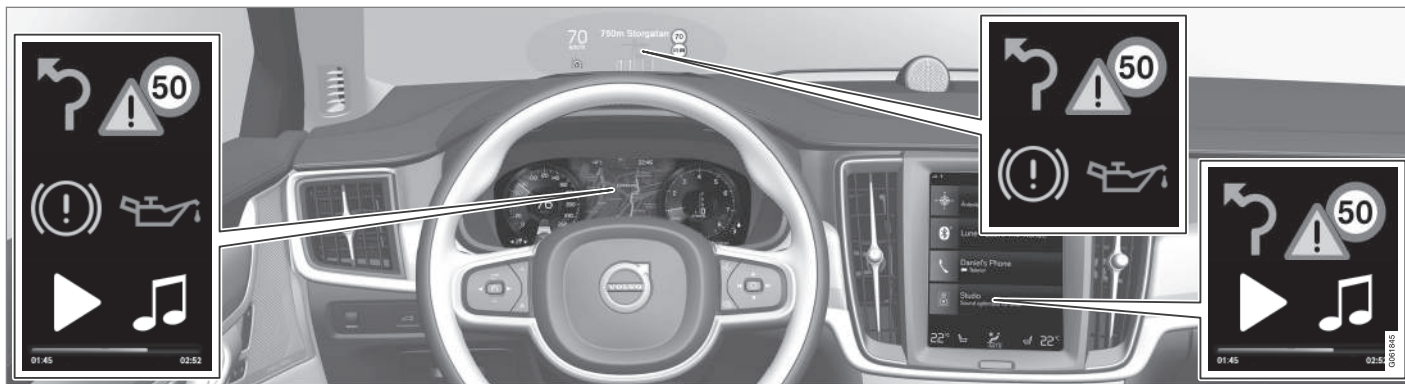

Forskellige typer af information vises på forskellige display, afhængigt af hvordan informationen skal prioriteres.

Head-up-display*

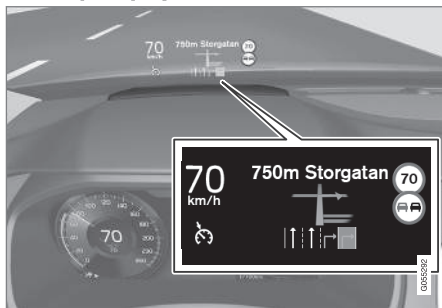

Head-up-displayet viser, den valgte information, som føreren bør håndtere snarest muligt. Det kan f.eks. dreje sig om trafikadvarsler,

information om hastighed og navigation*. Også trafikskilt-information og indgående telefonopkald vises på head-up-displayet. Den håndteres med knapperne til højre på rattet og fra midterdisplayet.

Førerdisplay



Førerdisplayet viser oplysninger om bl.a. hastighed og f.eks. indgående opkald eller oplysninger om, hvilken sang der afspilles.

- ◀ Den håndteres med de to sæt knapper på rattet.

Midterdisplay



Mange af bilens vigtigste funktioner styres fra midterdisplayet, en touchskærm, der reagerer ved berøring. Antallet af fysiske knapper i bilen er derfor minimalt. Skærmen kan betjenes med eller uden handsker på.

Herfra styres f.eks. klimaanlægget, underholdningssystemet og sædepositionen*. Informati-
onen, der vises på midterdisplayet, kan håndteres af føreren eller en anden person i bilen, når der er mulighed for det.

Stemmestyringssystemet



Stemmestyringssystemet kan bruges, uden at føreren behøver at fjerne hænderne fra rattet. Systemet kan forstå naturlig tale. Brug stemmestyring til f.eks. at afspille en sang, ringe til en person,

hæve varmen eller læse en tekstmeddelelse op.

Relaterede oplysninger

- Head-up-display* (s. 139)
- Førerdisplay (s. 81)
- Oversigt over midterdisplayet (s. 106)
- Stemmestyring (s. 142)
- Internetforbundet bil* (s. 526)
- Internetdeling fra bilen via Wi-Fi-hotspot (s. 530)

Softwareopdateringer

For at du som Volvo-kunde kan få den bedst mulige oplevelse af din bil, udvikler Volvo løbende systemerne i bilerne og de tjenester, som du tilbydes.

Hos en autoriseret Volvo-forhandler kan du i forbindelse med service opdatere softwaren i din Volvo til den seneste version. Med den seneste softwareopdatering kan du drage fordel af tilgængelige forbedringer, herunder dem, der er kommet med tidligere softwareopdateringer.

Nærmere oplysninger om, hvilke opdateringer der er kommet, og svar på hyppige spørgsmål fås ved at gå ind på support.volvocars.com.

i OBS

Funktionaliteten efter opdatering kan variere afhængigt af marked, model, modelår og tilvalg.

Relaterede oplysninger

- Sensus – forbindelse og underholdning (s. 34)
- Håndtere systemopdateringer via Download Center (s. 595)

Indlæsning af data

Som en del af Volvos sikkerheds- og kvalitetsarbejde registreres visse oplysninger om drift, funktionalitet og hændelser i bilen.

Denne bil er udstyret med en "Event Data Recorder" (EDR). Dens vigtigste formål er at registrere og optage data i forbindelse med trafikulykker eller kollisionslignende situationer, f.eks. tilfælde, hvor airbaggen udløses, eller hvor køretøjet rammer en vejspærring. Dataene registreres med det formål at øge forståelsen af, hvordan køretøjets systemer fungerer i disse typer af situationer. EDR'en er beregnet til at optage data vedrørende køretøjets dynamik og sikkerhedssystemer i et kort tidsrum, normalt 30 sekunder eller mindre.

EDR'en i dette køretøj er beregnet til ved trafikulykker eller kollisionslignende situationer at optage data vedrørende:

- Hvordan de forskellige systemer i bilen fungerer;
- Hvorvidt fører- og passagersikkerhedsseleerne var spændt/taget på;
- Førerens brug af speederen eller bremsepedalen;
- Hvilken hastighed køretøjet blev kørt med.

De kan bidrage til at give en forståelse af de omstændigheder, som trafikulykker og personskader opstår under. Data optages kun af EDR'en, hvis der opstår en ikke-ubetydelig

kollisionssituation. Ingen data registreres af EDR'en under normale kørselsforhold. Systemet registrerer heller aldrig, hvem der fører køretøjet eller den geografiske placering af den opståede kollisionssituation eller hændelse. Andre parter, f.eks. politimyndigheder, kan dog anvende de optagede data i kombination med den type personligt identificerbare oplysninger, der rutinemæssigt indsamles ved en trafikulykke. For at kunne fortolke de registrerede data kræves der specialudstyr og adgang til enten køretøjet eller EDR'en.

Bilen er ud over EDR'en udstyret med en række computere, hvis funktion er løbende at kontrollere og overvåge bilens funktioner. De kan optage data under normale kørselsforhold, men især hvis de registrerer en fejl i forbindelse med bilens drift og funktionalitet, eller ved aktivering af køretøjets aktive fører støttefunktioner (f.eks. City Safety og den automatiske bremsefunktion).

En del af de optagede data er nødvendige, for at teknikere kan udføre service og vedligeholdelse med henblik på at diagnosticere og afhjælpe eventuelle fejl, der er opstået i køretøjet. De registrerede oplysninger er også nødvendige, for at Volvo skal kunne overholde juridiske krav i henhold til love og myndigheder. Oplysninger, der er registreret i køretøjet, gemmes i dets computere, indtil køretøjet serviceres eller repareres.

Ud over ovenstående kan de registrerede oplysninger anvendes i aggregeret form i forskningsøjemed og til produktudvikling med henblik på løbende at forbedre sikkerheden og kvaliteten af Volvos biler.

Volvo vil ikke medvirke til, at de ovenfor beskrevne oplysninger videregives til tredjemand uden bilejerens samtykke. På grund af nationale love og bestemmelser kan Volvo imidlertid blive tvunget til at udlevere sådanne oplysninger til politimyndigheder eller andre myndigheder, der kan have en lovfæstet ret til at få adgang til disse. For at kunne læse og fortolke de optagede data kræves der særligt teknisk udstyr, som Volvo, og værksteder der har indgået aftale med Volvo, har adgang til. Volvo er ansvarlig for, at oplysninger, der overføres til Volvo i forbindelse med service og vedligeholdelse, lagres og behandles på en sikker måde, og at behandlingen opfylder gældende lovkraav. For yderligere information - kontakt en Volvo-forhandler.

Vilkår og betingelser for tjenester

Volvo tilbyder tjenester, som bidrager til at øge bilens sikkerhed og komfort.

Disse tjenester omfatter alt fra hjælp i nødsituationer til navigation og forskellige underholdningstjenester.

Inden du benytter dig af tjenesterne, er det vigtigt, at du gennemlæser supportinformation om vilkår for tjenester på www.volvocars.com.

Relaterede oplysninger

- Integritetspolitik for kunder (s. 38)

Integritetspolitik for kunder

Volvo respekterer og værner om den personlige integritet for alle, der besøger vores web-sider.

Denne politik gælder for behandling af kunders data og personoplysninger. Hensigten hermed er at give nuværende, tidligere og fremtidige kunder en generel forståelse af:

- De omstændigheder, hvorunder vi indsamler og behandler dine personoplysninger.
- De typer af personoplysninger, vi indsamler.
- Grundene til at vi indsamler dine personoplysninger.
- Hvordan vi håndterer personlige oplysninger.

For yderligere information om politikken, søg supportinformation på www.volvocars.com.

Relaterede oplysninger

- Brugervilkår og datadeling (s. 532)
- Vilkår og betingelser for tjenester (s. 38)
- Indlæsning af data (s. 37)

Vigtige oplysninger om tilbehør og ekstraudstyr

Forkert tilslutning og montering af tilbehør og ekstraudstyr kan påvirke bilens elektroniske system negativt.

Vi anbefaler stærkt, at Volvo-ejere kun installerer originaltilbehør godkendt af Volvo, og at installation af tilbehør kun udføres af en uddannet og kvalificeret Volvo-servicetekniker. Visse former for tilbehør fungerer kun, når tilhørende software findes i bilens computersystem.

Det udstyr, der er beskrevet i instruktionsvejledningen, er ikke tilgængeligt i alle biler. De har forskelligt udstyr, afhængigt af tilpasninger til forskellige markeders behov og nationale eller lokale love og bestemmelser.

Ekstraudstyr eller tilbehørsudstyr, som beskrives i denne manual, markeres med en asterisk. Hvis du er i tvivl om, hvad der er standard eller ekstraudstyr/tilbehør, kan du kontakte en Volvo-forhandler.

ADVARSEL

Føreren har altid ansvaret for, at bilen bruges på en sikker måde, og at gældende love og forskrifter følges.

Det er også vigtigt, at bilen får vedligeholdelse og service i overensstemmelse med Volvos anbefalinger, ejeroplysningerne og service- og garantibogen.

Hvis oplysningerne i bilen afviger fra den trykte instruktionsvejledning, er det altid den trykte vejledning, der gælder.

Relaterede oplysninger

- Installation af tilbehør (s. 39)
- Tilslutning af udstyr til bilens diagnoseudtag (s. 40)
- Sådan læses instruktionsvejledningen (s. 23)

Installation af tilbehør

Vi anbefaler stærkt, at Volvo-ejere kun installerer originaltilbehør godkendt af Volvo, og at installation af tilbehør kun udføres af en uddannet og kvalificeret Volvo-servicetekniker. Visse former for tilbehør fungerer kun, når tilhørende software findes i bilens computersystem.

- Volvos originaltilbehør er testet for at sikre, at det fungerer sammen med bilens systemer for ydelse, sikkerhed og emissionskontrol. Endvidere ved en uddannet og kvalificeret Volvo-servicetekniker, hvilket tilbehør der kan og ikke kan installeres på sikker vis i din Volvo. Før installation af tilbehør i eller på din bil, bør du altid rådføre dig med en uddannet og kvalificeret Volvo-servicetekniker.
- Tilbehør, som ikke er godkendt af Volvo, er måske ikke testet specifikt for at passe sammen med din bil.
- Visse af bilens ydelses- eller sikkerhedssystemer kan påvirkes negativt, hvis du installerer tilbehør, som ikke er testet af Volvo, eller hvis du lader nogen, som ikke har erfaring med bilen, installere tilbehør.
- Skader, der forårsages af tilbehør, som er installeret på ikke-godkendt eller forkert vis, omfattes muligvis ikke af nybilsgarantien. Yderligere garantiinformation findes i Service- og garantibogen. Volvo påtager sig intet ansvar for dødsfald, personskader



- ◀◀ eller omkostninger, som kan opstå som følge af, at der er installeret andet end originaltilbehør.

Relaterede oplysninger

- Vigtige oplysninger om tilbehør og ekstraudstyr (s. 39)

Tilslutning af udstyr til bilens diagnoseudtag

Forkert tilslutning og installation af software eller diagnoseværktøjer kan have negativ indvirkning på bilens elektroniske system.

Vi anbefaler stærkt, at Volvo-ejere kun installerer originaltilbehør godkendt af Volvo, og at installation af tilbehør kun udføres af en uddannet og kvalificeret Volvo-servicetekniker. Visse former for tilbehør fungerer kun, når tilhørende software findes i bilens computersystem.

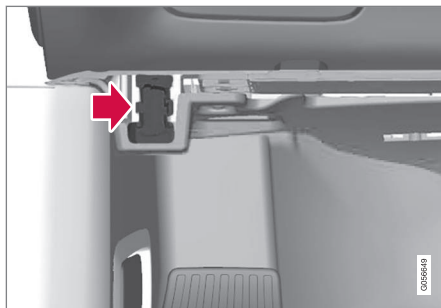

Diagnosekontakten (On-board Diagnostic-kontakten, OBDII) under instrumentpanelet i førersiden.

i OBS
Volvo Cars påtager sig intet ansvar for eventuelle konsekvenser af, at ikke-hensigtsmæssigt udstyr tilsluttes On-board Diagnostic-kontakten (OBDII). Denne kontakt bør kun bruges af uddannede og kvalificerede Volvo-serviceteknikere.

Relaterede oplysninger

- Vigtige oplysninger om tilbehør og ekstraudstyr (s. 39)

Vise bilens stelnummer

Ved kontakt med en Volvo-forhandler, f.eks. om Volvo On Call-abonnement, skal bilens stelnummer (VIN⁷) oplyses.

1. Tryk på **Indstillinger** i topvisningen på midterdisplayet.
2. Gå videre til **System** → **Systeminformationer** → **Stelnummer**.
> Bilens stelnummer vises.

Yderligere måder at finde VIN på er ved at se på instrumentbrættet gennem bilens forrude, på første side i service- og garantibogen eller i bilens registreringsbevis.



VIN har lignende placering på samtlige modeller.

Førerdistraction

Føreren er ansvarlig for at gøre alt for at garantere sin egen sikkerhed og sikkerheden for passagererne i bilen og andre på vejen. En del af dette ansvar er således at undgå distraktioner, såsom at han eller hun udfører aktiviteter, som ikke er relateret til at håndtere bilen i trafikken.

Din nye Volvo er eller kan være udstyret med indholdsrigge underholdnings- og kommunikationssystemer. Det kan være mobiltelefoner med håndfri funktion, navigationssystemer og lydsystemer med mange funktioner. Her kan du også ændre bærbare elektroniske enheder for den egen bekvemmelighed. Hvis de anvendes på korrekt og sikker vis, kan de forbedre køreoplevelsen. Hvis de anvendes forkert, kan de distrahere dig.

For alle sådanne systemer vil vi give følgende advarsel, som viser Volvos store omsorg for din sikkerhed. Anvend aldrig sådanne enheder eller nogen funktion i bilen på en sådan måde, at du distraheres fra opgaven at køre sikkert. Distraction kan føre til alvorlige ulykker. Bortset fra denne generelle advarsel har vi følgende råd vedrørende visse nye funktioner, som kan findes i bilen.

ADVARSEL

- Brug aldrig en håndholdt mobiltelefon under kørsel. I visse områder er det forbudt for føreren at bruge mobiltelefon, mens bilen er i bevægelse.
- Hvis bilen er udstyret med et navigationssystem, må der kun foretages indstillinger og ændringer i rejseplanen, når bilen er parkeret.
- Programmér aldrig lydanlægget, når bilen er i bevægelse. Programmér radioens forudindstillinger, når bilen er parkeret, og brug de programmerede forudindstillinger for at gøre det hurtigere og lettere at betjene radioen.
- Brug aldrig bærbare computere eller håndcomputere, når bilen er i bevægelse.

Relaterede oplysninger

- Lyd, medier og internet (s. 490)

⁷ Vehicle Identification Number

SIKKERHED

Sikkerhed

Bilen er udstyret med en lang række sikkerhedssystemer, der interagerer for at beskytte føreren og passagererne i tilfælde af en ulykke.

Bilen er udstyret med en række sensorer, der i tilfælde af en ulykke reagerer og aktiverer forskellige sikkerhedssystemer, f.eks. forskellige typer airbags og sikkerhedsseleres selestrammere. Afhængigt af den konkrete ulykkesituation, f.eks. kollisioner i forskellige vinkler, væltning eller hvis bilen kører af vejen, reagerer systemerne på forskellige måder for at give god beskyttelse.

Der er også mekaniske sikkerhedssystemer som Whiplash Protection System. Bilen er også sådan konstrueret, at en stor del af kraften i en kollision fordeles til vanger, stolper, gulv, tag og andre karosseridele.

Efter en ulykke, kan bilens sikkerhedstilstand aktiveres, hvis en vigtig funktion i bilen er blevet beskadiget.

Advarselssymbol på førerdisplay



Advarselssymbolet lyser på førerdisplayet, når bilens elsystem er sat i tændingsposition II. Symbolet slukkes efter ca. seks sekunder, hvis bilens sikkerhedssystem er fejlfrit.

⚠ ADVARSEL

Hvis advarselssymbolet fortsat er tændt eller tændes under kørslen, og meddelelsen **SRS airbag Service haster. Kør til værksted** vises på førerdisplayet, er det et tegn på, at en del af et sikkerhedssystem ikke fungerer fuldt ud. Volvo anbefaler, at et autoriseret Volvo-værksted kontaktes snarest.

⚠ ADVARSEL

Foretag aldrig nogen ændringer eller reparationer af bilens forskellige sikkerhedssystemer på egen hånd. Et forkert indgreb i noget system kan give anledning til funktionsfejl og alvorlige personskader. Volvo anbefaler, at et autoriseret Volvo-værksted kontaktes.



Hvis det specifikke advarselssymbol er defekt, lyser i stedet det generelle advarselssymbol, og førerdisplayet viser den samme meddelelse.

Relaterede oplysninger

- Sikkerhed under graviditet (s. 45)
- Sikkerhedsseler (s. 48)
- Airbags (s. 52)
- Whiplash Protection System (s. 45)
- Pedestrian Protection System (s. 47)
- Sikkerhedsfunkt (s. 58)

- Børnesikkerhed (s. 60)

Sikkerhed under graviditet

Det er vigtigt, at sikkerhedsselen bruges på den korrekte måde under graviditeten, og at en gravid fører indstiller sin siddestilling.

Sikkerhedssele

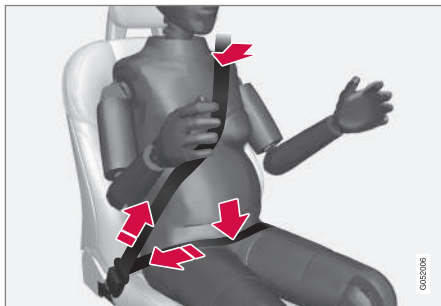

Den skal ligge tæt ind mod skulderen, idet den diagonale del af sikkerhedsselen skal ligge mellem brysterne og mod siden af maven.

Sikkerhedsselens hoftedel skal ligge fladt mod siden af lårene og så lavt under maven som muligt – den må aldrig glide opad. Sikkerhedsselen skal ligge så tæt ind til kroppen som muligt, uden unødigt slaphed. Kontrollér også, at den ikke er snoet.

Siddestilling

I takt med at graviditeten skrider frem, skal en gravid fører indstille sædet og rattet, således, at hun har fuld kontrol over bilen (hvilket inde-

bærer, at man let skal kunne nå rattet og pedalerne). Der skal stræbes efter størst mulig afstand mellem maven og rattet.

Relaterede oplysninger

- Sikkerhed (s. 44)
- Sikkerhedsseler (s. 48)
- Manuelt forsæde (s. 180)
- Elbetjent* forsæde (s. 181)

Whiplash Protection System

Whiplash Protection System (WHIPS) er en beskyttelse, som mindsker risikoen for piskesmældsskader. Systemet består af energiabsorberende ryglæn og sædehynder samt en til systemet tilpasset nakkestøtte på forsæderne.

WHIPS aktiveres i tilfælde af påkørsel bagfra, hvor kollisionsvinklen, hastigheden og det påkørende køretøjs egenskaber har indvirkning på effekten.

Når WHIPS aktiveres, vippes forsædernes ryglæn bagud, og sædehynden rykker nedad, hvorved siddestillingen for føreren og forsædepassageren ændres. Bevægelsen hjælper med at absorbere en del af de kræfter, som kan være ophav til piskesmældsskader.

ADVARSEL

WHIPS er et supplement til sikkerhedsselen. Brug altid sikkerhedsselen.





⚠ ADVARSEL

Foretag aldrig nogen ændringer eller reparationer af sædet eller WHIPS på egen hånd. Volvo anbefaler, at et autoriseret Volvo-værksted kontaktes.

Hvis forsæderne har været udsat for kraftig belastning, f.eks. i forbindelse med en kollision, skal sæderne udskiftes. Nogle af sædernes beskyttende egenskaber kan være gået tabt, selvom de tilsyneladende er ubeskadigede.

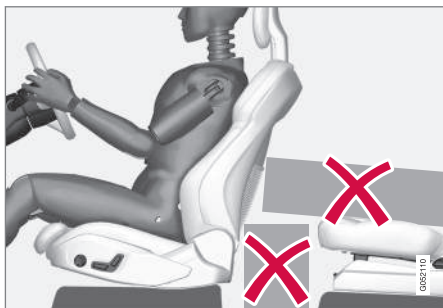

Anbring ikke nogen genstande på gulvet bag ved eller under forsæderne eller på bagsædet, der kan hindre funktionen af WHIPS.

⚠ ADVARSEL

Placer ikke en kasselignende last således, at den klemmes fast mellem bagsædets sædehynde og forsædets ryglæn.

Hvis et bagsæderyglæn er slået ned, skal eventuel last sikres for at forhindre den i at glide frem mod forsædets ryglæn i tilfælde af en kollision.

⚠ ADVARSEL

Hvis et bagsæderyglæn er vippet ned, eller et bagudvendt barnesæde bruges på bagsædet, skal det tilsvarende forsæde flyttes frem, så det ikke er i berøring med det nedvippede ryglæn eller barnesædet.

Siddestilling

For at WHIPS skal give god beskyttelse, skal fører og passagerer have korrekt siddestilling og sørge for ikke at hindre systemets funktion.

Indstil den korrekte siddestilling på forsædet, før kørslen påbegyndes.

Føreren og forsædepassageren skal sidde midt på sædet med så lille afstand som muligt mellem nakkestøtten og hovedet.

WHIPS og barnestol

Barnestolens eller barnepudens beskyttelsesegenskaber påvirkes ikke negativt af WHIPS.

Relaterede oplysninger

- Sikkerhed (s. 44)
- Manuelt forsæde (s. 180)
- Elbetjent* forsæde (s. 181)
- Rear Collision Warning* (s. 352)

Pedestrian Protection System

Pedestrian Protection System (PPS) er et system, der ved visse frontalkollisioner bidrager til at afdæmpe en forgængers sammenstød med bilen.

Ved visse frontalsammenstød med en fodgænger reagerer sensorer i bilens forparti, hvorved systemet aktiveres.

Ved aktivering af PPS sker der følgende:

- Den bageste del af motorhjelm løftes.
- Der sendes automatisk en alarm via Volvo On Call*.

Sensorerne er aktive ved en hastighed på ca. 25-50 km/t (15-30 mph).

Sensorerne er konstrueret til at detektere en kollision med en genstand, der har egenskaber, som ligner et menneskes ben.

i OBS

Der kan være genstande i trafikmiljøet, der afgiver et signal til sensorerne, som ligner et sammenstød med en fodgænger. Ved kollision med en sådan genstand er det muligt, at systemet aktiveres.

! ADVARSEL

Du må ikke montere tilbehør eller ændre noget foran. U hensigtsmæssige indgreb i bilens forende kan forårsage funktionsfejl i systemet og føre til alvorlige kvæstelser og materielle skader på bilen.

Volvo anbefaler originale viskerarme, og at der kun bruges originale dele til dem.

! ADVARSEL

Foretag aldrig ændringer eller reparationer af systemet på egen hånd. Volvo anbefaler, at et autoriseret Volvo-værksted kontaktes. Et forkert indgreb i systemet kan give anledning til funktionsfejl og medføre alvorlige personskader.

! ADVARSEL

Volvo anbefaler, at man i tilfælde af skader på bilens forparti kontakter et autoriseret Volvo-værksted for at sikre, at systemet er intakt.

Symboler på førerdisplayet

Symbol	Betydning
	PPS er aktiveret, eller der er opstået en fejl i systemet. Følg den givne anbefaling.

Relaterede oplysninger

- Sikkerhed (s. 44)

Sikkerhedsseler

En opbremsning kan få alvorlige følger, hvis sikkerhedsselen ikke er i brug.

For at sikkerhedsselen skal yde god beskyttelse, er det vigtigt, at den ligger forsvarligt an mod kroppen. Læn ikke ryglænet for langt bagud. Sikkerhedsselen er beregnet til at beskytte i normal siddestilling.

ADVARSEL

Vær opmærksom på ikke at bruge klemmer eller fastgøre selen omkring kroge eller andre dele af interiøret, da det kan forhindre sikkerhedsselen i at ligge helt til.

ADVARSEL

Sikkerhedsselen og airbaggen arbejder sammen. Hvis sikkerhedsselen ikke anvendes eller anvendes forkert, kan det påvirke airbaggens effekt ved en kollision.

ADVARSEL

Foretag aldrig nogen ændringer eller reparationer af sikkerhedsselen på egen hånd. Volvo anbefaler, at et autoriseret Volvo-værksted kontaktes.

Hvis sikkerhedsselen har været udsat for kraftig belastning, f.eks. i forbindelse med en kollision, skal hele sikkerhedsselen udskiftes. Nogle af sikkerhedsselens beskyttende egenskaber kan være gået tabt, selvom den tilsyneladende er ubeskadiget. Udskift også sikkerhedsselen, hvis den er slidt eller beskadiget. Den nye sikkerhedssele skal være typegodkendt og beregnet til den samme plads som den udskiftede sikkerhedssele.

Relaterede oplysninger

- Sikkerhed (s. 44)
- Selestrammere (s. 50)
- Tage sikkerhedssele på og af (s. 48)
- Påmindelse om døre og sikkerhedssele (s. 51)

Tage sikkerhedssele på og af

Kontroller, at alle passagerer har spændt sikkerhedsselen, før kørslen påbegyndes.

Tage sikkerhedssele på

1. Træk selen langsomt ud, og sørg for, at den ikke vrides eller beskadiges.

OBS

Sikkerhedsselen er forsynet med en sele-rulle, der låses i følgende situationer:

- hvis selen trækkes for hurtigt ud.
- ved bremsning og acceleration.
- hvis bilen hælder kraftigt.
- ved kørsel i sving.

2. Lås selen fast ved at skyde dens låsetunge ned i det pågældende selespænde.
 - > Et kraftigt "klik" angiver, at selen er låst.

ADVARSEL

Sæt altid låsetungen fra sikkerhedsselen i seletåsen på den rigtige side. Ellers fungerer sikkerhedsselerne og seletåsen måske ikke, som de skal, ved en kollision. Der er risiko for alvorlige skader.

3. På forsæderne kan selen justeres i højden.



Tryk selespændet sammen, og flyt selen op eller ned.

Anbring selen så højt som muligt, uden at den gnider mod halsen.

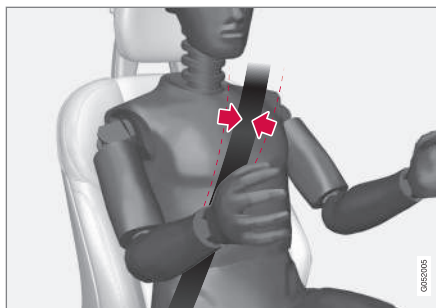

Selen skal ligge over skulderen (ikke ned over armen).

4. Stræk hofteselen over hoften ved at trække diagonalselen opad mod skulderen.

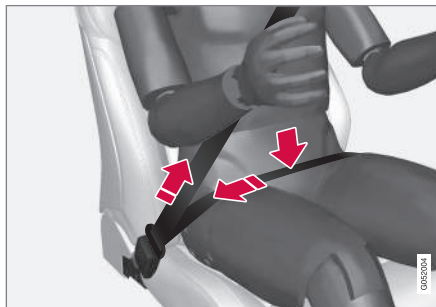

Hofteselen skal sidde lavt (ikke over maven).

⚠ ADVARSEL

Hver sikkerhedssele er kun beregnet til én person.

⚠ ADVARSEL

Vær opmærksom på ikke at bruge klemmer eller fastgøre selen omkring kroge eller andre dele af interiøret, da det kan forhindre sikkerhedssele i at ligge helt til.

⚠ ADVARSEL

Sørg for aldrig at beskadige sikkerhedsselelerne, og sæt ikke fremmedlegemer ind i selelåsen. Ellers fungerer sikkerhedsselelerne og selelåsen måske ikke, som de skal, ved et sammenstød. Der er risiko for alvorlige skader.

Tage sikkerhedssele af

1. Tryk på den røde knap på selelåsen, og lad derefter rullen trække selen ind.
2. Hvis den ikke rulles helt ind, skubbes den ind med håndkraft, så den ikke hænger løst.

Relaterede oplysninger

- Sikkerhedssele (s. 48)
- Selestrammere (s. 50)
- Påmindelse om døre og sikkerhedssele (s. 51)

Selestrammere

Bilen er udstyret med standard og elektriske selestrammere, der kan stramme sikkerhedsseleer i kritiske situationer og ved kollision.

Standard selestrammere

Alle sikkerhedsseleer er forsynet med en standard selestrammer.

Selestrammeren strammer sikkerhedssele ved en tilstrækkeligt kraftig kollision for at fastholde personen mere effektivt.

Elektriske selestrammere

Sikkerhedsseleer til fører og passager på forsædet er udstyret med en elektrisk selestrammer.

Selestrammeren interagerer og kan aktiveres i forbindelse med Førerstøttesystemerne City Safety og Rear Collision Warning. I kritiske situationer, f.eks. ved en katastrofeopbremsning, hvis bilen kører af vejen (f.eks. at den ruller ned i en grøft, letter fra jorden eller rammer noget i terrænet), udskridning eller risiko for kollision, kan sikkerhedsseleer strammes af selestrammerens elmotor.

Den elektriske selestrammer bidrager til at placere den kørende bedre, hvilket reducerer risikoen for at slå imod bilens inderside og forbedrer effekten af sikkerhedssystemer, f.eks. bilens airbags.

Når den kritiske situation er ophørt, tilbagestilles selet og den elektriske selestrammer automatisk igen, men dette kan også gøres manuelt.

VIGTIGT

Hvis passagerairbaggen deaktiveres, deaktiveres også den elektriske selestrammer i passagersiden.

ADVARSEL

Foretag aldrig nogen ændringer eller reparationer af sikkerhedsseleer på egen hånd. Volvo anbefaler, at et autoriseret Volvo-værksted kontaktes.

Hvis sikkerhedsseleer har været udsat for kraftig belastning, f.eks. i forbindelse med en kollision, skal hele sikkerhedsseleer udskiftes. Nogle af sikkerhedsseleer beskyttende egenskaber kan være gået tabt, selvom den tilsyneladende er ubeskadiget. Udskift også sikkerhedsseleer, hvis den er slidt eller beskadiget. Den nye sikkerhedssele skal være typegodkendt og beregnet til den samme plads som den udskiftede sikkerhedssele.

Relaterede oplysninger

- Sikkerhedsseleer (s. 48)
- Tage sikkerhedssele på og af (s. 48)

- Tilbagestille elektrisk selestrammer (s. 51)
- Aktivere og deaktivere passager-airbag* (s. 55)
- City Safety™ (s. 338)
- Rear Collision Warning* (s. 352)

Tilbagestille elektrisk selestrammer

Den elektriske selestrammer er beregnet til at tilbagestilles automatisk, men hvis selen alligevel forbliver strakt, kan selestrammeren tilbagestilles manuelt.

1. Stands bilen på et sikkert sted.
2. Løsn sikkerhedsselen, og spænd den derefter igen.
 - > Selen og den elektriske selestrammer nulstilles.

⚠ ADVARSEL

Foretag aldrig nogen ændringer eller reparationer af sikkerhedsselen på egen hånd. Volvo anbefaler, at et autoriseret Volvo-værksted kontaktes.

Hvis sikkerhedsselen har været udsat for kraftig belastning, f.eks. i forbindelse med en kollision, skal hele sikkerhedsselen udskiftes. Nogle af sikkerhedsselens beskyttende egenskaber kan være gået tabt, selvom den tilsyneladende er ubeskadiget. Udskift også sikkerhedsselen, hvis den er slidt eller beskadiget. Den nye sikkerhedssele skal være typegodkendt og beregnet til den samme plads som den udskiftede sikkerhedssele.

Relaterede oplysninger

- Selestrammere (s. 50)
- Sikkerhedsseler (s. 48)

Påmindelse om døre og sikkerhedssele

Systemet påmindrer personer uden sele om at tage sikkerhedssele på og advarer også om åben dør, motorhjelme eller klap.

Førerdisplays grafik



Grafik på førerdisplet med forskellige typer af advarsler. Advarselsfarven på døren og bagklappen er afhængig af bilens hastighed.

Førerdisplets grafik viser, i hvilke sæder i bilen, der sidder passagerer med og uden sele.

I den samme grafik vises også, om motorhjelmen, bagklappen, tankdækselklappen eller en dør er åben.

grafikken kvitteres med et tryk på højre ratknappers **O**-knap.

Påmindelse om sikkerhedssele



Lyspåmindelse i loftsconsollen.

Der gives lyspåmindelse i loftsconsollen og gennem advarselssymbolet på førerdisplet.

Lydpåmindelsen er afhængig af hastighed, og køretid og kørestrækning.

Føreren og passagerernes sikkerhedsselestatus oplyses på førerdisplets grafik, når en sele tages på eller af.

Barnestole omfattes ikke af selepåmindelses-systemet.

Forsæde

Hvis føreren og forsædepassageren ikke har deres sikkerhedsseler på, bliver de med lys- og lydpåmindelse mindet om at tage selen på.

« Bagsæde

Påmindelsen om sikkerhedssele på bagsædet har to funktioner:

- Oplysning om, hvilke sikkerhedsseler der bruges på bagsædet. Førerdisplayets grafik vises ved brug af sikkerhedsselerne.
- Gennem lys- og lydpåmindelse minde om, at en sikkerhedssele på bagsædet er taget af under kørslen. Påmindelsen ophører, når sikkerhedsselen atter er taget på.

Påmindelse for døre, motorhjelm, bagklap og tankdækselklap

Hvis motorhjelm, bagklappen, tankdækselklappen eller en dør ikke er lukket korrekt, viser førerdisplayets grafik, hvad der er åbent. Stands snarest muligt bilen på et sikkert sted, og luk det, der har udløst advarslen.



Hvis bilen kører med en lavere hastighed end ca. 10 km/t (6 mph), tændes førerdisplayets informations-symbol.



Hvis bilen kører med en højere hastighed end ca. 10 km/t (6 mph), tændes førerdisplayets advarsels-symbol.

Relaterede oplysninger

- Sikkerhedsseler (s. 48)
- Tagning af sikkerhedssele på og af (s. 48)

Airbags

Bilen er udstyret med airbags og gardinairbag for fører og passagerer.

OBS

Sensorerne reagerer forskelligt, afhængigt af forløbet af kollisionen, og om der bruges sikkerhedssele eller ej. Gælder for alle sepositioner.

Der kan derfor opstå ulykkesituationer, når kun en (eller ingen) af airbaggene aktiveres. Sensorerne registrerer effekten af den kollision, som bilen er blevet udsat for, og afhjælpningen tilpasses efter denne, således at ingen, én eller flere airbags udløses.

ADVARSEL

Airbagsystemets styreenhed er placeret i midterkonsollen. Hvis midterkonsollen har været dækket med vand eller anden væske, løsnes kablerne til startbatteriet. Forsøg ikke at starte bilen, da airbaggene kan udløses. Bjergr bilen. Volvo anbefaler, at den bjerres til et autoriseret Volvo-værksted.

Udløste airbags

Hvis nogen af airbaggene er udløst, anbefales følgende:

- Bjergr bilen. Volvo anbefaler, at den bjerres til et autoriseret Volvo-værksted. Kørsel ikke med udløste airbags.
- Volvo anbefaler at lade et autoriseret Volvo-værksted tage sig af udskiftning af komponenter i bilens sikkerhedssystem.
- Sørg altid læge.

ADVARSEL

Kør aldrig med udløste airbags. Det kan komplicere kontrollen over bilen. Også andre sikkerhedssystemer kan være beskadigede. Den røg og det støv, som dannes ved udløsning af airbaggene, kan ved intens udsættelse forårsage hud- og øjenirritation/skader. Vask med koldt vand i tilfælde af klager. Det hurtige udløsningsforløb i kombination med airbaggens materiale kan også give friktionsskader og forbrændinger på huden.

Relaterede oplysninger

- Sikkerhed (s. 44)
- Airbag i førersiden (s. 53)
- Passagerairbag (s. 54)
- Sideairbags (s. 57)
- Gardinairbags (s. 58)

Airbag i førersiden

Som et supplement til sikkerhedsselen er bilen udstyret med rat-airbag og knæ-airbag¹ i førersiden.

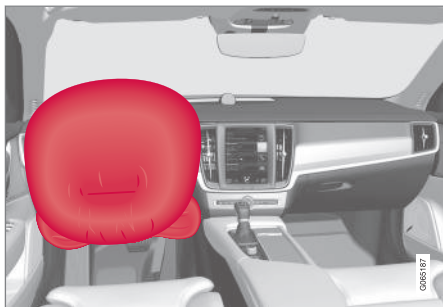

Rat-airbag og knæ-airbag¹ til forsædet i førersiden.

Ved en frontalkollision hjælper airbaggene med at beskytte førerens hoved, nakke, ansigt og bryst samt knæ og ben.

Ved en tilstrækkeligt kraftig kollision reagerer sensorer, og airbaggen /sideairbaggen pustes op. Airbaggen dæmper stødet for den kørende i kollisionsøjeblikket. Når airbaggen presses sammen under kollisionen, tømmes den. I forbindelse hermed udvikles der en del røg i bilen, hvilket er helt normalt. Hele forløbet med oppustning og tømning af airbaggen sker på nogle få tiendedele af et sekund.

¹ Bilen er kun udstyret med knæ-airbag på visse markeder.

⚠ ADVARSEL

Sikkerhedsselen og airbaggen arbejder sammen. Hvis selen ikke anvendes eller anvendes forkert, kan det påvirke airbaggens effekt ved en kollision.

For at undgå skader, hvis airbaggen udløses, skal passageren sidde så oprejst som muligt med fødderne på gulvet og ryggen mod ryglænet.

⚠ ADVARSEL

Volvo anbefaler, at et autoriseret Volvo-værksted kontaktes for reparation. Et forkert indgreb i airbag-systemet kan forårsage funktionsfejl og medføre alvorlige personskader.

Rat-airbaggens placering

Denne airbag er monteret sammenfoldet midt i rattet. Rattet er mærket **AIRBAG**.

Knæ-airbaggens¹ placering

Airbaggen er monteret sammenfoldet i den nederste del af instrumentpanelet i førersiden. Panelet er mærket **AIRBAG**.

⚠ ADVARSEL

Placer eller sæt ikke genstande foran eller oven på panelet, hvor knæairbaggen er placeret.

Relaterede oplysninger

- Airbags (s. 52)
- Passagerairbag (s. 54)

Passagerairbag

Som et supplement til sikkerhedsselen er bilen udstyret med airbag i passagersiden på forsædet.



Airbag til forsædet i passagersiden

Ved en frontalkollision hjælper airbaggen med at beskytte passagerens hoved, nakke, ansigt og bryst samt knæ og ben.

Ved en tilstrækkeligt kraftig kollision reagerer sensorer, og airbaggen pustes op. Airbaggen dæmper stødet for den kørende i kollisionsøjeblikket. Når airbaggen presses sammen under kollisionen, tømmes den. I forbindelse hermed udvikles der en del røg i bilen, hvilket er helt normalt. Hele forløbet med oppustning og tømning af airbaggen sker på nogle få tiendedele af et sekund.

⚠ ADVARSEL

Sikkerhedsselen og airbaggen arbejder sammen. Hvis selen ikke anvendes eller anvendes forkert, kan det påvirke airbaggens effekt ved en kollision.

For at undgå skader, hvis airbaggen udløses, skal passageren sidde så oprejst som muligt med fødderne på gulvet og ryggen mod ryglænet.

⚠ ADVARSEL

Volvo anbefaler, at et autoriseret Volvo-værksted kontaktes for reparation. Et forkert indgreb i airbag-systemet kan forårsage funktionsfejl og medføre alvorlige personskader.

Passager-airbaggens placering

Airbaggen er monteret sammenfoldet i et rum oven over handskerummet. Panelet er mærket **AIRBAG**.

⚠ ADVARSEL

Anbring ikke genstande foran eller oven på instrumentpanelet, hvor airbaggen til passagerpladsen er placeret.

Mærkat for passagerairbag



Mærkat på passagersidens solskærm.

Advarselmærkaten for passagerairbaggen er placeret som angivet ovenfor.

⚠ ADVARSEL

Hvis bilen ikke er udstyret med en omskifter til at aktivere/deaktivere passagerairbaggen, er airbaggen altid tilkoblet.

⚠ ADVARSEL

Lad aldrig en person stå eller sidde foran passagersædet.

Anbring aldrig et bagudvendt barnesæde på den forreste passagerplads, hvis airbaggen er tilkoblet.

Fremadvendte passagerer (børn og voksne) må aldrig sidde på passagerpladsen foran, hvis passager-airbaggen er frakoblet.

Hvis ovenstående anmodninger ikke følges, kan det medføre livsfare eller alvorlig personskade.

Relaterede oplysninger

- Airbags (s. 52)
- Airbag i førersiden (s. 53)
- Aktivere og deaktivere passager-airbag* (s. 55)

Aktivere og deaktivere passager-airbag*

Passagerairbaggen kan deaktiveres, hvis bilen ikke er udstyret med en omskifter Passenger Airbag Cut Off Switch (PACOS). Omskifteren til airbaggen på passagerpladsen befinder sig på gavlen af instrumentpanelet i passagersiden og bliver tilgængelig, når døren åbnes.

Kontrollér, at omskifteren står i den ønskede stilling.

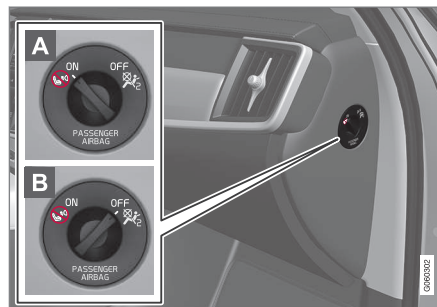

- A ON** - Airbaggen er aktiveret, og alle fremadvendte passagerer (børn og voksne) kan sidde sikkert på passagerpladsen.
- B OFF** - Airbaggen er deaktiveret, og et barn i bagudvendt barnestol kan sidde sikkert på passagerpladsen.

⚠ ADVARSEL

Hvis bilen ikke er udstyret med en omskifter til at aktivere/deaktivere passagerairbaggen, er airbaggen altid tilkoblet.

Aktivere passager-airbag

- 1** Træk omskifteren udad og drej fra **OFF** til **ON**.
- > Førerdisplayet viser meddelelsen **Passagerairbag til Bekræft venligst**.

i OBS

Hvis passagerairbaggen er blevet aktiveret/deaktiveret med bilen i tændingsposition **I** eller lavere, vises meddelelsen på førerdisplayet og følgende indikering vises på loftsconsollen i ca. seks sekunder, efter at bilens elsystem er sat i tændingsposition **II**.



- ◀ 2. Bekræft meddelelsen ved at trykke på højre ratknappers **O**-knap.

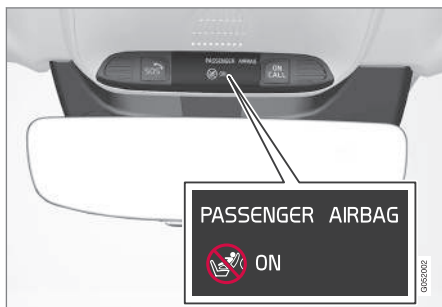

- > En tekstmeddelelse og et advarselssymbol i loftskonsollen viser, at passagerpladsens airbag er tilkoblet.

⚠ ADVARSEL

Anbring aldrig et bagudvendt barnesæde på den forreste passagerplads, når airbaggen er tilkoblet.

Passager-airbaggen skal altid være tilkoblet, når der sidder en fremadvendt passager (barn eller voksen) på den forreste passagerplads.

Hvis ovenstående anmodninger ikke følges, kan det medføre livsfare eller alvorlig personskaade.

Deaktivere passager-airbag



- 1 Træk omskifteren udad og drej fra **ON** til **OFF**.
- > Førerdisplayet viser meddelelsen **Passagerairbag fra Bekræft venligst**.

i OBS

Hvis passagerairbaggen er blevet aktiveret/deaktiveret med bilen i tændingsposition I eller lavere, vises meddelelsen på førerdisplayet og følgende indikering vises på loftskonsollen i ca. seks sekunder, efter at bilens elsystem er sat i tændingsposition II.

2. Bekræft meddelelsen ved at trykke på højre ratknappers **O**-knap.

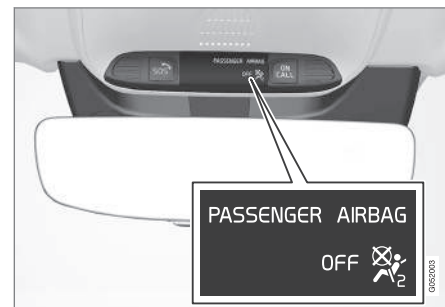

- > En tekstmeddelelse og et symbol i loftskonsollen viser, at passagerpladsens airbag er frakoblet.

⚠ ADVARSEL

Fremadvendte passagerer (børn og voksne) må aldrig sidde på passagerpladsen, når airbaggen er frakoblet.

Medmindre ovenstående nøje følges, kan der opstå livsfare eller alvorlig personskaade.

! VIGTIGT

Hvis passagerairbaggen deaktiveres, deaktiveres også den elektriske selestrammer i passagersiden.

Relaterede oplysninger

- Selestrammere (s. 50)
- Barnestol (s. 61)

Sideairbags

Sideairbaggene på fører- og forsædepassagerpladsen har til formål at beskytte brystet og hoften i tilfælde af en kollision.



Sideairbaggene er monteret på forsædernes ydre rygrammer og hjælper med at beskytte føreren og forsædepassageren.

Ved en tilstrækkeligt kraftig kollision reagerer sensorer, og sideairbaggen pustes op. Airbaggen pustes op mellem den kørende og dørpanelet og dæmper dermed stødet for den kørende i kollisionøjeblikket. Når airbaggen presses sammen under kollisionen, tømmes den. Normalt pustes kun sideairbaggen i airbagsiden op.

ADVARSEL

Volvo anbefaler, at et autoriseret Volvo-værksted kontaktes for reparation. Et forkert indgreb i sideairbagsystemet kan forårsage funktionsfejl og medføre alvorlige personskader.

ADVARSEL

Placer ikke genstande i området mellem sædets yderside og dørpanelet, da dette område kan blive påvirket af sideairbaggen.

Volvo anbefaler, at kun indtræk, der er godkendt af Volvo, anvendes. Andre indtræk kan hindre sideairbaggenes funktion.

ADVARSEL

Sideairbaggen er et supplement til sikkerhedsselen. Brug altid sikkerhedssele.

Sideairbags og barnestol

Barnestolens eller barnepudens beskyttelsesegenskaber påvirkes ikke negativt af sideairbaggen.

Relaterede oplysninger

- Airbags (s. 52)

Gardinairbags

Gardinairbaggen, Inflatable Curtain (IC), bidrager til at beskytte førerens og passagerernes hoveder mod at slå imod bilens inder-side ved en kollision.

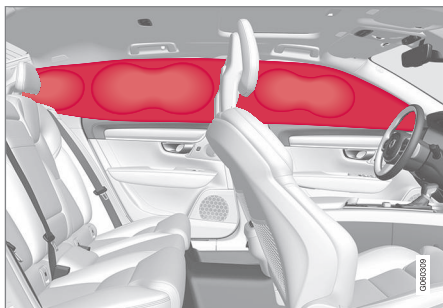

Gardinairbaggen er monteret langs loftets sider og bidrager til at beskytte føreren og passagererne på yderpladserne. Panelerne er mærket med **IC AIRBAG**.

Ved en tilstrækkeligt kraftig kollision reagerer sensorer, og gardinairbaggen pustes op.

⚠ ADVARSEL

Volvo anbefaler, at et autoriseret Volvo-værksted kontaktes for reparation. Et forkert indgreb i gardinairbagsystemet kan give anledning til funktionsfejl og alvorlige personskader.

⚠ ADVARSEL

Hæng eller fastgør aldrig tunge genstande i håndgrebene i loftet. Krogene er kun beregnet til lettere overtøj (ikke til hårde genstande som f.eks. paraplyer).

Der bør ikke skrues eller monteres noget i bilens loft, dørstolper eller sidepaneler. Ellers opnås den tilsigtede beskyttelse muligvis ikke. Volvo anbefaler kun at bruge originale Volvo-dele, der er godkendt til anbringelse disse steder.

⚠ ADVARSEL

Der skal være 10 cm (4 tommes) mellemrum mellem last og sideruder, hvis bilen læsses over overkanten af dørenes ruder. Ellers kan den beskyttende effekt af gardinairbaggene, som sidder skjult i loftet, udeblive.

⚠ ADVARSEL

Gardinairbaggene er et supplement til sikkerhedsselen. Brug altid sikkerhedssele.

Relaterede oplysninger

- Airbags (s. 52)

Sikkerhedsfunkt

Sikkerhedsstatus er en beskyttelse, der træder i kraft, hvis en kollision kan have beskadiget en vigtig funktion i bilen, f.eks. brændstofledning, sensorer for et beskyttelsessystem eller bremsesystemet.

Hvis bilen har været udsat for en kollision kan teksten **Safety mode Se instruktionsbog** vises på førerdisplayet sammen med advarselssymbolet, hvis displayet er uskadt og bilens elsystem fremdeles fungerer. Meddelelsen betyder, at bilen har nedsat funktion.

⚠ ADVARSEL

Forsøg under ingen omstændigheder at genstarte bilen, hvis der lugter af brændstof, når meddelelsen **Safety mode Se instruktionsbog** vises på førerdisplayet. Forlad bilen så hurtigt som muligt.

Hvis bilen er sat i sikkerhedstilstand, er det muligt at forsøge at nulstille systemet for at starte og flytte bilen en kortere strækning, fx hvis den befinder sig et trafikalt farligt sted.

⚠ ADVARSEL

Forsøg aldrig selv at reparere bilen eller at genindstille elektronikken, efter den har været i sikkerhedsfunktion. Det kan medføre personskader, eller at bilen ikke fungerer som normalt. Volvo anbefaler at lade et autoriseret Volvo-værksted tage sig af kontrollen og genindstillingen af bilen til normal status, efter **Safety mode Se instruktionsbog** har været vist.

⚠ ADVARSEL

Da bilen stadig er i sikkerhedsfunktion, må den ikke bugseres. Den skal bjerges fra stedet. Volvo anbefaler, at den bjerges til et autoriseret Volvo-værksted.

Relaterede oplysninger

- Sikkerhed (s. 44)
- Starte og flytte bilen efter sikkerhedstilstand (s. 59)
- Bjergning (s. 482)

Starte og flytte bilen efter sikkerhedstilstand

Hvis bilen er sat i sikkerhedstilstand, er det muligt at forsøge at nulstille systemet for at starte og flytte bilen en kortere strækning, fx hvis den befinder sig et trafikalt farligt sted.

Starte bilen efter sikkerhedstilstand

1. Undersøg bilens almene skadeforhold og at der ikke løber brændstof fra bilen. Der må heller ikke lugte af brændstof.

Hvis det drejer sig om mindre skader og det er kontrolleret, at der ikke er brændstoflækage, kan startforsøg gøres.

⚠ ADVARSEL

Forsøg under ingen omstændigheder at genstarte bilen, hvis der lugter af brændstof, når meddelelsen **Safety mode Se instruktionsbog** vises på førerdisplayet. Forlad bilen så hurtigt som muligt.

2. Sluk for bilen.
3. Forsøg derefter at starte bilen.
 - > Bilens elektronik udfører en systemkontrol og forsøger derefter at nulstille til normal status. Førerdisplayet viser meddelelsen **Start af bilen Systemkontrol, vent.** imens. Dette kan tage op til et minut.

4. Prøv derefter at starte bilen igen, når meddelelsen **Start af bilen Systemkontrol, vent.** ikke længere vises på førerdisplayet.

⚠ VIGTIGT

Hvis meddelelsen **Safety mode Se instruktionsbog** stadig vises på skærmen, må bilen ikke køres eller bugseres, men skal bjerges. Skjulte skader kan gøre bilen umulig at manøvrere under kørslen, selvom den lader til at kunne køres.

Flytte bilen efter sikkerhedstilstand

1. Hvis førerdisplayet viser meddelelsen **Normal mode The car is now in normal mode** efter at der er gjort et forsøg på at starte, kan bilen flyttes forsigtigt, fx hvis den befinder sig et trafikalt farligt sted.
2. Bilen må ikke flyttes længere end nødvendigt.

⚠ ADVARSEL

Da bilen stadig er i sikkerhedsfunktion, må den ikke bugseres. Den skal bjerges fra stedet. Volvo anbefaler, at den bjerges til et autoriseret Volvo-værksted.

◀ Relaterede oplysninger

- Sikkerhedsfunkt (s. 58)
- Start af motor (s. 430)
- Bjergning (s. 482)

Børnesikkerhed

Børn skal altid sidde sikkert, når de færdes i bilen.

Volvo har børnesikkerhedsudstyr (barnesæder og fastspændingsanordninger), som er udviklet til netop denne bil. Volvos børnesikkerhedsudstyr giver gode forudsætninger for, at barnet sidder sikkert i bilen under køreturen. Der til kommer, at børnesikkerhedsudstyret passer godt og er ligetil at bruge.

Hvilket udstyr der skal anvendes, vælges ud fra barnets vægt og størrelse.

Volvo anbefaler, at barnet kører i en bagudvendt barnestol så længe som muligt, mindst til 3-4-års alderen, og derefter i en fremadvendt barnestol, indtil barnet har nået en højde på 140 cm (4 fod 7 tommer).

i OBS

Lovbestemmelser om, hvilken type barnesæde der skal bruges til børn i forskellige aldre og størrelser, varierer fra land til land. Undersøg, hvilke regler der gælder.

i OBS

Ved brug af børnesikkerhedsudstyr er det vigtigt at læse den medfølgende monteringsanvisning.

I tilfælde af spørgsmål vedrørende montering af børnesikkerhedsudstyr kontakt producenten for at få nærmere anvisninger.

Børn, uanset alder og størrelse, skal altid være forsvarligt fastspændt i bilen. Lad aldrig et barn sidde på skødet af en passager.

Relaterede oplysninger

- Sikkerhed (s. 44)
- Barnestol (s. 61)
- Aktivere og deaktivere børnesikkerhedslås (s. 261)

Barnestol

Passende barnestole skal altid anvendes, når børn færdes i bilen.

Børn skal sidde godt og sikkert. Sørg for, at barnestolen placeres, monteres og anvendes på rette vis.

Se nærmere i barnestolens monteringsanvisning vedrørende korrekt montering.

i OBS

Ved brug af børnesikkerhedsudstyr er det vigtigt at læse den medfølgende monteringsanvisning.

I tilfælde af spørgsmål vedrørende montering af børnesikkerhedsudstyr kontakt producenten for at få nærmere anvisninger.

i OBS

Efterlad aldrig et barnesæde løst i bilen. Fastgør altid barnesædet iht. dets brugsanvisning, selv når det ikke er i brug.

i OBS

Langvarig montering og brug af barnestol kan slide på bilens inventar. Volvo anbefaler brug af tilbehøret sparkbeskytter for at beskytte bilens inventar.

Relaterede oplysninger

- Børnesikkerhed (s. 60)
- Integreret barnestol* (s. 73)
- Øverste befæstelsespunkter til barnestol (s. 61)
- Nedre befæstelsespunkter til barnestol (s. 62)
- i-Size/SOFIX-befæstelsespunkter til barnestol (s. 63)
- Placering af barnestol (s. 63)
- Aktivere og deaktivere passager-airbag* (s. 55)

Øverste befæstelsespunkter til barnestol

Bilen er udstyret med øvre befæstelsespunkter til barnesæder på bagsædets yderpladser. De øverste befæstelsespunkter er hovedsageligt beregnet til brug med fremadvendte barnestole.

Følg altid producentens monteringsanvisninger, når en barnestol skal fastgøres til de øvre befæstelsespunkter.

Befæstelsespunkternes placering

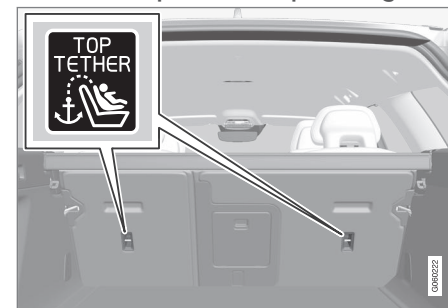

Befæstelsespunkternes placering er angivet med symboler på ryglænets bagside.

Befæstelsespunkterne er placeret på bagsiden af bagsædets yderpladser.





⚠ ADVARSEL

Barnestolens øverste fastspændingsbånd skal altid trækkes gennem hullet i nakkestøttens ben, inden de spændes fast ved befæstelsespunktet. Hvis dette ikke er muligt, skal barnesædeproducentens anbefalinger følges.

i OBS

Slå nakkestøtterne ned for at lette monteringen af denne type barnestol i biler, der har nakkestøtter på yderpladserne, som kan slås ned.

i OBS

I biler med bagagegardin over bagagerummet skal dette fjernes, før barnestolen kan monteres i forankringspunkterne.

Relaterede oplysninger

- Barnestol (s. 61)
- Nedre befæstelsespunkter til barnestol (s. 62)
- i-Size/ISOFIX-befæstelsespunkter til barnestol (s. 63)
- Tabel for placering af barnestol, hvor bilens sikkerhedssele bruges (s. 67)

Nedre befæstelsespunkter til barnestol

Bilen er udstyret med nedre befæstelsespunkter til barnestol på forsædet* og bagsædet.

De nedre befæstelsespunkter er beregnet til brug med visse bagudvendte barnestole.

Følg altid producentens monteringsanvisninger, når en barnestol skal fastgøres i de nedre befæstelsespunkter.

Befæstelsespunkternes placering



Befæstelsespunkternes placering på forsædet.

Befæstelsespunkterne på forsædet er placeret på siderne af passagerpladsens benplads.

Befæstelsespunkterne på forsædet er kun monteret, hvis bilen er udstyret med en omskifter til at aktivere/deaktivere passagerairbaggen*.

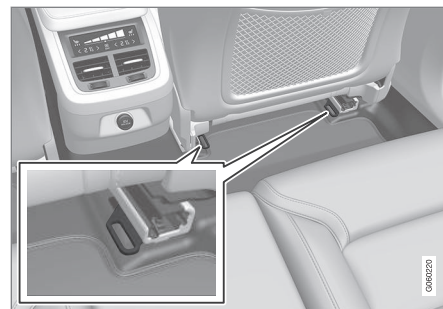

Befæstelsespunkternes placering på bagsædet.

Befæstelsespunkterne på bagsædet er placeret på den bageste ende af forsædernes gulvskinner.

Relaterede oplysninger

- Barnestol (s. 61)
- Øverste befæstelsespunkter til barnestol (s. 61)
- i-Size/ISOFIX-befæstelsespunkter til barnestol (s. 63)
- Tabel for placering af barnestol, hvor bilens sikkerhedssele bruges (s. 67)

i-Size/ISOFIX-befæstelsespunkter til barnestol

Bilen er udstyret med i-Size/ISOFIX-befæstelsespunkter til barnestol på bagsædet. i-Size/ISOFIX² er et fastspændingssystem til bilbarnestole, der bygger på en international standard.

Følg altid producentens monteringsanvisninger, når et barnebeskyttelsesprodukt skal fastgøres i i-Size/ISOFIX-befæstelsespunkterne.

Befæstelsespunkternes placering



Befæstelsespunkternes placering er angivet med symboler² på ryglænets indtræk.

Befæstelsespunkterne til i-Size/ISOFIX befinder sig bag dækslet i den nederste del af bagsædets ryglæn, på de yderste siddepladser.

Man får adgang til befæstelsespunkterne ved at løfte dækslet.

Relaterede oplysninger

- Barnestol (s. 61)
- Øverste befæstelsespunkter til barnestol (s. 61)
- Nedre befæstelsespunkter til barnestol (s. 62)
- Tabel for placering af i-Size-barnestol (s. 69)
- Tabel for placering af ISOFIX-barnestol (s. 70)

Placering af barnestol

Det er vigtigt at placere barnestolen det rette sted i bilen. Valg af sted afhænger blandt andet af barnestolens type, og om passagerairbaggen er aktiveret.



En bagudvendt barnestol og en airbag hører ikke sammen.

Anbring altid en bagudvendt barnestol på bagsædet, hvis passagersidens airbag er aktiveret. Hvis airbaggen pustes op, når barnet sidder på passagerpladsen foran i bilen, kan barnet komme alvorligt til skade.

Hvis passagersidens airbag er deaktiveret, kan der anbringes en bagudvendt barnestol på den forreste passagerplads.

² Navnet og symbolet skifter, alt efter marked.



i OBS

Lovbestemmelser om, hvordan børn skal placeres i biler, varierer fra land til land. Undersøg, hvilke regler der gælder.

A ADVARSEL

Lad aldrig en person stå eller sidde foran passagersædet.

Anbring aldrig et bagudvendt barnesæde på den forreste passagerplads, hvis airbaggen er tilkoblet.

Fremadvendte passagerer (børn og voksne) må aldrig sidde på passagerpladsen foran, hvis passager-airbaggen er frakoblet.

Hvis ovenstående anmodninger ikke følges, kan det medføre livsfare eller alvorlig personskade.

Mærkat for passagerairbag



Mærkat på passagersidens solskærm.

Advarselmærkatet for passagerairbaggen er placeret som angivet ovenfor.

Relaterede oplysninger

- Barnestol (s. 61)
- Montering af barnestol (s. 64)
- Tabel for placering af barnestol, hvor bilens sikkerhedssele bruges (s. 67)
- Tabel for placering af i-Size-barnestol (s. 69)
- Tabel for placering af ISOFIX-barnestol (s. 70)

Montering af barnestol

Det er vigtigt at tænke på en række ting, når en barnestol monteres og anvendes, hvilket afhænger af barnestolens placering.

A ADVARSEL

Barnepuder/barnestole med stålbøjler eller anden konstruktion, som kan ligge mod seletåsens udløserknop, må ikke anvendes, fordi de utilsigtet kan forårsage åbning af seletåsen.

Barnestolens fastspændingsbånd må ikke fastgøres i sædets længdejusteringsstang, eller i fjedre, skinner eller bjælker under sædet. Skarpe kanter kan beskadige fastspændingsbåndene.

Lad ikke barnestolen overdel ligge mod forruden.

i OBS

Ved brug af børnesikkerhedsudstyr er det vigtigt at læse den medfølgende monteringsanvisning.

I tilfælde af spørgsmål vedrørende montering af børnesikkerhedsudstyr kontakt producenten for at få nærmere anvisninger.

i OBS

Efterlad aldrig et barnesæde løst i bilen. Fastgør altid barnesædet iht. dets brugsanvisning, selv når det ikke er i brug.

i OBS

Langvarig montering og brug af barnestol kan slide på bilens inventar. Volvo anbefaler brug af tilbehøret sparkbeskytter for at beskytte bilens inventar.

Montering på forsædet

- Ved montering af et bagudvendt barnesæde må man kontrollere, at passager-airbaggen er frakoblet.
- Ved montering af et fremadvendt barnesæde må man kontrollere, at passager-airbaggen er tilkoblet.
- Brug kun barnestole, som anbefales af Volvo, er universelt godkendte eller er halvofficielle, og hvor bilen står på producentens liste over køretøjer.
- ISOFIX-barnestol kan kun monteres, når bilen er udstyret med tilbehøret ISOFIX-konsol³.
- Hvis barnestolen er udstyret med nedre fastspændingsbånd, anbefaler Volvo, at de

nedre befæstelsespunkter bruges til disse³.

- Hvis barnestolen er udstyret med støtteben, skal støttebenet/støttebenene altid placeres direkte mod gulvet. Placer aldrig et støtteben på en fodstøtte eller en anden genstand.
- ISOFIX-guide kan bruges for at lette montering af barnestol.

Montering på bagsædet

- Brug kun barnestole, som anbefales af Volvo, er universelt godkendte eller er halvofficielle, og hvor bilen står på producentens liste over køretøjer.
- Barnestole med støtteben må ikke monteres på midterpladsen.
- De yderste pladser er udstyret med ISOFIX-fastspændingssystemet, og er godkendt til i-Size⁴.
- Yderpladserne er forsynet med øvre befæstelsespunkter. Volvo anbefaler, at barnestolens øverste fastspændingsbånd trækkes gennem hullet i nakkestøtten, inden de spændes fast ved befæstelsespunkterne. Hvis det ikke er muligt, skal barnesædeproducentens anbefalinger følges.
- Hvis barnestolen er udstyret med nedre fastspændingsbånd, må forsædets place-

ring aldrig justeres, når fastspændingsbåndene er monteret i de nedre befæstelsespunkter. Husk altid at demontere de nedre fastspændingsbånd, når barnestolen ikke er monteret.

- Hvis barnestolen er udstyret med støtteben, skal støttebenet/støttebenene altid placeres direkte mod gulvet. Placer aldrig et støtteben på en fodstøtte eller en anden genstand.

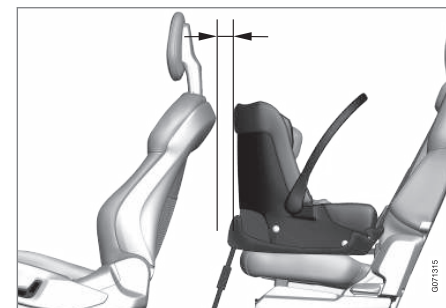

Ved montering af babylift i bagsædet anbefaler Volvo at have en afstand på mindst 50 mm (2 tommer) fra den forreste del af babyliften til den bageste del af sædet foran.

³ Udvalget af tilbehør varierer afhængigt af markedet.

⁴ Varierer afhængigt af markedet.

◀◀ **Relaterede oplysninger**

- Placering af barnestol (s. 63)
- Tabel for placering af barnestol, hvor bilens sikkerhedssele bruges (s. 67)
- Tabel for placering af i-Size-barnestol (s. 69)
- Tabel for placering af ISOFIX-barnestol (s. 70)

Tablet for placering af barnestol, hvor bilens sikkerhedssele bruges

Tabellen giver en anbefaling for, hvilke barnestole der passer hvor, og til hvilken størrelse barn.

i OBS
Gennemlæs altid instruktionsvejledningens afsnit om montering af barnesæde, inden et sådan monteres i bilen.

Vægt	Forsæde (med frakoblet airbag, kun bagudvendt barnesæde) ^A	Forsæde (med tilkoblet airbag, kun fremadvendt barnesæde) ^A	Bagsædets yderplads	Bagsædets midterplads
Gruppe 0 maks. 10 kg	U ^{B, C}	X	U ^C	U ^C
Gruppe 0+ maks. 13 kg	U ^{B, C}	X	U ^C	U ^C
Gruppe 1 9-18 kg	L ^D	UF ^{B, E}	U, L ^D	U
Gruppe 2 15-25 kg	L ^D	UF ^B	U ^{F, G, B*, H, L^D}	U ^F





Vægt	Forsæde (med frakoblet airbag, kun bagudvendt barnesæde) ^A	Forsæde (med tilkoblet airbag, kun fremadvendt barnesæde) ^A	Bagsædets yderplads	Bagsædets midterplads
Gruppe 3 22-36 kg	X	UF ^B	U ^{G, I} , B ^{A, H}	U ^I

U: Gælder for generelt godkendte barnestole.

UF: Gælder for generelt godkendte fremadvendte barnestole.

L: Gælder for specifikke barnestole. Disse barnestole kan være til en særlig bilmodel, begrænsede eller halvofficielle.

B: Indbygget barnestol, der er godkendt til denne vægtgruppe.

X: Pladsen egner sig ikke til børn i denne vægtgruppe.

A Sædehændens forlængelsesdel skal altid være indskudt ved montering af barnesæder.

B Indstil ryglænet i en mere oprejst stilling.

C Volvo anbefaler: Volvo babysæde (typegodkendelse E1 04301146).

D Volvo anbefaler: Volvo vendbart sæde i bagudvendt stilling (typegodkendelse E5 04192); Volvo bagudvendt sæde (typegodkendelse E5 04212).

E Volvo anbefaler et bagudvendt barnesæde til børn i denne vægtgruppe.

F Volvo anbefaler: Volvo vendbart sæde i fremadvendt stilling (typegodkendelse E5 04191); Barnepude med og uden ryg (typegodkendelse E5 04216); Volvo selepude med ryglæn (typegodkendelse E1 04301169); Volvo selesæde (typegodkendelse E1 04301312).

G Volvo anbefaler: Römer KidFix XP (typegodkendelse E1 04301312).

H Volvo anbefaler: Integreret barnesæde (typegodkendelse E5 04220).

I Volvo anbefaler: Barnepude med og uden ryg (typegodkendelse E5 04216); Volvo selepude med ryglæn (typegodkendelse E1 04301169).

ADVARSEL

Anbring aldrig et bagudvendt barnesæde på den forreste passagerplads, hvis passagerairbaggen er tilkoblet.

- Tabel for placering af ISOFIX-barnestol (s. 70)
- Sikkerhedsseler (s. 48)

Relaterede oplysninger

- Placering af barnestol (s. 63)
- Montering af barnestol (s. 64)
- Tabel for placering af i-Size-barnestol (s. 69)

Tabel for placering af i-Size-barnestol

Tabellen giver en anbefaling for, hvilke i-Size-barnestole der passer hvor, og til hvilken størrelse barn.

Barnestolen skal være godkendt i henhold til UN Reg R129.

i OBS
Gennemlæs altid instruktionsvejledningens afsnit om montering af barnesæde, inden et sådan monteres i bilen.

Barnestolstype	Forsæde (med frakoblet airbag, kun bagudvendt barnesæde)	Forsæde (med tilkoblet airbag, kun fremadvendt barnesæde)	Bagsædets yderplads	Bagsædets midterplads
i-Size-barnestol	X	X	i-U ^A	X

i-U: Gælder for i-Size "generelt godkendte" barnestole, fremadvendte og bagudvendte.

X: Gælder ikke for generelt godkendte barnestole.

^A Volvo anbefaler, at børn kører i bagudvendt barnestol så længe som muligt, mindst til 3-4-årsalderen.

Relaterede oplysninger

- Placering af barnestol (s. 63)
- Montering af barnestol (s. 64)
- Tabel for placering af barnestol, hvor bilens sikkerhedssele bruges (s. 67)
- Tabel for placering af ISOFIX-barnestol (s. 70)
- i-SizeISOFIX-befæstelsespunkter til barnestol (s. 63)

Tablet for placering af ISOFIX-barnestol

Tabellen giver en anbefaling for, hvilke ISOFIX-barnestole der passer hvor, og til hvilken størrelse barn.

Barnestolen skal være godkendt i henhold til UN Reg R44, og bilmodellen skal stå på producentens liste over køretøjer.

i OBS
Gennemlæs altid instruktionsvejledningens afsnit om montering af barnesæde, inden et sådan monteres i bilen.

Vægt	Størrelsesklasse ^A	Barnestolstype	Forsæde (med frakoblet airbag, kun bagudvendt barnestol) ^{B, C}	Forsæde (med tilkoblet airbag, kun fremadvendt barnestol) ^{B, C}	Bagsædets yderplads	Bagsædets midterplads
Gruppe 0 maks. 10 kg	E	Bagudvendt barnestol	IL ^{B, D} , X ^E	X	IL ^D	X
Gruppe 0+ maks. 13 kg	E	Bagudvendt barnestol	IL ^{B, D, F} , X ^E	X	IL ^D	X
	C	Bagudvendt barnestol				
	D	Bagudvendt barnestol				

Vægt	Størrelsesklasse ^A	Barnestoltype	Forsæde (med frakoblet airbag, kun bagudvendt barnestol) ^{B, C}	Forsæde (med tilkoblet airbag, kun fremadvendt barnestol) ^{B, C}	Bagsædets yderplads	Bagsædets midterplads
Gruppe 1 9-18 kg	A	Fremadvendt barnestol	X	IL ^{B, F, G} , X ^E	IL ^G , IUF ^G	X
	B	Fremadvendt barnestol				
	B1	Fremadvendt barnestol				
	C	Bagudvendt barnestol	IL ^{B, F} , X ^E	X	IL ^H	X
	D	Bagudvendt barnestol				

IL: Gælder for specifikke ISOFIX-barnestole. Disse barnestole kan være til en særlig bilmodel, begrænsede eller halvofficielle.

IUF: Egnet til fremadvendte ISOFIX-barnestole, der er generelt godkendt til brug i vægtgruppen.

X: Gælder ikke for ISOFIX-barnestole.

A For barnestole med ISOFIX-fastspændingssystemet er der en størrelsesklassificering for at hjælpe brugeren med at vælge den rette type barnestol. Størrelsesklassen kan aflæses på barnestolens etiket.

B Fungerer for montering af ISOFIX-barnestole, der er halvofficielt godkendt (IL), hvis bilen er udstyret med tilbehøret ISOFIX-konsol (udvalget af tilbehør varierer fra marked til marked). Øvre fastgørelsespunkter for barnestol findes ikke på denne plads.

C Sædehyndens forlængelsesdel skal altid være indskudt ved montering af barnesæder.

D Volvo anbefaler: Volvo babystol som fastgøres med ISOFIX-fastspændingssystemet (typegodkendelse E1 04301146).

E Gælder, hvis bilen ikke er udstyret med ISOFIX-konsol.

F Justér stoleryggen, så nakkestøtten ikke er i berøring med barnestolen.

G Volvo anbefaler et bagudvendt barnesæde til børn i denne vægtgruppe.

H Volvo anbefaler: BeSafe iZi Kid X3 ISOfix (typegodkendelse E5 04200).

**⚠ ADVARSEL**

Anbring aldrig et bagudvendt barnesæde på den forreste passagerplads, hvis passagerairbaggen er tilkoblet.

i OBS

Hvis en i-Size/ISOFIX-barnestol ikke har størrelsesklassifikation, kan bilmodellen findes via listen over biler for barnestolen.

i OBS

Volvo anbefaler, at en autoriseret Volvo-forhandler kontaktes for at få information om, hvilke i-Size/ISOFIX-barnestole Volvo anbefaler.

Relaterede oplysninger

- Placering af barnestol (s. 63)
- Montering af barnestol (s. 64)
- Tabel for placering af barnestol, hvor bilens sikkerhedssele bruges (s. 67)
- Tabel for placering af i-Size-barnestol (s. 69)
- i-Size/ISOFIX-befæstelsespunkter til barnestol (s. 63)

Integreret barnestol*

De integrerede barnestole på yderpladserne på bagsædet gør, at børn kan sidde komfortabelt og sikkert.

Barnesædet er specielt konstrueret til at give barnet stor sikkerhed kombineret med bilens sikkerhedssele. Sædehynden kan slås op i to stillinger, afhængig af barnets vægt.

Barnestolene er godkendt til børn, som vejer 15-36 kg (33-80 lbs) og er mindst 95 cm (37 tommer) lange.

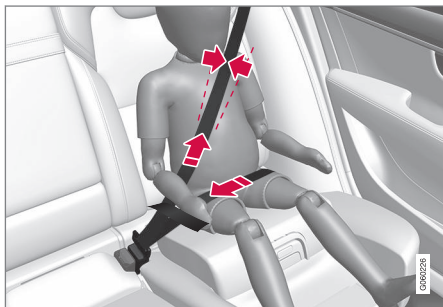

Korrekt placering. Selen skal være placeret inde på skulderen.

Inden kørsel bør man kontrollere følgende:

- at sædehynden er slået op til rette stilling i forhold til barnets vægt
- at sædehynden er i låst stilling

- at sikkerhedssele er i kontakt med barnets krop, og at den ikke er slap eller snoet
- sikkerhedssele ikke ligger mod barnets hals eller under skulderen
- at sikkerhedssele's hoftedel er lavt placeret over bækkenet for at yde den bedst mulige beskyttelse.

ADVARSEL

Volvo anbefaler, at reparation og udskiftning af det integrerede barnesæde kun udføres af et autoriseret Volvo-værksted. Der bør ikke foretages ændringer af eller tilføjelser til barnesædet. Hvis et integreret barnesæde har været udsat for en kraftig belastning, f.eks. i forbindelse med en kollision, skal sædehynden, sikkerhedssele, ryglænet eller evt. hele sædet udskiftes. Selvom barnesædet forekommer at være ubeskadiget, kan det have mistet en del af sine beskyttende egenskaber. Dette gælder, selvom sædehynden har været slået ned ved en kollision eller lignende. Sædehynden skal også udskiftes, hvis den er meget slidt.

ADVARSEL

Hvis instruktionerne om det integrerede barnesæde ikke følges, kan det medføre alvorlige skader på barnet i tilfælde af en ulykke.

Relaterede oplysninger

- Barnes stol (s. 61)
- Slå sædehynden op i integreret barnestol* (s. 74)
- Slå sædehynden ned i integreret barnestol* (s. 75)

Slå sædehynden op i integreret barnestol*

Når den integrerede barnestol anvendes, skal hynden slås op. Sædehynden kan slås op i to stillinger. Barnets vægt afgør, hvilken stilling der skal benyttes.

	Nederste stilling	Øverste stilling
Vægt	22-36 kg (50-80 lbs)	15-25 kg (33-55 lbs)

Nederste stilling:

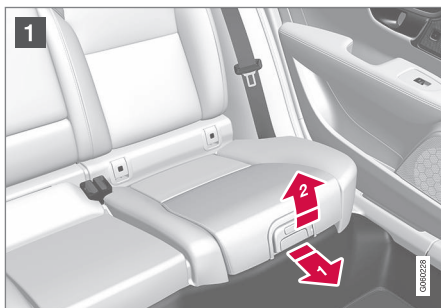

1 Træk håndtaget fremad og opad for at frigøre sædehynden.



2 Pres sædehynden bagud for at fastlåse den.

Øverste stilling, gå ud fra nederste stilling:



1 Tryk på knappen for at frigøre hynden.

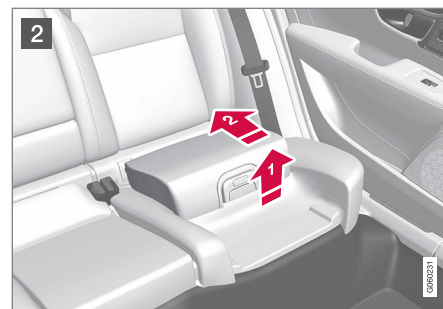

2 Løft sædehynden ved forkanten, og pres den bagud mod ryglænet for at fastlåse den.

ADVARSEL

Hvis instruktionerne om det integrerede barnesæde ikke følges, kan det medføre alvorlige skader på barnet i tilfælde af en ulykke.

i OBS

Det er ikke muligt at justere sædehynden fra øverste til nederste stilling. Fra øverste stilling skal sædehynden først slås helt ned i bagsædet og derefter op til nederste stilling.

Relaterede oplysninger

- Integreret barnestol* (s. 73)
- Slå sædehynden ned i integreret barnestol* (s. 75)

Slå sædehynden ned i integreret barnestol*

Når den integrerede barnestol ikke anvendes, skal hynden foldes ned i bagsædet.

i OBS

Det er ikke muligt at justere sædehynden fra øverste til nederste stilling. Fra øverste stilling skal sædehynden først slås helt ned i bagsædet og derefter op til nederste stilling.



- 1** Træk håndtaget fremad for at frigøre sædehynden.



- 2** Tryk ned med hånden midt på sædehynden for at låse den.

i VIGTIGT

Kontrollér, at der ikke ligger løse genstande (f.eks. legetøj) under barnesædets hynde, inden den slås ned.

i OBS

Når ryglænen bagi slås ned, skal barnesædets sædehynde først slås ned.

Relaterede oplysninger

- Integreret barnestol* (s. 73)
- Slå sædehynden op i integreret barnestol* (s. 74)

DISPLAYS OG STEMMESTYRING

Instrumenter og knapper i venstrestyret bil

I oversigten vises, hvor displays og knapper i førerens nærhed er placeret.

Rat og instrumentpanel

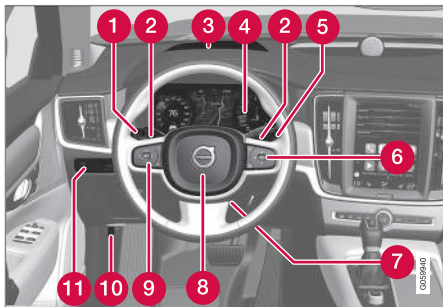

- 1 Positionsllys, kørellys, nærlys, fjernlys, blinklys, tågebaglys, nulstille triptælleren
- 2 Ratpadler til manuel betjening af automatgearkasse*
- 3 Head-up-display*
- 4 Førerdisplay
- 5 Viskere og sprinkling, regnsensor*
- 6 Knapper til højre på rattet
- 7 Indstilling af rat
- 8 Horn

- 9 Knapper til venstre på rattet
- 10 Åbning af motorhjul
- 11 Displaybelysning, oplåsning/åbning*/lukning* af bagklap, lyshøjderregulering af halogenforlygter

Loftskonsol



- 1 Læselamper foran og kabinebelysning
- 2 Panoramatag*
- 3 Display i loftskonsol, **ON CALL**-knap*
- 4 Manuel nedblænding af indvendigt bakspejl

Midter- og tunnelkonsol

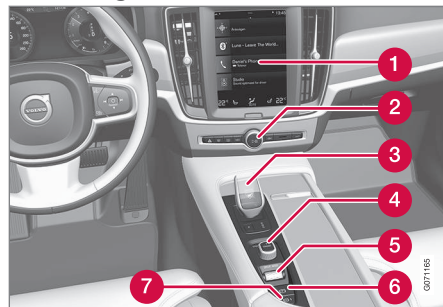

- 1 Midterdisplay
- 2 Advarselsblinklys, afisning, medier
- 3 Gearvælger
- 4 Startknap
- 5 Køretilstandsvælger
- 6 Parkeringsbremse
- 7 Automatisk bremsning når bilen holder stille

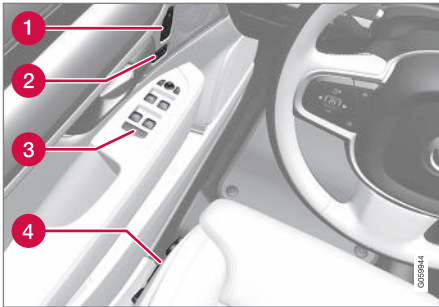
Førerør

- 1 Hukommelse til indstillinger for elbetjent forsæde*, sidespejle og head-up-display*
- 2 Centrallås
- 3 Rudehejs, sidespejle, elektrisk børnesikkerhedslås*
- 4 Indstilling af forsæde

Relaterede oplysninger

- Manuelt forsæde (s. 180)
- Justere elbetjent* forsæde (s. 181)
- Justere rattet (s. 193)
- Lyspanel (s. 148)
- Start af motor (s. 430)
- Førerdisplay (s. 81)
- Oversigt over midterdisplayet (s. 106)
- Gearkasse (s. 444)

Instrumenter og knapper i højrestyret bil

I oversigterne vises, hvor displays og knapper i førerens nærhed er placeret.

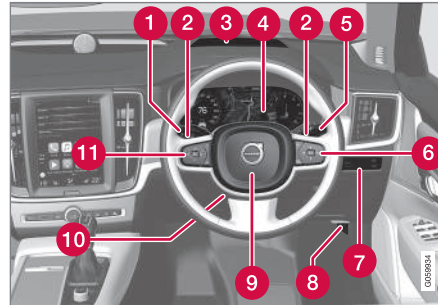
Rat og instrumentpanel

- 1 Positionsllys, kørellys, nærllys, fjernlys, blinklys, tågebaglys, nulstille triptælleren
- 2 Ratpaddler til manuel betjening af automatgearkasse*
- 3 Head-up-display*
- 4 Førerdisplay
- 5 Viskere og sprinkling, regnsensor*
- 6 Knapper til højre på rattet
- 7 Displaybelysning, oplåsning/åbning*/lukning* af bagklap, lyshøjderregulering af halogenforlygter
- 8
- 9
- 10
- 11

- 8 Åbning af motorhjelms
- 9 Horn
- 10 Indstilling af rat
- 11 Knapper til venstre på rattet

Loftskonsol

- 1 Læselamper foran og kabinebelysning
- 2 Panoramatag*
- 3 Display i loftskonsol, **ON CALL**-knap*
- 4 Manuel nedblænding af indvendigt bakspejl



◀ Midter- og tunnelkonsol

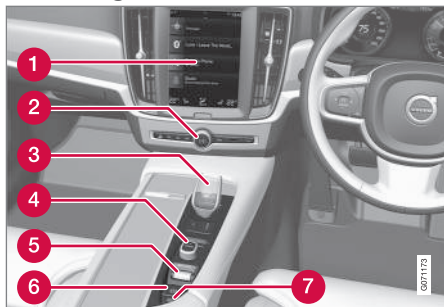

- 1 Midterdisplay
- 2 Advarselsblinklys, afisning, medier
- 3 Gearvælger
- 4 Startknap
- 5 Køretilstandsvælger
- 6 Parkeringsbremse
- 7 Automatisk bremsning når bilen holder stille

Førerdør

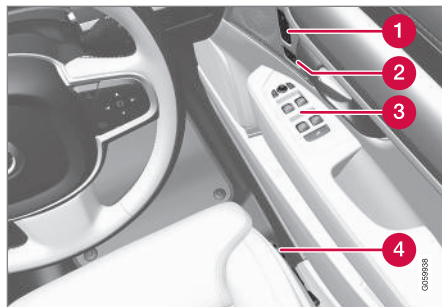

- 1 Hukommelse til indstillinger for elbetjent forsæde*, sidespejle og head-up-display*
- 2 Centrallås
- 3 Rudehejs, sidespejle, elektrisk børnesikkerhedslås*
- 4 Indstilling af forsæde

Relaterede oplysninger

- Manuelt forsæde (s. 180)
- Justere elbetjent* forsæde (s. 181)
- Justere rattet (s. 193)
- Lyspanel (s. 148)
- Start af motor (s. 430)
- Førerdisplay (s. 81)
- Oversigt over midterdisplayet (s. 106)
- Gearkasse (s. 444)

Førerdisplay

Førerdisplayet viser oplysninger om bilen og kørslen.

På førerdisplayet indgår målere, indikatorer og kontrol- og advarselssymboler. Hvad der vises på førerdisplayet, afhænger af bilens udstyr, indstillinger, og hvilke funktioner, der er aktiveret i øjeblikket.

Førerdisplayet aktiveres, så snart en dør åbnes, dvs. i tændingsposition **0**. Efter et stykke tid slukker førerdisplayet, hvis det ikke anvendes. Gør et af følgende for at genaktivere det:

- Træd ned på bremsepedalen.
- Aktivere tændingsposition **I**.

Placering på førerdisplayet:

Til venstre	I midten	Til højre
Speedometer	Kontrol- og advarselssymboler	Omdrejningstæller/hybridmåler ^A
Triptællere	Udetemperaturmåler	Gearskift-indikator
Kilometertæller ^B	Ur	Køretilstand
Fartpilot- og fartbegrænsningsinformation	Meddelelse, i nogle tilfælde med grafik	Brændstofmåler
Trafikskilt-information*	Dør- og seleinformation	Hybridbatterimåler
–	Status for opladning	Kørestrækning til tom tank
–	Medieafspiller	Kørestrækning til tomt batteri

- Åbn en af dørene.

ADVARSEL

Hvis førerdisplayet slukker, ikke tænder ved aktivering/start, eller er helt eller delvist ulæseligt, må bilen ikke bruges. Et værksted bør omgående kontaktes. Volvo anbefaler et autoriseret Volvo-værksted.

ADVARSEL

Ved fejl på førerdisplayet kan information om f.eks. bremses, airbags eller andre sikkerhedssystemer ikke vises. Føreren kan i så fald ikke kontrollere status for bilens systemer og heller ikke få aktuelle advarsler og informationer.



Skematisk illustration - detaljerne kan variere, alt efter bilmodellen.



Til venstre	I midten	Til højre
–	Navigationskort*	Aktuelt brændstofforbrug
–	Telefon	Appmenu (aktiveres med knapperne på rattet)
–	Stemmestyring	–

A Afhænger af den valgte køretilstand.

B Akkumuleret kørestrækning.

Dynamisk symbol

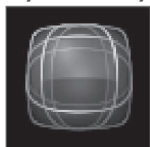

Det dynamiske symbol i sin grundform.

Midt på førerdisplayet er der et dynamisk symbol, der ændrer udseende for forskellige meddelelser. En gul eller rød markering omkring symbolet viser, hvor alvorlig en kontrol- eller advarselsmeddelelse er.



Eksempel på kontrolsymbol.

Med en animation kan grundformen omdannes til grafik, som viser, hvor et problem findes, eller for at tydeliggøre information.

Relaterede oplysninger

- Indstillinger for førerdisplay (s. 83)
- Advarselssymboler på førerdisplayet (s. 93)

- Kontrolsymboler på førerdisplayet (s. 91)
- Kørecomputer (s. 86)
- Meddelelse på førerdisplay (s. 103)
- Håndtere applikationsmenu på førerdisplayet (s. 102)
- Køretilstande (s. 451)

Indstillinger for førerdisplay

Indstillinger for førerdisplayets visningsalternativ kan foretages via førerdisplayets app-menu og via midterdisplayets indstillingsmenu.

Indstillinger via førerdisplayets app-menu



Skematisk illustration - detaljerne kan variere, alt efter bilmodellen.

Appmenuen åbnes og styres med tastaturet i højre side af rattet.

På app-menuen kan man vælge, hvilke oplysninger førerdisplayet skal vise fra

- Kørecomputer
- medieafspiller
- Telefon
- navigationssystem*.

Indstillinger via midterdisplay

Valg af informationstype

1. Tryk på **Indstillinger** i midterdisplayets topvisning.
2. Tryk på **My Car → Førerdisplay → Information på førerdisplay**.
3. Vælg, hvad der skal vises i baggrunden:
 - **Vis ingen oplysninger i baggrunden**
 - **Vis oplysninger om medie, der aktuelt afspilles**
 - **Vis navigation selv om ingen rute er valgt**

Valg af tema

1. Tryk på **Indstillinger** i midterdisplayets topvisning.
2. Tryk på **My Car → Førerdisplay → Temaer**
3. Vælg tema (udseende) for førerdisplayet:
 - **Glass**
 - **Minimalistic**
 - **Performance**
 - **Chrome Rings**

Valg af sprog

1. Tryk på **Indstillinger** i midterdisplayets topvisning.

2. Tryk på **System → Systemsprog og enheder → Systemsprog** for at vælge sprog.
 - > En ændring påvirker sproget på alle displayene.

Indstillingerne er personlige og gemmes automatisk i den aktive førerprofil.

Relaterede oplysninger

- Førerdisplay (s. 81)
- Håndtere applikationsmenu på førerdisplayet (s. 102)
- Ændre indstillinger i midterdisplayets topvisning (s. 129)

Brændstofmåler

Brændstofmåleren på førerdisplayet viser niveauet i tanken.



Skematisk illustration - detaljerne kan variere, alt efter bilmodellen.

Det beigefarvede område i brændstofmåleren viser brændstofmængden i tanken.

Når brændstofniveauet er lavt, og det begynder at blive tid til påfyldning, tændes brændstofpumpesymbolet og bliver gult. Kørecomputeren angiver også den tilbageværende kørestrækning til tom tank.

Relaterede oplysninger

- Førerdisplay (s. 81)
- Hybridbatterimåler (s. 85)
- Fylde brændstof på (s. 465)
- Brændstoftank - kapacitet (s. 664)

Hybridmåler

I køretilstandene Hybrid og Pure viser førerdisplayet en hybridmåler, der kan hjælpe føreren med at køre bilen mere energieffektivt.



Hybridmåleren viser på forskellige måder forholdet mellem, hvor megen effekt der udtages fra elmotoren, og hvor megen effekt der er til rådighed.

Symboler i hybridmåleren



Angiver det aktuelle niveau for tilgængelig elmotoreffekt. Et udfyldt symbol betyder, at elmotoren anvendes.



Et ikke-udfyldt symbol betyder, at elmotoren ikke anvendes.



Markerer effektniveauet, når forbrændingsmotoren starter. Et udfyldt symbol betyder, at forbrændingsmotoren er i brug.



Markerer effektniveauet, når forbrændingsmotoren vil starte. Et ikke-udfyldt symbol betyder, at forbrændingsmotoren ikke anvendes.



Indikator der viser, at hybridbatteriet oplades, f.eks. med et let tryk på bremsepedalen.

Førervalgt effekt

Viseren i hybridmåleren angiver den mængde motoreffekt, føreren ønsker at trække ud gennem måden at regulere gaspedalen. Jo højere udslag på skalaen, desto større effekt ønsker føreren at trække ud af det aktuelle gear. Markeringen mellem lynet og dråben viser det punkt, hvor forbrændingsmotoren startes.

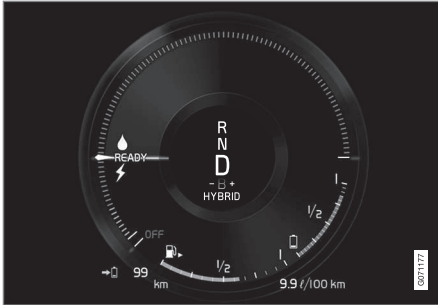
Eksempel:

Bilen er startet, men holder stille. Der efterspørges ingen effekt.

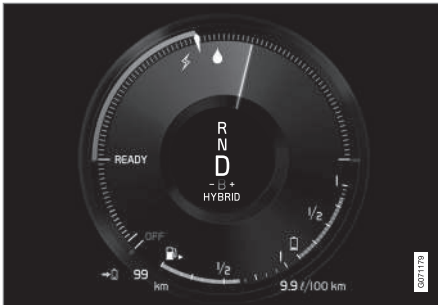

Elmotoren kan ikke levere den mængde motoreffekt, der ønskes, og forbrændingsmotoren starter.



Bilen genererer strøm til batteriet, batteriet oplades, f.eks. med et let tryk på bremsepedalen eller ved motorbremsning ned ad bakke.

Relaterede oplysninger

- Køretilstande (s. 451)
- Førerdisplay (s. 81)
- Driftsbremsen (s. 435)
- Start og stop af forbrændingsmotor i Twin Engine (s. 450)

Hybridbatterimåler



Hybridbatterimåleren viser hvor megen energi, der er i hybridbatteriet.



Energien i hybridbatteriet anvendes til elmotoren, men også til køling eller opvarmning af bilen. Kørecomputeren beregner en omtrentlig kørestrækning for den energimængde, der er i hybridbatteriet.

◀ Symboler i hybridbatterimåleren



Symbolet  i hybridbatterimåleren viser, at funktionen **Hold** er aktiveret, og symbolet , at funktionen **Charge** er aktiveret.

Relaterede oplysninger

- Førerdisplay (s. 81)
- Opladning af hybridbatteriet (s. 409)
- Hold og Charge-funktion (s. 461)

Kørecomputer

Bilens kørecomputer registrerer værdierne, f.eks. kørestrækning, brændstofforbrug og gennemsnitshastighed under kørslen.

For at lette en brændstoføkonomisk kørsel registreres oplysninger om både aktuelt og gennemsnitligt brændstofforbrug. Oplysningerne fra kørecomputeren kan vises på førerdisplayet.

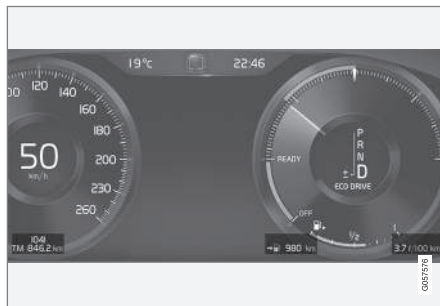

Eksempel på kørecomputer-oplysninger på førerdisplayet. Skematisk illustration - detaljerne kan variere, alt efter bilmodellen.

Følgende målere indgår i kørecomputeren:

- Triptællere
- Kilometertæller
- Aktuelt brændstofforbrug
- Kørestrækning til tom tank
- Kørestrækning til tomt batteri

- Turist – alternativt speedometer

Enhederne for kørestrækning, hastighed m.m. kan ændres via systemindstillinger på midterdisplayet.

Triptællere

Der er to triptællere, TM og TA.

TM kan nulstilles manuelt, og TA nulstilles automatisk, hvis bilen ikke bruges i mindst fire timer.

Under kørslen registreres oplysninger om:

- Kørestrækning
- Køretid
- Gennemsnitshastighed
- Gennemsnitligt brændstofforbrug

Værdierne gælder fra triptællerens seneste nulstilling.

Kilometertæller

Kilometertælleren registrerer bilens samlede kørestrækning. Denne værdi kan ikke nulstilles.

Aktuelt brændstofforbrug

Denne måler viser, hvilket brændstofforbrug bilen har i øjeblikket. Værdien opdateres ca. hvert sekund.

Kørestrækning til tom tank



Kørecomputeren beregner den resterende kørestrækning med det brændstof, der er i tanken.

Beregningen baseres på gennemsnitsforbruget for de sidste 30 km (20 miles) og den tilbageværende brugbare brændstofmængde.

Når måleren viser "----" er der for lidt brændstof tilbage til at kunne beregne resterende kørestrækning. Påfyld brændstof så hurtigt som muligt.

i OBS

Der kan opstå en vis afvigelse, hvis kørestilen ændres.

En økonomisk køremåde giver generelt set en længere kørestrækning.

Kørestrækning til tomt batteri



Ved dette symbol vises den omtrentlige strækning, der kan køres med den resterende energimængde i hybridbatteriet.

Beregningen er baseret på gennemsnitsforbruget med en normalt lastet bil, ved normal kørsel, og under hensyntagen til, om airconditionslægget (AC) er tændt eller slukket. Ved skift mellem køretilstandene **Hybrid** og **Pure** kan den beregnede kørestrækning øges, da

Pure-tilstanden har reducerede klimaindstillinger (ECO-klima).

Når måleren viser "----", er der ingen garanteret eldriftkørestrækning tilbage.

i OBS

Der kan opstå en vis afvigelse, hvis kørestilen ændres.

En økonomisk køremåde giver generelt set en længere kørestrækning.

Startværdi med fuldt opladet hybridbatteri

Da det er vanskeligt at forudsæ køremåden og andre faktorer, der har betydning for rækkevidden med eldrift, har Volvo valgt at benytte en startværdi, når bilen er fuldt opladet. Startværdien angiver et op-til-tal i stedet for en prognose for eldriftens rækkevidde. Forskellen i startværdi mellem **Hybrid** og **Pure** skyldes, at bilen kan bruge mere energi fra hybridbatteriet i **Pure**, og at bilen skifter over til ECO-klima.

Kørestrækning med eldrift

For at få den længst mulige kørestrækning med eldrift skal man ved kørsel i en elbil også tænke på at spare strøm. Jo flere forbrugere (stereoanlæg, elopvarmede ruder/spejle/sæder, meget kold luft fra klimaanlægget osv.), der er aktiveret, desto kortere bliver den mulige kørestrækning.

i OBS

Ud over højt strømforbrug i kabinen kan også kraftige accelerationer og opbremsninger, høje hastigheder, tung last, lav ude-temperatur og kørsel op ad bakke reducere den mulige kørestrækning.

Turist – alternativt speedometer

Det alternative digitale speedometer hjælper ved kørsel i lande, hvor trafikskilte med påbudt hastighed har en anden enhed end den, der vises i bilens instrumenter.

Den digitale hastighed vises derefter i den modsatte enhed i forhold til det analoge speedometer. Hvis det analoge speedometer er indstillet til **mph**, viser måleren den tilsvarende hastighed digitalt i **km/h**, og omvendt.

Relaterede oplysninger

- Vise kørselsdata på førerdisplayet (s. 88)
- Nulstille triptælleren (s. 89)
- Se kørselsstatistik på midterdisplayet (s. 89)
- Førerdisplay (s. 81)
- Ændre systemenheder (s. 129)

Vise kørselsdata på førerdisplayet

Kørecomputerens registrerede og beregnede værdier kan vises på førerdisplayet.

Værdierne gemmes i en kørecomputer-app. Via appmenuen er det muligt at vælge, hvilke oplysninger førerdisplayet skal vise.

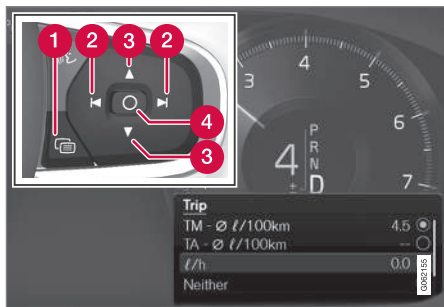

Åbn og naviger i appmenuen¹ med knapperne til højre på rattet.

- 1 Appmenu
- 2 Venstre/højre
- 3 Op/ned
- 4 Bekræft

1. Åbn appmenuen på førerdisplayet ved at trykke på (1).
(App-menuen kan ikke åbnes samtidig med, at der er en ikke-kvitteret meddelelse på førerdisplayet. Meddelelsen skal først bekræftes med et tryk på **O**-knappen (4), inden appmenuen kan åbnes.)
2. Naviger til kørecomputer-appen mod venstre eller højre med (2).
> De fire øverste menulinjer viser de målte værdier for triptæller TM. De næste fire menulinjer viser de målte værdier for triptæller TA. Rul op eller ned i listen (3).
3. Rul længere ned til alternativknapperne for at vælge, hvilke oplysninger der vises på førerdisplayet:
 - Kilometertæller
 - Kørestrækning til tom tank
 - Kørestrækning til tomt batteri
 - Turist (alternativt speedometer)
 - Kørestrækning for triptæller TM, TA, eller ingen visning af kørestrækning
 - Aktuelt brændstofforbrug, gennemsnitligt forbrug for TM eller TA, alternativt ingen visning af brændstofforbrug

Marker eller fjern markeringen af et valg med **O**-knappen (4). Ændringen foretages med det samme.

Relaterede oplysninger

- Kørecomputer (s. 86)
- Nulstille triptælleren (s. 89)

¹ Skematisk illustration - detaljerne kan variere, alt efter bilmodellen.

Nulstil triptælleren

Triptælleren nulstilles med venstre kontaktarm.



- Nulstil al information i triptæller TM (dvs. kørestækning, gennemsnitsforbrug, gennemsnitshastighed og køretid) med et langt tryk på **RESET**-knappen på venstre kontaktarm.

Et kort tryk på **RESET**-knappen nulstiller kun kørestækning.

Triptæller TA har kun automatisk nulstilling, hvilket sker, når bilen ikke bruges i fire timer eller derover.

Relaterede oplysninger

- Kørecomputer (s. 86)

Se kørselsstatistik på midterdisplayet

Kørselsstatistik fra kørecomputeren vises grafisk på midterdisplayet og giver et overblik, der letter en mere brændstoføkonomisk kørsel.



Åbn appen **Førerpræstation** i appvisningen for at vise kørselsstatistikken.

Hver søjle i diagrammet symboliserer en kørestækning på enten 1, 10 eller 100 km alternativt miles. Søjlerne fyldes op fra højre i takt med igangværende kørsel. Søjlen længst til højre viser værdien for den aktuelle stækning.

Gennemsnitligt brændstofforbrug og samlet køretid er beregnet siden sidste nulstilling af kørselsstatistikken blev foretaget.

Brændstof- og elforbrug vises i separate grafer. Det viste elforbrug er "netto"-forbruget, dvs. forbrugt energi minus regenereret energi, der skabes ved bremsning.

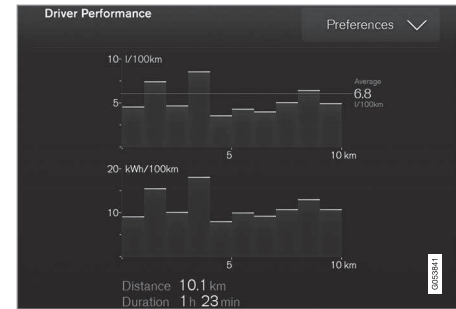

Kørselsstatistik fra kørecomputeren².

i OBS

Ved kørsel med eldrift kan brændstofforbruget angives i kørselsstatistikken, hvis ekstravarmen³ er i gang.

Relaterede oplysninger

- Indstillinger for kørselsstatistik (s. 90)
- Kørecomputer (s. 86)

² Skematisk illustration - detaljerne kan variere, alt efter bilmodellen.

³ Gælder for brændstoffdrevet varmer.

Indstillinger for kørselsstatistik

Nulstilling eller justering af indstillinger for kørselsstatistik.

1. Åbn appen **Førerpræstation** i appvisningen for at vise kørselsstatistikken.



2. Tryk på **Indstillinger** for at

- ændre grafens skala. Vælg opløsningen 1, 10 eller 100 km/miles for søjlen.
- nulstille data efter hver kørsel. Gennemføres, når bilen har stået stille i mere end fire timer.
- nulstille data for den aktuelle kørsel.

Kørselsstatistik, beregnet gennemsnitsforbrug og samlet køretid nulstilles altid samtidigt.

Enhederne for kørestrækning, hastighed m.m. kan ændres via systemindstillinger på midterdisplayet.

Relaterede oplysninger

- Se kørselsstatistik på midterdisplayet (s. 89)
- Kørecomputer (s. 86)
- Nulstille triptælleren (s. 89)

Dato og klokkeslæt

Uret vises på både fører- og midterdisplay.

Urets placering



I nogle situationer kan meddelelser og information skjule uret på førerdisplayet.

På midterdisplayet er uret placeret oppe til højre på statuslinjen.

Indstillinger for dato og klokkeslæt

- Vælg **Indstillinger** → **System** → **Dato og tid** på midterdisplayets topvisning for at ændre indstillinger for klokkeslæt- og datoformat.

Indstil dato og klokkeslæt ved at trykke på pil op eller ned på touchskærmen.

Automatisk klokkeslæt for biler med GPS

Når bilen er udstyret med navigationssystem, er det muligt at vælge **Automatisk tid**. Så

justeres tidszonen automatisk, afhængigt af hvor bilen befinder sig. I visse navigationssystemer skal også den aktuelle placering (land) indstilles for at få korrekt tidszone. Hvis **Automatisk tid** ikke er valgt, skal klokkeslæt og dato justeres med pil op eller ned på touchskærmen.

Sommertid

I nogle lande er det muligt at vælge indstillingen **Automatisk sommertid** for automatisk indstilling af sommertid. For øvrige lande kan indstillingen **Sommertid** vælges manuelt.

Relaterede oplysninger

- Førerdisplay (s. 81)
- Ændre indstillinger i midterdisplayets topvisning (s. 129)

Udetemperaturmåler

Udetemperaturen vises på førerdisplayet.

En sensor registrerer temperaturen uden for bilen.

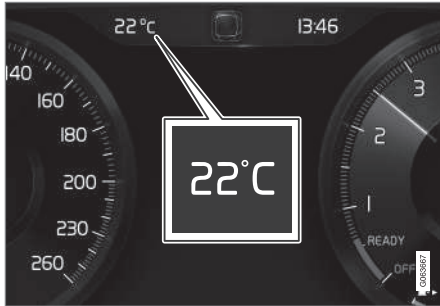

Hvis bilen har holdt stille, kan måleren vise en for høj temperaturværdi.



Når udetemperaturen ligger i området -5 °C til $+2\text{ °C}$ (23 °F til 36 °F) tændes et snefnugsymbol, som advarer mod isslag.

Symbolet tændes også midlertidigt på head-up-displayet*, hvis bilen er udstyret med dette.

Ændre enhed for temperaturmåleren mv. via systemindstillinger i midterdisplayets topvisning.

Relaterede oplysninger

- Førerdisplay (s. 81)
- Ændre systemenheder (s. 129)

Kontrolsymboler på førerdisplayet

Kontrolsymbolerne advarer føreren om, at en funktion er aktiveret, at et system er i gang, eller at der er opstået en fejl eller mangel.

Symbol	Betydning
	Information - læs displayteksten Informationssymbolet tændes i kombination med tekst på førerdisplayet, når der forekommer en afvigelse i ét af bilens systemer. Informationssymbolet kan også tændes i kombination med andre symboler.
	Fejl i bremsesystemet Symbolet lyser ved fejl med parkeringsbremsen.
	Fejl i ABS-systemet Hvis symbolet tændes, fungerer systemet ikke. Det normale bremsesystem fungerer fortsat, men uden ABS.
	Automatisk bremsning slået til Symbolet lyser, når funktionen er aktiveret, og driftsbremsen eller parkingsbremsen er aktiveret. Bremsen holder bilen stille, når den er standset.







Symbol	Betydning
	<p>Dæktrykssystem</p> <p>Symbolet lyser, når dæktrykket er for lavt. Ved fejl i dæktrykssystemet vil symbolet først blinke i ca. ét minut, og derefter lyse konstant. Det kan skyldes, at systemet ikke kan opdage eller advare om lavt dæktryk som til-sigtet.</p>
	<p>Udstødningsrensningssystem</p> <p>Hvis symbolet tændes efter motorstart, kan det skyldes fejl i bilens udstødningsrensningssystem. Kør til et værksted for kontrol. Volvo anbefaler, at et autoriseret Volvo-værksted kontaktes.</p>
	<p>Venstre og højre blinklys</p> <p>Symbolet blinker, når blinklyset anvendes.</p>
	<p>Positionlys</p> <p>Symbolet lyser, når positionlysset er tændt.</p>

Symbol	Betydning
	<p>Fejl i lygtesystemet</p> <p>Symbolet lyser, hvis der er opstået en fejl i ABL-funktionen (Active Bending Lights), eller der er opstået en anden fejl i lygtesystemet.</p>
	<p>Automatisk fjernlys til</p> <p>Symbolet lyser blå, når automatisk fjernlys er slået til.</p>
	<p>Automatisk fjernlys fra</p> <p>Symbolet lyser hvidt, når automatisk fjernlys er slået fra.</p>
	<p>Fjernlys tændt</p> <p>Symbolet lyser, når fjernlyset er tændt, samt ved brug af overhalingsslys.</p>
	<p>Automatisk fjernlys til</p> <p>Symbolet lyser blå, når automatisk fjernlys er slået til. Positionlysset er tændt.</p>
	<p>Automatisk fjernlys fra</p> <p>Symbolet lyser hvidt, når automatisk fjernlys er slået fra. Positionlysset er tændt.</p>

Symbol	Betydning
	<p>Fjernlys tændt</p> <p>Symbolet lyser, når fjernlyset og positionlysset er tændt.</p>
	<p>Tågeforlygter til</p> <p>Symbolet lyser, når tågeforlyset er tændt.</p>
	<p>Tågebaglys tændt</p> <p>Symbolet lyser, når tågebaglyset er tændt.</p>
	<p>Regnsensor til</p> <p>Symbolet lyser, når regnsensoren er tændt.</p>
	<p>Forkonditionering til</p> <p>Symbolet lyser, når motor- og kabinevarmer/airconditionanlæg forkonditionerer bilen.</p>
	<p>Stabilitetssystem</p> <p>Et blinkende symbol angiver, at stabilitetssystemet er i funktion. Hvis symbolet lyser konstant, er der opstået en fejl i systemet.</p>

Symbol	Betydning
	<p>Stabilitetssystem, sport-position</p> <p>Symbolet lyser, når sport-positionen er aktiveret. Sport-positionen giver mulighed for en mere aktiv køreoplevelse. Systemet registrerer, om brug af speeder, ratbevægelser og kørsel i sving er mere aktiv end ved normal kørsel, og giver mulighed for kontrolleret udskridning med bagenden op til et vist niveau, før det griber ind og stabiliserer bilen.</p>
	<p>Vognbaneassistance</p> <p>Hvidt symbol: Vognbaneassistance slået til og vejstriber er detekteret.</p> <p>Gråt symbol: Vognbaneassistance slået til og vejstriber er ikke detekteret.</p> <p>Gult symbol: Vognbaneassistance advarer/griber ind.</p>

Symbol	Betydning
	<p>Vognbaneassistance og regnsensor</p> <p>Hvidt symbol: Vognbaneassistance slået til og vejstriber er detekteret. Regnsensoren er slået til.</p> <p>Gråt symbol: Vognbaneassistance slået til og vejstriber er ikke detekteret. Regnsensoren er slået til.</p>
	<p>Reduceret ydeevne</p> <p>Hvis der opstår en forbigående fejl i drivlinjen kan bilen gå over til såkaldt Limp-home-tilstand med lavere motoreffekt for at undgå skader på drivlinjen.</p>

Relaterede oplysninger

- Førerdisplay (s. 81)
- Advarselssymboler på førerdisplayet (s. 93)

Advarselssymboler på førerdisplayet

Advarselssymbolerne gør føreren opmærksom på, at en vigtig funktion er aktiveret, eller at der er opstået en alvorlig fejl eller mangel.

Symbol	Betydning
	<p>Advarsel</p> <p>Det røde advarselssymbol tændes, når der er angivet en fejl, som kan påvirke sikkerheden eller bilens køreevne. Samtidig vises en forklarende tekst på førerdisplayet. Advarselssymbolet kan også tændes i kombination med andre symboler.</p>
	<p>Påmindelse om sikkerhedssele</p> <p>Symbolet lyser eller blinker, hvis en person på forsædet ikke har spændt sin sikkerhedssele, eller hvis en person på bagsædet har taget sin sele af.</p>
	<p>Airbags</p> <p>Hvis symbolet forbliver tændt eller tændes under kørsel, er en fejl blevet registreret i et af bilens sikkerhedssystemer. Læs meddelelsen på førerdisplayet. Volvo anbefaler, at et autoriseret Volvo-værksted kontaktes.</p>



Symbol	Betydning
	<p>Fejl i bremsesystemet</p> <p>Hvis symbolet tændes, kan bremsevæskenniveauet være for lavt. Henvend dig til det nærmeste autoriserede værksted for kontrol og afhjælpning af bremsevæskenniveauet.</p>
	<p>Parkeringsbremse trukket</p> <p>Symbolet lyser konstant, når parkeringsbremsen er trukket.</p> <p>Hvis symbolet blinker, er der opstået en fejl. Læs meddelelsen på førerdisplayet.</p>
	<p>Lavt olietryk</p> <p>Hvis symbolet tændes under kørsel, når motorens olietryk for lavt. Stands straks motoren, og kontrollér oliestanden. Påfyld olie efter behov. Hvis symbolet tændes, og oliestanden er normal, bør du kontakte et værksted. Volvo anbefaler, at et autoriseret Volvo-værksted kontaktes.</p>

Symbol	Betydning
	<p>Generatoren lader ikke</p> <p>Symbolet tændes under kørsel, hvis der opstår en fejl i det elektriske anlæg. Henvend dig til et værksted. Volvo anbefaler, at et autoriseret Volvo-værksted kontaktes.</p>
	<p>Kollisionsrisiko</p> <p>City Safety advarer ved risiko for kollision med andre køretøjer, fodgængere, cyklister og større dyr.</p>
	<p>Systemfejl</p> <p>Symbolet tændes under kørsel, hvis der er noget galt med drivsystemet. Samtidig vises en forklarende tekst på førerdisplayet.</p>
	<p>Høj motortemperatur</p> <p>Symbolet tændes under kørsel, når motoren har for høj temperatur. Samtidig vises en forklarende tekst på førerdisplayet.</p>

Relaterede oplysninger

- Kontrolsymboler på førerdisplayet (s. 91)
- Førerdisplay (s. 81)

Licensaftale for førerdisplayet

En licens er en aftale om retten til at udøve visse former for virksomhed eller retten til at bruge en andens rettighed på de betingelser, der er angivet i kontrakten. Den følgende tekst er Volvos aftale med producenten eller udvikleren og er på engelsk.

Boost Software License 1.0

Permission is hereby granted, free of charge, to any person or organization obtaining a copy of the software and accompanying documentation covered by this license (the "Software") to use, reproduce, display, distribute, execute, and transmit the Software, and to prepare derivative works of the Software, and to permit third-parties to whom the Software is furnished to do so, all subject to the following: The copyright notices in the Software and this entire statement, including the above license grant, this restriction and the following disclaimer, must be included in all copies of the Software, in whole or in part, and all derivative works of the Software, unless such copies or derivative works are solely in the form of machine-executable object code generated by a source language processor.

THE SOFTWARE IS PROVIDED "AS IS", WITHOUT WARRANTY OF ANY KIND, EXPRESS OR IMPLIED, INCLUDING BUT NOT LIMITED TO THE WARRANTIES OF MERCHANTABILITY, FITNESS FOR A PARTICULAR PURPOSE, TITLE AND NON-INFRINGEMENT. IN NO EVENT SHALL THE COPYRIGHT HOLDERS OR ANYONE DISTRIBUTING THE SOFTWARE BE LIABLE FOR ANY DAMAGES OR OTHER LIABILITY, WHETHER IN CONTRACT, TORT OR OTHERWISE, ARISING FROM, OUT OF OR IN CONNECTION WITH THE SOFTWARE OR

THE USE OR OTHER DEALINGS IN THE SOFTWARE.

BSD 4-clause "Original" or "Old" License

Copyright (c) 1982, 1986, 1990, 1991, 1993 The Regents of the University of California. All rights reserved.

Redistribution and use in source and binary forms, with or without modification, are permitted provided that the following conditions are met:

1. Redistributions of source code must retain the above copyright notice, this list of conditions and the following disclaimer.
2. Redistributions in binary form must reproduce the above copyright notice, this list of conditions and the following disclaimer in the documentation and/or other materials provided with the distribution.
3. All advertising materials mentioning features or use of this software must display the following acknowledgement: This product includes software developed by the University of California, Berkeley and its contributors.
4. Neither the name of the University nor the names of its contributors may be used to endorse or promote products derived from this software without specific prior written permission.

THIS SOFTWARE IS PROVIDED BY THE REGENTS AND CONTRIBUTORS "AS IS" AND ANY EXPRESS OR IMPLIED WARRANTIES, INCLUDING, BUT NOT LIMITED TO, THE IMPLIED WARRANTIES OF MERCHANTABILITY AND FITNESS FOR A PARTICULAR PURPOSE ARE DISCLAIMED. IN NO EVENT SHALL THE REGENTS OR CONTRIBUTORS BE LIABLE FOR ANY DIRECT, INDIRECT, INCIDENTAL, SPECIAL, EXEMPLARY, OR CONSEQUENTIAL DAMAGES (INCLUDING, BUT NOT LIMITED TO, PROCUREMENT OF SUBSTITUTE GOODS OR SERVICES; LOSS OF USE, DATA, OR PROFITS; OR BUSINESS INTERRUPTION) HOWEVER CAUSED AND ON ANY THEORY OF LIABILITY, WHETHER IN CONTRACT, STRICT LIABILITY, OR TORT (INCLUDING NEGLIGENCE OR OTHERWISE) ARISING IN ANY WAY OUT OF THE USE OF THIS SOFTWARE, EVEN IF ADVISED OF THE POSSIBILITY OF SUCH DAMAGE.

◀◀ **BSD 3-clause "New" or "Revised" License**

Copyright (c) 2011-2014, Yann Collet.

Redistribution and use in source and binary forms, with or without modification, are permitted provided that the following conditions are met:

1. Redistributions of source code must retain the above copyright notice, this list of conditions and the following disclaimer.
2. Redistributions in binary form must reproduce the above copyright notice, this list of conditions and the following disclaimer in the documentation and/or other materials provided with the distribution.
3. Neither the name of the organisation nor the names of its contributors may be used to endorse or promote products derive from this software without specific prior written permission.

THIS SOFTWARE IS PROVIDED BY THE COPYRIGHT HOLDERS AND CONTRIBUTORS "AS IS" AND ANY EXPRESS OR IMPLIED WARRANTIES, INCLUDING, BUT NOT LIMITED TO, THE IMPLIED WARRANTIES OF MERCHANTABILITY AND FITNESS FOR A PARTICULAR PURPOSE ARE DISCLAIMED. IN NO EVENT SHALL THE COPYRIGHT HOLDER OR CONTRIBUTORS BE LIABLE FOR ANY DIRECT, INDIRECT, INCIDENTAL,

SPECIAL, EXEMPLARY, OR CONSEQUENTIAL DAMAGES (INCLUDING, BUT NOT LIMITED TO, PROCUREMENT OF SUBSTITUTE GOODS OR SERVICES; LOSS OF USE, DATA, OR PROFITS; OR BUSINESS INTERRUPTION) HOWEVER CAUSED AND ON ANY THEORY OF LIABILITY, WHETHER IN CONTRACT, STRICT LIABILITY, OR TORT (INCLUDING NEGLIGENCE OR OTHERWISE) ARISING IN ANY WAY OUT OF THE USE OF THIS SOFTWARE, EVEN IF ADVISED OF THE POSSIBILITY OF SUCH DAMAGE.

BSD 2-clause "Simplified" license

Copyright (c) <YEAR>, <OWNER> All rights reserved.

Redistribution and use in source and binary forms, with or without modification, are permitted provided that the following conditions are met:

1. Redistributions of source code must retain the above copyright notice, this list of conditions and the following disclaimer.
2. Redistributions in binary form must reproduce the above copyright notice, this list of conditions and the following disclaimer in the documentation and/or other materials provided with the distribution.

THIS SOFTWARE IS PROVIDED BY THE COPYRIGHT HOLDERS AND

CONTRIBUTORS "AS IS" AND ANY EXPRESS OR IMPLIED WARRANTIES, INCLUDING, BUT NOT LIMITED TO, THE IMPLIED WARRANTIES OF MERCHANTABILITY AND FITNESS FOR A PARTICULAR PURPOSE ARE DISCLAIMED. IN NO EVENT SHALL THE COPYRIGHT OWNER OR CONTRIBUTORS BE LIABLE FOR ANY DIRECT, INDIRECT, INCIDENTAL, SPECIAL, EXEMPLARY, OR CONSEQUENTIAL DAMAGES (INCLUDING, BUT NOT LIMITED TO, PROCUREMENT OF SUBSTITUTE GOODS OR SERVICES; LOSS OF USE, DATA, OR PROFITS; OR BUSINESS INTERRUPTION) HOWEVER CAUSED AND ON ANY THEORY OF LIABILITY, WHETHER IN CONTRACT, STRICT LIABILITY, OR TORT (INCLUDING NEGLIGENCE OR OTHERWISE) ARISING IN ANY WAY OUT OF THE USE OF THIS SOFTWARE, EVEN IF ADVISED OF THE POSSIBILITY OF SUCH DAMAGE.

The views and conclusions contained in the software and documentation are those of the authors and should not be interpreted as representing official policies, either expressed or implied, of the FreeBSD Project.

FreeType Project License

1. Copyright 1996-1999 by David Turner, Robert Wilhelm, and Werner Lemberg
Introduction The FreeType Project is distributed in several archive packages; some of them may contain, in addition to the FreeType font engine, various tools and contributions which rely on, or relate to, the FreeType Project. This license applies to all files found in such packages, and which do not fall under their own explicit license. The license affects thus the FreeType font engine, the test programs, documentation and makefiles, at the very least. This license was inspired by the BSD, Artistic, and IJG (Independent JPEG Group) licenses, which all encourage inclusion and use of free software in commercial and freeware products alike. As a consequence, its main points are that:
 - o We don't promise that this software works. However, we are interested in any kind of bug reports. ('as is' distribution)
 - o You can use this software for whatever you want, in parts or full form, without having to pay us. ('royalty-free' usage)
 - o You may not pretend that you wrote this software. If you use it, or only parts of it, in a program, you must acknowledge somewhere in your documentation that you've used the FreeType code. ('credits')
 - We specifically permit and encourage the inclusion of this

software, with or without modifications, in commercial products, provided that all warranty or liability claims are assumed by the product vendor. Legal Terms 0. Definitions Throughout this license, the terms 'package', 'FreeType Project', and 'FreeType archive' refer to the set of files originally distributed by the authors (David Turner, Robert Wilhelm, and Werner Lemberg) as the 'FreeType project', be they named as alpha, beta or final release. 'You' refers to the licensee, or person using the project, where 'using' is a generic term including compiling the project's source code as well as linking it to form a 'program' or 'executable'. This program is referred to as 'a program using the FreeType engine'. This license applies to all files distributed in the original FreeType archive, including all source code, binaries and documentation, unless otherwise stated in the file in its original, unmodified form as distributed in the original archive. If you are unsure whether or not a particular file is covered by this license, you must contact us to verify this. The FreeType project is copyright (C) 1996-1999 by David Turner, Robert Wilhelm, and Werner Lemberg. All rights reserved except as specified below. 1. No Warranty THE FREETYPE ARCHIVE IS PROVIDED 'AS IS' WITHOUT WARRANTY OF ANY KIND, EITHER

EXPRESSED OR IMPLIED, INCLUDING, BUT NOT LIMITED TO, WARRANTIES OF MERCHANTABILITY AND FITNESS FOR A PARTICULAR PURPOSE. IN NO EVENT WILL ANY OF THE AUTHORS OR COPYRIGHT HOLDERS BE LIABLE FOR ANY DAMAGES CAUSED BY THE USE OR THE INABILITY TO USE, OF THE FREETYPE PROJECT. As you have not signed this license, you are not required to accept it. However, as the FreeType project is copyrighted material, only this license, or another one contracted with the authors, grants you the right to use, distribute, and modify it. Therefore, by using, distributing, or modifying the FreeType project, you indicate that you understand and accept all the terms of this license.

2. Redistribution Redistribution and use in source and binary forms, with or without modification, are permitted provided that the following conditions are met:
 - o Redistribution of source code must retain this license file ('licence.txt') unaltered; any additions, deletions or changes to the original files must be clearly indicated in accompanying documentation. The copyright notices of the unaltered, original files must be preserved in all copies of source files.
 - o Redistribution in binary form must provide a disclaimer that states that the software is based in part of the



◀◀ work of the FreeType Team, in the distribution documentation. We also encourage you to put an URL to the FreeType web page in your documentation, though this isn't mandatory. These conditions apply to any software derived from or based on the FreeType code, not just the unmodified files. If you use our work, you must acknowledge us. However, no fee need be paid to us.

3. Advertising The names of FreeType's authors and contributors may not be used to endorse or promote products derived from this software without specific prior written permission. We suggest, but do not require, that you use one or more of the following phrases to refer to this software in your documentation or advertising materials: 'FreeType Project', 'FreeType Engine', 'FreeType library', or 'FreeType Distribution'.

4. Contacts There are two mailing lists related to FreeType: `o freetype@freetype.org` Discusses general use and applications of FreeType, as well as future and wanted additions to the library and distribution. If you are looking for support, start in this list if you haven't found anything to help you in the documentation. `o devel@freetype.org` Discusses bugs, as well as engine internals, design issues, specific licenses,

porting, etc. `o http://www.freetype.org` Holds the current FreeType web page, which will allow you to download our latest development version and read online documentation. You can also contact us individually at: David Turner `<david.turner@freetype.org>` Robert Wilhelm `<robert.wilhelm@freetype.org>` Werner Lemberg `<werner.lemberg@freetype.org>`

Libpng License

This copy of the libpng notices is provided for your convenience. In case of any discrepancy between this copy and the notices in the file `png.h` that is included in the libpng distribution, the latter shall prevail.

COPYRIGHT NOTICE, DISCLAIMER, and LICENSE:

If you modify libpng you may insert additional notices immediately following this sentence.

libpng versions 1.0.7, July 1, 2000, through 1.0.13, April 15, 2002, are Copyright (c) 2000-2002 Glenn Randers-Pehrson and are distributed according to the same disclaimer and license as libpng-1.0.6 with the following individuals added to the list of Contributing Authors

- Simon-Pierre Cadieux
- Eric S. Raymond
- Gilles Vollant

and with the following additions to the disclaimer:

There is no warranty against interference with your enjoyment of the library or against infringement. There is no warranty that our efforts or the library will fulfill any of your particular purposes or needs. This library is provided with all faults, and the entire risk of satisfactory quality, performance, accuracy, and effort is with the user.

libpng versions 0.97, January 1998, through 1.0.6, March 20, 2000, are Copyright (c) 1998, 1999 Glenn Randers-Pehrson, and are distributed according to the same disclaimer and license as libpng-0.96, with the following individuals added to the list of Contributing Authors:

- Tom Lane
- Glenn Randers-Pehrson
- Willem van Schaik

libpng versions 0.89, June 1996, through 0.96, May 1997, are Copyright (c) 1996, 1997 Andreas Dilger Distributed according to the same disclaimer and license as libpng-0.88, with the following individuals added to the list of Contributing Authors:

- John Bowler
- Kevin Bracey
- Sam Bushell

Magnus Holmgren

Greg Roelofs

Tom Tanner

libpng versions 0.5, May 1995, through 0.88, January 1996, are Copyright (c) 1995, 1996 Guy Eric Schalnat, Group 42, Inc.

For the purposes of this copyright and license, "Contributing Authors" is defined as the following set of individuals:

Andreas Dilger

Dave Martindale

Guy Eric Schalnat

Paul Schmidt

Tim Wegner

The PNG Reference Library is supplied "AS IS". The Contributing Authors and Group 42, Inc. disclaim all warranties, expressed or implied, including, without limitation, the warranties of merchantability and of fitness for any purpose. The Contributing Authors and Group 42, Inc. assume no liability for direct, indirect, incidental, special, exemplary, or consequential damages, which may result from the use of the PNG Reference Library, even if advised of the possibility of such damage.

Permission is hereby granted to use, copy, modify, and distribute this source code, or

portions hereof, for any purpose, without fee, subject to the following restrictions:

1. The origin of this source code must not be misrepresented.
2. Altered versions must be plainly marked as such and must not be misrepresented as being the original source.
3. This Copyright notice may not be removed or altered from any source or altered source distribution.

The Contributing Authors and Group 42, Inc. specifically permit, without fee, and encourage the use of this source code as a component to supporting the PNG file format in commercial products. If you use this source code in a product, acknowledgment is not required but would be appreciated.

A "png_get_copyright" function is available, for convenient use in "about" boxes and the like:

```
printf("%s",png_get_copyright(NULL));
```

Also, the PNG logo (in PNG format, of course) is supplied in the files "pngbar.png" and "pngbar.jpg (88x31) and "pngnow.png" (98x31).

Libpng is OSI Certified Open Source Software. OSI Certified Open Source is a certification mark of the Open Source Initiative.

Glenn Randers-Pehrson randeg@alum.rpi.edu

April 15, 2002

◀◀ **MIT License**

Copyright (c) <year> <copyright holders>

Permission is hereby granted, free of charge, to any person obtaining a copy of this software and associated documentation files (the "Software"), to deal in the Software without restriction, including without limitation the rights to use, copy, modify, merge, publish, distribute, sublicense, and/or sell copies of the Software, and to permit persons to whom the Software is furnished to do so, subject to the following conditions:

The above copyright notice and this permission notice shall be included in all copies or substantial portions of the Software.

THE SOFTWARE IS PROVIDED "AS IS", WITHOUT WARRANTY OF ANY KIND, EXPRESS OR IMPLIED, INCLUDING BUT NOT LIMITED TO THE WARRANTIES OF MERCHANTABILITY, FITNESS FOR A PARTICULAR PURPOSE AND NONINFRINGEMENT. IN NO EVENT SHALL THE AUTHORS OR COPYRIGHT HOLDERS BE LIABLE FOR ANY CLAIM, DAMAGES OR OTHER LIABILITY, WHETHER IN AN ACTION OF CONTRACT, TORT OR OTHERWISE, ARISING FROM, OUT OF OR IN CONNECTION WITH THE SOFTWARE OR THE USE OR OTHER DEALINGS IN THE SOFTWARE.

zlib License

The zlib/libpng License Copyright (c) <year> <copyright holders>

This software is provided 'as-is', without any express or implied warranty. In no event will the authors be held liable for any damages arising from the use of this software.

Permission is granted to anyone to use this software for any purpose, including commercial applications, and to alter it and redistribute it freely, subject to the following restrictions:

1. The origin of this software must not be misrepresented; you must not claim that you wrote the original software. If you use this software in a product, an acknowledgment in the product documentation would be appreciated but is not required.
2. Altered source versions must be plainly marked as such, and must not be misrepresented as being the original software.
3. This notice may not be removed or altered from any source distribution.

SGI Free Software B License Version 2.0.

SGI FREE SOFTWARE LICENSE B (Version 2.0, Sept. 18, 2008)

Copyright (C) [dates of first publication] Silicon Graphics, Inc. All Rights Reserved.

Permission is hereby granted, free of charge, to any person obtaining a copy of this software and associated documentation files (the "Software"), to deal in the Software without restriction, including without limitation the rights to use, copy, modify, merge, publish, distribute, sublicense, and/or sell copies of the Software, and to permit persons to whom the Software is furnished to do so, subject to the following conditions: The above copyright notice including the dates of first publication and either this permission notice or a reference to <http://oss.sgi.com/projects/FreeB/> shall be included in all copies or substantial portions of the Software.

THE SOFTWARE IS PROVIDED "AS IS", WITHOUT WARRANTY OF ANY KIND, EXPRESS OR IMPLIED, INCLUDING BUT NOT LIMITED TO THE WARRANTIES OF MERCHANTABILITY, FITNESS FOR A PARTICULAR PURPOSE AND NONINFRINGEMENT. IN NO EVENT SHALL SILICON GRAPHICS, INC. BE LIABLE FOR ANY CLAIM, DAMAGES OR OTHER LIABILITY, WHETHER IN AN ACTION OF CONTRACT, TORT OR OTHERWISE, ARISING FROM, OUT OF OR IN CONNECTION WITH THE SOFTWARE OR THE USE OR OTHER DEALINGS IN THE SOFTWARE.

Except as contained in this notice, the name of Silicon Graphics, Inc. shall not be used in

advertising or otherwise to promote the sale, use or other dealings in this Software without prior written authorization from Silicon Graphics, Inc.

Relaterede oplysninger

- Førerdisplay (s. 81)

Applikationsmenu på førerdisplayet

Applikationsmenuen (appmenuen) på førerdisplayet giver hurtig adgang til ofte anvendte funktioner for visse apps.



Billedet er skematisk.

Appmenuen i førerdisplayet kan bruges i stedet for midterdisplayet og styres med knapperne i højre side af rattet. Appmenuen gør det nemmere at skifte mellem forskellige apps eller funktioner i apperne uden at give slip på rattet.

Appmenuens funktioner

Forskellige apps giver adgang til forskellige typer funktioner. Fra appmenuen kan følgende apps og deres tilhørende funktioner betjenes:

App	Funktioner
Kørecomputer	Valg af triptæller, valg af hvad der skal vises på førerdisplayet osv.
Medieafspiller	Valg af aktiv kilde for medieafspilleren.
Telefon	Opkald af en kontakt fra opkaldslisten.
Navigation	Guide til destination m.m.

Relaterede oplysninger

- Førerdisplay (s. 81)
- Oversigt over midterdisplayet (s. 106)
- Håndtere applikationsmenu på førerdisplayet (s. 102)

Håndtere applikationsmenu på førerdisplayet

Applikationsmenuen (appmenuen) på førerdisplayet betjenes med knapperne til højre på rattet.

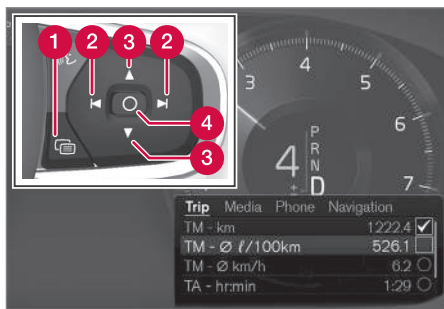

Appmenuen og knapperne til højre på rattet. Billedet er skematisk.

- 1 Åbne/lukke
- 2 Venstre/højre
- 3 Op/ned
- 4 Bekræft

Åbne/lukke appmenuen

- Tryk på åbne/lukke (1).
 - > Appmenuen åbnes/lukkes.

i OBS

App-menuen kan ikke åbnes samtidig med, at der er en ikke-kvitteret meddelelse på førerdisplayet. Meddelelsen skal først bekræftes, inden appmenuen kan åbnes.

Appmenuen lukkes automatisk efter en periode uden aktivitet eller for visse valg.

Navigere og vælge i appmenuen

1. Naviger mellem de forskellige apps ved at trykke på venstre eller højre (2).
 - > Funktioner for den foregående/næste app vises i appmenuen.
2. Gennemse funktionerne for den valgte app ved at trykke op eller ned (3).
3. Bekræft eller marker et valg for funktionen ved at trykke på Bekræft (4).
 - > Funktionen aktiveres, og for visse valg lukkes appmenuen derefter.

Hvis appmenuen åbnes igen, vises funktionerne for den senest valgte app direkte.

Relaterede oplysninger

- Applikationsmenu på førerdisplayet (s. 101)
- Meddelelse på førerdisplay (s. 103)

Meddelelse på førerdisplay

Førerdisplayet kan ved forskellige begivenheder vise meddelelser for at informere eller hjælpe føreren.



Eksempel på meddelelse på førerdisplayet. Skematisk illustration - detaljerne kan variere, alt efter bilmodellen.

Eksempel på meddelelse på førerdisplayet.

På førerdisplayet vises meddelelser med høj prioritet for føreren.

Meddelelser kan vises på forskellige steder på førerdisplayet, afhængigt af hvilke andre oplysninger der vises i øjeblikket. Efter et stykke tid, eller når meddelelsen er bekræftet/ behandlet, hvis det er nødvendigt, forsvinder meddelelsen fra førerdisplayet. Hvis en meddelelse skal gemmes, lægger den sig i appen **Bilstatus**, der åbnes fra appvisningen på midterdisplayet.

Meddelelsens udformning kan variere og kan vises sammen med grafik, symboler eller knapper, f.eks. for at bekræfte meddelelsen eller acceptere en anmodning.

Service meddelelser

Nedenfor vises en række vigtige servicemeddelelser og deres betydning.

Meddelelse / besked	Betydning
Stands når det er sikkert^A	Stands bilen og sluk for motoren. Alvorlig risiko for skade - kontakt et værksted ^B .
Sluk motoren^A	Stands bilen og sluk for motoren. Alvorlig risiko for skade - kontakt et værksted ^B .
Service haster. Kør til værksted^A	Kontakt et værksted ^B for omgående kontrol af bilen.
Service påkrævet^A	Kontakt et værksted ^B for kontrol af bilen så snart som muligt.
Regelmæssig Service Aftal tid til service	Tid til service - kontakt et værksted ^B . Viser før det næste servicetidspunkt.

Meddelelse / besked	Betydning
Regelmæssig Service Tid til service	Tid til service - kontakt et værksted ^B . Viser ved det næste servicetidspunkt.
Regelmæssig Service Service uopsættelig	Tid til service - kontakt et værksted ^B . Viser, når servicetidspunktet er overskredet.
Midlertidigt fra^A	En funktion er midlertidigt slået fra og genindstilles automatisk under kørsel eller efter en ny start.

^A Del af meddelelse, vises sammen med oplysning om, hvor der er opstået problemer.

^B Et autoriseret Volvo-værksted anbefales.

Relaterede oplysninger

- Håndtere meddelelser på førerdisplayet (s. 104)
- Håndtere meddelelser gemt fra førerdisplayet (s. 104)
- Meddelelse på midterdisplayet (s. 137)

Håndtere meddelelser på førerdisplayet

Meddelelser på førerdisplayet betjenes med knapperne til højre på rattet.



Eksempel på meddelelse på førerdisplayet og knapperne til højre på rattet. Skematisk illustration - detaljerne kan variere, alt efter bilmodellen.

- 1 Venstre/højre
- 2 Bekræft

Nogle meddelelser på førerdisplayet indeholder en eller flere knapper, f.eks. for at bekræfte meddelelsen eller acceptere en anmodning.

Håndtere en ny meddelelse

For meddelelser med knapper:

1. Naviger mellem knapperne ved at trykke på venstre eller højre (1).

2. Bekræft valget ved at trykke på Bekræft (2).
 - > Meddelelsen forsvinder fra førerdisplayet.

For meddelelser uden knapper:

- Luk meddelelsen ved at trykke på Bekræft (2), eller lad meddelelsen lukke automatisk efter et stykke tid.
 - > Meddelelsen forsvinder fra førerdisplayet.

Hvis en meddelelse skal gemmes, lægger den sig i appen **Bilstatus**, der åbnes fra appvisningen på midterdisplayet. I forbindelse med dette vises meddelelsen **Fejlbesked gemt i bilstatusprg** på midterdisplayet.

Relaterede oplysninger

- Meddelelse på førerdisplay (s. 103)
- Håndtere meddelelser gemt fra førerdisplayet (s. 104)
- Meddelelse på midterdisplayet (s. 137)

Håndtere meddelelser gemt fra førerdisplayet

Meddelelser, der er gemt fra fører- og midterdisplayet, håndteres i begge tilfælde på midterdisplayet.

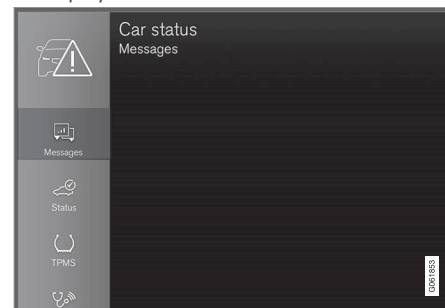

Gemte meddelelser kan ses i appen **Bilstatus**.



Meddelelser, der er blevet vist på førerdisplayet, og som skal gemmes, lægges i appen **Bilstatus** på midterdisplayet. I forbindelse med dette vises meddelelsen **Fejlbesked gemt i bilstatusprg** på mid-

terdisplayet.

Læse gemt meddelelse

Læse gemt meddelelse med det samme:

- Tryk på knappen til højre for meddelelsen **Fejlbesked gemt i bilstatusprg** på midterdisplayet.
 - > Den gemte meddelelse vises i appen **Bilstatus**.

Læse gemt meddelelse efterfølgende:

1. Åbn appen **Bilstatus** fra appvisningen på midterdisplayet.
 - > Appen startes i visningen Hjems nederste delvisning.
2. Vælg fanen **Beskeder** i appen.
 - > En liste over gemte meddelelser vises.
3. Tryk på en meddelelse for at udvide/minimere.
 - > Mere information om meddelelsen vises på listen, og illustrationen til venstre i appen viser oplysninger om meddelelsen i grafisk form.

Håndtere gemt meddelelse

Nogle meddelelser har i udvidet tilstand to knapper tilgængelige for at bestille service eller læse instruktionsvejledningen.

Bestille service for gemt meddelelse:

- I udvidet tilstand for meddelelsen skal du trykke på **Anmod om værkst.aftale/Ring for værkst.aftale**⁴ for at få hjælp med at bestille service.
 - > Med **Anmod om værkst.aftale**: Fanen **Værkstedsaftale** åbnes i appen og opretter en anmodning om at bestille service og reparation.
 - Med **Ring for værkst.aftale**: Telefonappen startes og ringer til et servicecenter for at bestille service og reparation.

Læse instruktionsvejledningen for en gemt meddelelse:

- I udvidet tilstand for meddelelsen, tryk på **Instruktionsbog** for at læse i instruktionsvejledningen om meddelelsen.
 - > Instruktionsvejledningen åbnes på midterdisplayet, og viser information, der er forbundet med meddelelsen.

Gemt meddelelser i appen slettes automatisk, hver gang motoren startes.

Relaterede oplysninger

- Meddelelse på førerdisplay (s. 103)
- Håndtere meddelelser på førerdisplayet (s. 104)

- Meddelelse på midterdisplayet (s. 137)

⁴ Markedsafhængigt. Volvo ID og det valgte værksted skal også være registreret.

Oversigt over midterdisplayet

Fra midterdisplayet styres mange af bilens funktioner. Her præsenteres midterdisplayet og dets muligheder.

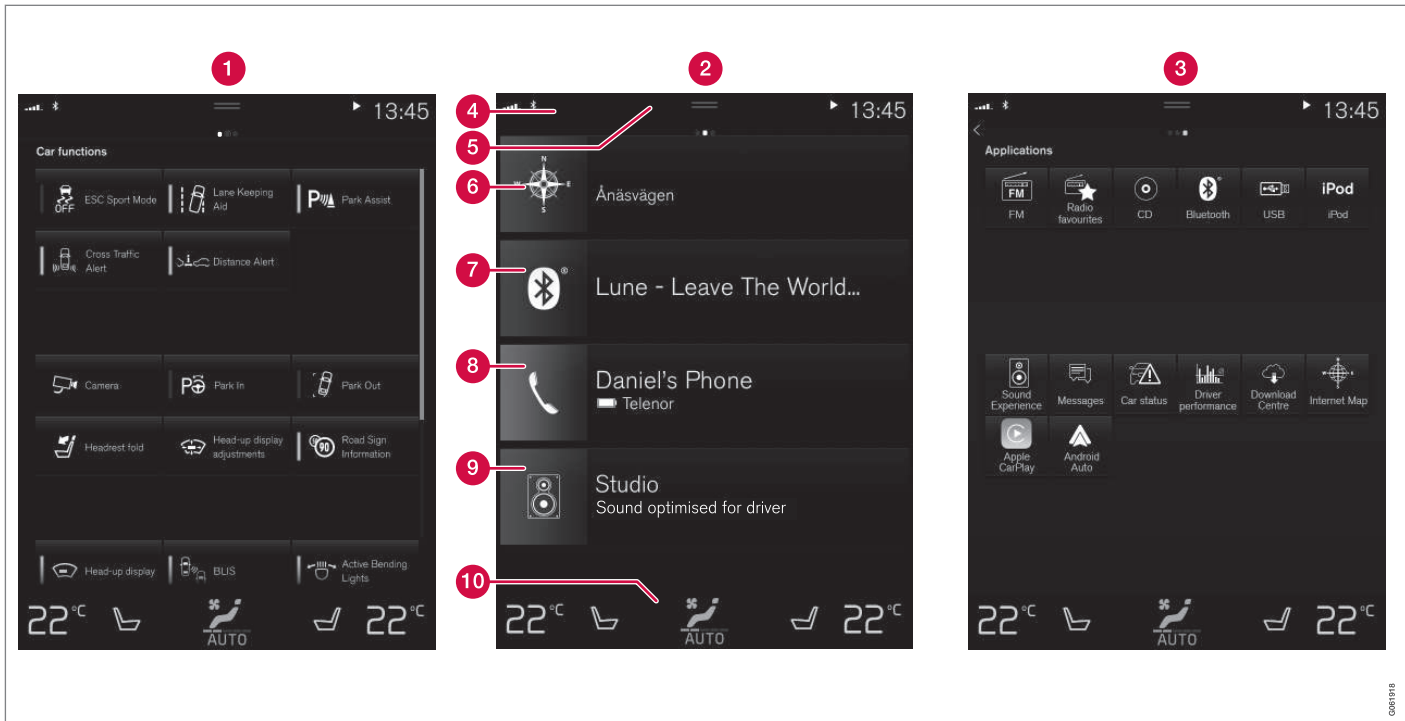

Tre af midterdisplayets grundlæggende visninger. Stryk til højre eller venstre for at nå til funktions- henholdsvis appvisningen⁵.

1 Funktionsvisning: Bilfunktioner, der aktiveres eller deaktiveres med et tryk. Nogle

funktioner er også såkaldte udløserfunktioner, der åbner vinduer med indstillings-

muligheder. Et eksempel herpå er **Kamera**. Indstillinger for head-up-dis-

⁵ For højrestyret bil er visningerne spejlvendt.



- playet* kan også foretages fra funktionsvisningen, men justeringer skal foretages med højre rattastatur.
- 2 Visningen Hjem: Den første visning, du ser, når skærmen starter.
 - 3 Applikationsvisning (appvisning): Apps, der er blevet hentet (tredjepartsapps), men også apps til de indbyggede funktioner, f.eks. **FM-radio**. Tryk på en app-ikon for at åbne appen.
 - 4 Statuslinje: Øverst på skærmen vises aktiviteterne i bilen. Til venstre for statuslinjen vises netværks- og forbindelsesoplysninger, og til højre vises medierelaterede oplysninger, ur og indikator for baggrund-saktivitet.
 - 5 Topvisning: Træk fanen nedad for at komme til topvisningen. Herfra nås **Indstillinger**, **Instruktionsbog**, **Profil** og bilens gemte meddelelser. I visse tilfælde er der også adgang til kontekstafhængig indstilling (f.eks. **Navigation Indstillinger** og kontekstafhængig instruktionsvejledning (f.eks. **Navigationshåndbog**) på topvisningen.
 - 6 Navigation - fører til kortnavigering med f.eks. Sensus Navigation*. Tryk på delvisningen for at udvide den.
 - 7 Medier: De senest brugte apps, der har at gøre med medier. Tryk på delvisningen for at udvide den.

- 8 Telefon: Herfra nås telefonfunktionen. Tryk på delvisningen for at udvide den.
- 9 Den ekstra delvisning: De senest brugte apps eller bilfunktioner, der ikke hører hjemme i nogen af de øvrige delvisninger. Tryk på delvisningen for at udvide den.
- 10 Klimalinje - information og direkte interaktion, f.eks. for at indstille temperatur og sædevarme*. Tryk på symbolet midt på klimalinjen for at åbne klimavisningen med flere indstillingsmuligheder.

Relaterede oplysninger

- Håndtere midterdisplayet (s. 109)
- Navigere i midterdisplayets visninger (s. 112)
- Funktionsvisning på midterdisplayet (s. 119)
- Apps (s. 492)
- Symboler på midterdisplayets statuslinje (s. 121)
- Ændre indstillinger i midterdisplayets topvisning (s. 129)
- Åbne kontekstafhængig indstilling på midterdisplay (s. 130)
- Instruktionsvejledning på midterdisplayet (s. 19)
- Medieafspiller (s. 501)
- Telefon (s. 517)

- Klimaknapper (s. 206)
- Slukke for og ændre lydstyrken for systemlyd på midterdisplayet (s. 128)
- Ændre udseendet af midterdisplayet (s. 128)
- Ændre systemsproget (s. 129)
- Ændre systemenheder (s. 129)
- Rengøre midterdisplay (s. 634)
- Meddelelse på midterdisplayet (s. 137)

Håndtere midterdisplayet

Mange af bilens funktioner styres og reguleres fra midterdisplayet. Midterdisplayet er en touchskærm, der reagerer ved berøring.

Bruge touchskærm-funktionen på midterdisplayet

Skærmen reagerer forskelligt, afhængigt af om man trykker, trækker eller stryger over den. Det er f.eks. muligt at bladere mellem forskellige visninger, markere objekter, rulle i en liste

og flytte apps ved at berøre skærmen på forskellige måder.



Et infrarødt lystæppe oven over hele skærmens flade bevirker, at skærmen registrerer en finger, der befinder sig lige foran skærmen. Denne teknologi gør det muligt at bruge skærmen, selv med handsker på.

To personer kan interagere med skærmen på én gang, f.eks. for at justere klimaet for fører- henholdsvis passagersiden.





VIGTIGT

Brug ikke skarpe genstande mod skærmen, da den kan blive ridset.

I tabellen nedenfor er de forskellige fremgangsmåder til betjening af skærmen vist:

Fremgangsmåder	Udførelse	Resultat
	Tryk én gang.	Markerer et objekt, bekræfter et valg eller aktiverer en funktion.
	Tryk to gange hurtigt.	Zoomer ind på et digitalt objekt, f.eks. et kort.
	Tryk og hold.	Griber fat i et objekt. Kan bruges til at flytte apps eller kortpunkter på kortet. Tryk og hold fingeren mod skærmen, og træk samtidig objektet til den ønskede placering.
	Tryk en gang med to fingre.	Zoomer ud fra et digitalt objekt, f.eks. et kort.



Fremgangsmåder	Udførelse	Resultat
	<p>Træk</p>	<p>Skifter mellem forskellige visninger, ruller i en liste, tekst eller visning. Hold og træk for at flytte apps eller kortpunkter på kortet. Træk vandret eller lodret hen over skærmen.</p>
	<p>Stryg/træk hurtigt</p>	<p>Skifter mellem forskellige visninger, ruller i en liste, tekst eller visning. Træk vandret eller lodret hen over skærmen. Bemærk, at berøring i den øverste del af skærmen kan få topmenuen til at åbne sig.</p>
	<p>Spred</p>	<p>Zoomer ind.</p>
	<p>Knib</p>	<p>Zoomer ud.</p>

Vende tilbage til visningen Hjem fra en anden visning

1. Tryk kortvarigt på Hjem-knappen under midterdisplayet.
 - > Seneste tilstand for visningen Hjem vises.
2. Tryk kortvarigt igen.
 - > Alle visningen Hjems delvisninger sættes i standardtilstand.

i OBS

I visningen Hjems standardindstilling: Tryk kortvarigt på knappen Hjem. En animation, der beskriver adgang til de forskellige visninger, vises på skærmen.

Rulle i liste, artikel eller visning

Når en rulleindikator er synlig på skærmen, er det muligt at rulle op eller ned i visningen. Stryg nedad/opad et vilkårligt sted i visningen.

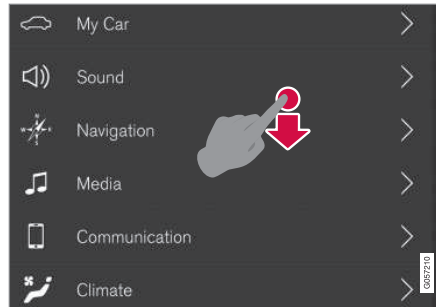

Rulleindikatoren vises på midterdisplayet, når det er muligt at rulle i visningen.

Brug knapper på midterdisplayet

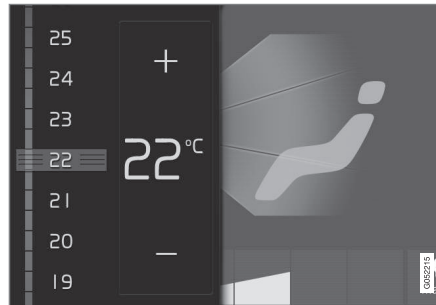

Temperaturknapper.

Til mange af bilens funktioner anvendes knapper. Reguler f.eks. temperaturen ved enten at:

- trække knappen til den ønskede temperatur,
- trykke på + eller – for at hæve eller sænke temperaturen trinvist, eller
- trykke på den ønskede temperatur på knappen.

Relaterede oplysninger

- Aktivere og deaktivere midterdisplay (s. 112)
- Flytte apps og knapper på midterdisplay (s. 121)
- Tastaturet på midterdisplayet (s. 123)

Aktivere og deaktivere midterdisplay

Midterdisplayet kan dæmpes ned og aktiveres igen ved hjælp af Hjem-knappen under skærmen.



Knappen Hjem for midterdisplayet.

Konsekvensen, når hjemknappen anvendes, bliver, at skærmen nedtones, og at berørings-skærmen ikke længere reagerer ved berøring. Klimalinjen vil stadig blive vist. Alle funktioner tilknyttet skærmen fungerer stadig, herunder klima, lyd, guidning* og apps. Når midterdisplayet er neddæmpet, kan skærmen passende rengøres. Dæmpningsfunktionen kan også benyttes til at slukke for skærmen, så den ikke forstyrrer under kørsel.

1. Tryk på den fysiske knap Hjem under skærmen, og hold den inde.
 - > Skærmen slukkes, bortset fra klimalinjen der stadig vises. Alle funktioner tilknyttet skærmen er stadig i gang.
2. Genaktiver skærmen. Tryk kortvarigt på knappen Hjem.
 - > Den samme visning, der blev vist, før skærmen blev slukket, vises igen.

i OBS

Skærmen kan ikke slukkes, når en anmodning om at udføre en handling vises på skærmen.

i OBS

Midterdisplayet slukker automatisk, når motoren er slukket, og førerdøren åbnes.

Relaterede oplysninger

- Rengøre midterdisplay (s. 634)
- Ændre udseendet af midterdisplayet (s. 128)
- Oversigt over midterdisplayet (s. 106)

Navigere i midterdisplayets visninger

Der er fem forskellige grundvisninger på midterdisplayet: visningen Hjem, topvisning, klimavisning, applikationsvisning (appvisning) og funktionsvisning. Skærmen starter automatisk, når førerdøren åbnes.

Visningen Hjem

Visningen Hjem er den visning, du ser, når skærmen starter. Den består af fire delvisninger: **Navigation**, **Medie**, **Telefon** og en ekstra delvisning.

En app eller bilfunktion, der vælges fra app- eller funktionsvisningen, starter i den tilsvarende delvisning i visningen Hjem. F.eks. **FM-radio** starter i **Medie**-delvisningen.

Den ekstra delvisning viser den senest brugte app eller bilfunktion, der ikke har med nogen af de andre tre områder at gøre.

Delvisningerne viser kortfattede oplysninger om den respektive app.

i OBS

Ved start af bilen viser hjemvisningens delvisninger information om den aktuelle tilstand for apps i den relevante delvisning.

i OBS

I visningen Hjems standardindstilling: Tryk kortvarigt på knappen Hjem. En animation, der beskriver adgang til de forskellige visninger, vises på skærmen.

Statuslinjen

Øverst på skærmen vises aktiviteterne i bilen. Til venstre i statusfeltet vises netværks- og forbindelse oplysninger, og til højre vises medie-relaterede oplysninger, ur og indikator for baggrundsaktivitet.

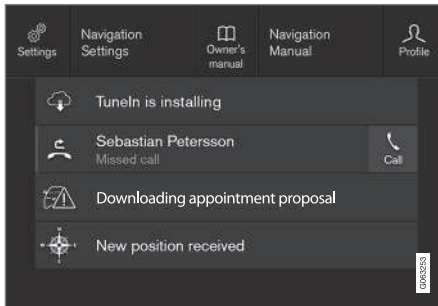
Topvisningen

Topvisningen trukket ned.

På midten af statuslinjen, øverst på skærmen, er der en fane. Åbn topvisningen ved at trykke på fanen eller ved at trække/stryge oppefra og ned over skærmen.

Fra topvisningen er der altid adgang til:

- **Indstillinger**
- **Instruktionsbog**
- **Profil**
- Bilens gemte meddelelser.

Fra topvisningen er der i visse tilfælde adgang til:

- Kontekstafhængig indstilling (f.eks. **Navigation Indstillinger**). Ændring af indstillinger direkte i topvisningen, når en app (f.eks. navigation) er i gang.
- Kontekstafhængig instruktionsvejledning (f.eks. **Navigationshåndbog**). Få adgang direkte i topvisningen til artikel i den digitale instruktionsvejledning, som relaterer sig til indholdet der vises på skærmen.

Forlade topvisningen: Tryk uden for topvisningen, på Hjem-knappen eller nederst på topvisningen, og træk opad. Den bagvedliggende visning bliver synlig og klar til brug igen.

i OBS

Topvisningen er ikke tilgængelig ved start/slukning, eller når der vises en meddelelse på skærmen. Den er heller ikke tilgængelig, når klimavisningen vises.

Klimavisningen

Nederst på skærmen er klimalinjen altid synlig. Her kan de mest almindelige klimaindstillinger foretages direkte, f.eks. indstilling af temperatur og sædevarme*.



Tryk på symbolet midt på klimalinjen for at åbne klimavisningen og få adgang til flere klimaindstillinger.



Tryk på symbolet for at lukke klimavisningen og vende tilbage til den forrige visning.

« Applikationsvisningen

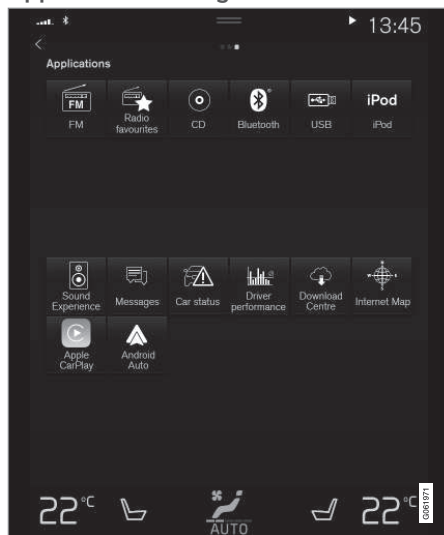

Applikationsvisningen med bilens apps.

Stryg fra højre mod venstre⁶ hen over skærmen for at få adgang til applikationsvisningen (appvisningen) fra visningen Hjem. Her ligger apps, der er blevet hentet (tredjepartsapps), men også apps til de indbyggede funktioner, f.eks. **FM-radio**. Nogle apps viser kortfattet

information direkte i appvisningen, f.eks. antallet af ulæste tekstmeddelelser for **Beskeder**.

Tryk på en app for at åbne den. Appen åbnes så i den delvisning, som den tilhører, f.eks. **Medie**.

Alt efter antallet af apps er det muligt at rulle nedad i app-visningen. Dette gøres ved at stryge/trække nedefra og opetter.

Gå tilbage til visningen Hjem igen ved at stryge fra venstre mod højre⁶ hen over skærmen, eller ved at trykke på knappen Hjem.

Funktionsvisningen

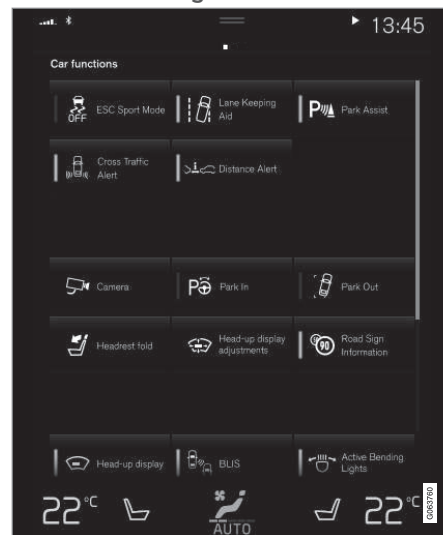

Funktionsvisningen med knapper til forskellige bilfunktioner.

Stryg fra venstre mod højre⁶ hen over skærmen for at få adgang til funktionsvisningen fra visningen Hjem. Herfra aktiveres eller deaktiveres forskellige bilfunktioner, f.eks. **BLIS***, **Lane Keeping Aid*** og **Parkeringsassistent***.

⁶ Gælder for venstrestyret bil. For højrestyret bil: Stryg i den modsatte retning.

Afhængigt af mængden af funktioner, er det også her muligt at rulle nedad i visningen. Dette gøres ved at stryge/trække nedefra og op efter.

I modsætning til i app visningen, hvor en app åbnes med et tryk, aktiveres eller deaktiveres en funktion med et tryk på den respektive funktionsknap. Nogle funktioner, udløserfunktionerne, åbnes i et separat vindue ved tryk.

Gå tilbage til visningen Hjem igen ved at stryge fra højre mod venstre⁶ hen over skærmen, eller ved at trykke på knappen Hjem.

Relaterede oplysninger

- Funktionsvisning på midterdisplayet (s. 119)
- Oversigt over midterdisplayet (s. 106)
- Håndtere delvisninger på midterdisplayet (s. 116)
- Symboler på midterdisplayets statuslinje (s. 121)
- Ændre indstillinger i midterdisplayets topvisning (s. 129)
- Åbne kontekstafhængig indstilling på midterdisplay (s. 130)
- Instruktionsvejledning på midterdisplayet (s. 19)
- Førerprofiler (s. 133)
- Klimaknapper (s. 206)
- Apps (s. 492)

⁶ Gælder for venstrestyret bil. For højrestyret bil: Stryg i den modsatte retning.

Håndtere delvisninger på midterdisplayet

Hjem-visningen består af fire delvisninger:

Navigation, Medie, Telefon og en ekstra delvisning. Disse visninger kan udvides.

Udvide en delvisning fra standardtilstand

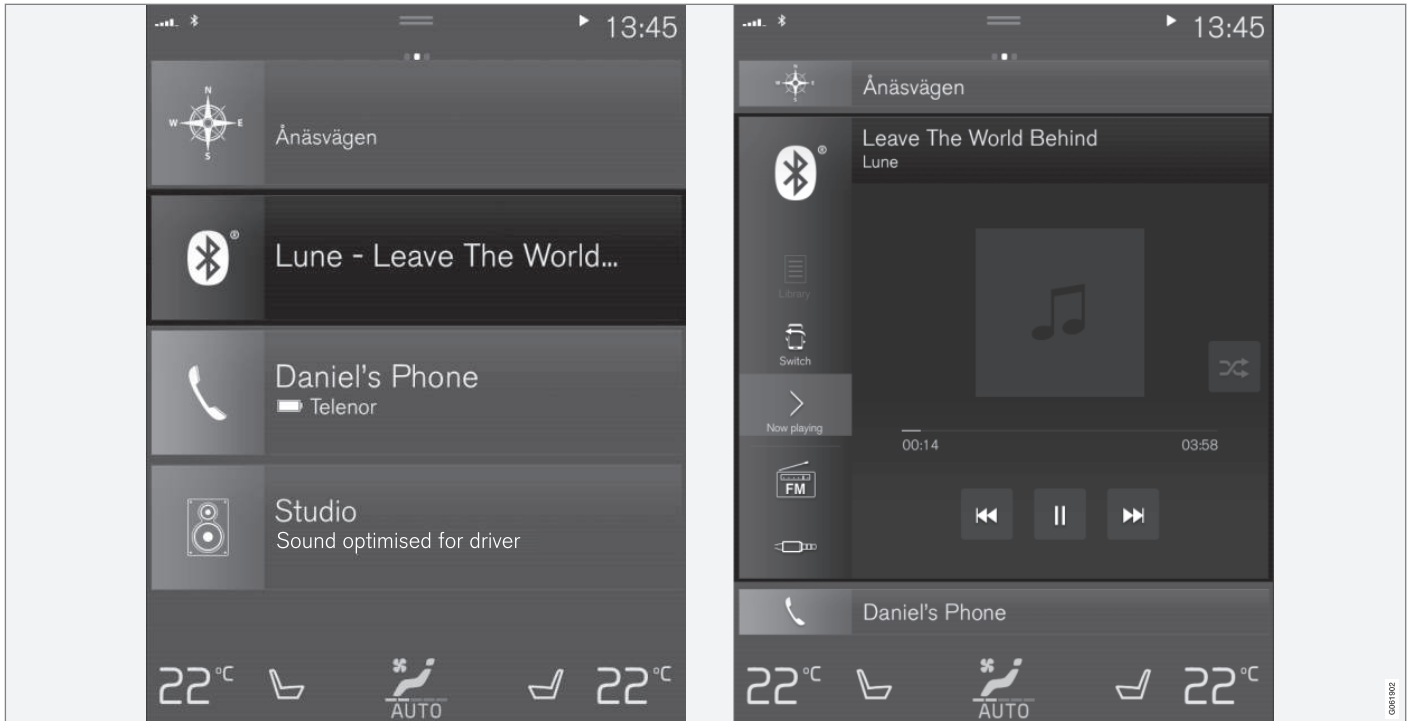

Standardtilstand og udvidet tilstand af et delbillede på midterdisplayet.

◀ Udvide en delvisning:

- For delvisningerne **Navigation**, **Medie** og **Telefon**: Tryk et vilkårligt sted på delvisningen. Når en delvisning udvides, forsvinder den ekstra delvisning i visningen Hjem midlertidigt i baggrunden. De to delvisninger minimeres og viser kun bestemte oplysninger. Ved tryk på den ekstra delvisning minimeres de tre delvisninger, som så blot viser visse oplysninger.

I den udvidede visning opnås der adgang til de grundlæggende funktioner i den respektive app.

Lukke en udvidet delvisning:

- Delvisningen kan lukkes på tre forskellige måder:
 - Tryk på den øverste del af den udvidede delvisning.
 - Tryk på en anden delvisning (så åbnes denne i stedet i udvidet tilstand).
 - Tryk kortvarigt på den fysiske knap Hjem under midterdisplayet.

Åbne eller lukke en delvisning i fuldskærmstilstand

Den ekstra delvisning⁷ og delvisningen for **Navigation** kan åbnes på fuldskærm, med

endnu mere information og flere indstillingsmuligheder.

Når en delvisning åbnes i fuldskærmstilstand, vises ingen oplysninger fra de øvrige delvisninger.



I udvidet tilstand skal du åbne appen på fuldskærm, tryk på symbolet.



Tryk på symbolet for at gå tilbage til udvidet tilstand, eller tryk på knappen Hjem under skærmen.



Knappen Hjem for midterdisplayet.

Der er altid mulighed for at gå tilbage til visningen Hjem ved at trykke på knappen Hjem. For at gå tilbage til visningen Hjem's standardvisning fra fuldskærmstilstand - tryk to gange på knappen Hjem.

Relaterede oplysninger

- Håndtere midterdisplayet (s. 109)
- Aktivere og deaktivere midterdisplay (s. 112)
- Navigere i midterdisplayets visninger (s. 112)

⁷ Gælder ikke alle apps eller bilfunktioner, som åbnes via den ekstra delvisning.

Funktionsvisning på midterdisplayet

I funktionsvisningen, en af midterdisplayets grundvisninger, ligger alle knapper til bilfunk-

tioner. Naviger til funktionsvisningen fra visningen Hjem ved at stryge fra venstre mod højre hen over skærmen⁸.

Forskellige typer knapper

Der er tre forskellige typer knapper til bilfunktioner, se nedenfor:

Type knap	Egenskab	Påvirker bilfunktion
Funktionsknapper	Har til/fra-tilstande. Når en funktion er aktiveret, lyser en LED-indikator til venstre for ikonet for knappen. Tryk på knappen for at aktivere/deaktivere en funktion.	De fleste knapper i funktionsvisningen er funktionsknapper.
Udløserknapper	Har ikke til/fra-tilstande. Med et tryk på en udløserknap åbnes et vindue for funktionen. Det kan f.eks. være et vindue til ændring af sædets stilling.	<ul style="list-style-type: none"> • Kamera • Slå nakkestøtte ned • Justér Headup display
Parkeringsknapper	Har til-, fra- og scanningstilstande. Ligner funktionsknapperne, men har en ekstra tilstand for parkeringsscanning.	<ul style="list-style-type: none"> • Parkér ind • Parkering ud

⁸ Gælder for venstrestyret bil. For højrestyret bil: Stryg i den modsatte retning.

« Knappernes forskellige tilstande

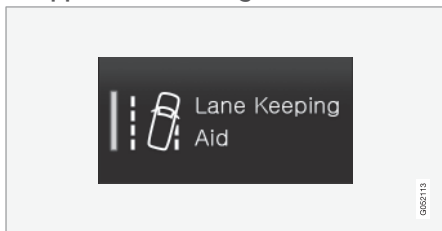

Når LED-indikatoren lyser grønt på en funktions- henholdsvis parkeringsknap, er funktionen aktiveret. Når en funktion aktiveres, vises for visse funktioner en ekstra tekst om, hvad funktionen betyder. Teksten vises i nogle sekunder, og derefter vises knappen med LED-indikatoren tændt.

For **Lane Keeping Aid** vises f.eks. teksten **Fungerer kun ved visse hastigheder**, når der trykkes på knappen.

Et kort tryk på knappen en gang aktiverer eller deaktiverer funktionen.

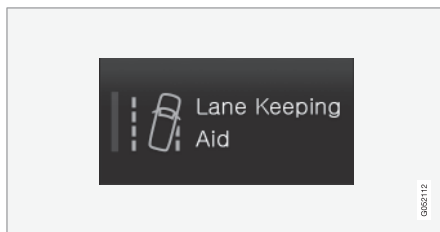

Funktionen er deaktiveret, når LED-indikatoren er slukket.

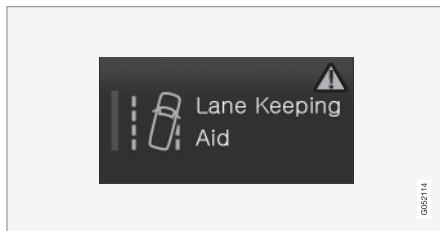

Når en advarselstrekanter vises i højre del af knappen, er der noget, som ikke fungerer korrekt.

Relaterede oplysninger

- Håndtere midterdisplayet (s. 109)
- Navigere i midterdisplayets visninger (s. 112)

Flytte apps og knapper på midterdisplay

Apps og knapper til bilfunktioner i app- henholdsvis funktionsvisningen kan flyttes og organiseres som ønsket.

1. Stryg fra højre mod venstre⁹ for at komme til app-visningen eller fra venstre mod højre⁹ for at komme til funktionsvisningen.
2. Tryk på en app eller knap og hold.
 - > Appen eller knappen ændrer størrelse og bliver lidt gennemsigtig. Så er det muligt at flytte den.
3. Træk appen eller knappen til en ledig plads i visningen.

Det maksimale antal linjer, der kan benyttes til at placere apps eller knapper, er 48. For at flytte en app eller knap uden for den synlige visning skal den trækkes til bunden af visningen. Der tilføjes nye linjer, hvor appen eller knappen kan placeres.

En app eller knap kan altså være placeret længere nede og vil så ikke være synlig i visningens normale tilstand.

Stryg hen over skærmen for at rulle opad eller nedad i visningen.

OBS

Skjul de apps, der sjældent eller aldrig bruges, ved at placere dem langt nede, uden for den synlige visning. På den måde bliver det nemmere at finde de apps, der bruges oftere.

OBS

Apps og bilfunktionsknapper kan ikke lægges på steder, der allerede er optaget.

Relaterede oplysninger

- Funktionsvisning på midterdisplayet (s. 119)
- Apps (s. 492)
- Håndtere midterdisplayet (s. 109)

Symboler på midterdisplayets statuslinje









Oversigt over symboler, der kan vises på midterdisplayets statuslinje.

På statuslinjen vises igangværende aktiviteter og i nogle tilfælde deres status. På grund af begrænset plads i feltet vises ikke alle symboler hele tiden.

Symbol	Betydning
	Forbundet til internettet.
	Roaming aktiveret.
	Signalstyrken i mobiltelefonnettet.
	Bluetooth-enhed tilsluttet.
	Bluetooth aktiveret, men ingen enhed tilsluttet.
	Information sendes til og fra GPS.
	Forbundet til Wi-Fi-netværk.
	Internetdeling aktiveret (Wi-Fi-hotspot). Bilen deler således den tilgængelige forbindelse.

⁹ Gælder for venstrestyret bil. For højrestyret bil: Stryg i den modsatte retning.



Symbol	Betydning
	Bilmodem aktiveret.
	USB-deling aktiv.
	Proces i gang.
	Timer til forkonditionering aktiv.
	Lydkilde afspilles.
	Lydkilde standset.
	Telefonopkald i gang.
	Lydkilde dæmpet.
NEWS	Nyheder modtages fra radiostation.
TP	Trafikinformation modtages.
15:45	Ur.

- Telefon (s. 517)
- Dato og klokkeslæt (s. 90)

Relaterede oplysninger

- Navigere i midterdisplayets visninger (s. 112)
- Meddelelse på midterdisplayet (s. 137)
- Internetforbundet bil* (s. 526)
- Tilslutte enhed via USB-indgang (s. 508)

Tastaturet på midterdisplayet

Med midterdisplayets tastatur er det muligt at skrive med tasterne på skærmen, men også at "tegne" bogstaver og tegn på skærmen med hånden.

Tegn, bogstaver og tal kan indtastes med tastaturet, f.eks. for at skrive tekstmeddelelser fra bilen, udfylde adgangskoder eller søge efter artikler i den digitale instruktionsvejledning.

Tastaturet vises kun, når det er muligt at skrive på skærmen.

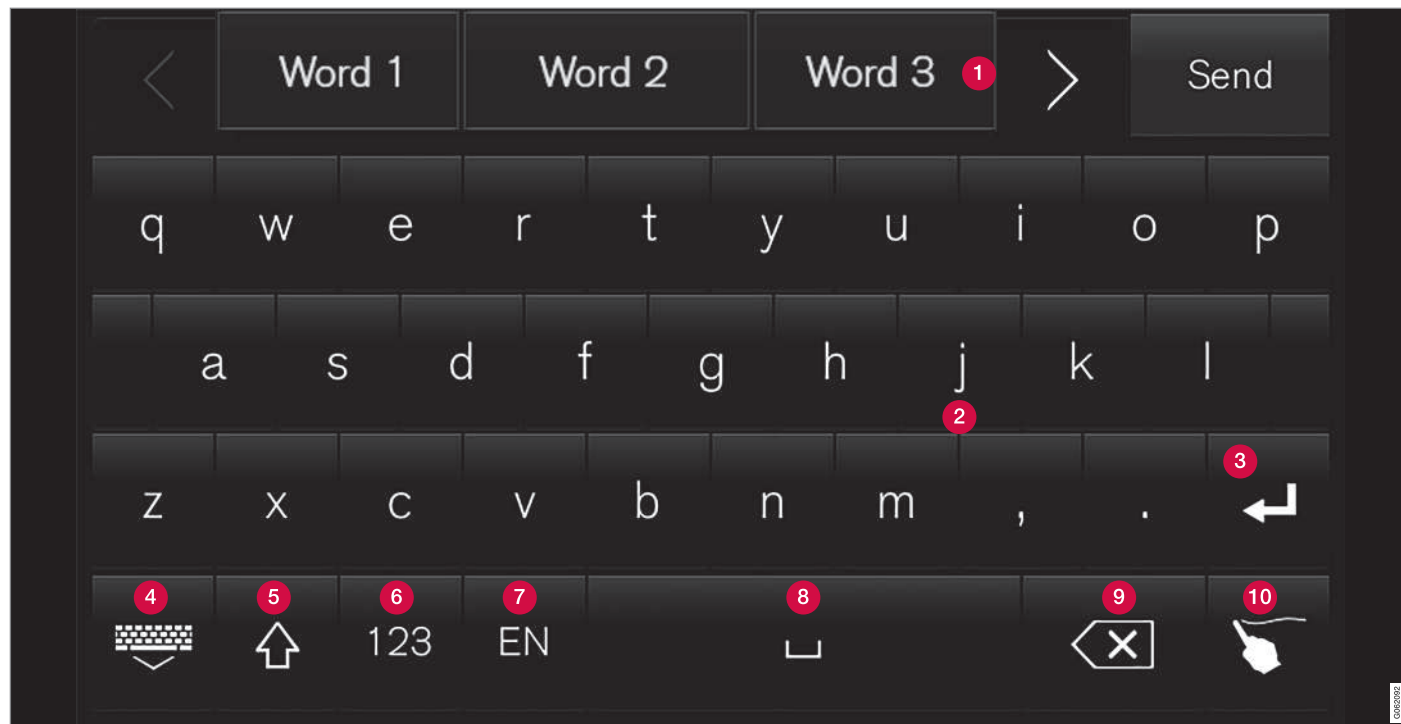

Illustrationen viser en oversigt over nogle af de knapper, der kan vises på tastaturet. Udseendet varierer, afhængigt af sprogindstillingerne og i hvilken sammenhæng tastaturet bruges.

- 1 Række med forslag til ord eller tegn¹⁰. De foreslåede ord tilpasses, efterhånden som nye bogstaver indtastes. Gennemse forslagene ved at trykke på pilene til højre og venstre. Tryk på et forslag for at vælge det. Bemærk, at funktionen ikke understøttes af alle sprog. Rækken vil ikke kunne ses på tastaturet.
- 2 Afhængigt af hvilket sprog der vælges til tastaturet (se punkt 7), tilpasses de tegn, der er til rådighed. Tryk på et tegn for at indtaste det.
- 3 Alt efter, i hvilken sammenhæng tastaturet bruges, fungerer knappen forskelligt - enten til at skrive @ (ved angivelse af e-mail-adresse), eller til at **oprette en ny linje** (ved normal indtastning af tekst).
- 4 Skjuler tastaturet. Hvis det ikke er muligt, vises knappen ikke.
- 5 Bruges til at skrive med store bogstaver. Tryk en gang for at skrive et stort bogstav og derefter fortsætte med små bogstaver. Et yderligere tryk gør alle bogstaver til store bogstaver. Næste tryk genindstiller tastaturet til små bogstaver. I denne tilstand bliver det første bogstav efter punktum, udråbstegn eller spørgsmålstegn skrevet med stort. Det gælder også det første bogstav i tekstfeltet. I tekstfeltet beregnet til navne eller adresser startes

hvert ord automatisk med stort. I tekstfelter, hvor adgangskoder, webadresser eller e-mailadresser skal udfyldes, bliver alle bogstaver automatisk små, medmindre andet indstilles med knap.

- 6 Indtastning af tal. Tastaturet (2) vises med tal. Tryk på ABC, som i taltilstand vises i stedet for 123, for at komme tilbage til tastaturet med bogstaver, eller på #~ for at se tastaturet med specialtegn.
- 7 Ændrer sproget for indtastning af tekst, f.eks. EN. Tegn, som det er muligt at skrive, og ordforslag (1), ændres afhængigt af det valgte sprog. For at det skal være muligt at skifte sprog på tastaturet, skal sprogene først tilføjes under Indstillinger.
- 8 Mellemrum.
- 9 Fortryder indtastning af tekst. Med et kort tryk fjernes ét tegn ad gangen. Hold knappen inde for at slette tegn i et hurtigere tempo.
- 10 Skifter tastaturtilstand for i stedet at indtaste bogstaver og tegn med hånden. Med et tryk på bekræftelsesknappen over tastaturet (ikke synlig på illustrationen) bekræftes den indtastning af tekst, der er foretaget. Knappen ser anderledes ud, afhængigt af konteksten.

Varianter af et bogstav eller et tegn

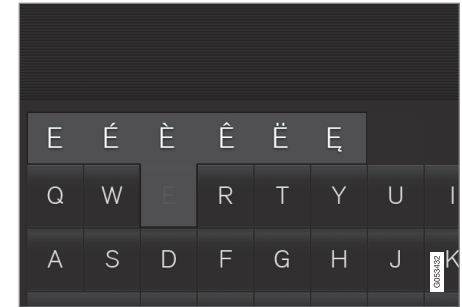

Varianter af et bogstav eller tegn fx é eller è kan indtastes ved at holde bogstavet/tegnet inde. Et vindue med mulige varianter af bogstaver eller tegn vises. Tryk på den ønskede variant. Hvis der ikke vælges nogen variant, skrives det originale bogstav/tegn.

Relaterede oplysninger

- Skifte sprog for tastaturet på midterdisplayet (s. 126)
- Skriv tegn, bogstaver og ord manuelt på midterdisplayet (s. 126)
- Håndtere midterdisplayet (s. 109)
- Håndtere tekstmeddelelse (s. 523)

¹⁰ Gælder asiatiske sprog.

Skifte sprog for tastaturet på midterdisplayet

For at det skal være muligt at skifte mellem forskellige sprog på tastaturet, skal sprogene først tilføjes under **Indstillinger**.

Tilføj eller fjern sprog i indstillinger

Tastaturet indstilles automatisk til det samme sprog som systemsproget. sproget på tastaturet kan tilpasses manuelt, uden at system-sproget påvirkes.

1. Tryk på **Indstillinger** i topvisningen.
2. Tryk på **System → Systemsprog og enheder → Tastatur-layout**.
3. Vælg et eller flere sprog på listen.
 - > Det er nu muligt at skifte mellem de valgte sprog direkte på tastaturet for indtastning af tekst.

Hvis der ikke er valgt et aktivt sprog under **Indstillinger**, bibeholder tastaturet samme sprog som bilens systemsprog.

Skifte mellem forskellige sprog i tastaturet



Når flere sprog er blevet valgt i **Indstillinger**, bruges knappen på tastaturet til at skifte mellem de forskellige sprog.

For at ændre sproget på tastaturet med liste:

1. Foretag et langt tryk på knappen.
 - > En liste bliver synlig.
2. Vælg det ønskede sprog. Hvis mere end fire sprog er valgt under **Indstillinger**, er det muligt at rulle i listen på tastaturet.
 - > Tastaturet tilpasses til det valgte sprog, og der gives andre ordforslag.

For at ændre sprog på tastaturet uden at vise liste:

- Tryk kortvarigt på knappen.
 - > Tastaturet tilpasses til det sprog, som står næst efter på listen uden at vise selve listen.

Relaterede oplysninger

- Ændre systemsproget (s. 129)
- Tastaturet på midterdisplayet (s. 123)

Skriv tegn, bogstaver og ord manuelt på midterdisplayet

Med midterdisplayets tastatur kan man skrive tegn, bogstaver og ord på skærmen ved at "tegne" med hånden.

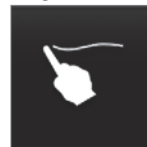

Tryk på knappen på tastaturet for at skifte fra at skrive med taster til at skrive bogstaver og tegn med hånden.

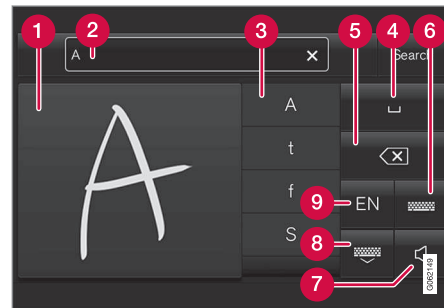

1. Område til skrivning af tegn/ bogstaver/ord/orddele.
2. Tekstfelt, hvor tegn eller ordforslag¹¹ vises, efterhånden som de tegnes på skærmen (1).
3. Forslag til tegn/bogstaver/ord/orddele. Det er muligt at bladre i listen.

- 4 Mellemrum. Mellemrum kan også laves ved at tegne en bindestreg (-) i området for håndskrevne bogstaver (1). Se under "Lave mellemrum i fritekstfeltet med håndskrift" nedenfor.
- 5 Fortryde indtastning af tekst. Tryk kort for at slette et tegn eller et bogstav ad gangen. Vent et øjeblik før det næste tryk for at slette næste tegn/bogstav osv.
- 6 Gå tilbage til tastaturet med almindelig indtastning af tegn.
- 7 Lyd til/fra under indtastning.
- 8 Skjul tastaturet. Hvis det ikke er muligt, vises knappen ikke.
- 9 Skift sprog for indtastning af tekst.

Skrive tegn/bogstaver/ord manuelt

1. Skriv et tegn/bogstav/ord/orddele i området for håndskrevne bogstaver (1). Skriv ordet eller dele af ordet oven på hinanden eller på en linje.
 - > Der vises en række forslag til tegn, bogstaver eller ord (3). Det mest sandsynlige vises øverst på listen.

! VIGTIGT

Brug ikke skarpe genstande mod skærmen, da den kan blive ridset.

2. Indtast tegnet/bogstavet/ordet ved at vente et øjeblik.
 - > Tegnet/bogstavet/ordet øverst på listen indtastes. Det er også muligt at vælge et andet tegn end det, der vises øverst. Tryk på det ønskede tegn/bogstav/ord på listen.

Slette/ændre tegn/bogstaver, der er skrevet i hånden



Slet tegn i tekstfeltet (2) ved at stryge hen over feltet for håndskrift (1).

- Der er flere muligheder for at slette/ændre tegn/bogstaver:
 - Tryk i listen (3) på det bogstav/ord, du egentlig ville vælge.
 - Tryk på knappen for at fortryde indtastning af tekst (5) for at slette bogstavet og starte forfra.
 - Stryg vandret fra højre til venstre¹² hen over området for håndskrevne bogstaver (1). Fjern flere bogstaver ved at stryge flere gange hen over området.
 - Et tryk på krydset i tekstfeltet (2) sletter al indtastet tekst.

¹¹ Gælder visse systemsprog.

¹² For arabisk tastatur: Stryg i den modsatte retning. Der laves der et mellemrum ved at stryge fra højre til venstre.

◀ Skifte linje i fritekstfelt med håndskrift

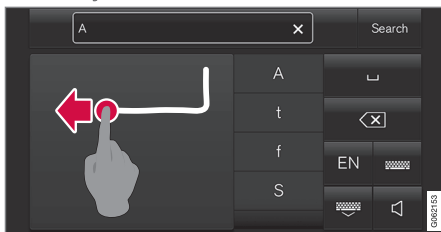

Skift linje manuelt ved at tegne ovenstående tegn i feltet for håndskrift¹³.

Lave mellemrum i fritekstfeltet med håndskrift



Et mellemrum laves ved at tegne en streg fra venstre mod højre¹⁴.

Relaterede oplysninger

- Tastaturet på midterdisplayet (s. 123)

¹³ På et arabisk tastatur tegnes de samme tegn, men spejlvendt.

¹⁴ På et arabisk tastatur skal strengen tegnes fra højre mod venstre.

Ændre udseendet af midterdisplayet

Skærbilledets udseende på midterdisplayet kan ændres ved at vælge et tema.

1. Tryk på **Indstillinger** i topvisningen.
2. Tryk på **My Car** → **Førerdisplay** → **Temaer**.
3. Vælg derefter tema, f.eks. **Minimalistic** eller **Chrome Rings**.

Ud over disse udseender, er det muligt at vælge mellem **Normal** og **Lys**. Ved **Normal** er baggrunden af skærmen mørk, og teksterne er lyse. Denne valgmulighed er forudindstillet for alle temaer. Hvis det ønskes, kan der vælges en lys variant med ændret udseendet, hvor baggrunden bliver lys og teksterne mørke. Denne valgmulighed kan f.eks. være nyttig i stærkt dagslys.

Valgmulighederne er altid til rådighed for brugeren og påvirkes ikke af belysningen i omgivelserne.

Relaterede oplysninger

- Ændre indstillinger i midterdisplayets topvisning (s. 129)
- Aktivere og deaktivere midterdisplay (s. 112)
- Rengøre midterdisplay (s. 634)

Slukke for og ændre lydstyrken for systemlyd på midterdisplayet

Det er muligt at slukke for eller ændre lydstyrken for systemlyden på midterdisplayet.

1. Tryk på **Indstillinger** i topvisningen på midterdisplayet.
2. Tryk på **Lyd** → **Lydstyrker for systemlyde**.
3. Træk i reguleringen under **Tastelyde** for at ændre lydstyrken af tryk på skærmen eller helt afbryde lyden. Træk knappen til det ønskede lydniveau.

Relaterede oplysninger

- Oversigt over midterdisplayet (s. 106)
- Ændre indstillinger i midterdisplayets topvisning (s. 129)
- Lydindstillinger (s. 490)

Ændre systemenheder

Indstillinger for enheder foretages på midterdisplayets menu **Indstillinger**.

1. Tryk på **Indstillinger** i topvisningen på midterdisplayet.
2. Gå videre til **System → Systemsprog og enheder → Måleenheder**.
3. Vælg en enhedsstandard:
 - **Metrisk** – kilometer, liter og grader Celsius.
 - **Britisk** – miles, gallons og grader Celsius.
 - **US** – miles, gallons og grader Fahrenheit.

> Enhederne på førerdisplayet, midterdisplayet og head-up-displayet ændres.

Relaterede oplysninger

- Oversigt over midterdisplayet (s. 106)
- Ændre indstillinger i midterdisplayets topvisning (s. 129)
- Ændre systemsproget (s. 129)

Ændre systemsproget

Sprogindstillinger foretages på midterdisplayets menu **Indstillinger**.

OBS

Skift af sprog på midterdisplayet kan medføre, at visse ejerinformationer ikke er i overensstemmelse med nationale eller lokale love og forskrifter. Skift ikke til et svært forståeligt sprog, da det kan gøre det svært at finde tilbage i strukturen i skærmen.

1. Tryk på **Indstillinger** i topvisningen på midterdisplayet.
2. Gå videre til **System → Systemsprog og enheder**.
3. Vælg **Systemsprog**. Sprog med støtte til stemmestyling har et stemmestylingssymbol.
 - > Sproget på førerdisplayet, midterdisplayet og head-up-displayet ændres.

Relaterede oplysninger

- Oversigt over midterdisplayet (s. 106)
- Ændre indstillinger i midterdisplayets topvisning (s. 129)
- Ændre systemenheder (s. 129)

Ændre indstillinger i midterdisplayets topvisning

Indstillinger og information for mange af bilens funktioner kan ændres på midterdisplayet.

1. Åbn topvisningen ved at trykke på fanen øverst eller ved at trække/stryge oppefra og ned over skærmen.
2. Tryk på **Indstillinger** for at åbne indstillingsmenuen.

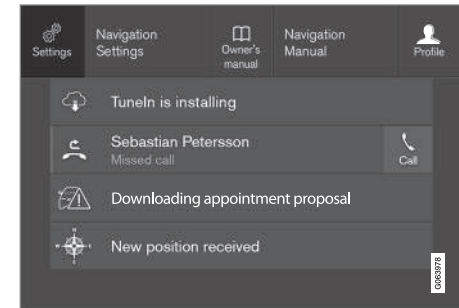

Topvisningen med knappen for **Indstillinger**.

3. Tryk på en af kategorierne og underkategorierne for at navigere til den ønskede indstilling.
4. Ændre en eller flere indstillinger. Forskellige typer indstillinger ændres på forskellige måder.
 - > Ændringerne gemmes med det samme.



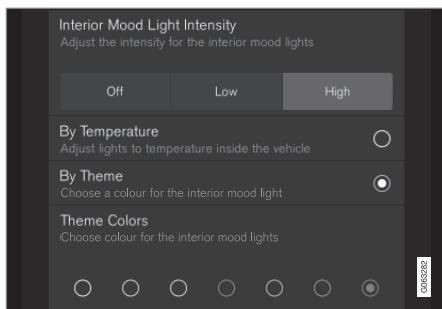

En underkategori i indstillingsmenuen med forskellige typer indstillinger, her en flervalgsknap og alternativknapper.

Relaterede oplysninger

- Oversigt over midterdisplayet (s. 106)
- Nulstille indstillinger på midterdisplayet (s. 131)
- Tabel over indstillinger på midterdisplayet (s. 132)

Åbne kontekstafhængig indstilling på midterdisplay

Med kontekstafhængige indstillinger er det muligt for de fleste af bilens grund-apps at ændre indstillinger direkte i topvisningen på midterdisplayet.

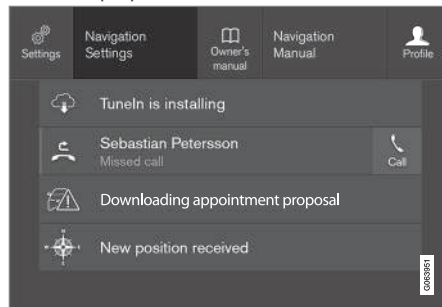

Topmenuen med knapper til kontekstuel indstilling.

Kontekstuel indstilling er en genvej for at få adgang til en bestemt indstilling, som vedrører den aktive funktion, der vises på skærmen. De apps, der ligger i bilen fra starten, f.eks. **FM-radio** og **USB**, er en del af Sensus og hører til bilens indbyggede funktioner. Indstillingerne for disse apps kan ændres direkte via kontekstuel indstilling i topvisningen.

Når kontekstafhængig indstilling er tilgængelig:

1. Træk topvisningen ned, når en app er i ekspanderet tilstand, f.eks. **Navigation**.
2. Tryk på **Navigation Indstillinger**.
> Side for navigationsindstillinger åbnes.
3. Ændr indstillingerne som ønsket, og bekræft valgene.

Tryk på **Luk** eller den fysiske hjem-knap under midterdisplayet for at lukke indstillingsvisningen.

De fleste af bilens forudinstallerede apps har denne kontekstafhængige indstillingsmulighed, men ikke alle.

Tredjepartsapps

Tredjepartsapps ligger ikke i bilens system fra starten, det er apps, det er muligt at hente, f.eks. **Volvo ID**. Her foretages indstillingerne inde i appen, og ikke fra topvisningen.

Relaterede oplysninger

- Ændre indstillinger i midterdisplayets topvisning (s. 129)
- Oversigt over midterdisplayet (s. 106)
- Nulstille indstillinger på midterdisplayet (s. 131)
- Hente apps (s. 493)

Nulstille brugerdata ved ejerskifte

Ved ejerskifte bør brugerdata og systemindstillinger nulstilles til fabriksindstilling.

Det er muligt at nulstille indstillingerne i bilen på forskellige niveauer. Nulstil alle brugerdata og systemindstillinger til den oprindelige fabriksindstilling ved ejerskifte. Ved ejerskifte er det også vigtigt at skifte ejer af tjenesten Volvo On Call*.

Relaterede oplysninger

- Nulstille indstillinger på midterdisplayet (s. 131)
- Nulstille indstillinger i førerprofiler (s. 137)

Nulstille indstillinger på midterdisplayet

Det er muligt at nulstille standardværdien for alle de indstillinger, der er foretaget på midterdisplayets indstillingsmenu.

To typer nulstilling

Der er to typer af nulstilling for indstillingerne i indstillingsmenuen:

- **Gendan til fabriksindstillinger** – Rydder alle data og filer, og nulstiller alle indstillinger til deres standardværdier.
- **Nulstil personlige indstillinger** – Rydder personlige data, og nulstiller personlige indstillinger til deres standardværdier.

Nulstille indstillinger

Gå frem som følger for at nulstille indstillingerne.

 OBS
Gendan fabriksindstillinger er kun mulig, når bilen holder stille.

1. Tryk på **Indstillinger** i topvisningen på midterdisplayet.
2. Gå videre til **System** → **Gendan fabriksindstillinger**.
3. Vælg den ønskede type nulstilling.
 - > Der vises et pop op-vindue.

4. Tryk på **OK** for at bekræfte nulstillingen.

For valget **Nulstil personlige indstillinger** bekræftes nulstillingen ved at trykke på **Nulstil for den aktive profil** eller **Nulstil for alle profiler**.

> Valgte indstillinger nulstilles.

Relaterede oplysninger

- Oversigt over midterdisplayet (s. 106)
- Ændre indstillinger i midterdisplayets topvisning (s. 129)
- Tabel over indstillinger på midterdisplayet (s. 132)

Tablet over indstillinger på midterdisplayet

Midterdisplayets indstillingsmenu har en række hovedkategorier og underkategorier, hvor indstillinger og oplysninger om mange af bilens funktioner er samlet.

Der er syv hovedkategorier: **My Car**, **Lyd**, **Navigation**, **Medie**, **Kommunikation**, **Klima** og **System**.

Hver kategori indeholder igen en række underkategorier og indstillingsmuligheder. I tabellerne nedenfor vises det første niveau af underkategorier. Indstillingsmulighederne for en funktion eller et område er beskrevet mere detaljeret i det respektive afsnit i instruktionsvejledningen.

Visse indstillinger er personlige, hvilket betyder, at de kan gemmes til **Førerprofiler**, mens andre er globale, hvilket betyder at de ikke er tilknyttet en førerprofil.

My Car

Underkategorier
Displays
IntelliSafe
Kørselsindstillinger/Individuel køremodus*
Lygter og belysning

Underkategorier
Spejle og komfortfunktioner
Låsning
Parkeringsbremse og affjedring
Forrudevisker

Lyd

Underkategorier
Tone
Balance
Lydstyrker for systemlyde

Navigation

Underkategorier
Kort
Rute og vejvisning
Trafik

Medier

Underkategorier
AM/FM-radio
DAB*
Gracenote®

Underkategorier
TV*
Video

Kommunikation

Underkategorier
Telefon
Tekstbeskeder
Android Auto*
Apple CarPlay*
Bluetooth-enheder
Wi-Fi
Bilens Wi-Fi-hotspot
Internetdeling via Bilmodem*
Volvo On Call*
Volvos servicenetværk

Klima

Hovedkategorien **Klima** har ingen underkategorier.

System

Underkategorier
Førerprofil
Dato og tid
Systemsprog og enheder
Fortrolighed og data
Tastatur-layout
Stemmestyring*
Gendan fabriksindstillinger
Systeminformationer

Relaterede oplysninger

- Oversigt over midterdisplayet (s. 106)
- Ændre indstillinger i midterdisplayets topvisning (s. 129)
- Nulstille indstillinger på midterdisplayet (s. 131)

Førerprofiler

Mange af indstillingerne, der foretages i bilen, kan tilpasses efter førerens personlige præferencer og gemmes i en eller flere førerprofiler. De personlige indstillinger gemmes automatisk i den aktive førerprofil. Hver fjernbetjening kan knyttes sammen med en førerprofil. Når den tilknyttede fjernbetjening anvendes, tilpasses bilen den pågældende førerprofils indstillinger.

Hvilke indstillinger gemmes i førerprofiler?

Mange af de indstillinger, der foretages i bilen, bliver automatisk gemt i den aktive førerprofil, hvis profilen ikke er beskyttet. De indstillinger der foretages i bilen, er enten personlige eller globale. Det er de personlige indstillinger, der gemmes i førerprofiler.

Indstillinger, der kan gemmes i en førerprofil, er bl.a. skærme, spejle, forsæder, navigation*, lyd- og medieanlæg, sprog og stemmestyring.

Det er muligt at ændre visse indstillinger, de såkaldte globale indstillinger, men de gemmes ikke til en specifik førerprofil. Ændring af de globale indstillinger påvirker alle profiler.

Globale indstillinger

De globale indstillinger og parametre ændres ikke, når en førerprofil udskiftes med en anden. De forbliver de samme, uanset hvilken førerprofil der er aktiveret.

Indstillingerne af tastaturlayoutet er et eksempel på globale indstillinger. Hvis førerprofil X anvendes til at tilføje flere sprog til tastaturet, bibeholdes disse, og det er muligt at skifte imellem dem, selvom førerprofil Y anvendes. Indstillingerne for tastaturlayoutet gemmes ikke til en bestemt førerprofil, indstillingerne er globale.

Personlige indstillinger

Hvis førerprofil X er anvendt til f.eks. at indstille lysstyrken på midterdisplayet, påvirkes førerprofil Y ikke af indstillingen. Det er gemt til førerprofil X. Indstillingen af lysstyrke er en personlig indstilling.

Relaterede oplysninger

- Vælg førerprofil (s. 134)
- Ændre navn på førerprofil (s. 134)
- Knytte fjernbetjening til førerprofil (s. 135)
- Beskytte førerprofil (s. 135)
- Nulstille indstillinger i førerprofiler (s. 137)
- Tabel over indstillinger på midterdisplayet (s. 132)

Vælg førerprofil

Når midterdisplayet startes, vises den valgte førerprofil øverst på skærmen. Den sidst benyttede førerprofil er den, der vil være aktiv, næste gang bilen låses op. Det er muligt at skifte til en anden førerprofil efter oplåsning af bilen. Hvis fjernbetjeningen derimod er blevet tilknyttet en førerprofil, er det den der vælges ved start.

Der er to metoder til at skifte til en anden førerprofil.

Indstillinger 1:

1. Tryk på førerprofilnavnet, der vises øverst på midterdisplayet, når displayet startes.
 - > Der fremkommer en liste over førerprofiler, der kan vælges.
2. Vælg den ønskede førerprofil.
3. Tryk på **Bekræft**.

> Førerprofilen er valgt, og systemet indlæser den nye førerprofils indstillinger.

Indstillinger 2:

1. Træk topvisningen ned på midterdisplayet.
2. Tryk på **Profil**.
 - > Der fremkommer den samme liste som for metode 1.
3. Vælg den ønskede førerprofil.

4. Tryk på **Bekræft**.
 - > Førerprofilen er valgt, og systemet indlæser den nye førerprofils indstillinger.

Indstillinger 3:

1. Træk topvisningen ned på midterdisplayet.
2. Tryk på **Indstillinger** i topvisningen på midterdisplayet.
3. Tryk på **System** → **Førerprofiler**.
 - > Der fremkommer en liste over førerprofiler, der kan vælges.
4. Vælg den ønskede førerprofil.
 - > Førerprofilen er valgt, og systemet indlæser den nye førerprofils indstillinger.

Relaterede oplysninger

- Førerprofiler (s. 133)
- Navigere i midterdisplayets visninger (s. 112)
- Ændre navn på førerprofil (s. 134)
- Knytte fjernbetjening til førerprofil (s. 135)

Ændre navn på førerprofil

Det er muligt at ændre navnet på de forskellige førerprofiler, der anvendes i bilen.

1. Tryk på **Indstillinger** i topvisningen på midterdisplayet.
2. Tryk på **System** → **Førerprofiler**.
3. Vælg **Redigér profil**.
 - > Der vises en menu, hvor det er muligt at redigere profilen.
4. Tryk i feltet **Profilnavn**.
 - > Et tastatur kommer til syne, og det er muligt at ændre navnet. Tryk på  for at lukke tastaturet.
5. Gem navneændringen ved at trykke på **Tilbage** eller **Luk**.
 - > Navnet er nu blevet ændret.

 OBS
Et profilnavn må ikke begynde med mellemrum, da profilnavnet så ikke gemmes.

Relaterede oplysninger

- Vælg førerprofil (s. 134)
- Tastaturet på midterdisplayet (s. 123)

Beskytte førerprofil

I visse tilfælde er det hensigtsmæssigt, at forskellige indstillinger, som foretages i bilen, ikke skal gemmes i den aktive førerprofil. Det er i så fald muligt at beskytte førerprofilen.

OBS

Det er kun muligt at beskytte førerprofilen, når bilen holder stille.

For at beskytte en førerprofil:

1. Tryk på **Indstillinger** i topvisningen på midterdisplayet.
2. Tryk på **System** → **Førerprofiler**.
3. Vælg **Redigér profil**.
 - > Der vises en menu, hvor det er muligt at redigere profilen.
4. Vælg **Beskyt profil** for at beskytte profilen.

5. Gem valget at beskytte profilen ved at trykke på **Tilbage/Luk**.
 - > Når profilen er beskyttet, vil indstillinger, som foretages i bilen, ikke automatisk blive gemt på profilen. Ændringerne skal i stedet gemmes manuelt under **Indstillinger** → **System** → **Førerprofiler** → **Redigér profil** ved tryk på **Gem aktuelle indstillinger i profilen**. Når profilen er ubeskyttet, gemmes indstillingerne derimod automatisk i profilen.

Relaterede oplysninger

- Førerprofiler (s. 133)

Knytte fjernbetjening til førerprofil

Det er muligt at knytte en fjernbetjening til en førerprofil. På den måde bliver førerprofilen med alle dens indstillinger automatisk valgt, hver gang bilen bruges med den specifikke fjernbetjening.

Første gang fjernbetjeningen bruges, er den ikke knyttet til nogen bestemt førerprofil. Ved opstart af bilen aktiveres profilen automatisk **Gæst**.

Det er muligt at vælge en førerprofil manuelt uden at knytte den sammen med fjernbetjeningen. Ved oplåsning af bilen aktiveres den senest aktive førerprofil. Hvis fjernbetjeningen er blevet knyttet sammen med en førerprofil, skal der ikke foretages et valg af førerprofil, når den pågældende fjernbetjening anvendes.

Knytte fjernbetjening til en førerprofil

OBS

Det er kun muligt at knytte fjernbetjeningen til en førerprofil, når bilen holder stille.

Vælg først, hvilken profil der skal tilknyttes nøglen, hvis profilen ikke allerede er aktiv. Den aktive profil kan derefter tilknyttes nøglen.

1. Tryk på **Indstillinger** i topvisningen på midterdisplayet.



2. Tryk på **System** → **Førerprofiler**.
3. Markér den ønskede profil. Displayet vender tilbage til visningen **Hjem**. Profilen **Gæst** kan ikke knyttes sammen med en fjernbetjening.
4. Træk topvisningen ned igen, og tryk på **Indstillinger** → **System** → **Førerprofiler** → **Redigér profil**.

5. Vælg **Tilknyt nøgle** for at knytte profilen til nøglen. Det er ikke muligt at knytte en førerprofil til en anden fjernbetjening end den, der aktuelt bruges i bilen. Hvis der er flere fjernbetjening i bilen, vises teksten **Der blev fundet mere end én nøgle. Sæt den nøgle, du vil tilslutte, i backuplæseren**.



Backup-læserens placering i tunnelkonsollen.

- > Når teksten **Profil tilknyttet nøgle** vises er fjernbetjeningen og førerprofilen knyttet sammen.
6. Tryk på **OK**.
 - > Det aktuelle fjernbetjening er nu knyttet til førerprofilen og forbliver tilknyttet, så længe afkrydsningen i feltet for **Tilknyt nøgle** ikke fjernes.

Relaterede oplysninger

- Førerprofiler (s. 133)
- Ændre navn på førerprofil (s. 134)
- fjernbetjening (s. 233)

Nulstille indstillinger i førerprofiler

Indstillinger lagret i en eller flere førerprofiler kan nulstilles, når bilen holder stille.

i OBS

Gendan fabriksindstillinger er kun mulig, når bilen holder stille.

1. Tryk på **Indstillinger** i topvisningen.
2. Tryk på **System** → **Gendan til fabriksindstillinger** → **Nulstil personlige indstillinger**.
3. Vælg en af valgmulighederne **Nulstil for den aktive profil**, **Nulstil for alle profiler** eller **Annuller**.

Relaterede oplysninger

- Førerprofiler (s. 133)
- Nulstille indstillinger på midterdisplayet (s. 131)

Meddelelse på midterdisplayet

Midterdisplayet kan i forbindelse med forskellige begivenheder vise meddelelser for at informere eller hjælpe føreren.

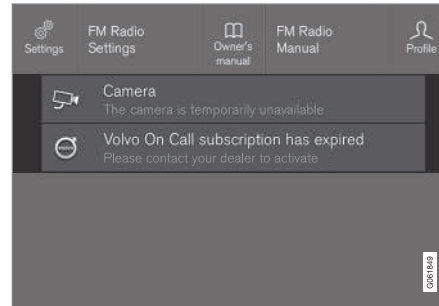

Eksempel på meddelelse i midterdisplayets topvisning.

På midterdisplayet vises meddelelser med lavere prioritet for føreren.

De fleste meddelelser vises over midterdisplayets statuslinje. Efter et stykke tid, eller når meddelelsen er behandlet, hvis det er nødvendigt, forsvinder meddelelsen fra statuslinjen. Hvis en meddelelse skal gemmes, lægger den sig i topvisningen på midterdisplayet.

Meddelelsens udformning kan variere og kan vises sammen med grafik, symboler eller knapper, f.eks. for at aktivere/deaktivere en funktion, der er knyttet til meddelelsen.

Pop op-meddelelser

I nogle tilfælde vises en meddelelse i form af et pop op-vindue. Pop op-meddelelser har højere prioritet end meddelelser, der vises på statuslinjen, og kræver bekræftelse/behandling, før de forsvinder.

Relaterede oplysninger

- Håndtere meddelelser på midterdisplayet (s. 138)
- Håndtere meddelelser gemt fra midterdisplayet (s. 138)
- Meddelelse på førerdisplay (s. 103)

Håndtere meddelelser på midterdisplayet

Meddelelser på midterdisplayet håndteres på midterdisplayets visninger.

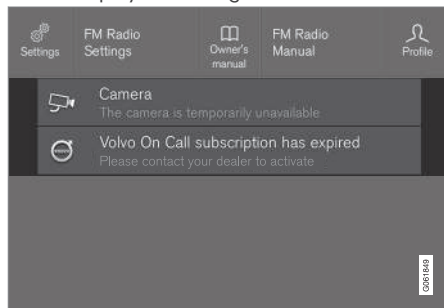

Eksempel på meddelelse i midterdisplayets topvisning.

Nogle meddelelser på midterdisplayet har en knap (eller flere knapper i pop op-meddelelser) til f.eks. at aktivere/deaktivere en funktion, der er knyttet til meddelelsen.

Håndtere en ny meddelelse

For meddelelser med knapper:

- Tryk på knappen for at udføre handlingen, eller lad meddelelsen lukke automatisk efter et stykke tid.
 - > Meddelelsen forsvinder fra statuslinjen.

For meddelelser uden knapper:

- Luk meddelelsen ved at trykke på den, eller lad meddelelsen lukke automatisk efter et stykke tid.
 - > Meddelelsen forsvinder fra statuslinjen.

Hvis en meddelelse skal gemmes, lægger den sig i topvisningen på midterdisplayet.

Relaterede oplysninger

- Meddelelse på midterdisplayet (s. 137)
- Håndtere meddelelser gemt fra midterdisplayet (s. 138)
- Meddelelse på førerdisplay (s. 103)

Håndtere meddelelser gemt fra midterdisplayet

Meddelelser, der er gemt fra fører- og midterdisplayet, håndteres i begge tilfælde på midterdisplayet.

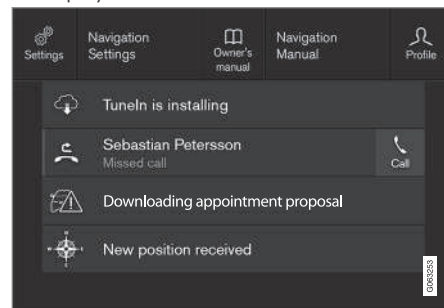

Eksempel på gemte meddelelser og valgmuligheder i topvisningen.

Meddelelser, der er blevet vist på midterdisplayet, og som skal gemmes, lægges i midterdisplayets topvisning.

Læse gemt meddelelse

1. Åbn topvisningen på midterdisplayet.
 - > En liste over gemte meddelelser vises. Meddelelser med en pil til højre kan udvides.
2. Tryk på en meddelelse for at udvide/minimere.
 - > Mere information om meddelelsen vises på listen, og illustrationen til venstre i appen viser oplysninger om meddelelsen i grafisk form.

Håndtere gemt meddelelse

Nogle meddelelser har en knap til f.eks. at aktivere/deaktivere en funktion, der er knyttet til meddelelsen.

- Tryk på knappen for at udføre handlingen.

Gemte meddelelser i topvisningen slettes automatisk, når bilen slukkes.

Relaterede oplysninger

- Meddelelse på midterdisplayet (s. 137)
- Håndtere meddelelser på midterdisplayet (s. 138)
- Meddelelse på førerdisplay (s. 103)

Head-up-display*

Head-up-displayet er et supplement til bilens førerdisplay og projicerer information fra førerdisplayet op på forruden. Det projicerede billede kan kun ses fra førerens position.



Head-up-displayet viser advarsler og information om hastighed, fartpilotfunktioner, navigation osv. i førerens synsfelt. Også trafikskiltinformation og information om indgående telefonopkald kan vises på Head-up-displayet.

i OBS

Førerens mulighed for at se oplysningerne på head-up-displayet forringes af

- brug af polariserede solbriller
- en kørestilling, hvor føreren ikke sidder midt i sædet
- genstande på displayenhedens dækglas
- ugunstige lysforhold.

i VIGTIGT

Displayenheden, hvor oplysningerne projiceres fra, sidder i instrumentpanelet. For at undgå skader på displayenhedens dækglas må ingen genstande anbringes på dækglasset, og ingen genstande må falde ned på det.

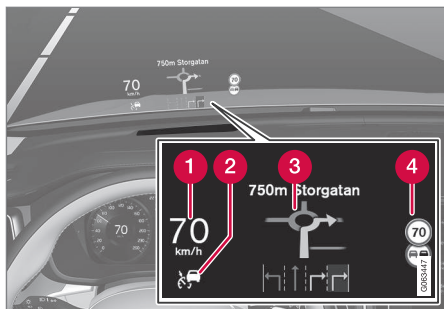

Eksempler på, hvad der kan blive vist på displayet.

- 1 Hastighed
- 2 Fartpilot
- 3 Navigation
- 4 Trafikskilte

Et antal symboler kan vises midlertidigt på head-up-displayet, f.eks.:



Hvis advarselssymbolet tændes:
Læs advarselmeddelelsen på førerdisplayet.



Hvis informationssymbolet tændes:
Læs meddelelsen på førerdisplayet.



Snefnugsymbolet tændes ved risiko for isslag.

i OBS

Nogle synsfejl kan ved brug af head-up-displayet forårsage hovedpine og en følelse af spænding.

City Safety på head-up-displayet

Ved en kollisionsadvarsel udskiftes oplysningerne på head-up-displayet med advarselssymbolet for City Safety. Denne grafik tændes, selvom head-up-displayet er slukket.

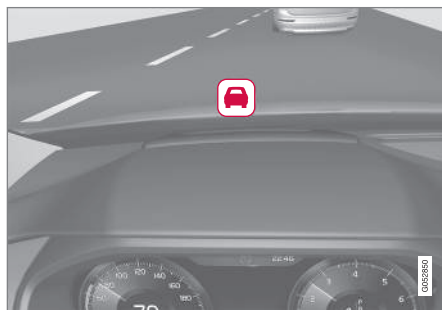

Advarselssymbolet for City Safety blinker for at tiltrække førerens opmærksomhed ved risiko for kollision.

Relaterede oplysninger

- Aktivere og deaktivere head-up-display* (s. 141)
- Rengøring af head-up-display* (s. 635)
- Head-up-display ved udskiftning af forude* (s. 601)

Aktivere og deaktivere head-up-display*

Head-up-displayet kan aktiveres og deaktiveres, når bilen er startet.



Tryk på **Head-up display** i midterdisplayets funktionsvisning. En indikation i knappen lyser, når funktionen er aktiveret.

Relaterede oplysninger

- Indstillinger for head-up-display* (s. 141)
- Head-up-display* (s. 139)

Indstillinger for head-up-display*

Justering af indstillingerne for visning af head-up-display på forruden.

Indstillingerne kan foretages, når bilen er startet, og der vises et projiceret billede på forruden.

Vælg indstillinger for visning

Vælg hvilke funktioner, der skal vises på head-up-displayet.

1. Tryk på **Indstillinger** i midterdisplayets topvisning.
2. Tryk på **My Car** → **Displays** → **Head-up display-valg**.
3. Vælg én eller flere funktioner:
 - **Vis navigation**
 - **Vis Road Sign Information**
 - **Vis Førerstøtte**
 - **Vis telefon**

Indstillingen gemmes som en personlig indstilling i førerprofilen.

Justere lysstyrke og højdeposition



1. Tryk på **Justér Headup display** i midterdisplayets funktionsvisning.
2. Juster det projicerede billedes lysstyrke og højdeposition i førerens synsfelt med knapperne til højre på rattet.

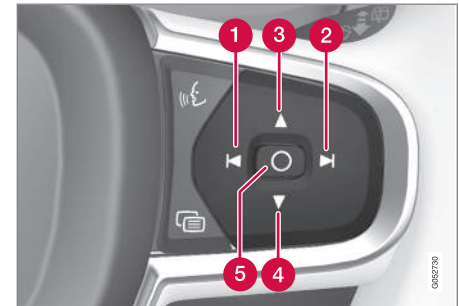

- 1 Mindske lysstyrken
- 2 Øge lysstyrken
- 3 Hæve positionen
- 4 Sænke positionen



5 Bekræft

Grafikkens lysstyrke tilpasses automatisk til lysforholdene i baggrunden. Lysstyrken påvirkes også af justeringen af lysstyrken på bilens øvrige display.

Højdepositionen kan lagres i hukommelsesfunktionen for el-betjent* forsæde med knapsættet i førerdrøren.

Kalibrer den vandrette position

Kalibrering af head-up-displayets vandrette position kan være nødvendig i forbindelse med udskiftning af forruden eller displayenheden. Kalibreringen betyder, at det projicerede billede drejes mod uret eller med uret.

1. Tryk på **Indstillinger** i midterdisplayets topvisning.
2. Vælg **My Car** → **Førerdisplay** → **Head-up display-valg** → **Kalibrering af head-up display**.
3. Kalibrer billedets vandrette position med knapperne til højre på rattet.

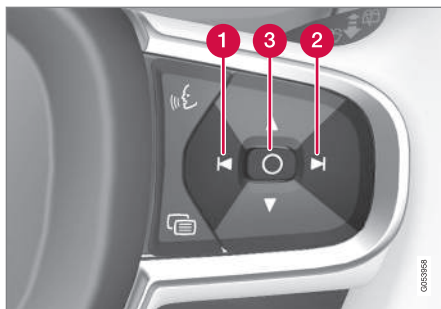

- 1 Roter mod uret
- 2 Roter med uret
- 3 Bekræft

Relaterede oplysninger

- Head-up-display* (s. 139)
- Aktivere og deaktivere head-up-display* (s. 141)
- Førerprofiler (s. 133)
- Lagre position for sæde, sidespejle og head-up-display* (s. 182)

Stemmestyring

Stemmestyring¹⁵ giver mulighed for at styre funktioner i bilen, fx klima anlægget, radio eller en Bluetooth-tilsluttet telefon med talekommandoer. I biler udstyret med Sensus Navigation* kan navigationssystemet også stemmestyres.

Hvad er stemmestyring?

Stemmestyring er en støtte, som kan lette anvendelsen af forskellige kommandoer i din bil. Den fungerer i princippet som en almindelig applikation, hvor man indtaster oplysninger i en bestemt rækkefølge, med henblik på at udføre en opgave, men i stedet for at skrive på et tastatur anvendes stemmekommandoer. Derfor kan det være en god ide at sætte sig ind i, hvordan og i hvilken rækkefølge en stemmekommando skal indtales for at få et ønskværdigt resultat.

Med stemmestyringssystemet kan du kontrollere visse infotainment- og klimafunktioner via stemmekommandoer. Systemet kan svare med tal og ved at vise information på førerdisplayet.

¹⁵ Gælder visse markeder.

⚠ ADVARSEL

Føreren er altid i sidste ende ansvarlig for, at køretøjet føres på en sikker måde, og at alle gældende færdselsregler følges.

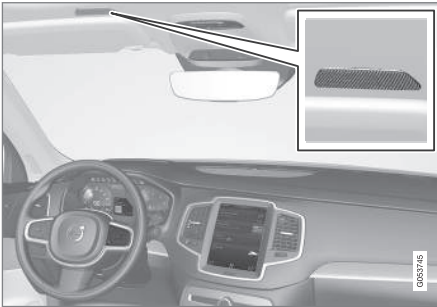

Stemmestyringssystemets mikrofon

Systemopdatering

Stemmestyringssystemet forbedres løbende. Det anbefales altid at have den seneste version installeret.

Hent opdateringer på support.volvocars.com.

Relaterede oplysninger

- Brugte stemmestyring (s. 143)
- Stemmestyring af telefon (s. 145)
- Stemmestyre radio og medier (s. 145)
- Stemmestyring af klima (s. 197)
- Indstillinger for stemmestyring (s. 146)

Bruge stemmestyring**Starte stemmestyring¹⁶**

For at give kommandoerne via stemmestyring får man en "dialog" med systemet. Tryk på ratknappen til stemmestyring  for at aktivere systemet og indlede en dialog med stemmekommandoer. Efter

at du har trykket på knappen høres en biplyd og stemmestyringssymbolet vises på førerdisplayet.

Dette viser, at systemet er begyndt at lytte, og at du kan begynde at indtale kommandoer. Så snart du begynder at tale, trænes systemet i at genkende og forstå din stemme, dette tager nogle sekunder og sker automatisk, hvilket betyder, at du ikke behøver at starte nogen stemmetræning manuelt.

Tænk på følgende:

- Tal med normal stemme i sædvanligt tempo efter tonen.
- Undgå at tale, når systemet svarer (systemet kan ikke høre kommandoerne i dette tidsrum).
- Undgå baggrundsstøj i kabinen ved at have døre, ruder og panoramatag* lukket.



Generelt fungerer systemet på en sådan måde, at det lytter efter en grundkommando,

som senere følges af mere detaljerede kommandoer, som specificerer, hvad det er, systemet skal udføre.

Lydstyrken på systemet ændres ved at dreje på lydstyrkeknappen, når stemmen taler. Andre knapper kan anvendes under stemmestyring. Dog er øvrig lyd slået fra under dialog med systemet, hvilket betyder, at der ikke kan udføres nogen funktioner, der er koblet til lyd, ved hjælp af knapperne.

Afbryde stemmestyring

Stemmestyring kan afbrydes på forskellig måde:

- Tryk et kort tryk på  og sig "Cancel".
- Tryk et langt tryk på knappen for stemmestyring , indtil der høres to bip-lyde. Dette afbryder stemmestyringen, selv når systemet taler.

Stemmestyringen afbrydes også, hvis du ikke svarer under en dialog. Først vil systemet spørge tre gange efter et svar, og hvis svar helt udebliver, afbrydes stemmestyringen automatisk.

For at fremskynde kommunikationen og springe over opfordringer fra systemet, tryk på stemmeknappen for stemmestyring . Dette afbryder systemstemmen, og du kan sige den næste kommando.



◀ Eksempel på stemmestyring

- Tryk på .
- Sig "Call [Fornavn] [Efternavn] [nummerkategori]" fx "Call Robyn Smith Mobil".
 - > Systemet ringer den valgte kontakt op fra telefonbogen. Hvis kontakten har flere telefonnumre (f.eks. hjem, mobil, arbejde), skal den rette kategori nævnes.

Kommandoer/sætninger

Følgende kommandoer kan oftest benyttes uanset situation:

- "Repeat" – gentager den sidste stemmevejledning i den igangværende dialog.
- "Cancel" – afbryder dialogen.¹⁷
- "Help" – Starter en hjælpedialog. Systemet svarer med kommandoer, der kan anvendes i den aktuelle situation, en opfordring eller et eksempel.

Kommandoer for bestemte funktioner, såsom telefon og radio, beskrives i de relevante afsnit.

Tal

Talkommandoer angives forskelligt, afhængigt af hvilken funktion der skal styres:

- Telefon- og postnumre** skal siges individuelt, tal for tal, fx "nul, tre, et, to, to, fire, fire tre" (03122443).
- Husnumre** kan siges individuelt eller i gruppe, fx to, to" eller "toogyve" (22). For engelsk og hollandsk kan flere grupper siges efter hinanden, fx "toogyve, toogyve" (22 22). For engelsk kan også "dobbelt" eller "tredobbelt" bruges, fx dobbelt nul" (00). Numre kan angives inden for intervallet 0-2300.
- Frekvenser** kan siges "otteoghalvfems komma otte" (98,8), "hundredefire komma to" eller "hundredefire komma to" (104,2).

Hastighed og gentagelsestilstand

Hastigheden kan justeres, hvis systemet taler for hurtigt.

Gentagelsestilstand kan slås til, for at systemet skal gentage det, du har sagt.

For at ændre hastigheden eller aktivere/deaktivere gentagelsestilstand:

- Tryk på **Indstillinger** i topvisningen.

- Tryk på **System** → **Stemmestyring**, og vælg indstillingen.

- **Gentag stemmekommando**
- **Talehastighed**

Relaterede oplysninger

- Stemmestyring (s. 142)
- Stemmestyring af telefon (s. 145)
- Stemmestyre radio og medier (s. 145)
- Stemmestyring af klima (s. 197)
- Indstillinger for stemmestyring (s. 146)

¹⁶ Gælder visse markeder.

¹⁷ Bemærk, at dette kun afbryder dialogen, når systemet ikke taler. For at gøre det skal du trykke med et langt tryk på , indtil der høres to bip-lyde.

Stemmestyring af telefon¹⁸

Ring til en kontakt, få meddelelser oplæst eller dikter korte meddelelser med stemmestyringskommandoen til en Bluetooth-tilsluttet telefon.

For at angive en kontakt i telefonbogen skal stemmekommandoen inkludere de kontaktoplysninger, der er angivet i telefonbogen. Hvis en kontakt, f.eks. **Robyn Smith**, har flere telefonnumre, kan også nummerkategorien angives, f.eks. **Privat** eller **Mobil**: "**Call Robyn Smith Mobil**".

Tryk på **☎**, og sig en af følgende kommandoer:

- "**Call [kontakt]**" – ringer til den valgte kontakt fra telefonbogen.
- "**Call [telefonnummer]**" – ringer til telefonnummer.
- "**Recent calls**" – viser opkaldslisten.
- "**Read message**" – meddelelsen læses op. Hvis der er flere meddelelser – vælg hvilken meddelelse, der skal læses op.
- "**Message to [kontakt]**" - brugeren bedes om at sige en kort meddelelse. Derefter læses meddelelsen op, og brugeren kan vælge at sende¹⁹ eller ændre meddelelsen. For denne funktion skal bilen være tilsluttet til internettet.

Relaterede oplysninger

- Stemmestyring (s. 142)
- Bruge stemmestyring (s. 143)
- Stemmestyre radio og medier (s. 145)
- Stemmestyring af klima (s. 197)
- Indstillinger for stemmestyring (s. 146)
- Internetforbundet bil* (s. 526)

Stemmestyre radio og medier²⁰

Her følger kommandoerne for stemmestyring af radio og medieafspillere.

Tryk på **📻**, og sig en af følgende kommandoer:

- "**Media**" – starter en dialog for medier og radio, og viser eksempler på kommandoer.
- "**Play [kunstner]**": Afspiller musik af en valgt kunstner.
- "**Play [sangtitel]**": Afspiller den valgte sang.
- "**Play [sangtitel] fra [album]**": Afspiller den valgte sang fra det valgte album.
- "**Play [TV-kanalnavn]**" – starter den valgte TV-kanal*²¹.
- "**Play [radiostation]**": Starter den valgte radiostation.
- "**Tune to [frekvens]**": Starter den valgte radiofrekvens i det aktive radiobånd. Hvis ingen radiokilde er aktiveret, startes FM-båndet som standard.
- "**Tune to [frekvens] [frekvensbånd]**": Starter den valgte radiofrekvens på det valgte radiobånd.
- "**Radio**" – Starter FM-radio
- "**Radio FM**" – Starter FM-radio

¹⁸ Gælder visse markeder.

¹⁹ Kun visse telefoner kan sende meddelelser via bilen. For information om, hvilke telefoner, som er kompatible, se support.volvocars.com.



- ◀ • "DAB" – Starter DAB-radio*.
- "TV" – Starter afspilning fra TV*²¹.
- "CD" – Starter afspilning fra CD*.
- "USB" – Starter afspilning fra USB.
- "iPod" – Starter afspilning fra iPod.
- "Bluetooth" – Starter afspilning fra en Bluetooth-tilsluttet mediekilde.
- "Similar music": Afspiller musik fra USB-tilsluttede enheder, der ligner den musik, der afspilles.

Relaterede oplysninger

- Stemmestyring (s. 142)
- Brug stemmestyring (s. 143)
- Stemmestyring af telefon (s. 145)
- Stemmestyring af klima (s. 197)
- Indstillinger for stemmestyring (s. 146)

Indstillinger for stemmestyring²²

Her vælges indstillinger for stemmestyrings-systemet.

Indstillinger → System → Stemmestyring

Der kan udføres indstillinger inden for følgende områder:

- Gentag stemmekommando
- Køn
- Talehastighed

Lydindstillinger

Vælg lydindstillinger under:

Indstillinger → Lyd → Lydstyrker for systemlyde → Stemmestyring

Sprogindstillinger

Stemmestyring er ikke mulig for alle sprog. Tilgængelige sprog for stemmestyring er markeret med et ikon på listen over sprog - .

Ændring af sproget har også indflydelse på menu-, meddelelses- og hjælpetekster.

Indstillinger → System → Systemsprog og enheder → Systemsprog

Relaterede oplysninger

- Stemmestyring (s. 142)
- Brug stemmestyring (s. 143)
- Stemmestyring af telefon (s. 145)
- Stemmestyring af klima (s. 197)
- Stemmestyre radio og medier (s. 145)
- Lydindstillinger (s. 490)
- Ændre systemsproget (s. 129)

²⁰ Gælder visse markeder.

²¹ Gælder visse markeder.

²² Gælder visse markeder.

BELYSNING

Lyspanel

De forskellige lysknapper betjener både ud- og indvendig belysning. Med venstre kontakt-arm aktiveres og justeres de udvendige lys. Med fingerhjulet i instrumentpanelet justeres lysstyrken i kabinen.

Udvendig belysning

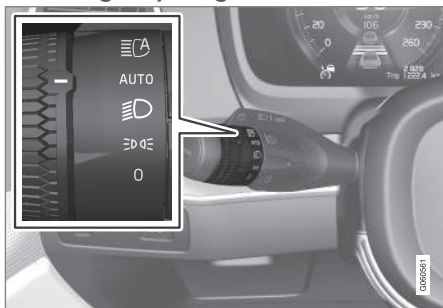

Drejering i venstre kontaktarm.

Når bilens elsystem er i tændingstilstand, II gælder følgende funktioner for drejeringens forskellige positioner:

Position	Betydning
0	Kørellys. Overhalingslys kan bruges.
	Kørellys og positionslys. Positionslys, når bilen er parkeret. ^A Overhalingslys kan bruges.
	Nærlys og positionslys. Fjernlys kan aktiveres. Overhalingslys kan bruges.

Position	Betydning
AUTO	Kørellys og positionslys i dagslys. Nærlys og positionslys i svagt dagslys eller mørke, eller når tågelyset foran* eller bagpå er tændt. Funktionen automatisk fjernlys kan aktiveres. Fjernlyset kan aktiveres, når nærlyset er tændt. Overhalingslys kan bruges.
	Automatisk fjernlys til/fra.

^A Hvis bilen er i gang, men holder stille, kan drejeringen skiftes til positionen fra anden position for kun at tænde positionslysene i stedet for anden belysning.

Volvo anbefaler, at position **AUTO** bruges, når bilen køres.

ADVARSEL

Bilens lyssystem kan ikke i alle situationer afgøre, hvornår dagslyset er for svagt eller tilstrækkeligt stærkt, f.eks. i tåge og regn.

Føreren er altid ansvarlig for, at bilen køres med et trafik sikkert lys og i overensstemmelse med færdselslovgivningen.

Fingerhjul i instrumentpanel



Fingerhjul (til venstre) til justering af interiørets lysstyrke.

Relaterede oplysninger

- Justere lysfunktioner via midterdisplayet (s. 149)
- Indvendig belysning (s. 157)
- Positionslys (s. 149)
- Brug af blinklys (s. 153)
- Brug af fjernlys (s. 151)
- Nærlys (s. 151)
- Tågebaglys (s. 155)
- Aktive kurvelys* (s. 154)
- Bremselygte (s. 155)
- Nødbremselys (s. 156)
- Advarselsblinklys (s. 156)

Justere lysfunktioner via midterdisplayet

Flere lysfunktioner kan justeres og aktiveres via midterdisplayet. Dette gælder f.eks. automatisk fjernlys, orienteringslys og tryghedsbelysning.

1. Tryk på **Indstillinger** i midterdisplayets topvisning.
2. Tryk på **My Car** → **Lygter og belysning**.
3. Vælg **Udvendig belysning** eller **Indvendig belysning** og vælg derefter den funktion, som du ønsker at justere.

Relaterede oplysninger

- Lyspanel (s. 148)
- Automatisk fjernlys (s. 152)
- Brug af orienteringslys (s. 157)
- Varighed for ankomstlys (s. 157)
- Brug af blinklys (s. 153)
- Ændre indstillinger i midterdisplayets topvisning (s. 129)
- Funktionsvisning på midterdisplayet (s. 119)

Positionslys

Positionslyset kan bruges, for at andre trafikanter kan se bilen, hvis den holder stille eller er parkeret. Positionslyset tændes med kontakarmens drejning.

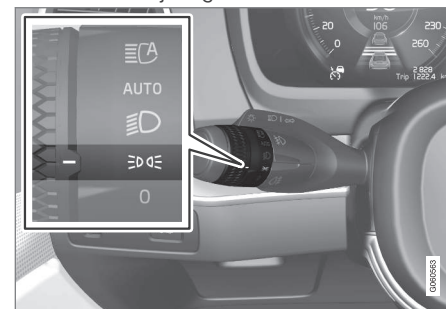

Kontaktarmens drejning i positionen for positionslys.

Stil drejeringen i position **☰☑☑** - positionslyset tændes (nummerpladelyset tændes samtidigt).

Hvis bilens el-system er i tændingsposition **II**, lyser kørelyset i stedet for de forreste positionslys. Når drejeringen er i denne position, er positionslysene tændt, uanset hvilken tændingsposition bilens elektriske system er i.

Hvis bilen er i gang, men holder stille, kan drejeringen skiftes til positionen for positionslys **☰☑☑** fra anden position for alene at tænde positionslyset i stedet for anden belysning.



- ◀ Ved kørsel i mere end 30 sekunder i op til 10 km/t (ca. 6 mph), eller hvis hastigheden overstiger 10 km/t (ca. 6 mph), tændes kørelyset. Føreren bør dreje til en anden position end .

Når det er mørkt udenfor, og bagklappen åbnes, tændes de bageste positionslys (hvis de ikke allerede er tændt) for at gøre bagvedkørende opmærksomme. Dette sker uanset, hvilken position drejeringen står i, eller hvilken tændingsposition bilens elsystem er i.

Relaterede oplysninger

- Lyspanel (s. 148)
- Tændingspositioner (s. 432)

Kørelys

Bilen har sensorer, der registrerer lysforholdene i omgivelserne. Med kontaktarmens drejering i position **0**,  eller **AUTO**, og når bilens elsystem er i tændingsposition **II**, lyser kørelyset. I position **AUTO** skifter lygterne automatisk til nærlys i svagt dagslys eller mørke.

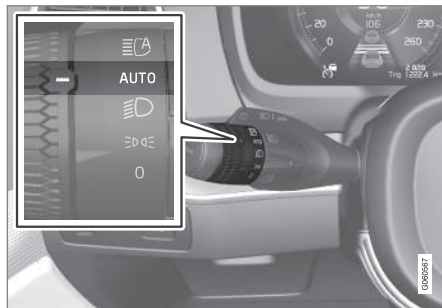

Kontaktarmens drejering i position **AUTO**.

Med kontaktarmens drejering i position **AUTO** lyser kørelyset (DRL¹), når bilen kører i dagslys. Bilen skifter automatisk fra kørelys til nærlys i svagt dagslys eller mørke. Der skiftes også til nærlys, hvis tågelyset foran* eller bagpå tændes.

ADVARSEL

Systemet er et hjælpemiddel til at spare energi - det kan ikke i alle situationer afgøre, hvornår dagslyset er for svagt eller tilstrækkelig stærkt, f.eks. ved tåge og regn.

Føreren er altid ansvarlig for, at bilen køres med et trafik sikkert korrekt lys og i overensstemmelse med færdselslovgivningen.

Relaterede oplysninger

- Lyspanel (s. 148)
- Tændingspositioner (s. 432)
- Nærlys (s. 151)

¹ Daytime Running Lights

Nærlys

Ved kørsel med kontaktarmens drejering i position **AUTO** tændes nærlyset automatisk i svagt dagslys eller mørke, når bilens elsystem er i tændingsposition II.

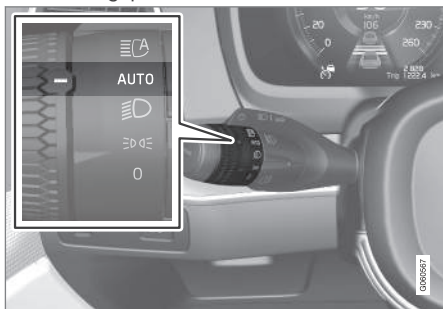

Kontaktarmens drejering i position **AUTO**.

Med kontaktarmens drejering i position **AUTO** tændes nærlyset også automatisk, hvis tågebaglyset tændes.

Med kontaktarmens drejering i positionen  lyser nærlyset altid, når bilens elsystem er i tændingsposition II.

Tunneldetektering

Bilen registrerer, når den kører i en tunnel og skifter så fra kørellys til nærlys.

Bemærk, at drejeringen i venstre kontaktarm skal stå i stilling **AUTO**, for at tunneldetekteringen skal fungere.

Relaterede oplysninger

- Lyspanel (s. 148)
- Tændingspositioner (s. 432)
- Kørellys (s. 150)

Bruge fjernlys

Fjernlyset betjenes med venstre kontaktarm. Fjernlyset er bilens kraftigste lys og bør bruges under kørsel i mørke for at forbedre udsynet, så længe det ikke blænder andre trafikanter.

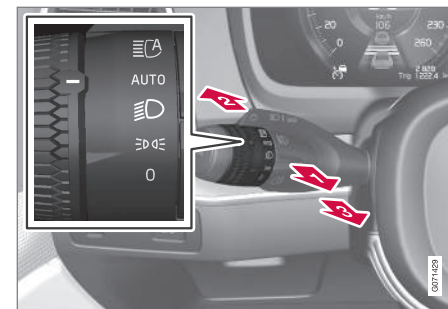



Kontaktarm med drejering.

Overhalingsslys

- 1 Føjr kontaktarmen let bagud til positionen for overhalingsslys. Fjernlyset lyser, indtil armen slippes.

Fjernlys

- 2 Fjernlyset kan aktiveres, når kontaktarmens drejering står i position **AUTO** ² eller . Aktiver fjernlyset ved at føre kontaktarmen fremad.
- 3 Deaktiver ved at føre kontaktarmen bagud.

- « Når fjernlyset er tændt, lyser symbolet  på førerdisplayet.

Relaterede oplysninger

- Lyspanel (s. 148)
- Automatisk fjernlys (s. 152)

Automatisk fjernlys

Automatisk fjernlys er en funktion, som med en kamerasensor i forrudens overkant registrerer modkørende trafikers forlygter eller forankørende køretøjers baglygter, og skifter fra fjernlys til nærlys.





Symbolet  repræsenterer automatisk fjernlys.

Funktionen kan aktiveres ved kørsel i mørke, når bilens hastighed er ca. 20 km/t (ca. 12 mph) eller højere. Funktionen kan også tage hensyn til gadebelysning. Når kamerasensoren ikke længere registrerer et modkørende eller forankørende køretøj, tændes fjernlyset igen efter et sekund.

Aktivere automatisk fjernlys

Automatisk fjernlys aktiveres og deaktiveres ved at dreje venstre kontaktarm til position

. Drejeringen går derefter tilbage til position **AUTO**. Når automatisk fjernlys er aktiveret, lyser symbolet  hvidt på førerdisplayet. Når fjernlyset er tændt, lyser symbolet blå.

Deaktivering af automatisk fjernlys, når fjernlyset er tændt, medfører at belysningen straks omstilles til nærlys.

Adaptiv funktion

For biler med LED³-forlygter* har det automatiske fjernlys adaptiv funktion⁴. Det betyder, at lyskeglen, til forskel fra hvad der sker ved konventionel nedblænding, fortsætter med at lyse med fjernlys på begge sider af modkørende eller forankørende køretøjer. Kun den del af lyskeglen, der peger direkte på køretøjet, blændes ned.

² Når nærlyset er tændt.

³ Lysdiode (Light Emitting Diode)

⁴ Afhængig af bilens udstyrsniveau.

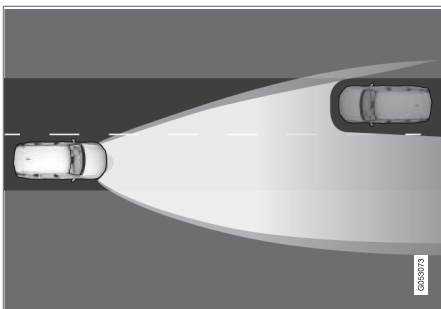

Adaptiv funktion: Nærlys direkte mod modkørende køretøjer, men fortsat fjernlys på begge sider af køretøjet.

Hvis fjernlyset er delvis nedblændet, dvs. hvis lyskeglen lyser med noget mere end nærlys, lyser symbolet  på førerdisplayet blåt.

Begrænsninger for automatisk fjernlys

Kamerasensoren, som funktionen er baseret på, har begrænsninger.



Hvis dette symbol sammen med meddelelsen **Aktivt fjernlys** midlertidigt ikke tilgængeligt vises på førerdisplayet, skal skift mellem nærlys og fjernlys foretages manuelt.

Symbolet  slukkes, når meddelelsen vises.



Det samme gælder, hvis dette symbol vises sammen med meddelelsen **Forrudesensor Sensor blokeret, se instruktionsbog.**

Automatisk fjernlys kan være midlertidigt utilgængeligt, f.eks. i situationer med tæt tåge eller kraftigt regn. Når automatisk fjernlys igen bliver tilgængeligt, eller forrudesensorene ikke længere er blokerede, slukkes meddelelsen, og symbolet  tændes.

ADVARSEL

Automatisk fjernlys er et hjælpemiddel til at anvende de bedst mulige lys under gunstige vilkår.

Føreren er altid ansvarlig for manuelt at skifte mellem fjern- og nærlys, når trafiksituationen eller vejrforholdene kræver det.

Relaterede oplysninger

- Lyspanel (s. 148)
- Bruge fjernlys (s. 151)
- Begrænsninger for kamera- og radarenhed (s. 333)

Bruge blinklys

Bilens blinklys betjenes med venstre kontaktarm. Blinklyspærrerne blinker tre gange eller kontinuerligt, alt efter hvor langt op eller ned armen føres.

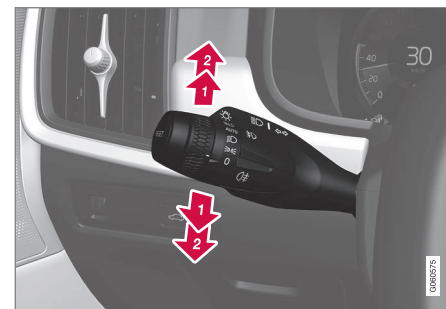

Blinklys.

Kort blinksekvens

- ➔ Før kontaktarmen opad eller nedad til første position, og slip den. Blinklyspærrerne blinker tre gange. Hvis funktionen deaktiveres via midterdisplayet, blinker lamperne en gang.



i OBS

- Denne automatiske blinksekvens kan afbrydes ved straks at føre kontakarmen i den modsatte retning.
- Hvis symbolet for blink på førerdisplayet blinker hurtigere end normalt - se meddelelsen på førerdisplayet.

Kontinuerlig blinksekvens

2 Før kontakarmen opad eller nedad til yderstillingen.

Armen bliver stående i denne stilling og føres tilbage manuelt eller automatisk af rattets bevægelse.

Relaterede oplysninger

- Advarselsblinklys (s. 156)
- Justere lysfunktioner via midterdisplayet (s. 149)

Aktive kurvelys*

Aktive kurvelys er konstrueret til at give ekstra belysning i sving og vejkryds. En bil med LED⁵-lygter* kan have aktive kurvelys, afhængig af bilens udstyrsniveau.

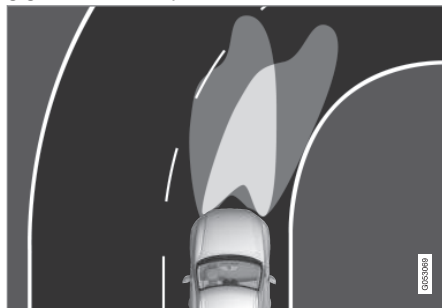

Lyskegle med funktionen slået fra (venstre), henholdsvis slået til (højre).

De aktive kurvelys følger rattets bevægelser for at give ekstra belysning i sving og vejkryds og kan derved give føreren bedre udsyn.

Funktionen aktiveres automatisk, når bilen startes. Ved fejl i funktionen lyser symbolet  på førerdisplayet, og der vises samtidig en forklarende tekst.

Funktionen er kun aktiv i svagt dagslys eller mørke, og kun når bilen er i bevægelse og nærløst er tændt.

Deaktivere/aktivere funktionen

Funktionen, der er aktiveret, når bilen leveres fra fabrikken, kan deaktiveres/aktiveres via midterdisplayets funktionsmenu:

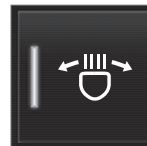

Tryk på knappen **Aktivt kurvelys**.

Relaterede oplysninger

- Justere lysfunktioner via midterdisplayet (s. 149)

⁵ Lysdiode (Light Emitting Diode)

Tågebaglys

Tågebaglyset lyser betydeligt kraftigere end normale baglygter og bør kun bruges, når sigtbarheden er nedsat på grund af tåge, sne, røg eller støv, således at andre trafikanter på et tidligt tidspunkt kan se det forankørende køretøj.



Knap for tågebaglys.

Tågebaglyset består af en lygte bagpå i førersiden.

Tågebaglyset kan kun tændes, når tændingsposition II er aktiveret samt når kontaktarmens drejning står i position **AUTO** eller **☰**.

Tryk på knappen for at tænde/slukke. Symbolet **☰** lyser på førerdisplayet, når tågebaglyset er tændt.

Tågebaglygterne slukkes automatisk, når bilen slukkes, eller når kontaktarmen er i stilling

0 eller **☰**.

i OBS

Bestemmelser for brug af tågebaglys varierer fra land til land.

Relaterede oplysninger

- Lyspanel (s. 148)
- Tændingspositioner (s. 432)

Bremselygte

Bremselygterne tændes automatisk ved bremsning.

Bremselygterne tændes, når bremsepedalen trædes ned, og når bilen bremses automatisk af et førerstøttesystem.

Relaterede oplysninger

- Nødbremselys (s. 156)
- Bremsfunktioner (s. 435)
- Førerstøttesystemer (s. 276)

Nødbremselys

Nødbremselys aktiveres for at gøre bagvedkørende køretøjer opmærksomme på en kraftig opbremsning.

Denne funktion betyder, at bremselyset blinker i stedet for - som ved normal bremsning - at lyse konstant.

Nødbremselysene aktiveres ved en kraftig opbremsning, eller hvis ABS-systemet aktiveres ved høje hastigheder.

Efter nedbremsning til lav hastighed, og føreren har sluppet bremsen, går bremselyset over til at lyse normalt.

Samtidigt tændes bilens advarselsblinklys. De blinker, indtil føreren accelererer bilen op til en højere hastighed igen, eller slukker for bilens katastrofeblink.

Relaterede oplysninger

- Bremselygte (s. 155)
- Driftsbremsen (s. 435)
- Advarselsblinklys (s. 156)

Advarselsblinklys

Advarselsblinklys advarer andre trafikanter ved, at alle bilens blinklys aktiveres samtidigt. Funktionen kan bruges til at advare i tilfælde af en fare i trafikken.

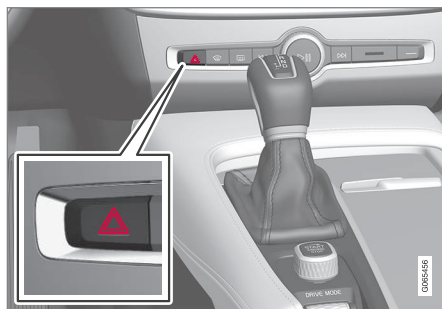

Knap for advarselsblinklys.

Advarselsblinklysene aktiveres ved at trykke knappen ind.

Advarselsblinklysene aktiveres automatisk, når bilen er bremsat så kraftigt, at nødbremselysene er aktiveret, og hastigheden er lav. Advarselsblinklysene begynder at blinke, når nødbremselysene er ophørt med at blinke, og slukkes automatisk, når bilen sættes i gang igen, samt når knappen trykkes ind.

i OBS

Bestemmelserne for brug af advarselsblinklys kan variere fra land til land.

Relaterede oplysninger

- Nødbremselys (s. 156)
- Brug blinklys (s. 153)

Brug af orienteringslys

Noget af den udvendige belysning kan holdes tændt og fungere som orienteringslys, efter at bilen er låst.

Sådan aktiveres funktionen:

1. Sluk for bilen.
2. Før venstre kontaktarm fremad mod instrumentpanelet, og slip.
3. Stig ud af bilen, og lås døren.
 - > Et symbol på førerdisplayet tændes for at vise, at funktionen er aktiveret, og udvendig belysning tændes: Positionslys, forlygter, nummerpladelys samt belysning i udvendige håndtag*.

Tidsrummet, som orienteringslyset skal være tændt, kan indstilles via midterdisplayet.

Relaterede oplysninger

- Justere lysfunktioner via midterdisplayet (s. 149)
- Varighed for ankomstlys (s. 157)

Varighed for ankomstlys

Tryghedsbelysningen tændes, når bilen låses op, og benyttes til at tænde bilens lys på afstand.

Funktionen aktiveres, når fjernbetjeningen benyttes til oplåsning. I dagslys aktiveres positionslys, indvendige loftslamper, gulvbelysning og belysning i bagagerum/lastrum. I svagt dagslys eller mørke aktiveres desuden nummerpladelys og belysning i udvendige håndtag* med lyskilden rettet mod jorden.

Belysningen holdes tændt i ca. 2 minutter, hvis ingen af dørene åbnes. Hvis en dør åbnes inden for aktiveringstiden, forlænges tiden for den indvendige belysning og belysningen i udvendige håndtag*.

Funktionen kan aktiveres og deaktiveres via midterdisplayet.

Relaterede oplysninger

- Justere lysfunktioner via midterdisplayet (s. 149)
- Brug af orienteringslys (s. 157)
- fjernbetjening (s. 233)

Indvendig belysning

Kabinen er udstyret med flere forskellige typer belysning, f.eks. almen belysning og justerbar dekorationsbelysning og læselys.

Al belysning i kabinen kan tændes og slukkes manuelt i mindst 5 minutter efter at:

- bilen er slukket, og dens elsystem er i tændingsposition **O**
- bilen er låst op, men er ikke startet endnu.

Loftsllys foran



Knapper i loftskonsollen til læselamperne foran og kabinebelysning.

- 1 Læselampe i venstre side
- 2 Kabinebelysning
- 3 Automatik for kabinebelysning
- 4 Læselampe i højre side



« Læselys

Læselamperne i højre og venstre side tændes eller slukkes med et kort tryk på den respektive knap i loftskonsollen. Lysstyrken justeres ved at holde knappen trykket ind.

Kabinebelysning

Gulvbelysningen og loftsbelysningen tændes og slukkes med et kort tryk på knappen i loftskonsollen.

Automatik for kabinebelysning

Automatikken aktiveres med et kort tryk på **AUTO**-knappen i loftskonsollen. Med automatikken aktiveret lyser lysindikatoren i knappen, og kabinelyset tændes og slukkes som nedenfor angivet.

Kabinebelysningen tændes, når:

- Bilen låses op
- Bilen slukkes
- En sidedør åbnes.

Kabinebelysningen slukkes, når:

- Bilen låses
- Bilen startes
- En sidedør lukkes.
- En sidedør har stået åben i ca. 2 minutter.

Loftsllys bagi

I den bageste del af bilen er der læselys, der også anvendes som kabinebelysning.



Læselamper over bagsædet.



I en bil med panoramatag* er der to lampeenheder, en på hver side af taget.

Læselamperne tændes og slukkes med et kort tryk på lampens knap. Lysstyrken justeres ved at holde knappen trykket ind.

Handskerumslys

Handskerumslyset henholdsvis tændes og slukkes, når klappen åbnes eller lukkes.

Solskærmens spejllys*

Spejlets lys i solskærmen tændes/slukkes, når låget henholdsvis åbnes eller lukkes.

Jordbelysning*

Jordbelysningen tændes eller slukkes, når den respektive dør åbnes eller lukkes.

Trinbelysning

Tærskelbelysningen tændes eller slukkes, når den en dør åbnes eller lukkes.

Belysning i bagagerum

Lyset i lastrummet tændes eller slukkes, når bagklappen åbnes/lukkes.

Dekorationsbelysning

Det omgivende lys tændes, når dørene åbnes, og slukkes, når bilen låses. Dekorationsbelysningens intensitet kan tilpasses på midterdisplayet, ligesom den kan finjusteres med fingerhjulet i instrumentpanelet.

Stemningsbelysning*

Bilen er udstyret med lysdioder, der gør det muligt at ændre farven på lyset. Dette lys er tændt, når bilen er i gang. Stemningsbelysningens intensitet kan tilpasses på midterdisplayet, ligesom det kan finjusteres med fingerhjulet på instrumentpanelet.

Belysning i opbevaringsrum i dørene

Lysene i dørenes opbevaringsrum tændes, når dørene åbnes, og slukkes, når bilen låses. Lysstyrken kan finjusteres ved hjælp af fingerhjulet på instrumentpanelet.

Belysning i tunnelkonsollens forreste kopholder

Belysningen i de forreste krusholdere tændes, når bilen låses op, og slukkes, når bilen låses. Lysstyrken kan finjusteres ved hjælp af fingerhjulet på instrumentpanelet.

Relaterede oplysninger

- Justere belysning i kabinen (s. 159)
- Lyspanel (s. 148)
- Tændingspositioner (s. 432)
- Kabinens interiør (s. 574)

Justere belysning i kabinen

Belysningen i bilen lyser forskelligt, afhængigt af tændingspositionen. Kabinerbelysningen kan justeres med et fingerhjul på instrumentpanelet, og visse lysfunktioner kan også justeres via midterdisplayet.



Med fingerhjulet på instrumentpanelet til venstre for rattet justeres lysstyrken for displaybelysning, knapbelysning, omgivende lys og stemningsbelysning*.

Justere omgivende dekorationsbelysning

1. Tryk på **Indstillinger** i topvisningen på midterdisplayet.
2. Tryk på **My Car → Lygter og belysning → Indvendig belysning**.
3. Vælg mellem følgende indstillinger:
 - Under **Dekorationsbelysningens intensitet**, vælg mellem **Sluk**, **Lav** og **Høj**.
 - Under **Dekorationsbelysningens niveau**, vælg mellem **Nedsat** og **Fuld**.

Justere stemningsbelysning*

Bilen er udstyret med nogle lysdioder, der gør det muligt at ændre farven på lyset. Dette lys er tændt, når bilen er i gang.

Ændre lysets styrke

1. Tryk på **Indstillinger** i topvisningen på midterdisplayet.
2. Tryk på **My Car → Lygter og belysning → Indvendig belysning → Indvendig stemningslys**.
3. Under **Stemningsbelysningens lysstyrke**, vælg mellem **Sluk**, **Lav** og **Høj**.

Ændre lysets farve

1. Tryk på **Indstillinger** i topvisningen på midterdisplayet.
2. Tryk på **My Car → Lygter og belysning → Indvendig belysning → Indvendig stemningslys**.
3. Vælg mellem **Efter temperatur** og **Efter farve** for at ændre lysets farve.

Ved valg af **Efter temperatur** ændres lyset efter den indstillede temperatur i kabinen.

Ved valget **Efter farve** kan underkategorien **Temafarver** anvendes til at justere yderligere.

Relaterede oplysninger

- Indvendig belysning (s. 157)
- Justere lysfunktioner via midterdisplayet (s. 149)
- Tændingspositioner (s. 432)

RUDER, GLAS OG SPEJLE

Ruder, glas og spejle

I bilen er der flere forskellige ruder, glas og spejle. Nogle af bilens ruder er forstærket med laminering.

Forruden har lamineret glas, og til visse af de øvrige glasflader fås lamineret glas som ekstraudstyr. Lamineret glas er forstærket, hvilket giver bedre indbrudsbeskyttelse og forbedrer lydisoleringen i kabinen.

Også panoramataget* har lamineret glas.



Symbolet vises på de ruder, hvor glasset er lamineret¹

Relaterede oplysninger

- Klemmesikring for ruder og solgardiner (s. 162)
- Panoramataget* (s. 169)
- Rudehejs (s. 163)
- Bak- og sidespejle (s. 166)
- Bruge solgardin* (s. 165)
- Head-up-display* (s. 139)
- Brug af forrudeviskere (s. 173)
- Brug af forrude- og forlygtesprinklere (s. 176)

- Aktivere og deaktivere elopvarmning af forruden* (s. 213)
- Aktivere og deaktivere elopvarmning af bagrude og sidespejle (s. 214)

Klemmesikring for ruder og solgardiner

Alle eldrevene ruder og solskærme* har klemmesikring, der udløses, hvis de blokeres af en genstand under åbning eller lukning.

I tilfælde af blokering standser bevægelsen og bakker derefter automatisk til ca. 50 mm (ca. 2 tommer) fra den blokerede stilling (eller til fuld ventilationsstilling).

Det er muligt at forcere klemmesikringen, når lukningen er blevet afbrudt, f.eks. af isdannelse, ved konstant at trykke regulatoren i én og samme retning.

Hvis der er et problem med klemmesikringen, kan man forsøge sig med en genindstillingssekvens.

ADVARSEL

Hvis startbatteriet frakobles, skal funktionen for automatisk åbning og lukning genindstilles for at fungere korrekt. Der skal udføres genindstilling, for at klemmesikringen skal fungere.

Relaterede oplysninger

- Genindstillingssekvens for klemmesikring (s. 163)
- Betjene rudehejs (s. 164)

¹ Gælder ikke for forruden og panoramataget*, der altid er laminerede og derfor ikke har dette symbol.

- Bruge solgardin* (s. 165)
- Betjene panoramatag* (s. 170)

Genindstillingssekvens for klemmesikring

Hvis der skulle opstå et problem med de elektriske funktioner for rudehejsene, kan en genindstillingssekvens testes.

ADVARSEL

Hvis startbatteriet frakobles, skal funktionen for automatisk åbning og lukning genindstilles for at fungere korrekt. Der skal udføres genindstilling, for at klemmesikringen skal fungere.

Hvis problemet fortsætter, eller hvis det drejer sig om panoramatag, kontaktes et værksted².

Nulstil rudehejs

1. Start med vinduet i lukket stilling.
2. Betjen derefter knappen i manuel stilling 3 gange opad mod lukket stilling.
 - > Systemet initieres automatisk.

Relaterede oplysninger

- Klemmesikring for ruder og solgardiner (s. 162)
- Betjene rudehejs (s. 164)
- Bruge solgardin* (s. 165)

Rudehejs

Hver dør har et kontrolpanel til de eldrevne rudehejs. Førerdøren har knapper til betjening af samtlige ruder og aktivering af børnesikkerhedslåsen.



Betjeningspanel på førerdøren.

- 1 Elektrisk børnesikkerhedslås*, der deaktiverer knapperne i bagdørene for at forhindre, at døre eller ruder åbnes indefra.
- 2 Knap for bageste sideruder.
- 3 Knap for forreste sideruder.

² Et autoriseret Volvo-værksted anbefales.



⚠️ ADVARSEL

Børn, andre passagerer eller genstande kan komme i klemme i bevægelige dele.

- Bevæg altid ruderne under opsyn.
- Lad ikke børn lege med betjeningsknapperne.
- Efterlad aldrig et barn alene i bilen.
- Husk altid at afbryde strømmen til rudehejsene ved at sætte bilens elsystem i tændingsposition **0**, og tag derefter fjernbetjeningen med, når bilen forlades.
- Stik aldrig genstande eller legemsdele ud gennem ruder, selvom bilens elsystem er slået helt fra.

Relaterede oplysninger

- Betjene rudehejs (s. 164)
- Klemmesikring for ruder og solgardiner (s. 162)
- Genindstillingssekvens for klemmesikring (s. 163)

Betjene rudehejs

Med kontrolpanelet i førerdøren kan alle rudehejs betjenes - med kontrolpanelerne i de øvrige døre betjenes den tilsvarende rudehejs.

Rudehejsene er udstyret med klemmesikring. Hvis der er et problem med klemmesikringen, kan man forsøge sig med en genindstillingssekvens.

⚠️ ADVARSEL

Børn, andre passagerer eller genstande kan komme i klemme i bevægelige dele.

- Bevæg altid ruderne under opsyn.
- Lad ikke børn lege med betjeningsknapperne.
- Efterlad aldrig et barn alene i bilen.
- Husk altid at afbryde strømmen til rudehejsene ved at sætte bilens elsystem i tændingsposition **0**, og tag derefter fjernbetjeningen med, når bilen forlades.
- Stik aldrig genstande eller legemsdele ud gennem ruder, selvom bilens elsystem er slået helt fra.



Betjening af rudehejs.

- Betjening uden automatik. Før en af knapperne let op eller ned. Rudehejsene bevæger sig op eller ned, så længe knappen holdes i stillingen.
- Betjening med automatik. Før en af knapperne op eller ned til endestillingen, og slip den derefter. Ruden bevæger sig automatisk til sin endestilling.

For at rudehejsene skal kunne bruges, skal tændingspositionen være **I** eller **II**. Efter slukning af bilen kan rudehejsene betjenes i et par minutter, efter tændingen er slået fra, men ikke efter at en dør er blevet åbnet. Der kan kun manøvreres med én knap ad gangen.

Det er også muligt at betjene dem ved hjælp af fjernbetjeningen eller nøglefri åbning* med dørhåndtag.

⚠ ADVARSEL

Sørg for, at børn eller voksne passagerer ikke kommer i klemme, når alle ruder lukkes med fjernbetjening eller nøglefri åbning* med dørhåndtag.

i OBS

En måde at reducere den pulserende vindstøj, når de bageste ruder er åbne, er at åbne de forreste ruder lidt.

i OBS

Ruderne kan ikke åbnes ved hastigheder over ca. 180 km/t (ca.112 mph), men de kan lukkes.

Det er altid førerens ansvar at følge de gældende færdselsregler.

i OBS

Ruder kan muligvis ikke bevæges ved lave temperaturer.

Relaterede oplysninger

- Rudehejs (s. 163)
- Klemmesikring for ruder og solgardiner (s. 162)
- Genindstillingssekvens for klemmesikring (s. 163)

- Låse og låse op nøglefri* (s. 257)
- Låse og låse op med fjernbetjening (s. 235)

Bruge solgardin*

Solgardinerne er indbygget i hver bagdør.

Bagdør - med manuel betjening

Billedet er skematisk - udførelsen kan variere.

1 Krog med tilhørende spærre

- Træk solgardinet og hægt det fast i krogen i dørens øvre karm.

Vinduet kan også åbnes og lukkes, når solgardinet er trukket op.

Relaterede oplysninger

- Klemmesikring for ruder og solgardiner (s. 162)
- Genindstillingssekvens for klemmesikring (s. 163)
- Rudehejs (s. 163)

Bak- og sidespejle

Bakspejlet og sidespejlene kan bruges til at give føreren bedre udsyn bagud.

Bakspejl

Bakspejlet indstilles ved at bevæge det manuelt. Bakspejlet er udstyret med HomeLink*, automatisk nedblænding* og kompas*.

Sidespejle

ADVARSEL

Begge spejle er buede for at give godt overblik. Genstande kan se ud til at være længere væk, end de faktisk er.

Sidespejlernes positioner justeres med indstillingsorganet i førerdørens betjeningspanel. Der er også flere automatiske indstillinger, der kan tilknyttes hukommelsesfunktions-knapperne for det elbetjente sæde*.

Relaterede oplysninger

- HomeLink®* (s. 482)
- Kompas* (s. 486)
- Justere bakspejlernes nedblænding (s. 166)
- Vipning af sidespejle (s. 167)
- Lagre position for sæde, sidespejle og head-up-display* (s. 182)

- Aktivere og deaktivere elopvarmning af bagrude og sidespejle (s. 214)

Justere bakspejlernes nedblænding

Hvis der kommer kraftigt lys bagfra, kan det reflekteres i bakspejlene og blænde føreren. Blænd ned, når det bagfra kommende lys generer.

Manuel nedblænding

Bakspejlet kan nedblændes med en betjeningsknap i spejlets underkant.



- 1 Kontakt for manuel nedblænding.

1. Blænd ned ved at føre kontakten ind mod kabinen.
2. Man kommer tilbage til normal indstilling ved at føre regulatoren mod forruden.

Kontakt til manuel nedblænding findes ikke på spejl med automatisk nedblænding.

Automatisk nedblænding*

Hvis der kommer stærkt lys bagfra, blænder sidespejlene automatisk ned. Automatisk nedblænding er altid aktiveret under kørslen, undtagen når bakgear er valgt.

i OBS

Ved ændring i følsomhed mærkes ingen umiddelbar ændring i nedblændingen, ændringen sker gradvist.

Nedblændingsfølsomheden har indvirkning både på de indvendige og udvendige spejle.

For at ændre nedblændingens følsomhed:

1. Tryk på **Indstillinger** i topvisningen på midterdisplayet.
2. Tryk på **My Car → Spejle og komfortfunktioner**.
3. Under **Automatisk dæmpning af bakspejl**, vælg **Normal**, **Mørk** eller **Lys**.

I det indvendige bakspejl er der to sensorer - en fremadrettet og en bagudrettet - der samarbejder om at identificere og eliminere blændende lys. Den fremadrettede sensor registrerer det omgivende lys, mens den bagudrettede sensor registrerer lyset fra bagvedkørende køretøjers forlygter.

For at sidespejlene kan være udstyret med automatisk nedblænding, skal det indvendige bakspejl også være udstyret med automatisk nedblænding.

i OBS

Hvis sensorerne tildækkes af f.eks. parke-ringsskilte, transpondere, solskærme eller genstande i sæder eller i bagagerummet på en sådan måde, at lys ikke kan nå sensorerne, reduceres bakspejlets og sidespejlenes nedblændingsfunktion.

Relaterede oplysninger

- Bak- og sidespejle (s. 166)
- Vipning af sidespejle (s. 167)

Vipning af sidespejle

For at få bedre udsigt bagud skal sidespejlene indstilles efter førerens forudsætninger. Der er flere automatiske indstillinger, der også kan tilknyttes hukommelsesfunktionsknapperne for det elbetjente sæde*.

Bruge indstillingsorganer for sidespejle



Indstilling af sidespejle.

Sidespejlenes positioner justeres med indstillingsorganet i førerdørens betjeningspanel. Tændingsstillingen skal være lavest **I**.

1. Tryk på **L**-knappen for venstre spejl, henholdsvis **R**-knappen for højre spejl. Lampen i knappen lyser.
2. Justér indstillingen med knappen i midten.
3. Tryk én gang til på **L** eller **R**. Lampen skal nu slukkes.



◀◀ **Slå sidespejle ind elektrisk***

Ved parkering eller kørsel hvor pladsen er trang, kan spejlene drejes ind.

1. Tryk knapperne ned **L** og **R** samtidigt.
2. Slip dem efter ca. 1 sekund. Spejlene standser automatisk, når de er drejet helt ind.

Spejlene drejes ud ved at trykke på **L** og **R** samtidigt. Spejlene standser automatisk, når de er drejet helt ud.

Nulstilling til neutral stilling

Et spejl der er blevet slået ud af stilling pga. ydre påvirkning, skal stilles elektrisk tilbage til neutral stilling for at den elektriske ind- og udfoldning* skal kunne fungere korrekt.

1. Spejlene foldes ind ved at trykke på knapperne **L** og **R** samtidigt.
2. Fold dem ud igen ved at trykke knapperne **L** og **R** ned samtidigt.
3. Gentag ovenstående procedure efter behov.

Spejlene er nu tilbage i neutral stilling.

Vipning ved parkering³

Det er muligt at vinkle et bakspejl ned, for at føreren f.eks. skal kunne se vejkanten ved parkering.

- Sæt i bagegear, og tryk på knappen **L** eller **R**.

Bemærk, at det kan være nødvendigt at trykke knappen ind 2 gange, alt efter om den allerede var forvalgt. Når bakspejlene er vinklet ned, blinker knappen. Når bagearet indkobles, begynder bakspejlene automatisk at vende tilbage efter ca. 3 sekunder og når sin oprindelige position efter ca. 8 sekunder.

Automatisk vipning ved parkering³

Med denne indstilling vinkles bakspejlene automatisk ned, når bagegear er valgt. Den nedvippede stilling er forudindstillet og kan ikke ændres.

1. Tryk på **Indstillinger** i midterdisplayets topvisning.
2. Tryk på **My Car → Spejle og komfortfunktioner**.
3. Under **Vip sidespejl ned i bagegear**, vælg **Sluk**, **Fører**, **Passager** eller **Begge** for at aktivere/deaktivere og for at vælge hvilket sidespejl, der skal vippes.

Det er muligt at få bakspejlene til at gå direkte tilbage til deres oprindelige position ved 2 gange at trykke ind på knappen **L** eller **R**.

Automatisk inddrejning ved låsning*

Når bilen låses eller låses op med fjernbetjeningen, kan sidespejlene foldes automatisk in/ud. Hvis spejlene er slået ind manuelt, skal de også slås ud manuelt.

1. Tryk på **Indstillinger** i midterdisplayets topvisning.
2. Tryk på **My Car → Spejle og komfortfunktioner**.
3. Vælg **Klap spejlene ind ved låsning** for at aktivere/deaktivere.

Relaterede oplysninger

- Bak- og sidespejle (s. 166)
- Justere bakspejlens nedblænding (s. 166)
- Lagre position for sæde, sidespejle og head-up-display* (s. 182)
- Aktivere og deaktivere elopvarmning af bagrude og sidespejle (s. 214)

³ Kun i kombination med elbetjent sæde med hukommelsesknapper*.

Panoramataget*

Panoramataget er opdelt i to glaspartier. Det forreste kan åbnes lodret i bagkanten (ventilationsstilling) eller vandret (åben position). Det bageste er et solidt tagglas.

Panoramataget har en vindafviser og et solgardin fremstillet af perforeret stof og placeret under glastaget, hvilket giver ekstra beskyttelse mod f.eks. stærkt sollys.



Panoramataget og solgardinet betjenes med en knap, som er placeret i loftet.

For at panoramataget og solgardinet kan manøvreres, skal bilens elsystem være i tændingsposition I eller II.

⚠ ADVARSEL

Børn, andre passagerer eller genstande kan komme i klemme i bevægelige dele.

- Bevæg altid ruderne under opsyn.
- Lad ikke børn lege med betjeningsknapperne.
- Efterlad aldrig et barn alene i bilen.
- Husk altid at afbryde strømmen til rudehejsene ved at sætte bilens elsystem i tændingsposition **0**, og tag derefter fjernbetjeningen med, når bilen forlades.
- Stik aldrig genstande eller legemsdele ud gennem ruder, selvom bilens elsystem er slået helt fra.

⚠ VIGTIGT

- Åbn ikke panoramataget, når tagbægeren er monteret.
- Anbring ikke tunge genstande på panoramataget.

⚠ VIGTIGT

- Fjern eventuel is og sne, inden panoramataget åbnes. Udvis forsigtighed, så overflader ikke bliver ridset eller lister beskadiget.
- Undlad at manøvrere panoramataget, hvis det er frosset fast.

Vindafviser

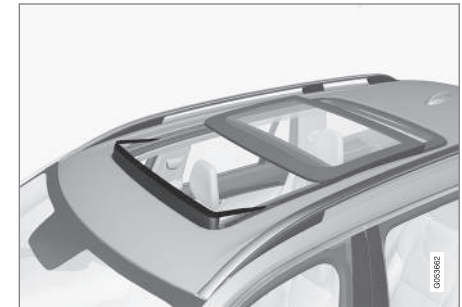

Til panoramataget hører en vindafviser, der slås op, når panoramataget er i åben stilling.

Relaterede oplysninger

- Betjene panoramatag* (s. 170)
- Automatisk lukning af panoramatagets* solgardin (s. 172)
- Klemmesikring for ruder og solgardiner (s. 162)



- Låse og låse op nøglefrit* (s. 257)
- Låse og låse op med fjernbetjening (s. 235)

Betjene panoramatag*

Panoramataget og solgardinet betjenes med en knap i loftspanelet og begge udstyret med klemmesikring.

ADVARSEL

Børn, andre passagerer eller genstande kan komme i klemme i bevægelige dele.

- Bevæg altid ruderne under opsyn.
- Lad ikke børn lege med betjeningsknapperne.
- Efterlad aldrig et barn alene i bilen.
- Husk altid at afbryde strømmen til rudehejsene ved at sætte bilens elsystem i tændingsposition **O**, og tag derefter fjernbetjeningen med, når bilen forlades.
- Stik aldrig genstande eller legemsdele ud gennem ruder, selvom bilens elsystem er slået helt fra.

VIGTIGT

- Åbn ikke panoramataget, når tagbagaerbæreren er monteret.
- Anbring ikke tunge genstande på panoramataget.

VIGTIGT

- Fjern eventuel is og sne, inden panoramataget åbnes. Udvis forsigtighed, så overflader ikke bliver ridset eller lister beskadiget.
- Undlad at manøvrere panoramataget, hvis det er frosset fast.

For at panoramataget og solgardinet kan manøvreres, skal bilens elsystem være i tændingsposition **I** eller **II**.

Det er også muligt at betjene dem ved hjælp af fjernbetjeningen eller nøglefri åbning* med dørhåndtag.

ADVARSEL

Sørg for, at børn eller voksne passagerer ikke kommer i klemme, når alle ruder lukkes med fjernbetjening eller nøglefri åbning* med dørhåndtag.

VIGTIGT

Kontroller, at panoramataget lukkes korrekt ved lukning.

Tagets bevægelse standser, hvis knappen slipper, i tilfælde af manuel betjening, henholdsvis

når glasset når komfortstilling⁴, maksimalt åben eller lukket stilling. Både panoramatagets og solgardinets bevægelse standser også, hvis knappen i loftet igen føres i modsat retning af den igangværende bevægelsesretning.

Panoramataget og solgardinet er også udstyret med klemmesikring. Hvis der er et problem med klemmesikringen, kan man forsøge sig med en genindstillingssekvens.

i OBS

Ved manuel åbning skal solgardinet være helt åbent, inden panoramataget kan åbnes. Ved omvendt procedure skal panoramataget være helt lukket, inden solgardinet kan lukkes fuldstændigt.

i OBS

Ruder kan muligvis ikke bevæges ved lave temperaturer.

Åbne og lukke ventilationsstilling

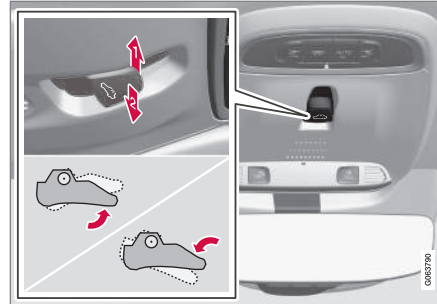

Ventilationsstilling, vertikalt bagtil.

- 1** ➔ Åbn ved at trykke knappen én gang opad.
- 2** ➔ Luk ved at trykke knappen én gang nedad.

Når ventilationsstilling vælges, løftes den forreste glaslem op bagtil. Hvis solgardinet er helt lukket, når ventilationsstilling vælges, åbnes den automatisk ca. 50 mm (ca. 2 tommer).

Solgardinet følger automatisk med, hvis panoramataget lukkes fra ventilationsstilling.

Åbne og lukke panoramataget helt med knap i loftet

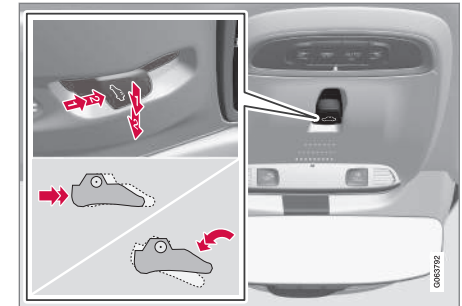

- 1** ➔ Betjening, manuel funktion
- 2** ➔ Betjening, automatisk funktion

⁴ Komfortstilling er en stilling, hvor vindstøj og resonanslyd under kørsel er på et behageligt lavt niveau.

◀ Manuel betjening

1. Åbn solgardinet - tryk knappen bagud til positionen for manuel åbning.
2. Åbn panoramataget til komfortstilling - tryk knappen bagud for anden gang til positionen for manuel åbning.
3. Åbn panoramataget maksimalt - tryk knappen bagud for tredje gang til positionen for manuel åbning.

Luk ved at gentage den foregående procedure i modsat rækkefølge - tryk i stedet knappen fremad/nedad til positionen for manuel lukning.

Automatisk betjening

1. Åbn solgardinet maksimalt, tryk knappen bagud til positionen for automatisk åbning, og slip.
2. Åbn panoramataget til komfortstilling - tryk knappen bagud for anden gang til positionen for automatisk åbning, og slip den.
3. Åbn panoramataget maksimalt - tryk knappen bagud for tredje gang til positionen for automatisk åbning, og slip den.

Luk ved at gentage den foregående procedure i modsat rækkefølge - tryk i stedet knappen fremad/nedad til positionen for automatisk lukning.

Automatisk betjening - hurtig åbning eller lukning

Panoramataget og solgardinet kan åbnes eller lukkes samtidigt:

- Åbn - tryk knappen bagud to gange til stillingen for automatisk betjening og slip.
- Luk: Tryk knappen fremad/nedad to gange til stillingen for automatisk betjening, og slip.

Relaterede oplysninger

- Panoramatag* (s. 169)
- Automatisk lukning af panoramatagets* solgardin (s. 172)
- Klemmesikring for ruder og solgardiner (s. 162)
- Låse og låse op nøglefrit* (s. 257)
- Låse og låse op med fjernbetjening (s. 235)

Automatisk lukning af panoramatagets* solgardin

Med denne funktion lukkes solgardinet automatisk 15 minutter efter, at bilen er låst, hvis den står parkeret i varmt vejr. Dette gøres for at sænke temperaturen i kabinen og beskytte indtrækket mod solblegning.

Funktionen, der er deaktiveret, når bilen leveres fra fabrikken, kan aktiveres eller deaktiveres på midterdisplayet.

1. Tryk på **Indstillinger** i topvisningen på midterdisplayet.
2. Tryk på **My Car** → **Låsning**.
Vælg **Luk solgardin automatisk** for at aktivere/deaktivere.

i OBS

Også solgardinet lukkes, når alle ruder lukkes med fjernnøgle eller nøglefri åbning* med dørhåndtag.

Relaterede oplysninger

- Panoramatag* (s. 169)
- Betjene panoramatag* (s. 170)
- Klemmesikring for ruder og solgardiner (s. 162)

- Låse og låse op nøglefrit* (s. 257)
- Låse og låse op med fjernbetjening (s. 235)

Viskerblade og sprinklervæske

Viskerne og sprinklervæsken har til formål at forbedre udsynet og forlygternes lyskegle. Sprinklerdyserne opvarmes* automatisk i kulde for at forhindre, at sprinklervæsken fryser.

Information om, at det er nødvendigt at påfylde sprinklervæske, vises på førerdis-playet, når der er ca. 1 liter (1 qt) sprinklervæske tilbage.

Relaterede oplysninger

- Anvende regnsensoren (s. 174)
- Brug af forrude- og forlygtesprinklere (s. 176)
- Brug af automatisk bagrudeviskning ved bakning (s. 177)
- Brug af regnsensorens hukommelsesfunktion (s. 175)
- Brugte bagrudevisker og -sprinklere (s. 177)
- Påfyldning af sprinklervæske (s. 650)
- Sætte viskerbladene i serviceposition (s. 649)
- Udskifte blade i forrudeviskere (s. 648)
- Udskifte viskerblade bagrude (s. 647)
- Brug af forrudeviskere (s. 173)

Brug af forrudeviskere

Forrudeviskerne har til formål at rengøre forruden. Forskellige indstillinger for forrudeviskerne foretages med højre kontakarm.

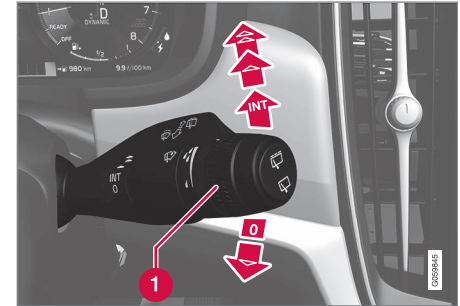

Højre kontakarm.

- 1 Fingerhjulet benyttes til indstilling af regnsensorens følsomhed og viskefrekvensen.

Enkelt viskerslag

 Før armen nedad, og slip den for at foretage et viskerslag.

Forrudeviskere fra

 Før armen til **0** for at slå forrudeviskerne fra.

Intervalviskning

 Før armen opad for at viskerne skal køre med intervalviskning. Antallet af slag pr. tidsenhed indstilles med fingerhjulet, når der er valgt intervalviskning.



« Kontinuerlig viskning



Før armen opad for at viskerne skal slå med normal hastighed.



Før armen yderligere opad for at viskerne skal slå med høj hastighed.

! VIGTIGT

Inden aktivering af viskere: Sørg for, at viskerbladene ikke er frosset fast, og at eventuel sne eller is på forruden og bagruden er fjernet.

! VIGTIGT

Brug rigeligt med sprinklervæske, når viskerne rengør forruden. Forruden skal være våd, når vinduesviskerne er i funktion.

Relaterede oplysninger

- Anvende regnsensoren (s. 174)
- Brug af forrude- og forlygtesprinklere (s. 176)
- Brug af automatisk bagrudeviskning ved bakning (s. 177)
- Viskerblade og sprinklervæske (s. 173)
- Brug af regnsensorens hukommelsesfunktion (s. 175)
- Bruge bagrudevisker og -sprinklere (s. 177)

- Påfyldning af sprinklervæske (s. 650)
- Sætte viskerbladene i serviceposition (s. 649)
- Udskifte blade i forrudeviskere (s. 648)
- Udskifte viskerblade bagrude (s. 647)

Anvende regnsensoren

Regnsensoren registrerer mængden af vand på forruden og aktiverer automatisk forrudeviskerne. Regnsensorens følsomhed justeres med fingerhjulet på højre kontaktarm.

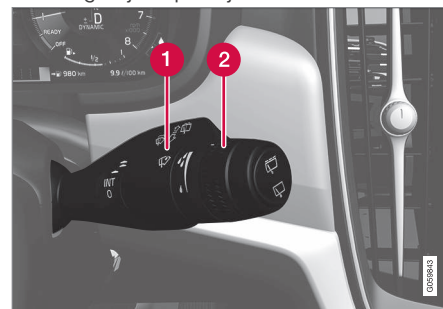

Højre kontaktarm.

- 1 Regnsensorknap
- 2 Fingerhjul til indstilling af følsomhed/frekvens

Når regnsensoren er aktiveret, vises regnsensorymbotet  på førerdisplayet.

Aktivere regnsensor

Når regnsensoren skal aktiveres, skal bilen være i gang eller i tændingsposition I eller II, samtidig med at viskerbetjeningsarmen er i position O eller i enkeltslagsposition.

Regnsensoren aktiveres ved at trykke på regnsensorknappen .

Før armen nedad for at viskerne skal udføre et enkelt viskerslag.

Drej fingerhjulet opad for større følsomhed og nedad for mindre følsomhed. Der foretages et ekstra slag, når fingerhjulet drejes opad.

Deaktivere regnsensor

Regnsensoren deaktiveres ved at trykke på regnsensorknappen  eller føre armen opad til et andet viskerprogram.

Regnsensoren deaktiveres automatisk i tændingsposition **O**, eller når motoren er slukket.

Regnsensoren deaktiveres automatisk, når viskerbladet sættes i servicestilling. Regnsensoren aktiveres igen, når servicestillingen er deaktiveret.

VIGTIGT

Vinduesviskerne kan gå i gang og beskadiges ved vask i vaskehal. Slå regnsensoren fra, mens bilen kører, eller når bilens elsystem er i tændingsposition **I** eller **II**. Symbolet på førerdisplayet slukkes.

Relaterede oplysninger

- Brug af forrude- og forlygtesprinklere (s. 176)
- Brug af automatisk bagrudeviskning ved bakning (s. 177)
- Viskerblade og sprinklervæske (s. 173)

- Brug af regnsensorens hukommelsesfunktion (s. 175)
- Bruge bagrudevisker og -sprinklere (s. 177)
- Påfyldning af sprinklervæske (s. 650)
- Sætte viskerbladene i serviceposition (s. 649)
- Udskifte blade i forrudeviskere (s. 648)
- Udskifte viskerblade bagrude (s. 647)
- Brug af forrudeviskere (s. 173)

Brug af regnsensorens hukommelsesfunktion

Regnsensoren registrerer mængden af vand på forruden og aktiverer automatisk forrudeviskerne.

Aktivere/deaktivere hukommelsesfunktion

Hukommelsesfunktionen for regnsensoren kan aktiveres, så der ikke skal trykkes på regnsensorknappen, hver gang bilen startes:

1. Tryk på **Indstillinger** i topvisningen på midterdisplayet.
2. Tryk på **My Car** → **Forrudevisker**.
3. Vælg **Regnsensor-hukommelse** for at aktivere/deaktivere hukommelsesfunktionen.

Relaterede oplysninger

- Anvende regnsensoren (s. 174)
- Brug af forrude- og forlygtesprinklere (s. 176)
- Brug af automatisk bagrudeviskning ved bakning (s. 177)
- Viskerblade og sprinklervæske (s. 173)
- Bruge bagrudevisker og -sprinklere (s. 177)
- Påfyldning af sprinklervæske (s. 650)



- Sætte viskerbladene i serviceposition (s. 649)
- Udskifte blade i forrudeviskere (s. 648)
- Udskifte viskerblade bagrude (s. 647)
- Brug af forrudeviskere (s. 173)

Brug af forrude- og forlygtesprinklere

Forrude- og forlygtesprinklere har til formål at rengøre forruden og forlygterne. Start af forrude- og forlygtesprinklere foretages med højre kontaktarm.

Starte forrude- og forlygtesprinklere



Sprinklerfunktion, højre kontaktarm.

- Før højre kontaktarm mod rattet for at starte forrude- og forlygtesprinkling.
 - > Efter at armen er sluppet, foretager forrudeviskerne nogle ekstra slag.

! VIGTIGT

Undgå aktivering af sprinklersystemet, når det er frosset eller sprinklerbeholderen er tom, da der ellers er risiko for at beskadige pumpen.

Sprinkling af forlygter*

For at spare væske sprinkles lygterne automatisk i henhold til et defineret interval, når de er tændt.

Reduceret vask

Når der resterer ca. 1 liter (1 qt) sprinklervæske i beholderen, og meddelelsen

Sprinklervæske Lavt niveau, efterfyld sammen med symbolet  vises på førerdisplaget, lukkes der for tilførsel af sprinklervæske til forlygterne. Dette er for at prioritere rengøring af forruden og udsynet gennem den. Forlygterne sprinkles kun, hvis fjern- eller nærløset er tændt.

Relaterede oplysninger

- Anvende regnsensoren (s. 174)
- Brug af automatisk bagrudeviskning ved bakning (s. 177)
- Viskerblade og sprinklervæske (s. 173)
- Brug af regnsensorens hukommelsesfunktion (s. 175)
- Brug af bagrudevisker og -sprinkler (s. 177)
- Påfyldning af sprinklervæske (s. 650)
- Sætte viskerbladene i serviceposition (s. 649)
- Udskifte blade i forrudeviskere (s. 648)
- Udskifte viskerblade bagrude (s. 647)
- Brug af forrudeviskere (s. 173)

Brug bagrudevisker og -sprinklere



Bagrudevisker og -sprinkler har til formål at rengøre bagruden. Start af rengøring og indstillingen foretages med højre kontaktarm.

Aktivere bagrudevisker og -sprinkler

i OBS

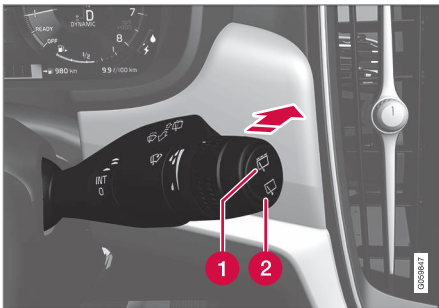
Bagrudeviskerens motor er udstyret med en overophedningsbeskyttelse, som gør, at den slukkes, hvis den bliver overophedet. Bagrudeviskeren fungerer igen efter en afkølingsperiode.



- 1 Vælg  for intervalviskning med bagrudevisker.
- 2 Vælg  for kontinuerlig hastighed med bagrudevisker.

- Før højre kontaktarm fremad for at starte sprinkling og tørring af bagruden.

Relaterede oplysninger

- Anvende regnsensoren (s. 174)
- Brug af forrude- og forlygtesprinklere (s. 176)
- Brug af automatisk bagrudeviskning ved bakning (s. 177)
- Brug af regnsensorens hukommelsesfunktion (s. 175)
- Viskerblade og sprinklervæske (s. 173)
- Påfyldning af sprinklervæske (s. 650)
- Sætte viskerbladene i serviceposition (s. 649)
- Udskifte blade i forrudeviskere (s. 648)
- Udskifte viskerblade bagrude (s. 647)
- Brug af forrudeviskere (s. 173)

Brug af automatisk bagrudeviskning ved bakning

Hvis bilen sættes i bakgear, mens vinduesviskerne er aktiveret, vil bagrudeviskeren starte. Funktionen ophører, når der skiftes ud af bakgear.

1. Tryk på **Indstillinger** i topvisningen på midterdisplayet.
2. Tryk på **My Car** → **Forrudevisker**.
3. Vælg **Automatisk bagrudeviskning** for at aktivere/deaktivere viskning ved bakning.

Hvis bagrudeviskeren allerede går med kontinuerlig hastighed, sker der ingen ændring, når bilen sættes i bakgear.

Relaterede oplysninger

- Anvende regnsensoren (s. 174)
- Brug af forrude- og forlygtesprinklere (s. 176)
- Viskerblade og sprinklervæske (s. 173)
- Brug af regnsensorens hukommelsesfunktion (s. 175)
- Bruge bagrudevisker og -sprinklere (s. 177)
- Påfyldning af sprinklervæske (s. 650)
- Sætte viskerbladene i serviceposition (s. 649)
- Udskifte blade i forrudeviskere (s. 648)



RUDER, GLAS OG SPEJLE

- ◀◀ • Udskifte viskerblade bagrude (s. 647)
- Brug af forrudeviskere (s. 173)

SÆDER OG RAT

Manuelt forsæde

For at forbedre din siddekomfort har bilens forsæder forskellige indstillingsmuligheder.



- 1 Hæv/sænk sædehyndens forkant* ved at pumpe op/ned.¹
- 2 Juster sædehyndens længde* ved at trække håndtaget op og bevæge hynden fremad/bagud med hånden.
- 3 Juster sædet fremad/bagud ved at løfte håndtaget og indstille den rette afstand til rat og pedaler. Kontrollér, at sædet er fast-låst, når indstillingen er blevet ændret.
- 4 Ændr lændestøtten* ved at trykke knappen op/ned/fremad/bagud².

- 5 Hæv/sænk sædet ved at justere knappen op/ned.
- 6 Ændr ryglænets hældning ved at dreje rattet.

⚠ ADVARSEL

Indstil den korrekte kørestilling på førersædet, før kørsel påbegyndes, ikke under kørslen. Sørg for, at sædet er i låst position for at forhindre personskade ved en eventuel hård opbremsning eller en ulykke.

Relaterede oplysninger

- Elbetjent* forsæde (s. 181)
- Justere elbetjent* forsæde (s. 181)
- Lagre position for sæde, sidespejle og head-up-display* (s. 182)
- Den anvendte lagrede position for sæde, sidespejle og head-up-display* (s. 183)
- Justere massageindstillinger* på forsædet (s. 185)
- Justere* forsædehyndens længde (s. 186)
- Indstillinger for massage* i forsædet (s. 184)
- Justere forsædets sidestøtte* (s. 187)

¹ Gælder kun førersædet.

² Gælder firevejslændestøtte*. Tovejslændestøtte* reguleres fremad/bagud.

- Justere lændestøtten* på forsædet (s. 187)
- Justere passagersædet fra førersædet* (s. 189)

Elbetjent* forsæde

For at forbedre din siddekomfort har bilens forsæder forskellige indstillingsmuligheder. Det elbetjente sæde kan bevæges fremad/bagud og op/ned. Sædehyndens forkant kan hæves/sænkes samt justeres i længden*, og ryglænets hældning kan ændres. Lændestøtten* kan justeres op/ned/fremad/bagud³. Indstilling af sæde kan foretages, når motoren er i gang og inden for en vis tid, efter at døren er låst op, uden at motoren er i gang. Justering kan også foretages inden for et vist tidsrum efter, at motoren er slukket.

! VIGTIGT

De elbetjente sæder har en overbelastningsbeskyttelse, som udløses, hvis et sæde blokeres af en genstand. Hvis det sker, skal du fjerne genstanden, og derefter betjene sædet igen.

Relaterede oplysninger

- Manuelt forsæde (s. 180)
- Justere elbetjent* forsæde (s. 181)
- Lagre position for sæde, sidespejle og head-up-display* (s. 182)
- Den anvendte lagrede position for sæde, sidespejle og head-up-display* (s. 183)

- Justere massageindstillinger* på forsædet (s. 185)
- Justere* forsædehyndens længde (s. 186)
- Indstillinger for massage* i forsædet (s. 184)
- Justere forsædets sidestøtte* (s. 187)
- Justere lændestøtten* på forsædet (s. 187)
- Justere passagersædet fra førersædet* (s. 189)

Justere elbetjent* forsæde

Indstil ønsket siddestilling ved hjælp af regulatoren på forsædets sidedel. De forskellige komfortfunktioner indstilles ved at dreje multifunktionsregulatoren⁴ opad/ned.

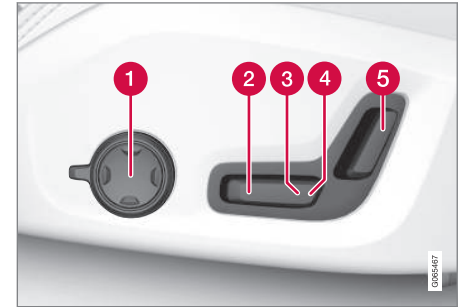

Billedet viser regulatoren fra en bil med firevejs lændestøtte*. Biler med tovejs lændestøtte* har ikke den drejbare multifunktionsknap.

- 1 I biler med firevejs lændestøtte*, drej multifunktionsknappen⁴ opad/nedad for at indstille de forskellige komfortfunktioner. I biler med tovejs lændestøtte*, brug den runde knap til at justere lændestøtten fremad/bagud.
- 2 Hæv/senk sædehyndens forkant ved at justere knappen op/ned.

³ Gælder firevejslændestøtte*. Tovejslændestøtte* reguleres fremad/bagud.

⁴ Findes ikke i biler med tovejslændestøtte*.

- ◀◀ **3** Hæv/sænk sædet ved at justere knappen op/ned.
- 4** Flyt sædet fremad/bagud ved at justere knappen fremad/bagud.
- 5** Ændr ryglænets hældning ved at justere knappen fremad/bagud.

Der kan kun foretages en bevægelse (frem/tilbage/op/ned) ad gangen.

Ryglænet på forsæderne ikke kan slås helt fremad.

Relaterede oplysninger

- Manuelt forsæde (s. 180)
- Elbetjent* forsæde (s. 181)
- Lagre position for sæde, sidespejle og head-up-display* (s. 182)
- Den anvendte lagrede position for sæde, sidespejle og head-up-display* (s. 183)
- Justere massageindstillinger* på forsædet (s. 185)
- Justere* forsædehyndens længde (s. 186)
- Indstillinger for massage* i forsædet (s. 184)
- Justere forsædets sidestøtte* (s. 187)
- Justere lændestøtten* på forsædet (s. 187)
- Justere passagersædet fra førersædet* (s. 189)

Lagre position for sæde, sidespejle og head-up-display*

Det er muligt at lagre positionen for elbetjent* sæde, sidespejle og head-up-display* i hukommelsesknapperne.

Lagre to forskellige positioner for det elbetjente* sæde, sidespejlene og head-up-displayet* ved hjælp af hukommelsesknapperne. Knapperne sidder på den indvendige side af enten den ene fordør eller begge*.

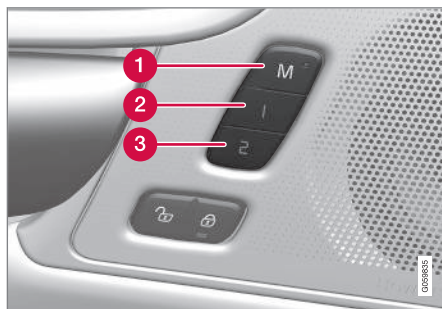

- 1** Knap **M** til at gemme indstilling.
- 2** Hukommelsesknap.
- 3** Hukommelsesknap.

Lagre position

1. Indstil sæde, sidespejle og Head-up-display til den ønskede position.

2. Tryk på **M**-knappen og hold den inde. Lys-indikatoren i knappen lyser.
3. Inden tre sekunder tryk og hold knappen inde **1** eller **2**.
 - > Når positionen er gemt i den valgte hukommelsesknop høres et lysignal, og kontrollampen i **M**-knappen slukker.

Hvis der ikke trykkes på en af hukommelsesknapperne inden for tre sekunder, slukker **M**-knappen, og der gemmes ikke en position.

Sædet, sidespejlene eller head-up-displayet skal justeres igen, før det er muligt at sætte en ny hukommelse.

Relaterede oplysninger

- Manuelt forsæde (s. 180)
- Elbetjent* forsæde (s. 181)
- Justere elbetjent* forsæde (s. 181)
- Den anvendte lagrede position for sæde, sidespejle og head-up-display* (s. 183)
- Justere massageindstillinger* på forsædet (s. 185)
- Justere* forsædehyndens længde (s. 186)
- Indstillinger for massage* i forsædet (s. 184)
- Justere forsædets sidestøtte* (s. 187)
- Justere lændestøtten* på forsædet (s. 187)

- Justere passagersædet fra førersædet* (s. 189)
- Vipning af sidespejle (s. 167)
- Indstillinger for head-up-display* (s. 141)

Den anvendte lagrede position for sæde, sidespejle og head-up-display*

Hvis positionerne for det elbetjente* sæde, sidespejlene og head-up-displayet* er lagret, kan de aktiveres ved hjælp af hukommelsesknapperne.

Bruge gemt indstilling

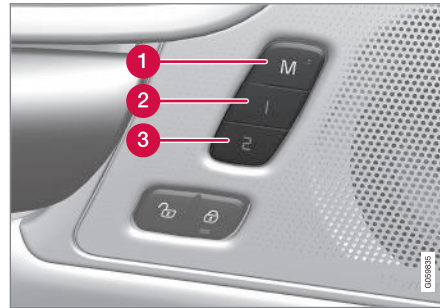

Gemte indstillinger kan bruges, når fordøren er både åben og lukket:

Åben fordør

- Tryk en af hukommelsesknapperne **1** (**2**) eller **2** (**3**) med et kort tryk. Elbetjent sæde, sidespejle og Head-up-display bevæger sig og standser derefter i de positioner, der er gemt i den valgte hukommelsesknop.

Lukket fordør

- Hold på en af hukommelsesknapperne **1** (**2**) eller **2** (**3**) inde, indtil sædet, sidespejlene og Head-up-displayet standser i de positioner, der er gemt i den valgte hukommelsesknop.

Hvis hukommelsesknappen slippes, vil sædets, sidespejlenes og Head-up-displayets bevægelse blive afbrudt.

ADVARSEL

- Da forsæderne kan indstilles, selv når tændingen er afbrudt, bør der aldrig være børn i bilen uden opsyn.
- Sædets bevægelse kan når som helst standses ved at trykke på en af knapperne på sædekontrolpanelet.
- Indstil aldrig sædet under kørsel.
- Sørg for, at der ikke er noget under sæderne, mens de indstilles.

Relaterede oplysninger

- Manuelt forsæde (s. 180)
- Elbetjent* forsæde (s. 181)
- Justere elbetjent* forsæde (s. 181)
- Lagre position for sæde, sidespejle og head-up-display* (s. 182)
- Justere massageindstillinger* på forsædet (s. 185)



- Justere* forsædehyndens længde (s. 186)
- Indstillinger for massage* i forsædet (s. 184)
- Justere forsædets sidestøtte* (s. 187)
- Justere lændestøtten* på forsædet (s. 187)
- Justere passagersædet fra førersædet* (s. 189)
- Vipning af sidespejle (s. 167)
- Indstillinger for head-up-display* (s. 141)

Indstillinger for massage* i forsædet

For at ændre indstillinger kan både multifunktionsknappen på siden af sædet og midterdisplayet bruges. På midterdisplayet vises de forskellige indstillinger.



Multifunktionsknappen, placeret på siden af sædets sidedel.

Indstillinger for massage

Følgende indstillingsmuligheder er tilgængelige for massage:

- **Tænd/Sluk:** Vælg **Tænd/Sluk** for at slå massagefunktionen til/fra.
- **Program 1-5:** Der er fem forudindstillede massageprogrammer. Vælg mellem **Bølge, Tråd, Avanceret, Lænd** og **Skulder**.
- **Intensitet:** Vælg mellem **Lav, Normal** og **Høj**.

- **Hastighed:** Vælg mellem **Langsom, Normal** og **Hurtig**.

Genstart af massage

Massagefunktionen slås automatisk fra efter 20 minutter. Genaktivering af funktionen foretages manuelt.

- Tryk på **Nystart**, som vises på midterdisplayet, for at genstarte det valgte massageprogram.
 - > Massageprogrammet starter igen. Hvis der ikke gøres noget, lægges meddelelsen i topvisningen.

Relaterede oplysninger

- Manuelt forsæde (s. 180)
- Elbetjent* forsæde (s. 181)
- Justere elbetjent* forsæde (s. 181)
- Lagre position for sæde, sidespejle og head-up-display* (s. 182)
- Den anvendte lagrede position for sæde, sidespejle og head-up-display* (s. 183)
- Justere massageindstillinger* på forsædet (s. 185)
- Justere* forsædehyndens længde (s. 186)
- Justere forsædets sidestøtte* (s. 187)

- Justere lændestøtten* på forsædet (s. 187)
- Justere passagersædet fra førersædet* (s. 189)

Justere massageindstillinger* på forsædet

For at ændre indstillinger kan både multifunktionsknappen på sædet og midterdisplayet bruges. På midterdisplayet vises de forskellige indstillinger.

Justere massageindstillinger på forsædet

Forsædet har massage i ryglænet. Massagen udføres af luftpuder, der kan massere med forskellige indstillinger.

Massagefunktionen kan kun aktiveres, når bilens motor er i gang.

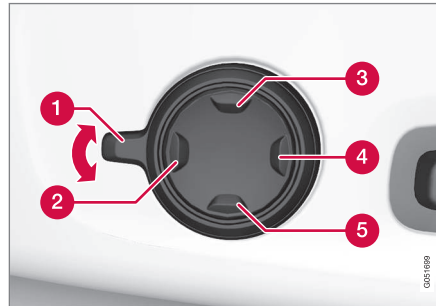

1. Aktiver multifunktionsknappen ved at dreje knappen **1** op/ned. Sædeindstillingsvisningen vises på midterdisplayet.

2. Vælg **Massage** i sædeindstillingsvisningen.
3. Der kan vælges mellem de forskellige massagefunktioner enten direkte på midterdisplayet eller ved at flytte markøren op/ned ved hjælp multifunktionsknappens øverste **3**/nederste **5** knap. Ændr indstillingen i den valgte funktion direkte på midterdisplayet ved at trykke på pilene eller med multifunktionsknappens forreste **2**/bageste knap **4**.

Relaterede oplysninger

- Manuelt forsæde (s. 180)
- Elbetjent* forsæde (s. 181)
- Justere elbetjent* forsæde (s. 181)
- Lagre position for sæde, sidespejle og head-up-display* (s. 182)
- Den anvendte lagrede position for sæde, sidespejle og head-up-display* (s. 183)
- Justere* forsædehændens længde (s. 186)
- Indstillinger for massage* i forsædet (s. 184)
- Justere forsædets sidestøtte* (s. 187)
- Justere lændestøtten* på forsædet (s. 187)
- Justere passagersædet fra førersædet* (s. 189)

Justere* forsædehyndens længde

Alt efter valget af udstyrsniveau reguleres sædehyndens længe enten med multifunktionsknappen* på siden af sædehynden eller manuelt med en knap på forsiden af hynden.

Justere sædehyndens længde med multifunktionsknappen

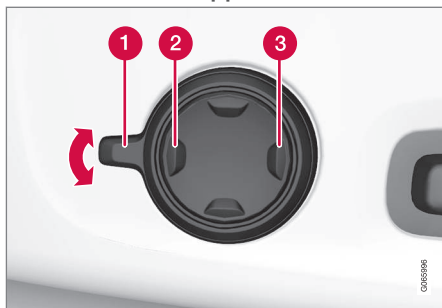

Multifunktionsknappen, anbragt på siden af sædehynden.

1. Aktiver multifunktionsknappen ved at dreje knappen **1** op/ned. Sædeindstillingsvisningen vises på midterdisplayet.
2. Vælg **Pudeudvidelse** i sædeindstillingsvisningen.
 - Tryk på den forreste del af firevejsknappen **2** for at forlænge hynden.
 - Tryk på den bageste del af firevejsknappen **3** for at afkorte hynden.

Justere hyndens længde manuelt



Håndtag til justering af hynde.

1. Tag fat i håndtaget **1** på sædets forside og træk opad.
2. Justere hyndens længde.
3. Slip håndtaget og sørg for, at hynden hanner i låst stilling.

Relaterede oplysninger

- Manuelt forsæde (s. 180)
- Elbetjent* forsæde (s. 181)
- Justere elbetjent* forsæde (s. 181)
- Lagre position for sæde, sidespejle og head-up-display* (s. 182)
- Den anvendte lagrede position for sæde, sidespejle og head-up-display* (s. 183)

- Justere massageindstillinger* på forsædet (s. 185)
- Indstillinger for massage* i forsædet (s. 184)
- Justere forsædets sidestøtte* (s. 187)
- Justere lændestøtten* på forsædet (s. 187)
- Justere passagersædet fra førersædet* (s. 189)

Justere forsædets sidestøtte*

Øge komforten på forsædet ved at justere ryglænets sider.

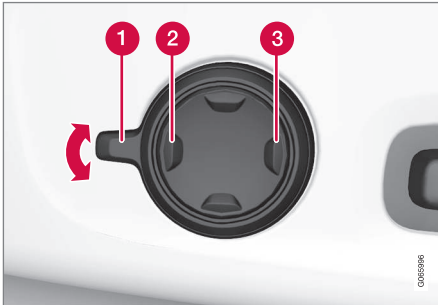

Multifunktionsknappen, placeret på siden af sædets sidedel.

Ryglænets sider kan justeres for at give sidestøtte. For at ændre indstillinger kan både multifunktionsknappen på sædet og midterdisplayet bruges. På midterdisplayet vises de forskellige indstillinger.

For at justere sidestøtten:

1. Aktivér multifunktionsknappen ved at dreje den op/ned **1**. Sædeindstillingsvisningen vises på midterdisplayet.

2. Vælg **Sidestøtte** i sædeindstillingsvisningen.

- Tryk på den forreste del af firvejsknappen for at øge sidestøtten **2**.
- Tryk på den bageste del af firvejsknappen for at mindske sidestøtten **3**.

Relaterede oplysninger

- Manuelt forsæde (s. 180)
- Elbetjent* forsæde (s. 181)
- Justere elbetjent* forsæde (s. 181)
- Lagre position for sæde, sidespejle og head-up-display* (s. 182)
- Den anvendte lagrede position for sæde, sidespejle og head-up-display* (s. 183)
- Justere massageindstillinger* på forsædet (s. 185)
- Justere* forsædehændens længde (s. 186)
- Indstillinger for massage* i forsædet (s. 184)
- Justere lændestøtten* på forsædet (s. 187)
- Justere passagersædet fra førersædet* (s. 189)

Justere lændestøtten* på forsædet

Lændestøtten justeres ved hjælp af en knap på siden af sædets hynde.



Multifunktionsknappen, i biler med firevejslændestøtte*.



Regulatoren i biler med tovejslændestøtte*.

Lændestøtten justeres med multifunktionsknappen i biler med firevejs lændestøtte*,



- ◀◀ alternativt med den runde knap i biler med tovejs lændestøtte*. Regulatoren er, placeret på siden af sædets sidedel. Alt efter valgt udstyrsniveau kan lændestøtten justeres fremad/bagud samt opad/nedad (firevejslændestøtte) alternativt fremad/bagud (tovejslændestøtte).

Justere lændestøtten i bil med firevejslændestøtte

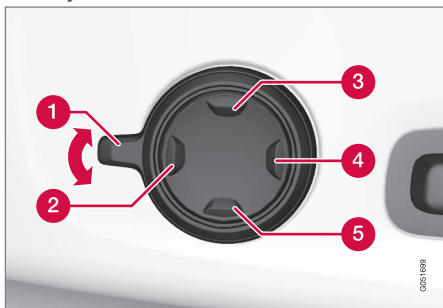

1. Aktiver multifunktionsknappen ved at dreje knappen **1** op/ned. Sædeindstillingsvisningen vises på midterdisplayet.

2. Vælg **Lænd** i sædeindstillingsvisningen.

- Tryk på firvejsknappen den runde knap op **3**/ned **5** for at flytte lændestøtten opad/nedad.
- Tryk på den forreste del **2** af knappen for at øge lændestøtten.
- Tryk på den bageste del **4** af knappen for at mindske lændestøtten.

Justere lændestøtten i bil med tovejslændestøtte

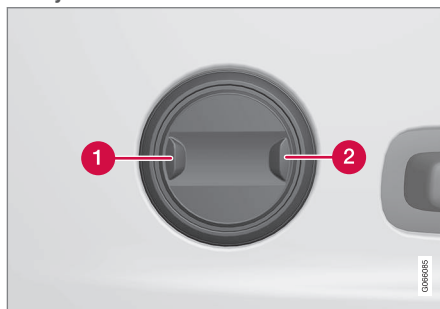

1. Tryk på den forreste del **1** af den runde knap for at øge lændestøtten.
2. Tryk på den bageste del **2** af den runde knap for at mindske lændestøtten.

Relaterede oplysninger

- Manuelt forsæde (s. 180)
- Elbetjent* forsæde (s. 181)
- Justere elbetjent* forsæde (s. 181)
- Lagre position for sæde, sidespejle og head-up-display* (s. 182)
- Den anvendte lagrede position for sæde, sidespejle og head-up-display* (s. 183)
- Justere massageindstillinger* på forsædet (s. 185)
- Justere* forsædehændens længde (s. 186)
- Indstillinger for massage* i forsædet (s. 184)
- Justere forsædets sidestøtte* (s. 187)
- Justere passagersædet fra førersædet* (s. 189)

Justere passagersædet fra førersædet*

Det forreste passagersæde kan justeres fra førersædet.

Aktivere funktionen

Funktionen aktiveres via funktionsvisningen på midterdisplayet:



Tryk på knappen **Indstil passagersæde** for at aktivere.

Justere passagersædet

Føreren skal justere passagersædet inden for 10 sekunder efter aktivering af funktionen.

Hvis der ikke foretages justering inden for dette tidsrum, deaktiveres funktionen.

Føreren justerer passagersædet ved hjælp af knapperne på førersædet:

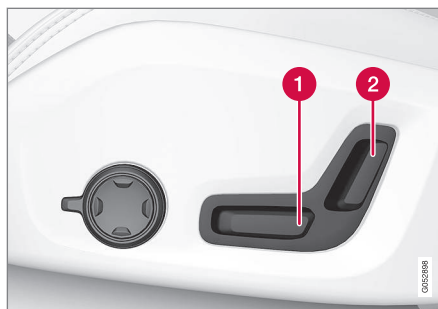

- 1 Flyt passagersædet fremad/bagud ved at justere knappen fremad/bagud.
- 2 Ændr ryglænets hældning på passagersædet ved at justere knappen fremad/bagud.

Relaterede oplysninger

- Manuelt forsæde (s. 180)
- Elbetjent* forsæde (s. 181)
- Justere elbetjent* forsæde (s. 181)
- Lagre position for sæde, sidespejle og head-up-display* (s. 182)
- Den anvendte lagrede position for sæde, sidespejle og head-up-display* (s. 183)
- Justere massageindstillinger* på forsædet (s. 185)
- Justere* forsædehyndens længde (s. 186)
- Indstillinger for massage* i forsædet (s. 184)

- Justere forsædets sidestøtte* (s. 187)
- Justere lændestøtten* på forsædet (s. 187)

Slå bagsædets ryglæn ned

Bagsædets ryglæn er inddelt i to dele. De to dele kan slås frem hver for sig.

⚠ ADVARSEL

- Indstil og fikser sædet inden afgang. Vær forsigtig ved indstilling af sædet. Ukontrolleret eller uagtsom indstilling kan føre til klemskader.
- Ved læsning af lange genstande skal de altid spændes forsvarligt fast for at undgå skader under pludselige opbremsninger.
- Stands altid motoren og aktivér parkeringsbremsen ved læsning og aflæsning.
- På en bil med automatgear, skal gearvælgeren sættes i **P** for at forhindre den i at flyttes ved en fejltagelse.

! VIGTIGT

Når ryglænet skal slås ned, må der ikke være nogen genstande på bagsædet. Sikkerhedsselerne må heller ikke være sat i. Ellers kan der opstå skade på bagsædets indtræk.

! VIGTIGT

Siddehynden på det integrerede barnesæde* skal være i nedfoldet stilling, inden bagsædets ryglæn slås ned.

Armlænet* på midterpladsen skal slås op, før sædet slås ned.

Gennemlastningslugen i bagsædet skal være lukket inden nedfældning.

i OBS

Det kan være nødvendigt at skyde forsæderne frem og/eller justere ryglænene op, for at de bageste ryglæn skal kunne vippes helt frem.

Slå ryglænet ned

For at gøre det muligt at slå bagsædet ned skal bilen holde stille med mindst én af bagdørene åben.

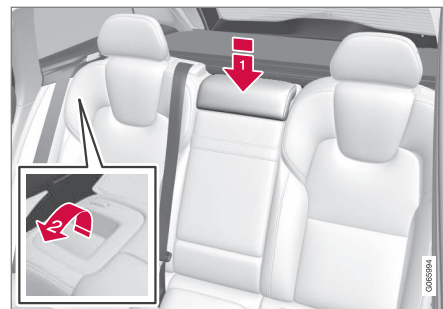

Kontrollér, at der ikke befinder sig nogen personer eller genstande på bagsædet.

- 1 Slå midterpladsens nakkestøtte ned manuelt.
- 2 Træk håndtagene, som er anbragt i bilens venstre og højre bagsæderyg, fremad for at folde henholdsvis venstre og højre del af bagsædet ned.
- 3 Ryglænet slipper fra låsningen og skal klappes manuelt ned til vandret position.

Slå ryglænet op

Folde op til oprejst stilling manuelt:

- 1 Før ryglænet opad/bagud.
- 2 Tryk ryggen videre, indtil spærren går i lås.
- 3 Hæv nakkestøtterne manuelt.

4. Om nødvendigt, hæves midterpladsens nakkestøtte.

ADVARSEL

Når ryglænet er slået tilbage igen, må den røde indikering ikke længere være vist. Hvis den stadig vises, er ryglænet ikke låst.

ADVARSEL

Kontroller, at ryglæn og nakkestøtter på bagsædet er sikkert låst efter opslåning.

Nakkestøtten på yderpladserne skal altid være slået op, når der sidder en passager på en bagsædeplads.

Relaterede oplysninger

- Justere nakkestøtte på bagsædet (s. 191)
- Privat låsning (s. 268)
- Aktivere og deaktivere privat låsning (s. 268)

Justere nakkestøtte på bagsædet

Reguler midterpladsens nakkestøtte efter passagerens højde. Sænk yderpladsernes nakkestøtter* for at forbedre udsynet bagud.

Justere midterpladsens nakkestøtte

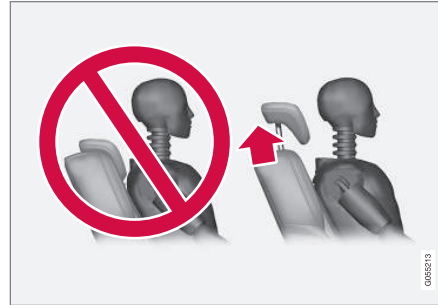

Midterpladsens nakkestøtte skal reguleres efter passagerens højde, så den om muligt dækker hele baghovedet. Skyd den manuelt opad efter behov.

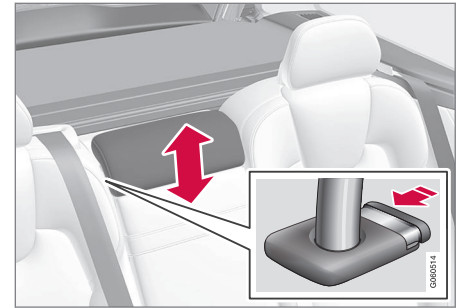

For at få nakkestøtten ned skal knappen (se illustration) trykkes ind, samtidig med at nakkestøtten trykkes forsigtigt ned.

ADVARSEL

Midterpladsens nakkestøtte skal være i dens nederste position, når midterpladsen ikke bruges. Når midtersædet bruges, skal nakkestøtten være indstillet korrekt til passagerens højde, så den om muligt dækker hele baghovedet.

Sænke bagsædets yderste nakkestøtte via midterdisplay*

De udvendige nakkestøtter kan slås ned via midterdisplayets funktionsvisning. Nedklapning af nakkestøtten kan gøres i tændingsposition **0**.



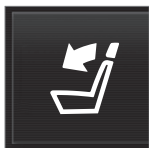

Tryk på knappen **Slå nakkestøtte ned** for at aktivere/deaktivere nedslåning.

Før nakkestøtten manuelt tilbage, indtil der høres et klik.

ADVARSEL

Slå ikke de ydre nakkestøtter ned, hvis der er passagerer på en af de pladser på bagsædet.

ADVARSEL

Nakkestøtterne skal være i låst stilling efter opslåning.

Sænke bagsædets yderste nakkestøtte med håndtag

På biler med elektronisk styret nedslåning* kan de yderste nakkestøtter sænkes ved hjælp af håndtag på sædets overside, se billede **1**. Observer, at denne metode også folder ryglænet. Hvis det kun er nakkestøtten, som skal foldes, fx for at forbedre udsynet, så gør det i stedet via centerdisplayet*. I en bil uden elektrisk nedslåning, er nakkestøtterne faste.



Relaterede oplysninger

- Slå bagsædets ryglæn ned (s. 190)

Betjeningsorganer og horn på rattet

På rattet er der horn og knapper til bl.a. førerstøttesystemer og stemmestyring.

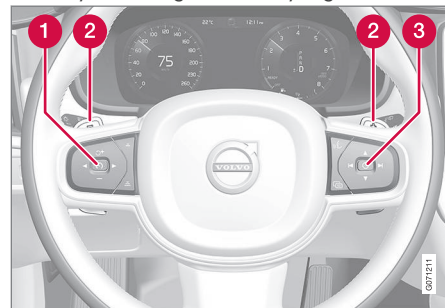

Knapper og padle* på rattet.

- 1** Knap til førerstøttesystemer⁵
- 2** Padle* til manuelt skift af automatisk gearkasse.
- 3** Knapper til stemmestyring samt menu-, meddelelses- og telefonhåndtering.

Horn



Hornet sidder midt på rattet.

Relaterede oplysninger

- Ratlåst defekt (s. 193)
- Justere rattet (s. 193)

Ratlåst defekt

Ratlåsen gør det sværere at styre bilen, f.eks. ved ulovlig tilegnelse af bilen. Der kan høres en mekanisk lyd, når ratlåsen låses eller låses op.

Aktivering af ratlåsen

Ratlåsen aktiveres, når bilen låses udefra, og motoren er slukket. Hvis bilen efterlades ulåst, vil ratlåsen automatisk aktiveres efter et stykke tid.

Deaktivering af ratlåsen

Ratlåsen deaktiveres, når bilen låses op udefra. Hvis bilen ikke er låst, er det nok, at fjernbetjeningen er inde i kabinen, og at bilen startes, for at ratlåsen skal deaktiveres.

Relaterede oplysninger

- Betjeningsorganer og horn på rattet (s. 192)
- Justere rattet (s. 193)

Justere rattet

Rattet kan justeres i forskellige positioner.

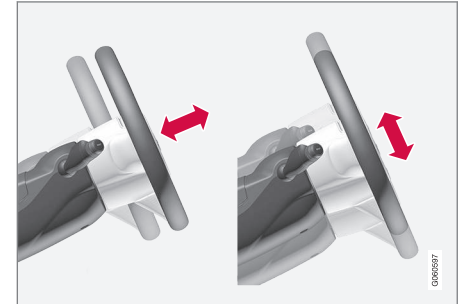

Rattet kan indstilles i dybden og i højden.

Indstillingen af rattet foretages på forskellige måder, afhængigt af om bilen har knæairbag⁶ eller ej.

ADVARSEL

Indstil og fikser rattet inden afgang. Rattet må aldrig indstilles under kørsel.

Ved hastighedsafhængig servostyring kan niveauet for styrestyrke justeres. Styrestyrken reguleres efter bilens hastighed for at give føreren større vejfølsomhed.

⁵ Fartbegrænser, Fartpilot, Adaptiv fartpilot*, Afstandskontrol* og Pilot Assist.

⁶ Bilen er kun udstyret med knæ-airbag på visse markeder.

◀ Justere rat i bil med knæairbag



Greb til indstilling af rat.

1. Skub armen fremad for at frigøre rattet.
2. Indstil rattet i den stilling, der passer dig bedst.
3. Træk armen tilbage for at fastlåse rattet. Hvis det går trægt, skal der trykkes lidt på rattet, samtidig med at armen føres tilbage.

Justere rat i bil uden knæairbag

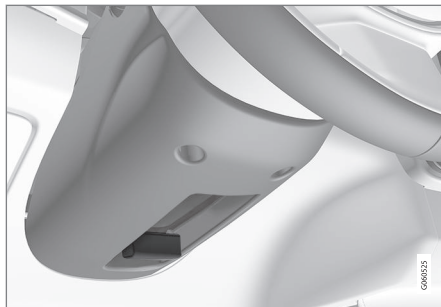

Greb til indstilling af rat.

1. Træk armen bagud for at frigøre rattet.
2. Indstil rattet i den stilling, der passer dig bedst.
3. Skub armen bagud for at fastlåse rattet. Hvis det går trægt, skal der trykkes lidt på rattet, samtidig med at armen føres tilbage.

Relaterede oplysninger

- Ratlås defekt (s. 193)
- Betjeningsorganer og horn på rattet (s. 192)
- Justere elbetjent* forsæde (s. 181)

KLIMA

Klima

Bilen har elektronisk klimaregulering. Klimaenlægget afkøler/opvarmer og affugter luften i kabinen.

Alle klimaenlæggets funktioner reguleres fra midterdisplayet og fysiske knapper i midterkonsollen.

Visse funktioner for bagsædet kan også reguleres fra klimapanelet* bag på tunnelkonsollen.

Relaterede oplysninger

- Klimazoner (s. 196)
- Klimasensorer (s. 196)
- Følt temperatur (s. 197)
- Stemmestyring af klima (s. 197)
- Parkeringsklima (s. 218)
- Varmer (s. 227)
- Luftkvalitet (s. 198)
- Luftfordeling (s. 201)
- Klimaknapper (s. 206)

Klimazoner

Antallet af klimazoner som bilen er inddelt i, afgør hvordan forskellige temperaturer kan indstilles for forskellige dele af kabinen.

2-zoneklima

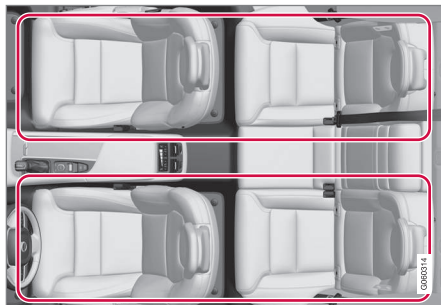

Klimazoner med 2-zoneklima.

Med 2-zoneklima kan temperaturen i kabinen indstilles separat for venstre og højre side.

Relaterede oplysninger

- Klima (s. 196)

Klimasensorer

Klimaenlægget har en række sensorer til at hjælpe med at regulere klimaet i bilen.

Sensorenes placering

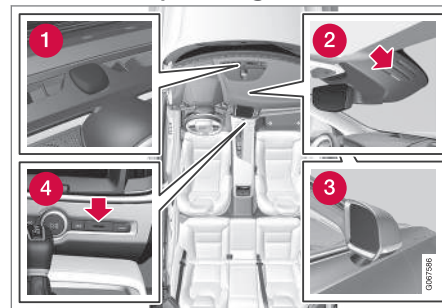

- 1 Solsensor – på instrumentpanelets overside.
- 2 Fugtensensor – i kabinettet ved bakspejlet.
- 3 Udetempersensur – i højre sidespejl.
- 4 Temperatursensur for kabinen – ved de fysiske knapper på midterkonsollen.

i OBS

Sensorerne må ikke tildækkes eller blokeres med tøj eller andre genstande.

Med Interior Air Quality System* er der også en luftkvalitetssensor, der sidder i klimaanlæggets luftindtag.

Relaterede oplysninger

- Klima (s. 196)
- Interior Air Quality System* (s. 200)

Følt temperatur

Klimaanlægget regulerer klimaet i kabinen baseret på den følte temperatur, ikke den faktiske.

Den temperatur, der vælges i kabinen, svarer til den fysiske oplevelse under hensyn til den aktuelle udetemperatur, lufthastighed, luftfugtighed, solstråling osv. i og omkring bilen.

I systemet indgår en solsensor, der registrerer, i hvilken side solen lyser ind i kabinen. Det bevirker, at temperaturen kan skelne mellem højre og venstre sides luftspjæld, til trods for at der er valgt samme temperatur i begge sider.

Relaterede oplysninger

- Klima (s. 196)

Stemmestyring af klima¹

Kommando til stemmestyring af klimaanlægget, f.eks. for at ændre temperaturen, aktivere elopvarmet sæde* eller ændre blæseniveau.

Tryk på , og sig en af følgende kommandoer:

- **"Climate"** – starter en dialog om klima og viser eksempler på kommandoer.
- **"Set temperature to X degrees"** – indstiller den ønskede temperatur.
- **"Raise temperature"/"Lower temperature"** – hæver/sænker den indstillede temperatur et trin.
- **"Sync temperature"** – synkroniserer temperaturen for alle klimazoner i bilen med førersidens indstillede temperatur.
- **"Air on feet"/"Air on body"** – åbner den ønskede luftstrøm.
- **"Air on feet off"/"Air on body off"** – lukker den ønskede luftstrøm.
- **"Set fan to max"/"Turn off fan"** – ændrer blæseniveauet til **Max/Off**.
- **"Raise fan speed"/"Lower fan speed"** – hæver/sænker det indstillede blæseniveau et trin.

¹ Gælder visse markeder.

- ◀ • "Turn on auto" – aktiverer automatisk reguleret klima.
- "Air condition on"/"Air condition off" – aktiverer/deaktiverer airconditionanlægget.
- "Recirculation on"/"Recirculation off" – aktiverer/deaktiverer recirkulationen.
- "Turn on defroster"/"Turn off defroster" – aktiverer/deaktiverer afisning af ruder og sidespejle.
- "Turn on max defroster"/"Turn max defroster off" – aktiverer/deaktiverer maks. defroster.
- "Turn on electric defroster"/"Turn off electric defroster" – aktiverer/deaktiverer elopvarmet forrude*.
- "Turn on rear defroster"/"Turn off rear defroster" – aktiverer/deaktiverer elopvarmet bagrude og sidespejle.
- "Turn steering wheel heat on"/"Turn steering wheel heat off" – aktiverer/deaktiverer elopvarmet rat*.
- "Raise steering wheel heat"/"Lower steering wheel heat" – hæver/sænker det indstillede niveau for elopvarmet rat* et trin.
- "Turn on seat heat"/"Turn off seat heat" – aktiverer/deaktiverer elopvarmet sæde*.
- "Raise seat heat"/"Lower seat heat" – hæver/sænker det indstillede niveau for elopvarmet sæde* et trin.
- "Turn on seat ventilation"/"Turn off seat ventilation" – aktiverer/deaktiverer ventileret sæde*.
- "Raise seat ventilation"/"Lower seat ventilation" – hæver/sænker det indstillede niveau for ventileret sæde* et trin.

Relaterede oplysninger

- Klima (s. 196)
- Stemmestyring (s. 142)
- Brugte stemmestyring (s. 143)
- Indstillinger for stemmestyring (s. 146)

Luftkvalitet

Materialevalget i kabinen og luftrensningssystemer sikrer, at luftkvaliteten i kabinen er høj.

Materialer i kabinen

Interiøret i kabinen er udformet med henblik på at være sundt og behageligt, også for kontaktallergikere og astmatikere.

Der er udviklet gennemprøvede materialer med henblik på at mindske støvmængden i kabinen og bidrage til at gøre det lettere at holde kabinen ren.

Måtterne i kabinen og bagagerummet kan løsnes og er lette at tage ud og rengøre.

Brug rengøringsmidler og bilsplejeprodukter, der anbefales af Volvo, til at rengøre interiøret.

Luftrensningssystem

Ud over kabinefilteret er bilen udstyret med andre luftrensningssystemer, som hjælper med at holde en høj luftfugtighed i kabinen.

Relaterede oplysninger

- Klima (s. 196)
- Clean Zone* (s. 199)
- Clean Zone Interior Package* (s. 199)
- Interior Air Quality System* (s. 200)
- Kabinefilter (s. 200)

Clean Zone*

Funktionen Clean Zone kontrollerer og angiver, om alle forudsætninger for god luftkvalitet i kabinen er opfyldt eller ej.

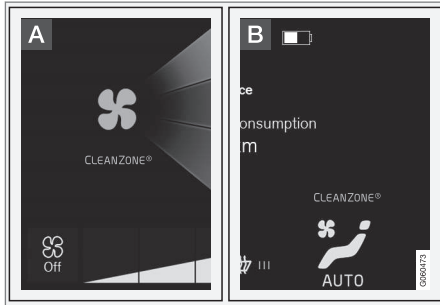

A Indikatoren ses i klimavisningen på midterdisplayet.

B Indikatoren ses på klimalinjen, når klimavisningen ikke er åbnet.

Hvis forudsætningerne ikke er opfyldt, er teksten **Clean Zone** hvid. Når alle forudsætningerne er opfyldt, angives dette ved, at teksten skifter farve til blå.

Forudsætninger, som skal være opfyldt:

- At alle døre og bagklappen er lukkede.
- At alle sideruder og panoramataget* er lukkede.
- At luftkvalitetssystemet Interior Air Quality System* er aktiveret.

- At kabineblæseren er aktiveret.
- At luftrecirkulation er deaktiveret.

i OBS

Clean Zone viser ikke, at luftkvaliteten er god, men kun at forudsætningerne for god luftkvalitet er opfyldt.

Relaterede oplysninger

- Luftkvalitet (s. 198)
- Clean Zone Interior Package* (s. 199)
- Interior Air Quality System* (s. 200)
- Kabinefilter (s. 200)

Clean Zone Interior Package*

Clean Zone Interior Package (CZIP) omfatter en række ændringer, der holder kabinen endnu mere fri for allergi- og astmafremkaldende stoffer.

Systemet omfatter følgende:

- En udvidet ventilatorfunktion, som bevirker, at ventilatoren starter, når bilen låses op med fjernbetjeningen. Ventilatoren fylder kabinen med frisk luft. Funktionen sættes i gang efter behov og slås automatisk fra efter et stykke tid, henholdsvis når en af dørene åbnes. Den tid ventilatoren er i gang, mindskes gradvist på grund af mindsket behov, indtil bilen er 4 år.
- Det fuldautomatiske luftkvalitetssystem Interior Air Quality System (IAQS).

Relaterede oplysninger

- Luftkvalitet (s. 198)
- Clean Zone* (s. 199)
- Interior Air Quality System* (s. 200)
- Kabinefilter (s. 200)

Interior Air Quality System*

Interior Air Quality System (IAQS) er et fuldautomatisk luftkvalitetssystem, der udskiller gasser og partikler, således at lugt og forurening i kabinen reduceres.

IAQS er en del af Clean Zone Interior Package (CZIP), der renser luften i kabinen for forurening, såsom partikler, kulbrinter, kvælstofoxider og troposfærisk ozon.

Hvis systemets luftkvalitetssensor registrerer, at udendørsluften er forurennet, lukkes luftindtaget, og recirkulationen aktiveres.

OBS

For at få den bedste luft i kabinen bør luftkvalitetssensoren altid være tilsluttet.

I kolde klimaer er recirkulationen begrænset for at undgå dugdannelse.

Ved dugdannelse bør afisningsfunktionerne for forrude og sideruder samt bagrude bruges.

Relaterede oplysninger

- Aktivere og deaktivere luftkvalitetssensor* (s. 200)
- Luftkvalitet (s. 198)
- Clean Zone* (s. 199)
- Clean Zone Interior Package* (s. 199)
- Kabinefilter (s. 200)

Aktivere og deaktivere luftkvalitetssensor*

Luftkvalitetssensoren indgår i det fuldautomatiske luftkvalitetssystem Interior Air Quality System (IAQS).

Det er muligt at indstille, om luftkvalitetssensoren skal være aktiveret/deaktiveret.

1. Tryk på **Indstillinger** i topvisningen på midterdisplayet.
2. Tryk på **Klima**.
3. Vælg **Luftkvalitetssensor** for at aktivere/deaktivere luftkvalitetssensoren.

Relaterede oplysninger

- Interior Air Quality System* (s. 200)

Kabinefilter

Al luft, der kommer ind i kabinen, renses af et filter.

Udskiftning af kabinefilter

For at holde klimaanlægget effektivt skal filtret skiftes med jævne mellemrum. Se Volvos serviceprogram med hensyn til det anbefalede skifteinterval. Ved kørsel i et stærkt forurennet miljø skal filtret muligvis skiftes hyppigere.

OBS

Der findes forskellige typer kabinefiltre. Sørg for at montere det korrekte filter.

Relaterede oplysninger

- Luftkvalitet (s. 198)
- Clean Zone* (s. 199)
- Clean Zone Interior Package* (s. 199)
- Interior Air Quality System* (s. 200)

Luftfordeling

Klimaanelaget fordeles den indstrømmende luft gennem en række forskellige spjæld i kabinen.

Automatisk og manuel luftfordeling

Med automatisk klimaregulering aktiveret sker luftfordelingen automatisk. Om nødvendigt kan luftfordelingen betjenes manuelt.

Justerbare ventilationsspjæld

Visse ventilationsspjæld i bilen kan indstilles, således at der kan åbnes/lukkes for luftstrømmen fra spjældet, ligesom den kan sendes i den ønskede retning.

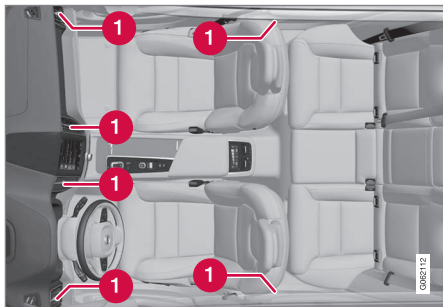

Placering af regulerbare ventilationsspjæld i kabinen.

- 1 Fire på instrumentpanelet og et på hver dørstolpe mellem for- og bagdør.

Relaterede oplysninger

- Klima (s. 196)
- Ændre luftfordeling (s. 201)
- Åbne, lukke og rette ventilationsspjæld (s. 202)
- Tabel over muligheder for luftfordeling (s. 203)

Ændre luftfordeling

Luftfordelingen kan ændres manuelt, hvis det er nødvendigt.



1. Åbn klimavisningen på midterdisplayet ved at trykke på symbolet midt på klimalinjen.

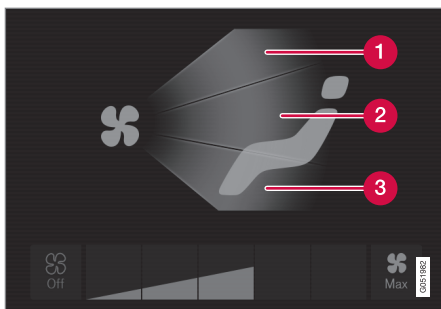

Luftfordelingsknapperne i klimavisningen.

- 1 Luftfordeling – defrosterspjælde forrude
 - 2 Luftfordeling – ventilationsspjæld instrumentpanel og midterkonsol
 - 3 Luftfordeling – ventilationsspjæld gulv
2. Tryk på en eller flere af luftfordelingsknapperne for at åbne/lukke den tilsvarende luftstrøm.
- > Luftfordelingen ændres, og knapperne tændes/slukkes.

Relaterede oplysninger

- Luftfordeling (s. 201)
- Åbne, lukke og rette ventilationsspjæld (s. 202)
- Tabel over muligheder for luftfordeling (s. 203)

Åbne, lukke og rette ventilationsspjæld

Nogle ventilationsspjæld i kabinen kan åbnes, lukkes og rettes individuelt.

Hvis de ydre ventilationsspjæld rettes mod sideruderne, kan dug på ruderne elimineres.

Hvis de ydre spjæld rettes indad, opnås et behageligt miljø i kabinen i varmt vejr.

Åbne og lukke ventilationsspjæld

Ventilationsspjæld på instrumentpanelet:

- Drej knappen i midten af ventilations-spjældet for at åbne/lukke for luftstrømmen fra spjældet.
- Når markeringen på knappen er i lodret stilling, er luftstrømmen højest.

Ventilationsspjæld på dørstolperne:

- Rul fingerhjulet under ventilationsspjældet for at åbne/lukke luftstrømmen fra spjældet.
- Jo større del af de hvide streger på fingerhjulet, der er synlige, desto højere luftstrøm.

Rette ventilationsspjældene



- Før grebet i midten af ventilationsspjældet vandret/lodret for at rette luftstrømmen fra spjældet.

Relaterede oplysninger



- Luftfordeling (s. 201)
- Ændre luftfordeling (s. 201)
- Tabel over muligheder for luftfordeling (s. 203)



Tablet over muligheder for luftfordeling

Luftfordelingen kan ændres manuelt, hvis det er nødvendigt. Følgende muligheder kan indstilles.

	Luftfordeling	Formål
	Hvis alle luftfordelingsknapperne fravælges i manuel position, vender klimaenlægget tilbage til automatisk reguleret klima.	
	Hovedluftstrøm fra defrosterspjældene. En vis luftstrømning fra de øvrige ventilationsspjæld.	Modvirker dug- og isdannelse i koldt og fugtigt vejr (for at opnå dette må blæsniveauet ikke være for lavt).
	Hovedluftstrøm fra ventilationsspjældene på instrumentpanelet. En vis luftstrømning fra de øvrige ventilationsspjæld.	Giver god afkøling i varmt vejr.



	Luftfordeling	Formål
	Hovedluftstrøm fra ventilationsspjældene ved gulvet. En vis luftstrømning fra de øvrige ventilationsspjæld.	Giver varme eller kulde til gulvet.
	Hovedluftstrøm fra defrosterspjældene og ventilationsspjældene på instrumentpanelet. En vis luftstrømning fra de øvrige ventilationsspjæld.	Giver god komfort i varmt og tørt vejr.
	Hovedluftstrøm fra defrosterspjældene og ventilationsspjældene ved gulvet. En vis luftstrømning fra de øvrige ventilationsspjæld.	Giver god komfort og god afdugning i koldt og fugtigt vejr.

	Luftfordeling	Formål
	Hovedluftstrøm fra ventilationsspjældene på instrumentpanelet og ventilations-spjældene ved gulvet. En vis luftstrømning fra de øvrige ventilationsspjæld.	Giver god komfort i solrigt vejr med kølige udendørstemperaturer.
	Hovedluftstrøm fra defrosterspjældene, fra ventilationsspjældene på instrumentpanelet og ventilationsspjældene ved gulvet.	Giver afbalanceret komfort i kabinen.

Relaterede oplysninger

- Luftfordeling (s. 201)
- Åbne, lukke og rette ventilationsspjæld (s. 202)
- Ændre luftfordeling (s. 201)

Klimaknapper

Klimaanlæggets funktioner betjenes fra fysiske knapper på midterkonsollen, midterdisplæyet og klimapanelet bag på tunnelkonsollen*.

Fysiske knapper på midterkonsollen

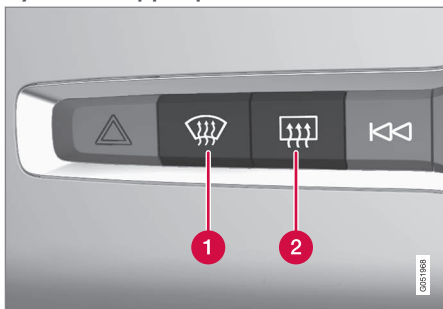

- 1 Knap for elopvarmet forrude* og maks. defroster.
- 2 Knap for elopvarmet bagrude og sidespejle.

Klimalinjen på midterdisplæyet

Fra klimalinjen kan de mest almindelige klimafunktioner reguleres.

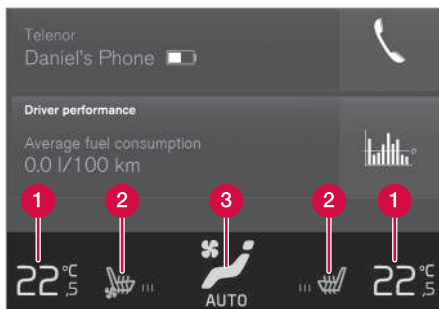

- 1 Temperaturknapper for fører- og passagersiden.
- 2 Knapper for elopvarmet* og ventileret* fører- og passagersæde samt elopvarmet rat*.
- 3 Knap for adgang til klimavisningen. Grafikken på knappen viser de aktiverede klimaindstillinger.

Klimavisning på midterdisplæyet



Klimavisningen åbnes ved at trykke på symbolet midt på klimalinjen.

Alt efter udstyrsniveauet kan klimavisningen være inddelt i flere faner.

Skift mellem fanerne ved at stryge mod venstre/højre eller ved at trykke på den respektive overskrift.

Hovedklima

På fanen **Hovedklima** kan ud over klimalinjens funktioner også andre hovedklimafunktioner reguleres.

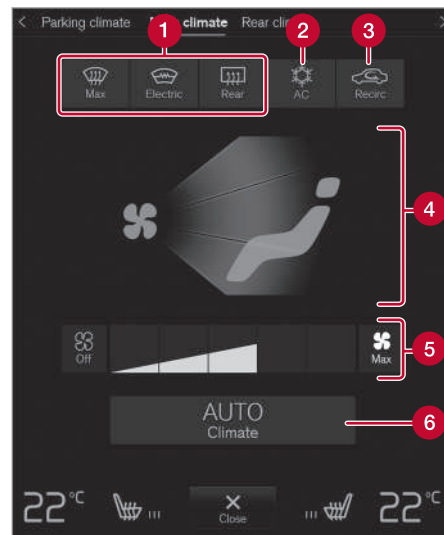

- 1 **Max, Elektrisk, Bag** – Knapper for afisning af ruder og sidespejle.
- 2 **AC** – Knap for aircondition.
- 3 **Recirk.** – Knap for recirkulation.
- 4 Knapper for luftfordeling.

5 Ventilatorknop.

6 **AUTO** – Automatisk regulering af klimaet.

Parkeringsklima

På fanen **Parkeringsklima** kan bilens parkeringsklima reguleres.

Klimaknapper bag på tunnelkonsollen*

Hvis bilen er udstyret med elektrisk opvarmede bagsæder*, er der fysiske knapper bag på tunnelkonsollen til betjening af den funktion.

Relaterede oplysninger

- Klima (s. 196)
- Aktivere og deaktivere elopvarmet forsæde* (s. 207)
- Aktivere og deaktivere elopvarmning af bagsæde* (s. 208)
- Aktivere og deaktivere ventileret forsæde* (s. 209)
- Aktivere og deaktivere elopvarmet rat* (s. 210)
- Aktivere automatisk klimaregulering (s. 210)
- Aktivere og deaktivere luftrecirkulation (s. 211)
- Aktivere og deaktivere maks. defroster (s. 212)

- Aktivere og deaktivere elopvarmning af forruden* (s. 213)
- Aktivere og deaktivere elopvarmning af bagrude og sidespejle (s. 214)
- Regulere blæsniveau for forsæde (s. 215)
- Synkroniser temperatur (s. 217)
- Aktivere og deaktivere aircondition (s. 217)

Aktivere og deaktivere elopvarmet forsæde*

Sæderne kan opvarmes for at øge komforten for føreren og passagererne, når det er koldt.



1. Tryk på venstre henholdsvis højre sides rat- og sædeknop på klimalinjen på midterdisplayet for at åbne knapperne for sæde og rat.

Hvis bilen ikke er udstyret med ventilerede sæder eller elopvarmet rat (for førersiden), er knappen til elopvarmede sæder direkte tilgængelig på klimalinjen.



2. Tryk gentagne gange på knappen for elopvarmede sæder for at skifte mellem de fire niveauer: **Sluk**, **Høj**, **Middel** og **Lav**.
 - > Niveaulet ændres, og knappen viser det indstillede niveau.





⚠ ADVARSEL

Elovarmet sæde bør ikke anvendes af personer, der har svært ved at opfatte temperaturstigninger som følge af tab af følesansen, eller som af anden grund har svært ved at betjene knappen til det elopvarmede sæde. Ellers kan der opstå forbrændinger.

Relaterede oplysninger

- Klimaknapper (s. 206)
- Aktivere og deaktivere automatisk start af elopvarmet forsæde* (s. 208)

Aktivere og deaktivere automatisk start af elopvarmet forsæde*

Sæderne kan opvarmes for at øge komforten for føreren og passagererne, når det er koldt. Det er muligt at indstille, om automatisk start af elopvarmede sæder skal være aktiveret/deaktiveret ved motorstart. Med automatisk start aktiveret starter elopvarmningen, når omgivelsestemperaturen er lav.

1. Tryk på **Indstillinger** i topvisningen på midterdisplayet.
2. Tryk på **Klima**.
3. Vælg **Niveau for automatisk førersædevarme** og **Niveau for automatisk passagersædevarme** for at aktivere/deaktivere automatisk start af elopvarmet fører- og passagersæde.
 - > Der vises et "A" ved den pågældende knap for elopvarmede forsæder i klimalinjen, når automatisk start er aktiveret.
4. Vælg **Lav**, **Middel** eller **Høj** for at vælge niveau, når funktionen er blevet aktiveret.

Relaterede oplysninger

- Klimaknapper (s. 206)
- Aktivere og deaktivere elopvarmet forsæde* (s. 207)

Aktivere og deaktivere elopvarmning af bagsæde*

Sæderne kan opvarmes for at øge komforten for føreren og passagererne, når det er koldt.

Aktivere og deaktivere elopvarmning af bagsædet fra bagsædet



Knapper til elopvarmede sæder bag på tunnelkonsollen.

- Tryk gentagne gange på venstre henholdsvis højre sides fysiske knapper for elopvarmede sæder bag på tunnelkonsollen for at skifte mellem de fire niveauer: **Sluk**, **Høj**, **Middel** og **Lav**.
 - > Niveaulet ændres, og dioderne i knappen viser det indstillede niveau.

ADVARSEL

Elovarmet sæde bør ikke anvendes af personer, der har svært ved at opfatte temperaturstigninger som følge af tab af følesansen, eller som af anden grund har svært ved at betjene knappen til det elopvarmede sæde. Ellers kan der opstå forbrændinger.

Relaterede oplysninger

- Klimaknapper (s. 206)

Aktivere og deaktivere ventileret forsæde*

Sæderne kan ventileres, f.eks. for at give større komfort i varmt vejr.

Ventilationssystemet består af ventilatorer i sædet og ryglænet, der suger luft gennem sædets betræk. Kølevirkningen øges, jo koldere luften i kabinen er. Systemet kan aktiveres, når motoren er i gang.



1. Tryk på venstre henholdsvis højre sides rat- og sædeknapp på klimalinjen på midterdisplayet for at åbne knapperne for sæde og rat.

Hvis bilen ikke er udstyret med elopvarmede sæder eller elopvarmet rat (for førersiden), er knappen til ventilerede sæder direkte tilgængelig på klimalinjen.



2. Tryk gentagne gange på knappen for ventilerede sæder for at skifte mellem de fire niveauer: **Sluk**, **Høj**, **Middel** og **Lav**.
 - > Niveaet ændres, og knappen viser det indstillede niveau.

Relaterede oplysninger

- Klimaknapper (s. 206)

Aktivere og deaktivere elopvarmet rat*

Rattet kan opvarmes for at øge komforten for føreren, når det er koldt.



1. Tryk på førersidens rat- og sædeknop på klimalinjen på midterdisplayet for at åbne knapperne for sæde og rat.

Hvis bilen ikke er udstyret med elopvarmede sæder eller ventilerede sæder, er knappen til elopvarmet rat direkte tilgængelig på klimalinjen.



2. Tryk gentagne gange på knappen for elopvarmet rat for at skifte mellem de fire niveauer: **Sluk**, **Høj**, **Middel** og **Lav**.
 - > Niveaueet ændres, og knappen viser det indstillede niveau.

Relaterede oplysninger

- Klimaknapper (s. 206)
- Aktivere og deaktivere automatisk start af elopvarmet rat* (s. 210)

Aktivere og deaktivere automatisk start af elopvarmet rat*

Rattet kan opvarmes for at øge komforten for føreren, når det er koldt.

Det er muligt at indstille, om automatisk start af elopvarmning af rattet skal være aktiveret/deaktiveret ved motorstart. Med automatisk start aktiveret starter elopvarmningen, når omgivelsestemperaturen er lav.

1. Tryk på **Indstillinger** i topvisningen på midterdisplayet.
2. Tryk på **Klima**.
3. Vælg **Niveau for automatisk ratvarme** for at aktivere/deaktivere automatisk start af elopvarmet rat.
 - > Der vises et "A" ved knappen for elopvarmet rat i klimalinjen, når automatisk start er aktiveret.
4. Vælg **Lav**, **Middel** eller **Høj** for at vælge niveau, når funktionen er blevet aktiveret.

Relaterede oplysninger

- Aktivere og deaktivere elopvarmet rat* (s. 210)

Aktivere automatisk klimaregulering

Med automatisk klimaregulering aktiveret styres flere klimafunktioner automatisk.



1. Åbn klimavisningen på midterdisplayet ved at trykke på symbolet midt på klimalinjen.
2. Tryk kortvarigt eller langt på **AUTO Klima**/>
 - Kort tryk - luftrecirkulation, luftkonditionering og luftdistribution styres automatisk.
 - Langt tryk - luftrecirkulation, luftkonditionering og luftdistribution styres automatisk, temperatur og ventilatorniveau ændres til standardindstillinger: 22 °C (72 °F) og niveau **3**.
 - > Automatisk regulering af klimaet aktiveres, og knappen tændes.

i OBS

Det er muligt at ændre temperatur og blæserniveau, uden at det automatisk regulerede klima deaktiveres. Automatisk reguleret klima deaktiveres, når luftfordelingen ændres manuelt, eller når maksimumsdefroster aktiveres.

Relaterede oplysninger

- Klimaknapper (s. 206)

Aktivere og deaktivere luftrecirkulation

Luftrecirkulation holder dårlig luft, udstødningsgas osv. ude, ved at klima anlægget genbruger luften i kabinen.



1. Åbn klimavisningen på midterdisplayet ved at trykke på symbolet midt på klimalinjen.



2. Tryk på **Recirc..**
 - > Recirkulationen aktiveres/deaktiveres, og knappen tændes/slukkes.

! VIGTIGT

Hvis luften i bilen recirkuleres for længe, risikerer man, at der dannes dug på indersiden af ruderne.

i OBS

Det er ikke muligt at aktivere recirkulationen, når maks. defroster er aktiveret.

Relaterede oplysninger

- Klimaknapper (s. 206)
- Aktivere og deaktivere tidsindstilling for luftrecirkulation (s. 212)

Aktivere og deaktivere tidsindstilling for luftrecirkulation

Luftrecirkulation holder dårlig luft, udstødningsgas osv. ude, ved at klimaanlægget genbruger luften i kabinen.

Det er muligt at indstille, om en timer for recirkulationen skal være aktiveret/deaktiveret.

Med timeren aktiveret slås recirkulationen automatisk fra efter 20 minutter.

1. Tryk på **Indstillinger** i topvisningen på midterdisplayet.
2. Tryk på **Klima**.
3. Vælg **Recirkulationstimer** for at aktivere/deaktivere timer for recirkulationen.

Relaterede oplysninger

- Aktivere og deaktivere luftrecirkulation (s. 211)

Aktivere og deaktivere maks. defroster

Maks. defroster anvendes til hurtigt at fjerne dug og is fra ruderne.

Maks. defroster deaktiverer automatisk regulering af klimaet og recirkulationen, aktiverer airconditionanlægget, og ændrer blæserniveauet til **5** og temperaturen til **HI**.

i OBS

Lydniveauet øges, fordi blæserniveauet ændres til **5**.

Når maks. defroster deaktiveres, vender klimaanlægget tilbage til de tidligere indstillinger.

Aktivere og deaktivere maks. defroster fra midterkonsollen

I midterkonsollen sidder der en fysisk knap til hurtig betjening af maks. defroster.

Med elopvarmet forrude* kan maks. defroster kun aktiveres individuelt fra klimavisningen på midterdisplayet.



Fysisk knap i midterkonsollen.

Biler uden elopvarmet forrude:

- Tryk på knappen.
 - > Maks. defroster aktiveres/deaktiveres, og knappen tændes/slukkes.

Biler med elopvarmet forrude:

- Tryk gentagne gange på knappen for at skifte mellem de tre niveauer:
 - Aktiveret elopvarmet forrude:
 - Aktiveret elopvarmet forrude og maks. defroster
 - Deaktiveret.
- > Elopvarmet forrude og maks. defroster aktiveres/deaktiveres, og knappen tændes/slukkes.

i OBS

Maks. defroster starter med en vis forsinkelse for at undgå en kort stigning i blæserniveauet, hvis elopvarmet forrude deaktiveres med to hurtige tryk på knappen.

Aktivere og deaktivere maks. defroster fra midterdisplayet



1. Åbn klimavisningen på midterdisplayet ved at trykke på symbolet midt på klimalinjen.



2. Tryk på **Max**.
 - > Maks. defroster aktiveres/deaktiveres, og knappen tændes/slukkes.

Relaterede oplysninger

- Klimaknapper (s. 206)

Aktivere og deaktivere elopvarmning af forruden*

Eloppvarmning af forruden har til formål hurtigt at fjerne dug og is fra ruden.

Aktivere og deaktivere elopvarmning af forruden fra midterkonsollen

I midterkonsollen sidder der en fysisk knap til hurtigt betjening af elopvarmning af forruden.



Fysisk knap i midterkonsollen.

- Tryk gentagne gange på knappen for at skifte mellem de tre niveauer:
 - Aktiveret elopvarmet forrude:
 - Aktiveret elopvarmet forrude og maks. defroster
 - Deaktiveret.
- > Eloppvarmet forrude og maks. defroster aktiveres/deaktiveres, og knappen tændes/slukkes.

Aktivere og deaktivere elopvarmning af forruden fra midterdisplayet



1. Åbn klimavisningen på midterdisplayet ved at trykke på symbolet midt på klimalinjen.



2. Tryk på **Elektrisk**.
 - > Eloppvarmet forrude aktiveres/deaktiveres, og knappen tændes/slukkes.

i OBS

En trekantet flade længst ude på hver side af forruden er ikke elopvarmet, og dér kan afisningen tage længere tid.

i OBS

Eloppvarmet forrude og varmereflektende forrude kan have indflydelse på ydeevnen for transpondere og andet kommunikationsudstyr.



« Relaterede oplysninger

- Klimaknapper (s. 206)
- Aktivere og deaktivere automatisk start af elopvarmet forrude* (s. 214)

Aktivere og deaktivere automatisk start af elopvarmet forrude*

Eloppvarmning af forruden har til formål hurtigt at fjerne dug og is fra ruden.

Det er muligt at indstille, om automatisk start af elopvarmning af forruden skal være aktiveret/deaktiveret ved motorstart. Med automatisk start aktiveret vil elopvarmning starte, når der er risiko for is eller dug på ruden. Eloppvarmningen slås automatisk fra, når ruden er tilstrækkelig varm, og duggen/isen er væk.

1. Tryk på **Indstillinger** i topvisningen på midterdisplayet.
2. Tryk på **Klima**.
3. Vælg **Automatisk forrudedefroster** for at aktivere/deaktivere automatisk start af elopvarmet forrude.

Relaterede oplysninger

- Aktivere og deaktivere elopvarmning af forruden* (s. 213)

Aktivere og deaktivere elopvarmning af bagrude og sidespejle

Eloppvarmning af bagrude og sidespejle anvendes til hurtigt at fjerne dug og is fra ruder og spejle.

Aktivere og deaktivere elopvarmning af bagrude og sidespejle fra midterkonsollen

I midterkonsollen findes en fysisk knap til hurtig betjening af elopvarmning af bagruden og sidespejlene.



Fysisk knap i midterkonsollen.

- Tryk på knappen.
 - > Eloppvarmet bagrude og sidespejle aktiveres/deaktiveres, og knappen tændes/slukkes.

Aktivere og deaktivere elopvarmning af bagrude og sidespejle fra midterdisplayet



1. Åbn klimavisningen på midterdisplayet ved at trykke på symbolet midt på klimalinjen.



2. Tryk på **Bag**.
 - > Elopvarmet bagrude og sidespejle aktiveres/deaktiveres, og knappen tændes/slukkes.

Relaterede oplysninger

- Klimaknapper (s. 206)
- Automatisk aktivere og deaktivere start af elopvarmning af bagrude og sidespejle (s. 215)

Automatisk aktivere og deaktivere start af elopvarmning af bagrude og sidespejle

Elopvarmning af bagrude og sidespejle anvendes til hurtigt at fjerne dug og is fra ruder og spejle.

Det er muligt at indstille, om automatisk start af elopvarmning af bagrude og sidespejle skal være aktiveret/deaktiveret ved motorstart. Med automatisk start aktiveret vil elopvarmning starte, når der er risiko for is eller dug på ruden. Elopvarmningen slås automatisk fra, når ruden er tilstrækkelig varm, og duggen/isen er væk.

1. Tryk på **Indstillinger** i topvisningen på midterdisplayet.
2. Tryk på **Klima**.
3. Vælg **Automatisk bagrudedefroster** for at aktivere/deaktivere automatisk start af elopvarmet bagrude og sidespejle.

Relaterede oplysninger

- Aktivere og deaktivere elopvarmning af bagrude og sidespejle (s. 214)

Regulere blæsniveau for forsæde²

Blæsere kan indstilles på flere forskellige automatisk regulerede niveauer for forsædet.



1. Åbn klimavisningen på midterdisplayet ved at trykke på symbolet midt på klimalinjen.

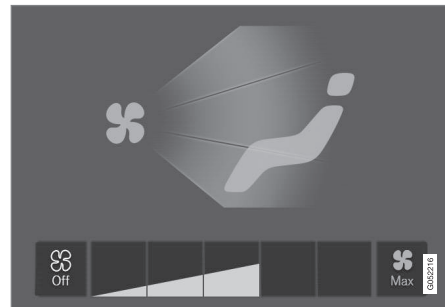

Ventilatorknapperne i klimavisningen.

2. Tryk på det ønskede blæsniveau, **Off**, **1-5** eller **Max**.
 - > Blæsniveauet ændres, og knapperne for det valgte niveau tændes.

² For 2-zoneklima også bagsæde.



! VIGTIGT

Hvis blæseren er helt slukket, kobles air-condition ikke til, hvilket giver risiko for, at der dannes dug på indersiden af ruderne.

i OBS

Klimaanlægget tilpasser automatisk luftstrømmen baseret på behovet inden for det valgte blæsniveau, hvilket betyder, at blæserhastigheden kan ændres, selvom blæsniveauet er det samme.

Relaterede oplysninger

- Klimaknapper (s. 206)

Regulere temperatur for forsæde³

Temperaturen kan indstilles stil det ønskede gradtal for forsædets klimazoner.



Temperaturknapper på klimalinjen.

1. Tryk på venstre henholdsvis højre sides temperaturknap på klimalinjen på midterdisplayet for at åbne knapperne.

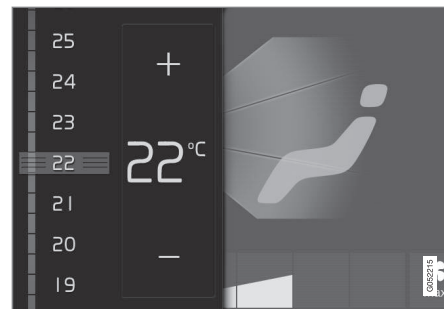

Temperaturknapper.

2. Regulér temperaturen ved enten at:

- trække knappen til den ønskede temperatur, eller
 - trykke på +/- for at hæve/sænke temperaturen gradvist.
- > Temperaturen ændres, og knappen viser den indstillede temperatur.

i OBS

Det er ikke muligt at fremskynde opvarmning/afkøling ved at vælge højere/lavere temperatur end den faktisk ønskede.

Relaterede oplysninger

- Klimaknapper (s. 206)

³ For 2-zoneklima også bagsæde.

Synkroniser temperatur

Temperaturen i bilens forskellige klimazoner kan synkroniseres med førersidens indstillede temperatur.

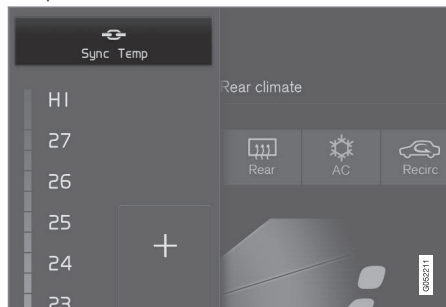

Synkroniseringsknap på førersidens temperaturknapper.

1. Tryk på førersidens temperaturknap på klimalinjen på midterdisplayet for at åbne knapperne.
2. Tryk på **Synkronisér temperatur** .
 - > Temperaturen for alle zoner i bilen synkroniseres med førersidens indstillede temperatur, og synkroniseringssymbolet vises ved temperaturknappen.

Synkroniseringen ophører med et yderligere tryk på **Synkronisér temperatur** eller ved at ændre temperaturindstillingerne for en anden klimazone end førerens.

Relaterede oplysninger

- Klimaknapper (s. 206)

Aktivere og deaktivere aircondition

Airconditionanlægget køler og affugter den indkommende luft efter behov.

Når aircondition er aktiveret, styrer klimaanlægget automatisk start og stop på grundlag af behovet.



1. Åbn klimavisningen på midterdisplayet ved at trykke på symbolet midt på klimalinjen.



2. Tryk på **AC**.
 - > Airconditionanlægget aktiveres/deaktiveres, og knappen tændes/slukkes.

i OBS

Luk alle sideruder og panoramataget* for at airconditionanlægget skal fungere så godt som muligt.

i OBS

Det er ikke muligt at aktivere airconditionanlægget, når ventilatorknappen er i position **Off**.



◀ Relaterede oplysninger

- Klimaknapper (s. 206)

Parkeringsklima

Parkeringsklima er et samlingsnavn for forskellige funktioner, som forbedrer kabinens klima, når bilen er parkeret, f.eks. forkonditionering.



Funktioner, som tilhører parkeringsklimaet, styres fra fanen

Parkeringsklima i klimavisningen på midterdisplayet. Klimavisningen

åbnes ved at trykke på symbolet midt på klimalinjen.

Relaterede oplysninger

- Klima (s. 196)
- Forkonditionering (s. 218)
- Klimakomfort ved parkering (s. 224)
- Symboler og meddelelser for parkeringsklima (s. 225)

Forkonditionering

Forkonditionering er en klimafunktion, som såvidt muligt forsøger at opnå komforttemperatur i kabinen inden afgang.

Forkonditionering kan startes direkte eller indstilles via timeren.

Funktionen benytter i forskellige tilfælde flere systemer:

- Parkeringsvarmeren opvarmer i koldt vejr kabinen til komforttemperatur.
- Airconditionlægget køler i varmt vejr kabinen til komforttemperatur.
- Elopvarmning af rattet* og de elopvarmede sæder* for fører og passager kan aktiveres.
- Elopvarmning af forrude, bagrude og sidespejle aktiveres automatisk efter behov.

Ved forkonditionering i varmt vejr kan der dryppe kondensvand fra aircondition-anlægget under bilen. Dette er normalt.

i OBS

Forkonditionering er kun tilgængelig, når bilen er tilsluttet til en stikkontakt⁴. En ladestander, der ikke altid er aktiveret, f.eks. på grund af en timer, kan medføre tab af funktion for forkonditioneringen.

Hvis bilen ikke er tilsluttet til en stikkontakt, er det i varmt vejr stadig muligt at få en kort køling af kabinen ved at starte forkonditioneringen direkte.

i OBS

Ved forkonditionering af kabinen arbejder bilen for at nå komforttemperaturen, ikke den indstillede temperatur i klimaanlægget.

Relaterede oplysninger

- Parkeringsklima (s. 218)
- Starte og slukke for forkonditionering (s. 219)
- Tidsindstilling for forkonditionering (s. 220)

Starte og slukke for forkonditionering

Forkonditionering opvarmer eller køler kabinen, såvidt muligt, inden kørsel. Funktionen kan startes direkte fra midterdisplayet eller en mobiltelefon.

Starte og slukke fra bil

1. Åbn klimavisningen på midterdisplayet ved at trykke på symbolet midt på klimalinjen.
2. Vælg fanen **Parkeringsklima**.
3. Vælg, om elopvarmning af sæder og rat skal aktiveres ved forkonditioneringen ved at afkrydse/fjerne markeringen i felterne for den pågældende funktion.
4. Tryk på **Forkonditionering**.
 - > Forkonditioneringen startes/slås fra, og knappen tændes/slukkes.

i OBS

Forkonditionering er kun tilgængelig, når bilen er tilsluttet til en stikkontakt⁵. En ladestander, der ikke altid er aktiveret, f.eks. på grund af en timer, kan medføre tab af funktion for forkonditioneringen.

Hvis bilen ikke er tilsluttet til en stikkontakt, er det i varmt vejr stadig muligt at få en kort køling af kabinen ved at starte forkonditioneringen direkte.

i OBS

Bilens døre og ruder skal være lukkede under forkonditioneringen af kabinen.

⁴ Gælder for elektrisk varmer.

⁵ Gælder for elektrisk varmer.



⚠ ADVARSEL

Brug ikke forkonditionering⁶:

- Indendørs i uventilerede rum. Der udsendes udstødningsgas, hvis varmeren starter.
- På steder, hvor der er brændbare eller letantændelige materialer i nærheden. Brændstof, gasser, højt græs, træmel og lign. kan antændes.
- Når der er risiko for, at varmerens udstødningsrør er blokeret. F.eks. kan høj sne i forreste højre hjulkasse forhindre varmerens aftræk.

Husk, at forkonditioneringen kan startes af en timer, der er indstillet lang tid i forvejen.

Starte fra app*

Start af forkonditioneringen og information om valgte indstillinger, kan styres fra en enhed, der har Volvo On Call*-appen. Forkonditioneringen opvarmer eller afkøler kabinen (med bilens airconditionlæg) til komforttemperatur.

Kabinen kan også forkonditioneres med funktionen fjernstart af bil (Engine Remote Start - ERS)⁷ via Volvo On Call*-appen.

⁶ Gælder for brændstoffdrevet varmer.

⁷ Visse markeder.

⁸ Gælder for elektrisk varmer.

Relaterede oplysninger

- Parkeringsklima (s. 218)
- Forkonditionering (s. 218)
- Tidsindstilling for forkonditionering (s. 220)

Tidsindstilling for forkonditionering

Timeren kan indstilles således, at forkonditionering er klar på et forudbestemt tidspunkt. Timeren kan håndtere op til 8 forskellige indstillinger for:

- Et tidspunkt på en enkelt dato
- Et tidspunkt på en eller flere dage i ugen, med eller uden gentagelse.

i OBS

Forkonditionering er kun tilgængelig, når bilen er tilsluttet til en stikkontakt⁸. En ladestander, der ikke altid er aktiveret, f.eks. på grund af en timer, kan medføre tab af funktion for forkonditioneringen.

Hvis bilen ikke er tilsluttet til en stikkontakt, er det i varmt vejr stadig muligt at få en kort køling af kabinen ved at starte forkonditioneringen direkte.

Relaterede oplysninger

- Forkonditionering (s. 218)
- Tilføj og redigere tidsindstilling for forkonditionering (s. 221)

- Aktivere og deaktivere tidsindstilling for forklonditionering (s. 222)
- Fjerne tidsindstilling for forklonditionering (s. 223)

Tilføje og redigere tidsindstilling for forklonditionering

Forklonditionerings timer kan håndtere op til 8 tidsindstillinger.

Tilføje tidsindstilling

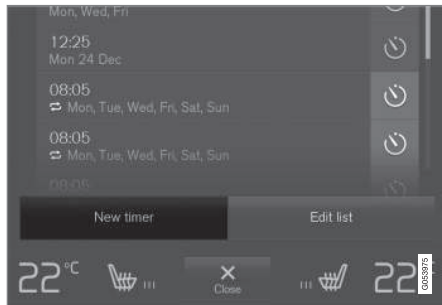

Knappen til at tilføje tidsindstilling i fanen **Parkeringsklima** i klimavisningen.

1. Åbn klimavisningen på midterdisplayet.
2. Vælg fanen **Parkeringsklima**.

3. Tryk på **Tilføj timer**.
 - > Der vises et pop op-vindue.

i OBS

Det er ikke muligt at tilføje en tidsindstilling, hvis der allerede er 8 indstillinger for timeren. Fjern en tidsindstilling for at kunne tilføje en ny.

4. Tryk på **Dato** for at indstille tidspunkt for en enkelt dato.

Tryk på **Dage** for at indstille tidspunkt for en eller flere dage i ugen.

Med **Dage**: Aktiver/deaktiver gentagelse ved at afkrydse/fjerne markeringen i feltet for **Gentag ugentligt**.

5. Med **Dato**: Vælg dato for forklonditioneringen ved at rulle med pilene på datolisten.

Med **Dage**: Vælg dage i ugen for forklonditioneringen ved at trykke på knapperne for dage i ugen.

6. Indstil det tidspunkt, hvor forklonditioneringen skal være klar, ved at rulle med pilene i uret.

7. Tryk på **Bekræft** for at tilføje tidsindstillingen.
- > Tidsindstillingen tilføjes til listen og aktiveres.

ADVARSEL

Brug ikke forkonditionering⁹:

- Indendørs i uventilerede rum. Der udsendes udstødningsgas, hvis varmeren starter.
- På steder, hvor der er brændbare eller letantændelige materialer i nærheden. Brændstof, gasser, højt græs, træmel og lign. kan antændes.
- Når der er risiko for, at varmerens udstødningsrør er blokeret. F.eks. kan høj sne i forreste højre hjulkasse forhindre varmerens aftræk.

Husk, at forkonditioneringen kan startes af en timer, der er indstillet lang tid i forvejen.

Redigere tidsindstilling

1. Åbn klimavisningen på midterdisplayet.
2. Vælg fanen **Parkeringsklima**.
3. Tryk på den tidsindstilling, der skal ændres.
 - > Der vises et pop op-vindue.

4. Rediger tidsindstillingen på samme måde som under overskriften "Tilføj tidsindstilling" ovenfor.

Relaterede oplysninger

- Forkonditionering (s. 218)
- Tidsindstilling for forkonditionering (s. 220)
- Aktivere og deaktivere tidsindstilling for forkonditionering (s. 222)
- Fjerne tidsindstilling for forkonditionering (s. 223)

Aktivere og deaktivere tidsindstilling for forkonditionering

En tidsindstilling i timeren for forkonditioneringen kan aktiveres eller deaktiveres efter behov.

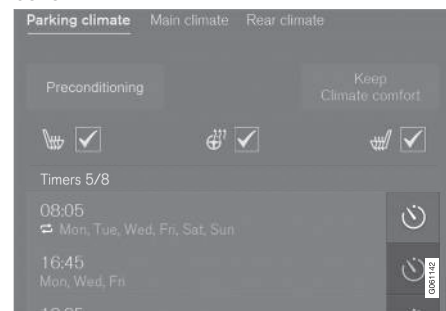

Timerknapper på fanen **Parkeringsklima** i klimavisningen.

1. Åbn klimavisningen på midterdisplayet.
2. Vælg fanen **Parkeringsklima**.
3. Aktiver/deaktiver en tidsindstilling ved at trykke på timerknappen til højre for indstillingen.
 - > Tidsindstillingen aktiveres/deaktiveres, og knappen tændes/slukkes.

⁹ Gælder for brændstofføret varmer.

⚠ ADVARSEL

Brug ikke forkonditionering¹⁰:

- Indendørs i uventilerede rum. Der udsendes udstødningsgas, hvis varmeren starter.
- På steder, hvor der er brændbare eller letantændelige materialer i nærheden. Brændstof, gasser, højt græs, træmel og lign. kan antændes.
- Når der er risiko for, at varmerens udstødningsrør er blokeret. F.eks. kan høj sne i forreste højre hjulkasse forhindre varmerens aftræk.

Husk, at forkonditioneringen kan startes af en timer, der er indstillet lang tid i forvejen.

Relaterede oplysninger

- Forkonditionering (s. 218)
- Tidsindstilling for forkonditionering (s. 220)
- Tilføj og rediger tidsindstilling for forkonditionering (s. 221)
- Fjerne tidsindstilling for forkonditionering (s. 223)

Fjerne tidsindstilling for forkonditionering

En tidsindstilling for forkonditioneringen, som ikke længere er nødvendig at fjerne.

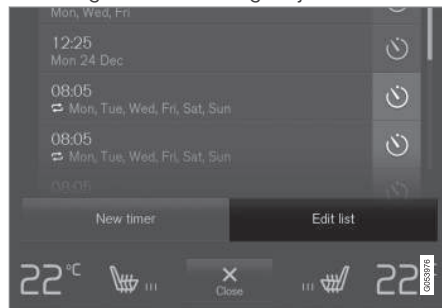

Knappen til at redigere liste/fjerne tidsindstilling i fanen **Parkeringsklima** i klimavisningen.

1. Åbn klimavisningen på midterdisplayet.
2. Vælg fanen **Parkeringsklima**.
3. Tryk på **Redigér liste**.
4. Tryk på ikonet for sletning til højre på listen.
 - > Ikonet ændres til teksten **Slet**.
5. Tryk på **Slet** for at bekræfte.
 - > Tidsindstillingen fjernes fra listen.

Relaterede oplysninger

- Forkonditionering (s. 218)
- Tidsindstilling for forkonditionering (s. 220)
- Tilføj og rediger tidsindstilling for forkonditionering (s. 221)
- Aktivere og deaktivere tidsindstilling for forkonditionering (s. 222)

¹⁰ Gælder for brændstoffdrevet varmer.

Klimakomfort ved parkering

Klimaet i bilens kabine kan opretholdes under parkering, f.eks. hvis motoren skal være slukket, men føreren eller passagerer ønsker at blive siddende i bilen med opretholdt klimakomfort.

Opretholdelse af klimakomfort kan kun startes direkte.

Funktionen benytter i forskellige tilfælde flere systemer:

- Restvarme fra motoren opvarmer i koldt vejr kabinen til komforttemperatur.
- Ventilationen afkøler kabinen i varmt vejr ved at blæse luft ind udefra.

i OBS

Opretholdelse af klimakomfort slås fra, hvis bilen låses udefra, så restvarmen ikke bruges unødigt. Funktionen er beregnet til at opretholde klimakomfort, når føreren eller passagerer er i bilen.

Relaterede oplysninger

- Parkeringsklima (s. 218)
- Starte og afslutte klimakomfort ved parkering (s. 224)

Starte og afslutte klimakomfort ved parkering

Opretholdelse af klimakomfort opretholder klimaet i kabinen efter kørsel. Funktionen kan startes direkte fra midterdisplayet.



1. Åbn klimavisningen på midterdisplayet ved at trykke på symbolet midt på klimalinjen.
2. Vælg fanen **Parkeringsklima**.
3. Tryk på **Oprethold klimakomfort**.
 - > Opretholdelse af klimakomfort startes/slås fra, og knappen og tændes/slukkes.

i OBS

Det er ikke muligt at starte fastholdelse af klimakomfort, hvis der ikke er tilstrækkelig restvarme i motoren til at opretholde kabinetemperaturen, eller hvis udetemperaturen er over ca. 20 °C (68 °F).

i OBS

Opretholdelse af klimakomfort slås fra, hvis bilen låses udefra, så restvarmen ikke bruges unødigt. Funktionen er beregnet til at opretholde klimakomfort, når føreren eller passagerer er i bilen.

Relaterede oplysninger

- Klimakomfort ved parkering (s. 224)

Symboler og meddelelser for parkeringsklima

En række symboler og meddelelser vedrørende parkeringsklimaet kan blive vist på førerdisplayet.

Meddelelser om parkeringsklima kan også vises i en enhed, der har Volvo On Call*-app.





Når parkeringsvarmeren er aktiv, lyser dette symbol på førerdisplayet¹¹.

Symbol	Meddelelse / besked	Betydning
	Parkeringsklima Service påkrævet	Parkeringsklimaet er ude af funktion. Kontakt et værksted ^A for kontrol af funktionen så snart som muligt.
	Parkeringsklima Midlertidigt ej tilgængelig	Parkeringsklimaet er midlertidigt ude af funktion. Hvis problemet vedvarer i længere tid, bedes du kontakte et værksted ^A for at få funktionen kontrolleret.
	Parkeringsklima Ikke tilgæng., brændstof- niveauer er for lavt ^B	Parkeringsklimaet kan ikke aktiveres, når brændstofniveauet er for lavt til at starte parkeringsvarmeren. Påfyld bilens brændstoftank.
	Parkeringsklima Ikke tilgængelig Ladestanden er for lav	Parkeringsklimaet kan ikke aktiveres, når opladningsniveauet i hybridbatteriet er for lavt til at starte parkeringsvarmeren. Start bilen.

¹¹ Gælder for brændstofdrevet varmer.





Symbol	Meddelelse / besked	Betydning
	Parkeringsklima Ikke tilgængelig, ikke tilsluttet strømfor- syning ^C	Parkeringsklimaet kan ikke aktiveres, hvis ladekablet ikke er tilsluttet. Tilslut ladekablet.
	Parkeringsklima Begrænset Ladeniveau for lav	Driftstiden for parkeringsklimaet er begrænset, da ladningsgraden i hybridbatteriet er for lav. Start bilen.

A Et autoriseret Volvo-værksted anbefales.

B Gælder for brændstofdrevet varmer.

C Gælder for elektrisk varmer.

Relaterede oplysninger

- Parkeringsklima (s. 218)

Varmer

Varmeren har to delfunktioner, som i forskellige situationer hjælper til med at opvarme kabinen eller motoren.

Varmeren har to delfunktioner:

- Parkeringsvarmer: Varmer kabinen, når parkeringsklimaets forconditionering er aktiveret, hvis det er nødvendigt.
- Ekstravarmer: Varmer motor og kabine under kørslen, hvis det er nødvendigt.

Afhængigt af markedet, anvendes en brændstoffdrevet varmer eller en elektrisk varmer¹².

Varmeren er monteret i forreste højre hjulkasse.

i OBS

Når varmeren er aktiveret¹³, kan der komme røg fra højre hjulkasse foran, og en dæmpet lyd høres. Der kan også høres en tikkende lyd fra brændstoffpumpen fra den bageste del af bilen. Dette er helt normalt.

Batteri og opladning

Varmeren drives af bilens hybridbatteri. Hvis opladningsniveauet i hybridbatteriet er for lavt,

slukkes varmeren automatisk, og førerdisplaget viser en meddelelse.

i OBS

Sørg for, at batteriets opladningsniveau er tilstrækkeligt højt, hvis varmeren skal bruges.

Brændstof og tankning¹⁴

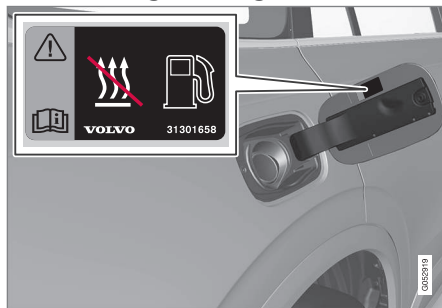

Advarselsetiket på tankdækselklappen.

Varmeren bruger brændstof fra bilens almindelige brændstofftank.

Hvis bilen parkeres med en kraftig hældning, skal den vende forenden nedad for at sikre brændstofftilførsel til varmeren.

Hvis niveauet i brændstofftanken er for lavt, slukkes varmeren automatisk, og førerdisplaget viser en meddelelse.

i OBS

Sørg for, at der er tilstrækkeligt brændstof i bilens brændstofftank, hvis varmeren skal bruges.

! ADVARSEL

Spildt brændstof kan antændes. Sluk for den brændstoffdrevne varmer, før tankning påbegyndes.



Kontrollér på førerdisplaget, at varmeren er slukket; når den fungerer som parkeringsvarmer, lyser dette symbol.

Relaterede oplysninger

- Klima (s. 196)
- Parkeringsvarmer (s. 228)
- Ekstravarmer (s. 229)

¹² En autoriseret Volvo-forhandler har oplysninger om, hvilke markeder der anvender den respektive varmer.

¹³ Gælder for brændstoffdrevet varmer.

¹⁴ Gælder for brændstoffdrevet varmer.

Parkeringsvarmer

Parkeringsvarmeren opvarmer om nødvendigt kabinen inden kørsel, hvis bilens aircondition er aktiveret.

Parkeringsvarmeren er en af to delfunktioner til bilens varmer. Varmeren er monteret i forreste højre hjulkasse.



Når dette symbol lyser på førerdisplaget, kan parkeringsvarmeren være aktiv¹⁵.

i OBS

Når varmeren er aktiveret¹⁶, kan der komme røg fra højre hjulkasse foran, og en dæmpet lyd høres. Der kan også høres en tikkende lyd fra brændstofpumpen fra den bageste del af bilen. Dette er helt normalt.

Parkeringsvarmeren starter automatisk, hvis parkeringsklimaets forconditionering er aktiveret, og kabinen trænger til at varmes op.

Alt efter faktorer såsom batteriniveau, kabintemperatur og omgivelsestemperatur har var-

meren forskellig køretid, men aldrig længere end 40 minutter.

i OBS

Sørg for, at der er tilstrækkeligt brændstof i bilens brændstoftank, hvis parkeringsvarmeren skal bruges¹⁷.

Sørg for, at hybridbatteriets opladningsniveau er tilstrækkelig højt, hvis parkeringsvarmeren skal bruges.

! ADVARSEL

Brug ikke forconditionering¹⁸:

- Indendørs i uventilerede rum. Der udsendes udstødningsgas, hvis varmeren starter.
- På steder, hvor der er brændbare eller letantændelige materialer i nærheden. Brændstof, gasser, højt græs, træmel og lign. kan antændes.
- Når der er risiko for, at varmerens udstødningsrør er blokeret. F.eks. kan høj sne i forreste højre hjulkasse forhindre varmerens aftræk.

Husk, at forconditioneringen kan startes af en timer, der er indstillet lang tid i forvejen.

! ADVARSEL

Hvis der lugter af brændstof, der kommer usædvanligt meget eller sort røg, eller der høres unormale lyde fra parkeringsvarmeren¹⁹, skal der slukkes for varmeren og dens sikring om muligt tages ud. Volvo anbefaler, at et autoriseret Volvo-værksted kontaktes for reparation.

¹⁵ Gælder for brændstoffdrevet varmer.

¹⁶ Gælder for brændstoffdrevet varmer.

¹⁷ Gælder for brændstoffdrevet varmer.

¹⁸ Gælder for brændstoffdrevet varmer.

¹⁹ Gælder for brændstoffdrevet varmer.

Relaterede oplysninger

- Varmer (s. 227)
- Ekstravarmer (s. 229)

Ekstravarmer

Ekstravarmeren bidrager til at opvarme kabinen og motoren under kørsel.

Ekstravarmeren er en af to delfunktioner til bilens varmer. Varmeren er monteret i forreste højre hjulkasse.

OBS

Når varmeren er aktiveret²⁰, kan der komme røg fra højre hjulkasse foran, og en dæmpet lyd høres. Der kan også høres en tikkende lyd fra brændstofpumpen fra den bageste del af bilen. Dette er helt normalt.

Ekstravarmeren starter og styres automatisk, når der er brug for varme, mens bilen køres.

Den slukkes automatisk, når bilen slukkes.

OBS

Sørg for, at der er tilstrækkeligt brændstof i bilens brændstoftank, hvis ekstravarmeren skal bruges²¹.

Relaterede oplysninger

- Varmer (s. 227)
- Parkeringsvarmer (s. 228)

²⁰ Gælder for brændstofdrevet varmer.

²¹ Gælder for brændstofdrevet varmer.

Aktivere og deaktivere automatisk start af ekstravarmere

Ekstravarmere bidrager til at opvarme kabinen og motoren under kørsel.

Det er muligt at indstille, om ekstravarmere automatisk start skal være aktiveret/deaktiveret.

1. Tryk på **Indstillinger** i topvisningen på midterdisplayet.
2. Tryk på **Klima**.
3. Vælg **Ekstra varmer** for at aktivere/deaktivere automatisk start for ekstravarmere.

i OBS

Volvo anbefaler, at ekstravarmere automatisk start slås fra ved korte kørestrækninger²².

i OBS

Hvis ekstravarmere automatisk start deaktiveres, kan det føre til forringet komfort i kabinen, da klima anlægget i så fald mangler en varmekilde ved eldrift.

Relaterede oplysninger

- Ekstravarmere (s. 229)

²² Gælder for brændstofdrevet varmer.

NØGLE, LÅS OG ALARM

Indikering ved låsning

Bilen viser med advarselsblinklys, når bilen låses eller låses op.

Udvendig indikation

Låsning

- Bilens advarselsblinklys angiver låsning ved at blinke og dreje sidespejlene ind¹.

Oplåsning

- Bilens advarselsblinklys angiver oplåsning ved at blinke to gange og dreje sidespejlene ud¹.

Samtlige døre, bagklap og motorhjelms skal være lukket for at indikere låst bil. Hvis låsning sker, mens kun førerdøren er lukket², udføres låsning, men låsningsindikeringen med advarselsblinklys sker først, efter at samtlige døre, bagklap og motorhjelms er lukket.

Lås- og alarmindikator på instrumentpanelet

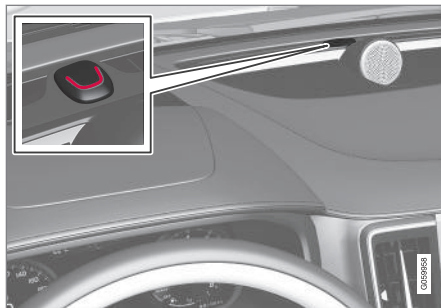

Lås- og alarmindikatoren viser låsesystemets status:

- En lang blinken indikerer låsning.
- Korte blink indikerer, at bilen er låst.
- Hurtige blink efter frakobling af alarm* indikerer, at alarmen har været udløst.

Indikering i låseknapper

Fordør



Låseknapper med indikeringslampe i fordør.

En tændt indikeringslampe i fordørenes respektive låseknapp angiver, at alle døre er låst. Hvis en dør åbnes, slukker lampen i begge døre.

¹ Kun bil med sidespejle, der kan drejes ind elektrisk.

² Gælder ikke biler, der er udstyret med nøglefri låsning/oplåsning*.

Bagdør*

Låseknop med indikeringslampe i bagdør.

En tændt indikeringslampe i dørenes respektive låseknop angiver, at den respektive dør er låst. Hvis en dør låses op, slukker dens lampe, mens de andre fortsat er tændte.

Øvrig indikering

Også funktionerne orienteringslys og tryghedsbelysning kan aktiveres ved låsning henholdsvis oplåsning.

Relaterede oplysninger

- Indstilling for indikering ved låsning (s. 233)
- Varighed for ankomstlys (s. 157)
- Brug af orienteringslys (s. 157)

Indstilling for indikering ved låsning

På midterdisplayets indstillingsmenu kan der vælges mellem forskellige alternativer for, hvordan bilen bekræfter låsning og oplåsning. For at ændre indstilling for låsningsrespons:

1. Tryk på **Indstillinger** i midterdisplayets topvisning.
2. Tryk på **My Car** → **Låsning**.
3. Tryk på **Synlig respons ved låsning** for at vælge, hvornår bilen skal give synlig respons:

- **Lås**
- **Lås op**
- **Begge**

Eller slå funktionen fra ved at markere **Fra**.

For at ændre indstilling for sidespejle, der kan drejes ind,* ved låsning:

1. Tryk på **Indstillinger** i midterdisplayets topvisning.
2. Tryk på **My Car** → **Spejle og komfortfunktioner**.
3. Vælg **Klap spejlene ind ved låsning** for at aktivere eller deaktivere funktionen.

Relaterede oplysninger

- Indikering ved låsning (s. 232)

fjernbetjening

Fjernbetjeningen låser og oplåser dørene og bagagerumsklappen. Fjernbetjeningen skal befinde sig i bilen, for at den kan startes.

Fjernbetjening³ henholdsvis knapfri nøgle (Key Tag)*.

Fjernbetjeningen bruges ikke fysisk ved start, fordi bilen i standardversionen er udstyret med support for nøglefri start (Passive Start). Det er tilstrækkeligt, at fjernbetjeningen befinder sig i den forreste del af kabinen.

For biler udstyret med nøglefri låsning og oplåsning **Passive Entry***, kan fjernbetjeningen befinde sig hvor som helst i bilen, for at den kan startes. I så fald medfølger også en lidt mindre, lettere og knapfri nøgle (Key Tag).

Fjernbetjeningerne kan tilknyttes forskellige førerprofiler for at gemme personlige indstillinger i bilen.



« Fjernbetjeningens knapper



Fjernbetjeningen har fire knapper, en på venstre side og tre på højre side.

Låsning – Med et tryk på en knap låses dørene, bagklappen og tankdækselklappen, samtidig med at alarmerne* aktiveres.

Et længere tryk lukker alle ruder og panoramataget* samtidigt.

Oplåsning – Med et tryk på en knap låses dørene og bagklappen op, samtidig med at alarmerne deaktiveres.

Et længere tryk åbner alle vinduer samtidigt. Denne udluftningsfunktion kan eksempelvis anvendes til hurtigt at udlufte bilen i varmt vejr.

Bagklap – Låser kun bagklappen op og deaktiverer dens alarm. På biler med elbetjent bagklap* åbnes bagklappen automa-

tisk med et langt tryk. Lukning af bagklappen sker også med et langt tryk - der lyder advarselssignaler.

Panikfunktion – Benyttes til at tiltrække omgivelsernes opmærksomhed i en nødsituation. Hvis knappen holdes inde i mindst 3 sekunder eller trykkes ind to gange i løbet af 3 sekunder, aktiveres blinklysene og hornet. Funktionen kan slås fra ved hjælp af den samme knap, når den har været aktiv i mindst 5 sekunder. Ellers slås den automatisk fra efter ca. tre minutter.

ADVARSEL

Hvis der efterlades nogen i bilen, så husk altid at afbryde strømmen til rudehejse og panoramatag* ved altid at medbringe fjernbetjeningen, når du forlader bilen.

OBS

Vær opmærksom på risikoen for at låse fjernbetjeningen inde i bilen.

- Hvis en fjernbetjening eller knapfri nøgle efterlades i bilen, deaktiveres den ved låsning af bilen og aktivering af alarmerne med en anden gyldig nøgle. Også funktionen "Blokeret låsestilling" deaktiveres. Den efterladte nøgle aktiveres igen, når bilen låses op.
- En tilbageværende Red Key deaktiveres også i de tilfælde, hvor bilen låses med Volvo On Call og genaktiveres, når bilen låses op med Volvo On Call, eller med en anden gyldig nøgle.

Knapfri fjernbetjening (Key Tag)*

Den knapfri nøgle, som følger med funktionen nøglefri låsning og oplåsning, fungerer på samme måde som den almindelige fjernbetjening med hensyn til nøglefri start samt låsning og oplåsning. Nøglen er vandtæt ned til en dybde af ca. 10 meter (30 fod) i op til 60 minutter. Den har ikke et aftageligt nøgleblad, og batteriet kan ikke udskiftes.

Red Key - begrænset fjernbetjening*

En Red Key er en nøgle, som gør det muligt at sætte begrænsninger for nogle af bilens egen-

³ Schematisk illustration - detaljerne kan variere, alt efter bilmodellen.

skaber, f.eks. dens maksimale hastighed og højttalersystemets maksimale lydstyrke. En nøgle for den bilejer, der vil, at bilen skal køres ansvarsfuldt, også når en anden kører den.

Forstyrrelser

Fjernbetjeningens funktioner for nøglefri start samt nøglefri låsning og oplåsning* kan forstyrres af elektromagnetiske felter og afskærmning.

i OBS

Undgå at opbevare fjernbetjeningen nær metalgenstande eller elektroniske enheder, f.eks. mobiltelefoner, tabletter, bærbare computere eller opladere - helst ikke tættere på end 10-15 cm (4-6 tommer.).

Hvis der alligevel skulle opstå forstyrrelser, skal du bruge fjernbetjeningens aftagelige nøgleblad til at låse op og derefter anbringe fjernbetjeningen i backup-læseren i kopholderen for at deaktivere bilens alarm samt for at kunne starte bilen.

i OBS

Når fjernbetjeningen placeres i kopholderen, skal du sikre dig, at der ikke er nogen andre bilnøgler, metalgenstande eller elektroniske apparater (f.eks. mobiltelefoner, tabletter, bærbare computere eller opladere) i kopholderen. Flere fjernbetjninger tæt sammen i kopholderen kan forstyrre hinanden.

Relaterede oplysninger

- Start af motor (s. 430)
- Låse og låse op med fjernbetjening (s. 235)
- Fjernbetjeningens rækkevidde (s. 237)
- Udskiftning af batteri i fjernbetjening (s. 238)
- Aftageligt nøgleblad (s. 243)
- Elektronisk startspærre (s. 246)
- Knytte fjernbetjening til førerprofil (s. 135)

Låse og låse op med fjernbetjening

Med fjernbetjeningens knapper kan låsning og oplåsning af alle døre og bagklap foretages samtidigt.

Låse med fjernbetjening



Skematisk illustration - detaljerne kan variere, alt efter bilmodellen.

- Tryk på fjernbetjeningens -knap for at låse bilen.

For at låsesekvensen skal kunne aktiveres, skal førerdøren være lukket⁴. Hvis én af de øvrige døre eller bagklappen er åben, låses og aktiveres alarmerne for* disse først, når de lukkes. Alarmsystemets bevægelsessensor* aktiveres, når alle døre og bagklappen er lukket og låst.

⁴ Hvis bilen er udstyret med nøglefri låsning/oplåsning*, skal alle sidedøre være lukket.



i OBS

Vær opmærksom på risikoen for at låse fjernbetjeningen inde i bilen.

- Hvis en fjernbetjening eller knapfri nøgle efterlades i bilen, deaktiveres den ved låsning af bilen og aktivering af alarmer med en anden gyldig nøgle. Også funktionen "Blokeret låsestilling" deaktiveres. Den efterladte nøgle aktiveres igen, når bilen låses op.
- En tilbageværende Red Key deaktiveres også i de tilfælde, hvor bilen låses med Volvo On Call og genaktiveres, når bilen låses op med Volvo On Call, eller med en anden gyldig nøgle.

Lås når bagklappen er åben

i OBS

Hvis bilen er låst, og bagklappen stadig er åben, skal du sørge for, at fjernbetjeningen ikke efterlades i lastrummet, når klappen lukkes og hele bilen er låst⁵.

Låse op med fjernbetjening

- Tryk på fjernbetjeningens -knap for at låse bilen op.

Automatisk genlåsning

Hvis ingen af dørene eller bagklappen åbnes inden 2 minutter efter oplåsning, låses de automatisk. Denne funktion mindsker risikoen for, at bilen utilsigtet efterlades ulåst.

Når fjernbetjeningen ikke fungerer

i OBS

Forsøg altid at gå tættere på bilen, og prøv igen for at låse op.

Hvis låsning eller oplåsning med fjernbetjeningen ikke fungerer, kan dens batteri være brugt op. Førerdøren skal så låses eller låses op med det aftagelige nøgleblad.

Relaterede oplysninger

- Indstillinger for fjernbetjent og indvendig oplåsning (s. 236)
- Låse op bagklappen med fjernbetjening (s. 237)
- fjernbetjening (s. 233)
- Udskiftning af batteri i fjernbetjening (s. 238)
- Låse og oplåse op med aftageligt nøgleblad (s. 244)

Indstillinger for fjernbetjent og indvendig oplåsning

Det er muligt at vælge forskellige sekvenser for fjernbetjent oplåsning.

For at ændre indstilling:

1. Tryk på **Indstillinger** i midterdisplayets topvisning.
2. Tryk på **My Car** → **Låsning** → **Fjernbetjent og indvendig oplåsning**.
3. Vælg alternativ:
 - **Alle døre** - oplåser alle døre samtidigt.
 - **En dør** - oplåser førerdøren. For at låse alle døre op skal der trykkes to gange på fjernbetjeningens oplåsningsknap.

De indstillinger, der foretages her, har også indvirkning på centraloplåsning via de indvendige åbningshåndtag.

Relaterede oplysninger

- Låse og oplåse op med fjernbetjening (s. 235)
- Låse og oplåse bilen indefra (s. 260)

⁵ Hvis bilen er udstyret med nøglefri låsning/oplåsning, og nøglen befinder sig inde i bilen, låses bagklappen ikke, når den lukkes.*

Låse op bagklappen med fjernbetjening

Det er muligt at oplåse bagklappen alene med en knap på fjernbetjeningen.

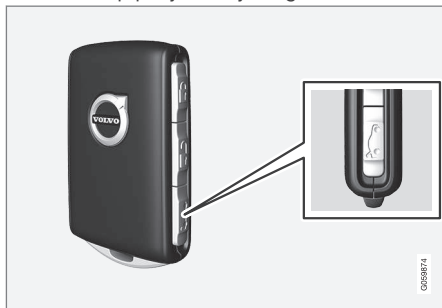

1. Tryk på fjernbetjeningens -knap.
 - > Bagklappen låses op, men forbliver lukket.

Sidedørene er stadig låst, og deres alarmer er aktiverede*. Lås- og alarmindikatoren på instrumentpanelet slukkes for at vise, at ikke hele bilen er låst.

Grib let i den gummierede trykplade på undersiden for at åbne bagklappen.

Hvis bagklappen ikke åbnes inden for 2 minutter, låses den igen, og alarmen aktiveres igen.

2. Med ekstraudstyret elbetjent bagklap*
 - Et langt tryk (ca. 1,5 sekund) på fjernbetjeningens -knap
 - > Bagklappen låses op og åbnes, mens sidedørene forbliver låst med aktiverede alarmer.



Relaterede oplysninger

- Låse og låse op med fjernbetjening (s. 235)
- Åbne og lukke elbetjent bagklap* (s. 263)

Fjernbetjeningens rækkevidde

For at fjernbetjeningen kan fungere korrekt, skal den befinde sig inden for en vis afstand fra bilen.

Ved manuel brug

Fjernbetjeningens funktioner for f.eks. låsning og oplåsning, som aktiveres med tryk på  eller , har en rækkevidde, der strækker sig ca. 20 meter (65 fod) fra bilen.

Hvis bilen ikke bekræfter et tryk på en knap - gå tættere på og prøv igen.

Ved nøglefri* brug

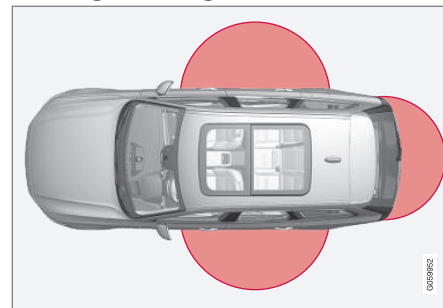

Det markerede område på illustrationen viser områder, der dækkes af systemets antenner.

Nøglefri brug kræver, at en fjernbetjening eller den knapfri nøgle (Key Tag) befinder sig i et halvcirkelformet område med en radius på ca.



- ◀ 1,5 meter (5 fod) på begge langsider og ca. 1 meter (3 fod) fra bagklappen.

OBS

Fjernbetjeningsfunktionerne kan forstyrres af radiobølger i omgivelserne, bygninger, topografiske forhold og lign. Bilen kan altid låses/låses op med nøglebladet.

Hvis fjernbetjeningen fjernes fra bilen



Hvis fjernbetjeningen fjernes fra bilen, mens motoren er i gang, vises advarselsmeddelelsen **Bilnøgle ikke fundet Fjernet fra bilen** på førerdisplaget, samtidig med at der høres en lydpåmindelse, når den sidste dør lukkes.

Meddelelsen slukker, når fjernbetjeningen bringes tilbage til bilen efterfulgt af et tryk på højre ratknappers **O**-knap, eller når den sidste dør lukkes igen.

Relaterede oplysninger

- fjernbetjening (s. 233)
- Antenneplaceringer for start- og låsesystemet (s. 259)
- Nøglefri og berøringsfølsomme flader* (s. 256)

Udskiftning af batteri i fjernbetjening

Batteriet i fjernbetjeningen skal udskiftes, når det er afladet.

OBS

Alle batterier har en begrænset levetid og skal udskiftes med tiden (gælder ikke for Key Tag). Batteriets levetid varierer afhængigt af, hvor ofte køretøjet/fjernbetjeningen bruges.



Batteriet til fjernbetjeningen skal udskiftes, hvis

- informationssymbolet tændes, og meddelelsen **Bilnøglebatteri lavt** vises på førerdisplaget
- hvis låsen gentagne gange ikke reagerer på signaler fra fjernbetjeningen inden for 20 meter (65 fod) fra bilen.

OBS

Forsøg altid at gå tættere på bilen, og prøv igen for at låse op.

Batteriet i fjernbetjeningen uden knapper⁶ (Key Tag) kan ikke udskiftes. En ny fjernbetjening kan bestilles hos et autoriseret Volvo-værksted.

VIGTIGT

En opbrugt Key Tag skal indsendes til et autoriseret Volvo-værksted. Fjernbetjeningen skal slettes fra bilen, da den stadig kan bruges til at starte bilen via back-up-start.

⁶ Medfølger biler, der er udstyret med nøglefri låsning/oplåsning*.

Åbne nøglen og skifte batteri



- 1 **1** Hold fjernbetjeningen med forsiden synlig, og Volvos logo vendt lige. Skyd knappen ved nøgleringen for nedenu mod højre. Skyd forsides dækslet et par millimeter opad.
- 2** Dækslet løsnes og kan løftes af fjernbetjeningen.

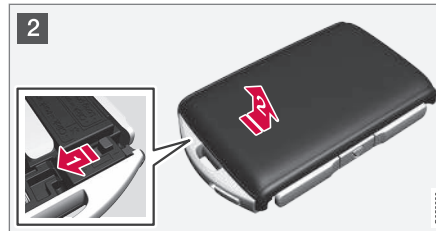

- 2 **1** Drej nøglen, før knappen til siden, og skyd baksidens dækslet nogle millimeter opad.
- 2** Dækslet løsnes og kan løftes af fjernbetjeningen.

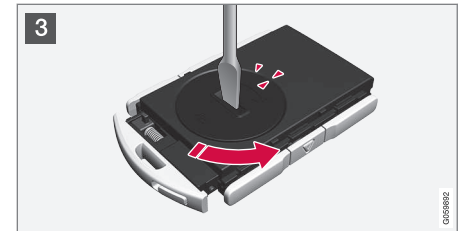

- 3 Brug f.eks. en skruetrækker til at dreje batteridækslet mod uret, så markeringerne mødes ved teksten **OPEN**.
- Løft forsigtigt batteridækslet ved at trykke f.eks. et søm ned i fordybningen.
- Lirk derefter batteridækslet opad.



- 4 Batteriets (+) -side ligger opad. Lirk derefter forsigtigt batteriet løs som vist på illustrationen.

VIGTIGT

Undgå at berøre nye batterier og deres kontaktflader med fingrene, da det forringer deres funktion.

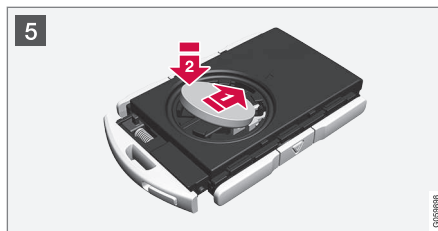

- 5 Indsæt et nyt batteri med (+) siden opad. Undgå at berøre fjernbetjeningens batterikontakter med fingrene.

 Placer batteriet med kanten ned i holderen. Skyd derefter batteriet fremad, så det låses fast under de to plastspærre.

 Tryk derefter batteriet nedad, så det låses fast under den øverste sorte plastspærre.

OBS

Brug batterier med betegnelsen CR2032, 3 V.

OBS

Volvo anbefaler, at batterier der skal anvendes i fjernbetjeningen, opfylder UN Manual of Test and Criteria, Part III, sub-section 38.3. Batterier, der er monteret på fabrikken eller udskiftet af et autoriseret Volvo-værksted, opfylder ovennævnte kriterium.

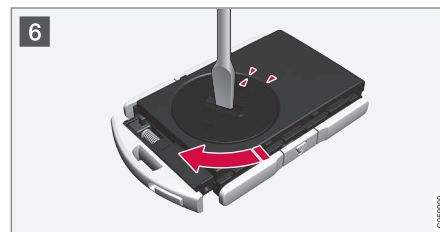

- 6 Sæt batteridækslet på igen, og drej dets markering med uret til teksten **CLOSE**.



7 **1** Sæt bagsidens dæksel på igen, og tryk det ned, indtil der høres et klik.

- 2** Skyd derefter dækslet tilbage igen.
 > Et yderligere klik angiver, at dækslet sidder fast i den korrekte position.



8 **1** Drej fjernbetjeningen, og sæt forsidens dæksel på plads igen ved at trykke det nedad, indtil der høres et klik.

- 2** Skyd derefter dækslet tilbage igen.
 > Et yderligere klik angiver, at dækslet sidder fast.

! VIGTIGT

Sørg for, at brugte batterier håndteres på en måde, som skåner miljøet.

Relaterede oplysninger

- Låse og låse op med aftageligt nøgleblad (s. 244)
- Start af motor (s. 430)
- fjernbetjening (s. 233)

Bestille flere fjernbetjeninger

Bilen leveres med to fjernbetjeninger. Der medfølger en nøgle uden knapper, hvis bilen er udstyret med nøglefri låsning og oplåsning*. Der kan bestilles flere fjernbetjeninger. Der kan programmeres og anvendes i alt 12 fjernbetjeninger til den samme bil. Ved efterbestilling tilføjes yderligere førerprofiler - én for hver ny fjernbetjening. Dette gælder også for fjernbetjeningen uden knapper.

Hvis man mister en fjernbetjening

Hvis en fjernbetjening bliver væk, kan en ny bestilles hos et værksted - et autoriseret Volvo-værksted anbefales. De tilbageværende fjernbetjeninger skal medbringes til værkstedet. For at forhindre tyveri slettes den bortkomne fjernbetjenings kode i systemet.

Det aktuelle antal fjernbetjeninger, der er registreret for bilen, kan kontrolleres via førerprofiler på midterdisplayets topvisning. Vælg **Indstillinger** → **System** → **Førerprofiler**.

Relaterede oplysninger

- fjernbetjening (s. 233)

Red Key - begrænset fjernbetjening*

Med en Red Key kan bilejeren sætte begrænsninger for visse af bilens egenskaber. Begrænsningerne har til formål at sikre, at bilen køres på en sikker måde, f.eks. når den er udlånt.



For en Red Key kan du definere bilens maksimumshastighed, sætte hastighedspåmindelser og bestemme højttalersystemets maksimale lydstyrke. Desuden vil visse af bilens fjernstøttesystemer altid være aktiverede. Fjernbetjeningens funktioner er i øvrigt de samme som for en almindelig fjernbetjening.

Begrænsningerne er beregnet til at fungere som foranstaltninger for at reducere risikoen for ulykker, og dermed gøre, at det føles sikrere at overlade bilen til f.eks. unge bilister, parkeringsservice eller værksted.

Førerprofil for Red Key

En Red Key er knyttet til en bestemt Red Key-førerprofil, og når den er aktiv, kan nøglens indstillinger ikke ændres. Det er heller ikke muligt at skifte til en anden førerprofil. Dette kræver en almindelig fjernbetjening.

Førerprofilen Red Key aktiveres, når bilen låses op med en Red Key, uden at der er en almindelig fjernbetjening i nærheden.

OBS

Ved førerskift skal bilen låses og oplåses, for at en ny førerprofil skal aktiveres.

Bestille Red Key

En eller flere Red Key kan bestilles hos en Volvo-forhandler. I alt elleve nøgler med begrænsninger kan programmeres og anvendes til den samme bil. Mindst én skal være en almindelig fjernbetjening.

Relaterede oplysninger

- Indstillinger for Red Key* (s. 242)
- fjernbetjening (s. 233)

Indstillinger for Red Key*

Indehaveren af en normal fjernbetjening kan ændre indstillinger for en Red Key. Visse fjernstøttefunktioner er dog altid aktive.

For at ændre indstilling:

1. Lås bilen op med en almindelig fjernbetjening.
2. Tryk på **Indstillinger** i midterdisplayets topvisning.
3. Tryk på **System** → **Førerprofiler** → **Rød nøgle**.
 - > Der kan foretages følgende indstillinger:
 - **Indstil tidsafstand for Adaptive Cruise Control***
 - **Reduceret maksimumslydstyrke**
 - **Maksimal hastighedsgrænse**
 - **Advarsel om fartbegrænsning**

Detaljer og indstillinger ved første anvendelse

Indstil tidsafstand for Adaptive Cruise Control

Indstil tidsrummet (1 er det korteste, 5 det længste).

Ved første anvendelse er indstillingen **5.0**.

Reduceret maksimumslydstyrke

Lavere maksimumslydstyrke for mediekilder.

Ved første anvendelse er funktionen "På".

Maksimal hastighedsgrænse

Angiv den maksimale hastighed for denne nøgle.

Ved første anvendelse er funktionen "På" og hastigheden 120 km/t (75 mph).

- Indstillingsområde: 50-250 km/t (30-160 mph)
- Trininterval: 1 km/t (1 mph)



Symbol for hastighedsbegrænsning.

Advarsel om fartbegrænsning

Advarer når bilen overskrider indstillede værdier.

Ved første anvendelse er funktionen "På" og værdierne 50, 70 og 90 km/t (30, 45 og 55 mph).

- Indstillingsområde: 0-250 km/t (0-160 mph)
- Trininterval: 1 km/t (1 mph)
- Maks. antal samtidige påmindelser: 6

Førerstøttefunktioner

Følgende førerstøttefunktioner vil altid være aktiverede for brugeren af en Red Key:

- Blind Spot Information (BLIS)*
- Vognbaneassistance (LKA)*
- Afstandskontrol*
- City Safety
- Driver Alert Control (DAC)*
- Trafikskilt-information*

Relaterede oplysninger

- Red Key - begrænset fjernbetjening* (s. 242)

Aftageligt nøgleblad

Fjernbetjeningen indeholder et aftageligt nøgleblad af metal, som kan bruges til at aktivere en række funktioner og udføre bestemte handlinger.

Nøglebladens unikke kode kan fås hos autoriserede Volvo-værksteder, hvor det anbefales at bestille nye nøgleblade.

Nøglebladets anvendelsesområder

Med fjernbetjeningens aftagelige nøgleblad kan

- venstre⁷ førerdør åbnes manuelt, hvis centrallåsen ikke kan aktiveres med fjernbetjeningen
- alle døre nødlåses
- bagdørens mekaniske børnesikkerheds-lås aktiveres og deaktiveres.

Den knapfri fjernbetjening⁸ har ikke et aftageligt nøgleblad. Om nødvendigt skal du bruge den almindelige fjernbetjening's aftagelige nøgleblad.

⁷ Dette gælder, uanset om bilen er venstre- eller højrestyret.

⁸ Medfølger biler, der er udstyret med nøglefri låsning/oplåsning*.

« Løsne nøglebladet



1 **1** Hold fjernbetjeningen med forsiden synlig, og Volvos logo vendt lige. Skyd knappen ved nøgleringen for neden mod højre. Før forsides dæksel et par millimeter opad.

2 Dækslet løsnes og kan løftes af fjernbetjeningen.



2 **1** Løsn nøglebladet ved at vippe det op.



3 Sæt nøglebladet tilbage på dets plads i fjernbetjeningen efter brug.

1 Sæt dækslet på plads ved at trykke det ned, indtil der lyder et klik.

2 Skyd derefter dækslet tilbage igen.

> Et yderligere klik angiver, at dækslet sidder fast.

Relaterede oplysninger

- Låse og låse op med aftageligt nøgleblad (s. 244)
- fjernbetjening (s. 233)

Låse og låse op med aftageligt nøgleblad

Det aftagelige nøgleblad kan bl.a. bruges til at låse op udefra, f.eks. hvis fjernbetjeningens batteri er brugt op.

Låse op

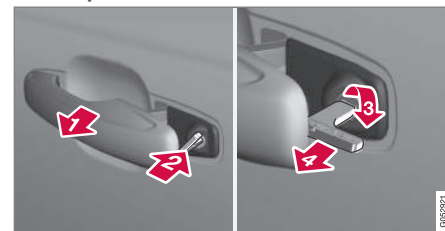

1 Træk det forreste dørhåndtag på venstre side⁹ ud til dets endeposition, så låsecylinderen bliver synlig.

2 Sæt fjernbetjeningen i låsecylinderen.

3 Drej 45 grader med uret, så nøglebladet peger lige bagud.

4 Drej fjernbetjeningen 45 grader tilbage til udgangspositionen. Tag nøglen ud af låsecylinderen og slip håndtaget, så bagsiden af håndtaget rører bilen igen.

5. Træk håndtaget ud.

> Døren åbnes.

⁹ Dette gælder, uanset om bilen er højre- eller venstrestyret.

Låsning sker på den samme måde, men med drejning 45 grader mod uret i stedet for med uret i trin (3).

Sluk for alarmen og start bilen*

i OBS

Når døren låses op med nøglebladet og derefter åbnes, udløses alarmen.



Backupdrevets placering i kopholderen.

Slå alarmen fra ved at:

1. Placere fjernbetjeningen på nøglesymbollet i backup-drevet i bunden af kopholderen i tunnelkonsollen.
2. Drej derefter startknappen højre om og slip den.
 - > Alarmsignalet holder op med at lyde, og alarmen afbrydes.

Låse

Det er også muligt at låse bilen med fjernbetjeningens aftagelige nøgleblad, f.eks. under strømsvigt, eller hvis fjernbetjeningens batteri er blevet afladet.

Venstre fordør kan låses med dens låsecylinder og det aftagelige nøgleblad.

De andre døre har ikke låsecylindre, men i stedet en låseanordning på hver dørs gavl, der skal trykkes ind ved hjælp af nøglebladet - derefter er de mekanisk låst/blokeret mod åbning udefra.

Dørene kan stadig åbnes indefra.

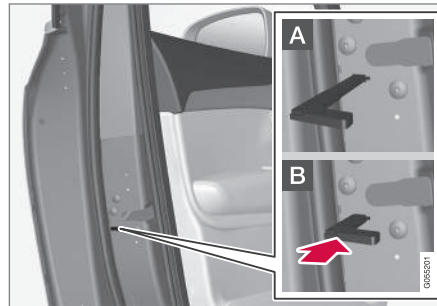

Manuel låsning af dør. Må ikke forveksles med Børnesikkerhedslåsen.

- Tag det aftagelige nøgleblad ud af fjernbetjeningen. Stik nøglebladet ind i hullet for låseanordningen, og tryk fjernbetjeningen helt i bund, ca. 12 mm (0,5 tomme).

A Døren kan åbnes både ude- og indefra.

B Døren er spærret mod åbning udefra. For at vende tilbage til position A skal dørens indvendige håndtag åbnes.

Dørene kan også låses op med fjernbetjeningens oplåsningsknap eller med førerdørens centrallåsknap.

i OBS

- En dørs låseanordning låser kun den aktuelle dør - ikke alle døre samtidigt.
- En manuelt låst bagdør med aktiveret manuel eller elektrisk børnesikkerheds-lås kan ikke åbnes hverken udefra eller indefra. En bagdør låst på denne måde kan kun låses op med fjernbetjening eller centrallåsknap.

Relaterede oplysninger

- Start af motor (s. 430)
- Aftageligt nøgleblad (s. 243)
- Aktivere og deaktivere alarm* (s. 271)
- Udskiftning af batteri i fjernbetjening (s. 238)
- fjernbetjening (s. 233)

Elektronisk startspærre

Den elektroniske startspærre er en tyverisikring, der forhindrer, at bilen startes af en uautoriseret person.

Bilen kan kun startes med den rigtige fjernbetjening.

Følgende fejlmeddelelse på førerdisplayet er relateret til den elektroniske startspærre:

Symbol	Meddelelse / besked	Betydning
	Bilnøgle ikke fundet Se instruktionsbog	Fejl ved læsning af fjernbetjeningen under start. Sæt nøglen på nøglesymbolet i kopholderen og prøv igen.

Relaterede oplysninger

- fjernbetjening (s. 233)
- Bestille flere fjernbetjeninger (s. 241)

Typegodkendelse for fjernbetjeningsystemet

Typegodkendelse for bilens fjernbetjenings-system kan ses i nedenstående tabeller.

For detaljeret information om typegodkendelse, gå til www.volvocars.com.

Låsesystem nøglefri start (Passive Start) og nøglefri låsning/oplåsning (Passive Entry*)



CEM-mærkning for fjernbetjeningsystemet. For supplerende typegodkendelsesnumre, se nedenstående tabeller.



Land/Område	Typegodkendelse	
Europa	Delphi Deutschland GmbH, 42367 Wuppertal, attesterer herved, at denne VO3-134TRX er i overensstemmelse med de væsentlige egen-skabskrav og øvrige relevante bestemmelser i direktiv2014/53/EU (RED). Den fulde tekst af EU-overensstemmelseserklæringen kan findes på support.volvocars.com .	
Jordan	TRC/LPD/2014/250	
Serbien	P1614120100	
Argentina	CNC ID: C-14771	



NØGLE, LÅS OG ALARM



Land/Område	Typegodkendelse	
Brasilien	MT-3245/2015	 <p data-bbox="1209 283 1342 303">0589-15-6830</p>  <p data-bbox="1174 381 1374 402">(01) 0 7897843840961</p> <p data-bbox="1474 370 1485 404">01058112</p>
Indonesien	Nomor: 38301/SDPPI/2015	
Malaysia	RAAT/37A/1215/S(15-5198)	
Mexico	IFETEL: RLVDEVO15-0396	
Rusland		 <p data-bbox="1474 748 1485 781">0057905</p>
Forenede Arabiske Emirater	ER37847/15 DA0062437/11	

Land/Område	Typegodkendelse	
Namibia	TA-2016-02	
Sydafrika	TA-2014-1868	

fjernbetjening

Land/Område	Typegodkendelse	
Europa	<p>Huf Hülsbeck & Fürst GmbH & Co. KG attesterer herved, at denne type radio-udstyr HUF8423 er i overensstemmelse med direktiv 2014/53/EU.</p> <p>Den fulde tekst af EU-overensstemmelseserklæringen kan findes på support.volvocars.com.</p> <p>Frekvensbånd: 433,92 MHz</p> <p>Maksimal udstrålet sendereffekt: 10 mW</p> <p>Producent: Huf Hülsbeck & Fürst GmbH & Co. KG, Steeger Str. 17, 42551 Velbert, Tyskland</p>	
Jordan	TRC/LPD/2015/104	

NØGLE, LÅS OG ALARM



Land/Område	Typegodkendelse	
Marokko	AGREE PAR L'ANRT MAROC Numéro d'agrément: MR 10668 ANRT 2015 Date d'agrément: 24/07/2015	
Mexico	IFETEL Marca: HUF Modelo (s): HUF8423 NOM-121-SCT1-2009 La operación de este equipo está sujeta a las siguientes dos condiciones: (1) es posible que este equipo o dispositivo no cause interferencia perjudicial y (2) este equipo o dispositivo debe aceptar cualquier interferencia, incluyendo la que pueda causar su operación no deseada.	
Namibia	TA-2015-102	

Land/Område	Typegodkendelse	
Oman		 <p>OMAN - TRA R/2585/15 D080134</p> <small data-bbox="1476 367 1484 400">0050103</small>
Serbien		 <p> N011 15</p> <small data-bbox="1476 624 1484 658">0050119</small>





Land/Område	Typegodkendelse	
Sydafrika	TA-2015-432	
Forenede Arabiske Emirater		<div style="border: 1px solid black; padding: 10px; text-align: center;"> <p>TRA REGISTERED No: ER38970/15 DEALER No: DA36976/14</p> </div> <small style="display: block; text-align: right;">03/06/2015</small>



Key Tag

Land/Område	Typegodkendelse	
Europa	<p>Huf Hülsbeck & Fürst GmbH & Co. KG attesterer herved, at denne type radio-udstyr HUF8432 er i overensstemmelse med direktiv 2014/53/EU.</p> <p>Den fulde tekst af EU-overensstemmelseserklæringen kan findes på support.volvocars.com.</p> <p>Frekvensbånd: 433,92 MHz</p> <p>Maksimal udstrålet sendereffekt: 10 mW</p> <p>Producent: Huf Hülsbeck & Fürst GmbH & Co. KG, Steeger Str. 17, 42551 Velbert, Tyskland</p>	
Jordan	TRC/LPD/2015/107	

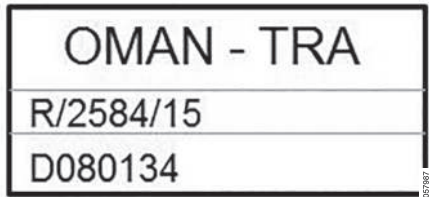
Land/Område	Typegodkendelse	
Marokko	AGREE PAR L'ANRT MAROC Numéro d'agrément: MR 10667 ANRT 2015 Date d'agrément: 24/07/2015	
Mexico	IFETEL Marca: HUF Modelo (s): HUF8432 NOM-121-SCT1-2009 La operación de este equipo está sujeta a las siguientes dos condiciones: (1) es posible que este equipo o dispositivo no cause interferencia perjudicial y (2) este equipo o dispositivo debe aceptar cualquier interferencia, incluyendo la que pueda causar su operación no deseada.	
Namibia	TA-2015-103	 <p>CRAN Communications Regulatory Authority of Namibia</p> <p>006337</p>



Land/Område	Typegodkendelse	
Oman		
Serbien		

Land/Område	Typegodkendelse	
Sydafrika	TA-2015-414	
Forenede Arabiske Emirater		

Relaterede oplysninger

- fjernbetjening (s. 233)

Nøglefri og berøringsfølsomme flader*

Med funktionen nøglefri låsning og oplåsning er det tilstrækkeligt at have fjernbetjeningen med sig i lommen eller tasken. Bilen låses eller låses op via et berøringsfølsomt område på dørhåndtaget.

Berøringsfølsomme flader

Dørhåndtag

På ydersiden af dørhåndtagene er der en fordybning til låsning, og på indersiden er der en berøringsfølsom overflade til oplåsning.

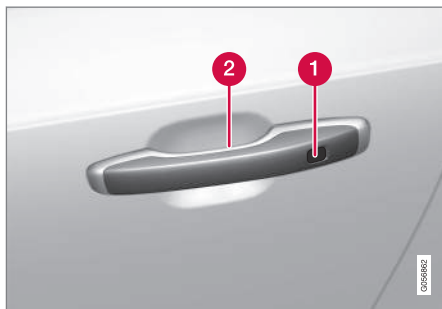

- 1 Berøringsfølsom fordybning til låsning
- 2 Berøringsfølsom overflade til oplåsning

i OBS

Det er vigtigt, at kun én berøringsfølsom flade aktiveres ad gangen. Hvis håndtaget gribes, samtidig med at låsefladen berøres, er der risiko for dobbeltkommando. Dette medfører, at den ønskede aktivitet (låsning/oplåsning) ikke vil blive udført, eller udføres med forsinkelse.

Bagklappens håndtag

Bagklappens håndtag har en gummibelagt trykplade, der kun er beregnet til oplåsning.

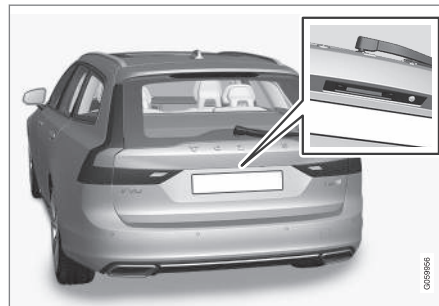

i OBS

Vær opmærksom på, at systemet kan aktiveres i forbindelse med vask af bilen, hvis fjernbetjeningen befinder sig inden for rækkevidde.

Relaterede oplysninger

- Låse og låse op nøglefrit* (s. 257)
- Nøglefri oplåsning af bagklappen* (s. 258)

Låse og låse op nøglefrit*

Med nøglefri låsning og oplåsning er det nok at røre ved dørhåndtagets berøringsfølsomme område for at låse bilen eller låse den op.

i OBS

Det kræves, at en af bilens fjernbetjeninger befinder sig inden for rækkevidde, for at låsning og oplåsning kan fungere.

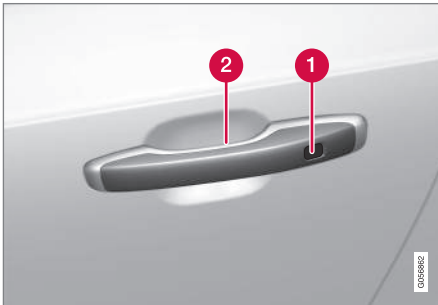

- 1** Berøringsfølsom fordybning til låsning
- 2** Berøringsfølsom overflade til oplåsning

i OBS

Vær opmærksom på, at systemet kan aktiveres i forbindelse med vask af bilen, hvis fjernbetjeningen befinder sig inden for rækkevidde.

Låse nøglefrit

Alle sidedøre skal være lukkede, for at bilen kan låses. Bagklappen kan derimod være åben ved låsning med sidedørenes håndtag.

- Berør det markerede område bagest på ydersiden af dørhåndtaget efter at døren er lukket. Eller tryk på -knappen på bagklappens underside, inden den lukkes.
 - > Låsindikatoren på instrumentpanelet bekræfter, at låsningen er udført, ved at begynde at blinke.

For at lukke alle sideruder samt panoramataget* samtidigt - læg fingeren mod den berøringsfølsomme fordybning på ydersiden af dørhåndtaget og hold den der, indtil sideruden og panoramataget er lukket.

Lås når bagklappen er åben

Hvis bilen er låst, og bagklappen stadig er åben, skal du kontrollere, at fjernbetjeningen ikke er efterladt i lastrummet, når bagklappen lukkes.

i OBS

Hvis nøglen befinder sig inde i bilen, låses bagklappen ikke, når den lukkes.

Låse op nøglefrit

- Tag fat i et dørhåndtag eller tryk let på den gummibelagte trykplade under bagklappens håndtag for at låse op.
 - > Låsindikatoren på instrumentpanelet bekræfter, at bilen er låst op, ved at holde op med at blinke.

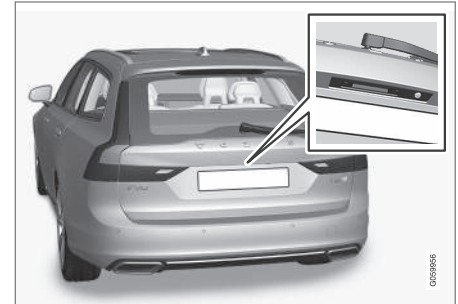

Den gummibelagte trykplade på bagklappen kan bruges til oplåsning.

Automatisk genlåsning

Hvis ingen af dørene eller bagklappen åbnes inden 2 minutter efter oplåsning, låses de automatisk. Denne funktion mindsker risikoen for, at bilen utilsigtet efterlades ulåst.

◀ Relaterede oplysninger

- Indstillinger for nøglefri oplåsning* (s. 258)
- Nøglefri oplåsning af bagklappen* (s. 258)
- Nøglefri og berøringsfølsomme flader* (s. 256)

Indstillinger for nøglefri oplåsning*

Det er muligt at vælge forskellige sekvenser for nøglefri oplåsning.

For at ændre indstilling:

1. Tryk på **Indstillinger** i midterdisplayets topvisning.
2. Tryk på **My Car** → **Låsning** → **Nøglefri oplåsning**
3. Vælg alternativ:
 - **Alle døre** - oplåser alle døre samtidigt.
 - **En dør** - låser den valgte dør op.

Relaterede oplysninger

- Låse og låse op nøglefrit* (s. 257)
- Nøglefri og berøringsfølsomme flader* (s. 256)

Nøglefri oplåsning af bagklappen*

Med nøglefri låsning og oplåsning er det nok at røre ved det berøringsfølsomme område på bagklappens håndtag for at låse bagklappen op.

i OBS
Det kræves, at en af bilens fjernbetjeninger befinder sig inden for rækkevidde bag bilen, for at oplåsning kan fungere.

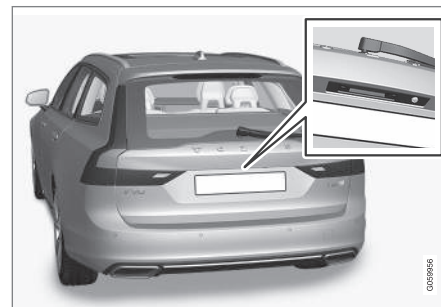

Bagklappen holdes lukket af en elektrisk lås.

Åbning sker på følgende måde:

1. Tryk let på den gummierede trykplade på undersiden af bagklappens håndtag.
 - > Låsen udløses.

- Løft i det udvendige håndtag for at åbne bagklappen.

! VIGTIGT

- Kun meget lidt kraft er nødvendig for at løsne bagklappens lås - tryk bare let på den gummibelagte plade.
- Læg ikke løftekraften på gummipladen ved åbning af bagklappen - løft i håndtaget. For stor kraft kan beskadige gummipladens elektriske kontakt.

Det er også muligt at låse bagklappen op uden brug af hænderne, med en fodbevægelse under bagkofangeren. Se separat afsnit.

! ADVARSEL

Kør ikke med åben bagklap. Giftige udstødningsgasser kan blive suget ind i bilen via bagagerummet.

Relaterede oplysninger

- Låse og låse op nøglefrit* (s. 257)
- Nøglefri og berøingsfølsomme flader* (s. 256)
- Fjernbetjeningens rækkevidde (s. 237)
- Åbne og lukke bagklap med fodbevægelse* (s. 266)

¹⁰ Kun i biler udstyret med nøglefri låsning og oplåsning*.

Antenneplaceringer for start- og låsesystemet

Antenne til det nøglefri startsystem og antenner til nøglefrit låsesystem* er indbygget i bilen.

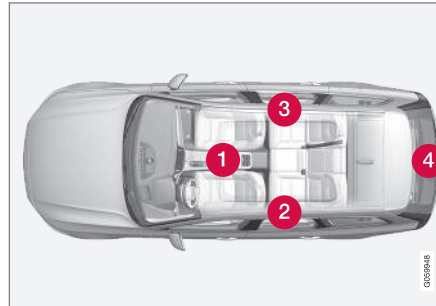

Antennernes placering:

- 1 Under kopholderen i den forreste del af tunnelkonsollen
- 2 I den øverste forreste del af venstre bagdør¹⁰
- 3 I den øverste forreste del af højre bagdør¹⁰
- 4 I bagagerummet¹⁰

! ADVARSEL

Personer med indopereret pacemaker må ikke befinde sig tættere på Keyless-systemets antenner end 22 cm (9 tommer). Dette er for at forhindre forstyrrelser mellem pacemakeren og Keyless-systemet.

Relaterede oplysninger

- Nøglefri og berøingsfølsomme flader* (s. 256)
- Fjernbetjeningens rækkevidde (s. 237)

Låse og oplåse bilen indefra

Døre og bagklap kan låses og låses op indefra med fordørenes centrallåseknapper.

Centrallås



Knap til låsning og oplåsning i fordør med indikeringslampe.

Låse op med knap i fordør

- Tryk på -knapen for at låse alle sidedøre og bagklappen op.

Alternativ oplåsningsmetode



Åbningshåndtag til alternativ oplåsning i sidedør¹¹.

- Træk en af sidedørenes åbningshåndtag ud, og slip det.
 - > Alt efter fjernbetjeningens indstillinger låses enten alle døre op, eller kun den valgte dør låses op og åbnes.
- Denne indstilling kan ændres ved at trykke på **Indstillinger** → **My Car** → **Låsning** → **Fjernbetjent og indvendig oplåsning** på midterdisplayets topvisning.

Låse med knap i fordør

- Tryk på -knapen. Begge fordøre skal være lukket.
 - > Alle døre og bagklappen er låst.

Låse med knap i bagdør*



Knap til låsning i bagdør med indikeringslampe.

Bagdørenes låseknap låser den respektive bagdør.

Oplåse bagdør

- Træk i åbningshåndtaget.
 - > Bagdøren låses op og åbnes¹².

Relaterede oplysninger

- Indstillinger for fjernbetjent og indvendig oplåsning (s. 236)
- Låse op bagklappen indefra (s. 261)
- Aktivere og deaktivere børnesikkerhedslås (s. 261)

¹¹ Skematisk illustration - detaljerne kan variere, alt efter bilmodellen.

¹² Forudsat at børnesikkerhedslåsen ikke er aktiveret.

Låse op bagklappen indefra

Bagklappen kan låses op indefra med knappen på instrumentpanelet.

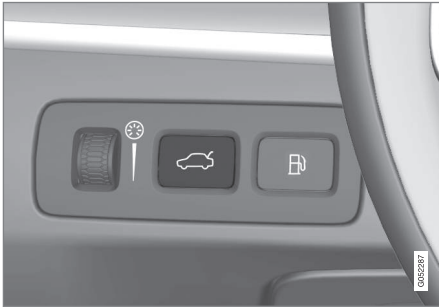

- Et kort tryk på instrumentpanelets -knap.
 - > Bagklappen låses op og kan åbnes udefra med et greb om den gummibelagte trykplade.

Med ekstraudstyret elbetjent bagklap*:

- Et langt tryk på instrumentpanelets -knap.
 - > Bagklappen åbnes.

Relaterede oplysninger

- Låse og oplåse bilen indefra (s. 260)
- Åbne og lukke elbetjent bagklap* (s. 263)

Aktivere og deaktivere børnesikkerhedslås

Børnesikkerhedslåsen forhindrer, at bagdørene kan åbnes indefra. Børnesikkerhedslåsen kan enten være manuel eller elektrisk*.

Aktivere og deaktivere manuel børnesikkerhedslås

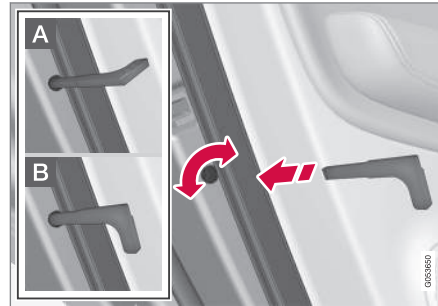

Manuel børnesikkerhedslås. Må ikke forveksles med manuel dørlås.

- Brug fjernbetjeningens aftagelige nøgleblad til at dreje på knappen.
 - A** Døren er spærret mod åbning indefra.
 - B** Døren kan åbnes både ude- og indefra.

i OBS

- En dørs drejeknap spærrer kun den aktuelle dør - ikke begge bagdøre samtidigt.
- Der er ingen manuel spærring på biler udstyret med elektrisk børnesikkerhedslås.

Aktivere og deaktivere elektrisk* børnesikkerhedslås

Den elektriske børnesikkerhedslås kan aktiveres og deaktiveres i alle tændingspositioner højere end **O**. Aktivering og deaktivering kan foretages op til to minutter efter slukning af bilen, forudsat at ingen dør åbnes.



Knap til elektrisk aktivering og deaktivering.

1. Start bilen, eller vælg en højere tændingsposition end **O**.



- ◀ 2. Tryk på knappen i førerdørens betjeningspanel.
- > Førerdisplayet viser meddelelsen **Børnesikring bag Aktiveret**, og knappens lampe lyser. Låsen er aktiveret.



Når den elektriske børnesikkerhedslås er aktiveret, kan de bageste

- ruder kun åbnes med førerdørens betjeningspanel
- døre ikke åbnes indefra.

For at ophæve låsen:

- Tryk på knappen i førerdørens betjeningspanel.
 - > Førerdisplayet viser meddelelsen **Børnesikring bag Deaktiveret**, og knappens lampe slukkes. Låsen er deaktiveret.

Når bilen slukkes, lagres aktuelle indstillinger - er barnesikkerhedsspærren aktiveret, når bilen slukkes, vil funktionen fortsat være aktiveret, næste gang bilen startes.

Symbol	Meddelelse / besked	Betydning
	Børnesikring bag Aktiveret	Børnesikkerhedslåsen er aktiveret.
	Børnesikring bag Deaktiveret	Børnesikkerhedslåsen er deaktiveret.

Relaterede oplysninger

- Låse og oplåse bilen indefra (s. 260)
- Aftageligt nøgleblad (s. 243)

Automatisk låsning ved kørsel

Døre og bagklappen låses automatisk, når bilen begynder at køre.

For at ændre denne indstilling:

1. Tryk på **Indstillinger** i midterdisplayets topvisning.
2. Tryk på **My Car → Låsning**.
3. Vælg **Lås automatisk døre under kørsel** for at deaktivere eller aktivere funktionen.

Relaterede oplysninger

- Låse og oplåse bilen indefra (s. 260)

Åbne og lukke elbetjent bagklap*

Funktion hvor bagklappen kan åbnes og lukkes ved tryk på en knap.

Åbne

Gør et af følgende for at åbne den elbetjente bagklap:

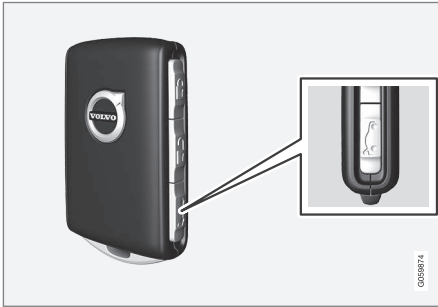

- Et langt tryk på fjernbetjeningens -knap. Hold den inde, indtil bagklappen begynder at åbne.

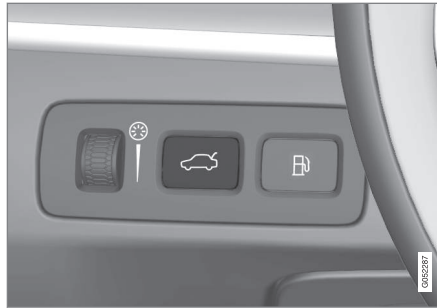

- Et langt tryk på fjernbetjeningens -knap. Hold den inde, indtil bagklappen begynder at åbne.

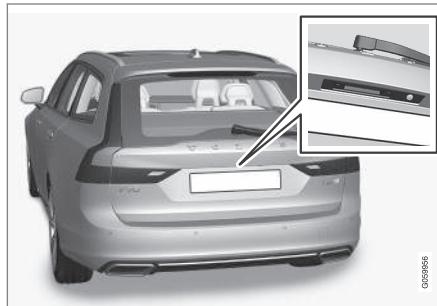

- Et let tryk på bagklappens håndtag.



- Fodbevægelse* under bagkofangeren.

Lukke

Gør et af følgende for at lukke¹³ den elbetjente bagklap:



¹³ En bil udstyret med nøglefri låsning og oplåsning* har en knap til lukning og en knap til lukning og låsning.



- Tryk på -knappen på bagklappens underside for at lukke.
 - > Bagklappen lukkes automatisk og forbliver ulåst.

OBS

- Knappen er aktiveret 24 timer efter, at klappen er blevet efterladt åben. Derefter skal lukning foretages manuelt.
- Hvis klappen har været åben i mere end 30 minutter, bliver den lukket med lavere hastighed.

- Et langt tryk på fjernbetjeningens -knap.
 - > Bagklappen lukkes automatisk, og der lyder bip - bagklappen forbliver ulåst.
- Et langt tryk på instrumentpanelets -knap.
 - > Bagklappen lukkes automatisk, og der lyder bip - bagklappen forbliver ulåst.
- Fodbevægelse* under bagkofangeren.
 - > Bagklappen lukkes automatisk, og der lyder bip - bagklappen forbliver ulåst.

Lukke og låse



- Tryk på -knappen på bagklappens underside for at lukke og samtidig låse¹³ både bagklappen og dørene (alle døre skal være lukket for låsning).
 - > Bagklappen lukkes automatisk - bagklappen og dørene låses, og alarmen* aktiveres.

¹³ En bil udstyret med nøglefri låsning og oplåsning* har en knap til lukning og en knap til lukning og låsning.

i OBS

- En af bilens fjernbetjeninger skal finde sig inden for rækkevidde, for at låsning og oplåsning kan fungere.
- Ved nøglefri* låsning eller lukning lyder der tre signaler, hvis nøglen ikke registreres tilstrækkeligt tæt på klappen.

! VIGTIGT

Ved manuel håndtering af bagklappen skal den åbnes eller lukkes langsomt. Brug ikke kraft til at åbne/lukke den, hvis den gør modstand. Den kan beskadiges og holde op med at fungere korrekt.

Afbryde åbning eller lukning

Åbning eller lukning afbrydes på en af disse måder:

- Tryk på instrumentpanelets knap.
- Tryk på fjernbetjeningens knap.
- Tryk på lukkeknapen på bagklappens underside.
- Tryk på den gummibelagte trykplade under det udvendige håndtag.
- Ved hjælp af fodbevægelse*.

Bagklappens bevægelse afbrydes og standser. Bagklappen kan derefter betjenes manuelt.

Hvis bagklappen stoppes tæt på lukket position, medfører næste aktivering åbning af bagklappen.

Klemmebeskyttelse

Hvis der er noget, som med tilstrækkelig meget modstand hindrer, at bagklappen åbnes eller lukkes, aktiveres klemmesikringen.

- Ved åbning: Bevægelsen afbrydes, bagklappen standser, og der lyder et langt bip.
- Ved lukning: Bevægelsen afbrydes, bagklappen standser, der lyder et langt bip, og bagklappen vender tilbage til den programmerede maksimale position.

⚠ ADVARSEL

Vær opmærksom på klemningsfare ved åbning og lukning.

Kontrollér, at ingen person befinder sig i nærheden af bagklappen, før åbning eller lukning påbegyndes, da en klemnings-skade kan få alvorlige følger.

Betjen altid bagklappen under opsyn.

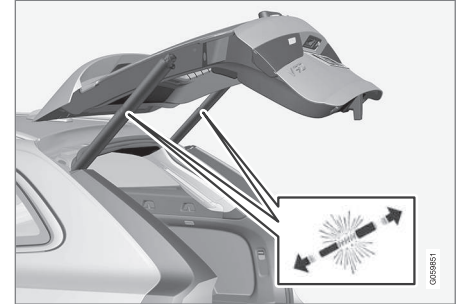
Spændte fjedre

De spændte fjedre til den elbetjente bagklap.

⚠ ADVARSEL

Åbn ikke de spændte fjedre til den elbetjente bagklap. De er spændt med højt tryk og kan forårsage skade ved åbning.

Relaterede oplysninger

- Programmere maksimal åbning for elbetjent bagklap* (s. 266)
- Åbne og lukke bagklap med fodbevægelse* (s. 266)
- Fjernbetjeningens rækkevidde (s. 237)

Programmere maksimal åbning for elbetjent bagklap*

Tilpasning af bagklappens åbningsstilling til lav loftshøjde.

Indstille maksimal åbning:

1. Åbn bagklappen. Stands den i den ønskede åbningsposition.

OBS

Det er ikke muligt at programmere for lavere åbningsstilling end halvt åben bagklap.

2. Tryk -knappen på bagklappens underside ind i mindst tre sekunder.
 - > Der lyder to korte bip, og den gemte position er lagret.

Nulstilling af maksimal åbning:

- Før bagklappen manuelt til dens højeste stilling – Tryk ind på -knappen på bagklappen i mindst tre sekunder.
 - > Der lyder to bip, og den gemte position er dermed slettet. Bagklappen vil derefter blive åbnet til maksimal position.

OBS

- Hvis systemet har været i gang uafbrudt i lang tid, lukkes det ned for at undgå overbelastning. Det kan bruges igen efter ca. 2 minutter.

Relaterede oplysninger

- Åbne og lukke elbetjent bagklap* (s. 263)

Åbne og lukke bagklap med fodbevægelse*

En funktion, hvor bagklappen kan åbnes og lukkes ved en bevægelse med foden under den bageste kofanger, er praktisk, når hænderne er optaget.

Hvis bilen er udstyret med nøglefri låsning og oplåsning*, er det muligt at låse bagklappen op med en fodbevægelse.

Funktionen med måde åbning og lukning af bagklappen er tilgængelig, når bilen også er udstyret med el-betjent bagklap*.

OBS

Funktionen fodbetjent bagklap findes i to udførelser:

- Åbning og lukning med fodbevægelse
- Kun oplåsning med fodbevægelse (løft bagklappen manuelt for at åbne den)

Bemærk, at funktionen åbning og lukning med fodbevægelse kræver elbetjent bagklap*.

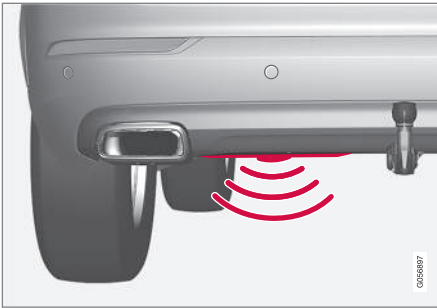

Sensoren er placeret til venstre for midten i kofangeren.

En af bilens fjernbetjeninger skal befinde sig inden for rækkevidde bag bilen, ca. 1 meter (3 fod) for at muliggøre åbning og lukning. Dette gælder også for en allerede oplåst bil for at undgå utilsigtet åbning f.eks. ved bilvask.

Åbne og lukke med fodbevægelse



Sparkebevægelse inden for sensorens aktiveringsområde.

- Foretag **en** langsom, fremadrettet sparkebevægelse under den venstre del af den bageste kofanger. Træd derefter et skridt tilbage. Kofangeren skal ikke berøres.
 - > Der høres et kort lydssignal, når åbning eller lukning aktiveres. Bagklappen åbnes/lukkes.

Hvis der foretages flere sparkebevægelser, uden at der er en godkendt fjernbetjening bag bilen, vil åbning ikke være muligt før efter en vis tid.

Hold ikke foden under bilen i sparkebevægelsen, da det gør, at aktiveringen kan mislykkes.

Afbryde åbning eller lukning med fodbevægelse

- Foretag **en** langsom, fremadrettet sparkebevægelse under åbning eller lukning for at standse bagklappens bevægelse.

For at afbryde åbning eller lukning af bagklappen behøver fjernbetjeningen ikke at være i nærheden af bilen.

Hvis bagklappen stoppes tæt på lukket position, medfører næste aktivering en åbning af bagklappen.

i OBS

Der er risiko for nedsat eller ingen funktion, hvis den bageste kofanger belastes med store mængder is, sne, snavs el. lign. Sørg for at holde den ren.

i OBS

Vær opmærksom på, at systemet kan aktiveres ved bilvask el. lign., hvis fjernbetjeningen er inden for rækkevidde.

Relaterede oplysninger

- Nøglefri og berøringfølsomme flader* (s. 256)
- Åbne og lukke elbetjent bagklap* (s. 263)
- Fjernbetjeningens rækkevidde (s. 237)

Privat låsning

Bagklappen kan låses med funktionen privat låsning, som forhindrer, at den kan åbnes, f.eks. når bilen indleveres til service, hotel el. lign.



Funktionsknappen for privat låsning befinder sig på midterdisplayets funktionsvisning. Alt efter bilens aktuelle status vises **Privatlås låst op** eller **Privatlås låst**.

Relaterede oplysninger

- Aktivere og deaktivere privat låsning (s. 268)

Aktivere og deaktivere privat låsning

Privat låsning aktiveres med en funktions-knap på midterdisplayet og en valgfri PIN-kode.

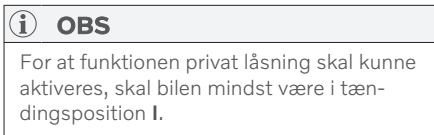

Den private låsning har to koder:

- En sikkerhedskode oprettes, første gang funktionen anvendes.
- En ny PIN-kode vælges ved hver aktivering af funktionen.

Angive sikkerhedskode inden brug første gang

Første gang funktionen benyttes, skal der vælges en sikkerhedskode. Den kan derefter benyttes til deaktivering af privat låsning, hvis den valgte PIN-kode er glemt eller blevet væk. Sikkerhedskoden fungerer som en PUK-kode for alle de eventuelle PIN-koder, der er indstillet for funktionen privat låsning.

Gem sikkerhedskoden på et sikkert sted.

Sådan vælges en sikkerhedskode:

1. Tryk på knappen for privat låsning på funktionsvisningen.



> Der vises et pop op-vindue.

2. Angiv ønsket sikkerhedskode og tryk på **Bekræft**.

> Sikkerhedskoden er gemt. Funktionen privat låsning er nu klar til at aktiveres.

Aktivere privat låsning

1. Tryk på knappen for privat låsning på funktionsvisningen.



> Der vises et pop op-vindue.

2. Indtast den kode, der skal bruges til at låse bagklappen op efter låsning, og tryk på **Bekræft**.

> Bagklappen låses. Låsningen bekræftes med en grøn indikering ved knappen på funktionsvisningen.

Deaktivere privat låsning

1. Tryk på knappen for privat låsning på funktionsvisningen.



> Der vises et pop op-vindue.

2. Indtast den kode, der bruges ved låsning, og tryk på **Bekræft**.

> Bagklappen låses op. Bekræftelse på oplåsning sker ved, at den grønne indikering ved knappen på funktionsvisningen slukkes.

Glemt PIN-kode

Hvis du har glemt PIN-koden, eller hvis der er indtastet en forkert PIN-kode mere end tre gange, kan sikkerhedskoden anvendes til at deaktivere den private låsning.

Hvis bilen låses op via Volvo on Call* eller Volvo On Call-appen, deaktiveres den private låsning automatisk.

Glemt sikkerhedskode

Hvis du også har glemt sikkerhedskoden, skal du kontakte en autoriseret Volvo-forhandler for at få hjælp med at deaktivere privat låsning.

Relaterede oplysninger

- Privat låsning (s. 268)

Alarm*

Alarmen advarer med lyd- og lyssignaler, hvis en person uden gyldig fjernbetjening stiger ind i bilen eller manipulerer startbatteriet eller alarmsirenen.

En aktiveret alarm udløses, hvis:

- en dør, motorhjelm eller bagklappen åbnes¹⁴
- der registreres bevægelser i passagerkabinen (hvis der er monteret en bevægelses-sensor*)
- når bilen løftes eller bugseres (hvis den er udstyret med hældningssensor*)
- startbatteriets kabel frakobles
- sirenen slås fra.

Alarmsignaler

Når alarmen udløses, sker der følgende:

- En sirene lyder i 30 sekunder, eller indtil alarmen slås fra.
- Advarselsblinklys blinker i 5 minutter, eller indtil alarmen slås fra.

Hvis årsagen til, at alarmen er aktiveret, ikke afhjælpes, gentages alarmcyklussen op til 10 gange¹⁴.

¹⁴ Gælder visse markeder.

◀ Alarmindikator

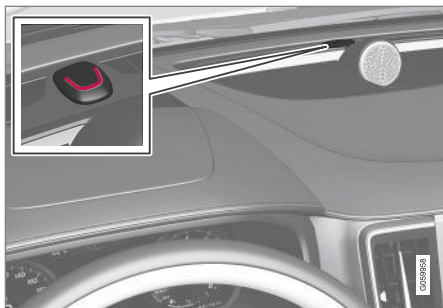

En rød lysdiode på instrumentpanelet viser alarmsystemets status:

- Dioden slukket – alarmeren er deaktiveret.
- Dioden blinker én gang med to sekunders mellemrum – alarmeren er aktiveret.
- Dioden blinker hurtigt efter frakobling af alarmeren i maks. 30 sekunder eller frem til, at tændingsposition **I** aktiveres - alarmeren har været udløst.

Bevægelses- og hældningssensorer*

Bevægelses- og hældningssensorer reagerer på bevægelser inden i bilen, hvis en rude knuses, eller hvis nogen forsøger at stjæle hjul eller bugsere bilen væk.

Bevægelsessensoren udløser alarmeren ved bevægelser i kabinen - også luftstrømme registreres. Derfor kan alarmeren udløses, når bilen

forlades med åben rude eller panoramatag*, eller hvis der bruges kabinevarmer.

For at undgå dette:

- Luk ruderne og panoramataget, når bilen forlades.
- Hvis der skal bruges kabine- eller parkeringsvarmer, skal ventilationsspjældene indstilles således, at luftstrømmen ikke rettes opad i kabinen.

Alternativt brug et lavere alarmniveau for midlertidigt at slå bevægelses- og hældningssensorerne fra.

Slå bevægelses- og hældningssensorerne fra, når bilen skal transporteres på en færge eller et biltog, når bevægelserne kan føre til udløsning af alarmeren.

I tilfælde af fejl i alarmsystemet



Hvis der opstår en fejl i alarmsystemet, vises symbolet og meddelelsen

Fejl alarmsystem Service

påkrævet på førerdisplayet. Kontakt

et værksted - et autoriseret Volvo-værksted anbefales.

i OBS

Forsøg ikke selv at reparere eller ændre komponenter, som indgår i alarmsystemet. Ethvert forsøg kan påvirke garantibetingelserne.

Relaterede oplysninger

- Aktivere og deaktivere alarm* (s. 271)
- Reduceret alarmniveau* (s. 272)
- Blokeret låsestilling* (s. 272)

Aktivere og deaktivere alarm*

Alarmen aktiveres samtidig med låsning af bilen.

Tilkobling af alarm

Lås bilen og tilkobl alarmen ved at

- trykke på fjernbetjeningens låseknop 
- berøre den markerede flade på dørhåndtagets yderside eller bagklappens gummiereede trykplade¹⁵.

Hvis bilen er udstyret med både nøglefri låsning/oplåsning* og elbetjent bagklap*, kan knappen  nederst på bagklappen også låse bilen og tilkoble alarmen.

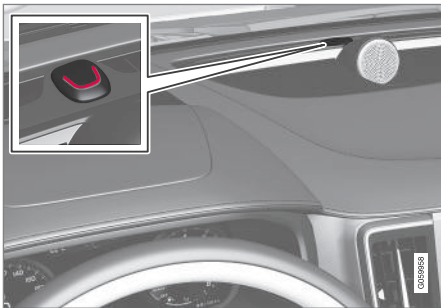

En rød lysdiode på instrumentpanelet blinker en gang hvert andet sekund, når bilen er låst og alarmen er aktiveret.

Frakobling af alarm

Lås bilen op og frakobl alarmen ved at

- trykke på fjernbetjeningens oplåsingsknop 
- tage fat i et af dørhåndtagene eller trykke let på bagklappens gummiereede trykplade¹⁵.

Deaktivere alarm uden fungerende fjernbetjening

Bilen kan låses op og bilens alarm deaktiveres, selv om fjernbetjeningen ikke virker, f.eks. hvis fjernbetjeningens batteri er brugt op.

1. Åbn førerdøren med det aftagelige nøgleblad.
 - > Alarmen udløses.

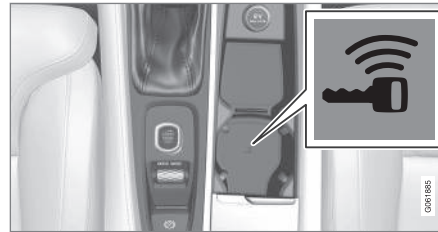

Backupdrevets placering i kopholderen.

2. Anbring fjernbetjeningen på nøglesymbolet i backup-læseren i tunnelkonsollens kopholder.

3. Drej startknappen højre om og slip den.
 - > Alarmen deaktiveres.

Annullering af udløst alarm

- Tryk på fjernbetjeningens oplåsingsknop eller sæt bilen i tændingsposition I ved at dreje startknappen højre om og derefter slippe den.

Automatisk aktivering og genaktivering af alarm

Automatisk genaktivering af alarmen forhindrer, at bilen utilsigtet forlades med alarmen frakoblet.

Hvis bilen er låst op med fjernbetjeningen (og alarmen er deaktiveret), men ingen af dørene eller bagklappen åbnes inden for to minutter, genaktiveres alarmen automatisk igen. Samtidig låses bilen igen.

På visse markeder kobles alarmen automatisk til et stykke tid efter, at førerdøren er blevet åbnet og lukket igen, uden at bilen er blevet låst.

For at ændre denne indstilling:

1. Tryk på **Indstillinger** i midterdisplayets topvisning.
2. Tryk på **My Car → Låsning**.
3. Vælg **Deaktiver passiv alarm** for at deaktivere funktionen midlertidigt.

¹⁵ Gælder for en bil med nøglefri låsning og oplåsning*.

◀ Relaterede oplysninger

- Alarm* (s. 269)

Reduceret alarmniveau*

Reduceret alarmniveau bevirker, at bevægelses- og hældningssensorerne er midlertidigt slået fra.

Slå bevægelses- og hældningssensorerne fra for at undgå utilsigtet aktivering af alarmerne - f.eks. hvis en hund efterlades i en låst bil på biltog eller bilfærge.

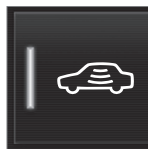

Tryk på knappen **Nedsat alarmniveau** på midterdisplayets funktionsvisning for at slå bevægelses- og hældningssensorerne fra ved efterfølgende låsning af bilen.

Samtidigt deaktiveres funktionen blokeret låsestilling, dvs. oplåsning indefra bliver mulig.

Hvis bilen låses op og låses igen, skal det reducerede alarmniveau aktiveres igen.

Relaterede oplysninger

- Alarm* (s. 269)
- Blokeret låsestilling* (s. 272)

Blokeret låsestilling*

Blokeret låsestilling betyder, at alle åbningshåndtag frikobles mekanisk ved låsning udefra, hvilket gør det umuligt at åbne dørene indefra.

Blokeret låsestilling aktiveres ved låsning med fjernbetjening eller ved nøglefri låsning* og indtræder med ca. 10 sekunders forsinkelse, efter at dørene er låst. Hvis en dør åbnes i forsinkelsestiden, afbrydes sekvensen, og alarmerne deaktiveres.

Bilen kan kun låses op med fjernbetjening, nøglefri oplåsning* eller med Volvo On Call*-appen, når blokeret låsestilling er aktiveret.

Venstre fordør kan også låses op med det aftagelige nøgleblad. Hvis bilen låses op med det aftagelige nøgleblad, udløses alarmerne.

i OBS

- Husk, at alarmerne aktiveres, når bilen låses.
- Hvis nogen forsøger at åbne dørene indefra, udløses alarmerne.

⚠ ADVARSEL

Efterlad ingen personer i bilen uden først at deaktivere funktionen for ikke at risikere at låse nogen personer inde.

Relaterede oplysninger

- Deaktivere blokeret låsestilling* midlertidigt (s. 273)
- Alarm* (s. 269)

Deaktivere blokeret låsestilling* midlertidigt

Hvis der er nogen, der ønsker at blive i bilen, og dørene skal låses udefra, bør blokeret låsestilling deaktiveres for at muliggøre oplåsning indefra.

ADVARSEL

Efterlad ingen personer i bilen uden først at deaktivere funktionen for ikke at risikere at låse nogen personer inde.



Tryk på knappen **Nedsat alarmniveau** på midterdisplayets funktionsvisning for at frakoble bevægelses- og hældingssensorerne midlertidigt.

Dette medfører også, at alarmens bevægelses- og hældingssensorer* deaktiveres.

På midterdisplayet vises derefter **Nedsat alarmniveau**, og blokeret låsestilling deaktiveres midlertidigt ved påfølgende låsning af bilen.

Ved almindelig låsning deaktiveres stikkontakterne direkte, men med den blokerede låsestilling midlertidigt deaktiveret er de aktive i højst 10 minutter efter låsning.

Hvis bilen låses op og låses igen, skal blokeret låsestilling midlertidigt deaktiveres igen.

Ved efterfølgende motorstart nulstilles systemet.

Relaterede oplysninger

- Blokeret låsestilling* (s. 272)
- Alarm* (s. 269)

FØRERSTØTTE

Førerstøttesystemer

Bilen er udstyret med forskellige førerstøttesystemer, der aktivt eller passivt kan hjælpe føreren i forskellige situationer.

Systemet kan eksempelvis hjælpe føreren med at:

- holde en bestemt hastighed
- holde en vis tidsafstand til forankørende køretøj
- forhindre en kollision ved at advare føreren og bremse bilen
- hjælpe føreren med at parkere.

Nogle af systemerne er standardmonterede, mens andre er tilvalg - hvilket alternativ, som gælder, afhænger af markedet.

Relaterede oplysninger

- IntelliSafe - førerstøtte og sikkerhed (s. 33)
- Hastighedsafhængig ratmodstand (s. 276)
- Sving-assistent* (s. 320)
- Elektronisk stabilitetskontrol (s. 277)
- Connected Safety (s. 281)
- Fartbegrænser (s. 286)
- Automatisk fartbegrænser (s. 289)
- Afstandskontrol* (s. 283)
- Fartpilot (s. 292)

- Adaptiv fartpilot* (s. 296)
- Pilot Assist* (s. 305)
- Radarenhed (s. 323)
- Kameraenhed (s. 332)
- City Safety™ (s. 338)
- Rear Collision Warning* (s. 352)
- BLIS* (s. 353)
- Cross Traffic Alert* (s. 357)
- Trafikskilt-information* (s. 361)
- Driver Alert Control (s. 368)
- Vognbaneassistance (s. 370)
- Styreassistance ved kollisionsrisiko (s. 377)
- Parkeringshjælp* (s. 383)
- Parkeringskamera* (s. 389)
- Aktiv parkeringshjælp* (s. 399)

Hastighedsafhængig ratmodstand

Hastighedsafhængig servostyring gør, at ratmodstanden øges i takt med bilens hastighed for at kunne give føreren større vejfølsomhed. På motorveje er styringen fastere. Ved parkering og ved lav hastighed er styringen let og kræver mindre indsats.

OBS



I sjældne situationer kan servostyringen blive for varm og skal midlertidigt køles. I dette tidsrum arbejder servostyringen med nedsat kraft, og det kan opleves som noget tungere at dreje rattet. I så fald vises meddelelsen **Servostyring Assistance midlertidigt nedsat** samt dette symbol på førerdisplayet.

Mens servostyringen fungerer med nedsat kraft, er førerstøttefunktioner og systemer med styreassistance ikke mulige.

ADVARSEL

Hvis temperaturen stiger for meget, kan servostyringen blive tvunget til at slås helt fra. I en sådan situation vises meddelelsen **Fejl i servostyring Stands når det er sikkert** på førerdisplayet kombineret med symbol.

Ændre niveauet for ratmodstand*

Ved anvendelse af køretilstand INDIVIDUAL, kan ratmodstanden justeres.

1. Tryk på **Indstillinger** i midterdisplayets topvisning.
2. Vælg **My Car** → **Køremåder** → **Modstand i rattet**.

Valg af ratmodstand er kun tilgængelig, hvis bilen står stille eller har lav hastighed samt kører lige ud.

Relaterede oplysninger

- Førerstøttesystemer (s. 276)
- Køretilstande (s. 451)

Elektronisk stabilitetskontrol

Elektronisk stabilitetskontrol (ESC¹) hjælper føreren med at undgå udskridning og forbedrer bilens køreegenskaber.



På førerdisplayet vises dette symbol, når systemet griber ind.

Bremseindgreb af systemet kan opleves som en pulserende lyd, og ved gasgivning accelererer bilen muligvis langsommere end forventet.

Systemet består af følgende delfunktioner:

- Stabilitetsfunktion²
- Antiskrid- og trækraftfunktion
- Motorbremsekontrol
- Anhængerstabilisator

ADVARSEL

- Funktionen er en ekstra førerstøtte med det formål at lette kørslen og gøre den sikrere – men den kan dog ikke håndtere alle situationer under alle trafik-, vejr- og vejforhold.
- Føreren rådes til at læse alle afsnit i instruktionsvejledningen om denne funktion for bl.a. at gøre sig bekendt med dens begrænsninger, som føreren skal være klar over, inden funktionen tages i brug.
- Førerstøttefunktioner kan ikke erstatte førerens opmærksomhed og dømmekraft, og denne har altid ansvaret for, at bilen køres på en sikker måde, med passende hastighed, passende afstand til andre køretøjer og i overensstemmelse med gældende færdselsregler og -bestemmelser.

Stabilitetsfunktion²

Funktionen kontrollerer hjulenes driv- og bremsekraft individuelt for at stabilisere bilen.

Antiskrid- og trækraftfunktion

Funktionen er aktiv ved lav fart og bremser de drivhjul, som skrider ud for at yderligere træk-

¹ Electronic Stability Control

² Kaldes også Antiskridfunktion.

- ◀ kraft skal overføres fra drivhjul, som ikke skri-
der.

Funktionen kan også forhindre, at drivhjulene spinner mod vejbanen under acceleration.

Motorbremsekontrol

Motorbremsekontrollen (EDC³) kan forhindre ufrivillig blokering af hjulene, f.eks. efter nedgearing eller motorbremsning ved kørsel i lave gear på glat underlag.

Ufrivillig blokering af hjulene under kørslen kan bl.a. vanskeliggøre førerens mulighed for at styre bilen.

Anhængerstabilisator*⁴

Anhængerstabilisatorens (TSA⁵) funktion er at stabilisere en bil med tilkoblet anhænger i situationer, hvor de to køretøjer er begyndt at slingre.

i OBS

Anhængerstabilisatoren deaktiveres, hvis **ESC Sportmodus** aktiveres.

Relaterede oplysninger

- Førerstøttesystemer (s. 276)
- Aktivering eller deaktivering af sportsfunktion for elektronisk stabilitetskontrol (s. 279)
- Symboler og meddelelser for Elektronisk stabilitetskontrol (s. 280)
- Anhængerstabilisator* (s. 477)

Elektronisk stabilitetskontrol i sport-position

Stabilitetssystemet (ESC⁶) er altid aktiveret - det kan ikke slås fra. Føreren kan dog vælge **ESC Sportmodus**, hvilket giver mulighed for en mere aktiv køreoplevelse.

Når delfunktionen **ESC Sportmodus** er valgt, reduceres indgrebene fra systemet, og bilen tillades at skride mere ud og overlader dermed større kontrol over bilen til føreren end normalt.

Eftersom **ESC Sportmodus** er valgt, kan funktionen betragtes som frakoblet, selv om funktionen i mange tilfælde fortsætter med at hjælpe føreren.

i OBS

Når **ESC Sportmodus** er valgt, er anhængerstabilisatoren (TSA⁷) slået fra.

Med **ESC Sportmodus** opnås mere træk-
kraft, selv om bilen er kørt fast eller ved kørsel på løst underlag – f.eks. sand eller dyb sne.

³ Engine Drag Control

⁴ Anhængerstabilisatoren er inkluderet ved montering af et originalt Volvo-anhængertræk.

⁵ Trailer Stability Assist

⁶ Electronic Stability Control

⁷ Trailer Stability Assist

Relaterede oplysninger

- Elektronisk stabilitetskontrol (s. 277)
- Aktivering eller deaktivering af sportsfunktion for elektronisk stabilitetskontrol (s. 279)
- Anhængerstabilisator* (s. 477)

Aktivering eller deaktivering af sportsfunktion for elektronisk stabilitetskontrol

Stabilitetssystemet (ESC⁸) er altid aktiveret - det kan ikke slås fra. Føreren kan derimod vælge sportsfunktion, hvilket giver mulighed for en mere aktiv køreoplevelse.



Aktivere eller deaktivere funktionen med denne knap i midterdisplayets funktionsvisning.

- GRØN knapindikation - funktionen er aktiveret.
- GRÅ knapindikation - funktionen er deaktiveret.



Aktiveret **ESC Sportmodus** angives på førerdisplayet ved, at dette symbol lyser konstant, indtil funktionen deaktiveres, eller indtil motoren slukkes. Efter næste motorstart er systemet tilbage i normal tilstand igen.

Funktionen **ESC Sportmodus** kan ikke vælges, da en af følgende funktioner er aktiveret:

- Fartbegrænser
- Fartpilot
- Adaptiv fartpilot*

- Pilot Assist*

Relaterede oplysninger

- Elektronisk stabilitetskontrol i sport-position (s. 278)
- Elektronisk stabilitetskontrol (s. 277)





⁸ Electronic Stability Control

* Ekstraudstyr/tilbehør. 279

Symboler og meddelelser for Elektronisk stabilitetskontrol

En række symboler og meddelelser vedrørende elektronisk stabilitetskontrol (ESC⁹)

kan blive vist på førerdisplayet. Her er nogle eksempler.

Symbol	Meddelelse / besked	Betydning
	Konstant lys i ca. to sekunder.	Systemkontrol ved motorstart.
	Blinkende.	Systemet griber ind.
	Konstant lys.	Sportsfunktion er aktiveret. Bemærk! Systemet er ikke slået fra i denne tilstand, det er kun delvist reduceret.
	ESC Midlertidigt fra	Systemet er blevet reduceret midlertidigt pga. for høj bremsetemperatur – funktionen genaktiveres automatisk, når bremsene er afkølet.
	ESC Service påkrævet	Systemet fungerer ikke. Stands bilen på et sikkert sted, sluk motoren, og start den igen.

En tekstmeddelelse kan ryddes ved kortvarigt at trykke på  -knappen midt på knapperne til højre på rattet.

Hvis en meddelelse bliver stående: Kontakt et værksted - vi anbefaler et autoriseret Volvo-værksted.

Relaterede oplysninger

- Elektronisk stabilitetskontrol (s. 277)

⁹ Electronic Stability Control

Connected Safety¹⁰

Connected Safety kommunikerer information mellem ens egen bil og andre køretøjer via internettet¹¹. Funktionen har til formål at gøre føreren bekendt med, at der muligvis er en farlig trafiksituation længere fremme på vejen.

Funktionen Connected Safety kan informere føreren om, at et andet køretøj længere fremme på vejen har aktiveret sine advarselsblinklys eller har registreret glat føre. Information om glat føre udsendes også, hvis ens egen bil registrerer glat føre.

Connected Safety kan hjælpe føreren med følgende:

- Alarm om advarselsblinklys
- Alarm om glat føre

Hvis ens egen bil registrerer glat føre, informeres både bilens fører og førere i andre køretøjer herom via internettet.

I køretøjer med Head-up-display vises advarselssymbolerne for Connected Safety også dér.

i OBS

Connected Safety-kommunikation mellem biler fungerer kun for biler, der er udstyret med funktionen og har den aktiveret.

Alarm om advarselsblinklys

Hvis ens egen bils advarselsblinklys aktiveres, kan information om dette sendes til køretøjer, som nærmer sig ens egen bils position.



Når ens egen bil nærmer sig et køretøj med advarselsblinklys i gang, vises dette symbol på instrumentpanelet.

Når ens egen bil er tæt på køretøjet med advarselsblinklys i gang, fordobles symbolets størrelse.

Alarm om glat føre

Hvis ens egen bil registrerer en forværring i friktionen mellem dækkene og vejoverfladen, sendes information herom til de køretøjer, der nærmer sig ens egen position.



Ved alarm om glatføre vises dette symbol på instrumentpanelet, når et køretøj nærmer sig det glatte vejafsnit, både i ens egen bil og i andre køretøjer, som har modtaget informationen via Connected

Safety.

Når det køretøj, der nærmer sig, er tæt på det glatte vejafsnit, fordobles symbolets størrelse på køretøjets instrumentpanel.

¹⁰ Findes ikke på alle markeder.

¹¹ Ved brug af internettet overføres data (datatrafik), hvilket kan medføre en omkostning.



⚠ ADVARSEL

- Funktionen er en ekstra fører støtte med det formål at lette kørslen og gøre den sikrere – men den kan dog ikke håndtere alle situationer under alle trafik-, vejr- og vejforhold.
- Føreren rådes til at læse alle afsnit i instruktionsvejledningen om denne funktion for bl.a. at gøre sig bekendt med dens begrænsninger, som føreren skal være klar over, inden funktionen tages i brug.
- Førerstøttefunktioner kan ikke erstatte førerens opmærksomhed og dømmekraft, og denne har altid ansvaret for, at bilen køres på en sikker måde, med passende hastighed, passende afstand til andre køretøjer og i overensstemmelse med gældende færdselsregler og -bestemmelser.

Relaterede oplysninger

- Førerstøttesystemer (s. 276)
- Aktivere eller deaktivere Connected Safety (s. 282)
- Begrænsninger for Connected Safety (s. 283)
- Internetforbundet bil* (s. 526)

Aktivere eller deaktivere Connected Safety

For at Connected Safety skal kunne dele information om føre med andre køretøjer, skal funktionen være aktiveret. Hvis deling af information ikke ønskes, kan funktionen deaktiveres.



Aktivere eller deaktivere funktionen med denne knap i midterdisplayets funktionsvisning.

- GRØN knapindikation - funktionen er aktiveret.
- GRÅ knapindikation - funktionen er deaktiveret.

Ved aktivering vises nogle vinduer med vilkår, som skal godkendes af føreren, inden en tilslutning til internettet¹² kan foretages. Det handler fx om, at føreren skal godkende, at data sendes fra bilen med førerens mobiltelefon.

Selvom der ikke er internettilslutning, informerer ens egen bil alligevel føreren om, at den har registreret glat føre. For at Connected Safety skal fungere optimalt, skal ens egen bil være tilsluttet til internettet.

Relaterede oplysninger

- Connected Safety (s. 281)
- Internetforbundet bil* (s. 526)
- Brugervilkår og datadeling (s. 532)
- Begrænsninger for Connected Safety (s. 283)

¹² Ved brug af internettet overføres data (datatrafik), hvilket kan medføre en omkostning.

Begrænsninger for Connected Safety

Information om køretøjer med aktiverede advarselsblinklys eller som har registreret glat føre, kommunikerer ikke altid mellem alle køretøjer i det aktuelle område.

Årsagen kan fx være:

- Ingen eller dårlig internetforbindelse.
- Et køretøj på glat underlag manøvreres for lidt - ved ratbevægelse, acceleration eller bremsning - til at kunne registrere friktion mellem dæk og vejoverflade.
- Et køretøj, der har registreret glat føre eller har aktiveret sine advarselsblinklys, har ikke aktiveret funktionen.
- Et køretøj, der har registreret glat føre eller har aktiveret sine advarselsblinklys, er ikke udstyret med funktionen.
- Hvis GPS eller satellitnavigation ikke fungerer eller er ufuldstændig, kan advarslen udeblive.
- Registrering af glat føre eller aktivering af advarselsblinklys er sket på en mindre vej, der mangler i Volvo Cars database.
- Connected Safety er ikke udbygget på alle markeder og dækker ikke alle områder - en Volvo-forhandler har informationer om aktuelle områder.

ADVARSEL

- Funktionen kan i visse situationer afgive falsk advarsel for glat føre.
- Funktionen opdager ikke altid andre køretøjer med aktiverede advarselsblinklys eller alle vejafsnit med glat kørebane.

Relaterede oplysninger

- Connected Safety (s. 281)
- Internetforbundet bil* (s. 526)

Afstandskontrol*¹³

Funktionen afstandskontrol kan hjælpe med at gøre føreren opmærksom på, at tidsafstanden til et forankørende køretøj er for kort. Det kræves, at bilen er udstyret med et head-up-display* for at kunne vise afstandskontrol.

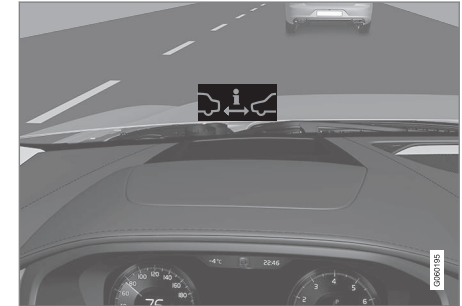

Symbol for afstandskontrol på forruden med head-up-display.

Hvis bilen er udstyret med head-up-display, vises et symbol på forruden, så længe tidsafstanden til det forankørende køretøj er mindre end den forudindstillede værdi. Det forudsætter dog, at funktionen **Vis Førerstøtte** er aktiveret via indstillinger i bilens menusystem.

Afstandskontrollen er aktiv ved hastigheder over 30 km/t (20 mph) og reagerer kun på forankørende køretøjer i samme kørselsret-

¹³ Distance Alert

- ◀◀ ning. For modkørende, langsomtkørende eller stillestående køretøjer gives ingen afstandsinformation.

i OBS

Visuelle advarselssignaler på forruden kan være vanskelige at opdage i stærkt solskin, ved reflekser, ekstreme lyskontraster, brug af solbriller, eller hvis føreren ikke har blikket rettet lige frem.

i OBS

Afstandskontrollen er deaktiveret, når den adaptive fartpilot* eller Pilot Assist* er aktiv.

⚠ ADVARSEL

Afstandskontrollen reagerer kun, hvis tidsafstanden til et forankørende køretøj er kortere end den forudindstillede værdi - din egen bils hastighed påvirkes ikke.

⚠ ADVARSEL

- Funktionen er en ekstra førerstøtte med det formål at lette kørslen og gøre den sikrere – men den kan dog ikke håndtere alle situationer under alle trafik-, vejr- og vejforhold.
- Føreren rådes til at læse alle afsnit i instruktionsvejledningen om denne funktion for bl.a. at gøre sig bekendt med dens begrænsninger, som føreren skal være klar over, inden funktionen tages i brug.
- Førerstøttefunktioner kan ikke erstatte førerens opmærksomhed og dømmekraft, og denne har altid ansvaret for, at bilen køres på en sikker måde, med passende hastighed, passende afstand til andre køretøjer og i overensstemmelse med gældende færdselsregler og -bestemmelser.

Relaterede oplysninger

- Førstehjælpkasse* (s. 590)
- Aktivering eller deaktivering af afstandskontrol (s. 285)
- Begrænsninger for afstandskontrol (s. 285)
- Indstilling af tidsafstand til forankørende køretøj (s. 317)

- Advarsel fra førerstøtte ved kollisionsrisiko (s. 314)
- Head-up-display* (s. 139)

Aktivering eller deaktivering af afstandskontrol¹⁴

Funktionen afstandskontrol kan slås fra. Funktionen findes kun i biler, som kan vise information på forruden med et såkaldt head-up-display*.



Aktivere eller deaktivere funktionen med denne knap i midterdisplayets funktionsvisning.

- GRØN knapindikation - funktionen er aktiveret.
- GRÅ knapindikation - funktionen er deaktiveret.

Afstandskontrol aktiveres automatisk efter hver motorstart.

Relaterede oplysninger

- Afstandskontrol* (s. 283)
- Begrænsninger for afstandskontrol (s. 285)

Begrænsninger for afstandskontrol¹⁵

Afstandskontrol kan have begrænset funktionalitet i visse situationer. Funktionen findes kun i biler, som kan vise information på forruden med et såkaldt head-up-display*.

⚠ ADVARSEL

- Et køretøjs størrelse kan gøre det vanskeligere at opdage det, f.eks. en motorcykel, hvilket kan medføre, at advarslampen tændes på kortere tidsafstand end den indstillede, eller at advarslen midlertidigt udebliver.
- Meget høje hastigheder kan bevirke, at lampen tændes på kortere tidsafstand end den indstillede pga. begrænsninger i radarenhedens rækkevidde.

ⓘ OBS

Funktionen benytter bilens kamera- og radarenheder, som har visse generelle begrænsninger.

Relaterede oplysninger

- Afstandskontrol* (s. 283)
- Begrænsninger for kamera- og radarenhed (s. 333)

¹⁴ Distance Alert

¹⁵ Distance Alert

Fartbegrænser

En fartbegrænser (SL¹⁶) kan sammenlignes med en omvendt fartpilot – føreren regulerer hastigheden med speederen, men forhindres af fartbegrænseren i at komme til at overtræde en forudvalgt/indstillet maksimumshastighed.

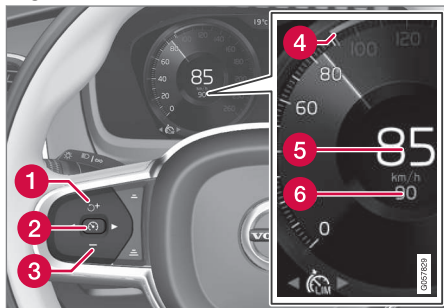

Funktionens knapper og symboler.

- 1 : Aktiverer fartbegrænseren fra standby og genoptager den gemte maksimumshastighed
- 1 : Øger gemt maksimumshastighed
- 2 : **Fra standby** – aktiverer fartbegrænseren og gemmer den aktuelle hastighed
- 2 : **Fra aktiv tilstand** – deaktiverer fartbegrænseren/skifter til standby

- 3 : Reducerer lagret maksimumshastighed
- 4 Markør for gemt maksimal hastighed
- 5 Bilens aktuelle hastighed
- 6 Gemt maksimal hastighed

ADVARSEL

- Funktionen er en ekstra førerstøtte med det formål at lette kørslen og gøre den sikrere – men den kan dog ikke håndtere alle situationer under alle trafik-, vejr- og vejforhold.
- Føreren rådes til at læse alle afsnit i instruktionsvejledningen om denne funktion for bl.a. at gøre sig bekendt med dens begrænsninger, som føreren skal være klar over, inden funktionen tages i brug.
- Førerstøttefunktioner kan ikke erstatte førerens opmærksomhed og dømmekraft, og denne har altid ansvaret for, at bilen køres på en sikker måde, med passende hastighed, passende afstand til andre køretøjer og i overensstemmelse med gældende færdselsregler og -bestemmelser.

Relaterede oplysninger

- Førerstøttesystemer (s. 276)
- Begrænsninger for fartbegrænser (s. 289)
- Valg og aktivering af fartbegrænser (s. 287)
- Deaktivere fartbegrænser (s. 287)
- Midlertidig deaktivering af fartbegrænser (s. 288)
- Indstil gemt hastighed for førerstøtte (s. 316)
- Automatisk fartbegrænser (s. 289)

¹⁶ Speed Limiter

Valg og aktivering af fartbegrænsere

Funktionen Fartbegrænsere (SL¹⁷) skal først vælges og aktiveres, inden hastigheden kan reguleres.

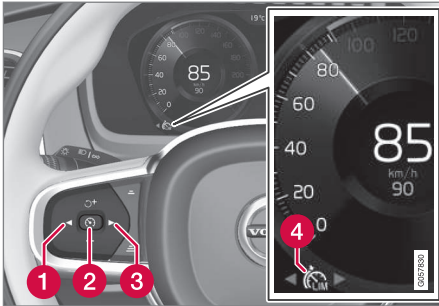

Fartbegrænseren kan først aktiveres efter motorstart. Den lavest mulige maksimumshastighed, der kan gemmes, er 30 km/t (20 mph).

- Tryk på ◀ (1) eller ▶ (3) for at bladre frem til symbolet for fartbegrænseren  (4).
 - > Symbolet er gråt – fartbegrænseren er i standby.

- Når fartbegrænsere er valgt – tryk på ratknop  (2) for at aktivere.
 - > Symbolet er hvidt – fartbegrænsere startes, og aktuell hastighed gemmes som maksimal hastighed.

Relaterede oplysninger

- Fartbegrænsere (s. 286)
- Deaktivere fartbegrænsere (s. 287)
- Midlertidig deaktivering af fartbegrænsere (s. 288)

Deaktivere fartbegrænsere

Fartbegrænseren (SL¹⁸) kan deaktiveres og slukkes.

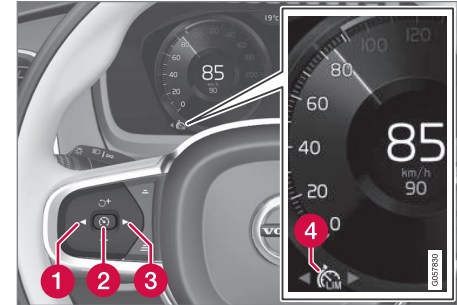

- Tryk på ratknop  (2).
 - > Symbolet og markeringer bliver grå – fartbegrænseren sættes i standby, og føreren kan overskride den indstillede maksimale hastighed.
- Tryk på ratknop ◀ (1) eller ▶ (3) for at skifte til en anden funktion.
 - > Førerdisplayets symbol og markering for fartbegrænsere (4) slukkes, og dermed slettes den lagrede maksimale hastighed.

¹⁷ Speed Limiter

¹⁸ Speed Limiter

◀ Relaterede oplysninger

- Fartbegrænser (s. 286)
- Valg og aktivering af fartbegrænser (s. 287)
- Midlertidig deaktivering af fartbegrænser (s. 288)

Midlertidig deaktivering af fartbegrænser

Fartbegrænseren (SL¹⁹) kan midlertidigt deaktiveres og sættes i standby.

Midlertidig deaktivering med speederen

Fartbegrænsningen kan også midlertidigt deaktiveres og overskrides med speederen, uden at fartbegrænseren først skal sættes i standby. F.eks. for at kunne accelerere bilen hurtigt ud af en situation.

Gør i så fald sådan:

1. Træd speederen helt ned og slip den for at afbryde accelerationen, når den ønskede hastighed er nået.
 - > Fartbegrænseren er i denne stilling stadig aktiveret, og førerdisplayets symbol er derfor HVIDT.
2. Slip speederen helt, når den midlertidige acceleration er afsluttet.
 - > Bilen motorbremses derefter automatisk ned under den sidst gemte maksimale hastighed.

Relaterede oplysninger

- Fartbegrænser (s. 286)
- Valg og aktivering af fartbegrænser (s. 287)

- Deaktivere fartbegrænser (s. 287)

¹⁹ Speed Limiter

Begrænsninger for fartbegrænsere

Fartbegrænseren (SL²⁰) har visse generelle begrænsninger.

Ved kørsel på stejle nedadgående bakker kan fartbegrænserens (SL²¹) bremseeffekt være utilstrækkelig, og den gemte maksimale hastighed kan derfor overskrides. Føreren gøres i så fald opmærksom på dette med meddelelsen **Fartsgænsen overskredet** på førerdisplayet.

OBS

En tekstmeddelelse om overskredet maksimumshastighed aktiveres, når hastigheden overskrides med mindst 3 km/t (ca. 2 mph).

Relaterede oplysninger

- Fartbegrænsere (s. 286)

Automatisk fartbegrænsere

Funktionen Automatisk fartbegrænsere (ASL²²) hjælper føreren med at afpasse bilens maksimumshastighed til den hastighed, der vises på trafikskilte.

Funktionen Fartbegrænsere (SL²³) kan ændres til Automatisk fartbegrænsere (ASL).

Den automatiske fartbegrænsere bruger hastighedsinformation fra funktionen trafikskiltinformation* (RSI²⁴) for automatisk at tilpasse bilens maksimumshastighed.

ADVARSEL

Selvom føreren tydeligt ser hastighedsbegrænsningsskiltet, kan hastighedsinformation fra funktionen trafikskiltinformation* (RSI) til ASL være forkert. I sådanne tilfælde skal føreren selv gribe ind og accelerere henholdsvis bremse bilen til en passende hastighed.

ADVARSEL

- Funktionen er en ekstra førerstøtte med det formål at lette kørslen og gøre den sikrere – men den kan dog ikke håndtere alle situationer under alle trafik-, vej- og vejforhold.
- Føreren rådes til at læse alle afsnit i instruktionsvejledningen om denne funktion for bl.a. at gøre sig bekendt med dens begrænsninger, som føreren skal være klar over, inden funktionen tages i brug.
- Førerstøttefunktioner kan ikke erstatte førerens opmærksomhed og dømmekraft, og denne har altid ansvar for, at bilen køres på en sikker måde, med passende hastighed, passende afstand til andre køretøjer og i overensstemmelse med gældende færdselsregler og -bestemmelser.

²⁰ Speed Limiter

²¹ Speed Limiter



²² Automatic Speed Limiter

²³ Speed Limiter

²⁴ Road Sign Information

◀ Er SL eller ASL aktiv?

Symboler på førerdisplayet viser, hvilken fartbegrænser der er aktiveret:

Symbol	SL	ASL
	✓	✓
 Skiltsymbol efter "70" = ASL er aktiveret.		✓

A HVIDT symbol: Funktionen er aktiveret, GRÅT symbol: Standby.

ASL-symbolet

 Skiltsymbolet (ved siden af den gemte hastighed "70", i midten af speedometeret) kan antage tre farver, der har hver sin betydning:

Skiltsymbols farve	Betydning
Grøngul	ASL er aktiveret
Grå	ASL er sat i standby
Orange	ASL er i midlertidig standby - f.eks. fordi et trafikskilt ikke kunne læses.

Relaterede oplysninger

- Førerstøttesystemer (s. 276)
- Aktivering eller deaktivering af automatisk fartbegrænser (s. 290)
- Ændre tolerance for Automatisk fartbegrænser (s. 291)
- Begrænsninger for Automatisk fartbegrænser (s. 292)
- Fartbegrænser (s. 286)
- Trafikskilt-information* (s. 361)

Aktivering eller deaktivering af automatisk fartbegrænser

Funktionen automatisk fartbegrænser (ASL²⁵) kan aktiveres og deaktiveres som et supplement til fartbegrænseren (SL²⁶).

Aktivering af automatisk fartbegrænser



Aktivér eller deaktivér funktionen med denne knap på midterdisplayets funktionsvisning.

1. > GRØN knapindikering – funktionen er aktiveret, og førerdisplayet viser et skiltesymbol i speedometerets centrum.
2. Tryk på ratknap  .
 - > ASL aktiveres med bilens aktuelle hastighed.

i OBS

- Hvis funktionen automatisk fartbegrænser er aktiveret, vises trafikskiltinformationen* på førerdisplayet, selvom RSI²⁷ ikke er aktiveret.
- For at fjerne trafikskiltinformationen fra førerdisplayet skal **både** automatisk fartbegrænser og RSI deaktiveres.
- Når funktionen Automatisk fartbegrænser er aktiveret, men RSI er deaktiveret, gives ingen advarsler fra RSI. For at modtage advarsler skal RSI også aktiveres.

Deaktivering af automatisk fartbegrænser

Sådan deaktiveres den automatiske fartbegrænser:

- Tryk på knappen på funktionsvisningen.
 - > GRÅ knapindikering – ASL slukkes, og SL aktiveres i stedet.

⚠ ADVARSEL

Bilen følger ikke længere den angivne maksimale hastighed efter skift fra ASL til SL. Bilen følger kun den gemte maksimale hastighed.

Relaterede oplysninger

- Fartbegrænser (s. 286)
- Automatisk fartbegrænser (s. 289)
- Begrænsninger for Automatisk fartbegrænser (s. 292)
- Trafikskilt-information* (s. 361)

Ændre tolerance for Automatisk fartbegrænser

Funktionen automatisk fartbegrænser (ASL²⁸) kan indstilles på forskellige toleranceniveauer. Justering af tolerancen udføres på samme måde som ved håndtering af hastighed for fartbegrænseren.

Hvis bilen følger en skiltet maksimumshastighed på f.eks. 70 km/t (43 mph), kan føreren vælge i stedet at lade bilen køre med 75 km/t (47 mph).

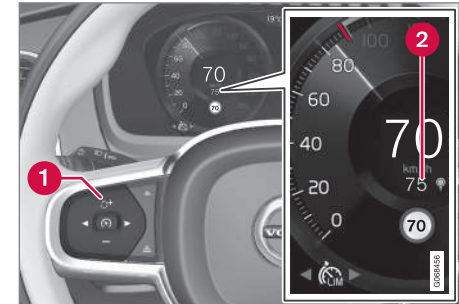

Funktionens knapper og symboler.

²⁵ Automatic Speed Limiter

²⁶ Speed Limiter

²⁷ Road Sign Information – RSI

²⁸ Automatic Speed Limiter

- « – Tryk på ratknappen **+** (1), indtil 70 km/t (43 mph) ændres til 75 km/t (47 mph) i midten af speedometret (2).
 - > Bilen bruger derefter den valgte tolerance på 5 km/t (4 mph), så længe de skilte, der passerer, viser 70 km/t (43 mph).

Tolerancen følges, indtil et trafikskilt med en lavere eller højere hastighed passerer. Så følger bilen i stedet den nye, angivne maksimale hastighed, og tolerancen slettes fra hukommelsen.

i OBS

Den højest mulige tolerance, der kan vælges, er +/- 10 km/t (5 mph).

Relaterede oplysninger

- Automatisk fartbegrænser (s. 289)
- Begrænsninger for Automatisk fartbegrænser (s. 292)
- Trafikskilt-information* (s. 361)

Begrænsninger for Automatisk fartbegrænser

Automatisk hastighedsbegrænsning (ASL²⁹) foregår ved hjælp af hastighedsinformation fra funktionen trafikskiltinformation* (RSI³⁰) – ikke fra de hastighedsbegrænsende trafikskilte, bilen passerer.

Hvis trafikskiltinformation ikke kan fortolke og afgive hastighedsoplysninger til førerstøttesystemerne, sætter det automatisk fartbegrænseren i standby og skifter til almindelig fartbegrænser. Føreren skal i så fald selv gribe ind og bremse ned til den passende hastighed.

Automatisk fartbegrænser bliver aktiveret igen, når trafikskiltinformationen igen kan fortolke og afgive hastighedsoplysninger.

Relaterede oplysninger

- Fartbegrænser (s. 286)
- Automatisk fartbegrænser (s. 289)
- Trafikskilt-information* (s. 361)

Fartpilot

Fartpiloten (CC³¹) hjælper føreren med at holde en konstant hastighed, hvilket kan give en mere afslappet køreoplevelse på motorveje og lange, lige veje med jævn trafikstrøm.

Oversigt

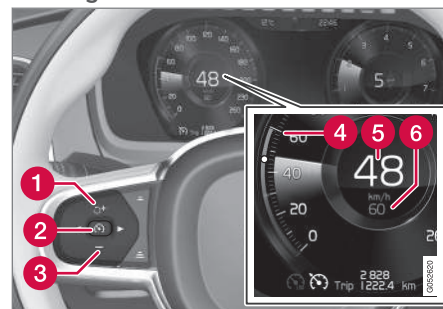

Funktionens knapper og symboler.

- 1 : Aktiverer fartpiloten fra standby og genoptager den gemte hastighed
- 1 : Øger gemt hastighed
- 2 : **Fra standby** - aktiverer fartpiloten og gemmer den aktuelle hastighed
- 2 : **Fra aktiv tilstand** - deaktiverer fartpiloten/skifter fartpiloten til standby

²⁹ Automatic Speed Limiter

³⁰ Road Sign Information – RSI

³¹ Cruise Control

- 3 — : Reducerer lagret hastighed
- 4 Markør for gemt hastighed
- 5 Bilens aktuelle hastighed
- 6 Gemt hastighed

i OBS

Hvis bilen er udstyret med adaptiv fartpilot*(ACC³²), er det muligt at skifte mellem fartpilot og adaptiv fartpilot.

! ADVARSEL

- Funktionen er en ekstra førerstøtte med det formål at lette kørslen og gøre den sikrere – men den kan dog ikke håndtere alle situationer under alle trafik-, vejr- og vejforhold.
- Føreren rådes til at læse alle afsnit i instruktionsvejledningen om denne funktion for bl.a. at gøre sig bekendt med dens begrænsninger, som føreren skal være klar over, inden funktionen tages i brug.
- Førerstøttefunktioner kan ikke erstatte førerens opmærksomhed og dømmekraft, og denne har altid ansvaret for, at bilen køres på en sikker måde, med passende hastighed, passende afstand til andre køretøjer og i overensstemmelse med gældende færdselsregler og -bestemmelser.

Bruge motorbremse i stedet for driftsbremse

Fartpiloten regulerer hastigheden med et reduceret bremseindgreb fra driftsbremsen. Ved kørsel på nedadgående bakker kan det nogle gange være ønskeligt at rulle lidt hurtigere afsted og i stedet lade kun motorbremsen dæmpe accelerationen. Føreren kan derefter

midlertidigt deaktivere fartpilots indgriben af driftsbremse.

Dette gøres som følger:

- Tryk speederen ca. halvvejs ned, og slip pedalen igen.
 - > Fartpiloten frakobler dens automatiske indgriben af driftsbremse, og bremser derefter kun med motorbremsning.

Relaterede oplysninger

- Førerstøttesystemer (s. 276)
- Valg og aktivering af fartpilot (s. 294)
- Deaktivering af fartpilot (s. 294)
- Standby for fartpilot (s. 295)
- Indstil gemt hastighed for førerstøtte (s. 316)
- Skift mellem fartpilot og adaptiv fartpilot* på midterdisplayet (s. 302)

Valg og aktivering af fartpilot

Funktionen Fartpilot (CC³³) skal først vælges og aktiveres for at kunne regulere hastigheden.

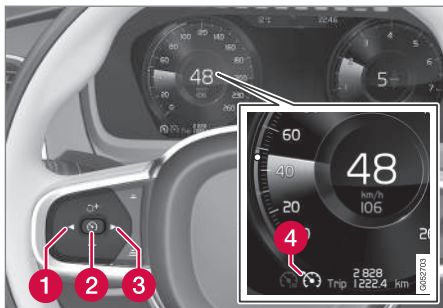

For at kunne starte fartpiloten fra standby skal bilens aktuelle hastighed være mindst 30 km/t (20 mph).

- Tryk på ◀ (1) eller ▶ (3) for at bladre frem til symbolet for fartpilot  (4).
 - > Symbolet er gråt – fartpiloten er i standby.

- Når fartpiloten er valgt - tryk på ratknop  (2) for at aktivere.
 - > Symbolet er hvidt – fartpilot startes, og aktuel hastighed gemmes som maksimal hastighed. Den lavest mulige hastighed, der kan gemmes, er 30 km/t (20 mph).

Genaktivér fartpilot til senest gemte hastighed

- Når fartpiloten er valgt - tryk på ratknop  for at aktivere.
 - > Førerdisplays fartpilotmarkeringer skifter farve fra GRÅ til HVID. Bilen følger igen den sidst gemte hastighed.

ADVARSEL

Der kan ske en markant hastighedsforøgelse, når hastigheden genoptages ved brug af ratknappen .

Relaterede oplysninger

- Fartpilot (s. 292)
- Deaktivering af fartpilot (s. 294)
- Standby for fartpilot (s. 295)

Deaktivering af fartpilot

Fartpiloten (CC³⁴) kan deaktiveres og slukkes.



- Tryk på ratknop  (2).
 - > Symbolet og markeringer bliver grå – fartpiloten sættes i standby.
- Tryk på ratknop ◀ (1) eller ▶ (3) for at skifte til en anden funktion.
 - > Førerdisplays symbol og markering for fartpilot (4) slukkes, og dermed slettes den lagrede maksimale hastighed.

Relaterede oplysninger

- Fartpilot (s. 292)
- Skift mellem fartpilot og adaptiv fartpilot* på midterdisplayet (s. 302)

³³ Cruise Control

³⁴ Cruise Control

- Valg og aktivering af fartpilot (s. 294)
- Standby for fartpilot (s. 295)

Standby for fartpilot

Fartpiloten (CC³⁵) kan deaktiveres og sættes i standby. Dette kan ske på grund af førerens indgreb eller automatisk.

Standby indebærer, at funktionen er valgt på førerdisplayet men ikke aktiveret. Fartpiloten regulerer i så fald ikke hastigheden.

Standby på grund af førerens indgriben

Fartholderen deaktiveres og sættes i beredskabsposition, hvis et af følgende indtræffer.

- Driftsbremsen anvendes.
- Gearvælgeren sættes i position **N**.
- Koblingspedalen holdes nedtrådt længere end 1 minut.
- Føreren holder en højere hastighed end den gemte i længere tid end 1 minut.

Føreren skal derefter selv afpasse hastigheden.

En midlertidig acceleration med speederen, f.eks. ved overhaling, påvirker ikke indstillingen - bilen vender tilbage til den sidst gemte hastighed, når speederen slippes.

Automatisk standby

Automatisk standby kan have følgende årsager:

- hjulene har mistet vejgrebet
- motorens omdrejningstal er for lavt/højt
- bremsetemperaturen bliver for høj
- hastigheden falder til under 30 km/t (20 mph).

Føreren skal derefter selv afpasse hastigheden.

Relaterede oplysninger

- Fartpilot (s. 292)
- Valg og aktivering af fartpilot (s. 294)
- Deaktivering af fartpilot (s. 294)

Adaptiv fartpilot*³⁶

Den adaptive fartpilot (ACC³⁷) hjælper føreren med at holde en jævn hastighed kombineret med en forudindstillet tidsafstand til forankørende køretøjer.

En adaptiv fartpilot kan give en mere afslappende køreoplevelse på lange ture på motorveje og lange lige landeveje i en jævn trafikstrøm.

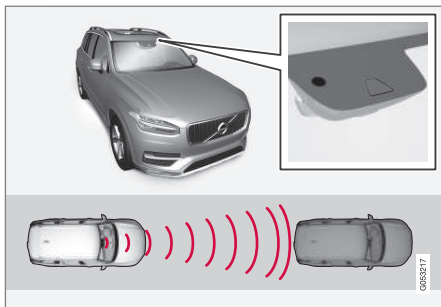

Kamera- og radarenheden måler afstanden til forankørende køretøjer.

Føreren vælger den ønskede hastighed og tidsafstand til det forankørende køretøj. Hvis kamera- og radarenheden registrerer et langsommere køretøj foran bilen, afpasses hastigheden automatisk via den valgte tidsafstand til

køretøjet. Når vejen er fri, begynder bilen igen at køre med den valgte hastighed.

Hvis funktionen støttest ved kørsel i sving* er aktiveret, kan også det påvirke bilens hastighed.

ADVARSEL

- Funktionen er en ekstra førerstøtte med det formål at lette kørslen og gøre den sikrere – men den kan dog ikke håndtere alle situationer under alle trafik-, vejr- og vejforhold.
- Føreren rådes til at læse alle afsnit i instruktionsvejledningen om denne funktion for bl.a. at gøre sig bekendt med dens begrænsninger, som føreren skal være klar over, inden funktionen tages i brug.
- Førerstøttefunktioner kan ikke erstatte førerens opmærksomhed og dømmekraft, og denne har altid ansvaret for, at bilen køres på en sikker måde, med passende hastighed, passende afstand til andre køretøjer og i overensstemmelse med gældende færdselsregler og -bestemmelser.

Den adaptive fartpilot regulerer hastigheden med gasgivning og opbremsninger. Det er normalt, at bremserne afgiver svage lyde, når de bruges til justering af hastigheden.

Den adaptive fartpilot har til opgave at regulere hastigheden blødt. I situationer der kræver hurtig opbremsning, skal føreren selv bremse. Dette gælder ved store hastighedsforskelle, eller hvis et forankørende køretøj bremser kraftigt. På grund af radarenhedens begrænsninger kan en opbremsning komme uventet eller helt udeblive.

Den adaptive fartpilot har til opgave at følge forankørende køretøjer i samme vejbane med en af føreren indstillet tidsafstand. Hvis radarenheden ikke kan se et forankørende køretøj, vil bilen i stedet holde fartpilottens indstillede og gemte hastighed. Dette sker, selvom det forankørende køretøjs hastighed stiger og overstiger den lagrede hastighed.

VIGTIGT

Vedligeholdelse af førerstøttekomponenter må kun udføres på værksted – et autoriseret Volvo-værksted anbefales.

³⁶ Alt efter markedet kan denne funktion være enten standard eller tilvalg.

³⁷ Adaptive Cruise Control

Relaterede oplysninger

- Førerstøttesystemer (s. 276)
- Knapper og displayvisning for adaptiv fartpilot* (s. 297)
- Valg og aktivering af adaptiv fartpilot* (s. 298)
- Begrænsninger for adaptiv fartpilot* (s. 301)
- Symboler og meddelelser for adaptiv fartpilot* (s. 303)
- Advarsel fra førerstøtte ved kollisionsrisiko (s. 314)
- Indstilling af tidsafstand til forankørende køretøj (s. 317)
- Indstil gemt hastighed for førerstøtte (s. 316)
- Automatisk bremsning med førerstøtte (s. 318)
- Skift af mål med førerstøtte (s. 315)
- Overhalingsassistance (s. 322)

Knapper og displayvisning for adaptiv fartpilot*³⁸

En oversigt over hvordan den adaptive fartpilot (ACC³⁹) reguleres med knapperne i rattets venstre side, og hvordan funktionen vises på display.

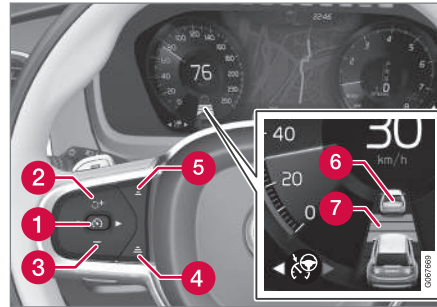

- 1 : **Fra standby** - Aktiverer og lagrer den aktuelle hastighed
- 1 : **Fra aktiv tilstand** - Deaktiverer /skifter til standby
- 2 : Aktiverer funktionen fra standby og genoptager den gemte hastighed
- 2 **+** : Øger gemt hastighed
- 3 **-** : Reducerer lagret hastighed

- 4 : Øger tidsafstanden til forankørende køretøj
- 5 : Mindsker tidsafstanden til forankørende køretøj
- 6 : Indikation af målbil: funktionen har registreret og følger en målbil med forudindstillet tidsafstand
- 7 : Symbol for tidsafstand til forankørende køretøj

Førerdisplay

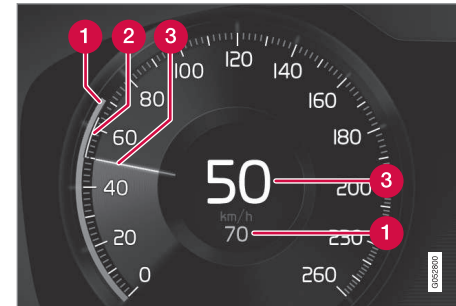

Angivelse af hastigheder.

- 1 : Gemt hastighed
- 2 : Forankørende køretøjs hastighed.
- 3 : Ens egen bils hastighed.

³⁸ Alt efter markedet kan denne funktion være enten standard eller tilvalg.

³⁹ Adaptive Cruise Control

◀ Relaterede oplysninger

- Adaptiv fartpilot* (s. 296)
- Begrænsninger for adaptiv fartpilot* (s. 301)

Valg og aktivering af adaptiv fartpilot⁴⁰

Den adaptive fartpilot (ACC⁴¹) skal først vælges og derefter aktiveres for at kunne regulere hastighed og afstand.

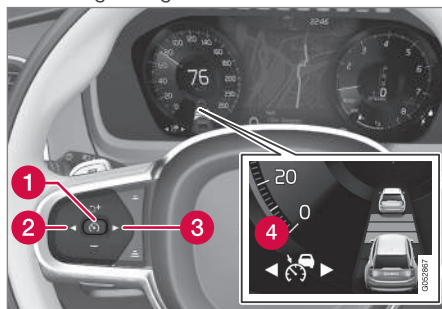

For at kunne starte funktionen er følgende nødvendigt:

- Føreren skal have sikkerhedssele på, og førerdøren skal være lukket.
- Der skal være et forankørende køretøj (mål køretøj) inden for en rimelig afstand, eller den aktuelle hastighed skal være mindst 15 km/t (9 mph).

- Biler med manuel gearkasse: Hastigheden skal være mindst 30 km/t (20 mph).
1. Tryk på ratknap ◀ (2) eller ▶ (3) for at bladre frem til symbolet for adaptiv fartpilot (4).
 - > Symbolet er gråt – den adaptive fartpilot er i standby.
 2. Når fartbegrænser er valgt – tryk på ratknap (1) for at aktivere.
 - > Symbolet er hvidt – fartbegrænser startes, og aktuel hastighed gemmes som maksimal hastighed.

Genaktivering af adaptiv fartpilot til senest gemte hastighed

- Når den adaptive fartpilot er valgt – tryk på ratknap ↻ for at aktivere.
 - > Førerdisplayets fartpilotmarkeringer skifter farve fra GRÅ til HVID. Bilen følger igen den sidst gemte hastighed.

⚠ ADVARSEL

Der kan ske en markant hastighedsforøgelse, når hastigheden genoptages ved brug af ratknappen ↻.

⁴⁰ Alt efter markedet kan denne funktion være enten standard eller tilvalg.

⁴¹ Adaptive Cruise Control

Yderligere markeringer på førerdisplay



Kun når afstandssymbolet viser to biler, reguleres tidsafstanden til forankørende køretøjer af ACC.



Samtidig markeres et hastighedsinterval.

Den høje hastighed er den gemte hastighed, og den lave hastighed er det forankørende køretøjs (målkøretøjs)

hastighed.

Relaterede oplysninger

- Adaptiv fartpilot* (s. 296)
- Deaktivering af adaptiv fartpilot* (s. 299)
- Skift mellem fartpilot og adaptiv fartpilot* på midterdisplayet (s. 302)
- Begrænsninger for adaptiv fartpilot* (s. 301)

Deaktivering af adaptiv fartpilot*⁴²

Den adaptive fartpilot (ACC⁴³) kan deaktiveres og slukkes.

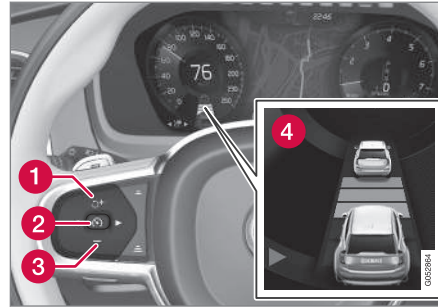

1. Tryk på ratknop (2).
 - > Symbolet og markeringer bliver grå – den adaptive fartpilot sættes i standby. Indikering af tidsafstand samt eventuelt symbol for målbil slukkes.
2. Tryk på ratknop (1) eller (3) for at skifte til en anden funktion.
 - > Førerdisplayets symbol og markering for adaptiv fartpilot (4) slukkes, og dermed slettes den lagrede maksimale hastighed.

ADVARSEL

- Med den adaptive fartpilot i standby skal føreren gribe ind og selv regulere både hastighed og afstand til det forankørende køretøj.
- Når den adaptive fartpilot er i standby, og bilen kommer for tæt på et forankørende køretøj, kan føreren blive advaret om den korte afstand af funktionen afstands kontrol* i stedet.

Relaterede oplysninger

- Adaptiv fartpilot* (s. 296)
- Valg og aktivering af adaptiv fartpilot* (s. 298)
- Skift mellem fartpilot og adaptiv fartpilot* på midterdisplayet (s. 302)
- Begrænsninger for adaptiv fartpilot* (s. 301)

⁴² Alt efter markedet kan denne funktion være enten standard eller tilvalgt.

⁴³ Adaptive Cruise Control

Standby for adaptiv fartpilot*⁴⁴

Den adaptive fartpilot (ACC⁴⁵) kan deaktiveres og sættes i standby. Dette kan ske på grund af førerens indgreb eller automatisk. Standby indebærer, at funktionen er valgt på førerdisplayet men ikke aktiveret. Adaptiv fartpilot regulerer i så fald ikke hastighed eller afstand til forankørende køretøj.

Standby på grund af førerens indgraben

Den adaptive fartholder deaktiveres og sættes i beredskabsposition, hvis et af følgende indtræffer.

- Driftsbremsen anvendes.
- Gearvælgeren sættes i position **N**.
- Føreren holder en højere hastighed end den gemte i længere tid end 1 minut.
- Koblingspedalen er trådt ned i ca. 1 minut - gælder biler med manuel gearkasse.

En midlertidig acceleration med speederen, f.eks. ved overhaling, påvirker ikke indstillingen - bilen vender tilbage til den sidst gemte hastighed, når speederen slippes.

ADVARSEL

- Med den adaptive fartpilot i standby skal føreren gribe ind og selv regulere både hastighed og afstand til det forankørende køretøj.
- Når den adaptive fartpilot er i standby, og bilen kommer for tæt på et forankørende køretøj, kan føreren blive advaret om den korte afstand af funktionen afstandskontrol* i stedet.

Automatisk standby

Den adaptive fartpilot er afhængig af andre systemer, f.eks. stabilitetskontrol/antiudskridning (ESC⁴⁶). Hvis et af disse andre systemer holder op med at fungere, deaktiveres den adaptive fartpilot automatisk.

ADVARSEL

I automatisk standby advares føreren af et lydsignal og en meddelelse på førerdisplayet.

- Føreren skal så selv regulere bilens hastighed, bremse efter behov og holde sikker afstand til andre køretøjer.

Automatisk standby kan have følgende årsager:

- Hastigheden er under 5 km/t (3 mph), og ACC er ikke sikker på, om det forankørende køretøj er et stillestående køretøj eller et objekt, f.eks. et vejbump.
- Hastigheden er under 5 km/t (3 mph), og et forankørende køretøj drejer af, så ACC ikke længere har et køretøj at følge.
- Hastigheden falder under 30 km/t (20 mph) - gælder kun biler med manuel gearkasse.
- føreren åbner døren.
- føreren tager sikkerhedsselen af.
- motorens omdrejningstal er for lavt/højt.
- et eller flere hjul har mistet sit vejgreb.
- bremsernes temperatur er høj.
- parkeringsbremsen aktiveres.
- kamera- og radarenheden er tildækket, f.eks. af sne eller kraftig regn (kamera-linse/radarbølger blokeres).

Relaterede oplysninger

- Adaptiv fartpilot* (s. 296)
- Valg og aktivering af adaptiv fartpilot* (s. 298)

⁴⁴ Alt efter markedet kan denne funktion være enten standard eller tilvalgt.

⁴⁵ Adaptive Cruise Control

⁴⁶ Electronic Stability Control

- Deaktivering af adaptiv fartpilot* (s. 299)
- Begrænsninger for adaptiv fartpilot* (s. 301)

Begrænsninger for adaptiv fartpilot**47

Den Adaptive fartpilot (ACC⁴⁸) kan have begrænset funktionalitet i visse situationer.

Stejle veje og/eller tung last

Bemærk, at den adaptive fartpilot primært er beregnet til brug ved kørsel på plane vejbaner. Funktionen kan have vanskeligt ved at holde den rette afstand til forankørende køretøjer under kørsel ned ad stejle bakker. Vær i givet fald ekstra agtpågivende og klar til at bremse.

Brug ikke den Adaptive fartpilot, hvis bilen har tung last eller en anhænger tilkoblet.

Øvrigt

Køretilstand **Off Road** kan ikke vælges, når den adaptive fartpilot er aktiveret.

ADVARSEL

- Dette er ikke et kollisionsforebyggende system. Det er altid føreren, der har ansvaret og skal gribe ind, hvis systemet ikke opdager et forankørende køretøj.
- Funktionen bremser ikke for mennesker eller dyr, og ikke for små køretøjer som f.eks. cykler og motorcykler. Heller ikke for lave anhængere/trailere, modkørende, langsomme eller stationære køretøjer og genstande.
- Brug ikke funktionen i vanskelige situationer, såsom bytrafik, vejkryds, isglatte veje, meget vand eller sjap på vejbanen, kraftig regn/snefald, dårlig sigtbarhed, snoede veje eller fra- og tilkørsler.

OBS

Funktionen benytter bilens kamera- og radarenheder, som har visse generelle begrænsninger.

⁴⁷ Alt efter markedet kan denne funktion være enten standard eller tilvalg.

⁴⁸ Adaptive Cruise Control

◀◀ Relaterede oplysninger

- Adaptiv fartpilot* (s. 296)
- Begrænsninger for kamera- og radarenhed (s. 333)

Skift mellem fartpilot og adaptiv fartpilot**⁴⁹ på midterdisplayet



Når den almindelige fartpilot (CC⁵⁰) er valgt på førerdisplayet, kan der skiftes til adaptiv fartpilot (ACC⁵¹) på midterdisplayets funktionsvisning.



Aktivere eller deaktivere funktionen med denne knap i midterdisplayets funktionsvisning.

- GRØN knapindikering – adaptiv fartpilot er deaktiveret, og almindelig fartpilot er sat i standby.
- GRÅ knapindikering - almindelig fartpilot er deaktiveret, og adaptiv fartpilot er sat i standby.

Et symbol på førerdisplayet viser, hvilken fartpilot der er aktiveret:

Fartpilot (CC)	Adaptiv fartpilot (ACC)
	

^A HVIDT symbol: Funktionen er aktiveret, GRÅT symbol: Standby

Relaterede oplysninger

- Adaptiv fartpilot* (s. 296)
- Fartpilot (s. 292)

⁴⁹ Alt efter markedet kan denne funktion være enten standard eller tilvalg.

⁵⁰ Cruise Control

⁵¹ Adaptive Cruise Control

Symboler og meddelelser for adaptiv fartpilot*⁵²

Et antal symboler og meddelelser vedrørende den adaptive fartpilot (ACC⁵³) kan vises på førerdisplayet og/eller Head-up-displayet*. I de følgende billedeksempler informerer funktionen trafikskiltinformation* (RSI⁵⁴) om, at den højst tilladte hastighed er 130 km/t (80 mph).

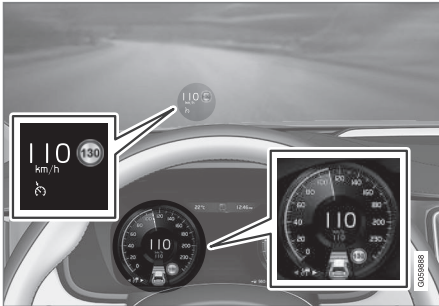

Ovenstående billede viser, at den adaptive fartpilot er indstillet til at holde en fart af 110 km/t (68 mph), og at der ikke er noget forankørende køretøj at følge.

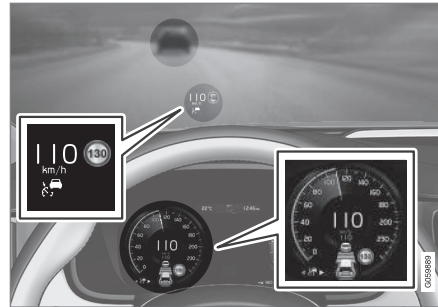





Ovenstående billede viser, at den adaptive fartpilot er indstillet til at holde en fart af 110 km/t (68 mph) og til at følge et forankørende køretøj, der kører med samme hastighed.

⁵² Alt efter markedet kan denne funktion være enten standard eller tilvalg.

⁵³ Adaptive Cruise Control

⁵⁴ Road Sign Information



Symbol	Meddelelse / besked	Betydning
	Symbolet er HVIDT.	Bilen holder den gemte hastighed.
	Adaptive Cruise Contr. Ikke tilgængelig Symbolet er GRÅT.	Den adaptive fartpilot er sat i standby.
	Adaptive Cruise Contr. Service påkrævet Symbolet er GRÅT.	Systemet fungerer ikke, som det skal. Et værksted bør kontaktes. Et autoriseret Volvo-værksted anbefales.
	Forrudesensor Sensor blokeret, se instruktionsbog	Rengør forruden foran kamera- og radarenhedens sensorer.

En tekstmeddelelse kan ryddes ved kortvarigt at trykke på  -knappen midt på knapperne til højre på rattet.

Hvis en meddelelse bliver stående: Kontakt et værksted - vi anbefaler et autoriseret Volvo-værksted.

Relaterede oplysninger

- Adaptiv fartpilot* (s. 296)

Pilot Assist^{*55}

Pilot Assist kan hjælpe føreren med at køre mellem vognbanens sidemarkeringer med styreassistance og at holde en jævn hastighed kombineret med en på forhånd valgt tidsafstand til forankørende køretøjer.

Sådan fungerer Pilot Assist

Funktionen Pilot Assist er primært beregnet til anvendelse på motorveje og lignende store trafikårer, hvor den kan bidrage til en mere bekvem kørsel og en mere afslappet kørselsoplevelse.

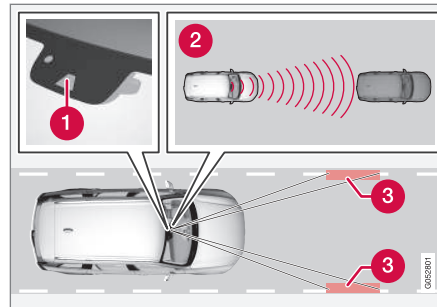

Kamera- og radarenheden måler afstanden til det forankørende køretøj og registrerer sidemarkeringer.

- 1 Kamera- og radarenhed
- 2 Afstandsmåler
- 3 Måler, sidemarkeringer

Føreren vælger den ønskede hastighed og tidsafstand til det forankørende køretøj. Pilot Assist læser afstanden til det forankørende køretøj og vognbanens sidemarkeringer på vejen med kamera- og radarenheden. Den forudindstillede tidsafstand holdes gennem automatisk hastighedstilpasning samtidig med at, styreassistance hjælper med at placere ens egen bil inden for kørebanelen.

Hvis funktionen støtte ved kørsel i sving* er aktiveret, kan også det påvirke bilens hastighed.

Pilot Assist styreassistance baseres på en afvejning af den forankørende køretøjs rute og kørebanelens sidemarkeringer. Føreren kan når som helst ignorere anbefalingen om styring Pilot Assist og styre i en anden retning, f.eks. for at skifte kørebane eller undgå forhindringer på vejen.

Hvis Pilot Assist ikke kan fortolke vognbanen entydigt, f.eks. hvis kamera- og radarenheden ikke kan se vognbanens sidemarkeringer, lukker Pilot Assist midlertidigt for styreassistance, men genoptager den, hvis vognbanen igen kan fortolkes. Funktionerne hastigheds- og afstandsregulering forbliver dog fortsat aktive. Ved midlertidig deaktivering vibrerer rattet let, for at føreren skal blive opmærksom på forandringen.

ADVARSEL

Pilot Assist styreassistance slås automatisk fra og til uden varsel.

⁵⁵ Alt efter markedet kan denne funktion være enten standard eller tilvalgt.

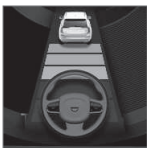

Den aktuelle status for styreassistance vises med ratsymbollets farve:

- GRØNT rat angiver aktiv styreassistance
- GRÅT rat (som på billedet) angiver deaktiveret styreassistance.

ADVARSEL

- Funktionen er en ekstra førerstøtte med det formål at lette kørslen og gøre den sikrere – men den kan dog ikke håndtere alle situationer under alle trafik-, vejr- og vejforhold.
- Føreren rådes til at læse alle afsnit i instruktionsvejledningen om denne funktion for bl.a. at gøre sig bekendt med dens begrænsninger, som føreren skal være klar over, inden funktionen tages i brug.
- Førerstøttefunktioner kan ikke erstatte førerens opmærksomhed og dømmekraft, og denne har altid ansvaret for, at bilen køres på en sikker måde, med passende hastighed, passende afstand til andre køretøjer og i overensstemmelse med gældende færdselsregler og -bestemmelser.

Pilot Assist regulerer hastigheden med gasgivning og opbremsninger. Det er normalt, at bremserne afgiver svage lyde, når de bruges til justering af hastigheden.

Pilot Assist søger at regulere hastigheden på en smidig måde. I situationer der kræver hurtig opbremsning, skal føreren selv bremse. Dette gælder ved store hastighedsforskelle, eller hvis en forankørende bil bremser kraftigt. På grund af kamera- og radarenhedens begrænsninger kan en opbremsning komme uventet eller helt udeblive.

Pilot Assist tilstræber at følge forankørende køretøjer i samme vejbane med en af føreren indstillet tidsafstand. Hvis radarenheden ikke kan se et forankørende køretøj, vil bilen i stedet holde fartpilotens indstillede og gemte hastighed. Dette sker, selvom det forankørende køretøjs hastighed stiger og overstiger den lagrede hastighed.

VIGTIGT

Vedligeholdelse af førerstøttekomponenter må kun udføres på værksted – et autoriseret Volvo-værksted anbefales.

I kurver og når vejen deler sig

Pilot Assist samspiller med føreren, som derfor ikke skal afvente styrehjælp fra Pilot Assist, men altid skal være klar til at øge sin egen styreindsats, navnlig i kurver.

- Når bilen nærmer sig en frakørsel, eller hvis kørebanen deler sig, bør føreren angive mod den ønskede vognbane for at angive ønsket køreretning til Pilot Assist.

Pilot Assist forsøger at holde bilen i midten af vognbanen

Når Pilot Assist hjælper med at styre, forsøger den at placere bilen midt imellem vognbanemarkeringerne, og derfor anbefales det at lade bilen selv finde en god placering, for at få en så jævn køreoplevelse som muligt. Føreren kontrollerer, at bilen placeret på sikker vis på vognbanen og har derfor altid mulighed for at justere positionen ved at øge sin egen styreindsats.

- Hvis Pilot Assist ikke placerer bilen et passende sted på vognbanen, anbefales det at frakoble Pilot Assist eller skifte til adaptiv fartpilot*.

Hænderne på rattet

En forudsætning for at Pilot Assist kan fungere, er at føreren holder hænderne på rattet.



Hvis Pilot Assist registrerer, at føreren ikke holder hænderne på rattet, opfordres føreren efter en tid til aktivt at styre bilen med et symbol og en tekstmeddelelse.

Hvis førerens hænder efter nogle sekunder stadig ikke kan registreres på rattet, gentages

opfordringen til aktivt at styre bilen, suppleret med et akustisk advarselssignal.

Hvis Pilot Assist efter yderligere nogle sekunder ikke kan registrere førerens hænder på rattet, bliver advarselssignalet intensivt, og styrefunktionen afbrydes. Derefter skal Pilot Assist startes igen med ratknappen .

Relaterede oplysninger

- Førerstøttesystemer (s. 276)
- Valg og aktivering af Pilot Assist* (s. 308)
- Begrænsninger for Pilot Assist* (s. 311)
- Knapper og displayvisning for Pilot Assist* (s. 307)
- Symboler og meddelelser for Pilot Assist* (s. 313)
- Indstil gemt hastighed for førerstøtte (s. 316)
- Indstilling af tidsafstand til forankørende køretøj (s. 317)
- Skift af mål med førerstøtte (s. 315)
- Advarsel fra førerstøtte ved kollisionsrisiko (s. 314)
- Automatisk bremsning med førerstøtte (s. 318)
- Overhalingsassistance (s. 322)

Knapper og displayvisning for Pilot Assist*⁵⁶

En oversigt over hvordan Pilot Assist reguleres med knapperne i rattets venstre side, og hvordan funktionen vises på display.

Knapper

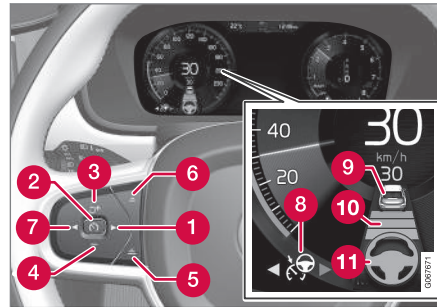

Funktionens knapper og symboler.

- 1 ▶: Skifter fra adaptiv fartpilot* til Pilot Assist
- 2  : **Fra standby** - Aktiverer Pilot Assist og lagrer den aktuelle hastighed
- 2  : **Fra aktiv tilstand** - Deaktiverer Pilot Assist/skifter til standby
- 3  : Aktiverer Pilot Assist fra standby og genoptager den lagrede hastighed og tidsafstand

- 3 + : Øger gemt hastighed
- 4 - : Reducerer lagret hastighed
- 5 Øger tidsafstanden til forankørende køretøj
- 6 Mindsker tidsafstanden til forankørende køretøj
- 7  : Skifter fra Pilot Assist til adaptiv fartpilot
- 8 Funktionssymbol
- 9 Symboler for målbil
- 10 Symbol for tidsafstand til forankørende køretøj
- 11 Symbol for aktiveret/deaktiveret styreassistance

⁵⁶ Alt efter markedet kan denne funktion være enten standard eller tilvalg.

◀ Førerdisplay

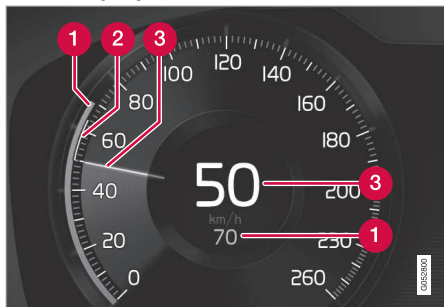

Angivelse af hastigheder.

- 1 Gemt hastighed
- 2 Forankørende køretøjs hastighed
- 3 Ens egen bils hastighed

Relaterede oplysninger

- Pilot Assist* (s. 305)

Valg og aktivering af Pilot Assist*⁵⁷

Pilot Assist skal først vælges og derefter aktiveres for at kunne regulere hastighed, afstand og give styreassistance.

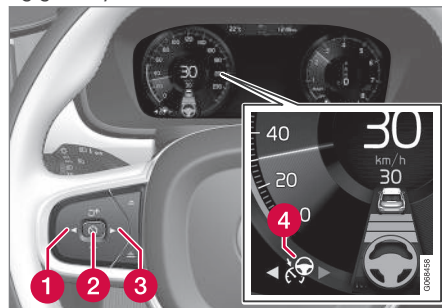

For at kunne starte Pilot Assist er følgende nødvendigt:

- Føreren skal have sikkerhedssele på, og førerdøren skal være lukket.
- Der skal være et forankørende køretøj (målkøretøj) inden for en rimelig afstand, eller den aktuelle hastighed skal være mindst 15 km/t (9 mph).

- Biler med manuel gearkasse: Hastigheden skal være mindst 30 km/t (20 mph).
1. Tryk på ◀ (1) eller ▶ (3) for at bladre frem til symbolet for Pilot Assist (4).
 - > Symbolet er gråt – Pilot Assist er i standby.
 2. Når Pilot Assist er valgt - tryk på ratknop (2) for at aktivere.
 - > Symbolet er hvidt – Pilot Assist startes, og aktuell hastighed gemmes som maksimal hastighed.

Genaktivering af Pilot Assist til senest gemte hastighed

- Når Pilot Assist er valgt - tryk på ratknop (2) for at aktivere.
 - > Førerdisplayets fartpilotmarkeringer skifter farve fra GRÅ til HVID. Bilen følger igen den sidst gemte hastighed.

⚠ ADVARSEL

Der kan ske en markant hastighedsforøgelse, når hastigheden genoptages ved brug af ratknappen (2).

⁵⁷ Alt efter markedet kan denne funktion være enten standard eller tilvalg.

i OBS

Bemærk, at hjælpefunktionen Pilot Assist kun fungerer, når føreren har hænderne på rattet.

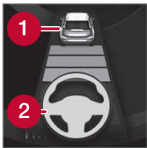
Yderligere markeringer på førerdisplay

Kun når afstandssymbolet viser en bil (1) over ratsymbolet, reguleres tidsafstanden til det forankørende køretøj af Pilot Assist.

Kun når ratsymbolet (2) er skiftet fra GRÅT til GRØNT, er Pilot Assist styreassistance aktiv.



Samtidig markeres et hastighedsinterval.

Den høje hastighed er den gemte hastighed, og den lave hastighed er det forankørende køretøjs (målkøretøjs) hastighed.

Relaterede oplysninger

- Pilot Assist* (s. 305)
- Deaktivering af Pilot Assist* (s. 309)
- Begrænsninger for Pilot Assist* (s. 311)

Deaktivering af Pilot Assist*⁵⁸

Pilot Assist kan deaktiveres og slukkes.

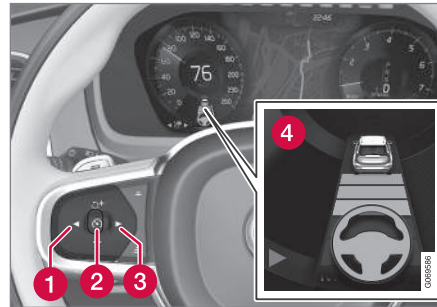

1. Tryk på ratknop (2).
 - > Symbolet og markeringer bliver grå – Pilot Assist sættes i standby. Indikering af tidsafstand samt eventuelt symbol for målbil slukkes.
2. Tryk på ratknop (1) eller (3) for at skifte til en anden funktion.
 - > Førerdisplays symbol og markering for Pilot Assist (4) slukkes, og dermed slettes den lagrede maksimale hastighed.

⚠ ADVARSEL

- Med Pilot Assist i standby skal føreren gribe ind og selv styre samt regulere hastighed og afstand til et eventuelt forankørende køretøj.
- Når Pilot Assist er i standby, og bilen kommer for tæt på et forankørende køretøj, advares føreren i stedet om den korte afstand af funktionen afstands kontrol*.

Relaterede oplysninger

- Adaptiv fartpilot* (s. 296)
- Valg og aktivering af adaptiv fartpilot* (s. 298)
- Skift mellem fartpilot og adaptiv fartpilot* på midterdisplayet (s. 302)
- Begrænsninger for adaptiv fartpilot* (s. 301)
- Midlertidig frakobling af styreassistance med Pilot Assist* (s. 311)

⁵⁸ Alt efter markedet kan denne funktion være enten standard eller tilvalgt.

Standby for Pilot Assist*⁵⁹

Pilot Assist kan deaktiveres og sættes i standby. Dette kan ske på grund af førerens indgreb eller automatisk.

Standby indebærer, at funktionen er valgt på førerdisplayet men ikke aktiveret. Pilot Assist regulerer i så fald ikke hastighed, afstand til forankørende køretøj eller giver styreassistance.

Standby på grund af førerens indgriben

Pilot Assist deaktiveres og sættes i beredskabsposition, hvis et af følgende indtræffer.

- Driftsbremsen anvendes.
- Gearvælgeren sættes i position **N**.
- Afviserne bruges i mere end 1 minut.
- Føreren holder en højere hastighed end den gemte i længere tid end 1 minut.
- Koblingspedalen er trådt ned i ca. 1 minut - gælder biler med manuel gearkasse.

Automatisk standby

Pilot Assist er afhængig af andre systemer, herunder stabilitetskontrol/antiudskridning ESC⁶⁰. Hvis et af disse andre systemer ophører med at fungere, deaktiveres Pilot Assist automatisk.

ADVARSEL

I automatisk standby advares føreren af et lydsignal og en meddelelse på førerdisplayet.

- Føreren skal så selv regulere bilens hastighed, bremse efter behov og holde sikker afstand til andre køretøjer.

Automatisk standby kan fx afhænge af at:

- føreren åbner døren.
- bremsernes temperatur er høj.
- hænderne ikke holdes på rattet.
- parkeringsbremsen aktiveres.
- motorens omdrejningstal er for lavt/højt.
- føreren tager sikkerhedsselen af.
- et eller flere hjul har mistet sit vejgreb.
- kamera- og radarenheden er tildækket, f.eks. af sne eller kraftig regn (kamera-linse/radarbølger blokeres).
- hastigheden er under 5 km/t (3 mph), og Pilot Assist er ikke sikker på, om det forankørende køretøj er et stillestående køretøj eller et objekt, f.eks. et vejbump.
- hastigheden er under 5 km/t (3 mph), og et forankørende køretøj drejer af, så Pilot Assist ikke længere har et køretøj at følge.

- Hastigheden falder under 30 km/t (20 mph) - gælder kun biler med manuel gearkasse.

Relaterede oplysninger

- Pilot Assist* (s. 305)
- Valg og aktivering af Pilot Assist* (s. 308)
- Deaktivering af Pilot Assist* (s. 309)
- Begrænsninger for Pilot Assist* (s. 311)

⁵⁹ Alt efter markedet kan denne funktion være enten standard eller tilvalgt.

⁶⁰ Electronic Stability Control

Midlertidig frakobling af styreassistance med Pilot Assist*⁶¹

Pilot Assist styreassistance kan frakobles midlertidigt og genoptages uden forudgående advarsel.

Når afviserne bruges, slås Pilot Assist styreassistance midlertidigt fra. Når dette ikke længere er tilfældet, aktiveres styreassistenten automatisk igen, hvis vognbanens sidemarkeringer stadig kan registreres.

Hvis Pilot Assist ikke kan aflæse vognbanen entydigt, hvis f.eks. kamera- eller radarenheden ikke ser vognbanens sidemarkeringer, slukker Pilot Assist midlertidigt for styreassistance - funktioner for hastigheds- og afstandsregulering vil stadig være aktive. Styreassistance genoptages, når vognbanen kan aflæses igen. I disse situationer kan føreren blive gjort opmærksom på, at styreassistance deaktiveres midlertidigt, ved en let vibration i rattet.

Relaterede oplysninger

- Pilot Assist* (s. 305)
- Valg og aktivering af Pilot Assist* (s. 308)
- Deaktivering af Pilot Assist* (s. 309)
- Begrænsninger for Pilot Assist* (s. 311)

Begrænsninger for Pilot Assist*⁶²

Pilot Assist kan have begrænset funktionalitet i nogle situationer.

Funktionen Pilot Assist er et hjælpemiddel, der kan lette og hjælpe føreren i mange situationer. Men føreren er til enhver tid fuldt ansvarlig for, at der holdes en sikker afstand til omgivelserne, og at korrekt position i kørebanen er sikret.

ADVARSEL

I visse situationer kan Pilot Assist styreassistance have vanskeligt ved at hjælpe føreren på rette måde eller automatisk slås fra. I givet fald anbefales det, at Pilot Assist ikke bruges. Eksempler på sådanne situationer:

- vognbanemarkeringerne er slidte, mangler eller krydser hinanden.
- vognbaneinddelingen er uklar, f.eks. når vognbanerne opdeles eller flettes, ved frakørsler, eller hvis der er flere sæt vejmarkeringer.
- der er kanter eller andre linjer end vognbanemarkeringer på eller i nærheden af vejbanen, f.eks. kantsten, overgange eller reparationer i vejbanens overflade, kanter på barrierer, vejkanter eller skarpe skygger.
- vognbanen er smal eller buet.
- vognbanen indeholder kroner eller fordybninger.
- det er dårligt vejr med regn, sne, tåge eller sjaap eller nedsat sigtbarhed med

⁶¹ Alt efter markedet kan denne funktion være enten standard eller tilvalgt.

⁶² Alt efter markedet kan denne funktion være enten standard eller tilvalgt.



dårlige lysforhold, modlys, våd vejbane osv.

Føreren skal også være opmærksom på, at Pilot Assist har følgende begrænsninger:

- Høje kantsten, barrierer, midlertidigt opsatte forhindringer (kegler, barrierer osv.) registreres ikke. De kan eventuelt blive registreret forkert som vognbane-markeringer og derved medføre risiko for, at bilen kommer i kontakt med disse forhindringer. Føreren skal selv sikre sig, at bilen har en passende afstand til de pågældende forhindringer.
- Kamera- og radarsensoren har ikke kapacitet til at registrere alle eksisterende genstande og forhindringer i trafikmiljøet, f.eks. huller i vejbanen, stationære forhindringer eller genstande, som helt eller delvist blokerer ruten.
- Pilot Assist "ser" ikke fodgængere, dyr mv.
- Funktionens anbefalede styreindgreb er begrænset i styrke, hvilket betyder, at den ikke altid kan hjælpe føreren med at styre og holde bilen i vognbanen.
- I biler, der er udstyret med Sensus Navigation*, kan funktionen anvende

information fra kortdata, hvilket kan medføre varieret ydeevne.

- Pilot Assist slås fra, hvis servostyringen for hastighedsafhængig ratmodstand arbejder med reduceret effekt - f.eks. ved køling på grund af overophedning.

ADVARSEL

Pilot Assist skal kun anvendes, hvis der er tydelige vognbanestriber på begge sider af vognbanen. Enhver anden brug øger risikoen for kontakt med omgivende forhindringer, som funktionen ikke kan registrere.



ADVARSEL

- Dette er ikke et kollisionsforebyggende system. Det er altid føreren, der har ansvaret og skal gribe ind, hvis systemet ikke opdager et forankørende køretøj.
- Funktionen bremser ikke for mennesker eller dyr, og ikke for små køretøjer som f.eks. cykler og motorcykler. Heller ikke for lave anhængere/trailere, modkørende, langsomme eller stationære køretøjer og genstande.
- Brug ikke funktionen i vanskelige situationer, såsom bytrafik, vejkryds, isglatte veje, meget vand eller sjap på vejbanen, kraftig regn/snefald, dårlig sigtbarhed, snoede veje eller fra- og tilkørsler.

Føreren har altid mulighed for at rette eller justere den aktuelle styreindgriben fra Pilot Assist, og selv dreje knappen til den ønskede position.

Stejle veje og/eller tung last

Bemærk, at Pilot Assist primært er beregnet til brug ved kørsel på plane vejbaner. Funktionen kan have vanskeligt ved at holde den rette afstand til forankørende køretøjer under kørsel ned ad stejle bakker. Vær i givet fald ekstra agtpagivende og klar til at bremse.

Brug ikke Pilot Assist, hvis bilen har tung last eller en anhænger tilkoblet.

i OBS

Pilot Assist kan ikke aktiveres, hvis der tilsluttes en anhænger, cykelholder eller lignende til bilens elektriske system.

Øvrigt

Køretilstanden **Off Road** kan ikke vælges, når Pilot Assist er aktiveret.

i OBS

Funktionen benytter bilens kamera- og radarenheder, som har visse generelle begrænsninger.

Relaterede oplysninger

- Pilot Assist* (s. 305)
- Begrænsninger for kamera- og radarenhed (s. 333)
- Hastighedsafhængig ratmodstand (s. 276)
- Køretilstande (s. 451)

Symboler og meddelelser for Pilot Assist*⁶³

Et antal symboler og meddelelser vedrørende Pilot Assist kan vises på førerdisplayet og/eller head-up-displayet*.

I følgende billedeksempler informerer funktionen trafikskiltinformation (RSI⁶⁴) om, at højst tilladte hastighed er 130 km/t (80 mph).

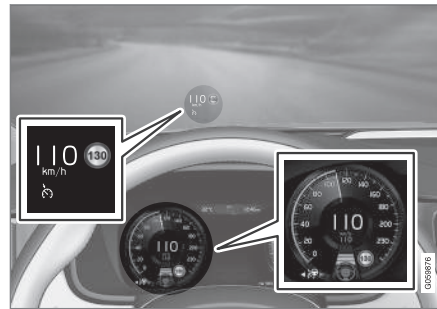

Ovenstående billede viser, at Pilot Assist er indstillet til at holde en fart af 110 km/t (68 mph), og at der ikke er noget forankørende køretøj at følge.

Pilot Assist giver ingen styreassistance, da vognbanens sidemarkeringer ikke kan registreres.

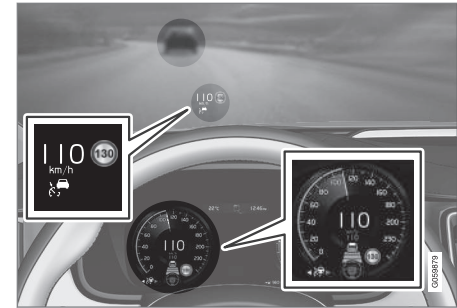

Ovenstående billede viser, at Pilot Assist er indstillet til at holde en fart af 110 km/t (68 mph) og til at følge et forankørende køretøj, der kører med samme hastighed.

Pilot Assist giver ingen styreassistance, da vognbanens sidemarkeringer ikke kan registreres.

⁶³ Alt efter markedet kan denne funktion være enten standard eller tilvalg.

⁶⁴ Road Sign Information

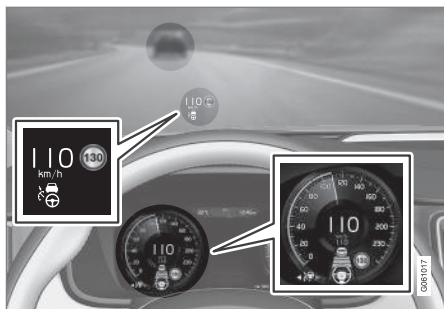

Ovenstående billede viser, at Pilot Assist er indstillet til at holde en fart af 110 km/t (68 mph) og til at følge et forankørende køretøj, der kører med samme hastighed.

Her giver Pilot Assist også styreassistance, da vognbanens sidemarkeringer kan registreres.

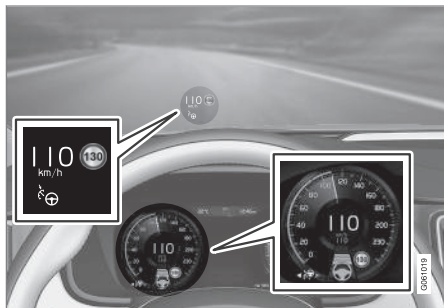

Ovenstående billede viser, at Pilot Assist er indstillet til at holde en fart af 110 km/t (68 mph), og at der ikke er noget forankørende køretøj at følge.

Pilot Assist giver her styreassistance, da vognbanens sidemarkeringer kan registreres.

Relaterede oplysninger

- Pilot Assist* (s. 305)
- Begrænsninger for Pilot Assist* (s. 311)

Advarsel fra førerstøtte ved kollisionsrisiko

Førerstøttesystemerne adaptiv fartpilot* og Pilot Assist* kan advare føreren, hvis afstanden til forankørende køretøj pludselig bliver for kort.

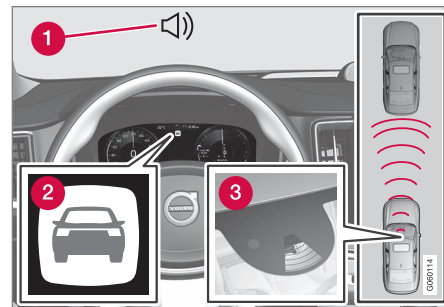

Lyd og symbol for kollisionsadvarsel.

- 1 Akustisk advarselssignal for kollisionsrisiko
- 2 Advarselssymbol for kollisionsrisiko
- 3 Afstandsmåling med kamera- og radarenhed

Adaptiv fartpilot og Pilot Assist bruger ca. 40 % af driftsbremSENS kapacitet. Hvis bilen skal bremses kraftigere, end førerstøtterne har mulighed for, og føreren ikke bremses, aktiveres en advarselsslampe og advarsel-

lyd for at gøre føreren opmærksom på, at omgående indgriben er påkrævet.

ADVARSEL

Førerstøttesystemerne advarer kun om køretøjer, som deres radarenhed har registreret. Derfor kan en advarsel udeblive eller komme med en vis forsinkelse. Vent aldrig på en advarsel, men brem, når det er nødvendigt.

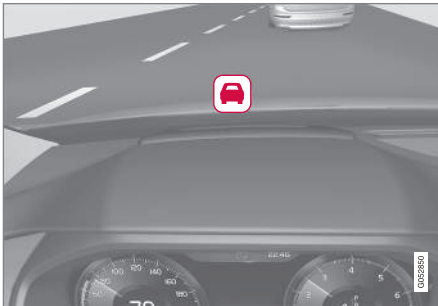

Symbol på forruden for kollisionfare.

Hvis bilen er udstyret med head-up-display*, vises advarslen på forruden med et blinkende symbol.

OBS

Visuelle advarselssignaler på forruden kan være vanskelige at opdage i stærkt solskin, ved reflekser, ekstreme lyskontraster, brug af solbriller, eller hvis føreren ikke har blikket rettet lige frem.

Relaterede oplysninger

- Førerstøttesystemer (s. 276)
- Adaptiv fartpilot* (s. 296)
- Pilot Assist* (s. 305)
- Afstandskontrol* (s. 283)
- Head-up-display* (s. 139)

Skift af mål med førerstøtte

Førerstøtterne adaptiv fartpilot* og Pilot Assist* har i kombination med automatisk gearkasse en funktion for skift af mål ved visse hastigheder.

Skift af mål

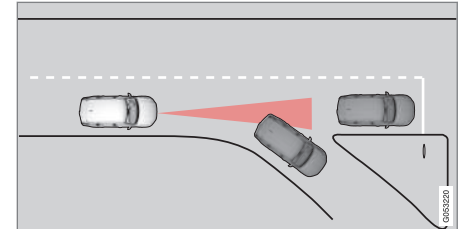

Hvis det forankørende målkøretøj drejer af, kan der være stillestående trafik længere fremme.

Når førerstøtterne følger et andet køretøj ved hastigheder **under** 30 km/t (20 mph) og skifter mål – fra et køretøj der bevæger sig, til et der holder stille – vil førerstøtterne bremse for det stillestående køretøj.



⚠ ADVARSEL

Når førerstøtterne følger et andet køretøj ved hastigheder **over** ca. 30 km/t (20 mph) og skifter mål – fra et bevægeligt til et stillestående køretøj – vil førerstøtterne **ignorere** det stillestående køretøj og i stedet accelerere til den gemte hastighed.

- Føreren skal i så fald selv gribe ind og bremse.

Automatisk standby ved skift af mål

Førerstøtterne slås fra og sættes i standby i følgende situationer:

- når hastigheden er under 5 km/t (3 mph), og førerstøtterne ikke er sikre på, om målobjektet er et stillestående køretøj eller et andet objekt, f.eks. et vejbump.
- når hastigheden er under 5 km/t (3 mph), og et forankørende køretøj drejer af, så førerstøtterne ikke længere har et køretøj at følge.

Relaterede oplysninger

- Førerstøttesystemer (s. 276)
- Adaptiv fartpilot* (s. 296)
- Pilot Assist* (s. 305)

Indstil gemt hastighed for førerstøtte

Du kan indstille gemt hastighed for funktionerne fartbegrænser, fartpilot, adaptiv fartpilot* og Pilot Assist*.

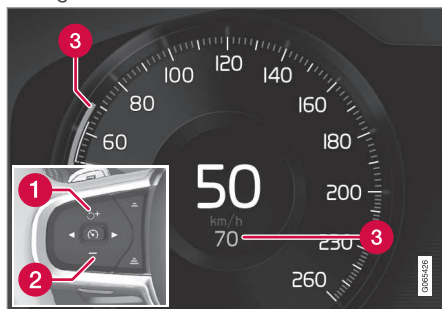

1 + : Øger gemt hastighed.

2 - : Reducerer lagret hastighed.

3 Gemt hastighed.

– Den lagrede hastighed ændres med korte tryk på ratknapperne + (1) eller - (2) eller ved at holde dem trykket ind.

- **Korte tryk:** Hvert tryk ændrer hastigheden i trin a +/- 5 km/t (+/- 5 mph).
- **Tryk og hold:** Slip kontakten, når hastighedsindikatoren (3) markerer ønsket hastighed.

- Det senest foretagne knaptryk lagres i hukommelsen.

Hvis hastigheden øges med speederen inden tryk på ratknap + (1), er det bilens aktuelle hastighed ved trykket på knappen, der gemmes, forudsat at føreren holder foden på speederen, mens der trykkes på knappen.

En midlertidig acceleration med speederen, f.eks. ved overhaling, påvirker ikke indstillingen - bilen vender tilbage til den sidst gemte hastighed, når speederen slippes.

Automatgear

Førerstøttefunktionerne kan følge et andet køretøj ved hastigheder fra stillestående op til 200 km/t (125 mph).

Pilot Assist kan yde styreassistance fra næsten stillestående op til 140 km/t (87 mph).

Bemærk, at den mindste programmerbare hastighed er 30 km/t (20 mph) – selv om den er i stand til at følge et andet køretøj ned til stillestående, kan en lavere hastighed end 30 km/t (20 mph) ikke vælges/gemmes.

Manuel gearkasse

Førerstøttefunktionerne kan følge et andet køretøj ved hastigheder fra 30 km/t (20 mph) op til 200 km/t (125 mph).

Pilot Assist kan yde styreassistance fra 30 km/t (20 mph) op til 140 km/t (87 mph).

Den mindste programmerbare hastighed er 30 km/t (20 mph) – den højeste er 200 km/t (125 mph).

Relaterede oplysninger

- Førerstøttesystemer (s. 276)
- Fartbegrænser (s. 286)
- Fartpilot (s. 292)
- Adaptiv fartpilot* (s. 296)
- Pilot Assist* (s. 305)

Indstilling af tidsafstand til forankørende køretøj

Du kan indstille, hvilken tidsafstand der skal holdes til forankørende køretøj, for funktionerne adaptiv fartpilot*, Pilot Assist* og afstandskontrol*.

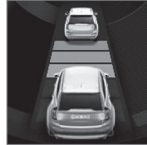

Forskellige tidsafstande til forankørende køretøjer kan vælges og vises på førerdisplayet som 1-5 vandrette streger. Jo flere streger, desto længere tidsafstand. Én streg svarer til ca.

ca. 1 sekund, til forankørende køretøjer, 5 streger svarer til ca. 3 sekunder.

i OBS

Når symbolet på førerdisplayet viser en bil og et rat, følger Pilot Assist et forankørende køretøj med en forudvalgt tidsafstand.

Når der kun vises et rat, er der ingen forankørende køretøjer inden for en rimelig afstand.

i OBS

Når symbolet på førerdisplayet viser to biler, følger ACC forankørende køretøjer med en forudindstillet tidsafstand.

Når kun én bil vises, er der ingen forankørende køretøjer inden for en rimelig afstand.

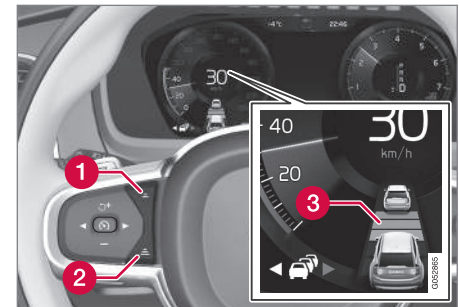

Knapper for tidsafstand.

- 1 Mindske tidsafstand
- 2 Øge tidsafstand
- 3 Afstandsindikering

- Tryk på ratknop (1) eller (2) for at mindske eller øge tidsafstanden.
 - > Afstandsindikeringen (3) viser den aktuelle tidsafstand.



- ◀◀ For at kunne følge den forankørende bil blødt og komfortabelt, tillader den adaptive fartpilot tidsafstanden at variere tydeligt i visse tilfælde. Når afstanden bliver kort ved lav hastighed, øger den adaptive fartpilot tidsafstanden.

OBS

- Jo højere hastighed desto længere bliver afstanden i meter for et givet tidsinterval.
- Brug kun en tidsafstand, som er tilladt ifølge lokale færdselsregler.
- Hvis førerstøtterne ikke lader til at reagere med en hastighedsforøgelse ved aktivering, kan det skyldes, at tidsafstanden til det forankørende køretøj er kortere end den forudvalgte tidsafstand.

ADVARSEL

- Brug kun en tidsafstand, der passer til de aktuelle trafikforhold.
- Føreren bør være klar over, at en kort tidsafstand giver begrænset til at reagere og gribe ind, hvis der opstår en uforudset situation i trafikken.

Relaterede oplysninger

- Førerstøttesystemer (s. 276)
- Adaptiv fartpilot* (s. 296)
- Pilot Assist* (s. 305)
- Afstandskontrol* (s. 283)
- Head-up-display* (s. 139)

Automatisk bremsning med førerstøtte

Førerstøtterne adaptiv fartpilot* og Pilot Assist* har en særlig bremsefunktion i langsom trafik og ved stillestående trafik.

Bremsefunktionen i langsomme køer og ved stillestående

Ved korte stop i forbindelse med krybekørsel i langsom trafik eller ved trafiklys genoptages kørslen automatisk, hvis de korte stop ikke overstiger ca. 3 sekunder - tager det længere tid, før det forankørende køretøj begynder at køre igen, sættes førerstøttefunktionen i standby med automatisk bremsning.

- Funktionen genaktiveres på én af følgende måder:
 - Tryk på ratknap .
 - Træd ned på speederen.
- > Funktionen genoptager efterfølgelse af forankørende køretøj, hvis det begynder at køre fremad inden for ca. 6 sekunder.

ADVARSEL

Der kan ske en markant hastighedsforøgelse, når hastigheden genoptages ved brug af ratknappen .

⚠ ADVARSEL

Førerstøtte advarer kun om forhindringer, som dens radarenhed har registreret. Derfor kan en advarsel udeblive eller komme med en vis forsinkelse.

- Vent aldrig på en advarsel eller indgriben, men brems, når det er nødvendigt.

ⓘ OBS

Førerstøtterne kan holde bilen stille i højst 5 minutter – derefter aktiveres parkeringsbremsen, og funktionen kobles fra.

Før førerstøtterne kan genaktiveres, skal parkeringsbremsen slippes.

Ophør af automatisk bremsning

I nogle situationer afbrydes automatisk bremsning, når bilen holder stille, og funktionen sættes i standby. Det bevirker, at bremserne slippes, og bilen kan begynde at rulle - føreren skal derfor gribe ind og selv bremse for at holde bilen stille.

Det kan ske i følgende situationer:

- føreren sætter foden på bremsepedalen
- parkeringsbremsen trækkes
- gearvælgeren sættes i position **P**, **N** eller **R**
- føreren sætter funktionen i standby.

Automatisk aktivering af parkeringsbremse

I visse situationer aktiveres parkeringsbremsen for fortsat at holde bilen stille.

Det sker, hvis funktionen holder bilen stille med driftsbremsen, og:

- føreren åbner døren eller tager sikkerhedssele af
- funktionen har holdt bilen stille i længere tid end ca. 5 minutter
- bremsene overophedes
- føreren slukker motoren manuelt.

Relaterede oplysninger

- Førerstøttesystemer (s. 276)
- Adaptiv fartpilot* (s. 296)
- Pilot Assist* (s. 305)
- Bremsfunktioner (s. 435)

Køretilstand for førerstøtte

Føreren kan vælge forskellige køremåder for, hvordan førerstøtterne skal holde den forudvalgte tidsafstand til et forankørende køretøj. Valget foretages via køretilstandsvælgeren **DRIVE MODE**.

Vælg en af følgende muligheder:

- **Pure** - Førerstøtterne fokuserer på god brændstoføkonomi, hvilket medfører længere tidsafstand til forankørende køretøjer.
- **Hybrid** - Førerstøtterne fokuserer på at følge den indstillede tidsafstand til et forankørende køretøj så gnidningsløst som muligt.
- **Power** - Førerstøtterne fokuserer på at følge den indstillede tidsafstand til et forankørende køretøj mere direkte, hvilket i visse tilfælde kan medføre kraftigere acceleration og bremsning.

Relaterede oplysninger

- Førerstøttesystemer (s. 276)
- Køretilstande (s. 451)
- Indstilling af tidsafstand til forankørende køretøj (s. 317)

Sving-assistent*⁶⁵

Curve speed assist kan hjælpe føreren med at reducere hastigheden inden skarpere sving, hvis den forvalgte hastighed for førerstøtterne adaptiv fartpilot* eller Pilot Assist* beregnes at være for høj.

Beregningen sker ved hjælp af information fra kortdata i bilens satellitnavigation Sensus Navigation*. Efter at svinget er passeret, genoptager bilen den tidligere forvalgte hastighed.



I forbindelse med at funktionen sænker bilens hastighed, vises dette symbol på førerdisplayet.

Føreren kan når som helst afbryde funktionen ved selv at bremse eller bruge speederen.

⚠ ADVARSEL

- Funktionen er en ekstra førerstøtte med det formål at lette kørslen og gøre den sikrere – men den kan dog ikke håndtere alle situationer under alle trafik-, vejr- og vejforhold.
- Føreren rådes til at læse alle afsnit i instruktionsvejledningen om denne funktion for bl.a. at gøre sig bekendt med dens begrænsninger, som føreren skal være klar over, inden funktionen tages i brug.
- Førerstøttefunktioner kan ikke erstatte førerens opmærksomhed og dømmekraft, og denne har altid ansvaret for, at bilen køres på en sikker måde, med passende hastighed, passende afstand til andre køretøjer og i overensstemmelse med gældende færdselsregler og -bestemmelser.

Køretilstande

Assistance under svingning afhænger af indstillet køretilstand. Hvis valg af køretilstand ikke er mulig, vælger funktionen alternativet **Komfort**. Med alternativet **Dynamisk** tager bilen sving med sportsbetonet karakter og med en noget kraftigere acceleration ud af svingene.

Relaterede oplysninger

- Førerstøttesystemer (s. 276)
- Adaptiv fartpilot* (s. 296)
- Pilot Assist* (s. 305)
- Køretilstande (s. 451)

⁶⁵ Funktionen findes kun på bestemte markeder.

Aktivering eller deaktivering af svingassistent*

Funktionen svingassistent kan aktiveres som tillæg til adaptiv fartpilot* eller Pilot Assist*. Føreren kan også vælge at deaktivere funktionen.



Aktivere eller deaktivere funktionen med denne knap i midterdisplayets funktionsvisning.

- GRØN knapindikation - funktionen er aktiveret.
- GRÅ knapindikation - funktionen er deaktiveret.

Ved efterfølgende motorstart genaktiveres den senest anvendte indstilling, eller også følges indstillinger, der er foretaget i den førerprofil, som er knyttet til den nøgle, der anvendes⁶⁶.

Relaterede oplysninger

- Sving-assistent* (s. 320)
- Begrænsninger for svingassistent* (s. 321)

Begrænsninger for svingassistent*

Svingassistenten kan have begrænset funktionalitet i visse situationer. Funktionen findes kun på bestemte markeder.

Følgende eksempler på begrænsninger bør føreren være opmærksom på.

- Svingassistenten kan have begrænset funktion på mindre veje og i tætbebygget område.
- Ved frakørsler eller i vejkryds kan svingassistenten slukkes midlertidigt.
- Hvis satellitnavigatorens⁶⁷ kortdata ikke er opdateret, kan svingassistenten have begrænset funktionalitet.
- Hvis satellitnavigatoren⁶⁷ ikke har kontakt med satellitsystemet, kan svingassistenten have begrænset funktionalitet.
- På nye eller ombyggede veje kan kortdata være forkerte.
- Ved beregning af passende svinghastighed inkluderes ikke eventuel risiko for reduceret vejgreb som følge af ugunstige vejr- eller vejforhold.

i OBS

Funktionen benytter bilens kamera- og radarenheder, som har visse generelle begrænsninger.

Relaterede oplysninger

- Sving-assistent* (s. 320)
- Begrænsninger for kamera- og radarenhed (s. 333)

⁶⁶ Dette alternativ er markedsafhængig.

⁶⁷ Kun med Volvos satellitnavigatorSensus Navigation* installeret.

Overhalingsassistance

Overhalingsassistance kan hjælpe føreren ved overhaling af andre køretøjer. Funktionen kan benyttes med adaptiv fartpilot* eller Pilot Assist*.

Hvordan overhalingsassistance fungerer

Når adaptiv fartpilot eller Pilot Assist følger et andet køretøj, og føreren markerer en forestående overhaling med afviseren⁶⁸, hjælper systemerne ved at accelerere bilen i forhold til det forankørende køretøj, **inden** førerens egen bil er nået over i overhalingsbanen.

Funktionen forsinker derefter deceleration for at undgå for tidlig opbremsning, når bilen nærmer sig et langsommere køretøj.

Funktionen er aktiveret, indtil det overhalede køretøj er passeret.

ADVARSEL

Bemærk, at denne funktion kan aktiveres i flere situationer end ved overhaling, f.eks. når afviserne bruges til at markere skift af kørebane eller inden frakørsel til en anden vej - bilen vil derefter kortvarigt accelerere.

ADVARSEL

- Funktionen er en ekstra førerstøtte med det formål at lette kørslen og gøre den sikrere – men den kan dog ikke håndtere alle situationer under alle trafik-, vejr- og vejforhold.
- Føreren rådes til at læse alle afsnit i instruktionsvejledningen om denne funktion for bl.a. at gøre sig bekendt med dens begrænsninger, som føreren skal være klar over, inden funktionen tages i brug.
- Førerstøttefunktioner kan ikke erstatte førerens opmærksomhed og dømmekraft, og denne har altid ansvaret for, at bilen køres på en sikker måde, med passende hastighed, passende afstand til andre køretøjer og i overensstemmelse med gældende færdselsregler og -bestemmelser.

Relaterede oplysninger

- Førerstøttesystemer (s. 276)
- Anvende overhalingsassistance (s. 322)
- Adaptiv fartpilot* (s. 296)
- Pilot Assist* (s. 305)

Anvende overhalingsassistance

Overhalingsassistance kan benyttes med adaptiv fartpilot* eller Pilot Assist*. Der er nogle forudsætninger for, at overhalingsassistance skal kunne anvendes.

For at kunne aktivere overhalingsassistance er det nødvendigt, at:

- der er et forankørende køretøj (målkøretøj)
- ens egen bils **aktuelle hastighed** er mindst 70 km/t (43 mph)
- **gemt hastighed** er tilstrækkeligt høj til, at overhaling kan foregå sikkert.

Sådan startes overhalingsassistance:

- Aktiver afviseren.

Anvend venstre afviser i en venstrestyret bil - eller højre i en højrestyret bil.

> Overhalingsassistance startes.

⁶⁸ Kun ved venstreblink i venstrestyret bil henholdsvis blink mod højre i højrestyret bil.

ADVARSEL

Føreren bør være forberedt på, at funktionen i tilfælde af pludseligt ændrede forhold i forbindelse med brug af Overhalingsassistance kan give anledning til uønsket acceleration.

Nogle situationer bør derfor undgås, som f.eks. hvis:

- bilen nærmer sig en frakørsel for at dreje af, i samme retning som overhaling normalt foretages
- et forankørende køretøj sætter farten ned, inden ens egen bil er kommet over i overhalingsbanen
- trafikken i overhalingsbanen sætter farten ned
- en bil til højrekørsel bruges i et land med venstrekørsel (eller omvendt).

Situationer af denne slags undgås ved at sætte den adaptive fartpilot eller Pilot Assist midlertidigt i standby.

Relaterede oplysninger

- Overhalingsassistance (s. 322)
- Adaptiv fartpilot* (s. 296)
- Pilot Assist* (s. 305)
- Standby for adaptiv fartpilot* (s. 300)
- Standby for Pilot Assist* (s. 310)

Radarenhed

Radarenheden anvendes af flere fører støtte-systemer og har til opgave at registrere andre køretøjer.



Radarenhedens placering.

Radarenheden bruges af følgende funktioner:

- Afstandskontrol*
- Adaptiv fartpilot*
- Pilot Assist*
- Vognbaneassistance
- City Safety

Hvis der foretages ændringer af radarenheden, kan den blive ulovlig at bruge.



Relaterede oplysninger

- Førerstøttesystemer (s. 276)
- Begrænsninger for kamera- og radarenhed (s. 333)

- Anbefalet vedligeholdelse for kamera- og radarenhed (s. 337)
- Typegodkendelse for radarenheden (s. 324)



Typegodkendelse for radarenheden

Her finder du typegodkendelse for bilens radarenheder for adaptiv fartpilot* (ACC⁶⁹), Pilot Assist* og BLIS⁷⁰.

Marked	ACC & PA	BLIS	Symbol	Typegodkendelse
Botswana		✓		
Brasilien	✓			Este equipamento opera em caráter secundário, isto é, não tem direito à proteção contra interferência prejudicial, mesmo de estações do mesmo tipo, e não pode causar interferência a sistemas operando em caráter primário. Modelo: L2C0054TR 4122-14-8645 EAN: (01)07897843840855
		✓		Este equipamento não tem direito à proteção contra interferência prejudicial e não pode causar interferência em sistemas devidamente autorizados. 03563-17-05364

⁶⁹ Adaptive Cruise Control

⁷⁰ Blind Spot Information



Marked	ACC & PA	BLIS	Symbol	Typegodkendelse
Europa	✓			<p>Hereby, Delphi Electronics and Safety declares that L2C0054TR / L2C0055TR are in compliance with the essential requirements and other relevant provisions of Directive 2014/53/EU (RED). The original declaration of conformity can be accessed at the following link www.delphi.com/automotive-homologation.</p> <p>Frequency Band: 76GHz – 77GHz</p> <p>Maximum Output Power: 55dBm EIRP</p> <p>The Declaration of Conformity may be consulted at Delphi Electronics & Safety / 2151 E. Lincoln Road / Kokomo, Indiana 46902 USA</p>
		✓		<p>Hereby, Hella KgaA Hueck & Co., declares that RS4 is in compliance with the essential requirements and other relevant provisions of Directive 2014/53/EU.</p> <p>The Declaration of conformity may be consulted at Hella KGaA Hueck & Co., Rixbecker Straße 75/ 59552 Lippstadt, Germany and on the website www.hella.com/vcc.</p> <p>Frequency Band: 24050-24250 MHz</p> <p>Maximum Output Power: 20 dBm EIRP</p>
Forenede Arabiske Emirater (UAE)	✓			<p>Registered No: ER37536/15</p> <p>Dealer No: DA37380/15</p>
		✓		<p>Registered No: ER53878/17</p> <p>Dealer No: DA44932/15</p>
Ghana		✓		NCA Approved: 1R3-1M-7E1-0B7

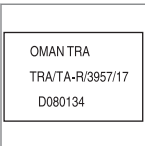

Marked	ACC & PA	BLIS	Symbol	Typegodkendelse
Indonesien	✓			37295/POSTEL/2014 4927
		✓		Certificate number: 50459/SDPPI/2017 Country of origin Germany Certificate number: 53578/SDPPI/2017 Country of origin China PLG ID: 6051
Jamaica		✓		This product contains a Type Approved Module by Jamaica: SMA – “RS4”.
Jordan	✓			Type Approval No.: TRC/LPD/2014/255 Equipment Type: Low Power Device (LPD)
		✓		Type Approval No.: TRC/LPD/2015/3 Equipment Type: Low Power Device (LPD)
Malaysia		✓		CID F 15000578
Marokko	✓			AGREE PAR L'ANRT MAROC NUMÉRO D'AGRÉMENT: MR 9929 ANRT 2014 DATE D'AGRÉMENT: 26/12/2014

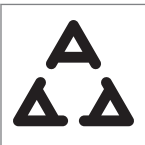

Marked	ACC & PA	BLIS	Symbol	Typegodkendelse
Mexico	✓			IFETEL: RLVDEL215-0299
		✓		Radar de corto alcance RS4 Hella KGaA Hueck & Co IFETEL: RLVHERS17-0286 La operación de este equipo esta sujeta a las siguientes dos condiciones: (1) es posible que este equipo o dispositivo no cause interferencia perjudicial y (2) este equipo o dispositivo debe aceptar cualquier interferencia, incluyendo la que pueda causar su operación no deseada.
Moldova	✓	✓		
Nigeria		✓		Connection and use of this communications equipment is permitted by the Nigerian Communications Commission.
Oman		✓		





Marked	ACC & PA	BLIS	Symbol	Typegodkendelse
Rusland		✓		
Serbien	✓			I011 14
		✓		I011 17
Singapore	✓			DA 105753
		✓		DA 103238
Sydafrika	✓			TA-2014/1824
		✓		TA-2016/3407

Marked	ACC & PA	BLIS	Symbol	Typegodkendelse
Sydkorea	✓			Certification No. MSIP-CMI- DPH-L2C0054TR
		✓		MSIP-CMM-HLA-RS4 이 기기는 업무용(A급) 전자파 적합기기로서 판매자 또는 사용자는 이 점을 주의하시기 바라며, 가정외의 지역에서 사용하는 것을 목적으로 합니다
Taiwan	✓			CCAB15LP0560T3
		✓		CCAB17LP0470T5 警語 經型式認證合格之低功率射頻電機，非經許可，公司、商號或使用者均不得擅自變更頻率、加大功率或變更原設計之特性及功能。低功率射頻電機之使用不得影響飛航安全及干擾合法通信；經發現有干擾現象時，應立即停用，並改善至無干擾時方得繼續使用。前項合法通信，指依電信法規定作業之無線電通信。低功率射頻電機須忍受合法通信或工業、科學及醫療用電波輻射性電機設備之干擾



Marked	ACC & PA	BLIS	Symbol	Typegodkendelse
Ukraine	✓			<p>Delphi цім стверджує, що обладнання RACAM/SRR2 відповідає вимогам Про затвердження Технічного регламенту радіообладнання і телекомунікаційного кінцевого (термінального) обладнання (Постанова КМУ № 679 від 24 червня 2009 р.) Декларація відповідності знаходиться на сайті Delphi за адресою: Delphi.</p> <p>Частотний діапазон: 24,05 – 24,25 ГГц</p> <p>Потужність передачі: 20 дБм (макс.) EIRP</p>
		✓		<p>Цим HELLA GmbH & Co. KGaA заявляє, що радіотехнічне обладнання типу RS4 відповідає Технічному регламенту радіотехнічного обладнання та Директиві 2014/53/ЄС. Повний текст декларації про відповідність доступний за адресою: www.hella.com/vcc</p> <p>Частотний діапазон: 24,05 – 24,25 ГГц</p> <p>Потужність передачі: 20 дБм (макс.) EIRP</p>
Vietnam		✓		
Zambia		✓		

Typegodkendelse for radioudstyr

Marked	Symbol	Typegodkendelse
Europa		Volvo Cars erklærer herved, at alt radioudstyr opfylder de væsentlige krav og andre relevante bestemmelser i direktiv 2014/53/EU.
Japan		R 204-750001 This device is granted pursuant to the Japanese Radio Law and the Japanese Telecommunications Business Law. This device should not be modified (otherwise the granted designation number will become invalid).

Detaljerede oplysninger om typegodkendelse findes på support.volvocars.com.

Relaterede oplysninger

- Radarenhed (s. 323)
- Adaptiv fartpilot* (s. 296)
- Pilot Assist* (s. 305)
- BLIS* (s. 353)

Kameraenhed

Kameraenheden anvendes af en række fører-
støttesystemer og har til opgave at f.eks.
registrere vejens sidemarkeringer eller trafik-
skilte.



Kameraenhedens placering.

Kameraenheden bruges af følgende funk-
tioner:

- Adaptiv fartpilot*
- Pilot Assist*
- Vognbaneassistance*
- Styreassistance ved kollisionsrisiko
- City Safety
- Driver Alert Control*
- Trafikskilt-information*
- Automatisk fjernlys *
- Parkeringshjælp*

Relaterede oplysninger

- Førerstøttesystemer (s. 276)
- Begrænsninger for kamera- og radarenhed (s. 333)
- Anbefalet vedligeholdelse for kamera- og radarenhed (s. 337)

Begrænsninger for kamera- og radarenhed

Kamera- og radarenheden har visse begrænsninger – hvilket også begrænser de funktioner, der anvender enheden. Følgende eksempler på begrænsninger bør føreren være opmærksom på.

Kamera og radar

Blokeret enhed



Det markerede område skal regelmæssigt rengøres og holdes fri for mærkater, genstande, solfilm osv.

Kameraenheden er placeret inden for den øverste del af forruden sammen med bilens radarenhed.

Der må ikke placeres, klistres eller monteres noget på forrudens yder- eller inderside, foran eller omkring kamera- og radarenheden – det kan forstyrre kamera- og radarbaserede funktioner. Det kan betyde, at funktioner reduceres, slås fra helt eller giver forkert funktionsrespons.



Hvis førerdisplayet viser dette symbol samt meddelelsen

"Forrudesensor Sensor blokeret, se instruktionsbøg" indebærer det,

at kamera- og radarenheden ikke kan opdage andre køretøjer, cyklister, fodgængere og større dyr foran bilen, samt at bilens kamera- og radarbaserede funktioner kan forstyrres.

Eksempler på mulige årsager til visning af meddelelsen og forslag til afhjælpning vises i følgende tabel:

Årsag	Afhjælpning
Forrudens flade foran kamera- og radarenheden er snavset eller belagt med is eller sne.	Rengør forrudens flade foran kamera- og radarenheden for snavs, is og sne.
Tæt tåge, kraftig regn eller sne blokerer for radarsignalerne eller kameraets udsyn.	Ingenting. En gang imellem fungerer enheden ikke i kraftig nedbør.





Årsag	Afhjælpning
Vand eller sne fra vejbanen hvirvler op og blokerer for radarsignalerne eller kameraets udsyn.	Ingenting. En gang imellem fungerer enheden ikke, hvis vejbanen er meget våd eller tilsneet.
Der er kommet snavs mellem forrudens inderside og kamera- og radarenheden.	Få et værksted til at rengøre forruden inden for enhedens kabinet. Et autoriseret Volvo-værksted anbefales.
Stærkt modlys	Ingenting. Kameraenheden nulstilles automatisk ved mere gunstige lysforhold.

Høje temperaturer

Ved meget høje temperaturer i kabinen kan kamera- og radarenheden midlertidigt blive slået fra i ca. 15 minutter efter motorstart for at beskytte dens elektronik. Når temperaturen er faldet tilstrækkeligt, genstarter kamera- og radarenheden automatisk.

Beskadiget forrude

i OBS

Manglende afhjælpning kan medføre reduceret ydeevne for de førerstøttesystemer, der bruger kamera- og radarenheden. Det kan betyde, at funktioner reduceres, slås fra helt eller giver forkert funktionsrespons.

For ikke at risikere forkert funktion for de førerstøtter, som anvender radarenheder, gælder desuden følgende:

- Hvis der opstår en revne, en ridse eller et stenslag på forruden foran ét af kamera- og radarenhedens "vinduer" og dækker et areal på ca. 0,5 x 3,0 mm (0,02 x 0,12 in.) eller derover, skal et værksted⁷¹ kontaktes med henblik på udskiftning af forruden.
- Volvo anbefaler, at man **ikke** reparerer revner, ridser eller stenslag i området foran kamera- og radarenheden – i stedet bør hele forruden udskiftes.
- Før udskiftning af forruden kontaktes et værksted⁷¹ for at kontrollere, at den rigtige forrude bestilles og monteres.
- Samme type eller af Volvo godkendte forrudeviskere skal monteres ved udskiftning.
- Ved udskiftning af forruden skal kamera- og radarenheden omkalibreres på et værk-

sted⁷¹ for at sikre, at alle bilens kamera- og radarbaserede systemer fungerer.

Radar

Køretøjs hastighed

Radarenhedens evne til at opdage et forankørende køretøj reduceres kraftigt, hvis det forankørende køretøjs hastighed adskiller sig meget fra ens egen bils hastighed.

⁷¹ Et autoriseret Volvo-værksted anbefales.

Begrænset synsfelt

Radarenheden har et begrænset synsfelt. I nogle situationer registreres et andet køretøj ikke, eller det registreres senere end forventet.

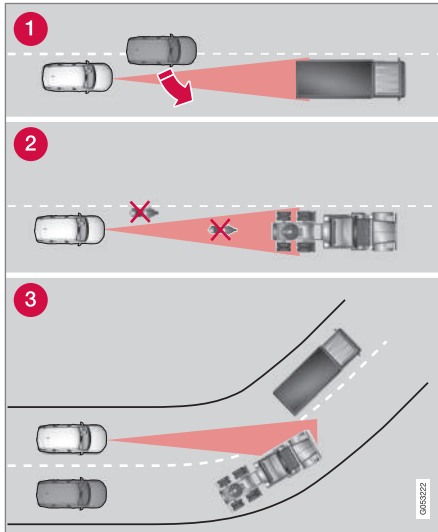

Radarenhedens synsfelt.

- 1 Af og til kan radarenheden registrere køretøjer på kort afstand sent, f.eks. et køretøj

mellem ens egen bil og forankørende køretøjer.

- 2 Små køretøjer, f.eks. motorcykler, eller køretøjer der ikke kører midt i vejbanen, registreres muligvis ikke.
- 3 I sving kan radarenheden registrere forkerte køretøjer eller tabe et registreret køretøj af sigte.

Lave anhængere

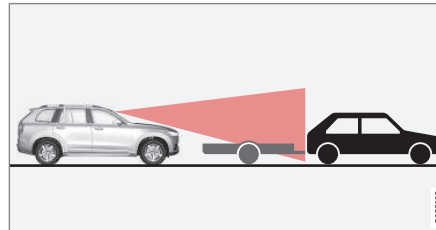

Lav anhænger i radarskygge.

Også lave anhængere kan være svære at opdage for radarenheden eller opdages slet ikke. Føreren skal derfor være ekstra opmærksom ved kørsel bag lave anhængere, når den adaptive fartpilot* eller Pilot Assist* er aktiveret.

Kamera

Nedsat sigt

Kameraer har begrænsninger, der ligner det menneskelige øjes, dvs. de kan "se" dårligere f.eks. i kraftigt snefald eller regn, i tæt tåge

eller i kraftige støvskyer eller snefygning. Under sådanne forhold kan kameraafhængige funktioner reduceres kraftigt eller midlertidigt ophøre.

Stærkt modlys, reflekser fra kørebanen, sne- eller isbelagt vejbane, snavset vejbane eller utydelige sidemarkeringer af kørebanen kan kraftigt reducere funktionen, når kameraet bruges til at aflæse kørebanen, registrere fodgængere, cyklister, større dyr og andre køretøjer.



◀◀ Parkeringskamera*

Blinde sektorer

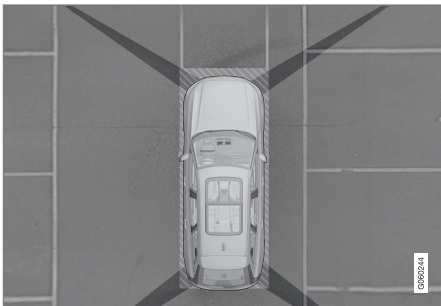

Der er "blinde" sektorer mellem kameraernes synsfelter.

I parkeringshjælpkameraets 360°-visning* kan forhindringer/genstande "forsvinde" i mellemrummene mellem de enkelte kameraer.

⚠ ADVARSEL

Vær opmærksom på, at selvom det ser ud som om, at kun en forholdsvis lille del af billedet er tilsløret, kan det bevirke, at et forholdsvis stort område er skjult, og at en eventuel forhindring derfor ikke opdages, før bilen er meget tættere på den.

Defekt kamera



Hvis en kamerasektor er sort og indeholder dette symbol, betyder det, at dette kamera ikke fungerer.

På nedenstående illustration vises et eksempel.



Bilens venstre kamera fungerer ikke.

En sort kamerasektor vises også i følgende tilfælde, men i givet fald **uden** symbol for defekt kamera:

- Åben dør
- Åben bagklap
- Indfældet sidespejl.

Lysforhold

Kamerabilledet justeres automatisk efter lysforholdene. Det gør, at billedet kan variere

noget i lysstyrke og kvalitet. Dårlige lysforhold kan resultere i ringere billedkvalitet.

Parkeringskamera bag

⚠ ADVARSEL



Vær ekstra opmærksom under bakning, da dette symbol vises, når der er tilkoblet en anhænger, en cykelholder eller lignende med elektrisk tilslutning til bilen.

Symbolet angiver, at parkeringshjælpsensorerne bagpå er **deaktiveret** og derfor ikke kan advare mod eventuelle forhindringer.

i OBS

Cykelholder eller andet tilbehør monteret bag på bilen kan dække for kameraets sigt.

Relaterede oplysninger

- Kameraenhed (s. 332)
- Radarenhed (s. 323)
- Anbefalet vedligeholdelse for kamera- og radarenhed (s. 337)
- Parkeringskamera* (s. 389)

Anbefalet vedligeholdelse for kamera- og radarenhed

For at kamera- og radarenhed skal fungere korrekt, skal de holdes rene for snavs, is og sne, og regelmæssigt rengøres med vand og bilshampoo.

i OBS

Snavs, is og sne, der dækker sensorerne, kan give anledning til falske advarselssignaler, reduceret eller ingen funktion.

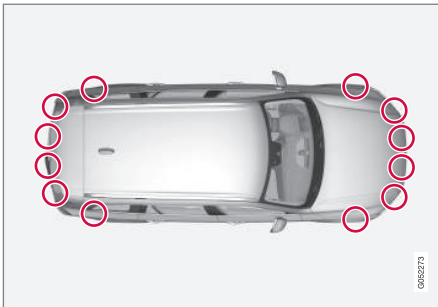

Parkeringsensorernes placering.

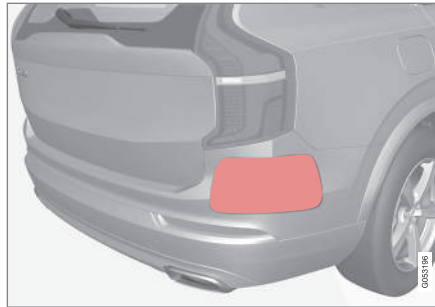

Placering af bageste radarenheder. Hold den markerede overflade ren – både i bilens venstre og højre side.

- For bedst mulige funktion er det vigtigt, at overfladerne foran sensorerne holdes rene.
- Sæt ikke genstande, tape eller mærkater inden for sensorernes overflade.
- Rengør kameralinserne regelmæssigt med lunkent vand og bilshampoo. Vær forsigtig, så linsen ikke bliver ridset.

i VIGTIGT

Vedligeholdelse af førerstøttekomponenter må kun udføres på værksted – et autoriseret Volvo-værksted anbefales.

Relaterede oplysninger

- Kameraenhed (s. 332)
- Radarenhed (s. 323)

- Begrænsninger for kamera- og radarenhed (s. 333)
- Parkeringskamera* (s. 389)

City Safety™

City Safety⁷² kan påkalde førerens opmærksomhed ved hjælp af lys-, lyd- og bremseimpulsadvarsler for at hjælpe føreren med at opdage fodgængere, cyklister, større dyr og køretøjer, der pludseligt dukker op.



Kamera- og radarenhedens placering.

City Safety kan hjælpe med at forhindre en kollision eller nedsætte kollisionshastigheden.

City Safety er et hjælpemiddel, der advarer føreren i tilfælde af fare for at påkøre en fodgænger, større dyr, en cyklist eller et køretøj.

Funktionen City Safety kan hjælpe føreren med at undgå en kollision, f.eks. ved kørsel i køer, hvor ændringer i den forankørende trafik sammen med uopmærksomhed kan føre til en episode.

Funktionen hjælper føreren ved at bremse bilen automatisk ved overhængende fare for kollision, hvis føreren ikke reagerer i tide ved at bremse og/eller styre udenom.

City Safety aktiverer en kort, kraftig bremsning og standser i normale tilfælde bilen lige bag ved forankørende køretøjer.

City Safety aktiveres i situationer, hvor føreren egentlig burde være begyndt at bremse betydeligt tidligere, hvorfor funktionen ikke vil kunne hjælpe føreren i alle situationer.

City Safety er indrettet til at aktiveres så sent som muligt for at undgå unødigt indgriben. Automatisk nedbremsning sker først efter eller i forbindelse med kollisionsadvarslen.

Førere eller passagerer mærker normalt kun noget til City Safety, hvis der opstår en situation, som er meget nær en kollision.

⚠ ADVARSEL

- Funktionen er en ekstra førerstøtte med det formål at lette kørslen og gøre den sikrere – men den kan dog ikke håndtere alle situationer under alle trafik-, vej- og vejforhold.
- Føreren rådes til at læse alle afsnit i instruktionsvejledningen om denne funktion for bl.a. at gøre sig bekendt med dens begrænsninger, som føreren skal være klar over, inden funktionen tages i brug.
- Førerstøttefunktioner kan ikke erstatte førerens opmærksomhed og dømmekraft, og denne har altid ansvaret for, at bilen køres på en sikker måde, med passende hastighed, passende afstand til andre køretøjer og i overensstemmelse med gældende færdselsregler og -bestemmelser.

Relaterede oplysninger

- Førerstøttesystemer (s. 276)
- Delfunktioner for City Safety (s. 339)
- Indstilling af advarselsafstand for City Safety (s. 341)
- Registrering af forhindring med City Safety (s. 342)

⁷² Funktionen er ikke tilgængelig på alle markeder.

- City Safety bremser for modkørende køretøj (s. 347)
- Automatisk bremsning ved forhindret undvigemanøvre med City Safety (s. 346)
- City Safety i krydsende trafik (s. 344)
- City Safety styreassistance ved undvigemanøvrer (s. 346)
- Begrænsninger for City Safety (s. 348)
- Meddelelser for City Safety (s. 351)

Delfunktioner for City Safety

City Safety⁷³ kan hjælpe føreren med at undgå en kollision med et køretøj, en cyklist, en fodgænger eller et større dyr foran bilen ved at reducere bilens hastighed med den automatiske bremsefunktion.

Hvis hastighedsforskellen er større end angivet nedenfor, kan City Safetys automatiske bremsefunktion ikke forhindre en kollision, men derimod mindske konsekvensen af den.

Køretøj

For et forankørende køretøj kan City Safety reducere hastigheden med op til 60 km/t (37 mph).

Cyklist

For en cyklist kan City Safety reducere hastigheden med op til 50 km/t (30 mph).

Fodgænger

For en fodgænger kan City Safety reducere hastigheden med op til 45 km/t (28 mph).

Større dyr

Hvis der er risiko for en kollision med et stort dyr, kan City Safety reducere bilens hastighed med op til 15 km/t (9 mph).

Bremsefunktionen for større dyr er først og fremmest beregnet til at mindske kollisionskraften ved højere hastigheder og er mest effektiv ved hastigheder over 70 km/t

(43 mph), men mindre effektiv ved lavere hastigheder.

Delfunktioner for City Safety

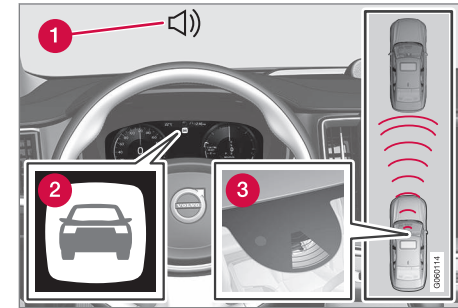

Oversigt over funktioner.

- 1 Akustisk advarselssignal for kollisionsrisiko
- 2 Advarselssymbol for kollisionsrisiko
- 3 Afstandsmåling med kamera- og radarenhed

City Safety udfører tre trin i denne rækkefølge:

1. Kollisionsadvarsel
2. Bremseassistance
3. Automatisk bremsning

I det følgende forklares, hvad der sker på de tre trin:

⁷³ Funktionen er ikke tilgængelig på alle markeder.

1 - Kollisionsadvarsel

Først advares føreren om en nært forestående kollision.

Hvis bilen er udstyret med head-up-display*, vises advarslen på forruden med et blinkende symbol.

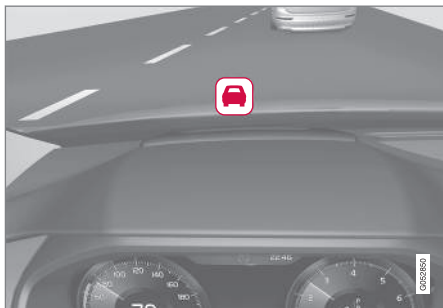

Symbol på forruden for kollisionsfare.

i OBS

Visuelle advarselssignaler på forruden kan være vanskelige at opdage i stærkt solskin, ved reflekser, ekstreme lyskontraster, brug af solbriller, eller hvis føreren ikke har blikket rettet lige frem.

City Safety kan opdage fodgængere, cyklister og køretøjer, der er stillestående eller bevæger sig i samme retning som ens egen bil og befinder sig forude. City Safety kan også regi-

strere fodgængere, cyklister og store dyr, der krydser vejen foran bilen.

Ved risiko for kollision med en fodgænger, større dyr, cyklist eller et køretøj påkaldes førerens opmærksomhed med en lys-, lyd- og bremseimpulsadvarsel. Ved lavere hastigheder kraftig føreropbremsning eller aktivering af gaspedalen udebliver bremseimpuls-advarslen. Pulseringernes intensitet i bremsepedalen varierer alt efter bilens hastighed.

2 - Bremseassistance

Hvis kollisionsrisikoen er øget yderligere efter kollisionsadvarslen, aktiveres bremseassistan-
cen.

Bremseassistan-
cen styrker førerens opbremsning, hvis systemet bedømmer, at bremsningen ikke er tilstrækkelig til at undgå en kollision.

3 - Automatisk bremsning

I det sidste trin aktiveres den automatiske bremsefunktion.

Hvis føreren i denne situation endnu ikke har begyndt en undvigemanøvre, og der er overhængende kollisionsrisiko, træder den automatiske bremsefunktion til - det sker, uanset om føreren bremses eller ej. Bremsning sker så med fuld bremsekraft for at reducere kollisionshastigheden eller med begrænset bremsekraft, hvis det er tilstrækkeligt til at undgå en kollision.

I forbindelse med at den automatiske bremsefunktion aktiveres, kan selestrammere aktiveres.

Automatisk bremsning kan for visse situationer påbegynde bremseindgreb med en lettere bremsning for derefter at gå over til fuld bremsevirkning.

Når City Safety har forhindret en kollision med et stationært objekt, bilen bliver stående og afventer aktiv handling fra føreren. Hvis bilen bremses op for et langsommere forankørende køretøj, sænkes farten til den samme hastighed, som det forankørende køretøj holder.

i OBS

På en bil med manuel gearkasse standser motoren, når bilen er standset af den automatiske bremsefunktion, hvis føreren ikke forinden når at træde koblingspedalen ned.

Et igangværende bremseindgreb kan altid afbrydes, ved at føreren trykker hårdt på speederen.

i OBS

Når City Safety bremses, tændes bremselysene.

Når City Safety aktiveres og bremses, viser førerdisplayet en tekstmeddelelse om, at funktionen er/har været aktiveret.

ADVARSEL

City Safety må ikke anvendes til at ændre førerens køremåde - føreren må ikke udelukkende forlade sig på City Safety til at bremse bilen.

Relaterede oplysninger

- City Safety™ (s. 338)
- City Safety i krydsende trafik (s. 344)
- City Safety bremses for modkørende køretøj (s. 347)
- Begrænsninger for City Safety (s. 348)
- Head-up-display* (s. 139)
- Selestrammere (s. 50)

Indstilling af advarselsafstand for City Safety

City Safety⁷⁴ er ganske vist altid aktiveret, men føreren har mulighed for at vælge advarselsafstand for funktionen.

OBS

Funktionen City Safety kan ikke slås fra. Den aktiveres automatisk ved motorstart/eldrift og er derefter slået til, indtil motoren/eldriften slås fra.

Advarselsafstanden bestemmer systemets følsomhed og regulerer den afstand, som lys-, lyd- og bremseimpuls-advarslen skal udløses på.

Sådan vælges advarselsafstand:

1. Vælg **Indstillinger** → **My Car** → **IntelliSafe** på midterdisplayets topvisning.
2. Under **City Safety-advarsel**, vælg **Sent**, **Normal** eller **Tidligt** for at indstille den ønskede advarselsafstand.

Hvis indstillingen **Tidligt** giver for mange advarsler, hvilket i visse situationer kan være irriterende, kan advarselsafstanden **Normal** eller **Sent** vælges i stedet.

Når advarsler opleves som for hyppige og forstyrrende, kan advarselsafstanden reduceres.

⁷⁴ Funktionen er ikke tilgængelig på alle markeder.





⚠ ADVARSEL

- Intet automatisk system kan garantere 100 % korrekt funktion i alle situationer. Prøv derfor aldrig City Safety mod mennesker, dyr eller køretøjer, da det kan forårsage alvorlige skader og livsfare.
- City Safety advarer føreren, når der er fare for sammenstød, men funktionen kan ikke forkorte førerens reaktionstid.
- Selv om advarselsafstanden er indstillet til **Tidligt**, kan advarsler i nogle situationer opfattes som sene - f.eks. ved store hastighedsforskelle, eller hvis et forankørende køretøj pludselig bremses kraftigt.
- Med en advarselsafstand indstillet til **Tidligt** kommer advarslerne med længere forspring. Dette kan medføre, at advarslerne kommer oftere end ved advarselsafstanden **Normal**, men anbefales, da det kan gøre City Safety mere effektivt.

ⓘ OBS

Advarsel med retningsviserne for Rear Collision Warning* deaktiveres, hvis advarselsafstanden for kollisionsadvarsel i funktionen City Safety er indstillet til det laveste niveau "Sent"/>

Funktionerne med selestrammere og bremsning er dog stadig aktiverede.

Relaterede oplysninger

- City Safety™ (s. 338)
- Begrænsninger for City Safety (s. 348)
- Rear Collision Warning* (s. 352)

Registrering af forhindring med City Safety

City Safety⁷⁵ kan hjælpe føreren med at opdage køretøjer, cyklister, større dyr og fodgængere.

Køretøj

City Safety registrerer de fleste køretøjer, som står stille eller bevæger sig i samme retning som ens egen bil. Funktionen kan også i visse tilfælde registrere modkørende køretøjer og krydsende trafik.

For at City Safety skal kunne registrere et køretøj i mørke, skal dets for- og baglygter fungere og lyse klart.

Cyklister

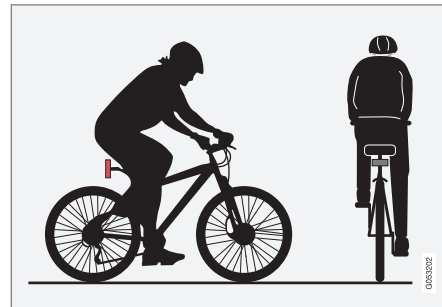

Eksempler på, hvad City Safety fortolker som cyklist – med tydelig krops- og cykelkontur.

⁷⁵ Funktionen er ikke tilgængelig på alle markeder.

For at systemet skal fungere godt, skal den systemfunktion, der identificerer en cyklist, have så entydig information om krops- og cykelkontur som muligt. Det forudsætter mulighed for at identificere cykel, hoved, arme, skuldre, ben, over- og underkrop i kombination med et normalt menneskeligt bevægelsesmønster.

Hvis store dele af cyklistens krop og cykel ikke er synlige for funktionens kamera, kan systemet ikke registrere en cyklist.

For at funktionen skal kunne registrere en cyklist, skal cyklisten være voksen og sidde på en cykel beregnet for voksne.

⚠ ADVARSEL

City Safety er en ekstra førerstøtte, men kan ikke registrere alle cyklister i alle situationer. Systemet kan f.eks. ikke se:

- delvist skjulte cyklister.
- cyklister, hvis kontrasten til baggrunden er ringe. Advarsel og bremseindgreb kan i så fald komme for sent eller helt udeblive.
- cyklister i tøj, der skjuler kroppens konturer.
- cykler belæsset med større genstande.

Føreren er altid ansvarlig for, at køretøjet køres på rette måde og med sikkerhedsafstand afpasset efter hastigheden.

Fodgænger

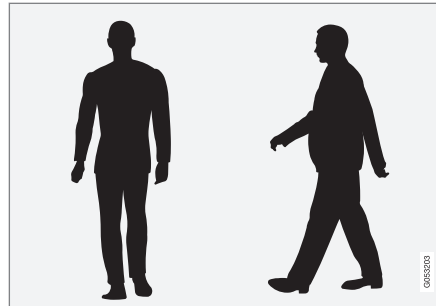

Eksempler på, hvad systemet betragter som fodgængere med en tydelig kropskontur.

For at systemet skal fungere godt, skal den systemfunktion, der identificerer en fodgænger have så entydig information om kropskontur som muligt. Det forudsætter mulighed for at identificere cykel, hoved, arme, skuldre, ben, over- og underkrop i kombination med et normalt menneskeligt bevægelsesmønster.

For at en fodgænger skal registreres, kræver det en kontrast til baggrunden, hvilket kan skyldes påklædning, baggrund, vejrforhold mm. Når kontrasten er lav, kan fodgængere opdages sent eller slet ikke, hvilket kan betyde, at advarsler og bremseindgreb kommer sent eller helt udebliver.

City Safety kan registrere fodgængere, selv i mørke, hvis de belyses af bilens forlygter.

⚠ ADVARSEL

City Safety er en ekstra førerstøtte, men kan ikke registrere alle fodgængere i alle situationer. Systemet kan f.eks. ikke se:

- delvist skjulte fodgængere, personer i tøj der skjuler kroppens konturer, eller fodgængere der er lavere end 80 cm (32 in.).
- fodgængere, hvis kontrasten i forhold til fodgængerens baggrund er ringe. Advarsel og bremseindgreb kan så komme for sent eller helt udeblive.
- fodgængere der bærer på større genstande.

Føreren er altid ansvarlig for, at køretøjet køres på rette måde og med sikkerhedsafstand afpasset efter hastigheden.

« Større dyr

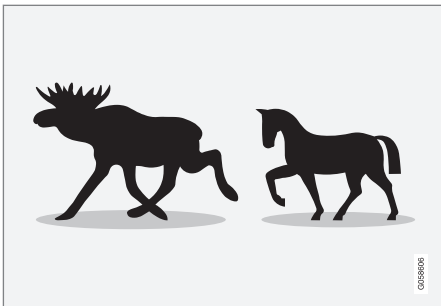

Eksempler på, hvad City Safety fortolker som større dyr – stillestående eller langsomt gående og med tydelig kropskontur.

For at systemet kan fungere godt kræves, at den systemfunktion, der identificerer et større dyr (f.eks. en elg eller hest), får så entydig information om kropskontur som muligt. Dette kræver, at det er muligt at se dyret lige fra siden, kombineret med et for dyret normalt bevægelsesmønster.

Hvis dele af dyrets krop ikke er synlige for funktionens kamera, kan systemet ikke registrere dyret.

City Safety kan registrere store dyr, selv i mørke, hvis de belyses af bilens forlygter.

⚠ ADVARSEL

City Safety er en ekstra førerstøtte, men kan ikke registrere alle større dyr i alle situationer. Systemet kan f.eks. ikke se:

- delvis skjulte større dyr.
- større dyr set lige forfra eller lige bagfra.
- større dyr, der springer eller bevæger sig hurtigt.
- større dyr, hvis kontrasten i forhold til dyrets baggrund er ringe. Advarsel og bremseindgreb kan i så fald komme for sent eller helt udeblive.
- mindre dyr, f.eks. hunde og katte.

Føreren er altid ansvarlig for, at køretøjet køres på rette måde og med sikkerhedsafstand afpasset efter hastigheden.

Relaterede oplysninger

- City Safety™ (s. 338)
- Begrænsninger for City Safety (s. 348)

City Safety i krydsende trafik

City Safety⁷⁶ kan hjælpe føreren i forbindelse med, at ens egen bil svinger og krydser et modkørende køretøjs bane i et kryds.

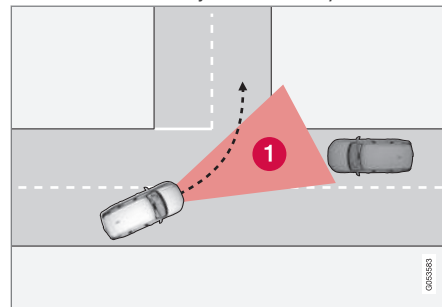

- 1 Sektor, hvor City Safety kan registrere modkørende, krydsende køretøjer.

For at City Safety skal kunne registrere et modkørende køretøj på kollisionskurs, skal den modkørende først komme ind i den sektor, hvor City Safety kan analysere forløbet.

⁷⁶ Funktionen er ikke tilgængelig på alle markeder.

Desuden skal følgende kriterier være opfyldt:

- ens egen bils hastighed skal være mindst 4 km/t (3 mph)
- ens egen bil skal svinge til venstre i lande med højrekørsel (henholdsvis til højre i lande med venstrekørsel)
- modkørende køretøjer skal have forlygterne tændt.

Relaterede oplysninger

- City Safety™ (s. 338)
- Begrænsninger for City Safety (s. 348)

Begrænsninger for City Safety i krydsende trafik

I nogle tilfælde kan City Safety have vanskeligt ved at hjælpe føreren ved kollisionsrisiko i forbindelse med modkørende, krydsende trafik.

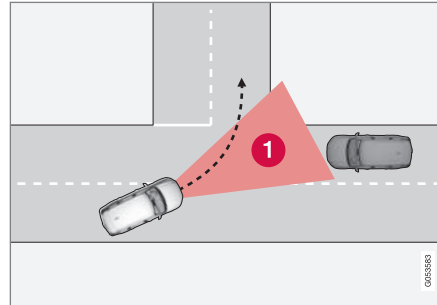

Det kan f.eks. være:

- i glat føre med indgriben af stabilitetskontrol ESC
- hvis modkørende køretøjer registreres sent
- hvis et modkørende køretøj skjules af noget
- hvis modkørende køretøjer har slukkede forlygter
- hvis modkørende køretøjer kører uforudsigeligt og f.eks. hurtigt skifter kørebane på et sent tidspunkt

i OBS

Funktionen benytter bilens kamera- og radarenheder, som har visse generelle begrænsninger.

Relaterede oplysninger

- City Safety i krydsende trafik (s. 344)
- Begrænsninger for City Safety (s. 348)
- Begrænsninger for kamera- og radarenhed (s. 333)

City Safety styreassistance ved undvigemanøvrer

City Safety styrehjælp kan hjælpe føreren med at styre uden om et køretøj/en forhindring, når det ikke er muligt at undgå en kollision udelukkede ved at bremse. City Safety styrehjælp kan ikke slås fra, men er altid aktiveret.

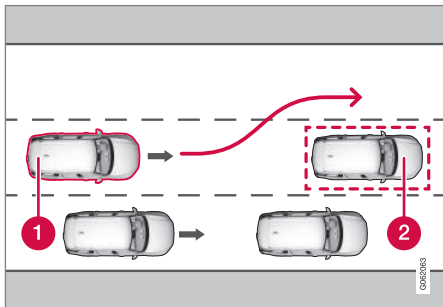

- 1 Ens egen bil styrer udenom
- 2 Langsomt/stillestående køretøj eller forhindring.

City Safety griber ind ved at forstærke førerens styring, hvilket først sker efter, at føreren selv har indledt en undvigemanøvre - og da kun hvis førerens styrer for lidt for at undgå en kollision.

Parallelt med det forstærkede styreindgreb anvendes også bremsesystemet for yderligere at forstærke styreindgrebet. Funktionen bidra-

ger også til at rette bilen op igen, når den er kommet forbi forhindringen.

City Safety-styrehjælp kan registrere følgende:

- Køretøj
- Cyklist
- Fodgænger
- Større dyr.

Relaterede oplysninger

- City Safety™ (s. 338)
- Begrænsninger for City Safety (s. 348)

Automatisk bremsning ved forhindret undvigemanøvre med City Safety

City Safety⁷⁷ kan hjælpe føreren ved at bremse automatisk tidligere, når det ikke er muligt at undgå en kollision ved kun at styre udenom.

City Safety hjælper føreren ved løbende at prøve at forudse, om der er mulige "flugtveje" til siderne, hvis et langsomt eller holdende køretøj foran opdages på et sent tidspunkt.

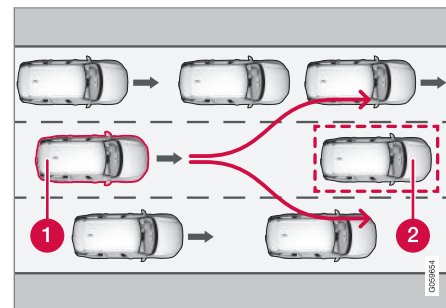

Ens egen bil (1) "ser" ingen muligheder for at undvige et forankørende køretøj (2) og kan derfor automatisk bremse tidligere.

- 1 Egen bil
- 2 Langsomt/holdende køretøj

City Safety griber ikke ind med automatisk bremsning, så længe føreren selv har mulig-

hed for at undvige en kollision ved hjælp af en styremånevrer.

Men hvis City Safety kan forudse, at en undvigemanøvre ikke er mulig pga. trafik i en tilstødende vognbane, kan funktionen hjælpe føreren ved automatisk at begynde at bremse på et tidligere tidspunkt.

Relaterede oplysninger

- City Safety™ (s. 338)
- Begrænsninger for City Safety (s. 348)

City Safety bremser for modkørende køretøj

City Safety kan hjælpe føreren med at nødbræmme for et modkørende køretøj i ens egen kørebane.

Hvis et modkørende køretøj kommer over i ens egen kørebane, og en kollision er uundgåelig, kan City Safety reducere bilens hastighed med henblik på at mindske kollisionskraften.

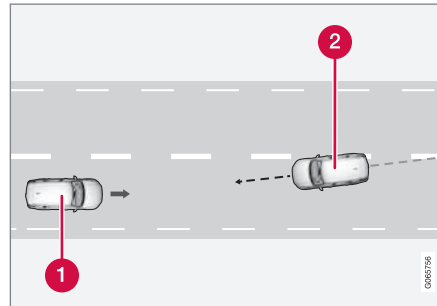

- 1 Egen bil
- 2 Modkørende køretøj

For at funktionen skal fungere, skal følgende kriterier være opfyldt:

- ens egen bils hastighed skal overstige 4 km/t (3 mph)
- vejstrækningen skal være lige
- ens egen bils kørebane skal have tydelige sidemarkeringer
- ens egen bil skal være placeret lige på ens egen kørebane
- modkørende køretøj skal befinde sig inden for ens egens bils kørebanemarkeringer
- modkørende køretøjer skal have forlygterne tændt
- funktionen kan kun håndtere kollisioner "front mod front"
- funktionen kan kun registrere firehjulede biler.

⚠ ADVARSEL

Advarsler og bremseindgreb i forbindelse med en forestående kollision med et modkørende køretøj kommer altid meget sent.

Relaterede oplysninger

- City Safety™ (s. 338)
- Begrænsninger for City Safety (s. 348)

77 Funktionen er ikke tilgængelig på alle markeder.

Begrænsninger for City Safety

Funktionen City Safety⁷⁸ kan have begrænset funktionalitet i visse situationer.

Omgivelser

Lave genstande

Nedhængende genstande, f.eks. flag/vimpel for last der rager ud, eller tilbehør som f.eks. ekstra lygter og frontbøjler, som overstiger motorhjelms højde, begrænser funktionen.

Glat føre

Ved glat føre forlænges bremselængden, hvilket kan mindske City Safetys evne til at undgå en kollision. I sådanne situationer er de blokeringsfri bremsere og stabilitetskontrollen ESC⁷⁹ konstrueret til at give bedst mulig bremskraft, samtidig med at stabiliteten opretholdes.

Modlys

Det visuelle advarselssignal i forruden kan være vanskeligt at se i tilfælde af stærkt sollys, reflekser, brug af solbriller, eller hvis føreren ikke har blikket rettet lige frem.

Varme

I tilfælde af høj temperatur i kabinen, f.eks. pga. stærkt sollys, kan det visuelle advarselssignal i forruden midlertidigt sættes ud af funktion.

Kamera- og radarenhedens synsfelt

Kameraets synsfelt er begrænset, så fodgængere, større dyr, cykler og køretøjer i visse situationer ikke kan registreres eller først registreres senere end forventet.

Snavsede køretøjer kan blive registreret senere end andre, og motorcykler kan i mørke blive registreret sent eller slet ikke.

Hvis en tekstmeddelelse på førerdisplayet tilkendegiver, at kamera- og radarenheden er blokeret, betyder det, at City Safety kan have svært ved at registrere fodgængere, større dyr, cykler, køretøjer eller vejstriber foran bilen. Det betyder det, at City Safety kan have reduceret funktion.

En fejlmeddelelse vises imidlertid ikke i alle situationer, hvor forrudens sensorer er blokeret. Føreren skal derfor være påpasselig med at holde forrudens område foran kamera- og radarenheden rent.

VIGTIGT

Vedligeholdelse af førerstøttekomponenter må kun udføres på værksted – et autoriseret Volvo-værksted anbefales.

Førerens indgriben

Bakning

Når bilen bakker, er City Safety midlertidigt deaktiveret.

Lav hastighed

City Safety aktiveres ikke ved meget lav fart, under 4 km/t (3 mph). Systemet griber derfor ikke ind i situationer, hvor ens egen bil nærmer sig den forankørende bil meget langsomt, f.eks. ved parkering.

Aktiv fører

Førerens kommandoer prioriteres altid, og derfor griber City Safety ikke ind og udsætter advarsel/indgriben i situationer, hvor føreren på en klar måde styrer og speeder op, selv om en kollision er uundgåelig.

En aktiv og bevidst adfærd i trafikken kan derfor forsinke en kollisionsadvarsel og indgriben for at minimere unødvendige advarsler.

⁷⁸ Funktionen er ikke tilgængelig på alle markeder.

⁷⁹ Electronic Stability Control

Øvrigt

 **ADVARSEL**

Førerstøtte advarer kun om forhindringer, som dens radarenhed har registreret. Derfor kan en advarsel udeblive eller komme med en vis forsinkelse.

- Vent aldrig på en advarsel eller indgriben, men brems, når det er nødvendigt.

 **ADVARSEL**

- Advarsler og bremseindgreb kan blive udløst for sent eller udeblive, hvis trafiksituationen eller ydre påvirkninger gør, at kamera- og radarenheden ikke kan registrere fodgængere, cyklister, større dyr eller køretøjer på rette måde.
- For at et køretøj skal kunne registreres om natten, skal dets for- og baglygter fungere og lyse klart.
- Kamera- og radarenheden har en begrænset rækkevidde for fodgængere og cyklister. Systemet kan give effektive advarsler og bremseindgreb, hvis den relative hastighed er under 50 km/t (30 mph). For stillestående eller langsomtkørende køretøjer er advarsler og bremseindgreb effektive, når køretøjets hastighed er op til 70 km/t (43 mph). Hastighedsreduktionen for store dyr er mindre end 15 km/t (9 mph) og kan opnås ved kørehastigheder over 70 km/t (43 mph). Ved lavere hastigheder er advarsel og bremseindgreb for store dyr mindre effektive.
- Advarsler for stillestående eller langsomt kørende køretøjer og store dyr kan sættes ud af funktion pga. mørke eller dårlig sigtbarhed.

- Advarsel og bremseindgreb for fodgængere og cyklister er slået fra, når køretøjets hastighed er over 80 km/t (50 mph).
- Undgå at placere, klistre eller montere noget på forrudens yder- eller inder-side, foran eller omkring kamera- og radarenheden. Det kan forstyrre de kamerabaserede funktioner.
- Genstande, sne, is eller snavs omkring kamerasensoren kan reducere funktionen, slå den helt fra eller give forkerte reaktioner.



ADVARSEL

- City Safetys automatiske bremsefunktion kan forhindre en kollision eller reducere kollisionshastigheden, men for at opnå fuld bremsevirkning bør føreren altid træde på bremsen - selv når bilen bremser automatisk.
- Advarsel og styreassistance aktiveres kun i tilfælde af stor kollisionsrisiko - vent derfor aldrig på en kollisionsadvarsel eller på, at City Safety griber ind.
- Advarsel og bremseindgreb for fodgængere og cyklister er slået fra, når kørehastigheden er over 80 km/t (50 mph).
- City Safety aktiverer ikke indgriben med automatisk bremsning ved kraftig acceleration.

OBS

Funktionen benytter bilens kamera- og radarenheder, som har visse generelle begrænsninger.

Markedsbegrænsning

City Safety er ikke tilgængelig i alle lande. Hvis City Safety ikke er med på midterdisplayets menu for **Indstillinger**, er bilen ikke udstyret med denne funktion.

Søgesti på midterdisplayets topvisning:

- **Indstillinger** → **My Car** → **IntelliSafe**

Relaterede oplysninger

- City Safety™ (s. 338)
- Begrænsninger for kamera- og radarenhed (s. 333)

Meddelelser for City Safety

En række meddelelser vedrørende City Safety kan blive vist på førerdisplayet. Her er nogle eksempler.

Meddelelse / besked	Betydning
City Safety Automatisk indgreb	Når City Safety bremses eller har foretaget en automatisk opbremsning, kan et eller flere af førerdisplayets symboler tændes, samtidig med at en tekstmeddelelse vises.
City Safety Nedsat funktionalitet. Service påkrævet	Systemet fungerer ikke, som det skal. Et værksted bør kontaktes ^A .

^A Et autoriseret Volvo-værksted anbefales.

En tekstmeddelelse kan ryddes ved kortvarigt at trykke på  -knappen midt på knapperne til højre på rattet.

Hvis en meddelelse bliver stående, kontaktes et værksted^A.

Relaterede oplysninger

- City Safety™ (s. 338)

Rear Collision Warning*⁸⁰

Funktionen Rear Collision Warning⁸¹ (RCW) kan hjælpe føreren med at undgå at blive påkørt bagfra af overhalende køretøjer. Førere i bagvedkørende køretøj kan blive advaret om en nært forestående kollision, ved at funktionen blinker intensivt med blinklysene.

Hvis funktionen ved en hastighed på under 30 km/t (20 mph) beregner, at bilen er i fare for at blive påkørt bagfra, kan selestrammere stramme sikkerhedsseleerne på forsædet. Ved kollision aktiveres også Whiplash Protection System.

Lige før en påkørsel bagfra indtræffer, kan funktionen også aktivere driftsbremsen for at reducere bilens acceleration fremad i kollisionøjeblikket. Driftsbremsen aktiveres dog kun, hvis bilen holder stille. Driftsbremsen frigives straks, hvis der trykkes på speederen.

Funktionen aktiveres automatisk ved hver motorstart.

⁸⁰ Advarsel for kollision bagfra.

⁸¹ Funktionen er ikke tilgængelig på alle markeder.

⁸² Advarsel for kollision bagfra.

ADVARSEL

- Funktionen er en ekstra førerstøtte med det formål at lette kørslen og gøre den sikrere – men den kan dog ikke håndtere alle situationer under alle trafik-, vejr- og vejforhold.
- Føreren rådes til at læse alle afsnit i instruktionsvejledningen om denne funktion for bl.a. at gøre sig bekendt med dens begrænsninger, som føreren skal være klar over, inden funktionen tages i brug.
- Førerstøttefunktioner kan ikke erstatte førerens opmærksomhed og dømmekraft, og denne har altid ansvaret for, at bilen køres på en sikker måde, med passende hastighed, passende afstand til andre køretøjer og i overensstemmelse med gældende færdselsregler og -bestemmelser.

Relaterede oplysninger

- Førerstøttesystemer (s. 276)
- Begrænsninger for Rear Collision Warning* (s. 352)
- Whiplash Protection System (s. 45)

Begrænsninger for Rear Collision Warning*⁸²

I visse tilfælde kan Rear Collision Warning (RCW) have vanskeligt ved at hjælpe føreren ved kollisionsrisiko.

Det kan f.eks. være, hvis:

- bagfra overhalende køretøjer registreres sent
- bagfra overhalende køretøjer skifter kørebane på et sent tidspunkt
- en anhænger, cykelholder eller lignende tilsluttes til bilens el-system - så deaktiveres funktionen automatisk.

OBS

På nogle markeder advarer RCW som følge af lokale færdselsregler **ikke** med afviserne. I så fald er den del af funktionen deaktiveret.

i OBS

Advarsel med retningsviserne for Rear Collision Warning* deaktiveres, hvis advarselsafstanden for kollisionsadvarsel i funktionen City Safety er indstillet til det laveste niveau "Sent"/>

Funktionerne med selestrammere og bremsning er dog stadig aktiverede.

i OBS

Funktionen benytter bilens kamera- og radarenheder, som har visse generelle begrænsninger.

Relaterede oplysninger

- Rear Collision Warning* (s. 352)
- Indstilling af advarselsafstand for City Safety (s. 341)
- Begrænsninger for kamera- og radarenhed (s. 333)

BLIS*

Funktionen BLIS⁸³ har til formål at hjælpe føreren med at se køretøjer skråt bag ved og ved siden af bilen, som en støtte til føreren i tæt trafik på veje med flere vognbaner i samme retning.



BLIS-lampens placering.

BLIS er et førerhjælpemiddel, der har til formål at advare mod:

- køretøjer i den blinde vinkel
- hurtigt overhalende køretøjer i venstre og højre vognbane nærmest bilen.

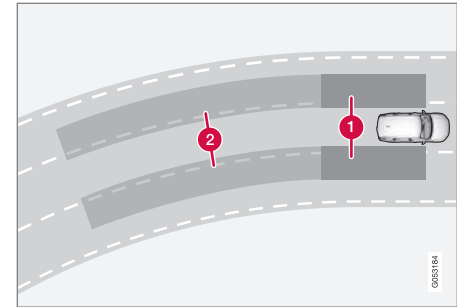

Principper for BLIS

- 1 Zone i blind vinkel
- 2 Zone for hurtigt overhalende køretøjer.

Systemet er konstrueret til at reagere, når:

- bilen overhales af andre køretøjer
- bilen hurtigt indhentes af et andet køretøj.

Når BLIS registrerer et køretøj i zone 1, eller et hurtigt overhalende køretøj i zone 2, lyser indikeringslampen ved det respektive sidespejl med konstant lys. Hvis føreren i denne position aktiverer afviseren til den side, hvor advarslen gives, vil indikeringslampen skifte fra konstant lys til at blinke med et mere intenst lys.

BLIS er aktiv, når ens eget køretøj har en hastighed på over 10 km/t (6 mph).

⁸³ Blind Spot Information

- ◀ Hvis passerende køretøjer kører mere end 15 km/t (9 mph) hurtigere end ens eget køretøj, reagerer BLIS ikke.

i OBS

Lampen tændes på den side af bilen, hvor systemet har registreret køretøjet. Hvis bilen overhales på begge sider samtidig, tændes begge lamper.

⚠ ADVARSEL

- Funktionen er en ekstra fører støtte med det formål at lette kørslen og gøre den sikrere – men den kan dog ikke håndtere alle situationer under alle trafik-, vejr- og vejforhold.
- Føreren rådes til at læse alle afsnit i instruktionsvejledningen om denne funktion for bl.a. at gøre sig bekendt med dens begrænsninger, som føreren skal være klar over, inden funktionen tages i brug.
- Fører støttefunktioner kan ikke erstatte førerens opmærksomhed og dømmekraft, og denne har altid ansvaret for, at bilen køres på en sikker måde, med passende hastighed, passende afstand til andre køretøjer og i overensstemmelse med gældende færdselsregler og -bestemmelser.

Relaterede oplysninger

- Fører støttesystemer (s. 276)
- Aktivere eller deaktivere BLIS (s. 354)
- Begrænsninger for BLIS (s. 355)
- Meddelelser for BLIS (s. 356)

Aktivere eller deaktivere BLIS

Funktionen BLIS⁸⁴ kan aktiveres eller deaktiveres.



Aktivere eller deaktivere funktionen med denne knap i midterdisplayets funktionsvisning.

- GRØN knapindikation - funktionen er aktiveret.
- GRÅ knapindikation - funktionen er deaktiveret.

Hvis BLIS er aktiveret ved motorstart, bekræftes funktionen af, at sidespejlenes indikatorlamper blinker én gang.

Hvis BLIS er deaktiveret ved slukning af motoren, er det fortsat slået fra ved efterfølgende motorstart, og ingen indikeringslampe lyser.

Relaterede oplysninger

- BLIS* (s. 353)
- Begrænsninger for BLIS (s. 355)

Begrænsninger for BLIS

Funktionen BLIS⁸⁵ kan have begrænset funktionalitet i visse situationer.

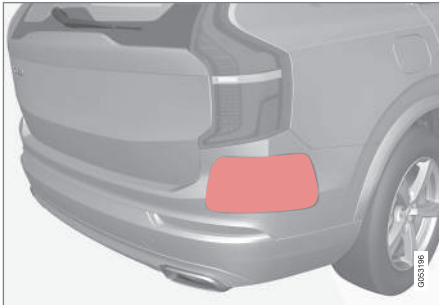

Hold den markerede overflade ren – både i bilens venstre og højre side⁸⁶.

Eksempler på begrænsninger:

- Snavs, is og sne, der dækker sensorerne, kan reducere funktionerne og umuliggøre advarsler.
- Funktionen BLIS deaktiveres automatisk, hvis en anhænger, cykelholder el.lign. tilsluttes bilens elektriske system.
- For god ydeevne af BLIS bør en cykelholder, bagageholder eller lignende ikke monteres på bilens anhængertræk.

⁸⁴ Blind Spot Information

⁸⁵ Blind Spot Information

⁸⁶ Bemærk: Billedet er skematisk - detaljer kan variere afhængigt af bilmodel.

ADVARSEL

- BLIS fungerer ikke i skarpe sving.
- BLIS fungerer ikke, når bilen bakkles.

OBS

Funktionen benytter bilens kamera- og radarenheder, som har visse generelle begrænsninger.

Relaterede oplysninger

- BLIS* (s. 353)
- Begrænsninger for kamera- og radarenhed (s. 333)

Meddelelser for BLIS

En række meddelelser vedrørende BLIS⁸⁷ kan blive vist på førerdisplayet. Her er nogle eksempler.

Meddelelse / besked	Betydning
Blindvinkelsensor Service påkrævet	Systemet fungerer ikke, som det skal. Et værksted bør kontaktes ^A .
Blindvinkelsystem fra Anhænger tilkoblet	BLIS og CTA ^B er blevet deaktiveret, fordi en anhænger er blevet tilsluttet bilens elektriske system.

^A Et autoriseret Volvo-værksted anbefales.

^B Cross Traffic Alert*

En tekstmeddelelse kan ryddes ved kortvarigt at trykke på  -knappen midt på knapperne til højre på rattet.

Hvis en meddelelse bliver stående, kontaktes et værksted^A.

Relaterede oplysninger

- BLIS* (s. 353)
- Cross Traffic Alert* (s. 357)

⁸⁷ Blind Spot Information

Cross Traffic Alert*⁸⁸

Cross Traffic Alert (CTA) er en ekstra førerstøtte til BLIS⁸⁹, der har til formål at hjælpe føreren med at opdage krydsende trafik bag bilen under bakning.

Delfunktionen **automatisk bremsning** kan hjælpe føreren med at standse bilen, hvis der er risiko for kollision med et køretøj, der ikke er blevet observeret.

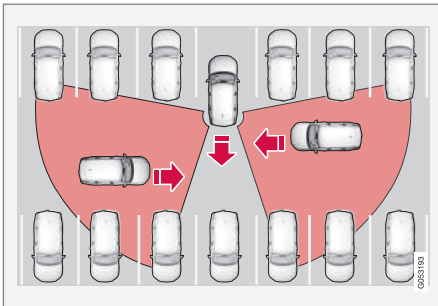

Eksempel på område, hvor CTA kan hjælpe føreren med at opfatte forhindringer ved bakning.

CTA supplerer BLIS ved under bakning at kunne se krydsende trafik fra siden, f.eks. når bilen bakkedes ud fra en parkeringsplads.

CTA er konstrueret til primært at registrere køretøjer. I gunstige tilfælde kan også små

genstande som cykler og fodgængere registreres.

CTA er kun aktiv, hvis bilen ruller bagud, eller hvis gearkassens bakgear er valgt.

Hvis CTA registrerer, at noget nærmer sig fra siden, angives det med:

- et akustisk signal. Lyden høres i venstre eller højre højttaler, afhængigt af hvilken retning genstanden nærmer sig fra.
- et tændt ikon på skærmens **Parkeringsassistent**-grafik.
- et ikon i parkeringskameraets topvisning.

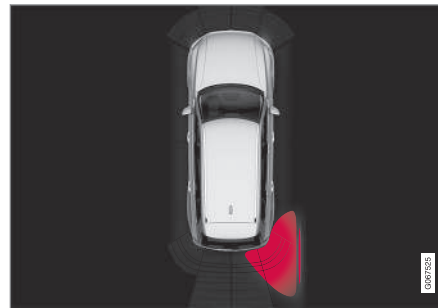

Tændt ikon for CTA i billedskærmens **Parkeringsassistent**-grafik.

Hvis føreren ikke er opmærksom på advarslen fra CTA, og en kollision er uundgåelig, træder funktionen **automatisk bremsning** til for at standse bilen. Derefter vises på førerdisplayet en tekstmeddelelse om årsagen til, at bilen blev bremsat.

ADVARSEL

- Funktionen er en ekstra førerstøtte med det formål at lette kørslen og gøre den sikrere – men den kan dog ikke håndtere alle situationer under alle trafik-, vejr- og vejforhold.
- Føreren rådes til at læse alle afsnit i instruktionsvejledningen om denne funktion for bl.a. at gøre sig bekendt med dens begrænsninger, som føreren skal være klar over, inden funktionen tages i brug.
- Førerstøttefunktioner kan ikke erstatte førerens opmærksomhed og dømmekraft, og denne har altid ansvaret for, at bilen køres på en sikker måde, med passende hastighed, passende afstand til andre køretøjer og i overensstemmelse med gældende færdselsregler og -bestemmelser.

⁸⁸ Advarsel om krydsende trafik under bakning med bilen.

⁸⁹ Blind Spot Information

« Relaterede oplysninger

- Førerstøttesystemer (s. 276)
- Aktivering eller deaktivering af Cross Traffic Alert* (s. 358)
- Begrænsninger for Cross Traffic Alert* (s. 358)
- Meddelelser for Cross Traffic Alert* (s. 360)
- BLIS* (s. 353)
- Parkeringshjælp* (s. 383)

Aktivering eller deaktivering af Cross Traffic Alert*⁹⁰

Føreren kan vælge at slå **advarslen** fra i funktionen Cross Traffic Alert (CTA) – delfunktionen **automatisk bremsning** kan derimod ikke slås fra, men er fortsat aktiveret.



Aktivere eller deaktivere funktionen med denne knap i midterdisplayets funktionsvisning.

- GRØN knapindikation - funktionen er aktiveret.
- GRÅ knapindikation – advarselssignal og indikering på displayet for funktionen er deaktiveret.

Funktionen aktiveres automatisk efter hver motorstart.

Relaterede oplysninger

- Cross Traffic Alert* (s. 357)
- Begrænsninger for Cross Traffic Alert* (s. 358)

Begrænsninger for Cross Traffic Alert*⁹¹

Funktionen Cross Traffic Alert (CTA) med **automatisk bremsning** kan have begrænset funktionalitet i visse situationer. Bremsindgreb er aktivt ved hastigheder under 15 km/t.

ADVARSEL

Delfunktionen **automatisk bremsning** kan kun registrere og bremse for andre køretøjer i bevægelse – f.eks. **ikke** for stillestående forhindringer, en cyklist eller en fodgænger.

CTA har en vis begrænsning - CTA-sensorerne kan f.eks. ikke "se" igennem andre parkerede køretøjer eller genstande, der hindrer udsynet.

Her er nogle eksempler på, hvornår CTA's "synsfelt" fra begyndelsen kan være begrænset, og køretøjer der nærmer sig, ikke kan registreres, før de er meget tæt på:

⁹⁰ Advarsel om krydsende trafik under bakning med bilen.

⁹¹ Advarsel om krydsende trafik under bakning med bilen.

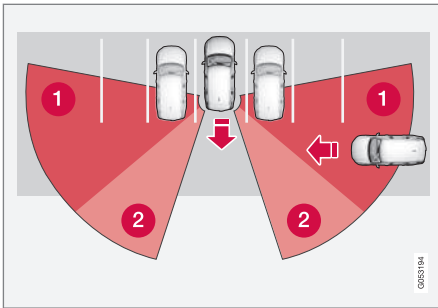

Bilen står langt inde i en parkeringsbås.

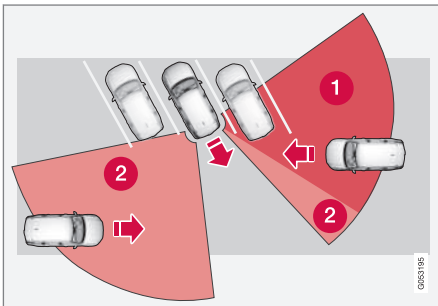

I en parkeringsbås i vinkel kan CTA være helt "blind" til den ene side.

- 1 Blind CTA-sektor.
- 2 Sektor, hvor CTA kan registrere/"se".

Når ens egen bil langsomt bakkes, ændres vinklen imidlertid i forhold til køretøjet/

genstanden der hindrer udsynet, hvorved den blinde sektor hurtigt mindskes.

Eksempler på yderligere begrænsninger

- Delfunktionen **automatisk bremsning** registrerer kun køretøjer i bevægelse og kan derfor **ikke** "se" og bremse for bl.a. stillestående forhindringer, en cyklist eller en fodgænger.
- Snavs, is og sne, der dækker sensorerne, kan reducere funktionerne og umuliggøre advarsler.
- CTA deaktiveres automatisk, hvis en anhænger, cykelholder el.lign. tilsluttes bilens elektriske system.
- For god ydeevne af CTA bør en cykelholder, bagageholder eller lignende ikke monteres på bilens anhængertræk.

i OBS

Funktionen benytter bilens kamera- og radarenheder, som har visse generelle begrænsninger.

Relaterede oplysninger

- Cross Traffic Alert* (s. 357)
- Begrænsninger for kamera- og radarenhed (s. 333)

Meddelelser for Cross Traffic Alert^{*92}

En række meddelelser vedrørende Cross Traffic Alert (CTA) kan vises på førerdisplayet. Her er nogle eksempler.

Meddelelse / besked	Betydning
Blindvinkelsensor Service påkrævet	Systemet fungerer ikke, som det skal. Et værksted bør kontaktes ^A .
Blindvinkelsystem fra Anhænger tilkoblet	BLIS ^B og CTA er blevet deaktiveret, fordi en anhænger er blevet tilsluttet bilens elektriske system.

^A Et autoriseret Volvo-værksted anbefales.

^B Blind Spot Information System

En tekstmeddelelse kan ryddes ved kortvarigt at trykke på  -knappen midt på knapperne til højre på rattet.

Hvis en meddelelse bliver stående, kontaktes et værksted^A.

Relaterede oplysninger

- Cross Traffic Alert* (s. 357)
- BLIS* (s. 353)
- Begrænsninger for Cross Traffic Alert* (s. 358)

⁹² Advarsel om krydsende trafik under bakning med bilen.

Trafikskilt-information*

Funktionen Trafikskiltinformation (RSI⁹³) kan hjælpe føreren med at observere hastighedsrelaterede trafikskilte samt visse forbudsskilte.

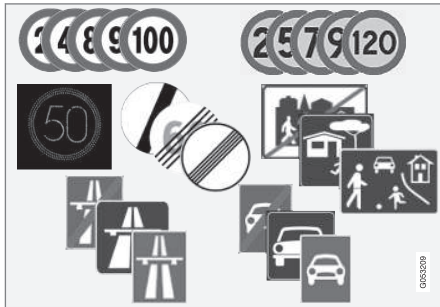

Eksempler på læsbare skilte⁹⁴.

RSI kan give information om bl.a. aktuel hastighed, at en motorvej eller motortrafikvej begynder/ophører, når der er overhalingsforbud og indkørsel forbudt.

Hvis bilen passerer et skilt med hastighedsbegrænsning, vises dette på førerdisplayet og head-up-displayet*.

i OBS

På nogle markeder er funktionen trafikskiltinformation* kun tilgængelig i kombination med Sensus Navigation*.

⚠ ADVARSEL

- Funktionen er en ekstra førerstøtte med det formål at lette kørslen og gøre den sikrere – men den kan dog ikke håndtere alle situationer under alle trafik-, vejr- og vejforhold.
- Føreren rådes til at læse alle afsnit i instruktionsvejledningen om denne funktion for bl.a. at gøre sig bekendt med dens begrænsninger, som føreren skal være klar over, inden funktionen tages i brug.
- Førerstøttefunktioner kan ikke erstatte førerens opmærksomhed og dømmekraft, og denne har altid ansvaret for, at bilen køres på en sikker måde, med passende hastighed, passende afstand til andre køretøjer og i overensstemmelse med gældende færdselsregler og -bestemmelser.

Relaterede oplysninger

- Førerstøttesystemer (s. 276)
- Aktivering eller deaktivering af trafikskiltinformation* (s. 362)
- Displayvisning for trafikskiltinformation* (s. 362)
- Trafikskiltinformation og Sensus Navigation* (s. 364)
- Advarsel om hastighedsbegrænsning og fartkamera fra trafikskiltinformation* (s. 365)
- Begrænsninger for trafikskiltinformation* (s. 367)

⁹³ Road Sign Information

⁹⁴ Trafikskiltene afhænger af markedet. Illustrationer i denne vejledning viser kun nogle eksempler.

Aktivering eller deaktivering af trafikskiltinformation*

Funktionen trafikskiltinformation (RSI⁹⁵) kan vælges - føreren kan vælge at have funktionen aktiveret eller deaktiveret.

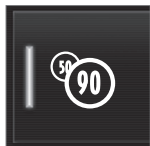

Aktivere eller deaktivere funktionen med denne knap i midterdisplayets funktionsvisning.

- GRØN knapindikation - funktionen er aktiveret.
- GRÅ knapindikation - funktionen er deaktiveret.

i OBS

- Hvis funktionen automatisk fartbegrænser er aktiveret, vises trafikskiltinformationen på førerdisplayet, selvom funktionen trafikskiltinformation ikke er aktiveret.
- For at fjerne trafikskiltinformationen fra førerdisplayet skal **både** automatisk fartbegrænser og trafikskiltinformation deaktiveres.
- Når funktionen automatisk fartbegrænser er aktiveret, men trafikskiltinformation er deaktiveret, gives ingen advarsler fra trafikskiltinformation. For at modtage advarsler skal trafikskiltinformation også aktiveres.

Relaterede oplysninger

- Trafikskilt-information* (s. 361)
- Automatisk fartbegrænser (s. 289)
- Begrænsninger for trafikskiltinformation* (s. 367)

Displayvisning for trafikskiltinformation*

Funktionen Trafikskiltinformation (RSI⁹⁶) viser trafikskilte på forskellige måder, alt efter skiltet og situationen.

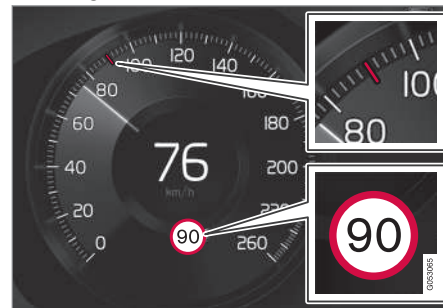

Eksempel⁹⁷ på registreret hastighedsinformation.

Når funktionen har registreret et trafikskilt med påbudt hastighed, viser førerdisplayet dette skilt som et symbol kombineret med en farvet markering på hastighedsskalaen.

Hvis bilen er udstyret med Sensus Navigation*, hentes hastighedsrelateret information også fra kortdata, hvilket medfører, at førerdisplayet kan vise eller ændre information om hastighedsbegrænsning, uden at et hastighedsrelateret skilt er passeret.

⁹⁵ RSI: Road Sign Information.

⁹⁶ Road Sign Information

⁹⁷ Trafikskilte afhænger af markedet - illustrationerne i denne vejledning viser kun eksempler.



Sammen med symbolet for den gældende hastighedsgrænse kan et supplerende skilt⁹⁷ også vises, f.eks. overhalingsforbud.

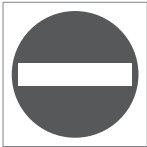

Hvis en forbudt indkørsel med dette skilt passeres på den relevante side, advares føreren på førerdisplayet med et blinkende symbol for dette skilt⁹⁷.

Hvis bilen er udstyret med Sensus Navigation*, bruges information fra kortdata til at afgøre, om bilen kører i forkert retning.

Føreren kan også få en akustisk advarsel ved kørsel mod indkørsel forbudt, hvis funktionen **Lydadvarsel om trafikskilt** er aktiveret.

Hastighedsbegrænsning eller motorvej ophører

Når funktionen registrerer et "indirekte hastighedsskilt" med betydningen, at aktuell hastighedsbegrænsning ophører – f.eks. ved ophør af motorvej – vises et symbol med tilsvarende vejskilt på førerdisplayet.

Hvis bilen er udstyret med Sensus Navigation*, vises normalt direkte visende hastighedsskilte - indirekte hastighedsskilte

vises så kun, hvis kortdata ikke har nogen information om hastighedsbegrænsning for den aktuelle vejstrækning.

Eksempel på indirekte hastighedsskilt⁹⁷ er:

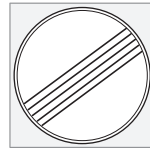

Alle begrænsninger ophører.



Motorvej ophører.

Førerdisplayets symbol slukkes efter 10-30 sekunder og forbliver med at være dette, indtil næste hastighedsrelaterede skilt passeres.

Ændret hastighedsbegrænsning

Ved passage af et direkte visende hastighedsskilt, når en hastighedsgrænse ændres, vises et symbol med modsvarende vejskilt på førerdisplayet.



Eksempel på et direkte visende hastighedsskilt⁹⁷.

Førerdisplayets symbol slukkes efter ca. 5 minutter, indtil næste hastighedsrelaterede skilt passeres.

Hvis bilen er udstyret med Sensus Navigation*, vises et hastighedsskilt på førerdisplayet, når kortdata har information om hastighedsbegrænsning for den aktuelle vejstrækning, selvom der ikke er passeret noget direkte visende skilt. Hvis der ikke er nogen information i kortdata, slukkes skiltet efter ca. 3 minutter efter det senest passerede hastighedsskilt.

⁹⁷ Trafikskilte afhænger af markedet - illustrationerne i denne vejledning viser kun eksempler.

◀ Ekstra skilte

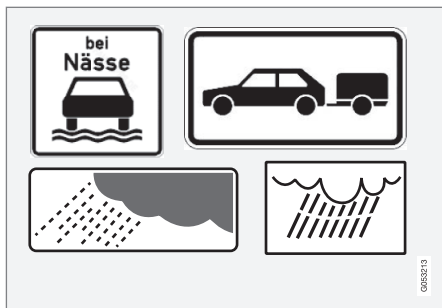

Eksempler på ekstra skilte⁹⁷.

Nogle gange er der skilte med forskellige hastighedsgrænser for den samme vej - et ekstra skilt angiver, under hvilke omstændigheder hastighederne gælder. Det kan f.eks. være vejafsnit, hvor der sker mange ulykker i regnvej og/eller tåge.

Et ekstra skilt relateret til regn vises kun, hvis vinduesviskerne anvendes.

Hvis en anhænger er koblet til bilens elektriske system, og et hastighedsskilt med tillægstavlen "anhænger" passerer, vil denne hastighed blive vist på førerdisplayskiltet.

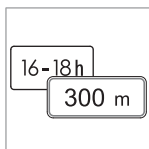

Nogle hastigheder gælder først efter f.eks. en vis strækning eller på et bestemt tidspunkt af døgnet. Føreren gøres opmærksom på dette med et symbol for ekstra skilt under symbolet med hastig-

hed. Førerdisplayskiltets ekstra symboler viser så enten "DIST" eller "TIME".

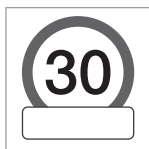

Et symbol for ekstra skilt i form af en tom ramme under førerdisplayskiltets hastighedsymbol⁹⁷ betyder, at funktionen har registreret et ekstra skilt med supplerende oplysninger om den aktuelle

hastighedsgrænse.

Skilt for "Skole" og "Legende børn"



Hvis advarselsskiltet⁹⁷ "Skole" eller "Legende børn" findes i satellitnavigatorens kortdata⁹⁸, viser førerdisplayskiltet et skilt af denne type.

Relaterede oplysninger

- Trafikskilt-information* (s. 361)
- Begrænsninger for trafikskiltinformation* (s. 367)

Trafikskiltinformation og Sensus Navigation*

Hvis bilen er udstyret med Sensus Navigation*, hentes hastighedsrelaterede oplysninger fra navigationsenheden i følgende tilfælde:

- Indirekte hastighedsskiltning, f.eks. skilte for motorvej eller motortrafikvej og skilte med stednavne.
- Hvis et tidligere registreret hastighedsskilt ikke vurderes at være gyldigt længere, og ingen nye skilte er passeret.

i OBS

På nogle markeder er funktionen trafikskiltinformation* kun tilgængelig i kombination med Sensus Navigation*.

i OBS

Hvis en hentet tredjepartsapp bruges til navigation, er hastighedsrelaterede oplysninger ikke understøttet.

Relaterede oplysninger

- Trafikskilt-information* (s. 361)

⁹⁷ Trafikskilte afhænger af markedet - illustrationerne i denne vejledning viser kun eksempler.

⁹⁸ Kun i biler med Sensus Navigation*.

Advarsel om hastighedsbegrænsning og fartkamera fra trafikskiltinformation*

Der er delfunktioner for trafikskiltinformation (RSI⁹⁹), som kan advare føreren, hvis hastighedsbegrænsningen overtrædes eller i forbindelse med fartkameraer.



Eksempel på information om fartkamera og hastighedsbegrænsning på førerdisplayet.

Advarsel om fartbegrænsning



Hastighedsadvarsel gives i form af, at førerdisplayets symbol¹⁰⁰ med den gældende maksimal tilladte hastighed midlertidigt blinker, når den hastighed overskrides.

Hastighedsadvarsel udsendes altid, hvis hastighedsgrænsen overskrides i forbindelse med fartkamerainformation.

Advarsel om fartbegrænsning advarer føreren ved overskridelse af gældende hastighedsbegrænsning eller en forvalgt "hastighedsgrænse". Advarslen gentages en gang efter ca. 1 minut inden for et og samme hastighedsbegrænsede område, hvis føreren ikke sænker hastigheden.

En ny advarsel om hastighedsovertrædelse, inklusive en påmindelse, kan først fås, efter at bilen har nået et nyt/andet hastighedsbegrænset område.

i OBS

For at få en lydadvarel ved hastighedsoverskridelse skal funktionen **Advarsel om fartbegrænsning** være aktiveret og delfunktionen **Lydadvarel om trafikskilt** være slået **Til**. I givet fald afgives en lydadvarel, hvis kørehastigheden overskrider den hastighed, som trafikskiltinformationen viser på førerdisplayet.

Advarsel om fartkamera



Biler, der er udstyret med trafikskiltinformation og Sensus Navigation, kan give information på førerdisplayet, når bilen nærmer sig et fartkamera¹⁰¹

Hvis bilen overskrider en detekteret hastighedsgrænse, med funktionen **Advarsel om fartbegrænsning** aktiveret, gives en hastighedsadvarsel, når bilen nærmer sig et fartkamera, forudsat at navigationskortet for det pågældende område indeholder information om fartkameraer.

⁹⁹ Road Sign Information

¹⁰⁰Trafikskilte er markedstilpassede - her vises blot et eksempel.

¹⁰¹Information om fartkameraer på navigationskortet findes ikke på alle markeder/områder.



i OBS

Det er muligt at få en lydadvarel for fartkameraer uafhængigt af bilens hastighed, overskredet hastighedsgrænse og selv om funktionen **Lydadvarel om trafikskilt** er deaktiveret.

Relaterede oplysninger

- Trafikskilt-information* (s. 361)
- Aktivering eller deaktivering af advarsler fra trafikskiltinformation* (s. 366)
- Begrænsninger for trafikskiltinformation* (s. 367)

Aktivering eller deaktivering af advarsler fra trafikskiltinformation*

Delfunktionen **Advarel om fartbegrænsning** for trafikskiltinformation (RSI¹⁰²) kan vælges - føreren kan vælge at have delfunktionen aktiveret eller deaktiveret

Aktivering af hastighedsadvarel

1. Vælg **Indstillinger** → **My Car** → **IntelliSafe** → **Road Sign Information** på midterdisplayets topvisning.
2. Marker **Advarel om fartbegrænsning**.
> Funktionen aktiveres, og en vælger til hastighedsgrænse vises.

Juster grænse for hastighedsadvarel

Føreren kan vælge at få advarel ved en højere hastighed end den skilte hastighed.

Vælg grænse for hastighedsadvarel således:

1. Vælg **Indstillinger** → **My Car** → **IntelliSafe** → **Road Sign Information** på midterdisplayets topvisning.
2. Marker **Advarel om fartbegrænsning**.
> Funktionen aktiveres, og en vælger til hastighedsgrænse vises.
3. Juster grænsen for hastighedsadvarel via tryk på skærmens op-/nedpile.



Bemærk, at funktionen ikke tager hensyn til en valgt grænsejustering, når førerdisplayet viser symbolet for fartkamera.

Aktivering af lydadvarel i forbindelse med hastighedsadvarel.

Ændr indstilling for advarelslyd således:

1. Vælg **Indstillinger** → **My Car** → **IntelliSafe** → **Road Sign Information** på midterdisplayets topvisning.
2. Marker/afmarker **Lydadvarel om trafikskilt** for at aktivere/slukke for lydadvarel.

Med funktionen **Lydadvarel om trafikskilt** aktiveret advares føreren også ved kørsel mod ensrettet trafik/indkørsel forbudt.

Aktivere Advarel om hastighedskamera

Hvis bilen er udstyret med Sensus Navigation*, og kortdata indeholder information om fartkameraer, kan føreren vælge at få en lydadvarel i forbindelse med fartkamera.

¹⁰²Road Sign Information

Ændr indstilling for advarselslyd således:

1. Vælg **Indstillinger** → **My Car** → **IntelliSafe** → **Road Sign Information** på midterdisplayets topvisning.
2. Markér/afmarkér **Lydadvarsel om hastighedskamera** for at aktivere/slukke for lydadvarsel for fartkamera.

Relaterede oplysninger

- Trafikskilt-information* (s. 361)
- Advarsel om hastighedsbegrænsning og fartkamera fra trafikskiltinformation* (s. 365)
- Begrænsninger for trafikskiltinformation* (s. 367)

Begrænsninger for trafikskiltinformation*

Funktionen trafikskilt-information (RSI¹⁰³) kan have begrænset funktionalitet i visse situationer.

Eksempler på, hvad der kan reducere funktionen er:

- Blegede skilte
- Skilte placeret i en kurve
- Forvredne eller beskadigede skilte
- Skilte placeret højt over kørebanen
- Helt/delvist skjulte eller dårligt placerede skilte
- Skilte, der er helt eller delvist dækket med frost, sne og/eller snavs
- Digitale vejkort¹⁰⁴ der er forældede, forkerte eller mangler hastighedsinformation¹⁰⁵.

OBS

På nogle markeder er funktionen trafikskiltinformation* kun tilgængelig i kombination med Sensus Navigation*.

OBS

Nogle typer af cykelholdere tilsluttet anhængerstikkontakten kan RSI-funktionen fortolke som en tilkøbet anhænger. I givet fald kan førerdisplayet vise forkert hastighedsinformation.

OBS

Funktionen benytter bilens kamera- og radarenheder, som har visse generelle begrænsninger.

Relaterede oplysninger

- Trafikskilt-information* (s. 361)
- Begrænsninger for kamera- og radarenhed (s. 333)

¹⁰³Road Sign Information

¹⁰⁴I en bil, der er udstyret med Sensus Navigation*.

¹⁰⁵Kortdata med hastighedsinformation findes ikke for alle områder.

Driver Alert Control

Funktionen Driver Alert Control (DAC) har til formål at hjælpe føreren med at blive opmærksom på, at kørslen begynder at blive slingrende, f.eks. hvis føreren distraheres eller er ved at falde i søvn.

DAC har til formål at registrere en køremåde, der langsomt bliver dårligere, og er først og fremmest beregnet til brug på større veje. Funktionen er ikke beregnet til bytrafik.

Funktionen aktiveres, når hastigheden overstiger 65 km/t (40 mph), og er stadig aktiv, så længe hastigheden er over 60 km/t (37 mph).

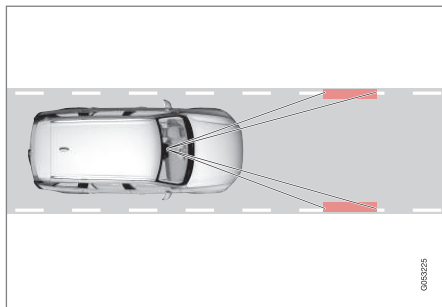

DAC læser bilens placering på kørebanen.

Kameraet aflæser kørebanens sidemarkeringer og sammenholder vejstrækningen med ratbevægelserne.

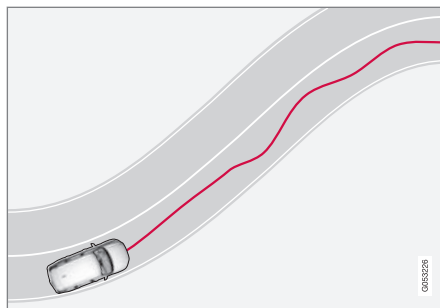

Bilen kører uberegneligt på kørebanen.



Hvis kørslen bliver mærkbart slingrende, alarmeres føreren med dette symbol på førerdisplayet kombineret med et lydssignal og tekstmeddelelsen **Tid til en pause**.

Hvis bilen er udstyret med Sensus Navigation* og har funktionen **Vejvisning til rasteplass** aktiveret, vises også forslag på et passende sted for en pause.

Advarslen gentages efter et stykke tid, hvis kørslen ikke forbedres.

⚠ ADVARSEL

Driver Alert Control må ikke benyttes med henblik på at forlænge en kørselsperiode, men føreren bør planlægge at holde pause med jævne mellemrum og sørge for at være udhvilet.

⚠ ADVARSEL

En alarm fra Driver Alert Control skal tages med stor alvor, da en søvngig fører ofte ikke selv bemærker sin tilstand.

I tilfælde af alarm eller træthedsfølelse:

- Stands snarest muligt bilen på en sikker måde, og tag et hvil.

Undersøgelser har vist, at det er lige så farligt at køre bil, når man er træt, som under indflydelse af alkohol eller andre stimulanter.

ADVARSEL

- Funktionen er en ekstra fører støtte med det formål at lette kørslen og gøre den sikrere – men den kan dog ikke håndtere alle situationer under alle trafik-, vejr- og vejforhold.
- Føreren rådes til at læse alle afsnit i instruktionsvejledningen om denne funktion for bl.a. at gøre sig bekendt med dens begrænsninger, som føreren skal være klar over, inden funktionen tages i brug.
- Fører støttefunktioner kan ikke erstatte førerens opmærksomhed og dømmekraft, og denne har altid ansvaret for, at bilen køres på en sikker måde, med passende hastighed, passende afstand til andre køretøjer og i overensstemmelse med gældende færdselsregler og -bestemmelser.

Relaterede oplysninger

- Fører støtte systemer (s. 276)
- Aktivere eller deaktivere Driver Alert Control (s. 369)
- Vælg guide til rasteplass ved advarsel fra Driver Alert Control (s. 369)
- Begrænsninger for Driver Alert Control (s. 370)

Aktivere eller deaktivere Driver Alert Control

Funktionen Driver Alert Control (DAC) kan aktiveres eller deaktiveres.

1. Tryk på **Indstillinger** i midterdisplayets topvisning.
2. Vælg **My Car** → **IntelliSafe** → **Driver Alert Control**.
3. Markér eller afmarkér **Advarsel om dødsighed** for at aktivere eller deaktivere funktionen.

Relaterede oplysninger

- Driver Alert Control (s. 368)
- Begrænsninger for Driver Alert Control (s. 370)

Vælg guide til rasteplass ved advarsel fra Driver Alert Control

Hvis bilen er udstyret med Sensus Navigation*, kan føreren aktivere en guide, som automatisk kan foreslå en passende rasteplass i forbindelse med, at Driver Alert Control (DAC) advarer.

Du kan vælge, om funktionen **Vejvisning til rasteplass** skal være aktiveret eller deaktiveret.

1. Tryk på **Indstillinger** i midterdisplayets topvisning.
2. Vælg **My Car** → **IntelliSafe** → **Driver Alert Control**.
3. Markér eller afmarkér **Vejvisning til rasteplass** for at aktivere eller deaktivere funktionen.

Relaterede oplysninger

- Driver Alert Control (s. 368)
- Begrænsninger for Driver Alert Control (s. 370)

Begrænsninger for Driver Alert Control

Funktionen Driver Alert Control (DAC) kan have begrænset funktionalitet i nogle situationer.

Det kan ske, at systemet afgiver en advarsel, uden at førerens køremåde er blevet forringet, f.eks. i følgende tilfælde:

- I kraftig sidevind
- På vejbelægning med hjulspor.

ADVARSEL

I visse tilfælde påvirkes køremåden måske ikke trods førerens træthed - f.eks. under brug af funktionen Pilot Assist* - med det resultat, at føreren så ikke får nogen advarsel fra DAC.

Derfor er det meget vigtigt, at man altid standser og tager en pause ved den mindste træthedsfølelse, uanset om funktionen har afgivet advarsel eller ej.

OBS

Funktionen benytter bilens kamera- og radarenheder, som har visse generelle begrænsninger.

Relaterede oplysninger

- Driver Alert Control (s. 368)
- Begrænsninger for kamera- og radarenhed (s. 333)

Vognbaneassistance

Hensigten med vognbaneassistance (LKA¹⁰⁶) er på motorveje og andre større veje at hjælpe føreren med at reducere risikoen for, at bilen utilsigtet forlader sin egen vognbane. Vognbaneassistance styrer bilen tilbage i vognbanen og/eller advarer føreren med vibrationer i rattet.

Vognbaneassistance er aktiveret i hastighedsintervallet 65–200 km/t (40–125 mph) på veje med tydeligt synlige sidemarkeringer.

På smalle veje kan funktionen blive utilgængelig og sættes i standby. Når vejen er tilstrækkeligt bred, bliver funktionen tilgængelig igen.

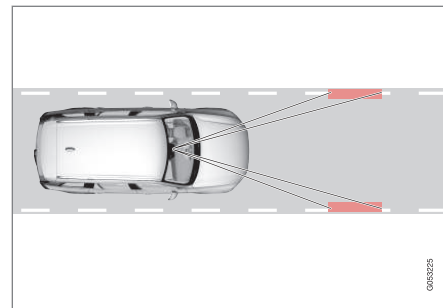

Et kamera aflæser vejens/vognbanens sidemarkeringer.

¹⁰⁶Lane Keeping Aid

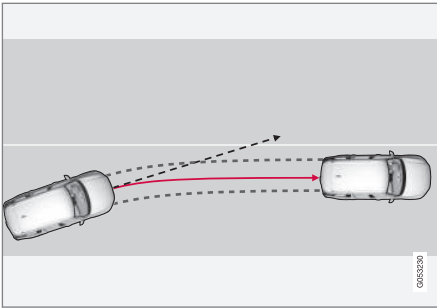

Vognbaneassistance styrer bilen tilbage i kørebanelen.

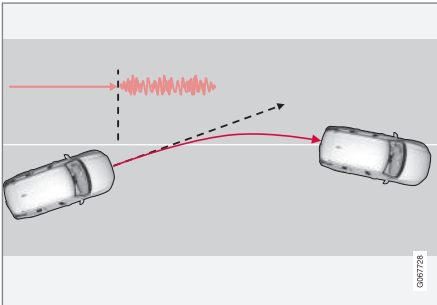

Vognbaneassistance advarer med vibrationer i rattet.

Afhængig af indstillingerne fungerer Vognbaneassistance som følger:

- **Assistent** aktiveret: Når bilen nærmer sig en sidemarkering, vil funktionen aktivt

styre bilen tilbage i vognbanen med et svagt styremoment i rattet.

- **Advarsel** aktiveret: Hvis bilen er ved at passere en sidemarkering, advares føreren med rattvibrationer.

Der findes også et alternativ, hvor både styrehjælp og advarsel er aktiveret samtidigt.

i OBS

Når afviserne/blinklyset er slået til, giver vognbaneassistance ingen styring eller advarsel.

! ADVARSEL

- Funktionen er en ekstra førerstøtte med det formål at lette kørslen og gøre den sikrere – men den kan dog ikke håndtere alle situationer under alle trafik-, vejr- og vejforhold.
- Føreren rådes til at læse alle afsnit i instruktionsvejledningen om denne funktion for bl.a. at gøre sig bekendt med dens begrænsninger, som føreren skal være klar over, inden funktionen tages i brug.
- Førerstøttefunktioner kan ikke erstatte førerens opmærksomhed og dømmekraft, og denne har altid ansvaret for, at bilen køres på en sikker måde, med passende hastighed, passende afstand til andre køretøjer og i overensstemmelse med gældende færdselsregler og -bestemmelser.

« Vognbaneassistance griber ikke ind

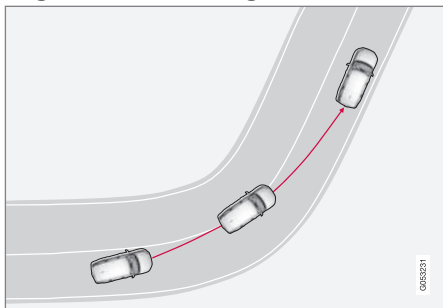

Vognbaneassistance griber ikke ind i en skarp inderkurve.

I visse tilfælde tillader vognbaneassistance, at der køres over sidelinjer uden at gribe ind med enten styrehjælp eller advarsel – f.eks. ved brug af afvisere, eller hvis man skyder genvej i sving.

Hænderne på rattet

For at styrehjælp med vognbaneassistance skal fungere, skal føreren holde hænderne på rattet, hvilket systemet kontrollerer løbende.



Hvis føreren ikke holder hænderne på rattet, høres et advarselssignal, og en meddelelse opfordrer føreren til at styre bilen aktivt:

- **Lane Keeping Aid Hold på rattet**

Hvis føreren ikke følger opfordringen og begynder at styre, sættes funktionen i standby, og følgende meddelelse vises:

- **Lane Keeping Aid På standby indtil der styres**

Funktionen vil derefter være utilgængelig, indtil føreren begynder at styre bilen igen.

Relaterede oplysninger

- Førerstøttesystemer (s. 276)
- Aktivering eller deaktivering af vognbaneassistance (s. 372)
- Begrænsninger for vognbaneassistance (s. 373)
- Symboler og meddelelser for Vognbaneassistance (s. 374)

Aktivering eller deaktivering af vognbaneassistance

Funktionen vognbaneassistance (LKA¹⁰⁷) kan vælges - føreren kan vælge at have funktionen aktiveret eller deaktiveret.



Aktivere eller deaktivere funktionen med denne knap i midterdisplayets funktionsvisning.

- GRØN knapindikation - funktionen er aktiveret.
- GRÅ knapindikation - funktionen er deaktiveret.

Relaterede oplysninger

- Vognbaneassistance (s. 370)
- Vælg assistancealternativ for vognbaneassistance (s. 373)
- Begrænsninger for vognbaneassistance (s. 373)

Vælg assistancealternativ for vognbaneassistance

Føreren kan vælge, hvordan vognbaneassistance (LKA¹⁰⁸) skal fungere, hvis bilen forlader sin egen vognbane.

1. Vælg **Indstillinger** → **My Car** → **IntelliSafe** på midterdisplayets topvisning.
2. Ved **Lane Keeping Aid modus**, vælg hvordan funktionen skal fungere:
 - **Assistent** – føreren får styrehjælp uden advarsel.
 - **Begge** – føreren får både advarsel ved at rattet vibrerer og styrehjælp.
 - **Advarsel** - føreren bliver kun advaret vha. ratvibrationer.

Relaterede oplysninger

- Vognbaneassistance (s. 370)

Begrænsninger for vognbaneassistance

I visse krævende situationer kan vognbaneassistance (LKA¹⁰⁹) have vanskeligt ved at hjælpe føreren på den rigtige måde. I så fald anbefales det at slå funktionen fra.

Eksempler på sådanne situationer kan være:

- vejarbejde
- vinterveje
- dårlig vejbelægning
- meget sportslig køremåde
- dårligt vejr, med nedsat sigtbarhed
- veje med utydelige eller ikke-eksisterende sidemarkeringer
- kanter eller andre linjer end vognbanens sidemarkeringer
- når servostyringen for hastighedsafhængig ratmodstand arbejder ved reduceret effekt - f.eks. ved køling på grund af overophedning.

Funktionen kan ikke registrere barrierer, autoværn eller lignende forhindringer ved siden af kørebanen.

OBS

Funktionen benytter bilens kamera- og radarenheder, som har visse generelle begrænsninger.

Relaterede oplysninger

- Vognbaneassistance (s. 370)
- Hastighedsafhængig ratmodstand (s. 276)
- Begrænsninger for kamera- og radarenhed (s. 333)





¹⁰⁷Lane Keeping Aid

¹⁰⁸Lane Keeping Aid

¹⁰⁹Lane Keeping Aid

Symboler og meddelelser for Vognbaneassistance

En række symboler og meddelelser vedrørende vognbaneassistance (LKA¹¹⁰) kan vises på førerdisplayet. Her er nogle eksempler.

Symbol	Meddelelse / besked	Betydning
	Driver support system Nedsat funktionalitet Service påkrævet	Systemet fungerer ikke, som det skal. Et værksted bør kontaktes ^A .
	Forrudesensor Sensor blokeret, se instruktionsbog	Kameraets evne til at aflæse kørebanen foran køretøjet er reduceret.
	Lane Keeping Aid Hold på rattet	LKA styrehjælp fungerer ikke, hvis føreren ikke holder hænderne på rattet. Følg anmodningen, og styr bilen.
	Lane Keeping Aid På standby indtil der styres	LKA er sat i standby, indtil føreren igen begynder at styre bilen.

^A Et autoriseret Volvo-værksted anbefales.

¹¹⁰ Lane Keeping Aid

En tekstmeddelelse kan ryddes ved kortvarigt at trykke på  -knappen midt på knapperne til højre på rattet.

Hvis en meddelelse bliver stående, kontaktes et værksted^A.

Relaterede oplysninger

- Vognbaneassistance (s. 370)
- Displayvisning for vognbaneassistance (s. 376)
- Begrænsninger for vognbaneassistance (s. 373)

Displayvisning for vognbaneassistance

Vognbaneassistance (LKA¹¹¹) visualiseres med et symbol på førerdisplayet for forskellige situationer.



Her er nogle eksempler på symbolets udseende, og i hvilken situation det vises:

Tilgængelig



Tilgængelig: Symbolets sidelinjer er HVIDE.

Vognbaneassistance aflæser kørebansens ene eller begge sidemarkeringer.

Utilgængelig



Utilgængelig: Symbolets sidelinjer er GRÅ.

Vognbaneassistance kan ikke aflæse kørebansens sidemarkeringer, hastigheden er lav, eller vejen er for smal.

Angivelse af styrehjælp/advarsel

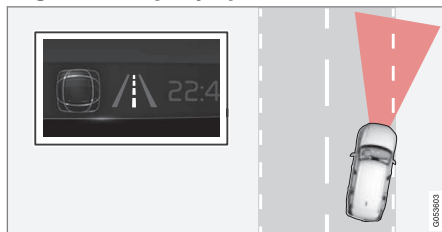

Styrehjælp/advarsel: Symbolets sidelinjer er FARVEDE.

Vognbaneassistance angiver, at systemet advarer og/eller forsøger at styre bilen tilbage i vognbanen.

Relaterede oplysninger

- Vognbaneassistance (s. 370)
- Begrænsninger for vognbaneassistance (s. 373)

¹¹¹ Lane Keeping Aid

Styreassistance ved kollisionsrisiko

Funktionen **Antikollisionssystem** kan hjælpe føreren med at reducere risikoen for, at bilen utilsigtet forlader vognbanen og/eller kolliderer med et andet køretøj eller en forhindring, ved aktivt at styre bilen tilbage i vognbanen eller undvige.

Funktionen består af disse delfunktioner:

- Styreassistance ved risiko for at køre af vejen
- Styreassistance ved risiko for kollision med modkørende
- Styreassistance ved risiko for påkørsel bagfra*

Efter automatisk indgriben vises på førerdisplayet, at det er sket, med følgende tekstmeddelelse:

Antikollisionssystem Automatisk indgreb

ADVARSEL

- Funktionen er en ekstra førerstøtte med det formål at lette kørslen og gøre den sikrere – men den kan dog ikke håndtere alle situationer under alle trafik-, vejr- og vejforhold.
- Føreren rådes til at læse alle afsnit i instruktionsvejledningen om denne funktion for bl.a. at gøre sig bekendt med dens begrænsninger, som føreren skal være klar over, inden funktionen tages i brug.
- Førerstøttefunktioner kan ikke erstatte førerens opmærksomhed og dømmekraft, og denne har altid ansvaret for, at bilen køres på en sikker måde, med passende hastighed, passende afstand til andre køretøjer og i overensstemmelse med gældende færdselsregler og -bestemmelser.

OBS

Det er altid føreren, der bestemmer, hvor meget bilen skal styres - bilen kan aldrig overtage kommandoen.

Relaterede oplysninger

- Førerstøttesystemer (s. 276)
- Aktivering eller deaktivering af styreassistance ved kollisionsrisiko (s. 378)

- Styreassistance ved risiko for at køre af vejen (s. 378)
- Styreassistance ved risiko for kollision med modkørende (s. 379)
- Styreassistance ved risiko for påkørsel bagfra* (s. 380)
- Begrænsninger for styreassistance ved kollisionsrisiko (s. 381)
- Symboler og meddelelser for styreassistance i forbindelse med kollisionsrisiko (s. 382)

Aktivering eller deaktivering af styreassistance ved kollisionsrisiko

Funktionen styreassistance kan vælges - føreren kan vælge at have den aktiveret eller deaktiveret.



Aktivere eller deaktivere funktionen med denne knap i midterdisplayets funktionsvisning.

- GRØN knapindikation - funktionen er aktiveret.
- GRÅ knapindikation - funktionen er deaktiveret.

Funktionen aktiveres automatisk ved hver motorstart¹¹².

i OBS

Når funktionen **Antikollisionssystem** deaktiveres, deaktiveres alle delfunktionerne:

- Styreassistance ved risiko for at køre af vejen
- Styreassistance ved risiko for kollision med modkørende
- Styreassistance ved risiko for påkørsel bagfra*

Selvom det er muligt at deaktivere funktionen, rådes føreren til at have den aktiveret, da den i de fleste tilfælde kan forbedre køresikkerheden.

Relaterede oplysninger

- Styreassistance ved kollisionsrisiko (s. 377)
- Begrænsninger for styreassistance ved kollisionsrisiko (s. 381)

Styreassistance ved risiko for at køre af vejen

Styreassistance har en række delfunktioner. Styreassistance ved risiko for, at bilen kører af vejen, kan hjælpe føreren og reducere risikoen for, at bilen kører af vejen ved aktivt at styre bilen tilbage ind på vejen igen.

Funktionen har to aktiveringsniveauer for indgriben:

- Styreassistance alene
- Styreassistance og bremsning

Styreassistance alene

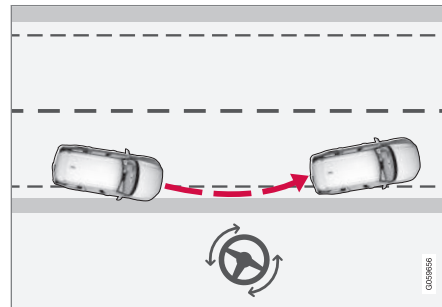

Indgriben med styreassistance.

¹¹² På visse markeder genaktiveres samme indstilling som den ved slukning af motoren.

Styreassistance og bremsning

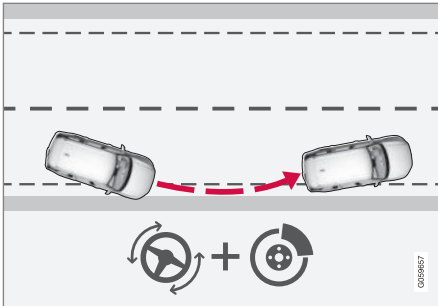

Indgriben med styreassistance og bremsning.

Bremseindgreb hjælper i situationer, hvor styreassistance alene ikke er tilstrækkelig. Bremskraften afpasses automatisk efter situationen.

Funktionen er aktiv inden for hastighedsintervallet 65-140 km/t (40-87 mph) på veje med godt synlige sidemarkeringer/sidelinjer.

Et kamera aflæser vejkanter og malede sidemarkeringer. Hvis bilen er på vej til at krydse vejkanten, styres bilen tilbage på vejen, og hvis styringsindgrebet ikke er tilstrækkeligt til at undgå afkørsel, aktiveres også bremseindgreb.

Funktionen griber dog **ikke** ind, hverken med styreassistance eller bremsning, hvis afviseren er i brug. Hvis funktionen registrerer, at føre-

ren kører bilen på en aktiv måde, holdes aktivering af funktionen tilbage.

Relaterede oplysninger

- Styreassistance ved kollisionsrisiko (s. 377)
- Begrænsninger for styreassistance ved kollisionsrisiko (s. 381)

Styreassistance ved risiko for kollision med modkørende

Styreassistance har en række delfunktioner. Styreassistance ved risiko for kollision med modkørende kan hjælpe en distraheret fører, som ikke har bemærket, at bilen er på vej ind i modkørende kørebane.

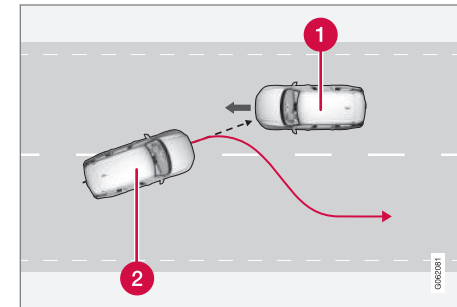

Funktionen kan assistere ved at føre bilen tilbage til sin egen vognbane.

- 1 Modkørende køretøj
- 2 Egen bil

Samtidig med aktivering af styreindgriben, aktiveres også kollisionsadvarsel for førerstøtte. Bremsimpulsen, som er en del af kollisionsadvarslen, bliver dog ikke aktiveret.

Funktionen er aktiv inden for hastighedsintervallet 60-140 km/t (37-87 mph) på veje med godt synlige sidemarkeringer/sidelinjer.

- ◀◀ Hvis bilen er ved at forlade sin egen vognbane, samtidig med at et modkørende køretøj nærmer sig, kan funktionen hjælpe med at styre bilen tilbage til sin egen vognbane.

Funktionen griber derimod **ikke** ind med styreassistance, hvis afviseren er i brug. Hvis funktionen registrerer, at føreren kører bilen på en aktiv måde, holdes aktivering af funktionen tilbage.

Relaterede oplysninger

- Styreassistance ved kollisionsrisiko (s. 377)
- Advarsel fra førerstøtte ved kollisionsrisiko (s. 314)
- Begrænsninger for styreassistance ved kollisionsrisiko (s. 381)

Styreassistance ved risiko for påkørsel bagfra*

Styreassistance har en række delfunktioner. Styreassistance ved risiko for påkørsel bagfra kan hjælpe en distraheret fører, der ikke bemærker, at bilen er ved at forlade sin egen vognbane, samtidig med at et andet køretøj nærmer sig bagfra eller befinder sig i den blinde vinkel.

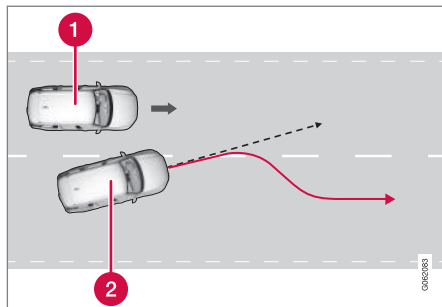

Funktionen kan assistere ved at styre bilen tilbage til sin egen vognbane.

- 1 Andet køretøj i den blinde vinkel
- 2 Egen bil

Hvis bilen er ved at forlade sin egen vognbane, samtidig med at der befinder sig et andet køretøj i den blinde vinkel, eller at et køretøj i en tilgrænsende vognbane hurtigt nærmer sig,

kan funktionen hjælpe med at styre bilen tilbage til sin egen vognbane.

Selv om føreren bevidst skifter kørefelt med aktiveret køreretningsviser uden at observere, at et andet køretøj nærmer sig, kan funktionen hjælpe til.

Funktionen er aktiv inden for hastighedsintervallet 60-140 km/t (37-87 mph) på veje med godt synlige sidemarkeringer/sidelinjer.

Lamperne i sidespejlene blinker samtidig med styreindgreb, uanset om funktionen BLIS¹¹³ er aktiveret eller ej.

Relaterede oplysninger

- Styreassistance ved kollisionsrisiko (s. 377)
- BLIS* (s. 353)
- Begrænsninger for styreassistance ved kollisionsrisiko (s. 381)

¹¹³ Blind Spot Information

Begrænsninger for styreassistance ved kollisionsrisiko

Funktionen kan have begrænset funktion i visse situationer og griber f.eks. ikke ind i følgende tilfælde:

- for mindre køretøjer, som f.eks. motorcykler
- hvis størstedelen af bilen er kommet ind i den tilgrænsende vognbane
- på veje/vognbaner med utydelige eller ikke-eksisterende sidemarkeringer
- uden for hastighedsintervallet 60-140 km/t (37-87 mph)
- når servostyringen for hastighedsafhængig ratmodstand arbejder ved reduceret effekt - f.eks. ved køling på grund af overophedning.

Andre krævende situationer kan f.eks. være:

- vejarbejde
- vinterveje
- smalle veje
- dårlig vejbelægning
- meget sportslig køremåde
- dårligt vejr, med nedsat sigtbarhed.

I disse krævende situationer kan funktionen have vanskeligt ved at hjælpe føreren på rette måde. I givet fald anbefales det at slå funktionen fra.

OBS



Funktionen benytter bilens kamera- og radarenheder, som har visse generelle begrænsninger.

Relaterede oplysninger

- Styreassistance ved kollisionsrisiko (s. 377)
- Styreassistance ved risiko for at køre af vejen (s. 378)
- Styreassistance ved risiko for kollision med modkørende (s. 379)
- Styreassistance ved risiko for påkørsel bagfra* (s. 380)

Symboler og meddelelser for styreassistance i forbindelse med kollisionsrisiko

En række symboler og meddelelser vedrørende styreassistance kan blive vist på førerdisplayet. Her er nogle eksempler.

Symbol	Meddelelse / besked	Betydning
	Antikollisionssystem Automatisk indgreb	Samtidig med at funktionen aktiveres, vises en meddelelse til føreren om, at systemet er blevet aktiveret.
	Forrudesensor Sensor blokeret, se instruktionsbog	Kameraets evne til at aflæse kørebanen foran køretøjet er reduceret.

En tekstmeddelelse kan ryddes ved kortvarigt at trykke på  -knappen midt på knapperne til højre på rattet.

Hvis en meddelelse bliver stående: Kontakt et værksted - vi anbefaler et autoriseret Volvo-værksted.

Relaterede oplysninger

- Styreassistance ved kollisionsrisiko (s. 377)
- Begrænsninger for styreassistance ved kollisionsrisiko (s. 381)

Parkeringshjælp*

Funktionen Parkeringshjælp kan hjælpe føreren ved manøvrering, hvor pladsen er trang, ved at angive afstanden til forhindringer med lydssignaler kombineret med grafik på midterdisplayet.



Skærmvisning med forhindringszoner og sensorsektorer.

Midterdisplayet viser et oversigtsbillede med forholdet mellem bilen og registrerede forhindringer.

Den markerede sektor angiver, hvor forhindringen befinder sig. Jo nærmere bilsymbolet er på en markeret sektorrudd fremad/bagud, desto kortere er afstanden mellem bilen og den registrerede forhindring.

Sidesektorerne ændrer farve, når afstanden mindskes mellem bilen og en genstand.

Jo kortere afstanden til forhindringen, desto tættere lyder signalet. Al anden lyd fra lydantæppet dæmpes automatisk.

Lydsignalet for forhindring foran og til siderne er aktivt, når bilen er i bevægelse, men ophører, når bilen har holdt stille i ca. 2 sekunder. Lydsignalet for forhindring bag bilen er aktivt, når bilen holder stille.

Ved en afstand på under ca. 30 cm (1 ft) til en forhindring bagved eller foran bilen er tonen konstant, og den aktive sensors felt nærmest bilsymbolet er udfyldt.

Ved en afstand på under ca. 25 cm (0,8 ft) til en forhindring i siderne er tonen intensivt pulserende, og det aktive sektorfelt skifter farve fra ORANGE til RØD.

Parkeringshjælpens lydniveau kan justeres under et igangværende lydssignal med midterkonsollens **[>II]**-knap. Justering kan også foretages i topvisningens menupunkt **Indstillinger**.

i OBS

Ud over i sektoren nærmest bilsymbolet afgives akustiske advarsler kun for genstande, som befinder sig direkte på bilens rute.

⚠ ADVARSEL

- Funktionen er en ekstra førerstøtte med det formål at lette kørslen og gøre den sikrere – men den kan dog ikke håndtere alle situationer under alle trafik-, vejr- og vejforhold.
- Føreren rådes til at læse alle afsnit i instruktionsvejledningen om denne funktion for bl.a. at gøre sig bekendt med dens begrænsninger, som føreren skal være klar over, inden funktionen tages i brug.
- Førerstøttefunktioner kan ikke erstatte førerens opmærksomhed og dømmekraft, og denne har altid ansvaret for, at bilen køres på en sikker måde, med passende hastighed, passende afstand til andre køretøjer og i overensstemmelse med gældende færdselsregler og -bestemmelser.

Relaterede oplysninger

- Førerstøttesystemer (s. 276)
- Parkeringshjælp fremad, bagud og langs siderne* (s. 384)
- Aktivisering eller deaktivering af parkeringshjælp* (s. 385)



FØRERSTØTTE

- Symboler og meddelelser for parkeringshjælp (s. 388)
- Begrænsninger for parkeringshjælp (s. 386)

Parkeringshjælp fremad, bagud og langs siderne*

Parkeringshjælpen opfører sig forskelligt, alt efter hvilken del af bilen der nærmer sig en forhindring.

Fremad

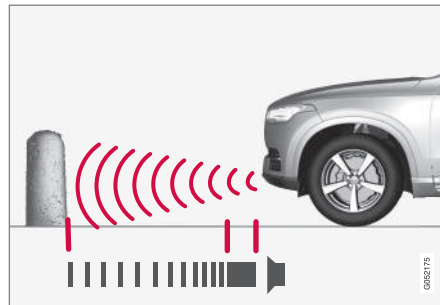

Advarselssignal har en konstant tone ved en afstand på mindre end ca. 30 cm (1 ft) til en forhindring.

Parkeringshjælpens forreste sensorer aktiveres automatisk ved motorstart. De er aktive ved hastigheder under 10 km/t (6 mph).

Måleområdet strækker sig ca. 80 cm (2,5 ft) foran bilen.

i OBS

Parkeringshjælpen deaktiveres, når parkeringsbremsen anvendes, eller **P**-stilling vælges i en bil med automatgear.

i VIGTIGT

Ved montering af ekstralyss: Husk, at disse ikke må skygge for sensorerne - ekstralysene kan blive opfattet som forhindringer.

Bagud

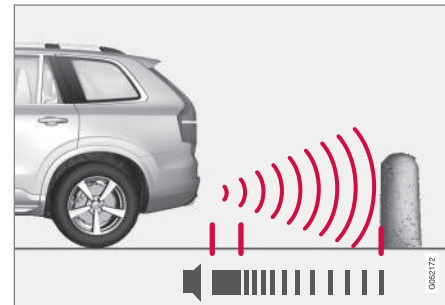

Advarselssignal har en konstant tone ved en afstand på mindre end ca. 30 cm (1 ft) til en forhindring.

Sensorerne bagud aktiveres, hvis bilen ruller bagud, uden der er valgt gear, eller når gearvælgeren føres til bakgear.

Måleområdet strækker sig ca. 1,5 m (5 ft) bag bilen.

Ved bakning med en anhænger, der er elektrisk tilkoblet til bilens el-system, deaktiveres bakparkeringshjælpen automatisk.

i OBS

Ved bakning med f.eks. anhænger eller cykelholder på anhængertrækket - uden originale Volvo-anhængerkabler - kan det være nødvendigt at slå parkeringshjælpen fra manuelt, for at sensorerne ikke skal reagere på dem.

Langs siderne

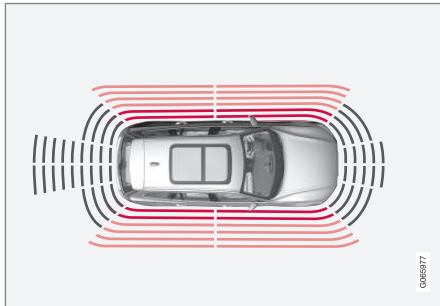

Advarselssignalet pulserer intensivt ved en afstand på mindre end ca. 25 cm (0,8 ft) til en forhindring.

Parkeringshjælpens sidesensorer aktiveres automatisk ved motorstart. De er aktive ved hastigheder under 10 km/t (6 mph).

Måleområdet strækker sig ca. 25 cm (0,8 ft) ud fra siderne.

Sidesensorenes registreringsområde øger dog markant, når forhjulenes styrevinkel øges, og ved ratudslag kan der opdages forhindringer op til ca. 90 cm (3 ft) skråt bagved eller foran bilen.

Relaterede oplysninger

- Parkeringshjælp* (s. 383)
- Sensorfelt for parkeringshjælp (s. 394)

Aktivering eller deaktivering af parkeringshjælp*

Funktionen parkeringshjælp kan aktiveres eller deaktiveres.

Parkeringshjælpens front- og sidesensorer aktiveres automatisk ved motorstart, og sensorerne bagud aktiveres, hvis bilen ruller bagud, eller når bilen sættes i bakgear.



Aktivere eller deaktivere funktionen med denne knap i midterdisplayets funktionsvisning.

- GRØN knapindikation - funktionen er aktiveret.
- GRÅ knapindikation - funktionen er deaktiveret.

Hvis bilen er udstyret med parkeringshjælpekamera*, kan parkeringshjælp også aktiveres eller deaktiveres fra den respektive kameravisning.

Relaterede oplysninger

- Parkeringshjælp* (s. 383)
- Begrænsninger for parkeringshjælp (s. 386)

Begrænsninger for parkeringshjælp

Funktionen Parkeringshjælp kan ikke registrere alt i alle situationer og kan derfor i visse tilfælde have begrænset funktion.

Følgende er eksempler på begrænsninger for Parkeringshjælp, som føreren bør være opmærksom på:

⚠ ADVARSEL

- Parkeringssensorerne har blinde vinkler, hvor de ikke kan registrere forhindringer.
- Vær særlig opmærksom på mennesker og dyr, der befinder sig i nærheden af bilen.
- Vær opmærksom på, at bilens front under parkeringsmanøveren kan svinge ud mod modkørende trafik.

⚠ ADVARSEL



Vær ekstra opmærksom under bakning, da dette symbol vises, når der er tilkoblet en anhænger, en cykelholder eller lignende med elektrisk tilslutning til bilen.

Symbolet angiver, at parkeringshjælpsensorerne bagpå er **deaktiveret** og derfor ikke kan advare mod eventuelle forhindringer.

! VIGTIGT

Der kan være problemer med at opfange signaler fra genstande, f.eks. kæder, tynde pæle eller lave forhindringer, som derfor midlertidigt ikke registreres af sensorerne - den pulserende tone kan uventet standse i stedet for at skifte til den forventede konstante tone.

Sensorerne kan ikke registrere høje genstande, f.eks. en rampe der rager op.

- I sådanne situationer må man være særligt opmærksom og styre/bevæge bilen meget langsomt eller afbryde den nuværende parkeringsmanøvre. Der kan være stor risiko for skader på køretøjer eller andre genstande, da informationerne fra sensorerne ikke altid er pålidelige i sådanne situationer.

! VIGTIGT

Under visse omstændigheder kan parkeringshjælpsystemet give falske advarsels-signaler, der skyldes eksterne lydkilder med de samme ultralydsfrekvenser, som systemet bruger.

Eksempler på sådanne kilder er horn, våde dæk på asfalt, trykluftbremser, udstødningslyde fra motorcykler mv.

i OBS

Da en trækkrog er konfigureret med bilens elektriske system, medregnes trækkrogens fremspring, når funktionen måler afstanden til genstande bag bilen.

Relaterede oplysninger

- Parkeringshjælp* (s. 383)

Symboler og meddelelser for parkeringshjælp

Symboler og meddelelser for parkeringshjælp kan vises på fører- og/eller midterdisplayet. Her er nogle eksempler.

Symbol	Meddelelse / besked	Betydning
		Parkeringshjælpsensorerne bagtil er deaktiveret , og derfor præsenteres ingen hør-bare advarsler for forhindringer/objekter.
	Parkeringsassistance Sensorer blokeret, rensning påkrævet	En eller flere af funktionens sensorer er blokeret. Foretag kontrol og afhjælpning snarest muligt.
	Parkeringsassistance Ikke tilgængeligt, service påkrævet	Systemet fungerer ikke, som det skal. Et værksted bør kontaktes ^A .

^A Et autoriseret Volvo-værksted anbefales.

En tekstmeddelelse kan ryddes ved kortvarigt at trykke på -knappen midt på knapperne til højre på rattet.

Hvis en meddelelse bliver stående, kontaktes et værksted^A.

Relaterede oplysninger

- Parkeringshjælp* (s. 383)
- Begrænsninger for parkeringshjælp (s. 386)

Parkeringskamera*

Parkeringskameraet kan hjælpe føreren ved manøvrering, hvor pladsen er trang, ved at vise forhindringer med kamerabillede og grafik på midterdisplayet.

Parkeringshjælpekamera er en støttefunktion, der aktiveres automatisk, når der vælges bagegear, eller manuelt via midterdisplayet.



Eksempel på kameravisning.

- 1 **Zoom**¹¹⁴ – zoome ind/ud
- 2 **360°-visning*** - aktiverer/deaktiverer samtlige kameraer
- 3 **PAS*** - aktiverer/deaktiverer Parkeringshjælp
- 4 **Linjer** - aktiverer/deaktiverer hjælpelinjer

- 5 **Trækkrog*** - aktiverer/deaktiverer hjælpelinje for trækkrog¹¹⁵
- 6 **CTA*** - aktiverer/deaktiverer Cross Traffic Alert

Genstande/forhindringer kan være nærmere bilen, end de ser ud til at være på billedskærmen.

ADVARSEL

- Parkeringssensorerne har blinde vinkler, hvor de ikke kan registrere forhindringer.
- Vær særlig opmærksom på mennesker og dyr, der befinder sig i nærheden af bilen.
- Vær opmærksom på, at bilens front under parkeringsmanøvreren kan svinge ud mod modkørende trafik.

¹¹⁴ Når der zoomes ind, slukkes hjælpelinjerne.

¹¹⁵ Ikke tilgængelig for alle modeller og markeder.



ADVARSEL

- Funktionen er en ekstra førerstøtte med det formål at lette kørslen og gøre den sikrere – men den kan dog ikke håndtere alle situationer under alle trafik-, vejr- og vejforhold.
- Føreren rådes til at læse alle afsnit i instruktionsvejledningen om denne funktion for bl.a. at gøre sig bekendt med dens begrænsninger, som føreren skal være klar over, inden funktionen tages i brug.
- Førerstøttefunktioner kan ikke erstatte førerens opmærksomhed og dømmekraft, og denne har altid ansvaret for, at bilen køres på en sikker måde, med passende hastighed, passende afstand til andre køretøjer og i overensstemmelse med gældende færdselsregler og -bestemmelser.

Relaterede oplysninger

- Førerstøttesystemer (s. 276)
- Parkeringshjælpkameraernes placering og optagelsesområde* (s. 390)
- Hjælpelinjer for parkeringshjælpkamera* (s. 392)
- Sensorfelt for parkeringshjælp (s. 394)
- Aktivere parkeringshjælpkamera (s. 395)

- Symboler og meddelelser for parkeringskamera (s. 397)
- Begrænsninger for kamera- og radarenhed (s. 333)
- Parkeringshjælp* (s. 383)
- Cross Traffic Alert* (s. 357)

Parkeringshjælpkameraernes placering og optagelsesområde*

Funktionen kan vise en sammensat 360°-visning og en separat visning for de fire respektive kameraer: bageste, forreste, venstre eller højre kameravisning.

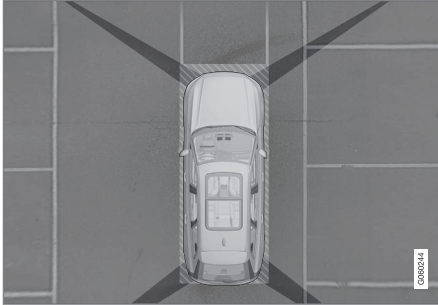
360-graders visning*

Parkeringskameraernes "synsfelt" med deres omtrentlige dækningsområde.

Funktionen **360°-visning** aktiverer alle parkeringskameraer, hvorved bilens fire sider vises samtidigt på midterdisplayet. Dette hjælper føreren med at observere, hvad der er omkring bilen ved manøvrering med lav hastighed.

Fra 360-graders visningen kan hver kamera-visning aktiveres separat:

- Tryk på billedskærmen for det ønskede kameras "synsfelt", fx på fladen foran/oven over frontkameraet.



Hvilket af kameraerne, der er aktivt, vises med et kamerasymbol på midterdisplayets bilsymbol.

Hvis bilen også er udstyret med **Parkeringsassistent***, illustreres afstanden til registrerede forhindringer med felter i forskellige farver.

Kameraerne kan aktiveres automatisk eller manuelt.

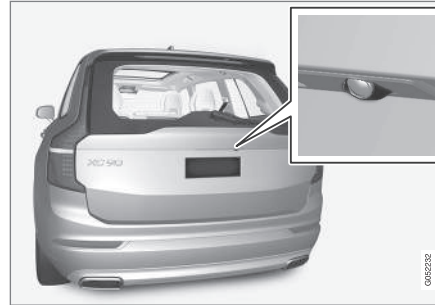
Bagud

Kameraet bagude er placeret over nummerpladen. Kameraet bagude viser et bredt område bag bilen. På visse modeller kan en del af kofangeren også ses samt den eventuelle trækrog.

Genstande på midterdisplayet kan se ud, som om de hælder, men det er normalt.

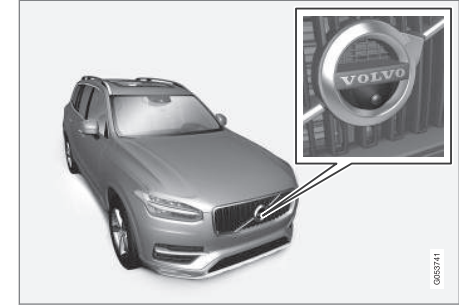
Fremad

Parkeringskameraet foran er placeret i kølgitteret.

Frontkameraet kan være nyttigt i udkørsel med begrænset udsyn til siderne, f.eks. ved passage gennem en hæk. Det er aktivt ved hastigheder på op til 25 km/t (16 mph). Derefter slukkes frontkameraet.

Hvis bilen ikke kommer op på 50 km/t (30 mph), og hastigheden falder under 22 km/t (14 mph) inden 1 minut, efter at frontkameraet er slukket, aktiveres kameraet igen.

◀ Siderne



Sidekameraerne er placeret i det respektive sidespejl.

Sidekameraerne kan vise, hvad der findes langs med hver side af bilen.

Relaterede oplysninger

- Parkeringskamera* (s. 389)
- Aktivere parkeringshjælpkamera (s. 395)
- Begrænsninger for kamera- og radarenhed (s. 333)

Hjælpelinjer for parkeringshjælpkamera*

Parkeringshjælpkameraet viser med linjer på skærmen, hvor bilen befinder sig i forhold til omgivelserne.



Eksempel på hjælpelinjer.

Hjælpelinjerne viser den tænkte bane for bilens ydre dimensioner med det aktuelle ratudslag. Det kan være en hjælp ved parallelparkering, ved bakning hvor pladsen er trang, og ved tilkobling af anhænger.

Linjerne på skærmen projiceres, som om de befandt sig ved jordoverfladen bag ved bilen og er direkte afhængige af ratudslaget, hvilket gør, at føreren kan se den vej bilen vil køre – også når bilen svinger.

Hjælpelinjerne inkluderer bilens mest fremspringende dele, f.eks. anhængertræk, sidespejle og hjørner.

i OBS

- Ved bakning med anhænger, der ikke er elektrisk tilsluttet bilen, viser billedskærmens hjælpelinjer den vej, **bilen** vil køre, ikke anhængerens.
- Billedskærmen viser ingen hjælpelinjer, når en anhænger er tilsluttet bilens elektriske system.
- Hjælpelinjer vises ikke ved indzoomning.

! VIGTIGT

- Husk, at når kameravisning bagud er valgt, viser billedskærmen kun området bag ved bilen. Vær opmærksom på bilens sider og front, når rattet drejes under bakning.
- Det samme gælder omvendt. Vær opmærksom på, hvad der sker med bilens bageste dele, når kameravisning foran er valgt.
- Bemærk, at hjælpelinjerne viser den **korteste** vej - vær derfor særligt opmærksom på, at bilens sider ikke støder imod/over noget, når rattet drejes ved kørsel fremad, eller at bilens front ikke støder imod/over noget, når rattet drejes ved bakning.

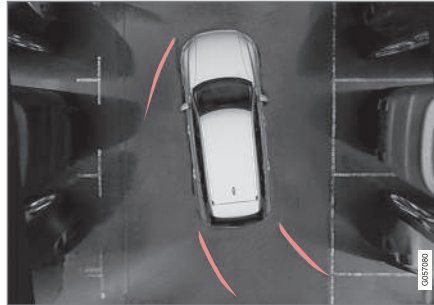
Hjælpelinjer i 360°-visning*

360°-visning med hjælpelinjer.

Med 360°-visning vises hjælpelinjer bag ved, foran og ved siden af bilen, afhængigt af kørselsretningen:

- Ved kørsel fremad: Frontlinjer
- Ved bakning: Sidelinjer og baglinjer.

Med front- eller bakkamera valgt, vises hjælpelinjerne uafhængigt af bilens kørselsretning.

Med et sidekamera valgt, vises hjælpelinjer kun under bakning.

Hjælpelinje for anhængertræk*

Anhængertræk med hjælpelinje.

- 1 Trækkrog** – aktivere hjælpelinje for anhængertræk.
- 2 Zoom** – zoome ind/ud.

Kameraet kan med fordel bruges ved tilkobling af en anhænger. Det kan vise en hjælpelinje for anhængertrækkets tænkte "bane" mod anhængerens.



1. Tryk på **Trækkrog** (1).
 - > Hjælpeelinjerne for trækkrogens tænkte "bane" vises - samtidigt slukkes bilens hjælpeelinjer.
 - Hjælpeelinjer for både bil og anhængertræk kan ikke vises samtidigt.
2. Tryk på **Zoom** (2), hvis du har brug for nøjagtig manøvrering.
 - > Kameravisningen zoomes ind.

Relaterede oplysninger

- Parkeringskamera* (s. 389)
- Parkeringshjælpekameraernes placering og optagelsesområde* (s. 390)
- Begrænsninger for kamera- og radarenhed (s. 333)
- Trækkrog* (s. 472)

Sensorfelt for parkeringshjælp

Hvis bilen er udstyret med parkeringshjælp*, vises afstanden i 360°-visningen med farvede felter for hver sensor, der registrerer en forhindring.

Sensorfelter bagud og fremad



Skærmen kan vise farvede sensorfelter på bilsymbolet.

Feltternes farve for sensorerne bagud og fremad ændres med faldende afstand til forhindringen, fra GUL over ORANGE til RØD.

Feltfarve bag	Afstand i meter (fod)
Gul	0,6-1,5 (2,0-4,9)
Orange	0,3-0,6 (1,0-2,0)
Rød	0-0,3 (0-1,0)

Feltfarve foran	Afstand i meter (fod)
Gul	0,6-0,8 (2,0-2,6)
Orange	0,3-0,6 (1,0-2,0)
Rød	0-0,3 (0-1,0)

Ved det RØDE følerfelt overgår det pulserende lysignal til konstanttone.

Sensorfelter til siderne

Advarselssignaler afhænger af bilens tænkte bane. Ved ratudslag kan der derfor også komme en advarsel for hindringer skråt foran eller skråt bagved bilen, ikke bare lige foran eller lige bagved.

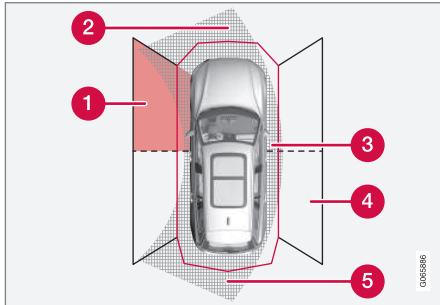

Parkeringsfølernes sektorer, hvor hindringer kan opdages.

- 1 Venstre sides forreste følerfelt.
- 2 Forhindringssektor i bilens tænkte bane fremad – afhængigt af ratudslag
- 3 Sektor med RØD feltfarve og intensivt pulserende tone
- 4 Højre sides bageste følerfelt
- 5 Forhindringssektor i bilens tænkte bane bagud – afhængigt af ratudslag.

Sidefelternes farve ændres med mindsket afstand til forhindringen – fra GUL til RØD.

Feltfarve sider	Afstand i meter (fod)
Gul	0,25–0,9 (0,8–3,0)
Rød	0–0,25 (0–0,8)

Ved RØDE sensorfelter skifter lydsignalet fra pulserende til intensivt pulserende.

Relaterede oplysninger

- Parkeringshjælp* (s. 383)
- Parkeringskamera* (s. 389)
- Parkeringshjælpkameraernes placering og optagelsesområde* (s. 390)
- Begrænsninger for kamera- og radarenhed (s. 333)

Aktivere parkeringshjælpkamera

Parkeringshjælpkameraet aktiveres automatisk, når der vælges bakgear, eller manuelt med en af midterdisplayets funktionsknapper.

Kameravisning under bakning

Når der vælges bakgear, vises 360-graders visningen på billedskærmen, hvis den eller en af sidevisningerne var den sidst benyttede kameravisning – ellers vises bakvisningen.

Kameravisning ved manuel aktivering



Aktivér parkeringskameraet med denne knap på midterdisplayets funktionsvisning.

På billedskærmen vises derefter i første omgang den senest benyttede kameravisning. Men efter hver motorstart afløses den tidligere viste sidevisning af 360-graders visningen og den tidligere zoomede bakvisning af bakvisningen.

- GRØN knapindikation - funktionen er aktiveret.
- GRÅ knapindikation - funktionen er deaktiveret.

Automatisk deaktivering af kameraet

Frontvisningen slukkes ved 25 km/t (16 mph), for ikke at distrahere føreren. Den tændes automatisk igen, hvis hastigheden sænkes til



FØRERSTØTTE

- ◀◀ 22 km/t (14 mph) inden 1 minut, forudsat at den ikke har oversteget 50 km/t (31 mph).



De øvrige kameraer slukkes ved 15 km/t (9 mph) og aktiveres ikke igen.

Relaterede oplysninger

- Parkeringskamera* (s. 389)
- Begrænsninger for parkeringshjælp (s. 386)
- Begrænsninger for kamera- og radarenhed (s. 333)

Symboler og meddelelser for parkeringskamera

Symboler og meddelelser for parkeringskamera kan vises på fører- og/eller midterdisplayet. Her er nogle eksempler.

Symbol	Meddelelse / besked	Betydning
		Parkeringshjælpsensorerne bagtil er deaktiveret , og derfor præsenteres ingen hørbare advarsler og feltmarkeringer for forhindringer/objekter.
		Kameraet fungerer ikke.
	Parkeringsassistance Sensorer blokeret, rensning påkrævet	En eller flere af funktionens sensorer er blokeret. Foretag kontrol og afhjælpning snarest muligt.
	Parkeringsassistance Ikke tilgængeligt, service påkrævet	Systemet fungerer ikke, som det skal. Et værksted bør kontaktes ^A .

^A Et autoriseret Volvo-værksted anbefales.

- ◀ En tekstmeddelelse kan ryddes ved kortvarigt at trykke på -knappen midt på knapperne til højre på rattet.

Hvis en meddelelse bliver stående, kontaktes et værksted^A.

Relaterede oplysninger

- Parkeringskamera* (s. 389)
- Begrænsninger for kamera- og radarenhed (s. 333)

Aktiv parkeringshjælp*

Den aktive parkeringshjælp (PAP¹¹⁶) kan hjælpe føreren med at manøvrere bilen ved parkering. Funktionen kan også assistere med styring ved udkørsel fra en parallel parkering.

Funktionen kontrollerer først, om pladsen er tilstrækkeligt stor, og hjælper derefter føreren med at styre bilen ind på pladsen.

Midterdisplayet viser med symboler, grafik og tekst, hvilke forskellige handlinger, der skal udføres, og hvornår.

ADVARSEL

- Funktionen er en ekstra førerstøtte med det formål at lette kørslen og gøre den sikrere – men den kan dog ikke håndtere alle situationer under alle trafik-, vejr- og vejforhold.
- Føreren rådes til at læse alle afsnit i instruktionsvejledningen om denne funktion for bl.a. at gøre sig bekendt med dens begrænsninger, som føreren skal være klar over, inden funktionen tages i brug.
- Førerstøttefunktioner kan ikke erstatte førerens opmærksomhed og dømmekraft, og denne har altid ansvaret for, at bilen køres på en sikker måde, med passende hastighed, passende afstand til andre køretøjer og i overensstemmelse med gældende færdselsregler og -bestemmelser.

Relaterede oplysninger

- Førerstøttesystemer (s. 276)
- Varianter af parkering med aktiv parkeringshjælp* (s. 400)
- Brug af aktiv parkeringshjælp* (s. 401)
- Forlade parallel parkering med aktiv parkeringshjælp* (s. 403)

- Begrænsninger for Aktiv parkeringshjælp* (s. 404)
- Meddelelser for aktiv parkeringshjælp* (s. 406)

Varianter af parkering med aktiv parkeringshjælp*

Aktiv parkeringshjælp (PAP¹¹⁷) kan anvendes både ved parallel og vinkelret parkering.

Parallelparkering

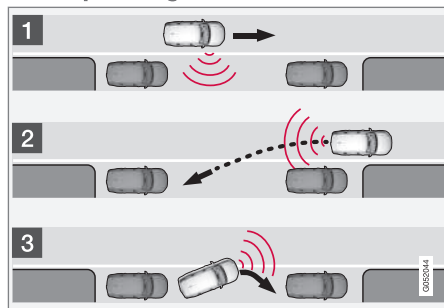

Principper for parallelparkering eller parkering på et snævert sted.

Funktionen parkerer bilen med følgende del-handlinger:

1. Parkeringsplads søges efter og kontrolmåles.
2. Bilen styres ind på pladsen under bakning.
3. Bilen placeres på pladsen ved hjælp af kørsel fremad/bagud.

Med funktionen **Parkering ud** kan en parallel-parkeret bil også få hjælp af funktionen med at køre ud fra parkeringsbåsen.

Vinkelret parkering

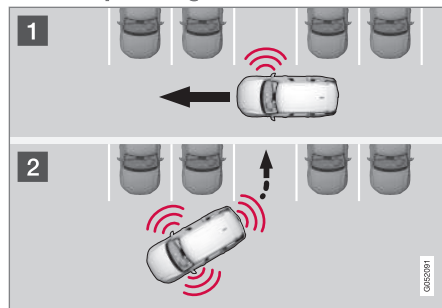

Principper for vinkelret parkering.

Funktionen parkerer bilen med følgende del-handlinger:

1. Parkeringsplads søges efter og kontrolmåles.
2. Bilen styres ind på pladsen under bakning og placeres på pladsen ved hjælp af kørsel fremad/bagud.

i OBS

At forlade en parkeringsbås med funktionen **Parkering ud** må kun bruges for en parallelparkeret bil. Den fungerer ikke for en vinkelret parkeret bil.

Relaterede oplysninger

- Aktiv parkeringshjælp* (s. 399)
- Forlade parallel parkering med aktiv parkeringshjælp* (s. 403)

Brug af aktiv parkeringshjælp*

Den aktive parkeringshjælp (PAP¹¹⁸) hjælper føreren med at parkere i tre trin. Funktionen kan også hjælpe føreren med at forlade en parkeringsbås.

Funktionen måler pladsen og styrer bilen - førerens opgave er at:

- holde et vågent øje med området omkring bilen
- følge midterdisplayets instruktioner
- vælge gear (bagud/fremad) - et lydsignal angiver, hvornår føreren skal skifte gear
- regulere og holde sikker hastighed
- bremse og standse.

Symboler, grafik og/eller tekst vises på midterdisplayet, når de forskellige trin skal udføres.

Funktionen kan aktiveres, hvis følgende kriterier er opfyldt efter motorstart:

- Der er ikke koblet en anhænger til bilen
- Hastigheden er mindre end 30 km/t (20 mph).

i OBS

Afstanden mellem bilen og parkeringsbåse skal være 0,5–1,5 meter (1,6–5,0 ft), når funktionen søger efter en parkeringsplads.

Parkering med aktiv parkeringshjælp

Funktionen parkerer bilen med følgende delhandlinger:

1. Parkeringsplads søges efter og kontrolmåles.
2. Bilen styres ind på pladsen under bakning.
3. Bilen placeres på pladsen. Systemet anmoder muligvis føreren om at skifte gear og bremse.

Søg og kontrolmål parkeringsbåse



Funktionen kan aktiveres på midterdisplayets funktionsvisning.

Den kan også nås fra kameravisningerne.

- GRØN knapindikation - funktionen er aktiveret.
- GRÅ knapindikation - funktionen er deaktiveret.

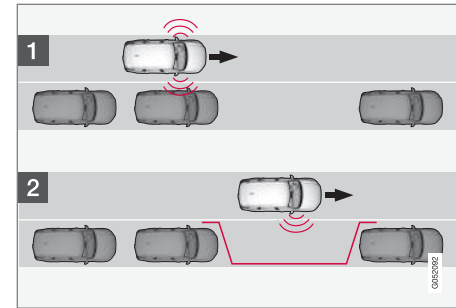

Princip for søgning inden parallel parkering.

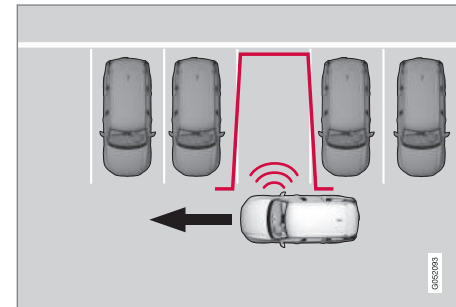

Princip for søgning inden vinkelret parkering.

Kør med højst 30 km/t (20 mph) inden parallel parkering eller højst 20 km/t (12 mph) inden vinkelret parkering.

1. Tryk på knappen **Parkér ind** i funktionsvisningen eller i kameravisningen.
 - > Funktionen undersøger parkeringspladsen og kontrollerer, om den er tilstrækkelig stor.
2. Vær parat til at standse bilen, når grafik og en meddelelse på centerdisplayet siger, at der er fundet en passende parkeringsbås.
 - > Der vises et pop op-vindue.
3. Vælg **Parallelparkering** eller **Vinkelret parkering** og sæt i bakgear.

i OBS

Funktionen søger plads til parkering, viser instruktioner og styrer bilen ind på bilens passagerside. Hvis det ønskes, kan bilen også parkeres på førersiden af vejen:

- Aktivér afviseren på førersiden, hvorefter systemet søger en parkeringsplads på den side af bilen i stedet.

Bakke ind på parkeringspladsen

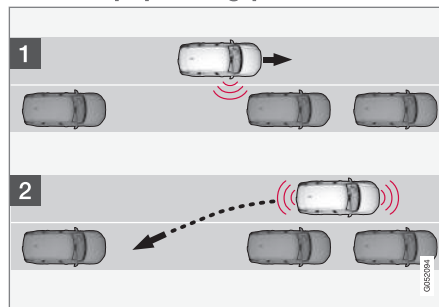

Princip for bakning ved parallel parkering.

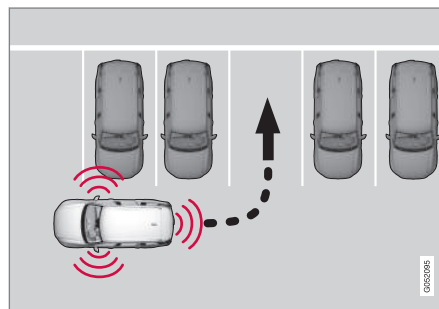

Princip for bakning ved vinkelret parkering.

1. Kontroller, at det er frit bagude og sæt i bakgear.

2. Bak langsomt og forsigtigt uden at røre ved rattet - og ikke hurtigere end 7 km/t (4 mph).
3. Vær parat til at standse bilen, når grafik og en meddelelse på centerdisplayet giver den anvisning.

i OBS

- Hold hænderne væk fra rattet, når funktionen er aktiveret.
- Sørg for, at rattet ikke hindres på nogen måde og kan dreje frit.
- For at få det bedste resultat - vent, indtil knappen er drejet helt, før du begynder at køre bagud/fremad.

Placere bilen på parkeringspladsen

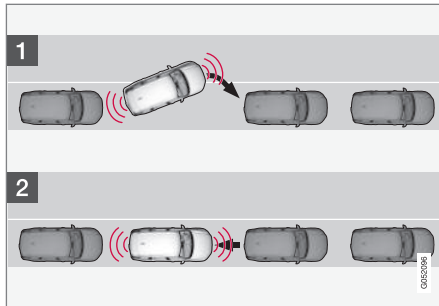

Princip for placering ved parallel parkering.

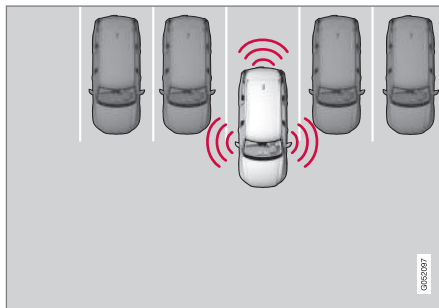

Princip for placering ved vinkelret parkering.

1. Sæt gearvælgeren i det gear, som systemet angiver, vent til rattet er drejet og kør langsomt fremad.
2. Vær parat til at standse bilen, når grafik og en meddelelse på centerdisplayet giver den anvisning.
3. Sæt i bakgear og kør langsomt bagud.
4. Vær parat til at bremse bilen, når grafik og en meddelelse på centerdisplayet giver den anvisning.

Funktionen slås automatisk fra i kombination med, at grafik og meddelelse viser, at parkeringen er afsluttet. Det kan dog være nødvendigt for føreren efterfølgende at foretage en yderligere korrektion - kun føreren kan vurdere, hvornår bilen er korrekt parkeret.

! VIGTIGT

Advarselsafstanden er kortere, når sensorerne bruges af aktiv parkeringshjælp (PAP¹¹⁹) i forhold til, når parkeringshjælp bruger sensorerne.

Relaterede oplysninger

- Aktiv parkeringshjælp* (s. 399)
- Begrænsninger for Aktiv parkeringshjælp* (s. 404)

Forlade parallel parkering med aktiv parkeringshjælp*

Funktionen **Parkering ud** kan hjælpe føreren med at køre ud fra en parkeringsbås, når bilen er parallelt parkeret.

i OBS

At forlade en parkeringsbås med funktionen **Parkering ud** må kun bruges for en parallelparkeret bil. Den fungerer ikke for en vinkelret parkeret bil.



Funktionen **Parkering ud** aktiveres i midterdisplayets funktionsvisning eller i kameravisningen.

- GRØN knapindikation - funktionen er aktiveret.
 - GRÅ knapindikation - funktionen er deaktiveret.
1. Tryk på knappen **Parkering ud** i funktionsvisningen eller i kameravisningen.
 2. Angiv med afviseren, i hvilken retning bilen skal forlade parkeringsbåsen.

- ◀ 3. Vær parat til at standse bilen, når grafik og en meddelelse på centerdisplayet giver den anvisning - følg anvisningerne på samme måde som parkeringsfremgangsmåden.

Bemærk, at rattet kan "springe" tilbage, når funktionen afsluttes. Det kan så være nødvendigt for føreren at dreje rattet tilbage til det maksimale ratudslag for at kunne forlade parkeringsbåsen.

Hvis funktionen mener, at føreren kan forlade parkeringsbåsen uden yderligere manøvrer, vil funktionen blive afsluttet, selv om det kan virke, som om bilen stadig er i parkeringsbåsen.

Relaterede oplysninger

- Aktiv parkeringshjælp* (s. 399)
- Begrænsninger for Aktiv parkeringshjælp* (s. 404)

Begrænsninger for Aktiv parkeringshjælp*

Funktionen aktiv parkeringshjælp (PAP¹²⁰) kan ikke registrere alt i alle situationer og kan derfor have begrænset funktion.

ADVARSEL

- Parkeringssensorerne har blinde vinkler, hvor de ikke kan registrere forhindringer.
- Vær særlig opmærksom på mennesker og dyr, der befinder sig i nærheden af bilen.
- Vær opmærksom på, at bilens front under parkeringsmanøvrer kan svinge ud mod modkørende trafik.

VIGTIGT

Genstande, der befinder sig højere end sensorernes registreringsområde, inkluderes ikke, når parkeringsmanøvrer beregnes, hvilket kan medføre, at funktionen svinger for tidligt ind i parkeringsbåsen. Derfor bør sådanne parkeringsbåse undgås.

Følgende er eksempler på begrænsninger for Aktiv parkeringshjælp, som føreren bør være opmærksom på:

Parkering afbrydes

En parkeringssekvens afbrydes:

- hvis føreren bevæger rattet
- hvis bilen kører for hurtigt - over 7 km/t (4 mph)
- hvis føreren trykker på **Annullér** på midterdisplayet
- ved indgreb af blokeringsfri bremses eller den elektroniske stabilitetskontrol, f.eks. hvis et hjul mister trækraft i glat føre
- når servostyringen for hastighedsafhængig ratmodstand arbejder ved reduceret effekt - f.eks. ved køling på grund af overophedning.

En meddelelse på midterdisplayet informerer i så fald om, hvorfor parkeringssekvensen blev afbrudt.

¹²⁰Park Assist Pilot

! VIGTIGT

Under visse omstændigheder kan funktionen ikke finde parkeringsbåse. En årsag kan være, at sensorerne forstyrres af eksterne lydtkilder, der udsender de samme ultralydsfrekvenser, som systemet arbejder med.

Eksempler på sådanne kilder er bl.a. horn, våde dæk på asfalt, pneumatiske bremses, udstødningslyde fra motorcykler mv.

i OBS

Snø, is og sne, der dækker sensorerne, reducerer funktionen og kan forhindre måling.

Førerens ansvar

Føreren skal huske på, at funktionen er et hjælpemiddel – ikke en ufejlbarlig fuldautomatisk funktion. Derfor skal føreren være parat til at afbryde en parkering.

Der er også nogle detaljer at overveje i forbindelse med parkering, f.eks.:

- Føreren er altid ansvarlig for vurdering af, om den plads, som funktionen tilbyder, er velegnet til parkering.
- Brug ikke funktionen, hvis der er monteret snekæder eller reservehjul.
- Brug ikke funktionen, hvis lastede genstande stikker uden for bilen.
- Kraftigt regn eller sne kan forårsage, at parkeringsbåsen ikke måles på en korrekt måde.
- Under søgning og kontrolmåling af parkeringsplads kan funktionen overse objekter, der er placeret langt inde på en plads.
- Parkeringsbåse i smalle gader kan ikke altid tilbydes, da der måske ikke er tilstrækkelig plads til manøvrering.
- Brug godkendte dæk¹²¹ med korrekt dæktryk - det påvirker funktionens evne til at parkere.
- Funktionen er baseret på placeringen af de køretøjer, der er parkeret på den aktuelle plads – hvis de er placeret uhensigtsmæssigt, kan f.eks. bilens dæk og fælge blive beskadiget mod kantsten.
- Vinkelrette parkeringsbåse kan blive overset eller tilbydes unødigt, hvis en parkeret

bil rager mere ud end de andre parkerede biler.

- Funktionen er beregnet til parkering på lige gader – ikke i skarpe kurver eller sving. Bilen skal derfor stå parallelt med aktuelle parkeringsbåse, når funktionen måler pladsen.

Relaterede oplysninger

- Aktiv parkeringshjælp* (s. 399)
- Hastighedsafhængig ratmodstand (s. 276)
- Begrænsninger for kamera- og radarenhed (s. 333)

¹²¹ Med "godkendte dæk" menes dæk af samme type og fabrikat, som var monteret originalt ved fabriksny levering.

Meddelelser for aktiv parkeringshjælp*

Meddelelser for aktiv parkeringshjælp (PAP¹²²) kan vises på fører- og/eller midterdisplayet. Her er nogle eksempler.

Meddelelse / besked	Betydning
Parkeringsassistance Sensorer blokeret, rensning påkrævet	En eller flere af funktionens sensorer er blokeret. Foretag kontrol og afhjælpning snarest muligt.
Parkeringsassistance Ikke tilgængeligt, service påkrævet	Systemet fungerer ikke, som det skal. Et værksted bør kontaktes ^A .

A Et autoriseret Volvo-værksted anbefales.

En tekstmeddelelse kan ryddes ved kortvarigt at trykke på -knappen midt på knapperne til højre på rattet.

Hvis en meddelelse bliver stående, kontaktes et værksted^A.

Relaterede oplysninger

- Aktiv parkeringshjælp* (s. 399)
- Begrænsninger for Aktiv parkeringshjælp* (s. 404)

¹²²Park Assist Pilot

HYBRIDOPLYSNINGER

Generelt om menu systemet / Twin Engine

Twin Engine køres som en helt almindelig bil, men nogle funktioner er forskellige fra en bil, der kun drives med benzin eller diesel. Det er primært elmotoren, der driver bilen ved lave hastigheder, mens benzinmotoren driver bilen ved højere hastigheder samt ved mere aktiv kørsel.

På førerdisplayet vises en del unik information for Twin Engine - opladningsinformation, valgt køretilstand, kørestrækning til tomt batteri og hybridbatteriets ladeniveau.

Under kørsel kan bilen sættes i forskellige køretilstande, f.eks. kun eldrift eller, hvis der er behov for kraft, både el- og benzinmotor. Bilen beregner en kombination af køreegenskaber, køreoplevelse, miljøpåvirkning og brændstoføkonomi ud fra den køretilstand, der er valgt.

For at bilen skal fungere optimalt, skal hybridbatteriet med det tilhørende elektriske drivsystem og benzinmotoren og dens drivsystem have korrekt driftstemperatur. Batteriets kapacitet kan reduceres væsentligt, hvis batteriet er for koldt eller for varmt. Med forkonditionering forberedes bilens drivsystem og kabinen, inden man kører af sted, så både slid og energibehov under kørslen reduceres. Rækkevidden for hybridbatteriet øges.

Hybridbatteriet der driver elmotoren oplades via et ladekabel men kan også oplades ved blød opbremsning og motorbremsning i gear-

position **B**. Hybridbatteriet kan også oplades med bilens motor.

Vigtigt at vide

Hvis bilen bliver strømløs

Husk, at når bilen bliver strømløs, fungerer vigtige funktioner som f.eks. bremses, servostyring osv. ikke.

ADVARSEL

Hvis bilen bliver strømløs med slukket el- og brændstofmotor, er det ikke muligt at bremse bilen.

Bugsering er ikke tilladt

Bugsering af Twin Engine er ikke tilladt, da elmotoren vil tage skade.

Udvendig motorlyd

ADVARSEL

Husk, at der ikke kommer nogen motorlyd fra bilen, når den kun drives af elmotoren. Derfor kan det være svært for børn, fodgængere, cyklister og dyr at være opmærksomme på bilen. Dette gælder især ved lave hastigheder, f.eks. på parkeringspladser.

Højspænding

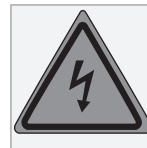

ADVARSEL

En række komponenter i bilen arbejder med højspænding, som kan være farlig ved forkerte indgreb. Disse komponenter og alle orange farvede ledninger må kun håndteres af dertil kvalificerede personer.

Rør ikke ved noget, der ikke er klart beskrevet i instruktionsvejledningen.

Relaterede oplysninger

- Opladning af hybridbatteriet (s. 409)
- Hybridmåler (s. 84)
- Køretilstande (s. 451)
- Starte og slukke for forkonditionering (s. 219)
- Hybridbatteri (s. 614)
- Faktorer der påvirker rækkevidden ved eldrift (s. 459)
- Automatgear (s. 444)
- Bugsering (s. 480)

Opladning af hybridbatteriet

Ud over brændstoftanken, ligesom i en almindelig bil, er bilen udstyret med et genopladeligt batteri, et såkaldt hybridbatteri, af typen litium-ion.

Hybridbatteriet oplades ved hjælp af et ladekabel, der befinder sig i et opbevaringsrum i bagagerummet.

i OBS

Volvo anbefaler et ladekabel i henhold til IEC 62196 og IEC 61851, der understøtter temperaturovervågning.

Den tid, det tager for hybridbatteriet at oplades, afhænger af, hvilken ladestrøm der anvendes.

i OBS

Hybridbatteriets kapacitet reduceres noget med alder og brug, hvilket kan resultere i større brug af benzinmotoren og dermed et noget højere brændstofforbrug.

⚠ ADVARSEL

Udskiftning af hybridbatteri må kun udføres på værksted. Et autoriseret Volvo-værksted anbefales.

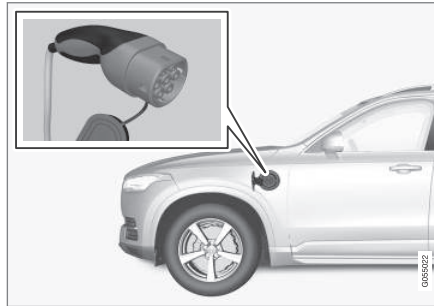

Ladekabelhåndtag og ladestik.

Opladningsstatus indikeres på tre måder:

- Indikatorer på ladekablets kontrolenhed.
- Indikatorlampe i bilens ladestik.
- Billede og tekst på førerdisplayet.

Startbatteriet oplades, når hybridbatteriet bliver opladet og afbrydes, når hybridbatteriet er fuldt opladet.

Hvis hybridbatteriets temperatur er under -10 °C (14 °F) eller over 40 °C (104 °F), kan det påvirke, at nogle af bilens funktioner ændres

eller udebliver, fordi hybridbatteriers kapacitet er reduceret uden for dette temperaturområde.

Eldrift er ikke mulig, hvis temperaturen i batteriet er for lav eller høj. Hvis køretilstand PURE er valgt, starter forbrændingsmotoren.

Opladning med fast kontrolenhed ifølge mode 3¹

På nogle markeder er kontrolenheden fast installeret i en ladestation, der er forbundet til elnettet. Ladekablet har i så fald ikke en egen kontrolenhed. I stedet har den en særlig stik-kontakt, som anvendes til at forbinde ladekablet med ladestationen. Følg instruktionerne på ladestationen.

¹ Europæisk standard - EN 61851-1.

« Ladning med benzinmotor



Bilen udvikler strøm til batteriet, og batteriet oplades, f.eks. med et let tryk på bremsepedalen eller ved motorbremsning ned ad bakke.

Bilen kan også udvikle strøm til hybridbatteriet, og batteriet oplades.

- Ved blød opbremsning med bremsepedalen genoplades hybridbatteriet. Bilens bevægelsesenergi omdannes til elektrisk energi, der oplader hybridbatteriet.
- I gearposition **B** elmotorbremsen bilen, når speederen slippes, og samtidigt genoplades hybridbatteriet.
- Hybridbatteriet kan også oplades med bilens forbrændingsmotor.

Relaterede oplysninger

- Ladekabel (s. 411)
- Ladestrøm (s. 410)

- Åbne og lukke ladestikkets klap (s. 415)
- Start opladning af hybridbatteriet (s. 415)
- Afslut opladningen af hybridbatteriet (s. 424)
- Opladningsstatus i ladekablets kontrolenhed (s. 419)
- Opladningsstatus i bilens ladestik (s. 417)
- Opladningsstatus på førerdisplet (s. 422)
- Symboler og meddelelser vedrørende Twin Engine på førerdisplet (s. 425)
- Automatgear (s. 444)
- Ændre køretilstand (s. 454)
- Langtidsopbevaring af køretøjer med hybridbatteri (s. 427)

Ladestrøm

Ladestrøm bruges til opladning af hybridbatteriet og forkonditionering af bilen. Opladning foregår med et ladekabel tilsluttet bilens ladestik og en 230 V-kontakt² (vekselstrøm). Når ladekablet aktiveres, vises en meddelelse på førerdisplet, og en lysdiode tændes i bilens ladestik. Ladestrømmen bruges primært til batteriopladning, men benyttes også til forkonditionering af bilen. Når bilens hybridbatteri oplades, oplades samtidigt startbatteriet.

! VIGTIGT

Tag aldrig ladekablet ud af 230 V-kontakten (vekselstrøm) under opladning, da der er risiko for, at 230 V-kontakten kan beskadiges. Afbryd altid først opladningen, og frakobl derefter ladekablet – først fra bilens ladestik, og derefter fra 230 V-kontakten.

i OBS

- I meget koldt eller varmt vejr anvendes en del af ladestrømmen til at opvarme/køle hybridbatteriet og kabinen, hvilket medfører længere ladetid.
- Ladetiden forlænges, hvis forkonditionering er valgt. Tidsforbruget afhænger hovedsageligt af udetemperaturen.

Sikring

Normalt indgår flere 230 V-forbrugere i en sikringskreds, hvorfor yderligere forbrugere (f.eks. belysning, støvsuger, boremaskine osv.) kan være tilsluttet den samme sikring.

Relaterede oplysninger

- Ladekabel (s. 411)
- Opladningsstatus på førerdisplayet (s. 422)
- Opladningsstatus i bilens ladestik (s. 417)
- Starte og slukke for forkonditionering (s. 219)
- Afslut opladningen af hybridbatteriet (s. 424)

Ladekabel

Ladekablet med dens kontrolenhed bruges til at oplade bilens hybridbatteri.

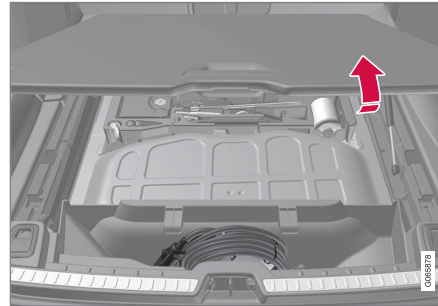

Ladekablet er placeret i opbevaringsrummet under gulvlemmen i bagagerummet.

⚠ ADVARSEL

Brug kun det ladekabel, der leveredes med bilen, eller et erstatningskabel anbefalet af Volvo.

Specifikationer, ladekabel

Temperatur i omgivelserne	-32 °C til 50 °C (-25 °F til 122 °F)
---------------------------	---

⚠ ADVARSEL

- Ladekablet har en indbygget fejlstrømsafbryder. Opladning må kun foretages med brug af jordede og godkendte kontakter.
- Børn bør holdes under opsyn, når de opholder sig i nærheden af ladekablet, mens det er tilsluttet.
- Der er højspænding i ladekablet. Ved kontakt med højspænding kan der sker alvorlige personskader, i værste fald med døden til følge.
- Brug ikke ladekablet, hvis det på nogen måde er beskadiget. Et beskadiget eller ikke-fungerende ladekabel må kun repareres af et værksted - et autoriseret Volvo-værksted anbefales.
- Placér altid ladekablet sådan, at man ikke kører over det, træder på det, snubler over det eller på anden måde beskadiger det, eller det giver anledning til personskader.

² Spændingen i kontakten kan variere, afhængigt af markedet.



- Opladeren skal frakobles vægkontakten, inden den rengøres.
- Slut aldrig ladekablet til en forlængerledning eller forgreningsdåse.

Se også producentens anvisninger for brug af ladekablet og dets komponenter.

! VIGTIGT

Multistikdåser, forlængerledninger, overspændingsbeskytter eller lignende enheder må ikke anvendes sammen med ladekablet, da det kan medføre risiko for brand, elektrisk stød mv.

Der må kun anvendes en adapter mellem 230 V-kontakten (vekselstrøm) og ladekablet, hvis adapteren er godkendt i henhold til IEC 61851 og IEC 62196.

! VIGTIGT

Tag aldrig ladekablet ud af 230 V-kontakten (vekselstrøm) under opladning, da der er risiko for, at 230 V-kontakten kan beskadiges. Afbryd altid først opladningen, og frakobl derefter ladekablet – først fra bilens ladestik, og derefter fra 230 V-kontakten.

! VIGTIGT

Rengør ladekablet med en ren klud fugtet med vand eller et mildt rengøringsmiddel. Brug ikke kemikalier eller opløsningsmidler.

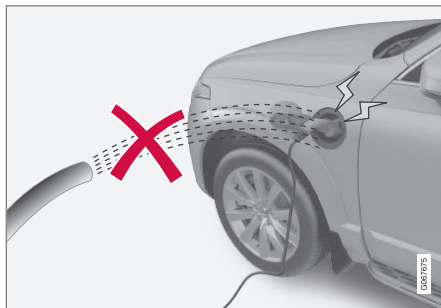

! ADVARSEL

Ladekablet og dets tilhørende dele må ikke oversprøjtes eller nedsænkes i vand.

! VIGTIGT

Undgå at udsætte kontrolenheden og dens stik for direkte sollys. Overophedningsbeskyttelsen i stikket risikerer i så fald at reducere eller afbryde opladningen af hybridbatteriet.

Relaterede oplysninger

- Fejlstrømsafbryder i ladekablet (s. 413)
- Temperaturovervågning af ladekablet (s. 414)
- Opladning af hybridbatteriet (s. 409)

Fejlstrømsafbryder i ladekablet

Ladekablets kontrolenhed har en indbygget fejlstrømsafbryder, der beskytter bilen og brugeren mod elektrisk stød forårsaget af systemfejl.

⚠ ADVARSEL

Opladning af hybridbatteriet må kun foretages med jordede og godkendte 230 V kontakter (vekselstrøm). Hvis kontaktens eller sikringskredsens kapacitet er ukendt, bør en autoriseret elektriker kontrollere kapaciteten. Ved opladning ud over sikringskredsens kapacitet kan der opstå brand, eller sikringskredsen kan tage skade.

⚠ ADVARSEL

- Ladekablets overstrømsbeskyttelse bidrager til at beskytte bilens ladesystem, men kan ikke garantere, at der aldrig forekommer overbelastning.
- Brug aldrig stikkontakter, der har synlig slitage eller beskadigelse. I givet fald kan der opstå brand eller alvorlige skader.
- Slut aldrig ladekablet til en forlængerledning.
- Vedligeholdelse og udskiftning af hybridbatteriet må kun foretages af en uddannet og kvalificeret Volvo-service-tekniker.

! VIGTIGT

Fejlstrømsafbryderen beskytter ikke 230 V-kontakten (vekselstrøm)/installationen.

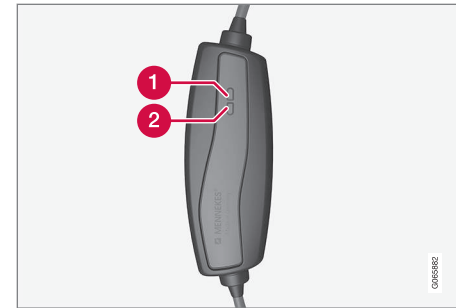

Kontrolhedens LED³-lamper.

- 1 LED-lampe 1
- 2 LED-lampe 2

Hvis kontrolhedens indbyggede jordfejlfafbryder udløses, blinker LED-lampe 2 rødt, mens LED-lampe 1 er slukket - kontroller 230 V-udtaget (vekselstrøm).

³ Lysdiode (Light Emitting Diode)

Åbne og lukke ladestikkets klap

Klappen over hybridbatteriets ladestik åbnes manuelt.

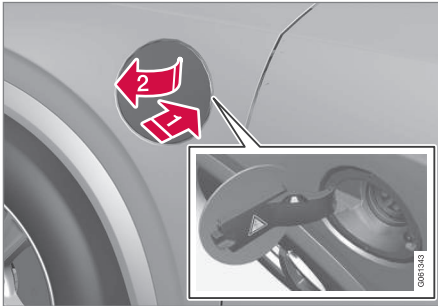

- Tryk den bageste del af klappen ind, og slip.
- Åbn klappen.

Lukning af ladestikkets klap foretages i omvendt rækkefølge.

Relaterede oplysninger

- Start opladning af hybridbatteriet (s. 415)
- Afslut opladningen af hybridbatteriet (s. 424)
- Opladning af hybridbatteriet (s. 409)

Start opladning af hybridbatteriet

Bilens hybridbatteri oplades med et ladekabel mellem bilen og en 230 V-kontakt⁴ (vekselstrøm).

Brug kun det ladekabel, der følger med bilen, eller et erstatningskabel anbefalet af Volvo.

! VIGTIGT

Tilslut aldrig ladekablet, når der er risiko for torden eller lynnedslag.

i OBS

Volvo anbefaler et ladekabel i henhold til IEC 62196 og IEC 61851, der understøtter temperaturovervågning.

⚠ ADVARSEL

- Opladning af hybridbatteriet må kun foregå med den maksimalt tilladte eller lavere ladestrøm i overensstemmelse med lokale og nationale anbefalinger for hybridopladning fra en 230 V-kontakt (vekselstrøm)/stikprop.
- Hybridbatteriet må kun oplades fra godkendte, jordede 230 V-kontakter⁵ eller fra en ladestation med en løs ladeledning (Mode 3) leveret af Volvo.
- Kontrolenhedens fejlstrømsafbryder beskytter bilen, men der er alligevel risiko for overbelastning af 230 V-nettet.
- Undgå synligt slidte eller beskadigede stikkontakter, da de ved brug kan føre til brand og/eller kvæstelse.
- Brug aldrig et forlængerkabel.
- Brug aldrig adapter.

⁴ Spændingen i kontakten kan variere, afhængigt af markedet.

⁵ Eller tilsvarende kontakt med en anden spænding, afhængigt af markedet.



⚠️ ADVARSEL

- Ladekablet har en indbygget fejlstrømsafbryder. Opladning må kun foretages med brug af jordede og godkendte kontakter.
- Børn bør holdes under opsyn, når de opholder sig i nærheden af ladekablet, mens det er tilsluttet.
- Der er højspænding i ladekablet. Ved kontakt med højspænding kan der sker alvorlige personskader, i værste fald med døden til følge.
- Brug ikke ladekablet, hvis det på nogen måde er beskadiget. Et beskadiget eller ikke-fungerende ladekabel må kun repareres af et værksted - et autoriseret Volvo-værksted anbefales.
- Placér altid ladekablet sådan, at man ikke kører over det, træder på det, snubler over det eller på anden måde beskadiger det, eller det giver anledning til personskader.
- Opladeren skal frakobles vægkontakten, inden den rengøres.
- Slut aldrig ladekablet til en forlængerledning eller forgreningsdåse.

Se også producentens anvisninger for brug af ladekablet og dets komponenter.

⚠️ VIGTIGT

Kontroller, at 230 V-stikkontakten (vekselstrøm) har tilstrækkelig strømkapacitet til at oplade elbiler - i tvivlstilfælde bør stikkontakten kontrolleres af en fagmand.

Tag ladekablet ud af opbevaringsrummet under lastgulvet. Bemærk, at bilen skal være slukket inden opladning.

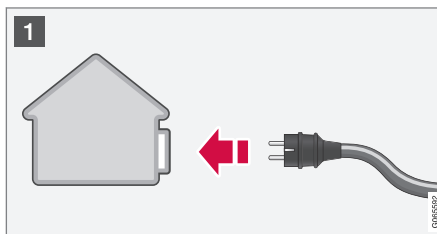

- 1 Tilslut ladekablet til en 230 V-kontakt. Brug aldrig forlængerledning.

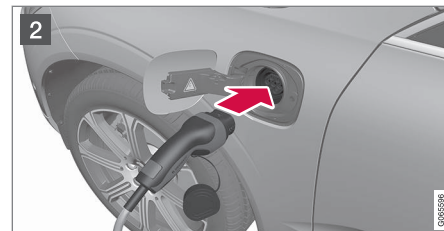

- 2 Luk ladeklappen op. Fjern ladehåndtagets beskyttelsesdæksel, og tryk derefter håndtaget fast helt ind i bilens kontakt.

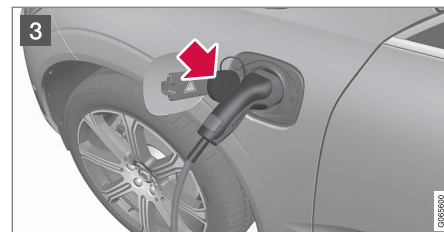

- 3 Klem ladehåndtagets beskyttelsesdæksel fast som vist på illustrationen.

⚠️ VIGTIGT

For at undgå skader på lakken, f.eks. ved kraftig vind, skal ladehåndtagets beskyttelsesdæksel placeres, så det ikke rører ved bilen.

3. Ladekablets ladehåndtag spærres/låses fast, og opladning starter inden for ca. fem sekunder. Når opladningen er begyndt, blinker LED-lampen i ladestikket grønt. Førerdisplayet viser den resterende anslåede opladningstid, eller hvis opladningen ikke fungerer korrekt.

Batteriopladning kan afbrydes midlertidigt, hvis bilen låses op:

- og døren åbnes – opladning starter igen efter et par minutter.
- uden at døren åbnes. Bilen låses igen automatisk. Opladning starter igen efter 1 minut.

! VIGTIGT

Tag aldrig ladekablet ud af 230 V-kontakten (vekselstrøm) under opladning, da der er risiko for, at 230 V-kontakten kan beskadiges. Afbryd altid først opladningen, og frakobl derefter ladekablet – først fra bilens ladestik, og derefter fra 230 V-kontakten.

Ved opladning kan kondensvand fra aircondition dryppe under bilen. Det er normalt og sker på grund af afkøling af hybridbatteriet.

Relaterede oplysninger

- Opladning af hybridbatteriet (s. 409)
- Åbne og lukke ladestikkets klap (s. 415)
- Opladningsstatus i bilens ladestik (s. 417)
- Opladningsstatus på førerdisplayet (s. 422)
- Opladningsstatus i ladekablets kontrolenhed (s. 419)
- Afslut opladningen af hybridbatteriet (s. 424)

Opladningsstatus i bilens ladestik

I ladestikket vises status for opladningen med en LED-lampe.

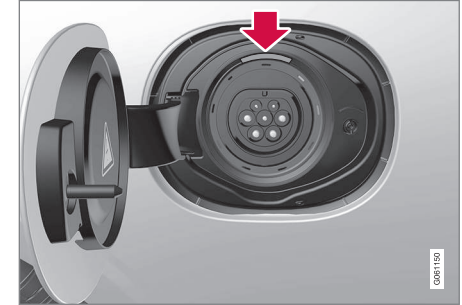

LED-lysets placering i bilens ladestik.

LED-lyset viser den aktuelle status under igangværende opladning. Hvis LED-lampen ikke lyser, bør det kontrolleres, at kablet er placeret rigtigt i vægkontakten og kontakten i bilen. Den hvide, røde eller gule lampe aktiveres, når kabinebelysningen tændes. De forbliver tændt et stykke tid efter, at kabinebelysningen er slukket.

LED-lyset lyser	Betydning
Hvid	LED-lys.
Gult	Venteposition ^A - venter på, at opladningen starter.





LED-lyset lyser	Betydning
Blinker grønt	Opladning i gang ^B .
Grønt	Opladning klar ^C .
Rødt	Der er opstået en fejl.

A F.eks. efter at en dør er åbnet, eller hvis ladekablets håndtag ikke er fastlåst.

B Jo langsommere blinkning, desto tættere på fuldt opladet.

C Slukkes efter et stykke tid.

Relaterede oplysninger

- Opladning af hybridbatteriet (s. 409)
- Opladningsstatus på førerdisplayet (s. 422)
- Opladningsstatus i ladekablets kontrolenhed (s. 419)
- Afslut opladningen af hybridbatteriet (s. 424)

Opladningsstatus i ladekablets kontrolenhed

Forskellige indikatorer på ladekablets kontrolenhed viser status for igangværende opladning samt status efter afsluttet opladning.

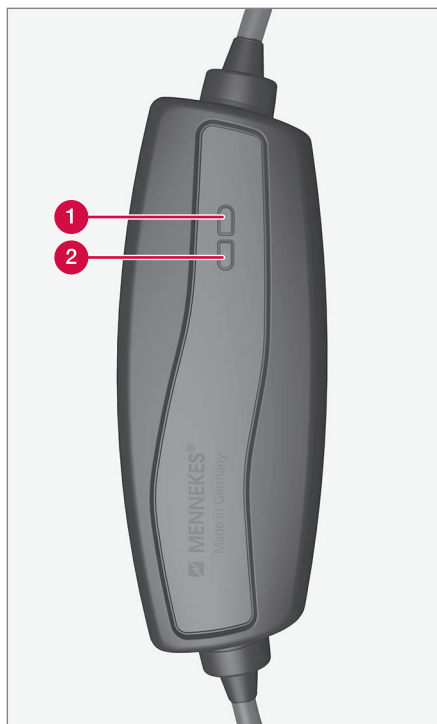

- 1 LED-lampe 1
- 2 LED-lampe 2

Kontrolenhedens LED⁶-lamper.

⁶ Lysdiode (Light Emitting Diode)





LED 1	LED 2	Status	Betydning	Anbefalet handling
Blinker blå, gult og rødt	Blinker blå, gult og rødt	Initiering	Selvtest	Vent, til selvtesten er afsluttet.
Lyser blå	Slukket	Standby	Ladekablet er ikke tilsluttet til bilen.	Tilslut ladekablet til bilens Ladeindtag.
Blinker blå	Slukket	Standby	Opladning er mulig, men er endnu ikke aktiveret af elektronikken i bilen.	Vent til opladning starter.
Blinker blå	Blinker blå	Opladning i gang.	<ul style="list-style-type: none"> • Bilens elektronik har påbegyndt opladning. • Opladning i gang. 	Vent, indtil batteriet er fuldt opladet.
Slukket	Blinker gult	Opladning i gang.	Temperaturovervågning har registreret en forhøjet temperatur. Opladning sker med reduceret strømniveau.	Start opladning på ny. Hvis problemet fortsætter, kontaktes en fagkyndig.
Slukket	Lyser gult	Opladning er ikke mulig.	Temperaturovervågning er aktiveret for 230 V-kontakten.	Start opladning på ny. Hvis problemet fortsætter, kontaktes en fagkyndig.
Slukket	Blinker rødt	Opladning er ikke mulig.	Fejlstrømsafbryderen på ladekablet er udløst.	<ol style="list-style-type: none"> 1. Træk ladekablet ud af 230 V-kontakten. 2. Fejlstrømsafbryderen nulstilles efter 10 sekunder, og enheden genstartes. 3. Tilslut ladekablet i 230 V-udtaget. 4. Hvis problemet fortsætter, kontaktes en fagkyndig.
Blinker rødt	Lyser rødt	Opladning er ikke mulig.	Ladekablet tilsluttes til ikke jordet 230 V-udtag.	Tilslut ladekablet til et jordet 230 V-udtag. Hvis problemet fortsætter - kontakt en fagkyndig
Blinker rødt	Blinker rødt	Opladning er ikke mulig.	Intern fejl. Ladekablet er beskadiget og skal repareres.	Kontakt en fagkyndig.

Relaterede oplysninger

- Opladning af hybridbatteriet (s. 409)
- Opladningsstatus i bilens ladestik (s. 417)
- Opladningsstatus på førerdisplayet (s. 422)
- Afslut opladningen af hybridbatteriet (s. 424)

Opladningsstatus på førerdisplayet

På førerdisplayet vises status for opladningen med både billede og tekst. Informationen vises, så længe førerdisplayet er i gang.

Billede	Meddelelse / besked	Betydning
	Fuldt opladet ved: [Tid] vises sammen med en animation med blåt pulserende lys gennem ladekablet.	Opladning er i gang, og en omtrentlig tid for, hvornår batteriet forventes at være fuldt opladet, vises.
	Teksten Opladning fuldført vises. Et billede over bilen vises med en LED-indikator ved ladestikket, der lyser grønt.	Batteriet er fuldt opladet.
	Teksten Ladefejl vises. LED-indikatoren ved ladestikket lyser rødt.	Der er opstået en fejl. Kontroller tilslutningen af ladekablet til bilens ladestik og til 230 V-kontakten ^A (vekselstrøm).

^A Spændingen i kontakten kan variere, afhængigt af markedet.

i OBS

Hvis førerdisplayet ikke anvendes i et stykke tid, slukkes det. Aktiver displayet igen ved enten at

- træde ned på bremsepedalen,
- åbne en af dørene eller
- sætte bilen i tændingsposition **I** ved at dreje **START** højre om og slippe den.

Relaterede oplysninger

- Opladning af hybridbatteriet (s. 409)
- Symboler og meddelelser vedrørende Twin Engine på førerdisplayet (s. 425)
- Opladningsstatus i bilens ladestik (s. 417)
- Opladningsstatus i ladekablets kontrolenhed (s. 419)
- Afslut opladningen af hybridbatteriet (s. 424)

Afslut opladningen af hybridbatteriet

Afslut opladningen ved at låse bilen op, frakoble ladekablet fra bilens ladekontakt og derefter fra 230 V-kontakten⁷ (vekselstrøm).

! VIGTIGT

Før ladekablet kobles ud af bilens ladestik, skal bilen låses op med oplåsningsknappen på fjernbetjeningen. Dette skal udføres, selv om dørene på bilen allerede er låst op. Låses bilen ikke op med oplåsningsknappen, kan dette medføre skader på ladekablet eller på systemet.

i OBS

Lås altid bilen op, så opladningen afbrydes, inden tilslutningen til 230 V-kontakten (vekselstrøm) afbrydes. Bemærk, at ladekablet skal frakobles bilens ladeindgang, før det frakobles 230 V-kontakten, dels for at undgå skader på systemet, og dels for at undgå at opladningen afbrydes utilsigtet.

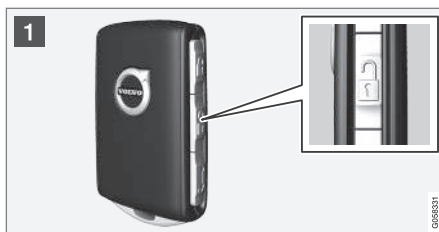

- 1 Lås bilen op med fjernbetjeningen. Opladningen afsluttes, og ladekablets låste håndtag udløses/låses op.

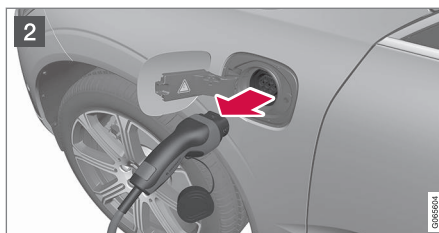

- 2 Frigør kablet fra bilens ladestik, og luk klappen.

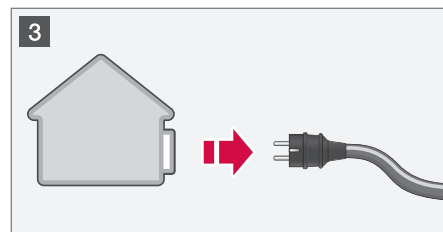

- 3 Frakobl kablet fra 230 V-kontakten.
Læg ladekablet tilbage i bilens opbevaringsrum under bagagerumsgulvet.

Ladekablet låses automatisk

Hvis ladekablet ikke udløses fra ladestikket, låses det automatisk fast igen et stykke tid efter oplåsnings. Derved maksimeres opladning og rækkevidde, ligesom forconditionering inden kørsel muliggøres. Ladekablet kan udløses igen, hvis bilen låses op med fjernbetjeningen. Hvis bilen har Passive Entry*, kan den låses og låses op igen med håndtaget.

Relaterede oplysninger





- Åbne og lukke ladestikkets klapp (s. 415)
- Ladekabel (s. 411)
- Opladning af hybridbatteriet (s. 409)
- Start opladning af hybridbatteriet (s. 415)

⁷ Spændingen i kontakten kan variere, afhængigt af markedet.



Symboler og meddelelser vedrørende Twin Engine på førerdisplayet

En række symboler og meddelelser vedrørende Twin Engine kan blive vist på førerdis-

playet. De kan også blive vist i kombination med generelle kontrol- og advarselssymboler. De slukkes, når problemerne er afhjulpet.

Symbol	Meddelelse / besked	Betydning
	12 V-batteri Opladningsfejl. Service haster. Kør til værksted.	Fejl på hybridbatteriet. Kontakt et værksted ^A for kontrol af batteriet så snart som muligt.
	12 V-batteri Ladefejl. Stands når det er sikkert	Fejl på hybridbatteriet. Stands snarest bilen og kontakt et værksted ^A for kontrol af batteriet.
	12 V-batteri Sikringsfejl Service påkrævet	Fejl på hybridbatteriet. Kontakt et værksted ^A for kontrol af funktionen så snart som muligt.
	HV-batteri Overophedet. Stands når det er sikkert	Temperaturen i hybridbatteriet synes at stige unormalt. Stands bilen og sluk for motoren. Vent mindst fem minutter, før du kører videre. Ring til et værksted ^A , eller kontroller udefra, at alt synes normalt, før du kører videre.
	Reduceret ydelse Bilens maxhastighed begrænset	Batteriet er ikke opladet tilstrækkeligt til højere hastigheder. Oplad batteriet så snart som muligt.
	Drivsystem Ujævn kørsel ved lav hastighed, ok at køre	Hybridsystemet fungerer ikke, som det skal. Kontakt et værksted ^A for kontrol af funktionen så snart som muligt.



Symbol	Meddelelse / besked	Betydning
	Fejl i hybridsystem Service påkrævet	Hybridsystemet er ude af funktion. Kontakt et værksted ^A for kontrol af funktionen så snart som muligt.
	Ladekabel Fjern før start	Vises, når føreren forsøger at starte bilen, og ladekablet er sat i bilen. Afbryd ladekablet, og luk ladedækslet.

^A Et autoriseret Volvo-værksted anbefales.

Relaterede oplysninger

- Start opladning af hybridbatteriet (s. 415)
- Afslut opladningen af hybridbatteriet (s. 424)
- Opladning af hybridbatteriet (s. 409)
- Advarselssymboler på førerdisplayet (s. 93)
- Kontrolsymboler på førerdisplayet (s. 91)
- Hybridmåler (s. 84)
- Hybridbatterimåler (s. 85)

Langtidsopbevaring af køretøjer med hybridbatteri

For at minimere forringelse af hybridbatteriet i forbindelse med langvarig opbevaring (længere end én måned) af køretøjet anbefales det at opladningsniveauet ligger på ca. 25 % ifølge førerdisplet.

Gør som følger:

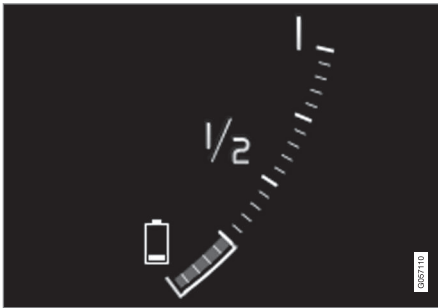

1. Hvis opladningsniveauet er højt, køres bilen til der er ca. 25 % tilbage. Hvis opladningsniveauet er lavt, skal batteriet oplades, indtil ca. 25 % er opnået.

2. Hvis opbevaringen har været længere end seks måneder, eller hybridbatteriets opladningsniveau er mærkbart under 25 %, skal batteriet oplades til ca. 25 % igen for at kompensere for den naturlige selvafladning, der er typisk ved længere opbevaring. Kontroller løbende opladningsniveauet på førerdisplet.

i OBS

Vælg en så kølig placering af bilen som muligt for at minimere forringelse af batteriet under længere tids opbevaring. Om sommeren skal bilen helst stå indendørs eller udendørs i skygge, afhængigt af hvor temperaturen er lavest.

Relaterede oplysninger

- Start opladning af hybridbatteriet (s. 415)
- Hybridbatterimåler (s. 85)
- Opladning af hybridbatteriet (s. 409)

START OG KØRSEL

Start af motor

Bilen startes ved hjælp af startgrebet i tunnelkonsollen, når fjernnøglen findes i kabinen.



Startknappen i tunnelkonsollen.

ADVARSEL

Inden start:

- Tag sikkerhedsselen på.
- Indstil sædet, rattet og spejlene.
- Kontrollér, at det er muligt at træde bremsepedalen helt i bund.

Fjernbetjeningen bruges ikke fysisk ved start, fordi bilen er udstyret med støtte for nøglefri start (Passiv start).

Sådan startes bilen:

VIGTIGT

Bilen kan ikke startes, hvis ladekablet stadig sidder i. Kontrollér, at ladekablet er fjernet fra ladestikket inden start af bilen.

1. Fjernbetjeningen skal være i bilen. På biler med Passiv start skal fjernbetjeningen befinde sig i den forreste del af kabinen. Med tilvalgt nøglefri låsning/oplåsning* af bilen er det tilstrækkeligt, at fjernbetjeningen befinder sig et sted i bilen.
2. Hold bremsedalen helt nede¹. På en bil med automatgear skal gearposition **P** eller **N** være valgt. Hvis bilen har manuelt gear, skal gearstangen stå i frigear eller koblingspedalen være trådt ned.
3. Drej startknappen højre om og slip den. Knappen vender automatisk tilbage til udgangspositionen.

Ved motorstart arbejder startmotoren, indtil motoren starter, eller indtil overophedningsafbryderen slår fra.

Ved start under normale forhold prioriteres bilens elektriske drivmotor, og benzinmotoren forbliver slukket. Det betyder, at efter startknappen er drejet højre om, er elmotoren

"startet", og bilen er køreklar. Startet bil angives ved, at førerdisplayets kontrollamper slukkes, og dets forvalgte tema tændes.

Der er imidlertid situationer, hvor benzinmotoren starter i stedet, f.eks. ved en for lav temperatur, eller hvis hybridbatteriet skal oplades.

Fejlmeddelelser

Hvis meddelelsen **Bilnøgle ikke fundet** vises på førerdisplayet ved start, skal fjernbetjeningen placeres ved backup-læseren. Foretag derefter et nyt startforsøg.



Backup-læserens placering i tunnelkonsollen.

¹ Hvis bilen er i bevægelse, er det tilstrækkeligt at dreje startknappen højre om for at starte motoren.

i OBS

Når fjernbetjeningen placeres ved backup-læseren, må ingen andre bilnøgler, metalgenstande eller elektroniske apparater (f.eks. mobiltelefoner, tabletter, bærbare computere eller opladere) befinde sig ved backup-læseren. Flere bilnøgler tæt på hinanden ved backup-læseren kan gribe forstyrrende ind i hinanden.

Hvis meddelelsen **Start af bilen Systemkontrol, vent.** vises på førerdisplayet ved start, skal du vente indtil meddelelsen forsvinder og derefter foretage et nyt startforsøg.

! VIGTIGT

Hvis motoren ikke er startet efter tre forsøg - vent tre minutter, inden der gøres et nyt forsøg. Startevnen forbedres, hvis startbatteriet kan genoprette sig.

i OBS

Bilen kan ikke startes, hvis hybridbatteriet er afladet.

⚠ ADVARSEL

Tag **aldrig** fjernbetjeningen ud af bilen under kørsel.

⚠ ADVARSEL

Tag altid fjernbetjeningen med ud af bilen, når bilen forlades, og sørg for, at bilens elsystem er i tændingsposition **0**, især hvis der er børn i bilen.

i OBS

Ved koldstart kan omdrejningstallet ved tomgang være betydeligt højere end normalt for visse motortyper. Dette gøres for så hurtigt som muligt at få udstødningsrensensystemet op på normal driftstemperatur, hvilket minimerer udstødning og skåner miljøet.

Relaterede oplysninger

- Slukke bilen (s. 431)
- Tændingspositioner (s. 432)
- Justere rattet (s. 193)
- Bruge starthjælp med andet batteri (s. 470)
- Vælge tændingsposition (s. 433)

Slukke bilen

Bilen slukkes ved hjælp af startknappen i tunnelkonsollen.



Startknappen i tunnelkonsollen.

Sådan slukkes bilen:

- Drej startknappen højre om, og slip den. Bilen slukkes. Knappen vender automatisk tilbage til udgangspositionen.
- Hvis gearvælgeren i en bil med automatgear ikke står i **P**, eller hvis bilen bevæger sig:
 - Drej knappen højre om og hold den i positionen, indtil bilen slukkes.

Relaterede oplysninger

- Start af motor (s. 430)
- Tændingspositioner (s. 432)
- Justere rattet (s. 193)

- Bruge starthjælp med andet batteri (s. 470)
- Vælge tændingsposition (s. 433)

Tændingspositioner

Bilens elsystem kan sættes i forskellige niveauer/positioner og dermed gøre forskellige funktioner tilgængelige.

For at muliggøre brug af et begrænset antal funktioner med slukket motor kan bilens elsystem sættes i tre forskellige niveauer – **0**, **I** og **II**. Instruktionsvejledningen beskriver gennemgående disse niveauer med betegnelsen "tændingsposition".

Den følgende tabel viser, hvilke funktioner der er tilgængelige i den respektive tændingsposition/niveau:

Niveau	Funktioner
0	<ul style="list-style-type: none"> • Kilometermåler, ur og temperaturmåler tændes^A. • Elbetjente* sæder kan justeres. • Rudehejs kan anvendes. • Midterdisplayet starter og er klar til brug^A. • Infotainmentsystemet kan bruges^A. <p>I denne position er funktionerne tidsstyrede og slås automatisk fra efter en tid.</p>
I	<ul style="list-style-type: none"> • Panoramataget, rudehejsene, 12 V-elkontakten i kabinen, Bluetooth, navigation, telefon, kabineblæser og forrudeviskere kan bruges. • Elbetjente* sæder kan justeres. • 12 V-elkontakten* i lastrummet kan bruges. <p>Strømforbruget belaster batteriet i denne tændingsposition.</p>

Niveau	Funktioner
II	<ul style="list-style-type: none"> • Forlygterne tændes. • Advarsels- og kontrollamperne lyser i 5 sekunder. • Flere andre systemer aktiveres. Elopvarmning i sædehyn-der og bagrunder kan først aktiveres efter start af bilen. <p>Denne tændingsposition bruger megen strøm fra batteriet og bør derfor undgås!</p>

A Aktiveres også, når døren åbnes.

Relaterede oplysninger

- Start af motor (s. 430)
- Justere rattet (s. 193)
- Bruge starthjælp med andet batteri (s. 470)
- Vælg tændingsposition (s. 433)

Vælg tændingsposition

Bilens elsystem kan sættes i forskellige niveauer/positioner og dermed gøre forskellige funktioner tilgængelige.

Valg af tændingsposition



Startknappen i tunnelkonsollen.

- **Tændingsposition 0** – Lås bilen op, og opbevar fjernbetjeningen inde i bilen.

i OBS

For at nå niveau **I** eller **II** **uden** motorstart-træd **ikke** på bremsepedalen, henholdsvis koblingspedalen på en bil med manuelt gear, når disse tændingspositioner skal vælges.

- **Tændingsposition I** – Drej startknappen højre om, og slip den. Knappen vender automatisk tilbage til udgangspositionen.
- **Tændingsposition II** – Drej startknappen højre om, og hold den der i ca. 5 sekunder. Slip derefter knappen, der automatisk vender tilbage til udgangspositionen.
- **Tilbage til tændingsposition 0** – For at vende tilbage til tændingsposition **0** fra position **I** og **II** – Drej startknappen højre om og slip den. Knappen vender automatisk tilbage til udgangspositionen.

Relaterede oplysninger

- Start af motor (s. 430)
- Slukke bilen (s. 431)
- Tændingspositioner (s. 432)
- Justere rattet (s. 193)
- Bruge starthjælp med andet batteri (s. 470)

Alkolås*

Alkolåsens funktion er at forhindre, at bilen føres af en beruset fører. Før start af motoren er mulig, skal føreren foretage en udåndingsprøve, som bekræfter, at han ikke er påvirket af alkohol. Alkolåsen kalibreres til det pågældende markeds gældende grænseværdi for lovlig bilkørsel.

Bilen har en grænseflade for elektrisk tilslutning af alkolåse af forskellige fabrikater og modeller anbefalet af Volvo. Grænsefladen letter tilslutningen af alkolås og giver mulighed for integreret funktion, med alkolås-relaterede meddelelser på bilens hoveddisplay. Oplysninger om en bestemt alkolås kan findes i den relevante alkolås-producents instruktionsbog.

ADVARSEL

Alkolåsen er et hjælpemiddel og fritager ikke føreren for ansvar. Det er altid førerens ansvar at være ædru og at føre bilen på en sikker måde.

Relaterede oplysninger

- Forbikobling af alkolås* (s. 434)
- Inden motorstart med alkolås* (s. 435)
- Start af motor (s. 430)
- Tændingspositioner (s. 432)

Forbikobling af alkolås*

I tilfælde af en nødsituation, eller hvis alkolåsen er ude af drift, er det muligt at omgå alkolåsen, så bilen kan køres.

For deaktivering via den relevante alkolås, se den tilhørende vejledning.

Aktivere forbikoblingsfunktion (Bypass)

OBS

AI aktivering af omgåelsesfunktionen logges og lagres i en hukommelse i alkolåsens styreenhed. Det er ikke muligt at fortryde en omgåelse.

Meddelelsen **Pust i alkolås Omgå i stedet?** fremkommer på skærmen:

- Hvis der står "Cancel/Yes" - vælg forbikobling med et tryk på højrepilen på højre rattastatur, og tryk derefter på **O**-knappen.
- Hvis der står "Yes" - vælg forbikobling med et tryk på **O**-knappen.

Alkolåsen er nu forbikoblet, og bilen kan startes.

Ved installation af alkolås vælges antallet af forbikoblinger, som det skal være muligt at udføre, inden service er påkrævet.

Relaterede oplysninger

- Alkolås* (s. 434)
- Inden motorstart med alkolås* (s. 435)

- Start af motor (s. 430)
- Tændingspositioner (s. 432)

Inden motorstart med alkohol*

Alkoholåsen aktiveres automatisk, og gøres klar til brug, når bilen åbnes.

Husk på

For at få korrekt funktion og et så retvisende måleresultat som muligt:

- Undgå at spise eller drikke i ca. 5 minutter inden udåndingsprøven.
- Undgå kraftig forrudesprinkling - alkoholen i sprinklervæsken kan medføre forkert måleresultat.

OBS

Efter afsluttet kørsel kan motoren genstartes inden for 30 minutter, uden at der skal foretages en ny måling af udåndingsluften.

Relaterede oplysninger

- Forbikobling af alkohol* (s. 434)
- Alkohol* (s. 434)
- Start af motor (s. 430)
- Tændingspositioner (s. 432)

Bremsefunktioner

Bilens bremsesystem bruges til at sænke hastigheden eller forhindre, at bilen begynder at rulle.

Ud over driftsbremse og parkeringsbremse er bilen udstyret med flere automatiske bremseassistentfunktioner. De kan lette, f.eks. ved at føreren ikke behøver at holde foden på bremsepedalen ved et trafiklys eller ved start op ad bakke.

Afhængigt af bilens udstyr, kan der være følgende bremseassistentfunktioner:

- Automatisk bremsning når bilen holder stille (Auto Hold)
- Bakkestarthjælp (Hill Start Assist)
- Automatisk opbremsning efter en kollision
- City Safety

Relaterede oplysninger

- Driftsbremsen (s. 435)
- Parkeringsbremse (s. 438)
- Automatisk bremsning når bilen holder stille (s. 441)
- Automatisk opbremsning efter en kollision (s. 443)
- Hjælp ved start op ad bakke (s. 443)
- City Safety™ (s. 338)

Driftsbremsen

Driftsbremsen er en del af bremsesystemet. Bilen har to bremsekredse. Hvis en bremsekreds beskadiges, vil bremsepedalen gå dybere ned. I givet fald kræves der et større tryk på pedalen for at få normal bremseeffekt.

ADVARSEL

Bremseservoen fungerer kun, når el- eller forbrændingsmotoren er i gang.

Hvis driftsbremsen bruges, når der er slukket for motoren, kræves der et højere pedaltryk for at bremse bilen.

I meget bakket terræn og under kørsel med tung last kan bremserne aflastes ved motorbremsning i gearposition **B**.

Blokeringsfri bremser

Bilen har blokeringsfri bremser (ABS²), der forhindrer, at hjulene blokeres ved opbremsning, og gør det muligt at opretholde styreevnen. Når systemet træder i funktion, kan man mærke vibration i bremsepedalen, hvilket er normalt.

Efter at bilen er startet, foretages automatisk en kort test af ABS-systemet, når føreren slipper bremsepedalen. Der kan foretages en yderligere automatisk test af systemet ved lav

² Anti-lock Braking System



- ◀ hastighed. Testen mærkes som pulseringer i bremsepedalen.

Let opbremsning giver opladning til hybridbatteriet

Ved let opbremsning bruges elmotorens motorbremse. Bilens kinetiske energi omdannes til elektrisk energi, der bruges til at oplade hybridbatteriet. Batteriopladning med elmotorbremse angives på førerdisplayet.



Førerdisplayet angiver opladning under elmotorbremse.

Denne funktion er aktiveret i hastighedsintervallet 150-5 km/t (93-3 mph). Ved hårdere opbremsning og uden for hastighedsintervallet suppleres opbremsningen af det hydrauliske bremseystem. På førerdisplayet vises det med viseren nede i det røde område.

Symboler på førerdisplayet

Symbol	Betydning
	Kontroller bremsevæskeneiveauet. Hvis niveauet er lavt, skal der påfyldes bremsevæske. Undersøg også årsagen til tabet af bremsevæske.
	Fejl på pedalsensor.
	Konstant lys i to sekunder ved start af motoren: Automatisk funktionskontrol. Konstant lys i mere end to sekunder: Fejl i ABS-systemet. Bilens normale bremseystem fungerer fortsat, men uden ABS-funktion.
	Hvis meddelelsen Bremsepedal Egenskaber ændret Service påkrævet vises, fungerer systemet for "Brake-by-wire" ikke. Der kræves et højere pedaltryk for at få bremseeffekt.

⚠ ADVARSEL

Hvis både advarselsskiltet for bremsefejl og ABS-fejl er tændt samtidig, kan der være opstået en fejl i bremseystemet.

- Hvis niveauet i bremsevæskebeholderen ved denne lejlighed er normalt, køres forsigtigt til nærmeste værksted for kontrol af bremseystemet. Et autoriseret Volvo-værksted anbefales.
- Hvis bremsevæsken ligger under **MIN**-niveauet i bremsevæskebeholderen, må bilen ikke køres videre, uden at der er fyldt bremsevæske på. Årsagen til tab af bremsevæske skal kontrolleres.

Relaterede oplysninger

- Bremseforstærkning (s. 437)
- Automatisk bremse når bilen holder stille (s. 441)
- Hjælp ved start op ad bakke (s. 443)
- Bremse på våde veje (s. 437)
- Bremse på saltede veje (s. 437)
- Vedligeholdelse af bremseystemet (s. 438)
- Bremselygte (s. 155)

Bremseforstærkning

Bremseforstærkningssystemet, (BAS³), hjælper med at øge bremsekraften under bremsning, og kan dermed reducere bremselængden.

Systemet registrerer førerens måde at bremse på og øger bremsekraften, når det er nødvendigt. Bremsekraften kan forstærkes op til det niveau, hvor ABS-systemet griber ind. Funktionen afbrydes, når trykket på bremsepedalen mindskes.

Relaterede oplysninger

- Driftsbremsen (s. 435)

Bremse på våde veje

Når man kører i lang tid i kraftig regn uden bremsning, kan bremseeffekten ved den første opbremsning forsinkes en smule.

Det kan også være tilfældet efter en bilvask. Så er det nødvendigt at træde kraftigere på bremsen. Hold derfor en større afstand til den forankørende trafik.

Bremse bilen forsvarligt efter kørsel på våde veje og efter en bilvask. Bremseskiverne varmes op, tørrer hurtigere og beskyttes mod korrosion. Tag hensyn til de gældende trafikforhold ved bremsning.

Relaterede oplysninger

- Driftsbremsen (s. 435)
- Bremse på saltede veje (s. 437)

Bremse på saltede veje

Ved kørsel på saltede veje kan der dannes et saltlag på bremseskiver og bremseklodser. Det kan forlænge bremselængden. Hold derfor en ekstra sikkerhedsafstand til forankørende køretøjer. Sørg også for, at:

- Bremse af og til for at fjerne et eventuelt saltlag. Sørg for, at andre trafikanter ikke udsættes for fare ved bremsningen.
- Træd forsigtigt på bremsepedalen, når kørslen er afsluttet, og før den næste kørsel starter.

Relaterede oplysninger

- Driftsbremsen (s. 435)
- Bremse på våde veje (s. 437)

³ Brake Assist System

Aktivere og deaktivere parkeringsbremse

Brug parkeringsbremsen for at forhindre, at bilen begynde at rulle fra stillestående.

Aktivere parkeringsbremsen



1. Træk knappen opad.
 - > Symbolet på førerdisplayet tændes, når parkeringsbremsen er aktiveret.
2. Kontroller, at bilen står stille.

Symbol på førerdisplayet

Symbol	Betydning
	Symbolet er tændt, når parkeringsbremsen er aktiveret. Hvis symbolet blinker, betyder det, at der er opstået en fejl. Læs meddelelsen på førerdisplayet.

Automatisk aktivering

Parkeringsbremsen aktiveres automatisk

- når bilen slukkes, og indstillingen for automatisk aktivering af parkeringsbremse er aktiveret i midterdisplayet.
- når gearposition **P** vælges på en stejl skråning.
- hvis funktionen Auto Hold (automatisk bremsning når bilen holder stille) er aktiveret og
 - bilen har holdt stille i længere tid (5-10 minutter)
 - bilen slukkes
 - føreren forlader bilen.

Nødbremse

I en nødsituation kan parkeringsbremsen aktiveres, når bilen er i bevægelse, ved at trække i knappen og holde den oppe. Bremsforløbet afbrydes, når knappen slippes, eller hvis gaspedalen trædes ned.

OBS

Under nødbremsning ved højere hastigheder lyder et signal under bremsningen.

Deaktivere parkeringsbremse



Deaktivere manuelt

1. Træd bremsepedalen godt ned.
2. Tryk knappen ned.
 - > Parkeringsbremsen udløses, og symbolet på førerdisplayet slukkes.

Deaktivere automatisk

1. Start bilen.
2. Træd bremsepedalen godt ned. Vælg gearposition **D** eller **R**, og giv gas.
 - > Parkeringsbremsen udløses, og symbolet på førerdisplayet slukkes.

OBS

Vilkår for automatisk deaktivering er enten, at føreren har spændt sin sikkerhedssele, eller at førerdøren er lukket.

◀ Relaterede oplysninger

- Indstilling for automatisk aktivering af parkeringsbremse (s. 440)
- Ved fejl i parkeringsbremsen (s. 441)
- Parkeringsbremse (s. 438)
- Parkere på skråninger (s. 440)

Indstilling for automatisk aktivering af parkeringsbremse

Vælg om parkeringsbremsen skal aktiveres automatisk, når bilen slukkes.

For at ændre indstilling:

1. Tryk på **Indstillinger** i midterdisplayets topvisning.
2. Tryk på **My Car** → **Parkeringsbremse og affjedring**, og markér/afmarkér funktionen **Automatisk aktivering af parkeringsbremse**.

Relaterede oplysninger

- Aktivere og deaktivere parkeringsbremse (s. 439)
- Parkeringsbremse (s. 438)

Parkere på skråninger

Brug altid parkeringsbremsen ved parkering på en skråning.

ADVARSEL

Brug altid parkeringsbremsen ved parkering på et skrånende underlag. Et valgt gear eller **P** i automatgearkassen er ikke tilstrækkeligt til at holde bilen stille i alle situationer.

Hvis bilen parkeres op ad bakke:

- Drej hjulene i retning **fra** kantstenen.

Hvis bilen parkeres ned ad bakke:

- Drej hjulene i retning **mod** kantstenen.

Tung last op ad bakke

Tung last, f.eks. en anhænger, kan bevirke, at bilen ruller baglæns, når parkeringsbremsen udløses automatisk på en kraftig stigning. Dette undgås ved at trække knappen opad, samtidig med at bilen begynder at køre. Slip knappen, når motoren begynder at trække.

Relaterede oplysninger

- Aktivere og deaktivere parkeringsbremse (s. 439)

Ved fejl i parkeringsbremsen

Kontakt et autoriseret Volvo-værksted, hvis det ikke er muligt at deaktivere eller aktivere parkeringsbremsen efter flere forsøg. Der lyder et advarselssignal, hvis du kører med parkeringsbremsen aktiveret.

Hvis bilen skal parkeres, inden en eventuel fejl er afhjulpet, skal hjulene drejes som ved parkering på en skråning, og gearvælgeren skal være i position **P**.



Lav batterispænding

Hvis batterispændingen er for lav, kan parkeringsbremsen hverken deaktiveres eller aktiveres. Hvis batterispændingen er for lav, skal der tilsluttes et hjælpebatteri.

Udskiftning af bremsebelægninger

Bremsebelægningerne bagtil skal udskiftes på værksted pga. den elbetjente parkeringsbremsekonstruktion. Et autoriseret Volvo-værksted anbefales.

Symboler på førerdisplayet

Symbol	Betydning
	Hvis symbolet blinker, betyder det, at der er opstået en fejl. Se meddelelsen på førerdisplayet.
	Fejl i bremsesystemet. Se meddelelsen på førerdisplayet.
	Informationsmeddelelse på førerdisplayet

Relaterede oplysninger

- Aktivere og deaktivere parkeringsbremse (s. 439)
- Parkere på skråninger (s. 440)
- Startbatteri (s. 610)
- Volvos serviceprogram (s. 594)

Automatisk bremsning når bilen holder stille

Automatisk bremsning når bilen holder stille (Auto Hold) vil sige, at føreren kan slippe bremsepedalen med opretholdt bremsning, når bilen er standset ved et trafiklys eller et vejkryds.

Når bilen er standset, aktiveres bremserne automatisk. Funktionen kan enten bruge driftsbremsen eller parkeringsbremsen til at holde bilen stille, og den fungerer på alle hældninger. Når der køres af sted, løsnes bremserne automatisk, hvis føreren har sikkerhedssele på, eller førerdøren er lukket.



OBS

Ved bremsning til stop på en op- eller nedadgående hældning bør bremsepedalen trædes lidt hårdere ned, inden den slippes, for at sikre, at bilen overhovedet ikke bevæger sig.

Parkeringsbremsen aktiveres hvis

- bilen slukkes
- førerdøren åbnes
- førerens sikkerhedssele løsnes
- bilen har holdt stille i længere tid (5-10 minutter).

◀◀ Symboler på førerdisplayet

Symbol	Betydning
	Symbolet er tændt, når funktionen bruger driftsbremsen til at holde bilen stille.
	Symbolet er tændt, når funktionen bruger parkeringsbremsen til at holde bilen stille.

Relaterede oplysninger

- Aktivere og deaktivere automatisk bremsning under stilstand (s. 442)
- Driftsbremsen (s. 435)
- Parkeringsbremse (s. 438)
- Hjælp ved start op ad bakke (s. 443)

Aktivere og deaktivere automatisk bremsning under stilstand

Funktionen automatisk bremsning under stilstand aktiveres med knappen i tunnelkonsollen.



- Tryk på knappen i tunnelkonsollen for at aktivere eller deaktivere funktionen.
 - > Indikationen i knappen lyser, når funktionen er aktiveret. Aktiveret funktion vil forsætte, næste gang bilen startes.

Når funktionen slås fra



Hvis funktionen er aktiv og holder bilen med driftsbremsen - A-symbolet lyser på førerdisplayet - skal der trædes på bremsepedalen, samtidig med at der trykkes på knappen for at slå funktionen fra.

- Funktionen forbliver slået fra, indtil den aktiveres igen.
- Når funktionen er slået fra, vil bakkestarthjælpen (HSA) fortsat være aktiveret og forhindrer, at bilen ruller bagud ved start op ad bakke.

Relaterede oplysninger

- Automatisk bremsning når bilen holder stille (s. 441)

Hjælp ved start op ad bakke

Bakkestarthjælpen (HSA⁴), forhindrer at bilen ruller bagud ved start op ad bakke. Ved bakning op ad bakke forhindrer den bilen i at rulle fremad.

Funktionen betyder, at pedaltrykket i bremsesystemet stadig er til stede i nogle sekunder, mens foden flyttes fra bremsepedal til speeder.

Den midlertidige bremsevirkning slipper efter nogle sekunder, eller når føreren påbegynder kørsel på vej.

Bakkestarthjælpen er tilgængelig, selvom funktionen automatisk bremsning når bilen holder stille (Auto hold) er slået fra.

Relaterede oplysninger

- Automatisk bremsning når bilen holder stille (s. 441)
- Driftsbremsen (s. 435)

Automatisk opbremsning efter en kollision

Ved en kollision, hvor aktiveringsniveauet for pyrotekniske selestrammere eller airbag nås, eller hvis der registreres en kollision med et stort dyr, aktiveres bilens bremsere automatisk. Funktionen er designet til at forebygge eller afbøde virkningerne af en eventuel efterfølgende kollision.

Efter en alvorlig kollision er der risiko for, at det ikke længere er muligt at kontrollere og styre bilen. For at undgå eller reducere effekten af en eventuel efterfølgende kollision mod et køretøj eller en genstand i bilens bane, aktiveres bremseassistentsystemet automatisk og bremser bilen på en sikker måde.

Bremsekygter og advarselsblinklys aktiveres under opbremsningen. Når bilen er standset, fortsætter advarselsblinklysene med at blinke, og parkeringsbremsen aktiveres.

Hvis en opbremsning ikke ville være hensigtsmæssig, f.eks. hvis der er risiko for at blive påkørt af efterfølgende trafik, kan systemet tilpasses, ved at føreren trykker på speederen.

Funktionen forudsætter, at bremsesystemet er intakt efter kollisionen.

Relaterede oplysninger

- Rear Collision Warning* (s. 352)
- BLIS* (s. 353)
- Bremsefunktioner (s. 435)

⁴ Hill Start Assist

Gearkasse

Gearkassen er en del af bilens drivline (kraft-overførsel) mellem motor og drivhjul. Gearkassens funktion er at skifte gear, afhængigt af hastighed og kraftbehov.

Bilen har en ottetrins automatisk gearkasse og en elmotor til baghjulstræk. Antallet af gear bevirker, at motorens drejningsmoment og effektområde kan udnyttes effektivt. To af gearene er overgear, der sparer brændstof ved kørsel med konstant omdrejningshastighed. Det er også muligt at vælge gear manuelt. Førerdisplayet viser, hvilken gearposition der er i brug i øjeblikket.

Relaterede oplysninger

- Automatgear (s. 444)
- Gearskift-indikator (s. 448)

Automatgear

Med en automatisk gearkasse vælger systemet gear, så kørslen bliver så energieffektiv som muligt. Gearkassen har også en manuel gearposition.



Oversigt over gearstang og gearskeftemønster på førerdisplay

På førerdisplayet vises, hvilket gear der er valgt:

R, N, D eller **B**. **P**-positionen er elektrisk.

Ved manuelt skifte vises også, hvilket gear der anvendes.

! VIGTIGT

For at forhindre beskadigelse af drivsystemets komponenter kontrolleres gearkassens driftstemperatur. Ved risiko for overophedning tændes et advarselssymbol på førerdisplayet, og en tekstmeddelelse vises. Følg den givne anbefaling.

Symboler på førerdisplayet

Hvis der skulle opstå en fejl i gearkassen, viser førerdisplayet et symbol og en meddelelse.

Symbol	Betydning
	Informations- eller fejlmeddelelse for gearkasse. Følg den givne anbefaling.
	Varm eller overophedet gearkasse. Følg den givne anbefaling.
	Reduceret ydelse/Accelerationsydelsen er reduceret Hvis der opstår en forbigående fejl i drivlinjen kan bilen gå over til såkaldt Limp-home-tilstand med lavere motoreffekt for at undgå skader på drivlinjen.

Relaterede oplysninger

- Gearpositioner for automatisk gearkasse (s. 445)
- Skifte med ratpadler* (s. 447)
- Gearvælgerspærring (s. 448)
- Kickdown-funktion (s. 448)
- Gearskift-indikator (s. 448)

Gearpositioner for automatisk gearkasse

I en automatisk gearkasse vælges automatisk et gear, der passer til behovet for fart og kraft.

Gearskift

Gearvælgeren er af typen Shift-by-wire, hvor skiftene foretages elektronisk i stedet for mekanisk. Dette giver enklere skift og mere distinkte gearpositioner.

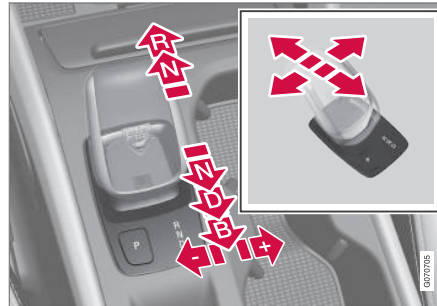

Oversigt over gearstang og gearpositioner.

Skift gearposition ved at trykke den tilbagefjærende gearvælger fremad eller bagud, alternativt til siden ved manuelt gearskifte.

Gearpositioner

Parkeringsposition – P



Oversigt over gearstang og position P

Parkeringspositionen aktiveres med **P**-knapen, der er placeret ved siden af gearvælgeren.

I **P**-stilling er gearkassen mekanisk spærret.

Vælg position **P**, når bilen er parkeret, eller når motoren skal startes. Bilen skal holde stille, når parkeringspositionen vælges.

For at vælge en anden gearposition, når parkeringspositionen er valgt, skal bremsepedalen være trådt ned og tændingspositionen være **II**.

Ved parkering - aktivér først parkeringsbremsen, og vælg derefter parkeringsposition.





⚠ ADVARSEL

Brug altid parkeringsbremsen ved parkering på et skrånende underlag. Et valgt gear eller **P** i automatgearkassen er ikke tilstrækkeligt til at holde bilen stille i alle situationer.

📌 OBS

For at kunne låse og alarmere bilen skal gearstangen stå i **P**.

Hjælpfunktioner

Systemet vil automatisk skifte til position **P**

- hvis bilen slås fra i position **D** eller **R**.
- hvis føreren udløser sikkerhedsselen og åbner førerdøren, når bilen er i gang og gearvælgeren i en anden position end **P**.

Parkering af bilen uden sele og med åben dør annullér **P**-positionen ved at vælge **R** eller **D** igen.

Hvis bilen slukkes i neutral stilling, sker ingen automatisk overgang til **P**-stilling. Dette er for, at det skal være muligt at vaske bilen i den type bilvask, som forudsætter, at bilen rulles igennem anlægget.

Bakgear – R

Vælg position **R** for at bakke. Bilen skal holde stille, når bakgear vælges.

Neutral position – N

Der er ikke valgt noget gear, og motoren kan startes. Træk parkeringsbremsen, hvis bilen holder stille med gearvælgeren i **N**-position.

For at kunne føre gearvælgeren fra position **N** til en anden gearposition skal bremsepedalen være trådt ned og tændingspositionen være **II**.

Køretilstand – D

D er normal kørselsposition. Op- og nedgearring sker automatisk, alt efter gasgivning og hastighed.

Bilen skal holde stille, når der skiftes fra **R** til position **D**.

Bremseposition - B



Oversigt over bremseposition på førerdisplay.

Fra position **B** kan der skiftes gear manuelt. **B**-positionen kan vælges når som helst under kørslen. Bilen elmotorbremser, når speederen

slippes, samtidig med at hybridbatteriet oplades. Det giver flere muligheder for genopladning af hybridbatteriet, når opladningen finder sted, selv uden at føreren anvender bremsepedalen.

Vælg bremseposition ved at føre gearvælgeren bagud fra **D**. Førerdisplayet viser, hvilket gear der anvendes.

- Tryk gearvælgeren til højre mod "+" (plus) for at skifte et trin op, og slip den.
- Tryk gearvælgeren til venstre mod "-" (minus) for at skifte et trin ned, og slip den.
- Tryk gearvælgeren bagud for at vende tilbage til position **D**.

For at undgå ryk og motorstøp skifter gearkassen automatisk ned, hvis farten sættes mere ned, end hvad der er passende for det valgte gear.

Relaterede oplysninger

- Automatgear (s. 444)
- Gearvælgerspærring (s. 448)
- Skifte med ratpadler* (s. 447)
- Kickdown-funktion (s. 448)

Skifte med ratpadler*

Ratpadlerne er et supplement til gearvælgeren, der gør det muligt at skifte manuelt uden at slippe hænderne fra rattet.



1 "-": Vælger det næste lavere gear.

2 "+": Vælger det næste højere gear.

Aktivere ratpadler

For at kunne skifte med ratpadlerne skal de først aktiveres:

- Træk en af padlerne mod rattet.
 - > Et tal på førerdisplayet angiver det aktuelle gear.



Førerdisplay ved skift med ratpadler.



Førerdisplay ved skift med ratpadler i manuel gearposition.

Skift

For at skifte et trin:

- Træk en af padlerne bagud – mod rattet – og slip.

Et skift sker ved hvert træk i padlen, forudsat at motorens omdrejningstal ikke kommer uden for det tilladte område. Efter hvert skift ændrer førerdisplayet tal for at vise det aktuelle gear.

Slå funktionen fra

Slå funktionen manuelt fra i gearposition D og B

- Slå ratpadlerne fra ved at trække højre padle (+) mod rattet og holde den, indtil tallet for det aktuelle gear på førerdisplayet slukkes.
 - > Gearkassen skifter til position **D** henholdsvis **B**, alt efter hvilken position der var valgt, inden padlerne blev aktiveret.

Slå fra automatisk

I gearposition **D** slås ratpadlerne fra efter kort tid, hvis de ikke bruges. Dette angives ved, at tallet for det aktuelle gear slukker.

I gearposition **B** slås der ikke fra automatisk.

Relaterede oplysninger

- Automatgear (s. 444)
- Gearpositioner for automatisk gearkasse (s. 445)
- Gearskift-indikator (s. 448)

Gearvælgerspærring

Gearvælgerspærringen forhindrer utilsigtet skift mellem forskellige gearpositioner i en automatisk gearkasse.

Automatisk gearvælgerspærring

Den automatiske gearvælgerspærring har særlige sikkerhedssystemer.

Fra parkeringsposition – P

For at kunne føre gearvælgeren fra position **P** til en anden gearposition skal bremsepedalen være trådt ned og tændingspositionen være **II**.

Fra neutral position – N

Hvis gearvælgeren står i **N**, og bilen har holdt stille i mindst 3 sekunder (uanset om motoren er i gang eller ej), er gearvælgeren spærret.

For at kunne føre gearvælgeren fra position **N** til en anden gearposition skal bremsepedalen være trådt ned og tændingspositionen være **II**.

Meddelelse på førerdisplayet

Hvis gearvælgeren er spærret, vises en meddelelse på førerdisplayet, f.eks. **Gearstang Træd på bremsen for at aktivere gearstangen**.

Gearvælgeren spærres ikke mekanisk.

Relaterede oplysninger

- Automatgear (s. 444)
- Gearpositioner for automatisk gearkasse (s. 445)

Kickdown-funktion

Kickdown kan bruges, når der kræves maksimal acceleration, f.eks. ved overhaling. Når speederen trædes helt i bund (forbi den normale stilling for fuld gas), skiftes der straks automatisk ned i gear, hvilket kaldes kickdown.

Hvis speederen bringes ud af kickdown-stillingen, gears der automatisk op.

Sikkerhedsfunktion

For at forhindre overdrejning af motoren er gearkassens styreprogram forsynet med nedgearingsbeskyttelse.

Gearkassen tillader ikke nedgearing/kickdown, der medfører et så højt omdrejningstal, at motoren kan tage skade. Hvis føreren alligevel forsøger at skifte ned ved højt omdrejningstal, sker der ikke noget – man bliver i det aktuelle gear.

Med kickdown kan bilen skifte et eller flere trin ned ad gangen, alt efter motorens omdrejningshastighed. Bilen skifter op, når motoren kommer op på maksimal omdrejningshastighed, med det formål at forhindre motorskader.

Relaterede oplysninger

- Automatgear (s. 444)

Gearskift-indikator

Indikatoren for gearskifte på førerdisplayet viser det aktuelle gear ved manuelt gearskifte, og hvornår det er hensigtsmæssigt at vælge næste gear for at opnå så god brændstoføkonomi som muligt.

For en miljøvenlig kørsel ved manuelt skifte er det vigtigt at køre i det rigtige gear og skifte gear i god tid.



Gearskiftindikator på førerdisplayet⁵.

Gearskiftindikatoren vises i position **B**. Gearskift-indikatoren viser det aktuelle gear på førerdisplayet og angiver det anbefalede skift til et højere gear med et blinkende plus tegn.

Relaterede oplysninger

- Automatgear (s. 444)

Firehjulstræk

Firehjulstræk (AWD⁶) vil sige, at bilen trækker på alle fire hjul samtidigt, hvilket forbedrer vejgrebet.

Elmotoren, der trækker baghjulene, giver mulighed for elektrisk firehjulstræk. Firehjulstrækkets egenskaber varierer, afhængigt af hvilken køretilstand der er valgt.

Relaterede oplysninger

- Køretilstande (s. 451)
- Gearkasse (s. 444)

Drivsystem

Volvo Twin Engine er en kombination af en forbrændingsmotor, der driver forhjulene, og en elmotor, der driver baghjulene.

To drivsystemer

Afhængigt af førerens valgte køretilstand og den tilgængelige elektriske energi kan begge drivsystemer anvendes, enten individuelt eller parallelt.

Elmotoren får sin energi fra et hybridbatteri, der ligger i tunnelkonsollen. Hybridbatteriet kan oplades fra en vægkontakt eller ved en særlig ladestation. Forbrændingsmotoren kan desuden oplade hybridbatteriet med en særlig højspændingsgenerator.

Både forbrændingsmotor og elmotor kan generere drivkraft direkte til hjulene. Et avanceret styresystem koordinerer de to drivsystemers egenskaber for at give optimal kørselsøkonomi.

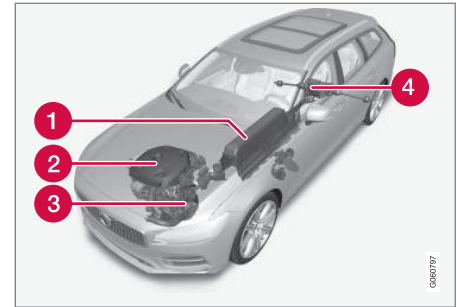

- 1 Hybridbatteri - Hybridbatteriets funktion er at lagre energi. Det modtager energi ved opladning fra elnettet, ved regenerativ bremsning eller fra højspændingsgeneratoren. Det leverer energi til eldrift samt til midlertidig drift af det elektriske airconditionssystem ved forconditionering af kabinen.
- 2 Forbrændingsmotor - Forbrændingsmotoren starter, når energiniveauet i hybridbatteriet ikke er tilstrækkeligt til den motoreffekt, som føreren ønsker.
- 3 Højspændingsgenerator⁷ - Oplader hybridbatteriet. Startmotor for forbræn-

⁵ Schematisk illustration - detaljerne kan variere alt efter bilmodel.

⁶ All Wheel Drive

⁷ CISG (Crank Integrated Starter Generator) – kombineret højspændingsgenerator og startmotor.



dingsmotoren. Kan støtte forbrændingsmotoren med ekstra elektrisk energi.

- 4 Elmotor - Driver bilen med eldrift. Giver efter behov ekstra drejningsmoment og effekt ved acceleration. Giver elektrisk firehjulstræk. Genindvinder bremseenergi til elektrisk energi.

Relaterede oplysninger

- Generelt om menusystemet / Twin Engine (s. 408)
- Start og stop af forbrændingsmotor i Twin Engine (s. 450)
- Køretilstande (s. 451)
- Gearkasse (s. 444)
- Faktorer der påvirker rækkevidden ved eldrift (s. 459)

Start og stop af forbrændingsmotor i Twin Engine

Et avanceret styresystem afgør, i hvilket omfang bilen køres på forbrændingsmotor, elmotor eller begge samtidigt. Med eldrift kan bilen en gang imellem starte forbrændingsmotoren automatisk som følge af ydre omstændigheder, f.eks. hvis udetemperaturen er lav, hvilket er helt normalt. Desuden starter forbrændingsmotoren altid, når hybridbatteriet kommer ned på sit laveste ladniveau.

Klimaindstillinger ved lave temperaturer

Ved lave udetemperaturer starter forbrændingsmotoren automatisk en gang imellem for at komme op på den ønskede temperatur og luftkvalitet i kabinen. Hvor lang tid forbrændingsmotoren skal være i gang, kan påvirkes som følger

- ved at sænke temperaturen
- ved at reducere blæserstyrken
- ved at aktivere køretilstanden **Pure**.

Eldrift ved lave eller høje temperaturer

Ved lave eller høje udetemperaturer kan bilens rækkevidde og effekt med eldrift reduceres, hvilket kan indvirke på, hvor ofte forbrændingsmotoren startes automatisk.

Udstødningsrensning

For at sikre at udstødningsrensningen fungerer så energieffektivt som muligt, kræves det, at forbrændingsmotoren, når den er startet, holdes i gang i nogle minutter. Hvor længe forbrændingsmotoren skal være i gang, varierer alt efter katalysatorens temperatur.

Relaterede oplysninger

- Drivsystem (s. 449)
- Økonomikørsel (s. 458)
- Køretilstande (s. 451)

Køretilstande

Valget af køretilstand påvirker bilens køreegenskaber for at forbedre køreoplevelsen og lette ved kørsel i særlige situationer.

Med køretilstandene kan du hurtigt få adgang til bilens mange funktioner og indstillinger ved forskellige kørselsbehov. Hver enkelt køretilstand er tilpasset for at give så gode køreegenskaber som muligt:

- Styring
- Motor/gearkasse/firehjulstræk
- Bremses
- Støddæmpning
- Førerdisplay
- Klimaindstillinger

Vælg den køretilstand, der er tilpasset de aktuelle kørselsforhold. Vær opmærksom på, at alle køretilstande ikke er tilgængelige i alle situationer.

Køretilstande der kan vælges

ADVARSEL

Husk, at der ikke kommer nogen motorlyd fra bilen, når den kun drives af elmotoren. Derfor kan det være svært for børn, fodgængere, cyklister og dyr at være opmærksomme bilen. Dette gælder især ved lave hastigheder, f.eks. på parkeringspladser.

ADVARSEL

Lad ikke bilen stå i et uventileret rum med aktiveret køretilstand og slukket brændstofmotor. Motoren startes automatisk ved lavt energiniveau i hybridbatteriet, og udstødningsgasserne kan skade mennesker og dyr alvorligt.

Hybrid

- Dette er bilens normale tilstand, hvor elmotoren og forbrændingsmotoren arbejder sammen.

Når bilen starter, er den i **Hybrid**-tilstand. Styresystemet bruger både el- og forbrændingsmotor – enkeltvist eller parallelt – og tilpasser anvendelsen med hensyn til ydeevne, brændstofforbrug og komfort. Evnen til at køre med elmotor alene afhænger af hybridbatteriets energiniveau og f.eks. af behovet for opvarmning eller afkøling i kabinen.

Med høj effekt til rådighed er det muligt at køre kun på el. Når speederen trykkes ned, aktiveres kun elmotoren, indtil en bestemt tilstand er nået. Forbrændingsmotoren starter, når denne tilstand overskrides, og energiniveauet i batteriet ikke er tilstrækkeligt til at give den motoreffekt, som føreren kræver med speederen.

Ved lavt energiniveau (hybridbatteriet næsten tomt) skal batteriets energiniveau opretholdes, hvilket fører til, at forbrændingsmotoren star-

ter oftere. Oplad hybridbatteriet fra en 230 V-kontakt med ladekablet, eller aktivér **Charge** på funktionsbilledet for at genskabe evnen til at køre på elektricitet alene.

Køretilstanden er tilpasset for et lavt energiforbrug med en blanding mellem el- og forbrændingsmotor, uden at gå på kompromis med klimakomfort eller køreoplevelse. Når en højere acceleration ønskes, anvendes maksimal tillægseffekt fra den elektriske drivlinje.

Bilen mærker også, om køreforholdene kræver firhjulsdrift og kobler dette automatisk ind ved behov. Firhjulsdrift og elektrisk tillægseffekt er altid tilgængelig uanset ladestatus på batteriet.

« Information på førerdisplayet

Ved kørsel i hybridtilstand viser førerdisplayet en hybridmåler. Viseren i hybridmåleren angiver, hvor megen energi føreren forlanger med speederen. Markeringen mellem lynet og dråben viser, hvor megen energi der er til rådighed.



Førerdisplayet ved fremdrift med både el- og forbrændingsmotor.



Førerdisplayet viser også, når energi føres tilbage til batteriet (regenereres) ved en let opbremsning.

Pure

- Kør bilen med elmotor, med så lavt energiforbrug som muligt og med minimale kulstofemissioner.

Køretilstanden prioriterer kørsel på hybridbatteriet. Dette medfører f.eks., at effekten af visse klimaindstillinger er reduceret for at give

den længst mulige kørestrækning med eldrift alene.

Pure-tilstanden er tilgængelig, når hybridbatteriet har et tilstrækkeligt højt energiniveau. Også i **Pure**-tilstand starter forbrændingsmotoren, hvis energiniveauet i batteriet bliver for lavt. Forbrændingsmotoren starter også,

- hvis hastigheden overstiger 125 km/t (78 mph)
- hvis føreren beder om mere drivkraft, end eldriften kan give
- ved system-/komponentbegrænsninger, f.eks. lav udetemperatur.

Køretilstanden er tilpasset for længst mulige kørestrækning med elektrisk fremdrift og er frem for alt udviklet til bytrafik. Med **Pure** gælder lavest mulige forbrug, selv når hybridbatteriet er tømt. Klimaet i kabinen reguleres til Eco-klima, og i glat føre kan det være tilladt med mere hjulspin, inden firhjulstrækket automatisk aktiveres.

Eco-klima

I køretilstanden **Pure** aktiveres eco-klima i kabinen automatisk for at mindske energiforbruget.

i OBS

Ved aktivering af køremåden **Pure** ændres nogle parametre i klimaanlæggets indstillinger, og nogle strømforbrugeres funktioner reduceres. Visse indstillinger kan nulstilles manuelt, men fuld funktionalitet genvindes kun ved at forlade køremåde **Pure** eller tilpasse køremåde **Individual** med fuld klimafunktionalitet.

I tilfælde af problemer med dugdannelse, tryk da på knappen for maks. defroster, som fungerer normalt.

Constant AWD

- Bilens vejgreb og køreegenskaber forbedres med øget firhjulstræk.

Køretilstanden låser bilen i firhjuldrift. En tilpasset fordeling mellem for- og bagakselmoment giver god fremkommelighed, stabilitet og vejgreb, f.eks. ved glat føre, ved kørsel med en tungere anhænger eller ved bugsering. Køretilstand **Constant AWD** er altid tilgængelig uanset ladestatus på hybridbatteriet.

Både forbrændingsmotoren og elmotoren er tilkoblet for at kunne trække alle fire hjul, hvilket medfører et større brændstofforbrug.

I bilens øvrige køretilstande tilpasses behovet for firhjulstræk automatisk efter underlaget, ligesom elmotoren tilkobles eller forbrændingsmotoren startes efter behov.

Power

- Bilen får mere sporty egenskaber og en hurtigere reaktion ved gasgivning.

Køretilstanden tilpasser den kombinerede effekt fra forbrændings- og elmotor, ved at bilen drives med både for- og baghjul. Gearskift foregår hurtigere og mere distinkt, ligesom gearkassen prioriterer gear med større trækraft. Styreresponsen er hurtigere, og dæmpningen er hårdere.

Både forbrændingsmotoren og elmotoren er tilkoblet for at kunne trække alle fire hjul, hvilket medfører et større brændstofforbrug.

Køretilstanden er tilpasset til højst mulige ydeevne og respons ved gasgivning. Det ændrer forbrændingsmotorens gaspedalrespons, gearskifteskema og ladetrykssystem. Også chassissætninger, styring og bremsernes respons er så god som muligt. Køretilstand **Power** er altid tilgængelig uanset ladestatus på hybridbatteriet.

Power-tilstand findes også i udførelsen **Polestar Engineered***.

Individual

- Tilpas en køretilstand, der passer til individuelle præferencer.

Vælg en køretilstand at udgå fra, og juster derefter indstillingerne efter de ønskede køre-

egenskaber. Disse indstillinger gemmes i en separat førerprofil.

Individuel køretilstand er kun tilgængelig, hvis den først er aktiveret på midterdisplayet.

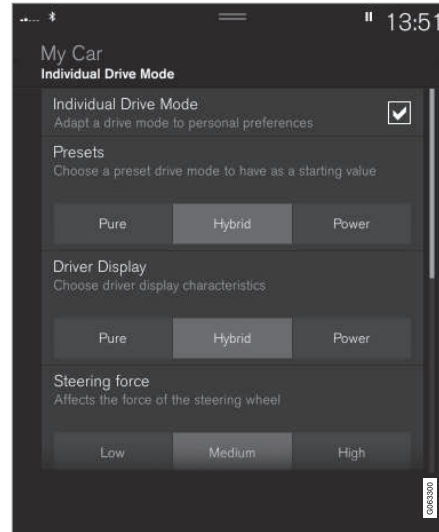

Indstillingsvisning⁸ for Individuel køretilstand.

1. Tryk på **Indstillinger** i topvisningen.
2. Tryk på **My Car** → **Individuel køremodus**, og marker **Individuel køremodus**.

3. Ved **Forudindstillinger** vælg en køretilstand at udgå fra: **Pure**, **Hybrid**, **Power** eller **Polestar Engineered***.

Mulige justeringer gælder indstillinger for:

- **Førerdisplay**
- **Modstand i rattet**
- **Specifikationer for drivline**
- **Bremseegenskaber**
- **Affjedringsregulering**
- **ECO aircondition**

Anvendelse af el- eller forbrændingsmotor

Et avanceret styresystem afgør, i hvilket omfang bilen køres på forbrændingsmotor, elmotor eller begge samtidigt.

Den primære funktion er at udnytte de forskellige motorer og den tilgængelige energi i hybridbatteriet så effektivt som muligt, med hensyn til forskellige køretilstandes egenskaber og førerens anmodning om effekt gennem speederen.

Der er også tilfælde, hvor midlertidige begrænsninger i systemet eller lovbestemte funktioner til opretholdelse af et lavt samlet emissionsniveau for bilen kan gøre, at forbrændingsmotoren bruges i videre udstrækning.

⁸ Skematisk illustration - detaljerne kan variere, alt efter bilmodellen.

◀ Relaterede oplysninger

- Ændre køretilstand (s. 454)
- Økonomikørsel (s. 458)
- Energifordeling under hybriddrift ved hjælp af kortdata* (s. 455)
- Hybridmåler (s. 84)
- Generelt om menusystemet / Twin Engine (s. 408)

Ændre køretilstand

Vælg den køretilstand, der er tilpasset de aktuelle kørselsforhold.

Køretilstanden ændres med knappen i tunnelkonsollen.

Vær opmærksom på, at alle køretilstande ikke er tilgængelige i alle situationer.

Sådan ændres køretilstanden:



1. Tryk på køretilstand-knappen **DRIVE MODE**.
 - > En pop op-menu åbnes på midterdisplayet.
2. Rul hjulet op eller ned, indtil den ønskede køretilstand er markeret.

3. Tryk på køretilstand-knappen eller direkte på touchskærmen for at bekræfte valget.
 - > Den valgte køretilstand angives på førerdisplayet.

Relaterede oplysninger

- Køretilstande (s. 451)

Energifordeling under hybriddrift ved hjælp af kortdata*

Køretilstanden **Hybrid** er bilens normaltilstand, hvor elmotor og forbrændingsmotor arbejder enkeltvis eller sammen i hybriddrift. Hvis en destination er valgt i navigationssystemet⁹, kan funktionen Predictive Efficiency⁹ på en intelligent måde fordele forbruget af elenergi langs hele kørselsstrækningen ved hjælp af kortdataene.

Brændstofforbruget kan så sænkes sammenlignet med normal hybriddrift, hvor bilen først drives på el, for senere, når hybridbatteriet er afladet, at overgå til at drives af forbrændingsmotoren.

Funktion

Hvis afstanden til den valgte destination er større end den beregnede rækkevidde med eldrift, fordele funktionen elenergien således, at forbruget bliver så energieffektivt som muligt for hele kørselsstrækningen. Dette gør det muligt at undgå situationer, hvor normal hybriddrift ellers skulle anvende en stor del af el-energien for eksempelvis af køre el-drift i høj hastighed på en motorvej, for derefter køre bykørsel med forbrændingsmotoren ved lavere hastighed.

Brændstofbesparelsen bliver størst, når

- kørselsstrækningen indledes med motorvejskørsel
- kørselsstrækningen er mellem 50 og 100 km (30 og 60 miles) lang
- hybridbatteriet er fuldt opladet ved start.

Forudsætninger for funktionen

For at funktionen kan fungere, skal en række betingelser være opfyldt:

- En destination er sat i navigationssystemet, og kørselsstrækningen til destinationen er længere end mulig rækkevidde med el-drift alene.
- Køretilstand **Hybrid** er valgt.
- Funktionerne **Hold** og **Charge** er deaktiverede.
- Hybridbatteriet er opladet.

Tips til anvendelse

Hvis bilen benyttes til arbejds pendling, og der ikke er mulighed for at oplade bilen på arbejdspladsen, angives arbejdspladsen som et delmål og hjemmet som slutmål. Afladningen af hybridbatteriet vil så blive fordelt over kørslen både til og fra jobbet.

Tilføj lignende pendling-ruter, dvs. ruter mellem to ladninger, som **Favoritter** i navigationssystemet for at lette adgangen.

Relaterede oplysninger

- Køretilstande (s. 451)
- Økonomikørsel (s. 458)

⁹ Kun visse markeder.

Niveauekontrol* og dæmpning

Niveauekontrol og støddæmpning i bilen reguleres automatisk.

Med niveauekontrol bagtil bibeholder bilen samme højde, uanset belastning. Der kan også ske niveauregulering, efter at bilen er parkeret.



Støddæmpning (Four-C)



På biler, der er udstyret med Four-C, er støddæmpningen tilpasset til den valgte køretilstand og efter den hastighed, som bilen har. Dæmpningen er normalt indstillet til så god komfort som muligt og reguleres løbende, afhængigt af vejens underlag, bilens acceleration, opbremsning og kørsel i sving.

Ved transport

Ved transport af bilen på færgе, tog eller lastbil må bilen kun fastsurre omkring dækkene, ikke i andre dele af chassiset. Der kan opstå ændringer i luftaffjedringen under transporten, hvilket kan påvirke fastsurringen negativt.

Symboler og meddelelser på førerdisplay

Symbol	Meddelelse / besked	Betydning
	Niveauregulering Deaktiveret af brugeren	Det aktive hjulophæng er slået manuelt fra af brugeren.
	Niveauregulering Midlertidigt nedsat ydeevne	Det aktive hjulophængs ydeevne er midlertidigt reduceret på grund af omfattende brug af systemet. Hvis denne meddelelse hyppigt fremkommer (f.eks. flere gange i løbet af en uge), bør et værksted ^A kontaktes.
	Niveauregulering Service påkrævet	Der er opstået en fejl. Besøg snarest muligt et værksted ^A .

Symbol	Meddelelse / besked	Betydning
	Fejl i niveauregulering Stands når det er sikkert	Der er opstået en kritisk fejl. Stands sikkert og få bilen bjærget (løftet med alle hjul på et bjærgningslad) til et værksted ^A .
	Niveauregulering Sæt farten ned Bilen er for høj	Der er opstået en fejl. Hvis meddelelsen fremkommer under kørsel, kontakt et værksted ^A .
	Niveauregulering Automatisk justering af bilens højde	Niveauregulering af bilens bagaksel til målhøjden i gang.

A Et autoriseret Volvo-værksted anbefales.

Relaterede oplysninger

- Indstillinger for niveauregulering* (s. 458)
- Køretilstande (s. 451)

Indstillinger for niveauregulering*

Slå niveaureguleringen fra, når bilen skal løftes med donkraft, for at undgå problemer med den automatiske regulering.

Indstillinger på midterdisplayet

Deaktivér niveauregulering

I nogle tilfælde skal funktionen slås fra, f.eks. inden bilen løftes med en donkraft*. Den niveauforskel, der skabes ved løft med donkraft medfører ellers, at den automatiske regulering begynder at justere højden, hvilket skaber en uønsket påvirkning.

Slå funktionen fra via midterdisplayet:

1. Tryk på **Indstillinger** i topvisningen.
2. Tryk på **My Car** → **Parkeringsbremse og affjedring**.
3. Vælg **Deaktivér niveauregulering**.

Relaterede oplysninger

- Niveauekontrol* og dæmpning (s. 456)
- Anbefalinger ved lastning (s. 581)

Økonomikørsel

Kør økonomisk og samtidig mere miljøvenligt ved at køre jævnt og forudseende.

Afpas kørestilen og hastigheden efter den aktuelle situation.

For at opnå den længst mulige kørestrækning og det laveste energiforbrug med Twin Engine, bemærk følgende:

Oplad

- Oplad bilen regelmæssigt fra elnettet. Gør det til en vane altid at påbegynde kørslen med fuldt opladet hybridbatteri.
- Find ud af, hvor der er ladestationer.
- Vælg en parkeringsplads med ladestation, hvis det er muligt.

OBS

Oplad bilen fra elnettet så ofte som muligt!

Forkonditionere

- Forkonditioner om muligt bilen før kørsel med ladekablet tilsluttet til elnettet.
- Undgå at parkere bilen, så interiøret i parkeringstiden afkøles eller overophedes. Parker f.eks. bilen i en garage med klima-læg.
- Ved kortvarig kørsel efter forkonditionering af kabinen, sluk om muligt kabineblæ-

seren eller airconditionanlægget i varmt klima.

- Hvis forkonditionering ikke er mulig, når det er koldt udenfor, skal du primært bruge elopvarmning af sæde og rat. Undgå at opvarme hele interiøret, da det tager energi fra hybridbatteriet.

Køre

- For det laveste energiforbrug aktiveres køretilstand **Pure**.
- Kør med jævn hastighed og forudseenhed for at undgå opbremsninger. Denne køremåde giver det laveste energiforbrug.
- Afbalancer effektbehovet med speederen. Benyt indikatoren for tilgængelig elmotor-effekt på førerdisplayet for at undgå at starte forbrændingsmotoren unødigt. Elmotoren er mere effektiv end forbrændingsmotoren, især ved lave hastigheder.
- Ved en uundgåelig opbremsning: Brems blødt med bremsepedalen, hvorved hybridbatteriet genoplades. Der er indbygget en regenerativ bremsefunktion i bremsepedalen, som kan forstærkes med elmotorbremser i gearposition **B**.
- Høj hastighed giver øget energiforbrug. Luftmodstanden øges med hastigheden.
- Aktivér **Hold**-funktionen på funktionsvisningen ved højere hastigheder på ture, der er længere, end hvad elektriciteten rækker til.
- Undgå så vidt muligt at bruge **Charge**-funktionen til opladning af hybridbatteriet. Opladning med forbrændingsmotoren øger brændstofforbruget og giver større udslip af kuldioxid.
- I koldt klima, reducé om muligt elopvarmning af ruder, spejle, sæder og rat.

- Kør med det rigtige lufttryk i dækkene og kontrollér dette regelmæssigt. Vælg ECO-dæktryk for at få så godt et resultat som muligt.
- Valget af dæk kan påvirke energiforbruget - spørg en forhandler til råds om hensigtsmæssige dæk.
- Tøm bilen for unødvendige ting - jo mere last, desto højere forbrug.
- Taglast og skiboks giver større luftmodstand og øger forbruget - fjern en tagbaggebærer, der ikke anvendes.
- Undgå at køre med åbne ruder.
- Hold ikke bilen stille på en bakke med speederen. Brug driftsbremsen i stedet.

Relaterede oplysninger

- Drive-E – renere køreglæde (s. 30)
- Energifordeling under hybriddrift ved hjælp af kortdata* (s. 455)
- Faktorer der påvirker rækkevidden ved eldrift (s. 459)
- Hybridmåler (s. 84)
- Kontrollere dæktryk (s. 552)

Faktorer der påvirker rækkevidden ved eldrift

Bilens rækkevidde ved eldrift afhænger af flere faktorer. Forudsætningerne for at opnå en lang rækkevidde varierer, alt efter de faktorer og forhold, som bilen køres under. Den certificerede værdi for bilens kørestrækning med eldrift skal ikke forstås som en forventet rækkevidde. Den certificerede værdi er en sammenlignende værdi, der opnås ved særlige EU-kørselscyklusser. Den virkelige rækkevidde afhænger af flere faktorer.

Faktorer, der påvirker rækkevidden

Nogle faktorer kan føreren ikke selv påvirke, mens andre er mulige at påvirke.

Den længste rækkevidde opnås under meget gunstige forhold, når alle faktorer har en positiv effekt.



◀ Faktorer, som føreren ikke kan påvirke

Flere eksterne faktorer påvirker rækkevidden i forskellig grad:

- trafiksituation
- korte kørestrækninger
- topografi
- udetemperatur og modvind
- føre og overfladebelægning.

Tabellen viser det omtrentlige forhold mellem udetemperatur og rækkevidde, dels for en bil med kabineklima slået fra, dels for en bil med normalt kabineklima.

Op til en vis grænse har en højere udetemperatur gunstig indvirkning på rækkevidden.

Udetemperatur	Kabineklima slået fra	Sædvanligt kabineklima
30 °C (86 °F)	95 %	80 %
20 °C (68 °F)	100 %	90%
10 °C (50 °F)	90 %	80 %
0 °C (32 °F)	80 %	60 %
-10 °C (14 °F)	70 %	40 %

Faktorer, som føreren påvirker

Føreren skal være opmærksom på, at følgende faktorer påvirker rækkevidden for at kunne håndtere bilen energieffektivt:

- regelmæssig opladning
- Forkonditionering
- køretilstand **Pure**
- Klimaindstillinger
- hastighed og acceleration
- funktionen **Hold**
- dæk og dæktryk.

Tabellen viser det omtrentlige forhold mellem konstant hastighed og rækkevidde, hvor en lavere konstant hastighed har gunstig indvirkning på rækkevidden.

Konstant hastighed	
100 km/t (62 mph)	50 %
80 km/t (50 mph)	70 %
60 km/t (37 mph)	90 %
50 km/t (31 mph)	100 %

i OBS

- De værdier, som vises i tabellerne, gælder en ny bil.
- Værdierne er ikke absolutte, men er afhængige af kørselsadfærd, miljø og andre faktorer.

Relaterede oplysninger

- Økonomikørsel (s. 458)
- Hold og Charge-funktion (s. 461)
- Køretilstande (s. 451)

Hold og Charge-funktion

I visse situationer kan det være godt at kunne styre hybridbatteriets opladningsgrad under igangværende kørsel. Dette er muligt med funktionerne **Hold** og **Charge**.

Hold og **Charge** er tilgængelige i alle køretilstande. Funktionerne afbrydes, hvis køretilstanden **Pure** aktiveres.

Funktionsknapper for Hold og Charge

Funktionerne aktiveres på midterdisplayets funktionsvisning.

Hold



Batteriniveau gemt til senere brug.

Funktionen holder opladningen i hybridbatteriet for eldrift og gemmer tilgængelig elenergi til senere brug, f.eks. til kørsel i bymiljø eller gennem villakvarteret.

Bilen fungerer som med normal hybriddrift med afladet batteri, hvor bilen ud over genbrug af f.eks. bremsegenereret energi starter forbrændingsmotoren hyppigere for at bibeholde batteriets opladningsniveau.

Charge



Motor oplader hybridbatteri.

Funktionen oplader hybridbatteriet ved hjælp af forbrændingsmotoren til brug af mere eldrift senere.

Symboler på førerdisplayet



Symbolet  vises i hybridbatterimåleren, når Hold er aktiveret.

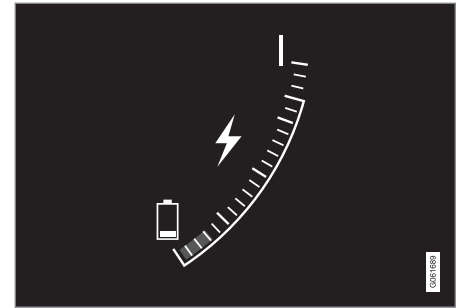

Symbolet  vises i hybridbatterimåleren, når Charge er aktiveret.

Relaterede oplysninger

- Økonomikørsel (s. 458)
- Hybridmåler (s. 84)

Forberedelser til en lang tur

Inden en bilferie eller anden længere tur er det vigtigt at kontrollere bilens funktioner og udstyr meget omhyggeligt.

Kontroller, at

- motoren fungerer, som den skal, og at brændstofforbruget er normalt
- der ikke lækker brændstof, olie eller anden væske ud
- bremsevirkningen ved opbremsning er i orden
- samtlige pærer fungerer - indstil forlygternes lyshøjde, hvis bilen er tungt lastet
- dækkenes mønsterdybde og lufttryk er tilstrækkeligt. Skift til vinterdæk inden kørsel til områder, hvor der er risiko for sne- eller isbelagte veje
- startbatteriets ladetilstand er god
- viskerbladene er i god stand
- der er advarselstrekant og refleksvest i bilen – dette er lovkrav i visse lande.

Relaterede oplysninger

- Kontrollere dæktryk (s. 552)
- Brændstofforbrug og CO₂-udslip (s. 666)
- Påfyldning af sprinklervæske (s. 650)
- Vinterkørsel (s. 462)
- Økonomikørsel (s. 458)
- Indstillinger for bilmodem* (s. 529)

- Anbefalinger ved lastning (s. 581)
- Kørsel med anhænger (s. 475)
- Pilot Assist* (s. 305)
- Fartbegrænsere (s. 286)
- Dæklapningssæt (s. 567)

Vinterkørsel

I vinterkørsel, er det vigtigt at foretage nogle kontroller på bilen for at sikre, at den kan køres på en sikker måde.

Inden den kolde årstid bør især nedenstående kontrolleres:

- Kølervæsken skal indeholde 50 % glykol. Denne blanding beskytter motoren mod frostsprængning ned til ca. -35 °C (-31 °F). Af helbredsgrunde bør forskellige typer glykol ikke blandes.
- Brændstofftanken bør være godt fyldt op for at forhindre, at der dannes kondensvand.
- Motoroliens viskositet er vigtig. Olie med lavere viskositet (tyndere olie) letter starten i koldt vejr og reducerer også brændstofforbruget, mens motoren er kold.

VIGTIGT

Olie med lav viskositet må ikke anvendes til hård kørsel eller i varmt vejr.

- Startbatteriets tilstand og ladeniveau bør undersøges. Koldt vejr stiller større krav til startbatteriet, samtidig med at dets kapacitet reduceres.
- Brug sprinklervæske med frostvæske for at undgå isdannelse i sprinklervæskebeholderen.

Glat føre

For at opnå så godt vejgreb som muligt anbefaler Volvo vinterdæk på alle fire hjul, hvis der er risiko for sne eller is.

i OBS

I nogle lande er det lovpligtigt at anvende vinterdæk. Pigdæk er ikke tilladt i alle lande.

Øv dig i glatførekørsel under kontrollerede forhold for at lære, hvordan bilen reagerer.

Relaterede oplysninger

- Vinterdæk (s. 565)
- Snekæder (s. 566)
- Bremse på saltede veje (s. 437)
- Bremse på våde veje (s. 437)
- Påfyldning af sprinklervæske (s. 650)
- Startbatteri (s. 610)
- Udskifte blade i forrudeviskere (s. 648)
- Udskifte viskerblade bagrude (s. 647)
- Fylde kølevæske på (s. 606)
- Ugunstige kørselsforhold for motorolie (s. 662)

Kørsel i vand

Kørsel i vand kan f.eks. være aktuelt på en oversvømmet vejbane. **Kørsel i vand skal foregå med stor forsigtighed.**

Bemærk følgende for at forhindre skader på bilen ved kørsel gennem vand:

- Vandniveauet må ikke være højere end bilens gulv. Kontroller om muligt dybden på det dybeste sted, før kørsel gennem vandet påbegyndes. Vær ekstra forsigtig ved kørsel gennem strømmende vand.
- Kør ikke hurtigere end ganghastighed.
- Stands ikke bilen i vandet. Kør forsigtigt frem, eller bak bilen tilbage ud af vandet.
- Vær opmærksom på, at bølger skabt af modkørende trafik kan overstige niveauet for bilens gulv.
- Undgå at køre gennem saltvand (risiko for korrosion).

i VIGTIGT

Dele af bilen (f.eks. motor, gearkasse, drivline og elektriske komponenter) kan beskadiges ved kørsel gennem vand med et højere niveau end bilens gulv. Skader på en komponent forårsaget af oversvømmelse, hydrostatisk låsning eller manglende olie er ikke dækket af garantien.

Ved motorstop i vand må du ikke forsøge genstart. Bugser i stedet bilen ud af vandet og transporter den på ladet af et bjergningskøretøj til et værksted – et autoriseret Volvo-værksted anbefales.

Når vandet er passeret, skal der trykkes let på bremsepedalen for at kontrollere, at der opnås fuld bremsevirkning. Vand og f.eks. mudder kan gøre bremsebelæggningerne våde med forsinket bremsevirkning til følge.

Rengør en eventuel kontakt til anhængerkobling efter kørsel i vand og ler.

Relaterede oplysninger

- Bjergning (s. 482)

Åbning og lukning af tankdækselklappen

Tankdækselklappen låses op med en knap på instrumentpanelet.



På førerdisplayet angiver pilen ved siden af tanksymbolet, på hvilken side af bilen tankdækselklappen er placeret.



1. Tryk på knappen på instrumentpanelet.
 - > Trykudligning af brændstoftanken medfører en vis forsinkelse af klappens åbning. Meddelelsen **Forbereder påfyldning Brændstofdæksel udløses når klar** vises på førerdisplayet, og når systemet er klart, vises meddelelsen **Brændstoftank Klar til tankning** på førerdisplayet. Hvis forbrændingsmotoren er slået til ved knaptrykning, slås den som regel fra, og bilen går over til eldrift.

i OBS

Når tankklapdækslet er åbnet, skal påfyldningen foretages inden ca. 15 minutter. Derefter lukkes den ventil, der åbnes ved knaptrykningen for åbning af tankklapdæksel, og det er ikke længere muligt at påfylde brændstof, uden at pumpedysen afbryder.

Hvis ventilen lukkes, inden påfyldningen er færdig - tryk på knappen igen og vent, indtil meddelelsen **Brændstoftank Klar til tankning** vises på førerdisplayet.

2. Efter afsluttet tankning skal klappen lukkes med et let tryk.

Relaterede oplysninger

- Fylde brændstof på (s. 465)

Fylde brændstof på

Brændstoftanken er udstyret med et brændstofpåfyldningssystem uden dæksel.

Påfylde brændstof ved tankstation

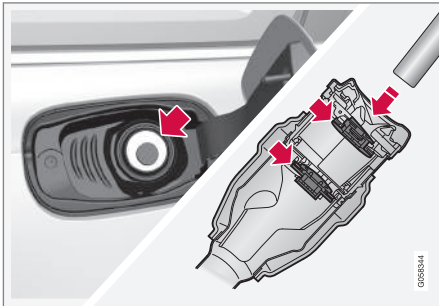

Det er vigtigt at føre pumpemundstykket forbi påfyldningsrørets to dæksler, der kan åbnes, inden tankningen påbegyndes.

Tankningsinstruktion:

1. Sluk bilen, og luk tankdækselklappen op.

i OBS

Når tankklapdækslet er åbnet, skal påfyldningen foretages inden ca. 15 minutter. Derefter lukkes den ventil, der åbnes ved knaptrykningen for åbning af tankklapdæksel, og det er ikke længere muligt at påfylde brændstof, uden at pumpedysen afbryder.

Hvis ventilen lukkes, inden påfyldningen er færdig - tryk på knappen igen og vent, indtil meddelelsen **Brændstoftank Klar til tankning** vises på førerdisplayet.

2.

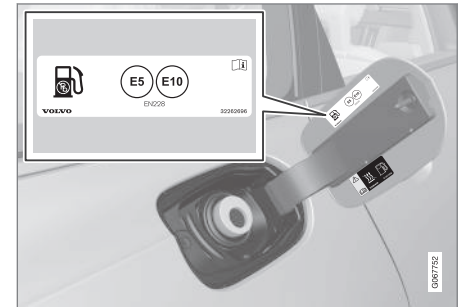

Vælg brændstof godkendt til brug for bilen i henhold til identifikatorerne¹⁰ på indersiden af tankdækselklappen. Se information om godkendte brændstoffer og identifikatorer i afsnittet "Benzin" henholdsvis "Diesel".

3. Sæt pumpens mundstykke i åbningen til brændstofpåfyldning. Påfyldningsrøret har to dæksler, der kan åbnes, og pumpemundstykket skal føres forbi begge dæksler, inden brændstofpåfyldningen påbegyndes.

¹⁰ Der er en identifikator iht. CEN-standard EN16942 på indersiden af tankdækselklappen og senest 12. oktober 2018 også på tilsvarende brændstofpumper og deres mundstykker på tankstationer rundt om i Europa.

4. Overfyld ikke tanken. Afbryd, når pumpens dyse slår fra første gang.
> Tanken er fyldt.

i OBS

En overfyldt tank kan løbe over i varmt vejr.

Påfylde brændstof fra reservedunk

Ved påfyldning med reservedunk anvendes tragten, som ligger i skumblokken under gulvlemmen i bagagerummet.

1. Åbn tankdækselklappen.
2. Sæt tragten ind i åbningen til brændstofpåfyldning. Påfyldningsrøret har to dæksler, der kan åbnes, og tragtens rør skal føres forbi begge dæksler, inden påfyldningen kan begynde.

Gælder bil med brændstoffdrevet ekstravarme*

Brug aldrig brændstoffvarmeren, når bilen befinder sig på en tankstation.

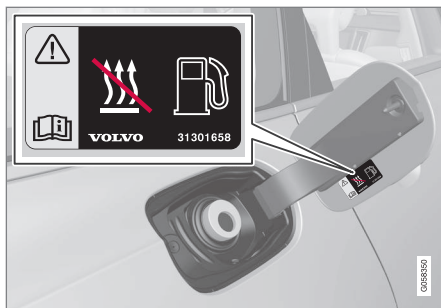

Mærkat på indersiden af tankdækselklappen.

Relaterede oplysninger

- Åbning og lukning af tankdækselklappen (s. 464)
- Benzin (s. 467)

Håndtering af brændstof

Brug ikke brændstof af lavere kvalitet end anbefalet af Volvo, da motorydelsen og brændstofforbruget ellers påvirkes negativt.

A ADVARSEL

Undgå altid indånding af brændstoffdampe og at få stænk af brændstof i øjnene.

Ved brændstof i øjnene: Fjern eventuelle kontaktlinser, skyl øjnene med rigeligt vand i mindst 15 minutter og søg lægehjælp.

Brændstof må aldrig indtages. Brændstoffer som benzin, bioethanol og blandinger heraf, og diesel er meget giftigt, og kan forårsage permanent skade eller dødsfald, hvis de indtages. Søg straks lægehjælp, hvis brændstof er blevet indtaget.

A ADVARSEL

Brændstof, som er spildt på jorden, kan antændes.

Sluk for en brændstoffdrevet varmer, før tankning påbegyndes.

Bær aldrig en tændt mobiltelefon i forbindelse med tankning. Ringesignalerne kan frembringe gnister og antænde benzindampe, som igen kan forårsage brand og personskaade.

! VIGTIGT

Blanding af forskellige typer af brændstof eller brug af brændstof, der ikke anbefales, ophæver Volvos garanti og eventuelle supplerende serviceaftaler. Dette gælder for alle motorer.

Relaterede oplysninger

- Benzin (s. 467)

Benzin

Det er vigtigt at bruge korrekt brændstof ved tankning. Der er benzin med forskellige oktantal, som er tilpasset til forskellige typer kørsel.

Brug kun benzin fra velkendte producenter. Påfyld aldrig brændstof af tvivlsom kvalitet. Benzinen skal opfylde normen EN 228.

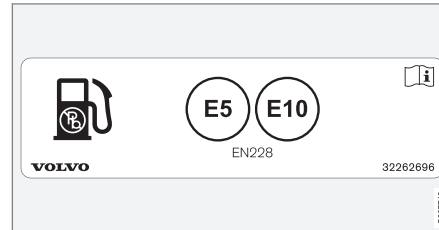
Identifikatorer for benzin

Mærkat på indersiden af tankdækselklappen.

Der er en identifikator iht. CEN-standard EN16942 på indersiden af tankdækselklappen og senest 12. oktober 2018 også på tilsvarende brændstofpumper og deres mundstykker på tankstationer rundt om i Europa.

Dette er identifikatorerne for nuværende standardbrændstof i Europa. Benzin med følgende identifikatorer må anvendes til en bil med benzinator:



E5 er benzin med maks. 2,7 % ilt og maks. 5 % ætanol.



E10 er benzin med maks. 3,7 % ilt og maks. 10 % ætanol.

! VIGTIGT

- Brændstof der indeholder op til 10 volumenprocent ætanol er tilladt.
- EN 228 E10 benzin (maks. 10 volumenprocent ætanol) er godkendt til brug.
- Højere ætanol end E10 (maks. 10 volumenprocent ætanol) er ikke tilladt. F.eks. er E85 ikke tilladt.

Oktantal

- RON 95 kan bruges til normal kørsel.
- RON 98 anbefales for at opnå god effekt og lavt brændstofforbrug.
- Oktantal lavere end RON 95 må ikke anvendes.



- ◀ Under kørsel i varmere klima end +38 °C (100 °F) anbefales det højest mulige oktantal for tilpasset ydelse og brændstofforbrug.

! VIGTIGT

- Brug kun blyfri benzin for at undgå skader på katalysatoren.
- Brændstof, der indeholder metalbase-rede additiver, må ikke anvendes.
- Brug ikke tilsætningsstoffer, som ikke er anbefalet af Volvo.

Relaterede oplysninger

- Håndtering af brændstof (s. 466)
- Fylde brændstof på (s. 465)
- Brændstoffpartikelfilter (s. 468)
- Brændstofforbrug og CO₂-udslip (s. 666)

Brændstoffpartikelfilter¹¹

En benzindrevet bil er udstyret med et partikelfilter for at få en mere effektiv udstødningsrensning.

Partikler i udstødningsgassen samles i brændstoffpartikelfilteret ved normal kørsel. Under normale driftsforhold sker der en passiv regenerering, som fører til, at partiklerne oxideres og brændes væk. På den måde tømmes filteret.

Hvis bilen køres ved lave hastigheder eller med gentagne koldstarter ved lave udetemperaturer, kan en aktiv regenerering være nødvendig. Regenereringen af partikelfiltret sker automatisk og tager normalt 10-20 minutter. Under regenerering kan brændstofforbruget stige midlertidigt.

I koldt vejr bør parkeringsvarmeren bruges - herved kommer motoren hurtigere op på normal driftstemperatur.

Ved kørsel med en benzindrevet bil på korte ture med lav hastighed

Udstødningsrensningssystemets kapacitet afhænger af den måde, bilen køres på. At køre varierende kørselsstrækninger og ved forskellige hastigheder er vigtigt for at opnå så energieffektiv ydelse som muligt.

Hvis man kører mange korte ture med lav hastighed (eller i koldt vejr), hvor motoren ikke når op på normal driftstemperatur, kan der opstå problemer, som efterhånden kan fremkalde funktionsforstyrrelser og udløse en advarselsmeddelelse. Hvis bilen kører mest i bytrafik, er det vigtigt, at den jævnligt også kører med højere hastighed for at gøre det muligt for udstødningsrensningssystemet at regenerere.

- Bilen bør køre på landeveje med hastigheder over 70 km/t (44 mph) i mindst 20 minutter mellem hver brændstoffpåfyldning.

Relaterede oplysninger

- Benzin (s. 467)

¹¹ Gælder visse varianter.

Overophedning af motor og drivsystem

Under visse forhold, f.eks. ved kørsel i meget stejlt terræn og varmt vejr, er der risiko for, at motoren og kølesystemet overophedes - især ved tung last.

- Ved overophedning kan motorens effekt begrænses midlertidigt.
- Fjern ekstra lygter, som er placeret foran kølgitteret ved kørsel i varmt vejr.
- Hvis temperaturen i motorens kølesystem bliver for høj, tændes et advarselssymbol, og førerdisplayet viser meddelelsen **Motortemperatur Høj temperatur. Stands når det er sikkert.** Stands bilen på et sikkert sted, og lad motoren gå i tomgang i nogle minutter for at køle af.
- Hvis meddelelsen **Motortemperatur Høj temperatur. Sluk motor** eller **Kølevæske Lavt niveau. Sluk motor** vises, skal du standse bilen og slukke for motoren.
- Hvis gearkassen bliver overophedet, vil et alternativt gearprogram blive valgt. Desuden aktiveres en indbygget beskyttelsesfunktion, der bl.a. tænder et advarselssymbol, og førerdisplayet viser meddelelsen **Gearkasse varm Nedsæt hastigheden for at sænke temperaturen** eller **Gearkas. overophedet Stands når det er sikkert, og vent på at bilen afkøler.**

Følg de anbefalinger, der gives, og sæt hastigheden ned eller stands bilen på en sikker måde. Lad derefter motoren gå i tomgang i nogle minutter for at lade gearkassen afkøle.

- I tilfælde af overophedning frakobles bilens aircondition muligvis midlertidigt.
- Stands ikke motoren straks ved stop efter hård kørsel.

 OBS
Det er normalt, at motorens ventilator kører et stykke tid efter, at motoren er slukket.

Symboler på førerdisplayet

Symbol	Betydning
	Høj motortemperatur. Følg den givne anbefaling.
	Lavt niveau for kølevæske. Følg den givne anbefaling.
	Gearkassen varm/overophedet/køles. Følg den givne anbefaling.

Relaterede oplysninger

- Fylde kølevæske på (s. 606)
- Kørsel med anhænger (s. 475)
- Forberedelser til en lang tur (s. 462)
- Gearskift-indikator (s. 448)

Overbelastning af startbatteriet

De elektriske funktioner i bilen belaster startbatteriet i forskellig grad. Lad ikke tændingsnøglen stå i position II, når bilen er slukket. Brug i stedet tændingsposition I. Så forbruges der mindre strøm.

Vær også opmærksom på, at forskelligt tilbehør belaster det elektriske anlæg. Brug ikke funktioner, der bruger megen strøm, når bilen er slukket. Eksempler på disse funktioner er:

- kabineblæser
- lygter
- forrudevisker(e)
- lydanlæg (høj lydstyrke).

Hvis startbatteriets spænding er lav, vises en meddelelse herom på førerdisplayet. Energisparefunktionen slår derefter visse funktioner fra eller reducerer dem, f.eks. kabineblæser og/eller lydanlæg.

- Oplad startbatteriet ved at starte bilen, og lad den derefter køre i mindst 15 minutter - startbatteriet oplades bedre under kørsel end med motoren i tomgang, mens bilen holder stille.

Relaterede oplysninger

- Startbatteri (s. 610)
- Tændingspositioner (s. 432)

Brug starthjælp med andet batteri

Hvis startbatteriet er afladet, kan bilen startes med strøm fra et andet batteri.

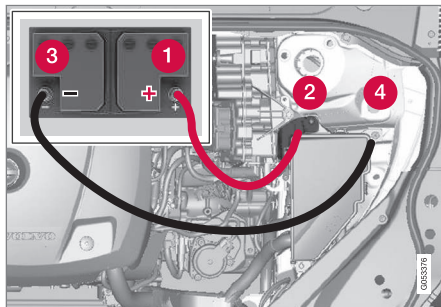

Ladepunkt til starthjælp for egen bil.

! VIGTIGT

Bilens ladepunkt er kun beregnet til starthjælp for egen bil. Ladepunktet er ikke beregnet til starthjælp for en anden bil. Bruges ladepunktet til at starte en anden bil, kan det medføre, at en sikring springer, så ladepunktet holder med at fungere.

Når en sikring er sprunget, vises meddelelsen **12 V-batteri Sikringsfejl Service påkrævet** på førerdisplayet. Volvo anbefaler, at et autoriseret Volvo-værksted kontaktes.

Ved starthjælp anbefales det at tage følgende forholdsregler for at undgå kortslutninger eller andre skader:

1. Sæt bilens elsystem i tændingsposition **0**.
2. Kontroller, at hjælpebatteriet har en spænding på 12 V.
3. Hvis hjælpebatteriet er installeret i en anden bil - sluk for den hjælpende bils motor, og sørg for, at de to biler ikke er i berøring med hinanden.
4. Sæt det røde startkabels ene klemme fast på hjælpebatteriets pluspol (1).

! VIGTIGT

Kobl startkablet forsigtigt til for at undgå kortslutninger med andre komponenter i motorrummet.

5. Åbn pluspolens dæksel (2).
6. Sæt det røde startkabels anden klemme på bilens pluspol (2).
7. Sæt det sorte startkabels ene klemme fast på hjælpebatteriets minuspol (3).
8. Sæt det sorte startkabels anden klemme på bilens minuspol (4).
9. Kontrollér, at startkablernes klemmer sidder godt fast, så der ikke opstår gnister under startforsøget.

10. Start motoren på "hjelpebilen", og lad den arbejde i nogle minutter i højere tomgang end normalt, ca. 1.500 omdr./min..
11. Start bilens motor. Hvis startforsøget mislykkes, forlænges opladningstiden til 10 minutter, og derefter gøres et nyt startforsøg.

i OBS

Ved motorstart under normale forhold prioriteres bilens elektriske drivmotor – benzint motoren forbliver slukket. Det betyder, at efter at startknappen er drejet højre om, har den elektriske motor "startet", og bilen er køreklar. Startet motor angives af, at førerdisplayets kontrollamper slukkes og dets forudindstillede tema tændes.

! VIGTIGT

Rør ikke ved tilslutningerne mellem kablet og bilen under startforsøget. Man risikerer, at der opstår gnister.

12. Tag startkablerne af i omvendt rækkefølge - først det sorte og derefter det røde.

Sørg for, at ingen af klemmerne på det sorte startkabel kommer i kontakt med bilens pluspol/hjælpebatteriets pluspol eller en tilsluttet klemme på det røde startkabel.

! ADVARSEL

- Startbatteriet kan danne oxyhydrogen (knaldgas), som er meget eksplosiv. En gnist fra et forkert tilsluttet startkabel kan være tilstrækkeligt til, at batteriet eksploderer.
- Startkablerne må ikke tilsluttes nogen af brændstofs systemets komponenter eller nogen bevægelig del. Vær forsigtig med varme motordele.
- Startbatteriet indeholder svovlsyre, som kan forårsage alvorlige ætsninger.
- Skyl med rigeligt vand, hvis svovlsyre kommer i kontakt med øjne, hud eller tøj. Ved kontakt med øjne, søg straks lægehjælp.
- Ingen tobaksrygning i nærheden af batteriet.

i OBS

Bilen kan ikke startes, hvis hybridbatteriet er afladet.

Relaterede oplysninger

- Start af motor (s. 430)
- Tændingspositioner (s. 432)
- Justere rattet (s. 193)
- Vælg tændingsposition (s. 433)

Trækkrog*

Bilen kan forsynes med en trækkrog, der gør det muligt at trække f.eks. en anhænger efter bilen.

Der kan være forskellige varianter af trækkrog til bilen. Få nærmere oplysninger hos en Volvo-forhandler.

i VIGTIGT

Når motoren slukkes, kan den konstante batterispænding til anhængerstikket blive slået fra automatisk for ikke at aflade batteriet.

i VIGTIGT

Trækkuglen skal jævnligt rengøres og smøres ind med fedt for at forebygge slitage.

i OBS

Når koblingshoved med balanceaksel anvendes, skal trækkuglen ikke smøres ind.

Dette gælder også ved montering af en cykelholder, der klemmes fast om trækkuglen.

i OBS

Hvis bilen er udstyret med en trækkrog, er der ikke en holder bagpå til et bugseringsøjje.

Relaterede oplysninger

- Optrækeligt anhængertræk* (s. 473)
- Kørsel med anhænger (s. 475)
- Cykelholder monteret på anhængertræk* (s. 479)
- Specifikationer for trækkrog* (s. 473)

Specifikationer for trækkrog*

Mål og befæstelsespunkter for trækkrogen.

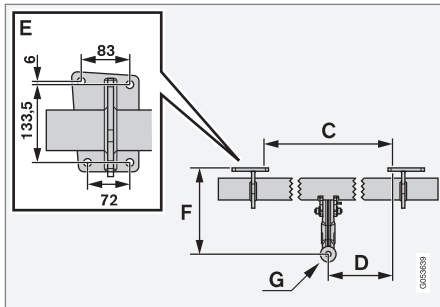
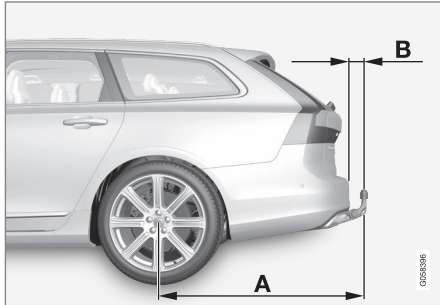

Mål, befæstelsespunkter i mm (tommer)

A	1229 (48,4)
B	111,8 (4,4)
C	875 (34,4)
D	437,5 (17,2)
E	Se illustrationen ovenfor
F	310,5 (12,2)
G	Kuglens centrum

Relaterede oplysninger

- Trækkrog* (s. 472)
- Trækvægt og kugletryk (s. 658)

Optrækkeligt anhængertræk*

Det optrækkelige anhængertræk er nemt at slå ind eller ud efter behov. I indslået position, er anhængertrækket helt skjult.

⚠ ADVARSEL

Følg nøje anvisningerne for ind- og udslåning af trækkrogen.

⚠ ADVARSEL

Tryk ikke på knappen for ind- og udslåning, hvis der er koblet en anhænger til trækkrogen.

Slå anhængertrækket ud

⚠ ADVARSEL

Undgå at stå i nærheden af kofangeren midt bag bilen ved udslåning af anhængertrækket.

1.

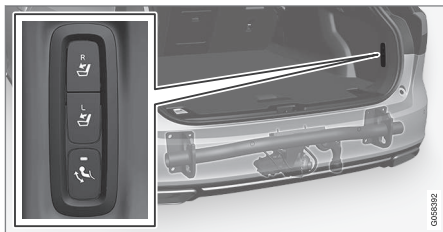

Åbn bagklappen. En knap til ind- og udslåning af anhængertrækket er placeret på højre side bag i bagagerummet. En indikeringslampe i knappen skal lyse orange konstant, for at udslåningsfunktionen skal være aktiveret.

2. Tryk på knappen og slip. Hvis der trykkes for længe, kan det medføre, at udslåningen ikke starter.



> Anhængertrækket slås ud og ned i en ulåst position. Indikeringslampen blinker orange. Anhængertrækket er klart til at føres videre til låst position.

3.



Før anhængertrækket til dets endeposition, hvor det fastsættes og låses fast. Indikeringslampen lyser orange konstant.
> Anhængertrækket er klar til brug.

i OBS

Trækkroen skal færdiggøre udfældningsforløbet, inden den kan føres videre til låst stilling. Dette forløb kan tage nogle sekunder. Hvis trækkroen ikke fastgøres i låst stilling, vent nogle sekunder og prøv igen.

⚠ ADVARSEL

Sørg for at fastgøre anhængerens sikkerhedswire på det rigtige sted.

i OBS

Strømsparetilstand aktiveres efter et stykke tid, og indikeringslampen slukker. Systemet genaktiveres, ved at bagklappen lukkes og derefter åbnes igen. Dette gælder både ved ind- og udslåning af trækkrogen.

Hvis bilen elektrisk har registreret en tilkoblet påhængsvogn, ophører indikeringslampen med at lyse konstant.

Slå anhængertrækket ind**! VIGTIGT**

Kontrollér, at der ikke sidder en tilslutningskontakt eller adapter monteret i stikkontakten, når trækkrogen slås ind.

1. Åbn bagklappen. Tryk på knappen på højre side bag i bagagerummet, og slip. Et for langt tryk kan medføre, at indslåningen ikke starter.
 - > Trækkrogen falder automatisk ned i en ulåst stilling. Indikeringslampen ved knappen blinker orange.

2.

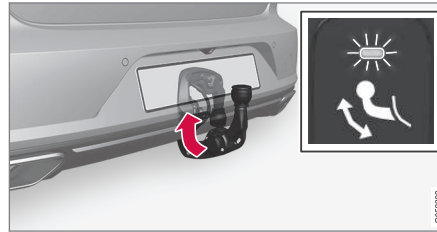

Lås trækkrogen ved at føre den tilbage til dens indslåede stilling, hvor den låses.

- > Indikeringslampen lyser nu konstant, hvis trækkrogen er korrekt slået ind.

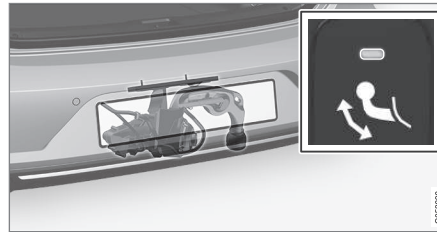
**Relaterede oplysninger**

- Kørsel med anhænger (s. 475)
- Trækkrog* (s. 472)

Kørsel med anhænger

Under kørsel med anhænger er der nogle ting, som er vigtige at overveje, hvad angår trækkrogen, anhængerens, og hvordan lasten placeres på anhængerens.

Lasteevnen afhænger af bilens køreklare vægt. Summen af passagerernes vægt og alt ekstraudstyr, f.eks. anhængertræk, mindsker bilens lasteevne med tilsvarende vægt.

Bilen leveres med det nødvendige udstyr til kørsel med anhænger.

- Trækkrogen skal være af godkendt type.
- Anbring lasten i anhængerens, så trykket på trækkrogen følger det angivne maksimale kugletryk. Kugletrykket regnes som en del af bilens nyttelast.
- Sæt dæktrykket op til det anbefalede tryk for fuld last.
- Motoren belastes hårdere end normalt ved kørsel med anhænger.
- Kørsel med en tung anhænger, når bilen er helt ny. Vent, indtil den har kørt mindst 1000 km (620 miles).
- På lange og stejle nedadgående skråninger belastes bilens bremses meget hårdere end normalt. Skift ved manuelt gear til et lavere gear og afpas hastigheden.
- Følg de gældende regler for tilladte hastigheder og vægte.



- Hold en lav hastighed ved kørsel med anhænger op ad en lang, stejle bakke.
- De angivne maksimale anhängervægte gælder kun for højder op til 1000 m (3280 fod) over havet. Over denne højde er motoreffekten og dermed bilens stigningsevne nedsat på grund af den lavere lufttæthed, og den maksimale anhängervægt skal derfor reduceres. Vægten af bil og anhängere skal reduceres med 10 % for hver yderligere 1000 meter (3280 fod), eller del deraf.
- Undgå at køre med anhängere på stigninger over 12 %.

i OBS

Ekstreme vejrforhold, kørsel med anhängere eller kørsel i store højder kombineret med dårligere brændstofkvalitet end anbefalet er faktorer, der kan påvirke bilens brændstofforbrug i væsentlig grad.

Anhängerstik

Hvis bilens trækrog har en 13-polet kontakt, og anhängeren har en 7-polet kontakt, skal der bruges en adapter. Brug en adapter, der er godkendt af Volvo. Kontroller, at kablet ikke slæber langs jorden.

! VIGTIGT

Når motoren slukkes, kan den konstante batterispænding til anhängerstikket blive slået fra automatisk for ikke at aflade batteriet.

Anhängervægte

! ADVARSEL

Følg de angivne anbefalinger for anhängervægt. Ellers kan hele vognen blive svær at kontrollere ved undvigemanøvrer og opbremsning.

i OBS

De angivne maksimalt tilladte anhängervægte er dem, som Volvo tillader. Nationale regulativer for motorkøretøjer kan yderligere begrænse anhängervægt og hastighed. Anhængertræk kan være certificeret til en højere trækvægt, end hvad bilen må trække.

Niveauregulering*

Bilens system for niveauregulering tilstræber at holde en konstant højde uanset belastningen (op til den tilladte maksimumsvægt). Når bilen holder stille, synker bagvognen lidt, hvilket er normalt.

Ved kørsel i kuperet terræn og varmt klima

Under visse forhold er der risiko for overophedning ved kørsel med anhängere. I tilfælde af overophedning af motoren og drivsystemet tændes et advarselssymbol på førerdisplayet, og der vises en meddelelse.

Den automatiske gearkasse vælger det optimale gear alt efter belastning og omdrejningstal.

Stejle stigninger

Bloker ikke den automatiske gearkasse med et højere gear, end hvad motoren kan "klare". Det er ikke altid en fordel at køre i højt gear og med lavt omdrejningstal.

Parkere på skråninger

1. Træd bremsepedalen ned.
2. Aktivér parkeringsbremsen.
3. Vælg gearposition **P**.
4. Slip bremsepedalen.

Brug stopklodser til blokering af hjulene, når en bil med anhängere parkeres på en skråning.

Starte på en skråning

1. Træd bremsepedalen ned.
2. Vælg gearposition **D**.
3. Udløse parkeringsbremsen.
4. Slip bremsepedalen og køre af sted.

Relaterede oplysninger

- Anhængerstabilisator* (s. 477)
- Kontrol af anhængerlys (s. 478)
- Trækvægt og kugletryk (s. 658)
- Overophedning af motor og drivsystem (s. 469)
- Ugunstige kørselsforhold for motorolie (s. 662)
- Optrækkeligt anhængertræk* (s. 473)

Anhængerstabilisator*

Anhængerstabilisatoren (TSA¹²) har til formål at stabilisere en bil med tilkoblet anhænger i situationer, hvor de to køretøjer er kommet i slinger. Funktionen indgår i stabilitetssystemet ESC¹³.

Årsager til slinger

At en bil med anhænger ender i slinger, kan opstå for alle kombinationer af biler og anhængere. Normalt kræves der høje hastigheder, for at det sker. Men hvis anhængerens overlæsset eller har lasten forkert fordelt, f.eks. for langt bagude, er der risiko for slinger, selv ved lavere hastigheder.

Der kræves en udløsende faktor, for at slinger begynder, f.eks.:

- Bil med anhænger udsættes for en pludselig kraftig sidevind.
- Bil med anhænger kører på ujævn vejbane eller i et hul.
- Kraftige ratbevægelser.

Når slinger først er kommet i gang, kan den blive vanskelig eller umulig at dæmpe, hvilket gør vognen svær at kontrollere med risiko for at ende i f.eks. den forkerte kørebane eller uden for vejbanen.

Anhængerstabilisatorens funktion

Anhængerstabilisatoren overvåger løbende bilens bevægelser, især til siden. Hvis der registreres slinger, sker individuel bremseregulering på forhjulene, hvilket giver en stabiliserende effekt på vognen. Oftest er dette tilstrækkeligt til at føreren kan få kontrol over bilen igen.

Hvis slingeren ikke dæmpes på trods af anhængerstabilisatorens første indgriben, bremses de to køretøjer på alle hjul kombineret med, at motorens drivkraft reduceres. Når slinger er dæmpet lidt efter lidt, og vognen igen er stabil, afbryder systemet reguleringen, og føreren får igen fuld kontrol over bilen.

OBS

Stabilitetsfunktionen slås fra, hvis føreren vælger sport-position ved at deaktivere **ESC** via menu-systemet på midterdisplayet.

Indgriben af anhængerstabilisatoren kan udeblive, hvis føreren med kraftige ratbevægelser forsøger at opheve slinger, da systemet i så fald ikke kan afgøre, om det er anhængerens eller førerens, der forårsager slingeren.

¹² Trailer Stability Assist

¹³ Electronic Stability Control



Når anhængerstabilisatoren er i funktion, blinker ESC - symbolet på førerdisplayet.

Relaterede oplysninger

- Kørsel med anhænger (s. 475)
- Elektronisk stabilitetskontrol (s. 277)

Kontrol af anhængerlys

Ved tilkobling af en anhænger - kontroller, at alle anhængerens lamper fungerer inden afgang,

Blinklys og bremselygter på anhænger

Hvis et eller flere af anhængerens blinklys eller bremselyspærer er defekt, vises et symbol og en meddelelse på førerdisplayet. De øvrige lygter på anhængerens skal kontrolleres manuelt af føreren inden afgang.

Symbol	Meddelelse / besked
	<ul style="list-style-type: none"> • Anhænger blinklys Fejl i højre blinklys • Anhænger blinklys Fejl i venstre blinklys
	<ul style="list-style-type: none"> • Anhænger bremselys Funktionsfejl

Hvis et lys i anhængerens afvisere er defekt, blinker førerdisplayets symbol for afvisere hurtigere end normalt.

Tågebaglys på anhænger

Ved tilkobling af en anhænger kan det ske, at tågebaglyset på bilen ikke tændes. I givet fald flyttes tågebaglysfunktionen til anhængerens. Kontroller derfor i disse tilfælde ved aktivering af tågebaglys, at anhængerens har tågebaglys, så

kørslen med bil og anhænger kan foregå på en sikker måde.

Kontrol af anhængerlys*

Automatisk kontrol

Efter elektrisk tilkobling af en anhænger er det muligt at sikre, at anhængerens lys fungerer via en automatisk lysaktivering. Funktionen hjælper føreren med at kontrollere, at lysene på anhængerens fungerer før kørsel.

For at kunne gennemføre kontrollen skal bilen være slukket.

1. Når en anhænger kobles til trækroge, vises meddelelsen **Automatisk kontrol af anhængerlys** på førerdisplayet.
2. Bekræft meddelelsen ved at trykke på højre ratknappens **O**-knap.
 - > Lyskontrollen starter.
3. Stig ud af bilen for at kunne kontrollere lysenes funktion.
 - > Alle anhængerens lys begynder at blinke, og derefter tændes lysene ét ad gangen.
4. Kontroller visuelt, at alle tilgængelige lys på anhængerens fungerer.
5. Efter et stykke tid blinker alle lys på anhængerens igen.
 - > Kontrollen er gennemført.

Slå automatisk kontrol fra

Den automatiske kontrolfunktion kan slås fra på midterdisplayet.

1. Tryk på **Indstillinger** i topvisningen.
2. Tryk på **My Car → Lygter og belysning**.
3. Fjern markeringen af **Automatisk kontrol af anhængerlys**.

Manuel kontrol

Hvis den automatiske kontrol er slået fra, er det muligt at starte kontrollen manuelt.

1. Tryk på **Indstillinger** i topvisningen.
2. Tryk på **My Car → Lygter og belysning**.
3. Vælg **Manuel kontrol af anhængerlys**.
 - > Lyskontrollen starter. Stig ud af bilen for at kunne kontrollere lysenes funktion.

Relaterede oplysninger

- Kørsel med anhænger (s. 475)

Cykelholder monteret på anhængertræk*

Ved brug af en cykelholder anbefales cykelholderne udviklet af Volvo.

Dette er for at undgå skader på bilen og for at opnå maksimal sikkerhed ved kørsel. Volvos cykelholdere kan købes hos autoriserede Volvo-forhandlere.

Følg omhyggeligt anvisningerne, der leveres med cykelholderen.

- Cykelholderen med last må højst veje 75 kg (165 pund).
- Cykelholderen må højst være beregnet til tre cykler.

⚠ ADVARSEL

Ved forkert brug af cykelholderen kan der opstå skader på trækkrogen og bilen.

Cykelholderen kan løsnes fra trækkrogen, hvis den

- er forkert monteret på trækkuglen
- er overbelastet. Maksimumsbelastningen fremgår af instruktionerne for cykelholderen
- bruges til andet end transport af cykler

En cykelholder monteret på anhængertrækket har indvirkning på bilens køreegenskaber, bl.a. af følgende grunde:

- øget vægt
- reduceret accelerationsevne
- reduceret fri højde over jorden
- ændret bremseevne

Anbefalinger i forbindelse med læsning af cykler på cykelholderen

Jo større afstand der er mellem lastens tyngdepunkt og trækkuglen, des større bliver belastningen på anhængertrækket.

Det anbefales at læsse cykler som følger:

- Anbring den tungeste cykel længst inde, nærmest bilen.
- Hold belastningen symmetrisk og så tæt på bilens midte som muligt, f.eks. ved at overlappe cyklerne, hvis der skal læsses flere cykler.
- Fjern løse dele fra cyklen inden transport, f.eks. cykelkurv, batteri, barnestol. Dette er dels for at mindske belastningen på anhængertrækket og cykelholderen, dels for at reducere luftmodstanden, hvilket har betydning for brændstofforbruget.
- Brug ikke beskyttelsesovertræk på cyklerne. Dette kan påvirke manøvreringen, give dårligere udsyn og øge brændstoffor-



- ◀◀ brugt. Det fører også til større belastning på anhængertrækket.

Relaterede oplysninger

- Trækkrog* (s. 472)

Bugsering

Ved bugsering trækkes bilen efter et andet køretøj ved hjælp af et slæbetov.

Det er ikke tilladt at bugserer en Twin Engine, da elmotoren bliver beskadiget. Bilen skal i stedet bjærges løftet og stå med alle hjulene på laddet af et bjærgningskøretøj. Ingen af hjulene må have vejkontakt.

Ved bugsering af en anden bil

At bugserer en bil tager meget energi. Brug køretilstand **Constant AWD**. Så oplades hybridbatteriet kombineret med, at bilens køre- og vejegenskaber forbedres.

Inden bugsering af bilen bør man undersøge, hvad den tilladte maksimumshastighed for bugsering er ifølge loven.

Starthjælp

Det er ikke tilladt at bugserer motoren i gang, da elmotoren bliver beskadiget. Hvis batteriet er afladet, og motoren ikke vil starte, skal der bruges et hjælpebatteri.

VIGTIGT

Den elektriske drivmotor og katalysatoren kan blive beskadiget ved forsøg på at bugserer bilen i gang.

Relaterede oplysninger

- Montere og afmontere bugserøjet (s. 481)
- Advarselsblinklys (s. 156)
- Bjærgning (s. 482)
- Brug starthjælp med andet batteri (s. 470)
- Vælge tændingsposition (s. 433)
- Gearkasse (s. 444)

Montere og afmontere bugserøjet

Brug bugserøje, hvis bilen skal bugseres et andet køretøj. Bugserøjet skrues ind i en gevindskåret fordybning bag et dæksel på den bageste kofangers højre side.

i OBS

Hvis bilen er udstyret med en trækkrog, er der ikke en holder bagpå til et bugseringsøje.

Montere bugserøjet

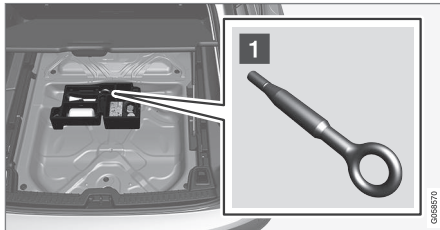

- 1 Hent bugserøjet frem. Det befinder sig under gulvet i lastrummet¹⁴.

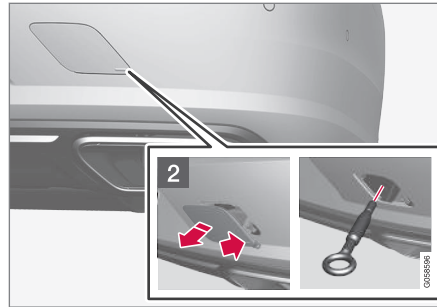

- 2 Fjern dækslet - tryk på markeringen med en finger og vip samtidig modstående side/hjørne ud.
> Dækslet svinger omkring sin centrumlinje og kan derefter fjernes.

3. Skru bugseringsøjet i så langt som muligt.

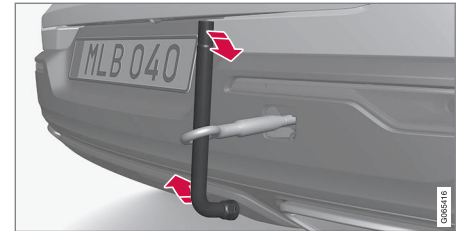

Drej øjet forsvarligt fast. Før f.eks. hjulnøglen* igennem og brug den som hævearm.

i VIGTIGT

Det er vigtigt, at bugserøjet skrues forsvarligt fast, helt indtil det stopper.

Afmonter bugserøjet

- Skru bugseringsøjet løst efter brug og læg det tilbage på plads i skumblokken.

Slut af med at sætte dækslet på kofangeren igen.

Relaterede oplysninger

- Bugsering (s. 480)
- Bjergning (s. 482)
- Værktøjssæt (s. 559)

¹⁴ Skumblokkens udformning og placering kan variere fra bilmodel til bilmodel.

Bjærgning

Ved bjærgning slæbes bilen væk med hjælp fra et andet køretøj.

Tilkald fagkyndig assistance til bjærgning.

Bugseringsøjet kan anvendes til at trække bilen op på en bjærgningsbil med lad.

! VIGTIGT

Bemærk, at en bil med Twin Engine altid skal bugseres løftet med alle hjul på ladet af et bjærgningskøretøj.

Gælder for biler med niveauregulering*:

Hvis bilen er udstyret med luftaffjedring, skal den slås fra, før bilen hæves op. Slå funktionen fra via midterdisplayet.

1. Tryk på **Indstillinger** i topvisningen.
2. Tryk på **My Car → Parkeringsbremse og affjedring**.
3. Vælg **Deaktivér niveauregulering**.

Bilens tilstand og frihøjde afgør, om det er muligt at trække bilen op på et lad. Hvis hældningen på bjærgningsbilens rampe er for stejl, eller hvis frihøjden under bilen er utilstrækkelig, kan bilen blive beskadiget, hvis man forsøger at trække den op. Bilen bør løftes med bjærgningsbilens hejse.

⚠ ADVARSEL

Ingen/intet må stå bag bjærgningsbilen, mens bilen trækkes op på ladet.

Relaterede oplysninger

- Montere og afmontere bugserøjet (s. 481)

HomeLink®¹⁵

HomeLink®¹⁶ er en programmerbar fjernbetjening, integreret i bilens elektriske anlæg, som kan fjernstyre op til tre forskellige anordninger (f.eks. en garageportåbner, et alarmsystem, inden- og udendørs belysning) og dermed erstatte disses fjernbetjening.

Generelt

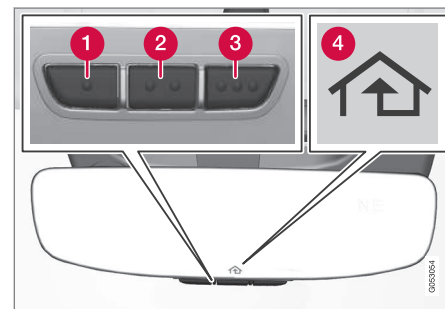

Billedet er skematisk - udførelsen kan variere.

- 1 Knap 1
- 2 Knap 2
- 3 Knap 3
- 4 Indikeringslampe

HomeLink® leveres indbygget i det indvendige bakspejl. HomeLink®-panelet består af tre pro-

¹⁵ Gælder visse markeder.

grammerbare knapper og en kontrollampe i spejlglasset.

For mere information om HomeLink® kan du besøge: www.HomeLink.com eller ringe på 00 8000 466 354 65 (eller det særlige nummer +49 6838 907 277)¹⁷.

Gem de originale fjernbetjeninger til fremtidig programmering (f.eks. ved skift til en anden bil eller til brug i et andet køretøj). Det anbefales også, at knappernes programmering slettes, når bilen skal sælges.

Relaterede oplysninger

- Anvende HomeLink®* (s. 485)
- Programmere HomeLink®* (s. 483)
- Typegodkendelse for HomeLink®* (s. 486)

Programmere HomeLink®*18

Følg denne vejledning for at programmere HomeLink®, nulstille al programmering eller omprogrammere enkelte knapper.

OBS

I nogle biler skal tændingen være slået til eller i "ACC-position", før HomeLink® kan programmeres eller bruges. Sæt helst nye batterier i den fjernbetjening, der skal erstattes af HomeLink®, for hurtigere programmering og bedre transmission af radiosignaler. HomeLink®-knapperne skal nulstilles før programmering.

ADVARSEL

Mens HomeLink® programmeres, kan den garageport eller låge, der programmeres, aktiveres. Sørg derfor for, at der ikke er nogen personer i nærheden af porten eller lågen under programmering. Bilen skal stå uden for garagen, mens en garageportåbner programmeres.

1. Ret fjernbetjeningen mod den HomeLink®-knap, der skal programmeres, og hold den ca. 2-8 cm (1-3 tommer) fra knappen. Skyg ikke for indikeringslampen på HomeLink®.

Bemærk: Visse fjernbetjeninger kan programmere HomeLink® bedre i en afstand af ca. 15-20 cm (ca. 6-12 tommer). Tænk på dette, hvis der opstår problemer med programmeringen.
2. Tryk på knappen på fjernbetjeningen og knappen på HomeLink®, der skal programmeres.

¹⁶ HomeLink og symbolet HomeLink-huset er registrerede varemærker tilhørende Gentex Corporation.

¹⁷ Bemærk, at det gratis nummer muligvis ikke er tilgængeligt, afhængigt af udbyder.

¹⁸ Gælder visse markeder.



- ◀ 3. Slip ikke knapperne, før indikeringslampen er skiftet fra at blinke langsomt (ca. én gang i sekundet) til enten at blinke hurtigt (ca. 10 gange i sekundet) eller at lyse konstant.

> **Hvis indikeringslampen lyser konstant:** Viser, at programmeringen er gennemført. Tryk to gange på den programmerede knap for at aktivere den.

Hvis indikeringslampen blinker hurtigt: Den enhed der skal programmeres mod HomeLink®, har muligvis en sikkerhedsfunktion, der kræver flere trin. Afprøv ved at trykke to gange på den programmerede knap for at se, om programmeringen fungerer. Gå ellers videre med følgende trin.

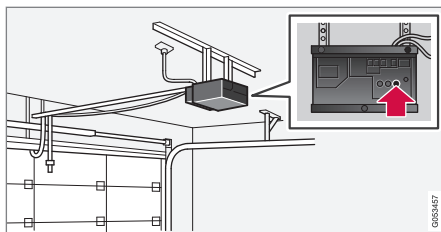

4. Find indlæringsknappen¹⁹ på modtageren til f.eks. garageporten. Den er normalt placeret i nærheden af antenneholderen på modtageren.
5. Tryk én gang på modtagerens indlæringsknap og slip den. Programmeringen skal være fuldført inden 30 sekunder efter, at der er trykket på knappen.
6. Tryk på den knap på HomeLink®, der skal programmeres, og slip den. Gentag sekvensen med tryk/hold/slip en gang mere, og, afhængigt af modtagerens model, også en tredje gang.
 - > Programmeringen er nu klar, og garageport, låge eller lignende skal nu aktiveres, når den programmerede knap trykkes ind.

Hvis der opstår problemer med programmeringen, kan du kontakte HomeLink® på:

www.HomeLink.com, eller ringe på 00 8000 466 354 65 (eller det særlige nummer +49 6838 907 277)²⁰.

Omprogrammere enkelt knap

For at omprogrammere en enkelt HomeLink®-knap gøres som følger:

1. Tryk på den ønskede knap og hold den inde i ca. 20 sekunder.
2. Når indikeringslampen på HomeLink® begynder at blinke langsomt, kan programmering udføres som normalt.

Bemærk: Hvis den knap, der skal programmeres om, ikke bliver programmeret med en ny enhed, vil den vende tilbage til den tidligere gemte programmering.

Nulstille HomeLink®-knapperne

Alle HomeLink®-knapper kan kun nulstilles på én gang, ikke enkelte knapper hver for sig. En enkelt knap kan kun omprogrammeres.

- Tryk på de udvendige knapper (1 og 3) på HomeLink® og hold dem inde i ca. 10 sekunder.
 - > Når indikeringslampen går over fra at lyse konstant til at blinke, er knapperne nulstillet og klar til at programmeres igen.

¹⁹ Knappens betegnelse og farve varierer fra producent til producent.

²⁰ Bemærk, at det gratis nummer muligvis ikke er tilgængeligt, afhængigt af udbyder.

Relaterede oplysninger

- Anvende HomeLink®* (s. 485)
- HomeLink®* (s. 482)
- Typegodkendelse for HomeLink®* (s. 486)

Anvende HomeLink®*²¹

Når HomeLink® er programmeret, kan det bruges i stedet for de løse, originale fjernbetjeninge.

Tryk på den programmerede knap. Garageporten, lågen, alarmsystemet eller lignende aktiveres (det kan tage et par sekunder). Hvis knappen er trykket ind i mere end 20 sekunder, begynder omprogrammering. Indikeringslampen lyser eller blinker, når der er trykket på knappen. De originale fjernbetjeninge kan selvfølgelig stadig bruges parallelt med HomeLink®, hvis det ønskes.

OBS

Når der er slukket for tændingen, fungerer HomeLink® i mindst 7 minutter.

OBS

HomeLink® kan ikke bruges, hvis bilen er låst, og alarmer* er aktiveret udefra.

ADVARSEL

- Hvis HomeLink® bruges til at betjene en garageport eller låge, skal du sikre, at ingen er i nærheden af porten eller lågen, mens den er i bevægelse.
- Brug ikke HomeLink®-fjernbetjeningen til en garageport, der ikke har sikkerhedsstop og sikkerhedsbak.

Relaterede oplysninger

- HomeLink®* (s. 482)
- Programmere HomeLink®* (s. 483)
- Typegodkendelse for HomeLink®* (s. 486)

²¹ Gælder visse markeder.

Typegodkendelse for HomeLink®*22

Typegodkendelse til EU

Gentex Corporation erklærer herved, at HomeLink® model UAHL5 opfylder radioudstyretdirektivet 2014/53/EU.

Frekvensbånd på hvilke radioudstyret fungerer:

- 433,05-434,79 MHz <10 mW E.R.P.
- 868,00-868,60 MHz <25 mW E.R.P.
- 868,70-868,20 MHz <25 mW E.R.P.
- 869,40-869,65 MHz <25 mW E.R.P.
- 869,70-870,00 MHz <25 mW E.R.P.

Certifikatindehaverens adresse: Gentex Corporation, 600 North Centennial Street, Zeeland MI 49464, USA

For yderligere information, søg supportinformation om typegodkendelse på www.volvocars.com.

Relaterede oplysninger

- HomeLink®* (s. 482)

Kompas*

Bakspejlets øverste højre hjørne har et indbygget display, som viser, i hvilken kompasretning²³ bilens front peger.

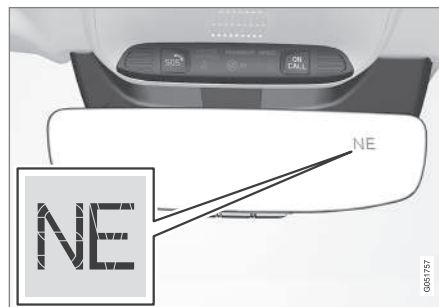

Bakspejl med kompas.

Der vises otte forskellige kompasretninger med en engelsk forkortelse: **N** (nord), **NE** (nordøst), **E** (øst), **SE** (sydøst), **S** (syd), **SW** (sydvest), **W** (vest) og **NW** (nordvest).

Relaterede oplysninger

- Aktivere og deaktivere kompas* (s. 486)
- Kalibrere kompasset* (s. 487)

Aktivere og deaktivere kompas*

Bakspejlets øverste højre hjørne har et indbygget display, som viser, i hvilken kompasretning²⁴ bilens front peger.

Kompasset aktiveres automatisk, når bilen startes.

Sådan deaktiveres/aktiveres kompasset manuelt:

- Tryk på knappen på bakspejlets underside ved hjælp af f.eks. en klips.
- > Hvis kompasset er deaktiveret, når der slukkes for bilen, bliver det ikke aktiveret, næste gang bilen startes. Kompasset skal så aktiveres manuelt.

Relaterede oplysninger

- Kompas* (s. 486)
- Kalibrere kompasset* (s. 487)

²² Gælder visse markeder.

²³ Bakspejl med kompas fås kun som ekstraudstyr på visse markeder og modeller.

²⁴ Bakspejl med kompas fås kun som ekstraudstyr på visse markeder og modeller.

Kalibrere kompasset*

Jordkloden er inddelt i 15 magnetiske zoner. Kompasset²⁵ bør kalibreres, hvis bilen flyttes mellem flere magnetiske zoner.

1. Stands bilen i et stort, åbent område uden stålkonstruktioner og højspændingsledninger.
2. Start bilen, sluk for alt elektrisk udstyr (klima anlæg, viskere osv.), og kontroller, at alle døre er lukkede.

i OBS

Kalibreringen kan mislykkes eller helt udeblive, hvis der ikke slukkes for elektrisk udstyr.

3. Hold knappen på bakspejlets underside trykket ind i 3 sekunder (brug f.eks. en klips). Nummeret for den aktuelle magnetiske zone vises.

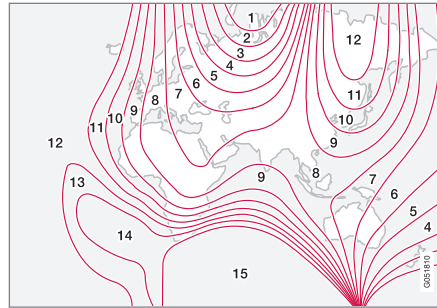

Magnetiske zoner.

4. Tryk flere gange på knappen, indtil den ønskede magnetiske zone (**1–15**) vises, se kortet over magnetiske zoner for kompas.
5. Vent, indtil displayet igen viser tegnet **C**, eller hold knappen på bakspejlets underside trykket ind i ca. 6 sekunder, indtil tegnet **C** vises.
6. Kør langsomt i en cirkel med en hastighed på højst 10 km/t (6 mph), indtil en kompasretning vises på displayet. Dette viser, at kalibreringen er klar. Kør derefter yderligere 2 omgange for at finjustere kalibreringen.

7. **For biler med elopvarmet forrude***: Hvis tegnet **C** vises på skærmen, når den elopvarmede forrude aktiveres, skal kalibreringen udføres som beskrevet under punkt 6 ovenfor med den elopvarmede forrude aktiveret.
8. Gentag ovenstående procedure efter behov.

Relaterede oplysninger

- Kompas* (s. 486)
- Aktivere og deaktivere kompas* (s. 486)

²⁵ Bakspejl med kompas fås kun som ekstraudstyr på visse markeder og modeller.

LYD, MEDIER OG INTERNET

Lyd, medier og internet

Lyd- og medieanlægget består af en medieafspiller og radio. Det er også muligt at tilslutte en telefon via Bluetooth for at kunne bruge handsfree-funktioner eller spille musik trådløst i bilen. Når bilen er forbundet med internettet, er det også muligt at benytte apps til medieafspilning.



Oversigt over lyd og medier

Funktionerne styres med stemmen, rattastaturet eller midterdisplayet. Antallet af højttalere og forstærkere afhænger af, hvilket lydanlægget bilen har.

Systemopdatering

Lyd- og mediasystemet forbedres løbende. Det anbefales at hente systemopdateringer, når nye sådanne er tilgængelige.

Relaterede oplysninger

- Medieafspiller (s. 501)
- Radio (s. 495)
- Telefon (s. 517)
- Internetforbundet bil* (s. 526)
- Apps (s. 492)
- Stemmestyring (s. 142)
- Tændingspositioner (s. 432)
- Førerdistraktion (s. 41)
- Håndtere systemopdateringer via Download Center (s. 595)
- Licensaftale for lyd og medier (s. 535)
- Håndtere systemopdateringer via Download Center (s. 595)

Lydindstillinger

Lydgyngelseskvaliteten er forudindstillet, men den kan også tilpasses.

Lydstyrker reguleres normalt med lydstyrkeknapperne under midterdisplayet eller knapperne til højre på rattet. Dette gælder f.eks. under afspilning af musik eller radio, igangværende telefonsamtaler og aktive trafikmeddelelser.

Lydgyngelse

Lydsystemet er forkalibreret ved hjælp af digital signalbehandling. Denne kalibrering tager hensyn til højttalere, forstærker, kabinens akustik, lytterens placering mm. for hver kombination af bilmodel og lydsystem. Der er også en dynamisk kalibrering, der tager hensyn til lydstyrkekontrollens indstilling og bilens hastighed.

Personlige indstillinger

I topvisningen under **Indstillinger** → **Lyd** er der forskellige tilgængelige indstillinger afhængigt af bilens lydsystem.

Premium Sound* (Bowers & Wilkins)

- **Tone** – indstilling af f.eks. bas, diskant og equalizer.
- **Balance** – Balance mellem højre/venstre højttalere henholdsvis balance mellem forreste og bageste højttalere.
- **Lydstyrker for systemlyde** - Regulering af lydstyrke i bilens forskellige systemer,

f.eks. **Stemmestyring**,
Parkeringsassistent og
Telefonringetone.

High Performance Pro* (Harman Kardon)

- **Equalizer** - indstilling af equalizer.
- **Balance** – Balance mellem højre/venstre højttalere henholdsvis balance mellem forreste og bageste højttalere.
- **Lydstyrker for systemlyde** - Regulering af lydstyrke i bilens forskellige systemer, f.eks. **Stemmestyring**, **Parkeringsassistent** og **Telefonringetone**.

High Performance

- **Tone** – indstilling af f.eks. bas, diskant og equalizer.
- **Balance** – Balance mellem højre/venstre højttalere henholdsvis balance mellem forreste og bageste højttalere.
- **Lydstyrker for systemlyde** - Regulering af lydstyrke i bilens forskellige systemer, f.eks. **Stemmestyring**, **Parkeringsassistent** og **Telefonringetone**.

Relaterede oplysninger

- Lydoplevelse* (s. 491)
- Mediaefspiller (s. 501)

- Indstillinger for stemmestyring (s. 146)
- Indstillinger for telefon (s. 525)
- Lyd, medier og internet (s. 490)
- Internetforbundet bil* (s. 526)

Lydoplevelse*

Lydoplevelse er en app, som giver adgang til yderligere lydindstillinger.

Lydoplevelse åbnes fra midterdisplayets app-visning. Alt efter hvilket lydsystem bilen er udstyret med, er følgende indstillinger mulige:

Premium Sound* (Bowers & Wilkins)

- **Studie** - lyden kan indstilles for først og fremmest at tilpasses til **Fører**, **Alle** og **Bag**.
- **Individuel scene** - surroundlyd med indstilling for intensitet og omslutning.
- **Koncertsal** - gengiver lyden med rumakustikken fra Göteborgs koncerthus.



Genskab akustikken fra Göteborgs koncerthus.

« High Performance Pro* (Harman Kardon)

- **Sædeoptimering** - lyden kan indstilles for først og fremmest at tilpasses til **Fører, Alle** og **Bag**.
- **Surround** - surroundlyd med niveaustilling.
- **Tone** – indstilling af f.eks. bas, diskant og equalizer.

Relaterede oplysninger

- Lydindstillinger (s. 490)
- Navigere i midterdisplayets visninger (s. 112)

Apps

På app-visningen findes apps, der giver adgang til visse af bilens tjenester.

Stryg fra højre mod venstre¹ hen over midterdisplayets skærm for at få adgang til app-visningen fra visningen Hjem. Her ligger apps, der er blevet hentet (tredjepartsapps), men også apps til de indbyggede funktioner, f.eks. **FM-radio**.



App-visningen (generisk billede, grund-apps varierer med marked og model)

Nogle forudinstallerede apps er altid tilgængelige. Når bilen er forbundet med internettet, er det muligt at hente flere apps, f.eks. interneradio og musiktjenester.

Nogle apps kan kun bruges, hvis bilen er forbundet med internettet.

¹ Gælder for venstrestyret bil. For højrestyret bil: Stryg i den modsatte retning.

Start en app ved at trykke på knappen på midterdisplayets app-visning.

Samtlige apps, som anvendes, bør være opdateret til seneste version.

Relaterede oplysninger

- Hente apps (s. 493)
- Opdatere apps (s. 494)
- Fjerne apps (s. 494)
- Apple® CarPlay®* (s. 510)
- Android Auto* (s. 514)
- Internetforbundet bil* (s. 526)
- Lagerplads på harddisken (s. 534)
- Brugervilkår og datadeling (s. 532)

Hente apps

Når bilen er forbundet med internettet, er det muligt at hente nye apps.

OBS

Hentning af data kan påvirke andre tjenester, der overfører data, f.eks. internetradio. Hvis påvirkningen af andre tjenester virker forstyrrende, kan hentningen afbrydes. Alternativt kan det være hensigtsmæssigt at slukke for eller afbryde andre tjenester.

OBS

Ved hentning med telefon skal du være særligt opmærksom på datatrafikudgifterne.

1. Åbn appen **Downloadcenter** på app-visningen.



2. Vælg **Nye apps** for at åbne en liste over apps, der er tilgængelige, men ikke installeret i bilen.

3. Tryk på linjen for en app for at udvide listen og få mere information om appen.
4. Vælg **Installér** for at starte hentning og installation af den ønskede app.
 - > Status angives for hentning og installation under udførelsen.

Hvis en hentning ikke kan starte i øjeblikket, vises en meddelelse. Appen vil forblive på listen, og det er muligt at prøve at starte en hentning igen.

Afbryde hentning

- Tryk på **Annuller** for at afbryde en igangværende hentning.

Bemærk, at det kun er hentningen, der kan afbrydes. Når selve installationen er startet, kan den ikke afbrydes.

Relaterede oplysninger

- Apps (s. 492)
- Opdatere apps (s. 494)
- Fjerne apps (s. 494)
- Internetforbundet bil* (s. 526)
- Håndtere systemopdateringer via Download Center (s. 595)
- Lagerplads på harddisken (s. 534)

Opdatere apps

Når bilen er forbundet med internettet, er det muligt at opdatere apps.

OBS

Hentning af data kan påvirke andre tjenester, der overfører data, f.eks. internetradio. Hvis påvirkningen af andre tjenester virker forstyrrende, kan hentningen afbrydes. Alternativt kan det være hensigtsmæssigt at slukke for eller afbryde andre tjenester.

OBS

Ved hentning med telefon skal du være særligt opmærksom på datatrafikudgifterne.

Hvis en app anvendes under en igangværende opdatering, vil den genstartes, for at installationen kan fuldføres.

Opdatere alle

1. Åbn appen **Downloadcenter** på app-visningen.



2. Vælg **Installér alle**.
> Opdateringen påbegyndes.

Opdatere nogle

1. Åbn appen **Downloadcenter** på app-visningen.
2. Vælg **App-opdateringer** for at åbne en liste over alle tilgængelige opdateringer.
3. Find den ønskede app, og vælg **Installér**.
> Opdateringen påbegyndes.

Relaterede oplysninger

- Apps (s. 492)
- Hente apps (s. 493)
- Fjerne apps (s. 494)
- Håndtere systemopdateringer via Download Center (s. 595)
- Internetforbundet bil* (s. 526)

Fjerne apps

Når bilen er forbundet med internettet, er det muligt at afinstallere apps.

En app, der bruges, skal afsluttes, for at afinstallationen skal kunne gennemføres.

1. Åbn appen **Downloadcenter** på app-visningen.



2. Vælg **App-opdateringer** for at åbne en liste over alle installerede apps.
3. Find den ønskede app, og vælg **Afinstallér** for at starte afinstallation af appen.
> Når appen er afinstalleret, forsvinder den fra listen.

Relaterede oplysninger

- Apps (s. 492)
- Hente apps (s. 493)
- Opdatere apps (s. 494)
- Håndtere systemopdateringer via Download Center (s. 595)
- Internetforbundet bil* (s. 526)

Radio

Det er muligt at lytte til radiofrekvensbåndet FM og digitalradio (DAB)*. Når bilen har internetforbindelse, er det også muligt at lytte til internetradio.



Radioen kan betjenes med stemmestyring, knapperne på rattet eller midterdisplayet.

- RDS-radio (s. 500)
- Internetforbundet bil* (s. 526)
- Stemmestyre radio og medier (s. 145)
- Medieafspiller (s. 501)

Relaterede oplysninger

- Starte radio (s. 495)
- Skifte radiobånd og radiostation (s. 496)
- Gemme radiokanaler i appen Radiofavoritter (s. 498)
- Indstillinger for radio (s. 498)
- Digitalradio* (s. 500)

Starte radio

Radioen startes fra midterdisplayets app-visning.

1. Åbn det ønskede radiobånd (f.eks. **FM**) fra app-visningen.



2. Vælg radiostation.

Relaterede oplysninger

- Radio (s. 495)
- Søge radiostation (s. 497)



- Skifte radiobånd og radiostation (s. 496)
- Gemme radiokanaler i appen Radiofavoritter (s. 498)
- Indstillinger for radio (s. 498)
- Stemmestyre radio og medier (s. 145)

Skifte radiobånd og radiostation

Her findes anvisninger for skift af radiobånd, liste i radiobåndet og radiostation på den valgte liste.

Skifte radiobånd

Stryg app-visningen frem på midterdisplayet og vælg det ønskede radiobånd (f.eks. **FM**), eller åbn førerdisplayets app-menu med højre rattastatur og vælg derfra.

Skifte liste i radiobåndet

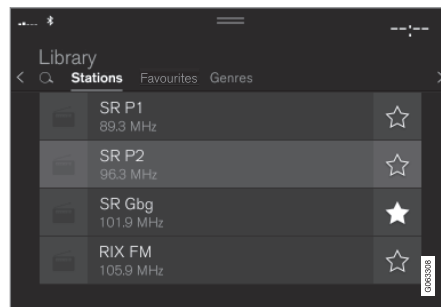

1. Tryk på **Bibliotek**.
 2. Vælg afspilning fra **Stationer**, **Favoritter**, **Genrer** eller **Ensembler**².
 3. Tryk på den ønskede station på listen.
- Favoritter** - spiller kun valgte favoritkanaler.

Genrer – Afspiller kun radiostationer, der sender den valgte genre/programtype, f.eks. pop og klassisk musik.

Skifte radiostation på den valgte liste

- Tryk på ⏮ eller ⏭ under midterdisplayet eller knapperne til højre på rattet.
 - > Der rykkes et trin i den valgte afspilningsliste.

Det er også muligt at skifte radiostation på den valgte liste via midterdisplayet.

Relaterede oplysninger

- Radio (s. 495)
- Søg radiostation (s. 497)
- Stemmestyre radio og medier (s. 145)
- Gemme radiokanaler i appen Radiofavoritter (s. 498)
- Indstillinger for radio (s. 498)
- Applikationsmenu på førerdisplayet (s. 101)

² Gælder kun for digitalradio (DAB*).

Søge radiostation

Radioen laver automatisk en liste over stationer med de radiostationer, der udsender de stærkeste signaler i området.

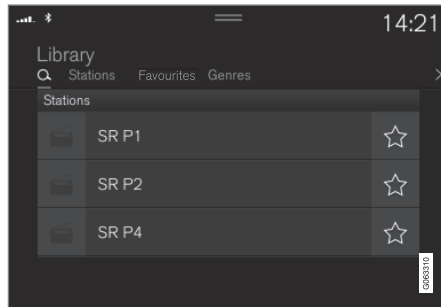

Søgemulighederne afhænger af det valgte radiobånd:



- FM – stationer, genrer og frekvens.
 - DAB* – ensembler og stationer.
1. Tryk på **Bibliotek**.
 2. Tryk på .
 - > Søgvisningen med tastatur åbnes.
 3. Indtast søgeord.
 - > Søgning udføres ved hver indtastning af tegn, og resultaterne vises efter kategori.

Manuel stationssøgning



Med manuel søgning er det muligt at finde og indstille på andre radiokanaler end dem, der står på den automatiske liste over kanaler med den bedste modtagelse i området.

Når der skiftes til manuel stationssøgning, ændrer radioen ikke længere frekvensen automatisk, når modtagelsen er dårlig.

- Tryk på **Manuel indstilling**, træk i knappen eller tryk på  eller . Med et langt tryk hopper søgningen til næste tilgængelige station på frekvensbåndet. Højre rattastatur kan også benyttes.

Relaterede oplysninger

- Radio (s. 495)
- Starte radio (s. 495)
- Skifte radiobånd og radiostation (s. 496)

- Stemmestyre radio og medier (s. 145)
- Indstillinger for radio (s. 498)

Gemme radiokanaler i appen Radiofavoritter

Det er muligt at tilføje en radiokanal i **Radiofavoritter**-appen og på radiobåndets (f.eks. FM) favoritliste. Vejledning om at tilføje og fjerne radiokanaler gives nedenfor.

Radiofavoritter



Appen Radiofavoritter viser gemte radiokanaler fra alle radiobånd.

1. Åbn appen **Radiofavoritter** fra appvisningen.
2. Tryk på den ønskede radiostation på listen for at lytte.

Tilføj og fjern radiofavoritter

1. Tryk på ☆ for at tilføje en radiokanal på radiobåndets favoritliste og appen Radiofavoritter.
2. Tryk på **Bibliotek**, vælg **Redigér** og tryk på 🗑️ for at fjerne en radiokanal fra favoritlisten.

Når en radiokanal gemmes fra en stationsliste, vil radioen automatisk søge efter den bedste frekvens. Men hvis en radiokanal gemmes fra

manuel stationssøgning, skifter radioen ikke automatisk til en stærkere frekvens.

Hvis en radiokanal fjernes fra appen Radiofavoritter, fjernes kanalen også fra det pågældende radiobåndets favoritliste.

Relaterede oplysninger

- Radio (s. 495)
- Starte radio (s. 495)
- Søge radiostation (s. 497)
- Skifte radiobånd og radiostation (s. 496)
- Stemmestyre radio og medier (s. 145)
- Indstillinger for radio (s. 498)
- Applikationsmenu på førerdisplayet (s. 101)

Indstillinger for radio

Der findes flere forskellige radiofunktioner at aktivere og deaktivere.

Afbryde trafikmeddelelse

En igangværende udsendelse af f.eks. en trafikmelding kan afbrydes midlertidigt med et tryk på  på knapperne til højre på rattet, eller et tryk på **Annuler** på midterdisplayet.

Aktivere og deaktivere radiofunktioner

Træk topmenuen ned og vælg **Indstillinger** → **Medie** og ønsket radiobånd for at se tilgængelige funktioner.

FM-radio

- **Vis radiotekst:** Viser oplysninger om programmets indhold, kunstnere osv.
- **Fastfrys programnavn:** Vælg for at programtjenestenavnet ikke skal rulle kontinuerligt, men visningen fryses efter 20 sekunder.
- **Vælg meddelelser:**³

Lokale afbrydelser: afbryder den igangværende medieafspilning og sender information om trafikforstyrrelser i nærheden. Afspilning af den foregående mediekilde genoptages, når meddelelsen er færdig. Funktionen **Lokale afbrydelser** er en geografisk begrænsning af funktionen **Trafikmeddelelser**. Funktionen **Trafikmeddelelser** skal være aktiveret på samme tid.

- **Nyheder** : afbryder den igangværende medieafspilning og sender nyheder. Afspilning af den foregående mediekilde genoptages, når nyhedsudsendelsen er færdig.

- **Alarm:** afbryder den igangværende medieafspilning og sender advarsler om alvorlige ulykker og katastrofer. Afspilning af den foregående mediekilde genoptages, når meddelelsen er færdig.

- **Trafikmeddelelser:** afbryder den igangværende medieafspilning og sender infor-

mation om trafikforstyrrelser. Afspilning af den foregående mediekilde genoptages, når meddelelsen er færdig.

DAB* (digitalradio)

- **Sortér tjenester:** vælg, hvordan kanaler skal sorteres. Enten alfabetisk rækkefølge eller efter servicenummer.
- **DAB-til-DAB-link:** starter funktionen for linking inden for DAB. Hvis modtagelse af en radiostation mistes, findes der automatisk frem til en anden inden for en anden kanalgruppe (ensemble).
- **DAB-til-FM-link:** starter funktionen for linking mellem DAB og FM. Hvis modtagelse af en radiostation går tabt, findes der automatisk frem til en alternativ frekvens på FM.
- **Vis radiotekst:** vælg at vise radiotekst eller udvalgte dele af radiotekst, fx kunstner.
- **Vis programrelaterede billeder:** vælg, om billeder til forskellige programmer skal vises på skærmen eller ej.
- **Vælg meddelelser:** vælg, hvilke typer meddelelser, der skal modtages, når DAB er i gang. Den valgte meddelelse afbryder den igangværende medieafspilning og afspiller meddelelsen. Afspilning af den

foregående mediekilde genoptages, når meddelelsen er færdig.

- **Alarm:** afbryder den igangværende medieafspilning og sender advarsler om alvorlige ulykker og katastrofer. Afspilning af den foregående mediekilde genoptages, når meddelelsen er færdig.

- **Trafikmelding:** modtag information om trafikforstyrrelser.

- **Korte nyheder:** modtag nyheder.

- **Transportnyhed:** modtag information om offentlig transport, fx tidsplaner for færger og tog.

- **Advarsel/Tjenester:** modtag information om episoder af mindre betydning end alarmfunktionen, fx strømafbrydelser.

Relaterede oplysninger

- Radio (s. 495)
- Digitalradio* (s. 500)
- Symboler på midterdisplayets statuslinje (s. 121)

³ Alle stationer støtter ikke alle typer af meddelelser.

RDS-radio

RDS (Radio Data System) bevirker, at radioen automatisk skifter til den kraftigste station. RDS giver mulighed for at få f.eks. trafikinformation og at søge efter bestemte programtyper.

RDS forbinder FM-stationer i et netværk. En FM-station i et sådant netværk sender information, som giver en RDS-radio bl.a. følgende funktioner:

- Automatisk skift til en stærkere sender, hvis modtagelsen i området er dårlig.
- Søgning efter programindhold, f.eks. programtyper eller trafikinformation.
- Modtagelse af tekstinformation om igangværende radioprogram.

i OBS

Nogle radiostationer bruger ikke RDS eller kun udvalgte dele af dens funktioner.

Når der sendes nyheder eller trafikmeddelelser, kan radioen skifte station og den aktuelle lydkilde afbrydes. Hvis f.eks. cd-afspilleren* er aktiv, sættes den i pausestilling. Radioen vender tilbage til den foregående lydkilde og lydstyrke, når det indstillede programindhold ikke længere sendes. For at afbryde tidligere skal du trykke på **O** på knapperne til højre på rattet, eller trykke på **Annuller** på midterdisplayet.

Relaterede oplysninger

- Radio (s. 495)
- Indstillinger for radio (s. 498)

Digitalradio*

Digitalradio (DAB⁴) er et digitalt udsendelses-system til radio. Radioen understøtter DAB, DAB+ og DMB⁵.



Radioen kan betjenes med stemmestyring, knapperne på rattet eller midterdisplayet.



Appen til digitalradioen startes fra appvisningen på midterdisplayet.

Digitalradio afspilles på samme måde som andre radiobånd, f.eks. FM. Ud over muligheden for at vælge afspilning fra **Stationer**, **Favoritter** og **Genrer**, kan man også vælge afspilning fra underkanaler og **Ensembler**. Ensembler er en samling radiostationer (kanalgruppe), der sendes på den samme frekvens.

Når radiokanalen udsender sit logo, downloades det og vises ved siden af stationsnavnet (downloading-tiden varierer).

DAB underkanal

Sekundære komponenter kaldes oftest underkanaler. De er midlertidige og kan f.eks. indeholde oversættelser af hovedprogrammet til andre sprog. Underkanaler er angivet med pilsymbol på kanallisten.

Relaterede oplysninger

- Linke mellem FM og digitalradio* (s. 501)
- Skifte radiobånd og radiostation (s. 496)
- Søge radiostation (s. 497)
- Gemme radiokanaler i appen Radiofavoritter (s. 498)
- Stemmestyre radio og medier (s. 145)
- Indstillinger for radio (s. 498)

Linke mellem FM og digitalradio*

Funktionen betyder, at digitalradioen (DAB) kan gå fra en kanal med dårlig eller ingen modtagelse til den samme kanal i en kanalgruppe (ensemble) med bedre modtagelse inden for DAB, og/eller mellem DAB og FM.

DAB til DAB- og DAB til FM-linking

1. Tryk på **Indstillinger** i topvisningen.
2. Tryk på **Medie** → **DAB**.
3. Afkryds/fjern markeringen i felterne for **DAB-til-DAB-link** og/eller **DAB-til-FM-link** for at aktivere/deaktivere de respektive funktioner.

Relaterede oplysninger

- Digitalradio* (s. 500)
- Radio (s. 495)
- Indstillinger for radio (s. 498)

Medieafspiller

Medieafspilleren kan afspille lyd fra CD-afspilleren* og fra eksterne lydtilsluttede USB-indgangen eller via Bluetooth. Den kan også afspille videoformat via USB-indgangen. Når bilen er forbundet med internettet, kan man også lytte til internetradio, lydbøger og musiktiltjenester via apps.

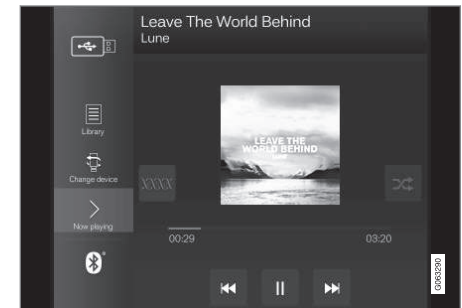

Medieafspilleren styres fra midterdisplayet, men flere funktioner kan styres med højre rattastatur eller stemmestyring.

Radioen, der også håndteres i medieafspilleren, beskrives i et separat afsnit.

⁴ Digital Audio Broadcasting

⁵ Digital Multimedia Broadcasting

◀ Relaterede oplysninger

- Afspille medier (s. 502)
- Styre og skifte medier (s. 503)
- Søge medier (s. 504)
- Apps (s. 492)
- Radio (s. 495)
- CD-afspiller* (s. 506)
- Video (s. 506)
- Medier via Bluetooth® (s. 507)
- Medier via USB-indgang (s. 508)
- Internetforbundet bil* (s. 526)

Afspille medier

Medieafspilleren styres fra midterdisplayet. Flere funktioner kan også styres med højre rattastatur eller stemmestyring.

Medieafspilleren håndterer også radioen, hvilket beskrives i et særskilt afsnit.

Starte mediekilde

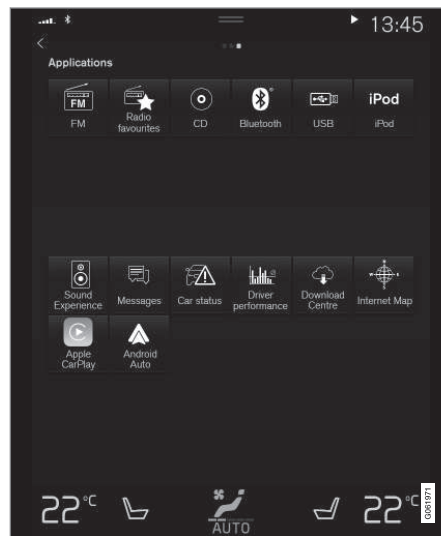

App-visningen. (Generisk billede, grund-apps varierer med marked og model).

CD*

1. Indsæt en CD.
2. Åbn appen **Cd** fra appvisningen.
3. Vælg, hvad der skal afspilles.
> Afspilningen begynder.

USB-hukommelse

1. Indsæt USB-hukommelsen.
2. Åbn appen **USB** fra appvisningen.
3. Vælg, hvad der skal afspilles.
> Afspilningen begynder.

Mp3-afspiller og iPod®

i OBS

For at starte afspilning fra iPod skal iPod-appen bruges (ikke USB).

Når iPod bruges som lydkilde, har bilens lyd- og mediesystem en menustruktur, der ligner iPod-afspillerens egen menustruktur.

1. Tilslut mediekilde.
2. Start afspilning i den tilsluttede mediekilde.
3. Åbn appen (**iPod**, **USB**) fra app-visningen.
> Afspilningen begynder.

Bluetooth-tilsluttet enhed

1. Aktiver Bluetooth i mediekilden.
2. Tilslut mediekilde.
3. Start afspilning i den tilsluttede mediekilde.
4. Åbn appen **Bluetooth** fra appvisningen.
 - > Afspilningen begynder.

Medier med internetforbindelse

Afspil medier fra internetforbundne apps:

1. Forbind bilen med internettet.
2. Åbn den aktuelle app fra app-visningen.
 - > Afspilningen begynder.

Læs et separat afsnit om, hvordan apps downloades.

Video

1. Tilslut mediekilde.
2. Åbn appen **USB** fra appvisningen.
3. Tryk på titlen på det, der ønskes afspillet.
 - > Afspilningen begynder.

Apple CarPlay

CarPlay beskrives i et separat afsnit.

Android Auto

Android Auto beskrives i et separat afsnit.

Relaterede oplysninger

- Håndtere applikationsmenu på førerdisplæet (s. 102)
- Radio (s. 495)
- Styre og skifte medier (s. 503)
- Tilslutte enhed via USB-indgang (s. 508)
- Tilslutte enhed via Bluetooth® (s. 508)
- Hente apps (s. 493)
- Internetforbundet bil* (s. 526)
- Video (s. 506)
- Apple® CarPlay®* (s. 510)
- Android Auto* (s. 514)
- Stemmestyre radio og medier (s. 145)
- Kompatible formater for medier (s. 509)

Styre og skifte medier

Gengivelse af medier kan styres med stemmestyring, ratknapperne eller midterdisplæet.



Medieafspilleren kan betjenes med stemmestyring, knapperne på rattet eller midterdisplæet.

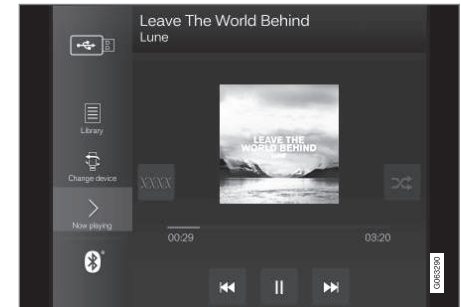

Lydstyrke: Drej hjulet under midterdisplæet eller tryk på ▲ ▼ til højre på rattet for at hæve eller sænke lydniveauet.

Afspil/pause: Tryk på billedet, der hører til den afspillede sang, på den fysiske knap under midterdisplæet eller på ○ på højre rattastatur.



- ◀ Skifte spor/sang: Tryk på det ønskede spor på midterdisplayet, tryk på ⏮ eller ⏭ under midterdisplayet, eller på knapperne til højre på rattet.

Spole/flytte: Tryk på tidsaksen på midterdisplayet og træk sidelæns, eller tryk og hold på ⏮ eller ⏭ under midterdisplayet, eller på knapperne til højre på rattet.

Skifte medie: Vælg fra tidligere kilder i appen, på appvisningen tryk på den ønskede app, eller vælg med højre rattastatur via app-menuen .



Bibliotek – Tryk på knappen for at afspille fra biblioteket.



Bland – Tryk på knappen for at blande afspilningsrækkefølgen.



Lignende – Tryk på knappen for ved hjælp af Gracenote at søge efter lignende musik på USB-enheder og oprette en afspilningsliste ud fra det. Afspilningslisten kan maksimalt indeholde 50 sange.



Skift enhed – Tryk på knappen for at skifte mellem USB-enheder, når flere er tilsluttet.

Relaterede oplysninger

- Medieafspiller (s. 501)
- Søge medier (s. 504)
- Lydindstillinger (s. 490)
- Apps (s. 492)
- Gracenote® (s. 505)
- Stemmestyre radio og medier (s. 145)

Søge medier

Det er muligt at søge efter kunstner, komponist, sangtitler, album, video, lydbog, afspilningsliste og, når bilen er forbundet med internettet, podcasts (digitalt medie via internettet).

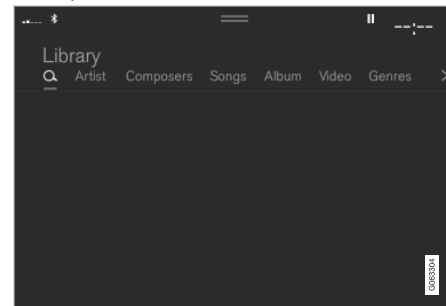

1. Tryk på .
 - > Søgevisningen med tastatur åbnes.
2. Indtast søgeord.
3. Tryk på **Søg**.
 - > Tilsluttede enheder gennemses, og resultaterne opstilles efter kategori.

Stryg sidelæns over skærmen for at vise hver kategori separat.

Relaterede oplysninger

- Medieafspiller (s. 501)
- Internetforbundet bil* (s. 526)

- Afspille medier (s. 502)
- Skriv tegn, bogstaver og ord manuelt på midterdisplayet (s. 126)

Gracenote®

Gracenote identificerer kunstner, album, sangtitler og tilhørende billeder, som vises under afspilning.

Gracenote MusicID® er en standard for musikgenkendelse. Ved at musikfilernes metadata identificeres og analyseres, kan der præsenteres information om musikken. Metadata fra forskellige kilder kan af og til være inkonsekvent eller utilstrækkelig.

Gracenote har støtte for fonetisk bearbejdning af kunstnernavne, albumtitler og genrer, og på den måde kan stemmestyring bruges til at afspille musik.

1. Tryk på **Indstillinger** i topvisningen.
2. Tryk på **Medie** → **Gracenote**®.
3. Vælg indstillinger for Gracenote-data:
 - **Gracenote**® **onlinesøgning** – Søger i Gracenotes onlinedatabase for medier, der kan afspilles.
 - **Flere Gracenote**®-**resultater** – Vælg, hvordan Gracenote-data skal vises ved flere søgeresultater.
 - 1 – Filens oprindelige data bruges.
 - 2 – Gracenote-data bruges.
 - 3 – Gracenote- eller originaldata kan vælges.
 - **Ingen** – Intet resultat vises.

Opdatere Gracenote

Indholdet i Gracenote-databasen opdateres løbende. Hent den seneste opdatering for at få adgang til forbedringer.

Nærmere oplysninger om downloading fås ved at besøge support.volvocars.com.

Relaterede oplysninger

- Afspille medier (s. 502)
- Licensaftale for lyd og medier (s. 535)
- Stemmestyring radio og medier (s. 145)

CD-afspiller*

Mediaefspilleren kan afspille CD'er med kompatible lydfiler.

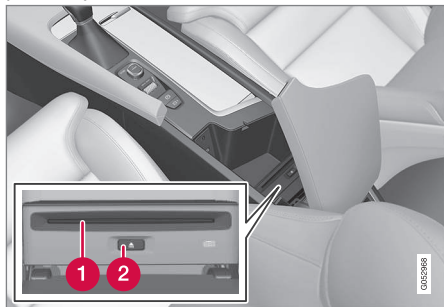

① Åbning til indsætning og udkast af disk.

② Knap til udkast af disk.

Relaterede oplysninger

- Afspille medier (s. 502)
- Stemmestyre radio og medier (s. 145)
- Kompatible formater for medier (s. 509)

Video

Videoeer på USB-tilsluttede enheder kan afspilles med mediaefspilleren.

Når bilen begynder at køre, vises intet billede, kun lyden afspilles. Billedet vises igen, når bilen holder stille.

Nærmere oplysninger om kompatible formater for medier fremgår af et særskilt afsnit.

Relaterede oplysninger

- Afspille video (s. 506)
- Afspille DivX® (s. 507)
- Indstillinger for video (s. 507)
- Kompatible formater for medier (s. 509)

Afspille video

Videoeer afspilles via appen **USB** på app-visningen.

1. Tilslut mediekilden (USB-enhed).
2. Åbn appen **USB** fra appvisningen.
3. Tryk på den titel, du ønsker at afspille.
> Afspilningen begynder.

Hvis USB-enheden også indeholder musik- og lydspor, kan det være problematisk at finde videofilerne. Det er i så fald muligt at finde dem ved at gå til **Bibliotek** og vælge fanen for video.

Relaterede oplysninger

- Video (s. 506)
- Afspille DivX® (s. 507)
- Indstillinger for video (s. 507)
- Kompatible formater for medier (s. 509)

Afspille DivX®

Denne DivX Certified® enhed skal registreres for at kunne afspille købte DivX Video-on-Demand (VOD) -film.

1. Tryk på **Indstillinger** i topvisningen.
2. Tryk på **Video → DivX® VOD**, og hent registreringskoden.
3. Gå til vod.divx.com for mere information og for at fuldføre registreringen.

Relaterede oplysninger

- Video (s. 506)
- Afspille video (s. 506)
- Indstillinger for video (s. 507)
- Kompatible formater for medier (s. 509)

Indstillinger for video

Visse sprogindstillinger for videoafspilning kan ændres.

Med videoafspilleren i fuldskærmstilstand eller ved at åbne topvisningen og trykke på

Indstillinger → Medie → Video kan følgende justeres: **Lydsprog** og **Undertekstsprog**.

Relaterede oplysninger

- Video (s. 506)

Medier via Bluetooth®

Bilens medieafspiller er udstyret med Bluetooth og kan trådløst afspille lydfile fra eksterne Bluetooth-enheder såsom mobiltelefoner og tablets.

For at medieafspilleren kan afspille lydfile trådløst fra en ekstern enhed, skal enheden først tilsluttes bilen via Bluetooth.

Relaterede oplysninger

- Tilslutte enhed via Bluetooth® (s. 508)
- Tilslutte en telefon til bilen via Bluetooth for første gang (s. 518)
- Afspille medier (s. 502)
- Kompatible formater for medier (s. 509)

Tilslutte enhed via Bluetooth®

Tilslut en Bluetooth®-enhed til bilen for at afspille medier trådløst og give bilen internetforbindelse, hvis det er muligt.

Mange telefoner på markedet i dag har trådløs Bluetooth®-teknologi, men ikke alle er fuldt kompatible med bilen.

For information om kompatibilitet, se support.volvocars.com.

Fremgangsmåden for tilslutning af en medieenhed er den samme som for tilslutning af en telefon via Bluetooth®.

Relaterede oplysninger

- Medier via Bluetooth® (s. 507)
- Tilslutte en telefon til bilen via Bluetooth for første gang (s. 518)
- Afspille medier (s. 502)

Medier via USB-indgang

En ekstern lydkilde, f.eks. en iPod® eller MP3-afspiller, kan tilsluttes lydanlægget via bilens USB-indgang.

Enheder med genopladelige batterier oplades, når de er tilsluttet via USB, og tændingen er i position **I** eller **II**, eller motoren er i gang.

Det er hurtigere at indlæse indholdet af den eksterne lydkilde, hvis den kun indeholder kompatible formater. Også videofiler kan afspilles via USB-indgangen.

Visse mp3-afspillere har eget filsystem, som bilen ikke understøtter.

Relaterede oplysninger

- Tilslutte enhed via USB-indgang (s. 508)
- Afspille medier (s. 502)
- Video (s. 506)
- Tændingspositioner (s. 432)
- Tekniske specifikationer for USB-enheder (s. 509)
- Apple® CarPlay®* (s. 510)
- Android Auto* (s. 514)

Tilslutte enhed via USB-indgang

En ekstern lydkilde, f.eks. en iPod® eller MP3-afspiller, kan tilsluttes lydanlægget via en af bilens USB-indgange.

Ved anvendelse af Apple CarPlay* og Android Auto* skal telefonen tilsluttes til USB-indgangen med hvid ramme (i de tilfælde, hvor der findes to USB-indgange).



USB-indgange (type A) i tunnelkonsollen. Lad ledningen ligge fremad, så den ikke kommer i klemme, når klappen lukkes.

Relaterede oplysninger

- Afspille medier (s. 502)
- Medier via USB-indgang (s. 508)
- Mediaafspiller (s. 501)
- Tekniske specifikationer for USB-enheder (s. 509)

- Tekniske specifikationer for USB-enheder (s. 509)
- Apple® CarPlay®* (s. 510)
- Android Auto* (s. 514)

Tekniske specifikationer for USB-enheder

For at indholdet af USB-enhederne kan læses, skal nedenstående specifikationer være opfyldt.

En eventuel mappestruktur vil ikke blive vist på midterdisplayet under afspilning.

	Maks. antal
Filer	15 000
Mapper	1 000
Mappeniveauer	8
Afspilningslister	100
Poster i en afspilningsliste	1 000
Undermapper	Ingen grænse

Teknisk specifikation for USB-A-kontakt

- Kontakttype A
- Version 2.0
- Spændingsforsyning 5 V
- Strømforsyning maks. 2,1 A

Relaterede oplysninger

- Medier via USB-indgang (s. 508)

Kompatible formater for medier

For at kunne afspille medier skal nedenstående filformater anvendes.

Lydfiler

Format	Filtypenavn	Codec
MP3	.mp3	MPEG1 Layer III, MPEG2 Layer III, MP3 Pro (mp3 compatible), MP3 HD (mp3 compatible)
AAC	.m4a, .m4b, .aac	AAC LC (MPEG-4 part III Audio), HE-AAC (aacPlus v1/v2)
WMA	.wma	WMA8/9, WMA9/10 Pro
WAV	.wav	LPCM
FLAC	.flac	FLAC

Videofiler

Format	Filtypenavn
MP4	.mp4, .m4v
MPEG-PS	.mpg, .mp2, .mpeg, .m1v





Format	Filtypenavn
AVI	.avi
AVI (DivX)	.avi, .divx
ASF	.asf, .wmv

Undertekster

Format	Filtypenavn
SubViewer	.sub
SubRip	.srt
SSA	.ssa

DivX®

DivX-certificerede enheder er blevet testet for videoafspilning i høj kvalitet af DivX (.divx, .avi). Når DivX-logoet vises, kan DivX-film afspilles.

Profil	DivX Home Theater
Video-codec	DivX, MPEG-4
Opløsning	720x576
Lydens hastighed (bithastighed)	4.8Mbps
Billedhastighed	30 fps
Filtypenavn	.divx, .avi

Maks. filstørrelse	4 GB
Audio-codec	MP3, AC3
Undertekster	XSUB
Specialfunktioner	Flere undertekster, flere lydspor, genoptage afspilning
Reference	Opfylder alle krav til DivX Home Theater-profilen. Besøg divx.com for mere information og programmer til at konvertere filer til DivX Home Theater-video.

Relaterede oplysninger

- Mediaefspiller (s. 501)
- Video (s. 506)
- Afspille DivX® (s. 507)

Apple® CarPlay®*

CarPlay giver dig mulighed for at lytte til musik, foretage telefonopkald, få kørselsvejledning, sende/modtage beskeder og bruge Siri, alt imens du holder dig fokuseret på din kørsel.

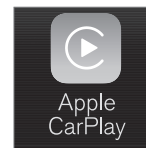

CarPlay fungerer med udvalgte iOS-enheder. Hvis bilen ikke allerede understøtter CarPlay, kan det efterinstalleres. Kontakt en Volvo-forhandler for at installere CarPlay.

Oplysninger om, hvilke apps der understøttes, og hvilke iOS-enheder, der er kompatible, kan findes på Apples websted:



www.apple.com/ios/carplay/. Ved brug af apps, der ikke er kompatible med CarPlay, kan det af og til ske, at forbindelsen mellem enheden og bilen afbrydes. Bemærk venligst, at Volvo ikke påtager sig noget ansvar for indholdet af CarPlay.

Ved brug af kortnavigation via CarPlay er der ingen vejvisning på fører- eller head-up-displayet, kun på midterdisplayet.

Hvis navigering startes via CarPlay, afsluttes eventuelle igangværende vejvisninger fra bilens egne systemer.

Bilens CarPlay-apps kan styres via midterdisplayet, iOS-enheden eller med knapperne i højre side af rattet (for visse funktioner).

Apperne kan også stemmestyles med Siri.

Med et langt tryk på ratknappen  startes stemmestyring med Siri, med et kort tryk aktiveres bilens egen stemmestyring. Hvis Siri afbryder for tidligt, skal ratknappen ⁶ holdes inde..

Ved at bruge Apple CarPlay anerkender du følgende: Apple CarPlay er en tjeneste leveret af Apple Inc. i henhold til gældende vilkår og betingelser. Volvo Cars er således ikke ansvarlig for Apple CarPlay eller tjenestens funktioner/applikationer. Når du bruger Apple CarPlay overføres visse informationer fra din bil (herunder dens position) til din iPhone. I forhold til Volvo Cars er du fuldt ansvarlig for din og alle andre personers brug af Apple CarPlay.

Relaterede oplysninger

- Anvende Apple® CarPlay®* (s. 511)
- Indstillinger for Apple®CarPlay®* (s. 513)
- Stemmestyring (s. 142)
- Nulstille indstillinger på midterdisplayet (s. 131)

Anvende Apple® CarPlay®*

For at anvende CarPlay skal stemmestyringen Siri være aktiveret i din iOS-enhed. Enheden skal også ha internettilslutning via Wi-Fi eller mobilnettet for at samtlige funktioner skal fungere.

Tilslutte en iOS-enhed og starte CarPlay

 OBS
<p>CarPlay kan kun bruges, hvis Bluetooth er deaktiveret. En telefon eller medieafspiller tilsluttet bilen via Bluetooth vil derfor ikke altid være tilgængelig, når CarPlay er aktiv. For at få en internetforbindelse til bilens apps skal der bruges en alternativ internetkilde. Brug Wi-Fi eller bilens indbyggede modem*.</p>

For at starte CarPlay fra en iOS-enhed, som ikke har været tilsluttet tidligere:

1. Tilslut en iOS-enhed med støtte for CarPlay til USB-indgangen. Hvis der er to USB-indgange, skal den med hvid ramme udenom bruges.

2. Læs vilkårene, og tryk derefter på **Acceptér** for at tilslutte.
 - > Delvisningen med CarPlay åbnes, og compatible apps vises.
3. Tryk på den ønskede app.
 - > Appen starter.

⁶ Apple og CarPlay er registrerede varemærker tilhørende Apple Inc.



◀ Starte CarPlay

For at starte CarPlay fra en iOS-enhed, som har været tilsluttet tidligere:

1. Tilslut en iOS-enhed til USB-indgangen. Hvis der er to USB-indgange, skal den med hvid ramme udenom bruges.
 - > **Hvis indstilling for automatisk start er valgt** – vises navnet på enheden. Delvisningen med CarPlay åbnes automatisk i de tilfælde, hvor startvisningen vises ved tilslutningen af iOS-enheden.
2. Hvis delvisningen med CarPlay ikke åbnes automatisk, skal du trykke på enhedens navn. Delvisningen med CarPlay åbnes, og kompatible apps vises.
3. Hvis en anden app er aktiv i samme delvisning, skal du trykke på **Apple CarPlay** i appvisningen.
 - > Delvisningen med CarPlay åbnes, og kompatible apps vises.
4. Tryk på den ønskede app.
 - > Appen starter.

CarPlay køres i baggrunden, hvis en anden app startes, eller allerede er aktiv ved tilslutning, i samme delvisning. For igen at vise CarPlay i delvisningen – tryk på CarPlay-ikonet i appvisningen.

Skifte tilslutningen mellem CarPlay og iPod

CarPlay til iPod

1. Tryk på **Indstillinger** i topvisningen.
2. Gå videre til **Kommunikation** → **Apple CarPlay**.
3. Fjern markeringen i feltet for den iOS-enhed, der ikke længere skal starte CarPlay automatisk, når USB-kablet er tilsluttet.
4. Afbryde og tilslutte iOS-enheden til USB-indgangen.
5. Åbn appen **iPod** fra appvisningen.

iPod til CarPlay

1. Tryk på **Apple CarPlay** i appvisningen.
2. Læs oplysningerne i popop-vinduet, og tryk derefter på **OK**.
3. Afbryde og tilslutte iOS-enheden til USB-indgangen.
 - > Delvisningen med Apple CarPlay åbnes, og kompatible apps vises⁷.

Relaterede oplysninger

- Tilslutte enhed via USB-indgang (s. 508)
- Apple® CarPlay®* (s. 510)
- Indstillinger for Apple®CarPlay®* (s. 513)

- Tilslutte bilen til internettet via telefon (Wi-Fi) (s. 528)
- Forbinde bilen med internettet via bilmodem (SIM-kort) (s. 528)
- Stemmestyring (s. 142)

⁷ Apple, CarPlay, iPhone og iPod er registrerede varemærker tilhørende Apple Inc.

Indstillinger for Apple® CarPlay®*

Indstillinger for iOS-enhed tilsluttet med CarPlay⁸.

Automatisk start

1. Tryk på **Indstillinger** i topvisningen.
2. Gå videre til **Kommunikation** → **Apple CarPlay** og vælg indstilling:
 - Afkryds feltet – CarPlay starter automatisk, når USB-kablet er tilsluttet.
 - Fjern markeringen i feltet – CarPlay starter ikke automatisk, når USB-kablet er tilsluttet.

Hvis bilen deles af mange, for eksempel en carpool, er det vigtigt at vide, at der højst kan gemmes 20 stk. iOS-enheder på listen. Når listen er fuld, og en ny enhed tilsluttes, fjernes den ældste.

For at kunne slette listen skal indstillinger nulstilles på midterdisplayet (tilbage til fabriksindstillinger).

Systemlydstyrker

1. Tryk på **Indstillinger** i topvisningen.

2. Tryk på **Lyd** → **Lydstyrker for systemlyde**, og foretag indstillinger for følgende:

- **Stemmestyring**
- **Navi stemmevejvisn.**
- **Telefonringetone**

Relaterede oplysninger

- Apple® CarPlay®* (s. 510)
- Anvende Apple® CarPlay®* (s. 511)
- Nulstille indstillinger på midterdisplayet (s. 131)

Tips for brug af Apple® CarPlay®*

Her er tips, der kan være nyttige ved brug af CarPlay[®].

- Opdater din iOS-enhed med den seneste version af operativsystemet iOS og kontroller, at dine apps er opdateret.
- Hvis der er problemer med CarPlay, frakobles iOS-enheden fra USB-porten og tilsluttes igen. Prøv ellers at lukke den app på enheden, der ikke fungerer, og start derefter appen igen, eller prøv at lukke alle apps og starte enheden igen.
- Hvis apperne ikke er synlige, når CarPlay starter (sort skærm), prøv så at minimere og ekspandere delvisningen for CarPlay.
- Ved brug af apps, der ikke er kompatible med CarPlay, kan det af og til ske, at forbindelsen mellem iOS-enheden og bilen afbrydes. Oplysninger om, hvilke apps der understøttes, samt kompatible enheder, kan findes på Apples hjemmeside. Det er også muligt at søge efter CarPlay i App Store for at finde oplysninger om apps, der er kompatible med CarPlay på dit marked.
- Ved hjælp af Siri kan du skrive/dikttere og oplæse meddelelser. Oplæsning og diktering af meddelelser sker på det sprog, der er valgt i indstillingerne for Siri. Når der skrives/dikteres meddelelser, bliver der

⁸ Apple og CarPlay er registrerede varemærker tilhørende Apple Inc.





ikke vist nogen tekst på midterdisplayet. Teksten vises i stedet på iOS-enheden. Når Siri anvendes, skal det bemærkes, at det er telefonens mikrøner, som benyttes, og at kvaliteten derfor afhænger af telefonens placering.

- Hvis enheden er tilsluttet til bilen via Bluetooth, afbrydes tilslutningen ved brug af CarPlay. Genoptag i så fald internettilslutningen i bilen ved at dele internet via Wi-Fi-hotspot fra enheden.
- Visse af CarPlays funktioner (f.eks. taleopkald og meddelelser) gør, at brug af bilens egne funktioner afbrydes, og CarPlay vises i stedet automatisk. Hvis dette ikke ønskes, fravælges visningen af tilsvarende funktion i CarPlay under telefonens indstillinger for meddelelser.
- CarPlay fungerer kun med iPhone⁹.

i OBS

Tilgængelighed og funktionalitet kan variere fra marked til marked.

Relaterede oplysninger

- Apple® CarPlay®* (s. 510)
- Tilslutte bilen til internettet via telefon (Wi-Fi) (s. 528)

Android Auto*

Android Auto gør det muligt at lytte til musik, foretage telefonopkald, få kørselsvejledning og bruge biltilpassede apps fra en Android-enhed. Android Auto fungerer med udvalgte Android-enheder.

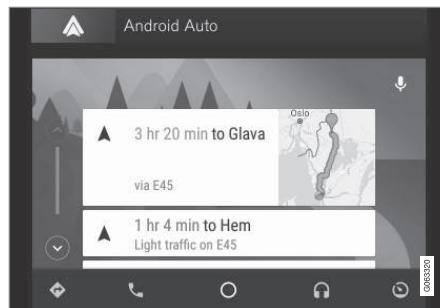

Oplysninger om, hvilke apps der understøttes, og hvilke Android der er kompatible, kan findes på hjemmesiden: www.android.com/auto/. For tredjeparts-apps, se Google Play. Bemærk venligst, at Volvo ikke påtager sig noget ansvar for indholdet af Android Auto.

Android Auto startes fra app-visningen. Når Android Auto er startet én gang, startes appen automatisk, næste gang enheden tilsluttes. Automatisk start deaktiveres muligvis, mens der foretages indstillinger.

i OBS

Når der er tilsluttet en enhed til Android Auto, er det muligt at streame via Bluetooth til en anden medieafspiller. Bluetooth er aktivt under brug af Android Auto.

Ved brug af kortnavigation via Android Auto er der ingen vejvisning på fører- eller Head-up-displayet, men kun på midterdisplayet.

Det er muligt at styre Android Auto via midterdisplayet med rattets højre knapper eller via stemmestyring. Langt tryk på ratknappen  starter Google Assistent og et kort tryk deaktiverer den.

Når du bruger Android Auto, accepterer du følgende: tjenesten Android Auto leveres af Google Inc. under de pågældende vilkår og betingelser. Volvo Cars er ikke ansvarlig for Android Auto eller dens funktioner eller programmer. Når du bruger Android Auto, sender din bil visse oplysninger (herunder dens position) til den tilsluttede Androidtelefon. Du er fuldt ansvarlig for din og enhver anden persons brug af Android Auto.

⁹ Apple, CarPlay og iPhone er registrerede varemærker tilhørende Apple Inc.

Relaterede oplysninger

- Anvende Android Auto* (s. 515)
- Indstillinger for Android Auto* (s. 516)

Anvende Android Auto*

For at appen **Android Auto** skal kunne anvendes, skal appen være installeret på Android-enheden, og enheden skal være tilsluttet bilens USB-indgang.

OBS

For at Android Auto skal kunne bruges, skal bilen være udstyret med to USB-indgange (USB-hub)*. Hvis bilen kun har én USB-indgang, er det ikke muligt at anvende Android Auto.

Første gang en Android tilsluttes

1. Tilslut Android-enheden til USB-indgangen med hvid ramme.
2. Læs oplysningerne i popop-vinduet, og tryk derefter på **OK**.
3. Tryk på **Android Auto** i appvisningen.
4. Læs vilkårene, og tryk derefter på **Acceptér** for at tilslutte.
 - > Delvisningen med Android Auto åbnes, og kompatible apps vises.
5. Tryk på den ønskede app.
 - > Appen starter.

Tidligere tilsluttet Android

1. Tilslut enheden til USB-indgangen med hvid ramme.
 - > **Hvis indstilling for automatisk start er valgt** – navnet på enheden vises.
2. Tryk på enhedens navn – delvisningen med Android Auto åbnes, og kompatible apps vises.
3. **Hvis indstilling for automatisk start ikke er valgt** – åbn appen **Android Auto** fra appvisningen.
 - > Delvisningen med Android Auto åbnes, og kompatible apps vises.
4. Tryk på den ønskede app.
 - > Appen starter.

Android Auto kører i baggrunden, hvis en anden app startes i den samme delvisning. For igen at vise Android Auto i delvisningen – tryk på Android Auto-ikonet i appvisningen.

Relaterede oplysninger

- Android Auto* (s. 514)
- Indstillinger for Android Auto* (s. 516)
- Tilslutte enhed via USB-indgang (s. 508)
- Stemmestyring (s. 142)

Indstillinger for Android Auto*

Indstillinger for Android-enhed, som har været tilsluttet første gang med Android Auto.

Automatisk start

1. Tryk på **Indstillinger** i topvisningen.
2. Tryk på **Kommunikation → Android Auto**, og vælg indstilling.
 - Afkryds feltet – Android Auto starter automatisk, når USB-kablet er tilsluttet.
 - Fjern markeringen i feltet – Android Auto starter ikke automatisk, når USB-kablet er tilsluttet.

Der kan maksimalt gemmes 20 Android-enheder på listen. Når listen er fuld, og en ny enhed tilsluttes, fjernes den ældste.

For at slette listen skal der foretages en tilbagestilling til fabriksindstillinger.

Systemlydstyrker

1. Tryk på **Indstillinger** i topvisningen.
2. Tryk på **Lyd → Lydstyrker for systemlyde**, og foretag indstillinger for følgende:
 - **Stemmestyring**
 - **Navi stemmevejvisn.**
 - **Telefonringetone**

Relaterede oplysninger

- Android Auto* (s. 514)
- Anvende Android Auto* (s. 515)
- Nulstille indstillinger på midterdisplayet (s. 131)

Tips for brug af Android Auto*

Her er tips, der kan være nyttige ved brug af Android Auto.

- Kontrollér, at dine apps er opdateret.
- Ved start af bilen skal man vente, indtil midterdisplayet er startet. Tilslut derpå enheden og åbn derefter Android Auto fra app-visningen.
- Hvis der er et problem med Android Auto, kan du koble din Android-enhed fra USB-porten og tilslutte den igen via USB. Prøv ellers at lukke appen på enheden og derefter starte appen igen.
- Når der er tilsluttet en enhed til Android Auto, er det stadig muligt at afspille medier via Bluetooth til en anden medieafspiller. Bluetooth-funktionen er aktiveret, når Android Auto er i brug.
- Hvis ikonet for Android Auto er gråt, betyder det, at en enhed ikke er tilsluttet. Når du tilslutter din enhed, bliver ikonet oplyst. Hvis ikonet mangler helt, har bilen ikke støtte for at tilslutte en enhed til dette formål.
- Hvis enheden er tilsluttet til bilen via Bluetooth, afbrydes tilslutningen ved brug af Android Auto. Genoptag i så fald internettilslutningen i bilen ved at dele internet via Wi-Fi-hotspot fra enheden.
- Hvis bilen deles af mange, for eksempel en carpool, er det vigtigt at vide, at der

højest kan gemmes 20 stk. Android-enheder samtidigt. Når listen er fuld, og en ny enhed tilsluttes, fjernes den ældste. For at slette listen skal der foretages en tilbagesstilling til fabriksindstillinger.

Relaterede oplysninger

- Android Auto* (s. 514)
- Tilslutte bilen til internettet via telefon (Wi-Fi) (s. 528)

Telefon

En telefon med Bluetooth kan forbindes trådløst til bilens indbyggede handsfree-system. Lyd- og mediesystemet fungerer som handsfree, med mulighed for at fjernbetjene en række af telefonens funktioner. Telefonen kan betjenes med dens knapper, selvom den er forbundet.

Når en telefon er blevet tilsluttet bilen, er det muligt at foretage opkald, sende/modtage meddelelser, afspille medier trådløst og bruge telefonen som internetforbindelse.

Telefonen håndteres med midterdisplayet samt delvis med stemmestyring og appmenuen, som er tilgængelige fra tastaturet i højre side af rattet.

Oversigt

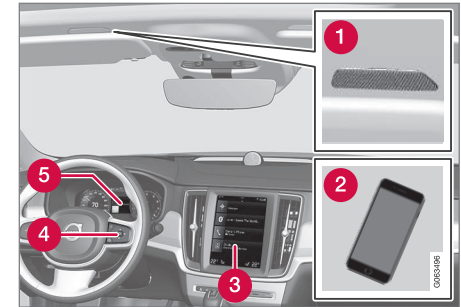

- 1 Mikrofon.
- 2 Telefon.
- 3 Betjening af telefon på midterdisplay.
- 4 Tastatur til betjening af telefonfunktioner, der vises på førerdisplayet, og stemmestyring.
- 5 Førerdisplay.

Relaterede oplysninger

- Håndtere telefonopkald (s. 522)
- Håndtere telefonbog (s. 524)
- Håndtere tekstmeddelelse (s. 523)
- Tilslutte en telefon til bilen via Bluetooth for første gang (s. 518)



- Tilslutte en telefon til bilen via Bluetooth automatisk (s. 520)
- Tilslutte en telefon til bilen via Bluetooth manuelt (s. 520)
- Frakoble Bluetooth-tilsluttet telefon (s. 521)
- Skifte mellem Bluetooth-tilsluttede telefoner (s. 521)
- Fjerne Bluetooth-tilsluttede enheder (s. 521)
- Indstillinger for telefon (s. 525)
- Stemmestyring (s. 142)
- Håndtere applikationsmenu på førerdisplayet (s. 102)
- Lydindstillinger (s. 490)
- Tilslutte bilen til internettet via Bluetooth-tilsluttet telefon (s. 527)

Tilslutte en telefon til bilen via Bluetooth for første gang

Tilslut en telefon med Bluetooth aktiveret, hvorefter du fra bilen kan foretage opkald, sende/modtage meddelelser, afspille medier trådløst og forbinde bilen med internettet. Det er muligt at have to Bluetooth-enheder tilsluttet samtidigt, hvoraf den ene kun er til trådløs afspilning af medie. Den sidst tilsluttede telefon bliver automatisk tilsluttet for at foretage opkald, sende/modtage meddelelser, afspille medier og oprette internetforbindelse. Det er muligt at ændre, hvad telefonen skal bruges til, under **Bluetooth-enheder** via indstillingsmenuen i midterdisplayets topvisning. Mobiltelefonen skal være udstyret med Bluetooth samt understøtte internetdeling.

Efter at enheden er tilsluttet og registreret første gang via Bluetooth, behøver den ikke længere være synlig/søgbar, men blot at have Bluetooth aktiveret. Der kan maksimalt gemmes 20 tilknyttede Bluetooth-enheder i bilen.

Der er to muligheder for at forbinde. Enten søge telefonen fra bilen, eller søge bilen fra telefonen.

Mulighed 1: søg telefon fra bil

1. Gør telefonen søgbar/synlig via Bluetooth.

2. Åbn delvisningen for telefonen på midterdisplayet.
 - Hvis der ikke er nogen telefon tilsluttet bilen - tryk på **Tilføj telefon**.
 - Hvis der er en telefon tilsluttet bilen - tryk på **Skift** . I popop-vinduet tryk på **Tilføj telefon**.
- > Tilgængelige Bluetooth-enheder vises. Listen opdateres, efterhånden som nye enheder findes.
3. Tryk på navnet på den telefon, der skal forbindes.
4. Kontroller, at den angivne talkode i bilen stemmer overens med talkoden i telefonen. Vælg i så fald at acceptere begge steder.
5. Vælg i telefonen at acceptere eller afvise eventuelle valg for telefonens kontakter og meddelelser.

OBS

- I nogle telefoner skal beskedfunktionen aktiveres.
- Ikke alle mobiltelefoner er fuldt kompatible og kan i givet fald ikke vise kontakter og meddelelser i bilen.

Mulighed 2: søg bil fra telefon

1. Åbn delvisningen for telefon på midterdisplayet.
 - Hvis der ikke er nogen telefon tilsluttet bilen - tryk på **Tilføj telefon → Gør bilen synlig**.
 - Hvis der er en telefon tilsluttet bilen - tryk på **Skift**  . I popop-vinduet tryk på **Tilføj telefon → Gør bilen synlig**.
2. Aktiver Bluetooth i telefonen.
3. Søg i telefonen efter Bluetooth-enheder.
 - > Tilgængelige Bluetooth-enheder vises.
4. Vælg bilens navn i telefonen.
5. Et pop-op-vindue, hvis tilslutningen vises i bilen. Bekræft tilslutningen.
6. Kontrollér, at den angivne talkode i bilen stemmer overens med den talkode, der vises i den eksterne enhed. Vælg i så fald at acceptere begge steder.
7. Vælg i telefonen at acceptere eller afvise eventuelle valg for telefonens kontakter og meddelelser.

i OBS

- I nogle telefoner skal beskedfunktionen aktiveres.
- Ikke alle mobiltelefoner er fuldt kompatible og kan i givet fald ikke vise kontakter og meddelelser i bilen.

i OBS

Hvis telefonens operativsystem opdateres, er det muligt, at forbindelsen afbrydes. Så skal telefonen slettes fra bilen og derefter forbindes igen.

Kompatible telefoner

Mange telefoner på markedet i dag har trådløs Bluetooth-teknologi, men ikke alle er fuldt kompatible med bilen.

For kompatibilitet, se support.volvocars.com.

Relaterede oplysninger

- Telefon (s. 517)
- Tilslutte en telefon til bilen via Bluetooth automatisk (s. 520)
- Tilslutte en telefon til bilen via Bluetooth manuelt (s. 520)
- Frakoble Bluetooth-tilsluttet telefon (s. 521)
- Skifte mellem Bluetooth-tilsluttede telefoner (s. 521)

- Fjerne Bluetooth-tilsluttede enheder (s. 521)
- Indstillinger for Bluetooth-enheder (s. 525)
- Internetforbundet bil* (s. 526)
- Tilslutte bilen til internettet via Bluetooth-tilsluttet telefon (s. 527)

Tilslutte en telefon til bilen via Bluetooth automatisk

Det er muligt at tilslutte en telefon til bilen automatisk via Bluetooth. Telefonen skal have været tilsluttet bilen en første gang.

Det er kun de to senest tilsluttede telefoner, som det er muligt at forbinde automatisk.

1. Aktivér Bluetooth i telefonen, inden bilen sættes i tændingsposition I.
2. Sæt bilen i tændingsposition I eller højere.
 - > Telefonen forbindes.

Relaterede oplysninger

- Telefon (s. 517)
- Tilslutte en telefon til bilen via Bluetooth for første gang (s. 518)
- Tilslutte en telefon til bilen via Bluetooth manuelt (s. 520)
- Frakoble Bluetooth-tilsluttet telefon (s. 521)
- Skifte mellem Bluetooth-tilsluttede telefoner (s. 521)
- Fjerne Bluetooth-tilsluttede enheder (s. 521)
- Indstillinger for Bluetooth-enheder (s. 525)
- Internetforbundet bil* (s. 526)
- Tilslutte bilen til internettet via Bluetooth-tilsluttet telefon (s. 527)

- Tændingspositioner (s. 432)

Tilslutte en telefon til bilen via Bluetooth manuelt

Det er muligt at tilslutte en telefon til bilen via Bluetooth manuelt. Telefonen skal have været tilsluttet bilen en første gang.

1. Aktivér Bluetooth i telefonen.
2. Åbn delvisningen for telefon.
 - > De forbundne telefoner vises.
3. Tryk på navnet på den telefon, der skal forbindes.
 - > Telefonen forbindes.

Relaterede oplysninger

- Telefon (s. 517)
- Tilslutte en telefon til bilen via Bluetooth for første gang (s. 518)
- Tilslutte en telefon til bilen via Bluetooth automatisk (s. 520)
- Frakoble Bluetooth-tilsluttet telefon (s. 521)
- Skifte mellem Bluetooth-tilsluttede telefoner (s. 521)
- Fjerne Bluetooth-tilsluttede enheder (s. 521)
- Indstillinger for Bluetooth-enheder (s. 525)
- Internetforbundet bil* (s. 526)
- Tilslutte bilen til internettet via Bluetooth-tilsluttet telefon (s. 527)

Frakoble Bluetooth-tilsluttet telefon

En Bluetooth-tilsluttet telefon kan kobles fra, og den vil så ikke længere være tilsluttet bilen.

- Når telefonen er uden for rækkevidde fra bilen, afbrydes den automatisk. Hvis afbrydelsen sker under et igangværende opkald, fortsætter opkaldet i telefonen.
- Det er også muligt at koble telefonen fra ved at deaktivere Bluetooth manuelt.

Relaterede oplysninger

- Telefon (s. 517)
- Indstillinger for telefon (s. 525)
- Skifte mellem Bluetooth-tilsluttede telefoner (s. 521)
- Fjerne Bluetooth-tilsluttede enheder (s. 521)
- Indstillinger for Bluetooth-enheder (s. 525)

Skifte mellem Bluetooth-tilsluttede telefoner

Det er muligt at skifte mellem flere Bluetooth-tilsluttede telefoner.

1. Åbne delvisningen for telefon.
2. Tryk på **Skift**  eller træk topmenuen ned og tryk på **Indstillinger** → **Kommunikation** → **Bluetooth-enheder** → **Tilføj enhed**.
> Tilgængelige Bluetooth-enheder vises.
3. Tryk på telefonen, der skal forbindes.

Relaterede oplysninger

- Telefon (s. 517)
- Tilslutte en telefon til bilen via Bluetooth for første gang (s. 518)
- Indstillinger for Bluetooth-enheder (s. 525)
- Frakoble Bluetooth-tilsluttet telefon (s. 521)
- Fjerne Bluetooth-tilsluttede enheder (s. 521)

Fjerne Bluetooth-tilsluttede enheder

Det er muligt at fjerne f.eks. telefoner fra listen over registrerede Bluetooth-enheder.

1. Tryk på **Indstillinger** i topvisningen.
2. Tryk på **Kommunikation** → **Bluetooth-enheder**.
> Registrerede Bluetooth-enheder vises.
3. Tryk på den enhed, der skal fjernes.
4. Tryk på **Fjern enhed**, og bekræft valget.
> Enheden er nu ikke længere registreret i bilen.

Relaterede oplysninger

- Telefon (s. 517)
- Tilslutte en telefon til bilen via Bluetooth for første gang (s. 518)
- Frakoble Bluetooth-tilsluttet telefon (s. 521)
- Skifte mellem Bluetooth-tilsluttede telefoner (s. 521)
- Indstillinger for Bluetooth-enheder (s. 525)

Håndtere telefonopkald

Håndtering af opkald i bilen for en Bluetooth-tilsluttet telefon.

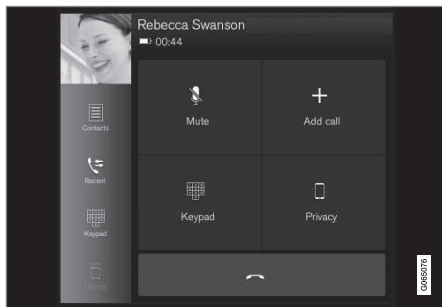

Generisk illustration.

Foretage telefonopkald

1. Åbn delvisningen for telefon.
2. Vælg at ringe fra opkaldshistorikken, indtast nummer ved hjælp af knapperne eller via kontaktlisten. På kontaktlisten er det muligt at søge eller gennemse. Tryk på ☆ på kontaktlisten for at placere en kontakt under **Favoritter**.
3. Tryk på 📞 for at ringe.
4. Tryk på 📞 for at afslutte opkaldet.

Det er også muligt at ringe fra opkaldshistorikken via appmenuen, som du får adgang til fra tastaturet i højre side af rattet 🗂️.

Foretage conferenceopkald

Under igangværende opkald:

1. Tryk på **Tilføj opkald**.
2. Vælg at ringe fra opkaldshistorikken, favoritter eller kontaktlisten.
3. Tryk på en post/række i opkaldshistorikken eller på 📞 for kontakten på kontaktlisten.
4. Tryk på **Skift opkald** for at skifte mellem parterne.
5. Tryk på 📞 for at afslutte det igangværende opkald.

Teamopkald

Under et igangværende conferenceopkald:

1. Tryk på **Slå opkald sammen** for at flette igangværende conferenceopkald.
2. Tryk på 📞 for at afslutte opkaldet.

Indgående telefonopkald

Indgående telefonopkald vises på førerdisplæyet og midterdisplæyet. Håndter opkaldet med knapperne til højre på rattet eller midterdisplæyet.

1. Tryk på **Besvar/Afvis**.
2. Tryk på 📞 for at afslutte opkaldet.

Indgående telefonopkald under et igangværende opkald

1. Tryk på **Besvar/Afvis**.
2. Tryk på 📞 for at afslutte opkaldet.

Privat opkald

- Under et igangværende opkald skal du trykke på **Privat samtale** og vælge indstilling:
- **Skift til mobiltelefon** – handsfree-funktionen slås fra, og opkaldet fortsætter i mobiltelefonen.
- **Førerfokuseret** – mikrofonen i loftet på passagersiden slås fra, og opkaldet fortsætter med bilens handsfree-funktion.

Relaterede oplysninger

- Telefon (s. 517)
- Tilslutte en telefon til bilen via Bluetooth for første gang (s. 518)
- Stemmestyring af telefon (s. 145)
- Håndtere applikationsmenu på førerdisplæyet (s. 102)
- Skriv tegn, bogstaver og ord manuelt på midterdisplæyet (s. 126)
- Håndtere telefonbog (s. 524)
- Håndtere tekstmeddelelse (s. 523)
- Lydindstillinger (s. 490)

Håndtere tekstmeddelelse¹⁰

Håndtering af meddelelser i bilen for en Bluetooth-tilsluttet telefon.

I visse telefoner skal meddelelsesfunktionen aktiveres. Ikke alle telefoner er helt kompatible og kan derfor ikke vise kontakter og meddelelser i bilen.

For kompatibilitet, se support.volvocars.com.

Håndtere tekstmeddelelser på midterdisplayet

Tekstmeddelelser vises kun på midterdisplayet, hvis denne indstilling er valgt.

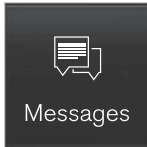

Tryk på **Beskeder** på appvisningen for at håndtere tekstmeddelelser på midterdisplayet.

Oplæse tekstmeddelelse på midterdisplayet



Tryk på ikonen for at få meddelelsen oplæst.

Sende tekstmeddelelser på midterdisplayet¹¹

1. Det er muligt at besvare en meddelelse eller oprette en ny.
 - Svare på meddelelse: Tryk på den kontaktperson, hvis meddelelse skal besvares, og tryk derefter på **Besvar**.
 - Oprette ny meddelelse - tryk på **Opret ny**. Vælg en kontakt, eller indtast et nummer.
2. Skriv meddelelsen.
3. Tryk på **Send**.

Håndtere tekstmeddelelser på førerdisplayet

Tekstmeddelelser vises kun på førerdisplayet, hvis denne indstilling er valgt.

Oplæse ny tekstmeddelelse på førerdisplayet

- Du kan få meddelelsen læst op ved at vælge **Læs op** med rattastaturet.

Diktere svar på førerdisplayet

Når tekstmeddelelsen er blevet læst op, kan der svares kort med diktering, hvis bilen har internetforbindelse.

- Tryk på **Besvar** med rattastaturet. Der starter en dikteringsdialog.

Besked om meddelelse

I indstillingerne for tekstmeddelelser kan beskeder aktiveres og deaktiveres.

Relaterede oplysninger

- Telefon (s. 517)
- Indstillinger for tekstmeddelelse (s. 524)
- Indstillinger for telefon (s. 525)
- Internetforbundet bil* (s. 526)
- Stemmestyring af telefon (s. 145)
- Skriv tegn, bogstaver og ord manuelt på midterdisplayet (s. 126)
- Tilslutte en telefon til bilen via Bluetooth for første gang (s. 518)
- Brugervilkår og datadeling (s. 532)

¹⁰ Gælder kun visse markeder. Kontakt en Volvo-forhandler for mere information.

¹¹ Kun visse telefoner kan sende beskeder via bilen.

Indstillinger for tekstmeddelelse

Indstillinger for tekstmeddelelse i tilsluttet telefon.

1. Tryk på **Indstillinger** i topvisningen.
2. Tryk på **Kommunikation** → **Tekstbeskeder**, og vælg indstillinger:
 - **Besked på centerdisplay** – Viser beskeder på midterdisplayets statuslinje.
 - **Besked på førerdisplay** - viser beskeder på førerdisplayet, og indgående meddelelser kan håndteres med højre rattastatur.
 - **Tekstbeskedtone** – valg af signal for indgående tekstmeddelelser.

Relaterede oplysninger

- Telefon (s. 517)
- Tilslutte en telefon til bilen via Bluetooth for første gang (s. 518)
- Håndtere tekstmeddelelse (s. 523)
- Indstillinger for telefon (s. 525)

Håndtere telefonbog

Når en telefon er tilsluttet med Bluetooth til bilen, kan kontakter håndteres direkte på midterdisplayet.

Der kan vises op til 3000 kontakter fra den telefon, der er valgt på midterdisplayet.

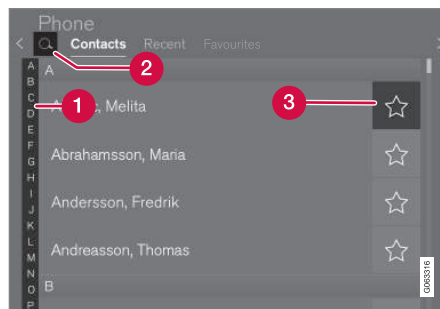

- 1 Blad mellem bogstaverne og # for at finde matchende kontakter. Afhængig af, hvilke eksisterende kontakter der er i telefonbogen, vises kun matchende bogstaver.
- 2 **Søg i kontakter** - tryk på 🔍 for at søge på telefonnummer eller navn i kontaktlisten.
- 3 **Favoritter** - tryk på ☆ for at tilføje/fjerne en kontakt på favoritlisten.

Sortering

Kontaktlisten er sorteret i alfabetisk orden, mens specialtegn og tal sorteres under #. Sorteringsordenen kan være for- eller efternavn, hvilket vælges under telefonindstillingerne.

Relaterede oplysninger

- Telefon (s. 517)
- Indstillinger for telefon (s. 525)
- Stemmestyring af telefon (s. 145)
- Skriv tegn, bogstaver og ord manuelt på midterdisplayet (s. 126)
- Tilslutte en telefon til bilen via Bluetooth for første gang (s. 518)

Indstillinger for telefon

Når telefonen er tilsluttet bilen, kan følgende indstillinger vises.

1. Tryk på **Indstillinger** i topvisningen.
2. Tryk på **Kommunikation** → **Telefon**, og vælg indstillinger:
 - **Ringetoner** – valg af ringetone. Det er muligt at anvende ringetone fra telefonen eller bilen. Visse telefoner er ikke fuldstændigt compatible, og det er dermed ikke muligt at anvende telefonens ringetoner i bilen.¹²
 - **Sorteringsrækkefølge** – Vælg sorteringsrækkefølge på kontaklisten.

Samtalebeskeder på head-up-display*

1. Tryk på **Indstillinger** i midterdisplayets topvisning.
2. Tryk på **My Car** → **Displays** → **Head-up display-valg**.
3. Vælg **Vis telefon**.

Relaterede oplysninger

- Telefon (s. 517)
- Indstillinger for tekstmeddelelse (s. 524)
- Indstillinger for Bluetooth-enheder (s. 525)

- Tilslutte en telefon til bilen via Bluetooth for første gang (s. 518)
- Head-up-display* (s. 139)
- Lydindstillinger (s. 490)

Indstillinger for Bluetooth-enheder

Indstillinger for Bluetooth-tilsluttede enheder.

1. Tryk på **Indstillinger** i topvisningen.
2. Tryk på **Kommunikation** → **Bluetooth-enheder**, og vælg indstillinger:
 - **Tilføj enhed** – Starter parring af ny enhed.
 - **Tidligere parrede enheder** - viser registrerede/parrede enheder.
 - **Fjern enhed** – fjerner parret enhed.
 - **Tilladte tjenester for denne enhed** - indstiller, hvad enheden skal bruges til: ringe, sende/modtage meddelelser, streame medier og som internetforbindelse.
 - **Internetforbindelse** - forbinder bilen med internettet via enhedens Bluetooth-tilslutning.

Relaterede oplysninger

- Telefon (s. 517)
- Indstillinger for telefon (s. 525)
- Internetforbundet bil* (s. 526)
- Tilslutte en telefon til bilen via Bluetooth for første gang (s. 518)

¹² For kompatibilitet, se support.volvocars.com.

Internetforbundet bil*

Når bilen er forbundet med internettet, er det bl.a. muligt at bruge internetradio og musik-tjenester via apps, hente software og kon-takte forhandlere fra bilen.

Bilen forbindes via Bluetooth, Wi-Fi eller med bilens indbyggede modem* (SIM-kort).

Når bilen er forbundet med internettet, er det muligt at uddele bilens internetforbindelse (Wi-Fi-hotspot), så andre enheder, f.eks. tab-letter, kan få internet¹³.

Internetstatussen vises med et symbol i mid-terdisplays statusfelt.



i OBS

Ved brug af internet overføres data (data-traffic), hvilket kan medføre en udgift.

Aktivering af dataroaming kan medføre yderligere gebyrer.

Kontakt din netværksudbyder vedrørende omkostninger for datatrafik.

i OBS

Ved brug af Apple CarPlay er det kun muligt at forbinde bilen med internettet via Wi-Fi eller med bilmodem*.

i OBS

Ved brug af Android Auto er det muligt at forbinde bilen med internettet via Wi-Fi, Bluetooth eller bilmodem*.

Inden bilen forbindes til internettet, søg sup-portinformation om vilkår for tjenester og in-tegritetspolitik for kunder på www.volvocars.com.

Relaterede oplysninger

- Symboler på midterdisplays statuslinje (s. 121)
- Tilslutte bilen til internettet via Bluetooth-tilsluttet telefon (s. 527)
- Tilslutte bilen til internettet via telefon (Wi-Fi) (s. 528)
- Forbinde bilen med internettet via bilmo-dem (SIM-kort) (s. 528)
- Apps (s. 492)
- Ingen eller dårlig internetforbindelse (s. 531)
- Internetdeling fra bilen via Wi-Fi-hotspot (s. 530)
- Fjern Wi-Fi-netværk (s. 531)
- Teknologi og sikkerhed for Wi-Fi (s. 532)
- Volvo ID (s. 28)
- Brugervilkår og datadeling (s. 532)

¹³ Gælder ikke ved forbindelse med Wi-Fi.

Tilslutte bilen til internettet via Bluetooth-tilsluttet telefon

Opret en internetforbindelse via Bluetooth ved internetdeling fra en telefon, og få adgang til flere onlinetjenester i bilen.

1. For at kunne koble bilen til internettet via en Bluetooth-tilsluttet telefon skal telefonen have været tilsluttet bilen via Bluetooth en første gang.
2. Kontrollér, at telefonen understøtter internetdeling, og at funktionen er aktiveret. I iPhone kaldes funktionen "internetdeling". I Android-telefoner kan funktionen have forskellige navne, men ofte kaldes den "hotspot". For iPhone-telefoner skal menuen "internetdeling" også være åben, indtil internetforbindelsen er oprettet.
3. Hvis telefonen tidligere har været tilsluttet via Bluetooth, tryk på **Indstillinger** i midterdisplayets topvisning.
4. Tryk på **Kommunikation** → **Bluetooth-enheder**.
5. Sæt kryds i feltet for **Bluetooth-internetforbindelse** under overskriften **Internetforbindelse**.

6. Hvis en anden forbindelseskilde bruges, skal du bekræfte valget at skifte forbindelse.
 - > Bilen er nu forbundet med internettet via den Bluetooth-tilsluttede telefon.

OBS

Telefon og netværksoperatør skal understøtte internetdeling (uddeling af internettopkobling), og abonnementet skal omfatte datatrafik.

OBS

Ved brug af Apple CarPlay er det kun muligt at forbinde bilen med internettet via Wi-Fi eller med bilmodem*.

Relaterede oplysninger

- Internetforbundet bil* (s. 526)
- Forbinde bilen med internettet via bilmodem (SIM-kort) (s. 528)
- Tilslutte en telefon til bilen via Bluetooth for første gang (s. 518)
- Tilslutte bilen til internettet via telefon (Wi-Fi) (s. 528)
- Apple® CarPlay®* (s. 510)
- Ingen eller dårlig internetforbindelse (s. 531)

- Indstillinger for Bluetooth-enheder (s. 525)

Tilslutte bilen til internettet via telefon (Wi-Fi)

Oprette en internetforbindelse via Wi-Fi ved internetdeling fra en telefon, og få adgang til de opkoblede tjenester i bilen.

1. Kontrollér, at telefonen understøtter internetdeling, og at funktionen er aktiveret. I iPhone kaldes funktionen "internetdeling". I Android-telefoner kan funktionen have forskellige navne, men ofte kaldes den "hotspot". For iPhone-telefoner skal menuen "internetdeling" også være åben, indtil internetforbindelsen er oprettet.
2. Tryk på **Indstillinger** i topvisningen.
3. Gå videre til **Kommunikation** → **Wi-Fi**.
4. Aktiver/deaktiver ved at afkrydse/fjerne markeringen i feltet for Wi-Fi.
5. Hvis en anden forbindelseskilde bruges, skal du bekræfte valget at skifte forbindelse.
6. Tryk på netværksnavnet for det netværk, der skal forbindes.
7. Indtast adgangskoden til netværket.
 - > Bilen opretter forbindelse til netværket.

Bemærk, at nogle telefoner slår internetdeling fra, efter kontakten til bilen er blevet afbrudt, f.eks. når bilen er blevet forladt, og til næste gang den bruges. Derfor skal internetdeling i telefonen genaktiveres ved næste brug.

Når en telefon forbindes til bilen, gemmes den til senere brug. For at vise en liste over gemte netværk eller slette gemte netværk manuelt skal du gå til **Indstillinger** → **Kommunikation** → **Wi-Fi** → **Gemte netværk**.

i OBS

Telefon og netværksoperatør skal understøtte internetdeling (uddeling af internetopkobling), og abonnementet skal omfatte datatrafik.



Teknik- og sikkerhedskrav for Wi-Fi-tilslutning beskrives i et separat afsnit.

Relaterede oplysninger

- Internetforbundet bil* (s. 526)
- Fjern Wi-Fi-netværk (s. 531)
- Ingen eller dårlig internetforbindelse (s. 531)
- Teknologi og sikkerhed for Wi-Fi (s. 532)

Forbinde bilen med internettet via bilmodem (SIM-kort)

Det er muligt at oprette internetforbindelse via bilens modem og et personligt SIM-kort (P-SIM)*.

Biler, der er udstyret med Volvo On Call, bruger til disse tjenester internetforbindelsen via bilens modem.

1.

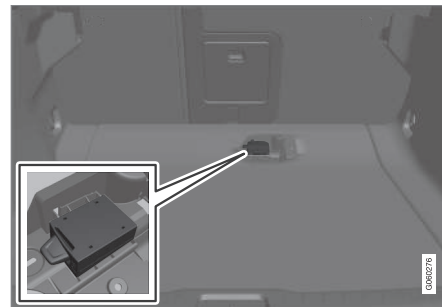

Sæt et personligt SIM-kort i holderen under lastgulvet.

Bemærk, at **mini-SIM** kræves for at passe i bilens kortlæser.

2. Tryk på **Indstillinger** i topvisningen.
3. Tryk på **Kommunikation** → **Internetdeling via Bilmodem**.

4. Aktiver/deaktiver ved at afkrydse/fjerne markeringen i feltet for **Internetdeling via Bilmodem**.
5. Hvis en anden forbindelseskilde bruges, skal du bekræfte valget at skifte forbindelse.
6. Indtast SIM-kortets pinkode.
 - > Bilen opretter forbindelse til netværket.

i OBS

Læg mærke til, at det SIM-kort, som bruges til internetforbindelse via P-SIM, ikke kan have samme telefonnummer, som det SIM-kort telefonen bruger. Hvis dette ikke overholdes, vil opkald ikke kunne foretages korrekt til telefonen. Brug derfor et SIM-kort til internetforbindelsen, som har separat telefonnummer, eller et datakort, som ikke håndterer telefonopkald og derfor ikke kan forstyrre telefonens funktion.

Relaterede oplysninger

- Internetforbundet bil* (s. 526)
- Ingen eller dårlig internetforbindelse (s. 531)
- Indstillinger for bilmodem* (s. 529)

Indstillinger for bilmodem*

Bilen er udstyret med et modem, der kan bruges til at forbinde bilen til internettet. Det er også muligt at dele internetforbindelsen via Wi-Fi.

1. Tryk på **Indstillinger** i topvisningen.
2. Tryk på **Kommunikation** → **Internetdeling via Bilmodem**, og vælg indstillinger:
 - **Internetdeling via Bilmodem** – Vælg at bruge bilmodemet som forbindelse.
 - **Dataanvendelse** – Tryk på **Nulstil** nulstiller tælleren for modtagne og sendte data.
 - **Netværk**
 - Vælg teleselskab** – Automatisk eller manuelt valg af netværksudbyder.
 - Dataroaming** – hvis feltet er afkrydset, vil bilmodemet forsøge at oprette forbindelse til internettet, når bilen er i udlandet uden for hjemmenetværket. Bemærk, at det kan medføre høje omkostninger. Kontroller din roamingaftale om datatrafik med netværksudbyderen i dit land.
 - **SIM-kortets PIN-kode**
 - Skift PIN-kode** – Der kan maksimalt indtastes fire cifre.
 - Deaktiver SIM-kortets PIN-kode** – Vælg, om der skal kræves PIN-kode for adgang til SIM-kortet.

- **Send forespørgselskode** – Bruges f.eks. til at hente eller kontrollere saldoen på taletidskort. Funktionen afhænger af udbyderen.

i OBS

Læg mærke til, at det SIM-kort, som bruges til internetforbindelse via P-SIM, ikke kan have samme telefonnummer, som det SIM-kort telefonen bruger. Hvis dette ikke overholdes, vil opkald ikke kunne foretages korrekt til telefonen. Brug derfor et SIM-kort til internetforbindelsen, som har separat telefonnummer, eller et datakort, som ikke håndterer telefonopkald og derfor ikke kan forstyrre telefonens funktion.

Relaterede oplysninger

- Forbinde bilen med internettet via bilmodem (SIM-kort) (s. 528)
- Ingen eller dårlig internetforbindelse (s. 531)

Internetdeling fra bilen via Wi-Fi-hotspot

Når bilen har internetforbindelse, er det muligt at dele internetforbindelsen, så andre enheder kan bruge internetforbindelsen¹⁴.

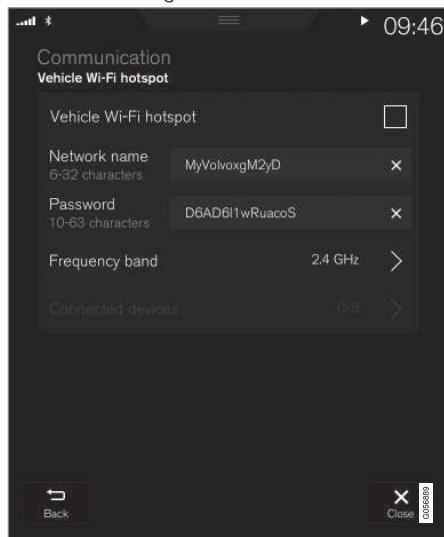

Netværksudbyderen (SIM-kortet) skal understøtte tethering (deling af internetforbindelse).

1. Tryk på **Indstillinger** i topvisningen.

2. Tryk på **Kommunikation** → **Bilens Wi-Fi-hotspot**.
3. Tryk på **Netværksnavn**, og navngiv internetdelingen.
4. Tryk på **Adgangskode**, og vælg en adgangskode, som derefter skal angives i forbindelse enheder.
5. Tryk på **Frekvensbånd**, og vælg, hvilken frekvens internetdelingen skal sende data med. Bemærk, at valg af frekvensbånd ikke er tilgængeligt på alle markeder.
6. Aktiver/deaktiver ved at afkrydse/fjerne markeringen i feltet for **Bilens Wi-Fi-hotspot**.
7. Hvis Wi-Fi bruges som forbindelseskilde, skal du bekræfte valget at skifte forbindelse.
 - > Det er nu muligt for eksterne enheder at oprette forbindelse til bilens internetdeling (Wi-Fi-hotspot).

i OBS

Aktivering af Wi-Fi-hotspot kan medføre yderligere gebyrer fra din netværksudbyder.

Kontakt din netværksudbyder vedrørende omkostninger for datatrafik.

Status for forbindelse vises med et symbol på midterdisplayets statuslinje.

Tryk på **Tilsluttede enheder** for at se en liste over aktuelt tilsluttede enheder.

Relaterede oplysninger

- Symboler på midterdisplayets statuslinje (s. 121)
- Internetforbundet bil* (s. 526)
- Ingen eller dårlig internetforbindelse (s. 531)

¹⁴ Gælder ikke, hvis bilen har internetforbindelse via Wi-Fi.

Ingen eller dårlig internetforbindelse

Faktorer, der påvirker internetforbindelsen
Mængden af overførte data afhænger af de tjenester eller apps, der bruges i bilen. F.eks. kan streaming af lyd medføre en stor mængde datatrafik, hvilket kræver en god forbindelse og god signalstyrke.

Telefon til bil

Hastigheden af internetforbindelsen kan variere, afhængig af telefonens placering i bilen. Flyt telefonen tættere på midterdisplayet for at øge signalstyrken. Sørg for, at der ikke er nogen forhindringer imellem.

Telefon til netværksudbyder

Hastigheden i det mobile netværk varierer, afhængigt af dækningen på det sted, hvor du befinder dig. Der kan være dårligere netværksdækning f.eks. i tunneler, bag bjerge, i dybe dale eller indendørs. Hastigheden afhænger også af den kontrakt, du har med din teleudbyder.

OBS

Ved problemer med datatrafik skal du kontakte din netværksudbyder.

Starte telefonen igen

Hvis der opstår et problem med internetforbindelsen, hjælper det muligvis at starte telefonen igen.

Relaterede oplysninger

- Internetforbundet bil* (s. 526)
- Teknologi og sikkerhed for Wi-Fi (s. 532)

Fjern Wi-Fi-netværk

Fjerne netværk, der ikke skal anvendes.

1. Tryk på **Indstillinger** i topvisningen.
2. Gå videre til **Kommunikation → Wi-Fi → Gemte netværk**.
3. Tryk på **Glem** for det netværk, der skal fjernes.
4. Bekræft valget.
 - > Bilen vil ikke længere oprette forbindelse til netværket.

Fjern alle netværk

Alle netværk kan fjernes samtidigt ved at nulstille til fabriksindstillingerne. Bemærk, at alle brugerdata og systemindstillinger nulstilles til den oprindelige fabriksindstilling.

Relaterede oplysninger

- Internetforbundet bil* (s. 526)
- Ingen eller dårlig internetforbindelse (s. 531)
- Nulstille indstillinger på midterdisplayet (s. 131)
- Tilslutte bilen til internettet via telefon (Wi-Fi) (s. 528)

Teknologi og sikkerhed for Wi-Fi

Mulige netværkstyper at forbinde til.

Der kan kun oprettes forbindelse til netværk af følgende type:

- Frekvens – 2,4 eller 5 GHz¹⁵.
- Standarder – 802.11 a/b/g/n.
- Sikkerhedstype – WPA2-AES-CCMP.

Bilens Wi-Fi-system er konstrueret til at håndtere Wi-Fi-enheder inde i bilen.

Hvis flere enheder benytter frekvensen på samme tid, kan det medføre forringet ydeevne.

Relaterede oplysninger

- Internetforbundet bil* (s. 526)

Brugervilkår og datadeling

Første gang visse tjenester og apps startes, kan der vises et pop-op-vindue med overskriften **Vilkår og betingelser og Datadeling**.

Hensigten hermed er at informere om Volvos brugervilkår og politik for datadeling. Ved at acceptere datadeling accepterer brugeren, at der sendes visse data fra bilen. Dette kræves, for at visse tjenester og apps kan fungere fuldt ud.

Funktionen datadeling for opkoblede tjenester og apps er som standard deaktiveret¹⁶. For at visse opkoblede tjenester og apps i bilen skal kunne benyttes, skal datadeling aktiveres. Datadeling kan indstilles fra centerdisplayets indstillingsmenu eller i forbindelse med, at tjenesterne eller apperne startes i centerdisplayet.

Integritet og datadeling

Fra og med softwareopdateringen, som blev tilgængelig i november 2017, introduceredes integritets- og datadelingsindstillinger for opkoblede tjenester og hentede apper. Indstillingerne kan findes under **Fortrolighed og data** i indstillingsmenuen på bilens centerdisplay.

Der kan man vælge, hvilke opkoblede tjenester, som skal tillades at dele data. Datadeling for hentede apper kan også deaktiveres der. Observer, at tjenester og apper ikke kan anvendes efter hensigten, hvis datadeling er deaktiveret.

Efter en fabriksnulstilling eller fx efter et værkstedsbesøg eller en softwareopdatering kan datadelingsindstillingerne været blevet nulstillet til standardværdierne. Genaktiver i så fald datadeling for opkoblede tjenester og hentede apper.

i OBS
Indstillinger for integritet og datadeling er unikke for hver enkelt førerprofil.

Relaterede oplysninger

- Aktivere og deaktivere datadeling (s. 533)

¹⁵ Valg af frekvens er ikke tilgængeligt på alle markeder.

¹⁶ Gælder ikke Volvo On Call*.

Aktivere og deaktivere datadeling

På midterdisplayets indstillingsmenu kan datadeling for relevante tjenester og apps indstilles.

1. Tryk på **Indstillinger** i topvisningen på midterdisplayet.
2. Tryk på **System** → **Fortrolighed og data**.
3. Vælg at aktivere eller deaktivere datadeling for individuelle tjenester og samtlige apps.

Hvis datadeling for en opkoblet tjeneste eller downloadede apps ikke er aktiveret, kan det gøres i forbindelse med, at de startes på midterdisplayet. Hvis det er første gang, en tjeneste startes, eller f.eks. efter en fabriksnulstilling eller visse softwareopdateringer, skal Volvos vilkår for opkoblede tjenester godkendes. Bemærk, at datadeling så også vil være aktiveret for andre tjenester eller apps, som deling allerede er godkendt for.

i OBS

For at opkoblede tjenester og apps kan fungere igen efter et besøg hos et Volvo-værksted, kan det være nødvendigt at genaktivere datadeling.

Relaterede oplysninger

- Brugervilkår og datadeling (s. 532)

Datadeling for tjenester

Hvis du ikke har aktiveret datadeling for en opkoblet tjeneste eller for downloadede apps, kan du gøre det i forbindelse med, at du starter dem i dit centerdisplay. Hvis det er første gang, du starter en tjeneste, eller fx efter en fabriksnulstilling eller visse softwareopdateringer, skal du også godkende Volvos vilkår for opkoblede tjenester.

Aktiver datadeling, når du starter en tjeneste

1. Vælg den funktion eller tjeneste, som skal aktiveres.
 - > Hvis det er første gang, du anvender tjenesten, eller fx efter en fabriksnulstilling eller visse softwareopdateringer, skal du først godkende Volvos vilkår for opkoblede tjenester for at fortsætte.

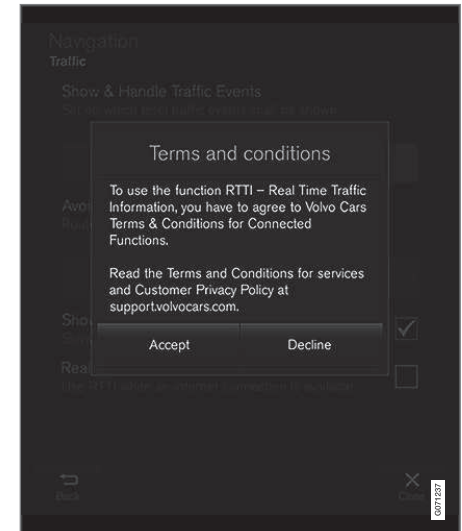

- ◀◀ 2. Vælg at godkende datadeling for tjenesten eller at afbryde.

Hvis du vælger at godkende, aktiveres datadeling, og du kan begynde at anvende tjenesten.

Aktiver datadeling, når du starter en app

For at godkende datadeling for en app, som skal bruge funktionen, start appen og tryk på **tillad** i pop-op-vinduet.

Du kan deaktivere datadeling for tjenester og apper i indstillingsmenuen under **System** → **Fortrolighed og data** → **Datadeling**.

Lagerplads på harddisken

Det er muligt at vise, hvor meget ledig plads der er på bilens harddisk.

Lagringsinformation for bilens harddisk kan vises, herunder samlet kapacitet, tilgængelig kapacitet og hvor megen plads, der bruges til installerede apps. Informationen kan findes

under **Indstillinger** → **System** →

Systeminformationer → **Lagerplads**.

Relaterede oplysninger

- Apps (s. 492)

Licensaftale for lyd og medier

En licens er en aftale om retten til at udøve visse former for virksomhed eller retten til at bruge en andens rettighed på de betingelser, der er angivet i kontrakten. De følgende tekster er Volvos aftaler med producenten/udvikleren. Flere af teksterne er på engelsk.

Bowers & Wilkins



Bowers & Wilkins og B&W er varemærker tilhørende B&W Group Ltd. Nautilus er et varemærke tilhørende B&W Group Ltd. Kevlar er et registreret varemærke tilhørende DuPont.

Dirac Unison®



Dirac Unison optimerer højttalerne i tid, rum og frekvens for optimal bas og klarhed. Teknologien giver også mulighed for en troværdig gengivelse af de akustiske egenskaber fra bestemte koncertsale. Ved hjælp af avancerede algoritmer kontrollerer Dirac Unison digitalt alle højttalere baseret på akustiske målinger med høj præcision. Som dirigent for et orkester garanterer Dirac Unison, at højttalerne afspiller i perfekt samklang.

DivX®



DivX®, DivX Certified® og tilhørende logoer er varemærker tilhørende DivX, LLC og benyttes under licens.

Denne DivX Certified® enhed kan afspille DivX® Home Theater videofiler op til 576p (inkl. .avi, .divx). Download gratis software fra www.divx.com for at skabe, afspille og streame digital video.

OM DIVX VIDEO-ON-DEMAND: Denne DivX Certified® enhed skal registreres for at kunne afspille købte DivX Video-on-Demand (VOD) - film. Få din registreringskode ved at lokalisere DivX VOD-afsnittet i enhedens opsætningsmenu. Gå til vod.divx.com for mere information om, hvordan du fuldfører registreringen.

Patentnummer

Omfattet af et eller flere af følgende patenter i USA. 7,295,673; 7,460,668; 7,515,710; 8,656,183; 8,731,369; RE45,052

Gracenote®



- ◀ Dele af indholdet er ophavsretligt beskyttet © af Gracenote eller dets leverandører.

Gracenote, Gracenote logo og logotype, "Powered by Gracenote" og Gracenote MusicID er enten registrerede varemærker eller varemærker, der tilhører Gracenote, Inc. i USA og/eller andre lande.

Gracenote® slutbrugerlicensaftale

Dette program eller denne enhed indeholder software fra Gracenote, Inc. i Emeryville, Californien, USA ("Gracenote"). Softwaren fra Gracenote ("Gracenote-softwaren") sætter denne software i stand til at udføre disk- og/eller filidentifikation og indhente musikrelaterede oplysninger, herunder oplysninger om navn, kunstner, spor og titel ("Gracenote-data") fra onlineservere eller integrerede databaser (kollektivt "Gracenote-servere") samt at udføre andre funktioner. Du må kun bruge Gracenote-data igennem denne softwares eller denne enheds tiltænkte slutbrugerfunktioner.

Du indvilliger i, at du vil benytte Gracenote-data, Gracenote-softwaren og Gracenote-servere udelukkende til din egen personlige ikke-kommercielle brug. Du indvilliger i ikke at tildele, kopiere, overføre eller transmittere Gracenote-softwaren eller nogen Gracenote-data til nogen tredjepart. DU INDVILLIGER I IKKE AT BRUGE ELLER UDNYTTE GRACENOTE-DATA, GRACENOTE-SOFTWAREN ELLER

GRACENOTE-SERVERE UNDTAGEN SOM UDTRYKKELT TILLADT I DENNE AFTALE.

Du accepterer, at din ikke-eksklusive licens til at bruge Gracenote-data, Gracenote-softwaren og Gracenote-servere vil ophøre, hvis du overtræder disse begrænsninger. Hvis din licens ophører, accepterer du at ophøre med enhver og al brug af Gracenote-data, Gracenote-softwaren og Gracenote-servere. Gracenote forbeholder sig alle rettigheder i Gracenote-data, Gracenote-softwaren og Gracenote-servere, inklusive alle ejendomsrettigheder. Gracenote vil under ingen omstændigheder være ansvarlige for nogen betaling til dig for nogen oplysninger, som du giver. Du accepterer, at Gracenote, Inc. kan håndhæve dets rettigheder under denne aftale mod dig direkte i dets eget navn.

Gracenote-tjenesten benytter en unik identifikation til at spore forespørgsler til statistiske formål. Formålet med en vilkårlig tildelt numerisk identifikation er at lade Gracenote-tjenesten tælle forespørgsler uden at vide, hvem du er. Du kan få yderligere oplysninger ved at se websiden for Gracenotes fortrolighedserklæring for Gracenote-tjenesten.

Gracenote-softwaren og hvert punkt i Gracenote-data er licenseret til dig "i forhåndenværende stand". Gracenote giver ingen løfter eller garantier, udtrykkelige eller underforståede, med hensyn til nøjagtigheden af eventuelle

Gracenote-data fra Gracenote-servere. Gracenote forbeholder sig retten til at slette data fra Gracenote-servere eller til at ændre datakategorier af enhver årsag, som Gracenote anser for tilstrækkelig. Der gives ingen garanti for, at Gracenote-softwaren eller Gracenote-servere er fejlfri, eller at funktionsdygtigheden af Gracenote-softwaren eller Gracenote-servere vil være uden afbrydelser. Gracenote er ikke forpligtet til at forsyne dig med nye forbedrede eller yderligere datatyper eller kategorier, som Gracenote måtte levere i fremtiden, og er frit stillet til at ophøre dets tjenester når som helst.

GRACENOTE FRASKRIVER SIG ALLE GARANTIER UDTRYKKELT ELLER UNDERFORSTÅEDE, INKLUSIVE, MEN IKKE BEGRÆNSET TIL DE UNDERFORSTÅEDE GARANTIER OM SALGBARHED, EGNETHED TIL ET BESTEMT FORMÅL, ADKOMST OG IKKE-KRÆNKELSE. GRACENOTE GARANTERER IKKE DE RESULTATER, SOM OPNÅS Gennem BRUGEN AF GRACENOTE-SOFTWAREN ELLER NOGEN GRACENOTE-SERVER. GRACENOTE VIL UNDER INGEN OMSTÆNDIGHEDER VÆRE ANSVARLIGE FOR NOGEN FØLGESKADER ELLER TILFÆLDIGE SKADER ELLER FOR NOGEN TABT FORTJENESTE ELLER TABTE INDTÆGTER.

© Gracenote, Inc. 2009

Sensus software

This software uses parts of sources from clib2 and Prex Embedded Real-time OS - Source (Copyright (c) 1982, 1986, 1991, 1993, 1994), and Quercus Robusta (Copyright (c) 1990, 1993), The Regents of the University of California. All or some portions are derived from material licensed to the University of California by American Telephone and Telegraph Co. or Unix System Laboratories, Inc. and are reproduced herein with the permission of UNIX System Laboratories, Inc. Redistribution and use in source and binary forms, with or without modification, are permitted provided that the following conditions are met: Redistributions of source code must retain the above copyright notice, this list of conditions and the following disclaimer. Redistributions in binary form must reproduce the above copyright notice, this list of conditions and the following disclaimer in the documentation and/or other materials provided with the distribution. Neither the name of the <ORGANIZATION> nor the names of its contributors may be used to endorse or promote products derived from this software without specific prior written permission. THIS SOFTWARE IS PROVIDED BY THE COPYRIGHT HOLDERS AND CONTRIBUTORS "AS IS" AND ANY EXPRESS OR IMPLIED WARRANTIES, INCLUDING, BUT NOT LIMITED TO, THE

IMPLIED WARRANTIES OF MERCHANTABILITY AND FITNESS FOR A PARTICULAR PURPOSE ARE DISCLAIMED. IN NO EVENT SHALL THE COPYRIGHT OWNER OR CONTRIBUTORS BE LIABLE FOR ANY DIRECT, INDIRECT, INCIDENTAL, SPECIAL, EXEMPLARY, OR CONSEQUENTIAL DAMAGES (INCLUDING, BUT NOT LIMITED TO, PROCUREMENT OF SUBSTITUTE GOODS OR SERVICES; LOSS OF USE, DATA, OR PROFITS; OR BUSINESS INTERRUPTION) HOWEVER CAUSED AND ON ANY THEORY OF LIABILITY, WHETHER IN CONTRACT, STRICT LIABILITY, OR TORT (INCLUDING NEGLIGENCE OR OTHERWISE) ARISING IN ANY WAY OUT OF THE USE OF THIS SOFTWARE, EVEN IF ADVISED OF THE POSSIBILITY OF SUCH DAMAGE.

This software is based in part on the work of the Independent JPEG Group.

This software uses parts of sources from "libtess". The Original Code is: OpenGL Sample Implementation, Version 1.2.1, released January 26, 2000, developed by Silicon Graphics, Inc. The Original Code is Copyright (c) 1991-2000 Silicon Graphics, Inc. Copyright in any portions created by third parties is as indicated elsewhere herein. All Rights Reserved. Copyright (C) [1991-2000] Silicon Graphics, Inc. All Rights Reserved. Permission is hereby granted, free of charge,

to any person obtaining a copy of this software and associated documentation files (the "Software"), to deal in the Software without restriction, including without limitation the rights to use, copy, modify, merge, publish, distribute, sublicense, and/or sell copies of the Software, and to permit persons to whom the Software is furnished to do so, subject to the following conditions: The above copyright notice including the dates of first publication and either this permission notice or a reference to <http://oss.sgi.com/projects/FreeB/> shall be included in all copies or substantial portions of the Software. THE SOFTWARE IS PROVIDED "AS IS", WITHOUT WARRANTY OF ANY KIND, EXPRESS OR IMPLIED, INCLUDING BUT NOT LIMITED TO THE WARRANTIES OF MERCHANTABILITY, FITNESS FOR A PARTICULAR PURPOSE AND NONINFRINGEMENT. IN NO EVENT SHALL SILICON GRAPHICS, INC. BE LIABLE FOR ANY CLAIM, DAMAGES OR OTHER LIABILITY, WHETHER IN AN ACTION OF CONTRACT, TORT OR OTHERWISE, ARISING FROM, OUT OF OR IN CONNECTION WITH THE SOFTWARE OR THE USE OR OTHER DEALINGS IN THE SOFTWARE. Except as contained in this notice, the name of Silicon Graphics, Inc. shall not be used in advertising or otherwise to promote the sale, use or other dealings in this



- ◀ Software without prior written authorization from Silicon Graphics, Inc.

This software is based in parts on the work of the FreeType Team.

This software uses parts of SSLeay Library: Copyright (C) 1995-1998 Eric Young (eay@cryptsoft.com). All rights reserved

Linux software

This product contains software licensed under GNU General Public License (GPL) or GNU Lesser General Public License (LGPL), etc.

You have the right of acquisition, modification, and distribution of the source code of the GPL/LGPL software.

You may download Source Code from the following website at no charge: http://www.embedded-carmultimedia.jp/linux/oss/download/TVM_8351_013

The website provides the Source Code "As Is" and without warranty of any kind.

By downloading Source Code, you expressly assume all risk and liability associated with downloading and using the Source Code and complying with the user agreements that accompany each Source Code.

Please note that we cannot respond to any inquiries regarding the source code.

camellia:1.2.0

Copyright (c) 2006, 2007

NTT (Nippon Telegraph and Telephone Corporation). All rights reserved.

Redistribution and use in source and binary forms, with or without modification, are permitted provided that the following conditions are met:

1. Redistributions of source code must retain the above copyright notice, this list of conditions and the following disclaimer as the first lines of this file unmodified.
2. Redistributions in binary form must reproduce the above copyright notice, this list of conditions and the following disclaimer in the documentation and/or other materials provided with the distribution.

THIS SOFTWARE IS PROVIDED BY NTT "AS IS" AND ANY EXPRESS OR IMPLIED WARRANTIES, INCLUDING, BUT NOT LIMITED TO, THE IMPLIED WARRANTIES OF MERCHANTABILITY AND FITNESS FOR A PARTICULAR PURPOSE ARE DISCLAIMED. IN NO EVENT SHALL NTT BE LIABLE FOR ANY DIRECT, INDIRECT, INCIDENTAL, SPECIAL, EXEMPLARY, OR CONSEQUENTIAL DAMAGES (INCLUDING, BUT NOT LIMITED TO, PROCUREMENT OF SUBSTITUTE GOODS OR SERVICES; LOSS OF USE, DATA, OR PROFITS; OR BUSINESS

INTERRUPTION) HOWEVER CAUSED AND ON ANY THEORY OF LIABILITY, WHETHER IN CONTRACT, STRICT LIABILITY, OR TORT (INCLUDING NEGLIGENCE OR OTHERWISE) ARISING IN ANY WAY OUT OF THE USE OF THIS SOFTWARE, EVEN IF ADVISED OF THE POSSIBILITY OF SUCH DAMAGE.

Unicode: 5.1.0

COPYRIGHT AND PERMISSION NOTICE

Copyright c 1991-2013 Unicode, Inc. All rights reserved. Distributed under the Terms of Use in <http://www.unicode.org/copyright.html>.

Permission is hereby granted, free of charge, to any person obtaining a copy of the Unicode data files and any associated documentation (the "Data Files") or Unicode software and any associated documentation (the "Software") to deal in the Data Files or Software without restriction, including without limitation the rights to use, copy, modify, merge, publish, distribute, and/or sell copies of the Data Files or Software, and to permit persons to whom the Data Files or Software are furnished to do so, provided that (a) the above copyright notice(s) and this permission notice appear with all copies of the Data Files or Software, (b) both the above copyright notice(s) and this permission notice appear in associated documentation, and (c) there is clear notice in each modified Data File or in the Software as



well as in the documentation associated with the Data File(s) or Software that the data or software has been modified.

THE DATA FILES AND SOFTWARE ARE PROVIDED "AS IS", WITHOUT WARRANTY OF ANY KIND, EXPRESS OR IMPLIED, INCLUDING BUT NOT LIMITED TO THE WARRANTIES OF MERCHANTABILITY, FITNESS FOR A PARTICULAR PURPOSE AND NON-INFRINGEMENT OF THIRD PARTY RIGHTS. IN NO EVENT SHALL THE COPYRIGHT HOLDER OR HOLDERS INCLUDED IN THIS NOTICE BE LIABLE FOR ANY CLAIM, OR ANY SPECIAL INDIRECT OR CONSEQUENTIAL DAMAGES, OR ANY DAMAGES WHATSOEVER RESULTING FROM LOSS OF USE, DATA OR PROFITS, WHETHER IN AN ACTION OF CONTRACT, NEGLIGENCE OR OTHER TORTIOUS

ACTION, ARISING OUT OF OR IN CONNECTION WITH THE USE OR PERFORMANCE OF THE DATA FILES OR SOFTWARE.

Except as contained in this notice, the name of a copyright holder shall not be used in advertising or otherwise to promote the sale, use or other dealings in these Data Files or Software without prior written authorization of the copyright holder.

Overensstemmelseserklæring

 MITSUBISHI ELECTRIC <small>Changshu 1st VMC Distr.</small>	MITSUBISHI ELECTRIC CORPORATION SANDA WORKS <small>1-1-1, Miwa, Sanda-city, Hyogo, 669-1513, Japan Phone: 01476188262</small>
DECLARATION OF CONFORMITY For	
	Product: Audio Navigation Unit Model: NR-0V
Supplied by Mitsubishi Electric Corporation Sanda Works 2-3-33, Miwa, Sanda-city, Hyogo, 669-1513, Japan	Technical File held by Mitsubishi Electric Corporation Sanda Works 2-3-33, Miwa, Sanda-city, Hyogo, 669-1513, Japan
R&TE Directive (Safety)	Standard used for comply EN 60950-1: 2006 + Amd.11: 2009 + Amd.1: 2010 + Amd.12: 2011 + Amd.2: 2013 EN 62479: 2011
RE Directive (EMC)	EN 301 489-1 V2.1.1: 2017-02 EN 301 489-17 V3.3.1: 2017-02
RE Directive (Spectrum)	EN 300 328 V2.2.1: 2016-11 EN 303 345 V1.1.7: 2017-03(Final Draft)
Means of Conformity We declare under our sole responsibility that the Product (s) is conformity with the essential requirements and other relevant requirements of the Radio Equipment (RE) Directive (2014/53/EU).	
Date of issue:	May 30, 2017
Signature of Responsible Person:	 Hirotaka Minato Senior Manager Design B Car Multimedia Manufacturing-A Dept. MITSUBISHI ELECTRIC CORPORATION SANDA WORKS Minato.Hirotaka@sp.MitsubishiElectric.co.jp





Land/ Område	
Brasilien:	<div data-bbox="229 207 373 352" data-label="Image"> </div> <p data-bbox="229 372 1469 421">Este equipamento opera em caráter secundário isto e, não tem direito a proteção contra interferência prejudicial, mesmo tipo, e não pode causar interferência a sistemas operando em caráter primário.</p> <p data-bbox="229 435 619 456">Para consultas, visite: www.anatel.gov.br</p>
EU:	<div data-bbox="229 482 306 555" data-label="Image"> </div> <p data-bbox="229 575 1265 596">Producent: Mitsubishi Electric Corporation Sanda Works 2-3-33, Miwa, Sanda-city. Hyogo, 669-1513, Japan</p> <p data-bbox="229 611 1481 659">Mitsubishi Electric Corporation erklærer herved, at denne type radioudstyr [Audio Navigation Unit] er i overensstemmelse med direktiv 2014/53/EU.</p> <p data-bbox="229 674 938 695">For yderligere information, søg supportinformation på www.volvocars.com.</p>
Forenede Arabiske Emirater:	<div data-bbox="229 717 373 863" data-label="Image"> </div>

Land/ Område	
Kasakhstan:	 <p>Modelnavn: NR-0V Producent: Mitsubishi Electric Corporation Eksportland: Japan</p>



Land/ Område	
Kina:	<p>1.</p> <ul style="list-style-type: none"> ■ 使用频率: 2.4 - 2.4835 GHz ■ 等效全向辐射功率 (EIRP): 天线增益 < 10dBi 时: $\leq 100 \text{ mW}$ 或 $\leq 20 \text{ dBm}$ ① ■ 最大功率谱密度: 天线增益 < 10dBi 时: $\leq 20 \text{ dBm / MHz}$ (EIRP) ① ■ 载频容限: 20 ppm ■ 带外发射功率 (在 2.4-2.4835GHz 频段以外) $\leq -80 \text{ dBm / Hz}$ (EIRP) ■ 杂散发射 (辐射) 功率 (对应载波 ± 2.5 倍信道带宽以外): <ul style="list-style-type: none"> • $\leq -36 \text{ dBm / 100 kHz}$ (30 - 1000 MHz) • $\leq -33 \text{ dBm / 100 kHz}$ (2.4 - 2.4835 GHz) • $\leq -40 \text{ dBm / 1 MHz}$ (3.4 - 3.53 GHz) • $\leq -40 \text{ dBm / 1 MHz}$ (5.725 - 5.85 GHz) • $\leq -30 \text{ dBm / 1 MHz}$ (其它 1 - 12.75 GHz) <p>2. 不得擅自更改发射频率、加大发射功率 (包括额外加装射频功率放大器), 不得擅自外接天线或改用其它发射天线;</p> <p>3. 使用时不得对各种合法的无线电通信业务产生有害干扰; 一旦发现有害干扰现象时, 应立即停止使用, 并采取措施消除干扰后方可继续使用;</p> <p>4. 使用微功率无线电设备, 必须忍受各种无线电业务的干扰或工业、科学及医疗应用设备的辐射干扰;</p> <p>5. 不得在飞机和机场附近使用。</p>

Land/ Område	
Korea:	<p>B 급 기기 (가정용 방송통신기자재)</p> <p>이 기기는 가정용(B 급) 전자파적합기기로서 주로 가정에서 사용하는 것을 목적으로 하며, 모든 지역에서 사용할 수 있습니다.</p> <p>해당 무선설비는 전파혼신 가능성이 있으므로 인명안전과 관련된 서비스는 할 수 없습니다.</p>
Malaysia	<div data-bbox="229 400 373 546" style="border: 1px solid black; padding: 5px; text-align: center;">  </div> <p>This device has been certified under the Communications & Multimedia Act of 1998, Communications and Multimedia (Technical Standards) Regulations 2000. To retrieve your device's serial number, please visit (support.volvocars.com) and search for "SIRIM Label Verification".</p> <p>Device category: Navigation equipment for vehicle (Bluetooth)</p> <p>Model: NR-OV</p> <p>Type Approval No.: RBAY/18A/1015S(15-4067)</p>



Land/ Område	
Mexico:	
Taiwan:	<p>低功率電波輻射性電機管理辦法</p> <p>第十二條</p> <p>經型式認證合格之低功率射頻電機，非經許可，公司、商號或使用者均不得擅自變更頻率、加大功率或變更原設計之特性及功能。</p> <p>第十四條</p> <p>低功率射頻電機之使用不得影響飛航安全及干擾合法通信；經發現有干擾現象時，應立即停用，改善至無干擾時方得繼續使用。前項合法通信，指依電信法規定作業之無線電通信。低功率射頻電機須忍受合法通信或工業、科學及醫療用電波輻射性電機設備之干擾。</p>

Relaterede oplysninger

- Lyd, medier og internet (s. 490)
- Internetforbundet bil* (s. 526)
- Mediaefspiller (s. 501)
- Gracenote® (s. 505)
- Sensus – forbindelse og underholdning (s. 34)

VOLVO ON CALL

Planlæg og skemalæg opladning af din bil med Volvo On Call*-appen

Med Volvo On Call-appen kan du planlægge og skemalægge opladning af din bil.

Du kan skemalægge opladning for de ladepladser, som du har gemt i din app, hvilket kan være praktisk, hvis du fx skal planlægge lade-stop langs en rejserute eller når du planlægger ladningsinterval for din bil hjemme eller i dit nærområde.

1. Via **Start**-fanen, vælg **Brændstofrækkevidde** eller **Batteriopladning**.
 - > I visningen som kommer frem kan du se gemte ladepladser under **Gemte pladser**. Hvis du endnu ikke har gemt nogen ladeplads eller vil tilføje nye pladser, fx ladningsstationer langs en rejserute eller i dit nærområde, kan du vælge alternativet **Tilføj plads** (du kan gemme op til otte ladepladser).
2. Vælg den plads, som du vil skemalægge ladning for.
 - > En visning for den gemte plads åbnes.
3. Vælg en starttid for ladningen.
4. Vælg en sluttid for ladningen.
5. Gå tilbage for visningen for brændstof.
 - > En ladningsikon dukker op ved den gemte plads, som du har skemalægt ladning for. Når ikonen forsvinder igen, er skemalægningen gemt og indlagt.

HJUL OG DÆK

Dæk

Dækkenes funktion er at bære last, give greb på underlaget, dæmpe vibrationer og beskytte hjulet mod slid.

Dækkene har stor betydning for bilens køreegenskaber. Dæktype, dimensioner, dæktryk og hastighedsklasse er vigtige for bilens adfærd.

Bilen er udstyret med dæk i overensstemmelse med dækmærkaten på dørstolpen i førersiden (mellem for- og bagdøren).

ADVARSEL

Et beskadiget dæk kan føre til tab af kontrol over bilen.

Anbefalede dæk

Ved leveringen er bilen forsynet med Volvo-originaldæk, der er mærket VOL¹ på dæksiden. Disse dæk er nøje tilpasset bilen. Ved dækskifte er det derfor vigtigt, at også de nye dæk har denne mærkning for at bibeholde bilens køreegenskaber, komfort og brændstofforbrug.

Nye dæk

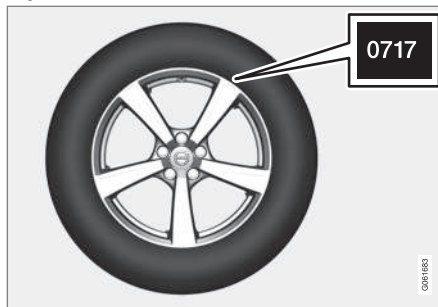

Dæk er et forgængeligt produkt. Efter nogle år begynder de at hærde, og samtidig forringes friktionsegenskaberne lidt efter lidt. Stil derfor efter at få så friske dæk som muligt ved udskiftning. Dette er særlig vigtigt, når det gælder vinterdæk. De sidste tal i talrækken angiver produktionsuge og -år. Dette er dækkets DOT-mærkning (Department of Transportation) og angives med fire cifre, f.eks. 0717. I dette tilfælde er dækket fremstillet i uge 07 år 2017.

Dækkenes alder

Alle dæk, der er mere end 6 år gamle, bør kontrolleres af en fagkyndig, selvom de virker ubeskadigede. Dæk ældes og nedbrydes, selvom de sjældent eller aldrig er i brug. Deres funktion kan derfor forringes. Det gælder for alle

dæk, der gemmes til fremtidig brug. Som eksempler på ydre tegn, der viser, at dækket er uegnet til at bruges, er revner eller misfarvning.

Dækøkonomi

- Sørg for det rette tryk i dækkene.
- Undgå hurtige starter, hårde opbremsninger og dækhvinen.
- Dæksliddet øges i takt med hastigheden.
- Det er meget vigtigt at have den rette forhjulsindstilling.
- Ubalancerede hjul forringer dækøkonomien og kørselskomforten.
- Dæk skal have samme omdrejningsretning i hele levetiden.
- Ved dækskifte bør dækkene med det bedste mønster monteres på baghjulene for at reducere risikoen for overstyring ved hård opbremsning.
- Hvis du kører på kantsten eller i dybe huller, kan dækkene og/eller fælgene få varige skader.

Dækrotation

Bilen har ikke obligatorisk dækrotation. Køremåde, dæktryk, klima og vejenes tilstand har indvirkning på, hvor hurtigt dækkene ældes og

¹ Afvigelser herfra kan forekomme for visse dækstørrelser.

slides. Korrekt dæktryk giver mere jævn slitage.

For at undgå forskelle i mønsterdybde og for at forhindre, at der opstår et slitagemønster på dækkene, bør for- og baghjulene udskiftes med hinanden. Passende kørestrækning ved den første udskiftning er ca. 5000 km (ca. 3100 miles) og derefter med intervaller på 10000 km (ca. 6200 miles).

Volvo anbefaler at kontakte et autoriseret Volvo-værksted for kontrol, hvis du er i tvivl om mønsterdybden. Hvis der allerede er opstået betydelig forskel i slitage (> 1 mm forskel i mønsterdybde) mellem dækkene, skal de mindst slidte dæk altid sidde bagest. En forhjulsudskridning er generelt lettere at oprette end en baghjulsudskridning og får bilen til at fortsætte ligeud, i stedet for at bagenden skrider ud til siden, og man måske helt mister herredømmet over bilen. Det er derfor vigtigt, at baghjulene aldrig mister fæstet før forhjulene.

Opbevare hjul og dæk

Ved opbevaring af komplette hjul (dæk monteret på fælge), bør de hænge op eller anbringes liggende på siden på gulvet.

Dæk der ikke er monteret på fælge, skal opbevares liggende på siden eller stående oprejst, men ikke hænges op.

VIGTIGT

Dæk bør opbevares på et køligt, tørt og mørkt sted, aldrig i nærheden af opløsningsmidler, benzin, olie m.m.

ADVARSEL

- Størrelsen af fælge og dæk på din Volvo er angivet med henblik på at opfylde strenge krav til stabilitet og køreegenskaber. Ikke-godkendte kombinationer af fælg- og dækstørrelser kan have negativ indvirkning på bilens stabilitet og køreegenskaber.
- Eventuelle skader der skyldes, at der er monteret fælg/dækkombinationer af ikke-godkendt størrelse, dækkes ikke af nybilsgarantien. Volvo påtager sig intet ansvar for eventuelle dødsfald, personskader eller udgifter, der kan opstå som følge af sådanne installationer.

Relaterede oplysninger

- Kontrollere dæktryk (s. 552)
- Dækkenes omdrejningsretning (s. 551)
- Slidindikatorer på dækkene (s. 552)
- Systemet for dæktrykovervågning* (s. 554)
- Dæklapningssæt (s. 567)

- Dimensionsbetegnelse for dæk (s. 550)
- Godkendte hjul- og dækdimensioner (s. 669)
- Anbefalinger ved lastning (s. 581)

Dimensionsbetegnelse for dæk

Betegnelser for dækkenes dimension, belastningstal og hastighedsklasse.

Bilen er typegodkendt med visse kombinationer af fælge og dæk.

Dimensionsmærkning

Alle dæk har en dimensionsbetegnelse, f.eks.: 245/45 R18 100 W.

245	Dækkets bredde (mm)
45	Forholdet mellem dæksidens højde og dækkets bredde (%)
R	Radialdæk
18	Fælgdiameter i eng. tommer
100	Kodecifre for maksimalt tilladt dækbelastning, belastningstal (LI)
W	Kodebetegnelse for maksimalt tilladt hastighed, hastighedsklasse (SS). (I dette tilfælde 270 km/t (168 mph).)

Belastningstal

Hvert dæk har en bestemt evne til at bære last, et belastningstal (LI). Bilens vægt afgør, hvilken lasteevne der kræves af dækkene.

Hastighedsklasse

Hvert dæk kan modstå en bestemt maksimal hastighed. Dækkenes hastighedsklasse, SS (Speed Symbol), skal mindst svare til bilens topfart. Nedenstående tabel viser den maksimalt tilladte hastighed, der gælder for den respektive hastighedsklasse (SS). Den eneste undtagelse fra disse bestemmelser er vinterdæk², hvor der må anvendes en lavere hastighedsklasse. Hvis et sådant dæk vælges, må bilen ikke køres med en hastighed, der overstiger den, som dækket er klassificeret til. F.eks. må klasse Q køres ved højst 160 km/t (100 mph). Førret og gældende færdselsregler afgør, hvor hurtigt bilen kan køres, ikke dækkenes hastighedsklasse.

 OBS	
	Det er den maksimalt tilladte hastighed, der er angivet i tabellen.
Q	160 km/t (100 mph) (forekommer kun på vinterdæk)
T	190 km/t (118 mph)
H	210 km/t (130 mph)
V	240 km/t (149 mph)

W	270 km/t (168 mph)
Y	300 km/t (186 mph)

ADVARSEL

Lavest tilladte belastningsindeks (LI) og hastighedsklasse (SS) for dækkene til den pågældende motorvariant fremgår af specifikationerne i den trykte instruktionsvejledning. Hvis der bruges et dæk med for lavt belastningsindeks eller hastighedsklasse, kan det blive overophedet og beskadiges.

Relaterede oplysninger

- Dæk (s. 548)
- Dimensionsbetegnelse for fælge (s. 551)
- Godkendte hjul- og dækdimensioner (s. 669)
- Mindste tilladte belastningstal og hastighedsklasse for dæk (s. 670)

² Dæk både med og uden pigge.

Dimensionsbetegnelse for fælge

Hjul- og fælgdimensioner betegnes som i eksemplet i nedenstående tabel.

Bilen er typegodkendt med visse kombinationer af fælge og dæk.

Alle fælge har en dimensionsbetegnelse, f.eks.: 8Jx18x42.

8	Fælgbredde i tommer
J	Fælghornets profil
18	Fælgdiameter i eng. tommer
42	Off-set i mm (afstand fra hjulets centrum til hjulets kontaktflade mod navet)

Relaterede oplysninger

- Dæk (s. 548)
- Dimensionsbetegnelse for dæk (s. 550)
- Godkendte hjul- og dækdimensioner (s. 669)

Dækkenes omdrejningsretning

Dæk med mønster, der er konstrueret til kun at rulle i én retning, har rotationsretningen markeret med en pil på dækket.

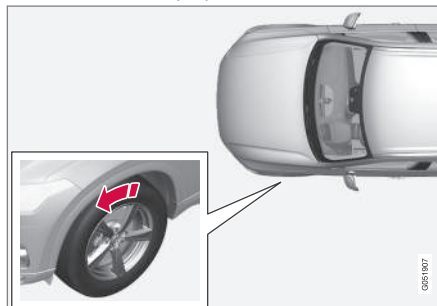

Pilen viser dækkets omdrejningsretning.

- Dækkene skal have samme rotationsretning i hele levetiden.
- De må kun flyttes fra for til bag eller omvendt, aldrig fra venstre til højre side eller omvendt.
- Hvis dækkene monteres forkert, forringes bilens bremseegenskaber og evne til at lede regn og snesjap væk.
- Dækkene med den største mønsterdybde skal altid monteres på baghjulene (for at mindske udskridningsrisikoen).

i OBS

Sørg for at have den samme type og størrelse, og også samme mærke, på begge hjulpar.

Relaterede oplysninger

- Dæk (s. 548)

Slidindikatorer på dækkene

Slidindikatoren viser status for dækkets mønsterdybde.

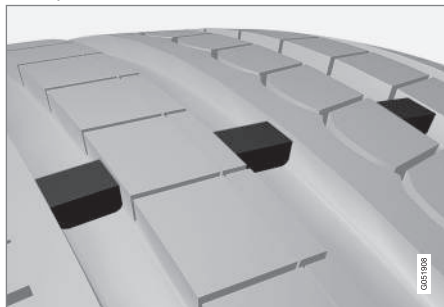

Slidindikatoren er en smal forhøjning på tværs af dækkets langsgående mønsterriller. På siden af dækket ses bogstaverne TWI (Tread Wear Indicator). Når dækkets mønsterdybde er reduceret til 1,6 mm (1/16"), er slidbanen på højde med slidindikatorerne. Dækket skal nu snarest udskiftes med et nyt. Husk, at dæk med lille mønsterdybde har meget dårligt vejgreb i regn eller sne.

Relaterede oplysninger

- Dæk (s. 548)

Kontrollere dæktryk

Det rette dæktryk bidrager til at forbedre kørselsstabiliteten, spare brændstof og forlænge dækkenes levetid.

Dæktrykket falder med tiden, det er et naturligt fænomen. Dæktrykket varierer også alt efter omgivelsernes temperatur. Kørsel med for lavt dæktryk medfører, at dækkene kan blive for varme og tage skade. Dæktrykket påvirker rejsekomfort, vejlyd og køreegenskaber.

Kontroller dækkenes lufttryk hver måned. Brug det anbefalede dæktryk til kolde dæk for at bibeholde god dæktydelse. For lavt eller for højt dæktryk kan bevirke, at dækkene slides ujævnt.

⚠ ADVARSEL

- For lavt dæktryk er den hyppigste årsag til, at dæk går i stykker, ligesom det kan give alvorlige revner i dæk, løsning af slidbanen eller dækekspllosion. Resultatet kan blive, at man pludselig mister herredømmet over bilen, med risiko for personskader til følge.
- Dæk med for lavt tryk reducerer bilens lastkapacitet.

Kolde dæk

Dæktrykket skal kontrolleres, når dækkene er kolde. Dæk anses for kolde, når de har samme

temperatur som den omgivende luft. Denne temperatur nås normalt, når bilen har været parkeret i mindst 3 timer.

Efter at have kørt ca. 1,6 km (1 mile) anses dækkene for at være varme. Hvis du skal køre længere for at få dækkene pumpet, skal du først kontrollere og registrere dæktrykket og derefter pumpe dem til et passende tryk ved ankomst til pumpen.

Når udetemperaturen ændres, ændres dæktrykket også. En temperatursækning på 10 grader bevirker, at dæktrykket falder 7 kPa (1 psi). Kontrollér dæktrykket, og justér det til det rette tryk, der fremgår af bilens dækinformationsmærkat eller certificeringsmærkat.

Hvis dæktrykket kontrolleres, mens dækkene er varme, må du aldrig slippe luft ud. Dækkene er varme på grund af kørsel, og det er normalt, at trykket stiger over til mere end det anbefalede tryk for kolde dæk. Et varmt dæk med et tryk lig med eller under det anbefalede for kolde dæk, kan have et alt for lavt tryk.

Relaterede oplysninger

- Justere dæktryk (s. 553)
- Anbefalet dæktryk (s. 554)
- Systemet for dæktrykovervågning* (s. 554)
- Dæk (s. 548)

Justere dæktryk

Dæktrykket falder med tiden, det er et naturligt fænomen. Derfor skal det en gang imellem justeres for at opretholde det anbefalede dæktryk.

Brug det anbefalede dæktryk til kolde dæk for at bibeholde god dækydelse og jævn slitage.

i OBS

For at undgå forkert dæktryk bør trykket kontrolleres på kolde dæk. Kolde dæk betyder, at dækkene har den samme temperatur som udetemperaturen (ca. tre timer efter, at bilen har kørt). Efter nogle kilometers kørsel bliver dækkene varme og trykket højere.

1. Fjern ventilhætten på et dæk, og tryk derefter dæktrykmåleren kraftigt ned på ventilen.
2. Pump dækkene til korrekt tryk, se mærkaten på dørstolpen i førersiden med anbefalet tryk for fabriksmonterede dæk.

3. Sæt ventilhætten på igen.

i OBS

- Efter pumpning af et dæk skal ventilhætten altid sættes på plads igen for at forhindre skader på ventilen forårsaget af grus, snavs og lign.
- Brug kun ventilhætter af plast. Ventilhætter af metal kan ruste og blive svære at skrue løs.

4. Undersøg dækkene visuelt for at sikre, at der ikke sidder søm eller andre fremmedlegemer i dækket, som kan punktere det og gøre det utæt.
5. Undersøg sidevæggene for at sikre, at der ikke er fordybninger, snit, buler eller andre uregelmæssigheder.
6. Gentag dette for alle dæk, også reservedækket*.

i OBS

Hvis der er påfyldt for meget luft, kan overskydende luft slippes ud ved at trykke på metaltappen i midten af ventilen. Kontrollér derefter trykket igen med dæktrykmåleren.

Visse reservedæk kræver et højere tryk end de øvrige dæk. Kontrollér dette i dæktryktabellen eller på dæktrykmærkaten.

Relaterede oplysninger

- Anbefalet dæktryk (s. 554)
- Kontrollere dæktryk (s. 552)
- Pumpe dækkene med kompressoren fra dækklapningssættet (s. 571)
- Godkendte dæktryk (s. 671)

Anbefalet dæktryk

Dæktryksmærkaten på indersiden af førersidens dørstolpe (mellem for- og bagdør) viser, hvilke tryk dækkene skal have under forskellige belastnings- og hastighedsforhold.



På mærkaten vises betegnelsen for de fabriksmonterede dæk samt maksimumsbelastninger og dæktryk.

Bedre brændstofføkonomi med ECO-tryk

Med let belastning (maks. 3 personer) og ved hastigheder på op til 160 km/t (100 mph) kan ECO-trykkene vælges for at opnå god brændstofføkonomi. Hvis man ønsker forbedret lyd- og kørekøkomfort, anbefales i stedet de lavere komforttryk.

Relaterede oplysninger

- Kontrollere dæktryk (s. 552)
- Godkendte dæktryk (s. 671)

Systemet for dæktrykovervågning*

Systemet for dæktrykovervågning³ advarer med et kontrolsymbol på førerdisplayet, når trykket er for lavt i et eller flere af bilens dæk.



Symbolet tændes for at angive lavt dæktryk.

Hvis der opstår en fejl i systemet, blinker advarselssymbolet i ca. et minut og lyser derefter konstant.

Systembeskrivelse

Systemet for dæktrykovervågning måler forskelle i omdrejningshastighed mellem de forskellige hjul gennem ABS-systemet for at afgøre, om de har det rette dæktryk. Hvis dæktrykket er for lavt, ændres dækkets diameter og dermed dets rotationshastighed. Ved at sammenligne dækkene med hinanden kan systemet afgøre, om et eller flere dæk har for lavt tryk.

Generel information om dækovervågningssystemer

I det følgende omtales dækovervågningssystemer generelt som TPMS.

Hvert dæk, inklusive reservedækket*, skal kontrolleres hver måned. Ved kontrol skal dækket være koldt og have det lufttryk, der anbefales af bilproducenten på dæktryksmærkaten eller i dæktryktabellen. Hvis bilen har dæk af en anden størrelse end dem, der anbefales af pro-

ducenten, skal du finde ud af, hvilket dæktryk der er korrekt for disse.

Som en ekstra sikkerhedsforanstaltning er bilen udstyret med et dæktrykovervågningssystem, TPMS, der viser, når et eller flere af dækkene har for lavt lufttryk. Når kontrolsymbolet for lavt dæktryk tændes, skal du standse og kontrollere dækkene så hurtigt som muligt og fylde luft på til det korrekte lufttryk.

Kørsel med et dæk, der har for lavt tryk, kan medføre, at dækket overophedes, med eventuel punktering til følge. Lavt dæktryk mindsker også brændstoffeffektiviteten og dækkets levetid og kan indvirke på håndteringen af bilen og dens evne til at standse. Bemærk, at TPMS ikke erstatter normal vedligeholdelse af dæk. Det er førerens ansvar at opretholde korrekt dæktryk, selv om grænsen for lavt dæktryk ikke er nået, så kontrolsymbolet lyser.

Bilen er også udstyret med en TPMS-systemfejlindikator, der angiver, når systemet ikke fungerer korrekt. TPMS-systemfejlindikatoren kombineres med kontrolsymbolet for lavt dæktryk. Når systemet registrerer en fejl, blinker symbolet på førerdisplayet i ca. et minut, og forbliver derefter tændt. Denne procedure gentages, når bilen startes, indtil fejlen er afhjulpet. Når symbolet er tændt, kan systemets evne til at registrere eller advare om lavt dæktryk blive påvirket.

Systemfejl på TPMS kan opstå af flere årsager, fx efter skift til reservehjul eller andre dæk eller hjul, der forhindrer, at TPMS fungerer korrekt.

Kontroller altid kontrolsymbolet for TPMS efter udskiftning af ét eller flere dæk for at sikre, at det nye dæk eller hjul fungerer korrekt med TPMS.

Meddelelser på instrumentpanelet

Når dæktrykket er for lavt, tændes kontrolsymbolet for lavt dæktryk på førerdisplayet, og der vises en meddelelse. Kontrollér i så fald dæktrykket i appen **Bilstatus** på midterdisplayet.

- **Lavt dæktryk** Kontroller **Bilstatus-app** på midterdisplay
- **Dæktrykssystem** Midlertidigt ikke tilgængeligt
- **Dæktrykssystem** Service påkrævet

Husk på

- Registrer altid nyt dæktryk i systemet efter et hjulskift eller en dæktrykjustering.
- Hvis der skiftes til dæk med en anden dimension end de fabriksmonterede, skal systemet nulstilles ved at registrere nyt dæktryk for disse dæk for at undgå falske advarsler.

- Hvis et reservehjul* er i brug, er det muligt, at dæktrykovervågningen ikke fungerer korrekt på grund af forskelle mellem hjulene.
- Systemet overflødiggør ikke regelmæssig inspektion og vedligeholdelse af dækkene.
- Det er ikke muligt at deaktivere systemet for dæktrykovervågning.

ADVARSEL

- Forkert dæktryk kan føre til dækhavari, hvorved føreren kan miste kontrollen over bilen.
- Systemet kan ikke indikere pludselige dækskader i forvejen.

Relaterede oplysninger

- Anbefalet dæktryk (s. 554)
- Se dæktrykstatus på midterdisplayet* (s. 556)
- Fremgangsmåde i tilfælde af advarsel om for lavt dæktryk (s. 557)
- Registrere nyt dæktryk i overvågningssystemet* (s. 555)

Registrere nyt dæktryk i overvågningssystemet*

For at systemet for dæktrykovervågning⁴ kan fungere korrekt, skal der registreres en referenceværdi for dæktrykket. Dette skal gøres, hver gang dækkene skiftes, eller dæktrykket ændres, for at systemet korrekt skal kunne advare om lavt dæktryk.

F.eks. under kørsel med tung, lang last eller ved høj hastighed over 160 km/t (100 mph) bør dæktrykket justeres i henhold til Volvos anbefalede dæktrykværdier. Derefter skal systemet nulstilles ved at registrere nyt dæktryk.

Gennemfør følgende procedure for at registrere nyt dæktryk som referenceværdi i systemet:

1. Sluk for bilen.
2. Pump dækkene til korrekt tryk, se mærkaten på dørstolpen i førersiden med anbefalet tryk for fabriksmonterede dæk.
3. Start bilen.
4. Åbn appen **Bilstatus** i appvisningen.
5. Tryk på **TPMS**.

³ Indirect Tyre Pressure Monitoring System (ITPMS)

⁴ Indirect Tyre Pressure Monitoring System (ITPMS)

i OBS

Bilen skal stå stille, for at knappen **Gem tryk** skal kunne vælges.

6. Tryk på **Gem tryk**.
7. Tryk på **OK** for at bekræfte, at dæktrykket i alle fire dæk er blevet kontrolleret og justeret.
8. Kør bilen, indtil det nye dæktryk er registreret. Registrering af nyt dæktryk udføres, når bilen kører med en hastighed på over 35 km/t (22 mph).
 - > Når der er indsamlet nok data, til at systemet skal kunne opdage lavt dæktryk, forsvinder den animation, som viser forløbet for lagring, fra midterdisplayet. Systemet giver ingen yderligere bekræftelse på, at et nyt dæktryk er gemt.

Hvis registreringen mislykkes, vises meddelelsen **Lagring af tryk slog fejl. Prøv igen..**

Hvis bilens tænding slås fra, inden det nye dæktryk er registreret, skal proceduren gennemføres igen. Lag registreringen blive færdig inden for én og samme kørecyklus for at sikre, at det nye dæktryk er registreret korrekt.

! ADVARSEL

Udstødningsgas indeholder kulilte, som er usynlig og luffri, men meget giftig. Derfor skal proceduren for at registrere nyt dæktryk altid udføres udendøre eller på et værksted med udstødningsudsugning.

Relaterede oplysninger

- Anbefalet dæktryk (s. 554)
- Justere dæktryk (s. 553)
- Se dæktrykstatus på midterdisplayet* (s. 556)
- Fremgangsmåde i tilfælde af advarsel om for lavt dæktryk (s. 557)
- Systemet for dæktrykovervågning* (s. 554)

Se dæktrykstatus på midterdisplayet*

Med systemet for dæktrykovervågning⁵ er det muligt at se status for dæktryk på midterdisplayet.

Kontrollere status

Der skal køres nogle minutter ved en hastighed over 35 km/t (22 mph), inden systemet bliver aktivt.

1. Åbn appen **Bilstatus** i appvisningen.
2. Tryk på **TPMS** for at vise dækkenes status.

⁵ Indirect Tyre Pressure Monitoring System (ITPMS)

Indikation af status

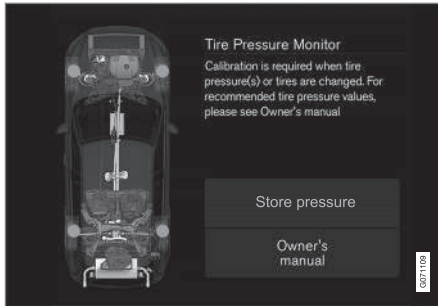

Billedet er skematisk. Layoutet kan variere afhængigt af bilmodel eller opdateret software.

Her følger nogle eksempler på, hvilke meddelelser, der kan vises for dæktrykstatus, og hvad de betyder.

Førerdisplay: Lavt dæktryk Kontroller Bil- status-app på midterdisplay	Kontrolsymbolet tændes for at vise, at trykket i ét eller flere dæk er lavt. Se appen Bilstatus på midterdisplayet for nærmere oplysninger.
Førerdisplay: Dæktryks- system Midlerti- digt ikke til- gængeligt	Kontrolsymbolet blinker og går over til at lyse konstant efter ca. 1 minut. Systemet er midlertidigt ikke til rådighed, men aktiveres efter kort tid.
Førerdisplay: Dæktryks- system Service påkrævet	Kontrolsymbolet blinker og går over til at lyse konstant efter ca. 1 minut. Systemet fungerer ikke korrekt, kontakt et værksted ^A .

^A Et autoriseret Volvo-værksted anbefales.

Relaterede oplysninger

- Registrere nyt dæktryk i overvågningssystemet* (s. 555)
- Fremgangsmåde i tilfælde af advarsel om for lavt dæktryk (s. 557)
- Systemet for dæktrykovervågning* (s. 554)
- Bilstatus (s. 596)

Fremgangsmåde i tilfælde af advarsel om for lavt dæktryk

Når systemet for dæktrykovervågning⁶ advarer om for lavt dæktryk, kræves handling.



Kontrollér og korriger dæktrykket, når kontrolsymbolet for systemet tændes, og meddelelsen **Lavt dæktryk** vises.

1. Sluk for bilen.
2. Kontrollér trykket i alle fire dæk med en dæktryksmåler.
3. Pump dækkene til korrekt tryk, se mærkaten på dørstolpen i førersiden med anbefalet tryk for fabriksmonterede dæk.
4. Registrer altid nyt dæktryk i systemet via midterdisplayet, efter at dæktrykket er justeret.

Bemærk, at kontrolsymbolet ikke slukkes, inden det lave dæktryk er korrigeret og en registrering af nyt dæktryk er påbegyndt.

⁶ Indirect Tyre Pressure Monitoring System (ITPMS)



i OBS

For at undgå forkert dæktryk bør trykket kontrolleres på kolde dæk. Kolde dæk betyder, at dækkene har den samme temperatur som udetemperaturen (ca. tre timer efter, at bilen har kørt). Efter nogle kilometers kørsel bliver dækkene varme og trykket højere.

i OBS

- Efter pumpning af et dæk skal ventilhætten altid sættes på plads igen for at forhindre skader på ventilen forårsaget af grus, snavs og lign.
- Brug kun ventilhætter af plast. Ventilhætter af metal kan ruste og blive svære at skrue løs.

⚠ ADVARSEL

- Forkert dæktryk kan føre til dækhavari, hvorved føreren kan miste kontrollen over bilen.
- Systemet kan ikke indikere pludselige dækskader i forvejen.

Relaterede oplysninger

- Anbefalet dæktryk (s. 554)
- Justere dæktryk (s. 553)

- Registrere nyt dæktryk i overvågningssystemet* (s. 555)
- Se dæktrykstatus på midterdisplayet* (s. 556)
- Systemet for dæktrykovervågning* (s. 554)
- Pumpe dækkene med kompressoren fra dækklapningssættet (s. 571)

Ved skift af hjul

Bilens hjul kan udskiftes, f.eks. med vinterhjul eller reservehjul. Følg den respektive instruktion for at afmontere og montere hjul.

Ved skift til en anden dækdimension

Kontrollér, at dækdimensionen er godkendt til brug på bilen.

Relaterede oplysninger

- Afmontere hjul (s. 560)
- Montere hjul (s. 562)
- Godkendte hjul- og dækdimensioner (s. 669)
- Værktøjssæt (s. 559)
- Vinterdæk (s. 565)
- Reservehjul* (s. 564)
- Hjulbolte (s. 560)

Værktøjssæt

I bilens bagagerum er der værktøj, som er nyttigt ved f.eks. bugsering eller hjulskift.



- 1 Donkraft*
- 2 Værktøj til fjernelse af hjulskruernes plasthætter
- 3 Tragt til påfyldning af væsker
- 4 Hjulskruenøgle* og bugseringsøje

I skumblokken under lastgulvet ligger bilens bugserøje, dæklapningssæt, værktøj til aftagning af hjulboltens plastichætter og hylstret til de låsbare hjulbolte.

Hvis bilen er udstyret med reservehjul*, er der donkraft og hjulnøgle.

Relaterede oplysninger

- Ved skift af hjul (s. 558)
- Donkraft* (s. 559)
- Dæklapningssæt (s. 567)
- Montere og afmontere bugserøjet (s. 481)

Donkraft*

Donkraften kan anvendes til at løfte bilen fx i forbindelse med skift til reservehjul.



! VIGTIGT

- Mår donkraften* ikke er i brug, skal den opbevares i sit opbevaringsrum under lastrumsgulvet.
- Donkraften der leveres med bilen, er kun beregnet til lejlighedsvis brug og i kort tid, f.eks. ved udskiftning af hjul pga. punktering. Kun donkraften der hører til den specifikke model, må anvendes til at løfte bilen. Hvis bilen skal løftes oftere eller i længere tid end ved et hjulskift, anbefales det at bruge en garagedonkraft. I så fald skal du følge vejledningen til udstyret.



- ◀◀ Donkraften drejes sammen til den rette stilling for at få plads.

Gælder for biler med **Niveauregulering***: Hvis bilen har ekstraudstyret luftaffjedring, skal den funktion deaktiveres, inden bilen løftes med donkraft.

Relaterede oplysninger

- Værktøjssæt (s. 559)
- Løfte bilen (s. 599)

Hjulbolte

Hjulbolte bruges til at fastgøre hjulene til navene.

Brug kun fælge, der er afprøvet og godkendt af Volvo og som indgår i Volvos originalsortiment.

Kontrollér hjulboltens tilspændingsmoment med en momentnøgle.

Brug **ikke** smøremiddel på hjulboltens gevind.

ADVARSEL

Hjulboltene skal muligvis efterspændes nogle dage efter et skift. Temperaturforskelle og vibrationer kan bevirke, at de ikke er spændt lige meget.

VIGTIGT

Hjulboltene skal spændes med 140 Nm (103 foot-pound). Ved for hård eller løs tilspænding kan skruesamlingen tage skade.

Låsbar hjulbolt*

I skumblokken under bagagerumsgulvet er der plads til kassen til de låsbare hjulbolte.

Relaterede oplysninger

- Afmontere hjul (s. 560)
- Montere hjul (s. 562)

Afmontere hjul

Hjulskit skal altid udføres på rette måde. Følgende er instruktioner for, hvordan et hjul løsnes, og hvad der er vigtigt at tænke på.

VIGTIGT

- Mår donkraften* ikke er i brug, skal den opbevares i sit opbevaringsrum under lastrumsgulvet.
- Donkraften der leveres med bilen, er kun beregnet til lejlighedsvis brug og i kort tid, f.eks. ved udskiftning af hjul pga. punktering. Kun donkraften, der hører til den specifikke model, må anvendes til at løfte bilen. Hvis bilen skal løftes oftere eller i længere tid end ved et hjulskit, anbefales det at bruge en garagedonkraft. I så fald skal du følge vejledningen til udstyret.

⚠ ADVARSEL

- Aktivér parkeringsbremsen og sæt gearvælgeren i parkeringsposition (**P**).
- Blokér de hjul, der står på underlaget, med massive træklodser eller store sten.
- Kontroller, at donkraften ikke er beskadiget, at gevindene er ordentligt smurt, og at den er fri for snavs.
- Kontrollér, at donkraften står på et fast, plant underlag, der ikke er glat og ikke hælder.
- Donkraften skal være forsvarligt fastgjort i donkraftholderen.
- Anbring aldrig noget mellem jorden og donkraften, eller mellem donkraften og bilens donkraftholder.
- Lad aldrig passagerer opholde sig i bilen, når den løftes med donkraft.
- Hvis hjulskiftet skal udføres i trafikken, skal passagererne stå på et sikkert sted.
- Brug donkraften, der er beregnet til bilen, ved dækskifte. Ved alt andet arbejde bør der bruges understøtning til opklodsning af bilen.
- Kryb aldrig under bilen eller før nogen legemsdel ind under den, når den løftes med donkraft.

1. Sæt advarselstrekanten op og aktiver advarselsblinklysene, hvis et hjul skal udskiftes ved et trafikeret sted.
2. Aktivér parkeringsbremsen og vælg gearposition **P**, henholdsvis vælg 1. gear, hvis bilen har manuelt gear.

Gælder for biler med **Niveauregulering***: Hvis bilen er udstyret med luftaffjedring, skal denne slås fra, før bilen løftes med donkraft*.
3. Hent donkraft*, hjulnøgle* og værktøj til hjulboltens plastkapsler, der ligger i skumblokken.



Værktøj til at fjerne hjulboltens plastkapsler.

4. Blokér foran og bag de hjul, der skal blive stående på underlaget. Brug f.eks. kraftige træklodser eller større sten.

5. Skru bugserøjet sammen med hjulnøglen indtil stop efter nedenstående fremgangsmåde.

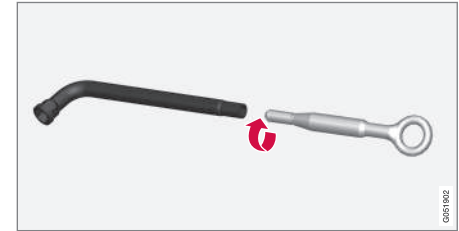
**⚠ VIGTIGT**

Bugserøjet skal skrues så langt som muligt ind i hjulnøglen*.

6. Fjern plathætterne fra hjulboltene med et egnet værktøj.
7. Mens bilen står på underlaget, skal hjulboltene løsnes $\frac{1}{2}$ -1 omgang med hjulnøglen/bugserøjet ved at trykke nedad (venstre om).

- ◀ 8. Ved løftning af bilen er det vigtigt, at donkraften eller løftearmene placeres på de dertil beregnede steder på bilens under-vogn. Trekantede markeringer i plastdækningen angiver, hvor punkter til placering af donkraften/løftepunkter er placeret. Der er to fastgøringsanordninger til donkraften på hver side af bilen. Ved hver fastgøringsanordning er der en fordybning til donkraften.

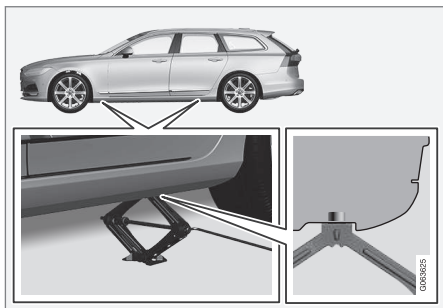

9. Anbring donkraften på et fast, plant underlag, der ikke er glat, under den fastgøringsanordning, der skal bruges.

10. Drej donkraften op, indtil den har den rette placering og kommer i kontakt med fastgøringsanordningen. Kontrollér, at donkraftens hoved (eller løftearmene på et værksted) er placeret korrekt i fastgøringspunktet, så forhøjningen i hovedets midte passer ind i fastgøringspunktets hul, og at foden er placeret lodret under fastgøringspunktet.
11. Vend donkraften, så håndsvinget befinder sig så langt fra bilens side som muligt, og donkraftens arme står vinkelret i forhold til bilens retning.
12. Løft bilen så meget, at hjulet der skal løsnest, kan bevæge sig frit. Fjern hjulboltene, og løft hjulet af.

Relaterede oplysninger

- Indstillinger for niveauregulering* (s. 458)
- Ved skift af hjul (s. 558)
- Løfte bilen (s. 599)
- Donkraft* (s. 559)
- Montere og afmontere bugserøjet (s. 481)
- Montere hjul (s. 562)

Montere hjul

Hjulskit skal altid udføres på rette måde. Følgende er instruktioner for, hvordan et hjul fastsættes, og hvad der er vigtigt at tænke på.

! VIGTIGT

- Mår donkraften* ikke er i brug, skal den opbevares i sit opbevaringsrum under lastrumsgulvet.
- Donkraften der leveres med bilen, er kun beregnet til lejlighedsvis brug og i kort tid, f.eks. ved udskiftning af hjul pga. punktering. Kun donkraften, der hører til den specifikke model, må anvendes til at løfte bilen. Hvis bilen skal løftes oftere eller i længere tid end ved et hjulskit, anbefales det at bruge en garagedonkraft. I så fald skal du følge vejledningen til udstyret.

⚠ ADVARSEL

- Aktivér parkeringsbremsen og sæt gearvælgeren i parkeringsposition (P).
- Blokér de hjul, der står på underlaget, med massive træklodser eller store sten.
- Kontroller, at donkraften ikke er beskadiget, at gevindene er ordentligt smurt, og at den er fri for snavs.
- Kontrollér, at donkraften står på et fast, plant underlag, der ikke er glat og ikke hælder.
- Donkraften skal være forsvarligt fastgjort i donkraftholderen.
- Anbring aldrig noget mellem jorden og donkraften, eller mellem donkraften og bilens donkraftholder.
- Lad aldrig passagerer opholde sig i bilen, når den løftes med donkraft.
- Hvis hjulskiftet skal udføres i trafikken, skal passagererne stå på et sikkert sted.
- Brug donkraften, der er beregnet til bilen, ved dækskifte. Ved alt andet arbejde bør der bruges understøtning til opklodsning af bilen.

- Kryb aldrig under bilen eller før nogen legemsdel ind under den, når den løftes med donkraft.

Bilen skal være løftet så højt, at hjulet, der skal løsnes, ruller frit.

1. Rengør fladerne mellem hjul og nav.
2. Sæt hjulet på. Skru hjulboltene godt til.
Brug **ikke** smøremiddel på hjulboltens gevind.
3. Sænk bilen, så hjulet ikke kan dreje.
4. Spænd hjulboltene over kors. Det er vigtigt, at hjulboltene spændes forsvarligt. Tilspænd med 140 Nm (103 foot-pound). Kontrollér tilspændingsmomentet med en momentnøgle.



5. Sæt plasthætterne på hjulboltene igen.
6. Kontrollér dæktrykket og gem det nye dæktryk i systemet for dæktrykovervågning*.

⚠ ADVARSEL

Hjulboltene skal muligvis efterspændes nogle dage efter et skift. Temperaturforskelle og vibrationer kan bevirke, at de ikke er spændt lige meget.

i OBS

- Efter pumpning af et dæk skal ventilhætten altid sættes på plads igen for at forhindre skader på ventilen forårsaget af grus, snavs og lign.
- Brug kun ventilhætter af plast. Ventilhætter af metal kan ruste og blive svære at skrue løs.

Relaterede oplysninger

- Ved skift af hjul (s. 558)
- Løfte bilen (s. 599)
- Donkraft* (s. 559)
- Værktøjssæt (s. 559)
- Afmontere hjul (s. 560)
- Registrere nyt dæktryk i overvågningssystemet* (s. 555)
- Kontrollere dæktryk (s. 552)

Reservehjul*

Reservehjulet af typen Temporary Spare kan bruges til midlertidigt at erstatte et punkteret, almindeligt hjul.

Reservedækket er kun beregnet til kortvarig brug. Udskift det med et normalt hjul, så snart det er muligt.

Under brug af reservehjulet kan bilens køreegenskaber ændres, ligesom frihøjden over jorden bliver mindre. Under brug af Temporary Spare bør bilen ikke vaskes i et automatisk vaskeanlæg.

Det anbefalede dæktryk skal overholdes, uanset hvor på bilen det provisoriske reservehjul er placeret.

Hvis reservedækket beskadiges, kan et nyt købes hos Volvo-forhandleren.

ADVARSEL

- Køør aldrig hurtigere end 80 km/t (50 mph) med et reservehjul på bilen.
- Bilen må aldrig køres med mere end ét reservehjul af typen "Temporary Spare" monteret på samme tid.
- Under kørsel med reservehjulet kan bilens køreegenskaber ændres. Reservehjulet skal snarest erstattes med et normalt hjul.
- Reservehjulet er mindre end det normale hjul, hvilket har indvirkning på bilens frihøjde over jorden. Pas på høje fortovskanter, og maskinvask ikke bilen.
- Følg det af producenten anbefalede dæktryk for reservehjulet.
- På en bil med firehjulstræk kan baghjulstrækket frakobles.
- Hvis reservehjulet sidder på forakslen, er det ikke muligt at bruge snekæder.
- Reservehjulet må ikke repareres.

VIGTIGT

Bilen må ikke køre med dæk af forskellige dimensioner eller med et andet reservedæk end det, der er leveret med bilen. Ved brug af hjul af forskellige størrelser kan gearkassen lide alvorlig skade.

Relaterede oplysninger

- Ved skift af hjul (s. 558)
- Anbefalet dæktryk (s. 554)

Håndtere reservehjul

Følg disse anvisninger for håndtering af reservehjulet.

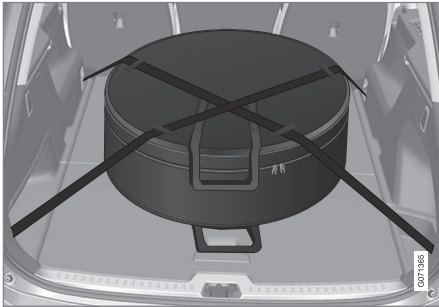

Billedet er generisk, og udseendet kan variere.

Reservehjulet opbevares i en pose og skal være spændt fast med to stropper på gulvet i bagage-/lastrummet under kørsel. Stropperne skal være spændt tværs over hjulet og fastgjort i bilens fire lastforankringsøjer.

Værktøj til hjulskift findes under lastgulvet.

Relaterede oplysninger

- Reservehjul* (s. 564)
- Værktøjssæt (s. 559)
- Afmontere hjul (s. 560)

Vinterdæk

Vinterdæk er tilpasset til vinterveje.

Volvo anbefaler vinterdæk med visse dimensioner. Dækdimensionerne afhænger af motorvariant. Ved kørsel med vinterdæk skal den rette type dæk monteres på alle fire hjul.

i OBS

Kontakt en Volvo-forhandler for oplysninger om, hvilken fælg og dæktype, der er mest velegnet.

Tips når der skiftes til vinterdæk

Når sommer- og vinterhjulene skiftes, skal de markeres med, hvilken side de har siddet på, f.eks. **V** for venstre og **H** for højre.

Pigdæk

Pigdæk skal køres til ved 500-1000 km (300-600 miles) blød og jævn kørsel, så piggene sætter sig rigtigt i dækkene. Dette giver dækkene og især piggene længere levetid.

i OBS

Lovbestemmelser om brug af pigdæk varierer fra land til land.

Mønsterdybde

Veje med is og snesjap samt lave temperaturer stiller betydeligt større krav til dækkene end om sommeren. Derfor anbefaler Volvo, at

man ikke kører med vinterdæk med en mønsterdybde under 4 mm (0,15 tommer).

Relaterede oplysninger

- Ved skift af hjul (s. 558)
- Vinterkørsel (s. 462)
- Slidindikatorer på dækkene (s. 552)
- Godkendte hjul- og dækdimensioner (s. 669)

Snekæder

Snekæder og/eller vinterdæk kan bidrage til at forbedre trækraften under vinterforhold. Volvo anbefaler ikke brug af snekæder på hjuldimensioner, der er større end 18 tommer

ADVARSEL

Brug originale snekæder fra Volvo eller tilsvarende, der er tilpasset til den korrekte bilmodel, dæk- og fælgdimensioner. Kun **enkelt-sidede** snekæder er tilladt.

Hvis du er i tvivl om snekæder, anbefaler Volvo at kontakte et autoriseret Volvo-værksted. Forkerte snekæder kan forårsage alvorlig skade på bilen og føre til ulykker.

VIGTIGT

Snekæder kan bruges på bilen med følgende begrænsninger:

- Følg altid nøje producentens monteringsanvisninger. Montér kæderne så stramt som muligt, og spænd dem med jævne mellemrum.
- Snekæder må kun bruges på forhjulene (dette gælder også biler med firehjuls-træk).
- Hvis der monteres tilbehørs-, eftermarkeds- eller "special"-dæk af en anden størrelse end de originale dæk og hjul, kan snekæder i visse tilfælde IKKE bruges. Der skal være tilstrækkelig afstand mellem kæderne og bremserne, affjedringen og karosseridele.
- Undersøg de lokale forskrifter om brug af snekæder, inden de monteres.
- Overskrid aldrig den af kædeproducenten angivne maksimumshastighed. Hastigheden må aldrig under nogen omstændigheder overstige 50 km/t (30 mph).
- Undgå bump, huller og skarpe sving under kørsel med snekæder.
- Undgå at køre, hvor der ikke ligger sne, da dette slider meget på både snekæderne og dækkene.

- Kørsel med snekæder kan forringe bilens køreegenskaber. Undgå hurtige eller skarpe sving og bremsning med låste hjul.
- Visse kædetyper der spændes fast, griber forstyrrende ind i bremsedele og kan derfor IKKE bruges.

Flere oplysninger om snekæder kan fås hos en Volvo-forhandler.

Relaterede oplysninger

- Vinterkørsel (s. 462)

Dæklapningssæt

Det midlertidige dæklapningssæt⁷ bruges til at lappe en punktering og til at kontrollere og justere dæktrykket.

Biler udstyret med reservedæk* har ikke et dæklapningssæt.

Dæklapningssættet består af en kompressor og en flaske med tætningsvæske. Med tætningen opnås en midlertidig reparation.

i OBS

Tætningsvæsken tætner effektivt dæk, der er punkteret i slidbanen, men har kun begrænset evne til at tætnes dæk, der er punkteret i dæksiden. Brug ikke dæklapningssættet på dæk, der har større skader, revner eller lignende.

i OBS

Kompressoren er beregnet til provisorisk dæklapning og er godkendt af Volvo.

Placering

Dæklapningssættet er placeret i skumblokken under gulvet i bagagerummet.

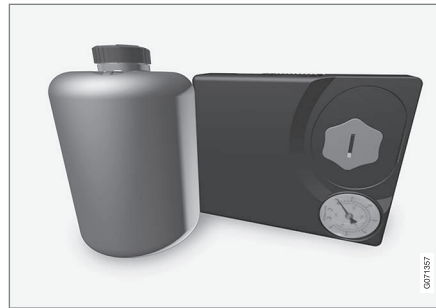

Tætningsvæskens udløbsdato

Flasken med tætningsvæske skal udskiftes, hvis dens udløbsdato er overskredet (se mærkat på flasken). Den gamle flaske skal behandles som miljøfarligt affald.

Relaterede oplysninger

- Brug af dæklapningssæt (s. 567)
- Pumpe dækkene med kompressoren fra dæklapningssættet (s. 571)
- Dæk (s. 548)

Brug af dæklapningssæt

En punktering kan lappes med det midlertidige dæklapningssæt (TMK⁸).

Oversigt

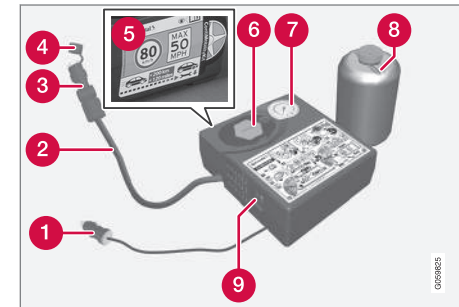

- 1 Elkabel
- 2 Luftslange
- 3 Trykreduktionsventil
- 4 Beskyttelseshætte
- 5 Etiket med angivelse af højeste tilladte hastighed
- 6 Falskeholder (orange dæksel)
- 7 Trykmåler

⁷ Temporary Mobility Kit (TMK)

⁸ Temporary Mobility Kit

◀◀ 8 Flaske med tætningsvæske

9 Afbryder

Tilkoble

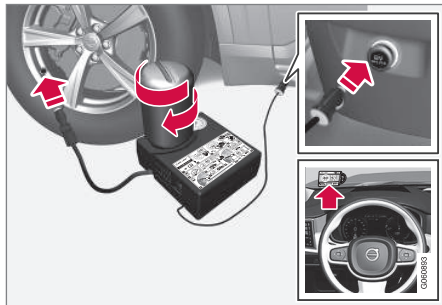

i OBS

Flaskens forsegling må ikke bryde før brug. Når flasken skrues fast, brydes forseglingen automatisk.

! ADVARSEL

Vær opmærksom på følgende ved brug af dæklapningssystemet:

- Flasken med tætningsvæske indeholder 1,2-Etanol og naturrågummi-latex; begge dele er farlige ved nedsvælgning.
- Indholdet i denne flaske kan fremkalde allergiske hudreaktioner eller på anden måde være potentielt skadeligt for luftvejene, huden, centralnervesystemet og øjnene.

Forsigtighedsregler:

- Opbevares utilgængeligt for børn.
- Farlig ved indtagelse.
- Undgå langvarig eller gentagen kontakt med huden. Tøj, som der er kommet tætningsvæske på, bør tages af.
- Vask omhyggeligt efter håndtering.

Førstehjælp:

- Hud: Vask de angrebne områder af huden med sæbe og vand. Søg lægehjælp, hvis der opstår symptomer.
- Øjne: Skyl med rigelige mængder vand i mindst 15 minutter, og løft af og til øverste og nederste øjenlåg. Søg lægehjælp, hvis der opstår symptomer.

- Indånding: Flyt den skadede person ud i frisk luft. Hvis der er vedvarende irritation, bør der søges lægehjælp.
- Nedsvælgning: Fremkald ikke opkastning, medmindre det beordres af medicinsk personale. Søg lægehjælp.
- Affald: Aflever dette materiale og dets beholder til et depot for farligt affald.

! ADVARSEL

- Fjern ikke flasken, når dæklapningssættet bruges.
- Fjern ikke luftslangen, når dæklapningssættet bruges.

1. Sæt advarselstrekanten op og aktiver advarselsblinklysene, hvis et dæk skal lappes ved et trafikkeret sted.

Hvis punkteringen er forårsaget af et søm eller lignende, skal det blive siddende i dækket. Det hjælper med at tætnes hullet.

2. Tag mærkaten om højeste tilladte hastighed på siden af kompressoren af. Fastgør den et synligt sted på forruden som en påmindelse om ikke at overskride hastigheden. Hastigheden må ikke overstige 80 km/t (50 mph), når den midlertidige dæklapning har været brugt.

3. Kontrollér, at afbryderen står på **0** (slukket), og find elkablet og luftslangen frem.
4. Skru det orange dæksel på kompressoren, og skru proppen på flasken med tætningsvæske løs.
5. Skru flasken fast til bunden af flaskeholderen.

Flasken og flaskeholderen er udstyret med tilbageløbsspærre for at forhindre lækage af tætningsmiddel. Når flasken er skruet fast, kan den ikke skrues løs fra flaskeholderen igen. Flasken skal afmonteres på et værksted⁹.

ADVARSEL

Skru ikke flasken af, den er udstyret med en bagstopper for at forhindre lækage.

6. Skru dækkets ventilhætte af, og skru luftslangens ventiltilslutning fast nederst på dækventilens gevind.
Kontrollér, at trykreduktionsventilen på luftslangen er helt skruet til.

7. Forbind elkablet til den nærmeste 12 V-kontakt, og start bilen.

OBS

Sørg for, at ingen af de andre 12 V-kontakter bruges, når kompressoren er i drift.

ADVARSEL

Efterlad ikke børn i bilen uden opsyn, når motoren kører.

ADVARSEL

Indånding af bilens udstødningsgasser kan medføre livsfare. Lad aldrig motoren køre i rum, som er lukkede eller ikke er tilstrækkeligt ventilerede.

8. Start kompressoren ved at stille afbryderen på **I** (tændt).

ADVARSEL

Stå aldrig ved siden af dækket, når kompressoren pumper. Hvis der opstår revnedannelser eller ujævnheder, skal der straks slukkes for kompressoren. Man bør ikke køre videre. Tilkald vejhjælp for at blive bjærget til et dækværksted. Volvo anbefaler et autoriseret dækværksted.

OBS

Når kompressoren starter, kan trykket øges op til 6 bar (88 psi), men trykket falder efter ca. 30 sekunder.

9. Fyld dækket i 7 minutter.

VIGTIGT

Kompressoren må ikke arbejde længere end 10 minutter på grund af risiko for overophedning.

⁹ Et autoriseret Volvo-værksted anbefales.

- ◀◀ 10. Sluk for kompressoren, og aflæs trykket på trykmåleren. Minimumstrykket er 1,8 bar (22 psi), maksimumstrykket 3,5 bar (51 psi). Hvis trykket er for højt, skal der lukkes luft ud ved hjælp af trykreduktionsventilen.

⚠ ADVARSEL

Hvis trykket er under 1,8 bar (22 psi), er hullet i dækket for stort. Man bør ikke køre videre. Tilkald vejhjælp for at blive bjærget til et dækværksted. Volvo anbefaler et autoriseret dækværksted.

11. Sluk for kompressoren, og løs elkablet.
12. Skru luftslangen løs fra dækventilen, og sæt ventilhætten på dækket igen.

i OBS

- Efter pumpning af et dæk skal ventilhætten altid sættes på plads igen for at forhindre skader på ventilen forårsaget af grus, snavs og lign.
- Brug kun ventilhætter af plast. Ventilhætter af metal kan ruste og blive svære at skruer løs.

13. Sæt beskyttelsehætten på luftslangen for at undgå lækage af den tilbageværende tætningsvæske. Læg udstyret i lastrummet.
14. Kør snarest mindst 3 km (2 miles) med en hastighed på højst 80 km/t (50 mph), for at tætningsvæsken kan tætnes dækket. Foretag derefter en efterkontrol.

⚠ ADVARSEL

De første omgange, dækket roterer, vil der sprøjte tætningsvæske ud af punkteringshullet. Sørg for, at ingen står i nærheden af bilen og får tætningsvæsken på sig, når bilen begynder at køre. Afstanden bør være mindst 2 meter (7 fod).

15. Efterkontrol

Tilslut luftslangen til dækventilen, og skru luftslangens ventiltilslutning fast nederst på dækventilens gevind. Der skal være slukket for kompressoren.

16. Aflæs dæktrykket på trykmåleren.

- Hvis det ligger under 1,3 bar (19 psi), er dækket ikke blevet tilstrækkelig tæt. Man bør ikke køre videre. Tilkald vejhjælp for at få bilen bjærget.
- Hvis dæktrykket er højere end 1,3 bar (19 psi), skal dækket pumpes op til det dæktryk, der angives på dæktrykmærkaten på dørstolpen i førersiden (1 bar = 100 kPa = 14,5 psi). Hvis trykket er for højt, skal der lukkes luft ud ved hjælp af trykreduktionsventilen.

⚠ ADVARSEL

Kontroller dæktrykket regelmæssigt.

Volvo anbefaler, at bilen køres til det nærmeste autoriserede Volvo-værksted for at få det beskadigede dæk udskiftet/repareret. Gør værkstedet opmærksom på, at dækket indeholder tætningsvæske.

Efter brug skal flasken med tætningsvæske og slangen udskiftes. Volvo anbefaler, at disse udskiftninger foretages af et autoriseret Volvo-værksted.

⚠ ADVARSEL

Den maksimale kørestrækning med dæk indeholdende dækklapningsvæske er 200 km (120 miles).

ⓘ OBS

Kompressoren er en elektrisk anordning - følg de lokale regler for affaldshåndtering.

Relaterede oplysninger

- Anbefalet dæktryk (s. 554)
- Dækklapningssæt (s. 567)
- Pumpe dækkene med kompressoren fra dækklapningssættet (s. 571)

Pumpe dækkene med kompressoren fra dækklapningssættet

Bilens originale dæk kan pumpes op ved hjælp af kompressoren i det midlertidige dækklapningssæt.

1. Der skal være slukket for kompressoren. Kontrollér, at afbryderen står på **0** (slukket), og find elkablet og luftslangen frem.
2. Skru dækkets ventilhætte af, og skru luftslangens ventiltilslutning fast nederst på dækventilens gevind.
Kontrollér, at trykreduktionsventilen på luftslangen er helt skruet til.
3. Forbind elkablet til den nærmeste 12 V-kontakt, og start bilen.

⚠ ADVARSEL

Indånding af bilens udstødningssasser kan medføre livsfare. Lad aldrig motoren køre i rum, som er lukkede eller ikke er tilstrækkeligt ventilerede.

⚠ ADVARSEL

Efterlad ikke børn i bilen uden opsyn, når motoren kører.

4. Start kompressoren ved at stille afbryderen på **I** (tændt).

⚠ VIGTIGT

Risiko for overophedning. Kompressoren må ikke køre længere end 10 minutter.

5. Pump dækket op til det tryk, der er angivet på dæktrykmærkaten på førersidens dørstolpe. Hvis trykket er for højt, skal der lukkes luft ud ved hjælp af trykreduktionsventilen.
6. Sluk for kompressoren. Frakobl luftslangen og elkablet.
7. Sæt ventilhætten på dækket igen.

ⓘ OBS

- Efter pumpning af et dæk skal ventilhætten altid sættes på plads igen for at forhindre skader på ventilen forårsaget af grus, snavs og lign.
- Brug kun ventilhætter af plast. Ventilhætter af metal kan ruste og blive svære at skrue løs.

ⓘ OBS

Kompressoren er en elektrisk anordning - følg de lokale regler for affaldshåndtering.



◀◀ **Relaterede oplysninger**

- Anbefalet dæktryk (s. 554)
- Brug af dæklapningssæt (s. 567)
- Dæklapningssæt (s. 567)

LÆSNING, OPBEVARING OG KABINE

Kabinens interiør

Oversigt over kabinens interiør og opbevaringspladser.

Forsæde

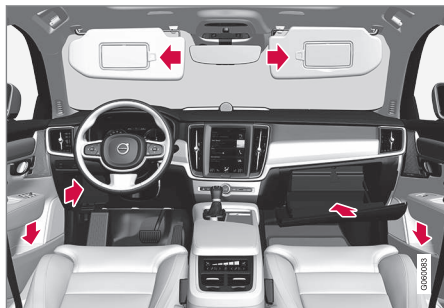

Opbevaringsrum i dørpanelet og ved rattet, handskerum, og solskærm.

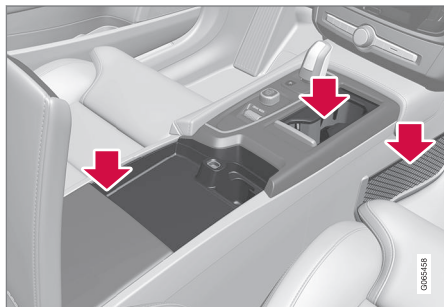

Opbevaringspladser med kopholdere, stikkontakter, netlomme* og USB-indgang i tunnelkonsollen.

Bagsæde

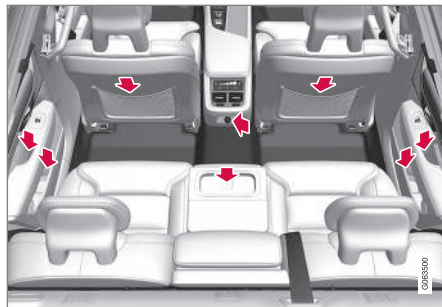

Opbevaringsrum i dørpanelet, kopholdere* i midterpladsens ryglæn, opbevaringslomme* på forsædets ryg og stikkontakter i tunnelkonsollen.

⚠ ADVARSEL

Opbevar løse genstande, f.eks. mobiltelefon, kamera, fjernbetjening til ekstra udstyr osv., i handskerummet eller andre rum. Ellers kan de ved hård opbremsning eller en kollision skade personer i bilen.

! VIGTIGT

Husk, at f.eks. blankpolerede flader let ridses af metalgenstande. Læg ikke nøgler, telefoner eller andre genstande på følsomme flader.

Relaterede oplysninger

- Stikkontakt (s. 576)
- Bruge handskerum (s. 579)
- Solskærm (s. 581)
- Tunnelkonsol (s. 575)
- Tilslutte enhed via USB-indgang (s. 508)

Tunnelkonsol

Tunnelkonsollen er placeret mellem forsæderne.

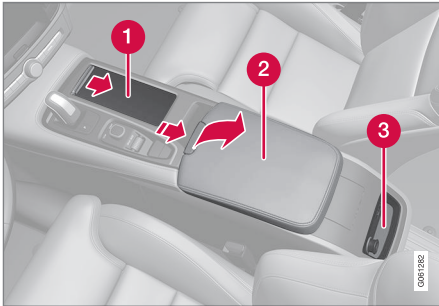

- 1 Opbevaringsrum med kopholder.
- 2 Opbevaringsrum med 12 V-stikkontakt og en USB-indgang under armlænet.
- 3 Klimaknapper for bagsædets klimafunktioner* eller opbevaringsrum.

ADVARSEL

Opbevar løse genstande, f.eks. mobiltelefon, kamera, fjernbetjening til ekstra udstyr osv., i handskerummet eller andre rum. Ellers kan de ved hård opbremsning eller en kollision skade personer i bilen.

! VIGTIGT

Husk, at f.eks. blankpolerede flader let ridses af metalgenstande. Læg ikke nøgler, telefoner eller andre genstande på følsomme flader.

i OBS

En af sensorerne for alarmer* befinder sig under kopholderen i tunnelkonsollen. Undgå at lægge mønter, nøgler eller andre metalgenstande i kopholderen for ikke at udløse alarmer.

Relaterede oplysninger

- Kabinens interiør (s. 574)
- Stikkontakt (s. 576)
- Klimaknapper (s. 206)

Stikkontakt

I tunnelkonsollen er der to 12 V-stikkontakter og en 230 V-stikkontakt*, i bagagerummet/lastrummet en 12 V-stikkontakt*.

Hvis der er problemer med en elkontakt, bør et værksted kontaktes - et autoriseret Volvo-værksted anbefales.

12 V-stikkontakt



12 V-stikkontakt i tunnelkonsol, forsæde.

12 V-kontakterne kan bruges til forskelligt tilbehør beregnet hertil, f.eks. musikafspillere, kølebokse og mobiltelefoner.



12 V-stikkontakt i tunnelkonsol, bagsæde.



12 V-elkontakt i bagage-/lastrum*.

Højspændingskontakt*



Stikkontakt i tunnelkonsol, bagsæde.

Højspændingskontakten* kan bruges til forskelligt tilbehør beregnet hertil, f.eks. opladere eller bærbare computere.

Statusindikering for højspændingskontakt

En lysdiode¹ på kontakten viser kontaktens status:

¹ Lysdiode (Light Emitting Diode)

Indikation af status	Årsag	Afhjælpning
Konstant grønt lys	Kontakten leverer strøm til et tilsluttet stik.	Ingen.
Blinkende orange	Kontaktens spændingsomformer har for høj temperatur (f.eks. hvis tilbehøret kræver høj effekt, eller hvis kabinen er meget varm).	Tag stikket ud, lad spændingsomformeren køle af, og sæt stikket i igen.
	Det tilsluttede tilbehør kræver for høj effekt (aktuel eller konstant), eller virker ikke.	Ingen. Tilbehøret kan ikke bruge kontakten.
Slukket	Kontakten registrerer ikke, at et stik er tilsluttet til kontakten.	Kontroller, at stikket er sat helt ind i kontakten.
	Kontakten er ikke aktiv.	Sæt bilens elsystem mindst i tændingsposition I .
	Kontakten har været aktiv, men er blevet deaktiveret.	Start motoren og/eller oplad startbatteriet.

Relaterede oplysninger

- Kabinens interiør (s. 574)
- Brug af stikkontakter (s. 578)

Brug af stikkontakter

12 V-kontakterne kan bruges til forskelligt tilbehør beregnet hertil, f.eks. musikafspillere, kølebokse og mobiltelefoner.

Kontakter med høj spænding* kan bruges til forskelligt tilbehør beregnet hertil, f.eks. opladere eller bærbare computere.

Kontakterne leverer kun strøm, når bilens elsystem er sat mindst i tændingsposition I. Derefter er kontakterne aktive, så længe batteriets ladeniveau ikke bliver for lavt.

Hvis motoren slukkes og bilen låses, deaktiveres kontakterne. Hvis motoren slukkes, og bilen forbliver ulåst eller låst med blokeret låsestilling midlertidigt deaktiveret, er kontakterne aktive i yderligere højst 7 minutter.

OBS

Husk på, at brug af stikkontakterne med slukket motor medfører risiko for, at startbatteriets opladningsniveau bliver for lavt, hvilket kan begrænse forskellige andre funktioner.

Tilbehør tilsluttet stikkontakterne kan aktiveres, selv når bilens elektriske system er slået fra, eller når forconditionering er i brug. Af denne grund bør kontakterne frakobles, når de ikke er i brug, for at undgå at startbatteriet aflades.

ADVARSEL

- Brug ikke tilbehør med store eller tunge stik. De kan beskadige kontakten eller løsne sig under kørslen.
- Brug ikke tilbehør, der kan forårsage interferens, f.eks. på bilens radio eller elsystem.
- Placer tilbehøret, så det ikke risikerer at skade fører eller passagerer ved en kraftig opbremsning eller kollision.
- Hold øje med tilsluttet tilbehør, da det kan generere varme, som kan forbrænde passagerer eller interiør.

Brug af 12 V-kontakter

1. Fjern proppen (tunnelkonsol) eller vip dækslet (bagage-/lastrum) foran kontakten ned, og tilslut tilbehørets stik.
2. Frakobl tilbehørets stik og sæt proppen (tunnelkonsol) i igen. Eller vip dækslet (bagage-/lastrum) op, når kontakten ikke anvendes eller efterlades uden opsyn.

VIGTIGT

Maksimal udgangseffekt er 120 W (10 A) pr. kontakt.

Brug af højspændingskontakter

1. Træk jalousiet ned foran kontakten, og tilslut tilbehørets stik.
 - > Lysdioden² på kontakten viser status.
 2. Kontroller, at lampen lyser konstant grønt; kun i så fald leverer kontakten strøm.
 3. Afbryd tilbehøret ved at trække i stikket, træk ikke i ledningen.
- Træk jalousiet op, når kontakten ikke anvendes, eller kontakten efterlades uden opsyn.

² Lysdiode (Light Emitting Diode)

! VIGTIGT

Maksimal udgangseffekt er 150 W.

⚠ ADVARSEL

Foretag aldrig nogen ændringer eller reparationer af højspændingskontakter på egen hånd. Volvo anbefaler, at et autoriseret Volvo-værksted kontaktes.

⚠ ADVARSEL

- Brug kun tilbehør, der er ubeskadiget og fejlfrit. Tilbehøret skal have CE-mærkning, UL-mærkning eller tilsvarende sikkerhedsmærkning.
- Tilbehør skal være beregnet til 230 V og 50 Hz med stik beregnet til kontakten.
- Lad aldrig kontakter, stik eller tilbehør komme i kontakt med vand eller anden væske. Rør eller brug ikke kontakten, hvis den er beskadiget eller har været i kontakt med vand eller anden væske.
- Slut ikke stikdåser, adaptere eller forlængerledninger til kontakten, da det kan tilsidesætte kontaktens sikkerhedsfunktioner.
- Kontakten er udstyret med en børnesikring. Hold øje med at ingen prikker til eller beskadiger kontakten, således at sikringen sættes ud af funktion. Børn må ikke efterlades uden opsyn i bilen, når kontakten er aktiveret.

Hvis ovenstående anvisninger ikke følges, kan det føre til kraftige eller livsfarlige elektriske stød.

Relaterede oplysninger

- Stikkontakt (s. 576)
- Kabinens interiør (s. 574)

Bruge handskerum

Handskerummet er placeret i passagersiden. I handskerummet kan f.eks. bilens trykte instruktionsbog og kort opbevares. Der er også plads til pen og kortholder.

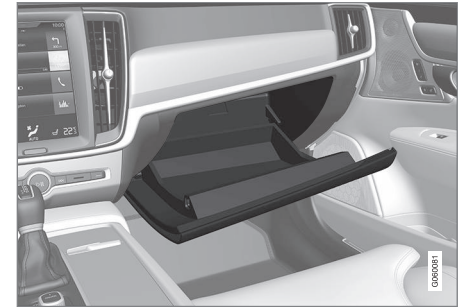
**Låse og oplåse handskerum***

Handskerummet kan låses, f.eks. når bilen indleveres til service, hotel el. lign. Handskerummet kan kun låses og låses op med den medfølgende nøgle.



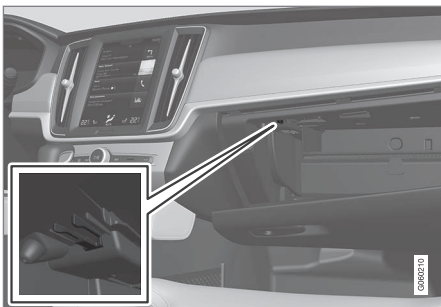

Nøglens opbevaringsplads. Billedet er skematisk - udformningen kan variere.

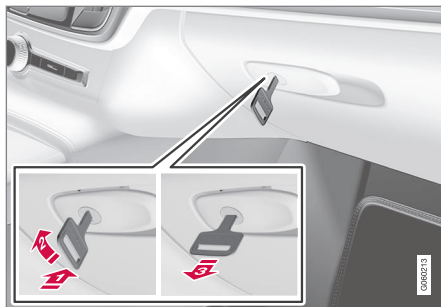

Billedet er skematisk - udformningen kan variere.

Sådan låses handskerummet:

- 1 Skyd nøglen ind i handskerummets låsecylinder.
 - 2 Drej nøglen 90 grader højre om.
 - 3 Tag nøglen ud.
- Oplåsning sker i omvendt rækkefølge.

Bruge handskerum som køleboks

Handskerummet kan bruges til køling af f.eks. drikkevarer eller mad. Kølingen fungerer, når klima anlægget er aktiveret (dvs., når bilen er sat i tændingsposition II, eller når motoren kører).

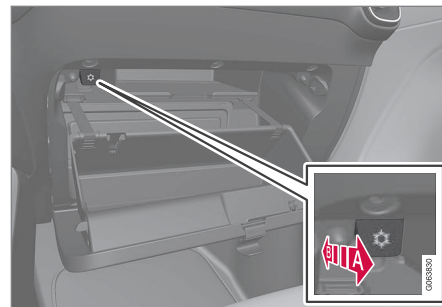

Billedet er skematisk - udformningen kan variere.

- A Aktivere køling.
 - B Deaktivere køling.
- Aktiver eller deaktiver kølingen ved at føre knappen til endepositionen mod kabinen/handskerummet.

Relaterede oplysninger

- Kabinens interiør (s. 574)
- Privat låsning (s. 268)

Solskærm

I loftet foran førersædet og det forreste passagersæde er der en solskærm, der kan klappes ned og også vippes ud til siden efter behov.

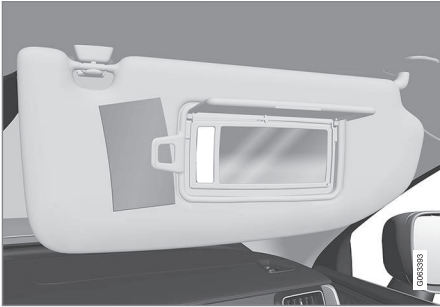

Billedet er skematisk - udformningen kan variere.

Belysningen* til spejlet tændes automatisk, når skærmen slås op.

På spejlets ramme er der en holder til f.eks. kort eller billetter.

Relaterede oplysninger

- Kabinens interiør (s. 574)

Bagagerumsløs

Bilen har et fleksibelt bagagerum, der gør det muligt at transportere og lastsikre store genstande.

Ved at klappe bagsæderyglænene ned kan bagagerummet gøres meget stort. Brug lastforankringsøjer eller indkøbsposeholdere til at holde lasten sikkert på plads, og den udtrækkelige bagageskjuler* for at skjule lasten, hvis det ønskes.

Hvis bilen er udstyret med reservehjul, er dette fastspændt på lastgulvet. Under lastgulvet ligger bilens bugserøje og dæklapningssæt.

Relaterede oplysninger

- Anbefalinger ved lastning (s. 581)
- Indkøbsposekroge (s. 583)
- Lastforankringsøjer (s. 584)
- Montere og fjerne bagageskjuler* (s. 585)

Anbefalinger ved lastning

Der er en række ting, der er vigtige at vide ved lastning af bilen.

Lasteevnen afhænger af bilens køreklare vægt. Summen af passagerernes vægt og alt ekstraudstyr mindsker bilens lasteevne med tilsvarende vægt.

⚠ ADVARSEL

Bilens køreegenskaber ændres, afhængigt af lastens vægt og placering.

Laste i last-/bagagerum

Det er en god idé at være opmærksom på følgende ved lastning:

- Placer lasten presset mod bagsædets ryglæn.
- Tunge genstande bør placeres så lavt som muligt. Undgå at anbringe tung last på nedslåede ryglæn.
- Dæk skarpe kanter med noget blødt for ikke at beskadige indtrækket.
- Al last bør fastspændes med remme eller spændebånd i forankringsøjerne.

⚠ ADVARSEL

En løs genstand, som vejer 20 kg (44 pund), kan ved en frontalkollision med en hastighed på 50 km/t (30 mph) opnå en vægt svarende til 1000 kg (2200 pund).





ADVARSEL

Der skal være 10 cm (4 tommer) mellemrum mellem last og sideruder, hvis bilen læsses over overkanten af dørenes ruder. Ellers kan den beskyttende effekt af gardinairbaggene, som sidder skjult i loftet, udeblive.

ADVARSEL

Lasten skal altid fastspændes. Ellers kan den ved en hård opbremsning forskyde sig og skade personer i bilen.

Dæk skarpe kanter og spidse hjørner med noget blødt.

Sluk for motoren og træk parkeringsbremsen ved lastning/losning af lange genstande. Ellers kan lasten eventuelt komme i kontakt med gearstangen eller gearvælgeren, og derved føre den til en kørestilling, så bilen kører væk.

Forøge last-/ bagagerummet

For at gøre last-/bagagerummet større og gøre det lettere at læsse bilen kan bagsæde-ryglænet slås ned. Bemærk, at ingen genstande må hindre funktionen af forsædernes WHIPS-system, hvis et af bagsædets ryglæn er klappet ned.

En lem til lang last i bagsædet kan klappes ned ved transport af lange, smalle genstande.

Relaterede oplysninger

- Lastforankringsøjer (s. 584)
- Slå bagsædets ryglæn ned (s. 190)
- Lem til lang last i bagsædet (s. 584)
- Taglast og lastning på tagbagagebærer (s. 582)
- Niveaukontrol* og dæmpning (s. 456)
- Vægt (s. 657)

Taglast og lastning på tagbagagebærer

Ved læsning på bilens tag anbefales de tagbagagebærere, som Volvo har udviklet.

Dette er for at undgå skader på bilen og for at opnå maksimal sikkerhed ved kørsel. Volvos tagbagagebærere kan købes hos autoriserede Volvo-forhandlere.

Følg nøje den monteringsanvisning, der følger med lastholderen.

- Fordel lasten jævnt over lastholderne. Anbring den tungeste last underst.
- Kontrollér regelmæssigt, at lastholderne og lasten er forsvarligt fastgjort. Lasten skal surres fast.
- Hvis lasten er længere end bilen fremad, som f.eks. en kano eller kajak, sættes bugseringsøjet i det forreste udtag, og det bruges til at fastgøre lastbånd i.
- Bilens vindmodstand og dermed brændstofforbruget øges med lastens omfang.
- Kør jævnt. Undgå kraftig acceleration, hårde opbremsninger og hård kørsel i sving.

ADVARSEL

Bilens tyngdepunkt og køregenskaber ændres ved læsning på taget.

Overhold bilens specifikationer med hensyn til vægt og tilladt maksimumslast.

Relaterede oplysninger

- Anbefalinger ved lastning (s. 581)
- Vægt (s. 657)

Indkøbsposekroge

Indkøbsposekroge holder poser på plads og forhindrer, at de vælter og spreder deres indhold i lastrummet.

Langs siderne



Der er to indkøbsposekroge i sidepanelet på hver side af bagagerummet.

! VIGTIGT

Indkøbsposekroge kan belastes med maks. 5 kg (11 lbs).

Under gulvlemmen*

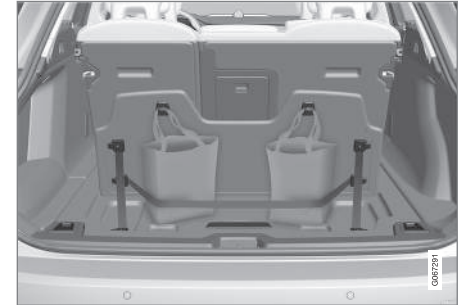

Der er to indkøbsposekroge og en elastikstrop³ i dækslet, som er en del af gulvlemmen, i bagagerummet. Stroppen kan monteres i fire forskellige positioner.

Slå dækslet op for at kunne bruge indkøbsposekroge. Fastgør poserne i en passende position med den medfølgende elastikstrop. Hvis poserne har håndtag og en passende højde, hænges de i kroge.

Relaterede oplysninger

- Anbefalinger ved lastning (s. 581)
- Bruge handskerum (s. 579)
- Montere og fjerne beskyttelsesnet* (s. 589)

³ Der kan bestilles flere elastikstroppe hos en Volvo-forhandler



- Montere og fjerne bagageskjuler* (s. 585)
- Montere og afmontere beskyttelsesgitter* (s. 587)

Lastforankringsøjjer

Brug lastforankringsøjjerne til at fæstne spændebånd i for at fastgøre genstande i lastrummet.

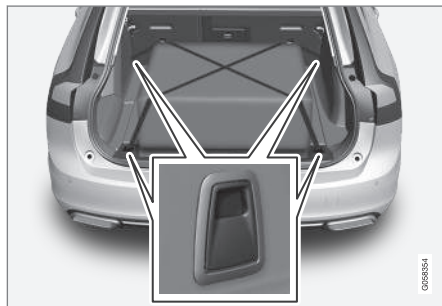

ADVARSEL

Hårde, skarpe og/eller tunge genstande, der ligger eller rager ud, kan forvolde personskader ved en kraftig opbremsning.

Spænd altid store og tunge genstande fast med sikkerhedsselen eller lastremme.

Relaterede oplysninger

- Anbefalinger ved lastning (s. 581)
- Vægt (s. 657)

Lem til lang last i bagsædet

Lemmen i bagsædets ryglæn kan åbnes for transport af lange, smalle genstande, f.eks. ski.

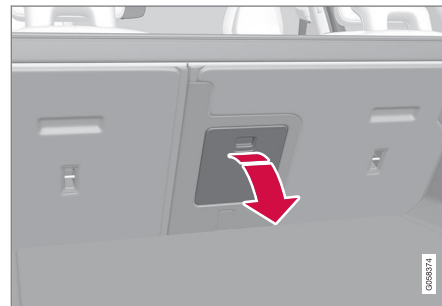

Skematisk illustration - detaljerne kan variere, alt efter bilmodellen.

1. Tag fat i lemmens håndtag i lastrummet, og klap lemmen ned.
2. Slå bagsædets armlæn frem.

Hvis funktionen privat låsning anvendes, skal gennemlastningslemmen være lukket.

Relaterede oplysninger

- Anbefalinger ved lastning (s. 581)
- Privat låsning (s. 268)
- Lastforankringsøjjer (s. 584)

Montere og fjerne bagageskjulere*

I udslået position forhindrer bagageskjuleren indkig i bagagerummet.

Montere bagageskjulere

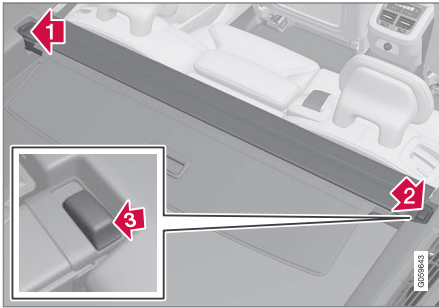

- 1) Før det ene af bagageskjulere ns endestykker ind i fordybningen i sidepanelet i bagagerummet.
- 2) Før derefter det andet endestykke ind i fordybningen i sidepanelet på den modsatte side.
- 3) Tryk endestykket på begge sider ned, et ad gangen.
 - > Når der høres et klik, og den røde markering på det respektive endestykke er forsvundet, sidder bagageskjuleren fast. Kontroller, at det sidder godt fast.

4.



Fold bagageskjulere ns forreste dækskive frem for at eliminere mellemrummet mellem bagageskjulere n og bagsæderyglænet.

! VIGTIGT

Dækslet har to plasticdele, der bidrager til at holde det på plads.

Plasticdelene må ikke benyttes til at hænge bæreposer på. De er ikke beregnet til det og risikerer at gå i stykker.

Hvis der skal bruges beskyttelsesnet* samtidig med bagageskjulere n, skal beskyttelsesnettet monteres først.

Fjerne bagageskjulere

I sammenklappet position:

1. Tryk knappen på et af den indslåede bagageskjulere ns endestykker ind, og løft den ende ud.
2. Vip skjulere n forsigtigt op/ud.
 - > Det andet endestykke løsnes automatisk, og skjulere n kan løftes ud af bagagerummet.

Relaterede oplysninger

- Manøvrere bagageskjulere* (s. 586)
- Anbefalinger ved lastning (s. 581)

Manøvrere bagageskjulere*

Der er to udslåede positioner for bagageskjulere: en fuldt dækkende og en læsseposition, hvor den kun er delvist udfoldet, for at gøre det lettere at nå længere ind i bagagerummet.

Fuldt dækkende position

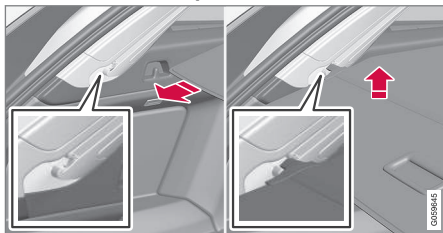

1. Grib i håndtaget, og træk bagageskjuleren ud, så den løber oven over sidepanelerne i bagagerummet. Træk til endepositionen.
2. Før skjulerens fastgøringspinde ned i sporene i sidepanelerne. Slæk på håndtaget, samtidig med at det vippes lidt opad, så fastgøringspindene hægtes fast.
 - > Bagageskjuleren låses i fuldt dækkende position.

! VIGTIGT

Undlad at anbringe genstande oven på bagageskjuleren.

Læsetilstand

Fra fuldt dækkende position:

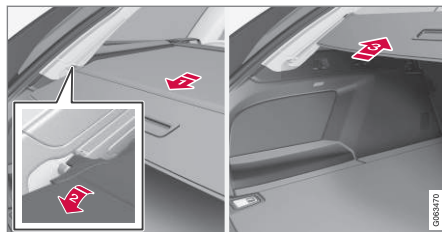

- 1 Tag fat i håndtaget, og træk det bagud, indtil det standser.
- 2 Vip skjuleren nedad.
- 3 Før skjuleren og dens fastgørelsespinde forsigtigt fremad og opad over krogene.
 - > Skjuleren føres ind, indtil den standser i læssepositionen.

Tilbage til fuldt dækkende position fra læsseposition:

1. Grib fat i håndtaget, og træk bagageskjuleren ud til endepositionen.
2. Slip håndtaget, så fastgørelsespindene hægtes i krogene.
 - > Skjuleren låses i fuldt dækkende position.

Med automatisk* bagageskjulere trækkes den ind fra fuldt dækkende position til læsseposition, hver gang bagklappen åbnes, og trækkes ud igen, når bagklappen lukkes. Bagageskjulere registrerer, hvis der er noget der hindrer dens bevægelse, og vender så automatisk tilbage.

! ADVARSEL

Husk på klemmerisikoen ved åbning og lukning med automatisk* bagagegardin.

! VIGTIGT

Hvis lastrummet fyldes med pladskrævende last, skal det automatiske* bagagegardin føres til sammenfoldet stilling for at undgå, at det støder mod lasten.

i OBS

Bagageskjulere kan muligvis ikke bevæge sig automatisk ved lav temperatur i kabinen.

Indslåning

1. Fra fuldt dækkende position:

Løft håndtaget op og træk det bagud, så bagageskjulerens fastgørelsespinde frigøres fra hullerne, og slip derefter.

Fra læsseposition:

Grib fat i håndtaget, og træk bagageskjuleren ud i hullerne. Træk til fuldt dækkende position. Løft håndtaget op og træk det bagud, så fastgørelsespindene frigøres fra hullerne, og slip derefter.

2. Før skjuleren tilbage med dens fastgørelsespinde oven over sidepanelerne, indtil den standser i sammenklappet position.

Husk, at en sammenklappet bagageskjuler kan hindre udsynet bagud.

Relaterede oplysninger

- Montere og fjerne bagageskjuler* (s. 585)

Montere og afmontere beskyttelsesgitter*

Beskyttelsesgitteret forhindrer last eller kæledyr i bagagerummet i at glide frem i kabinen ved kraftige opbremsninger.

Beskyttelsesgitteret er kollisionstestet i overensstemmelse med regulativet ECE R17 og opfylder Volvos styrkekrav.

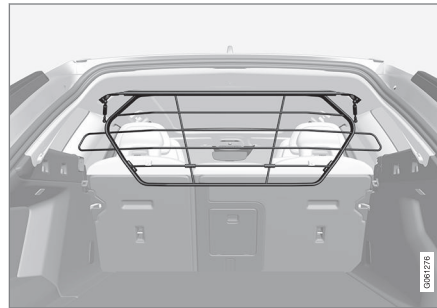

Af sikkerhedsgrunde skal beskyttelsesgitteret altid fastgøres og forankres på rette måde.

ADVARSEL

Der må ingen omstændigheder befinde sig nogen personer i bagagerummet, når bilen er i bevægelse. Dette er for at undgå skader i tilfælde af hård opbremsning eller en ulykke.

Montering

! VIGTIGT

Beskyttelsesgitteret må kun anvendes i bageste position (bag bagsædet), der er beskrevet her.

Inden beskyttelsesgitteret monteres første gang, skal de eksisterende loftsbeslag af plastic udskiftes med loftsbeslag af stål. Volvo anbefaler, at udskiftning af loftsbeslag foretages af et autoriseret Volvo-værksted eller en Volvo-forhandler.

1. Vip bagsædets ryglæn frem.
2. Kontrollér, at beskyttelsesgitteret vender rigtigt. Løft beskyttelsesgitteret ind gennem en af de bageste sidedøre.



« 3.

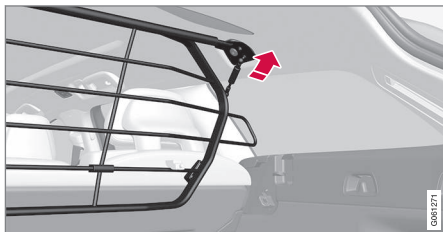

Anbring beskyttelsesgitterets fastgøringsdele på loftsbeslagene.

Det hjælper, hvis to personer holder beskyttelsesgitteret i rette stilling før næste punkt.

4.

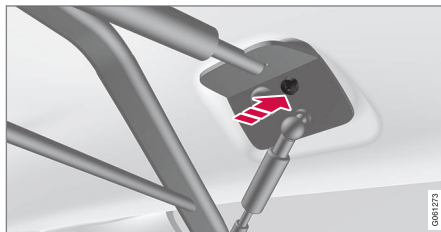

Sæt de medfølgende skruer i og skru dem fast med den medfølgende 6 mm topnøgle. Gentag i den anden side. Anbefalet tilspændingsmoment: 20 Nm (15 foot-pound).

> Kontrollér, at beskyttelsesgitteret sidder rigtigt.

5. Slå ryglænet tilbage til oprejst stilling.

For flere oplysninger om nødvendigt værktøj og fremgangsmåden for montering/demontering, se den monteringsanvisning⁴ der fulgte med ved købet.

! **VIGTIGT**

Beskyttelsesgitteret kan ikke slås op eller ned, når en bagageskjuler er monteret.

⁴ Monteringsanvisning nr. 31659257.

Relaterede oplysninger

- Anbefalinger ved lastning (s. 581)
- Lastforankringsøjjer (s. 584)

Montere og fjerne beskyttelsesnet*

Beskyttelsesnettet forhindrer lasten i at blive kastet frem i kabinen under kraftige opbremsninger.

Beskyttelsesnettet monteres i fire befæstelsespunkter.

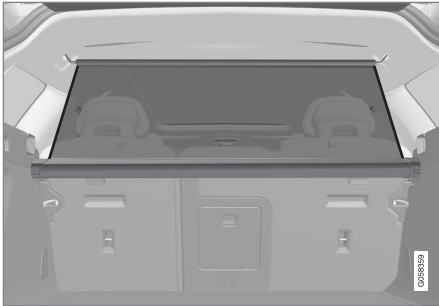

Beskyttelsesnettet skal af sikkerhedsårsager altid fastgøres og fastspændes som beskrevet nedenfor.

Nettet er fremstillet af stærkt nylonstof og kan fastgøres på to forskellige pladser i bilen:

- Montering bagtil - bag bagsædet.
- Montering fortil - bag forsæderne.

⚠ ADVARSEL

Last i bagagerummet skal forankres godt, selv om et korrekt beskyttelsesnet er monteret.

Montere beskyttelsesnet

Montering bagtil

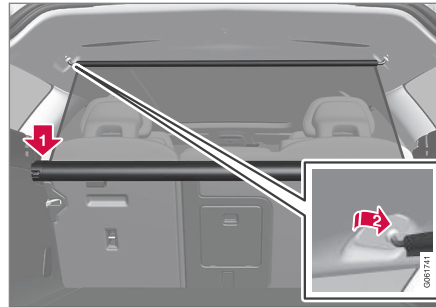

1. Slå evt. bagsædets ryglæn frem for at lette monteringen.
2. Før beskyttelsesnet-kassetten endestykker ned over befæstelsesøjerner i sidepanelernes forsænkning. Tryk endestykket ned i den ene side i loftet. Kontrollér, at kassetten sidder forsvarligt fast.
3. Træk nettet op.

4. Hægt beskyttelsesnettets ene krog i den bageste holder i loftet, og tryk den derefter frem til endestillingen.
5. Hægt den anden krog i den modsatte side, og tryk den frem til endestillingen.

Montering fortil

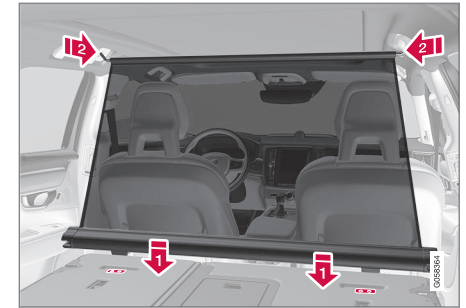

1. Vip bagsædets ryglæn frem.
2. Indpas beskyttelsesnet-kassetten fastgøringsskinner foran ryglænets befæstelsesknafter.
3. Skyd kassetten ind på knasterne.
4. Træk nettet op.
5. Hægt beskyttelsesnettets ene krog i den forreste holder i loftet, og tryk den derefter frem til endestillingen.
6. Hægt den anden krog i den modsatte side, og tryk den frem til endestillingen.



« Fjerne beskyttelsesnet

1. Frigør beskyttelsesnettet fra holderne i loftet ved at trykke krogene bagud. Lad nettet rulle ind i kassetten.
- 2.



Montering bagi.

Tryk på knappen på hver side af kassetten for at frigøre endestykkerne fra befæstelsesøjerne. Løft beskyttelsesnettet ud.

Montering foran.

Skyd kassetten fra knasterne, og løft den beskyttelsesnettet ud.

Relaterede oplysninger

- Anbefalinger ved lastning (s. 581)
- Lastforankringsøjer (s. 584)

Førstehjælpkasse*

Førstehjælpstasken indeholder førstehjælpsudstyr.

Opbevar førstehjælpstasken bag elastikstropen, hvis bilen er udstyret med en sådan.

Relaterede oplysninger

- Bagagerumslys (s. 581)

Advarselstrekant

Brug advarselstrekanten til at advare andre trafikanter, hvis bilen holder stille i trafikken. Aktiver også advarselsblinklys.

Opbevaringsplads

Advarselstrekanten er placeret under panelet på bagklappens inderside.

Slå advarselstrekanten ud

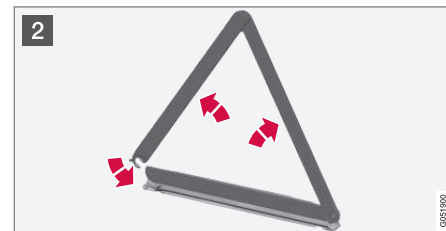
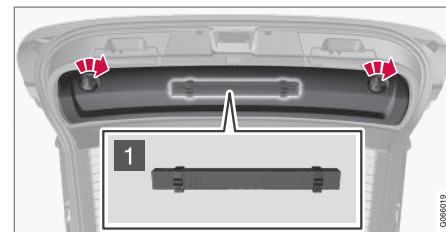

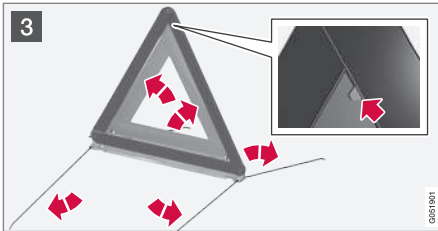

1 Frigør panelet på bagklappens inderside ved først at dreje de to knapper en kvart omgang og derefter afhægte panelet. Læg panelet til side.

Åbn snaplåsen, og tag hylstret ud.

2 Tag advarselstrekanten ud af hylstret, fold den ud, og sæt enderne sammen.

3 Fold advarselstrekantens støtteben ud.

Følg de bestemmelser, der gælder for brug af advarselstrekant. Anbring advarselstrekanten på et passende sted under hensyntagen til færdselsituationen.

Sørg for, at advarselstrekanten med hylstret sidder forsvarligt fast i dens opbevaringsrum efter brug, og at klappen er helt lukket.

Relaterede oplysninger

- Bagagerumsløys (s. 581)
- Advarselsblinklys (s. 156)

VEDLIGEHOLDELSE OG SERVICE

Volvos serviceprogram

For at holde bilen på et højt niveau hvad angår trafikikkerhed, driftssikkerhed og pålidelighed bør Volvos serviceprogram, som er specificeret i Service- og garantibogen, følges.

Volvo anbefaler at lade et autoriseret Volvo værksted udføre service- og vedligeholdelsesarbejder. Volvos værksteder har det personale, den servicelitteratur og det specialværktøj, som kan give den højeste servicekvalitet.

VIGTIGT

For at Volvos garanti skal gælde, kontroller og følg Service- og garantibogen.

Service og reparation

Vedligehold bilen regelmæssigt. Følg Volvos anbefalede serviceintervaller.

Hvis der er behov for eftersyn og reparation, må kun et autoriseret værksted udføre arbejdet.

ADVARSEL

Foretag ikke selv reparationer på denne bil. Elektriske ledninger og/eller komponenter, der har løsnet sig, må kun afhjælpes af et autoriseret værksted - et autoriseret Volvo-værksted anbefales.

Ladekabel med kontrolenhed

VIGTIGT

Der må ikke foretages ændringer af kontrolenheden.

Relaterede oplysninger

- Bilstatus (s. 596)
- Bestille service og reparation (s. 597)
- Tilslutning af udstyr til bilens diagnoseudtag (s. 40)
- Service på klimaanlæg (s. 601)
- Vedligeholdelses af bremsesystemet (s. 438)
- Oversigt over motorrummet (s. 603)

Dataoverførsel mellem bil og værksted via Wi-Fi

Volvos værksteder har et specifikt Wi-Fi-netværk til dataoverførsel mellem din bil og værkstedet. Dit værkstedsbesøg bliver lettere og mere effektivt, idet overførsel af diagnoseinformation og software kan ske via værkstedets netværk.

Ved et værkstedsbesøg ønsker din servicetekniker eventuelt at koble din bil på værkstedets netværk via Wi-Fi for at gennemføre fejlsøgning og downloade software. For denne type information kobler bilen sig alene op på et værksteds netværk. Det er ikke muligt at koble bilen på et andet Wi-Fi-netværk, fx hjemme, på samme måde som på et værksteds netværk.

Opkobling med fjernbetjening

Opkobling varetages normalt af serviceteknikeren, som så anvender knapperne på fjernbetjeningen. Det er derfor vigtigt at medbringe en nøgle med knapper ved værkstedsbesøget. Ved at trykke tre gange på låseknappen på fjernnøglen kobler bilen sig op på værkstedets netværk via Wi-Fi.

Når bilen er tilsluttet et Wi-Fi-netværk, ses symbolet  på midterdislayet.

ADVARSEL

Bilen må ikke køres, når den er tilsluttet værkstedets netværk og system.

Relaterede oplysninger

- Håndtere systemopdateringer via Download Center (s. 595)
- Bestille service og reparation (s. 597)

Download Center

Opdateringer af flere af bilens systemer kan foretages fra midterdisplayet, når bilen har internetforbindelse¹.

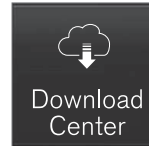

Appen **Downloadcenter** startes fra appvisningen på midterdisplayet, og giver mulighed for at:

- søge efter og opdatere systemsoftwaren
- opdatere kortdata for Sensus Navigation*
- hente, opdatere og afinstallere apps.

Relaterede oplysninger

- Håndtere systemopdateringer via Download Center (s. 595)
- Hente apps (s. 493)
- Opdatere apps (s. 494)
- Fjerne apps (s. 494)
- Internetforbundet bil* (s. 526)
- Navigere i midterdisplayets visninger (s. 112)

Håndtere systemopdateringer via Download Center

Funktioner for bil forbundet med internettet og infotainment kan opdateres via Download Center. Opdateringer kan foretages enkeltvis eller på en gang.

Søge efter opdatering



Hvis en opdatering er tilgængelig, vises meddelelsen **Ny softwareopdat. klar** på midterdisplayets statuslinje.

For at kunne foretage systemopdateringer skal bilen være forbundet med internettet².

- Gå til **Downloadcenter** i midterdisplayets appvisning.
 - > Hvis der ikke er udført en søgning, siden sidste gang infotainmentsystemet blev startet, skal der udføres en søgning. Der udføres ingen søgning, hvis en installation af software er i gang.

Et tal på **Systemopdateringer** viser, hvor mange opdateringer der er tilgængelige. Et tryk viser en liste over de opdateringer, der kan installeres i bilen.

¹ Ved brug af internettet overføres data (datatrafik), hvilket kan medføre en omkostning.

² Ved brug af internettet overføres data (datatrafik), hvilket kan medføre en omkostning.



i OBS

Hentning af data kan påvirke andre tjenester, der overfører data, f.eks. internetradio. Hvis påvirkningen af andre tjenester virker forstyrrende, kan hentningen afbrydes. Alternativt kan det være hensigtsmæssigt at slukke for eller afbryde andre tjenester.

i OBS

En opdatering kan blive afbrudt, når tændingen slås fra og bilen forlades. Opdateringen behøver ikke at være afsluttet, før bilen forlades, da opdateringen genoptages, næste gang bilen bliver brugt.

Opdatere software til alle systemer

- Vælg **Installér alle** nederst på listen.

Hvis der ikke ønskes en liste, kan alternativet **Installér alle** ved **Systemopdateringer** vælges.

Opdatere software til enkelte systemer

- Vælg **Installér** for den ønskede software.

Afbryde hentning af software

- Tryk på krydset i den aktivitetsindikator, der har erstattet **Installér** ved starten af hentningen.

Bemærk, at det kun er hentningen, der kan afbrydes. Når selve installationen er startet, kan den ikke afbrydes.

Deaktivere søgning i baggrunden efter opdatering af software

Automatisk søgning efter opdateret software er aktiveret, når bilen leveres fra fabrikken, men funktionen kan deaktiveres.

1. Tryk på **Indstillinger** i midterdisplayets topvisning.
2. Tryk på **System** → **Downloadcenter**.
3. Fravælg **Tillad softwareopdateringer i baggrunden**.

Relaterede oplysninger

- Download Center (s. 595)
- Internetforbundet bil* (s. 526)
- Navigere i midterdisplayets visninger (s. 112)

Bilstatus

Bilens generelle status kan vises på midterdisplayet sammen med muligheden for at bestille service³.



Appen **Bilstatus** startes fra app-visningen på midterdisplayet og har fire faner:

- **Beskeder** - statusmeddelelser
- **Status** – kontrol af motorolieniveau og AdBlue-niveau⁴
- **TPMS** - kontrol af dæktryk
- **Værkstedsaftale** - bookingoplysninger og bilinformation³.

Relaterede oplysninger

- Håndtere meddelelser gemt fra førerdisplayet (s. 104)
- Kontrollere og påfylde motorolie (s. 605)
- Systemet for dæktrykovervågning* (s. 554)
- Bestille service og reparation (s. 597)
- Sende oplysninger til værksted (s. 598)
- Navigere i midterdisplayets visninger (s. 112)

Bestille service og reparation⁵

Ved hjælp af denne tjeneste er det muligt at sende en anmodning om booking af tid til service- og værkstedsbesøg direkte i bilen. Når det er blevet tid til service, og i nogle tilfælde, når bilen har behov for reparation, vises en meddelelse på førerdisplayet og øverst på midterdisplayet. Tidspunktet for service afhænger af, hvor lang tid der er gået, antal timer motoren har kørt, eller strækning der er kørt siden sidste service.

Inden tjenesten kan bruges

- Oprette et Volvo ID, og registrere det til bilen.
- Vælg den Volvo-forhandler, du ønsker kontakt med, ved at gå ind på www.volvocars.com og logge ind.
- For at kunne sende og modtage bookingoplysninger skal bilen være forbundet med internettet⁶.

Bestil tid til service

Udfyld en bookingforespørgsel når du ønsker, eller når meddelelse om behov for service eller reparation vises.

1. Åbn appen **Bilstatus** fra appvisningen på midterdisplayet.
2. Tryk på **Værkstedsaftale**.
3. Tryk på **Anmod om værkst.aft.**
4. Sørg for, at korrekt **Volvo ID** er udfyldt.
5. Sørg for, at ønsket **Værksted** er udfyldt.
6. Udfyld feltet **Her kan du skrive oplysninger til værkstedet**, hvis der er noget, du ønsker udført under værkstedsbesøget, eller andre vigtige oplysninger til dit værksted.
7. Tryk på **Send anmodn. om værkstedsaftale**.
 - > Du vil modtage et forslag til booking via e-mail inden for et par dage⁷.
Du vil også få samme kommunikation via e-mail, og når du går ind på www.volvocars.com og logger ind.
Når du har sendt bookingforespørgsel, slukkes på nogle markeder meddelelsen på førerdisplayet om, at bilen skal til service.

8. Tryk på **Annuller anmodning**, i tilfælde af at du fortryder forespørgslen.

Bookingforespørgsler der sendes fra bilen, indeholder biloplysninger, hvilket letter værkstedets planlægning.

Forhandleren vil vende tilbage med et digitalt forslag til booking. Du har også information om din forhandler tilgængelig i bilen, så du kan kontakte dit værksted.

Acceptere forslag til booking

Når bilen har modtaget et forslag til booking, vises en meddelelse øverst på midterdisplayet.

1. Tryk på meddelelsen.
2. Hvis forslaget til booking passer dig, tryk på **Acceptér**. Hvis ikke, så tryk på **Send nyt forslag** eller **Afvis**.

På nogle markeder påmindrer systemet dig om en bestilt tid, når den nærmer sig, og navigationsystemet⁸ kan desuden guide dig til værkstedet, når det er blevet tid.

Relaterede oplysninger

- Bilstatus (s. 596)
- Sende oplysninger til værksted (s. 598)

³ Gælder visse markeder.

⁴ AdBlue Gælder for biler med dieselmotor.

⁵ Gælder visse markeder.

⁶ Ved brug af internettet overføres data (datatrafik), hvilket kan medføre en omkostning.

⁷ Tidsrummet kan variere afhængigt af markedet.

⁸ Gælder Sensus Navigation*.



- Navigere i midterdisplayets visninger (s. 112)
- Volvo ID (s. 28)
- Internetforbundet bil* (s. 526)

Sende oplysninger til værksted⁹

Det er muligt at sende biloplysninger fra bilen når som helst, f.eks. ved bestilling af værkstedsbesøg, og dette vil give værkstedet et bedre grundlag for at planlægge besøget. At sende biloplysninger er ikke det samme som at bestille tid til service.

1. Åbn appen **Bilstatus** fra appvisningen på midterdisplayet.
2. Tryk på **Værkstedsaftale**.
3. Tryk på **Send bildata**.
 - > En meddelelse om, at biloplysninger sendes, vises øverst på midterdisplayet. Du kan annullere dataoverførslen ved at trykke på krydset i aktivitetsindikatoren.

Oplysningerne sendes via bilens internetforbindelse¹⁰.

Biloplysningerne er tilgængelige for enhver forhandler, hvis denne får opgivet bilens stelnummer (VIN¹¹).

Biloplysningernes indhold

De data der sendes, er de senest lagrede (sidst bilen var i gang), og består af information på følgende områder:

- servicebehov
- tid siden sidste service

- funktionsstatus
- væskniveauer
- Kilometerstal
- bilens stelnummer (VIN¹¹)
- bilens softwareversion
- bilens diagnoseinformation.

Relaterede oplysninger

- Bestille service og reparation (s. 597)
- Bilstatus (s. 596)
- Navigere i midterdisplayets visninger (s. 112)
- Internetforbundet bil* (s. 526)

⁹ Gælder visse markeder.

¹⁰ Ved brug af internettet overføres data (datatrafik), hvilket kan medføre en omkostning.

¹¹ Vehicle Identification Number.

Løfte bilen

Ved løft af bilen er det vigtigt, at donkraften placeres på de dertil beregnede steder på bilens undervogn.

Gælder for biler med **Niveauregulering***: Hvis bilen er udstyret med luftaffjedring, skal den slås fra, før bilen hæves op.

ADVARSEL

Hvis bilen løftes med en værkstedsdonkraft, skal denne placeres under et de fire løftepunkter. Vær omhyggelig med at anbringe værkstedsdonkraften således, at bilen ikke kan glide af den. Kontrollér, at donkrafttallerkenen er forsynet med en gummibeskytter, så bilen står stabilt og ikke bliver beskadiget. Brug altid pallebukke eller lignende.

OBS

Volvo anbefaler kun at bruge den donkraft, der hører til den respektive bilmodel. Hvis du vælger en anden donkraft end den, som Volvo anbefaler, skal du følge instruktionerne til udstyret.

Bilens almindelige donkraft er kun beregnet til lejlighedsvis brug og i kort tid, f.eks. ved udskiftning af hjul ved punktering. Hvis bilen skal løftes oftere eller i længere tid end ved et hjulskift, anbefales det at bruge en garagedonkraft. I så fald skal du følge vejledningen til udstyret.



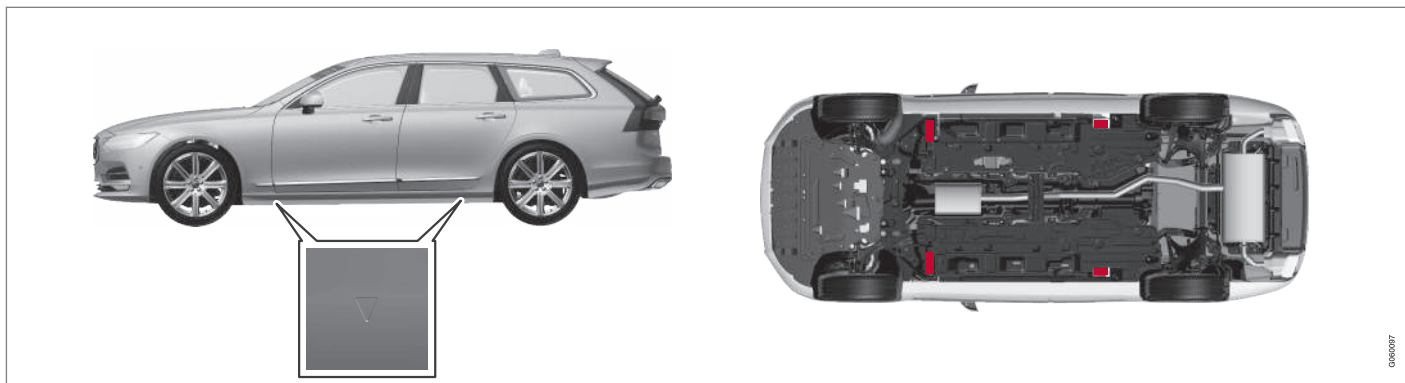

Trekanterne i plastdækningen angiver, hvor punkter til placering af donkraften/løftepunkter (markeret med rød) er placeret.

Relaterede oplysninger

- Afmontere hjul (s. 560)
- Donkraft* (s. 559)
- Indstillinger for niveauregulering* (s. 458)

Service på klimaanlæg

Service og reparation af aircondition-anlægget må kun udføres af et autoriseret værksted.

Fejlfinding og reparation

Aircondition-anlægget indeholder fluorescerende sporstoffer. Der skal bruges ultraviolet lys ved lækagesøgning.

Volvo anbefaler, at et autoriseret Volvo-værksted kontaktes.

Biler med kølemiddel R134a

ADVARSEL

I aircondition-anlægget er der kølemiddel R134a under tryk. Service og reparation af systemet må kun udføres af et autoriseret værksted.

Biler med kølemiddel R1234yf

ADVARSEL

I airconditionanlægget er der kølemiddel R1234yf under tryk. I overensstemmelse med SAE J2845 (Technician Training for Safe Service and Containment of Refrigerants Used in Mobile A/C System) må service og reparation af kølemiddelsystemet kun udføres af uddannede og certificerede teknikere for at sikre systemets sikkerhed.

Relaterede oplysninger

- Volvos serviceprogram (s. 594)

Head-up-display ved udskiftning af forrude*

Biler med head-up-display er udstyret med en speciel type forrude, der opfylder kravene til visning af det projicerede billede.

Volvo anbefaler, at et autoriseret Volvo-værksted kontaktes i forbindelse med udskiftning af forruden. Den korrekte variant af forrude skal monteres, for at Head-up-displayets grafik kan vises korrekt.

Relaterede oplysninger

- Head-up-display* (s. 139)
- Rengøring af head-up-display* (s. 635)

Åbning og lukning af motorhjælmen

Motorhjælmen åbnes ved hjælp af et håndtag i kabinen og et håndtag under hjelmen.

Åbn motorhjælmen

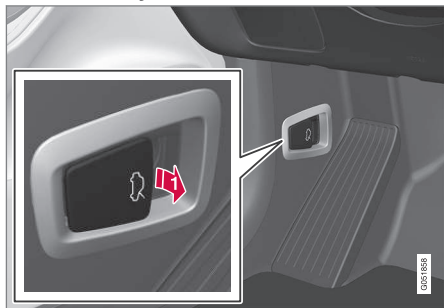

1 Træk i håndtaget ved pedalerne for at frigøre hjelmen fra helt lukket stilling.



2 Drej håndtaget under hjelmen mod uret for at frigøre hjelmen fra hjelmlåsens spærrehage, og løft motorhjælmen.

Advarsler – hjelm ikke lukket



Når hjelmen er frigjort, tændes advarselssymbol og grafik på førerdisplayet kombineret med en lydpåmindelse. Hvis bilen sættes i bevægelse, høres gentagne gange et advarselssignal.

i OBS

Hvis advarselssymbolet lyser eller advarselssignalet lyder, selvom hjelmen er lukket korrekt, skal du henvende dig til et værksted. Et autoriseret Volvo-værksted anbefales.

Lukke hjelmen

1. Tryk hjelmen ned, indtil den begynder at falde af sin egen vægt.
2. Hvis hjelmen standser mod hjelmlåsen, skal du trykke på hjelmen for at lukke den helt.

! ADVARSEL

Risiko for klemning! Sørg for, at der er fri passage under motorhjælmen ved lukning. Ellers er der risiko for personskade.

! ADVARSEL

Kontroller at hjelmen låses korrekt ved lukning. Hjelmen skal gå hørbart i indgreb på begge sider.



Hjelmen ikke helt lukket.



Hjelmen helt lukket.

⚠ ADVARSEL

Kør aldrig med åben
hjelm!

Hvis dette symbol vises -
eller der er andet, der
tyder på, at motorhjælmen
ikke er helt lukket under
kørsel - skal bilen stand-
ses omgående og motorhjælmen lukkes
korrekt.

Relaterede oplysninger

- Oversigt over motorrummet (s. 603)
- Påmindelse om døre og sikkerhedssele (s. 51)

Oversigt over motorrummet

Oversigten viser nogle servicerelaterede
komponenter.

Nogle af de komponenter, der indgår i bilens
elektriske drivsystem, befinder sig under hjel-
men. Vær forsigtig i dette rum. Rør kun ved
dele, som har med normal vedligeholdelse at
gøre.

⚠ ADVARSEL

De orangefarvede kabler må kun håndteres
af kvalificeret personale.

⚠ ADVARSEL

En række komponenter i bilen arbejder
med højspænding, som kan være farlig ved
forkerte indgreb.

- Rør ikke ved noget, der ikke er klart
beskrevet i instruktionsvejledningen.
- Vær forsigtig ved kontrol/påfyldning af
væsker i motorrummet.

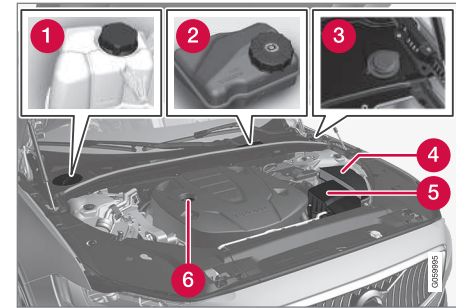

Motorrummets udseende kan variere, alt efter
model- og motorvariant.

- 1 Kølesystemets ekspansionsbeholder
- 2 Beholder til bremsevæske (placeret på
førersiden)
- 3 Påfyldningsrør til sprinklervæske¹²
- 4 Elcentral
- 5 Luftfilter
- 6 Påfyldningsrør til motorolie

¹² Fyld sprinklervæske på med jævne mellemrum, f.eks. under påfyldning.



⚠ ADVARSEL

Vær opmærksom på, at køleventilatoren (foran i motorrummet, bag køleren) kan starte eller fortsætte med at køre automatisk i op til ca. 6 minutter efter, at motoren er standset.

Lad altid motorvask udføre på et værksted - et autoriseret Volvo-værksted anbefales. Hvis motoren er varm, er der risiko for brand.

⚠ ADVARSEL

Tændingssystemet arbejder med meget høj og livsfarlig spænding. Bilens elsystem skal altid være i tændingsposition **O**, når der udføres arbejde i motorrummet.

Rør ikke ved tændrør eller tændspole, når bilens elsystem er i tændingsposition **II**, eller når motoren er varm.

Relaterede oplysninger

- Åbning og lukning af motorhjelm (s. 602)
- Påfyldning af sprinklervæske (s. 650)
- Fylde kølevæske på (s. 606)
- Sikringer i motorrummet (s. 618)
- Kontrollere og påfylde motorolie (s. 605)
- Tændingspositioner (s. 432)

Motorolie

For at de anbefalede serviceintervaller og garantien skal gælde, kræves det, at der bruges en godkendt motorolie.



Volvo anbefaler:



Hvis motorolien ikke kontrolleres regelmæssigt, og niveauet bliver for lavt, risikerer man, at der sker alvorlige skader på motoren.

! VIGTIGT



For at opfylde kravene til motorens serviceintervaller fyldes alle motorer med en specielt tilpasset syntetisk motorolie på fabrikken. Valget af olie er sket med stor omhu og med hensyntagen til levetid, mulighed for at starte, brændstofforbrug og miljøbelastning.

For at de anbefalede serviceintervaller skal kunne anvendes, kræver det, at en godkendt motorolie anvendes. Brug kun den foreskrevne olie kvalitet, både ved påfyldning og ved olieskift. Ellers risikerer du at bilens levetid, startevne, brændstofforbrug og miljøbelastning påvirkes.

Hvis ikke der bruges motorolie af den foreskrevne kvalitet og viskositet, kan motorrelaterede komponenter beskadiges. Volvo Car Corporation fraskriver sig ansvaret for denne type skader.

Volvo anbefaler, at olieskift foretages på et autoriseret Volvo-værksted.

Volvo bruger forskellige systemer til at advare om lav/høj oliestand eller lavt olietryk. Nogle varianter har olietryksensor, og i givet fald

anvendes førerdisplayets advarselssymbol for lavt olietryk . Andre varianter har oliestandsføler, og i så fald informeres føreren via førerdisplayets advarselssymbol , og displaytekster. Nogle varianter har begge systemer. Kontakt en Volvo-forhandler for mere information.

Motorolie og oliefilter skal skiftes med de intervaller, der fremgår af Service- og garanti-bogen. Det er tilladt at bruge olie af højere kvalitet end den angivne. Ved kørsel under ugunstige forhold anbefaler Volvo en olie af højere kvalitet end den angivne.

Relaterede oplysninger

- Kontrollere og påfylde motorolie (s. 605)
- Specifikationer for motorolie (s. 661)
- Ugunstige kørselsforhold for motorolie (s. 662)

Kontrollere og påfylde motorolie

Oliestanden registreres med elektronisk oliestandsføler.

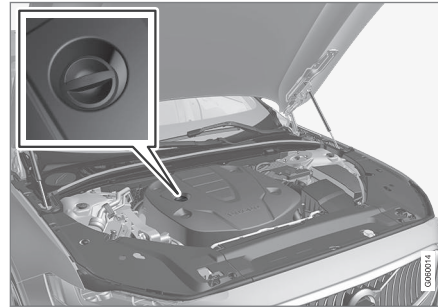

Påfyldningsrør^{13,14}

I visse tilfælde kan det være nødvendigt at påfylde olie mellem serviceintervallerne.

Det er ikke nødvendigt at regulere oliestanden, før der vises en meddelelse på displayet.

ADVARSEL



Hvis dette symbol vises sammen med meddelelsen **Motorolieniveau Service påkrævet**, skal du tage til et værksted - et autoriseret Volvo-værksted anbefales. Oliestanden kan være for høj.

VIGTIGT



Hvis dette symbol vises sammen med en meddelelse om lav olie-stand, f.eks. **Lavt motorolieniveau Påfyld 1 liter**, må der kun påfyldes den angivne mængde, f.eks. 1 liter (1 quart)..

ADVARSEL

Pas på ikke at spille olie på de varme udstødningsmanifolder, da der er risiko for brand.

Se oliestanden på midterdisplayet

Oliestanden visualiseres ved hjælp af den elektroniske oliestandsmåler på midterdisplayet, når bilen er startet. Oliestanden bør kontrolleres med jævne mellemrum.

1. Åbn appen **Bilstatus** fra appvisningen på midterdisplayet.
2. Tryk på **Status** for at vise oliestanden.

¹³ Motor med elektronisk oliestandsføler har ikke målepind.

¹⁴ Motorrummets udseende kan variere, alt efter model- og motorvariant.

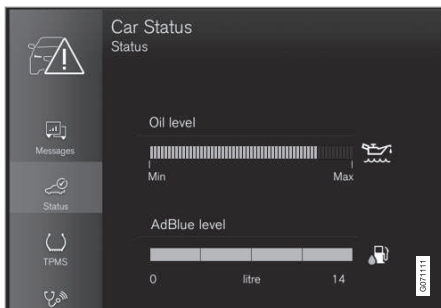

Grafik for oliestand på midterdisplayet.

i OBS

Systemet kan ikke registrere ændringer med det samme, når olie fyldes på eller tappes af. Bilen skal have kørt ca. 30 km (ca. 20 miles) og holdt stille i fem minutter med motoren slukket og på et plant underlag, inden oliestandsvisningen bliver korrekt.

i OBS

Hvis de rette betingelser for måling af oliestand ikke er opfyldt (tid efter slukning af motoren, bilens hældning, udetemperatur osv.), bliver meddelelsen **Ingen værdi tilgængelig** vist på midterdisplayet. Dette betyder **ikke**, at der er en fejl i bilens systemer.

Relaterede oplysninger

- Motorolie (s. 604)
- Ugunstige kørselsforhold for motorolie (s. 662)
- Specifikationer for motorolie (s. 661)
- Tændingspositioner (s. 432)
- Bilstatus (s. 596)

Fylde kølevæske på

Kølevæsken afkøler forbrændingsmotoren til normal driftstemperatur. Den varme, der overføres fra motoren til kølevæsken, kan anvendes til at opvarme kabinen.

Følg vejledningen på emballagen. Efterfyld aldrig med rent vand alene. Risikoen for frysing øges med både for lille og for stor andel frostvæske.

Hvis der ligger kølevæske under bilen, kølevæsken ryger, eller hvis der er påfyldt mere end 2 liter (ca. 2 quarts), bør der altid tilkaldes bjergningshjælp for ikke at risikere motorskader ved startforsøg pga., at kølesystemet er defekt.

! ADVARSEL

Kølevæsken kan være meget varm - åbn aldrig dækslet, når kølevæsken er varm. Hvis der skal efterfyldes, skrues ekspansionsbeholderens dæksel forsigtigt af, så det eventuelle overtryk forsvinder.

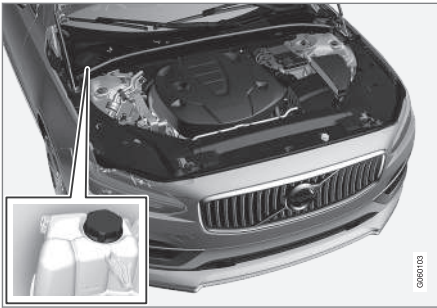

Ekspansionsbeholder for kølesystemet, venstre styret bil.

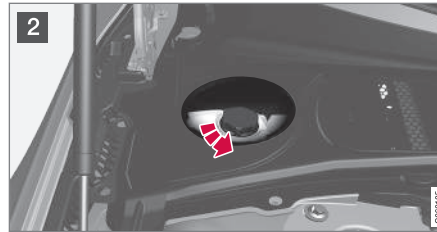

1 Skru dækslet i plastdækningen af.

2 Skru ekspansionsbeholderens dæksel af, og påfyld kølevæske efter behov. Kølevæskens niveau må ikke være højere end den gule **MAX**-markering inden i ekspansionsbeholderen.

Montér delene i modsat rækkefølge.



Ekspansionsbeholder for kølesystemet, højrestyret bil.

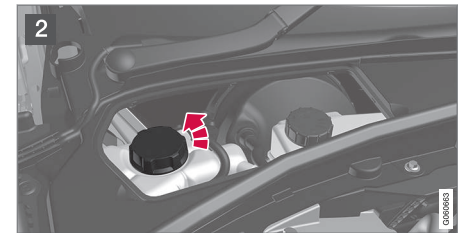
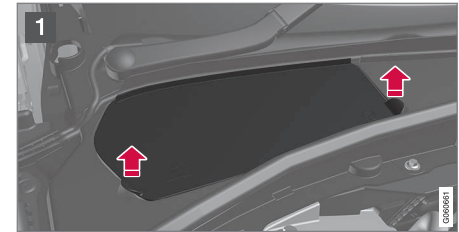

1 Tag fat i dækslets håndtag, og løft/lirk dækslet op fra plasticdækningen.

2 Skru ekspansionsbeholderens dæksel af, og påfyld kølevæske efter behov. Kølevæskens niveau må ikke være højere end den gule **MAX**-markering inden i ekspansionsbeholderen.

Montér delene i modsat rækkefølge.



! VIGTIGT

- Skadeligt ved indtagelse. Kan forårsage skader på organer (nyrer).
- Anvend færdigblandet kølevæske i overensstemmelse med Volvos anbefalinger. Hvis du anvender koncentreret væske, skal du sørge for, at blandingen er 50 % kølevæske og 50 % vand af godkendt kvalitet.
- Bland ikke forskellige kølevæsker.
- Ved udskiftning af større komponenter i kølesystemet bør der kun bruges ny kølevæske for at give tilstrækkelig beskyttelse mod korrosion i systemet.
- Motoren må kun køres med velfyldt kølesystem. Ellers kan der opstå for høje temperaturer med risiko for skader (revner) i topstykket.
- Høje indhold af klor, klorider og andre salte kan forårsage korrosion i kølesystemet.

Relaterede oplysninger

- Oversigt over motorrummet (s. 603)
- Specifikationer for kølevæske (s. 663)

¹⁶ Lysdiode (Light Emitting Diode)

¹⁵ Et autoriseret Volvo-værksted anbefales.

Udskiftning af pærer

Denne bil er kun udstyret med LED¹⁶-pærer og dermed ingen pærer, der kan udskiftes. Kontakt et værksted¹⁵, hvis der opstår fejl ved belysningen.

Hvis der opstår fejl på pærer af LED¹⁶-type, skal hele lampeenheten i de fleste tilfælde udskiftes.

i OBS

Oplysninger om pærer, der ikke omtales i instruktionsvejledningen, kan fås ved at kontakte en Volvo-forhandler eller en certificeret Volvo-servicetekniker.

i OBS

Der kan midlertidigt komme kondens på indersiden af glasset på den udvendige belysning som f.eks. forlygter og baglygter. Det er normalt, al udvendig belysning er konstrueret til at modstå dette. Kondens ventileres normalt ud af lygtehuset, når lampen har været tændt et stykke tid.

Relaterede oplysninger

- Skifte baklyspære (s. 608)

Skifte baklyspære

Baklyspærerne befinder sig bag panelet i bagklappen.



1. Frigør panelet på bagklappens inderside ved først at dreje de to knapper en kvart omgang venstre om og derefter hægte panelet af. Læg panelet til side.

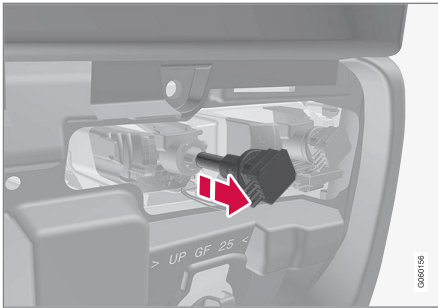

Lygtehus i venstre side.

2. Udløs pærefatningen ved at dreje den venstre om og trække den ud.
3. Løsn den defekte pære ved at trykke den ind og dreje venstre om.
4. Sæt en ny pære i ved at trykke den ind og dreje den højre om.
5. Fastgør fast ved at dreje den højre om.
6. Hægt panelet fast, og drej knappen en kvart omgang højre om.

Startbatteri

Elsystemet er 1-polet og anvender chassis og motorblok som ledere.

Startbatteriet bruges til at starte elsystemet op og drive elektrisk udstyr i bilen. Ved start af forbrændingsmotoren bruges hybridbatteriet.

Startbatteriet bør udskiftes af et værksted¹⁷. Startbatteriet er et 12 V AGM-batteri (Absorbed Glass Mat), dimensioneret til regenerativ opladning og til at understøtte funktionen af bilens forskellige systemer.

Startbatteriets levetid og funktion påvirkes bl.a. af antallet af starter, afladninger, køremåden, kørselsforholdene, klimaet osv.

- Afbryd aldrig startbatteriet, når motoren er i gang.
- Kontrollér, at kablerne til startbatteriet er tilsluttet korrekt og forsvarligt stramme.

ADVARSEL

- Startbatteriet kan danne oxyhydrogen (knaldgas), som er meget eksplosiv. En gnist fra et forkert tilsluttet startkabel kan være tilstrækkeligt til, at batteriet eksploderer.
- Startkablerne må ikke tilsluttes nogen af brændstofsystemets komponenter eller nogen bevægelig del. Vær forsigtig med varme motordele.
- Startbatteriet indeholder svovlsyre, som kan forårsage alvorlige ætsninger.
- Skyl med rigeligt vand, hvis svovlsyre kommer i kontakt med øjne, hud eller tøj. Ved kontakt med øjne, søg straks lægehjælp.
- Ingen tobaksrøgning i nærheden af batteriet.

Opladningspunkter

Ved tilslutning af eksternt startbatteri eller batterioplader bruges bilens opladningspunkter i motorrummet.

Batteripolerne på bilens startbatteri i bagage-/lastrummet, bør **ikke** anvendes.

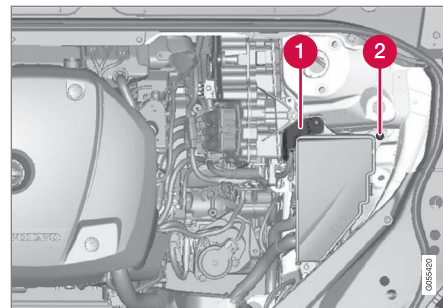

1 Positivt opladningspunkt

2 Negativt opladningspunkt

VIGTIGT

Det er ikke muligt at forsyne strøm gennem opladningspunkterne for at oplade en anden bils batteri. Hvis opladningspunkterne bruges til at oplade en anden bils batteri, kan det medføre, at en sikring springer, så opladningspunkterne holder med at fungere.

¹⁷ Et autoriseret Volvo-værksted anbefales.

! VIGTIGT

Ved opladning af startbatteriet må kun en moderne batterioplader med kontrolleret ladespænding anvendes. Hurtigopladningsfunktion må ikke anvendes, da det kan beskadige batteriet.

i OBS

Hvis både startbatteriet og hybridbatteriet er afladet, skal **begge** batterierne oplades. I et sådant tilfælde er det ikke muligt første at oplade kun hybridbatteriet.

For at hybridbatteriet skal kunne oplades, kræves det, at startbatteriet har et vist opladningsniveau.

! VIGTIGT

Hvis der ikke tages hensyn til følgende, kan energisparefunktionen for infotainment midlertidigt holde op med at fungere og/eller meddelelse på førerdisplayet om startbatteriets opladningsgrad kan midlertidigt være uaktuel efter tilslutning af et eksternt startbatteri eller batterioplader:

- Den negative batteripol på bilens startbatteri må **aldrig** bruges til tilslutning af et eksternt startbatteri eller batterioplader, kun **bilens negative opladningspunkt** må bruges som jordingspunkt.

i OBS

Hvis startbatteriet aflades mange gange, påvirkes dets levetid negativt.

Startbatteriets levetid er påvirket af flere faktorer, herunder af kørselsforhold og klima. Batteriets startkapacitet falder gradvist med tiden, og skal derfor oplades, hvis bilen ikke bruges i længere tid, eller hvis den kun kører korte afstande. Stærk kulde begrænser startkapaciteten yderligere.

For at holde startbatteriet i god stand anbefales mindst 15 minutters kørsel om ugen eller tilslutning af batteriet til en batterioplader med automatisk vedligeholdelsesopladning.

Et startbatteri, som holdes konstant opladet, har maksimal levetid.

« Placering

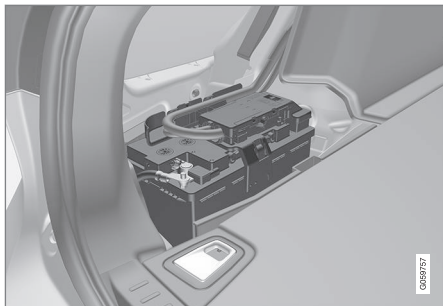

Startbatteriet er placeret i bagagerummet.

⚠ ADVARSEL

Hvis startbatteriet frakobles, skal funktionen for automatisk åbning og lukning genindstilles for at fungere korrekt. Der skal udføres genindstilling, for at klemmesikringen skal fungere.

! VIGTIGT

På visse modeller er batteriet spændt fast med et spændebånd. Sørg for, at spændebåndet altid er forsvarligt strammet.

Specifikationer for startbatteri

Batteritype	H8 AGM
Spænding (V)	12
Koldstartkapacitet ^A - CCA ^B (A)	850
Størrelse, L×B×H	353×175×190 mm (13,9×6,9×7,5 tomme)
Kapacitet (Ah)	95

A I henhold til EN-standard.

B Cold Cranking Amperes.

Volvo anbefaler at lade et autoriseret Volvo-værksted udføre udskiftning af batterier.

! **VIGTIGT**

Når batteriet udskiftes, skal du sørge for at skifte til et batteri med den samme størrelse, koldstartsevne og type som originalbatteriet (se mærkat på batteriet).

Relaterede oplysninger

- Symboler på batterier (s. 615)
- Hybridbatteri (s. 614)
- Bruge starthjælp med andet batteri (s. 470)
- Genindstillingssekvens for klemmesikring (s. 163)
- Genvinding af batteri (s. 615)

Hybridbatteri

Til drift med elmotoren er bilen udstyret med et hybridbatteri - et vedligeholdelsesfrit og genopladeligt batteri af typen litium-ion.

i OBS

Bilen kan ikke startes, hvis hybridbatteriet er afladet.

i OBS

Hvis både startbatteriet og hybridbatteriet er afladet, skal **begge** batterierne oplades. I et sådant tilfælde er det ikke muligt første at oplade kun hybridbatteriet.

For at hybridbatteriet skal kunne oplades, kræves det, at startbatteriet har et vist opladningsniveau.

⚠ ADVARSEL

Udskiftning af hybridbatteri må kun udføres af et værksted - et autoriseret Volvo-værksted anbefales.

Kølevæske

Hybridbatteriets kølesystem har en separat ekspansionsbeholder.

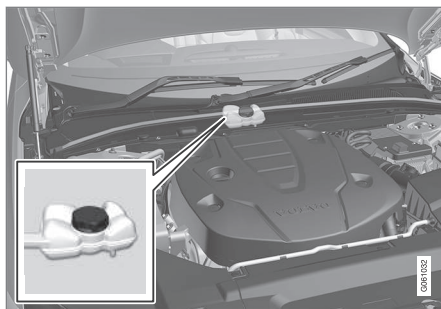

! VIGTIGT

Påfyldning af hybridbatteriets kølevæske må kun udføres af et værksted - et autoriseret Volvo-værksted anbefales.

Specifikationer for hybridbatteri

Type: Litium-ion

Samlede energimængde: 11,6 kWh.

i OBS

Hybridbatteriets kapacitet aftager med alder og brug, hvilket kan resultere i øget brug af forbrændingsmotoren og dermed dårligere brændstoføkonomi og reduceret rækkevidde ved eldrift.

Relaterede oplysninger

- Symboler på batterier (s. 615)
- Startbatteri (s. 610)
- Opladning af hybridbatteriet (s. 409)
- Genvinding af batteri (s. 615)

Symboler på batterier

På batterier er der symboler, som informerer og advarer.

	Brug beskyttelsesbriller.
	Du kan finde yderligere informationer i bilens instruktionsvejledning.
	Opbevar batteriet utilgængeligt for børn.
	Batteriet indeholder ætsende syre.

	Undgå gnister og åben ild.
	Eksplodingsfare.
	Skal indleveres til genbrug.

Relaterede oplysninger

- Startbatteri (s. 610)
- Hybridbatteri (s. 614)
- Genvinding af batteri (s. 615)

Genvinding af batteri

Et brugt startbatteri skal genvindes på en miljøtilpasset måde - det indeholder bly. Kontakt et værksted, hvis du er i tvivl om, hvordan denne type affald skal deponeres - et autoriseret Volvo-værksted anbefales.

Relaterede oplysninger

- Startbatteri (s. 610)
- Hybridbatteri (s. 614)
- Symboler på batterier (s. 615)

Sikringer og sikringsbokse

For at forhindre, at bilens elektriske system beskadiges pga. kortslutning eller overbelastning, beskyttes alle de forskellige elektriske funktioner og komponenter af en række sikringer.

⚠ ADVARSEL

Brug aldrig et fremmedlegeme eller en sikring med højere amperetal end specificeret til at erstatte en sikring. Det kan forårsage betydelige skader på elsystemet og muligvis føre til brand.

⚠ ADVARSEL

De orangerfarvede kabler må kun håndteres af kvalificeret personale.

⚠ ADVARSEL

En række komponenter i bilen arbejder med højspænding, som kan være farlig ved forkerte indgreb.

Rør ikke ved noget, der ikke er klart beskrevet i bilens instruktionsbog.

Hvis en elektrisk komponent eller funktion ikke fungerer, kan det skyldes, at komponentens sikring midlertidigt har været overbelastet og er brændt over. Hvis den samme sikring brænder over gentagne gange, er der fejl i komponenten. Volvo anbefaler, at et autoriseret Volvo-værksted kontaktes for kontrol.

Placering af elcentraler

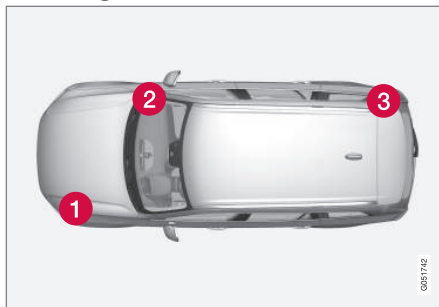

Skematisk illustration - udseendet kan variere, alt efter bilmodellen.

Placering af elcentraler i venstrestyret bil. Hvis bilen er højrestyret, skifter centralen under handskerummet side.

- 1 Motorrum
- 2 Under handskerummet
- 3 Bagage-/lastrum

Relaterede oplysninger

- Udskiftning af sikring (s. 616)
- Sikringer i bagagerum (s. 630)
- Sikringer i motorrummet (s. 618)
- Sikringer under handskerum (s. 625)

Udskiftning af sikring

For at forhindre, at bilens elektriske system beskadiges pga. kortslutning eller overbelastning, beskyttes alle de forskellige elektriske funktioner og komponenter af en række sikringer.

1. Se på sikringsoversigten for at finde sikringen.
2. Træk sikringen ud, og se fra siden, om den bøjede tråd er brændt over.
3. I givet fald skal der skiftes til en ny sikring af samme farve og med samme ampere-tal.

⚠ ADVARSEL

Brug aldrig et fremmedlegeme eller en sikring med højere amperetal end specificeret til at erstatte en sikring. Det kan forårsage betydelige skader på elsystemet og muligvis føre til brand.

⚠ ADVARSEL

Kontakt et autoriseret Volvo-værksted for de sikringer, der ikke er opført i instruktionsvejledningen. Hvis udskiftning af sikring udføres forkert, kan det elektriske anlæg lide alvorlig skade.

Relaterede oplysninger

- Sikringer og sikringsbokse (s. 616)
- Sikringer i bagagerum (s. 630)
- Sikringer i motorrummet (s. 618)
- Sikringer under handskerum (s. 625)

På indersiden af dækslet findes en tang, der gør det lettere, når en sikring skal trækkes ud eller sættes på plads.

I sikringsboksen er der også plads til en række reservesikringer.

Positioner

På indersiden af dækslet findes en mærkat, der viser placeringen af sikringerne.

	Funktion	Ampere	Type
1	–	–	Micro
2	–	–	Micro
3	–	–	Micro
4	Styreenhed til aktuator for tilslutning/ændring af automatgearkassens gearpositioner	5	Micro
5	Styreenhed til højspændingsforsynet varmer af forbrændingsmotorens kølevæske	5	Micro
6	Styreenhed til luftkonditionering; Afspærringsventil for varmeveksler; Afspærringsventil for kølevæske der passerer gennem klima anlægget	5	Micro
7	Styreenhed til hybridbatteri; Højspændingsomformer til kombineret højspændingsgenerator/startmotor med spændingsomformer 500 V - 12 V	5	Micro
8	–	–	Micro
9	Omformer til styring af strømforsyning til bagakslens elmotor	10	Micro
10	Styreenhed til hybridbatteri; Højspændingsomformer til kombineret højspændingsgenerator/startmotor med spændingsomformer 500 V - 12 V	10	Micro
11	Ladeenhed	5	Micro
12	Afspærringsventil til hybridbatteriets kølevæske; Kølevæskpumpe 1 til hybridbatteri	15	Micro
13	Kølevæskpumpe til elektrisk drivsystem	15	Micro





	Funktion	Ampere	Type
14	Køleventilator til hybridkomponenter	25	MCase ^A
15	–	–	MCase
16	–	–	MCase
17	–	–	MCase
18	Beregningsenhed	5	Micro
19	–	–	Micro
20	–	–	Micro
21	–	–	Micro
22	–	–	Micro
23	–	–	Micro
24	12 V-stikkontakt i tunnelkonsol, for	15	Micro
25	12 V-stikkontakt i tunnelkonsol, ved benplads for anden sæderække	15	Micro
26	12 V-kontakt i bagage-/lastrum* USB-porte i nakkestøtte højre/venstre	15	Micro
27	–	–	Micro
28	Venstre forlygte, LED ^B	15	Micro
29	Højre forlygte, LED	15	Micro

	Funktion	Ampere	Type
30	–	–	Micro
31	Elovarmet forrude* venstre side	Shunt	MCase
32	Elovarmet forrude* venstre side	40	MCase
33	Forlygtesprinklere*	25	MCase
34	Forrudesprinklere	25	MCase
35	–	–	Micro
36	Horn	20	Micro
37	Alarmsirene*	5	Micro
38	Styreenhed til bremsesystem (ventiler, parkeringsbremse)	40	MCase
39	Forrudeviskere	30	MCase
40	Bagrudesprinkler	25	MCase
41	Elovarmet forrude* højre side	40	MCase
42	Parkeringsvarmer*	20	MCase
43	Styreenhed til bremsesystem (ABS-pumpe)	40	MCase
44	–	–	MCase
45	Elovarmet forrude* højre side	Shunt	MCase





	Funktion	Ampere	Type
46	Bliver strømforsynet, når tændingen er slået til: Motorstyreenhed; Transmissionskomponenter; El-servostyring; Central elektronisk styreenhed	5	Micro
47	Udvendig billyd (visse markeder)	5	Micro
48	Højre forlygte, LED	15	Micro
49	Alkolås*	5	Micro
50	–	–	Micro
51	–	–	Micro
52	Airbags; Passagervægtføler	5	Micro
53	Venstre forlygte, LED	15	Micro
54	Gaspedalgiver	5	Micro
55	Gearkasse-styreenhed; Gearvælger-styreenhed	15	Micro
56	Motorstyreenhed	5	Micro
57	–	–	Micro
58	–	–	Micro
59	–	–	Micro
60	–	–	Micro
61	Motorstyreenhed; Aktuator; Gasspjældenhed; Ventil for turbolader	20	Micro

	Funktion	Ampere	Type
62	Solenoider; Ventil; Overtrykskobling	10	Micro
63	Vakuumregulatorer; Ventil for elektrisk bypass: Ventil til ventilation	7,5	Micro
64	Styreenhed spoilerspjæld; Styreenhed kølerspjæld	5	Micro
65	–	–	Micro
66	Lambdasonde frem og tilbage	15	Micro
67	Solenoider til motoroliepumpe; Magnetkobling A/C; Lambdasonde for, midt og bag	15	Micro
68	–	–	Micro
69	Motorstyreenhed	20	Micro
70	Tændspoler; Tændrør	15	Micro
71	–	–	MCase
72	–	–	MCase
73	Styreenhed til transmissionsoliepumpe	30	MCase
74	–	–	MCase
75	Aktuator til transmission	25	MCase
76	–	–	MCase



	Funktion	Ampere	Type
	–	–	MCase
	–	–	MCase

^A Denne sikringstype bør skiftes på et værksted. Et autoriseret Volvo-værksted anbefales.

^B Lysdiode (Light Emitting Diode)

Relaterede oplysninger

- Sikringer og sikringsbokse (s. 616)
- Udskiftning af sikring (s. 616)

Sikringer under handskerum

Sikringer under handskerummet beskytter bl.a. stikkontakter, displays og dørmoduler.

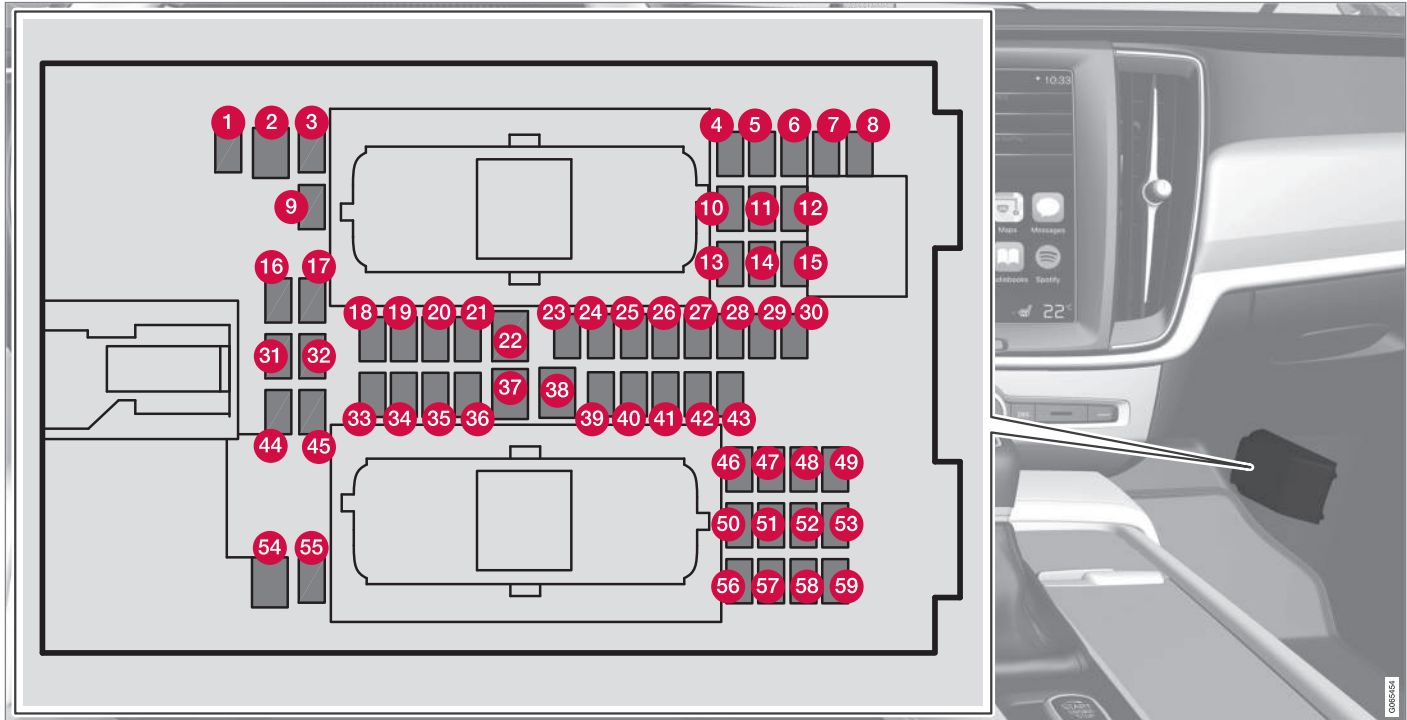

- ◀ På indersiden af dækslet findes en tang, der gør det lettere, når en sikring skal trækkes ud eller sættes på plads.

I sikringsboksen i motorrummet er der også plads til en række reservesikringer.

Positioner

På indersiden af dækslet findes en mærkat, der viser placeringen af sikringerne.

	Funktion	Ampere	Type
1	Mellemspændingsmodul	10	Micro
2	–	–	MCase ^A
3	–	–	Micro
4	Bevægelsessensor*	5	Micro
5	Medieafspiller	5	Micro
6	Førerdisplay	5	Micro
7	Knapper på midterkonsollen	5	Micro
8	Solsensor	5	Micro
9	–	–	Micro
10	–	–	Micro
11	Ratmodul	5	Micro
12	Modul for startknap, og for knapper, parkeringsbremse	5	Micro
13	Ratmodul til elopvarmet rat*	15	Micro
14	–	–	Micro

	Funktion	Ampere	Type
15	–	–	Micro
16	–	–	Micro
17	–	–	Micro
18	Styreenhed til klimaanlæg	10	Micro
19	Ratlås defekt	7,5	Micro
20	Diagnoseudtag OBDII	10	Micro
21	Midterdisplay	5	Micro
22	Ventilatormodul til klimaanlæg foran	40	MCase ^A
23	USB-HUB	5	Micro
24	Knapbelysning; Interiørlys; Nedblænding af indvendigt bakspejl*; Regn- og lyssensor*; Tastatur på tunnelkonsol, ved benplads for bagsæde*; Elbetjente forsæder*; Kontrolpaneler i bagdøre; Ventilatormodul til klimaanlæg venstre/højre	7,5	Micro
25	Styreenhed til førerstøttefunktioner	5	Micro
26	Panoramatag med solgardin*	20	Micro
27	Head-up-display*	5	Micro
28	Kabinebelysning	5	Micro
29	–	–	Micro
30	Display på loftskonsollen (Påmindelse om sikkerhedssele/Indikering for airbag på passagerplads foran)	5	Micro





	Funktion	Ampere	Type
31	–	–	Micro
32			Micro
33	–	–	Micro
34	Sikringer i bagage-/lastrum	10	Micro
35	Styreenhed til internetopkobling bil; Styreenhed for Volvo On Call	5	Micro
36	–	20 –	Micro
37	Audiostyreenhed (forstærker)	40	MCase ^A
38	–	–	MCase ^A
39	Modul til flerbåndsantenne	5	Micro
40	Moduler til sædekomfort (massage), for*	5	Micro
41	Alkolås*	5	Micro
42	Bagrudevisker	15	Micro
43	Styreenhed til brændstofpumpe	15	Micro
44	Relæspoler i elcentral i motorrum; Relæspole til transmissionsoliepumpe; Middelspændingsomformer; Integreret start-generator	5	Micro
45	Åbning af bagagerums-/bagklap med fodbevægelse*	5	Micro
46	Sædevarme, førerside for	15	Micro

	Funktion	Ampere	Type
47	Sædevarme, passagerside for	15	Micro
48	Kølevæskpumpe	7,5	Micro
49	–	–	Micro
50	Elbetjent førersæde frem*	20	Micro
51	Styreenhed til hjulophæng (aktivt chassis)*	20	Micro
52	–	–	Micro
53	Styreenhed for Sensus	10	Micro
54	–	–	MCase ^A
55	–	–	Micro
56	Elbetjent passagersæde, for*	20	Micro
57	–	–	Micro
58	TV* (visse markeder)	5	Micro
59	Primær sikring for sikring 52, 53, 57 og 58	15	Micro

^A Denne sikringstype bør skiftes på et værksted. Et autoriseret Volvo-værksted anbefales.

Relaterede oplysninger

- Sikringer og sikringsbokse (s. 616)
- Udsiftning af sikring (s. 616)

Sikringer i bagagerum

Sikringer i bagagerummet beskytter bl.a. elbetjente sæder*, airbags og selestrammere.

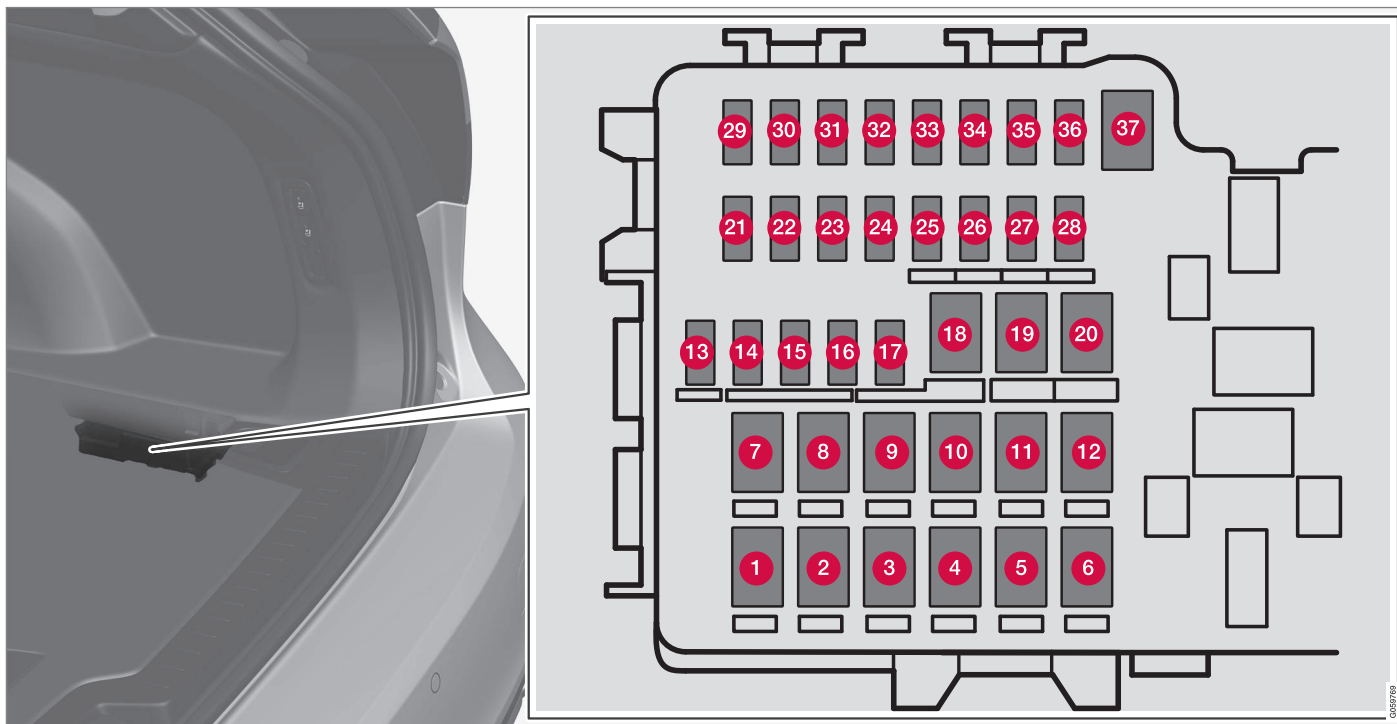

Sikringsboksen befinder sig i højre side.

På indersiden af dækslet findes en tang, der gør det lettere, når en sikring skal trækkes ud eller sættes på plads.

I **sikringsboksen i motorrummet** er der også plads til en række reservesikringer.

Positioner

	Funktion	Ampere	Type
1	Elopvarmet bagrude	30	MCas ^A
2	Central elektronikstyreenhed	40	MCas ^A
3	Kompressor for luftaffjedring*	40	MCas ^A
4	Låsemotor for ryglæn, højre side, bag	15	MCas ^A
5	–	–	MCas ^A
6	Låsemotor for ryglæn, venstre side, bag	15	MCas ^A
7	Elbetjent passagersæde, for* Dørmodul højre side bag	20	MCas ^A
8	Styreenhed for reduktion af kvælstofoxider (diesel)	30	MCas ^A
9	Elbetjent bagklap*	25	MCas ^A
10	Elbetjent passagersæde, for* Dørmodul højre side for	20	MCas ^A
11	Anhængertræk-styreenhed*	40	MCas ^A
12	Modul til selestrammere, højre side	40	MCas ^A
13	Interne relæspoler	5	Micro





	Funktion	Ampere	Type
14	Styreenhed for reduktion af kvælstofoxider (diesel)	15	Micro
15	Dørmodul venstre side bag	20	Micro
16	Alkolås*, USB-hub/tilbehørsport	5	Micro
17	Udvidet tilbehørsmodul	5	Micro
18	Anhængertræk-styreenhed*	25	MCase ^A
	Tilbehørsmodul	40	MCase ^A
19	Elbetjent førersæde*	20	MCase ^A
	Dørmodul venstre side for		
20	Modul til selestrammere, venstre side	40	MCase ^A
21	Parkeringskamera*	5	Micro
22	–	–	Micro
23	–	–	Micro
24	–	–	Micro
25	Bliver strømforsynet, når tændingen er slået til:	10	Micro
26	–	–	Micro
27	–	–	Micro
28	Sædevarme venstre side bag*	15	Micro

	Funktion	Ampere	Type
29	–	–	Micro
30	Blind Spot Information (BLIS)* Styreenhed for ekstern bakadvarsel	5	Micro
31	–	–	Micro
32	Moduler til selestrammere	5	Micro
33	Aktuator for udstødningsgas (benzin, visse motorvarianter)	5	Micro
34	–	–	Micro
35	–	–	Micro
36	Sædevarme højre side bag*	15	Micro
37	–	–	MCase ^A

A Denne sikringstype bør skiftes på et værksted. Et autoriseret Volvo-værksted anbefales.

Relaterede oplysninger

- Sikringer og sikringsbokse (s. 616)
- Udskiftning af sikring (s. 616)

Rengøring indvendigt

Brug kun de rengøringsmidler og bilplejeprodukter, som Volvo anbefaler. Rengør regelmæssigt og behandl pletter omgående. Det er vigtigt med støvsugning før rengøring med rengøringsmidler.

! VIGTIGT

- Visse farvede beklædningsgenstande (f.eks. mørke jeans og ruskindstøj) kan misfarve indtrækket. Hvis det sker, er det vigtigt så hurtigt som muligt at rengøre og efterbehandle disse dele af indtrækket.
- Brug aldrig kraftige opløsningsmidler, f.eks. sprinklervæske, rensebenzin, mineralsk terpentin eller koncentreret sprit, til at rengøre interiøret, da dette kan beskadige både indtrækket og andre interiørmaterialer.
- Sprøjt aldrig rengøringsmidler direkte på komponenter, der har elektriske knapper. Tør dem af med en klud, der er fugtet med rengøringsmidlet.
- Skarpe genstande og velcrobånd kan beskadige bilens tekstilbetræk.
- Brug kun rengøringsmidlet den type materiale, som midlet er beregnet til.

Relaterede oplysninger

- Rengøre midterdisplay (s. 634)
- Rengøre tekstilindtræk og loftsindtræk (s. 636)
- Rengøre sikkerhedsselerne (s. 636)
- Rengøre gulvmåtter og indlægsmåtter (s. 636)
- Rengøre læderindtræk* (s. 637)
- Rengøre læderrat (s. 638)
- Rengøre indvendige plastic-, metal- og trædele (s. 638)

Rengøre midterdisplay

Snavs, pletter og fedt fra fingre kan påvirke midterdisplayets ydeevne og læsbarhed. Rengør skærmen ofte med en mikrofiberklud.



1. Sluk midterdisplayet med et langt tryk på knappen Hjem.
2. Tør skærmen med den medfølgende mikrofiberklud, eller brug en anden mikrofiberklud af tilsvarende kvalitet. Tør skærmen med en ren, tør mikrofiberklud med små cirkulære bevægelser. Om nødvendigt fugtes mikrofiberkluden let med rent vand.
3. Aktiver displayet med et kort tryk på knappen Hjem.

! VIGTIGT

Mikrofiberkluden skal være fri for sand og snavs, når midterdisplayet rengøres.

! VIGTIGT

Ved rengøring af midterdisplayet må der kun anvendes et let tryk mod skærmen. Et hårdt tryk kan beskadige skærmen.

! VIGTIGT

Sprøjt ikke nogen form for væske eller ætsende kemikalier direkte på midterdisplayet. Brug ikke vinduespudsemiddel, rengøringsmidler, spray, opløsningsmidler, sprit, ammoniak eller rengøringsmidler, der indeholder slibemiddel.

Brug aldrig slibende klude, papirhåndklæder eller silkepapir, da disse kan ridse midterdisplayet.

Relaterede oplysninger

- Rengøring indvendigt (s. 634)
- Rengøre tekstilindtræk og loftsindtræk (s. 636)
- Rengøre sikkerhedsselerne (s. 636)
- Rengøre gulvmåtter og indlægsmåtter (s. 636)
- Rengøre læderindtræk* (s. 637)

- Rengøre læderrat (s. 638)
- Rengøre indvendige plastic-, metal- og trædele (s. 638)

Rengøring af head-up-display*

Tør forsigtigt displayets dækglas af med en ren, tør mikrofiberklud. Om nødvendigt fugtes mikrofiberkluden let.

Brug aldrig kraftige pletfjerningsmidler. I vanskelige tilfælde kan man bruge specielle rengøringsemidler, der fås hos Volvo-forhandlere.

Relaterede oplysninger

- Aktivere og deaktivere head-up-display* (s. 141)
- Head-up-display* (s. 139)

Rengøre tekstilindtræk og loftsindtræk

Brug kun de rengøringsmidler og bilplejeprodukter, som Volvo anbefaler. Rengør regelmæssigt og behandl pletter omgående. Det er vigtigt med støvsugning før rengøring med rengøringsmidler.

Når du skal rengøre tekstil- eller loftsindtræket, må du aldrig skrabe eller gnide på en plet, da det kan ødelægge indtrækket. Benyt heller aldrig pletfjerningsmidler, da det risikerer at misfarve indtrækket.

Relaterede oplysninger

- Rengøring indvendigt (s. 634)
- Rengøre midterdisplay (s. 634)
- Rengøre sikkerhedsselerne (s. 636)
- Rengøre gulvmåtter og indlægsmåtter (s. 636)
- Rengøre læderindtræk* (s. 637)
- Rengøre læderrat (s. 638)
- Rengøre indvendige plastic-, metal- og trædele (s. 638)

Rengøre sikkerhedsselerne

Brug kun de rengøringsmidler og bilplejeprodukter, som Volvo anbefaler. Rengør regelmæssigt og behandl pletter omgående. Det er vigtigt med støvsugning før rengøring med rengøringsmidler.

Brug vand og et syntetisk vaskemiddel. Et specielt tekstilrengøringsmiddel fås hos Volvo-forhandlere. Sørg for, at selen er tør, inden den rulles op igen.

Relaterede oplysninger

- Rengøring indvendigt (s. 634)
- Rengøre midterdisplay (s. 634)
- Rengøre tekstilindtræk og loftsindtræk (s. 636)
- Rengøre gulvmåtter og indlægsmåtter (s. 636)
- Rengøre læderindtræk* (s. 637)
- Rengøre læderrat (s. 638)
- Rengøre indvendige plastic-, metal- og trædele (s. 638)

Rengøre gulvmåtter og indlægsmåtter

Brug kun de rengøringsmidler og bilplejeprodukter, som Volvo anbefaler. Rengør regelmæssigt og behandl pletter omgående. Det er vigtigt med støvsugning før rengøring med rengøringsmidler.

Tag indlægsmåtterne ud for separat rengøring af gulvmåtten og indlægsmåtterne. Hver indlægsmåtte sidder fast med pigge.

1. Tag indlægsmåttens ud ved at tage fat i indlægsmåttens ved hver pig og løfte måtten lige op.
2. Brug en støvsuger til bortsugning af støv og snavs.

i OBS

Indlægsmåtterne må ikke svinges uforsigtigt eller slås uforsigtigt mod genstande for at fjerne snavs, da indlægsmåtterne kan knækkes.

3. Til pletter på gulvmåtten anbefales det at bruge et specielt tekstilrengøringsmiddel efter støvsugning. Gulvmåtter skal rengøres med midler, som anbefales af Volvo-forhandlere.
4. Efter rengøring, sæt indlægsmåttens på plads ved at trykke den fast ved hver pig.

⚠ ADVARSEL

Brug kun én indlægsmatte ved hver plads, og kontroller før kørsel, at maten ved førersædet er korrekt stukket ned og fastgjort i tappene, så den ikke kommer i klemme omkring og under pedalerne.

Relaterede oplysninger

- Rengøring indvendigt (s. 634)
- Rengøre midterdisplay (s. 634)
- Rengøre tekstilindtræk og loftsindtræk (s. 636)
- Rengøre sikkerhedsseleer (s. 636)
- Rengøre læderindtræk* (s. 637)
- Rengøre læderrat (s. 638)
- Rengøre indvendige plastic-, metal- og trædele (s. 638)

Rengøre læderindtræk*

Brug kun de rengøringsmidler og bilplejeprodukter, som Volvo anbefaler. Rengør regelmæssigt og behandl pletter omgående. Det er vigtigt med støvsugning før rengøring med rengøringsmidler.

Volvos læderindtræk* er behandlet for at bevare sit oprindelige udseende.

Læderindtræk* er et naturprodukt, der forandrer sig og får en smuk patina med tiden. For at læderets egenskaber og farve skal bevares, er regelmæssig rengøring og efterbehandling nødvendig. Volvo tilbyder et komplet produkt, Volvo Leather Care Kit/Wipes, til rengøring og efterbehandling af læderindtræk. Når det bruges i overensstemmelse med instruktionerne, bevarer det læderets beskyttende yderlag.

For at opnå så godt et resultat som muligt anbefaler Volvo, at man rengør læderet og påfører beskyttelsescreme én til fire gange om året (eller oftere ved behov). Volvo Leather Care Kit/Wipes kan købes hos Volvo-forhandlere.

Rengøre læderindtrækket

1. Påfør læderrengøringsmiddel på en fugtig vaskesvamp og tryk, til der opstår et skum.
2. Anvend svampen med en cirkelbevægelse på pletten.

3. Fugt pletten rigeligt med svampen, lad svampen absorbere pletten uden at gnide.
4. Tør pletten med et blødt håndklæde og lad læderet tørre ordentligt

Beskyttelse af læderindtræk

1. Påfør lidt læderbeskyttelsesmiddel på en klud og påfør det derefter på læderet med en let cirkelbevægelse.
2. Lad det tørre i ca. 20 minutter.
 - > Når læderindtrækket beskyttes, holder det bedre mod belastning fra solens UV-stråling.

Relaterede oplysninger

- Rengøring indvendigt (s. 634)
- Rengøre midterdisplay (s. 634)
- Rengøre tekstilindtræk og loftsindtræk (s. 636)
- Rengøre sikkerhedsseleer (s. 636)
- Rengøre gulvmåtter og indlægsmåtter (s. 636)
- Rengøre læderrat (s. 638)
- Rengøre indvendige plastic-, metal- og trædele (s. 638)

Rengøre l derr t

Brug kun de reng ringsmidler og bilplejeprodukter, som Volvo anbefaler. Reng r regelm ssigt og behandl pletter omg ende. Det er vigtigt med st vsugning f r reng ring med reng ringsmidler.

L der skal kunne  nde. Overd k aldrig et l derr t med beskyttende plast. Til reng ring af l derr t anbefales Volvo Leather Care Kit/ Wipes. Fjern f rst snavs, st v mv. med en fugtig svamp eller klud.

! VIGTIGT

Skarpe genstande, f.eks. ringe, kan beskadige l deret p  rattet.

Relaterede oplysninger

- Reng ring indvendigt (s. 634)
- Reng re midterdisplay (s. 634)
- Reng re tekstilindtr k og loftsindtr k (s. 636)
- Reng re sikkerhedsselerne (s. 636)
- Reng re gulvm tter og indl gsm tter (s. 636)
- Reng re l derindtr k* (s. 637)
- Reng re indvendige plastic-, metal- og tr dele (s. 638)

Rengøre indvendige plastic-, metal- og tr dele

Brug kun de reng ringsmidler og bilplejeprodukter, som Volvo anbefaler. Reng r regelm ssigt og behandl pletter omg ende.

Til reng ring af dele og flader inde i bilen anbefales en let, vandfugtet splitfiberklud eller en mikrofiberklud, der f s hos Volvo-forhandlere.

Skrab eller gnid aldrig p  en plet. Brug heller aldrig kraftige pletfjerningsmidler.

! VIGTIGT

Brug ikke opl sningsmidler indeholdende sprit til reng ring af f rerdisplayets glas.

! VIGTIGT

V r opm rksom p , at blankpolerede flader let bliver ridset. S danne flader b r derfor t rres med en ren og t r mikrofiberklud med sm  cirkelbev gelser. Fugt om n dvendigt mikrofiberkluden lidt med rent vand.

Relaterede oplysninger

- Reng ring indvendigt (s. 634)
- Reng re midterdisplay (s. 634)
- Reng re tekstilindtr k og loftsindtr k (s. 636)

- Reng re sikkerhedsselerne (s. 636)
- Reng re gulvm tter og indl gsm tter (s. 636)
- Reng re l derindtr k* (s. 637)
- Reng re l derr t (s. 638)

Rengøring udvendigt

Bilen bør vaskes, så snart den er blevet snavset. Derved bliver bilen lettere at gøre ren, da snavset ikke sætter sig så hårdt fast. Det mindsker også risikoen for ridsning og holder bilen frisk. Udfør rengøringen på en skylleplade med olieudskiller og brug bilshampoo.

Relaterede oplysninger

- Rengøring udvendigt (s. 639)
- Polering og voksning (s. 639)
- Vask i hånden (s. 640)
- Automatisk bilvask (s. 641)
- Højtryksvask (s. 643)
- Rengøre viskerblad (s. 643)
- Rengøre udvendige plastic-, gummi- og pyntedele (s. 643)
- Rengøring af fælge (s. 644)
- Rustbeskyttelse (s. 645)

Polering og voksning

Polér og voks bilen, når lakken er mat, eller for at give den ekstra beskyttelse. Det er ikke nødvendigt at polere bilen, før den er mindst et år gammel, mens den godt kan vokses tidligere. Polér og voks ikke bilen i direkte sollys. Overfladen, som poleres, bør være maks. 45 °C (113 °F).

- Vask og tør bilen meget grundigt, inden den poleres eller vokses. Fjern asfalt- og tjærestænk med asfaltfjerner eller terpentin. Vanskelige pletter kan fjernes med fin slibepasta (gnidning), der er beregnet til billak.
- Polér først med polish, og voks derefter med flydende eller fast voks. Følg omhyggeligt vejledningen på emballagen. Mange præparater indeholder både polish og voks.

! VIGTIGT

Undgå voksning og polering af plast og gummi.

Ved brug af affedtningsmiddel på plast og gummi, gnid kun med let tryk, hvis det er nødvendigt. Brug en blød vaskesvamp.

Polering af forkromede lister kan slide eller beskadige den blanke overflade.

Poleringsmiddel, som indeholder slibemidler, må ikke anvendes.

! VIGTIGT

Kun lakbehandlinger anbefalet af Volvo må bruges. Andre behandlinger som f.eks. lak-konservering, lakforsegling, beskyttelse, højglansforsegling eller lignende kan beskadige lakken. Eventuelle lakskader fremkaldt af sådanne behandlinger omfattes ikke af Volvos garanti.

Relaterede oplysninger

- Rengøring udvendigt (s. 639)
- Vask i hånden (s. 640)
- Automatisk bilvask (s. 641)
- Højtryksvask (s. 643)
- Rengøre viskerblad (s. 643)
- Rengøre udvendige plastic-, gummi- og pyntedele (s. 643)



- Rengøring af fælge (s. 644)
- Rustbeskyttelse (s. 645)

Vask i hånden

Bilen bør vaskes, så snart den er blevet snavset. Derved bliver bilen lettere at gøre ren, da snavset ikke sætter sig så hårdt fast. Det mindsker også risikoen for ridsning og holder bilen frisk. Udfør rengøringen på en skylleplade med olieudskillere og brug bilshampoo.

Vigtigt at huske ved håndvask af bilen

- Undgå at vaske bilen i direkte sollys. Dette kan medføre, at rengøringsmiddel eller voks tørrer og får en slibende effekt.
- Fjern fugleklatte fra lakken snarest muligt. De indeholder stoffer, som meget hurtigt påvirker og misfarver lakken. Brug f.eks. blødt papir eller en svamp, der er gennemvædet i vand. Det anbefales, at få eventuel misfarvning fjernet af et autoriseret Volvo-værksted.
- Spul understellet, herunder hjulkasse og kofangere.
- Spul hele bilen, indtil det løse snavs er fjernet, for at mindske risikoen for vaskeridser. Sprøjt ikke direkte på låsene.
- Brug om nødvendigt et koldaffedtningsmiddel på stærkt tilsnavsede flader. Bemærk, at fladerne i givet fald ikke må være solvarmede.
- Vask med en svamp og bilshampoo og rigeligt med lunkent vand.

- Vask viskerbladene med en lunken sæbeopløsning eller bilshampoo.
- Tør bilen med et rent, blødt vaskeskind eller en vandskraber. Hvis vanddråber ikke får lov at tørre af sig selv i stærkt sollys, mindsker risikoen for eventuelle pletter, som skal poleres væk.
- Efter at bilen er blevet vasket, kan der findes rester af tjære fra asfalt. Anvend tjærefjerner til at fjerne de sidste pletter.

ADVARSEL

Motorvask skal altid udføres på værksted. Hvis motoren er varm, er der risiko for brand.

VIGTIGT

Beskidte forlygter har reduceret funktion. Rengør dem jævnlige, f.eks. ved påfyldning af brændstof.

Brug ikke ætsende rengøringsmidler, brug vand og en blød svamp.

i OBS

Der kan midlertidigt komme kondens på indersiden af glasset på den udvendige belysning som f.eks. forlygter og baglygter. Det er normalt, al udvendig belysning er konstrueret til at modstå dette. Kondens ventileres normalt ud af lygtehuset, når lampen har været tændt et stykke tid.

! VIGTIGT

- Kontrollér, at panoramataget* og solskærmen er lukket, inden bilen vaskes.
- Brug aldrig polermidler med slibeegenskaber på panoramataget.
- Brug aldrig voks på gummilisterne uden om panoramataget.

! VIGTIGT

Husk at fjerne snavs fra afløbshullerne i dørene og tærsklerne efter vask af bilen.

Relaterede oplysninger

- Rengøring udvendigt (s. 639)
- Polering og voksning (s. 639)
- Automatisk bilvask (s. 641)
- Højtryksvask (s. 643)
- Rengøre viskerblad (s. 643)

- Rengøre udvendige plastic-, gummi- og pyntedele (s. 643)
- Rengøring af fælge (s. 644)
- Rustbeskyttelse (s. 645)
- Indstilling for automatisk aktivering af parkeringsbremse (s. 440)

Automatisk bilvask

Bilen bør vaskes, så snart den er blevet snavset. Jo længere tid snavset bliver siddende, jo sværere bliver det at få bilen helt ren, og lakken risikerer at blive ridset.

At vaske bilen i en vaskehal er en let og hurtig måde at vaske bil, men maskineriet kan ikke komme ind alle steder. Volvo anbefaler, at bilen vaskes manuelt eller i en vaskehal suppleret med manuel vask.

i OBS

Volvo anbefaler, at bilen ikke vaskes i et automatisk vaskeanlæg de første måneder (fordi lakken endnu ikke er fuldstændigt hærdet).

! VIGTIGT

Inden bilen køres ind til vask i vaskehal, skal du deaktivere funktionerne Automatisk bremsning ved stillestående og Automatisk aktivering af parkeringsbremse. Hvis funktionerne ikke deaktiveres, vil bremsesystemet sidde fast, når bilen holder stille, og bilen vil ikke være i stand til at rulle.





! VIGTIGT

For vaskeanlæg, hvor bilen trækkes frem med rullende hjul, gælder følgende:

1. Inden bilen vaskes, skal den automatiske regnsensor være deaktiveret, da man ellers risikerer, at den starter, hvorved viskerarmene kan blive beskadiget.
2. Sørg for, at sidespejlene er foldet ind, eventuelle ekstralys sikrede, antenner foldet ind eller aftaget, da der ellers er risiko for, at de beskadiges under automatvask.
3. Kør ind i vaskeanlægget.
4. Slå funktionen "Automatisk bremsning, når bilen holder stille" fra med knappen **(A)** i tunnelkonsollen.
5. Slå funktionen "Automatisk aktivering af parkeringsbremse" fra på midterdisplayets topvisning.
6. Sluk motoren ved at dreje startknappen i tunnelkonsollen højre om. Hold knappen i denne stilling i mindst 2 sekunder.

Bilen er nu klar til automatvask.

! VIGTIGT

Systemet vil automatisk skifte til position **P**, hvis ovenstående trin ikke følges. I position **P** er hjulene låst, hvilket de ikke må være, når vask i vaskehal udføres.

i OBS

Vær opmærksom på, at hvis bilen har funktionen nøglefri låsning og oplåsning*, kan bilen låses/låses op i forbindelse med vask af bilen, hvis fjernbetjeningen er inden for rækkevidde.

Relaterede oplysninger

- Rengøring udvendigt (s. 639)
- Polering og voksning (s. 639)
- Vask i hånden (s. 640)
- Højtryksvask (s. 643)
- Rengøre viskerblad (s. 643)
- Rengøre udvendige plastic-, gummi- og pyntedele (s. 643)
- Rengøring af fælge (s. 644)
- Rustbeskyttelse (s. 645)
- Automatisk bremsning når bilen holder stille (s. 441)
- Indstilling for automatisk aktivering af parkeringsbremse (s. 440)

- Nøglefri og berøringsfølsomme flader* (s. 256)

Højtryksvask

Bilen bør vaskes, så snart den er blevet snavset. Jo længere tid snavset bliver siddende, jo sværere bliver det at få bilen helt ren, og lakken risikerer at blive ridset. Anbring bilen på en vaskeplads med olieudskiller. Brug bilshampoo.

Brug fejende bevægelser ved højtryksvask, og kontrollér at mundstykket ikke kommer nærmere bilens flader end 30 cm (13 in.). Sprøjt ikke direkte på låsene.

Relaterede oplysninger

- Rengøring udvendigt (s. 639)
- Polering og voksning (s. 639)
- Vask i hånden (s. 640)
- Automatisk bilvask (s. 641)
- Rengøre viskerblad (s. 643)
- Rengøre udvendige plastic-, gummi- og pyntedele (s. 643)
- Rengøring af fælge (s. 644)
- Rustbeskyttelse (s. 645)

Rengøre viskerblad

Bilen bør vaskes, så snart den er blevet snavset. Jo længere tid snavset bliver siddende, jo sværere bliver det at få bilen helt ren, og lakken risikerer at blive ridset. Anbring bilen på en vaskeplads med olieudskiller. Brug bilshampoo.

Asfalt-, støv- og saltrester på viskerbladet samt insekter, is m.m. på forruden forringer bladets levetid.

Ved rengøring stilles viskerbladene i servicestilling.

OBS

Vask jævnligt viskerbladene og forruden med en lunken sæbeopløsning eller bilshampoo. Brug ingen stærke opløsningsmidler.

Relaterede oplysninger

- Rengøring udvendigt (s. 639)
- Polering og voksning (s. 639)
- Vask i hånden (s. 640)
- Automatisk bilvask (s. 641)
- Højtryksvask (s. 643)
- Rengøre udvendige plastic-, gummi- og pyntedele (s. 643)
- Rengøring af fælge (s. 644)
- Rustbeskyttelse (s. 645)

Rengøre udvendige plastic-, gummi- og pyntedele

Bilen bør vaskes, så snart den er blevet snavset. Jo længere tid snavset bliver siddende, jo sværere bliver det at få bilen helt ren, og lakken risikerer at blive ridset. Udfør rengøringen på en skylleplade med olieudskiller og brug bilshampoo.

Til rengøring og pleje af indfarvede plastdele, gummi- og pyntedele, f.eks. forkromede lister, anbefales et særligt rengøringsmiddel, der fås hos Volvo-forhandlere. Ved brug af et sådant rengøringsmiddel skal anvisningerne nøje følges.

Undgå at vaske bilen med rengøringsmidler med en pH-værdi under 3,5 eller over 11,5, da de kan fremkalde misfarvning af anodiserede aluminiumdele*, som vist på illustrationen. Slibende polermidler kan ikke anbefales. Se illustrationen.





Dele, som bør vaskes med et rengøringsmiddel med en pH-værdi mellem 3,5 og 11,5.

! VIGTIGT

Undgå voksning og polering af plast og gummi.

Ved brug af affedtningsmiddel på plast og gummi, gnid kun med let tryk, hvis det er nødvendigt. Brug en blød vaskesvamp.

Polering af forkromede lister kan slide eller beskadige den blanke overflade.

Poleringsmiddel, som indeholder slibemidler, må ikke anvendes.

! VIGTIGT

Undlad at vaske bilen med rengøringsmidler med en pH-værdi under 3,5 eller over 11,5. I givet fald kan der opstå misfarvning af anodiserede aluminiumdele, såsom tagbagagebæreren og omkring sideruderne.

Brug aldrig metalpolermiddel på anodiserede aluminiumdele, da dette kan give misfarvning og ødelægge overfladebehandlingen.

Relaterede oplysninger

- Rengøring udvendigt (s. 639)
- Polering og voksning (s. 639)
- Vask i hånden (s. 640)
- Automatisk bilvask (s. 641)
- Højtryksvask (s. 643)
- Rengøre viskerblad (s. 643)
- Rengøring af fælge (s. 644)
- Rustbeskyttelse (s. 645)

Rengøring af fælge

Bilen bør vaskes, så snart den er blevet snavset. Jo længere tid snavset bliver siddende, jo sværere bliver det at få bilen helt ren, og lakken risikerer at blive ridset. Udfør rengøringen på en skylleplade med olieudskillere og brug bilshampoo.

Brug kun fælgenrengøringsmidler, der anbefales af Volvo.

Kraftige fælgenrengøringsmidler kan beskadige overfladen og fremkalde pletter på forkromede aluminiumfælge.

Relaterede oplysninger

- Rengøring udvendigt (s. 639)
- Polering og voksning (s. 639)
- Vask i hånden (s. 640)
- Automatisk bilvask (s. 641)
- Højtryksvask (s. 643)
- Rengøre udvendige plastic-, gummi- og pyntedele (s. 643)
- Rengøring af fælge (s. 644)
- Rustbeskyttelse (s. 645)

Rustbeskyttelse

Bilen har beskyttelse mod korrosion.

På karosseriet består korrosionsbeskyttelsen af beskyttende metallag på pladen, en lakeringsproces af højeste kvalitet, korrosionsbeskyttede og minimerede overlapninger mellem plader, samt afskærmende plastkomponenter, slidbeskyttelse og supplerende rustbeskyttelsesvæske på udsatte steder. I chassiset er hjulophængets udsatte detaljer udført i korrosionsbestandig støbt aluminium.

Kontrol og vedligeholdelse

Det er normalt ikke nødvendigt at vedligeholde bilens korrosionsbeskyttelse, men risikoen for korrosion reduceres, hvis bilen holdes ren. Stærkt alkaliske eller sure rengøringsmidler skal undgås på blanke pyntedetaljer. Eventuelle stenslag bør udbedres, så snart de bliver opdaget.

Relaterede oplysninger

- Rengøring udvendigt (s. 639)
- Polering og voksning (s. 639)
- Vask i hånden (s. 640)
- Automatisk bilvask (s. 641)
- Højtryksvask (s. 643)
- Rengøre viskerblad (s. 643)
- Rengøre udvendige plastic-, gummi- og pyntedele (s. 643)
- Rengøring af fælge (s. 644)

Bilens lak

Lakken består af flere lag og udgør en vigtig del af bilens rustbeskyttelse. Den bør derfor undersøges med jævne mellemrum.

De mest almindelige lakskader er mindre stenslag, ridser og skader på f.eks. skærmkanter, døre og kofangere. For at undgå rustangreb bør lakskader udbedres omgående.

Relaterede oplysninger

- Udbedring af mindre lakskader (s. 645)
- Farvekoder (s. 646)

Udbedring af mindre lakskader

Lakken udgør en vigtig del af bilens rustbeskyttelse og skal derfor kontrolleres regelmæssigt. De mest almindelige lakskader er mindre stenslag, ridser og skader på f.eks. skærmkanter, døre og kofangere.

For at undgå rustangreb bør lakskader udbedres omgående.

OBS

Når lakken skal repareres, skal overfladen være rengjort og tør. Overfladens temperatur bør være mindst 15 °C (59 °F).

Materiale, der kan være nødvendigt

- Grundfarve (primer) – til f.eks. plastbelagte kofangere findes speciel primer på spraydåse.
- underlak og klarlak - fås på spraydåse eller som farveblyanter/stifter¹⁸.
- Afdækningstape.
- Fint sandpapir.

◀ Påfør udbedringsfarve skadet overflade

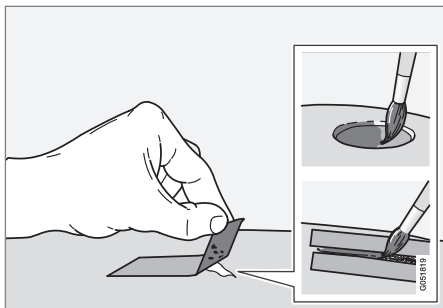

Hvis skaden ikke er nået ned til metallet, kan udbedringsfarven påføres direkte efter rengøring af fladen.

1. Sæt et stykke tape over det beskadigede sted. Træk derefter tapen af, så eventuelle lakrester følger med.

Hvis skaden er nået ned til en metalflade (plade), er det tilrådeligt at bruge en grundfarve (primer). Ved skader på en plastoverflade bør en primer anvendes for bedre resultater - spray i spraydåsens låg og pensl tyndt.

2. Hvis det er nødvendigt, kan der forud for malerarbejdet foretages en let slibning af det berørte område med et meget fint slibemateriale (f.eks. hvis der er ujævne kanter). Overfladen rengøres omhyggeligt og får lov til at tørre.
3. Rør godt i grundfarven (primeren), og påfør ved hjælp af en tynd pensel, en tændstik el. lign. Afslut med underlak og klarlak, når grundfarven er tør.

Ridser udbedres ved hjælp af samme procedure som ovenfor, men der skal afdækkes rundt om skaden for at beskytte den ubeskadigede lak.

Farvepenne/stifter og sprayfarver til udbedring af lakskader findes hos Volvo-forhandlere.

i OBS

Hvis stenslaget ikke er nået ned til metalfladen (pladen), og der stadig er et ubeskadiget farvelag - fyld underlak og klarlak i umiddelbart efter, at overfladen er blevet gjort ren.

Relaterede oplysninger

- Bilens lak (s. 645)
- Farvekoder (s. 646)

Farvekoder

Farvekode

Dekalen for farvekoder er placeret på bilens højre dørstolpe mellem for- og bagdøren og bliver synlig, når højre bagdør åbnes.

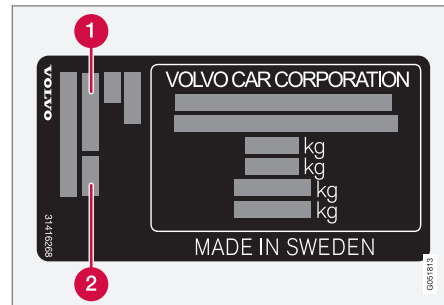

- 1 Udvendig farvekode
- 2 Eventuel sekundær, udvendig farvekode

Relaterede oplysninger

- Bilens lak (s. 645)
- Udbedring af mindre lakskader (s. 645)

¹⁸ Følg vejledningen på emballagen til farvepenne/stiften.

Udskifte viskerblade bagrude

Viskerbladene fejer vand af for- og bagruden. Sammen med sprinklervæske har de til formål at rengøre ruderne og sikre udsynet ved kørsel. Forrude- og bagrudeviskerbladene kan udskiftes.

Udskifte viskerblade bagrude

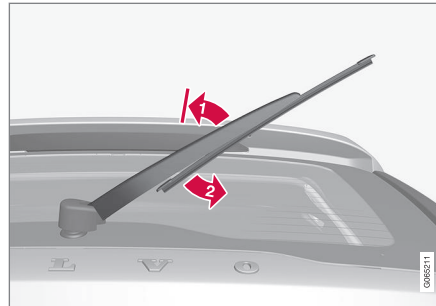

Løft viskerarmen fra ruden og træk bladets nederste del mod højre.

➔ Tag fat i viskerarmens midte og løft den fra ruden til spærrestilling.

i OBS

Ved den halve udbøjningsvinkel findes en spærre, som kan føles som en modstand. Denne spærre forhindrer, at armen falder tilbage på bagruden. Viskerarmen skal trækkes forbi spærren ved udskiftning af viskerbladet.

➔ Tag fat i bladets nederste del og træk den mod højre, til bladet løsnes fra armen.

- Tryk det nye viskerblad fast, der skal lyde et klik. Kontrollér, at det sidder forsvarligt fast.
- Bøj viskerarmen tilbage på plads.

! VIGTIGT

Kontroller bladene regelmæssigt. Udskudt vedligeholdelse forkorter bladenes levetid.

Relaterede oplysninger

- Anvende regnsensoren (s. 174)
- Brug af forrude- og forlygtesprinklere (s. 176)
- Brug af automatisk bagrudeviskning ved bækning (s. 177)
- Brug af regnsensorens hukommelsesfunktion (s. 175)
- Brug af bagrudevisker og -sprinklere (s. 177)
- Påfyldning af sprinklervæske (s. 650)
- Sætte viskerbladene i serviceposition (s. 649)
- Udskifte blade i forrudeviskere (s. 648)
- Brug af forrudeviskere (s. 173)
- Viskerblade og sprinklervæske (s. 173)

Udskifte blade i forrudeviskere

Viskerbladene fejer vand af for- og bagruden. Sammen med sprinklervæske har de til formål at rengøre ruderne og sikre udsynet ved kørsel. Forrude- og bagrudeviskerbladene kan udskiftes.

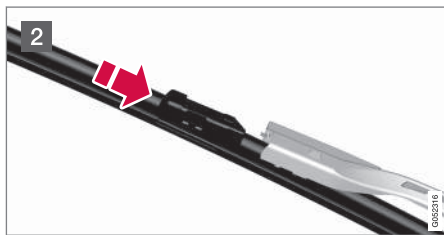
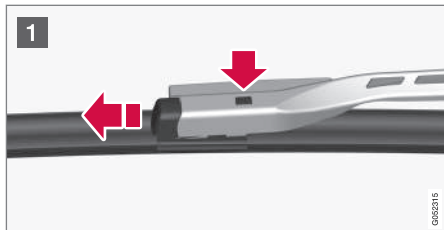

- 1 Slå viskerarmen op, når den er i servicestilling. Servicestilling aktiveres/deaktiveres via funktionsvisningen på midterdisplayet, når bilen holder stille, og forrudeviskerne ikke er aktiveret. Tryk på knappen på viskerbladholderen, og træk bladet lige ud parallelt med viskerarmen.

- 2 Skyd det nye viskerblad ind, indtil der høres et klik.
3. Kontrollér, at bladet sidder forsvarligt fast.
4. Fold viskerarmen tilbage mod forruden.

Viskerbladene har forskellige længder

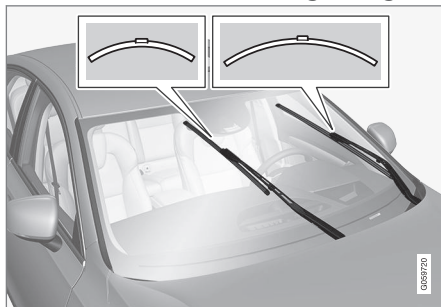

i OBS

Vær ved udskiftning af viskerblad opmærksom på, at de har forskellig længde. Bladet i førersiden er længere end bladet i passagersiden.

Relaterede oplysninger

- Brug af automatisk bagrudeviskning ved bakning (s. 177)
- Brug af regnsensorens hukommelsesfunktion (s. 175)
- Brug af bagrudeviskere og -sprinklere (s. 177)
- Påfyldning af sprinklervæske (s. 650)
- Sætte viskerbladene i serviceposition (s. 649)
- Udskifte viskerblade bagrude (s. 647)
- Brug af forrudeviskere (s. 173)
- Viskerblade og sprinklervæske (s. 173)
- Anvende regnsensoren (s. 174)
- Brug af forrude- og forlygtesprinklere (s. 176)

Sætte viskerbladene i serviceposition

Forrudeviskeren skal i visse tilfælde sættes i servicetilstand (vertikal position), fx, når de skal udskiftes.



Viskerblade i servicestilling.

For at det skal være muligt at skifte, vaske eller løfte viskerbladene (f.eks. ved afskrabning af is fra forruden) skal de være i servicestilling.

! VIGTIGT

Før viskerbladene sættes i servicestilling - sørg for, at de ikke er frosset fast.

Aktivere/deaktivere servicestilling

Aktivering/deaktivering af servicestilling er mulig, når bilen holder stille, og rudeviskerne ikke er slået til. Servicestilling aktiveres/deak-

tiveres via funktionsvisningen i midterdisplayet:



Tryk på knappen **Forrudevisker i servicestilling**. Kontrollampen i knappen lyser, når servicestilling er aktiveret. Ved aktivering stiller viskerne sig i servicestilling. Servicestilling

aktiveres ved at trykke endnu en gang på **Forrudevisker i servicestilling**. Kontrollampen i knappen slukker, når servicestilling er deaktiveret.

Viskerbladene forlader også servicestillingen, hvis:

- Viskning af forruden aktiveres.
- Sprinkling af forruden aktiveres.
- Regnsensoren aktiveres.
- Bilen begynder at køre.

! VIGTIGT

Hvis viskerarmene i servicestilling er slået ud fra forruden, skal de stilles tilbage mod ruden igen, inden viskning, sprinkling eller regnsensoren aktiveres, samt inden bilen sættes i gang. Dette er for at undgå, at laken på motorhjelmene ridses.

Relaterede oplysninger

- Anvende regnsensoren (s. 174)
- Brug af forrude- og forlygtesprinklere (s. 176)
- Brug af automatisk bagrudeviskning ved bækning (s. 177)
- Brug af regnsensorens hukommelsesfunktion (s. 175)
- Brugte bagrudevisker og -sprinklere (s. 177)
- Påfyldning af sprinklervæske (s. 650)
- Udskifte blade i forrudeviskere (s. 648)
- Udskifte viskerblade bagrude (s. 647)
- Brug af forrudeviskere (s. 173)
- Viskerblade og sprinklervæske (s. 173)

Påfyldning af sprinklervæske

Sprinklervæske bruges til rengøring af forlygter samt for- og bagrude. Ved temperaturer under frysepunktet skal der bruges sprinklervæske med frostvæske.

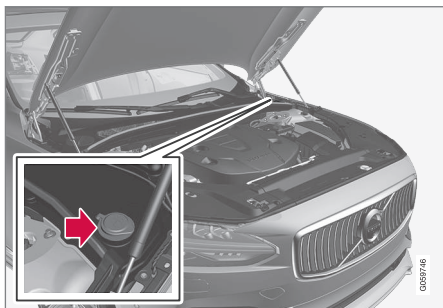

Sprinklervæske påfyldes i beholderen med blåt låg. Beholderen bruges til væske til forrude-, bagrude- og forlygtesprinklere.*

i OBS

Når der resterer ca. 1 liter (1 qt) sprinklervæske i beholderen, vil meddelelsen **Sprinklervæske Lavt niveau, efterfyld** sammen med symbolet  blive vist på førerdisplayet.

Foreskrevet kvalitet: Den af Volvo anbefalede sprinklervæske – med frostbeskyttelse i

koldt vejr og til temperaturer under frysepunktet.

! VIGTIGT

Brug Volvos originale sprinklervæske eller tilsvarende med anbefalet pH mellem 6 og 8, i brugsopløsning (f.eks. 1:1 med neutralt vand).

! VIGTIGT

Brug sprinklervæske med frostbeskyttelse, når temperaturen er under frysepunktet, så den ikke fryser i pumpe, beholder og slanger.

Kapacitet:

- Biler **med** forlygterengøring: 5,5 liter (5.8 qts).
- Biler **uden** forlygterengøring: 3,5 liter (3.7 qts).

Relaterede oplysninger

- Anvende regnsensoren (s. 174)
- Brug af forrude- og forlygtesprinklere (s. 176)
- Brug af automatisk bagrudeviskning ved bækning (s. 177)
- Brug af regnsensorens hukommelsesfunktion (s. 175)

- Brug af bagrudeviskere og -sprinklere (s. 177)
- Sætte viskerbladene i serviceposition (s. 649)
- Udskifte blade i forrudeviskere (s. 648)
- Udskifte viskerblade bagrude (s. 647)
- Brug af forrudeviskere (s. 173)
- Viskerblade og sprinklervæske (s. 173)

SPECIFIKATIONER

Typebetegnelser

Mærkatene i bilen giver oplysninger om chassisnummer, typebetegnelse, farvekode mv.

Etiketternes placering

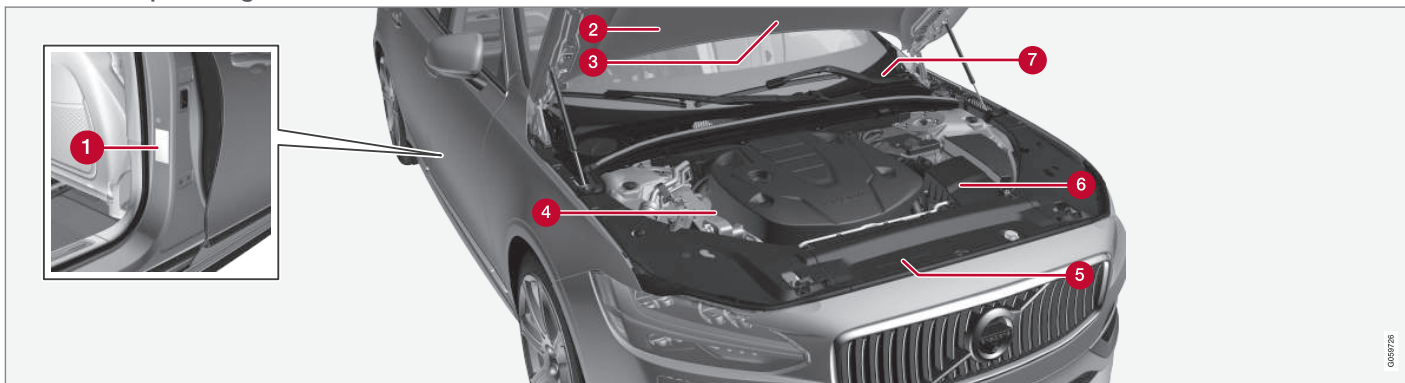

Illustrationen er skematisk. Detaljerne kan variere, afhængigt af marked og model.

Ved al kontakt med Volvo-forhandleren vedrørende bilen og ved bestilling af reservedele og tilbehør kan det være en fordel at kende bilens typebetegnelse samt chassis- og motornummer.

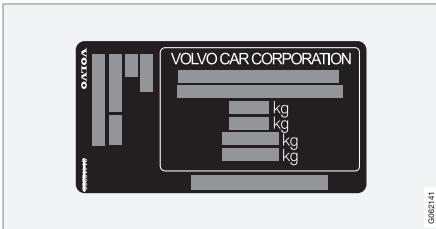

1 Mærkat med typebetegnelse, chassissnummer, tilladte maksimumsvægte og kodebetegnelse for udvendig farve samt typegodkendelsesnummer. Mærkaten er placeret på dørstolpen og bliver synlig, når højre bagdør åbnes.

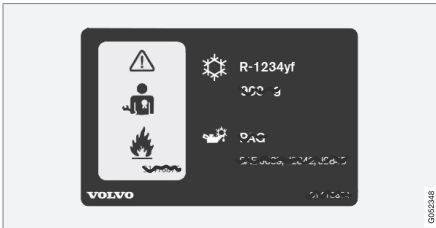

2 Mærkat for A/C-systemet for biler med kølemiddel R1234yf.

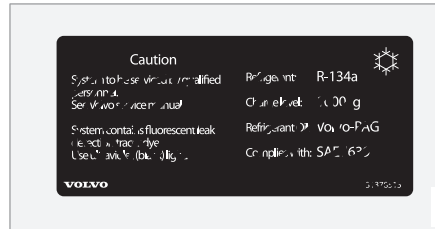

3 Mærkat for A/C-systemet for biler med kølemiddel R134a.

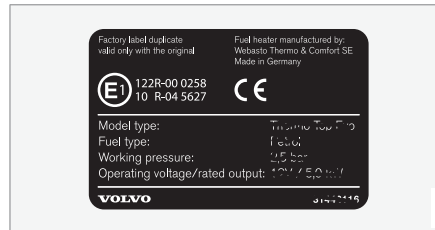

4 Parkeringsvarmer-skilt.

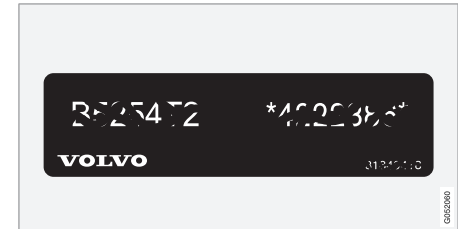

5 Mærkat med motorkode og motorens løbenummer.

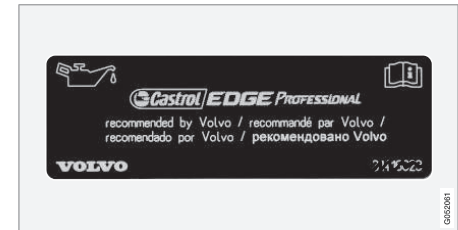

6 Motorolie-skilt.

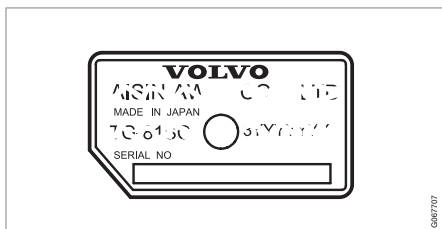

0067707

6 - Mærkat med gærkassens typebetegnelse og løbenummer.

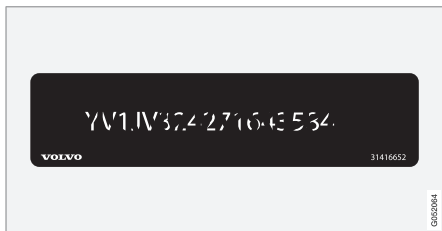

0020944

7 Mærkat med bilens stelnummer - VIN (Vehicle Identification Number).

Bilens registreringsattest indeholder yderligere oplysninger om bilen.



OBS

De mærkater, der vises i instruktionsbogen, er ikke nødvendigvis nøjagtige gengivelser af dem, der findes i bilen. Hensigten er at vise nogenlunde, hvordan de ser ud, og nogenlunde hvor på bilen de er placeret. De oplysninger, som gælder for din bil, findes på den respektive mærkat på bilen.

Relaterede oplysninger

- Specifikationer for airconditionlæg (s. 664)

Mål

Mål på bilens længde, højde osv. kan ses i tabellen.

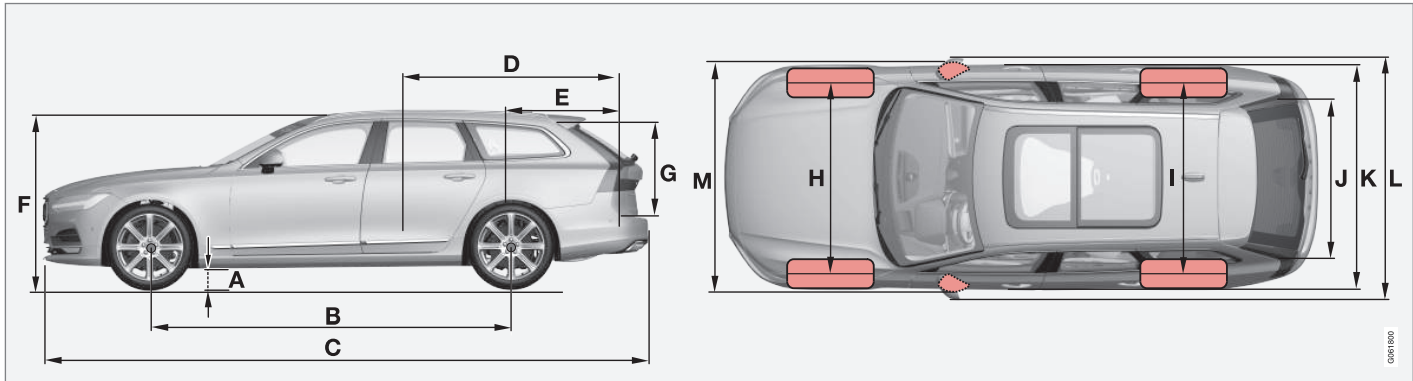

	Mål	mm	eng. tommer
A	Fri højde over jorden ^A	142	5,6
B	Akselafstand	2941	115,8
C	Længde	4936	194,3
D	Lastlængde, gulv, nedslået sæde	1988	78,3

	Mål	mm	eng. tommer
E	Lastlængde, gulv	1153	45,4
F	Højde ^B	1475	58,1
G	Lasthøjde	704	27,7

	Mål	mm	eng. tommer
H	Sporvidde, for	1628 ^C	64,1 ^C
		1618 ^D	63,7 ^D
		1617 ^E	63,7 ^E
		1623 ^F	63,9 ^F

SPECIFIKATIONER



	Mål	mm	eng. tommer
I	Sporvidde, bag	1629 ^C 1619 ^D 1618 ^E 1624 ^F	64,1 ^C 63,7 ^D 63,7 ^E 63,9 ^F
J	Lastbredde, gulv	1130	44,5
K	Bredde	1879 ^G 1890 ^H	74,0 ^G 74,4 ^H
L	Bredde inkl. sidespejle	2019	79,5
M	Bredde inkl. indklappede sidespejle	1895	74,6

A Med køreklar vægt + 2 personer. (Varierer noget, afhængigt af dækdimension, chassisalternativ mv.).

B Inklusive tagantenne, ved køreklar vægt.

C Gælder for biler med 17/18-tommers hjul.

D Gælder for biler med 19-tommers hjul.

E Gælder for biler med 20-tommers hjul.

F Gælder for biler med 21-tommers hjul.

G Karosseribredde.

H Ved dørlister.

Relaterede oplysninger

- Vægt (s. 657)

Vægt

Maks. totalvægt osv. kan ses på en mærkat i bilen.

Køreklar vægt omfatter føreren, brændstoftankens vægt, når den er 90 % fyldt, samt alle olier og væsker.

Vægten af passagerer og det monterede ekstraudstyr samt kugletryk (i tilfælde af tilkøbt anhænger) har betydning for lasteevnen og indgår ikke i køreklar vægt.

Tilladt maksimumsbelastning = Totalvægt - Køreklar vægt.

i OBS

Den dokumenterede kørekclare vægt gælder for bil i basisudførelse - altså en bil uden ekstra tilbehør eller ekstraudstyr. Det betyder, at for hvert ekstraudstyr, der tilføjes, reduceres bilens lastkapacitet svarende til vægten af ekstraudstyret.

Eksempler på ekstraudstyr, der reducerer lastkapaciteten, er forskellige udstyrsniveauer (f.eks. Kinetic, Momentum, Summum) og andet ekstraudstyr som f.eks. anhængertræk, lastholder, tagboks, lydnlæg, ekstralys, GPS, brændstofdrevet varmer, beskyttelsesgitter, måtter, bagagegardin, elbetjente sæder osv.

At veje bilen er en sikker måde at finde ud af køreklar vægt for din bil.

! ADVARSEL

Bilens køreegenskaber ændres, alt efter hvor tungt lastet bilen er, og hvordan lasten er placeret.

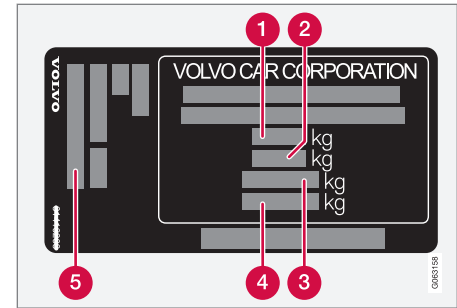

Mærkatet er placeret på dørstolpen og bliver synlig, når højre bagdør åbnes.

- 1** Maks. totalvægt
- 2** Maks. vogntogsvægt (bil+anhænger)
- 3** Maks. akseltryk, for
- 4** Maks. akseltryk, bag
- 5** Udstyrsniveau

Maksimumsbelastning: Se registreringsattesten.

Maksimal taglast: 100 kg.

Relaterede oplysninger

- Typebetegnelser (s. 652)
- Trækvægt og kugletryk (s. 658)

Trækvægt og kugletryk

Trækvægte og kugletryk for kørsel med anhænger fremgår af tabellerne.

Maksimumsvægt bremsset anhænger**! OBS**

Brug af en svingningsdæmper på trækkrogen anbefales til en anhænger, der vejer over 1800 kg.

Motor	Motorkode ^A	Gearkasse	Maksimumsvægt bremsset anhænger (kg)	Maks. kugletryk (kg)
T8 Twin Engine	B4204T34	Automatisk	2100	100
T8 Twin Engine	B4204T28	Automatisk	2100	100

^A Motorkode, artikel- og fabriktionsnummer kan aflæses på motoren.

! VIGTIGT

Ved kørsel med anhænger er det tilladt, at køretøjets totalvægt (herunder kugletryk) overskrides med maksimalt 100 kg (220 lbs), forudsat at hastigheden begrænses til 100 km/t (62 mph). Der skal tages hensyn til nationale love, f.eks. om hastighed og lign.

Maksimumsvægt ubremset anhænger

Maksimumsvægt ubremset anhænger (kg)	Maks. kugletryk (kg)
750	50

Relaterede oplysninger

- Typebetegnelser (s. 652)
- Vægt (s. 657)
- Kørsel med anhænger (s. 475)
- Anhængerstabilisator* (s. 477)

Motorspecifikationer

Motorspecifikationer (effekt osv.) for de forskellige motoralternativer kan ses i tabellen nedenfor.

Twin Engine-varianten drives dels af en benzinmotor, dels af en elektrisk drivmotor (ERAD – Electric Rear Axle Drive).

i OBS
Ikke alle motorer fås på alle markeder.

Motor	Motorkode ^A	Effekt (kW/omdrejn. pr. min.)	Effekt (hk/rpm)	Drejningsmoment (Nm/omdrejn. pr. min.)	Cylinderantal
T8 Twin Engine	B4204T34	223/6000	303/6000	400/2200–4800	4
T8 Twin Engine	B4204T28	233/6000	318/6000	400/2200-5400	4

^A Motorkode, artikel- og fabriktionsnummer kan aflæses på motoren.

Elektrisk drivmotor

Maks. udgangseffekt: 65 kW (87 hk).

Drejningsmoment: 240 Nm.

Relaterede oplysninger

- Typebetegnelser (s. 652)
- Specifikationer for motorolie (s. 661)
- Specifikationer for kølevæske (s. 663)

Specifikationer for motorolie

Motoroliekvalitet og kapacitet for de forskellige motoralternativer kan ses i tabellen.

Volvo anbefaler:



Motor	Motorkode ^A	Oliekvalitet	Kapacitet, inkl. oliefilter (liter, ca.)
T8 Twin Engine	B4204T34	Castrol Edge Professional V 0W-20 eller VCC RBS0-2AE 0W-20	5,6
T8 Twin Engine	B4204T28		5,6

^A Motorkode, artikel- og fabriktionsnummer kan aflæses på motoren.

Relaterede oplysninger

- Typebetegnelser (s. 652)
- Ugunstige kørselsforhold for motorolie (s. 662)
- Kontrollere og påfylde motorolie (s. 605)
- Motorolie (s. 604)

Ugunstige kørselsforhold for motorolie

Ugunstige kørselsforhold kan give unormalt høj olietemperatur eller stort olieforbrug. Nedenfor følger nogle eksempler på ugunstige kørselsforhold.

Kontrollér oliestanden oftere ved lang tids kørsel under følgende forhold:

- med campingvogn eller anhænger
- i bjerge
- med høj hastighed
- ved temperaturer under -30 °C (-22 °F) eller over $+40\text{ °C}$ ($+104\text{ °F}$).

Ovenstående gælder også ved kortere kørestrækninger ved lave temperaturer.

Vælg en helsyntetisk motorolie til brug under ugunstige kørselsforhold. Det giver motoren ekstra beskyttelse.

Volvo anbefaler:



! VIGTIGT

For at opfylde kravene til motorens serviceintervaller fyldes alle motorer med en specielt tilpasset syntetisk motorolie på fabrikken. Valget af olie er sket med stor omhu og med hensyntagen til levetid, mulighed for at starte, brændstofforbrug og miljøbelastning.

For at de anbefalede serviceintervaller skal kunne anvendes, kræver det, at en godkendt motorolie anvendes. Brug kun den foreskrevne olie kvalitet, både ved påfyldning og ved olieskift. Ellers risikerer du at bilens levetid, startevne, brændstofforbrug og miljøbelastning påvirkes.

Hvis ikke der bruges motorolie af den foreskrevne kvalitet og viskositet, kan motorrelaterede komponenter beskadiges. Volvo Car Corporation fraskriver sig ansvaret for denne type skader.

Volvo anbefaler, at olieskift foretages på et autoriseret Volvo-værksted.

Relaterede oplysninger

- Specifikationer for motorolie (s. 661)
- Motorolie (s. 604)

Specifikationer for kølevæske

Foreskrevet kvalitet: Af Volvo godkendt færdigblandet kølevæske. Hvis der anvendes koncentreret kølevæske, skal den blandes med 50 % vand (af godkendt vandkvalitet, ikke saltvand osv.). Spørg en Volvo-forhandler til råds i tilfælde af tvivl.

For at undgå forringet funktion af kølesystemet, motorforstyrrelser osv., bør der kun anvendes godkendt Volvo-kølevæske.

ADVARSEL

Kølevæske er farligt at sluge, da den kan forårsage skader på organer (nyrer). Produktet indeholder ætylenglykol, inhibitor, vand mv.

Relaterede oplysninger

- Fylde kølevæske på (s. 606)

Specifikationer for transmissionsolie

Under normale kørselsforhold er det ikke nødvendigt at skifte transmissionsolien i løbet af gearkassens levetid. Det kan dog være nødvendigt under ugunstige kørselsforhold.

Automatgear

Foreskrevet transmissionsolie:	AW-1
---------------------------------------	------

Relaterede oplysninger

- Typebetegnelser (s. 652)

Specifikationer for bremsevæske

Bremsevæske kaldes det middel i et hydraulisk bremsesystem, der anvendes til at overføre tryk fra f.eks. en bremsepedal via en hovedbremsecylinder til en eller flere slavecylindre, der igen påvirker en mekanisk bremse.

Foreskrevet kvalitet: Volvo Original eller tilsvarende væske, som opfylder en kombination af Dot 4, 5.1 og ISO 4925 klasse 6.

OBS

Det anbefales, at udskiftning eller genopfyldning af bremsevæske udføres af et autoriseret Volvo-værksted.

Relaterede oplysninger

- Oversigt over motorrummet (s. 603)

Brændstoftank - kapacitet

Brændstoftankens påfyldningskapacitet kan aflæses i tabellen nedenfor.

	Alle modeller
Liter (ca)	60
US gallons (ca)	15,9

Relaterede oplysninger

- Fylde brændstof på (s. 465)

Specifikationer for airconditionanlæg

Klimaanlægget i bilen anvender et freonfrit kølemiddel. Afhængigt af markedet anvendes enten R1234yf eller R134a. Oplysninger om hvilket kølemiddel bilens klimaanlæg anvender fremgår af en mærkat på indersiden af motorhjelmen.

Foreskrevne kvaliteter og kapaciteter for væsker og smøremidler i airconditionlægget kan ses i tabellerne nedenfor.

Mærkat for A/C

Mærkat for R134a

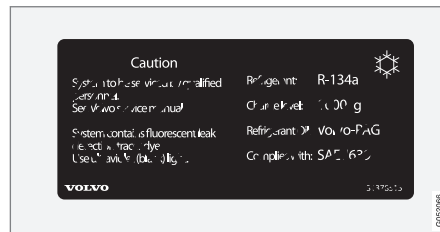

Mærkat for R1234yf



Symbolforklaring R1234yf

Symbol	Betydning
	Forsigtig
	Mobilt airconditionssystem (MAC)
	Smøremiddelttype
	Servicering af det mobile airconditionanlæg (MAC) skal udføres af en behørigt uddannet og certificeret tekniker
	Brændbart kølemiddel

Kølemiddel

Biler med kølemiddel R134a

Vægt	Foreskrevet kvalitet
725 g (1,60 lbs)	R134a

⚠ ADVARSEL

I aircondition-anlægget er der kølemiddel R134a under tryk. Service og reparation af systemet må kun udføres af et autoriseret værksted.

Biler med kølemiddel R1234yf

Vægt	Foreskrevet kvalitet
675 g (1,49 lbs)	R1234yf

⚠ ADVARSEL

I airconditionanlægget er der kølemiddel R1234yf under tryk. I overensstemmelse med SAE J2845 (Technician Training for Safe Service and Containment of Refrigerants Used in Mobile A/C System) må service og reparation af kølemiddelsystemet kun udføres af uddannede og certificerede teknikere for at sikre systemets sikkerhed.

Kompressorolie

Kapacitet	Foreskrevet kvalitet
100 ml (3,38 fl. oz.)	PAG SP-A2

Fordamper

ⓘ VIGTIGT

A/C-systemets fordamper må aldrig repareres eller udskiftes med en tidligere anvendt fordamper. En ny fordamper skal være certificeret og mærket i overensstemmelse med SAE J2842.

Relaterede oplysninger

- Service på klimaanlæg (s. 601)

Brændstofforbrug og CO₂-udslip

Informationerne i tabellerne herunder er i henhold til WLTP (Worldwide Harmonized Light-Duty Vehicles Test Procedure), som er en international testmetode til køretøjer tilsvarende personbiler beregnet til laboratorietest.

Brændstofforbruget for et køretøj måles i liter pr. 100 km og udslippet af kuldioxid (CO₂) i gram CO₂ pr. km.

Forklaring









	Vægtet kombineret værdi. Værdien er vægtet mellem eldrift og brændstoffordrift over hele kørecykklussen.
CO ₂	gram CO ₂ /km

	liter/100 km
	Certificeret værdi for bilens mulige rækkevidde ("op til") i km med eldrift. Værdien skal ikke fortolkes som en forventet rækkevidde og er vanskelig at opnå ved normal kørsel.
	By- og forstadskørsel
	Middelværdi over alle fire kørecykklusfaser (by-, forstads-, landevejs- og motorvejskørsel)
aut	Automatgear

	Lav værdi
	Høj værdi

 OBS
Hvis der mangler forbrugs- og emissionsdata i tabellen, findes disse i et vedhæftet supplement.

 OBS
Hybridbatteriets kapacitet aftager med alder og brug, hvilket kan resultere i øget brug af forbrændingsmotoren og dermed dårligere brændstofføkonomi og reduceret rækkevidde ved eldrift.

				Orange 		
		CO ₂				
T8 Twin Engine (B4204T34)	aut		-	-	_A	_A
			-	-	_A	_A

A Køretilstand PURE

Værdierne i ovenstående tabel for brændstofforbrug, CO₂-udslip og rækkevidde ved eldrift er baseret på særlige kørecykluser (se nedenfor). Alt efter udstyr kan bilens vægt kan øges. Dette, samt hvor tungt bilen lastes, påvirker brændstofforbruget og CO₂-udslippet, og reducerer desuden rækkevidden ved eldrift. Ifølge WLTP får hver enkelt bil unikke værdier for brændstofforbrug, CO₂-udslip og el-rækkevidde afhængigt af, hvordan bilen er udstyret. Disse værdier ligger mellem den lave og høje værdi i ovenstående tabel. På mange mærker kan du finde din bils unikke værdier for brændstofforbrug, CO₂-udslip og el-rækkevidde i bilens registreringsbevis.

De certificerede værdier for bilen skal ikke fortolkes som forventede værdier. Certificeringsværdierne er sammenlignende værdier, der opnås med særlige kørselscykluser (se nedenfor).

Der kan være flere årsager til højere brændstofforbrug og kortere kørestrækninger med eldrift end værdierne i tabellen. Følgende er eksempler herpå:

- Hvis bilen ikke oplades fra el-nettet med jævne mellemrum.
- Hvis bilen udstyres med ekstra tilbehør, der øger bilens vægt.
- Førerens køremåde.

- Hvis kunden vælger andre hjul end dem, der er monteret som standard på modelens basisversion, kan rullemodstanden øges.
- Høj hastighed giver større luftmodstand.
- Brændstofkvalitet, vej- og trafikforhold, vej- og bilens tilstand.

En kombination af de her nævnte eksempler kan give betydeligt højere forbrug.

Der kan opstå store afvigelser i brændstofforbrug ved sammenligning med kørecyklusprofilerne (se nedenfor), der benyttes ved certificering af bilen, og som forbrugstallene i tabellen er baseret på. For yderligere oplysninger henvises til de nævnte regler.

i OBS
Ekstreme vejrforhold, kørsel med anhænger eller kørsel i store højder kombineret med dårligere brændstofkvalitet end anbefalet er faktorer, der kan påvirke bilens brændstofforbrug i væsentlig grad.

WLTP-standard

Fra og med 1. september 2018 er der indført en ny standard for beregning af forbrugsværdier på bilen. WLTP-standard (Worldwide Harmonized Light-Duty Vehicles Test Procedure) repræsenterer de gennemsnitlige kørselsforhold for hverdagskørsel. I sammenligning

med den tidligere standard (NEDC) tager WLTP hensyn til mere varierende trafiksituationer og hastigheder, men også udstyr og vægtklasser. Tilbehør, som påvirker forbruget, er slået fra under testen, f.eks. aircondition, sædevarme m.m. Den nye standard skal give mere realistiske tal med hensyn til brændstofforbrug, kuldioxid og udslip samt rækkevidde ved eldrift. Værdierne er beregnet til at kunne bruges ved sammenligning af forskellige biler med hinanden og ikke til at repræsentere dit typiske normalforbrug og rækkevidde ved eldrift.

◀ **Kørecyklusprofiler**

En kørecyklus simulerer en virkelig gennemsnitlig kørsel med bilen. Standarden går ud fra fire forskellige kørecyklusprofiler. De fire køre-cyklusprofiler er:

- **Bykørsel** - langsom kørsel
- **Forstadskørsel** - moderat kørsel
- **Landevejskørsel** - hurtig kørsel
- **Motorvejskørsel** - meget hurtig kørsel.

Hver kørecyklus bestemmes af forskellige forudsætninger såsom hastighed, tid og kørselsstrækning.

Den officielle værdi for blandet kørsel, der vises i tabellen, er i overensstemmelse med lovgivningens krav om en kombination af resultaterne af de fire køre-cyklusser.

For at nå frem til kuldioxidudslippet (CO₂ udslippet) for de fire køre-cyklusser indsamles udstødningsgassen. Derefter analyseres den, og værdien for CO₂-udslip fremkommer.

Relaterede oplysninger

- Typebetegnelser (s. 652)
- Vægt (s. 657)
- Økonomikørsel (s. 458)
- Faktorer der påvirker rækkevidden ved eldrift (s. 459)

Godkendte hjul- og dækdimensioner

I nogle lande fremgår alle godkendte dimensioner ikke af registreringsattest eller andet

dokument. Nedenstående tabel viser alle godkendte kombinationer af fælge og dæk.

✓ = Godkendt

Motor	man/ aut	245/45 R18 8x18x42	255/40 R19 8,5x19x47	245/40 R20 8,5x20x47,5
Alle motorer	aut	✓	✓	✓

Relaterede oplysninger

- Mindste tilladte belastningstal og hastighedsklasse for dæk (s. 670)
- Typebetegnelser (s. 652)
- Dimensionsbetegnelse for dæk (s. 550)
- Dimensionsbetegnelse for fælge (s. 551)
- Snekæder (s. 566)

Mindste tilladte belastningstal og hastighedsklasse for dæk

Nedenstående tabel viser det laveste tilladte belastningstal (LI) og hastighedsklasse (SS).

Motor	man/ aut	Laveste tilladte belastningstal (LI) ^A	Laveste tilladte hastighedsklasse (SS) ^B
Alle motorer	aut	99	W

^A Dækkets belastningstal skal mindst være lig med eller større end angivet i tabellen.

^B Dækkets hastighedsklasse skal mindst være lig med eller større end angivet i tabellen.

Relaterede oplysninger

- Godkendte hjul- og dækdimensioner (s. 669)
- Godkendte dæktryk (s. 671)
- Typebetegnelser (s. 652)
- Dimensionsbetegnelse for dæk (s. 550)
- Dimensionsbetegnelse for fælge (s. 551)

Godkendte dæktryk

Godkendte dæktryk for de forskellige motoralternativer kan ses i tabellen.

i OBS
Alle motorer, dæk, eller kombinationer af disse findes ikke altid på alle markeder.

Motor	Dækstørrelse	Hastighed	Belastning, 1-3 personer		Maksimumsbelastning		ECO-tryk ^A
			For (kPa) ^B	Bag (kPa)	For (kPa)	Bag (kPa)	For/bag (kPa)
Alle motorer	245/45 R18	0-160 km/t (0-100 mph)	240	240	260	260	260
	255/40 R19 245/40 R20	160+ km/t (100+ mph)	300	300	320	320	–
Temporary Spare Tyre		maks. 80 km/t (maks. 50 mph)	420	420	420	420	–

A Brændstoføkonomisk kørsel.

B I visse lande bruges enheden bar sammen med SI-enheden Pascal: 1 bar = 100 kPa.

Relaterede oplysninger

- Typebetegnelser (s. 652)
- Kontrollere dæktryk (s. 552)
- Godkendte hjul- og dækdimensioner (s. 669)
- Anbefalet dæktryk (s. 554)

ALFABETISK STIKORDSREGISTER

ALFABETISK STIKORDSREGISTER

1, 2, 3 ...

4WD 449

A

ABS

blokeringsfri bremses 435

AC (Aircondition) 217

Adaptiv fartpilot 296

Advarsel 314

Aktivere 298

Automatisk bremses 318

Begrænsninger 301

Fejlfinding 301

indstille tidsinterval 317

overhaling 322

skift af mål 315

skift fartpilotfunktionalitet 302

slå fra 299

standby 300

styring af hastighed 316

Symboler og meddelelser 303

Advarselsblinklys 156

Advarselslamper

adaptiv fartpilot 314

Advarsel 93

airbags - SRS 93

fejll i bremsesystemet 93

generatoren lader ikke 93

Lavt olietryk 93

parkeringsbremse trukket 93

Pilot Assist 314

påmindelse om sikkerhedssele 93

stabilitets- og traktionssikrings-
system 277

startbatteriet oplades ikke 93

systemfejll 93

Advarselslyd

Parkeringsbremse 441

Advarselsymboler 93

sikkerhed 44

Advarselstrekant 590

Afisisning 212

Afskærmning 585

Afstandskontrol 283

aktiverede/deaktiverede 285

Begrænsninger 285

Indstilling af tidsafstand 317

Afvisere 153

Airbag 52

førerside 53

passagerside 54, 55

Til- og frakobling 55

Aircondition 217

Aircondition, væske

kapacitet og kvalitet 664

Aircondition-anlæg 217

Aktive kurvelys 154

Aktiv parkeringshjælp 399

Begrænsninger 404

bruge 401

forlade parkering 403

parallel parkering 400

Symboler og meddelelser 406

vinkelret parkering 400

Alarm 269

bevægelses- og hældningssensorer 270

deaktivering 271

reduceret alarmniveau 272

Alarm om advarselsblinklys - Connected

Safety 281

Alarm om glat føre - Connected Safety 281

Alkoholås 434, 435

Allergi- og astmafremkaldende stoffer 199

All Wheel Drive (firehjulstræk) 449

Anbefalinger i forbindelse med lastning 581

Android Auto 514, 515, 516

Anhænger

kørsel med anhænger 475

ledning 476

ALFABETISK STIKORDSREGISTER

Pærer	478	DriverSupport	276	Bagrude	
slinger	477	efter kollision	443	elopvarmning	214
Anhængerstabilisator	278, 477	Automatisk fartbegrænser	289	Sprinklere	177
Anhængertræk	472	aktivere/deaktivere	290	Viskere	177
optrækkelig	473	Begrænsninger	292	Bagsæde	
Specifikationer	473	tolerance	291	elopvarmning	208
Antenne		Automatisk fjernlys	152	Klima	206
placering	259	Automatisk genlåsning	235, 257	nakkestøtte	191
Antiudskridningsfunktion	277	Automatisk låsning	262	slå ryglænene ned	190
Apple CarPlay	510, 511, 513	Automatisk reguleret klima	210	Bak-kamera	389
Apps	492	AWD, firehjulstræk	449	Bakkestarthjælp	
Assistance ved kollisionsrisiko	377			Hill Start Assist (HSA)	443
aktivere/deaktivere	378			Barnestol	60, 61, 63, 64
Begrænsninger	381	B		integreret barnesæde	73
Symboler og meddelelser	382			i-Size/ISOFIX-befæstelsespunkter	63
ved risiko for at køre af vejen	378	Bagagerum	581	nederste befæstelsespunkter	62
ved risiko for kollision med modkørende	379	befæstelsespunkter	584	placering/montering	63, 64
ved risiko for påkørsel bagfra	380	Belysning	158	tabel for i-Size	69
Auto hold	441	beskyttelsesnet	589	tabel for ISOFIX	70
Automatbilvask	641	stikkontakt	576, 578	tabel for placering	67
Automatgearkasse	444, 445	Bagageskjuler	586	Øverste befæstelsespunkter	61
anhænger	475	Bagdør		Batteri	
kickdown	448	solgardin	165	genvinding	615
olie	663	Bagklap		HYBRID	614
Automatisk bremsning	441	elbetjent	263	Start	610
aktivere/deaktivere	442	låse op indefra	261	starthjælp	470
		låsning/oplåsning	237, 258	Symboler på batteriet	615
		åbne/lukke med fodbevægelse	266	vedligeholdelse	610
				Belastningstal	550

Belysning		Bilfunktioner		Bremseassistent	
Advarselsblinklys	156	på midterdisplay	119	efter kollision	443
aktive kurvelys	154	Bilindræk	634, 636, 637, 638	Bremseenergi	436, 449
ankomstlys	157	Bilmodem		Bremsefunktioner	435
Automatisk fjernlys	152	forbinde bilen til internettet	528	Bremser	435
Betjeningsknapper	148, 157	Indstillinger	529	automatisk når bilen holder stille	441
Blinklys	153	Bilnøglebatteri lavt	238	blokeringsfri bremses, ABS	435
Bremselygte	155	Bilpleje	639, 640, 641, 643, 644	bremseforstærkning, BAS	437
Fjernlys	151, 152	Læderindræk	637	Bremselygte	155
i kabine	157	Bilstatus	596	bremsesystem	435
Indstillinger	149	Dæktryk	556	nødbremselys	156
knapper, instrument, display	159	Bilvask	639, 640, 641, 643, 644	Parkeringsbremse	438
kørellys	150	Bjergning	482	på saltede kørebaner	437
Nærllys	151	Bjærgning af bil	482	på våde kørebaner	437
nødbremselys	156	Blinklys	153	vedligeholdelse	438
orienteringslys	157	BLIS	353	Bremsesystem	
Positionslys	149	aktivere/deaktivere	354	væske	663
tågebaglys	155	Begrænsninger	355	Bremsetilstand	445
Belysning, udskiftning af pære	608	Symboler og meddelelser	356	Bremsevæske	
Baklys	608	Blokeret låsestilling	272	kvalitet	663
benzin	467	deaktivering	273	Brændstof	466, 467
Benzinpartikelfilter	468	Bluetooth		brændstofforbrug	666
Beskyttelse mod at køre af vejen	378	forbinde bilen til internettet	527	identifikator	467
Beskyttelsesgitter	587	Indstillinger	525	Brændstoffdampe	466
Beskyttelsesnet	589	Telefon	517	Brændstoffmåler	84
Bestille service og reparation	597	tilslutte	508	Brændstofftank	
Bevægelsessensor	270			kapacitet	664
Bilferie	462				

ALFABETISK STIKORDSREGISTER

Bugsering	480
Bugserøje	481
Børnesikkerhed	60
Børnesikkerhedslås	261

C

CD-afspiller	506
centrallås	260
Charge	
bilfunktion	461
City Safety	338
Begrænsninger	348
begrænsninger ved krydsende trafik	345
bremser for modkørende køretøj	347
delfunktioner	339
forhindret undvigemanøvre	346
indstille advarselsafstand	341
krydsende trafik	344
registrering af forhindring	342
Symboler og meddelelser	351
undvigemanøvre	346
Clean Zone	199
Clean Zone Interior Package	199
CO2-udslip	666

Connected Safety	281
aktivere/deaktivere	282
Begrænsninger	283
Corner Traction Control	277
Cross Traffic Alert	357
aktivere/deaktivere	358
Begrænsninger	358
Meddelelser	360

Cykelholder	
monteret på trækrog	479
CZIP (Clean Zone Interior Package)	199

D

Data	
optagelse	37
overførsel mellem bil og værksted	594
Datadeling	532, 533
Diagnoseudtag	40
Digitalradio (DAB)	500
Display	
førerinformation	81
Displaybelysning	159
DivX®	507
Donkraft	559

Download Center	595
bruge	595
Driftsbremsen	435
Drive-E	
Miljøfilosofi	30
Driver Alert Control	368
aktivere/deaktivere	369
Begrænsninger	370
guide til rasteplads	369
Drivline	
Gearkasse	444
Drivsystem	449
Dug	
Kondensvand i forlygter	639, 641
Dytte	192
Dæk	548
afmontering	560
dimensioner	669
dæktryktabel	671
montering	562
omdrejningsretning	551
opbevaring	548
rotation ved skift	548
slidindikatorer	552
Specifikationer	669, 670, 671
Tryk på	671
Vinterdæk	565

Dækdimensioner ved skift af hjul	558
Dæklapningssæt bruge	567
Pumpe dæk	571
Dækstørrelse	550
Dæktryk	
Justere	553
Kontrollere	552
mærkat med anbefalet tryk	554
Dæktryksovervågning foranstaltning	554
registrere nyt dæktryk	555
Status	556
Dæktryktabel	671

E

ECO-tryk	554, 671
Effekt	660
elmotor	660
Ejeroplysninger	18
Ejerskifte	131
Ekstraudstyr/tilbehør	23
Ekstravarmer	229
Ekstravarmer (Ekstravarmer)	229

Elbetjent forsæde	181
indstille passagersædet fra førersædet	189
justere sædet	181
lagre position	182, 183
Lændestøtte	187
massage	184, 185, 186
multifunktionsknap	184, 185, 186, 187
Sidestøtte	187
Elbetjent panoramatag	169
El-betjent parkeringsbremse	438
Elbetjent sæde	181
Eldrift	
Rækkevidde	459
Elektrisk drivmotor	
Specifikationer	660
Elektriske rudehejs	163
Elektronisk startspærre	246
Elmotor	449
Eloppvarmning	
rat	210
Ruder	213, 214
Sæder	207, 208
Elstyret bagklap	263
Elsystem	610
Energifordeling ved hjælp af kortdata	455

Enheder	129
etiketter placering	652

F

Fartbegrænser	286
Aktivere	287
automatisk	289
Begrænsninger	289
midlertidig deaktivering	288
slå fra	287
ændre hastighed	316
Fartkamerainformation	365
Fartpilot	292
Aktivere	294
slå fra	294
standby	295
styring af hastighed	316
Farvekode, lak	646
Farvekoder	646
Fejlfinding	
adaptiv fartpilot	301
City Safety	348
Kameraenhed	333
Radarenhed	333
Fejlstrømsafbryder	413

ALFABETISK STIKORDSREGISTER

Firehjulstræk, AWD	449	Forrude		Førerprofil	133
Fjernbetjening	233	elopvarmning	213	redigere	134, 135, 137
aftageligt nøgleblad	243	projiceret billede	139, 141	vælg	134
batteriudskiftning	238	Forrudesprinkling	176	Førerpræstation	89
knyttet til førerprofil	135	Forrudeviskere	173	Indstillinger	90
mistet	241	Regnsensor	174, 175	Førerstøttesystemer	276
Rækkevidde	237	Forsæde		Køretilstand	319
Fjernbetjening HomeLink®		elopvarmning	207, 208	Førstehjælp	590
programmerbar	482	Klima	206		
Fjernbetjeningssystem, typegodkendelse	247	Temperatur	216	G	
Fjernbetjent startspærre	246	Ventilation	209		
Fjernlys	151, 152	Ventilator	215		
Fjernopdateringer	595	Forsæde manuelt	180	Gardinairbag	58
forbikobling af alkoholås	434	Fortrolighedspolitik (Integritetspolitik for kunder)	38	Gearkasse	444
Forbinde bilen til internettet		Four-C	456	automatisk	444, 445
ingen eller dårlig forbindelse	531	FSC, miljømærkning	25	Gearpositioner	
via bilmodem	528	Følge		Automatisk gearkasse	445
via en mobil enhed (WiFi)	528	dimensioner	551	Gearskift-indikator	448
via telefon (Bluetooth)	527	Rengøring	644	Gearvælgerspærring	448
Forbindstaske	590	Færgetransport	456	Glas, lamineret/forstærket	162
Forbundet bil	526	Førerdisplay	81	Glat	462, 463
ingen eller dårlig forbindelse	531	applikationsmenu	101, 102	Glat føre	463
Forkonditionering	218	hybridrelaterede symboler og meddelelser	425	Gode råd om kørsel	462
start/slukning	219	Indstillinger	83	Gracenote®	505
timer	220	Meddelelser	103	GSI - Gearvælgerhjælp	448

H					
<hr/>					
Handskerum	579	programmere	483	Indstilling af rat	193
Harddisk		Typegodkendelse	486	Indstillinger	
plads	534	Horn	192	Kategorier	132
Hastighedsklasser, dæk	550	Hybridbatteri	614	kontekstuel	130
Head-up-display	139	opladning	409	Nulstille	131
Afstandskontrol	283	Hybridbatterimåler	85	Indvendigt bakspejl	166
aktivere/deaktivere	141	Hybriddrift	451, 455	Nedblænding	166
Indstillinger	141	Hybridmåler	84	Inflatable Curtain	58
lagr position	141, 182, 183	Hældningssensor	270	Informationsdisplay	81, 83
Rengøring	635	Høj motortemperatur	469	Infotainment (Lyd og medier)	490
udskiftning af forrude	601	Højtryksvask	643	Instruktionsvejledning	23
Hill Start Assist	443	Håndbremse	438	i mobil	22
Hjul		Håndvask	640	miljømærkning	25
afmontering	560			på midterdisplay	19, 20
montering	562			Instrumentbelysning	159
Snekæder	566			Instrumenter og knapper	78, 79
Hjulbolte	560			Instrumentoversigt	
Hjul og dæk				højrestyret bil	79
belastningstal og hastighedsklasse	670	I		venstestyret bil	78
godkendte størrelser	669	<hr/>		Integreret barnesæde	73
Hjulsift	558	IAQS (Interior Air Quality System)	200	nedslåning	75
Hold		IC (Inflatable Curtain)	58	opslåning	74
bilfunktion	461	ID, Volvo	28	Integritetspolitik for kunder	38
HomeLink®	482	Indikering ved låsning	232	IntelliSafe	
bruge	485	indstilling	233	DriverSupport	33
		Individuel køretilstand	451	Interior Air Quality System	200
		Indkøbsposeholder	583	Internet, se Forbundet bil	526
		Indstille en tidsafstand for afstandskon-			
		trol	317		

ALFABETISK STIKORDSREGISTER

Internetforbundet bil		Katalysator		Kombiinstrument	81
bestille service og reparation	597	Bjergning	480	Indstillinger	83
sende bilinformation	598	Key tag	233	Kompas	486
systemopdateringer	595	Klemmesikring	162	kalibrering	487
Intervalviskning	173	Nulstilling	163	Kondensvand i forlygter	640, 641, 643
iPod®, stik	508	Klima	196	Kontrol af oliestand	605
ITPMS - Indirect Tyre Pressure Monitoring System	554	automatisk regulering	210	Kontrolenhed	
		blæserregulering	215	opladningsstatus	419
		følt temperatur	197	Kontrolsymboler	91
		Parkering	218	Kølemiddel	601
		sensorer	196	klima anlæg	664
		stemmestyring	197	Kølesystem	
		temperaturregulering	216, 217	overophedning	469
		zoner	196	Kølevæske	663
K		Klimaknapper	206	Påfyldning	606
Kabinebelysning	157	Bagsæde	206	Kørecomputer	86
automatik	158	midterdisplay	206	vise på førerdisplay	88
tilpasse	159	Klima anlæg	196, 206	Køreklar vægt	657
Kabinefilter	200	Kølemiddel	664	Køreløys	150
Kabineinteriør	574	reparation	601	Kørestrækning	86
handskerum	579	Knappbelysning	159	Eldrift	459
Solskærm	581	Knapper på rattet	192	Køretilstand	451
stikkontakt	576	Kollision	44, 48, 52, 58	DriverSupport	319
tunnelkonsol	575	Kollisionsadvarsel		ændre	454
Kabinevarmer (Parmeringsvarmer)	228	bagfra	352	Kørsel	
Kameraenhed	332	krydsende trafik bag	357	kølesystem	469
Begrænsninger	333	se City Safety	338	med anhænger	475
vedligeholdelse og rengøring	337				
Kamerasensor					
se Kameraenhed	332				

Kørsel i vand	463
Kørsel med anhænger	
kugletryk	658
trækvægt	658
Kørselsstatistik	89
Indstillinger	90
Kørselsøkonomi	458

L

Ladekabel	411
Ladestrøm	410
Lak	
farvekode	646
lakskader og udbedring	645, 646
Lamineret glas	162
Lane Keeping Aid	
se Vognbaneassistance	370
Large Animal Detection (LAD)	342
Lastgitter	587
Lastkroge	583
lastnet	589
Lastning	
generelt	581
lang last	582
lastforankringsøjer	584

Lastsikringsøjer	
bagagerum	584
Lav batterispænding	
Startbatteri	470
Lav oliestand	605
Lem til lang last	584
Licensaftale	94, 535
Limp home	444
Luftfordeling	201
afisning	212
recirkulation	211
tabel over muligheder	203
ventilationsspjæld	201, 202
ændre	201
Luftkvalitet	198, 200
allergi og astma	199
kabinefilter	200
Lyddindstillinger	490, 524
afspille medier	502, 503
Tekstmeddelelse	524
Telefon	525
Lyd og medier	490
Lydoplevelse	491
Lyskontakt	148, 159
Læderindtræk, vaskeanvisning	637
Længere tids opbevaring	427
Løfte bilen	599

Løfteværktøj	559
Lås	
låsning/oplåsning	235
Låsbare hjulbolte	560
Låsning/oplåsning	
bagklap	237, 258

M

Maks. taglast	657
Meddelelser og symboler	
adaptiv fartpilot	303
Aktiv parkeringshjælp	406
Assistance ved kollisionsrisiko	382
BLIS	356
City Safety	351
Cross Traffic Alert	360
Parkeringshjælp	388
Parkeringskamera	397
Pilot Assist	313
stabilitets- og traktionssikringsssystem	280
Vognbaneassistance	374
Meddelelser på displays	103, 137
gemte	104, 138
håndtere	104, 138

ALFABETISK STIKORDSREGISTER

Medieafspiller	501, 502, 503
kompatible filformater	509
stemmestyring	145
Midterdisplay	
betjening	109, 112, 116, 121
funktionsvisning	119
Indstillinger	129, 130
klimaknapper	206
Meddelelser	137, 138
oversigt	106
Rengøring	634
slukke og ændre lydstyrke	128
symboler på statuslinjen	121
Tastatur	123
visninger	112
ændre udseende	128
Miljø	30
Mobiltelefon, se Telefon	518
Motor	
automatisk start og stop af forbrændingsmotor	450
overophedning	469
slå fra	431
starte	430
Motorbremse	435, 445
Motorbremsekontrol	277
Motorhjelme, åbning	602

Motorolie	604, 662
filter	604
kvalitet og kapacitet	661
Påfyldning	605
ugunstige kørselsforhold	662
Motorrum	
Kølevæske	606
Motorolie	604
oversigt	603
Motorspecifikationer	660
Motortemperatur	
høj	469
Mærkater	
placering	652
Mønsterdybde	552
Vinterdæk	565
Mål	655
Anhængertræk	473
Målepind, elektronisk	605
Målere	
brændstofmåler	84
Hybridbatteri	85

N

Nakkestøtte	191
Net	
bagagerum	589
Niveauekontrol	456
Indstillinger	458
Nulstille indstillinger	131
ejerskifte	131
Førerprofil	137
Nulstilling af sidespejle	167
Nulstilling af triptællere	89
Nærlys	151
Nødbremselys	156
Nødudstyr	
advarselstrekant	590
Førstehjælpskasse	590
Nøgle	233
Nøglefrit	
berøringsfølsomme flader	256
Indstillinger	258
låsning/oplåsning	257

ALFABETISK STIKORDSREGISTER

slå fra	309	Typegodkendelse	324	Registrering af forhindring	
standby	310	vedligeholdelse og rengøring	337	City Safety	342
Symboler og meddelelser	313	Radarsensor		Regnsensor	174, 175
PIN-kode	529	se Radarenhed	323	Regnsensorens hukommelsesfunktion	175
Privatlåsning	268	Radio	495	Rengøre viskerblade	643
Piskesmældsbeskyttelse	45	DAB	500	Rengøring	636, 638
Pletter	634, 636, 637, 638	Indstillinger	498	bilvask	639, 640, 641, 643, 644
Polering	639	skifte radiobånd og radiostation	496	Følge	644
Positionlys	149	starte	495	indtræk	634, 636, 637, 638
PPS (Pedestrian Protection System)	47	stemmestyring	145	midterdisplay	634
Privatlåsning	268	søge radiostation	497	Sikkerhedsselen	636
aktivere/deaktivere	268	Radiofavoritter	498	Teksttilbetæk	634, 636, 637
Provisorisk dæklapningsæt	567	Rat	192, 193	Vask i vaskehal	641
Pumpe dæk	571	elopvarmning	210	Rengøring af fælge	644
udførelse, efterkontrol	567	Indstilling af rat	193	Reservehjul	564
Pumpe dæk	571	padle	192	håndtere	565
Pærer		Tastatur	192	Rude	
anhænger	478	Ratlås defekt	193	solgardin	165
skifte	608	Ratpadler	447	Rudehejs	163, 164
Påfyldning af brændstof	465	Rear Collision Warning	352	Klemmesikring	162
Påmindelse om sikkerhedssele	51	Begrænsninger	352	Ruder og glas	162
R		Recirkulation	211	Rustbeskyttelse	645
Radarenhed	323	Red Key		Ryglæn	
Begrænsninger	333	begrænset fjernbetjening	242	bagsæde, slå ned	190
		Indstillinger	242	forsæde, justering	180, 181, 184, 185, 186, 187
		Regenerering	468		

Rækkevidde
ved eldrift 666

S

Sammenstød, se Kollision 44

Selestrammere 50
Nulstille 51

sensorer
Kameraenhed 332
Klima 196
Luftkvalitet 200
Radarenhed 323

Sensus
forbindelse og underholdning 34

Sensus Navigation
Trafikskilt-information 364

Serviceprogram 594

Servicestilling 649

Sideairbag 57

Side Impact Protection System 57, 58

Sidespejle 166
der kan drejes ind elektrisk 167
elopvarmning 214
indvendigt 166
Kompas 486, 487
lagre position 182, 183

Nedblænding 166

Nulstilling 167

udvendige 166
vinkle udvendige spejle 167

Sidespejle der kan drejes ind elektrisk 167

Sikkerhed 44
graviditet 45

Sikkerhedskode 268

Sikkerhedssele 48
graviditet 45
påmindelse om sikkerhedssele 51
selestrammere 50
tage på/af 48

Sikkerhedstilstand 58
start/bevægelse 59

Sikringer 616
i bagagerum 630
i motorrum 618
skift 616
under handskerum 625

Sikringsboks 616

SIM-kort 529

SIPS (Side Impact Protection System) 57, 58

Skift af mål 166
med adaptiv fartpilot 315
med Pilot Assist 315

Skiluge 584

Slidbane 552

Slidindikatorer 552

Slukke motoren 431

Slukning af motor 431

Snekæder 566

Software-opdateringer 37

Solgardin
Bagdør 165
Klemmesikring 162
panoramatag 169, 172

Solskærm 581
spejlbelysning 158

Soltag
Klemmesikring 162

Spin control 277

Sprinklerdyser, opvarmede 173

Sprinklere
Bagrude 177
Forlygter 176
Forrude 176
sprinklervæske, påfyldning 650

Sprinklervæske 173, 650

Sprog 129

Stabilisator
anhænger 477

ALFABETISK STIKORDSREGISTER

Stabilitets- og traktionssikringsystem	277	Styrestyrkeniveau, se Styrestyrke	276	Tankning	
sport-position	278, 279	Svingstøtte	320	Påfyldning	465
Symboler og meddelelser	280	aktivere/deaktivere	321	tankdækselklap	464
Startbatteri	470, 610	Begrænsninger	321	Tastatur	123, 126
overbelastning	470	Symboler		skifte sprog	126
Start bilen	430	Advarselssymboler	93	Telefon	517
Starte motoren	430	dynamisk	81	fjerne	521
efter kollision	59	Kontrolsymboler	91	frakoble	521
Starthjælp	470	Symboler og meddelelser		Opkald	522, 524
Startspærre	246	hybridrelaterede	425	skifte til anden	521
Elektronisk startspærre	246	midterdisplayets statuslinje	121	stemmestyring	145
Stelnummer	41	parkeringsklima	225	Tekstmeddelelse	523
Stemmestyring	142	systemopdateringer	595	tilslutte	518
Indstillinger	146	Sæder		tilslutte automatisk	520
Klima	197	elbetjent forsæde	181	tilslutte manuelt	520
radio og medier	145	elopvarmning	207, 208	Temperatur	
Telefon	145	lagre position	182, 183	følt	197
Stemningsbelysning	158	manuelt forsæde	180	Regulering	216, 217
tilpasse	159	piskesmældsbeskyttelse	45	Temperaturovervågning	414
Stenslag og ridser	645, 646	Ventilation	209	Temporary Spare	564
Stikkontakt	576	T		Tilbehør og ekstraudstyr	39
bruge	578	Tagbagagebærer	582	installation	39
Stol, se Sæder	180	Taglast, maks. vægt	657	Tilpasning af køreegenskaber	451
Strømsparetilstand	470			Tilslutte telefon	518
Styreassistance ved kollisionsrisiko	377			Topvisning	129
Styrestyrke, hastighedsafhængig	276			Totalvægt	657
				Traction control	277

Trafikinformation	498	Tændingsposition	432, 433	Ventilator	
Trafikskilt-information	361	Tætningsvæske	567	Luftfordeling	201
aktivere/deaktivere	362	Tågelys		Regulering	215
Begrænsninger	367	bag	155	ventilationsspjæld	202
fartkammerinformation	365			Vibrationsdæmper	472
Hastighedsadvarsel	365			Video	506, 508
Indstillinger	366	U		Indstillinger	507
Sensus Navigation	364	<hr/>		Vilkår	
visning	362	Udetemperaturmåler	91	bruger	532
Trailer Stability Assist	278	Udluftningsfunktion	233	tjenester	38
Transmission	444	Udslip af kuldioxid	666	Vinterkørsel	462
Transmissionssolie		Ur, indstilling	90	Snekæder	566
kvalitet	663	USB		Vinterdæk	565
Triptællere	86	stik til tilslutning af medier	508	Viskerblade	173
Triptællere, nulstilling	89			Servicestilling	649
Trækvægt og kugletryk	658	V		skift	647, 648
TSA - anhænger-stabilisator	477	<hr/>		Viskerblade og sprinklervæske	173
Tunneldetektering	151	Varighed for ankomstlys	157	Vognbaneassistance	370
Tunnelkonsol	575	Varmer	227	aktivere/deaktivere	372
Twin Engine		ekstravarmer	229	Begrænsninger	373
generelt	408	Parmeringsvarmer	228	displayvisning	376
Typebetegnelser	652	Vask i vaskehal	641	Symboler og meddelelser	374
Typegodkendelse		Vedligeholdelse		vælg assistancealternativ	373
fjernbetjeningssystem	247	rustbeskyttelse	645	Voksning	639
HomeLink®	486	Ventilation	201, 202	VOL-mærkning	548
radarsystem	324	Sæder	209	Volvo ID	28
radioudstyr	331			oprette og registrere	28

ALFABETISK STIKORDSREGISTER

Vægt	
køreklar vægt	657
Værktøj	559
Væsker, kapacitetsoplysninger	650, 664
Væsker og olier	663, 664

W

Whiplash Protection System	45
WHIPS (Whiplash Protection System)	45
WiFi	
dele internetforbindelse, hotspot	530
fjerne netværk	531
forbinde bilen til internettet	528
teknologi og sikkerhed	532

Y

Ydermål	655
---------	-----

Æ

ætanolindhold	467
---------------	-----

Ø

Økonomikørsel	458
---------------	-----

V O L V O