



V40

CROSS COUNTRY

WEB EDITION
ΕΓΧΕΙΡΙΔΙΟ ΚΑΤΟΧΟΥ



ΑΓΑΠΗΤΕ ΙΔΙΟΚΤΗΤΗ ΤΟΥ VOLVO

ΕΥΧΑΡΙΣΤΟΥΜΕ ΠΟΥ ΕΠΙΛΕΞΑΤΕ ΤΗ VOLVO

Ελπίζουμε ότι θα απολαμβάνετε για πολλά χρόνια το αυτοκίνητο που αγοράσατε από τη Volvo. Το αυτοκίνητο αυτό σχεδιάστηκε με γνώμονα την ασφάλεια και την άνεση, τόσο τη δική σας όσο και των συνεπιβατών σας. Τα αυτοκίνητα της Volvo είναι από τα ασφαλέστερα παγκοσμίως. Το Volvo που αγοράσατε έχει επίσης σχεδιαστεί έτσι, ώστε να πληροί όλες τις ισχύουσες προϋπο-

θέσεις που αφορούν στην ασφάλεια και το περιβάλλον.

Εάν θέλετε να απολαύσετε στο έπακρο το αυτοκίνητό σας, σας συνιστούμε να εξοικειωθείτε με τον εξοπλισμό, τις οδηγίες και τις πληροφορίες για τη συντήρηση που εμπεριέχονται σε αυτό το εγχειρίδιο κατόχου.





01 Εισαγωγή

Πληροφορίες για τον κάτοχο.....	13
Ανάγνωση του εγχειριδίου κατόχου.....	13
Ψηφιακό εγχειρίδιο κατόχου στο αυτοκίνητο.....	16
Καταγραφή δεδομένων.....	19
Αξεσουάρ και πρόσθετος εξοπλισμός.....	20
Πληροφορίες στο διαδίκτυο.....	21
Volvo ID.....	21
Η φιλοσοφία της Volvo Car για το περιβάλλον.....	22
Το εγχειρίδιο κατόχου και το περιβάλλον.....	25
Κρύσταλλο ασφαλείας.....	25



02 Ασφάλεια

Γενικές πληροφορίες για τις ζώνες ασφαλείας.....	27
Ζώνη ασφαλείας - πρόσδεση.....	28
Ζώνη ασφαλείας - λασκάρισμα.....	29
Ζώνη ασφαλείας - εγκυμοσύνη.....	29
Υπενθύμηση ζώνης ασφαλείας.....	30
Προεντατήρας ζώνης ασφαλείας.....	30
Ασφάλεια - προειδοποιητική λυχνία.....	31
Σύστημα αερόσακων.....	32
Αερόσακοι στην πλευρά του οδηγού.....	33
Αερόσακος συνοδηγού.....	33
Αερόσακος συνοδηγού - ενεργοποίηση/ απενεργοποίηση*.....	35
Πλευρικός αερόσακος (SIPS).....	37
Πλευρικός αερόσακος (SIPS) - παιδικό κάθισμα/βοηθητικό παιδικό κάθισμα.....	38
Αερόσακος τύπου κουρτίνας (IC).....	39
Γενικές πληροφορίες για το σύστημα WHIPS (προστασία από τραυματισμούς του αυχένα).....	40
WHIPS - παιδικά καθίσματα.....	41
WHIPS - θέση.....	41
Όταν τα συστήματα ενεργοποιηθούν.....	42
Γενικές πληροφορίες για τη λειτουργία ασφαλείας.....	43



Λειτουργία ασφαλείας - προσπάθεια εκκίνησης του αυτοκινήτου.....	44
Λειτουργία ασφαλείας - μετακίνηση του αυτοκινήτου.....	45
Αερόσακος πεζών*.....	45
Αερόσακος πεζών* - μετακίνηση του αυτοκινήτου.....	46
Αερόσακος πεζών* - δίπλωση.....	46
Γενικές πληροφορίες για την ασφάλεια παιδιών.....	47
Παιδικά καθίσματα.....	48
Παιδικά καθίσματα - θέση.....	53
Παιδικό κάθισμα - ISOFIX.....	54
ISOFIX - κατηγορίες μεγέθους.....	55
ISOFIX - τύποι παιδικού καθίσματος.....	56
Παιδικά καθίσματα - επάνω σημεία στερέωσης.....	58



03 Όργανα και χειριστήρια

Όργανα και χειριστήρια, αριστεροτίμονο μοντέλο - επισκόπηση.....	60
Όργανα και χειριστήρια, δεξιότιμονο μοντέλο - επισκόπηση.....	63
Πίνακας οργάνων.....	66
Αναλογικός πίνακας οργάνων - επισκόπηση.....	66
Ψηφιακός πίνακας οργάνων - επισκόπηση.....	68
Οδηγός Eco & Οδηγός ισχύος*.....	70
Πίνακας οργάνων - σημασία των ενδεικτικών λυχνιών.....	72
Πίνακας οργάνων - σημασία των προειδοποιητικών λυχνιών.....	74
Δείκτης εξωτερικής θερμοκρασίας.....	76
Χιλιομετρητής.....	77
Ρολόι.....	77
Πίνακας οργάνων - άδειες χρήσης.....	78
Λυχνίες στην οθόνη.....	78
Volvo Sensus.....	81
Θέσεις κλειδιού.....	82
Θέσεις κλειδιού - λειτουργίες σε διαφορετικά επίπεδα.....	83
Καθίσματα, μπροστά.....	85
Καθίσματα, μπροστινά - ηλεκτρικά.....	86



Καθίσματα, πίσω.....	88
Τιμόνι.....	90
Διακόπτες φώτων.....	91
Φώτα θέσης/στάθμευσης.....	93
Φώτα πορείας ημέρας.....	94
Ανίχνευση σήραγγας*.....	94
Μεγάλη/μεσαία σκάλα.....	95
Ενεργή μεγάλη σκάλα*.....	95
Προβολείς Active Xenon*.....	97
Πίσω φώτα ομίχλης.....	98
Φως φρένων.....	99
Αλάρμ.....	99
Φλας.....	100
Εσωτερικός φωτισμός.....	101
Διάρκεια φωτισμού απομάκρυνσης.....	102
Διάρκεια φωτισμού προσέγγισης.....	103
Προβολείς - ρύθμιση δέσμης προβολών.....	104
Υαλοκαθαριστήρες και σύστημα πλύσης.....	107
Ηλεκτρικά παράθυρα.....	110
Εξωτερικοί καθρέπτες.....	111
Παράθυρα, εσωτερικός καθρέπτης και εξωτερικοί καθρέπτες - θέρμανση.....	113
Εσωτερικός καθρέπτης.....	114



Γυάλινη οροφή*.....	115
Πυξίδα.....	115
Περιήγηση στα μενού - πίνακας οργάνων.....	117
Επισκόπηση μενού - αναλογικός πίνακας οργάνων.....	117
Επισκόπηση μενού - ψηφιακός πίνακας οργάνων.....	118
Μηνύματα.....	118
Μηνύματα - διευθέτηση.....	119
MY CAR.....	120
Υπολογιστής ταξιδιού.....	121
Υπολογιστής ταξιδιού - αναλογικός πίνακας οργάνων.....	122
Υπολογιστής ταξιδιού - ψηφιακός πίνακας οργάνων.....	126
Υπολογιστής ταξιδιού - συμπληρωματικές πληροφορίες.....	130
Υπολογιστής ταξιδιού - στατιστικά διαδρομής*.....	131



04 Σύστημα κλιματισμού

Γενικές πληροφορίες για το σύστημα κλιματισμού.....	133
Πραγματική θερμοκρασία.....	134
Αισθητήρες - σύστημα κλιματισμού.....	134
Ποιότητα αέρα.....	134
Ποιότητα αέρα - φίλτρο χώρου επιβατών.....	135
Ποιότητα αέρα - Πακέτο εξοπλισμού Clean Zone Interior Package (CZIP)*.....	135
Ποιότητα αέρα - IAQS*.....	136
Ποιότητα αέρα - υλικό.....	136
Ρυθμίσεις μενού - σύστημα κλιματισμού	136
Κατανομή αέρα στο χώρο επιβατών.....	137
Ηλεκτρονικό σύστημα κλιματισμού - ECC*.....	139
Ηλεκτρονικό σύστημα ελέγχου θερμοκρασίας - ETC.....	140
Θερμαινόμενα μπροστινά καθίσματα*.....	141
Θερμαινόμενο πίσω κάθισμα*.....	141
Ανεμιστήρας.....	142
Αυτόματη ρύθμιση.....	143
Ρύθμιση θερμοκρασίας στο χώρο επιβατών.....	143
Κλιματισμός.....	144



Αποθάμβωση και ξεπάγωμα του παρμπρίζ.....	144
Κατανομή αέρα - ανακυκλοφορία.....	145
Κατανομή αέρα - πίνακας.....	146
Σύστημα προθέρμανσης κινητήρα και χώρου επιβατών*.....	148
Σύστημα προθέρμανσης κινητήρα και χώρου επιβατών* - άμεση έναρξη.....	149
Σύστημα προθέρμανσης κινητήρα και χώρου επιβατών* - άμεσος τερματισμός λειτουργίας.....	150
Σύστημα προθέρμανσης κινητήρα και χώρου επιβατών* - χρονοδιακόπτης.....	150
Σύστημα προθέρμανσης κινητήρα και χώρου επιβατών* - μηνύματα.....	152
Συμπληρωματικό σύστημα θέρμανσης*.....	153
Συμπληρωματικό σύστημα θέρμανσης με καύσιμο*.....	153
Ηλεκτρικό συμπληρωματικό σύστημα θέρμανσης*.....	154



05 Φόρτωση και αποθήκευση

Αποθηκευτικοί χώροι.....	156
Αποθηκευτικός χώρος πλευρά οδηγού..	158
Επιμήκης κονσόλα.....	158
Επιμήκης κονσόλα - υποβραχιόνιο.....	158
Επιμήκης κονσόλα - αναπτήρας και σταχτοδοχείο*.....	159
Ντουλαπάκι συνοδηγού.....	159
Ντουλαπάκι συνοδηγού - ψύξη.....	159
Ένθετα ταπέτα*.....	160
Καθρεπτάκι σκιαδίου.....	160
Επιμήκης κονσόλα - ρευματοδότες 12 V	160
Φόρτωση.....	161
Φόρτωση - φορτίο μεγάλου μήκους.....	162
Φορτίο στην οροφή.....	163
Κρίκοι συγκράτησης φορτίου.....	163
Φόρτωση - βάση για σακούλες.....	164
Φόρτωση - αναδιπλούμενη βάση για σακούλες*.....	164
Ρευματοδότης 12 V - χώρος αποσκευών	165
Δίχτυ αποσκευών.....	165
Ράφι καπέλων.....	168



06 Κλειδαριές και συναγερμός

Τηλεχειριστήριο-κλειδί.....	170
Τηλεχειριστήριο-κλειδί - απώλεια	171
Τηλεχειριστήριο-κλειδί - εξατομίκευση*	171
Κλειδωμα/ξεκλειδωμα - ενδεικτική λυχνία.....	172
Ενδεικτική λυχνία κλειδώματος.....	173
Τηλεχειριστήριο-κλειδί - ηλεκτρονικό σύστημα ακινητοποίησης (immobiliser)..	173
Τηλεχειριζόμενο σύστημα ακινητοποίησης (immobiliser) με σύστημα ανίχνευσης*	175
Τηλεχειριστήριο-κλειδί - λειτουργίες.....	175
Τηλεχειριστήριο-κλειδί - εμβέλεια.....	176
Τηλεχειριστήριο-κλειδί με PCC* - μοναδικές λειτουργίες.....	177
Τηλεχειριστήριο-κλειδί με PCC* - εμβέλεια.....	178
Αποσπώμενο κλειδί.....	179
Αποσπώμενο κλειδί - αφαίρεση/τοποθέτηση.....	179
Αποσπώμενο κλειδί - ξεκλειδωμα θυρών	180
Τηλεχειριστήριο-κλειδί/PCC - αντικατάσταση της μπαταρίας.....	180
Εκκίνηση χωρίς κλειδί*	182
Keyless Drive* - εμβέλεια.....	182



Keyless Drive* - ασφαλής χρήση του τηλεχειριστηρίου-κλειδιού.....	183
Keyless Drive* - παρεμβολές στη λειτουργία του τηλεχειριστηρίου-κλειδιού.	183
Keyless Drive* - κλειδωμα.....	184
Keyless Drive* - ξεκλειδωμα.....	184
Keyless Drive* - ξεκλειδωμα με το αποσπώμενο κλειδί.....	185
Keyless Drive* - ρυθμίσεις κλειδώματος	185
Keyless Drive* - θέση κεραίας.....	186
Κλειδωμα/ξεκλειδωμα - απ' έξω	186
Χειροκίνητο κλειδωμα της πόρτας.....	187
Κλειδωμα/ξεκλειδωμα - από μέσα.....	188
Λειτουργία πλήρους αερισμού.....	189
Κλειδωμα/ξεκλειδωμα - ντουλαπάκι συνοδηγού.....	189
Κλειδωμα/ξεκλειδωμα - πόρτα χώρου αποσκευών.....	190
Κλειδωμα/ξεκλειδωμα - πορτάκι του ρεζερβουάρ.....	192
Διπλό κλειδωμα*.....	192
Κλειδαριές ασφαλείας παιδιών - χειροκίνητη ενεργοποίηση.....	193
Κλειδαριές ασφαλείας παιδιών - ηλεκτρική ενεργοποίηση*	194
Συναγερμός.....	195



Ενδεικτική λυχνία συναγερμού.....	196
Συναγερμός - αυτόματη εν νέου όπλιση	196
Συναγερμός - αυτόματη όπλιση.....	196
Συναγερμός - το τηλεχειριστήριο-κλειδί δεν λειτουργεί.....	197
Σήματα συναγερμού.....	197
Μειωμένη ευαισθησία συναγερμού.....	197
Έγκριση τύπου - σύστημα τηλεχειριστηρίου-κλειδιού.....	198



07 Υποστήριξη του οδηγού

Ηλεκτρονικό πρόγραμμα ευστάθειας (ESC) - γενικά.....	200
Ηλεκτρονικό πρόγραμμα ευστάθειας (ESC) - λειτουργία.....	201
Ηλεκτρονικό πρόγραμμα ευστάθειας (ESC) - ενδεικτικές λυχνίες και μηνύματα.....	202
Πληροφορίες σημάτων οδικής κυκλοφορίας (RSI).....	204
Πληροφορίες σημάτων οδικής κυκλοφορίας (RSI)* - χειρισμός.....	204
Πληροφορίες σημάτων οδικής κυκλοφορίας (RSI)* - περιορισμοί.....	206
Ρυθμιστής ταχύτητας*.....	207
Ρυθμιστής ταχύτητας* - εισαγωγή.....	208
Ρυθμιστής ταχύτητας* - αλλαγή ταχύτητας.....	209
Ρυθμιστής ταχύτητας - προσωρινή απενεργοποίηση και κατάσταση αναμονής*	209
Ρυθμιστής ταχύτητας* - προειδοποίηση για υπέρβαση ταχύτητας.....	210
Ρυθμιστής ταχύτητας* - απενεργοποίηση.....	210
Cruise control*.....	211
Cruise control* - διαχείριση ταχύτητας..	212
Cruise control*, προσωρινή απενεργοποίηση και κατάσταση αναμονής.....	213



Cruise control* - ανάκτηση προκαθορισμένης ταχύτητας.....	214
Cruise control* - απενεργοποίηση.....	215
Adaptive cruise control (ACC)*.....	216
Adaptive cruise control* - λειτουργία.....	217
Adaptive cruise control* - επισκόπηση..	219
Adaptive cruise control* - διαχείριση ταχύτητας.....	220
Adaptive cruise control* - ρύθμιση χρονικού διαστήματος προσέγγισης.....	221
Adaptive cruise control* - προσωρινή απενεργοποίηση και κατάσταση αναμονής.....	221
Adaptive cruise control* - προσπέραση άλλου οχήματος.....	223
Adaptive cruise control* - απενεργοποίηση.....	223
Adaptive Cruise Control* - queue assistance.....	224
Adaptive cruise control* - εναλλαγή λειτουργιών cruise control.....	226
Αισθητήρας ραντάρ.....	227
Αισθητήρας ραντάρ - περιορισμοί.....	227
Adaptive cruise control* - εντοπισμός βλαβών και ενέργειες.....	229
Adaptive cruise control* - ενδεικτικές λυχνίες και μηνύματα.....	230



Προειδοποίηση απόστασης*.....	232
Προειδοποίηση απόστασης* - περιορισμοί.....	233
Προειδοποίηση απόστασης* - ενδεικτικές λυχνίες και μηνύματα.....	234
City Safety™.....	235
City Safety™ - λειτουργία.....	236
City Safety™ - λειτουργία.....	236
City Safety™ - περιορισμοί.....	237
City Safety™ - αισθητήρας λείζερ.....	239
City Safety™ - ενδεικτικές λυχνίες και μηνύματα.....	241
Σύστημα προειδοποίησης σύγκρουσης*	242
Σύστημα προειδοποίησης σύγκρουσης* - λειτουργία.....	243
Σύστημα προειδοποίησης σύγκρουσης* - ανίχνευση δικυκλιστών.....	244
Σύστημα προειδοποίησης σύγκρουσης* - ανίχνευση πεζών.....	246
Σύστημα προειδοποίησης σύγκρουσης* - λειτουργία.....	247
Σύστημα προειδοποίησης σύγκρουσης* - περιορισμοί.....	249
Σύστημα προειδοποίησης σύγκρουσης* - περιορισμοί αισθητήρα κάμερας.....	250



Σύστημα προειδοποίησης σύγκρουσης* - ενδεικτικές λυχνίες και μηνύματα.....	252
Σύστημα προειδοποίησης οδηγού*.....	254
Driver Alert Control (DAC)*.....	254
Driver Alert Control (DAC)* - λειτουργία.....	255
Driver Alert Control (DAC)* - ενδεικτικές λυχνίες και μηνύματα.....	257
Lane Keeping Aid*.....	258
Lane Keeping Aid - λειτουργία.....	258
Lane Keeping Aid - λειτουργία.....	260
Lane Keeping Aid - περιορισμοί.....	261
Lane Keeping Aid - ενδεικτικές λυχνίες και μηνύματα.....	262
Υποβοήθηση στάθμευσης*.....	263
Σύστημα υποβοήθησης στάθμευσης* - λειτουργία.....	263
Σύστημα υποβοήθησης στάθμευσης* - πίσω.....	265
Σύστημα υποβοήθησης στάθμευσης* - μπροστά.....	265
Σύστημα υποβοήθησης στάθμευσης* - ένδειξη βλάβης.....	266
Σύστημα υποβοήθησης στάθμευσης* - καθαρισμός των αισθητήρων.....	267
Κάμερα υποβοήθησης στάθμευσης.....	267



Κάμερα υποβοήθησης στάθμευσης - ρυθμίσεις.....	270
Κάμερα υποβοήθησης στάθμευσης - περιορισμοί.....	271
Park Assist Pilot (PAP)*.....	272
Park Assist Pilot (PAP)* - λειτουργία.....	272
Park Assist Pilot (PAP)* - χειρισμός.....	273
Park Assist Pilot (PAP)* - περιορισμοί.....	275
Active Park Assist (PAP)* - ενδεικτικές λυχνίες και μηνύματα.....	277
BLIS.....	277
BLIS - λειτουργία.....	278
CTA*.....	279
BLIS και CTA - ενδεικτικές λυχνίες και μηνύματα.....	282
Μεταβλητή υποβοήθηση τιμονιού.....	282
Έγκριση τύπου - σύστημα ραντάρ.....	283



08 Εκκίνηση και οδήγηση

Αλκοτέστ με φραγή εκκίνησης*.....	285
Αλκοτέστ με φραγή εκκίνησης* - λειτουργίες και χειρισμός.....	285
Αλκοτέστ με φραγή εκκίνησης* - αποθήκευση.....	286
Αλκοτέστ με φραγή εκκίνησης* - πριν από την εκκίνηση του κινητήρα.....	287
Αλκοτέστ με φραγή εκκίνησης* - Πρέπει να θυμάστε τα εξής.....	288
Αλκοτέστ με φραγή εκκίνησης* - ενδεικτικές λυχνίες και μηνύματα.....	290
Εκκίνηση του κινητήρα.....	291
Σβήσιμο του κινητήρα.....	292
Κλειδωμα τιμονιού.....	292
Εκκίνηση με βοηθητικά καλώδια.....	293
Κιβώτια ταχυτήτων.....	294
Μηχανικό κιβώτιο ταχυτήτων.....	294
Ένδειξη αλλαγής σχέσεων*.....	295
Αυτόματο κιβώτιο ταχυτήτων - Geartronic*.....	296
Αυτόματο κιβώτιο ταχυτήτων - Powershift*.....	300
Αναστολέας μοχλού επιλογής ταχυτήτων.....	303
Υποβοήθηση εκκίνησης σε ανηφόρα (HSA)*.....	304



Start/Stop*.....	304
Start/Stop* - λειτουργία και χειρισμός...	305
Start/Stop* - ο κινητήρας δεν σβήνει.....	307
Start/Stop* - ο κινητήρας τίθεται αυτόματα σε λειτουργία.....	308
Start/Stop* - ο κινητήρας δεν τίθεται σε λειτουργία αυτόματα.....	309
Start/Stop* - ακούσιος τερματισμός λειτουργίας μηχανικού κιβωτίου ταχυτήτων.....	310
Start/Stop* - ρυθμίσεις.....	310
Start/Stop* - ενδεικτικές λυχνίες και μηνύματα.....	312
ECO*.....	314
Τετρακίνηση (AWD)*.....	316
Hill Descent Control (HDC).....	317
Φρένο.....	318
Ποδόφρενο - σύστημα αντιμπλοκαρίσματος τροχών.....	319
Ποδόφρενο - φώτα απότομου φρεναρίσματος και αυτόματα αλάρμ.....	320
Ποδόφρενο - έκτακτη υποβοήθηση πέδησης.....	320
Χειρόφρενο.....	320
Πέρασμα από σημεία με νερά.....	321
Υπερθέρμανση.....	322



Οδήγηση με την πόρτα χώρου αποσκευών ανοικτή.....	323
Υπερφόρτωση - μπαταρία εκκίνησης.....	323
Πριν από μεγάλο ταξίδι.....	324
Οδήγηση το χειμώνα.....	324
Πορτάκι του ρεζερβουάρ - Άνοιγμα/κλείσιμο.....	325
Πορτάκι του ρεζερβουάρ - χειροκίνητο άνοιγμα.....	325
Ανεφοδιασμός καυσίμου.....	326
Καύσιμο - χειρισμός.....	327
Καύσιμο - βενζίνη.....	327
Καύσιμο - diesel.....	328
Καταλυτικοί μετατροπείς.....	330
Πλήρωση καυσίμου - με δοχείο καυσίμου.....	330
Φίλτρο κατακράτησης σωματιδίων πετρελαιοκινητήρων (DPF).....	331
Οικονομική οδήγηση.....	332
Οδήγηση με τρέιλερ.....	333
Οδήγηση με τρέιλερ - μηχανικό κιβώτιο ταχυτήτων.....	334
Οδήγηση με τρέιλερ - αυτόματο κιβώτιο ταχυτήτων.....	334
Κοτσαδόρος.....	335



Αποσπώμενος κοτσαδόρος* - αποθήκευση.....	336
Αποσπώμενος κοτσαδόρος* - προδιαγραφές.....	336
Αποσπώμενος κοτσαδόρος* - σύνδεση/αφαίρεση.....	337
Υποβοήθηση ευστάθειας τρέιλερ - TSA.....	340
Ρυμούλκηση.....	341
Κρίκος ρυμούλκησης.....	343
Οδική βοήθεια.....	344



09 Ζάντες και ελαστικά

Ελαστικά - συντήρηση.....	346
Ελαστικά - φορά περιστροφής.....	347
Ελαστικά - δείκτες φθοράς πέλματος...	348
Ελαστικά - πίεση.....	348
Διαστάσεις τροχών και ζαντών.....	349
Ελαστικά - διαστάσεις.....	349
Ελαστικά - δείκτης φορτίου.....	350
Ελαστικά - δείκτες ταχύτητας.....	350
Παξιμάδια τροχών.....	351
Χειμερινά ελαστικά.....	352
Εφεδρικός τροχός*.....	353
Αλλαγή τροχών - αφαίρεση του εφεδρικού τροχού*.....	353
Αλλαγή τροχών - αφαίρεση τροχών.....	354
Αλλαγή τροχών - τοποθέτηση του εφεδρικού τροχού*.....	357
Προειδοποιητικό τρίγωνο.....	358
Γρύλος.....	359
Κιτ πρώτων βοηθειών*.....	359
Επιτήρηση πίεσης ελαστικών*.....	360
Σύστημα επιτήρησης πίεσης ελαστικών (TPMS)* - γενικά.....	360
Επιτήρηση πίεσης ελαστικών (TPMS)* - ρύθμιση (επαναβαθμονόμηση).....	361



Σύστημα επιτήρησης πίεσης ελαστικών (TPMS)* - κατάσταση.....	362
Επιτήρηση πίεσης ελαστικών (TPMS)* - ενεργοποίηση/απενεργοποίηση.....	363
Επιτήρηση πίεσης ελαστικών (TPMS)* - συστάσεις.....	364
Επιτήρηση πίεσης ελαστικών (TPMS)* - ελαστικά run flat*.....	365
Επιτήρηση πίεσης ελαστικών (TPMS)* - διόρθωση της χαμηλής πίεσης ελαστικών.....	365
Σύστημα επιτήρησης πίεσης ελαστικών (TM)*.....	366
Έκτακτη επισκευή ελαστικού*.....	368
Κιτ έκτακτης επισκευής ελαστικού* - θέση.....	369
Κιτ έκτακτης επισκευής ελαστικού* - επισκόπηση.....	370
Έκτακτη επισκευή ελαστικού* - χειρισμός.....	371
Έκτακτη επισκευή ελαστικού* - επανέλεγχος.....	373
Φούσκωμα ελαστικών με το κιτ έκτακτης επισκευής ελαστικού*.....	374
Έκτακτη επισκευή ελαστικού* - επιστροφή των εξαρτημάτων στη θέση τους.....	375



Κιτ έκτακτης επισκευής ελαστικού* - στεγανοποιητικό.....	376
Έγκριση τύπου - επιτήρηση πίεσης ελαστικών (TPMS).....	377

09



10 Συντήρηση και σέρβις

Πρόγραμμα σέρβις της Volvo.....	384
Κράτηση για σέρβις και επισκευή*.....	384
Ανύψωση του αυτοκινήτου.....	388
Καπό κινητήρα - άνοιγμα και κλείσιμο... ..	390
Χώρος κινητήρα - επισκόπηση.....	390
Χώρος κινητήρα - έλεγχος.....	392
Λάδι κινητήρα - γενικά.....	392
Λάδι κινητήρα - έλεγχος και πλήρωση... ..	393
Ψυκτικό - στάθμη.....	397
Υγρό φρένων και συμπλέκτη - στάθμη.. ..	398
Σύστημα κλιματισμού - εντοπισμός βλαβών και επισκευή.....	399
Αντικατάσταση λαμπτήρα - γενικά.....	399
Αντικατάσταση λαμπτήρα - θέση μπροστινών φώτων.....	400
Αντικατάσταση λαμπτήρα - προβολείς.. ..	401
Αντικατάσταση λαμπτήρα - κάλυμμα λαμπτήρων μεγάλης/μεσαίας σκάλας προβολέων.....	402
Αντικατάσταση λαμπτήρα - μεσαία σκάλα.....	403
Αντικατάσταση λαμπτήρα - μεγάλη σκάλα.....	403
Αντικατάσταση λαμπτήρα - πρόσθετη μεγάλη σκάλα.....	404



Αντικατάσταση λαμπτήρα - φλας μπροστά.....	405
Αντικατάσταση λαμπτήρα - φώτα θέσης/στάθμευσης μπροστά.....	405
Αντικατάσταση λαμπτήρα - φώτα πορείας ημέρας.....	405
Αντικατάσταση λαμπτήρα - θέση πίσω φώτων.....	406
Αντικατάσταση λαμπτήρα - φλας πίσω, φώτα φρένων και φως όπισθεν.....	406
Αντικατάσταση λαμπτήρα - πίσω φως ομίχλης.....	407
Αντικατάσταση λαμπτήρα - φως στο καθρεπτάκι σκιαδίου.....	408
Λυχνίες - προδιαγραφές	408
Μάκτρα υαλοκαθαριστήρων.....	409
Υγρό ψεκαστήρων - πλήρωση.....	411
Μπαταρία εκκίνησης - γενικά.....	412
Μπαταρία - ενδεικτικές λυχνίες.....	414
Μπαταρία εκκίνησης - αντικατάσταση... ..	415
Μπαταρία - Start/Stop.....	415
Ηλεκτρικό σύστημα.....	417
Ασφάλειες - γενικά.....	418
Ασφάλειες - στο χώρο του κινητήρα.....	419
Ασφάλειες - κάτω από το ντουλαπάκι συνοδηγού.....	423



Ασφάλειες - κάτω από το μπροστινό δεξί κάθισμα.....	426
Πλύσιμο του αυτοκινήτου.....	429
Γυάλισμα και κέρωμα.....	431
Προστατευτική επίστρωση απομάκρυνσης νερού και βρομιάς.....	431
Αντισκωριακή προστασία.....	432
Καθαρισμός του εσωτερικού του αυτοκινήτου.....	432
Ζημιά στη βαφή.....	434

01 10
00 11**11 Προδιαγραφές**

Τύπος.....	437
Διαστάσεις.....	439
Βάρη.....	440
Δυνατότητα ριμούλκησης και φορτίο κεφαλής κοτσαδόρου.....	441
Τεχνικά χαρακτηριστικά κινητήρα.....	443
Λάδι κινητήρα - αντίξοες συνθήκες οδήγησης.....	444
Λάδι κινητήρα - προδιαγραφές και όγκος.....	445
Ψυκτικό - ποιότητα και όγκος.....	447
Λάδι κιβωτίου ταχυτήτων - προδιαγραφές και όγκος.....	448
Υγρό φρένων - προδιαγραφές και όγκος.....	450
Υγρό ψεκαστήρων - ποιότητα και όγκος.....	450
Ρεζερβουάρ - χωρητικότητα.....	451
Σύστημα κλιματισμού, υγρό - όγκος και προδιαγραφές.....	452
Κατανάλωση καυσίμου και εκπομπές CO ₂	454
Ελαστικά - εγκεκριμένες πιέσεις ελαστικών.....	457

A-Z

12 Αλφαβητικό ευρετήριο

Αλφαβητικό ευρετήριο.....	458
---------------------------	-----

12

01



ΕΙΣΑΓΩΓΉ



Πληροφορίες για τον κάτοχο

Το αυτοκίνητό σας διαθέτει μια οθόνη στην οποία εμφανίζονται πληροφορίες για τον τρόπο που λειτουργεί το αυτοκίνητό σας¹.

Στα αυτοκίνητα με πληροφορίες κατόχου στην οθόνη, το έντυπο εγχειρίδιο κατόχου αποτελεί συμπλήρωμα και περιέχει σημαντικό κείμενο, τις τελευταίες ενημερώσεις, καθώς και οδηγίες που μπορεί να είναι χρήσιμες όταν, για πρακτικούς λόγους, δεν μπορείτε να διαβάσετε τις πληροφορίες στην οθόνη.

Η αλλαγή της γλώσσας οθόνης μπορεί να σημαίνει μη συμμόρφωση ορισμένων πληροφοριών με τη νομοθεσία ή τους κανονισμούς που ισχύουν κατά τόπους.

! ΣΗΜΑΝΤΙΚΟ

Ο οδηγός φέρει πάντοτε την ευθύνη να οδηγεί το αυτοκίνητο με ασφάλεια και να τηρεί τον κώδικα οδικής κυκλοφορίας. Είναι επίσης σημαντικό το όχημα να συντηρείται και να χρησιμοποιείται σύμφωνα με τις συστάσεις της Volvo στις πληροφορίες κατόχου.

Εάν υπάρχει διαφορά ανάμεσα στις πληροφορίες στην οθόνη και στο έντυπο εγχειρίδιο, τότε υπερισχύουν πάντοτε οι εκτυπωμένες πληροφορίες.

Ανάγνωση του εγχειριδίου κατόχου

Ένας καλός τρόπος να εξοικειωθείτε με το νέο σας αυτοκίνητο είναι να διαβάσετε το εγχειρίδιο κατόχου, ιδίως πριν από το πρώτο σας ταξίδι.

Διαβάζοντας το εγχειρίδιο κατόχου, θα μπορείτε να εξοικειωθείτε με τις νέες λειτουργίες, να βρείτε συμβουλές πώς μπορείτε να χειριστείτε με τον καλύτερο τρόπο το αυτοκίνητο σε διαφορετικές καταστάσεις και να αξιοποιήσετε όλα τα χαρακτηριστικά του στο βέλτιστο βαθμό. Δώστε ιδιαίτερη προσοχή στις οδηγίες ασφαλείας που παρατίθενται στο εγχειρίδιο κατόχου.

Οι προδιαγραφές, τα χαρακτηριστικά σχεδιασμού και οι εικόνες σε αυτό το εγχειρίδιο κατόχου δεν είναι δεσμευτικά. Διατηρούμε το δικαίωμα πραγματοποίησης αλλαγών χωρίς προειδοποίηση.

© Volvo Car Corporation

Εγχειρίδιο κατόχου σε κινητά τηλέφωνα



ΣΗΜΕΙΩΣΗ

Μπορείτε να κατεβάσετε (download) το εγχειρίδιο κατόχου ως εφαρμογή για κινητό τηλέφωνο (ισχύει για συγκεκριμένα μοντέλα αυτοκινήτου και κινητά τηλέφωνα), βλ. www.volvocars.com.

Η εφαρμογή για κινητό τηλέφωνο περιλαμβάνει επίσης βίντεο και αναζητήσιμο περιεχόμενο και εύκολη περιήγηση μεταξύ των διαφορετικών τμημάτων.

Προαιρετικός εξοπλισμός/αξεσουάρ

Όλα τα είδη προαιρετικού εξοπλισμού/αξεσουάρ επισημαίνονται με έναν αστερίσκο*.

Εκτός από το βασικό εξοπλισμό, στο εγχειρίδιο κατόχου περιγράφονται επίσης ο προαι-

¹ Ισχύει για ορισμένα μοντέλα του αυτοκινήτου.



01 Εισαγωγή

01



ρετικός εξοπλισμός (εξοπλισμός εγκατεστημένος από το εργοστάσιο) και ορισμένα αξεσουάρ (πρόσθετα εξαρτήματα τοποθετημένα εκ των υστέρων).

Ο εξοπλισμός που περιγράφεται στο εγχειρίδιο κατόχου δεν διατίθεται σε όλα τα αυτοκίνητα - ο εξοπλισμός διαφέρει ανάλογα με την προσαρμογή στις ανάγκες κάθε αγοράς και τους εθνικούς ή τους κατά τόπους νόμους και διατάξεις.

Εάν έχετε οποιαδήποτε αμφιβολία σχετικά με το στάνταρ ή τον προαιρετικό εξοπλισμό και τα αξεσουάρ, απευθυνθείτε στον εξουσιοδοτημένο διανομέα Volvo της περιοχής σας.

Ειδικό κείμενο

ΠΡΟΕΙΔΟΠΟΙΗΣΗ

Το κείμενο με την ένδειξη "Προειδοποίηση" εμφανίζεται εάν υπάρχει κίνδυνος τραυματισμού.

ΣΗΜΑΝΤΙΚΟ

Το κείμενο με την ένδειξη "Σημαντικό" εμφανίζεται εάν υπάρχει κίνδυνος ζημιάς.

ΣΗΜΕΙΩΣΗ

Η "ΣΗΜΕΙΩΣΗ" παρέχει συμβουλές που διευκολύνουν για παράδειγμα τη χρήση χαρακτηριστικών και λειτουργιών.

Υποσημείωση

Πρόκειται για πληροφορίες στο εγχειρίδιο κατόχου με τη μορφή υποσημειώσεων στο κάτω μέρος της σελίδας. Αυτές οι πληροφορίες είναι συμπληρωματικές του κειμένου στο οποίο παραπέμπουν με έναν αριθμό. Εάν η υποσημείωση παραπέμπει σε κείμενο σε πίνακα, τότε αντί για αριθμούς χρησιμοποιούνται γράμματα για την παραπομπή.

Κείμενο μηνυμάτων

Στο αυτοκίνητο υπάρχουν οθόνες στις οποίες εμφανίζονται κείμενα μενού και κείμενα μηνύματος. Στο εγχειρίδιο κατόχου, η όψη αυτών των κειμένων διαφέρει από το κανονικό κείμενο. Παραδείγματα κειμένων μενού και κειμένων μηνύματος: **Media**, **Sending location**.

Πινακίδες

Στο αυτοκίνητο υπάρχουν διαφορετικοί τύποι πινακίδων, στις οποίες αναγράφονται πληροφορίες με απλό και σαφή τρόπο. Οι πινακίδες που υπάρχουν στο αυτοκίνητο κατατάσσονται παρακάτω με φθίνουσα σειρά ως προς την επικινδυνότητα της προειδοποίησης/των πληροφοριών.

Προειδοποίηση για τραυματισμό

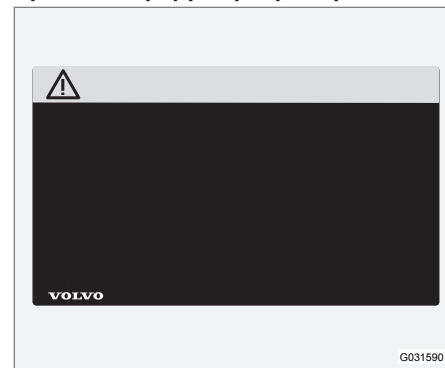

Μαύρα σύμβολα ISO σε κίτρινο πλαίσιο προειδοποίησης, λευκό κείμενο/εικόνα σε μαύρο πλαίσιο μηνύματος. Χρησιμοποιείται για να υποδείξει ότι υπάρχει κίνδυνος ο οποίος μπορεί να οδηγήσει σε σοβαρό τραυματισμό ή θάνατο, εάν αγνοήσετε την προειδοποίηση.

Κίνδυνος υλικών ζημιών

Λευκά σύμβολα ISO και λευκό κείμενο/εικόνα σε μαύρο ή μπλε πλαίσιο προειδοποίησης και πεδίο μηνύματος. Χρησιμοποιείται για να υποδείξει ότι υπάρχει κίνδυνος ο οποίος μπορεί να οδηγήσει σε υλικές ζημιές, εάν αγνοήσετε την προειδοποίηση.

Information

Λευκά σύμβολα ISO και λευκό κείμενο/εικόνα σε μαύρο πεδίο μηνύματος.

i ΣΗΜΕΙΩΣΗ

Οι πινακίδες που απεικονίζονται στο εγχειρίδιο κατόχου δεν είναι απαραίτητα ακριβή αντίγραφα των πινακίδων που υπάρχουν στο αυτοκίνητο. Έχουν συμπερίληφθει για να επισημανθεί η κατά προσέγγιση όψη και θέση τους στο αυτοκίνητο. Οι πληροφορίες που ισχύουν για αυτοκίνητό σας αναγράφονται στις αντίστοιχες πινακίδες του αυτοκινήτου σας.

Λίστες διαδικασιών

Οι διαδικασίες κατά τις οποίες ο οδηγός πρέπει να προβεί σε συγκεκριμένες ενέργειες είναι αριθμημένες στο εγχειρίδιο κατόχου.

- 1** Όπου υπάρχει μια σειρά εικόνων με οδηγίες βήμα-προς-βήμα, η αρίθμηση κάθε βήματος αντιστοιχεί στην αρίθμηση της σχετικής εικόνας.
- A** Όπου η σειρά των οδηγιών δεν είναι σημαντική, υπάρχουν αριθμημένες λίστες με γράμματα δίπλα στις εικόνες.
- 1** Τα βέλη εμφανίζονται άλλοτε αριθμημένα άλλοτε όχι και χρησιμοποιούνται στις εικόνες για να υποδείξουν φορά κίνησης.
- A** Τα βέλη με γράμματα χρησιμοποιούνται για να αποσαφηνιστεί μια κίνηση όταν η αντίστροφη φορά είναι άσχετη με τη διαδικασία.

Εάν δεν υπάρχει σειρά εικόνων με οδηγίες βήμα-προς-βήμα, τότε κάθε βήμα είναι απλώς αριθμημένο με τη σειρά.

Λίστες θέσεων

- 1** Οι κόκκινοι κύκλοι, μέσα στους οποίους υπάρχει ένας αριθμός, χρησιμοποιούνται σε εικόνες συνοπτικής παρουσίασης στις οποίες απεικονίζονται διαφορετικά εξαρτήματα. Ο αριθμός υπάρχει στη λίστα θέσεων ως παραπομπή στην εικόνα που απεικονίζει το σχετικό εξάρτημα.

Λίστες βημάτων

Οι λίστες βημάτων παρατίθενται με τη μορφή αριθμημένης σειράς ενεργειών στο εγχειρίδιο κατόχου.

Παράδειγμα:



- Ψυκτικό
- Λάδι κινητήρα

Σχετικές πληροφορίες

Οι σχετικές πληροφορίες αφορούν σε άλλα άρθρα που περιέχουν συναφείς πληροφορίες.

Εικόνες

Οι εικόνες στο εγχειρίδιο είναι ορισμένες φορές σχηματικές και μπορεί να διαφέρουν από την πραγματική εμφάνιση του αυτοκινήτου ανάλογα με το επίπεδο εξοπλισμού και την αγορά.

Συνέχεια

▶▶ Το σύμβολο αυτό βρίσκεται τέρμα κάτω δεξιά, όταν ένα άρθρο συνεχίζεται στην επόμενη σελίδα.

Συνέχεια από την προηγούμενη σελίδα

◀◀ Το σύμβολο αυτό βρίσκεται τέρμα επάνω αριστερά, όταν ένα άρθρο συνεχίζεται από την προηγούμενη σελίδα.

Σχετικές πληροφορίες

- Το εγχειρίδιο κατόχου και το περιβάλλον (σ. 25)
- Πληροφορίες στο διαδίκτυο (σ. 21)

Ψηφιακό εγχειρίδιο κατόχου στο αυτοκίνητο

Μπορείτε να διαβάσετε το εγχειρίδιο κατόχου στην οθόνη του αυτοκινήτου². Το περιεχόμενο είναι αναζητήσιμο, ενώ μπορείτε να περιηγηθείτε εύκολα στις διάφορες ενότητες του.

Ανοίξτε το ψηφιακό εγχειρίδιο κατόχου - πατήστε το κουμπί **MY CAR** στην κεντρική κονσόλα, πιάστε **OK/MENU** και επιλέξτε **Owner's manual**.

Για τη βασική περιήγηση, βλ. Χειρισμός του συστήματος. Βλ. παρακάτω για μια πιο λεπτομερή περιγραφή.

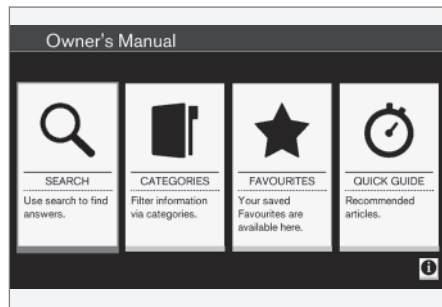

Εγχειρίδιο κατόχου, αρχική σελίδα.

Υπάρχουν τέσσερις επιλογές για να βρίσκετε πληροφορίες στο ψηφιακό εγχειρίδιο κατόχου:

- **Αναζήτηση** - Λειτουργία αναζήτησης για την εύρεση ενός άρθρου.
- **Κατηγορίες** - Όλα τα άρθρα ταξινομημένα σε κατηγορίες.
- **Αγαπημένα** - Γρήγορη πρόσβαση στα άρθρα που έχετε προσθέσει στα Αγαπημένα.
- **Quick Guide** - Μια επιλογή άρθρων για κοινές λειτουργίες.

Επιλέξτε την πληροφοριακή λυχνία στην κάτω δεξιά γωνία για να δείτε πληροφορίες σχετικά με το ψηφιακό εγχειρίδιο κατόχου.



ΣΗΜΕΙΩΣΗ

Το ψηφιακό εγχειρίδιο κατόχου δεν είναι διαθέσιμο ενώ οδηγείτε.

² Ισχύει για ορισμένα μοντέλα του αυτοκινήτου.

Αναζήτηση

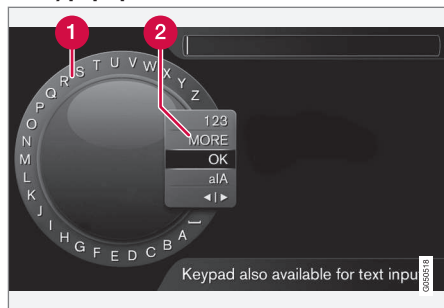

Αναζήτηση χρησιμοποιώντας τον περιστροφικό επιλογή χαρακτήρων.

- 1 Λίστα χαρακτήρων.
- 2 Αλλαγή της λειτουργίας εισαγωγής (βλ. παρακάτω πίνακα).

Χρησιμοποιήστε τον περιστροφικό επιλογή χαρακτήρων για να εισάγετε έναν όρο αναζήτησης, π.χ. "ζώνη ασφαλείας".

1. Περιστρέψτε το κουμπί **TUNE** μέχρι το γράμμα που θέλετε, πατήστε **OK/MENU** για επιβεβαίωση. Μπορείτε επίσης να χρησιμοποιήσετε τα πλήκτρα με τους αριθμούς και τα γράμματα στο πλαίσιο χειριστηρίων στην κεντρική κονσόλα.
2. Συνεχίστε με το επόμενο γράμμα κ.ο.κ.

3. Για να αλλάξετε τη λειτουργία εισαγωγής από γράμματα σε αριθμούς ή σε ειδικούς χαρακτήρες, ή για να πραγματοποιήσετε μια αναζήτηση, γυρίστε το **TUNE** σε μία από τις επιλογές (βλ. επεξήγηση στον παρακάτω πίνακα) στη λίστα για την αλλαγή της λειτουργίας εισαγωγής (2), πατήστε **OK/MENU**.

123/ABC	Για εναλλαγή μεταξύ γραμμάτων και αριθμών, χρησιμοποιήστε το OK/MENU .
MORE	Για την εναλλαγή μεταξύ ειδικών χαρακτήρων, χρησιμοποιήστε το OK/MENU .
OK	Εκτελέστε την αναζήτηση. Γυρίστε το TUNE για να επιλέξετε ένα άρθρο αποτελεσμάτων αναζήτησης, πατήστε OK/MENU για να μεταβείτε στο άρθρο.

a A	Αλλάζει μεταξύ πεζών και κεφαλαίων γραμμάτων με το OK/MENU .
< >	Αλλαγή από τον περιστροφικό επιλογή χαρακτήρων στο πεδίο αναζήτησης. Μετακινήστε το δρομέα με το TUNE . Διαγράψτε τυχόν ορθογραφικά λάθη με το EXIT . Για να επιστρέψετε στον περιστροφικό επιλογή χαρακτήρων, πατήστε OK/MENU . Σημειώστε ότι τα κουμπιά ψηφίων και γραμμάτων στον πίνακα ελέγχου μπορούν να χρησιμοποιηθούν για επεξεργασία στο πεδίο αναζήτησης.



01 Εισαγωγή



Εισαγωγή με το αριθμητικό πληκτρολόγιο



Αριθμητικό πληκτρολόγιο.

Ένας άλλος τρόπος εισαγωγής χαρακτήρων είναι να χρησιμοποιήσετε τα κουμπιά της κεντρικής κονσόλας **0-9**, * και #.

Όταν πατήσετε π.χ. το **9**, εμφανίζεται μια ράβδος με όλους τους χαρακτήρες³ κάτω από το κουμπί, π.χ. **W**, **x**, **y**, **z** και **9**. Πατώντας στιγμιαία το κουμπί, ο κέρσορας περνά διαδοχικά από αυτούς τους χαρακτήρες.

- Σταματήστε με τον κέρσορα στον χαρακτήρα που θέλετε για να τον επιλέξετε - ο χαρακτήρας εμφανίζεται στη γραμμή εισαγωγής.
- Διαγραφή/αναίρεση χρησιμοποιώντας το **EXIT**.

Για να εισάγετε έναν αριθμό, κρατήστε πατημένο το αντίστοιχο αριθμητικό πλήκτρο.

³ Ο χαρακτήρας για κάθε κουμπί μπορεί να διαφέρει ανάλογα με την αγορά/χώρα/γλώσσα.

Κατηγορίες

Τα άρθρα στο εγχειρίδιο κατόχου είναι δομημένα σε κύριες κατηγορίες και υποκατηγορίες. Το ίδιο άρθρο μπορεί να υπάρχει σε αρκετές κατάλληλες κατηγορίες για να μπορείτε να βρεθεί ευκολότερα.

Γυρίστε το **TUNE** για να περιηγηθείτε στο δενδροειδή δομή κατηγοριών και πατήστε **OK/MENU** για να ανοίξει μια κατηγορία - επιλεγμένο - ή άρθρο - επιλεγμένο . Πατήστε **EXIT** για να επιστρέψετε στην προηγούμενη προβολή.

Αγαπημένα

Εδώ βρίσκονται τα άρθρα που είναι αποθηκευμένα ως αγαπημένα. Για την επιλογή ενός άρθρου ως αγαπημένου, βλέπε ενότητα "Πλοήγηση σε ένα άρθρο" παρακάτω.

Γυρίστε το **TUNE**, για να πλοηγηθείτε στη λίστα αγαπημένων και πιέστε **OK/MENU**, για να ανοίξετε ένα άρθρο. Πατήστε **EXIT** για να επιστρέψετε στην προηγούμενη προβολή.

Quick Guide

Εδώ βρίσκεται μια επιλογή άρθρων για να γνωρίσετε τις πιο συνηθισμένες λειτουργίες του αυτοκινήτου σας. Μπορείτε να έχετε πρόσβαση στα άρθρα μέσω κατηγοριών, αλλά συλλέγονται εδώ για γρήγορη πρόσβαση.

Γυρίστε το **TUNE**, για να πλοηγηθείτε στο Quick Guide και πιέστε **OK/MENU**, για να ανοίξετε ένα άρθρο. Πατήστε **EXIT** για να επιστρέψετε στην προηγούμενη προβολή.

Περιήγηση σε ένα άρθρο

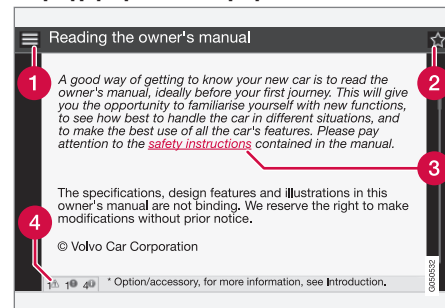

- 1 Αρχική σελίδα** - οδηγεί στην αρχική σελίδα του εγχειριδίου κατόχου.
- 2 Αγαπημένα** - προσθέτει/αφαιρεί ένα άρθρο ως αγαπημένο. Μπορείτε επίσης να πιέσετε το κουμπί **FAV** στην κεντρική κονσόλα για να προσθέσετε/αφαιρέσετε ένα άρθρο στα/από τα αγαπημένα.
- 3 Σύνδεσμος που επισημαίνεται** - οδηγεί στο συνδεδεμένο άρθρο.
- 4 Ειδικά κείμενα** - Αν το άρθρο περιέχει προειδοποιήσεις, σημαντικά κείμενα ή κείμενα σημειώσεων, εμφανίζεται εδώ



ένα σχετικό σύμβολο καθώς και ο αριθμός τέτοιων κειμένων στο άρθρο.

Γυρίστε το **TUNE** για να περιηγηθείτε στους συνδέσμους ή για κύλιση σε ένα άρθρο. Όταν η οθόνη έχει κυλίσει στην αρχή/στο τέλος ενός άρθρου, υπάρχει πρόσβαση στις επιλογές αρχικής σελίδας και αγαπημένων με ένα επιπλέον βήμα κύλισης πάνω/κάτω. Πιέστε **OK/MENU**, για να ενεργοποιήσετε την επιλογή/το σύνδεσμο που επισημαίνεται. Πατήστε **EXIT** για να επιστρέψετε στην προηγούμενη προβολή.

Σχετικές πληροφορίες

- Πληροφορίες στο διαδίκτυο (σ. 21)

Καταγραφή δεδομένων

Ορισμένες πληροφορίες σχετικά με τη χειρισμό και τη λειτουργία του οχήματος, καθώς και τυχόν συμβάντα, καταγράφονται στο αυτοκίνητο.

Το αυτοκίνητό σας διαθέτει συγκεκριμένο αριθμό υπολογιστών, ο σκοπός των οποίων είναι να ελέγχουν και να επιτηρούν διαρκώς τη λειτουργία του αυτοκινήτου. Ορισμένοι από τους υπολογιστές μπορεί να καταγράφουν πληροφορίες κατά τη συνήθη οδήγηση εάν ανιχνεύσουν κάποιο σφάλμα. Επίσης, πληροφορίες καταγράφονται σε περίπτωση σύγκρουσης ή ατυχήματος. Ορισμένα μέρη των καταγεγραμμένων πληροφοριών είναι απαραίτητα για να μπορέσουν οι τεχνικοί να διαγνώσουν και να αποκαταστήσουν τυχόν βλάβες στο όχημα κατά το σέρβις και τη συντήρηση και προκειμένου η Volvo να είναι σε θέση να πληροί τις νομικές προϋποθέσεις και άλλους κανονισμούς. Επιπλέον, οι πληροφορίες χρησιμοποιούνται για λόγους έρευνας από τη Volvo με γνώμονα τη συνεχή βελτίωση της ποιότητας και της ασφάλειας, καθώς οι πληροφορίες μπορούν να συμβάλουν στην καλύτερη κατανόηση των παραγόντων που προκαλούν ατυχήματα και τραυματισμούς. Στις πληροφορίες αυτές συμπεριλαμβάνονται λεπτομέρειες για την κατάσταση και τη λειτουργία διάφορων συστημάτων και ηλεκτρονικών μονάδων στο όχημα όσον αφορά στον κινητήρα, την πεταλούδα γκαζιού και το σύστημα διεύθυνσης και

πέδησης, μεταξύ άλλων. Αυτές οι πληροφορίες ενδέχεται να περιλαμβάνουν λεπτομέρειες σχετικά με τον τρόπο που ο οδηγός οδηγεί το όχημα, όπως η ταχύτητα του οχήματος, η χρήση του πεντάλ φρένων και του πεντάλ γκαζιού, οι κινήσεις του τιμονιού και εάν ο οδηγός και οι επιβάτες χρησιμοποιούν ζώνη ασφαλείας ή όχι. Για τους λόγους που αναφέρθηκαν παραπάνω, αυτές οι πληροφορίες μπορεί να αποθηκευτούν στους υπολογιστές του οχήματος για ένα συγκεκριμένο χρονικό διάστημα, αλλά και μετά από σύγκρουση ή ατύχημα. Αυτές οι πληροφορίες μπορεί να αποθηκευτούν από τη Volvo δεδομένου ότι μπορούν να συμβάλλουν στην περαιτέρω εξέλιξη και βελτίωση της ασφάλειας και της ποιότητας και δεδομένου ότι υπάρχουν νομικές προϋποθέσεις και κανονισμοί που πρέπει να ληφθούν υπόψη από τη Volvo.

Η Volvo δεν θα συμμετάσχει στην κοινοποίηση των πληροφοριών που περιγράφονται παραπάνω σε τρίτους χωρίς τη συναίνεση του κατόχου του οχήματος. Ωστόσο, λόγω της νομοθεσίας και των κανονισμών της εκάστοτε χώρας, η Volvo ίσως χρειαστεί να κοινοποιήσει αυτές τις πληροφορίες στις αρχές, όπως οι αστυνομικές αρχές ή σε άλλους που μπορεί να εγείρουν αξίωση νομικού δικαιώματος πρόσβασης στις εν λόγω πληροφορίες.

Για να είναι εφικτή η ανάγνωση και ερμηνεία των πληροφοριών που έχουν καταγράψει οι

υπολογιστές στο όχημα απαιτείται ειδικός τεχνικός εξοπλισμός στον οποίο έχει πρόσβαση η Volvo και τα συνεργεία που είναι συμβεβλημένα με τη Volvo. Η Volvo οφείλει να φροντίζει ώστε οι πληροφορίες που μεταδίδονται στη Volvo κατά το σέρβις και τη συντήρηση να αποθηκεύονται και να χρησιμοποιούνται με ασφαλή τρόπο και η διαχείρισή τους να πληροί τις νομικές προϋποθέσεις. Για περισσότερες πληροφορίες - απευθυνθείτε σε έναν εξουσιοδοτημένο διανομέα της Volvo.

Αξεσουάρ και πρόσθετος εξοπλισμός

Η εσφαλμένη σύνδεση και τοποθέτηση αξεσουάρ και πρόσθετου εξοπλισμού μπορεί να προκαλέσει προβλήματα στο ηλεκτρονικό σύστημα του αυτοκινήτου.

Ορισμένα αξεσουάρ λειτουργούν μόνο όταν έχει εγκατασταθεί το αντίστοιχο λογισμικό στο σύστημα του υπολογιστή του αυτοκινήτου. Για το λόγο αυτό, η Volvo συνιστά να απευθύνεστε πάντοτε σε ένα εξουσιοδοτημένο συνεργείο της Volvo πριν τοποθετήσετε αξεσουάρ ή πρόσθετο εξοπλισμό που συνδέονται στο ηλεκτρικό σύστημα ή το επηρεάζουν.

Θερμοανακλαστικό παρμπρίζ*

Το παρμπρίζ διαθέτει θερμοανακλαστική επίστρωση (IR) που μειώνει την ηλιακή θερμότητα στο χώρο επιβατών.

Εάν τοποθετηθεί ηλεκτρονικός εξοπλισμός, όπως ένας πομποδέκτης, πίσω από μια γυάλινη επιφάνεια με θερμοανακλαστική επίστρωση, μπορεί να επηρεαστεί η λειτουργία και η απόδοσή του.

Για τη βέλτιστη λειτουργία του, ο ηλεκτρονικός εξοπλισμός πρέπει να τοποθετείται σε σημείο στο παρμπρίζ που δεν υπάρχει θερμοανακλαστική επίστρωση (βλ. την επισημασμένη περιοχή στην εικόνα).

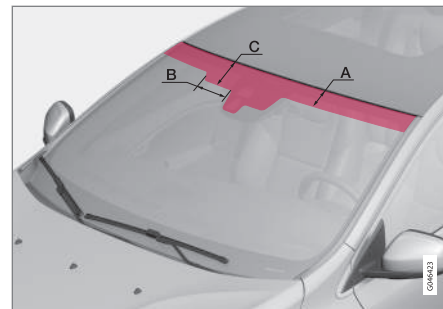

Σημεία με επίστρωση IR.

	Διαστάσεις
A	65 mm
B	150 mm
C	125 mm

Πληροφορίες στο διαδίκτυο

Στην ηλεκτρονική διεύθυνση www.volvocars.com μπορείτε να βρείτε πληροφορίες σχετικά με το αυτοκίνητό σας.

Με το προσωπικό Volvo ID είναι δυνατό να συνδεθείτε στο My Volvo, που είναι μια προσωπική ιστοσελίδα για σας και το αυτοκίνητό σας.



Κωδικός QR

Για την ανάγνωση του κωδικού QR χρειάζεται μια εφαρμογή ανάγνωσης κωδικών QR, που διατίθεται ως συμπληρωματικό πρόγραμμα (app) για αρκετά κινητά τηλέφωνα. Μπορείτε να κατεβάσετε την εφαρμογή ανάγνωσης κωδικών π.χ. από το App Store, το Windows Phone ή το Google Play.

Volvo ID

Το Volvo ID είναι το προσωπικό αναγνωριστικό σας, που παρέχει πρόσβαση σε διάφορες υπηρεσίες⁴.

Παραδείγματα υπηρεσιών:

- My Volvo - ο προσωπικός ιστότοπος για εσάς και το αυτοκίνητό σας.
- Σε ένα αυτοκίνητο συνδεδεμένο στο διαδίκτυο* - ορισμένες λειτουργίες και υπηρεσίες απαιτούν εγγραφή του αυτοκινήτου σας σε ένα προσωπικό Volvo ID, για να μπορείτε, για παράδειγμα, να στείλετε νέα διεύθυνση από μια υπηρεσία χάρτη στο διαδίκτυο απευθείας στο αυτοκίνητο.
- Volvo On Call, VOC* - Το Volvo ID χρησιμοποιείται όταν συνδέσετε στην εφαρμογή Volvo On Call για κινητά τηλέφωνα.

Πλεονεκτήματα του Volvo ID

- Ένα όνομα χρήστη και ένας κωδικός πρόσβασης για πρόσβαση σε υπηρεσίες σε απευθείας σύνδεση, δηλ. μόνο ένα όνομα χρήστη και ένας κωδικός πρόσβασης για να θυμάστε.
- Όταν αλλάζετε όνομα χρήστη/κωδικό πρόσβασης για μια υπηρεσία (π.χ. VOC) θα αλλαχθεί αυτόματα και για τις άλλες υπηρεσίες (π.χ. My Volvo)

Δημιουργήστε ένα Volvo ID

Για να δημιουργήσετε ένα Volvo ID, πρέπει να εισάγετε μια προσωπική διεύθυνση e-mail. Στη συνέχεια ακολουθήστε τις οδηγίες στο μήνυμα e-mail που αποστέλλεται αυτόματα στη διεύθυνση που δηλώσατε για να ολοκληρωθεί η εγγραφή. Είναι δυνατό να δημιουργήσετε ένα Volvo ID μέσω μιας από τις ακόλουθες υπηρεσίες:

- My Volvo web - Εισάγετε την ηλεκτρονική διεύθυνσή σας και ακολουθήστε τις οδηγίες.
- Για ένα αυτοκίνητο συνδεδεμένο στο διαδίκτυο* - Εισάγετε την ηλεκτρονική διεύθυνσή σας στην εφαρμογή που απαιτεί Volvo ID και ακολουθήστε τις οδηγίες. Εναλλακτικά πατήστε το κουμπί Σύνδεσης  στην κεντρική κοσόλα και επιλέξτε **Apps** → **Settings** και ακολουθήστε τις οδηγίες.
- Volvo On Call, VOC* - Κατεβάστε (download) την πιο πρόσφατη έκδοση της εφαρμογής VOC. Επιλέξτε δημιουργία Volvo ID από την αρχική σελίδα, εισάγετε μια διεύθυνση e-mail και ακολουθήστε τις οδηγίες.

Σχετικές πληροφορίες

- Πληροφορίες στο διαδίκτυο (σ. 21)

⁴ Οι διαθέσιμες υπηρεσίες μπορεί να διαφέρουν με την πάροδο του χρόνου και ανάλογα με το επίπεδο εξοπλισμού και την αγορά.



Η φιλοσοφία της Volvo Car για το περιβάλλον

Τα αυτοκίνητα της Volvo κατασκευάζονται σύμφωνα με τα αυστηρότερα διεθνή πρό-

τυπα προστασίας του περιβάλλοντος σε ένα από τα πιο πρωτοποριακά εργοστάσια στον κόσμο, όπου χρησιμοποιούνται οικολογικές

μέθοδοι παραγωγής και εξοικονόμησης πόρων.



Η φροντίδα για το περιβάλλον είναι ένας από τους σημαντικότερους παράγοντες που διέπουν όλες τις επιχειρηματικές δραστηριότητες της Volvo Car Corporation. Πιστεύουμε ότι οι πελάτες μας συμμερίζονται το ενδιαφέρον μας για το περιβάλλον.

Η Volvo Car Corporation διαθέτει πιστοποίηση κατά το διεθνές πρότυπο ISO, συμπεριλαμβανομένου του προτύπου περιβαλλοντικής προστασίας ISO 14001 το οποίο καλύπτει όλα τα εργοστάσια και διάφορες από τις υπόλοιπες μονάδες της εταιρείας. Έχουμε επίσης θέσει συγκεκριμένες προϋποθέσεις

στους συνεργάτες μας έτσι, ώστε οι εργασίες που επιτελούν να έχουν ως γνώμονα την προστασία του περιβάλλοντος.

Κατανάλωση καυσίμων

Τα αυτοκίνητα της Volvo είναι ιδιαίτερα ανταγωνιστικά όσον αφορά στην κατανάλωση καυσίμου σε σύγκριση με αντίστοιχα αυτοκίνητα της κατηγορίας τους. Όσο χαμηλότερη είναι η κατανάλωση καυσίμου, τόσο λιγότερες είναι οι εκπομπές διοξειδίου του άνθρακα που συντελούν στο φαινόμενο του θερμοκηπίου.

Ο οδηγός έχει τη δυνατότητα να προσαρμόσει την κατανάλωση καυσίμου. Για περισσότερες πληροφορίες, ανατρέξτε στην ενότητα, **Μείωση περιβαλλοντικών επιπτώσεων**.

Αποτελεσματικός έλεγχος εκπομπών καυσαερίων

Τα αυτοκίνητα της Volvo κατασκευάζονται με γνώμονα τη φιλοσοφία "Καθαρό μέσα-έξω", γεγονός που σημαίνει καθαρό χώρο επιβατών αλλά και ιδιαίτερα αποτελεσματικό έλεγχο εκπομπών καυσαερίων. Σε πολλές περιπτώσεις, οι εκπομπές καυσαερίων είναι

κατά πολύ χαμηλότερες από τα ισχύοντα στάνταρ.

Καθαρός αέρας στο χώρο των επιβατών

Το φίλτρο χώρου επιβατών δεν επιτρέπει στη σκόνη και τη γύρη να εισχωρήσει στο χώρο επιβατών μέσω της εισόδου αέρα.

Χάρη στο προηγμένο σύστημα ποιότητας αέρα, IAQS* (Interior Air Quality System), ο αέρας που εισέρχεται στο χώρο επιβατών είναι καθαρότερος από τον εξωτερικό αέρα.

Το σύστημα αποτελείται από έναν ηλεκτρονικό αισθητήρα και ένα φίλτρο άνθρακα. Ο εισερχόμενος αέρας παρακολουθείται διαρκώς και εάν τα επίπεδα συγκεκριμένων επιβλαβών αερίων, όπως το μονοξείδιο του άνθρακα, αυξηθούν, η είσοδος αέρα κλείνει. Κάτι τέτοιο μπορεί να συμβεί σε περίπτωση κυκλοφοριακής συμφόρησης, για παράδειγμα σε ουρές και σήραγγες.

Το φίλτρο άνθρακα εμποδίζει την είσοδο οξειδίων του αζώτου, επιφανειακού όζοντος και υδρογονανθράκων.

Εσωτερικό

Το εσωτερικό των οχημάτων Volvo έχει σχεδιαστεί έτσι, ώστε να είναι ευχάριστο και άνετο, ακόμη και για άτομα που υποφέρουν από αλλεργίες και άσθμα. Ιδιαίτερη προσοχή έχει δοθεί στην επιλογή υλικών φιλικών προς το περιβάλλον.

Τα συνεργεία της Volvo και το περιβάλλον

Η τακτική συντήρηση δημιουργεί τις προϋποθέσεις για μεγαλύτερη διάρκεια λειτουργικής ζωής του αυτοκινήτου και χαμηλή κατανάλωση καυσίμου. Με αυτό τον τρόπο, συμβάλλετε σε ένα καθαρότερο περιβάλλον. Όταν τα συνεργεία της Volvo αναλαμβάνουν το σέρβις και τη συντήρηση του αυτοκινήτου σας, η προστασία του περιβάλλοντος γίνεται και δικό τους θέμα. Η Volvo έχει σαφείς απαιτήσεις από τα συνεργεία όσον αφορά στον τρόπο με τον οποίο έχουν σχεδιαστεί, ώστε να αποτρέπονται οι διαρροές επικίνδυνων ουσιών στο περιβάλλον. Το προσωπικό στα συνεργεία της Volvo διαθέτει τις απαραίτητες γνώσεις και τα εργαλεία ώστε να μπορεί να εγγυηθεί τη σωστή φροντίδα απέναντι στο περιβάλλον.

Μείωση περιβαλλοντικών επιπτώσεων

Μπορείτε κι εσείς να συμβάλλετε εύκολα στη μείωση των περιβαλλοντικών επιπτώσεων - ακολουθώντας ορισμένους τρόπους:

- Μην αφήνετε τον κινητήρα στο ρελαντί - σβήνετε τον κινητήρα όταν είστε σταματημένοι για μεγάλο χρονικό διάστημα. Τηρείτε τους κανονισμούς της εκάστοτε χώρας.
- Οδηγείτε οικονομικά - να σκέφτεστε προνοητικά.
- Πραγματοποιείτε το σέρβις και τη συντήρηση σύμφωνα με τις οδηγίες στο εγχειρίδιο κατόχου - τηρείτε τα διαστήματα

που συνιστώνται στο Βιβλίο σέρβις και εγγύησης.

- Εάν το αυτοκίνητο διαθέτει σύστημα προθέρμανσης κινητήρα*, πρέπει να το χρησιμοποιείτε πριν ξεκινήσετε με κρύο κινητήρα - βελτιώνει την ικανότητα εκκίνησης και μειώνει τη φθορά όταν επικρατούν χαμηλές θερμοκρασίες και ο κινητήρας ανέρχεται στην κανονική θερμοκρασία λειτουργίας πιο γρήγορα, με αποτέλεσμα να μειώνεται η κατανάλωση και οι εκπομπές καυσαερίων.
- Με την υψηλή ταχύτητα, η κατανάλωση αυξάνεται σημαντικά λόγω της αυξημένης αεροδυναμικής αντίστασης - με το διπλασιασμό της ταχύτητας, η αεροδυναμική αντίσταση αυξάνεται 4 φορές.
- Η απόρριψη των επιβλαβών αποβλήτων, όπως μπαταρίες και λάδια, πρέπει να γίνεται με τρόπο ασφαλή για το περιβάλλον. Εάν δεν είστε σίγουροι για τον τρόπο απόρριψης αυτού του είδους απορριμμάτων, συμβουλευτείτε ένα συνεργείο - συνιστάται να απευθυνθείτε σε ένα εξουσιοδοτημένο συνεργείο της Volvo.

Ακολουθώντας αυτή τη συμβουλή, μπορείτε να εξοικονομήσετε χρήματα, συμβάλλετε στην εξοικονόμηση των πόρων του πλανήτη και η ανθεκτικότητα του αυτοκινήτου παρατείνεται. Για περισσότερες πληροφορίες και περαιτέρω συμβουλές, βλ. Οδηγός Eco (σ. 70), Οικονομική οδήγηση (σ. 332) και Κατανάλωση καυσίμου (σ. 454).

* Προαιρετικός εξοπλισμός/εξεσουάρ, για περισσότερες πληροφορίες βλ. Εισαγωγή.



Ανακύκλωση

Στο πλαίσιο του περιβαλλοντικού έργου της Volvo, είναι σημαντικό το αυτοκίνητο να ανακυκλωθεί με τρόπο ασφαλή για το περιβάλλον. Το αυτοκίνητο μπορεί να ανακυκλωθεί σχεδόν εξ ολοκλήρου. Για το λόγο αυτό, ο τελευταίος κάτοχος του αυτοκινήτου θα πρέπει να απευθυνθεί σε έναν εξουσιοδοτημένο διανομέα, ο οποίος θα τον παραπέμψει σε πιστοποιημένο/εγκεκριμένο κέντρο ανακύκλωσης.

Σχετικές πληροφορίες

- Το εγχειρίδιο κατόχου και το περιβάλλον (σ. 25)

Το εγχειρίδιο κατόχου και το περιβάλλον

Ο πολτός χαρτιού σε ένα εκτυπωμένο εγχειρίδιο κατόχου προέρχεται από δάση που έχουν πιστοποιηθεί κατά FSC® ή από άλλες ελεγχόμενες πηγές.

Το σύμβολο Forest Stewardship Council® σημαίνει ότι ο πολτός χαρτιού που έχει χρησιμοποιηθεί σε ένα εκτυπωμένο εγχειρίδιο κατόχου προέρχεται από δάση που έχουν πιστοποιηθεί κατά FSC® ή από άλλες ελεγχόμενες πηγές.

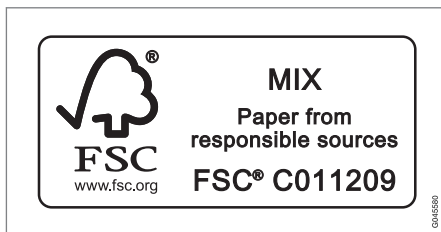

Σχετικές πληροφορίες

- Η φιλοσοφία της Volvo Car για το περιβάλλον (σ. 22)

Κρύσταλλο ασφαλείας

Κρύσταλλο ασφαλείας



Το κρύσταλλο είναι ενισχυμένο, ώστε να παρέχει μεγαλύτερη προστασία κατά των διαρρήξεων και καλύτερη ηχομόνωση στο χώρο επιβατών. Το παρμπρίζ και τα παράθυρα* διαθέτουν κρύσταλλο ασφαλείας (επίστρωση ειδικής μεμβράνης).

* Προαιρετικός εξοπλισμός/αξεσουάρ, για περισσότερες πληροφορίες βλ. Εισαγωγή.

02

ΑΣΦΑΛΕΙΑ

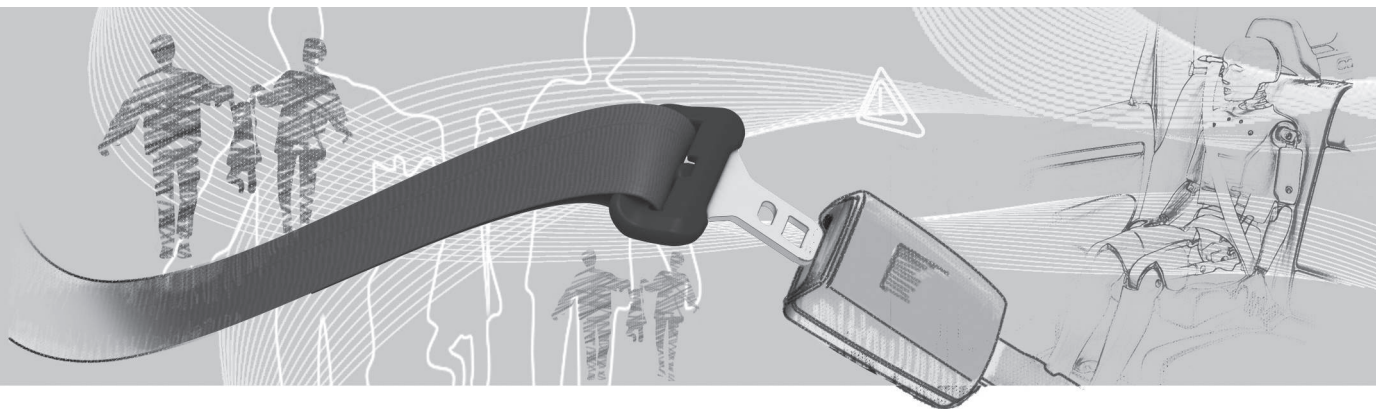



Γενικές πληροφορίες για τις ζώνες ασφαλείας

Σε περίπτωση απότομης πέδησης, οι επιβάτες μπορεί να τραυματιστούν σοβαρά εάν δεν φορούν ζώνη ασφαλείας. Βεβαιωθείτε ότι όλοι οι επιβάτες φορούν ζώνη ασφαλείας στη διάρκεια της διαδρομής.

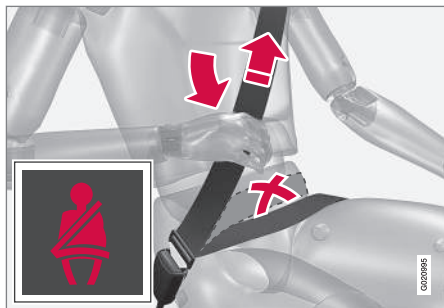

Τεντώστε το οριζόντιο τμήμα της ζώνης κατά μήκος της λεκάνης, τραβώντας το διαγώνιο τμήμα της ζώνης ασφαλείας προς τον ώμο. Το οριζόντιο τμήμα της ζώνης πρέπει να βρίσκεται χαμηλά (όχι πάνω από την κοιλιά).

Για να παρέχει η ζώνη ασφαλείας τη μέγιστη δυνατή προστασία είναι σημαντικό να εφαρμόζει σωστά και σφικτά στο σώμα. Μη ρυθμίζετε την ανάκλιση της πλάτης του καθίσματος πολύ προς τα πίσω. Η ζώνη ασφαλείας έχει σχεδιαστεί έτσι, ώστε να παρέχει προστασία όταν το κάθισμα βρίσκεται στην κανονική, όρθια θέση.

Οι επιβαίνοντες που δεν φορούν ζώνη ασφαλείας ειδοποιούνται να προσδέσουν (σ. 28) τη ζώνη ασφαλείας τους μέσω μιας ηχητικής και οπτικής υπενθύμισης (σ. 30).

Να θυμάστε

- Μη χρησιμοποιείτε κλιπ ή οποιοδήποτε άλλο αντικείμενο που θα μπορούσε να εμποδίσει τη σωστή εφαρμογή της ζώνης ασφαλείας.
- Η ζώνη ασφαλείας δεν πρέπει να έχει συστραφεί ή να έχει "πιαστεί" κάπου.

ΠΡΟΕΙΔΟΠΟΙΗΣΗ

Οι ζώνες ασφαλείας και οι αερόσακοι λειτουργούν συμπληρωματικά. Εάν η ζώνη ασφαλείας δεν χρησιμοποιείται σωστά ή δεν χρησιμοποιείται καθόλου, ενδέχεται να μειωθεί ο βαθμός προστασίας του αερόσακου σε περίπτωση σύγκρουσης.

ΠΡΟΕΙΔΟΠΟΙΗΣΗ

Κάθε ζώνη ασφαλείας προορίζεται για ένα άτομο μόνο.

ΠΡΟΕΙΔΟΠΟΙΗΣΗ

Ποτέ μην τροποποιείτε ή επισκευάζετε τις ζώνες ασφαλείας εσείς οι ίδιοι. Η Volvo συνιστά να απευθυνθείτε σε ένα εξουσιοδοτημένο συνεργείο της Volvo.

Εάν η ζώνη ασφαλείας υποστεί ισχυρή καταπόνηση, όπως σε περίπτωση σύγκρουσης, πρέπει να αντικατασταθεί ολόκληρη. Ορισμένα από τα χαρακτηριστικά προστασίας της ζώνης ασφαλείας μπορεί να έχουν χαθεί ακόμη κι αν η ζώνη δεν φαίνεται να έχει υποστεί ζημιά. Η ζώνη ασφαλείας πρέπει επίσης να αντικατασταθεί εάν εμφανίζει σημάδια φθοράς ή ζημιάς. Η νέα ζώνη ασφαλείας πρέπει να είναι εγκεκριμένη και σχεδιασμένη για τοποθέτηση στην ίδια θέση με τη ζώνη που θα αντικατασταθεί.

Σχετικές πληροφορίες

- Ζώνη ασφαλείας - εγκυμοσύνη (σ. 29)
- Ζώνη ασφαλείας - λασκάρισμα (σ. 29)
- Προεντατήρας ζώνης ασφαλείας (σ. 30)



Ζώνη ασφαλείας - πρόσδεση

Προσδέστε τη ζώνη ασφαλείας (σ. 27) πριν αρχίσετε να οδηγείτε.

Τραβήξτε έξω τη ζώνη ασφαλείας αργά και ασφαλίστε την, πιέζοντας τη μεταλλική γλώσσα μέσα στην πόρπη της ζώνης. Όταν η ζώνη ασφαλίσει, θα ακουστεί ένα δυνατό "κλικ".

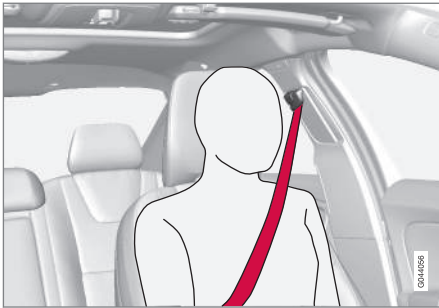

Σωστή χρήση ζώνης ασφαλείας.

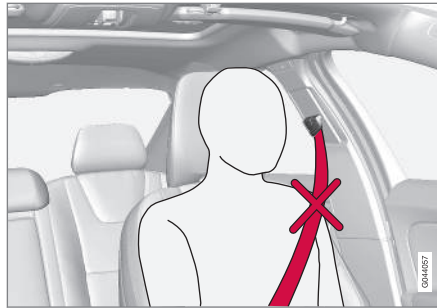

Λανθασμένη χρήση ζώνης ασφαλείας. Η ζώνη πρέπει να εφάπτεται στον ώμο.

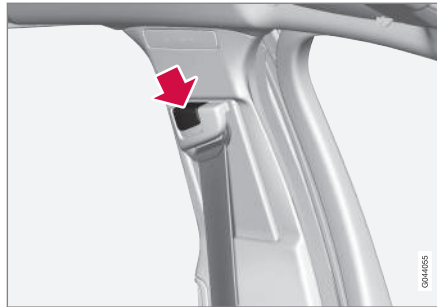

Ρύθμιση ύψους ζώνης ασφαλείας. Πιέστε το κουμπί και μετακινήστε την ασφάλεια κάθετα. Τοποθετήστε τη ζώνη όσο τον δυνατόν ψηλότερα χωρίς να τρίβεται στο λαιμό σας.

Το έλασμα ασφάλισης στο πίσω μεσαίο κάθισμα εφαρμόζει μόνο στην αντίστοιχη πόρπη ζώνης ασφαλείας.

Να θυμάστε

Η ζώνη ασφαλείας θα μπλοκάρει και δεν θα μπορείτε να την τραβήξετε:

- εάν την τραβήξετε πολύ απότομα
- σε απότομο φρενάρισμα ή απότομη επιτάχυνση
- σε περίπτωση που το αυτοκίνητο πάρει μεγάλη κλίση.

Σχετικές πληροφορίες

- Ζώνη ασφαλείας - εγκυμοσύνη (σ. 29)
- Ζώνη ασφαλείας - λασκάρισμα (σ. 29)
- Προεντατήρας ζώνης ασφαλείας (σ. 30)
- Υπενθύμιση ζώνης ασφαλείας (σ. 30)



Ζώνη ασφαλείας - λασκάρισμα

Λύστε τη ζώνη ασφαλείας (σ. 27) όταν το αυτοκίνητο σταματήσει.

Πατήστε το κόκκινο κουμπί στην πόρπη της ζώνης ασφαλείας και στη συνέχεια αφήστε τη ζώνη να τυλιχτεί. Εάν η ζώνη ασφαλείας δεν τυλιχθεί πλήρως, τροφοδοτήστε την με το χέρι μέσα στο μηχανισμό για να μην κρέμεται.

Σχετικές πληροφορίες

- Ζώνη ασφαλείας - πρόσδεση (σ. 28)
- Υπερθύμηση ζώνης ασφαλείας (σ. 30)

Ζώνη ασφαλείας - εγκυμοσύνη

Οι έγκυες πρέπει να χρησιμοποιούν πάντοτε τη ζώνη ασφαλείας (σ. 27), αλλά με σωστό τρόπο.



Το διαγώνιο τμήμα της ζώνης ασφαλείας πρέπει να περνά πάνω από τον ώμο, να διέρχεται ανάμεσα από το στήθος και να κατεβαίνει στο πλάι της κοιλιάς.

Το οριζόντιο τμήμα της ζώνης ασφαλείας πρέπει να είναι επίπεδο πάνω από τους μηρούς και να περνά όσο το δυνατόν χαμηλότερα από την κοιλιά. – Σε καμία περίπτωση δεν πρέπει να ανεβαίνει προς την κοιλιά. Η ζώνη ασφαλείας δεν πρέπει να είναι χαλαρή, αλλά να εφαρμόζει όσο το δυνατόν πιο καλά στο σώμα. Επίσης, βεβαιωθείτε ότι η ζώνη ασφαλείας δεν έχει συστραφεί.

Όσο προχωρά η εγκυμοσύνη, οι έγκυες οδηγοί πρέπει να ρυθμίζουν το κάθισμα (σ. 85) και το τιμόνι (σ. 90) έτσι, ώστε να μπορούν

να ελέγχουν εύκολα το αυτοκίνητο κατά την οδήγηση (δηλαδή πρέπει να μπορούν να χειρίζονται άνετα τα πεντάλ και το τιμόνι). Αυτό σημαίνει ότι θα πρέπει να μετακινήσουν το κάθισμα όσο το δυνατόν πιο πίσω ώστε να δημιουργηθεί αρκετός χώρος ανάμεσα στο τιμόνι και την κοιλιά.

Σχετικές πληροφορίες

- Ζώνη ασφαλείας - πρόσδεση (σ. 28)
- Ζώνη ασφαλείας - λασκάρισμα (σ. 29)



Υπενθύμιση ζώνης ασφαλείας

Οι επιβαίνοντες που δεν φορούν ζώνη ασφαλείας ειδοποιούνται να προσδέσουν (σ. 28) τη ζώνη ασφαλείας τους μέσω μιας ηχητικής και οπτικής υπενθύμισης.



Η ηχητική υπενθύμιση ενεργοποιείται ανάλογα με την ταχύτητα του αυτοκινήτου, και ορισμένες φορές βάσει χρονικής ρύθμισης. Η οπτική υπενθύμιση ενεργοποιείται με τη μορφή ένδειξης στην κονσόλα οροφής και τον πίνακα οργάνων (σ. 66).

Η υπενθύμιση ζώνης ασφαλείας δεν καλύπτει τα παιδικά καθίσματα.

Πίσω κάθισμα

Η υπενθύμιση ζώνης ασφαλείας στο πίσω κάθισμα έχει δύο επιμέρους λειτουργίες:

- Δείχνει ποιες ζώνες ασφαλείας (σ. 27) χρησιμοποιούνται στο πίσω κάθισμα. Στον πίνακα οργάνων εμφανίζεται ένα

μήνυμα όταν οι ζώνες ασφαλείας είναι προσδεδεμένες ή εάν ανοίξει κάποια από τις πίσω πόρτες. Το μήνυμα επιβεβαιώνεται αυτόματα μετά από περίπου 30 δευτερόλεπτα οδήγησης ή αφού πατήσετε το κουμπί **OK** στο μοχλοδιακόπτη των φλας (σ. 117). Εάν κάποιος από τους επιβάτες δεν έχει προσδεθεί με τη ζώνη ασφαλείας, το μήνυμα μπορεί να επιβεβαιωθεί μόνο χειροκίνητα πατώντας το κουμπί **OK** στο μοχλοδιακόπτη των φλας.

- Ενεργοποιεί μια προειδοποίηση εάν κάποια από τις πίσω ζώνες ασφαλείας απασφαλιστεί κατά τη διαδρομή. Αυτή η προειδοποίηση εμφανίζεται με τη μορφή μηνύματος στον πίνακα οργάνων μαζί με το ηχητικό/οπτικό σήμα. Η προειδοποίηση σβήνει όταν η ζώνη ασφαλείας ασφαλιστεί ξανά, ή μπορείτε να την επιβεβαιώσετε πατώντας το κουμπί **OK**.

Η οθόνη πληροφοριών του πίνακα οργάνων δείχνει ποιες ζώνες ασφαλείας έχουν προσδεθεί. Αυτές οι πληροφορίες είναι πάντοτε διαθέσιμες.

Προεντατήρας ζώνης ασφαλείας

Οι ζώνες ασφαλείας (σ. 27) στην πλευρά του οδηγού, την πλευρά του συνοδηγού και στα πίσω ακριανά καθίσματα διαθέτουν προεντατήρες ζώνης ασφαλείας. Πρόκειται για ένα μηχανισμό ο οποίος τεντώνει τη ζώνη ασφαλείας σε περίπτωση αρκετά ισχυρής σύγκρουσης. Έτσι, η ζώνη ασφαλείας παρέχει πιο αποτελεσματική προστασία στους επιβάτες.



ΠΡΟΕΙΔΟΠΟΙΗΣΗ

Ποτέ μην εισάγετε το μεταλλικό έλασμα της ζώνης ασφαλείας συνοδηγού στην πόρπη στην πλευρά του οδηγού. Εισάγετε πάντοτε το μεταλλικό έλασμα κάθε ζώνης ασφαλείας στη σωστή πόρπη. Φροντίστε ώστε οι ζώνες ασφαλείας να μην υποστούν ζημιά και μην εισάγετε άλλα αντικείμενα στην πόρπη. Διαφορετικά, οι ζώνες ασφαλείας και οι πόρτες ενδέχεται να μη λειτουργήσουν όπως προβλέπεται σε περίπτωση σύγκρουσης. Υπάρχει κίνδυνος σοβαρού τραυματισμού.

Σχετικές πληροφορίες

- Γενικές πληροφορίες για τις ζώνες ασφαλείας (σ. 27)



Ασφάλεια - προειδοποιητική λυχνία

Η προειδοποιητική λυχνία εμφανίζεται εάν ανιχνευθεί σφάλμα κατά την ανίχνευση σφαλμάτων ή εάν έχει ενεργοποιηθεί κάποιο σύστημα. Όταν απαιτείται, η προειδοποιητική λυχνία εμφανίζεται μαζί με ένα σχετικό μήνυμα στην οθόνη πληροφοριών του πίνακα οργάνων (σ. 66).

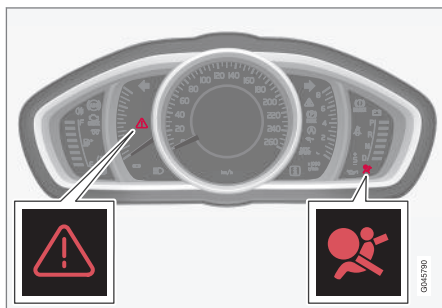

Προειδοποιητικό τρίγωνο και προειδοποιητική λυχνία για το σύστημα αερόσακων (σ. 32) στον αναλογικό πίνακα οργάνων.

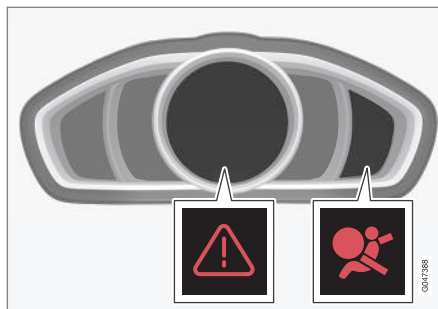

Προειδοποιητικό τρίγωνο και προειδοποιητική λυχνία για το σύστημα αερόσακων στον ψηφιακό πίνακα οργάνων.

Η προειδοποιητική λυχνία στον πίνακα οργάνων ανάβει όταν το τηλεχειριστήριο-κλειδί βρίσκεται στη θέση II (σ. 83) - διενεργείται ανίχνευση σφαλμάτων κάθε φορά που ανοίγετε το διακόπτη ανάφλεξης. Η λυχνία σβήνει μετά από 6 δευτερόλεπτα περίπου εάν το σύστημα αερόσακων λειτουργεί κανονικά.

Η προειδοποιητική λυχνία εμφανίζεται εάν ανιχνευθεί σφάλμα κατά την ανίχνευση σφαλμάτων ή εάν έχει ενεργοποιηθεί κάποιο σύστημα. Όταν απαιτείται, η προειδοποιητική λυχνία εμφανίζεται μαζί με ένα σχετικό μήνυμα στην οθόνη. Σε περίπτωση βλάβης της προειδοποιητικής λυχνίας, ανάβει το προειδοποιητικό τρίγωνο και στην οθόνη εμφανίζεται το μήνυμα **Αερόσακος SRS Απαιτείται σέρβις ή Αερόσακος SRS Επείγον σέρβις**. Η Volvo συνιστά να απευ-

θυνθείτε αμέσως σε ένα εξουσιοδοτημένο συνεργείο της Volvo.

ΠΡΟΕΙΔΟΠΟΙΗΣΗ

Εάν η προειδοποιητική λυχνία του συστήματος αερόσακων παραμένει αναμμένη ή εάν ανάψει ενώ οδηγείτε, σημαίνει ότι το σύστημα αερόσακων δεν λειτουργεί σωστά. Η λυχνία ανάβει ως ένδειξη βλάβης στο σύστημα αερόσακων, στο σύστημα προεντατήρα ζώνης ασφαλείας, στο σύστημα SIPS ή IC ή κάποιας άλλης βλάβης στο σύστημα. Η Volvo συνιστά να απευθυνθείτε αμέσως σε ένα εξουσιοδοτημένο συνεργείο της Volvo.

Σχετικές πληροφορίες

- Γενικές πληροφορίες για τη λειτουργία ασφάλειας (σ. 43)



Σύστημα αερόσακων

Σε περίπτωση μετωπικής σύγκρουσης, το σύστημα των αερόσακων συμβάλλει στην προστασία του κεφαλιού, του προσώπου και του θώρακα του οδηγού και του συνοδηγού.

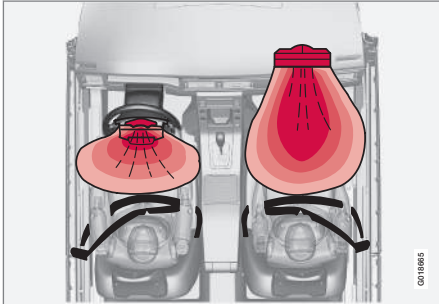

Κάτωψη συστήματος αερόσακων, αριστερότιμονο αυτοκίνητο.

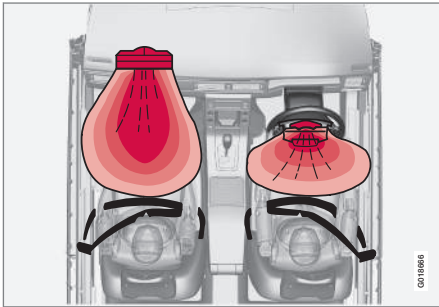

Κάτωψη συστήματος αερόσακων, δεξιότιμονο αυτοκίνητο.

Το σύστημα αποτελείται από αερόσακους και αισθητήρες. Όταν η σύγκρουση είναι αρκετά σφοδρή, ενεργοποιούνται οι αισθητήρες και ένας ή περισσότεροι αερόσακοι φουσκώνουν και αναπτύσσουν πολύ υψηλή θερμοκρασία. Ο αερόσακος μετριάξει την αρχική δύναμη της πρόσκρουσης για τον επιβαίνοντα. Ο αερόσακος ξεφουσκώνει όταν συμπιεστεί λόγω της σύγκρουσης. Τότε, απελευθερώνεται καπνός στο εσωτερικό του αυτοκινήτου. Αυτό είναι απόλυτα φυσιολογικό. Ολόκληρη η διαδικασία, από το φούσκωμα έως το ξεφούσκωμα του αερόσακου, διαρκεί μερικά δέκατα του δευτερολέπτου.



ΠΡΟΕΙΔΟΠΟΙΗΣΗ

Η Volvo συνιστά να απευθυνθείτε σε ένα εξουσιοδοτημένο συνεργείο της Volvo για επισκευή. Τυχόν πλημμελής εργασία στο σύστημα αερόσακων μπορεί να προκαλέσει βλάβη και να οδηγήσει σε σοβαρό τραυματισμό.



ΣΗΜΕΙΩΣΗ

Οι ανιχνευτές αντιδρούν διαφορετικά ανάλογα με το είδος της σύγκρουσης και αν η ζώνη ασφαλείας είναι προσδεδεμένη ή όχι. Ισχύει για όλες τις θέσεις των ζωνών ασφαλείας εκτός από το πίσω κεντρικό κάθισμα.

Μπορεί επομένως να υπάρξει σύγκρουση κατά την οποία θα ενεργοποιηθεί μόνο ο ένας (ή κανένας) αερόσακος. Οι ανιχνευτές υπολογίζουν τη δύναμη της σύγκρουσης που επενεργεί στο όχημα και η αντίδραση προσαρμόζεται ανάλογα, ώστε να ανοίξει ένας ή περισσότεροι αερόσακοι ανάλογα με την περίπτωση.

Σχετικές πληροφορίες

- Αερόσακοι στην πλευρά του οδηγού (σ. 33)
- Αερόσακος συνοδηγού (σ. 33)
- Ασφάλεια - προειδοποιητική λυχνία (σ. 31)



Αερόσακοι στην πλευρά του οδηγού

Για την ενίσχυση της προστασίας που παρέχει η ζώνη ασφαλείας (σ. 27) στην πλευρά του οδηγού, το αυτοκίνητο διαθέτει δύο αερόσακους (σ. 32).

Ο ένας από τους αερόσακους αυτούς βρίσκεται διπλωμένος μέσα στο κεντρικό τμήμα του τιμονιού. Σε αυτό το σημείο του τιμονιού υπάρχει η ένδειξη **AIRBAG**.

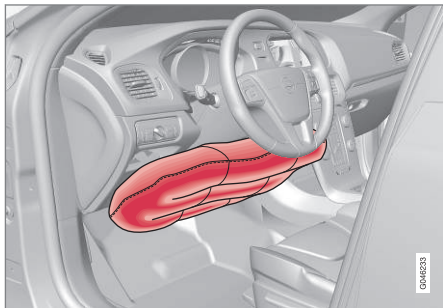

Αερόσακος γονάτων στην πλευρά του οδηγού σε αριστεροτίμονο μοντέλο.

Ο δεύτερος αερόσακος (στο ύψος των γονάτων) είναι τοποθετημένος στο κάτω μέρος του ταμπλό στην πλευρά του οδηγού και σε αυτό το σημείο αναγράφεται η λέξη **AIRBAG**.

ΠΡΟΕΙΔΟΠΟΙΗΣΗ

Οι ζώνες ασφαλείας και οι αερόσακοι λειτουργούν συμπληρωματικά. Εάν η ζώνη ασφαλείας δεν χρησιμοποιείται σωστά ή δεν χρησιμοποιείται καθόλου, ενδέχεται να μειωθεί ο βαθμός προστασίας των αερόσακων σε περίπτωση σύγκρουσης.

Σχετικές πληροφορίες

- Αερόσακος συνοδηγού (σ. 33)

Αερόσακος συνοδηγού

Για την ενίσχυση της προστασίας που παρέχει η ζώνη ασφαλείας (σ. 27) στην πλευρά του συνοδηγού, το αυτοκίνητο διαθέτει έναν αερόσακο (σ. 32).

Ο αερόσακος βρίσκεται διπλωμένος σε μια θήκη πάνω από το ντουλαπάκι του συνοδηγού. Στο κάλυμμα αυτής της θήκης υπάρχει η ένδειξη **AIRBAG**.

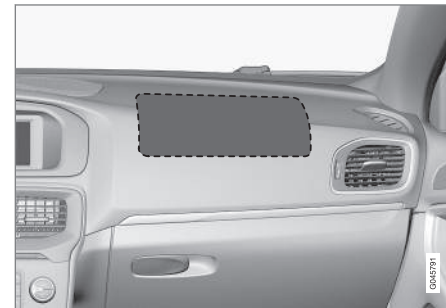

Θέση του αερόσακου συνοδηγού σε αριστεροτίμονο αυτοκίνητο.

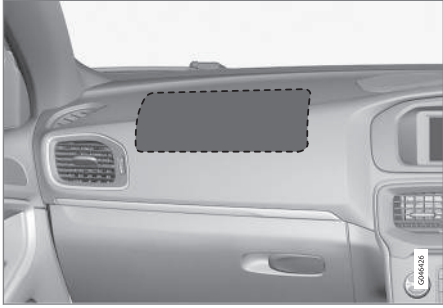

Θέση του αερόσακου συνοδηγού σε δεξιότιμο αυτοκίνητο.

Η ετικέτα προειδοποίησης για τον αερόσακο συνοδηγού είναι τοποθετημένη σε ένα από τα δύο παρακάτω σημεία στο αυτοκίνητο:



Εναλλακτική 1: θέση της ετικέτας αερόσακου στο σκιάδιο του συνοδηγού.



Εναλλακτική 2: θέση της ετικέτας αερόσακου στην κολόνα της πόρτας συνοδηγού. Η ετικέτα είναι ορατή όταν η πόρτα του συνοδηγού είναι ανοικτή.

ΠΡΟΕΙΔΟΠΟΙΗΣΗ

Ποτέ μη χρησιμοποιείτε παιδικό κάθισμα με φορά προς τα πίσω σε κάθισμα που προστατεύεται από ενεργό αερόσακο. Εάν δεν τηρηθεί αυτή η οδηγία, το παιδί μπορεί να τραυματιστεί σοβαρά ή θανάσιμα.

ΠΡΟΕΙΔΟΠΟΙΗΣΗ

Οι ζώνες ασφαλείας και οι αερόσακοι λειτουργούν συμπληρωματικά. Εάν η ζώνη ασφαλείας δεν χρησιμοποιείται σωστά ή δεν χρησιμοποιείται καθόλου, ενδέχεται να μειωθεί ο βαθμός προστασίας του αερόσακου σε περίπτωση σύγκρουσης.

Για να ελαχιστοποιηθεί το ενδεχόμενο τραυματισμού από φύσκωμα του αερόσακου, οι επιβάτες πρέπει να κάθονται σε όρθια θέση με τα πόδια τους στο δάπεδο και ακουμπισμένοι στην πλάτη του καθίσματος. Πρέπει επίσης να φορούν τις ζώνες ασφαλείας.

ΠΡΟΕΙΔΟΠΟΙΗΣΗ

Μην τοποθετείτε αντικείμενα μπροστά ή επάνω στο ταμπλό στο σημείο που βρίσκεται ο αερόσακος συνοδηγού.



! ΠΡΟΕΙΔΟΠΟΙΗΣΗ

Μη βάζετε ποτέ ένα παιδί σε παιδικό κάθισμα ή σε βοηθητικό παιδικό κάθισμα στη θέση του συνοδηγού, εάν ο αερόσακος είναι ενεργοποιημένος.

Μην επιτρέπετε ποτέ σε κανέναν να στέκεται ή να κάθεται μπροστά από το κάθισμα του συνοδηγού.

Άτομα με ύψος μικρότερο από 140 cm δεν πρέπει να κάθονται ποτέ στο κάθισμα του συνοδηγού όταν ο αερόσακος είναι ενεργοποιημένος.

Παράλειψη τήρησης της παραπάνω οδηγίας μπορεί να θέσει σε κίνδυνο τη ζωή του ατόμου.

Διακόπτης - PACOS*

Μπορείτε να απενεργοποιήσετε (σ. 35) τον αερόσακο συνοδηγού εάν το αυτοκίνητο διαθέτει διακόπτη PACOS (Passenger Airbag Cut Off Switch).

! ΠΡΟΕΙΔΟΠΟΙΗΣΗ

Εάν το αυτοκίνητο διαθέτει αερόσακο συνοδηγού αλλά όχι διακόπτη απενεργοποίησης αερόσακου συνοδηγού (PACOS), ο αερόσακος είναι πάντοτε ενεργοποιημένος.

Σχετικές πληροφορίες

- Αερόσακοι στην πλευρά του οδηγού (σ. 33)
- Παιδικά καθίσματα (σ. 48)

Αερόσακος συνοδηγού - ενεργοποίηση/απενεργοποίηση*

αερόσακος του συνοδηγού (σ. 33) μπορεί να απενεργοποιηθεί εάν το αυτοκίνητο διαθέτει διακόπτη PACOS (Passenger Airbag Cut Off Switch).

Διακόπτης - PACOS

Ο διακόπτης για τον αερόσακο του συνοδηγού (PACOS) βρίσκεται στην άκρη του ταμπλό στην πλευρά του συνοδηγού και είναι προσβάσιμος όταν είναι ανοικτή η πόρτα του συνοδηγού.

Βεβαιωθείτε ότι ο διακόπτης βρίσκεται στην επιθυμητή θέση. Για να αλλάξετε τη θέση του διακόπτη, πρέπει να χρησιμοποιήσετε το αποσπώμενο κλειδί (σ. 179) από το τηλεχειριστήριο.

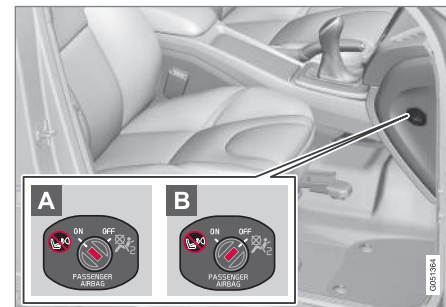

Θέση του διακόπτη αερόσακου.

- A** Ο αερόσακος είναι ενεργοποιημένος. Όταν ο διακόπτης βρίσκεται σε αυτή τη



θέση, στη θέση του συνοδηγού μπορούν να καθίσουν άτομα ψηλότερα από 140 cm, αλλά ποτέ παιδιά σε παιδικό κάθισμα ή σε βοηθητικό παιδικό κάθισμα.

B Ο αερόσακος είναι απενεργοποιημένος. Όταν ο διακόπτης βρίσκεται σε αυτή τη θέση, στη θέση του συνοδηγού μπορεί να καθίσει παιδί σε παιδικό κάθισμα ή βοηθητικό παιδικό κάθισμα, ποτέ άτομα ψηλότερα από 140 cm.

! ΠΡΟΕΙΔΟΠΟΙΗΣΗ

Αερόσακος ενεργοποιημένος (κάθισμα συνοδηγού):

Μη βάζετε ποτέ ένα παιδί σε παιδικό κάθισμα ή σε βοηθητικό παιδικό κάθισμα στη θέση του συνοδηγού, όταν ο αερόσακος είναι ενεργοποιημένος. Αυτό ισχύει για οποιονδήποτε με ύψος μικρότερο από 140 cm.

Αερόσακος απενεργοποιημένος (κάθισμα συνοδηγού):

Άτομα με ύψος μεγαλύτερο από 140 cm δεν πρέπει να κάθονται στο κάθισμα του συνοδηγού εάν ο αερόσακος είναι απενεργοποιημένος.

Παράλειψη τήρησης της παραπάνω οδηγίας μπορεί να θέσει σε κίνδυνο τη ζωή του ατόμου.

i ΣΗΜΕΙΩΣΗ

Όταν το τηλεχειριστήριο-κλειδί βρίσκεται στη θέση II (σ. 83) η προειδοποιητική λυχνία (σ. 31) για τον αερόσακο εμφανίζεται στον πίνακα οργάνων επί 6 δευτερόλεπτα περίπου.

Αμέσως μετά, η ενδεικτική λυχνία στην κονσόλα οροφής ανάβει δείχνοντας τη σωστή κατάσταση του αερόσακου συνοδηγού.



Ενδεικτική λυχνία που υποδεικνύει ότι ο αερόσακος συνοδηγού είναι ενεργοποιημένος.

Ένα μήνυμα κειμένου και μια προειδοποιητική λυχνία στην κονσόλα οροφής υποδεικνύουν ότι ο αερόσακος συνοδηγού είναι ενεργοποιημένος (βλ. προηγούμενη εικόνα).

! ΠΡΟΕΙΔΟΠΟΙΗΣΗ

Μη βάζετε ποτέ ένα παιδί σε παιδικό κάθισμα ή σε βοηθητικό παιδικό κάθισμα στη θέση του συνοδηγού, όταν ο αερόσακος είναι ενεργοποιημένος και η λυχνία στην κονσόλα οροφής αναμμένη. Εάν δεν τηρηθεί αυτή η οδηγία, η ζωή του παιδιού μπορεί να τεθεί σε κίνδυνο.

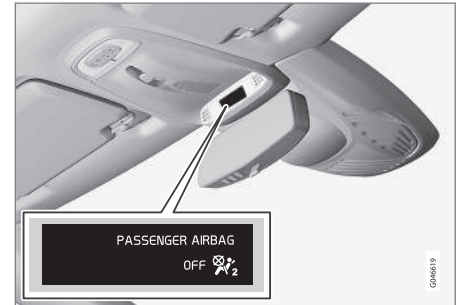

Ενδεικτική λυχνία που υποδεικνύει ότι ο αερόσακος του συνοδηγού είναι απενεργοποιημένος.

Ένα μήνυμα κειμένου και μια προειδοποιητική λυχνία στην κονσόλα οροφής υποδεικνύουν ότι ο αερόσακος συνοδηγού είναι απενεργοποιημένος (βλ. προηγούμενη εικόνα).



! ΠΡΟΕΙΔΟΠΟΙΗΣΗ

Μην επιτρέπετε σε κανέναν να κάθεται στη θέση του συνοδηγού, αν το μήνυμα στην κονσόλα οροφής δείχνει ότι ο αερόσακος είναι απενεργοποιημένος και αν η προειδοποιητική λυχνία (σ. 31) για το σύστημα αερόσακων εμφανίζεται επίσης στον πίνακα οργάνων. Κάτι τέτοιο αποτελεί ένδειξη σοβαρής βλάβης. Απευθυνθείτε σε ένα συνεργείο το συντομότερο δυνατό. Η Volvo συνιστά να απευθυνθείτε σε ένα εξουσιοδοτημένο συνεργείο της Volvo.

! ΠΡΟΕΙΔΟΠΟΙΗΣΗ

Τυχόν παράλειψη της παραπάνω οδηγίας μπορεί να θέσει σε κίνδυνο τη ζωή των επιβατών.

Σχετικές πληροφορίες

- Παιδικά καθίσματα (σ. 48)

Πλευρικός αερόσακος (SIPS)

Σε περίπτωση πλευρικής σύγκρουσης, ένα μεγάλο μέρος της δύναμης πρόσκρουσης κατανέμεται από το σύστημα SIPS (Side Impact Protection System) στις δοκούς, τις κολόνες, το δάπεδο, την οροφή και σε άλλα δομικά στοιχεία του αμαξώματος. Οι πλευρικοί αερόσακοι οδηγού και συνοδηγού προστατεύουν την περιοχή του θώρακα και της λεκάνης και αποτελούν σημαντικό τμήμα του συστήματος SIPS.



Το σύστημα αερόσακων SIPS αποτελείται από δύο βασικά συστήματα, τους πλευρικούς αερόσακους και τους αισθητήρες. Οι πλευρικοί αερόσακοι είναι τοποθετημένοι στην πλάτη των μπροστινών καθισμάτων.

Όταν η σύγκρουση είναι αρκετά σφοδρή, ενεργοποιούνται οι αισθητήρες και φουσκώνουν οι πλευρικοί αερόσακοι. Ο αερόσακος φουσκώνει και καταλαμβάνει το χώρο ανά-

μεσα στον επιβάτη και το πλαίσιο της πόρτας, μετριάζοντας έτσι τις επιπτώσεις της σύγκρουσης. Ο αερόσακος ξεφουσκώνει όταν συμπιεστεί λόγω της σύγκρουσης. Κανονικά, φουσκώνει μόνο ο πλευρικός αερόσακος που βρίσκεται στην πλευρά της σύγκρουσης.

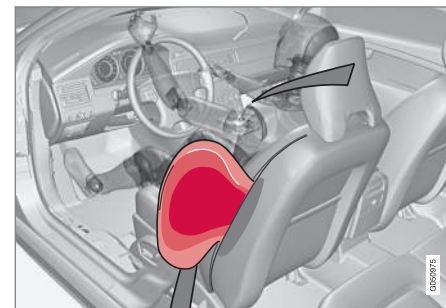

Κάθισμα οδηγού, αριστεροτίμονο μοντέλο.

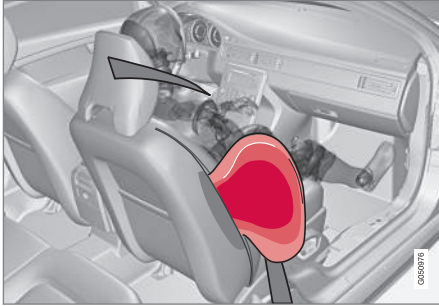

Κάθισμα συνοδηγού, αριστεροτίμονο μοντέλο.



ΠΡΟΕΙΔΟΠΟΙΗΣΗ

- Η Volvo συνιστά οι επισκευές να πραγματοποιούνται μόνο από εξουσιοδοτημένο συνεργείο της Volvo. Τυχόν πλημμελής εργασία στο σύστημα αερόσακων SIPS μπορεί να προκαλέσει βλάβη και να οδηγήσει σε σοβαρό τραυματισμό.
- Μην τοποθετείτε αντικείμενα ή αξεσουάρ ανάμεσα στην εξωτερική πλευρά των καθισμάτων και το πλαίσιο της πόρτας, γιατί στο χώρο αυτό φουσκώνει ο πλευρικός αερόσακος.
- Η Volvo συνιστά να χρησιμοποιείτε μόνο καλύμματα καθισμάτων που είναι εγκεκριμένα από τη Volvo. Η χρήση άλλων καλυμμάτων μπορεί να παρεμποδίσει τη λειτουργία των πλευρικών αερόσακων.
- Οι πλευρικοί αερόσακοι λειτουργούν συμπληρωματικά με τις ζώνες ασφαλείας. Χρησιμοποιείτε πάντα τη ζώνη ασφαλείας.

Σχετικές πληροφορίες

- Αερόσακοι στην πλευρά του οδηγού (σ. 33)
- Αερόσακος συνοδηγού (σ. 33)
- Πλευρικός αερόσακος (SIPS) - παιδικό κάθισμα/βοηθητικό παιδικό κάθισμα (σ. 38)
- Αερόσακος τύπου κουρτίνας (IC) (σ. 39)

Πλευρικός αερόσακος (SIPS) - παιδικό κάθισμα/βοηθητικό παιδικό κάθισμα

Η προστασία που παρέχει το αυτοκίνητο σε παιδιά που κάθονται σε παιδικό κάθισμα ή σε βοηθητικό παιδικό κάθισμα δεν μειώνεται από τον πλευρικό αερόσακο (σ. 37).

Το παιδικό κάθισμα/βοηθητικό παιδικό κάθισμα (σ. 48) μπορεί να τοποθετηθεί στη θέση του συνοδηγού με την προϋπόθεση ότι ο αερόσακος δεν είναι ενεργοποιημένος (σ. 35) στην πλευρά του συνοδηγού.

Σχετικές πληροφορίες

- Αερόσακος συνοδηγού (σ. 33)
- Γενικές πληροφορίες για την ασφάλεια παιδιών (σ. 47)



Αερόσακος τύπου κουρτίνας (IC)

Οι αερόσακοι τύπου κουρτίνας προστατεύουν το κεφάλι του οδηγού και του συνοδηγού από πρόσκρουση στο εσωτερικό του αυτοκινήτου σε περίπτωση σύγκρουσης.



Οι αερόσακοι τύπου κουρτίνας IC (Inflatable Curtain) αποτελούν μέρος του συστήματος SIPS (σ. 37). Είναι τοποθετημένοι στην επένδυση οροφής κατά μήκος των δύο πλευρών της οροφής και προστατεύουν τους επιβάτες των μπροστινών και των πίσω ακριανών καθισμάτων. Όταν η σύγκρουση είναι αρκετά σφοδρή, ενεργοποιούνται οι αισθητήρες και φουσκώνουν οι αερόσακοι τύπου κουρτίνας.

ΠΡΟΕΙΔΟΠΟΙΗΣΗ

Ποτέ μην κρεμάτε βαριά αντικείμενα στις χειρολαβές της οροφής. Το άγκιστρο είναι σχεδιασμένο μόνο για ελαφρά ρούχα (όχι για συμπαγή αντικείμενα όπως, για παράδειγμα, ομπρέλες).

Μη βιδώνετε και μη στερεώνετε αντικείμενα στην επένδυση οροφής, στις κολόνες των θυρών ή στα πλευρικά πλαίσια του αυτοκινήτου. Μπορεί έτσι να περιοριστεί η ασφάλεια που σας παρέχουν τα διάφορα συστήματα προστασίας. Η Volvo συνιστά να χρησιμοποιείτε μόνο γνήσια αξεσουάρ της Volvo εγκεκριμένα για τοποθέτηση σε αυτά τα σημεία.

ΠΡΟΕΙΔΟΠΟΙΗΣΗ

Μην τοποθετείτε στο αυτοκίνητο αντικείμενα ψηλότερα από 50 mm κάτω από το άνω άκρο των παραθύρων. Διαφορετικά, η προστασία που παρέχεται από τους αερόσακους τύπου κουρτίνας στην επένδυση οροφής μπορεί να μειωθεί σημαντικά.

ΠΡΟΕΙΔΟΠΟΙΗΣΗ

Ο αερόσακος οροφής λειτουργεί ως συμπληρωματικό σύστημα προστασίας των ζωνών ασφαλείας.

Χρησιμοποιείτε πάντα τη ζώνη ασφαλείας.

Σχετικές πληροφορίες

- Γενικές πληροφορίες για τις ζώνες ασφαλείας (σ. 27)
- Σύστημα αερόσακων (σ. 32)
- Πλευρικός αερόσακος (SIPS) (σ. 37)

Γενικές πληροφορίες για το σύστημα WHIPS (προστασία από τραυματισμούς του αυχένα)

Το WHIPS (σύστημα προστασίας από τραυματισμούς του αυχένα) είναι ένα σύστημα που προστατεύει τον αυχένα από τραυματισμούς του αυχένα δίκην μαστιγίου. Το σύστημα αποτελείται από τις πλάτες καθισμάτων απορρόφησης ενέργειας και από τα ειδικά σχεδιασμένα προσκέφαλα στα μπροστινά καθίσματα.

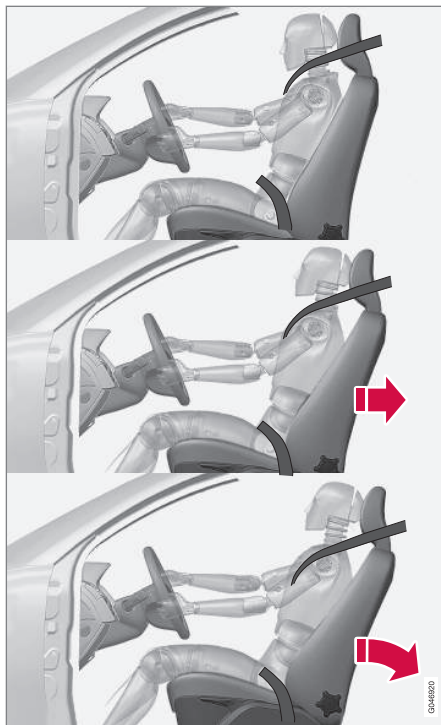

Το σύστημα WHIPS ενεργοποιείται σε περίπτωση οπίσθιας σύγκρουσης, ανάλογα με τη γωνία και την ταχύτητα πρόσκρουσης, και τον τύπο του συγκρουόμενου οχήματος.

ΠΡΟΕΙΔΟΠΟΙΗΣΗ

Το σύστημα WHIPS λειτουργεί ως συμπληρωματικό σύστημα προστασίας των ζωνών ασφαλείας. Χρησιμοποιείτε πάντα τη ζώνη ασφαλείας.

Ιδιότητες καθισμάτων

Όταν το σύστημα WHIPS ενεργοποιείται, οι πλάτες των μπροστινών καθισμάτων πέφτουν προς τα πίσω, αλλάζοντας έτσι τη θέση του οδηγού και του συνοδηγού. Με αυτό τον τρόπο, μειώνεται ο κίνδυνος τραυματισμού στον αυχένα.

ΠΡΟΕΙΔΟΠΟΙΗΣΗ

Μην τροποποιείτε και μην επισκευάζετε ποτέ εσείς οι ίδιοι το κάθισμα ή το σύστημα WHIPS. Η Νοίνο συνιστά να απευθυνθείτε σε ένα εξουσιοδοτημένο συνεργείο της Νοίνο.

Σχετικές πληροφορίες

- WHIPS - παιδικά καθίσματα (σ. 41)
- WHIPS - θέση (σ. 41)
- Γενικές πληροφορίες για τις ζώνες ασφαλείας (σ. 27)



WHIPS - παιδικά καθίσματα

Η προστασία που παρέχει το αυτοκίνητο σε παιδιά που κάθονται σε παιδικό κάθισμα ή σε βοηθητικό παιδικό κάθισμα δεν μειώνεται από το σύστημα WHIPS (σ. 40).

Το παιδικό κάθισμα/βοηθητικό παιδικό κάθισμα (σ. 48) μπορεί να τοποθετηθεί στη θέση του συνοδηγού με την προϋπόθεση ότι ο αερόσακος δεν είναι ενεργοποιημένος (σ. 35) στην πλευρά του συνοδηγού.

Σχετικές πληροφορίες

- Γενικές πληροφορίες για την ασφάλεια παιδιών (σ. 47)

WHIPS - θέση

Για βέλτιστη προστασία από το σύστημα WHIPS (σ. 40), ο οδηγός και ο συνοδηγός πρέπει να κάθονται στη σωστή θέση και να φροντίζουν ώστε η λειτουργία του συστήματος να μην εμποδίζεται.

Θέση καθίσματος

Ρυθμίστε το μπροστινό κάθισμα (σ. 85) στη σωστή θέση πριν αρχίσετε να οδηγείτε.

Ο οδηγός και ο συνοδηγός πρέπει να κάθονται στο κέντρο του καθίσματος, ενώ η απόσταση ανάμεσα στο κεφάλι και το προσκέφαλο πρέπει να είναι όσο το δυνατόν μικρότερη.

Λειτουργία



Μην αφήνετε αντικείμενα στο δάπεδο πίσω από το κάθισμα του οδηγού/συνοδηγού, διότι μπορεί να εμποδιστεί η λειτουργία του συστήματος WHIPS.

ΠΡΟΕΙΔΟΠΟΙΗΣΗ

Μην στερεώνετε σκληρά αντικείμενα στο χώρο ανάμεσα στο πίσω κάθισμα και την πλάτη του μπροστινού καθίσματος. Βεβαιωθείτε ότι η λειτουργία του συστήματος WHIPS δεν παρεμποδίζεται.



Μην τοποθετείτε αντικείμενα στο πίσω κάθισμα τα οποία μπορεί να εμποδίσουν τη λειτουργία του συστήματος WHIPS.

ΠΡΟΕΙΔΟΠΟΙΗΣΗ

Εάν η πλάτη του πίσω καθίσματος είναι αναδιπλωμένη προς τα εμπρός, το αντίστοιχο μπροστινό κάθισμα πρέπει να μετακινηθεί προς τα εμπρός έτσι, ώστε να μην έρχεται σε επαφή με την αναδιπλωμένη πλάτη.



ΠΡΟΕΙΔΟΠΟΙΗΣΗ

Εάν το κάθισμα έχει υποστεί ισχυρή καταπόνηση, όπως για παράδειγμα σε περίπτωση οπίσθιας σύγκρουσης, το σύστημα WHIPS πρέπει να ελεγχθεί. Η Volvo συνιστά να ελεγχθεί σε ένα εξουσιοδοτημένο συνεργείο της Volvo.

Η ικανότητα προστασίας του συστήματος WHIPS μπορεί να έχει περιοριστεί, ακόμη και αν το κάθισμα φαίνεται σε καλή κατάσταση.

Η Volvo συνιστά να απευθυνθείτε σε ένα εξουσιοδοτημένο συνεργείο της Volvo για έλεγχο του συστήματος, ακόμη και μετά από ήπια οπίσθια σύγκρουση.

Όταν τα συστήματα ενεργοποιηθούν

Σε περίπτωση σύγκρουσης, τα διάφορα συστήματα ατομικής ασφάλειας της Volvo λειτουργούν συνδυαστικά για να ελαχιστοποιηθούν οι τραυματισμοί.

Σύστημα	Ενεργοποιείται
Προεντατήρας ζώνης ασφαλείας (σ. 30) μπροστινό κάθισμα	Σε περίπτωση μετωπικής σύγκρουσης ή/και πλευρικής σύγκρουσης ή/και οπίσθιας σύγκρουσης ή/και ανατροπής
Προεντατήρας ζώνης ασφαλείας (σ. 30) πίσω κάθισμα ^A	Σε μετωπική και/ή πλευρική σύγκρουση και/ή ανατροπή
Αερόσακοι (Τιμόνι, γόνατα (σ. 33) και αερόσακος συνοδηγού (σ. 33))	Σε μετωπική σύγκρουση ^B
Πλευρικοί αερόσακοι SIPS (σ. 37)	Σε πλευρική σύγκρουση ^B

Σύστημα	Ενεργοποιείται
Αερόσακοι τύπου κουρτίνας IC (σ. 39)	Σε περίπτωση πλευρικής πρόσκρουσης ή/και ανατροπής ή/και σε ορισμένες μετωπικές συγκρούσεις ^B
Σύστημα προστασίας από τραυματισμό στον αυχένα WHIPS (σ. 40)	Σε περίπτωση οπίσθιας σύγκρουσης

^A Δεν υπάρχει προεντατήρας ζώνης ασφαλείας στο πίσω μεσαίο κάθισμα.

^B Το αμάξιμα του αυτοκινήτου μπορεί να παραμορφωθεί σε μεγάλο βαθμό σε περίπτωση σύγκρουσης, ακόμη κι αν δεν ανοίξουν οι αερόσακοι. Παράγοντες όπως η ακαμψία και το βάρος του αντικειμένου πρόσκρουσης, η ταχύτητα του αυτοκινήτου, η γωνία σύγκρουσης κ.λπ. επηρεάζουν τον τρόπο ενεργοποίησης των διάφορων συστημάτων ασφαλείας του αυτοκινήτου.

Εάν οι αερόσακοι (σ. 32) έχουν ανοίξει, συνιστώνται τα εξής:

- Ανάσυρση του αυτοκινήτου. Η Volvo συνιστά να το μεταφέρετε σε ένα εξουσιοδοτημένο συνεργείο της Volvo. Μην οδηγείτε το αυτοκίνητο εάν ανοίξουν οι αερόσακοι.
- Η Volvo συνιστά να αναθέσετε σε ένα εξουσιοδοτημένο συνεργείο της Volvo την αντικατάσταση των εξαρτημάτων των συστημάτων ασφαλείας του αυτοκινήτου.
- Επικοινωνήστε οπωσδήποτε με ένα γιατρό.

**ΣΗΜΕΙΩΣΗ**

Οι αερόσακοι και το σύστημα προεντατήρων ζωνών ασφαλείας ενεργοποιούνται μόνο μία φορά σε περίπτωση σύγκρουσης.

ΠΡΟΕΙΔΟΠΟΙΗΣΗ

Η μονάδα ελέγχου του συστήματος αερόσακων βρίσκεται στην κεντρική κονσόλα. Εάν η κεντρική κονσόλα έχει βραχεί με νερό ή άλλο υγρό, αποσυνδέστε τα καλώδια της μπαταρίας. Μην επιχειρήσετε να ξεκινήσετε το αυτοκίνητο, γιατί μπορεί να ενεργοποιηθούν οι αερόσακοι. Ανάσπωση του αυτοκινήτου. Η Volvo συνιστά να το μεταφέρετε σε ένα εξουσιοδοτημένο συνεργείο της Volvo.

ΠΡΟΕΙΔΟΠΟΙΗΣΗ

Μην οδηγείτε ποτέ το αυτοκίνητο εάν έχουν ενεργοποιηθεί οι αερόσακοι. Η οδήγηση του αυτοκινήτου δεν θα είναι εύκολη. Επίσης μπορεί να έχουν υποστεί ζημιά και άλλα συστήματα ασφαλείας. Η παρατεταμένη έκθεση στον καπνό και τη σκόνη που εκλύονται με το φούσκωμα των αερόσακων μπορεί να προκαλέσει ερεθισμό/τραυματισμό στα μάτια και το δέρμα. Σε αυτή την περίπτωση, ξεπλύνετε με κρύο νερό. Η ταχύτητα με την οποία φουσκώνουν οι αερόσακοι και το υλικό τους μπορεί να προκαλέσουν τραυματισμό και εγκαύματα στο δέρμα λόγω τριβής.

Γενικές πληροφορίες για τη λειτουργία ασφαλείας

Η λειτουργία *Safety mode* είναι μια κατάσταση ασφαλείας, η οποία ενεργοποιείται όταν λόγω της σύγκρουσης ενδέχεται να έχει υποστεί ζημιά κάποιο σημαντικό σύστημα του αυτοκινήτου, όπως οι σωλήνες καυσίμου, οι αισθητήρες κάποιου συστήματος ασφαλείας ή το σύστημα πέδησης.

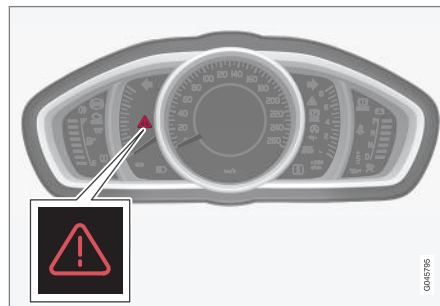

Προειδοποιητικό τρίγωνο στον αναλογικό πίνακα οργάνων.

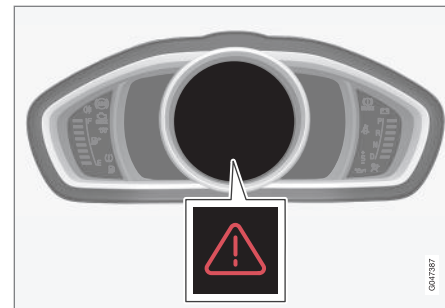

Προειδοποιητικό τρίγωνο στον ψηφιακό πίνακα οργάνων.

Εάν το αυτοκίνητο εμπλακεί σε σύγκρουση, ενδέχεται να εμφανιστεί το μήνυμα **Λειτουργία Ασφάλειας Βλ. εγχειρίδιο** στην οθόνη πληροφοριών του πίνακα οργάνων (σ. 66). Αυτό σημαίνει ότι κάποιες από τις λειτουργίες του αυτοκινήτου έχουν υποβαθμιστεί.



ΠΡΟΕΙΔΟΠΟΙΗΣΗ

Μην επιχειρήσετε ποτέ να επισκευάσετε εσείς οι ίδιοι το αυτοκίνητο ή να αποκαταστήσετε τη λειτουργία των ηλεκτρονικών του συστημάτων μετά από κατάσταση ασφαλείας. Κάτι τέτοιο μπορεί να οδηγήσει σε τραυματισμό ή να προκαλέσει βλάβη στο αυτοκίνητο. Η Volvo συνιστά να απευθύνεστε πάντοτε σε εξουσιοδοτημένο συνεργείο της Volvo για τον έλεγχο και την αποκατάσταση του αυτοκινήτου σε κανονική κατάσταση εάν εμφανιστεί η ένδειξη **Λειτουργία Ασφάλειας Βλ. εγχειρίδιο**.

Σχετικές πληροφορίες

- Λειτουργία ασφαλείας - προσπάθεια εκκίνησης του αυτοκινήτου (σ. 44)
- Λειτουργία ασφαλείας - μετακίνηση του αυτοκινήτου (σ. 45)

Λειτουργία ασφαλείας - προσπάθεια εκκίνησης του αυτοκινήτου

Εάν το αυτοκίνητο βρίσκεται σε λειτουργία ασφαλείας (σ. 43), μπορείτε να προσπαθήσετε να θέσετε το αυτοκίνητο σε λειτουργία εάν όλα φαίνονται φυσιολογικά και έχετε ελέγξει ότι δεν υπάρχει διαρροή καυσίμου.

Πρώτα, βεβαιωθείτε ότι δεν υπάρχει διαρροή καυσίμου από το αυτοκίνητο. Επίσης, δεν πρέπει να υπάρχει η παραμικρή οσμή καυσίμου.

Αν όλα φαίνονται να λειτουργούν κανονικά και έχετε βεβαιωθεί ότι δεν υπάρχει διαρροή καυσίμου, μπορείτε να δοκιμάσετε να βάλετε μπροστά το αυτοκίνητο.

Αφαιρέστε το τηλεχειριστήριο-κλειδί και ανοίξτε την πόρτα του οδηγού. Εάν εμφανιστεί ένα μήνυμα σύμφωνα με το οποίο ο διακόπτης ανάφλεξης είναι ανοικτός, πατήστε το κουμπί Start. Στη συνέχεια κλείστε την πόρτα και εισάγετε ξανά το τηλεχειριστήριο-κλειδί. Τα ηλεκτρονικά συστήματα του αυτοκινήτου θα πρέπει τώρα να επανέλθουν σε κανονική κατάσταση. Στη συνέχεια, δοκιμάστε να θέσετε το αυτοκίνητο σε λειτουργία.

Εάν το μήνυμα **Λειτουργία Ασφάλειας Βλ. εγχειρίδιο** εξακολουθεί να εμφανίζεται στην οθόνη, τότε δεν πρέπει να οδηγήσετε ή να ρυμουλκήσετε το αυτοκίνητο, αλλά να καλέσετε οδική βοήθεια (σ. 344). Ακόμη και στην

περίπτωση που το αυτοκίνητο δεν φαίνεται να έχει πρόβλημα, ενδέχεται κάποια βλάβη που δεν είναι εμφανής να καταστήσει αδύνατο τον έλεγχο του αυτοκινήτου αφού το θέσετε σε λειτουργία.

ΠΡΟΕΙΔΟΠΟΙΗΣΗ

Σε καμία περίπτωση μην επιχειρήσετε να θέσετε το αυτοκίνητο σε λειτουργία, εάν υπάρχει η παραμικρή οσμή καυσίμου και στην οθόνη εμφανίζεται το μήνυμα **Λειτουργία Ασφάλειας Βλ. εγχειρίδιο**. Βγείτε αμέσως από το αυτοκίνητο.

ΠΡΟΕΙΔΟΠΟΙΗΣΗ

Εάν το αυτοκίνητο βρίσκεται σε κατάσταση ασφαλείας, δεν πρέπει να ρυμουλκηθεί. Πρέπει να μεταφερθεί από το συγκεκριμένο σημείο. Η Volvo συνιστά να μεταφερθεί σε ένα εξουσιοδοτημένο συνεργείο της Volvo.

Σχετικές πληροφορίες

- Λειτουργία ασφαλείας - μετακίνηση του αυτοκινήτου (σ. 45)



Λειτουργία ασφάλειας - μετακίνηση του αυτοκινήτου

Εάν στην οθόνη εμφανιστεί το μήνυμα **Normal mode** μετά από μηδενισμό του **Λειτουργία Ασφάλειας** Βλ. **εγχειρίδιο** μετά από προσπάθεια εκκίνησης του αυτοκινήτου (σ. 44), μπορείτε να μετακινήσετε προσεκτικά το αυτοκίνητο εάν βρίσκεται σε επικίνδυνο σημείο.

Μη μετακινείτε το αυτοκίνητο μακρύτερα από όσο είναι απαραίτητο.

Σχετικές πληροφορίες

- Γενικές πληροφορίες για τη λειτουργία ασφάλειας (σ. 43)

Αερόσακος πεζών*

Ο αερόσακος πεζών (Pedestrian Airbag) σε ορισμένες μετωπικές συγκρούσεις συμβάλλει ώστε να μετριάσει η σύγκρουση του πεζού με το αυτοκίνητο.



Ο αερόσακος πεζών (Pedestrian Airbag) βρίσκεται κάτω από το καπό του κινητήρα κοντά στο παρμπρίζ. Σε περίπτωση συγκεκριμένων μετωπικών συγκρούσεων με πεζό, οι αισθητήρες στον μπροστινό προφυλακτήρα ενεργοποιούνται και ο αερόσακος φουσκώνει, αν χρειαστεί, ανάλογα με τη δύναμη της πρόσκρουσης. Οι αισθητήρες είναι ενεργοί σε ταχύτητα περίπου 20-50 km/h και σε θερμοκρασία περιβάλλοντος μεταξύ -20 και +70°C.

Οι αισθητήρες έχουν σχεδιαστεί έτσι, ώστε να ανιχνεύουν σύγκρουση με αντικείμενο που έχει ιδιότητες παρόμοιες με αυτές του ανθρώπινου ποδιού.



ΣΗΜΕΙΩΣΗ

Μπορεί να υπάρχουν αντικείμενα στην οδική κυκλοφορία που ενεργοποιούν ένα σήμα στους αισθητήρες το οποίο είναι παρόμοιο με σύγκρουση με πεζό. Υπάρχει πιθανότητα το σύστημα να ενεργοποιηθεί σε περίπτωση σύγκρουσης με ένα τέτοιο αντικείμενο.

Εάν ο αερόσακος ενεργοποιηθεί (Pedestrian Airbag)

- το πίσω μέρος του καπό του κινητήρα ανασηκώνεται και ασφαλίζει σε αυτή τη θέση
- τα αλάρι ενεργοποιούνται
- το σύστημα πέδησης προετοιμάζεται για την επικείμενη πέδηση έκτακτης ανάγκης.



! ΠΡΟΕΙΔΟΠΟΙΗΣΗ

Μην τοποθετείτε αξεσουάρ και μην τροποποιείτε τίποτα στο μπροστινό μέρος εάν το αυτοκίνητο διαθέτει αερόσακο (Pedestrian Airbag). Τυχόν εσφαλμένη παρέμβαση στο μπροστινό μέρος μπορεί να έχει ως αποτέλεσμα το σύστημα να μη λειτουργεί σωστά και να οδηγήσει σε σοβαρό τραυματισμό και να προκληθεί ζημιά στο αυτοκίνητο.

Η Volvo συνιστά να χρησιμοποιείτε αυθεντικούς βραχίονες υαλοκαθαριστήρων και μόνο τα αυθεντικά εξαρτήματα υαλοκαθαριστήρων.

! ΠΡΟΕΙΔΟΠΟΙΗΣΗ

Η Volvo συνιστά να απευθυνθείτε σε ένα εξουσιοδοτημένο συνεργείο της Volvo σε περίπτωση ζημιάς στον προφυλακτήρα, για να διασφαλίσετε ότι το σύστημα είναι άθικτο.

Σχετικές πληροφορίες

- Αερόσακος πεζών* - μετακίνηση του αυτοκινήτου (σ. 46)
- Αερόσακος πεζών* - δίπλωση (σ. 46)

Αερόσακος πεζών* - μετακίνηση του αυτοκινήτου

Το αυτοκίνητο μπορεί να μετακινηθεί εάν δεν έχει τεθεί σε λειτουργία ασφάλειας (σ. 43).

Εάν ενεργοποιήθηκε οποιοσδήποτε από τους υπόλοιπους αερόσακους στο χώρο επιβατών, το αυτοκίνητο παραμένει σε λειτουργία ασφάλειας.

Εάν έχει ενεργοποιηθεί μόνο ο αερόσακος πεζών (σ. 45) Pedestrian Airbag:

1. Μετακινήστε το αυτοκίνητο στο πλησιέστερο ασφαλές σημείο.
2. Διπλώστε τον αερόσακο σύμφωνα με τις οδηγίες (σ. 46).
3. Απευθυνθείτε στο πλησιέστερο συνεργείο.

! ΠΡΟΕΙΔΟΠΟΙΗΣΗ

Η Volvo συνιστά, μετά από τυχόν ενεργοποίηση του αερόσακου, να απευθυνθείτε σε ένα εξουσιοδοτημένο συνεργείο της Volvo το συντομότερο δυνατό.

Σχετικές πληροφορίες

- Αερόσακος πεζών* (σ. 45)

Αερόσακος πεζών* - δίπλωση

Ο αερόσακος πεζών (σ. 45) (Pedestrian Airbag) πρέπει να διπλωθεί πριν το αυτοκίνητο μετακινηθεί.

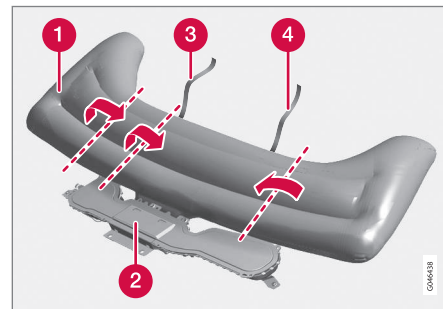

- 1 Αερόσακος
- 2 Περιβλήμα αερόσακου
- 3 Ιμάντας Velcro, δεξιά πλευρά
- 4 Ιμάντας Velcro, αριστερή πλευρά

Ο αερόσακος μπορεί να είναι ζεστός και να εκλύει καπνό. Αυτό είναι φυσιολογικό. Αναδιπλώστε τον αερόσακο ως εξής:

1. Εντοπίστε τον ιμάντα Velcro στην αριστερή πλευρά (4).



- Μαζέψτε το ύφασμα του αερόσακου σε όλο το μήκος του στην αριστερή πλευρά. Στη συνέχεια αναδιπλώστε το μαζεμένο ύφασμα προς το κέντρο. Τυλίξτε τον μάντα Velcro (διπλής όψης) σε όσο το δυνατόν περισσότερο ύφασμα και δέστε τον.
- Πιέστε το τυλιγμένο τμήμα του αερόσακου μέσα στο περίβλημα του αερόσακου (2).
- Επαναλάβετε τα σημεία 1-3 για τη δεξιά πλευρά. Μπορεί να χρειαστεί να αναδιπλώσετε το μαζεμένο ύφασμα δύο φορές σε αυτή την πλευρά για να τυλίξετε τον μάντα Velcro γύρω του.
- Το κάλυμμα του περιβλήματος του αερόσακου θα ανοίξει ελαφρά. Αυτό είναι απόλυτα φυσιολογικό.

Σχετικές πληροφορίες

- Αερόσακος πεζών* - μετακίνηση του αυτοκινήτου (σ. 46)

Γενικές πληροφορίες για την ασφάλεια παιδιών

Τα παιδιά, ανεξαρτήτως ηλικίας και ύψους, πρέπει να κάθονται στο αυτοκίνητο σωστά ασφαλισμένα. Μην αφήνετε ποτέ τα παιδιά να κάθονται στην αγκαλιά των επιβατών.

Η Volvo συνιστά τα παιδιά να ταξιδεύουν σε παιδικό κάθισμα με φορά προς τα πίσω μέχρι όσο το δυνατόν μεγαλύτερη ηλικία, τουλάχιστον μέχρι 3-4 ετών, και στη συνέχεια σε βοηθητικό παιδικό κάθισμα/παιδικό κάθισμα με φορά προς τα εμπρός μέχρι την ηλικία των 10 ετών.

Η θέση του παιδιού στο αυτοκίνητο και ο απαιτούμενος εξοπλισμός για την ασφάλειά του υπαγορεύονται από το βάρος και το ύψος του παιδιού, βλ. Παιδικά καθίσματα (σ. 48).

ΣΗΜΕΙΩΣΗ

Οι κανονισμοί που αφορούν τη θέση των παιδιών στο αυτοκίνητο διαφέρουν από χώρα σε χώρα. Ελέγξτε τι προβλέπει η νομοθεσία.

Η Volvo διαθέτει εξοπλισμό ασφαλείας παιδιών (παιδικά καθίσματα, βοηθητικά παιδικά καθίσματα & συστήματα πρόσδεσης) που έχει σχεδιαστεί ειδικά για το αυτοκίνητό σας. Η χρήση του εξοπλισμού ασφαλείας παιδιών της Volvo παρέχει τις βέλτιστες συνθήκες

ασφαλούς μετακίνησης του παιδιού σας με το αυτοκίνητο. Επιπλέον, ο εξοπλισμός ασφαλείας παιδιών ταιριάζει σωστά και είναι εύχρηστος.

ΣΗΜΕΙΩΣΗ

Εάν έχετε απορίες κατά την τοποθέτηση εξοπλισμού ασφαλείας για παιδιά, επικοινωνήστε με τον κατασκευαστή για σαφέστερες οδηγίες.

Κλειδαριές ασφαλείας παιδιών

Μπορείτε να απομονώσετε (σ. 193) τα χειριστήρια για τα πίσω ηλεκτρικά παράθυρα και τις λαβές για τις πίσω πόρτες, ώστε να μην ανοίγουν από μέσα.

Σχετικές πληροφορίες

- Παιδικά καθίσματα (σ. 48)
- Παιδικά καθίσματα - θέση (σ. 53)
- Παιδικό κάθισμα - ISOFIX (σ. 54)
- Παιδικά καθίσματα - επάνω σημεία στερέωσης (σ. 58)



Παιδικά καθίσματα

Τα παιδιά πρέπει να κάθονται άνετα και με ασφάλεια. Βεβαιωθείτε ότι το παιδικό κάθισμα χρησιμοποιείται σωστά.



Τα παιδικά καθίσματα δεν πρέπει να χρησιμοποιούνται σε συνδυασμό με τους αερόσακους.



ΣΗΜΕΙΩΣΗ

Όταν χρησιμοποιείτε εξοπλισμό ασφαλείας για παιδιά, είναι σημαντικό να διαβάσετε τις οδηγίες τοποθέτησης που συνοδεύουν το εκάστοτε προϊόν.



ΠΡΟΕΙΔΟΠΟΙΗΣΗ

Μην στερεώνετε τους ιμάντες στερέωσης του παιδικού καθίσματος στην οριζόντια ράβδο ρύθμισης του καθίσματος, στα ελατήρια ή τις δοκούς και τις ράβδους που βρίσκονται κάτω από το κάθισμα. Τα αιχμηρά άκρα μπορεί να προκαλέσουν ζημιά τους ιμάντες.

Ανατρέξτε στις οδηγίες εγκατάστασης του παιδικού καθίσματος για τη σωστή τοποθέτηση.



Συνιστώμενα παιδικά καθίσματα¹

Βάρος	Μπροστινό κάθισμα (με απενεργοποιημένο αερόσακο)	Ακριανό πίσω κάθισμα	Μεσαίο πίσω κάθισμα
Ομάδα 0 max 10 kg Ομάδα 0+ max 13 kg		Βρεφικό κάθισμα Volvo (Volvo Infant Seat) - παιδικό κάθισμα με φορά προς τα πίσω, που ασφαλίζει με το σύστημα στερέωσης ISOFIX. Έγκριση τύπου: E1 04301146 (L)	
Ομάδα 0 max 10 kg Ομάδα 0+ max 13 kg	Βρεφικό κάθισμα Volvo (Volvo Infant Seat) - παιδικό κάθισμα με φορά προς τα πίσω, που ασφαλίζει με τη ζώνη ασφαλείας του αυτοκινήτου. Έγκριση τύπου: E1 04301146 (U)	Βρεφικό κάθισμα Volvo (Volvo Infant Seat) - παιδικό κάθισμα με φορά προς τα πίσω, που ασφαλίζει με τη ζώνη ασφαλείας του αυτοκινήτου. Έγκριση τύπου: E1 04301146 (U)	Βρεφικό κάθισμα Volvo (Volvo Infant Seat) - παιδικό κάθισμα με φορά προς τα πίσω, που ασφαλίζει με τη ζώνη ασφαλείας του αυτοκινήτου. Έγκριση τύπου: E1 04301146 (U)

02

¹ Για να χρησιμοποιήσετε άλλα παιδικά καθίσματα, το αυτοκίνητό σας πρέπει να συμπεριλαμβάνεται στην εσωκλειόμενη λίστα οχημάτων του κατασκευαστή ή τα καθίσματα πρέπει να είναι εγκεκριμένα σύμφωνα με τον κανονισμό ασφαλείας ECE R44.





02 Ασφάλεια



Βάρος	Μπροστινό κάθισμα (με απενεργοποιημένο αερόσακο)	Ακρινό πίσω κάθισμα	Μεσαίο πίσω κάθισμα
Ομάδα 0 max 10 kg Ομάδα 0+ max 13 kg	Παιδικά καθίσματα εγκεκριμένα για γενική χρήση. ^A (U)	Παιδικά καθίσματα εγκεκριμένα για γενική χρήση. (U)	
Ομάδα 1 9-18 kg	Παιδικό κάθισμα Volvo με φορά προς τα πίσω/περιστρεφόμενο παιδικό κάθισμα (Volvo Convertible Child Seat) - παιδικό κάθισμα με φορά προς τα πίσω, που ασφαλίσει με τη ζώνη ασφαλείας του αυτοκινήτου και ιμάντες. Έγκριση τύπου: E5 04192 (L)	Παιδικό κάθισμα Volvo με φορά προς τα πίσω/περιστρεφόμενο παιδικό κάθισμα (Volvo Convertible Child Seat) - παιδικό κάθισμα με φορά προς τα πίσω, που ασφαλίσει με τη ζώνη ασφαλείας του αυτοκινήτου και ιμάντες. Έγκριση τύπου: E5 04192 (L)	
Ομάδα 1 9-18 kg	Παιδικά καθίσματα εγκεκριμένα για γενική χρήση. ^A (U)	Παιδικά καθίσματα εγκεκριμένα για γενική χρήση. (U)	
Ομάδα 2 15-25 kg	Παιδικό κάθισμα Volvo με φορά προς τα πίσω/περιστρεφόμενο παιδικό κάθισμα (Volvo Convertible Child Seat) - παιδικό κάθισμα με φορά προς τα πίσω, που ασφαλίσει με τη ζώνη ασφαλείας του αυτοκινήτου και ιμάντες. Έγκριση τύπου: E5 04192 (L)	Παιδικό κάθισμα Volvo με φορά προς τα πίσω/περιστρεφόμενο παιδικό κάθισμα (Volvo Convertible Child Seat) - παιδικό κάθισμα με φορά προς τα πίσω, που ασφαλίσει με τη ζώνη ασφαλείας του αυτοκινήτου και ιμάντες. Έγκριση τύπου: E5 04192 (L)	



Βάρος	Μπροστινό κάθισμα (με απενεργοποιημένο αερόσακο)	Ακριανό πίσω κάθισμα	Μεσαίο πίσω κάθισμα
Ομάδα 2 15-25 kg	Παιδικό κάθισμα Volvo με φορά προς τα πίσω/περιστρεφόμενο παιδικό κάθισμα (Volvo Convertible Child Seat) - παιδικό κάθισμα με φορά προς τα εμπρός, που ασφαλίσει με τη ζώνη ασφαλείας του αυτοκινήτου. Έγκριση τύπου: E5 04191 (U)	Παιδικό κάθισμα Volvo με φορά προς τα πίσω/περιστρεφόμενο παιδικό κάθισμα (Volvo Convertible Child Seat) - παιδικό κάθισμα με φορά προς τα εμπρός, που ασφαλίσει με τη ζώνη ασφαλείας του αυτοκινήτου. Έγκριση τύπου: E5 04191 (U)	
Ομάδα 2/3 15-36 kg	Βοηθητικό παιδικό κάθισμα Volvo με πλάτη (Volvo Booster Seat with backrest). Έγκριση τύπου: E1 04301169 (UF)	Βοηθητικό παιδικό κάθισμα Volvo με πλάτη (Volvo Booster Seat with backrest). Έγκριση τύπου: E1 04301169 (UF)	
Ομάδα 2/3 15-36 kg	Βοηθητικό παιδικό κάθισμα με και χωρίς πλάτη (Booster Cushion with and without backrest). Έγκριση τύπου: E5 04216 (UF)	Βοηθητικό παιδικό κάθισμα με και χωρίς πλάτη (Booster Cushion with and without backrest). Έγκριση τύπου: E5 04216 (UF)	

L: Κατάλληλο για ειδικά παιδικά καθίσματα. Αυτά τα παιδικά καθίσματα ενδέχεται να προορίζονται για χρήση σε ειδικό μοντέλο αυτοκινήτου, στην κατηγορία περιορισμένης ή ημι-γενικής χρήσης.

U: Κατάλληλο για παιδικά καθίσματα εγκεκριμένα για γενική χρήση σε αυτή την κατηγορία βάρους.

UF: Κατάλληλο για παιδικά καθίσματα με φορά προς τα εμπρός εγκεκριμένα για γενική χρήση σε αυτή την κατηγορία βάρους.

B: Ενσωματωμένα παιδικά καθίσματα εγκεκριμένα για αυτή την κατηγορία βάρους.

^A Μόνο για παιδικό κάθισμα που τοποθετείται με την πλάτη προς τα εμπρός. Ρυθμίστε την πλάτη του καθίσματος σε όρθια θέση.



Σχετικές πληροφορίες

- Παιδικά καθίσματα - θέση (σ. 53)
- Παιδικά καθίσματα - επάνω σημεία στερέωσης (σ. 58)
- Παιδικό κάθισμα - ISOFIX (σ. 54)
- Γενικές πληροφορίες για την ασφάλεια παιδιών (σ. 47)



Παιδικά καθίσματα - θέση

Τοποθετείτε πάντοτε τα παιδικά καθίσματα/βοηθητικά παιδικά καθίσματα (σ. 48) στο πίσω κάθισμα εάν ο αερόσακος του συνοδηγού είναι ενεργοποιημένος (σ. 35). Εάν στη θέση του συνοδηγού κάθεται κάποιο παιδί, μπορεί να τραυματιστεί σοβαρά εάν ο αερόσακος ανοίξει.

Η ετικέτα προειδοποίησης για τον αερόσακο συνοδηγού είναι τοποθετημένη σε ένα από τα δύο παρακάτω σημεία στο αυτοκίνητο:



Εναλλακτική 1: θέση της ετικέτας αερόσακου στο σκιάδιο του συνοδηγού.



Εναλλακτική 2: θέση της ετικέτας αερόσακου στην κολόνα της πόρτας συνοδηγού. Η ετικέτα είναι ορατή όταν η πόρτα του συνοδηγού είναι ανοικτή.

Μπορείτε να τοποθετήσετε:

- παιδικό κάθισμα/βοηθητικό παιδικό κάθισμα στη θέση του συνοδηγού με την προϋπόθεση ότι ο αερόσακος συνοδηγού δεν είναι ενεργοποιημένος.
- ένα ή περισσότερα παιδικά καθίσματα/βοηθητικά παιδικά καθίσματα στο πίσω κάθισμα.

ΠΡΟΕΙΔΟΠΟΙΗΣΗ

Ποτέ μη χρησιμοποιείτε παιδικό κάθισμα με φορά προς τα πίσω σε κάθισμα που προστατεύεται από ενεργό αερόσακο. Εάν δεν τηρηθεί αυτή η οδηγία, το παιδί μπορεί να τραυματιστεί σοβαρά ή θανάσιμα.

ΠΡΟΕΙΔΟΠΟΙΗΣΗ

Μη βάζετε ποτέ ένα παιδί σε παιδικό κάθισμα ή σε βοηθητικό παιδικό κάθισμα στη θέση του συνοδηγού, εάν ο αερόσακος είναι ενεργοποιημένος.

Μην επιτρέπετε ποτέ σε κανέναν να στέκεται ή να κάθεται μπροστά από το κάθισμα του συνοδηγού.

Άτομα με ύψος μικρότερο από 140 cm δεν πρέπει να κάθονται ποτέ στο κάθισμα του συνοδηγού όταν ο αερόσακος είναι ενεργοποιημένος.

Παράλειψη τήρησης της παραπάνω οδηγίας μπορεί να θέσει σε κίνδυνο τη ζωή του ατόμου.

ΠΡΟΕΙΔΟΠΟΙΗΣΗ

Βοηθητικά παιδικά καθίσματα/παιδικά καθίσματα με μεταλλικό ή άλλο σύστημα στήριξης που μπορεί να ακουμπά στο κουμπί ανοίγματος της ζώνης ασφαλείας δεν πρέπει να χρησιμοποιούνται, καθώς μπορεί να προκαλέσουν ακούσιο άνοιγμα της ζώνης ασφαλείας.

Φροντίστε ώστε το επάνω τμήμα του παιδικού καθίσματος να μην ακουμπά στο παρμπρίζ.



Σχετικές πληροφορίες

- Γενικές πληροφορίες για την ασφάλεια παιδιών (σ. 47)
- Παιδικά καθίσματα - επάνω σημεία στερέωσης (σ. 58)
- Παιδικό κάθισμα - ISOFIX (σ. 54)

Παιδικό κάθισμα - ISOFIX

Το ISOFIX είναι ένα σύστημα στερέωσης για παιδικά καθίσματα αυτοκινήτου (σ. 48), το οποίο βασίζεται σε ένα διεθνές πρότυπο.

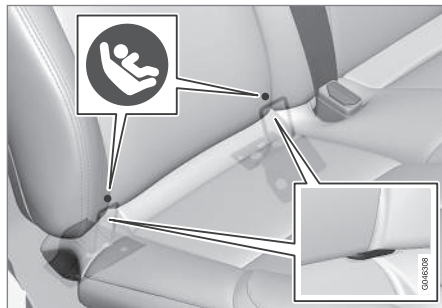

Τα σημεία στερέωσης για το σύστημα ISOFIX βρίσκονται στο κάτω τμήμα της πλάτης των πίσω ακριανών καθισμάτων.

Η θέση των σημείων στερέωσης δεικνύεται από τα σύμβολα που υπάρχουν στην επένδυση της πλάτης (βλ. προηγούμενη εικόνα).

Κατά τη στερέωση του παιδικού καθίσματος στα σημεία στήριξης ISOFIX, ακολουθείτε πάντα τις οδηγίες τοποθέτησης του κατασκευαστή.

Σχετικές πληροφορίες

- ISOFIX - κατηγορίες μεγέθους (σ. 55)
- ISOFIX - τύποι παιδικού καθίσματος (σ. 56)

- Γενικές πληροφορίες για την ασφάλεια παιδιών (σ. 47)



ISOFIX - κατηγορίες μεγέθους

Υπάρχει μια ταξινόμηση ανά μέγεθος για τα παιδικά καθίσματα με σύστημα στερέωσης ISOFIX (σ. 54), ISOFIX, προκειμένου ο χρήστης να διευκολυνθεί όταν θα χρειαστεί να επιλέξει το σωστό τύπο παιδικού καθίσματος (σ. 56).

Κατηγορία μεγέθους	Περιγραφή
A	Πλήρους μεγέθους παιδικό κάθισμα με φορά προς τα εμπρός
B	Μικρού μεγέθους (εναλλακτ. 1) παιδικό κάθισμα με φορά προς τα εμπρός
B1	Μικρού μεγέθους (εναλλακτ. 2) παιδικό κάθισμα με φορά προς τα εμπρός
C	Πλήρους μεγέθους παιδικό κάθισμα με φορά προς τα πίσω
D	Μικρού μεγέθους παιδικό κάθισμα με φορά προς τα πίσω

Κατηγορία μεγέθους	Περιγραφή
E	Βρεφικό κάθισμα με φορά προς τα πίσω
F	Εγκάρσιο βρεφικό κάθισμα, τοποθέτησης αριστερά
G	Εγκάρσιο βρεφικό κάθισμα, τοποθέτησης δεξιά

ΠΡΟΕΙΔΟΠΟΙΗΣΗ

Ποτέ μην τοποθετείτε το παιδί στο κάθισμα του συνοδηγού, εάν ο αερόσακος συνοδηγού είναι ενεργοποιημένος.

ΣΗΜΕΙΩΣΗ

Εάν στο παιδικό κάθισμα ISOFIX δεν αναγράφεται ταξινόμηση μεγέθους, το μοντέλο του αυτοκινήτου πρέπει να υπάρχει στη λίστα των οχημάτων στα οποία μπορεί να τοποθετηθεί το παιδικό κάθισμα.

ΣΗΜΕΙΩΣΗ

Η Volvo συνιστά να απευθυνθείτε σε έναν εξουσιοδοτημένο διανομέα της Volvo για προτάσεις σχετικά με τα παιδικά καθίσματα ISOFIX που συνιστά η Volvo.

Σχετικές πληροφορίες

- ISOFIX - τύποι παιδικού καθίσματος (σ. 56)



ISOFIX - τύποι παιδικού καθίσματος

Τα παιδικά καθίσματα έχουν διαφορετικά μεγέθη – όπως και τα αυτοκίνητα. Αυτό

σημαίνει ότι δεν ταιριάζουν όλα τα παιδικά καθίσματα σε όλα τα μοντέλα αυτοκινήτων.

Τύπος παιδικού καθίσματος	Βάρος	Κατηγορία μεγέθους	Καθίσματα για τοποθέτηση παιδικών καθισμάτων ISOFIX ^A	
			Μπροστινό κάθισμα	Ακριανό πίσω κάθισμα
Βρεφικό κάθισμαεγκάρσιο	max 10 kg	F	X	X
		G	X	X
Βρεφικό κάθισμα, με φορά προς τα πίσω	max 10 kg	E	X	OK (IL)
Βρεφικό κάθισμα, με φορά προς τα πίσω	max 13 kg	E	X	OK (IL)
		D	X	OK (IL)
		C	X	OK (IL)
Παιδικό κάθισμα, με φορά προς τα πίσω	9-18 kg	D	X	OK (IL)
		C	X	OK (IL)



Τύπος παιδικού καθίσματος	Βάρος	Κατηγορία μεγέθους	Καθίσματα για τοποθέτηση παιδικών καθισμάτων ISOFIX ^A	
			Μπροστινό κάθισμα	Ακριανό πίσω κάθισμα
Παιδικό κάθισμα, με φορά προς τα εμπρός	9-18 kg	B	X	OK ^B (IUF)
		B1	X	OK ^B (IUF)
		A	X	OK ^B (IUF)

02

X: Η θέση ISOFIX δεν είναι κατάλληλη για παιδικά καθίσματα ISOFIX σε αυτή την κατηγορία βάρους ή/και ύψους.

IL: Κατάλληλο για ειδικά παιδικά καθίσματα ISOFIX. Αυτά τα παιδικά καθίσματα ενδέχεται να προορίζονται για χρήση σε ειδικό μοντέλο αυτοκινήτου, στην κατηγορία περιορισμένης ή ημι-γενικής χρήσης.

IUF: Κατάλληλο για παιδικά καθίσματα ISOFIX με φορά προς τα εμπρός τα οποία είναι εγκεκριμένα για γενική χρήση σε αυτή την κατηγορία βάρους.

^A Το ISOFIX είναι ένα σύστημα στερέωσης παιδικών καθισμάτων αυτοκινήτου που βασίζεται σε ένα διεθνές πρότυπο.

^B Η Νοίνο συνιστά παιδικά καθίσματα με φορά προς τα πίσω για αυτή την ηλικιακή ομάδα.

Βεβαιωθείτε ότι έχετε επιλέξει τη σωστή κατηγορία μεγέθους (σ. 55) του παιδικού καθίσματος με σύστημα στερέωσης ISOFIX.

Σχετικές πληροφορίες

- Παιδικό κάθισμα - ISOFIX (σ. 54)



Παιδικά καθίσματα - επάνω σημεία στερέωσης

Το αυτοκίνητο διαθέτει άνω σημεία στερέωσης για συγκεκριμένα παιδικά καθίσματα (σ. 48) που τοποθετούνται με φορά προς τα εμπρός. Αυτά τα σημεία στερέωσης βρίσκονται στην πίσω πλευρά του καθίσματος.

Επάνω σημεία στερέωσης

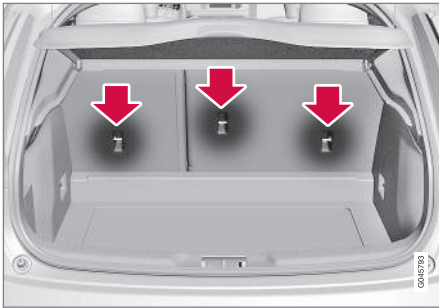

Τα άνω σημεία στερέωσης ουσιαστικά προορίζονται για χρήση με παιδικά καθίσματα με φορά προς τα εμπρός. Η Volvo συνιστά τα μικρά παιδιά να κάθονται σε παιδικό κάθισμα με φορά προς τα πίσω μέχρι τη μεγαλύτερη δυνατή ηλικία.

i ΣΗΜΕΙΩΣΗ

Αναδιπλώστε τα προσκέφαλα για να διευκολυνθείτε κατά την τοποθέτηση αυτού του τύπου παιδικού καθίσματος στα αυτοκίνητα με αναδιπλούμενα προσκέφαλα στα ακριανά καθίσματα.

i ΣΗΜΕΙΩΣΗ

Εάν το αυτοκίνητο διαθέτει κάλυμμα πάνω από το χώρο αποσκευών, το κάλυμμα πρέπει να αφαιρεθεί για να μπορέσουν να τοποθετηθούν παιδικά καθίσματα στα σημεία στερέωσης.

Για λεπτομερείς πληροφορίες σχετικά με τον τρόπο που πρέπει να σφίγγετε το παιδικό κάθισμα στα άνω σημεία στερέωσης, ανατρέξτε στις οδηγίες του κατασκευαστή του καθίσματος.

! ΠΡΟΕΙΔΟΠΟΙΗΣΗ

Πρέπει πάντοτε να τραβάτε τους ιμάντες του παιδικού καθίσματος μέσα από την άνοιγμα στο στέλεχος του προσκέφαλου πριν τους τεντώσετε στο σημείο σύνδεσης.

Σχετικές πληροφορίες

- Γενικές πληροφορίες για την ασφάλεια παιδιών (σ. 47)
- Παιδικά καθίσματα - θέση (σ. 53)
- Παιδικό κάθισμα - ISOFIX (σ. 54)

03

ΌΡΓΑΝΑ ΚΑΙ ΧΕΙΡΙΣΤΗΡΙΑ

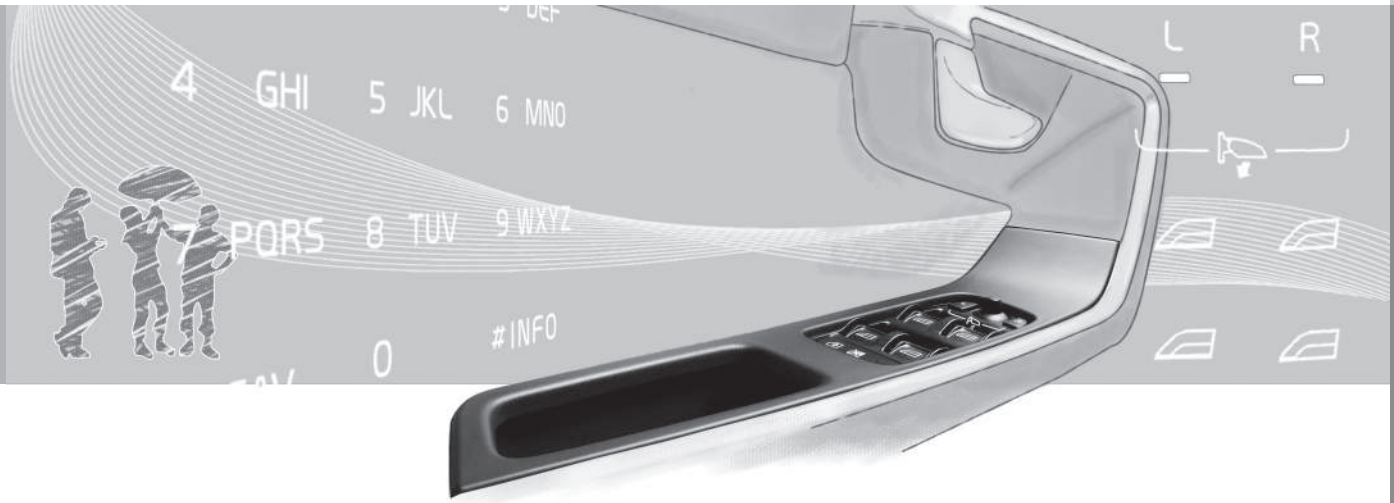



Όργανα και χειριστήρια, αριστεροτίμονο μοντέλο - επισκόπηση

Στην επισκόπηση μπορείτε να δείτε πού βρίσκονται οι θρόνες και τα χειριστήρια του αυτοκινήτου.



Επισκόπηση, αριστεροτίμονα μοντέλα

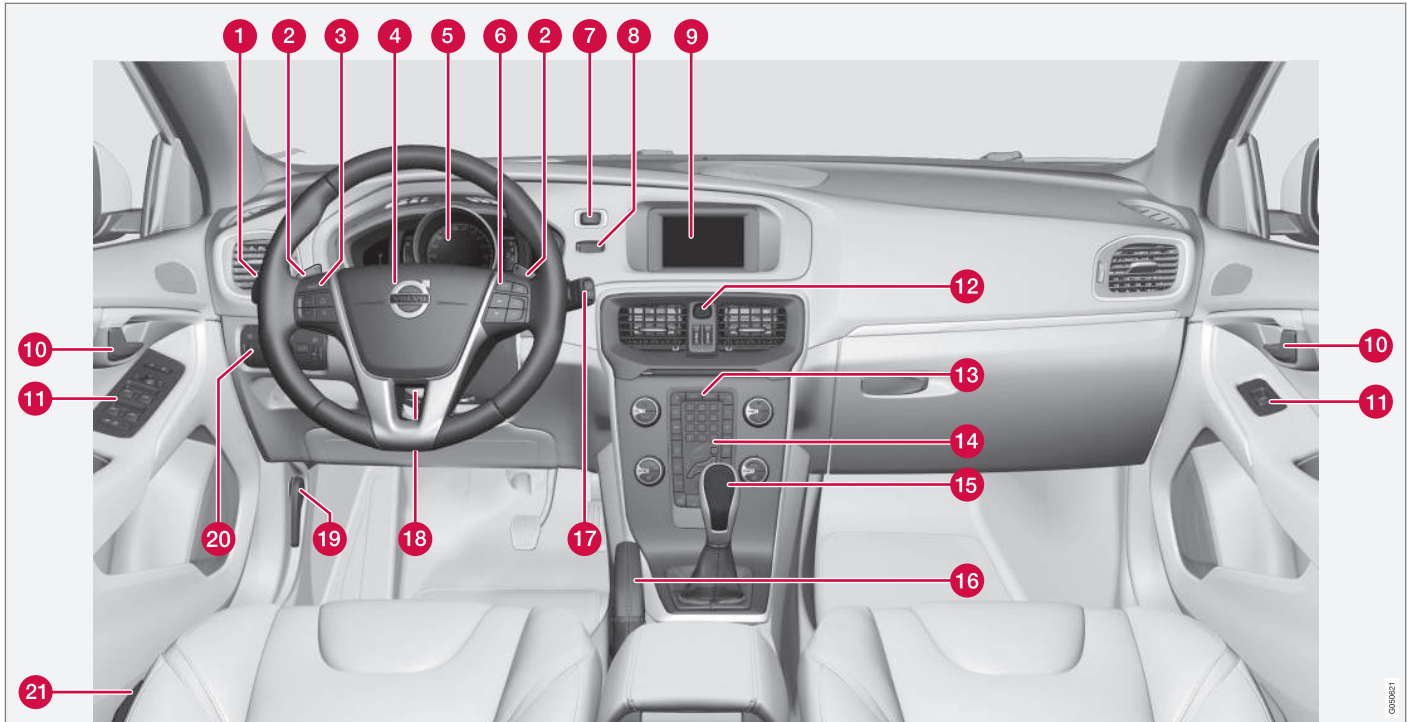



	Λειτουργία	Βλ.
1	Μενού και μηνύματα, φλας, μεγάλη/μεσαία σκάλα, υπολογιστής ταξιδιού	(σ. 117), (σ. 119), (σ. 100), (σ. 95) και (σ. 130).
2	Χειροκίνητη αλλαγή σχέσεων σε αυτόματο κιβώτιο ταχυτήτων*	(σ. 296).
3	Cruise control*	(σ. 211) και (σ. 216).
4	Κόρνα, αερόσακοι	(σ. 90) και (σ. 32).
5	Πίνακας οργάνων	(σ. 66).
6	Περιήγηση στα μενού, χειρισμός ηχοσυστήματος, χειρισμός τηλεφώνου*	(σ. 120) και το συμπληρωματικό έντυπο Sensus Infotainment.
7	Κουμπί START/STOP ENGINE	(σ. 291).
8	Διακόπτης ανάφλεξης	(σ. 82).

	Λειτουργία	Βλ.
9	Οθόνη για το σύστημα Infotainment και την εμφάνιση των μενού	(σ. 120) και το συμπληρωματικό έντυπο Sensus Infotainment.
10	Λαβή πόρτας	–
11	Πλαίσιο χειριστηρίων	(σ. 188), (σ. 194), (σ. 110) και (σ. 111).
12	Αλάρμ	(σ. 99).
13	Πίνακας ελέγχου για το σύστημα Infotainment και την περιήγηση στα μενού	(σ. 120) και το συμπληρωματικό έντυπο Sensus Infotainment.
14	Πλαίσιο χειριστηρίων για το σύστημα κλιματισμού	(σ. 139) ή (σ. 140).
15	Επιλογέας ταχυτήτων	(σ. 294), (σ. 296) ή (σ. 300).
16	Χειρόφρενο	(σ. 320).
17	Υαλοκαθαριστήρες και σύστημα πλύσης	(σ. 107).

	Λειτουργία	Βλ.
18	Ρύθμιση τιμονιού	(σ. 90).
19	Μοχλός απασφάλισης καπό κινητήρα	(σ. 390).
20	Διακόπτης φώτων, διακόπτης ανοίγματος πόρτας χώρου αποσκευών	(σ. 91) και (σ. 190).
21	Ρύθμιση καθίσματος*	(σ. 86).

Σχετικές πληροφορίες

- Δείκτης εξωτερικής θερμοκρασίας (σ. 76)
- Χιλιομετρική (σ. 77)
- Ρολόι (σ. 77)



Όργανα και χειριστήρια, δεξιότιμο μοντέλο - επισκόπηση

Στην επισκόπηση μπορείτε να δείτε πού βρίσκονται οι θόνοις και τα χειριστήρια του αυτοκινήτου.



03 Όργανα και χειριστήρια



Επισκόπηση, δεξιότιμα μοντέλα

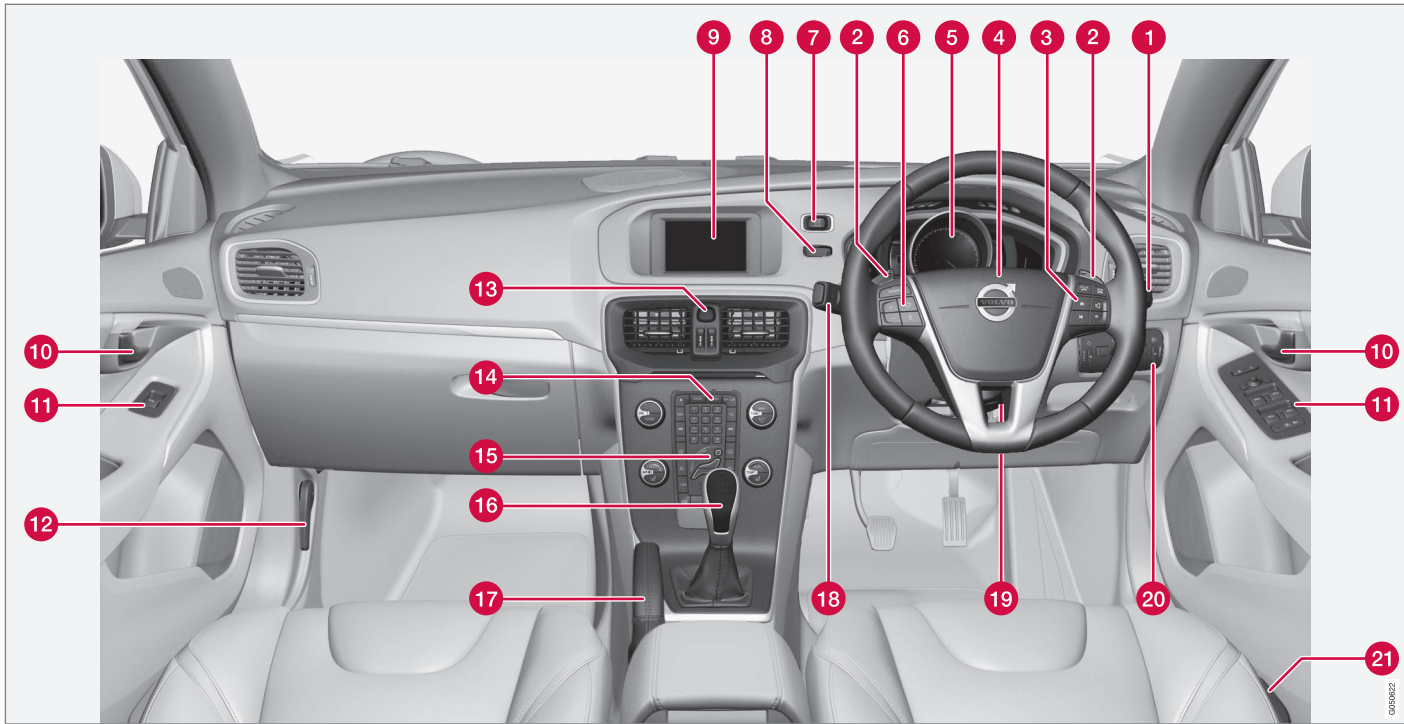

030602



	Λειτουργία	Βλ.
1	Υαλοκαθαριστήρες και σύστημα πλύσης	(σ. 107).
2	Χειροκίνητη αλλαγή σχέσεων σε αυτόματο κιβώτιο ταχυτήτων*	(σ. 296).
3	Περιήγηση στα μενού, χειρισμός ηχοσυστήματος, χειρισμός τηλεφώνου*	(σ. 120) και το συμπληρωματικό έντυπο Sensus Infotainment.
4	Κόρνα, αερόσακοι	(σ. 90) και (σ. 32).
5	Πίνακας οργάνων	(σ. 66).
6	Cruise control*	(σ. 211) και (σ. 216).
7	Κουμπί START/STOP ENGINE	(σ. 291).
8	Διακόπτης ανάφλεξης	(σ. 82).
9	Οθόνη για το σύστημα Infotainment και την εμφάνιση των μενού	(σ. 120) και το συμπληρωματικό έντυπο Sensus Infotainment.

	Λειτουργία	Βλ.
10	Λαβή πόρτας	–
11	Πλαίσιο χειριστηρίων	(σ. 188), (σ. 194), (σ. 110) και (σ. 111).
12	Μοχλός απασφάλισης καπό κινητήρα	(σ. 390).
13	Αλάρμ	(σ. 99).
14	Πίνακας ελέγχου για το σύστημα Infotainment και την περιήγηση στα μενού	(σ. 120) και το συμπληρωματικό έντυπο Sensus Infotainment.
15	Πλαίσιο χειριστηρίων για το σύστημα κλιματισμού	(σ. 139) ή (σ. 140).
16	Επιλογέας ταχυτήτων	(σ. 294), (σ. 296) ή (σ. 300).
17	Χειρόφρενο	(σ. 320).
18	Μενού και μηνύματα, φλας, μεγάλη/μεσαία σκάλα, υπολογιστής ταξιδιού	(σ. 117), (σ. 119), (σ. 100), (σ. 95) και (σ. 130).

	Λειτουργία	Βλ.
19	Ρύθμιση τιμονιού	(σ. 90).
20	Διακόπτης φώτων, διακόπτης ανοίγματος πόρτας χώρου αποσκευών	(σ. 91) και (σ. 190).
21	Ρύθμιση καθίσματος*	(σ. 86).

Σχετικές πληροφορίες

- Δείκτης εξωτερικής θερμοκρασίας (σ. 76)
- Χιλιόμετρο (σ. 77)
- Ρολόι (σ. 77)

Πίνακας οργάνων

Η οθόνη πληροφοριών του πίνακα οργάνων εμφανίζει πληροφορίες για ορισμένες από τις λειτουργίες του αυτοκινήτου, καθώς και μηνύματα.

- Αναλογικός πίνακας οργάνων - επισκόπηση (σ. 66)
- Ψηφιακός πίνακας οργάνων - επισκόπηση (σ. 68)
- Πίνακας οργάνων - σημασία των ενδεικτικών λυχνιών (σ. 72)
- Πίνακας οργάνων - σημασία των προειδοποιητικών λυχνιών (σ. 74)

Αναλογικός πίνακας οργάνων - επισκόπηση

Η οθόνη πληροφοριών του πίνακα οργάνων εμφανίζει πληροφορίες για ορισμένες από τις λειτουργίες του αυτοκινήτου, καθώς και μηνύματα.

Οθόνη πληροφοριών

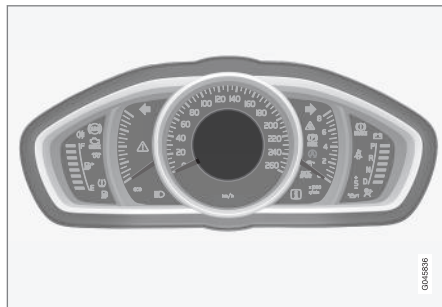

Οθόνη πληροφοριών, αναλογικός πίνακας οργάνων.

Περαιτέρω περιγραφές παρατίθενται στις ενότητες για τις λειτουργίες που χρησιμοποιούν την οθόνη.

Δείκτες και ενδεικτικές λυχνίες

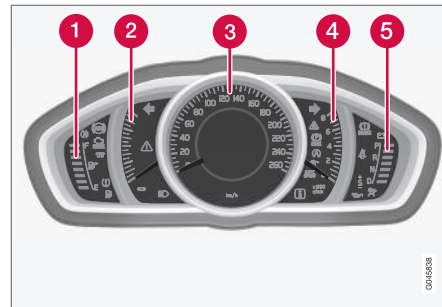

- 1 Δείκτης στάθμης καυσίμου. Όταν ο δείκτης κατέβει στη μία λευκή γραμμή¹, ανάβει η κίτρινη ενδεικτική λυχνία χαμηλής στάθμης στο ρεζερβουάρ. Βλ. επίσης Υπολογιστής ταξιδιού - συμπληρωματικές πληροφορίες (σ. 130) και Ανεφοδιασμός καυσίμου (σ. 326).
- 2 Eco meter Ο δείκτης αυτός δείχνει πόσο οικονομικά οδηγείται το αυτοκίνητο. Όσο μεγαλύτερη είναι η ένδειξη στην κλίμακα, τόσο πιο οικονομική είναι η οδήγηση.
- 3 Ταχύμετρο

¹ Όταν το μήνυμα της οθόνης Αυτονομία ρεζερβουάρ: αρχίζει να εμφανίζει την ένδειξη ----, η ένδειξη γίνεται κόκκινη.



- 4** Στροφόμετρο. Δείχνει τις στροφές του κινητήρα σε χιλιάδες στροφές ανά λεπτό (σαλ).
- 5** Ένδειξη αλλαγής σχέσεων μετάδοσης² / Ένδειξη θέσης σχέσης μετάδοσης³. Βλ. επίσης Ένδειξη αλλαγής σχέσεων* (σ. 295), Αυτόματο κιβώτιο ταχυτήτων - Geartronic* (σ. 296) ή Αυτόματο κιβώτιο ταχυτήτων - Powershift* (σ. 300).

Ενδεικτικές και προειδοποιητικές λυχνίες

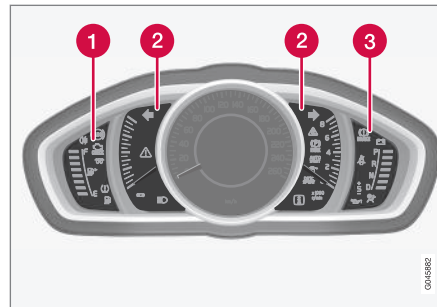

Ενδεικτικές και προειδοποιητικές λυχνίες, αναλογικός πίνακας οργάνων.

- 1** Ενδεικτικές λυχνίες
- 2** Ενδεικτικές και προειδοποιητικές λυχνίες
- 3** Προειδοποιητικές λυχνίες⁴

Έλεγχος λειτουργίας

Όλες οι ενδεικτικές και προειδοποιητικές λυχνίες εκτός από τα σύμβολα στο κέντρο της οθόνης πληροφοριών, ανάβουν όταν το κλειδί είναι στη θέση II ή όταν εκκινείται ο κινητήρας. Μόλις ο κινητήρας τεθεί σε λειτουργία, όλες οι λυχνίες πρέπει να σβήσουν εκτός από τη λυχνία του χειρόφρενου που σβήνει μόνο όταν λύσετε το χειρόφρενο.

Εάν ο κινητήρας δεν τεθεί σε λειτουργία ή εάν ο έλεγχος λειτουργίας πραγματοποιηθεί όταν ο διακόπτης ανάφλεξης βρίσκεται στη θέση II, τότε όλες οι λυχνίες σβήνουν εντός λίγων δευτερολέπτων εκτός από τη λυχνία, που υποδεικνύει βλάβη στο σύστημα εκπομπών καυσαερίων και τη λυχνία χαμηλής πίεσης λαδιού.

Σχετικές πληροφορίες

- Πίνακας οργάνων (σ. 66)
- Πίνακας οργάνων - σημασία των ενδεικτικών λυχνιών (σ. 72)
- Πίνακας οργάνων - σημασία των προειδοποιητικών λυχνιών (σ. 74)
- Ψηφιακός πίνακας οργάνων - επισκόπηση (σ. 68)

² Μηχανικό κιβώτιο ταχυτήτων.

³ Αυτόματο κιβώτιο ταχυτήτων.

⁴ Σε ορισμένες εκδόσεις κινητήρα δεν υπάρχουν συστήματα προειδοποίησης για απώλεια πίεσης λαδιού. Στα αυτοκίνητα με αυτές τις εκδόσεις κινητήρα δεν χρησιμοποιείται η ένδειξη χαμηλής πίεσης λαδιού. Η προειδοποίηση χαμηλής στάθμης λαδιού εμφανίζεται με τη μορφή κειμένου στην οθόνη. Για περισσότερες πληροφορίες, βλ. Λάδι κινητήρα - γενικά (σ. 392).

Ψηφιακός πίνακας οργάνων - επισκόπηση

Η οθόνη πληροφοριών του πίνακα οργάνων εμφανίζει πληροφορίες για ορισμένες από τις λειτουργίες του αυτοκινήτου, καθώς και μηνύματα.

Οθόνη πληροφοριών

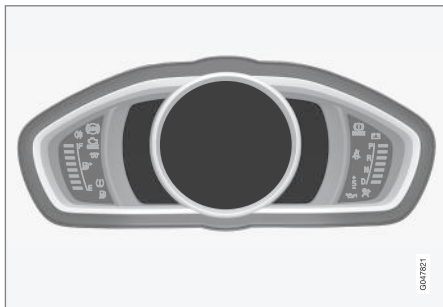

Οθόνη πληροφοριών, ψηφιακός πίνακας οργάνων*.

Περαιτέρω περιγραφές παρατίθενται στις ενότητες για τις λειτουργίες που χρησιμοποιούν την οθόνη.

Δείκτες και ενδεικτικές λυχνίες

Μπορείτε να επιλέξετε διάφορα θέματα για τον ψηφιακό πίνακα οργάνων. Πιθανά θέματα είναι τα "Elegance", "Eco" και "Performance".

Μπορείτε να επιλέξετε ένα θέμα μόνο όταν ο κινητήρας βρίσκεται σε λειτουργία.

Για να επιλέξετε το θέμα, πατήστε το κουμπί **OK** στον αριστερό μοχλοδιακόπτη και ενεργοποιήστε την επιλογή μενού **Θέματα** γυρίζοντας τον περιστροφικό ρυθμιστή στο μοχλό. Πατήστε το κουμπί **OK**. Γυρίστε τον περιστροφικό ρυθμιστή για να επιλέξετε το θέμα και επιβεβαιώστε την επιλογή σας πατώντας το κουμπί **OK**.

Σε ορισμένες εκδόσεις μοντέλων, η εμφάνιση της οθόνης της κεντρικής κονσόλας ακολουθεί το θέμα που έχει επιλεγεί για τον πίνακα οργάνων.

Η αντίθεση και το χρώμα για τον πίνακα οργάνων μπορούν επίσης να ρυθμιστούν χρησιμοποιώντας τον αριστερό μοχλοδιακόπτη.

Για περισσότερες πληροφορίες σχετικά με τη διαχείριση μενού, βλ. Περιήγηση στα μενού - πίνακας οργάνων (σ. 117).

Η επιλογή θέματος και η ρύθμιση της αντίθεσης και του χρώματος μπορούν να αποθηκευτούν για κάθε τηλεχειριστήριο-κλειδί στη μνήμη κλειδιού του αυτοκινήτου*, βλ. Τηλεχειριστήριο-κλειδί - εξατομίκευση* (σ. 171).

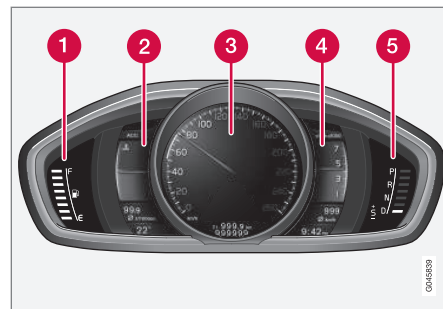

Δείκτες και ενδεικτικές λυχνίες, θέμα "Elegance".

- 1 Δείκτης στάθμης καυσίμου. Όταν ο δείκτης κατέβει στη μία λευκή γραμμή⁵, ανάβει η κίτρινη ενδεικτική λυχνία χαμηλής στάθμης στο ρεζερβουάρ. Βλ. επίσης Υπολογιστής ταξιδιού - συμπληρωματικές πληροφορίες (σ. 130) και Ανεφοδιασμός καυσίμου (σ. 326).
- 2 Δείκτης θερμοκρασίας για το ψυκτικό του κινητήρα
- 3 Ταχύμετρο

⁵ Όταν το μήνυμα της οθόνης Αυτονομία ρεζερβουάρ: αρχίζει να εμφανίζει την ένδειξη ----, η ένδειξη γίνεται κόκκινη.



- 4 Στροφόμετρο. Δείχνει τις στροφές του κινητήρα σε χιλιάδες στροφές ανά λεπτό (σαλ).
- 5 Ένδειξη αλλαγής σχέσεων μετάδοσης⁶ / Ένδειξη θέσης σχέσης μετάδοσης⁷. Βλ. επίσης Ένδειξη αλλαγής σχέσεων* (σ. 295), Αυτόματο κιβώτιο ταχυτήτων - Geartronic* (σ. 296) ή Αυτόματο κιβώτιο ταχυτήτων - Powershift* (σ. 300).

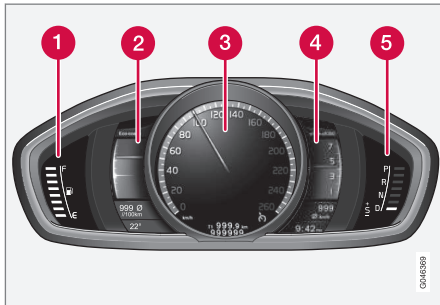

Δείκτες και ενδεικτικές λυχνίες, θέμα "Eco".

- 1 Δείκτης στάθμης καυσίμου. Όταν ο δείκτης κατέβει στη μία λευκή γραμμή⁵, ανάβει η κίτρινη ενδεικτική λυχνία χαμηλής στάθμης στο ρεζερβουάρ. Βλ. επίσης Υπολογιστής ταξιδιού - συμπληρω-

ματικές πληροφορίες (σ. 130) και Ανεφοδιασμός καυσίμου (σ. 326).

- 2 Eco guide. Βλ. επίσης Οδηγός Eco & Οδηγός ισχύος* (σ. 70).
- 3 Ταχύμετρο
- 4 Στροφόμετρο. Δείχνει τις στροφές του κινητήρα σε χιλιάδες στροφές ανά λεπτό (σαλ).
- 5 Ένδειξη αλλαγής σχέσεων μετάδοσης⁶ / Ένδειξη θέσης σχέσης μετάδοσης⁷. Βλ. επίσης Ένδειξη αλλαγής σχέσεων* (σ. 295), Αυτόματο κιβώτιο ταχυτήτων - Geartronic* (σ. 296) ή Αυτόματο κιβώτιο ταχυτήτων - Powershift* (σ. 300).

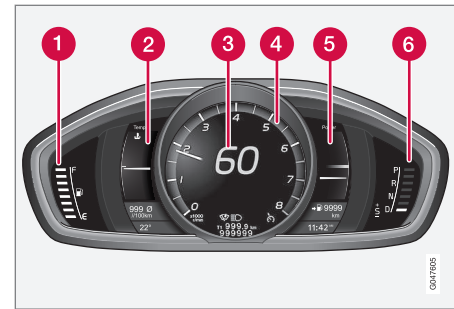

Δείκτες και ενδεικτικές λυχνίες, θέμα "Performance".

- 1 Δείκτης στάθμης καυσίμου. Όταν ο δείκτης κατέβει στη μία λευκή γραμμή⁵, ανάβει η κίτρινη ενδεικτική λυχνία χαμηλής στάθμης στο ρεζερβουάρ. Βλ. επίσης Υπολογιστής ταξιδιού - συμπληρωματικές πληροφορίες (σ. 130) και Ανεφοδιασμός καυσίμου (σ. 326).
- 2 Δείκτης θερμοκρασίας για το ψυκτικό του κινητήρα
- 3 Ταχύμετρο
- 4 Στροφόμετρο. Δείχνει τις στροφές του κινητήρα σε χιλιάδες στροφές ανά λεπτό (σαλ).

⁶ Μηχανικό κιβώτιο ταχυτήτων.

⁷ Αυτόματο κιβώτιο ταχυτήτων.

⁵ Όταν το μήνυμα της οθόνης Αυτονομία ρεζερβουάρ: αρχίζει να εμφανίζει την ένδειξη ----, η ένδειξη γίνεται κόκκινη.



- 5 Power guide. Βλ. επίσης Οδηγός Eco & Οδηγός ισχύος* (σ. 70).
- 6 Ένδειξη αλλαγής σχέσεων μετάδοσης⁶ / Ένδειξη θέσης σχέσης μετάδοσης⁷. Βλ. επίσης Ένδειξη αλλαγής σχέσεων* (σ. 295), Αυτόματο κιβώτιο ταχυτήτων - Geartronic* (σ. 296) ή Αυτόματο κιβώτιο ταχυτήτων - Powershift* (σ. 300).

Ενδεικτικές και προειδοποιητικές λυχνίες

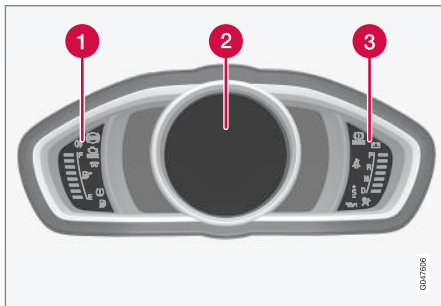

Ενδεικτικές και προειδοποιητικές λυχνίες, ψηφιακός πίνακας οργάνων.

- 1 Ενδεικτικές λυχνίες
- 2 Ενδεικτικές και προειδοποιητικές λυχνίες
- 3 Προειδοποιητικές λυχνίες⁸

⁶ Μηχανικό κιβώτιο ταχυτήτων.

⁷ Αυτόματο κιβώτιο ταχυτήτων.

⁸ Σε ορισμένες εκδόσεις κινητήρα δεν υπάρχουν συστήματα προειδοποίησης για απώλεια πίεσης λαδιού. Στα αυτοκίνητα με αυτές τις εκδόσεις κινητήρα δεν χρησιμοποιείται η ένδειξη χαμηλής πίεσης λαδιού. Η προειδοποίηση χαμηλής στάθμης λαδιού εμφανίζεται με τη μορφή κειμένου στην οθόνη. Για περισσότερες πληροφορίες, βλ. Λάδι κινητήρα - γενικά (σ. 392).

Έλεγχος λειτουργίας

Όλες οι ενδεικτικές και προειδοποιητικές λυχνίες εκτός από τα σύμβολα στο κέντρο της οθόνης πληροφοριών, ανάβουν όταν το κλειδί είναι στη θέση II ή όταν εκκινείται ο κινητήρας. Μόλις ο κινητήρας τεθεί σε λειτουργία, όλες οι λυχνίες πρέπει να σβήσουν εκτός από τη λυχνία του χειρόφρενου που σβήνει μόνο όταν λύσετε το χειρόφρενο.

Εάν ο κινητήρας δεν τεθεί σε λειτουργία ή εάν ο έλεγχος λειτουργίας πραγματοποιηθεί όταν ο διακόπτης ανάφλεξης βρίσκεται στη θέση II, τότε όλες οι λυχνίες σβήνουν εντός λίγων δευτερολέπτων εκτός από τη λυχνία, που υποδεικνύει βλάβη στο σύστημα εκπομπών καυσαερίων και τη λυχνία χαμηλής πίεσης λαδιού.

Σχετικές πληροφορίες

- Πίνακας οργάνων (σ. 66)
- Πίνακας οργάνων - σημασία των ενδεικτικών λυχνιών (σ. 72)
- Πίνακας οργάνων - σημασία των προειδοποιητικών λυχνιών (σ. 74)
- Αναλογικός πίνακας οργάνων - επισκόπηση (σ. 66)

Οδηγός Eco & Οδηγός ισχύος*

Οι οδηγοί Eco guide και Power guide είναι δύο όργανα στον πίνακα οργάνων (σ. 66) που βοηθούν τον οδηγό να οδηγήσει το αυτοκίνητο με τη βέλτιστη οικονομία καυσίμου.

Το αυτοκίνητο αποθηκεύει επίσης στατιστικά των ταξιδιών που έχουν πραγματοποιηθεί, τα οποία προβάλλονται με τη μορφή σχηματικού διαγράμματος ράβδων, βλ. Υπολογιστής ταξιδιού - στατιστικά διαδρομής* (σ. 131).

Eco guide

Αυτό το όργανο δείχνει πόσο οικονομικά οδηγείται το αυτοκίνητο.

Για να δείτε αυτή τη λειτουργία, επιλέξτε το θέμα "Eco", βλ. Ψηφιακός πίνακας οργάνων - επισκόπηση (σ. 68).

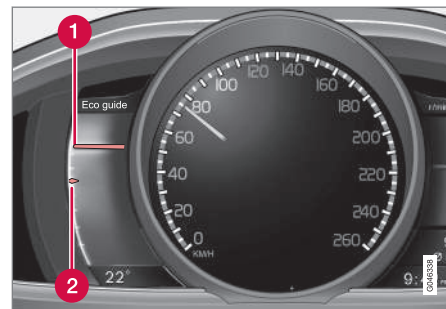



- 1 Στιγμιαία τιμή
- 2 Μέση τιμή

Στιγμιαία τιμή

Η στιγμιαία τιμή εμφανίζεται εδώ - όσο μεγαλύτερη είναι η τιμή στην κλίμακα, τόσο καλύτερα.

Η στιγμιαία τιμή υπολογίζεται με βάση την ταχύτητα, τις στροφές του κινητήρα, την ισχύ του κινητήρα που αξιοποιείται και τη χρήση του ποδόφρενου.

Συνιστάται να διατηρείτε τη βέλτιστη ταχύτητα (50-80 km/h) και χαμηλές στροφές κινητήρα. Οι δείκτες υποχωρούν κατά την επιτάχυνση και την πέδηση.

Εάν οι στιγμιαίες τιμές είναι πολύ χαμηλές, φωτίζεται η κόκκινη ζώνη στο μετρητή (με μια μικρή καθυστέρηση) που σημαίνει μικρή οικονομία, και συνεπώς η κατάσταση αυτή πρέπει να αποφεύγεται.

Μέση τιμή

Η μέση τιμή ακολουθεί αργά τη στιγμιαία τιμή και περιγράφει τον τρόπο που οδηγείται το αυτοκίνητο το τελευταίο διάστημα. Όσο ψηλότερα βρίσκονται οι δείκτες στην κλίμακα, τόσο μεγαλύτερη είναι η οικονομία που επιτυγχάνει ο οδηγός.

Power guide

Αυτός ο δείκτης δείχνει τη σχέση μεταξύ της ισχύος ((Power)) που καταναλώνει ο κινητήρας και της ισχύος που είναι διαθέσιμη.

Για να δείτε αυτή τη λειτουργία, επιλέξτε το θέμα "Performance", βλ. Ψηφιακός πίνακας οργάνων - επισκόπηση (σ. 68).

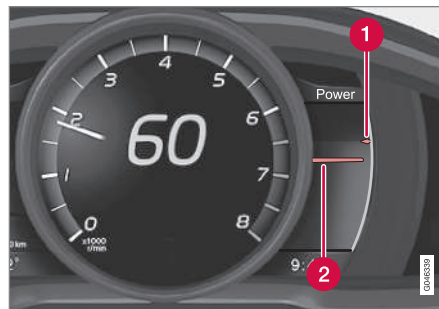

- 1 Διαθέσιμη ισχύς κινητήρα
- 2 Χρησιμοποιούμενη ισχύς κινητήρα

Διαθέσιμη ισχύς κινητήρα

Ο μικρότερος επάνω δείκτης δείχνει τη διαθέσιμη ισχύ του κινητήρα⁹. Όσο μεγαλύτερη είναι η τιμή στην κλίμακα, τόσο μεγαλύτερη ισχύς είναι διαθέσιμη στην τρέχουσα σχέση μετάδοσης.

Χρησιμοποιούμενη ισχύς κινητήρα

Ο μεγαλύτερος κάτω δείκτης δείχνει τη χρησιμοποιούμενη ισχύ του κινητήρα⁹. Όσο μεγαλύτερη είναι η τιμή στην κλίμακα, τόσο περισσότερη ισχύς χρησιμοποιείται από τον κινητήρα.

Όταν μεταξύ των δύο δεικτών υπάρχει μεγάλο κενό, σημαίνει ότι υπάρχει μεγάλο απόθεμα ισχύος.

⁹ Η ισχύς εξαρτάται από τις στροφές του κινητήρα.



Πίνακας οργάνων - σημασία των ενδεικτικών λυχνιών

Οι ενδεικτικές λυχνίες προειδοποιούν τον οδηγό ότι μια λειτουργία έχει ενεργοποιηθεί, ότι το σύστημα λειτουργεί ή ότι έχει σημειωθεί κάποιο σφάλμα ή βλάβη.

Ενδεικτικές λυχνίες

Λυχνία	Ερμηνεία
	Βλάβη στο σύστημα ABL
	Σύστημα εκπομπών καυσαερίων
	Βλάβη στο σύστημα ABS
	Πίσω φως ομίχλης αναμμένο
	Σύστημα ευστάθειας, βλ. Ηλεκτρονικό πρόγραμμα ευστάθειας (ESC) - γενικά (σ. 200)
	Σύστημα ευστάθειας, πρόγραμμα λειτουργίας Sport, βλ. Ηλεκτρονικό πρόγραμμα ευστάθειας (ESC) - λειτουργία (σ. 201)
	Προθερμαντήρας κινητήρα (πετρελαιοκινητήρας)
	Χαμηλή στάθμη καυσίμου στο ρεζερβουάρ

Λυχνία	Ερμηνεία
	Πληροφορίες, διαβάστε το κείμενο στην οθόνη
	Μεγάλη σκάλα αναμμένη
	Αριστερό φλας
	Δεξί φλας
	Eco- λειτουργία ενεργοποιημένη, βλ. ECO* (σ. 314)
	Start/Stop, ο κινητήρας σβήνει αυτόματα, βλ. Start/Stop* - λειτουργία και χειρισμός (σ. 305)
	Σύστημα επιτήρησης πίεσης ελαστικών, βλ. Επιτήρηση πίεσης ελαστικών* (σ. 360)

Βλάβη στο σύστημα ABL

Η λυχνία ανάβει εάν σημειωθεί βλάβη στη λειτουργία ABL (Active Bending Lights).

Σύστημα εκπομπών καυσαερίων

Εάν η λυχνία ανάψει μετά την εκκίνηση του κινητήρα, ενδέχεται να σημαίνει ότι υπάρχει βλάβη στο σύστημα εκπομπών καυσαερίων του αυτοκινήτου. Οδηγήστε μέχρι ένα συνεργείο για έλεγχο. Η Volvo συνιστά να απευθυνθείτε σε ένα εξουσιοδοτημένο συνεργείο της Volvo.

Βλάβη στο σύστημα ABS

Εάν ανάψει αυτή η λυχνία, το σύστημα δεν λειτουργεί. Το κανονικό σύστημα πέδησης του αυτοκινήτου συνεχίζει να λειτουργεί, αλλά χωρίς τη λειτουργία ABS.

1. Σταματήστε το αυτοκίνητο σε ασφαλές μέρος και σβήστε τον κινητήρα.
2. Θέστε πάλι σε λειτουργία τον κινητήρα.
3. Εάν η λυχνία παραμένει αναμμένη, οδηγήστε μέχρι ένα συνεργείο για έλεγχο του συστήματος ABS. Η Volvo συνιστά να απευθυνθείτε σε ένα εξουσιοδοτημένο συνεργείο της Volvo.

Πίσω φως ομίχλης αναμμένο

Αυτή η λυχνία ανάβει όταν είναι αναμμένο το πίσω φως ομίχλης. Υπάρχει μόνο ένα πίσω φως ομίχλης - βρίσκεται στην πλευρά του οδηγού.

Σύστημα ευστάθειας

Όταν η λυχνία αναβοσβήνει, το σύστημα ευστάθειας λειτουργεί. Εάν η λυχνία ανάψει και παραμένει σταθερά αναμμένη, υπάρχει βλάβη στο σύστημα.



Σύστημα ευστάθειας, πρόγραμμα λειτουργίας Sport

Η λειτουργία Sport επιτρέπει την πιο δυναμική οδήγηση του αυτοκινήτου. Το σύστημα ανιχνεύει εάν ο οδηγός πατά το πεντάλ γκαζιού, στρίβει το τιμόνι ή παίρνει τις στροφές πιο έντονα απ' ό,τι συνήθως, επιτρέποντας έτσι την ελεγχόμενη ολίσθηση με το πίσω μέρος έως ένα συγκεκριμένο βαθμό, πριν παρέμβει για να σταθεροποιήσει το αυτοκίνητο. Η λυχνία ανάβει όταν είναι ενεργοποιημένο το πρόγραμμα λειτουργίας Sport.

Προθερμαντήρας κινητήρα (πετρελαιοκινητήρας)

Αυτή η λυχνία ανάβει κατά την προθέρμανση του κινητήρα. Η προθέρμανση λειτουργεί κυρίως λόγω χαμηλής θερμοκρασίας.

Χαμηλή στάθμη καυσίμου στο ρεζερβουάρ

Όταν η λυχνία ανάψει, η στάθμη του καυσίμου στο ρεζερβουάρ είναι χαμηλή - συμπληρώστε καύσιμο το συντομότερο δυνατόν.

Πληροφορίες, διαβάστε το κείμενο στην οθόνη

Εάν κάποιο από τα συστήματα του αυτοκινήτου δεν συμπεριφέρεται φυσιολογικά, ανάβει η πληροφοριακή λυχνία και ταυτόχρονα εμφανίζεται σχετικό μήνυμα στην οθόνη πληροφοριών. Το μήνυμα διαγράφεται με το κουμπί **OK**, βλ. Περιήγηση στα μενού - πίνα-

κας οργάνων (σ. 117), ή σβήνει αυτόματα μετά από λίγο (το χρονικό αυτό διάστημα εξαρτάται από τη λειτουργία που εμφανίζεται). Η πληροφοριακή λυχνία μπορεί επίσης να ανάψει σε συνδυασμό με άλλες λυχνίες.

ΣΗΜΕΙΩΣΗ

Εάν εμφανιστεί μήνυμα σέρβις, η λυχνία και το μήνυμα σβήνουν εάν πατήσετε το κουμπί **OK**, ή σβήνουν αυτόματα μετά από λίγο.

Μεγάλη σκάλα αναμμένη

Η λυχνία ανάβει όταν είναι αναμμένη η μεγάλη σκάλα και όταν χρησιμοποιείτε το σινιάλο προβολών.

Αριστερό/δεξί φλας

Όταν είναι αναμμένα τα αλάμ, ανάβουν και οι δύο λυχνίες των φλας.

Λειτουργία Eco ενεργοποιημένη

Η ενδεικτική λυχνία ανάβει όταν η λειτουργία Eco είναι ενεργοποιημένη.

Start/Stop

Η λυχνία ανάβει όταν ο κινητήρας σβήνει αυτόματα.

Σύστημα επιτήρησης πίεσης ελαστικών

Η λυχνία ανάβει σε περίπτωση χαμηλής πίεσης ελαστικών, ή αν σημειωθεί βλάβη στο σύστημα επιτήρησης πίεσης ελαστικών.

Υπενθύμιση – οι πόρτες δεν έχουν κλείσει

Εάν κάποια από τις πόρτες δεν έχει κλείσει καλά, τότε ανάβει η πληροφοριακή λυχνία ή η προειδοποιητική λυχνία και παράλληλα στην οθόνη πληροφοριών εμφανίζεται μια επεξηγηματική εικόνα. Σταματήστε το αυτοκίνητο σε ασφαλές σημείο το συντομότερο δυνατόν και κλείστε την πόρτα που είναι ανοικτή.

 Εάν οδηγείτε το αυτοκίνητο με ταχύτητα μικρότερη από 7 km/h περίπου, ανάβει η πληροφοριακή λυχνία.

 Εάν οδηγείτε το αυτοκίνητο με ταχύτητα μεγαλύτερη από 7 km/h περίπου, ανάβει η προειδοποιητική λυχνία.

Εάν το καπό του κινητήρα¹⁰ δεν έχει κλείσει καλά, τότε ανάβει η προειδοποιητική λυχνία και παράλληλα στην οθόνη πληροφοριών εμφανίζεται μια επεξηγηματική εικόνα. Σταματήστε το αυτοκίνητο σε ασφαλές σημείο το συντομότερο δυνατόν και κλείστε το καπό του κινητήρα.

Εάν η πόρτα του χώρου αποσκευών δεν έχει κλείσει καλά, τότε ανάβει η πληροφοριακή λυχνία και παράλληλα στην οθόνη πληροφοριών εμφανίζεται μια επεξηγηματική εικόνα. Σταματήστε το αυτοκίνητο σε ασφαλές σημείο το συντομότερο δυνατόν και κλείστε την πόρτα του χώρου αποσκευών.

¹⁰ Μόνο για αυτοκίνητα με σύστημα συναγερμού*.











Σχετικές πληροφορίες

- Πίνακας οργάνων (σ. 66)
- Πίνακας οργάνων - σημασία των προειδοποιητικών λυχνιών (σ. 74)
- Αναλογικός πίνακας οργάνων - επισκόπηση (σ. 66)
- Ψηφιακός πίνακας οργάνων - επισκόπηση (σ. 68)

Πίνακας οργάνων - σημασία των προειδοποιητικών λυχνιών

Οι προειδοποιητικές λυχνίες προειδοποιούν τον οδηγό ότι έχει ενεργοποιηθεί μια σημαντική λειτουργία ή ότι έχει σημειωθεί κάποιο σοβαρό σφάλμα ή βλάβη.

Προειδοποιητικές λυχνίες

Λυχνία	Ερμηνεία
	Χαμηλή πίεση λαδιού ^A
	Χειρόφρενο τραβηγμένο, ψηφιακό όργανο
	Χειρόφρενο τραβηγμένο, αναλογικό όργανο
	Αερόσακοι – SRS
	Υπενθύμιση ζώνης ασφαλείας
	Ο εναλλάκτης δεν φορτίζει
	Βλάβη στο σύστημα πέδησης
	Προειδοποίηση

^A Σε ορισμένες εκδόσεις κινητήρα δεν υπάρχουν συστήματα προειδοποίησης για απώλεια πίεσης λαδιού. Στα αυτοκίνητα με αυτές τις εκδόσεις κινητήρα δεν χρησιμοποιείται η ένδειξη χαμηλής πίεσης λαδιού. Η προειδοποίηση χαμηλής στάθμης λαδιού εμφανίζεται με τη μορφή

κειμένου στην οθόνη. Για περισσότερες πληροφορίες, βλ. Λάδι κινητήρα - γενικά (σ. 392).

Χαμηλή πίεση λαδιού

Εάν αυτή η λυχνία ανάψει κατά την οδήγηση, σημαίνει ότι η πίεση λαδιού του κινητήρα είναι πολύ χαμηλή. Σβήστε αμέσως τον κινητήρα και ελέγξτε τη στάθμη λαδιού στον κινητήρα. Συμπληρώστε λάδι, εάν είναι απαραίτητο. Εάν η λυχνία ανάβει ενώ η στάθμη λαδιού είναι κανονική, απευθυνθείτε σε ένα συνεργείο. Η Volvo συνιστά να απευθυνθείτε σε ένα εξουσιοδοτημένο συνεργείο της Volvo.

Χειρόφρενο τραβηγμένο

Αυτή η λυχνία ανάβει και παραμένει σταθερά αναμμένη όταν το χειρόφρενο είναι τραβηγμένο. Η λυχνία ανάβει κατά την εφαρμογή. Για περισσότερες πληροφορίες, βλ. Χειρόφρενο (σ. 320).

Αερόσακοι – SRS

Εάν αυτή η λυχνία παραμένει αναμμένη ή ανάψει κατά την οδήγηση, σημαίνει ότι έχει ανιχνευτεί βλάβη στην πόρπη της ζώνης ασφαλείας, στο σύστημα SRS, SIPS ή IC. Μεταβείτε αμέσως σε ένα συνεργείο για έλεγχο του συστήματος. Η Volvo συνιστά να απευθυνθείτε σε ένα εξουσιοδοτημένο συνεργείο της Volvo.



Υπενθύμιση ζώνης ασφαλείας

Η λυχνία αυτή αναβοσβήνει αν ο οδηγός ή ο συνοδηγός δεν έχουν προσδεθεί με τη ζώνη ασφαλείας ή εάν κάποιος από τους επιβάτες των πίσω καθισμάτων βγάλει τη ζώνη ασφαλείας.

Ο εναλλάκτης δεν φορτίζει

Αυτή η λυχνία ανάβει κατά την οδήγηση εάν έχει σημειωθεί βλάβη στο ηλεκτρικό σύστημα. Επισκεφτείτε ένα συνεργείο. Η Volvo συνιστά να απευθυνθείτε σε ένα εξουσιοδοτημένο συνεργείο της Volvo.

Βλάβη στο σύστημα πέδησης

Εάν ανάβει αυτή η λυχνία, ενδέχεται να είναι πολύ χαμηλή η στάθμη του υγρού φρένων. Σταματήστε το αυτοκίνητο σε ασφαλές σημείο και ελέγξτε τη στάθμη στο δοχείο υγρού φρένων, βλ. Υγρό φρένων και συμπλέκτη - στάθμη (σ. 398).

Εάν οι λυχνίες φρένων και ABS ανάψουν ταυτόχρονα, ενδέχεται να υπάρχει πρόβλημα στο σύστημα κατανομής της δύναμης πέδησης.

1. Σταματήστε το αυτοκίνητο σε ασφαλές μέρος και σβήστε τον κινητήρα.

2. Θέστε πάλι σε λειτουργία τον κινητήρα.

- Εάν σβήσουν και οι δύο λυχνίες, συν-εχίστε την οδήγηση.
- Εάν οι λυχνίες παραμείνουν αναμμένες, ελέγξτε τη στάθμη στο δοχείο του υγρού φρένων, βλ. Υγρό φρένων και συμπλέκτη - στάθμη (σ. 398). Εάν η στάθμη του υγρού φρένων είναι κανονική αλλά οι λυχνίες παραμένουν αναμμένες, οδηγήστε πολύ προσεκτικά το αυτοκίνητο μέχρι ένα συνεργείο για έλεγχο του συστήματος πέδησης. Η Volvo συνιστά να απευθυνθείτε σε ένα εξουσιοδοτημένο συνεργείο της Volvo.



ΠΡΟΕΙΔΟΠΟΙΗΣΗ

Εάν η στάθμη στο δοχείο υγρού φρένων βρίσκεται κάτω από την ένδειξη **MIN**, μη συνεχίσετε να οδηγείτε εάν πρώτα δεν συμπληρώσετε υγρό φρένων.

Η απώλεια του υγρού φρένων πρέπει να διερευνηθεί από ένα συνεργείο. Η Volvo συνιστά να απευθυνθείτε σε ένα εξουσιοδοτημένο συνεργείο της Volvo.



ΠΡΟΕΙΔΟΠΟΙΗΣΗ

Εάν οι λυχνίες ΦΡΕΝΩΝ και ABS ανάψουν ταυτόχρονα, υπάρχει κίνδυνος ολίσθησης του πίσω τμήματος του αυτοκινήτου σε περίπτωση δυνατού φρεναρίσματος.

Προειδοποίηση

Η κόκκινη προειδοποιητική λυχνία ανάβει εάν ανιχνευτεί βλάβη που μπορεί να επηρεάσει την ασφάλεια ή/και τη διεθυντικότητα του αυτοκινήτου. Στην οθόνη πληροφοριών εμφανίζεται ταυτόχρονα ένα επεξηγηματικό κείμενο. Η λυχνία παραμένει αναμμένη μέχρι να αποκατασταθεί η βλάβη, ωστόσο μπορείτε να διαγράψετε το μήνυμα κειμένου με το κουμπί **OK**, βλ. Περιήγηση στα μενού - Πίνακας οργάνων (σ. 117). Η προειδοποιητική λυχνία μπορεί επίσης να ανάψει σε συνδυασμό με άλλες λυχνίες.

Ενέργεια:

1. Σταματήστε σε ασφαλές σημείο. Μη συνεχίσετε να οδηγείτε.
2. Διαβάστε τις πληροφορίες που εμφανίζονται στην οθόνη. Ακολουθήστε τις υποδείξεις του μηνύματος στην οθόνη. Διαγράψτε το μήνυμα με το κουμπί **OK**.



Υπενθύμιση – οι πόρτες δεν έχουν κλείσει

Εάν κάποια από τις πόρτες δεν έχει κλείσει καλά, τότε ανάβει η πληροφοριακή λυχνία ή η προειδοποιητική λυχνία και παράλληλα στην οθόνη πληροφοριών εμφανίζεται μια επεξηγηματική εικόνα. Σταματήστε το αυτοκίνητο σε ασφαλές σημείο το συντομότερο δυνατόν και κλείστε την πόρτα που είναι ανοικτή.

 Εάν οδηγείτε το αυτοκίνητο με ταχύτητα μικρότερη από 7 km/h περίπου, ανάβει η πληροφοριακή λυχνία.

 Εάν οδηγείτε το αυτοκίνητο με ταχύτητα μεγαλύτερη από 7 km/h περίπου, ανάβει η προειδοποιητική λυχνία.

Εάν το καπό του κινητήρα¹¹ δεν έχει κλείσει καλά, τότε ανάβει η προειδοποιητική λυχνία και παράλληλα στην οθόνη πληροφοριών εμφανίζεται μια επεξηγηματική εικόνα. Σταματήστε το αυτοκίνητο σε ασφαλές σημείο το συντομότερο δυνατόν και κλείστε το καπό του κινητήρα.

Εάν η πόρτα του χώρου αποσκευών δεν έχει κλείσει καλά, τότε ανάβει η πληροφοριακή λυχνία και παράλληλα στην οθόνη πληροφοριών εμφανίζεται μια επεξηγηματική εικόνα. Σταματήστε το αυτοκίνητο σε ασφαλές σημείο το συντομότερο δυνατόν και κλείστε την πόρτα του χώρου αποσκευών.

Σχετικές πληροφορίες

- Πίνακας οργάνων (σ. 66)
- Πίνακας οργάνων - σημασία των ενδεικτικών λυχνιών (σ. 72)
- Αναλογικός πίνακας οργάνων - επισκόπηση (σ. 66)
- Ψηφιακός πίνακας οργάνων - επισκόπηση (σ. 68)

Δείκτης εξωτερικής θερμοκρασίας

Η ένδειξη για την εξωτερική θερμοκρασία εμφανίζεται στον πίνακα οργάνων.

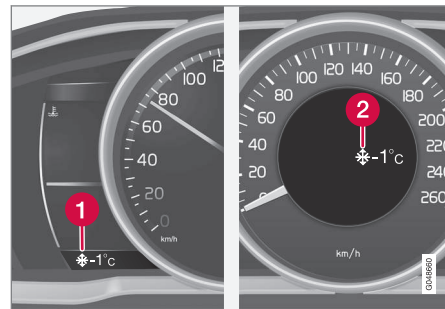

- 1 Ένδειξη για την εξωτερική θερμοκρασία, ψηφιακός πίνακας οργάνων
- 2 Ένδειξη για την εξωτερική θερμοκρασία, αναλογικός πίνακας οργάνων

Όταν η θερμοκρασία κυμαίνεται μεταξύ +2 °C και -5 °C, εμφανίζεται το σύμβολο μιας νιφάδας χιονιού στην οθόνη. Αυτό αποτελεί προειδοποίηση ότι το οδόστρωμα ενδέχεται να είναι ολισθηρό λόγω πάγου. Ο δείκτης εξωτερικής θερμοκρασίας μπορεί να δείχνει ελαφρώς υψηλότερη τιμή από την πραγματική θερμοκρασία εάν το αυτοκίνητο έχει παραμείνει σταθμευμένο.

Σχετικές πληροφορίες

- Πίνακας οργάνων (σ. 66)

¹¹ Μόνο για αυτοκίνητα με σύστημα συναγεμιά.



Χιλιομετρτής

Η ένδειξη του χιλιομετρτή εμφανίζεται στον πίνακα οργάνων.

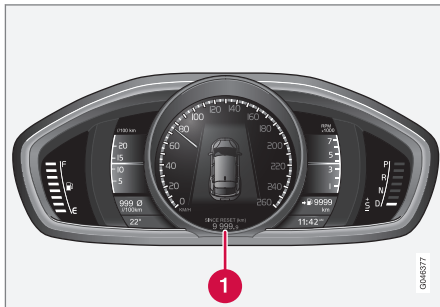

Μερικός χιλιομετρτής, ψηφιακό όργανο.

1 Ένδειξη χιλιομετρτή¹²

Οι δύο χιλιομετρτές **T1** και **T2** χρησιμοποιούνται για τη μέτρηση μικρών αποστάσεων. Η απόσταση εμφανίζεται στην οθόνη.

Γυρίστε τον περιστροφικό διακόπτη στον αριστερό μοχλοδιακόπτη για να εμφανιστεί ο χιλιομετρτής που θέλετε.

Με ένα παρατεταμένο πάτημα (μέχρι την αλλαγή) στο κουμπί **RESET** του αριστερού μοχλοδιακόπτη μηδενίζεται ο χιλιομετρτής που εμφανίζεται. Για περισσότερες πληροφορίες, βλ. Υπολογιστής ταξιδιού - συμπληρωματικές πληροφορίες (σ. 130).

¹² Η εμφάνιση της οθόνης μπορεί να διαφέρει ανάλογα με την έκδοση του πίνακα οργάνων.

¹³ Η ώρα εμφανίζεται στο μέσον του πίνακα οργάνων όταν υπάρχει αναλογικό ταμπλό.

Σχετικές πληροφορίες

- Πίνακας οργάνων (σ. 66)

Ρολόι

Η ένδειξη του ρολογιού εμφανίζεται στον πίνακα οργάνων.

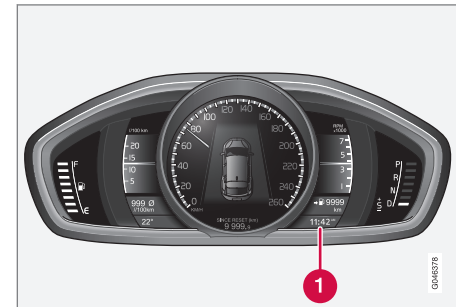

Ρολόι, ψηφιακός πίνακας οργάνων.

1 Οθόνη για την ένδειξη της ώρας¹³

Ρύθμιση του ρολογιού

Μπορείτε να ρυθμίσετε το ρολόι στο σύστημα του μενού MY CAR, βλ. MY CAR (σ. 120).

Σχετικές πληροφορίες

- Πίνακας οργάνων (σ. 66)

Πίνακας οργάνων - άδειες χρήσης

Η άδεια αποτελεί σύμβαση που παρέχει το δικαίωμα χειρισμού μιας συγκεκριμένης λειτουργίας ή το δικαίωμα χρήσης του δικαιώματος ενός τρίτου σύμφωνα με τους όρους και τις προϋποθέσεις της σύμβασης. Το παρακάτω κείμενο συνιστά τη σύμβαση της Volvo με τον κατασκευαστή και παρατίθεται στα Αγγλικά.

Combined Instrument Panel Software Open Source Software Notice

This product uses certain free / open source and other software originating from third parties, that is subject to the GNU Lesser General Public License version 2 (LGPLv2), The FreeType Project License ("FreeType License") and other different and/or additional copy right licenses, disclaimers and notices. The links to access the exact terms of LGPLv2, and the other open source software licenses, disclaimers, acknowledgements and notices are provided to you below. Please refer to the exact terms of the relevant License, regarding your rights under said licenses. Volvo Car Corporation (VCC) offers to provide the source code of said free/open source software to you for a charge covering the cost of performing such distribution, such as the cost of media, shipping and handling, upon written request. Please contact your nearest Volvo Dealer.

The offer is valid for a period of at least three (3) years from the date of the distribution of this product by VCC / or for as long as VCC offers spare parts or customer support.

Portions of this product uses software copyrighted © 2007 The FreeType Project (www.freetype.org). All rights reserved.

Portions of this product uses software with Copyright © 1994–2013 Lua.org, PUC-Rio (<http://www.lua.org/>)



This product includes software under following licenses:

LGPL v2.1: <http://www.gnu.org/licenses/old-licenses/lgpl-2.1.html>

- GNU FriBidi
- DevIL

The FreeType Project License: <http://git.savannah.gnu.org/cgit/freetype/freetype2.git/tree/docs/FTL.TXT>

- FreeType 2

MIT License: <http://opensource.org/licenses/mit-license.html>

- Lua

Λυχνίες στην οθόνη

Στην οθόνη του αυτοκινήτου εμφανίζονται διάφορες λυχνίες. Οι λυχνίες χωρίζονται σε προειδοποιητικές, ενδεικτικές και πληροφοριακές.

Παρακάτω παρατίθενται οι πιο συνήθεις λυχνίες με τη σημασία τους και μια αναφορά στα σημεία του εγχειριδίου που μπορείτε να βρείτε περισσότερες πληροφορίες σχετικά.

 - Η κόκκινη προειδοποιητική λυχνία ανάβει εάν ανιχνευτεί βλάβη που μπορεί να επηρεάσει την ασφάλεια ή/και τη διευθυντικότητα του αυτοκινήτου. Στην οθόνη πληροφοριών του πίνακα οργάνων εμφανίζεται ταυτόχρονα ένα επεξηγηματικό κείμενο.

 - Η κίτρινη πληροφοριακή λυχνία ανάβει, ενώ παράλληλα εμφανίζεται και σχετικό κείμενο στην οθόνη πληροφοριών του πίνακα οργάνων, όταν σημειωθεί απόκλιση σε οποιοδήποτε από τα συστήματα του αυτοκινήτου. Η κίτρινη πληροφοριακή λυχνία μπορεί επίσης να ανάψει σε συνδυασμό με άλλες λυχνίες.



Προειδοποιητικές λυχνίες στον πίνακα οργάνων

Λυχνία	Ερμηνεία	Βλ.
	Χαμηλή πίεση λαδιού	(σ. 74)
	Χειρόφρενο τραβηγμένο, ψηφιακό όργανο	(σ. 74), (σ. 320)
	Χειρόφρενο τραβηγμένο, αναλογικό όργανο	(σ. 74)
	Αερόσακοι – SRS	(σ. 31), (σ. 74)
	Υπενθύμιση ζώνης ασφαλείας	(σ. 27), (σ. 74)
	Ο εναλλάκτης δεν φορτίζει	(σ. 74)
	Βλάβη στο σύστημα πέδησης	(σ. 74), (σ. 318)
	Προειδοποίηση, λειτουργία ασφαλείας	(σ. 31), (σ. 43), (σ. 74)

Λυχνίες ελέγχου στον πίνακα οργάνων

Λυχνία	Ερμηνεία	Βλ.
	Βλάβη στο σύστημα ABL*	(σ. 72), (σ. 97)
	Σύστημα εκπομπών καυσαερίων	(σ. 72)
	Βλάβη στο σύστημα ABS	(σ. 72), (σ. 318)
	Πίσω φως ομίχλης αναμμένο	(σ. 72), (σ. 98)
	Σύστημα ευστάθειας, ESC (Ηλεκτρονικό πρόγραμμα ευστάθειας), Trailer Stability Assist*	(σ. 72), (σ. 202), (σ. 340)
	Σύστημα ευστάθειας, πρόγραμμα λειτουργίας Sport	(σ. 72), (σ. 202)
	Προθερμαντήρας κινητήρα (πετρελαιοκινητήρας)	(σ. 72)
	Χαμηλή στάθμη καυσίμου στο ρεζερβουάρ	(σ. 72), (σ. 152)

Λυχνία	Ερμηνεία	Βλ.
	Πληροφορίες, διαβάστε το κείμενο στην οθόνη	(σ. 72)
	Μεγάλη σκάλα αναμμένη	(σ. 72), (σ. 95)
	Αριστερά φλας	(σ. 72)
	Δεξιά φλας	(σ. 72)
	Start/Stop*, ο κινητήρας σβήνει αυτόματα	(σ. 72), (σ. 305)
	Λειτουργία ECO* ενεργοποιημένη	(σ. 72), (σ. 314)
	Σύστημα επιτήρησης πίεσης ελαστικών*	(σ. 72), Επιτήρηση πίεσης ελαστικών* (σ. 360)

03



03 Όργανα και χειριστήρια



Πληροφοριακές λυχνίες στον πίνακα οργάνων

Λυχνία	Ερμηνεία	Βλ.
	Μεγάλη σκάλα με αυτόματη λειτουργία αντιθαμβωτικής προστασίας - AHB*	(σ. 95)
	Αισθητήρας κάμερας*, αισθητήρας λέιζερ*	(σ. 95), (σ. 241), (σ. 252), (σ. 257), (σ. 262)
	Adaptive cruise control*	(σ. 230)
	Adaptive cruise control*	(σ. 220), (σ. 230)
	Adaptive cruise control*, Προειδοποίηση απόστασης* (λειτουργία Προειδοποίησης απόστασης)	(σ. 230), (σ. 232)
	Adaptive cruise control*	(σ. 219)
	Cruise control*	(σ. 211)
	Ρυθμιστής ταχύτητας	(σ. 207)



Λυχνία	Ερμηνεία	Βλ.
	Αισθητήρας ραντάρ*	(σ. 230), (σ. 234), (σ. 252)
	Start/Stop*	(σ. 312)
	Start/Stop*	(σ. 312)
	Start/Stop*	(σ. 312)
	Προειδοποίηση απόστασης* (Distance Alert), City Safety™, σύστημα προειδοποίησης σύγκρουσης*, Αυτόματη πέδηση*	(σ. 234), (σ. 241), (σ. 252)
	Σύστημα προθέρμανσης κινητήρα και χώρου επιβατών*	(σ. 152)

Λυχνία	Ερμηνεία	Βλ.
	Σύστημα προθέρμανσης κινητήρα και χώρου επιβατών* Απαιτείται σέρβις	(σ. 152)
	Ενεργοποιημένος χρονοδιακόπτης*	(σ. 152)
	Ενεργοποιημένος χρονοδιακόπτης*	(σ. 152)
	Σύστημα ABL*	(σ. 97)
	Αποφορτ. μπαταρ.	(σ. 152)
	Park Assist Pilot - PAP*	(σ. 272)
	Αισθητήρας βροχής*	(σ. 107)
	Σύστημα υποβοήθησης διατήρησης λωρίδας*	(σ. 260)



Λυχνία	Ερμηνεία	Βλ.
	Σύστημα προειδοποίησης οδηγού*, Lane Keeping Aid*	(σ. 262)
	Σύστημα προειδοποίησης οδηγού*, Lane Keeping Aid*	(σ. 257), (σ. 262)
	Σύστημα προειδοποίησης οδηγού*, ώρα για διάλειμμα	(σ. 255)
	Σύστημα προειδοποίησης οδηγού*, ώρα για διάλειμμα	(σ. 257)
	Ένδειξη αλλαγής σχέσεων	(σ. 295)
	Θέσεις κιβωτίου ταχυτήτων	(σ. 296)
	Καταγεγραμμένες πληροφορίες για την ταχύτητα*	(σ. 204)
	Μέτρηση της στάθμης λαδιού	(σ. 393)

Πληροφοριακές λυχνίες στην οθόνη της κονσόλας οροφής

Λυχνία	Ερμηνεία	Βλ.
	Υπενθύμιση ζώνης ασφαλείας	(σ. 30)
	Αερόσακος, κάθισμα συνοδηγού, ενεργοποιημένος	(σ. 35)
	Αερόσακος, κάθισμα συνοδηγού, απενεργοποιημένος	(σ. 35)

Σχετικές πληροφορίες

- Πίνακας οργάνων - σημασία των ενδεικτικών λυχνιών (σ. 72)
- Πίνακας οργάνων - σημασία των προειδοποιητικών λυχνιών (σ. 74)
- Μηνύματα - διευθέτηση (σ. 119)

Volvo Sensus

Το Volvo Sensus είναι η καρδιά της προσωπικής σας εμπειρίας Volvo. Το Sensus παρέχει πληροφορίες, ψυχαγωγία και λειτουργίες που απλοποιούν την κατοχή του αυτοκινήτου.



Όταν κάθεστε στο αυτοκίνητό σας θέλετε να έχετε τον έλεγχο και, στο διασυνδεδεμένο κόσμο του σήμερα, αυτό σημαίνει πληροφορίες, επικοινωνία και ψυχαγωγία τη στιγμή που θέλετε και σας εξυπηρετεί. Το Sensus καλύπτει όλες μας τις λύσεις που επιτρέπουν τη σύνδεση* με τον έξω κόσμο και, ταυτόχρονα, σας επιτρέπουν με έξυπνο τρόπο να έχετε τον έλεγχο όλων των δυνατοτήτων του αυτοκινήτου.

Το Volvo Sensus συνδυάζει και παρουσιάζει πολλές λειτουργίες αρκετών από τα συστήματα του αυτοκινήτου στην οθόνη της κεντρικής κονσόλας. Με το Volvo Sensus, είναι εφικτή η εξατομίκευση του αυτοκινήτου μέσω ενός έξυπνου περιβάλλοντος επικοινωνίας με το χρήστη. Μπορείτε να κάνετε ρυθ-



μίσεις στις Ρυθμίσεις αυτοκινήτου, Ήχος και πολυμέσα, Σύστημα κλιματισμού, κ.λπ.

Με τα κουμπιά και τα χειριστήρια στην κεντρική κονσόλα ή τα δεξιά χειριστήρια στο τιμόνι*, μπορείτε να ενεργοποιείτε ή να απενεργοποιείτε λειτουργίες και να πραγματοποιείτε πολλές διαφορετικές ρυθμίσεις.

Με ένα πάτημα στο **MY CAR**, εμφανίζονται όλες οι ρυθμίσεις που αφορούν στην οδήγηση και το χειρισμό του αυτοκινήτου, όπως City Safety, κλειδαριές και συναγερμός, αυτόματη ρύθμιση ταχύτητας ανεμιστήρα, ρύθμιση του ρολογιού, κ.λπ.

Με ένα πάτημα στην αντίστοιχη λειτουργία **RADIO**, **MEDIA**, **TEL**, , **NAV*** και **CAM*** μπορείτε να ενεργοποιήσετε άλλες πηγές, συστήματα και λειτουργίες, π.χ. AM, FM, CD, DVD*, TV*, Bluetooth®, πλοήγηση* και κάμερα υποβοήθησης στάθμευσης*.

Για περισσότερες πληροφορίες σχετικά με όλες τις λειτουργίες/συστήματα, ανατρέξτε στη σχετική ενότητα στο εγχειρίδιο κατόχου ή στο συμπληρωματικό έντυπο.

Γενική επισκόπηση

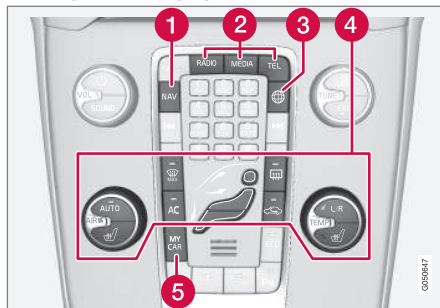

Πίνακας ελέγχου κεντρικής κονσόλας. Το διάγραμμα είναι σχηματικό - διαφέρει τόσο ο αριθμός των λειτουργιών όσο και η διάταξη των κουμπιών ανάλογα με τον εξοπλισμό που έχει επιλεγεί και την αγορά.

- 1 Πλοήγηση* - **NAV**, βλ. ξεχωριστό συμπληρωματικό έντυπο (Sensus Navigation).
- 2 Ήχος και μέσα - **RADIO**, **MEDIA**, **TEL***, βλ. ξεχωριστό συμπληρωματικό έντυπο (Sensus Infotainment).
- 3 Ρυθμίσεις λειτουργίας - **MY CAR**, βλ. MY CAR (σ. 120).
- 4 Αυτοκίνητο με δυνατότητα σύνδεσης στο διαδίκτυο - , βλ. ξεχωριστό συμπληρωματικό έντυπο (Sensus Infotainment).
- 5 Σύστημα κλιματισμού (σ. 133).

Θέσεις κλειδιού

Μπορείτε να χρησιμοποιήσετε το τηλεχειριστήριο-κλειδί για να ρυθμίσετε το ηλεκτρικό σύστημα του οχήματος σε διάφορες λειτουργίες/επίπεδα έτσι, ώστε να είναι διαθέσιμες οι διάφορες λειτουργίες, βλ. Θέσεις κλειδιού - λειτουργίες σε διαφορετικά επίπεδα (σ. 83).



Διακόπτης ανάφλεξης με βγαλμένο/τοποθετημένο το τηλεχειριστήριο-κλειδί.



ΣΗΜΕΙΩΣΗ

Στα αυτοκίνητα με λειτουργία εκκίνησης χωρίς κλειδί*, δεν χρειάζεται να τοποθετήσετε το κλειδί στο διακόπτη ανάφλεξης αλλά μπορείτε να το έχετε π.χ. στην τσέπη σας. Για περισσότερες πληροφορίες σχετικά με τις λειτουργίες Keyless, βλ. Εκκίνηση χωρίς κλειδί* (σ. 182).



Εισάγετε το κλειδί

1. Κρατήστε το άκρο του τηλεχειριστηρίου-κλειδιού με το αποσπώμενο κλειδί και εισάγετε το κλειδί στο διακόπτη ανάφλεξης.
2. Στη συνέχεια πιέστε το κλειδί μέσα στην κλειδαριά μέχρι την τερματική του θέση.

ΣΗΜΑΝΤΙΚΟ

Τυχόν ξένες ύλες στο διακόπτη ανάφλεξης μπορεί να επηρεάσουν τη λειτουργία της κλειδαριάς ή να καταστρέψουν την κλειδαριά.

Μην πιέζετε προς τα μέσα το τηλεχειριστήριο-κλειδί εάν δεν το έχετε γυρίσει σωστά - Κρατήστε το άκρο με το αποσπώμενο κλειδί, βλ. Αποσπώμενο κλειδί - αφαίρεση/τοποθέτηση (σ. 179).

Τραβήξτε το κλειδί

Πιέστε προς τα μέσα το τηλεχειριστήριο-κλειδί, αφήστε το να βγει προς τα έξω, και στη συνέχεια τραβήξτε το έξω από το διακόπτη ανάφλεξης.

Θέσεις κλειδιού - λειτουργίες σε διαφορετικά επίπεδα

*Για να ενεργοποιήσετε τη χρήση ενός περιορισμένου αριθμού λειτουργιών με τον κινητήρα σβηστό, μπορείτε να ρυθμίσετε το ηλεκτρικό σύστημα του αυτοκινήτου σε 3 διαφορετικά επίπεδα (θέσεις κλειδιού) - **0**, **I** και **II** - με το τηλεχειριστήριο-κλειδί. Αυτά τα επίπεδα περιγράφονται σε όλο το εγχειρίδιο κατόχου με την ονομασία "θέσεις κλειδιού".*

Στον παρακάτω πίνακα παρατίθενται οι διαθέσιμες λειτουργίες σε κάθε θέση κλειδιού/επίπεδο.

Επίπεδο	Λειτουργίες
0	Εμφανίζεται η ένδειξη του χιλιομετρική, το ρολόι και ο δείκτης θερμοκρασίας. Τα ηλεκτρικά καθίσματα είναι ρυθμιζόμενα. Το ηχοσύστημα μπορεί να χρησιμοποιηθεί για περιορισμένο χρονικό διάστημα - βλ. συμπληρωματικό έντυπο Sensus Infotainment.
I	Μπορεί να χρησιμοποιηθεί το σκιάδιο για τη γυάλινη οροφή, τα ηλεκτρικά παράθυρα, ο ρευματοδότης 12 V στο χώρο επιβατών, το σύστημα RTI, το τηλέφωνο, ο ανεμιστήρας εξαερισμού και οι υαλοκαθαριστήρες παρμπρίζ.



Επί-πεδο	Λειτουργίες
II	<p>Ανάβουν οι προβολείς.</p> <p>Οι προειδοποιητικές/ενδεικτικές λυχνίες ανάβουν επί 5 δευτερόλεπτα.</p> <p>Ενεργοποιούνται αρκετά άλλα συστήματα. Ωστόσο, η ηλεκτρική θέρμανση της έδρας των καθισμάτων και το πίσω παρμπρίζ μπορεί να ενεργοποιηθεί μόνο μετά την εκκίνηση του κινητήρα.</p> <p>Σε αυτή τη θέση κλειδιού καταναλώνεται μεγάλη ποσότητα ρεύματος από την μπαταρία και για το λόγο αυτό πρέπει να την αποφεύγετε!</p>

Επιλογή θέσης κλειδιού/επιπέδου

- **Θέση κλειδιού 0** - Ξεκλειδώστε το αυτοκίνητο - αυτό σημαίνει ότι το ηλεκτρικό σύστημα του αυτοκινήτου βρίσκεται στο επίπεδο 0.



ΣΗΜΕΙΩΣΗ

Για να φτάσετε στο επίπεδο I ή II χωρίς να θέσετε τον κινητήρα σε λειτουργία - **μην πατήσετε το πεντάλ φρένων/συμπλέκτη** όταν πρόκειται να γυρίσετε το κλειδί σε αυτές τις θέσεις.

- **Θέση κλειδιού I** - Με το τηλεχειριστήριο-κλειδί τοποθετημένο μέχρι μέσα στο διακόπτη ανάφλεξης¹⁴ - Πατήστε στιγμιαία το κουμπί **START/STOP ENGINE**.
- **Θέση κλειδιού II** - Με το τηλεχειριστήριο-κλειδί τοποθετημένο μέχρι μέσα στο διακόπτη ανάφλεξης¹⁴ - Πατήστε μία φορά παρατεταμένα¹⁵ το κουμπί **START/STOP ENGINE**.
- **Επαναφορά του κλειδιού στη θέση 0** - Για να επαναφέρετε το κλειδί στη θέση 0 από τη θέση II και I - Πατήστε στιγμιαία το κουμπί **START/STOP ENGINE**.

Ηχοσύστημα

Για πληροφορίες σχετικά με τις λειτουργίες του ηχοσυστήματος όταν το τηλεχειριστήριο-κλειδί έχει αφαιρεθεί, βλ. συμπληρωματικό έντυπο Sensus Infotainment.

Εκκίνηση και σβήσιμο του κινητήρα

Για πληροφορίες σχετικά με την εκκίνηση/το σβήσιμο του κινητήρα, βλ. Εκκίνηση του κινητήρα (σ. 291).

Ρυμούλκηση

Για σημαντικές πληροφορίες σχετικά με το τηλεχειριστήριο-κλειδί κατά τη ρυμούλκηση, βλ. Ρυμούλκηση (σ. 341).

Σχετικές πληροφορίες

- Θέσεις κλειδιού (σ. 82)

¹⁴ Δεν είναι απαραίτητο για αυτοκίνητα με λειτουργία εκκίνησης χωρίς κλειδί*.

¹⁵ Περίπου 2 δευτερόλεπτα



Καθίσματα, μπροστά

Τα μπροστινά καθίσματα του αυτοκινήτου διαθέτουν διαφορετικές επιλογές ρύθμισης για τη βέλτιστη άνεση των επιβατών.



- 1 Για να ρυθμίσετε το μηχανισμό στήριξης οσφυϊκής χώρας*, περιστρέψτε το κουμπί¹⁶.
- 2 Εμπρός/πίσω: τραβήξτε τη λαβή προς τα πάνω για να ρυθμίσετε την απόσταση έως το τιμόνι και τα πεντάλ. Βεβαιωθείτε ότι το κάθισμα έχει ασφαλίσει στη νέα θέση.
- 3 Για να ανυψώσετε/κατεβάσετε το μπροστινό τμήμα της έδρας του καθίσματος*, μετακινήστε το μοχλό επάνω/κάτω αντίστοιχα.
- 4 Για να ρυθμίσετε την κλίση της πλάτης του καθίσματος, περιστρέψτε το κουμπί.

- 5 Για να ανυψώσετε/κατεβάσετε το κάθισμα*, μετακινήστε το μοχλό επάνω/κάτω αντίστοιχα.
- 6 Πλαίσιο χειριστηρίων για το ηλεκτρικό κάθισμα*, βλ. Καθίσματα, μπροστινά - ηλεκτρικά (σ. 86).

ΠΡΟΕΙΔΟΠΟΙΗΣΗ

Ρυθμίστε τη θέση του καθίσματος του οδηγού πριν ξεκινήσετε, ποτέ ενώ οδηγείτε. Βεβαιωθείτε ότι ο κάθισμα έχει ασφαλίσει, για να αποφευχθεί τυχόν τραυματισμός σε περίπτωση απότομου φρεναρίσματος ή ατυχήματος.

Ρύθμιση προσκέφαλου μπροστινού καθίσματος

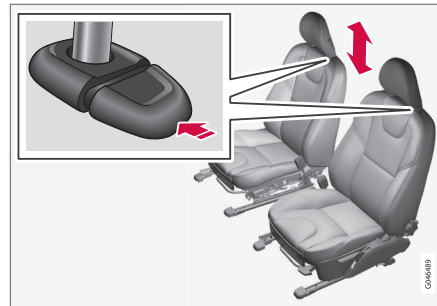

Το ύψος του προσκέφαλου είναι ρυθμιζόμενο.

Ρυθμίστε το προσκέφαλο σύμφωνα με το ύψος του ατόμου έτσι, ώστε να καλύπτεται όλο το πίσω μέρος του κεφαλιού εάν είναι εφικτό.

Για να ρυθμίσετε το ύψος, το κουμπί (βλ. εικόνα) πρέπει να είναι πατημένο ενώ μετακινείτε το προσκέφαλο προς τα πάνω ή κάτω.

Το προσκέφαλο μπορεί να ρυθμιστεί σε τρεις διαφορετικές θέσεις.

Αναδίπλωση πλάτης καθίσματος συνοδηγού*

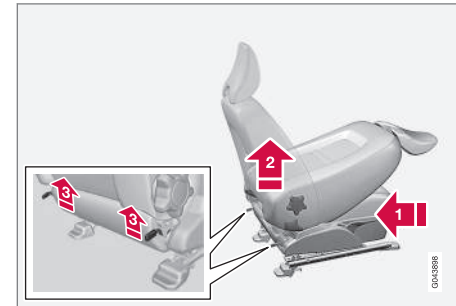

Η πλάτη του καθίσματος συνοδηγού μπορεί να διπλωθεί προς τα εμπρός, για να δημιουργηθεί χώρος για αντικείμενα μεγάλου μήκους.

 Μετακινήστε το κάθισμα όσο το δυνατόν πιο πίσω/κάτω.

¹⁶ Ισχύει επίσης για το ηλεκτρικό κάθισμα.



- 2 Ρυθμίστε την πλάτη του καθίσματος στην όρθια θέση.
- 3 Σηκώστε τα άγκιστρα στην πίσω πλευρά της πλάτης του καθίσματος και διπλώστε την πλάτη προς τα εμπρός.
4. Σπρώξτε το κάθισμα προς τα εμπρός έτσι, ώστε το προσκέφαλο να "ασφαλίσει" κάτω από το ντουλαπάκι του συνοδηγού.

Για την επαναφορά στην όρθια θέση, ακολουθήστε την αντίστροφη διαδικασία.

ΠΡΟΕΙΔΟΠΟΙΗΣΗ

Μη χρησιμοποιείτε το χώρο πίσω από το κάθισμα του συνοδηγού ή το πίσω μεσαίο κάθισμα, όταν η πλάτη του καθίσματος συνοδηγού είναι αναδιπλωμένη.

ΠΡΟΕΙΔΟΠΟΙΗΣΗ

Πιάστε την πλάτη του καθίσματος και βεβαιωθείτε ότι έχει ασφαλίσει σωστά αφότου την επαναφέρετε στην όρθια θέση, για να αποφευχθεί τυχόν τραυματισμός σε περίπτωση απότομου φρεναρίσματος ή ατυχήματος.

Σχετικές πληροφορίες

- Καθίσματα, μπροστινά - ηλεκτρικά (σ. 86)
- Καθίσματα, πίσω (σ. 88)

Καθίσματα, μπροστινά - ηλεκτρικά

Τα μπροστινά καθίσματα του αυτοκινήτου διαθέτουν διαφορετικές επιλογές ρύθμισης για τη βέλτιστη άνεση των επιβατών. Το ηλεκτρικό κάθισμα μπορεί να μετακινηθεί εμπρός/πίσω και πάνω/κάτω. Το μπροστινό άκρο της έδρας του καθίσματος μπορεί να ρυθμιστεί προς τα πάνω/κάτω. Η κλίση της πλάτης του καθίσματος μπορεί να ρυθμιστεί.

Ηλεκτρικό κάθισμα*

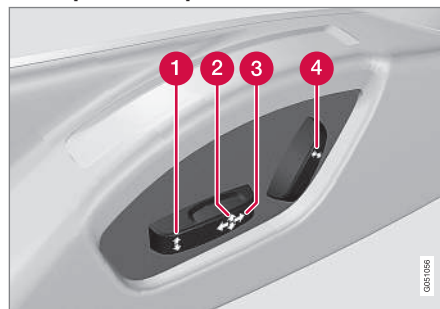

- 1 Το μπροστινό τμήμα της έδρας καθίσματος προς τα επάνω/κάτω
- 2 Ανύψωση/κατέβασμα καθίσματος
- 3 Κάθισμα, εμπρός/πίσω
- 4 Την κλίση της πλάτης του καθίσματος

Τα ηλεκτρικά καθίσματα διαθέτουν σύστημα προστασίας από υπερβολική καταπόνηση, το οποίο ενεργοποιείται εάν το κάθισμα μπλο-

καριστεί από κάποιο αντικείμενο. Εάν συμβεί κάτι τέτοιο, ρυθμίστε το ηλεκτρικό σύστημα του αυτοκινήτου, γυρίζοντας το κλειδί, στη θέση I ή 0 και περιμένετε λίγο, πριν ρυθμίσετε ξανά το κάθισμα.

Μπορείτε να κάνετε μόνο μία ρύθμιση (εμπρός/πίσω/επάνω/κάτω) κάθε φορά.

Προκαταρκτικά

Όταν το κλειδί δεν βρίσκεται στο διακόπτη της μίζας, το κάθισμα μπορεί να ρυθμιστεί μόνο για κάποιο διάστημα μετά το ξεκλείδωμα της πόρτας με το τηλεχειριστήριο κλειδι. Η ρύθμιση των καθισμάτων συνήθως πραγματοποιείται όταν το κλειδί βρίσκεται στη θέση I και μπορεί να γίνει ανά πάσα στιγμή εφόσον ο κινητήρας βρίσκεται σε λειτουργία.

Κάθισμα με λειτουργία μνήμης*

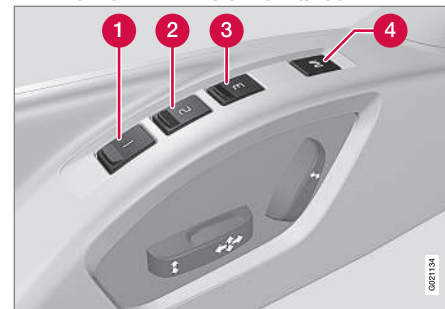



Η λειτουργία μνήμης αποθηκεύει ρυθμίσεις για το κάθισμα και τους εξωτερικούς καθρέπτες.

Αποθήκευση ρύθμισης

- 1 Κουμπί μνήμης
 - 2 Κουμπί μνήμης
 - 3 Κουμπί μνήμης
 - 4 Κουμπί αποθήκευσης των ρυθμίσεων
1. Ρυθμίστε το κάθισμα και τους εξωτερικούς καθρέπτες.
 2. Πατήστε και κρατήστε πατημένο το κουμπί **M** πατώντας ταυτόχρονα το κουμπί **1**, **2** ή **3**. Κρατήστε τα κουμπιά πατημένα μέχρι να ακούσετε το ηχητικό σήμα και να εμφανιστεί κείμενο στον πίνακα οργάνων.

Πρέπει να ρυθμίσετε ξανά το κάθισμα για να μπορέσει να οριστεί νέα μνήμη.

Χρήση αποθηκευμένης ρύθμισης

Πατήστε ένα από τα κουμπιά μνήμης **1-3** μέχρι το κάθισμα και οι εξωτερικοί καθρέπτες να σταματήσουν. Αν αφήσετε το κουμπί, η κίνηση του καθίσματος και των εξωτερικών καθρεπτών θα διακοπεί.

Μνήμη κλειδιού* στο τηλεχειριστήριο-κλειδί

Όλα τα τηλεχειριστήρια-κλειδιά μπορούν να χρησιμοποιηθούν από διαφορετικούς οδηγούς για να αποθηκεύσουν τις ρυθμίσεις για το κάθισμα οδηγού και τους εξωτερικούς καθρέπτες¹⁷, βλ. Τηλεχειριστήριο-κλειδί - εξατομίκευση* (σ. 171).

Άμεση ακινητοποίηση

Εάν το κάθισμα αρχίσει να κινείται κατά λάθος, πατήστε ένα από τα κουμπιά ρύθμισης για το κάθισμα ή τα κουμπιά μνήμης για να σταματήσει η κίνηση του καθίσματος.



ΠΡΟΕΙΔΟΠΟΙΗΣΗ

Κίνδυνος τραυματισμού λόγω σύνθλιψης! Βεβαιωθείτε ότι τα παιδιά δεν παίζουν με τα κουμπιά. Κατά τη ρύθμιση του καθίσματος, βεβαιωθείτε ότι δεν υπάρχουν αντικείμενα μπροστά, πίσω ή κάτω από το κάθισμα. Βεβαιωθείτε ότι δεν κινδυνεύει να τραυματιστεί κανείς από τους επιβάτες που κάθονται στο πίσω κάθισμα.

Θερμαινόμενα καθίσματα

Για τα θερμαινόμενα καθίσματα, βλ. Θερμαινόμενα μπροστινά καθίσματα* (σ. 141) και Θερμαινόμενο πίσω κάθισμα* (σ. 141).

¹⁷ Μόνο εάν το αυτοκίνητο διαθέτει ηλεκτρικό κάθισμα με λειτουργία μνήμης και αναδιπλούμενους ηλεκτρικούς εξωτερικούς καθρέπτες και εσωτερικό καθρέπτη.

Καθίσματα, πίσω

Η πλάτη των πίσω καθισμάτων και πίσω ακριανά προσκέφαλα μπορούν να αναδιπλωθούν. Το προσκέφαλο του πίσω μεσαίου καθίσματος μπορεί να ρυθμιστεί κατακόρυφα ώστε να είναι κατάλληλο για το ύψος του επιβάτη.

Προσκέφαλο, μεσαίο κάθισμα, πίσω

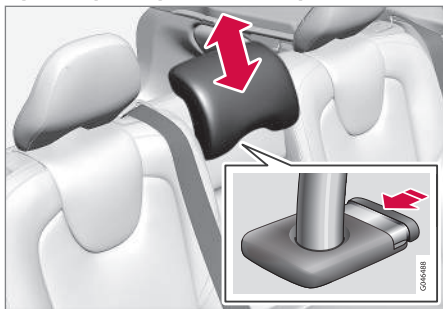

Ρυθμίστε το προσκέφαλο σύμφωνα με το ύψος του επιβάτη έτσι, ώστε να καλύπτεται όλο το πίσω μέρος του κεφαλιού εάν είναι εφικτό. Τραβήξτε το προς τα πάνω όσο χρειάζεται.

Για να κατεβάσετε ξανά το προσκέφαλο, πρέπει να πατήσετε το κουμπί (βλ. εικόνα) ενώ μετακινείτε προσεκτικά το προσκέφαλο προς τα κάτω.

Το προσκέφαλο μπορεί να ρυθμιστεί σε πέντε διαφορετικές θέσεις.

ΣΗΜΕΙΩΣΗ

Μην κάθεστε στο μεσαίο κάθισμα με το προσκέφαλο κατεβασμένο τέρμα κάτω.

Χειροκίνητη αναδίπλωση των ακριανών προσκεφαλών, πίσω κάθισμα

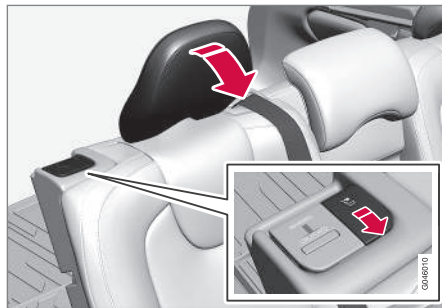

Τραβήξτε τη λαβή ασφάλισης πιο κοντά στο προσκέφαλο για να διπλώσετε το προσκέφαλο προς τα εμπρός.

Μπορείτε να ρυθμίσετε το προσκέφαλο προς τα πίσω με το χέρι.

ΠΡΟΕΙΔΟΠΟΙΗΣΗ

Πρέπει να ασφαλίσετε το προσκέφαλο αφότου το ανεβάσετε.

Αναδίπλωση της πλάτης του πίσω καθίσματος

ΣΗΜΑΝΤΙΚΟ

Όταν πρόκειται να αναδιπλώσετε την πλάτη του καθίσματος, η ποτηροθήκη για τα πίσω καθίσματα δεν πρέπει να είναι ανοικτή και δεν πρέπει να υπάρχουν αντικείμενα στο πίσω κάθισμα. Επίσης οι ζώνες ασφαλείας δεν πρέπει να είναι ασφαλισμένες στην πόρπη. Διαφορετικά, υπάρχει κίνδυνος να προκληθεί ζημιά στην επένδυση του πίσω καθίσματος.

ΣΗΜΕΙΩΣΗ

Μπορεί να χρειαστεί να μετακινήσετε τα μπροστινά καθίσματα προς τα εμπρός ή/και να ρυθμίσετε τις πλάτες των καθισμάτων προς τα πάνω, για να μπορέσετε να αναδιπλώσετε εντελώς τις πλάτες των πίσω καθισμάτων προς τα εμπρός.

- Και τα δύο τμήματα μπορούν να αναδιπλωθούν ξεχωριστά.
- Εάν θέλετε να αναδιπλώσετε την πλάτη και των τριών καθισμάτων ταυτόχρονα, τότε πρέπει να αναδιπλώσετε την πλάτη κάθε καθίσματος ξεχωριστά.

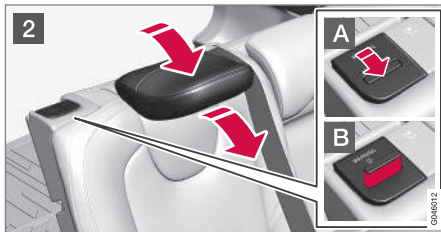
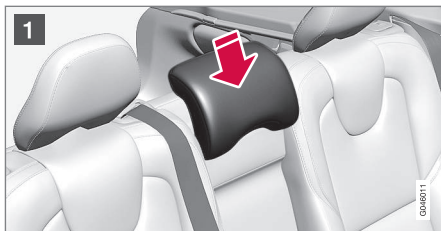

- 1 Εάν κατεβάζετε το δεξί τμήμα - αφήστε και ρυθμίστε το προσκέφαλο για το μεσαίο κάθισμα, ανατρέξτε παραπάνω στην ενότητα "Προσκέφαλο, μεσαίο κάθισμα, πίσω".

- 2 Τα προσκέφαλα των ακριανών καθισμάτων κατεβαίνουν αυτόματα όταν αναδιπλώνετε την πλάτη των καθισμάτων. Τραβήξτε προς τα πάνω τη λαβή ασφάλισης της πλάτης του καθίσματος **A** ενώ ταυτόχρονα αναδιπλώνετε την πλάτη προς τα εμπρός. Η κόκκινη ένδειξη επάνω στο άγκιστρο ασφάλισης **B** δείχνει ότι η πλάτη του καθίσματος δεν είναι πλέον ασφαλισμένη στη θέση της.

i ΣΗΜΕΙΩΣΗ

Όταν οι πλάτες των καθισμάτων έχουν αναδιπλωθεί προς τα κάτω, πρέπει να μετακινήσετε τα προσκέφαλα ελαφρά προς τα εμπρός ώστε να μην έρχονται σε επαφή με το μαξιλάρι του καθίσματος.

Για την επαναφορά στην όρθια θέση, ακολουθήστε την αντίστροφη διαδικασία.

i ΣΗΜΕΙΩΣΗ

Όταν έχετε επαναφέρει την πλάτη του καθίσματος στην όρθια θέση, ο κόκκινος δείκτης δεν πρέπει να φαίνεται. Εάν εμφανίζεται, σημαίνει ότι η πλάτη του καθίσματος δεν έχει ασφαλίσει στη θέση της.

! ΠΡΟΕΙΔΟΠΟΙΗΣΗ

Βεβαιωθείτε ότι η πλάτη του καθίσματος και το προσκέφαλο στο πίσω κάθισμα έχουν ασφαλίσει σωστά μετά την επαναφορά στην όρθια θέση.

Σχετικές πληροφορίες

- Καθίσματα, μπροστά (σ. 85)
- Καθίσματα, μπροστινά - ηλεκτρικά (σ. 86)

Τιμόνι

Το τιμόνι μπορεί να ρυθμιστεί σε διάφορες θέσεις και διαθέτει χειριστήρια για την κόρνα και το cruise control, καθώς και χειριστήριο για το μενού, το ηχοσύστημα και το τηλεφώνω.

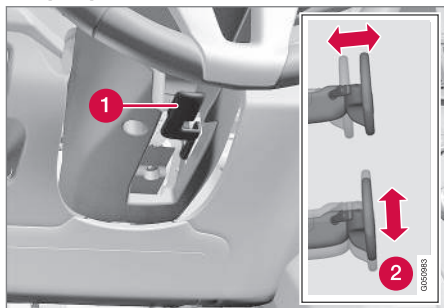
Ρύθμιση

Ρύθμιση του τιμονιού.

- 1 Μοχλός - απασφάλιση του τιμονιού
- 2 Πιθανές θέσεις του τιμονιού

Μπορείτε να ρυθμίσετε τόσο το ύψος του τιμονιού όσο και την απόστασή του από τον οδηγό:

1. Πιέστε το μοχλό προς τα εμπρός για να απασφαλίσει το τιμόνι.
2. Ρυθμίστε το τιμόνι στη θέση που σας εξυπηρετεί.

3. Τραβήξτε το μοχλό προς τα πίσω για να ασφαλίσει το τιμόνι στη θέση του. Εάν ο μοχλός μετακινείται δύσκολα, πιέστε το τιμόνι ελαφρά πιέζοντας την ίδια στιγμή το μοχλό προς τα πίσω.

**ΠΡΟΕΙΔΟΠΟΙΗΣΗ**

Ρυθμίστε και ασφαλίστε το τιμόνι πριν οδηγήσετε.

Στο σύστημα διεύθυνσης μεταβλητής υποβοήθησης*, μπορείτε να ρυθμίσετε την υποβοήθηση του τιμονιού, βλ. Μεταβλητή υποβοήθηση τιμονιού (σ. 282).

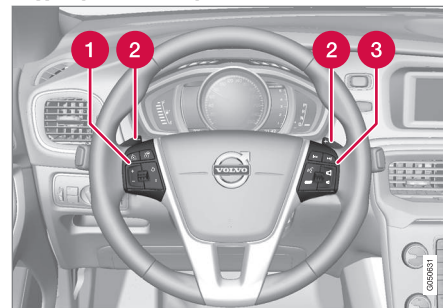
Πληκτρολόγιο* και χειριστήρια αλλαγής ταχυτήτων στο τιμόνι*

Πλήκτρα και χειριστήρια αλλαγής ταχυτήτων στο τιμόνι.

- 1 Cruise control* (σ. 211)
Adaptive cruise control (ACC)* (σ. 216)
- 2 Χειριστήριο στο τιμόνι για τη χειροκίνητη αλλαγή σχέσεων σε αυτόματο κιβώτιο ταχυτήτων, βλ. Αυτόματο κιβώτιο ταχυτήτων - Geartronic* (σ. 296)
- 3 Χειρισμός ηχοσυστήματος και τηλεφώνου, βλ. συμπληρωματικό έντυπο, Sensus Infotainment.



Κόρνα



Κόρνα.

Πιέστε το κεντρικό τμήμα του τιμονιού για να ηχήσει η κόρνα.

Διακόπτες φώτων

Ο διακόπτης προβολών ενεργοποιεί και ρυθμίζει τα εξωτερικά φώτα. Χρησιμοποιείται επίσης για τη ρύθμιση του φωτισμού οθόνης και οργάνων και του ατμοσφαιρικού φωτισμού (σ. 101).

Επισκόπηση, διακόπτες φώτων

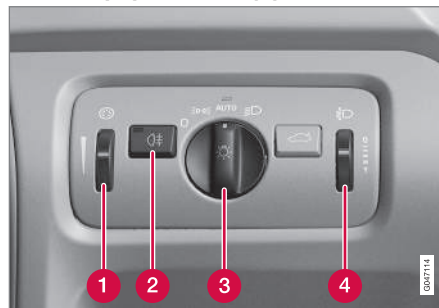

Επισκόπηση, διακόπτες φώτων.

- 1 Περιστροφικός διακόπτης ρύθμισης φωτισμού οθόνης και οργάνων και φωτισμού εσωτερικού χώρου*
- 2 Κουμπί πίσω φωτός ομίχλης
- 3 Διακόπτης φώτων πορείας ημέρας και φώτων στάθμευσης
- 4 Περιστροφικός διακόπτης¹⁸ για τη ρύθμιση ύψους δέσμης προβολών

Θέσεις διακόπτη

Θέση	Ερμηνεία
0	Φώτα πορείας ημέρας ^A όταν το ηλεκτρικό σύστημα του αυτοκινήτου βρίσκεται στη θέση κλειδιού II ή όταν ο κινητήρας βρίσκεται σε λειτουργία. Μπορείτε να χρησιμοποιήσετε το σινιάλο προβολών.
☰☷☻	Φώτα πορείας ημέρας, πλαϊνά φώτα όγκου πίσω και φώτα θέσης/στάθμευσης όταν το ηλεκτρικό σύστημα του αυτοκινήτου βρίσκεται στη θέση κλειδιού II ή όταν ο κινητήρας βρίσκεται σε λειτουργία. Πλαϊνά φώτα όγκου πίσω και φώτα θέσης/στάθμευσης όταν το αυτοκίνητο είναι σταθμευμένο. Μπορείτε να χρησιμοποιήσετε το σινιάλο προβολών.
AUTO	Φώτα πορείας ημέρας, πλαϊνά φώτα όγκου πίσω και φώτα θέσης/στάθμευσης σε φως ημέρας όταν το ηλεκτρικό σύστημα του αυτοκινήτου βρίσκεται στη

¹⁸ Δεν διατίθεται για αυτοκίνητα με προβολείς Active Xenon*.



Θέση	Ερμηνεία
	<p>θέση κλειδιού II ή όταν ο κινητήρας βρίσκεται σε λειτουργία.</p> <p>Μεσαία σκάλα, πλαϊνά φώτα όγκου πίσω και φώτα θέσης/στάθμευσης σε λιγοστό φως ημέρας ή στο σκοτάδι ή όταν είναι αναμμένο το πίσω φως ομίχλης. Στα αυτοκίνητα με προβολείς active Xenon* (σ. 97), τα φώτα πορείας ημέρας ανάβουν με μειωμένη φωτεινότητα.</p> <p>Ενεργοποιείται η λειτουργία Ανίχνευση σήραγγας (σ. 94)*.</p> <p>Η λειτουργία Ενεργή μεγάλη σκάλα (σ. 95)* μπορεί να χρησιμοποιηθεί.</p> <p>Μπορείτε να ανάψετε τη μεγάλη σκάλα όταν η μεσαία σκάλα είναι αναμμένη.</p> <p>Μπορείτε να χρησιμοποιήσετε το σινιάλο προβολέων.</p>

Θέση	Ερμηνεία
	<p>Μεσαία σκάλα, πλαϊνά φώτα όγκου πίσω και φώτα θέσης/στάθμευσης.</p> <p>Μπορείτε να ανάψετε τη μεγάλη σκάλα.</p> <p>Μπορείτε να χρησιμοποιήσετε το σινιάλο προβολέων.</p> <p>Στα αυτοκίνητα με προβολείς active Xenon, τα φώτα πορείας ημέρας ανάβουν με μειωμένη φωτεινότητα.</p>

A Μέσα ή κάτω από τον μπροστινό προφυλακτήρα.

Η Volvo συνιστά να χρησιμοποιείτε τη λειτουργία **AUTO** όταν οδηγείτε το αυτοκίνητο, όταν οι κυκλοφοριακές ή καιρικές συνθήκες δεν είναι ευνοϊκές για τη λειτουργία Ενεργή μεγάλη σκάλα*.

Φωτισμός οργάνων

Η ένταση φωτισμού της οθόνης και των οργάνων είναι διαφορετική ανάλογα με τη θέση του κλειδιού στο διακόπτη ανάφλεξης, βλ. Θέσεις κλειδιού - λειτουργίες σε διαφορετικά επίπεδα (σ. 83).

Η ένταση φωτισμού της οθόνης μειώνεται αυτόματα στο σκοτάδι - η ευαισθησία ρυθμίζεται από τον περιστροφικό διακόπτη.

Η ένταση του φωτισμού οργάνων ρυθμίζεται από τον περιστροφικό διακόπτη.

Ρύθμιση ύψους δέσμης προβολέων

Το ύψος της δέσμης προβολέων ως προς τον κατακόρυφο άξονα μπορεί να αλλάξει λόγω του φορτίου του αυτοκινήτου, με αποτέλεσμα το φως των προβολέων να ενοχλεί τους επερχόμενους οδηγούς του αντίθετου ρεύματος. Για το λόγο αυτό, φροντίστε να ρυθμίζετε το ύψος της δέσμης προβολέων. Χαμηλώστε το ύψος της δέσμης εάν το αυτοκίνητο φέρει μεγάλο φορτίο.

1. Αφήστε τον κινητήρα σε λειτουργία ή το ηλεκτρικό σύστημα του αυτοκινήτου στη θέση I.
2. Περιστρέψτε τον περιστροφικό διακόπτη προς τα πάνω/κάτω, για να αυξήσετε/μειώσετε το ύψος της δέσμης των προβολέων.

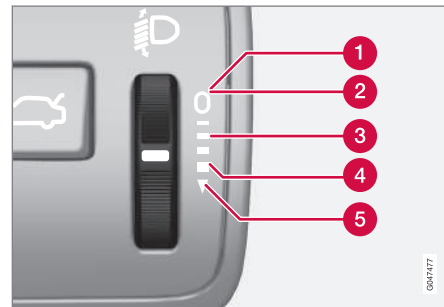

Θέσεις περιστροφικού διακόπτη για διάφορες περιπτώσεις βάρους.

- 1 Μόνο οδηγός



- 2 Οδηγός και συνοδηγός στο μπροστινό κάθισμα συνοδηγού
- 3 Επιβάτες σε όλα τα καθίσματα
- 4 Επιβάτες σε όλα τα καθίσματα και μέγιστο φορτίο στο χώρο αποσκευών
- 5 Οδηγός και μέγιστο φορτίο στο χώρο αποσκευών

Τα αυτοκίνητα με προβολείς Active Xenon* διαθέτουν λειτουργία αυτόματης ρύθμισης ύψους δέσμης προβολέων και όχι περιστροφικό διακόπτη.

Σχετικές πληροφορίες

- Φώτα θέσης/στάθμευσης (σ. 93)
- Φώτα πορείας ημέρας (σ. 94)
- Μεγάλη/μεσαία σκάλα (σ. 95)

Φώτα θέσης/στάθμευσης

Τα φώτα θέσης/στάθμευσης ανάβουν από το διακόπτη προβολέων.

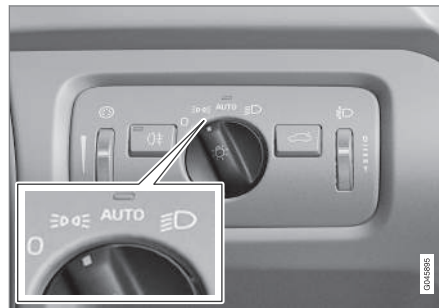

Διακόπτης προβολέων στη θέση φώτων θέσης/στάθμευσης.

Γυρίστε το διακόπτη στη θέση για **D** (ταυτόχρονα ανάβει ο φωτισμός πινακίδας αριθμού κυκλοφορίας).

Εάν το ηλεκτρικό σύστημα του αυτοκινήτου βρίσκεται στη θέση κλειδιού II ή αν ο κινητήρας βρίσκεται σε λειτουργία, τότε ανάβουν επίσης τα φώτα πορείας ημέρας.

Όταν είναι σκοτάδι και ανοίξει η πόρτα του χώρου αποσκευών, ανάβουν τα πίσω φώτα θέσης/στάθμευσης ως ειδοποίηση για τα επερχόμενα οχήματα. Αυτό συμβαίνει ανεξάρτητα από τη θέση που βρίσκεται ο διακόπτης ή σε ποια θέση κλειδιού βρίσκεται το ηλεκτρικό σύστημα του αυτοκινήτου.

Σχετικές πληροφορίες

- Διακόπτες φώτων (σ. 91)

Φώτα πορείας ημέρας

Με το διακόπτη ρύθμισης προβολών στη θέση **AUTO** και το ηλεκτρικό σύστημα του αυτοκινήτου στη θέση **II** ή με τον κινητήρα σε λειτουργία, τα φώτα πορείας ημέρας ανάβουν αυτόματα όταν υπάρχει φως ημέρας.

Φώτα πορείας ημέρας στη διάρκεια της ημέρας. DRL



Διακόπτης προβολών στη θέση **AUTO**.

Με το διακόπτη προβολών στη θέση **AUTO**, τα φώτα πορείας ημέρας (Daytime Running Lights - DRL) ανάβουν αυτόματα όταν το αυτοκίνητο οδηγείται με φως ημέρας. Ένας αισθητήρας φωτός στο επάνω μέρος του ταμπλό αλλάζει τη λειτουργία από φώτα πορείας ημέρας στη μεσαία σκάλα μετά τη δύση του ηλίου ή όταν το φως της ημέρας είναι πολύ ασθενές. Η μετάβαση στη μεσαία σκάλα πραγματοποιείται επίσης αν ανάψουν τα πίσω φώτα ομίχλης.

Στα αυτοκίνητα με προβολείς αλογόνου, τα φώτα πορείας ημέρας σβήνουν όταν ανάψει η μεγάλη ή μεσαία σκάλα των προβολών.

Στα αυτοκίνητα με προβολείς active Xenon (σ. 97), τα φώτα πορείας ημέρας ανάβουν με μειωμένη φωτεινότητα όταν ανάβει η μεγάλη ή η μεσαία σκάλα των προβολών.



ΠΡΟΕΙΔΟΠΟΙΗΣΗ

Αυτό το σύστημα συμβάλλει στην εξοικονόμηση ενέργειας - δεν μπορεί να αξιολογήσει σε όλες τις περιπτώσεις εάν το φως ημέρας είναι πολύ ασθενές ή επαρκώς δυνατό, π.χ. στην ομίχλη και τη βροχή.

Ο οδηγός φέρει πάντοτε την ευθύνη να διασφαλίζει ότι οδηγεί με επιλεγμένη την κατάλληλη σκάλα φώτων ανάλογα με την περίπτωση και σύμφωνα με τον ισχύοντα κώδικα οδικής κυκλοφορίας.

Ανίχνευση σήραγγας*

Η λειτουργία Ανίχνευση σήραγγας αλλάζει το φωτισμό από τα φώτα πορείας ημέρας στη μεσαία σκάλα όταν αυτοκίνητο κινείται μέσα σε σήραγγα. Περίπου 20 δευτερόλεπτα από τη στιγμή που το αυτοκίνητο θα εξέλθει από τη σήραγγα, το σύστημα φωτισμού επιστρέφει στα φώτα πορείας ημέρας.

Η λειτουργία ανίχνευσης σήραγγας διατίθεται σε αυτοκίνητα με αισθητήρα βροχής*. Ο αισθητήρας ανιχνεύει ότι το αυτοκίνητο εισέρχεται σε σήραγγα και το σύστημα μεταβαίνει από τα φώτα πορείας ημέρας στη μεσαία σκάλα. Περίπου 20 δευτερόλεπτα από τη στιγμή που το αυτοκίνητο θα εξέλθει από τη σήραγγα, το σύστημα φωτισμού επιστρέφει στα φώτα πορείας ημέρας. Εάν το αυτοκίνητο εισέλθει και σε άλλη σήραγγα σε αυτό το χρονικό διάστημα, τότε οι προβολείς παραμένουν στη μεσαία σκάλα. Με αυτό τον τρόπο αποφεύγονται οι συνεχείς αλλαγές στο φωτισμό του αυτοκινήτου.

Λάβετε υπόψη σας ότι ο διακόπτης προβολών πρέπει να παραμείνει στη θέση **AUTO** για να λειτουργήσει η ανίχνευση σήραγγας.

Σχετικές πληροφορίες

- Μεγάλη/μεσαία σκάλα (σ. 95)
- Διακόπτες φώτων (σ. 91)



Μεγάλη/μεσαία σκάλα



Μοχλοδιακόπτης και διακόπτης προβολέων.

1 Θέση για το σινιάλο προβολέων

2 Θέση για τη μεγάλη σκάλα

Μεσαία σκάλα

Με το διακόπτη στη θέση **AUTO**, η μεσαία σκάλα ανάβει αυτόματα μόλις αρχίσει να σκοτεινιάζει ή όταν το φως της ημέρας είναι πολύ ασθενές. Η μεσαία σκάλα ανάβει επίσης αυτόματα όταν ανάβει το πίσω φως ομίχλης.

Με το διακόπτη στη θέση **II**, η μεσαία σκάλα είναι πάντοτε αναμμένη όταν ο κινητήρας βρίσκεται σε λειτουργία ή όταν το κλειδί βρίσκεται στη θέση **II**.

Σινιάλο προβολέων

Μετακινήστε απαλά το μοχλοδιακόπτη προς το τιμόνι στη θέση για το σινιάλο προβολέων. Η μεγάλη σκάλα ανάβει και παραμένει αναμμένη μέχρι να αφήσετε το μοχλοδιακόπτη.

Μεγάλη σκάλα

Μπορείτε να ανάψετε τη μεγάλη σκάλα όταν ο διακόπτης βρίσκεται στη θέση **AUTO**¹⁹ ή

III. Για να ανάψετε/σβήσετε τη μεγάλη σκάλα, μετακινήστε το μοχλοδιακόπτη προς το τιμόνι έως την τερματική θέση και αφήστε τον. Εναλλακτικά, μπορείτε να σβήσετε τη μεγάλη σκάλα πιέζοντας ελαφρά το μοχλοδιακόπτη προς το τιμόνι.

Όταν η μεγάλη σκάλα είναι αναμμένη, στον πίνακα οργάνων εμφανίζεται η λυχνία **III**.

Σχετικές πληροφορίες

- Προβολείς Active Xenon* (σ. 97)
- Ενεργή μεγάλη σκάλα* (σ. 95)
- Διακόπτες φώτων (σ. 91)
- Προβολείς - ρύθμιση δέσμης προβολέων (σ. 104)
- Ανίχνευση σήραγγας* (σ. 94)

Ενεργή μεγάλη σκάλα*

Η λειτουργία Ενεργή μεγάλη σκάλα ανιχνεύει τη δέσμη των προβολέων των επερχόμενων οχημάτων ή τα πίσω φώτα των προπορευόμενων οχημάτων και μεταβαίνει από τη μεγάλη στη μεσαία σκάλα. Το σύστημα φωτισμού επιστρέφει στη μεγάλη σκάλα όταν δεν ανιχνεύεται πλέον φως από εισερχόμενα οχήματα.

Ενεργή μεγάλη σκάλα - AHB

Η Ενεργή μεγάλη σκάλα (Active High Beam - AHB) είναι μια λειτουργία που χρησιμοποιεί έναν αισθητήρα κάμερας στο πάνω άκρο του μπροστινού παρμπρίζ για να ανιχνεύει τη δέσμη των προβολέων των επερχόμενων οχημάτων ή τα πίσω φώτα των προπορευόμενων οχημάτων, και στη συνέχεια μεταβαίνει από τη μεγάλη στη μεσαία σκάλα. Η λειτουργία μπορεί επίσης να συνυπολογίσει τα φώτα του δρόμου.

Ο φωτισμός επιστρέφει στη μεγάλη σκάλα περίπου ένα δευτερόλεπτο αφότου ο αισθητήρας της κάμερας δεν ανιχνεύει πλέον τις δέσμες προβολέων από επερχόμενα οχήματα ή τα πίσω φώτα από προπορευόμενα οχήματα.

¹⁹ Όταν είναι ενεργοποιημένη η μεσαία σκάλα.



Ενεργοποίηση/Απενεργοποίηση

Μπορείτε να ενεργοποιήσετε τη λειτουργία AHB όταν ο διακόπτης προβολών βρίσκεται στη θέση **AUTO** (με την προϋπόθεση ότι δεν έχει απενεργοποιηθεί στο σύστημα του μενού MY CAR, βλ. MY CAR (σ. 120)).





Μοχλοδιακόπτης και διακόπτης προβολών στη θέση **AUTO**.

Η λειτουργία μπορεί να ενεργοποιηθεί όταν οδηγείτε σε σκοτάδι με ταχύτητα 20 km/h ή μεγαλύτερη.

Για να ενεργοποιήσετε/απενεργοποιήσετε τη λειτουργία AHB, μετακινήστε τον αριστερό μοχλοδιακόπτη προς το τιμόνι έως την τερματική θέση και αφήστε τον. Τυχόν απενεργοποίηση όταν η μεγάλη σκάλα είναι αναμμένη σημαίνει ότι τα φώτα ανάβουν απευθείας στη μεσαία σκάλα.

Αυτοκίνητο με αναλογικό πίνακα οργάνων

Όταν είναι ενεργοποιημένη η λειτουργία AHB, ανάβει η λυχνία  στον πίνακα οργάνων.

Όταν είναι αναμμένη η μεγάλη σκάλα, στον πίνακα οργάνων ανάβει επίσης η λυχνία .

Αυτοκίνητο με ψηφιακό πίνακα οργάνων

Όταν είναι ενεργοποιημένη η λειτουργία AHB, στον πίνακα οργάνων ανάβει η λυχνία  με λευκό χρώμα.

Όταν η μεγάλη σκάλα είναι αναμμένη, η λυχνία ανάβει με μπλε χρώμα.



Χειροκίνητος χειρισμός

ΣΗΜΕΙΩΣΗ

Διατηρείτε την επιφάνεια του παρμπρίζ μπροστά από τον αισθητήρα της κάμερας καθαρή, χωρίς πάγο, χιόνι, θάμπωμα και βρομιά.

Μην κολλάτε και μην τοποθετείτε τίποτε στο παρμπρίζ μπροστά από τον αισθητήρα της κάμερας, διότι αυτό μπορεί να μειώσει την αποτελεσματικότητα ή να εμποδίσει τη λειτουργία ενός ή περισσότερων συστημάτων που εξαρτώνται από την κάμερα.

Εάν στην οθόνη του πίνακα οργάνων εμφανιστεί το μήνυμα **Active high beam προσωρινά μη διαθέσιμη Ενεργοποιήστε χειροκίν.**, η εναλλαγή μεταξύ μεγάλης και

μεσαίας σκάλας πρέπει να γίνει χειροκίνητα. Ωστόσο, ο διακόπτης προβολών πρέπει να βρίσκεται ακόμη στη θέση **AUTO**. Το ίδιο ισχύει αν εμφανίζεται το μήνυμα **Οι αισθητήρες παρμπρίζ παρεμποδίζονται Βλ. εγχειρίδιο** και η λυχνία . Η λυχνία  σβήνει όταν εμφανίζονται αυτά τα μηνύματα.

Η λειτουργία AHB μπορεί να είναι προσωρινά μη διαθέσιμη π.χ. σε πυκνή ομίχλη ή έντονη βροχόπτωση. Όταν η λειτουργία AHB καταστεί διαθέσιμη ξανά ή όταν οι αισθητήρες του παρμπρίζ δεν φράσσονται πλέον, το μήνυμα σβήνει και ανάβει η λυχνία .

ΠΡΟΕΙΔΟΠΟΙΗΣΗ

Η λειτουργία AHB είναι ένα βοήθημα για τη χρήση της βέλτιστης φωτεινής δέσμης όταν οι συνθήκες είναι ευνοϊκές.

Ο οδηγός είναι αυτός(-ή) που φέρει πάντοτε την ευθύνη για τη χειροκίνητη μετάβαση ανάμεσα στη μεγάλη και τη μεσαία σκάλα όταν απαιτείται από τις κυκλοφοριακές ή καιρικές συνθήκες.

ΣΗΜΑΝΤΙΚΟ

Παραδείγματα περιπτώσεων που μπορεί να χρειάζεται η χειροκίνητη εναλλαγή μεταξύ μεγάλης και μεσαίας σκάλας:



- Σε έντονη βροχόπτωση ή πυκνή ομίχλη
- Σε βροχόπτωση με χαμηλές θερμοκρασίες
- Σε χιονοθύελλες ή λασπόχιονο
- Στο λυκόφως
- Κατά την οδήγηση σε σημεία με ανεπαρκή φωτισμό
- Όταν ο φωτισμός στην κυκλοφορία μπροστά από το όχημα είναι ανεπαρκής
- Εάν υπάρχουν πεζοί πάνω ή δίπλα στο δρόμο
- Εάν υπάρχουν αντικείμενα υψηλής ανακλαστικότητας όπως σήματα στο δρόμο
- Όταν τα φώτα από τα επερχόμενα οχήματα εμποδίζονται π.χ. από προστατευτική μπάρα
- Όταν υπάρχει κυκλοφορία οχημάτων σε δρόμους που συνδέονται με το δρόμο που κινείστε
- Στην πλαγιά ενός λόφου ή σε κοίλωμα
- Σε κλειστές στροφές.

Για περισσότερες πληροφορίες σχετικά με τους περιορισμούς του αισθητήρα της κάμερας, βλ. Σύστημα προειδοποίησης σύγκρουσης* - περιορισμοί αισθητήρα κάμερας (σ. 250).

Σχετικές πληροφορίες

- Μεγάλη/μεσαία σκάλα (σ. 95)
- Διακόπτες φώτων (σ. 91)

Προβολείς Active Xenon*

Οι προβολείς Active Xenon έχουν σχεδιαστεί έτσι, ώστε να φωτίζουν στον καλύτερο δυνατό βαθμό τις στροφές και τις διασταυρώσεις παρέχοντας έτσι μεγαλύτερη ασφάλεια.

Προβολείς Active Xenon - ABL





Δέσμη προβολέων με λειτουργία απενεργοποιημένη (αριστερά) και ενεργοποιημένη (δεξιά) αντίστοιχα.

Εάν το αυτοκίνητο διαθέτει προβολείς Active Xenon (Active Bending Lights – ABL), το φως των προβολέων ακολουθεί την κίνηση του τιμονιού ώστε να φωτίζει καλύτερα τις στροφές και τις διασταυρώσεις, παρέχοντας έτσι μεγαλύτερη ασφάλεια.

Η λειτουργία ενεργοποιείται αυτόματα κατά την εκκίνηση του αυτοκινήτου (με την πρόθεση ότι δεν έχει απενεργοποιηθεί στο σύστημα του μενού MY CAR, βλ. MY CAR



(σ. 120)). Σε περίπτωση σφάλματος στη λειτουργία, ανάβει η λυχνία  στον πίνακα οργάνων ενώ ταυτόχρονα στην οθόνη πληροφοριών εμφανίζεται ένα επεξηγηματικό κείμενο και μία ακόμη λυχνία.

Λυχνία	Μήνυμα	Ερμηνεία
	Βλάβη συστήμ. προβολέων Απαιτείται σέρβις	Το σύστημα είναι απενεργοποιημένο. Εάν το μήνυμα εξακολουθεί να εμφανίζεται, απευθυνθείτε σε ένα συνεργείο. Η Volvo συνιστά να απευθυνθείτε σε ένα εξουσιοδοτημένο συνεργείο της Volvo.

Η λειτουργία είναι ενεργή μόνο μετά τη δύση του ηλίου ή στο σκοτάδι και μόνο όταν το αυτοκίνητο κινείται.

Μπορείτε να ενεργοποιήσετε/απενεργοποιήσετε τη λειτουργία²⁰ στο σύστημα του μενού MY CAR, βλ. MY CAR (σ. 120).

Σχετικές πληροφορίες

- Μεγάλη/μεσαία σκάλα (σ. 95)
- Ενεργή μεγάλη σκάλα* (σ. 95)
- Διακόπτες φώτων (σ. 91)
- Προβολείς - ρύθμιση δέσμης προβολέων (σ. 104)

Πίσω φώτα ομίχλης

Όταν η ορατότητα είναι περιορισμένη λόγω ομίχλης, το πίσω φως ομίχλης μπορεί να χρησιμοποιηθεί έτσι ώστε οι υπόλοιποι χρήστες του δρόμου να παρατηρούν έγκαιρα τα προπορευόμενα οχήματα.

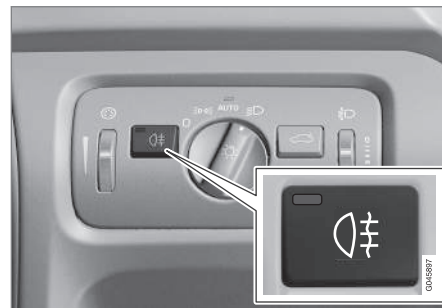

Κουμπί πίσω φωτός ομίχλης.

Το πίσω φως ομίχλης είναι μόνο φως και μπορεί να ανάψει μόνο όταν το κλειδί βρίσκεται στη θέση II ή αν ο κινητήρας βρίσκεται σε λειτουργία και ο διακόπτης προβολέων στη θέση AUTO ή .

Πατήστε το κουμπί για να το ανάψετε/σβήσετε. Η ενδεικτική λυχνία πίσω φωτός ομίχλης  στον πίνακα οργάνων και η λυχνία στο κουμπί ανάβουν, όταν ανάψει το πίσω φως ομίχλης.

²⁰ Το αυτοκίνητο παραδίδεται από το εργοστάσιο με τη λειτουργία ενεργοποιημένη.



Το πίσω φως ομίχλης σβήνει αυτόματα όταν σβήσει ο κινητήρας ή όταν γυρίσετε το διακόπτη προβολών στη θέση **0** ή **☰☱**.

i ΣΗΜΕΙΩΣΗ

Οι κανονισμοί σχετικά με τη χρήση των πίσω φώτων ομίχλης διαφέρουν από χώρα σε χώρα.

Σχετικές πληροφορίες

- Διακόπτες φώτων (σ. 91)

Φως φρένων

Τα φώτα φρένων ανάβουν αυτόματα όταν πατάτε το πεντάλ φρένου.

Το φως φρένων ανάβει όταν πατάτε το πεντάλ φρένων. Επίσης, ανάβει όταν ένα από τα συστήματα υποστήριξης οδηγού, όπως Adaptive cruise control (σ. 216), City Safety (σ. 235) ή Σύστημα προειδοποίησης σύγκρουσης (σ. 242) φρεναρίει το αυτοκίνητο.

Σχετικές πληροφορίες

- Ποδόφρενο - φώτα απότομου φρεναρίσματος και αυτόματα αλάρμ (σ. 320)

Αλάρμ

Τα αλάρμ προειδοποιούν τους υπόλοιπους χρήστες του δρόμου - αναβοσβήνουν όλα τα φλας του αυτοκινήτου ταυτόχρονα - ότι αυτή η λειτουργία είναι ενεργοποιημένη.

Όταν είναι αναμμένα τα αλάρμ, αναβοσβήνουν και οι δύο λυχνίες των φλας στον πίνακα οργάνων.

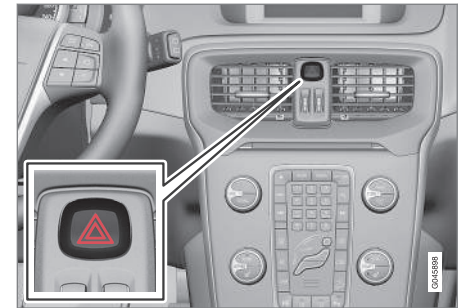

Κουμπί αλάρμ.

Πατήστε το κουμπί για να ανάψετε τα αλάρμ. Όταν είναι αναμμένα τα αλάρμ, αναβοσβήνουν και οι δύο λυχνίες των φλας στον πίνακα οργάνων.

Τα αλάρμ ανάβουν αυτόματα όταν το φρενάρισμα του αυτοκινήτου είναι τόσο απότομο που ανάβουν τα φώτα απότομου φρεναρίσματος και η ταχύτητα του οχήματος είναι μικρότερη από 10 km/h. Τα αλάρμ παραμένουν αναμμένα όταν το αυτοκίνητο βρίσκεται σε στάση και σβήνουν αυτόματα όταν το



αυτοκίνητο ξεκινήσει ξανά ή όταν πατηθεί το κουμπί.

Σχετικές πληροφορίες

- Φλας (σ. 100)
- Ποδόφρενο - φώτα απότομου φρεναρίσματος και αυτόματα αλάρμ (σ. 320)

Φλας

Τα φλας του αυτοκινήτου ανάβουν και σβήνουν από τον αριστερό μοχλοδιακόπτη. Τα φλας αναβοσβήνουν τρεις φορές ή συνεχόμενα, ανάλογα πόσο προς τα πάνω ή κάτω θα μετακινήσετε το μοχλοδιακόπτη.



Φλας.

Σύντομο αναβοσβήσιμο

- 1 ➔ Μετακινήστε το μοχλοδιακόπτη προς τα πάνω ή κάτω στην πρώτη θέση και αφήστε τον. Τα φλας αναβοσβήνουν τρεις φορές. Μπορείτε να ενεργοποιήσετε/ απενεργοποιήσετε τη λειτουργία στο σύστημα του μενού MY CAR, βλ. MY CAR (σ. 120).

Συνεχές αναβοσβήσιμο

- 2 ➔ Μετακινήστε το μοχλοδιακόπτη προς τα πάνω ή προς τα κάτω στην ακριανή θέση.

Ο μοχλοδιακόπτης παραμένει σε αυτή τη θέση και επανέρχεται στην αρχική του θέση χειροκίνητα, ή αυτόματα εάν στρίψετε το τιμόνι.

Λυχνίες φλας

Για τις λυχνίες των φλας, βλ. Πίνακας οργάνων - σημασία των ενδεικτικών λυχνιών (σ. 72).

Σχετικές πληροφορίες

- Αλάρμ (σ. 99)



Εσωτερικός φωτισμός

Ο φωτισμός του χώρου επιβατών ανάβει/σβήνει από τα κουμπιά στα χειριστήρια επάνω από τα μπροστινά καθίσματα και το πίσω κάθισμα.



Διακόπτες στην κονσόλα οροφής για τα μπροστινά φώτα ανάγνωσης και το φωτισμό χώρου επιβατών.

- 1 Φως ανάγνωσης, αριστερή πλευρά
- 2 Φωτισμός χώρου επιβατών (φωτισμός δαπέδου* και πλαφονιέρες) - Ενεργοποίηση/Απενεργοποίηση
- 3 Αυτόματη λειτουργία για το φωτισμό του χώρου επιβατών
- 4 Φως ανάγνωσης, δεξιά πλευρά

Μπορείτε να ανάψετε και να σβήσετε το φωτισμό του χώρου επιβατών χειροκίνητα εντός 30 λεπτών από τη στιγμή που θα:

- σβήσετε τον κινητήρα και το ηλεκτρικό σύστημα του αυτοκινήτου βρίσκεται στη θέση 0
- θα ξεκλειδώσετε το αυτοκίνητο χωρίς ωστόσο να θέσετε τον κινητήρα σε λειτουργία.

Μπροστινά φώτα ανάγνωσης*

Τα φώτα ανάγνωσης ανάβουν και σβήνουν πατώντας στιγμιαία το αντίστοιχο κουμπί στην κονσόλα οροφής.

Η φωτεινότητα ρυθμίζεται κρατώντας το κουμπί πατημένο.

Πίσω φώτα ανάγνωσης*



Πίσω φώτα ανάγνωσης.

Τα φώτα ανάβουν και σβήνουν πατώντας στιγμιαία το αντίστοιχο κουμπί.

Η φωτεινότητα ρυθμίζεται κρατώντας το κουμπί πατημένο.

Φωτισμός δαπέδου ως ατμοσφαιρικός φωτισμός*

Για να αυξήσετε την ένταση του φωτισμού στον εσωτερικό χώρο ενόσω οδηγείτε, μπορείτε να ενεργοποιήσετε το φωτισμό δαπέδου στη χαμηλή ένταση.

Μπορείτε να αλλάξετε την ένταση του φωτισμού δαπέδου από το σύστημα του μενού MY CAR, βλ. MY CAR (σ. 120).

Φωτισμός στους αποθηκευτικούς χώρους των μπροστινών θυρών*

Ο φωτισμός στους αποθηκευτικούς χώρους των μπροστινών θυρών ανάβει όταν ο κινητήρας τίθεται σε λειτουργία.

Φως στο ντουλαπάκι του συνοδηγού

Ο φωτισμός στο ντουλαπάκι του συνοδηγού ανάβει και σβήνει αντίστοιχα όταν το ντουλαπάκι ανοίξει ή κλείσει.

Φως στο καθρεπτάκι του σκιαδίου

Ο φωτισμός στο καθρεπτάκι σκιαδίου (σ. 160) ανάβει και σβήνει αντίστοιχα όταν ανοίγετε ή κλείνετε το κάλυμμα.

Φωτισμός στο χώρο αποσκευών

Ο φωτισμός στο χώρο αποσκευών ανάβει και σβήνει, αντίστοιχα, όταν ανοίγει ή κλείνει η πόρτα του χώρου αποσκευών.



Αυτόματη λειτουργία για το φωτισμό του χώρου επιβατών

Η αυτόματη λειτουργία είναι ενεργοποιημένη όταν η λυχνία στο κουμπί **AUTO** είναι αναμμένη.

Ο φωτισμός του χώρου επιβατών στη συνέχεια ανάβει και σβήνει όπως περιγράφεται παρακάτω.

Ο φωτισμός του χώρου επιβατών ανάβει και παραμένει αναμμένος επί 30 δευτερόλεπτα, εάν:

- Ξεκλειδώσετε το αυτοκίνητο με το τηλεχειριστήριο-κλειδί ή με το αποσπώμενο κλειδί, βλ. Τηλεχειριστήριο-κλειδί - λειτουργίες (σ. 175) ή Αποσπώμενο κλειδί - Ξεκλειδωμά θυρών (σ. 180)
- σβήσετε τον κινητήρα και το ηλεκτρικό σύστημα του αυτοκινήτου βρίσκεται στη θέση **0**.

Τα φώτα του χώρου επιβατών σβήνουν όταν:

- τεθεί σε λειτουργία ο κινητήρας
- το αυτοκίνητο κλειδωθεί.

Ο φωτισμός του χώρου επιβατών ανάβει και σβήνει αντίστοιχα όταν κάποια πόρτα ανοίξει ή κλείσει.

Παραμένει αναμμένος επί δύο λεπτά εάν ανοίξει κάποια από τις πόρτες.

Εάν ανάψετε το φωτισμό χειροκίνητα και κλειδώσετε το αυτοκίνητο, θα σβήσει αυτόματα μετά από δύο λεπτά.

Ατμοσφαιρικός φωτισμός*

Όταν ο κανονικός φωτισμός του χώρου επιβατών σβήσει και ο κινητήρας βρίσκεται σε λειτουργία, μια λυχνία LED ανάβει στην μπροστινή και πίσω κονσόλα οροφής αντίστοιχα για να παρέχει χαμηλό φωτισμό και να βελτιώσει την ατμόσφαιρα στο εσωτερικό κατά την οδήγηση. Το φως βοηθά επίσης να βλέπετε καλύτερα, όταν έξω είναι σκοτάδι, τα διάφορα αντικείμενα μέσα στους αποθηκευτικούς χώρους, κ.λπ. Αυτός ο φωτισμός σβήνει όταν σβήνει ο κινητήρας. Μπορείτε να αλλάξετε την ένταση και το χρώμα του φωτός στο σύστημα του μενού MY CAR, βλ. MY CAR (σ. 120).

Διάρκεια φωτισμού απομάκρυνσης

Ο φωτισμός απομάκρυνσης περιλαμβάνει τους προβολείς μεσαίας σκάλας, τα φώτα στάθμευσης, τις λυχνίες στους εξωτερικούς καθρέπτες, το φως πινακίδας αριθμού κυκλοφορίας, τις πλαφονιέρες και το φωτισμό δαπέδου.

Ορισμένα από τα εξωτερικά φώτα μπορούν να παραμείνουν αναμμένα, ώστε να λειτουργήσουν ως φωτισμός απομάκρυνσης μετά το κλειδωμά του αυτοκινήτου.

1. Αφαιρέστε το τηλεχειριστήριο-κλειδί από το διακόπτη ανάφλεξης.
2. Μετακινήστε τον αριστερό μοχλοδιακόπτη προς το τιμόνι στην τερματική του θέση, και αφήστε τον. Μπορείτε να ενεργοποιήσετε αυτή τη λειτουργία με την ίδια διαδικασία που ακολουθείτε για το σινιάλο προβολέων, βλ. Μεγάλη/μεσαία σκάλα (σ. 95).
3. Βγείτε από το αυτοκίνητο και κλειδώστε την πόρτα.

Όταν ενεργοποιείτε αυτή τη λειτουργία, ανάβει η μεσαία σκάλα, τα φώτα στάθμευσης, οι λυχνίες των εξωτερικών καθρεπτών, ο φωτισμός πινακίδας αριθμού κυκλοφορίας, οι πλαφονιέρες και ο φωτισμός δαπέδου.

Μπορείτε να ρυθμίσετε το χρονικό διάστημα για το οποίο ο φωτισμός απομάκρυνσης θα παραμείνει αναμμένος στο σύστημα του μενού MY CAR, βλ. MY CAR (σ. 120).

* Προαιρετικός εξοπλισμός/αξεσουάρ, για περισσότερες πληροφορίες βλ. Εισαγωγή.



Σχετικές πληροφορίες

- Διάρκεια φωτισμού προσέγγισης (σ. 103)

Διάρκεια φωτισμού προσέγγισης

Ο φωτισμός προσέγγισης περιλαμβάνει τα φώτα στάθμευσης, τις λυχνίες στους εξωτερικούς καθρέπτες, το φως πινακίδας αριθμού κυκλοφορίας, τις πλαφονιέρες και το φωτισμό δαπέδου.

Ο φωτισμός προσέγγισης ενεργοποιείται με το τηλεχειριστήριο-κλειδί, βλ. Τηλεχειριστήριο-κλειδί - λειτουργίες (σ. 175), και χρησιμοποιείται για να ανάψουν τα φώτα του αυτοκινήτου ενώ πλησιάζετε προς το αυτοκίνητο από απόσταση.

Όταν ενεργοποιείτε αυτή τη λειτουργία με το τηλεχειριστήριο, ανάβουν τα φώτα στάθμευσης, οι λυχνίες των εξωτερικών καθρεπτών, ο φωτισμός πινακίδας αριθμού κυκλοφορίας, οι πλαφονιέρες και ο φωτισμός δαπέδου.

Μπορείτε να ρυθμίσετε το χρονικό διάστημα για το οποίο ο φωτισμός προσέγγισης θα παραμείνει αναμμένος στο σύστημα του μενού MY CAR, βλ. MY CAR (σ. 120).

Σχετικές πληροφορίες

- Διάρκεια φωτισμού απομάκρυνσης (σ. 102)

Προβολείς - ρύθμιση δέσμης προβολέων

Η φωτεινή δέσμη των προβολέων πρέπει να προσαρμοστεί έτσι ώστε να μη θαμπώνει τους υπόλοιπους οδηγούς, ενώ μπορεί να ρυθμιστεί για οδήγηση στο δεξί ή το αριστερό ρεύμα κυκλοφορίας.

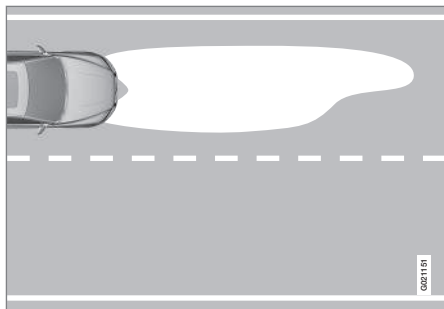

Δέσμη προβολέων για οδήγηση στο αριστερό ρεύμα.

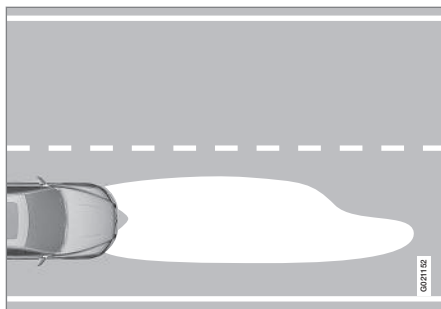

Δέσμη προβολέων για οδήγηση στο δεξί ρεύμα.

Προβολείς Active Xenon*

Η φωτεινή δέσμη δεν χρειάζεται ρύθμιση. Η δέσμη προβολέων έχει σχεδιαστεί έτσι, ώστε να μη θαμπώνει τους οδηγούς των επερχόμενων οχημάτων.

Προβολείς αλογόνου

Η ρύθμιση της δέσμης των προβολέων αλογόνου πραγματοποιείται με επικάλυψη των κρυστάλλων των προβολέων. Η δέσμη των προβολέων ενδέχεται ωστόσο να είναι μην είναι ιδιαίτερα αποτελεσματική.

Επικάλυψη των προβολέων

1. Φωτοτυπήστε τα πατρόν Α και Β αν το αυτοκίνητο είναι αριστεροτίμονο ή τα πατρόν C και D αν το αυτοκίνητο είναι δεξιοτίμονο, βλ. ενότητα παρακάτω "Πατρόν για προβολείς αλογόνου": Η κλίμακα των πατρόν είναι 1:2. Χρησιμοποιήστε φωτοτυπικό μηχάνημα με λειτουργία μεγέθυνσης για παράδειγμα, και φωτοτυπήστε τα πατρόν σε μεγέθυνση 200 %:

- A = LHD Right (αριστεροτίμονο, δεξί φανάρι)
- B = LHD Left (αριστεροτίμονο, αριστερό φανάρι)
- C = RHD Right (δεξιοτίμονο, δεξί φανάρι)
- D = RHD Left (δεξιοτίμονο, αριστερό φανάρι)

2. Αποτυπώστε το πατρόν σε ένα αδιάβροχο αυτοκόλλητο φύλλο και κόψτε το περίγραμμα.
3. Αρχίστε από τις γραμμές σχεδιασμού στο φανάρι των προβολέων, δείτε τις γραμμές στην παρακάτω εικόνα. Τοποθετήστε τα αυτοκόλλητα πατρόν στις γραμμές σχεδίασης με τη βοήθεια της εικόνας.

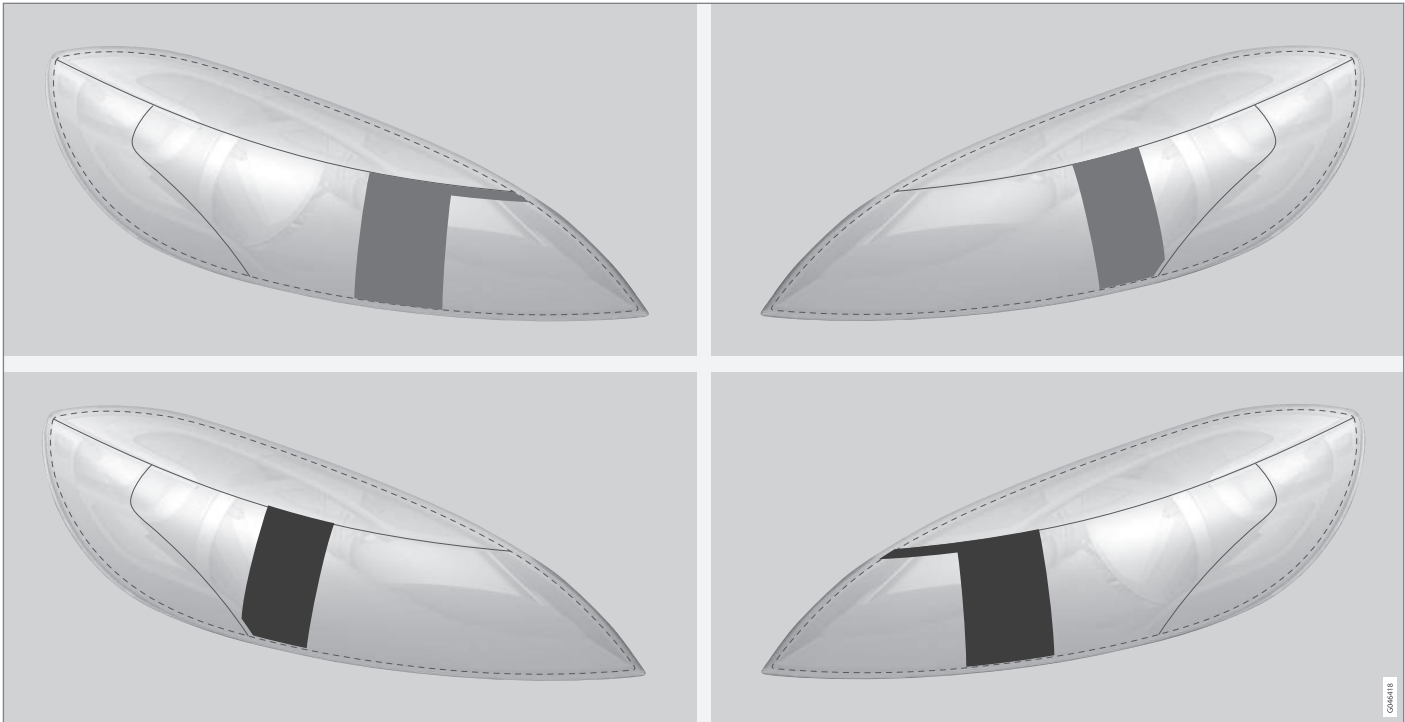

Επάνω σειρά: αριστεροτίμονα αυτοκίνητα, πατράν Α και Β. Κάτω σειρά: δεξιότιμονα αυτοκίνητα, πατράν C και D.



«

Πατρόν για προβολείς αλογόνου

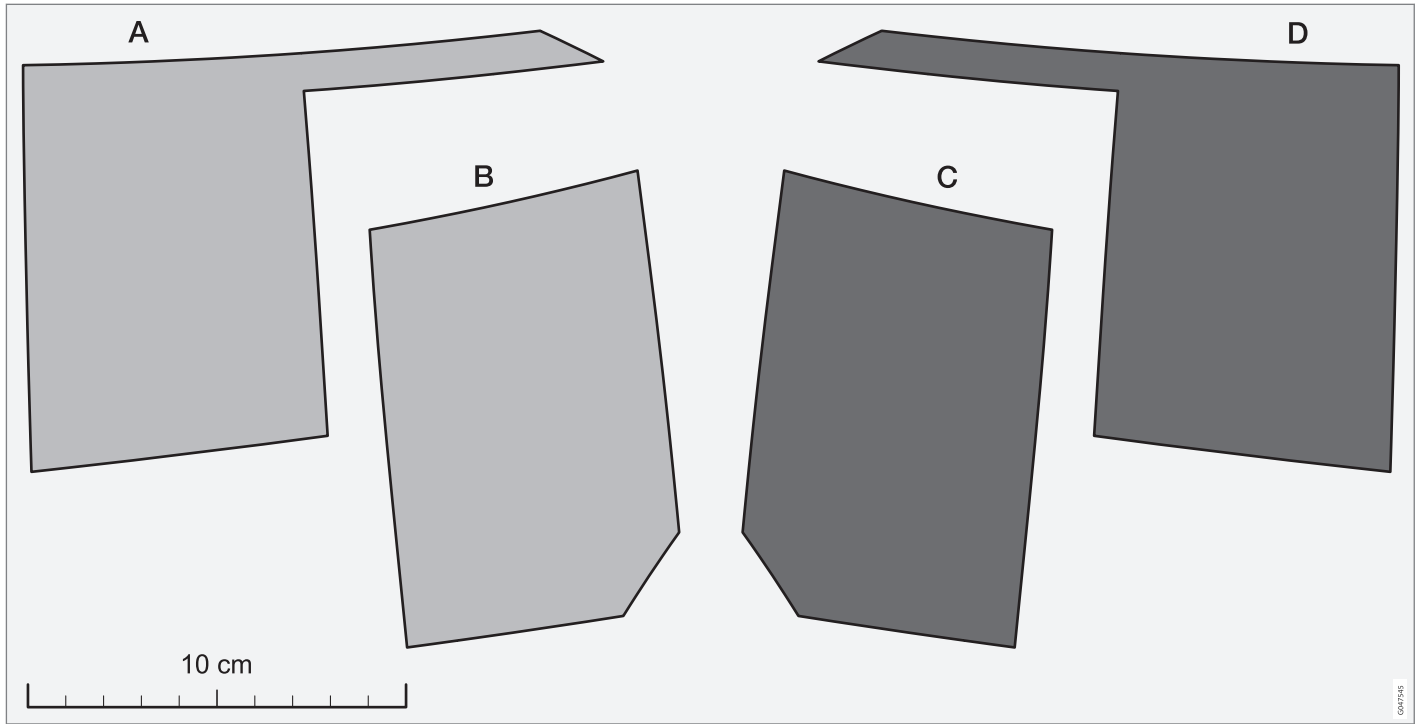

03



Υαλοκαθαριστήρες και σύστημα πλύσης

Οι υαλοκαθαριστήρες και οι ψεκαστήρες καθαρίζουν το μπροστινό και το πίσω παρμπρίζ. Οι προβολείς καθαρίζουν με πλύσιμο υπό υψηλή πίεση.

Υαλοκαθαριστήρες παρμπρίζ²¹

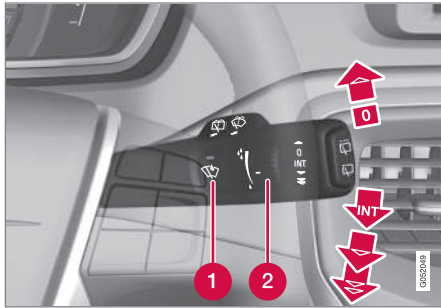

Υαλοκαθαριστήρες παρμπρίζ και ψεκαστήρες παρμπρίζ.

- 1 Αισθητήρας βροχής, (απενεργοποίηση)
- 2 Ρύθμιση ευαισθησίας/συχνότητας με τον περιστροφικό διακόπτη

Υαλοκαθαριστήρες παρμπρίζ απενεργοποιημένοι

0

Μετακινήστε το μοχλοδιακόπτη στη θέση 0 για να απενεργοποιήσετε τους υαλοκαθαριστήρες παρμπρίζ.

Μία διαδρομή υαλοκαθαριστήρων



Τραβήξτε το μοχλοδιακόπτη προς τα πάνω και αφήστε τον για να εκτελέσουν οι υαλοκαθαριστήρες μία διαδρομή.

Διακοπόμενη λειτουργία υαλοκαθαριστήρων



Ρυθμίστε με τον περιστροφικό διακόπτη τον αριθμό των διαδρομών που εκτελούν κάθε φορά οι υαλοκαθαριστήρες, όταν έχετε επιλέξει τη διακοπόμενη λειτουργία.

Συνεχής λειτουργία



Οι καθαριστήρες λειτουργούν με κανονική ταχύτητα.



Οι καθαριστήρες λειτουργούν με υψηλή ταχύτητα.

ΣΗΜΑΝΤΙΚΟ

Κατά τη χειμερινή περίοδο, πριν ενεργοποιήσετε τους υαλοκαθαριστήρες, βεβαιωθείτε ότι τα μάκτρα τους δεν έχουν παγώσει και απομακρύνετε τυχόν χιόνι ή πάγο από το παρμπρίζ.



ΣΗΜΑΝΤΙΚΟ

Χρησιμοποιήστε άφθονο υγρό ψεκαστήρων για να καθαρίσετε το παρμπρίζ με τους υαλοκαθαριστήρες. Όταν λειτουργούν οι υαλοκαθαριστήρες το παρμπρίζ πρέπει να είναι υγρό.

Θέση ρύθμισης, μάκτρο υαλοκαθαριστήρα

Για τον καθαρισμό του παρμπρίζ/των μάκτρων υαλοκαθαριστήρων και την αντικατάσταση των μάκτρων υαλοκαθαριστήρων, βλ. Μάκτρα υαλοκαθαριστήρων (σ. 409) και Πλύσιμο του αυτοκινήτου (σ. 429).

Αισθητήρας βροχής*

Ο αισθητήρας βροχής ανιχνεύει την ποσότητα νερού που πέφτει στο παρμπρίζ και ενεργοποιεί αυτόματα τους υαλοκαθαριστήρες του παρμπρίζ. Μπορείτε να ρυθμίσετε την ευαισθησία του αισθητήρα βροχής από τον περιστροφικό διακόπτη.

Όταν ο αισθητήρας βροχής ενεργοποιείται, στον πίνακα οργάνων εμφανίζεται η λυχνία αισθητήρα βροχής .

Ενεργοποίηση και ρύθμιση ευαισθησίας

Για να ενεργοποιήσετε τον αισθητήρα βροχής, το αυτοκίνητο πρέπει να κινείται ή το τηλεχειριστήριο-κλειδί να βρίσκεται στη θέση I ή II και ο μοχλοδιακόπτης υαλοκαθαριστή-

²¹ Για την αντικατάσταση των μάκτρων των υαλοκαθαριστήρων και για τη μετακίνησή τους στη θέση ρύθμισης, βλ. Μάκτρα υαλοκαθαριστήρων (σ. 409). Για την πλήρωση του υγρού πλύσης, βλ. Υγρό ψεκαστήρων - πλήρωση (σ. 411).



ρων παρμπρίζ να βρίσκεται στη θέση **0** ή στη θέση μίας διαδρομής στο παρμπρίζ.

Ενεργοποιήστε τον αισθητήρα βροχής πατώντας το κουμπί . Οι υαλοκαθαριστήρες του παρμπρίζ εκτελούν μία διαδρομή.

Μετακινήστε το μοχλοδιακόπτη προς τα πάνω προκειμένου οι υαλοκαθαριστήρες να εκτελέσουν μία επιπλέον διαδρομή.

Περιστρέψτε τον περιστροφικό διακόπτη προς τα πάνω/κάτω για να αυξήσετε/μειώσετε την ευαισθησία. (Εάν περιστρέψετε τον περιστροφικό διακόπτη προς τα πάνω, οι υαλοκαθαριστήρες εκτελούν μία επιπλέον διαδρομή.)

Απενεργοποίηση

Απενεργοποιήστε τον αισθητήρα βροχής πατώντας το κουμπί ή μετακινώντας το μοχλοδιακόπτη προς τα κάτω σε άλλο πρόγραμμα λειτουργίας των υαλοκαθαριστήρων.

Ο αισθητήρας βροχής απενεργοποιείται αυτόματα όταν βγάλετε το τηλεχειριστήριο-κλειδί από το διακόπτη ανάφλεξης ή πέντε λεπτά από τη στιγμή που θα σβήσετε τον κινητήρα.



ΣΗΜΑΝΤΙΚΟ

Οι υαλοκαθαριστήρες του παρμπρίζ μπορεί να τεθούν σε λειτουργία και να υποστούν ζημιά όταν το αυτοκίνητο βρίσκεται σε αυτόματο πλυντήριο αυτοκινήτων. Απενεργοποιήστε τον αισθητήρα βροχής όταν το αυτοκίνητο βρίσκεται σε κίνηση ή όταν το τηλεχειριστήριο-κλειδί βρίσκεται στη θέση **I** ή **II**. Η λυχνία στον πίνακα οργάνων και η λυχνία στο κουμπί σβήνουν.

Σύστημα πλύσης προβολέων και παρμπρίζ

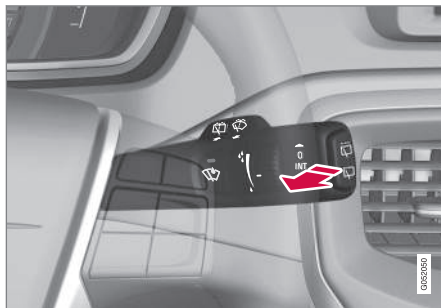

Λειτουργία πλύσης.

Πλύση του παρμπρίζ

Τραβήξτε το μοχλοδιακόπτη προς το τιμόνι για να ξεκινήσει η λειτουργία των ψεκαστήρων παρμπρίζ και προβολέων.

Οι υαλοκαθαριστήρες εκτελούν μερικές ακόμη διαδρομές στο παρμπρίζ και οι προβο-

λείς πλένονται μόλις αφήσετε το μοχλοδιακόπτη.

Πλύση προβολέων υπό υψηλή πίεση*

Κατά την πλύση των προβολέων υπό υψηλή πίεση καταναλώνεται μεγάλη ποσότητα υγρού πλύσης. Για οικονομία του υγρού, οι προβολείς πλένονται αυτόματα κάθε πέμπτη φορά που πλένεται το παρμπρίζ.

Μειωμένη πλύση

Εάν στο δοχείο υπολείπεται μόνο 1 λίτρο περίπου υγρού ψεκαστήρων και στην οθόνη του πίνακα οργάνων εμφανιστεί το μήνυμα ότι πρέπει να συμπληρώσετε υγρό, τότε η παροχή υγρού ψεκαστήρων στους προβολείς διακόπτεται. Αυτό γίνεται για να δοθεί προτεραιότητα στον καθαρισμό του παρμπρίζ και στην ορατότητα που παρέχει.

* Προαιρετικός εξοπλισμός/αξεσουάρ, για περισσότερες πληροφορίες βλ. Εισαγωγή.



Σκούπισμα και πλύσιμο του πίσω παρμπρίζ

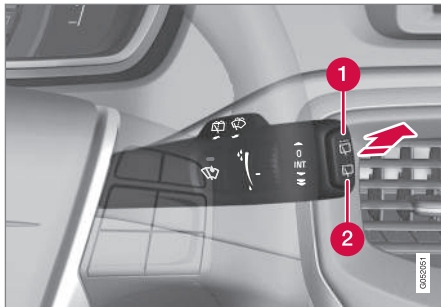

- 1 Υαλοκαθαριστήρας πίσω παρμπρίζ – διακοπτόμενη λειτουργία
- 2 Υαλοκαθαριστήρας πίσω παρμπρίζ – συνεχής λειτουργία

Πιέστε το μοχλοδιακόπτη προς τα εμπρός (βλ. το βέλος στην παραπάνω εικόνα) για να ξεκινήσει η λειτουργία του ψεκαστήρα και του υαλοκαθαριστήρα πίσω παρμπρίζ.

i ΣΗΜΕΙΩΣΗ

Ο υαλοκαθαριστήρας του πίσω παρμπρίζ διαθέτει προστασία κατά της υπερθέρμανσης, που σημαίνει ότι το μοτέρ τίθεται εκτός λειτουργίας εάν υπερθερμανθεί. Ο υαλοκαθαριστήρας πίσω παρμπρίζ τίθεται ξανά σε λειτουργία αφότου παρέλθει ένα χρονικό διάστημα μέχρι να κρυώσει (30 δευτερόλεπτα ή περισσότερο, ανάλογα με τη θερμοκρασία του μοτέρ και την εξωτερική θερμοκρασία).

Υαλοκαθαριστήρας – όπισθεν

Εάν επιλέξετε όπισθεν ενώ οι υαλοκαθαριστήρες είναι ενεργοποιημένοι, ο υαλοκαθαριστήρας του πίσω παρμπρίζ θα ενεργοποιηθεί στη διακοπτόμενη λειτουργία²². Η λειτουργία διακόπτεται όταν επιλέξετε άλλη ταχύτητα.

Εάν ο υαλοκαθαριστήρας του πίσω παρμπρίζ έχει ήδη ενεργοποιηθεί στη συνεχή λειτουργία, θα παραμείνει σε αυτή.

i ΣΗΜΕΙΩΣΗ

Στα αυτοκίνητα με αισθητήρες βροχής, ο πίσω υαλοκαθαριστήρας τίθεται σε λειτουργία κατά την όπισθεν εάν ο αισθητήρας είναι ενεργοποιημένος και βρέχει.

Σχετικές πληροφορίες

- Υγρό ψεκαστήρων - πλήρωση (σ. 411)
- Υγρό ψεκαστήρων - ποιότητα και όγκος (σ. 450)

²² Μπορείτε να απενεργοποιήσετε αυτή τη λειτουργία (διακοπτόμενη λειτουργία υαλοκαθαριστήρων κατά την όπισθεν). Επισκεφτείτε ένα συνεργείο. Η Volvo συιστά να απευθυνθείτε σε ένα εξουσιοδοτημένο συνεργείο της Volvo.

Ηλεκτρικά παράθυρα

Μπορείτε να ανοίξετε ή να κλείσετε όλα τα ηλεκτρικά παράθυρα από το πλαίσιο χειριστηρίων στην πόρτα του οδηγού - τα πλαίσια χειριστηρίων στις υπόλοιπες πόρτες χρησιμοποιούνται για το χειρισμό των αντίστοιχων ηλεκτρικών παραθύρων.

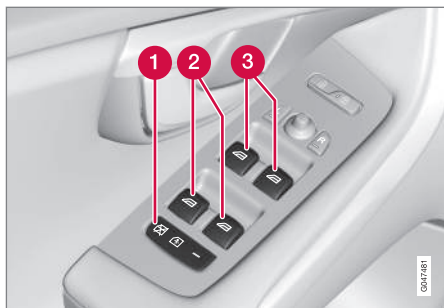

Πλαίσιο χειριστηρίων στην πόρτα του οδηγού.

- 1 Διακόπτης για τις ηλεκτρικές κλειδαριές ασφαλείας παιδιών* και κουμπί απενεργοποίησης των πίσω ηλεκτρικών παραθύρων, βλ. Κλειδαριές ασφαλείας παιδιών - ηλεκτρική ενεργοποίηση* (σ. 194).
- 2 Κουμπί ελέγχου πίσω παραθύρων
- 3 Κουμπί ελέγχου μπροστινών παραθύρων

ΠΡΟΕΙΔΟΠΟΙΗΣΗ

Βεβαιωθείτε ότι δεν θα παγιδευτεί κάποιος από τους επιβάτες όταν κλείνετε τα παράθυρα από την πόρτα του οδηγού.

ΠΡΟΕΙΔΟΠΟΙΗΣΗ

Βεβαιωθείτε ότι δεν θα παγιδευτούν παιδιά ή άλλοι επιβάτες εάν κλείσετε τα παράθυρα, ακόμη κι αν χρησιμοποιήσετε το τηλεχειριστήριο-κλειδί.

ΠΡΟΕΙΔΟΠΟΙΗΣΗ

Εάν υπάρχουν παιδιά μέσα στο αυτοκίνητο - θυμηθείτε να απενεργοποιείτε πάντοτε τα ηλεκτρικά παράθυρα γυρίζοντας το κλειδί στη θέση 0 και στη συνέχεια να παίρνετε το τηλεχειριστήριο-κλειδί μαζί σας όταν βγείτε από το αυτοκίνητο. Για πληροφορίες σχετικά με τις θέσεις κλειδιού - βλ. Θέσεις κλειδιού - λειτουργίες σε διαφορετικά επίπεδα (σ. 83).

Χειρισμός



Χειρισμός των ηλεκτρικών παραθύρων.

- 1 Χειρισμός χωρίς αυτόματη λειτουργία
- 2 Χειρισμός με αυτόματη λειτουργία

Μπορείτε να ανοίξετε ή να κλείσετε όλα τα ηλεκτρικά παράθυρα από το πλαίσιο χειριστηρίων στην πόρτα του οδηγού - τα πλαίσια χειριστηρίων στις υπόλοιπες πόρτες χρησιμοποιούνται μόνο για το χειρισμό των αντίστοιχων παραθύρων. Μόνο ένα πλαίσιο χειριστηρίων μπορεί να χρησιμοποιηθεί κάθε φορά.

Για να χρησιμοποιήσετε τα ηλεκτρικά παράθυρα, το κλειδί πρέπει να βρίσκεται τουλάχιστον στη θέση I - βλ. Θέσεις κλειδιού - λειτουργίες σε διαφορετικά επίπεδα (σ. 83). Μπορείτε να χρησιμοποιήσετε τα ηλεκτρικά παράθυρα επί μερικά λεπτά μετά το σβήσιμο του κινητήρα και από τη στιγμή που θα αφαι-



ρέσετε το τηλεχειριστήριο-κλειδί αλλά μέχρι να ανοίξετε την πόρτα.

Το κλείσιμο των παραθύρων διακόπεται και το παράθυρο ανοίγει εάν παρεμβληθεί κάποιο εμπόδιο στη διαδρομή του. Μπορείτε να παρακάμψετε τη λειτουργία προστασίας μπλοκαρίσματος όταν το κλείσιμο διακοπεί, π.χ. εάν έχει αρχίσει να σχηματίζεται παγετός. Μετά από δύο διαδοχικές διακοπές κατά το κλείσιμο, η λειτουργία προστασίας από μπλοκάρισμα ενεργοποιείται εξαναγκαστικά και η αυτόματη λειτουργία απενεργοποιείται για λίγο - τώρα το κλείσιμο είναι εφικτό εάν κρατήσετε το κουμπί τραβηγμένο προς τα πάνω.

i ΣΗΜΕΙΩΣΗ

Ένας τρόπος να μειωθεί ο παλμικός θόρυβος από τον αέρα που προκαλείται όταν είναι ανοικτά τα πίσω παράθυρα είναι να ανοίξετε λίγο και τα μπροστινά παράθυρα.

Χειρισμός χωρίς αυτόματη λειτουργία

Μετακινήστε ένα από τα κουμπία ελέγχου επάνω/κάτω. Τα ηλεκτρικά παράθυρα ανοίγουν/κλείνουν όσο κρατάτε το κουμπί ελέγχου.

Χειρισμός με αυτόματη λειτουργία

Μετακινήστε ένα από τα κουμπία ελέγχου επάνω/κάτω στην τερματική θέση και αφήστε το. Το παράθυρο αυτόματα ανοίγει/κλείνει εντελώς.

Χειρισμός με το τηλεχειριστήριο-κλειδί και το κεντρικό κλειδωμα

Για το χειρισμό των ηλεκτρικών παραθύρων από απόσταση, έξω από το αυτοκίνητο με το τηλεχειριστήριο-κλειδί ή από μέσα με το κεντρικό κλειδωμα, βλ. Τηλεχειριστήριο-κλειδί (σ. 170) και Κλειδωμα/ξεκλειδωμα - από μέσα (σ. 188).

Επαναρύθμιση

Εάν η μπαταρία αποσυνδεθεί, η λειτουργία αυτόματου ανοίγματος πρέπει να επαναρυθμιστεί προκειμένου να πραγματοποιείται σωστά.

1. Μετακινήστε απαλά το μπροστινό τμήμα του κουμπιού προς τα πάνω, στην τερματική θέση, για να κλείσει το παράθυρο εντελώς, και κρατήστε το κουμπί σε αυτή τη θέση επί ένα δευτερόλεπτο.
2. Αφήστε το κουμπί.
3. Μετακινήστε το μπροστινό τμήμα του κουμπιού ξανά προς τα πάνω επί ένα δευτερόλεπτο.



ΠΡΟΕΙΔΟΠΟΙΗΣΗ

Για να λειτουργήσει η προστασία μπλοκαρίσματος, χρειάζεται επαναρύθμιση.

Εξωτερικοί καθρέπτες

Μπορείτε να ρυθμίσετε τους εξωτερικούς καθρέπτες με το joystick που υπάρχει στα χειριστήρια στην πόρτα του οδηγού.



Κουμπία ελέγχου εξωτερικών καθρεπτών.

Ρύθμιση

1. Πατήστε το κουμπί **L** για τον αριστερό εξωτερικό καθρέπτη ή το κουμπί **R** για το δεξιό εξωτερικό καθρέπτη. Η λυχνία στο κουμπί ανάβει.
2. Προσαρμόστε τη θέση του καθρέπτη με το διακόπτη ρύθμισης που βρίσκεται στο κέντρο.
3. Πατήστε ξανά το κουμπί **L** ή **R**. Κανονικά η λυχνία πρέπει να σβήσει.



ΠΡΟΕΙΔΟΠΟΙΗΣΗ

Και οι δύο καθρέπτες είναι ευρυγώνιοι για να παρέχουν την καλύτερη δυνατή ορατότητα. Ενδέχεται τα αντικείμενα που βλέπετε στον καθρέπτη να φαίνονται ότι βρίσκονται σε μεγαλύτερη απόσταση από την πραγματική.

Αποθήκευση ρυθμίσεων²³

Οι ρυθμίσεις για τον εσωτερικό και τους εξωτερικούς καθρέπτες και για τη θέση του καθίσματος οδηγού μπορούν να αποθηκευτούν για κάθε τηλεχειριστήριο-κλειδί στη μνήμη κλειδιού του αυτοκινήτου*, βλ. Τηλεχειριστήριο-κλειδί - εξατομίκευση* (σ. 171).

Ρύθμιση κλίσης εξωτερικού καθρέπτη κατά τη στάθμευση²³

Ο εξωτερικός καθρέπτης μπορεί να στραφεί προς τα κάτω ώστε ο οδηγός να μπορεί να δει το έρεισμα του δρόμου, για παράδειγμα κατά τη στάθμευση.

- Επιλέξτε την όπισθεν και πατήστε το κουμπί **L** ή **R**.

Όταν από την όπισθεν επιλέξετε άλλη σχέση, ο καθρέπτης επιστρέφει αυτόματα στην αρχική του θέση μετά από 10 δευτερόλεπτα περίπου, ή γρηγορότερα αν πατήσετε το κουμπί με την ένδειξη **L** ή **R** αντίστοιχα.

Αυτόματη ρύθμιση κλίσης εξωτερικού καθρέπτη κατά τη στάθμευση²³

Όταν επιλέξετε την όπισθεν, ο εξωτερικός καθρέπτης στρέφεται προς τα κάτω έτσι, ώστε ο οδηγός να μπορεί να δει το έρεισμα του δρόμου, για παράδειγμα κατά τη στάθμευση. Όταν από την όπισθεν επιλέξετε άλλη σχέση, ο καθρέπτης επιστρέφει αυτόματα στην αρχική του θέση μετά από λίγο.

Μπορείτε να ενεργοποιήσετε/απενεργοποιήσετε τη λειτουργία στο σύστημα του μενού MY CAR, βλ. MY CAR (σ. 120).

Αυτόματη αναδίπλωση κατά το κλείδωμα²³

Όταν κλειδώνετε/ξεκλειδώνετε το αυτοκίνητο με το τηλεχειριστήριο-κλειδί, οι εξωτερικοί καθρέπτες αναδιπλώνονται/επανέρχονται στην ανοικτή θέση αυτόματα.

Μπορείτε να ενεργοποιήσετε/απενεργοποιήσετε τη λειτουργία στο σύστημα του μενού MY CAR, βλ. MY CAR (σ. 120).

Επαναρύθμιση καθρεπτών

Εάν οι καθρέπτες μετακινηθούν από την αρχική τους θέση λόγω εξωτερικής δύναμης, πρέπει να επαναρυθμιστούν ηλεκτρικά για να

λειτουργήσει σωστά η ηλεκτρική τους αναδίπλωση/επαναφορά στην ανοικτή θέση:

1. Αναδιπλώστε τους καθρέπτες με τα κουμπιά **L** και **R**.
2. Επαναφέρετε τους καθρέπτες στην ανοικτή θέση με τα κουμπιά **L** και **R**.
3. Επαναλάβετε την παραπάνω διαδικασία όπως είναι απαραίτητο.

Η επαναρύθμιση των καθρεπτών ολοκληρώθηκε.

Αναδιπλούμενοι ηλεκτρικοί εξωτερικοί καθρέπτες*

Οι καθρέπτες μπορούν να αναδιπλωθούν για τη στάθμευση και την οδήγηση σε στενά σημεία:

1. Πατήστε τα κουμπιά **L** και **R** ταυτόχρονα (το κλειδί πρέπει να βρίσκεται τουλάχιστον στη θέση **I**).
2. Αφήστε τα μετά από 1 δευτερόλεπτο περίπου. Οι καθρέπτες σταματούν αυτόματα στη θέση πλήρους αναδίπλωσης.

Για να επαναφέρετε τους καθρέπτες στην ανοικτή θέση, πατήστε τα κουμπιά **L** και **R** ταυτόχρονα. Οι καθρέπτες επανέρχονται αυτόματα στην ανοικτή θέση.

²³ Μόνο σε συνδυασμό με ηλεκτρικό κάθισμα με μνήμη, βλ. Καθίσματα, μπροστινά - ηλεκτρικά (σ. 86).



Φωτισμός απομάκρυνσης και φωτισμός προσέγγισης

Το φως στους εξωτερικούς καθρέπτες ανάβει όταν επιλεγεί ο φωτισμός προσέγγισης (σ. 103) ή φωτισμός απομάκρυνσης (σ. 102).

Σχετικές πληροφορίες

- Εσωτερικός καθρέπτης (σ. 114)
- Παράθυρα, εσωτερικός καθρέπτης και εξωτερικοί καθρέπτες - θέρμανση (σ. 113)

Παράθυρα, εσωτερικός καθρέπτης και εξωτερικοί καθρέπτες - θέρμανση

Το σύστημα αποθάμβωσης χρησιμοποιείται για τη γρήγορη αποθάμβωση και την απομάκρυνση του πάγου από το μπροστινό παρμπρίζ, το πίσω παρμπρίζ και τους εξωτερικούς καθρέπτες.

Θερμαινόμενο μπροστινό παρμπρίζ*, πίσω παρμπρίζ και εξωτερικοί καθρέπτες

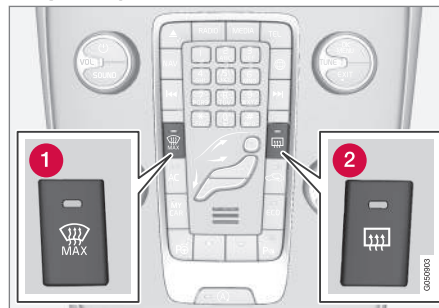

- 1 Θέρμανση, παρμπρίζ
- 2 Θέρμανση, πίσω παρμπρίζ και εξωτερικοί καθρέπτες

Η λειτουργία χρησιμοποιείται για την απομάκρυνση του πάγου και την αποθάμβωση του μπροστινού παρμπρίζ, του πίσω παρμπρίζ και των εξωτερικών καθρεπτών.

Με ένα πάτημα του αντίστοιχου κουμπιού ενεργοποιείται η θέρμανση. Η λυχνία στο

διακόπτη ανάβει, ως ένδειξη ότι η λειτουργία είναι ενεργοποιημένη. Απενεργοποιήστε τη λειτουργία θέρμανσης μόλις ο πάγος/θάμνωμα καθαρίσει, για να μην υπερφορτωθεί η μπαταρία άσκοπα. Ωστόσο, η λειτουργία απενεργοποιείται αυτόματα μετά από ένα συγκεκριμένο χρονικό διάστημα.

Βλ. επίσης Αποθάμβωση και ξεπάγωμα του παρμπρίζ (σ. 144).

Η λειτουργία αποθάμβωσης/ξεπαγώματος των εξωτερικών καθρεπτών και του πίσω παρμπρίζ ενεργοποιείται αυτόματα εάν το αυτοκίνητο τεθεί σε λειτουργία με εξωτερική θερμοκρασία χαμηλότερη από +7 °C. Μπορείτε να επιλέξετε τη λειτουργία αυτόματου ξεπαγώματος στο σύστημα του μενού MY CAR, βλ. MY CAR (σ. 120).

Η πυξίδα (σ. 115) απενεργοποιείται όταν ενεργοποιηθεί το θερμαινόμενο παρμπρίζ. Όταν το θερμαινόμενο παρμπρίζ απενεργοποιηθεί, η πυξίδα ενεργοποιείται ξανά.

Εσωτερικός καθρέπτης

Μπορείτε να ρυθμίσετε την ανακλαστικότητα του εσωτερικού καθρέπτη από το χειριστήριο στο κάτω άκρο του καθρέπτη. Εναλλακτικά, η ανακλαστικότητα του εσωτερικού καθρέπτη ρυθμίζεται αυτόματα.



1 Χειριστήριο λειτουργίας αντιθαμβωτικής προστασίας

Χειροκίνητη λειτουργία αντιθαμβωτικής προστασίας

Το εκτυφλωτικό φως από τα αυτοκίνητα που ακολουθούν ανακλάται στον εσωτερικό καθρέπτη και μπορεί να θαμπώσει τον οδηγό. Ενεργοποιήστε τη λειτουργία αντιθαμβωτικής προστασίας χρησιμοποιώντας το χειριστήριο αντιθαμβωτικής προστασίας,

όταν τα φώτα των αυτοκινήτων που ακολουθούν είναι εκτυφλωτικά:

1. Ενεργοποιήστε τη λειτουργία αντιθαμβωτικής προστασίας τραβώντας το χειριστήριο προς το χώρο επιβατών.
2. Επαναφέρετε τον καθρέπτη στην κανονική του θέση, μετακινώντας το χειριστήριο προς το παρμπρίζ.

Αυτόματη λειτουργία αντιθαμβωτικής προστασίας*

Η αντανάκλαση του έντονου φωτός από τα αυτοκίνητα που ακολουθούν μειώνεται αυτόματα από τον εσωτερικό καθρέπτη. Ο διακόπτης για τη χειροκίνητη λειτουργία αντιθαμβωτικής προστασίας δεν υπάρχει στους καθρέπτες με αυτόματη αντιθαμβωτική λειτουργία.

Ο εσωτερικός καθρέπτης διαθέτει δύο αισθητήρες - έναν στραμμένο προς τα εμπρός και έναν προς τα πίσω - που λειτουργούν συνδυαστικά για να εντοπίσουν και να περιορίσουν το εκτυφλωτικό φως. Ο αισθητήρας που είναι στραμμένος προς τα εμπρός ανιχνεύει το φως περιβάλλοντος, ενώ ο αισθητήρας που είναι στραμμένος προς τα πίσω ανιχνεύει το φως από τα φώτα των οχημάτων που ακολουθούν.



ΣΗΜΕΙΩΣΗ

Εάν οι αισθητήρες εμποδίζονται, π.χ. από παρκόμετρα, πομποδέκτες, σκιάδια ή αντικείμενα στα καθίσματα ή στο χώρο αποσκευών, με τρόπο που το φως δεν φτάνει μέχρι τους αισθητήρες, η λειτουργία αντιθαμβωτικής προστασίας του εσωτερικού καθρέπτη είναι περιορισμένη.

Μόνο ο εσωτερικός καθρέπτης με αυτόματη λειτουργία αντιθαμβωτικής προστασίας μπορεί να εξοπλιστεί με πιξίδα (σ. 115).

Σχετικές πληροφορίες

- Εξωτερικοί καθρέπτες (σ. 111)



Γυάλινη οροφή*

Ο χειρισμός του αλεξήλιου της γυάλινης οροφής γίνεται από το διακόπτη στην κονσόλα οροφής.

Η γυάλινη οροφή είναι σταθερή, αλλά ο χειρισμός του ηλεκτρικά τυλιγόμενου αλεξήλιου είναι εφικτός από το χειριστήριο στην κονσόλα οροφής όταν το κλειδί βρίσκεται στη θέση I ή II. Για πληροφορίες σχετικά με τις θέσεις κλειδιού - βλ. Θέσεις κλειδιού - λειτουργίες σε διαφορετικά επίπεδα (σ. 83).

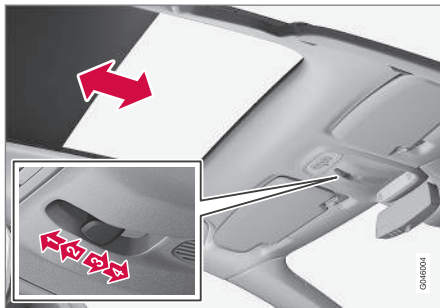

- 1 ➔ Αυτόματο άνοιγμα μέχρι την τερματική θέση
- 2 ➔ Χειροκίνητο άνοιγμα μέχρι να αφήσετε το κουμπί
- 3 ➔ Χειροκίνητο κλείσιμο μέχρι να αφήσετε το κουμπί
- 4 ➔ Αυτόματο κλείσιμο μέχρι την τερματική θέση

! ΣΗΜΑΝΤΙΚΟ

- Μην πιάνετε το αλεξήλιο διότι μπορεί να υποστεί ζημιά.
- Χρησιμοποιείτε μόνο το διακόπτη στην κονσόλα οροφής για το χειρισμό του αλεξήλιου.

Πυξίδα

Στον εσωτερικό καθρέπτη υπάρχει μια ενσωματωμένη ένδειξη πυξίδας που εμφανίζει την κατεύθυνση προς την οποία είναι στραμμένο το μπροστινό τμήμα του αυτοκινήτου.

Χειρισμός

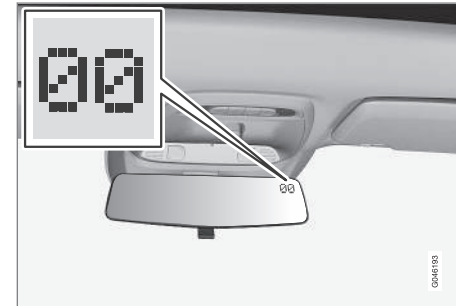

Εσωτερικός καθρέπτης με πυξίδα.

Στην επάνω δεξιά γωνία του εσωτερικού καθρέπτη υπάρχει μια ενσωματωμένη ένδειξη που εμφανίζει την κατεύθυνση προς την οποία είναι στραμμένο το μπροστινό τμήμα του αυτοκινήτου. Εμφανίζονται οκτώ διαφορετικές κατευθύνσεις με λατινικές συντομίες: **N** (βόρεια), **NE** (βορειοανατολικά), **E** (ανατολικά), **SE** (νοτιοανατολικά), **S** (νότια), **SW** (νοτιοδυτικά), **W** (δυτικά) και **NW** (βορειοδυτικά).

Η πυξίδα* ενεργοποιείται αυτόματα με την εκκίνηση του αυτοκινήτου ή όταν το κλειδί γυρίσει στη θέση II, βλ. Θέσεις κλειδιού - λει-



τουργίες σε διαφορετικά επίπεδα (σ. 83). Για να απενεργοποιήσετε/ενεργοποιήσετε την πυξίδα - πιέστε το κουμπί στην πίσω πλευρά του καθρέπτη χρησιμοποιώντας, για παράδειγμα, ένα συνδετήρα.

Η πυξίδα απενεργοποιείται όταν ενεργοποιηθεί το θερμαινόμενο παρμπρίζ. Όταν το θερμαινόμενο παρμπρίζ απενεργοποιηθεί, η πυξίδα ενεργοποιείται ξανά.

Ρύθμιση

Η γη χωρίζεται σε 15 μαγνητικές ζώνες. Η πυξίδα έχει ρυθμιστεί για τη γεωγραφική περιοχή στην οποία έγινε η παράδοση του αυτοκινήτου. Εάν το αυτοκίνητο κινείται σε διάφορες μαγνητικές ζώνες, η πυξίδα θα πρέπει να ρυθμιστεί. Προχωρήστε ως εξής:

1. Σταματήστε το αυτοκίνητο σε ένα μεγάλο ανοικτό χώρο, μακριά από χαλύβδινες κατασκευές και καλώδια υψηλής τάσης.
2. Βάλτε μπροστά το αυτοκίνητο.

i ΣΗΜΕΙΩΣΗ

Για την καλύτερη δυνατή ρύθμιση, κλείστε όλα τα ηλεκτρικά συστήματα (σύστημα κλιματισμού, υαλοκαθαριστήρες κ.λπ.) και βεβαιωθείτε ότι όλες οι πόρτες είναι κλειστές.

3. Κρατήστε πατημένο το κουμπί που βρίσκεται στην κάτω πλευρά του εσωτερικού καθρέπτη επί 3 δευτερόλεπτα περίπου. Εμφανίζεται ο αριθμός της τρέχουσας μαγνητικής ζώνης.

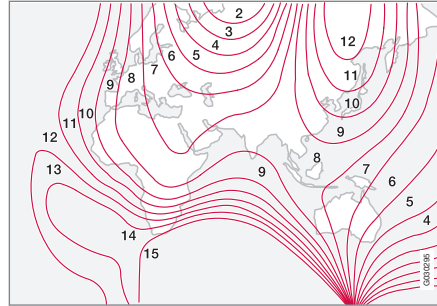

Μαγνητικές ζώνες.

4. Πατήστε το κουμπί επανειλημμένα μέχρι να εμφανιστεί η μαγνητική ζώνη (1-15) που επιθυμείτε. Ανατρέξτε στο χάρτη μαγνητικών ζωνών της πυξίδας.
5. Περιμένετε μέχρι στην οθόνη να εμφανιστεί ξανά το γράμμα **C**, ή κρατήστε το κουμπί στο κάτω μέρος του εσωτερικού καθρέπτη πατημένο επί 6 δευτερόλεπτα περίπου (χρησιμοποιήστε π.χ. ένα συνδετήρα) μέχρι να εμφανιστεί το γράμμα **C**.

6. Οδηγήστε αργά διαγράφοντας έναν κύκλο με ταχύτητα όχι μεγαλύτερη από 10 km/h μέχρι να εμφανιστεί στην οθόνη κάποια από τις κατευθύνσεις που δείχνει η πυξίδα, που υποδεικνύει ότι η ρύθμιση ολοκληρώθηκε. Στη συνέχεια, διαγράψτε ακόμη 2 κύκλους για να ολοκληρωθεί η ρύθμιση.
7. Επαναλάβετε την παραπάνω διαδικασία όπως είναι απαραίτητο.



Περιήγηση στα μενού - πίνακας οργάνων

Μπορείτε να χειριστείτε τα μενού που εμφανίζονται στην οθόνη πληροφοριών στον πίνακα οργάνων (σ. 66) από τον αριστερό μοχλοδιακόπτη. Το ποια μενού εμφανίζονται εξαρτάται από τη θέση κλειδιού (σ. 83).

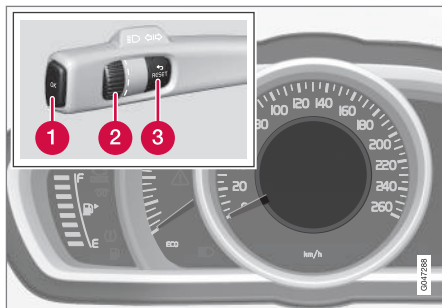

Οθόνη πληροφοριών (αναλογικός πίνακας οργάνων) και χειριστήρια για την περιήγηση στα μενού.

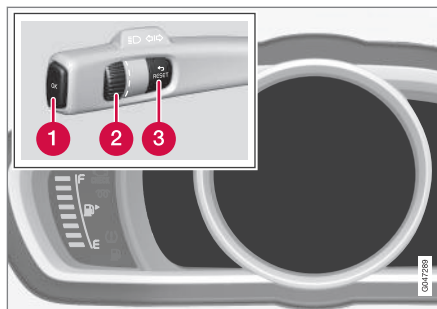

Οθόνες πληροφοριών (ψηφιακός πίνακας οργάνων) και χειριστήρια για την περιήγηση στα μενού.

- 1 **OK** - πρόσβαση στο μενού, επιβεβαίωση μηνυμάτων και επιβεβαίωση των επιλογών στα μενού.
- 2 Περιστροφικός διακόπτης – μετακίνηση μεταξύ των επιλογών μενού.
- 3 **RESET** - μηδενισμός δεδομένων στο επιλεγμένο βήμα του υπολογιστή ταξιδιού και επιστροφή στη δομή του μενού.

Εάν εμφανιστεί μήνυμα (σ. 118) πρέπει να το επιβεβαιώσετε με το **OK** για να μπορέσουν να εμφανιστούν τα μενού.

Σχετικές πληροφορίες

- Μηνύματα - διεύθεση (σ. 119)
- Επισκόπηση μενού - αναλογικός πίνακας οργάνων (σ. 117)
- Επισκόπηση μενού - ψηφιακός πίνακας οργάνων (σ. 118)

Επισκόπηση μενού - αναλογικός πίνακας οργάνων

Το ποια μενού εμφανίζονται στην οθόνη πληροφοριών του πίνακα οργάνων εξαρτάται από τη θέση κλειδιού (σ. 83).

Ορισμένες από τις παρακάτω επιλογές μενού προϋποθέτουν να έχει εγκατασταθεί η λειτουργία και υλικό (hardware) στο αυτοκίνητο.

Ψηφ. ένδειξη ταχ.

Θερμαντήρας*

Ανεξάρτητ. θερμ.*

Επιλογές TC

Κατάσταση σέρβις

Στάθμη λαδιού²⁴

Μηνύματα (##)²⁵

Σχετικές πληροφορίες

- Περιήγηση στα μενού - πίνακας οργάνων (σ. 117)
- Επισκόπηση μενού - ψηφιακός πίνακας οργάνων (σ. 118)
- Πίνακας οργάνων (σ. 66)



Επισκόπηση μενού - ψηφιακός πίνακας οργάνων

Το ποια μενού εμφανίζονται στην οθόνη πληροφοριών του πίνακα οργάνων εξαρτάται από τη θέση κλειδιού (σ. 83).

Ορισμένες από τις παρακάτω επιλογές μενού προϋποθέτουν να έχει εγκατασταθεί η λειτουργία και υλικό (hardware) στο αυτοκίνητο.

Ρυθμίσεις*

Θέματα

Λειτουργία Αντίθεση/Λειτουργία Χρώμα

Κατάσταση σέρβις

Μηνύματα²⁶

Στάθμη λαδιού²⁷

Θερμαντ. στάθμ.*

Μηδενισμός υπολογιστή ταξιδιού

Σχετικές πληροφορίες

- Περιήγηση στα μενού - πίνακας οργάνων (σ. 117)
- Επισκόπηση μενού - αναλογικός πίνακας οργάνων (σ. 117)
- Πίνακας οργάνων (σ. 66)

Μηνύματα

Όταν ανάβει μια προειδοποιητική, πληροφοριακή ή ενδεικτική λυχνία, στην οθόνη πληροφοριών εμφανίζεται ένα αντίστοιχο μήνυμα.

Μήνυμα	Ερμηνεία
Σταματ. με ασφάλ ^A	Σταματήστε και σβήστε τον κινητήρα. Σοβαρός κίνδυνος ζημιάς - συμβουλευτείτε ένα συνεργείο ^B .
Σβήσ. κιν. ^A	Σταματήστε και σβήστε τον κινητήρα. Σοβαρός κίνδυνος ζημιάς - συμβουλευτείτε ένα συνεργείο ^B .
Επείγον σέρβις ^A	Απευθυνθείτε σε ένα συνεργείο ^B ώστε το αυτοκίνητο να ελεγχθεί αμέσως.
Απαιτ. σέρβις ^A	Απευθυνθείτε σε ένα συνεργείο ^B ώστε το αυτοκίνητο να ελεγχθεί το συντομότερο δυνατό.

Μήνυμα	Ερμηνεία
Βλ. εγχειρίδιο ^A	Ανατρέξτε στο εγχειρίδιο κατόχου.
Ώρα να κλείσετε ραντεβού για συντήρηση	Ώρα να κανονίσετε το προγραμματισμένο σέρβις - απευθυνθείτε σε ένα συνεργείο ^B .
Ώρα για τακτική συντήρηση	Ώρα για το προγραμματισμένο σέρβις - απευθυνθείτε σε ένα συνεργείο ^B . Καθορίζεται από τον αριθμό των διανυθέντων χιλιομέτρων, τον αριθμό των μηνών που έχουν παρέλθει από το τελευταίο σέρβις, τη χρονική διάρκεια λειτουργίας του κινητήρα και τις προδιαγραφές του λαδιού.
Η προγραμματισμένη συντήρηση έχει παρέλθει	Εάν το πρόγραμμα σέρβις δεν τηρείται, η εγγύηση δεν καλύπτει τυχόν εξαρτήματα που έχουν υποστεί ζημιά - απευθυνθείτε σε ένα συνεργείο ^B .

²⁴ Ορισμένοι κινητήρες.

²⁵ Ο αριθμός των μηνυμάτων εμφανίζεται εντός παρενθέσεων.

²⁶ Ο αριθμός των μηνυμάτων εμφανίζεται εντός παρενθέσεων.

²⁷ Ορισμένοι κινητήρες.



Μήνυμα	Ερμηνεία
Κιβώτιο ταχυτήτων Απαιτείται αλλαγή λαδιού	Απευθυνθείτε σε ένα συνεργείο ^B ώστε το αυτοκίνητο να ελεγχθεί το συντομότερο δυνατό.
Κιβώτιο ταχυτήτων Μειωμένη απόδοση	Η λειτουργικότητα του κιβωτίου ταχυτήτων είναι περιορισμένη. Οδηγείτε με προσοχή μέχρι να σβήσει το μήνυμα ^C . Εάν εμφανίζεται επανειλημμένα - απευθυνθείτε σε ένα συνεργείο ^B .
Κιβώτιο ταχυτήτων Ζεστό Μειώστε ταχύτητα	Οδηγήστε ομαλά για λίγη ώρα ακόμη ή σταματήστε το αυτοκίνητο με ασφάλεια. Επιλέξτε νεκρά και αφήστε τον κινητήρα να λειτουργήσει στο ρελαντί μέχρι να σβήσει το μήνυμα ^C .
Κιβώτιο ταχυτήτων Ζεστό Σταματήστε με ασφάλεια Περιμένετε να κρυσώσει	Σοβαρή βλάβη. Σταματήστε αμέσως το αυτοκίνητο με ασφάλεια και απευθυνθείτε σε ένα συνεργείο ^B .

Μήνυμα	Ερμηνεία
Προσωρ. απενεργ.^A	Μια λειτουργία έχει απενεργοποιηθεί προσωρινά και επαναρρυθμίζεται αυτόματα ενώ οδηγείτε ή μετά από την επόμενη εκκίνηση του κινητήρα.
Χαμηλή ισχύς μπαταρίας Λειτουργία εξοικονόμησης ισχύος	Το ηχοσύστημα τίθεται εκτός λειτουργίας για εξοικονόμηση ισχύος. Φορτίστε την μπαταρία.

^A Τμήμα μηνύματος, εμφανίζεται μαζί με πληροφορίες σχετικά με το πού έχει εμφανιστεί το πρόβλημα.

^B Συνιστάται να απευθυνθείτε σε ένα εξουσιοδοτημένο συνεργείο της Volvo.

^C Για περισσότερα μηνύματα όσον αφορά τα αυτόματα κιβώτιο ταχυτήτων.

Σχετικές πληροφορίες

- Μηνύματα - διευθέτηση (σ. 119)
- Περιήγηση στα μενού - πίνακας οργάνων (σ. 117)

Μηνύματα - διευθέτηση

Χρησιμοποιήστε τον αριστερό μοχλοδιακόπτη για την επιβεβαίωση και περιήγηση στα μηνύματα (σ. 118) που εμφανίζονται στην οθόνη πληροφοριών του πίνακα οργάνων.

Όταν ανάβει μια προειδοποιητική, πληροφοριακή ή ενδεικτική λυχνία, στην οθόνη εμφανίζεται ένα αντίστοιχο μήνυμα. Αποθηκεύεται ένα μήνυμα σφάλματος σε μια λίστα μηνύμας μέχρι να αποκατασταθεί η βλάβη.

Πατήστε **OK** στον αριστερό μοχλοδιακόπτη για να επιβεβαιώσετε²⁸ ένα μήνυμα. Μετακινηθείτε διαδοχικά μεταξύ των μηνυμάτων με τον περιστροφικό ρυθμιστή (σ. 117).

i ΣΗΜΕΙΩΣΗ

Εάν εμφανιστεί προειδοποιητικό μήνυμα ενώ χρησιμοποιείται ο υπολογιστής ταξιδιού, πρέπει να επιβεβαιώσετε το μήνυμα (πατώντας το κουμπί **OK**) για να επιστρέψετε στον υπολογιστή ταξιδιού.

Σχετικές πληροφορίες

- Επισκόπηση μενού - αναλογικός πίνακας οργάνων (σ. 117)
- Επισκόπηση μενού - ψηφιακός πίνακας οργάνων (σ. 118)

MY CAR

Το MY CAR είναι μια πηγή μενού που διαχειρίζεται πολλές από τις λειτουργίες του αυτοκινήτου, π.χ. City Safety™, κλειδαριές και συναγερμός, αυτόματη ρύθμιση ταχύτητας του ανεμιστήρα, ρύθμιση του ρολογιού, κ.λπ.

Ορισμένες λειτουργίες είναι στάνταρ, άλλες είναι προαιρετικές - η γκάμα επίσης διαφέρει ανάλογα με την αγορά.

Χειρισμός

Η περιήγηση στα μενού πραγματοποιείται μέσω των κουμπιών στην κεντρική κονσόλα ή με τα δεξιά χειριστήρια στο τιμόνι*.

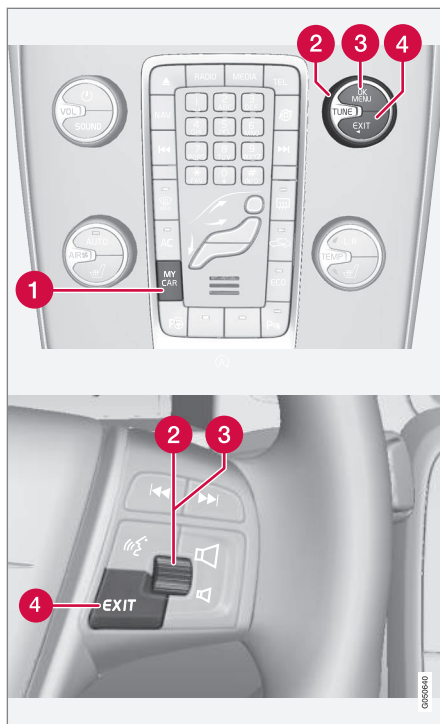

Πλαίσιο χειριστηρίων στην κεντρική κονσόλα και χειριστήρια στο τιμόνι. Το διάγραμμα είναι σχηματικό - διαφέρει τόσο ο αριθμός των λειτουργιών όσο και η διάταξη των κουμπιών ανάλογα

με τον εξοπλισμό που έχει επιλεγεί και την αγορά.

- 1 **MY CAR** - ανοίγει το μενού συστήματος MY CAR.
- 2 **OK/MENU** - πατήστε το κουμπί στην κεντρική κονσόλα ή τον περιστροφικό ρυθμιστή στο τιμόνι για να επιλέξετε/τσεκάρετε τη μαρκαρισμένη επιλογή μενού ή αποθηκεύστε την επιλεγμένη λειτουργία στη μνήμη.
- 3 **TUNE** - γυρίστε το περιστροφικό κουμπί στην κεντρική κονσόλα ή τον περιστροφικό ρυθμιστή στο τιμόνι για κύλιση/πάνω στις επιλογές του μενού.
- 4 **EXIT**

Λειτουργίες EXIT

Ανάλογα με τη λειτουργία στην οποία βρίσκεται ο κέρσορας όταν πατήσετε στιγμιαία το **EXIT** και σε ποιο επίπεδο του μενού, μπορεί να συμβεί ένα από τα παρακάτω:

- η τηλεφωνική κλήση απορρίπτεται
- η τρέχουσα λειτουργία διακόπτεται
- οι εισαχθέντες χαρακτήρες διαγράφονται
- οι πιο πρόσφατες επιλογές ακυρώνονται
- μετακίνηση προς τα πάνω στο σύστημα του μενού.

Με ένα παρατεταμένο πάτημα στο **EXIT** μεταβαίνετε στην κανονική προβολή για το

²⁸ Μπορείτε επίσης να επιβεβαιώσετε ένα μήνυμα με τον περιστροφικό ρυθμιστή ή με το κουμπί **RESET**.



MY CAR ή, αν βρίσκεστε ήδη στην κανονική προβολή, στο ανώτατο επίπεδο του μενού (προβολή κύριας πηγής).

Επιλογές μενού και κατάλογοι αναζήτησης

Για την περιγραφή των επιλογών μενού και των καταλόγων αναζήτησης στο MY CAR, βλ. συμπληρωματικό έντυπο Sensus Infotainment.

Υπολογιστής ταξιδιού

Ο υπολογιστής ταξιδιού του αυτοκινήτου μπορεί να καταγράφει, να πραγματοποιεί υπολογισμούς και να εμφανίζει πληροφορίες.

Γενικά

Ο έλεγχος και οι ρυθμίσεις μπορούν να πραγματοποιηθούν αμέσως μόλις ο πίνακας οργάνων φωτιστεί σε συνδυασμό με το ξεκλείδωμα. Εάν δεν ενεργοποιηθεί κάποιος από τους υπολογιστές ταξιδιού εντός 30 δευτερολέπτων περίπου από τη στιγμή που θα ανοίξει η πόρτα του οδηγού, τότε ο φωτισμός οργάνων σβήνει - μετά πρέπει είτε το κλειδί να γυρίσει στη θέση II (σ. 83) είτε να τεθεί σε λειτουργία ο κινητήρας για να λειτουργήσει ο υπολογιστής ταξιδιού.



ΣΗΜΕΙΩΣΗ

Εάν εμφανιστεί μήνυμα προειδοποίησης όταν χρησιμοποιείτε τον υπολογιστή ταξιδιού, πρέπει πρώτα να επιβεβαιώσετε το μήνυμα για να μπορέσει να επανενεργοποιηθεί ο υπολογιστής ταξιδιού.

- Επιβεβαιώστε το μήνυμα, πατώντας στιγμιαία το κουμπί **OK** στο μοχλοδιακόπτη των φλας.

Ομάδες μενού

Ο υπολογιστής ταξιδιού έχει δύο διαφορετικές ομάδες μενού:

- Λειτουργίες
- Κεφαλίδα στον πίνακα οργάνων

Κάθε μία από τις **λειτουργίες** ή **κεφαλίδες** του υπολογιστή ταξιδιού συμπεριλαμβάνεται σε μια κυκλική διάταξη.

Σχετικές πληροφορίες

- Υπολογιστής ταξιδιού - αναλογικός πίνακας οργάνων (σ. 122)
- Υπολογιστής ταξιδιού - ψηφιακός πίνακας οργάνων (σ. 126)
- Υπολογιστής ταξιδιού - συμπληρωματικές πληροφορίες (σ. 130)
- Υπολογιστής ταξιδιού - στατιστικά δεδομένης* (σ. 131)

Υπολογιστής ταξιδιού - αναλογικός πίνακας οργάνων

Το μενού του υπολογιστή ταξιδιού βρίσκεται σε μεταβλητό βρόχο. Μία από τις εναλλακτικές είναι ότι η οθόνη του υπολογιστή ταξιδιού σβήνει - το γεγονός αυτό επισημαίνει και την έναρξη/τερματισμό του βρόχου.

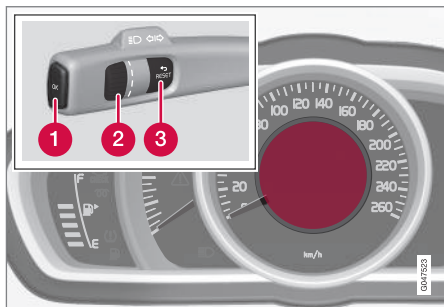

Οθόνη πληροφοριών και κουμπιά ελέγχου.

- 1 **OK** - Ανοίγει την κυκλική διάταξη με τις λειτουργίες του υπολογιστή ταξιδιού + ενεργοποιεί την επιλεγμένη επιλογή.
- 2 **Περιστροφικός ρυθμιστής** - Ανοίγει το βρόχο με τις κεφαλίδες του υπολογιστή ταξιδιού + κύλιση στις επιλογές.
- 3 **RESET** - Πραγματοποιεί ανάρτηση, μηδενισμό ή έξοδο από μια λειτουργία μετά από μια επιλογή.

Λειτουργίες

Προχωρήστε ως εξής για να ανοίξετε και να ελέγξετε/ρυθμίσετε τις λειτουργίες:

1. Για να διασφαλίσετε ότι δεν έχετε ξεχάσει κάποια ρύθμιση ημιτελή - "Μηδενίστε" τες πρώτα πατώντας δύο φορές το **RESET**.
2. Πατήστε **OK** - η κυκλική διάταξη με όλες τις λειτουργίες ανοίγει.
3. Περιηγηθείτε στις λειτουργίες χρησιμοποιώντας τον **περιστροφικό ρυθμιστή** και επιλέξτε/επιβεβαιώστε τη λειτουργία που θέλετε με το **OK**.
4. Ολοκληρώστε πατώντας δύο φορές το **RESET** αφότου ολοκληρώσετε τον έλεγχο/ρύθμιση.

Οι διαφορετικές λειτουργίες του υπολογιστή ταξιδιού παρατίθενται στον παρακάτω πίνακα:



Λειτουργίες	Information
<p>Ψηφ. ένδειξη ταχ.</p> <ul style="list-style-type: none"> • km/h • mph • Κενή οθόνη. 	<p>Δείχνει την ταχύτητα του αυτοκινήτου σε ψηφιακή μορφή στο κέντρο του πίνακα οργάνων:</p> <ul style="list-style-type: none"> • Ανοίξτε με το OK, επιλέξτε με τον περιστροφικό ρυθμιστή, επιβεβαιώστε με το OK και για μετακίνηση προς τα πίσω πατήστε ENTER.
<p>Θερμαντήρας*</p> <ul style="list-style-type: none"> • ΑΜΕΣΗ ΕΚΚΙΝΗΣΗ • Χρονοδιακόπτης 1 - οδηγεί στο μενού για να επιλέξετε την ώρα. • Χρονοδιακόπτης 2 - οδηγεί στο μενού για να επιλέξετε την ώρα. 	<p>Για την περιγραφή του προγραμματισμού του χρονοδιακόπτη, βλ. Σύστημα προθέρμανσης κινητήρα και χώρου επιβατών* - χρονοδιακόπτης (σ. 150).</p>
<p>Ανεξάρτητ. θερμ.*</p> <ul style="list-style-type: none"> • Αυτ. ενεργ. • Απενεργ. 	<p>Για περισσότερες πληροφορίες, βλ. Συμπληρωματικό σύστημα θέρμανσης* (σ. 153).</p>
<p>Επιλογές TC</p> <ul style="list-style-type: none"> • Αυτονομία • Κατανάλωση καυσίμων • Μέση ταχύτητα • Χιλιομετρής T1 και συν. απόστ. • Χιλιομετρής T2 και συν. απόστ. 	<p>Εδώ μπορείτε να επιλέξετε/ενεργοποιήσετε τις επιλογές που θέλετε να είναι διαθέσιμες ως επιλέξιμες κεφαλίδες στον υπολογιστή ταξιδιού. Τα σύμβολα για τα στοιχεία που είναι ήδη επιλεγμένα έχουν ΛΕΥΚΟ χρώμα με ένα "√" - τα υπόλοιπα έχουν ΓΚΡΙ χρώμα και δεν έχουν "√":</p> <ol style="list-style-type: none"> 1. Ανοίξτε τη λειτουργία με το OK, μετακινηθείτε διαδοχικά στα σύμβολα για τις επιλογές με τον περιστροφικό ρυθμιστή και επιλέξτε/σταματήστε στο σύμβολο που θέλετε. 2. Επιβεβαιώστε με το OK - το χρώμα του συμβόλου αλλάζει χρώμα από ΓΚΡΙ σε ΛΕΥΚΟ και επισημαίνεται με ένα "√". 3. Συνεχίστε να επιλέγετε τα σύμβολα των λειτουργικών με τον περιστροφικό ρυθμιστή ή ολοκληρώστε τη διαδικασία με το RESET.
<p>Κατάσταση σέρβις</p>	<p>Εμφανίζει τον αριθμό των μηνών και των χιλιομέτρων μέχρι το επόμενο σέρβις.</p>



Λειτουργίες	Information
Στάθμη λαδιού^A	Για περισσότερες πληροφορίες, βλ. Λάδι κινητήρα - έλεγχος και πλήρωση (σ. 393).
Μηνύματα (##)	Για περισσότερες πληροφορίες, βλ. Μηνύματα (σ. 118).

A Ορισμένοι κινητήρες.

Κεφαλίδες

Μπορείτε να επιλέξετε μία από τις κεφαλίδες στον παρακάτω πίνακα για να εμφανίζεται μόνιμα στον πίνακα οργάνων. Για να προ-οριώσετε ποια, προχωρήστε ως εξής:

1. Για να διασφαλίσετε ότι δεν έχετε ξεχάσει κάποια ρύθμιση ημιτελή - "Μηδενίστε" τες πρώτα πατώντας δύο φορές το **RESET**.
2. Γυρίστε τον **περιστροφικό ρυθμιστή** - εμφανίζονται σε κυκλική διάταξη οι κεφαλίδες για τον υπολογιστή ταξιδιού.
3. Σταματήστε στην κεφαλίδα που θέλετε.

Κεφαλίδα υπολογιστή ταξιδιού στον πίνακα οργάνων	Information
Χιλιομετρής T1 και συν. απόστ.	• Με ένα παρατεταμένο πάτημα στο RESET , μηδενίζεται ο χιλιομετρής T1.
Χιλιομετρής T2 και συν. απόστ.	• Με ένα παρατεταμένο πάτημα στο RESET , μηδενίζεται ο χιλιομετρής T2.
Αυτονομία	Για περισσότερες πληροφορίες - βλ. ενότητα "Αυτονομία" (σ. 130).
Κατανάλ. καυσίμου	Τρέχουσα κατανάλωση
Μέση ταχύτητα	• Με ένα παρατεταμένο πάτημα στο RESET μηδενίζεται το Μέση ταχύτητα .
Δεν υπάρχουν πληροφορίες στον υπολογιστή ταξιδιού.	Αυτή η επιλογή εμφανίζει μια κενή οθόνη - επισημαίνει επίσης την αρχή/το τέλος της κυκλικής διάταξης.

Μπορείτε να ρυθμίσετε τον υπολογιστή ταξιδιού στον πίνακα οργάνων σε μια άλλη επι-

λογή ανά πάσα στιγμή στη διάρκεια της διαδρομής. Προχωρήστε ως εξής:

- Γυρίστε τον **περιστροφικό ρυθμιστή** - σταματήστε στην κεφαλίδα που θέλετε.



Μηδενισμός - Χιλιομετρητής και μέση ταχύτητα

Με την τρέχουσα κεφαλίδα του υπολογιστή ταξιδιού - T1 και συν. απόστ., T2 και συν. απόστ. ή Μέση ταχύτητα - στον πίνακα οργάνων:

- Με ένα παρατεταμένο πάτημα στο RESET **RESET** - η επιλεγμένη κεφαλίδα μηδενίζεται.

Κάθε κεφαλίδα πρέπει να μηδενίζεται ξεχωριστά

Σχετικές πληροφορίες

- Υπολογιστής ταξιδιού (σ. 121)
- Υπολογιστής ταξιδιού - ψηφιακός πίνακας οργάνων (σ. 126)
- Υπολογιστής ταξιδιού - συμπληρωματικές πληροφορίες (σ. 130)
- Υπολογιστής ταξιδιού - στατιστικά διαδρομής* (σ. 131)

Υπολογιστής ταξιδιού - ψηφιακός πίνακας οργάνων

Το μενού του υπολογιστή ταξιδιού βρίσκεται σε μεταβλητό βρόχο. Μία από τις εναλλακτικές είναι ότι οι τρεις ενδείξεις του υπολογιστή ταξιδιού σταματούν να εμφανίζονται - το γεγονός αυτό επισημαίνει και την έναρξη/τερματισμό του βρόχου.

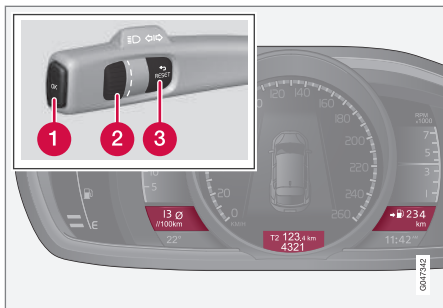

Οθόνες πληροφοριών και κουμπιά ελέγχου.

- 1 **OK** - Ανοίγει την κυκλική διάταξη με τις λειτουργίες του υπολογιστή ταξιδιού + ενεργοποιεί την επιλεγμένη επιλογή.
- 2 **Περιστροφικός ρυθμιστής** - Ανοίγει το βρόχο με τις κεφαλίδες του υπολογιστή ταξιδιού + κύλιση στις επιλογές.
- 3 **RESET** - Πραγματοποιεί ανάρεση, μηδενισμό ή έξοδο από μια λειτουργία μετά από μια επιλογή.

Λειτουργίες

Προχωρήστε ως εξής για να ανοίξετε και να ελέγξετε/ρυθμίσετε τις λειτουργίες:

1. Για να διασφαλίσετε ότι δεν έχετε ξεχάσει κάποια ρύθμιση ημιτελή - "Μηδενίστε" τες πρώτα πατώντας δύο φορές το **RESET**.
2. Πατήστε **OK** - η κυκλική διάταξη με όλες τις λειτουργίες ανοίγει.
3. Περιηγηθείτε στις λειτουργίες χρησιμοποιώντας τον **περιστροφικό ρυθμιστή** και επιλέξτε/επιβεβαιώστε τη λειτουργία που θέλετε με το **OK**.
4. Ολοκληρώστε πατώντας δύο φορές το **RESET** αφότου ολοκληρώσετε τον έλεγχο/ρύθμιση.

Οι διαφορετικές λειτουργίες του υπολογιστή ταξιδιού παρατίθενται στον παρακάτω πίνακα:



Λειτουργίες	Πληροφορία
Μηδενισμός υπολογιστή ταξιδιού <ul style="list-style-type: none"> • Μύση κατανόλωση • Μέση ταχύτητα 	Λάβετε υπόψη σας ότι αυτή η λειτουργία δεν μηδενίζει και τους δύο χιλιόμετρους T1 και T2 - βλ. πίνακα στην επόμενη ενότητα "Κεφαλίδες" και στην ενότητα "Μηδενισμός - Μέση ταχύτητα/κατανάλωση" για πληροφορίες σχετικά με τη διαδικασία.
Μηνύματα	Για περισσότερες πληροφορίες, βλ. Μηνύματα (σ. 118).
Θέματα	Εδώ επιλέγετε την εμφάνιση του πίνακα οργάνων, βλ. Ψηφιακός πίνακας οργάνων - επισκόπηση (σ. 68).
Ρυθμίσεις*	Επιλέξτε Aut. ενεργ. ή Απενεργ. Για περισσότερες πληροφορίες, βλ. Συμπληρωματικό σύστημα θέρμανσης* (σ. 153).
Λειτ. Αντίθεση/Λειτ. Χρώμα	Ρύθμιση της φωτεινότητας και της έντασης χρωμάτων του πίνακα οργάνων.
Θερμαντ. στάθμ.* <ul style="list-style-type: none"> • Άμεση εκκίνηση • Σύμβολο Χρονοδιακόπτης 1 - οδηγεί στο μενού για να επιλέξετε την ώρα. • Σύμβολο Χρονοδιακόπτης 2 - οδηγεί στο μενού για να επιλέξετε την ώρα. 	Για την περιγραφή του προγραμματισμού του χρονοδιακόπτη, βλ. Σύστημα προθέρμανσης κινητήρα και χώρου επιβατών* - χρονοδιακόπτης (σ. 150).
Κατάσταση σέρβις	Εμφανίζει τον αριθμό των μηνών και των χιλιομέτρων μέχρι το επόμενο σέρβις.
Στάθμη λαδιού^A	Για περισσότερες πληροφορίες, βλ. Λάδι κινητήρα - έλεγχος και πλήρωση (σ. 393).

^A Ορισμένοι κινητήρες.

03



Κεφαλίδες

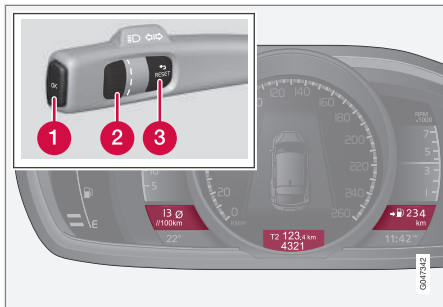

Υπάρχει δυνατότητα εμφάνισης τριών κεφαλίδων υπολογιστή ταξιδιού ταυτόχρονα - μία σε κάθε "παράθυρο".

Μπορείτε να επιλέξετε έναν από τους συνδυασμούς κεφαλίδων στον παρακάτω πίνακα για να εμφανίζεται μόνιμα στον πίνακα οργάνων. Για να προσδιορίσετε ποια, προχωρήστε ως εξής:

1. Για να διασφαλίσετε ότι δεν έχετε ξεχάσει κάποια ρύθμιση ημιτελή - "Μηδενίστε" τες πρώτα πατώντας δύο φορές το **RESET**.
2. Γυρίστε τον **περιστροφικό ρυθμιστή** - εμφανίζονται σε κυκλική διάταξη οι συνδυασμοί κεφαλίδων.
3. Σταματήστε στο συνδυασμό κεφαλίδων που θέλετε.

Συνδυασμός κεφαλίδων			Πληροφορία
Μύση κατανό-λωση	Χιλιομετρική T1 + Ένδειξη μετρητή	Μέση ταχύτητα	<ul style="list-style-type: none"> • Με ένα παρατεταμένο πάτημα στο RESET, μηδενίζεται ο χιλιομετρική T1.
Στιγμιαία	Χιλιομετρική T2 + Ένδειξη μετρητή	Αυτονομία	<ul style="list-style-type: none"> • Με ένα παρατεταμένο πάτημα στο RESET, μηδενίζεται ο χιλιομετρική T2.
Στιγμιαία	Ένδειξη μετρητή	kmh<>mph	kmh<>mph - "Ψηφιακή ένδειξη ταχύτητας", βλ. Υπολογιστής ταξιδιού - συμπληρωματικές πληροφορίες (σ. 130).
	Δεν υπάρχουν πληροφορίες στον υπολογιστή ταξιδιού.		Με αυτή την επιλογή σβήνουν και οι τρεις ενδείξεις υπολογιστή ταξιδιού - επισμαίνει επίσης την αρχή/το τέλος της κυκλικής διάταξης.

Μπορείτε να ρυθμίσετε το συνδυασμό κεφαλίδων στον πίνακα οργάνων σε μια άλλη επι-

λογή ανά πάσα στιγμή στη διάρκεια της διαδρομής. Προχωρήστε ως εξής:

- Γυρίστε τον **περιστροφικό ρυθμιστή** - σταματήστε στην κεφαλίδα που θέλετε.



Μηδενισμός - Χιλιομετρητής

Γυρίστε τον **περιστροφικό ρυθμιστή** μέχρι το συνδυασμό κεφαλίδων που περιέχει το χιλιομετρητή που θέλετε να μηδενίσετε:

- Με ένα παρατεταμένο πάτημα στο **RESET** - ο επιλεγμένος χιλιομετρητής μηδενίζεται.

Μηδενισμός - Μέση ταχύτητα/ κατανάλωση

1. Επιλέξτε τη λειτουργία **Μηδενισμός υπολογιστή ταξιδιού** και ενεργοποιήστε την με το **OK**.
2. Επιλέξτε μία από τις παρακάτω επιλογές με τον **περιστροφικό ρυθμιστή** και ενεργοποιήστε την με το **OK**:
 - l/100 km
 - km/h
 - Μηδενισμός και των δύο
3. Ολοκληρώστε τη διαδικασία με το **RESET**.

Σχετικές πληροφορίες

- Υπολογιστής ταξιδιού (σ. 121)
- Υπολογιστής ταξιδιού - αναλογικός πίνακας οργάνων (σ. 122)
- Υπολογιστής ταξιδιού - συμπληρωματικές πληροφορίες (σ. 130)
- Υπολογιστής ταξιδιού - στατιστικά διαδρομής* (σ. 131)



Υπολογιστής ταξιδιού - συμπληρωματικές πληροφορίες

Συμπληρωματικές πληροφορίες, που καλύπτουν αρκετές από τις λειτουργίες, ακολουθούν παρακάτω.

Μύση κατανόληση

Η μέση κατανάλωση καυσίμου υπολογίζεται από τον τελευταίο μηδενισμό.

ΣΗΜΕΙΩΣΗ

Ενδέχεται να υπάρχει μια μικρή απόκλιση αν έχει χρησιμοποιηθεί σύστημα προθέρμανσης με καύσιμο*.

Μέση ταχύτητα

Η μέση ταχύτητα υπολογίζεται για τη διανυθείσα απόσταση από την τελευταία φορά που μηδενίστηκε η ένδειξη.

Στιγμιαία

Οι πληροφορίες για την τρέχουσα κατανάλωση καυσίμου ενημερώνονται διαρκώς - περίπου μία φορά το δευτερόλεπτο. Όταν το αυτοκίνητο κινείται με χαμηλή ταχύτητα, η κατανάλωση εμφανίζεται σε μονάδες χρόνου - σε υψηλότερη ταχύτητα εμφανίζεται σε σχέση με τα διανυθέντα χιλιόμετρα.

Μπορείτε να επιλέξετε διαφορετικές μονάδες μέτρησης (km/miles) για την ένδειξη - βλ. ενότητα παρακάτω. "Αλλαγή μονάδων μέτρησης" (σ. 130)

Αυτονομία

Ο υπολογιστής ταξιδιού εμφανίζει την κατά προσέγγιση απόσταση που μπορεί να διανυθεί με το καύσιμο που υπολείπεται στο ρεζερβουάρ.

Όταν η κεφαλίδα **Αυτονομία** δείχνει "----", η αυτονομία του ρεζερβουάρ δεν είναι εγγυημένη.

- Σε αυτή την περίπτωση, ανεφοδιάστε το αυτοκίνητο με καύσιμο το συντομότερο δυνατό.

Ο υπολογισμός βασίζεται στη μέση κατανάλωση καυσίμου κατά τα τελευταία 30 km και στην ωφέλιμη ποσότητα καυσίμου που απομένει στο ρεζερβουάρ.

ΣΗΜΕΙΩΣΗ

Μπορεί να υπάρχει μια μικρή απόκλιση στην ένδειξη, αν αλλάξετε τον τρόπο που οδηγείτε.

Όταν οδηγείτε οικονομικά, η απόσταση που μπορεί να διανύσει το όχημα είναι γενικά μεγαλύτερη. Για περισσότερες πληροφορίες σχετικά με το πώς μπορεί να επηρεαστεί η κατανάλωση καυσίμου, βλ. Η φιλοσοφία της Volvo Car για το περιβάλλον (σ. 22).

Ψηφιακή ένδειξη ταχύτητας²⁹

Η ταχύτητα εμφανίζεται στην αντίθετη μονάδα (kmh/mph) από αυτή που εμφανίζεται

στον κύριο πίνακα οργάνων. Εάν έχει ρυθμιστεί ως mph, τότε ο υπολογιστής ταξιδιού δείχνει την αντίστοιχη ταχύτητα σε km/h και αντίστροφα.

Αλλαγή μονάδας

Μπορείτε να αλλάξετε τις μονάδες μέτρησης (χλμ./μίλια) για την απόσταση και την ταχύτητα στο σύστημα του μενού MY CAR, βλ. MY CAR (σ. 120).

ΣΗΜΕΙΩΣΗ

Αυτές οι μονάδες, εκτός από τον υπολογιστή ταξιδιού, αλλάζουν επίσης στο σύστημα πλοήγησης* της Volvo.

Σχετικές πληροφορίες

- Υπολογιστής ταξιδιού (σ. 121)
- Υπολογιστής ταξιδιού - αναλογικός πίνακας οργάνων (σ. 122)
- Υπολογιστής ταξιδιού - ψηφιακός πίνακας οργάνων (σ. 126)
- Υπολογιστής ταξιδιού - στατιστικά διαδρομής* (σ. 131)

²⁹ Μόνο με πίνακα οργάνων "Digital".



Υπολογιστής ταξιδιού - στατιστικά διαδρομής*

Αποθηκεύονται πληροφορίες σχετικά με τις διαδρομές που έχετε ολοκληρώσει, όπως μέση κατανάλωση καυσίμου και μέση ταχύτητα, τις οποίες μπορείτε να προβάλλετε στην οθόνη της κεντρικής κονσόλας με τη μορφή γραφήματος ράβδων.

Λειτουργία

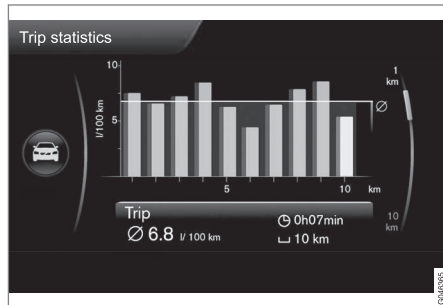

Στατιστικά ταξιδιού³⁰.

Κάθε μπάρα συμβολίζει 1 km ή 10 km απόστασης που έχει διανυθεί, ανάλογα με την επιλεγμένη κλίμακα - η μπάρα τέρμα δεξιά δείχνει τις τιμές για το τρέχον χιλιόμετρο ή για τα 10 km.

Μπορείτε να χρησιμοποιήσετε το περιστροφικό κουμπί **TUNE** για να αλλάξετε την κλίμακα για κάθε μπάρα μεταξύ 1 km και 10 km - ο δρομέας τέρμα δεξιά αλλάζει θέση

μεταξύ επάνω και κάτω, ανάλογα με την επιλεγμένη κλίμακα.

Χειρισμός

Από το σύστημα του μενού **MY CAR** μπορείτε να κάνετε διάφορες ρυθμίσεις, βλ. **MY CAR** (σ. 120) - εκεί μπορείτε να βρείτε το **Trip statistics**.

Με την επιλογή "**Reset when vehicle has been off for minimum 4h**" μαρκαρισμένη, όλα τα στατιστικά διαγράφονται αυτόματα μόλις σταματήσετε να οδηγείτε και το αυτοκίνητο παραμένει σε στάση επί 4 ώρες. Τα στατιστικά ταξιδιού αρχίζουν ξανά από το μηδέν την επόμενη φορά που ο κινητήρας τίθεται σε λειτουργία.

- **Reset when vehicle has been off for minimum 4h** - μαρκάρετε το πλαίσιο επιλέγοντας **ENTER** και βγείτε από το μενού επιλέγοντας **EXIT**.

Εάν αρχίσετε να οδηγείτε πριν παρέλθουν 4 ώρες, πρέπει πρώτα να διαγράψετε την τρέχουσα περίοδο χρησιμοποιώντας την επιλογή "**Start new trip**".

- **Start new trip** - Το **ENTER** χρησιμοποιείται για τη διαγραφή όλων των προηγούμενων στατιστικών, κλείστε το μενού επιλέγοντας **EXIT**.

Βλ. επίσης πληροφορίες σχετικά με τον Οδηγό Eco (σ. 70).

Σχετικές πληροφορίες

- Υπολογιστής ταξιδιού (σ. 121)
- Υπολογιστής ταξιδιού - αναλογικός πίνακας οργάνων (σ. 122)
- Υπολογιστής ταξιδιού - ψηφιακός πίνακας οργάνων (σ. 126)
- Υπολογιστής ταξιδιού - συμπληρωματικές πληροφορίες (σ. 130)

³⁰ Σχηματικό διάγραμμα - η μορφή μπορεί να διαφέρει ανάλογα με το ενημερωμένο λογισμικό ή την αγορά.

04



ΣΥΣΤΗΜΑ ΚΛΙΜΑΤΙΣΜΟΥ





Γενικές πληροφορίες για το σύστημα κλιματισμού

Το αυτοκίνητο διαθέτει ηλεκτρονικό σύστημα κλιματισμού. Το σύστημα κλιματισμού ψύχει ή θερμαίνει και αφυγρανίζει τον αέρα στο χώρο επιβατών.

Υπάρχουν δύο διαφορετικά συστήματα κλιματισμού:

- Ηλεκτρονικό σύστημα ελέγχου θερμοκρασίας (ETC) (σ. 140)
- Ηλεκτρονικό σύστημα κλιματισμού (ECC) (σ. 139)

ΣΗΜΕΙΩΣΗ

Μπορείτε να απενεργοποιήσετε το σύστημα κλιματισμού (AC) (σ. 144) αλλά, για να διασφαλίσετε την καλύτερη δυνατή ατμόσφαιρα στο χώρο επιβατών και για να μη θαμπώνουν τα τζάμια, το σύστημα κλιματισμού πρέπει να είναι πάντοτε ενεργοποιημένο.

Πρέπει να θυμάστε τα εξής

- Για να εξασφαλιστεί η βέλτιστη λειτουργία του συστήματος κλιματισμού, τα πλαϊνά παράθυρα πρέπει να είναι κλειστά.
- Η λειτουργία Άνοιγμα όλων των παραθύρων (σ. 189) ανοίγει ή κλείνει όλα τα παράθυρα ταυτόχρονα και μπορεί να χρησιμοποιηθεί για παράδειγμα για να

αεριστεί γρήγορα το αυτοκίνητο όταν επικρατούν υψηλές θερμοκρασίες.

- Απομακρύνετε τον πάγο και το χιόνι από τις θυρίδες εισαγωγής αέρα του συστήματος κλιματισμού (θυρίδες που βρίσκονται ανάμεσα στο καπό του κινητήρα και το παρμπρίζ).
- Όταν ο καιρός είναι ζεστός, οι υδρατμίς που δημιουργούνται από το σύστημα κλιματισμού μπορεί να στάζουν κάτω από το αυτοκίνητο. Αυτό είναι φυσιολογικό.
- Όταν ο κινητήρας χρειάζεται πλήρη ισχύ, π.χ. για πλήρη επιτάχυνση, το σύστημα κλιματισμού μπορεί να τεθεί προσωρινά εκτός λειτουργίας. Η θερμοκρασία στο χώρο επιβατών ενδέχεται να αυξηθεί προσωρινά.
- Για την αποθάμβωση των εσωτερικών επιφανειών των παραθύρων, χρησιμοποιήστε καταρχήν τη λειτουργία αποθάμβωσης (σ. 144). Για να μειωθεί το ενδεχόμενο θαμπώματος, διατηρείτε τα παράθυρα καθαρά και χρησιμοποιείτε καθαριστικό τζαμιών.

Αυτοκίνητα με Start/Stop*

Όταν ο κινητήρας έχει σβήσει μέσω της αυτόματης λειτουργίας (σ. 304) η λειτουργία ορισμένων συστημάτων μπορεί να περιοριστεί προσωρινά, π.χ. ταχύτητα ανεμιστήρα (σ. 142) του συστήματος κλιματισμού.

Αυτοκίνητα με ECO*

Η λειτουργία ορισμένων συστημάτων μπορεί να περιοριστεί προσωρινά, όταν ενεργοποιηθεί η λειτουργία ECO (σ. 314), π.χ. το σύστημα κλιματισμού (σ. 144).

ΣΗΜΕΙΩΣΗ

Όταν η λειτουργία ECO είναι ενεργοποιημένη, αλλάζουν αρκετές παράμετροι στις ρυθμίσεις του συστήματος κλιματισμού ενώ αρκετές λειτουργίες συσκευών κατανάλωσης ρεύματος περιορίζονται. Μπορείτε να μηδενίσετε ορισμένες ρυθμίσεις χειροκίνητα, αλλά η πλήρης λειτουργικότητά τους αποκαθίσταται μόνο αν απενεργοποιήσετε τη λειτουργία ECO.

Σχετικές πληροφορίες

- Πραγματική θερμοκρασία (σ. 134)
- Αισθητήρες - σύστημα κλιματισμού (σ. 134)
- Ρυθμίσεις μενού - σύστημα κλιματισμού (σ. 136)
- Κατανομή αέρα στο χώρο επιβατών (σ. 137)
- Ποιότητα αέρα (σ. 134)
- Θερμαινόμενα μπροστινά καθίσματα* (σ. 141)
- Θερμαινόμενο πίσω κάθισμα* (σ. 141)

* Προαιρετικός εξοπλισμός/αξεσουάρ, για περισσότερες πληροφορίες βλ. Εισαγωγή.



Πραγματική θερμοκρασία

Η σχέση της θερμοκρασίας που θα επιλέξετε στο χώρο επιβατών με την πραγματική θερμοκρασία που θα επιτευχθεί εξαρτάται από τις φυσικές συνθήκες σε συνάρτηση με τη θερμοκρασία περιβάλλοντος, την ταχύτητα του αέρα, την υγρασία και την έκθεση στον ήλιο κ.λπ. μέσα και έξω από το αυτοκίνητο τη συγκεκριμένη στιγμή.

Το σύστημα διαθέτει έναν αισθητήρα ηλιακής ακτινοβολίας (σ. 134) οποίος ανιχνεύει την πλευρά από την οποία ο ήλιος προσπίπτει στο χώρο επιβατών. Αυτό σημαίνει¹ ότι η θερμοκρασία μπορεί να διαφέρει μεταξύ των δεξιών και των αριστερών αεραγωγών, ανεξάρτητα εάν οι διακόπτες έχουν ρυθμιστεί στην ίδια θερμοκρασία και στις δύο πλευρές.

Σχετικές πληροφορίες

- Γενικές πληροφορίες για το σύστημα κλιματισμού (σ. 133)
- Ρύθμιση θερμοκρασίας στο χώρο επιβατών (σ. 143)

Αισθητήρες - σύστημα κλιματισμού

Το σύστημα κλιματισμού διαθέτει ορισμένους αισθητήρες που συμβάλλουν στη ρύθμιση της θερμοκρασίας (σ. 134) μέσα στο αυτοκίνητο.

- Ο αισθητήρας ηλιακής ακτινοβολίας βρίσκεται στην επάνω πλευρά του ταμπλό.
- Ο αισθητήρας θερμοκρασίας χώρου επιβατών βρίσκεται πίσω από τον πίνακα ελέγχου του συστήματος κλιματισμού.
- Ο αισθητήρας εξωτερικής θερμοκρασίας βρίσκεται μέσα στον εξωτερικό καθρέπτη.



ΣΗΜΕΙΩΣΗ

Μην καλύπτετε και μη φράσσετε τους αισθητήρες με ρούχα ή άλλα αντικείμενα.

Σχετικές πληροφορίες

- Γενικές πληροφορίες για το σύστημα κλιματισμού (σ. 133)

Ποιότητα αέρα

Το εσωτερικό στο χώρο επιβατών έχει σχεδιαστεί έτσι, ώστε να είναι ευχάριστο και άνετο, ακόμη και για άτομα που υποφέρουν από αλλεργίες και άσθμα.

- Φίλτρο χώρου επιβατών (σ. 135)
- Υλικά στο χώρο επιβατών (σ. 136)
- Πακέτο εξοπλισμού Clean Zone Interior Package (CZIP) (σ. 135)*
- Σύστημα ποιότητας αέρα χώρου επιβατών (IAQS) (σ. 136)*

Σχετικές πληροφορίες

- Γενικές πληροφορίες για το σύστημα κλιματισμού (σ. 133)

¹ Ισχύει μόνο για το ECC.



Ποιότητα αέρα - φίλτρο χώρου επιβατών

Ο αέρας που εισέρχεται στο χώρο επιβατών καθαρίζεται μέσω ενός φίλτρου.

Το φίλτρο πρέπει να αντικαθίσταται σε τακτά χρονικά διαστήματα. Ακολουθήστε τις οδηγίες του προγράμματος σέρβις της Volvo για τα συνιστώμενα διαστήματα αντικατάστασης. Εάν το αυτοκίνητο χρησιμοποιείται σε υπερβολικά ρυπογόνο περιβάλλον, το φίλτρο ίσως πρέπει να αντικαθίσταται συχνότερα.

ΣΗΜΕΙΩΣΗ

Υπάρχουν διάφοροι τύποι φίλτρου για το χώρο επιβατών. Βεβαιωθείτε ότι έχει τοποθετηθεί το σωστό φίλτρο.

Σχετικές πληροφορίες

- Ποιότητα αέρα (σ. 134)

Ποιότητα αέρα - Πακέτο εξοπλισμού Clean Zone Interior Package (CZIP)*

Το CZIP περιλαμβάνει μια σειρά τροποποιήσεων που διατηρούν το χώρο επιβατών ακόμη πιο καθαρό από αλλεργιογόνες και ασθματογόνες ουσίες.

Συμπεριλαμβάνονται τα εξής:

- Προηγμένη λειτουργία ανεμιστήρα, που σημαίνει ότι ο ανεμιστήρας αρχίζει να λειτουργεί όταν ανοίγετε το αυτοκίνητο με το τηλεχειριστήριο-κλειδί. Ο ανεμιστήρας τροφοδοτεί το χώρο επιβατών με φρέσκο αέρα. Η λειτουργία ενεργοποιείται όταν χρειάζεται, και απενεργοποιείται αυτόματα μετά από κάποιο διάστημα ή όταν ανοίξει κάποια από τις πόρτες. Το χρονικό διάστημα λειτουργίας του ανεμιστήρα μειώνεται σταδιακά λόγω μειωμένων αναγκών μέχρι το αυτοκίνητο να γίνει 4 ετών.
- Το σύστημα ποιότητας αέρα IAQS (σ. 136) είναι ένα πλήρως αυτόματο σύστημα, το οποίο καθαρίζει τον αέρα στο χώρο επιβατών από ρύπους όπως μικροσωματίδια, υδρογονάνθρακες, οξείδια του αζώτου και επιφανειακό όζον.

ΣΗΜΕΙΩΣΗ

Για την τήρηση του προτύπου CZIP στα αυτοκίνητα με CZIP, το φίλτρο IAQS πρέπει να αντικαθίσταται κάθε 15 000 km ή μία φορά το χρόνο όποιο επέλθει πρώτα. Ωστόσο, μέχρι τα 75 000 km ή στα 5 χρόνια. Στα αυτοκίνητα χωρίς CZIP και όπου ο πελάτης δεν επιθυμεί τη διατήρηση του προτύπου CZIP, το φίλτρο IAQS πρέπει να αντικαθίσταται στα προγραμματισμένα σέρβις.

Για περισσότερες πληροφορίες σχετικά με το CZIP, ανατρέξτε στο φυλλάδιο που παραδίδεται με το αυτοκίνητο κατά την αγορά.

Σχετικές πληροφορίες

- Γενικές πληροφορίες για το σύστημα κλιματισμού (σ. 133)
- Ποιότητα αέρα (σ. 134)



Ποιότητα αέρα - IAQS*

Το σύστημα ποιότητας αέρα IAQS απομονώνει τα καυσάερια και τα σωματίδια, ώστε να μειωθούν οι σιμές και οι ρυπογόνες ουσίες στο χώρο επιβατών.

Εάν ο εξωτερικός αέρας είναι ρυπαρός, τότε η εισαγωγή αέρα κλείνει για να παραμείνουν έξω από την καμπίνα οι υδρογονάνθρακες, τα οξειδία του αζώτου και το επιφανειακό όζον. Ο αέρας ανακυκλοφορεί στο χώρο των επιβατών.

Μπορείτε να ενεργοποιήσετε/απενεργοποιήσετε τη λειτουργία στο σύστημα του μενού MY CAR. Για περιγραφή του συστήματος του μενού, βλ. MY CAR (σ. 120).

ΣΗΜΕΙΩΣΗ

Ο αισθητήρας ποιότητας αέρα πρέπει να είναι πάντοτε ενεργοποιημένος για να διασφαλιστεί η βέλτιστη ποιότητα του αέρα στο χώρο επιβατών.

Σε ψυχρό κλίμα, η αυτόματη ανακυκλοφορία του αέρα είναι περιορισμένη για να αποτραπεί το θάμπωμα.

Σχετικές πληροφορίες

- Γενικές πληροφορίες για το σύστημα κλιματισμού (σ. 133)
- Ποιότητα αέρα (σ. 134)
- Ποιότητα αέρα - Πακέτο εξοπλισμού Clean Zone Interior Package (CZIP)* (σ. 135)

Ποιότητα αέρα - υλικό

Τα δοκιμασμένα υλικά έχουν σχεδιαστεί έτσι, ώστε να ελαχιστοποιείται η ποσότητα σκόνης στο χώρο επιβατών ενώ συμβάλλουν και στον ευκολότερο καθαρισμό του χώρου επιβατών.

Τα ταπέτα τόσο στο χώρο επιβατών όσο και στο χώρο αποσκευών αφαιρούνται και καθαρίζονται εύκολα. Χρησιμοποιείτε καθαριστικά υλικά και προϊόντα φροντίδας αυτοκινήτου που συνιστώνται από τη Volvo για τον καθαρισμό του εσωτερικού (σ. 432).

Σχετικές πληροφορίες

- Ποιότητα αέρα (σ. 134)

Ρυθμίσεις μενού - σύστημα κλιματισμού

Μπορείτε να ενεργοποιήσετε/απενεργοποιήσετε ή να αλλάξετε τις προεπιλεγμένες ρυθμίσεις για τέσσερις από τις λειτουργίες του συστήματος κλιματισμού από την κεντρική κονσόλα.

- Ταχύτητα ανεμιστήρα στο αυτόματο σύστημα κλιματισμού * (σ. 143).
- Χρονοδιακόπτης ανακυκλοφορίας αέρα (σ. 145).
- Αυτόματη έναρξη του συστήματος αποθάμβωσης πίσω παρμπρίζ (σ. 113).
- Σύστημα ποιότητας αέρα χώρου επιβατών * (σ. 136).

Μπορείτε να επαναφέρετε τις προεπιλεγμένες ρυθμίσεις του συστήματος κλιματισμού από το σύστημα του μενού MY CAR. Για περιγραφή του συστήματος του μενού, βλ. MY CAR (σ. 120).

Σχετικές πληροφορίες

- Γενικές πληροφορίες για το σύστημα κλιματισμού (σ. 133)



Κατανομή αέρα στο χώρο επιβατών

Ο εισερχόμενος αέρας κατανέμεται στο χώρο επιβατών από διαφορετικούς αεραγωγούς.

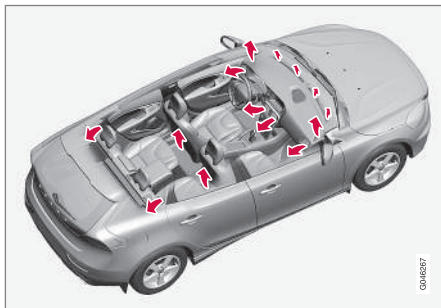

Η κατανομή του αέρα πραγματοποιείται εντελώς αυτόματα στη λειτουργία **AUTO***.

Εάν χρειαστεί, μπορείτε να χειριστείτε τη λειτουργία χειροκίνητα, βλ. πίνακα κατανομής αέρα (σ. 146).

Αεραγωγοί στο ταμπλό

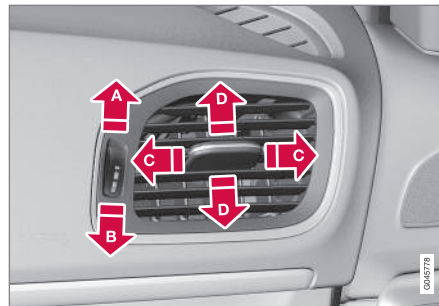

- A** Άνοικτοι
- B** Κλειστοί
- C** Πλευρική ροή αέρα
- D** Κάθετη ροή αέρα

Στρέψτε τους αεραγωγούς προς τα πλαϊνά παράθυρα για να ξεθαμπώσουν τα τζάμια.

i ΣΗΜΕΙΩΣΗ

Πρέπει να θυμάστε ότι τα μικρά παιδιά είναι πιο ευαίσθητα στα ρεύματα αέρα.

Κατανομή αέρα

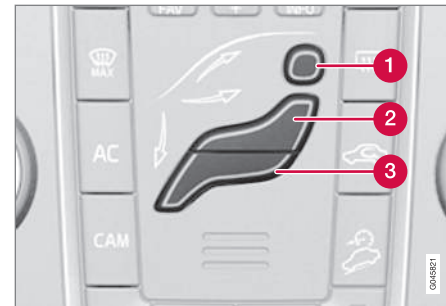

- 1** Κατανομή αέρα - σύστημα αποθάμβωσης παρμπρίζ
- 2** Κατανομή αέρα - αεραγωγός, ταμπλό
- 3** Κατανομή αέρα - εξαερισμός, δάπεδο

Η εικόνα περιλαμβάνει τρία κουμπιά. Όταν πατάτε τα κουμπιά, στην οθόνη TV ανάβει η αντίστοιχη φιγούρα (βλ. εικόνα παρακάτω) και ένα βέλος μπροστά από κάθε σημείο της φιγούρας δείχνει την κατανομή αέρα που έχει επιλεγεί. Για περισσότερες πληροφορίες, βλ. πίνακα κατανομής αέρα (σ. 146).



04 Σύστημα κλιματισμού



Η επιλεγμένη κατανομή αέρα απεικονίζεται στην οθόνη TV της κεντρικής κονσόλας.

Σχετικές πληροφορίες

- Γενικές πληροφορίες για το σύστημα κλιματισμού (σ. 133)
- Αυτόματη ρύθμιση (σ. 143)
- Κατανομή αέρα - ανακυκλοφορία (σ. 145)



Ηλεκτρονικό σύστημα κλιματισμού - ECC*

Το ECC (Ηλεκτρονικό σύστημα κλιματισμού) διατηρεί την επιλεγμένη θερμοκρασία στο

χώρο επιβατών και μπορεί να ρυθμιστεί ξεχωριστά για την πλευρά του οδηγού και του συνοδηγού.

Η λειτουργία Auto χρησιμοποιείται για την αυτόματη ρύθμιση της θερμοκρασίας, του κλιματισμού, της ταχύτητας του ανεμιστήρα, της ανακυκλοφορίας και της κατανομής του αέρα.

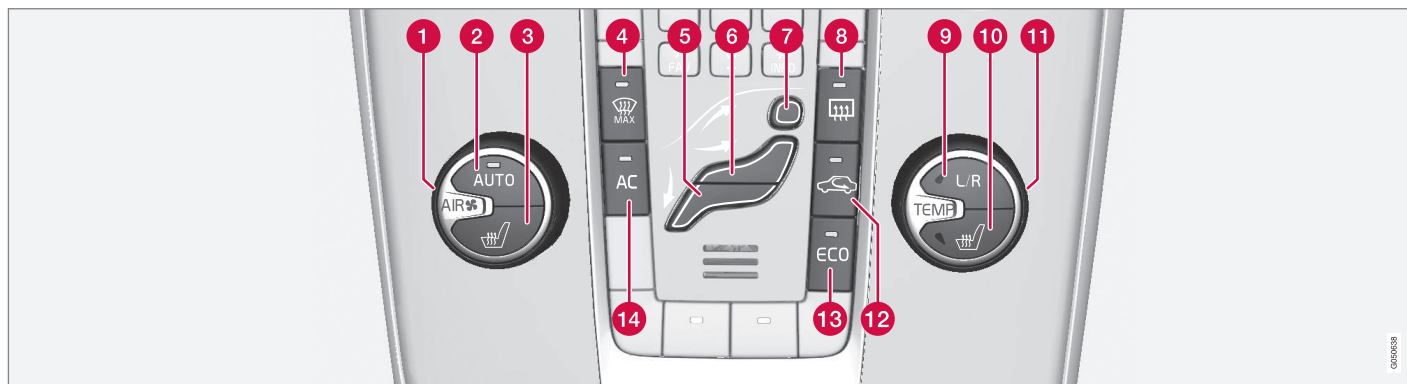

- | | | |
|--|--|---|
| <p>1 Ανεμιστήρας (σ. 142)</p> <p>2 AUTO - Αυτόματο σύστημα κλιματισμού (σ. 143)</p> <p>3 Ηλεκτρικά θερμαινόμενο μπροστινό κάθισμα (σ. 141), αριστερή πλευρά</p> <p>4 Θερμαινόμενο παρμπρίζ* και μέγ. ένταση συστήματος αποθάμβωσης (σ. 144)</p> <p>5 Κατανομή αέρα (σ. 137) - εξαερισμός δαπέδου</p> <p>6 Κατανομή αέρα - αεραγωγός, ταμπλό</p> | <p>7 Κατανομή αέρα - σύστημα αποθάμβωσης παρμπρίζ</p> <p>8 Συστήματα αποθάμβωσης πίσω παρμπρίζ και εξωτερικών καθρεπτών (σ. 113)</p> <p>9 Ρύθμιση, αριστερή/δεξιά πλευρά για τη ρύθμιση θερμοκρασίας (σ. 143)</p> <p>10 Ηλεκτρικά θερμαινόμενο μπροστινό κάθισμα (σ. 141), δεξιά πλευρά</p> <p>11 Διακόπτης ρύθμισης θερμοκρασίας (σ. 143)</p> <p>12 Ανακυκλοφορία αέρα (σ. 145)</p> | <p>13 ECO* (σ. 314)</p> <p>14 AC - (Απ)ενεργοποίηση συστήματος κλιματισμού (σ. 144)</p> <p>Σχετικές πληροφορίες</p> <ul style="list-style-type: none"> Γενικές πληροφορίες για το σύστημα κλιματισμού (σ. 133) |
|--|--|---|

* Προαιρετικός εξοπλισμός/αξεσουάρ, για περισσότερες πληροφορίες βλ. Εισαγωγή.



04 Σύστημα κλιματισμού

Ηλεκτρονικό σύστημα ελέγχου θερμοκρασίας - ETC

Η ρύθμιση των συνθηκών θερμοκρασίας στο χώρο επιβατών γίνεται χειροκίνητα μέσω του

ETC (Ηλεκτρονικό σύστημα ελέγχου θερμοκρασίας).

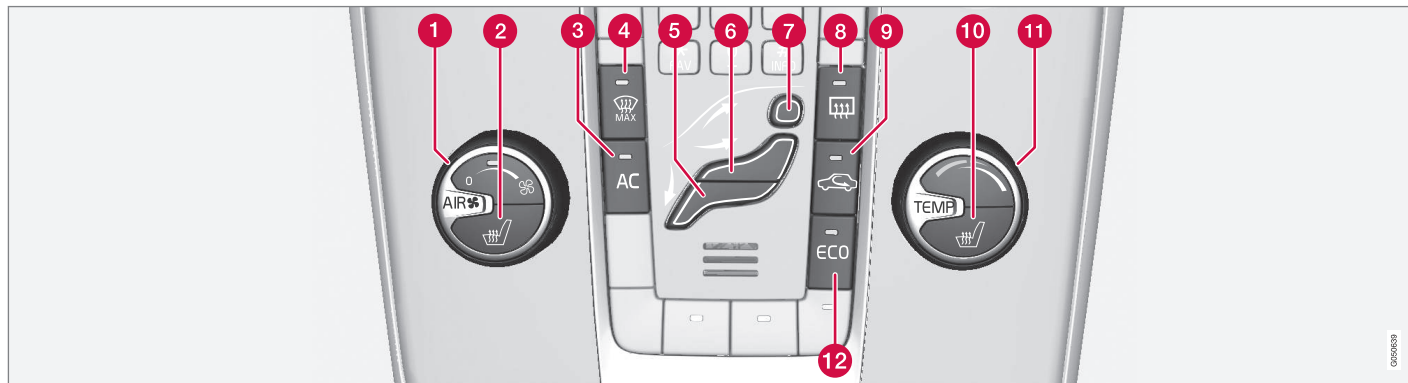

1 Ανεμιστήρας (σ. 142)

2 Ηλεκτρικά θερμαινόμενο μπροστινό κάθισμα (σ. 141), αριστερή πλευρά

3 AC - (Απ)ενεργοποίηση συστήματος κλιματισμού (σ. 144)

4 Θερμαινόμενο παρμπρίζ και μέγ. ένταση συστήματος αποθάμβωσης*

5 Κατανομή αέρα (σ. 137) - εξαερισμός δαπέδου

6 Κατανομή αέρα - αεραγωγός, ταμπλό

7 Κατανομή αέρα - σύστημα αποθάμβωσης παρμπρίζ

8 Συστήματα αποθάμβωσης πίσω παρμπρίζ και εξωτερικών καθρεφτών (σ. 113)

9 Ανακυκλοφορία αέρα (σ. 145)

10 Ηλεκτρικά θερμαινόμενο μπροστινό κάθισμα (σ. 141), δεξιά πλευρά

11 Διακόπτης ρύθμισης θερμοκρασίας (σ. 143)

12 ECO* (σ. 314)

Σχετικές πληροφορίες

- Γενικές πληροφορίες για το σύστημα κλιματισμού (σ. 133)

02/2020



Θερμαινόμενα μπροστινά καθίσματα*

Το σύστημα θέρμανσης μπροστινών καθισμάτων διαθέτει τρεις θέσεις για μεγαλύτερη άνεση του οδηγού και του συνοδηγού όταν κάνει κρύο.

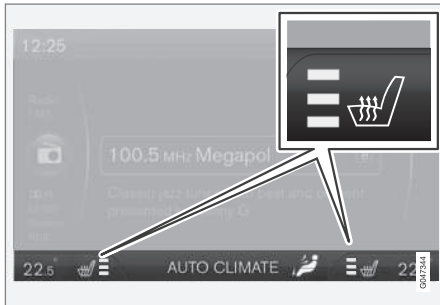

Η τρέχουσα ρύθμιση θέρμανσης απεικονίζεται στην οθόνη TV της κεντρικής κονσόλας.



Πατήστε το κουμπί επανειλημμένα για να ενεργοποιήσετε τη λειτουργία:

- Μέγιστη ρύθμιση θέρμανσης - ανάβουν τρία πορτοκαλί πλαίσια στην οθόνη της

κεντρικής κονσόλας (βλ. εικόνα παραπάνω).

- Χαμηλότερη ρύθμιση θέρμανσης - ανάβουν δύο πορτοκαλί πλαίσια στην οθόνη.
- Ελάχιστη ρύθμιση θέρμανσης - ανάβει ένα πορτοκαλί πλαίσιο στην οθόνη.
- Απενεργοποιημένη θέρμανση - δεν ανάβει κανένα πλαίσιο.

ΠΡΟΕΙΔΟΠΟΙΗΣΗ

Τα θερμαινόμενα καθίσματα δεν πρέπει να χρησιμοποιούνται από το ανθράπους που δυσκολεύονται να αντληφθούν την αύξηση στη θερμοκρασία λόγω απώλειας αίσθησης ή που διαφορετικά δυσκολεύονται να χρησιμοποιήσουν τα χειριστήρια για θερμαινόμενα καθίσματα. Διαφορετικά μπορεί να υποστούν τραυματισμούς από εγκαύματα.

Σχετικές πληροφορίες

- Γενικές πληροφορίες για το σύστημα κλιματισμού (σ. 133)
- Θερμαινόμενο πίσω κάθισμα* (σ. 141)

Θερμαινόμενο πίσω κάθισμα*

Το σύστημα θέρμανσης για τα πίσω ακριανά καθίσματα διαθέτει τρεις θέσεις για μεγαλύτερη άνεση των επιβατών όταν κάνει κρύο.



Η τρέχουσα ένταση θέρμανσης εμφανίζεται στις λυχνίες του κουμπιού:

Πατήστε το κουμπί επανειλημμένα για να ενεργοποιήσετε τη λειτουργία:

- Μέγιστη ρύθμιση θέρμανσης - ανάβουν τρεις λυχνίες.
- Χαμηλότερη ρύθμιση θέρμανσης - ανάβουν δύο λυχνίες.
- Ελάχιστη ρύθμιση θέρμανσης - ανάβει μία λυχνία.
- Απενεργοποιημένη θέρμανση - δεν ανάβει καμία λυχνία.



ΠΡΟΕΙΔΟΠΟΙΗΣΗ

Τα θερμαινόμενα καθίσματα δεν πρέπει να χρησιμοποιούνται από το ανθρώπινο που δυσκολεύονται να αντληθούν την αύξηση στη θερμοκρασία λόγω απώλειας αίσθησης ή που διαφορετικά δυσκολεύονται να χρησιμοποιήσουν τα χειριστήρια για θερμαινόμενα καθίσματα. Διαφορετικά μπορεί να υποστούν τραυματισμούς από εγκαύματα.

Σχετικές πληροφορίες

- Γενικές πληροφορίες για το σύστημα κλιματισμού (σ. 133)
- Θερμαινόμενα μπροστινά καθίσματα* (σ. 141)

Ανεμιστήρας

Ο ανεμιστήρας μπορεί να ενεργοποιηθεί οποιαδήποτε στιγμή για να μη θαμπώσουν τα παράθυρα.

ΣΗΜΕΙΩΣΗ

Εάν ο ανεμιστήρας απενεργοποιηθεί εντελώς, το σύστημα κλιματισμού δεν τίθεται σε λειτουργία, με κίνδυνο τα παράθυρα να θαμπώνουν.

ECC*



Γυρίστε τον περιστροφικό διακόπτη για να αυξήσετε ή να μειώσετε την ταχύτητα του ανεμιστήρα, η λειτουργία **AUTO** απενεργοποιείται. Εάν επιλεγεί η λειτουργία **AUTO**, η ταχύτητα του ανεμιστήρα ρυθμίζεται αυτόματα (σ. 143) - η ταχύτητα του ανεμιστήρα που είχε ρυθμιστεί προηγουμένως ακυρώνεται.

ETC



Γυρίστε τον περιστροφικό διακόπτη για να αυξήσετε ή να μειώσετε την ταχύτητα του ανεμιστήρα.

Σχετικές πληροφορίες

- Γενικές πληροφορίες για το σύστημα κλιματισμού (σ. 133)
- Ηλεκτρονικό σύστημα κλιματισμού - ECC* (σ. 139)
- Ηλεκτρονικό σύστημα ελέγχου θερμοκρασίας - ETC (σ. 140)



Αυτόματη ρύθμιση

Η αυτόματη ρύθμιση είναι εφικτή μόνο στο ηλεκτρονικό σύστημα κλιματισμού (ECC) (σ. 139).



Η αυτόματη λειτουργία ρυθμίζει αυτόματα τη θερμοκρασία (σ. 143), τον κλιματισμό (σ. 144), την ταχύτητα του ανεμιστήρα (σ. 142), την ανακυκλοφορία αέρα (σ. 145) και την κατανομή

αέρα (σ. 137).

Εάν επιλέξετε μία ή περισσότερες μη αυτόματες λειτουργίες, η ρύθμιση των υπόλοιπων λειτουργιών εξακολουθεί να πραγματοποιείται αυτόματα. Όλες οι χειροκίνητες ρυθμίσεις απενεργοποιούνται όταν πατήσετε το **AUTO**. Στην οθόνη εμφανίζεται η ένδειξη **AUTO CLIMATE**.

Μπορείτε να ρυθμίσετε την ταχύτητα του ανεμιστήρα στην αυτόματη λειτουργία στο σύστημα του μενού MY CAR. Για περιγραφή του συστήματος του μενού, βλ. MY CAR (σ. 120).

Σχετικές πληροφορίες

- Γενικές πληροφορίες για το σύστημα κλιματισμού (σ. 133)

Ρύθμιση θερμοκρασίας στο χώρο επιβατών

Όταν θέτετε το αυτοκίνητο σε λειτουργία, υιοθετείται η πιο πρόσφατη ρύθμιση θερμοκρασίας.

ΣΗΜΕΙΩΣΗ

Η επιλογή μεγαλύτερης ή μικρότερης θερμοκρασίας από την επιθυμητή δεν επιταχύνει τη διαδικασία θέρμανσης ή ψύξης.

ECC*

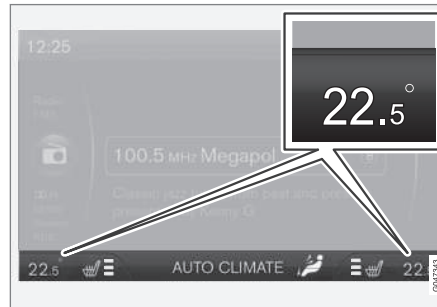

Η τρέχουσα θερμοκρασία για κάθε πλευρά εμφανίζεται στην οθόνη τηλεόρασης της κεντρικής κονσόλας.



Ο οδηγός και ο συνοδηγός μπορούν να ρυθμίσουν τη θερμοκρασία στην πλευρά τους ανεξάρτητα ο ένας από τον άλλον. Πατήστε επανειλημμένα το **L/R** στο κουμπί για να επιλέξετε τη ρύθμιση

για αριστερά, δεξιά ή και για τις δύο πλευρές. Ρυθμίστε τη θερμοκρασία χρησιμοποιώντας αυτό το διακόπτη - η επιλεγμένη θερμοκρασία για κάθε πλευρά εμφανίζεται στην οθόνη της κεντρικής κονσόλας.

ETC



Μπορείτε να ρυθμίσετε τη θερμοκρασία στο χώρο επιβατών με το διακόπτη.

Σχετικές πληροφορίες

- Γενικές πληροφορίες για το σύστημα κλιματισμού (σ. 133)
- Πραγματική θερμοκρασία (σ. 134)
- Ηλεκτρονικό σύστημα ελέγχου θερμοκρασίας - ETC (σ. 140)
- Ηλεκτρονικό σύστημα κλιματισμού - ECC* (σ. 139)

Κλιματισμός

Ο κλιματισμός ψύχει και αφυγραίνει τον εισερχόμενο αέρα όπως είναι απαραίτητο.



Όταν η λυχνία στο κουμπί **AC** ανάψει, σημαίνει ότι ο έλεγχος του συστήματος κλιματισμού γίνεται από την αυτόματη λειτουργία του συστήματος.

Όταν η λυχνία στο κουμπί **AC** σβήσει, σημαίνει ότι το σύστημα κλιματισμού είναι αποσυνδεδεμένο. Οι υπόλοιπες λειτουργίες εξακολουθούν να ρυθμίζονται αυτόματα. Όταν ενεργοποιηθεί η λειτουργία μέγιστης αποθάμβωσης (σ. 144) το σύστημα κλιματισμού ενεργοποιείται αυτόματα, έτσι ώστε ο αέρας να αφυγρανθεί στη μέγιστη ρύθμιση.

Αποθάμβωση και Ξεπάγωμα του παρμπρίζ

Το θερμαινόμενο παρμπρίζ* και η λειτουργία μέγ. Ξεπαγώματος χρησιμοποιούνται για τη γρήγορη αποθάμβωση και απομάκρυνση του πάγου από το παρμπρίζ και τα παράθυρα.

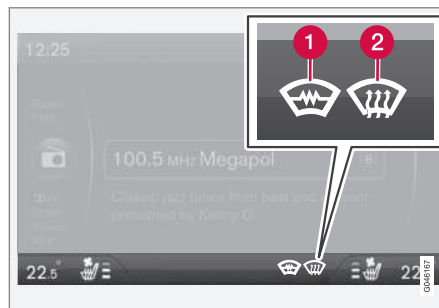

Η επιλεγμένη ρύθμιση εμφανίζεται στην οθόνη TV της κεντρικής κονσόλας.

- 1 Θερμαινόμενο παρμπρίζ*
- 2 Μέγιστη αποθάμβωση



Η λυχνία στο διακόπτη αποθάμβωσης ανάβει όταν η λειτουργία αυτή είναι ενεργοποιημένη.

Πατήστε το κουμπί επανειλημμένα για να ενεργοποιήσετε τη λειτουργία.

Για αυτοκίνητα χωρίς θερμαινόμενα παρμπρίζ:

- Ροή αέρα στα παράθυρα - ανάβει η λυχνία (2) στην οθόνη.
- Απενεργοποιημένη λειτουργία - δεν ανάβει καμία λυχνία.

Για αυτοκίνητα με θερμαινόμενα παρμπρίζ:

- Έναρξη της θέρμανσης του παρμπρίζ² - η λυχνία (1) ανάβει στην οθόνη.
- Έναρξη της θέρμανσης του παρμπρίζ² και της ροής αέρα προς τα παράθυρα - οι λυχνίες (1) και (2) ανάβουν στην οθόνη.
- Απενεργοποιημένη λειτουργία - δεν ανάβει καμία λυχνία.

i ΣΗΜΕΙΩΣΗ

Το θερμαινόμενο παρμπρίζ και τα παράθυρα με προστασία κατά της υπεριώδους ακτινοβολίας (σ. 20) μπορεί να επηρεάσουν την απόδοση των πομποδεκτών και άλλου εξοπλισμού επικοινωνιών.

i ΣΗΜΕΙΩΣΗ

Στην άκρη κάθε πλευράς του παρμπρίζ υπάρχει ένα τμήμα τριγωνικού σχήματος που δεν είναι ηλεκτρικά θερμαινόμενο, και εκεί το ξεπάγωμα μπορεί να διαρκέσει περισσότερο.

² Η πυξίδα σβήνει όταν το θερμαινόμενο παρμπρίζ είναι ενεργοποιημένο.



i ΣΗΜΕΙΩΣΗ

Το ηλεκτρικά θερμαινόμενο παρμπρίζ δεν είναι διαθέσιμο όταν ο κινητήρας σβήσει αυτόματα (σ. 304).

Για μέγιστη αφύγρωση στο χώρο επιβατών όταν η λειτουργία είναι ενεργή, συμβαίνουν επίσης τα εξής:

- το σύστημα κλιματισμού ενεργοποιείται αυτόματα
- η ανακυκλοφορία αέρα και το σύστημα ποιότητας αέρα απενεργοποιούνται αυτόματα.

i ΣΗΜΕΙΩΣΗ

Τα επίπεδα θορύβου αυξάνονται όταν ο ανεμιστήρας λειτουργεί στη μέγιστη ταχύτητα.

Όταν κλείσετε το σύστημα αποθάμβωσης το σύστημα κλιματισμού επιστρέφει στις προηγούμενες ρυθμίσεις.

Σχετικές πληροφορίες

- Γενικές πληροφορίες για το σύστημα κλιματισμού (σ. 133)

Κατανομή αέρα - ανακυκλοφορία

Επιλέξτε την ανακυκλοφορία αέρα για να μην εισέλθει ρυπαρός αέρας, καυσαέρια κ.λπ. στο χώρο επιβατών, δηλ. όταν αυτή η λειτουργία είναι ενεργοποιημένη, δεν εισέρχεται εξωτερικός αέρας στο αυτοκίνητο.



Όταν ενεργοποιηθεί η ανακυκλοφορία αέρα, ανάβει η πορτοκαλί λυχνία στο κουμπί.

! ΣΗΜΑΝΤΙΚΟ

Εάν η ανακυκλοφορία του αέρα στο εσωτερικό του αυτοκινήτου παραταθεί για μεγάλο χρονικό διάστημα, υπάρχει περίπτωση να θαμπώσουν τα τζάμια.

Χρονοδιακόπτης

Όταν έχει ενεργοποιηθεί η λειτουργία του χρονοδιακόπτη, το σύστημα ακυρώνει τη λειτουργία χειροκίνητης ενεργοποίησης ανακυκλοφορίας αέρα ανάλογα με την εξωτερική θερμοκρασία. Με αυτό τον τρόπο ελαχιστοποιείται το ενδεχόμενο σχηματισμού πάγου, θαμπώματος των τζαμιών και εισόδου πνιγηρού αέρα.

Μπορείτε να ενεργοποιήσετε/απενεργοποιήσετε τη λειτουργία στο σύστημα του μενού

MY CAR. Για περιγραφή του συστήματος του μενού, βλ. MY CAR (σ. 120).

i ΣΗΜΕΙΩΣΗ

Όταν επιλέγετε τη λειτουργία μέγιστης αποθάμβωσης, η ανακυκλοφορία αέρα παραμένει απενεργοποιημένη.

Σχετικές πληροφορίες





- Γενικές πληροφορίες για το σύστημα κλιματισμού (σ. 133)
- Κατανομή αέρα στο χώρο επιβατών (σ. 137)
- Κατανομή αέρα - πίνακας (σ. 146)







04 Σύστημα κλιματισμού

Κατανομή αέρα - πίνακας

Μπορείτε να χρησιμοποιήσετε τρία κουμπιά για να επιλέξετε την κατανομή (σ. 137) του αέρα.

	Κατανομή αέρα	Χρήση
	Μια μεγάλη ποσότητα θερμού αέρα διοχετεύεται προς τα παράθυρα.	για ταχεία απομάκρυνση του πάγου και γρήγορη αποθάμβωση.
	Αέρας προς το παρμπρίζ, μέσω του αεραγωγού ξεπαγωμάτος, και τα πλαϊνά παράθυρα. Εισέρχεται μια ποσότητα αέρα από τους αεραγωγούς.	για να αποφευχθεί το θάμπωμα των τζαμιών και ο σχηματισμός πάγου σε συνθήκες χαμηλής θερμοκρασίας και υγρασίας, (για να ενεργοποιηθεί, δεν πρέπει να έχει επιλεγεί η χαμηλή ταχύτητα ανεμιστήρα).
	Αέρας προς τα παράθυρα και από τους αεραγωγούς του ταμπλό.	για ευχάριστη ατμόσφαιρα σε ζεστό και στεγνό καιρό.
	Ροή αέρα προς το κεφάλι και το θώρακα από τους αεραγωγούς του ταμπλό.	για δροσερή ατμόσφαιρα σε ζεστό καιρό.



	Κατανομή αέρα	Χρήση
	Αέρας προς το δάπεδο και τα παράθυρα. Εισέρχεται μια ποσότητα αέρα από τους αεραγωγούς του ταμπλό.	για ευχάριστη ατμόσφαιρα και αποτελεσματική αποθάμβωση σε κρύο ή υγρό καιρό.
	Αέρας προς το δάπεδο και από τους αεραγωγούς του ταμπλό.	σε συνθήκες ηλιοφάνειας με σχετικά χαμηλή εξωτερική θερμοκρασία.
	Αέρας προς το δάπεδο. Μία ποσότητα αέρα διοχετεύεται προς τους αεραγωγούς του ταμπλό και προς τα παράθυρα.	για θερμό ή δροσερό αέρα προς το δάπεδο.
	Αέρας προς τα παράθυρα, από τους αεραγωγούς του ταμπλό και προς το δάπεδο.	για δροσερό αέρα προς το δάπεδο σε συνθήκες υψηλής θερμοκρασίας και υγρασίας ή ζεστό αέρα στο επάνω μέρος του σώματος όταν επικρατούν χαμηλές θερμοκρασίες.

Σχετικές πληροφορίες

- Γενικές πληροφορίες για το σύστημα κλιματισμού (σ. 133)
- Κατανομή αέρα - ανακυκλοφορία (σ. 145)



04 Σύστημα κλιματισμού

Σύστημα προθέρμανσης κινητήρα και χώρου επιβατών*

Ο προκαταρκτικός κλιματισμός προετοιμάζει το σύστημα θέρμανσης, τον κινητήρα και το χώρο επιβατών του αυτοκινήτου πριν αρχίσετε να οδηγείτε έτσι, ώστε να μειωθεί τόσο η φθορά όσο και οι ανάγκες σε ενέργεια κατά τη διαδρομή. Η προθέρμανση του αυτοκινήτου σας θα επιμηκύνει επίσης την απόσταση οδήγησης.

Ο θερμαντήρας μπορεί να τεθεί σε λειτουργία απευθείας (σ. 149) ή με το χρονοδιακόπτη (σ. 150).

Το σύστημα προθέρμανσης δεν μπορεί να τεθεί σε λειτουργία εάν η εξωτερική θερμοκρασία υπερβαίνει τους 15 °C. Σε θερμοκρασίες -5 °C ή χαμηλότερες, ο μέγιστος χρόνος λειτουργίας του θερμαντήρα είναι 50 λεπτά.

ΠΡΟΕΙΔΟΠΟΙΗΣΗ

Μη χρησιμοποιείτε το θερμαντήρα καυσίμου σε εσωτερικό χώρο. Εκλύονται καυσαέρια.

ΣΗΜΕΙΩΣΗ

Όταν ο ανεξάρτητος θερμαντήρας καυσίμου βρίσκεται σε λειτουργία, μπορεί να εμφανιστεί καπνός από το κάτω μέρος του αυτοκινήτου, το οποίο είναι απολύτως φυσιολογικό.

Ανεφοδιασμός καυσίμου

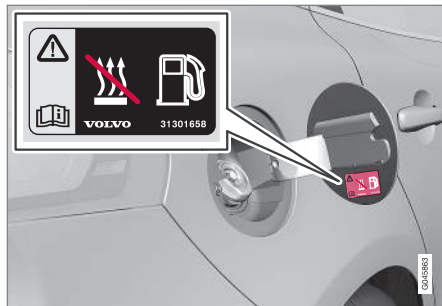

Πινακίδα στο πορτάκι του ρεζερβουάρ.

ΠΡΟΕΙΔΟΠΟΙΗΣΗ

Το καύσιμο που έχει χυθεί μπορεί να αναφλεγεί. Απενεργοποιήστε το βοηθητικό σύστημα προθέρμανσης με καύσιμο πριν ξεκινήσετε τον ανεφοδιασμό.

Δείτε στον πίνακα οργάνων για να βεβαιωθείτε ότι ο θερμαντήρας είναι απενεργοποιημένος. Όταν λειτουργεί, εμφανίζεται η λυχνία της θέρμανσης.

Στάθμευση σε επικλινές έδαφος

Εάν το αυτοκίνητο είναι σταθμευμένο σε έδαφος με μεγάλη κλίση, το μπροστινό μέρος του αυτοκινήτου πρέπει να είναι στραμμένο προς τα κάτω για να διασφαλιστεί η τροφοδοσία του θερμαντήρα καυσίμου.

Μπαταρία και καύσιμα

Εάν η μπαταρία εκκίνησης δεν είναι επαρκώς φορτισμένη ή η στάθμη καυσίμου είναι πολύ χαμηλή, ο θερμαντήρας θα απενεργοποιηθεί αυτόματα και στην οθόνη θα εμφανιστεί ένα μήνυμα. Επιβεβαιώστε το μήνυμα πατώντας μία φορά το κουμπί **OK** στο μοχλοδιακόπτη των φλας (σ. 117).

ΣΗΜΑΝΤΙΚΟ

Η επαναλαμβανόμενη χρήση του θερμαντήρα σε συνδυασμό με την οδήγηση σε μικρές αποστάσεις μπορεί να μειώσει τη στάθμη φόρτισης της μπαταρίας εκκίνησης, γεγονός που μπορεί να έχει ως αποτέλεσμα ο θερμαντήρας να σταματήσει να λειτουργεί ή να μην μπορεί να τεθεί σε λειτουργία. Στη χειρότερη περίπτωση, δεν θα είναι εφικτή η εκκίνηση του κινητήρα.

Για να είστε βέβαιοι ότι η μπαταρία εκκίνησης έχει επαναφορτιστεί επαρκώς, ώστε να μπορεί να παράγει την ενέργεια που καταναλώθηκε από το θερμαντήρα αν τον χρησιμοποιείτε τακτικά, πρέπει να οδηγήσετε το αυτοκίνητο για όσο χρονικό διάστημα ήταν ενεργός ο θερμαντήρας. Το σύστημα προθέρμανσης χρησιμοποιείται για 50 λεπτά το πολύ κάθε φορά.

Σχετικές πληροφορίες

- Σύστημα προθέρμανσης κινητήρα και χώρου επιβατών* - μηνύματα (σ. 152)
- Συμπληρωματικό σύστημα θέρμανσης* (σ. 153)

* Προαιρετικός εξοπλισμός/αξεσουάρ, για περισσότερες πληροφορίες βλ. Εισαγωγή.



Σύστημα προθέρμανσης κινητήρα και χώρου επιβατών* - άμεση έναρξη

Το σύστημα προθέρμανσης κινητήρα και χώρου επιβατών μπορεί να τεθεί απευθείας σε λειτουργία.

Μπορείτε να ενεργοποιήσετε την άμεση έναρξη μέσω των εξής:

- οθόνη πληροφοριών
- τηλεχειριστήριο-κλειδί*
- κινητό τηλέφωνο*.

Στην άμεση έναρξη λειτουργίας στο σύστημα προθέρμανσης κινητήρα και το καλοριφέρ χώρου επιβατών (σ. 148), το σύστημα λειτουργεί επί 50 λεπτά.

Ο χώρος επιβατών θα αρχίσει να θερμαίνεται μόλις το ψυκτικό του κινητήρα φθάσει στη σωστή θερμοκρασία.

i ΣΗΜΕΙΩΣΗ

Μπορείτε να θέσετε το αυτοκίνητο σε λειτουργία και να το οδηγήσετε ενώ το σύστημα προθέρμανσης βρίσκεται σε λειτουργία.

Άμεση έναρξη μέσω της οθόνης πληροφοριών

1. Πατήστε **OK** για να αποκτήσετε πρόσβαση στο μενού.

2. Χρησιμοποιήστε τον περιστροφικό ρυθμιστή για να μεταβείτε στην επιλογή **Θερμαντήρας** και επιλέξτε με το **OK**.
3. Μετακινηθείτε με κύλιση προς τα εμπρός στο επόμενο μενού στο **Άμεση εκκίνηση** για να ενεργοποιήσετε το σύστημα προθέρμανσης και επιλέξτε το με **OK**.
4. Για έξοδο από το μενού, πατήστε **RESET**.

Άμεση έναρξη μέσω του τηλεχειριστηρίου-κλειδιού*

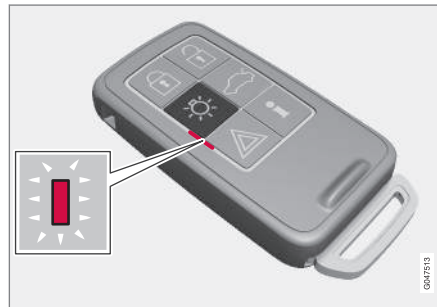

Ενδεικτική λυχνία στο τηλεχειριστήριο-κλειδί με PCC*.

Μπορείτε να ενεργοποιήσετε το σύστημα προθέρμανσης κινητήρα και χώρου επιβατών από το τηλεχειριστήριο-κλειδί:

- Κρατήστε το κουμπί για το φωτισμό προσέγγισης  πατημένο επί 2 δευτερόλεπτα.

Τα αλάρμ παρέχουν πληροφορίες για τα εξής:

- Αναβοσβήνουν 5 φορές στιγμιαία και στη συνέχεια μένουν σταθερά αναμμένα επί 3 δευτερόλεπτα περίπου - το σήμα έχει φτάσει στο αυτοκίνητο και το σύστημα προθέρμανσης έχει ενεργοποιηθεί.
- Αναβοσβήνουν 5 φορές στιγμιαία - το σήμα έχει φτάσει στο αυτοκίνητο αλλά το σύστημα προθέρμανσης δεν έχει ενεργοποιηθεί.
- Τα αλάρμ παραμένουν σβηστά - το σήμα δεν έχει φτάσει στο αυτοκίνητο.

Εάν πατήσετε το κουμπί για τις πληροφορίες

 όταν το σύστημα προθέρμανσης είναι ενεργό, τότε η ενδεικτική λυχνία θα εμφανίσει την κατάσταση στην οποία βρίσκεται το σύστημα - ταυτόχρονα εμφανίζεται η κατάσταση κλειδώματος (σ. 177) του αυτοκινήτου. Όσο διερευνάται η κατάσταση, η ενδεικτική λυχνία αναβοσβήνει στιγμιαία δύο φορές και στη συνέχεια παραμένει σταθερά αναμμένη αν το σύστημα προθέρμανσης είναι ενεργό.



04 Σύστημα κλιματισμού



Η κατάσταση εμφανίζεται επίσης στον υπολογιστή ταξιδιού κατά τη θέρμανση.

Άμεση έναρξη μέσω κινητού τηλεφώνου*

Η ενεργοποίηση και οι πληροφορίες για τις επιλεγμένες ρυθμίσεις που μπορείτε να διαχειριστείτε από κινητό τηλέφωνο θα είναι διαθέσιμες μέσω της εφαρμογής Volvo On Call* για κινητά τηλέφωνα.

Σχετικές πληροφορίες

- Σύστημα προθέρμανσης κινητήρα και χώρου επιβατών* - χρονοδιακόπτης (σ. 150)
- Σύστημα προθέρμανσης κινητήρα και χώρου επιβατών* - άμεσος τερματισμός λειτουργίας (σ. 150)
- Σύστημα προθέρμανσης κινητήρα και χώρου επιβατών* - μηνύματα (σ. 152)

Σύστημα προθέρμανσης κινητήρα και χώρου επιβατών* - άμεσος τερματισμός λειτουργίας

Μπορείτε να απενεργοποιήσετε το σύστημα προθέρμανσης κινητήρα και χώρου επιβατών από την οθόνη πληροφοριών:

1. Πατήστε **OK** για να αποκτήσετε πρόσβαση στο μενού.
2. Χρησιμοποιήστε τον περιστροφικό ρυθμιστή για να μεταβείτε στην επιλογή **Θερμαντήρας** και επιλέξτε με το **OK**.
3. Μετακινηθείτε με κύλιση προς τα εμπρός στο επόμενο μενού στο **Σταματ.** για να απενεργοποιήσετε το σύστημα προθέρμανσης και επιλέξτε το με **OK**.
4. Για έξοδο από το μενού, πατήστε **RESET**.

Σχετικές πληροφορίες

- Σύστημα προθέρμανσης κινητήρα και χώρου επιβατών* - άμεση έναρξη (σ. 149)
- Σύστημα προθέρμανσης κινητήρα και χώρου επιβατών* - χρονοδιακόπτης (σ. 150)
- Σύστημα προθέρμανσης κινητήρα και χώρου επιβατών* - μηνύματα (σ. 152)

Σύστημα προθέρμανσης κινητήρα και χώρου επιβατών* - χρονοδιακόπτης

Ο χρονοδιακόπτης για το σύστημα προθέρμανσης κινητήρα και το καλοριφέρ χώρου επιβατών (σ. 148) είναι συνδεδεμένος με το ρολόι του αυτοκινήτου.

Μπορείτε να επιλέξετε δύο διαφορετικές ώρες ενεργοποίησης χρησιμοποιώντας το χρονοδιακόπτη. Σε αυτή την περίπτωση, η ώρα ενεργοποίησης είναι η ώρα που το αυτοκίνητο έχει θερμανθεί και είναι έτοιμο. Το ηλεκτρονικό σύστημα του αυτοκινήτου υπολογίζει τότε πρέπει να ξεκινήσει η θέρμανση βάσει της εξωτερικής θερμοκρασίας.



ΣΗΜΕΙΩΣΗ

Όλες οι ρυθμίσεις του χρονοδιακόπτη θα σβήσουν εάν μηδενιστεί το ρολόι του αυτοκινήτου.

Ρύθμιση

1. Πατήστε **OK** για να αποκτήσετε πρόσβαση στο μενού.
2. Χρησιμοποιήστε τον περιστροφικό ρυθμιστή (σ. 117) για να μεταβείτε στην επιλογή **Θερμαντήρας** και επιλέξτε με το **OK**.
3. Επιλέξτε έναν από τους δύο χρονοδιακόπτες χρησιμοποιώντας τον περιστροφικό ρυθμιστή και επιβεβαιώστε την επιλογή σας με το **OK**.



4. Πατήστε στιγμιαία το **OK** για να μεταβείτε στη ρύθμιση της ώρας που είναι αναμμένη.
5. Επιλέξτε την απαιτούμενη ώρα με τον περιστροφικό διακόπτη.
6. Πατήστε στιγμιαία το **OK** για να μεταβείτε στη ρύθμιση των λεπτών που είναι αναμμένη.
7. Επιλέξτε τα απαιτούμενα λεπτά με τον περιστροφικό διακόπτη.
8. Πατήστε **OK**³ για να επιβεβαιώσετε τη ρύθμιση.
9. Επιστρέψτε στη δομή του μενού με το **RESET**.
10. Επιλέξτε την άλλη ώρα (συνεχίστε από το βήμα 2) ή κλείστε το μενού με το **RESET**.

Εκκίνηση

1. Πατήστε **OK** για να αποκτήσετε πρόσβαση στο μενού.
2. Χρησιμοποιήστε τον περιστροφικό ρυθμιστή για να μεταβείτε στην επιλογή **Θερμαντήρας** και επιλέξτε με το **OK**.
3. Επιλέξτε έναν από τους δύο χρονοδιακόπτες χρησιμοποιώντας τον περιστροφικό διακόπτη και ενεργοποιήστε τον με το **OK**.
4. Για έξοδο από το μενού, πατήστε **RESET**.

³ Πατήστε **OK** ξανά για να ενεργοποιήσετε το χρονοδιακόπτη.

Απενεργοποίηση

Όταν το σύστημα θέρμανσης έχει ενεργοποιηθεί από το χρονοδιακόπτη, μπορείτε να το απενεργοποιήσετε χειροκίνητα πριν παρέλθει ο καθορισμένος χρόνος. Προχωρήστε ως εξής:

1. Πατήστε **OK** για να αποκτήσετε πρόσβαση στο μενού.
2. Χρησιμοποιήστε τον περιστροφικό ρυθμιστή για να μεταβείτε στην επιλογή **Θερμαντήρας** και επιλέξτε με το **OK**.
 - > Εάν ένας χρονοδιακόπτης έχει ρυθμιστεί αλλά δεν έχει ενεργοποιηθεί, εμφανίζεται το εικονίδιο ενός ρολογιού δίπλα στη ρυθμισμένη ώρα.
3. Επιλέξτε έναν από τους δύο χρονοδιακόπτες χρησιμοποιώντας τον περιστροφικό ρυθμιστή και επιβεβαιώστε την επιλογή σας με το **OK**.
4. Απενεργοποιήστε το χρονοδιακόπτη ως εξής:
 - με παρατεταμένο πάτημα του **OK** ή
 - με στιγμιαίο πάτημα του **OK** για να συνεχίσετε στο μενού. Στη συνέχεια σταματήστε το χρονοδιακόπτη και επιβεβαιώστε με το **OK**.
5. Για έξοδο από το μενού, πατήστε **RESET**.

Μπορείτε να απενεργοποιήσετε απευθείας (σ. 149) το σύστημα προθέρμανσης που έχει τεθεί σε λειτουργία με το χρονοδιακόπτη.

Σχετικές πληροφορίες

- Σύστημα προθέρμανσης κινητήρα και χώρου επιβατών* - μηνύματα (σ. 152)



04 Σύστημα κλιματισμού

Σύστημα προθέρμανσης κινητήρα και χώρου επιβατών* - μηνύματα

Οι ενδεικτικές λυχνίες και τα μηνύματα σχετικά με το σύστημα προθέρμανσης κινητήρα και χώρου επιβατών (σ. 148) διαφέρουν ανάλογα εάν ο πίνακας οργάνων είναι αναλογικός (σ. 66) ή ψηφιακός (σ. 68).



Όταν το σύστημα προθέρμανσης έχει ενεργοποιηθεί η λυχνία θέρμανσης ανάβει στην οθόνη πληροφοριών.

Όταν ενεργοποιηθεί ένας από τους χρονοδιακόπτες, η λυχνία του ενεργοποιημένου χρονοδιακόπτη ανάβει στην οθόνη πληροφοριών ενώ ταυτόχρονα εμφανίζεται η προκαθορισμένη ώρα δίπλα στη λυχνία.



Λυχνία για τον ενεργοποιημένο χρονοδιακόπτη στον αναλογικό πίνακα οργάνων.



Λυχνία για τον ενεργοποιημένο χρονοδιακόπτη στον ψηφιακό πίνακα οργάνων.

Στον πίνακα παρατίθενται οι λυχνίες και το κείμενο που εμφανίζεται στην οθόνη.

Λυχνία	μήνυμα	Ερμηνεία
		Το σύστημα προθέρμανσης έχει ενεργοποιηθεί και βρίσκεται σε λειτουργία. Ο χρονοδιακόπτης του συστήματος θέρμανσης ενεργοποιείται μόλις αφαιρέσετε το τηλεχειριστήριο-κλειδί από το διακόπτη ανάφλεξης και βγείτε από το αυτοκίνητο - ο κινητήρας και ο χώρος επιβατών θα θερμανθούν την προκαθορισμένη ώρα.
	Θερμαντήρας καυσίμ. σταμ. Εξοικονόμ. ισχύος μπαταρίας	Το σύστημα προθέρμανσης έχει απενεργοποιηθεί από το ηλεκτρονικό σύστημα του αυτοκινήτου για να διευκολυνθεί η εκκίνηση του κινητήρα.

Λυχνία	μήνυμα	Ερμηνεία
	Η λειτουργία του θερμομαντ. καυσίμου διακόπτη Στάθμη καυσίμου χαμηλή	Η ρύθμιση του συστήματος προθέρμανσης δεν είναι εφικτή διότι η στάθμη καυσίμου είναι πολύ χαμηλή - αυτό συμβαίνει για να διευκολυνθεί η εκκίνηση του κινητήρα όπως και η οδήγηση για 50 km περίπου.
	Θερμαντήρας καυσίμου Απαιτείται σέρβις	Το σύστημα θέρμανσης δεν λειτουργεί. Απευθυνθείτε σε ένα συνεργείο για επισκευή. Η Volvo συνιστά να απευθυνθείτε σε ένα εξουσιοδοτημένο συνεργείο της Volvo.

Το κείμενο στην οθόνη σβήνει αυτόματα μετά από ένα χρονικό διάστημα ή εάν πατήσετε μία φορά το κουμπί **OK** στο μοχλοδιακόπτη των φλας (σ. 117).



Σχετικές πληροφορίες

- Σύστημα προθέρμανσης κινητήρα και χώρου επιβατών* - άμεση έναρξη (σ. 149)
- Σύστημα προθέρμανσης κινητήρα και χώρου επιβατών* - χρονοδιακόπτης (σ. 150)

Συμπληρωματικό σύστημα θέρμανσης*

Στα αυτοκίνητα με πετρελαιοκινητήρα που πωλούνται σε περιοχές που επικρατεί ψυχρό κλίμα⁴, μπορεί να χρειάζεται ένα συμπληρωματικό σύστημα θέρμανσης για να επιτευχθεί η σωστή θερμοκρασία λειτουργίας του κινητήρα και επαρκής θέρμανση στο χώρο επιβατών.

Σε αυτές τις περιπτώσεις, το αυτοκίνητο διαθέτει είτε

- ηλεκτρικός ανεξάρτητος θερμαντήρας (σ. 154) ή
- ανεξάρτητος θερμαντήρας καυσίμου (σ. 153)⁵.

Σχετικές πληροφορίες

- Σύστημα προθέρμανσης κινητήρα και χώρου επιβατών* (σ. 148)

Συμπληρωματικό σύστημα θέρμανσης με καύσιμο*

Το αυτοκίνητο διαθέτει είτε ηλεκτρικό θερμαντήρα (σ. 154) είτε ανεξάρτητο θερμαντήρα (σ. 153) καυσίμου.

Το σύστημα θέρμανσης ενεργοποιείται αυτόματα όταν απαιτείται περισσότερη θέρμανση και ο κινητήρας βρίσκεται σε λειτουργία.

Το σύστημα προθέρμανσης απενεργοποιείται αυτόματα όταν επιτευχθεί η επιθυμητή θερμοκρασία ή όταν σβήσει ο κινητήρας.



ΣΗΜΕΙΩΣΗ

Όταν το βοηθητικό σύστημα προθέρμανσης βρίσκεται σε λειτουργία, μπορεί να εμφανιστεί καπνός από το κάτω μέρος του αυτοκινήτου, αυτό είναι απολύτως φυσιολογικό.

Αυτόματη λειτουργία ή απενεργοποίηση

Μπορείτε να απενεργοποιήσετε τη διαδικασία έναρξης του συμπληρωματικού συστήματος θέρμανσης, εάν χρειαστεί.



ΣΗΜΕΙΩΣΗ

Η Volvo συνιστά να απενεργοποιείτε το ανεξάρτητο σύστημα προθέρμανσης με καύσιμο στις μικρές αποστάσεις.

⁴ Πληροφορίες για τις εν λόγω γεωγραφικές περιοχές διατίθενται στους εξουσιοδοτημένους διανομείς της Volvo.

⁵ Στα αυτοκίνητα με σύστημα προθέρμανσης κατά τη στάθμευση (σ. 148).



04 Σύστημα κλιματισμού



1. Πριν θέσετε σε λειτουργία τον κινητήρα: Γυρίστε το κλειδί στη θέση **I** (σ. 83).
2. Πατήστε **OK** για να αποκτήσετε πρόσβαση στο μενού.
3. Χρησιμοποιήστε τον περιστροφικό διακόπτη για να μεταβείτε διαδοχικά στην επιλογή **Ανεξάρτητ. θερμ.**⁶ ή **Ρυθμίσεις**⁷ και επιλέξτε με το **OK**.
4. Επιλέξτε μία από τις επιλογές **ON** ή **OFF** χρησιμοποιώντας τον περιστροφικό διακόπτη και επιβεβαιώστε την επιλογή σας με το **OK**.
5. Για έξοδο από το μενού, πατήστε **RESET**.



ΣΗΜΕΙΩΣΗ

Οι επιλογές των μενού εμφανίζονται μόνο όταν το κλειδί βρίσκεται στη θέση **I** - τυχόν ρυθμίσεις πρέπει συνεπώς να πραγματοποιούνται πριν από την εκκίνηση του κινητήρα.

Σχετικές πληροφορίες

- Σύστημα προθέρμανσης κινητήρα και χώρου επιβατών* (σ. 148)

Ηλεκτρικό συμπληρωματικό σύστημα θέρμανσης*

Το αυτοκίνητο διαθέτει είτε θερμαντήρα καυσίμου (σ. 153) είτε ηλεκτρικό ανεξάρτητο θερμαντήρα (σ. 153).

Το χειρισμός αυτού του συστήματος θέρμανσης δεν γίνεται χειροκίνητα αλλά ενεργοποιείται αυτόματα όταν ο κινητήρας τεθεί σε λειτουργία και η εξωτερική θερμοκρασία κυμαίνεται κάτω από 9 °C και απενεργοποιείται όταν η θερμοκρασία στο χώρο επιβατών ανέλθει στην καθορισμένη τιμή.

Σχετικές πληροφορίες

- Σύστημα προθέρμανσης κινητήρα και χώρου επιβατών* (σ. 148)

⁶ Αναλογικός πίνακας οργάνων.

⁷ Ψηφιακός πίνακας οργάνων.

05

ΦΟΡΤΩΣΗ ΚΑΙ ΑΠΟΘΗΚΕΥΣΗ

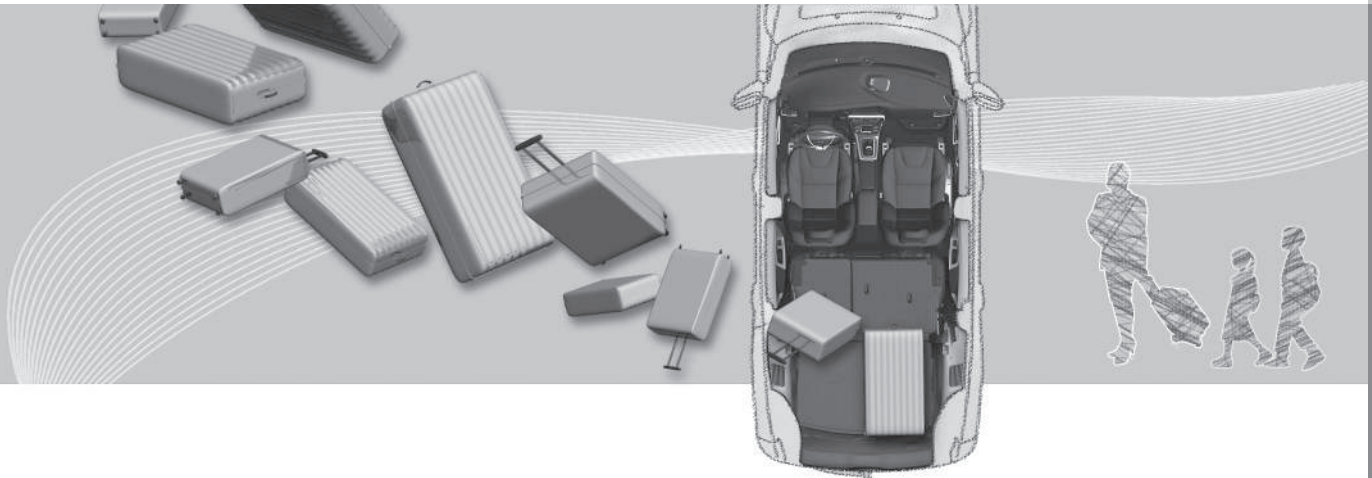



Αποθηκευτικοί χώροι

Επισκόπηση αποθηκευτικών χώρων στο χώρο επιβατών.

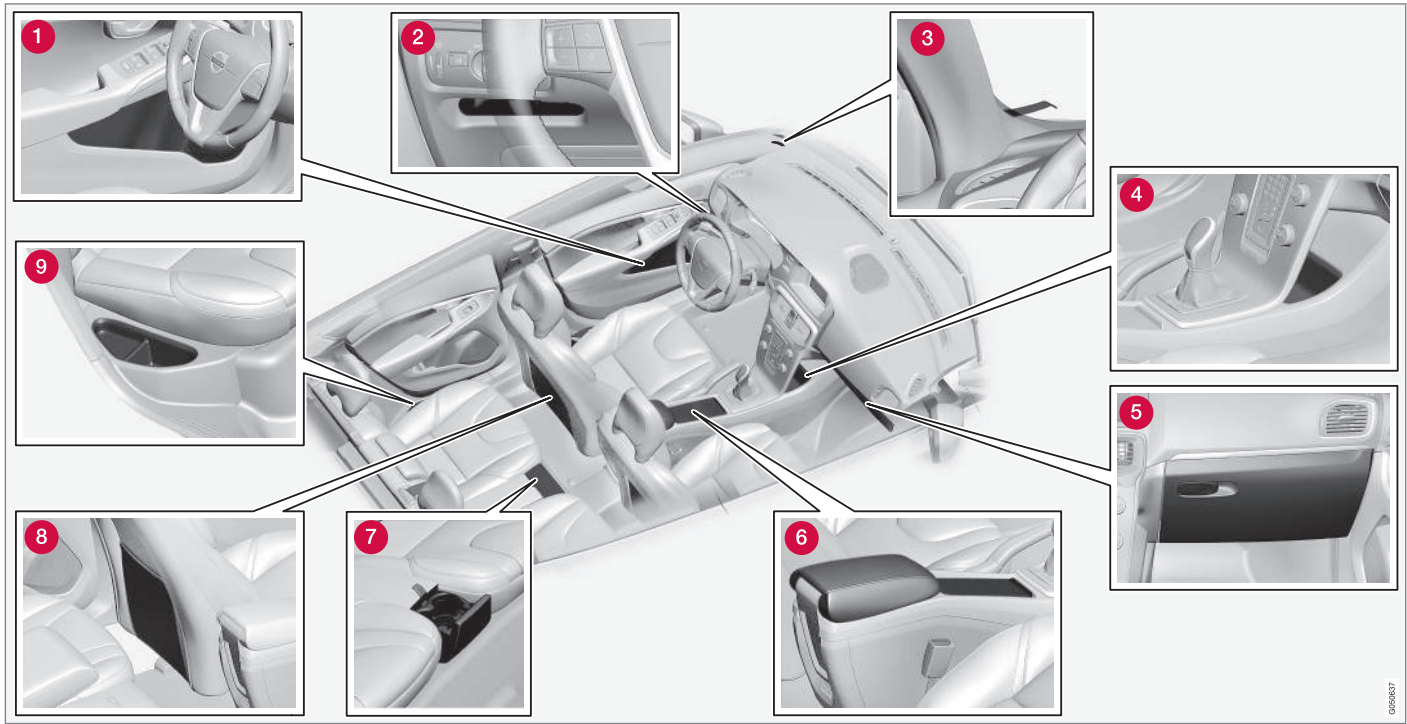

0000007



- 1 Αποθηκευτικός χώρος¹ στο πλαίσιο της πόρτας
- 2 Αποθηκευτικός χώρος, πλευρά οδηγού (σ. 158)
- 3 Κλιπ χάρτινων αποκομμάτων
- 4 Αποθηκευτικός χώρος
- 5 Ντουλαπάκι συνοδηγού (σ. 159)
- 6 Αποθηκευτικός χώρος, ποτηροθήκη (σ. 158)
- 7 Ποτηροθήκη* στο πίσω κάθισμα
- 8 Τσέπη²
- 9 Αποθηκευτικός χώρος, πίσω κάθισμα



ΠΡΟΕΙΔΟΠΟΙΗΣΗ

Φυλάσσετε αντικείμενα όπως κινητά τηλέφωνα, φωτογραφικές μηχανές, τηλεχειριστήρια για τα αξεσουάρ, κ.λπ. στο ντουλαπάκι του συνοδηγού ή σε άλλους αποθηκευτικούς χώρους. Διαφορετικά, μπορεί να προκαλέσουν τραυματισμό στους επιβαίνοντες σε περίπτωση απότομου φρεναρίσματος ή σύγκρουσης.

¹ Με υποδοχή ξύστρας πάγου στην πλευρά του οδηγού.

² Δεν ισχύει για υφασμάτινη ταπετσαρία.



Αποθηκευτικός χώρος πλευρά οδηγού

Αυτός ο αποθηκευτικός χώρος (σ. 156) βρίσκεται στην πλευρά του οδηγού, αριστερά του πίνακα φώτων.

ΠΡΟΕΙΔΟΠΟΙΗΣΗ

Μην τοποθετείτε αιχμηρά αντικείμενα στο χώρο αποσκευών ή αντικείμενα που προεξέχουν.

Επιμήκης κονσόλα

Η επιμήκης κονσόλα βρίσκεται ανάμεσα στα μπροστινά καθίσματα.

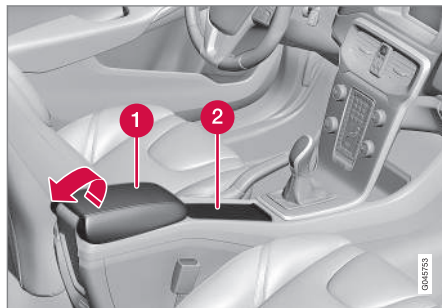

- 1 Αποθηκευτικός χώρος (π.χ. για CD) και θύρα USB*/είσοδος AUX κάτω από το υποβραχιόνιο.
- 2 Περιλαμβάνει την ποτηροθήκη για τον οδηγό και το συνοδηγό. (Εάν υπάρχει σταχτοδοχείο και αναπτήρας (σ. 159) τότε αντί του ρευματοδότη 12 V (σ. 160) υπάρχει ένας αναπτήρας για το μπροστινό κάθισμα και ένα αποσπώμενο σταχτοδοχείο στην ποτηροθήκη.)

Σχετικές πληροφορίες

- Αποθηκευτικοί χώροι (σ. 156)
- Επιμήκης κονσόλα - υποβραχιόνιο (σ. 158)

Επιμήκης κονσόλα - υποβραχιόνιο

Η επιμήκης κονσόλα βρίσκεται ανάμεσα στα μπροστινά καθίσματα.

Όταν το υποβραχιόνιο στην επιμήκη κονσόλα είναι κλειστό, μπορείτε να το ρυθμίσετε* εμπρός-πίσω.

Σχετικές πληροφορίες

- Επιμήκης κονσόλα - ρευματοδότες 12 V (σ. 160)
- Επιμήκης κονσόλα - αναπτήρας και σταχτοδοχείο* (σ. 159)



Επιμήκης κονσόλα - αναπτήρας και σταχτοδοχείο*

Στην ποτηροθήκη κάτω από το υποβραχιόνιο υπάρχει ένα αποσπώμενο σταχτοδοχείο. Ο αναπτήρας βρίσκεται στο ρευματοδότη 12 V (σ. 160) για το μπροστινό κάθισμα.

Για να αποσπάσετε το σταχτοδοχείο που βρίσκεται στην επιμήκη κονσόλα (σ. 158), τραβήξτε το προς τα πάνω.

Ο αναπτήρας ενεργοποιείται πατώντας το κουμπί προς τα μέσα. Όταν ο αναπτήρας πυρακτώσει, το κουμπί πετάγεται προς τα έξω. Τραβήξτε προς τα έξω τον αναπτήρα και χρησιμοποιήστε το πυρακτωμένο άκρο για να ανάψετε τσιγάρο.

Σχετικές πληροφορίες

- Αποθηκευτικοί χώροι (σ. 156)

Ντουλαπάκι συνοδηγού

Το ντουλαπάκι συνοδηγού βρίσκεται στην πλευρά του συνοδηγού.

Στο χώρο αυτό μπορείτε, για παράδειγμα, να φυλάξετε το εγχειρίδιο κατόχου και οδικούς χάρτες. Υπάρχουν επίσης υποδοχές για στυλό στην εσωτερική επιφάνεια του ντουλαπιού. Μπορείτε να κλειδώσετε* (σ. 189) το ντουλαπάκι συνοδηγού με το αποσπώμενο κλειδί (σ. 179).

Σχετικές πληροφορίες

- Αποθηκευτικοί χώροι (σ. 156)
- Ντουλαπάκι συνοδηγού - ψύξη (σ. 159)

Ντουλαπάκι συνοδηγού - ψύξη

Το ντουλαπάκι συνοδηγού (σ. 159) μπορεί επίσης να χρησιμοποιηθεί ως ψυχόμενος χώρος³.

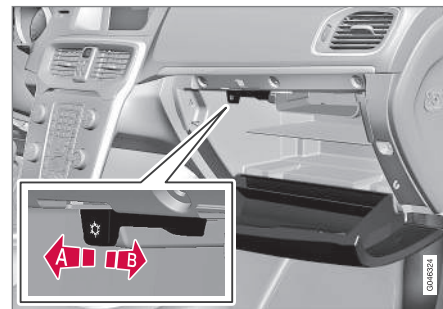

- A** Για να αρχίσει η ψύξη, μετακινήστε το διακόπτη προς τα μέσα προς το χώρο επιβατών στην τερματική θέση.
- B** Κλείστε την ψύξη μετακινώντας το διακόπτη προς τα εμπρός, στην τερματική θέση.

Το σύστημα ψύξης είναι ενεργό όταν είναι ενεργό το σύστημα κλιματισμού (δηλ. στη θέση κλειδιού II (σ. 83)) ή όταν ο κινητήρας βρίσκεται σε λειτουργία.

³ Ισχύει μόνο για αυτοκίνητα με ECC.



Ένθετα ταπέτα*

Τα ένθετα ταπέτα μαζεύουν π.χ. σκουπιδάκια και λασπόχιο. Η Volvo προσφέρει ένθετα ταπέτα ειδικά κατασκευασμένα για το αυτοκίνητό σας.

ΠΡΟΕΙΔΟΠΟΙΗΣΗ

Χρησιμοποιείτε μόνο ένα ταπέτο για κάθε κάθισμα και βεβαιωθείτε, πριν ξεκινήσετε, ότι το ταπέτο στο χώρο ποδιών του οδηγού είναι σωστά τοποθετημένο και στερεωμένο στους πείρους για μην παγιδευτεί δίπλα ή κάτω από τα πεντάλ.

Σχετικές πληροφορίες

- Καθαρισμός του εσωτερικού του αυτοκινήτου (σ. 432)

Καθρεπτάκι σιαδιού

Το καθρεπτάκι σιαδιού βρίσκεται στην πίσω πλευρά του σιαδιού.



Φωτιζόμενο καθρεπτάκι σιαδιού.

Το φως ανάβει αυτόματα μόλις ανοίξετε το κάλυμμα.

Σχετικές πληροφορίες

- Αντικατάσταση λαμπτήρα - φως στο καθρεπτάκι σιαδιού (σ. 408)

Επιμήκης κονσόλα - ρευματοδότες 12 V

Οι ρευματοδότες (12 V) βρίσκονται στον αποθηκευτικό χώρο της επιμήκους κονσόλας και δίπλα στην ποτηροθήκη⁴.

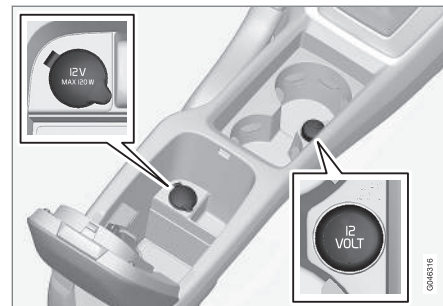

Ρευματοδότης 12 V στην επιμήκη κονσόλα, μπροστινά καθίσματα.

Οι ρευματοδότες μπορούν να χρησιμοποιηθούν για διάφορα αξεσουάρ 12 V, π.χ. οθόνη, σύστημα αναπαραγωγής ήχου και κινητό τηλέφωνο. Προκειμένου να υπάρχει ηλεκτρική τροφοδοσία από τους ρευματοδότες, το τηλεχειριστήριο-κλειδί πρέπει να βρίσκεται τουλάχιστον στη θέση I (σ. 83).

⁴ Εάν το αυτοκίνητο διαθέτει επίσης σταχοδοχείο και αναπτήρα, τότε δεν υπάρχει ποτηροθήκη και παρακείμενος ρευματοδότης 12 V.

**! ΠΡΟΕΙΔΟΠΟΙΗΣΗ**

Αφήνετε πάντοτε το βύσμα στην πρίζα όταν δεν χρησιμοποιείτε την πρίζα.

i ΣΗΜΕΙΩΣΗ

Ο προαιρετικός εξοπλισμός και τα αξεσουάρ - π.χ. οθόνη TV, συστήματα αναπαραγωγής ήχου και κινητά τηλέφωνα - που συνδέονται σε έναν από τους ρευματοδότες 12 V του χώρου επιβατών, μπορεί να ενεργοποιηθούν από το σύστημα κλιματισμού ακόμη κι όταν το τηλεχειριστήριο-κλειδί έχει αφαιρεθεί ή όταν το αυτοκίνητο είναι κλειδωμένο, για παράδειγμα, όταν το σύστημα προθέρμανσης κινητήρα και χώρου επιβατών* είναι ενεργοποιημένο τη συγκεκριμένη στιγμή.

Για αυτό το λόγο, αφαιρέστε τις τάπες από τους ρευματοδότες για τον προαιρετικό εξοπλισμό ή τα αξεσουάρ όταν δεν χρησιμοποιούνται, διότι η μπαταρία μπορεί να αποφορτιστεί σε περίπτωση που συμβεί κάτι τέτοιο!

! ΣΗΜΑΝΤΙΚΟ

Η μέγ. απαίτηση ισχύος είναι 10 A (120 W) σε κάθε πρίζα.

i ΣΗΜΕΙΩΣΗ

Ο συμπιεστής για το κιτ έκτακτης επίσκευής ελαστικού (σ. 368) έχει ελεγχθεί και εγκριθεί από τη Volvo. Για πληροφορίες σχετικά με τη χρήση του συνιστώμενου κιτ προσωρινής επισκευής διάτρησης (TMK) της Volvo.

Σχετικές πληροφορίες

- Επιμήκης κοτσόλα - αναπτήρας και σταχτοδοχείο* (σ. 159)
- Ρευματοδότης 12 V - χώρος αποσκευών (σ. 165)

Φόρτωση

Το ωφέλιμο φορτίο εξαρτάται από το απόβαρο του αυτοκινήτου.

Το ωφέλιμο φορτίο εξαρτάται από το απόβαρο του αυτοκινήτου. Το ωφέλιμο φορτίο του αυτοκινήτου μειώνεται κατά το συνολικό βάρος των επιβατών και όλων των αξεσουάρ.

Για περισσότερες πληροφορίες σχετικά με τα βάρη, βλ. Βάρη (σ. 440).



Η πόρτα του χώρου αποσκευών ανοίγει με το κουμπί που βρίσκεται στον πίνακα φώτων ή στο τηλεχειριστήριο-κλειδί, βλ. Κλειδωμα/Ξεκλειδωμα - πόρτα χώρου αποσκευών (σ. 190).

! ΠΡΟΕΙΔΟΠΟΙΗΣΗ

Τα οδηγικά χαρακτηριστικά του αυτοκινήτου αλλάζουν ανάλογα με το βάρος και τη θέση του φορτίου.

Κατά τη φόρτωση, πρέπει να θυμάστε τα εξής

- Τοποθετήστε κατάλληλα το φορτίο έτσι, ώστε να εφαρμόζει σταθερά στην πίσω πλευρά της πλάτης των πίσω καθισμάτων.

Λάβετε υπόψη σας ότι τα αντικείμενα δεν πρέπει να εμποδίζουν τη λειτουργία του συστήματος WHIPS για τα μπροστινά καθίσματα εάν αναδιπλώσετε την πλάτη κάποιου



05 Φόρτωση και αποθήκευση



από τα πίσω καθίσματα, βλ. WHIPS - θέση (σ. 41).

- Κεντράρετε το φορτίο.
- Τα βαριά αντικείμενα πρέπει να τοποθετούνται όσο πιο χαμηλά γίνεται. Αποφεύγετε την τοποθέτηση βαρέων φορτίων σε αναδιπλωμένες πλάτες καθισμάτων.
- Καλύψτε τις αιχμηρές άκρες με κάτι μαλακό, ώστε να αποφύγετε ζημιές στην ταπετσαρία.
- Ασφαλίστε όλα τα φορτία στους κρίκους συγκράτησης φορτίων με ιμάντες ή με δίχτυα.

ΠΡΟΕΙΔΟΠΟΙΗΣΗ

Ένα αντικείμενο που δεν είναι δεμένο και ζυγίζει 20 κιλά, σε μια μετωπική σύγκρουση με ταχύτητα 50 km/h, φέρει την ισχύ πρόσκρουσης ενός αντικειμένου που ζυγίζει 1000 κιλά.

ΠΡΟΕΙΔΟΠΟΙΗΣΗ

Η προστασία που παρέχεται από τον αερόσακο τύπου κουρτίνας στην επένδυση οροφής μπορεί να μειωθεί ή να εξλειφθεί εντελώς από φορτία μεγάλου ύψους.

- Δεν πρέπει ποτέ να τοποθετείτε φορτία που υπερβαίνουν σε ύψος την πλάτη του καθίσματος.

ΠΡΟΕΙΔΟΠΟΙΗΣΗ

Στερεώνετε πάντοτε το φορτίο. Διαφορετικά, το φορτίο μπορεί να μετατοπιστεί σε περίπτωση δυνατού φρεναρίσματος προκαλώντας τραυματισμό στους επιβάτες του αυτοκινήτου.

Καλύψτε τα αιχμηρά άκρα και τις αιχμηρές γωνίες με κάποιο μαλακό υλικό.

Κατά τη φόρτωση ή την εκφόρτωση αντικειμένων μεγάλου μήκους, σβήστε τον κινητήρα και τραβήξτε το χειρόφρενο. Διαφορετικά, υπάρχει κίνδυνος να μετακινηθεί κατά λάθος ο μοχλός ή ο επιλογέας ταχυτήτων στη θέση Drive - με αποτέλεσμα το αυτοκίνητο να αρχίσει να κινείται.

Σχετικές πληροφορίες

- Κρίκοι συγκράτησης φορτίου (σ. 163)
- Δίχτυ αποσκευών (σ. 165)
- Φόρτωση - φορτίο μεγάλου μήκους (σ. 162)
- Φορτίο στην οροφή (σ. 163)

Φόρτωση - φορτίο μεγάλου μήκους

Για να διευκολυνθείτε κατά τη φόρτωση αντικειμένων στο χώρο αποσκευών, μπορείτε να διπλώσετε προς τα κάτω την πλάτη του πίσω καθίσματος. Η πλάτη του καθίσματος συνοδηγού μπορεί επίσης να αναδιπλωθεί ώστε να τοποθετήσετε φορτίο μεγάλου μήκους.

Αναδίπλωση του καθίσματος συνοδηγού

Βλ. (σ. 85).

Αναδίπλωση της πλάτης του πίσω καθίσματος

Βλ. (σ. 89).

Σχετικές πληροφορίες

- Φόρτωση (σ. 161)



Φορτίο στην οροφή

Οι συνιστώμενες σχάρες οροφής για φορτία στην οροφή είναι αυτές που κατασκευάζονται από τη Volvo. Κι αυτό για να αποφευχθεί τυχόν ζημιά στο αυτοκίνητο και να επιτευχθεί η μεγαλύτερη πιθανή ασφάλεια στη διάρκεια της διαδρομής.

Ακολουθήστε προσεκτικά τις οδηγίες τοποθέτησης που παρέχονται μαζί με τις σχάρες.

- Οι μπάρες οροφής πρέπει πάντοτε να στερεώνονται στην αλουμινένια σχάρα.
- Ελέγχετε περιοδικά τη σχάρα φορτίου και το ίδιο το φορτίο, ώστε να βεβαιωθείτε ότι έχουν στερεωθεί σωστά. Δέστε το φορτίο με ιμάντες πρόσδεσης ώστε να είναι ασφαλές.
- Κατανείμμετε ομοιόμορφα το φορτίο επάνω στη σχάρα φορτίου. Τοποθετήστε στη βάση τα βαρύτερα αντικείμενα.
- Το μέγεθος της επιφάνειας που εκτίθεται στον αέρα, και συνεπώς η κατανάλωση καυσίμου, αυξάνεται ανάλογα με το μέγεθος του φορτίου.
- Οδηγείτε ήπια. Αποφεύγετε τις απότομες επιταχύνσεις, το δυνατό φρενάρισμα και τους απότομους ελιγμούς στις στροφές.



ΠΡΟΕΙΔΟΠΟΙΗΣΗ

Το κέντρο βάρους και τα οδηγικά χαρακτηριστικά του αυτοκινήτου μεταβάλλονται ανάλογα με το φορτίο στην οροφή.

Για πληροφορίες σχετικά με το μέγιστο επιτρεπόμενο φορτίο στην οροφή, συμπ. της σχάρας οροφής και της μπαγκαζιέρας, βλ. Βάρη (σ. 440).

Σχετικές πληροφορίες

- Φόρτωση (σ. 161)

Κρίκοι συγκράτησης φορτίου

Τα άγκιστρα συγκράτησης φορτίου χρησιμοποιούνται για την πρόσδεση με ιμάντες και τη στερέωση αντικειμένων στο χώρο αποσκευών.

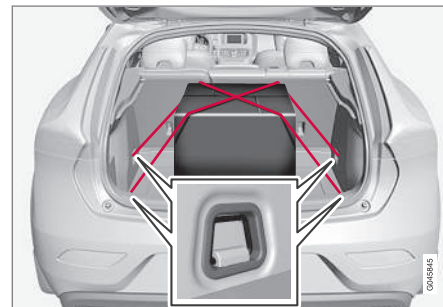

ΠΡΟΕΙΔΟΠΟΙΗΣΗ

Τα σκληρά, αιχμηρά ή/και βαριά αντικείμενα που προεξέχουν μπορεί να προκαλέσουν τραυματισμό σε περίπτωση απότομου φρεναρίσματος.

Τα μεγάλα και βαριά αντικείμενα πρέπει να ασφαλιζονται πάντοτε με ζώνη ασφαλείας ή ιμάντες συγκράτησης φορτίων.

Σχετικές πληροφορίες

- Φόρτωση (σ. 161)



Φόρτωση - βάση για σακούλες

Οι βάσεις για σακούλες συγκρατούν τις σακούλες στη θέση τους, ώστε να μην πέσουν και αδειάσουν στο χώρο αποσκευών. Η βάση έχει μέγ. φέρουσα ικανότητα 3 kg.

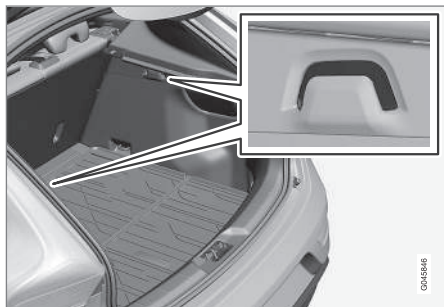

Βάση σακιδίων

Σχετικές πληροφορίες

- Φόρτωση (σ. 161)
- Φόρτωση - αναδιπλούμενη βάση για σακούλες* (σ. 164)

Φόρτωση - αναδιπλούμενη βάση για σακούλες*

Η αναδιπλούμενη βάση για σακούλες στο δάπεδο συγκρατεί τις σακούλες στις θέσεις τους για να μην πέσουν και το περιεχόμενό τους σκορπιστεί στο χώρο αποσκευών - ανοίγει σε τρεις θέσεις.



Αναδιπλούμενη βάση για σακούλες

Μπορεί να ρυθμιστεί σε δύο θέσεις ρύθμισης και μία θέση σέρβις, όπως είναι γνωστή, όπου είναι εντελώς ανοικτή. Υπάρχουν επίσης δύο εκδόσεις συνδυασμών για το δάπεδο, μία με θέσεις ρύθμισης σε ένα δοχείο κάτω από το δάπεδο και μία με θέσεις ρύθμισης σε πλαστικές ράγες. Παρακάτω απεικονίζεται η θέση ρύθμισης σε δοχείο κάτω από το δάπεδο.

Το μέγιστο φορτίο στην κεντρική βάση είναι 3 kg και στην ακριανή βάση είναι 10 kg.

Αναδίπλωση προς τα πάνω



1. Σηκώστε τη λαβή* στο επάνω μέρος του δαπέδου και ανοίξτε το δάπεδο προς τα πάνω.
2. Μετακινήστε το δάπεδο προς τα εμπρός στην κατάλληλη θέση και τοποθετήστε το στην αυλάκωση ρύθμισης.
3. Στη θέση σέρβις, το δάπεδο μετακινείται τέρμα μπροστά προς την πλάτη του πίσω καθίσματος και τοποθετείται στο πλαστικό στήριγμα στο κέντρο.

Σχετικές πληροφορίες

- Φόρτωση (σ. 161)
- Φόρτωση - βάση για σακούλες (σ. 164)



Ρευματοδότης 12 V - χώρος αποσκευών

Η πρίζα μπορεί να χρησιμοποιηθεί για διάφορα αξεσουάρ 12 Volt, π.χ. οθόνη, σύστημα αναπαραγωγής ήχου και κινητό τηλέφωνο.

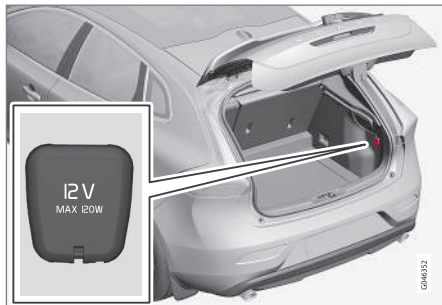

Κατεβάστε το κάλυμμα για να αποκτήσετε πρόσβαση στο ρευματοδότη.

- Ο ρευματοδότης παρέχει επίσης ρεύμα όταν το τηλεχειριστήριο-κλειδί δεν βρίσκεται στο διακόπτη ανάφλεξης.

! ΣΗΜΑΝΤΙΚΟ

Η μέγ. απαίτηση ισχύος είναι 10 A (120 W).

i ΣΗΜΕΙΩΣΗ

Να θυμάστε ότι η χρήση του ρευματοδότη με τον κινητήρα σβηστό ενδέχεται να αποφορτίσει τη μπαταρία του αυτοκινήτου.

i ΣΗΜΕΙΩΣΗ

Ο συμπιεστής για την προσωρινή επισκευή διάτρησης έκτακτης ανάγκης έχει ελεγχθεί και εγκριθεί από τη Volvo. Για πληροφορίες σχετικά με τη χρήση του συνιστώμενου kit προσωρινής επισκευής διάτρησης (TMK) της Volvo, βλ. Έκτακτη επισκευή ελαστικού* (σ. 368).

Σχετικές πληροφορίες

- Επιμήκης κονσόλα - ρευματοδότες 12 V (σ. 160)

Δίκτυ αποσκευών

Το δίκτυ αποσκευών δεν επιτρέπει στο φορτίο να εκτιναχθεί προς τα εμπρός στο χώρο επιβατών σε περίπτωση απότομου φρεναρίσματος.



Το δίκτυ αποσκευών τοποθετείται σε τέσσερα σημεία στερέωσης.

Για λόγους ασφαλείας, το δίκτυ αποσκευών πρέπει πάντοτε να είναι σωστά στερεωμένο και ασφαλισμένο. Το πλέγμα έχει κατασκευαστεί από ανθεκτικό νάιλον και στερεώνεται πίσω από τις πλάτες των μπροστινών καθισμάτων.

! ΠΡΟΕΙΔΟΠΟΙΗΣΗ

Το φορτίο στο χώρο αποσκευών πρέπει να είναι καλά στερεωμένο, και επίσης να έχει τοποθετηθεί σωστά ένα δίκτυ ασφαλείας.



Σύνδεση

i ΣΗΜΕΙΩΣΗ

Ο ευκολότερος τρόπος να τοποθετήσετε το δίχτυ ασφαλείας είναι από τις πίσω πόρτες.

! ΠΡΟΕΙΔΟΠΟΙΗΣΗ

Είναι απαραίτητο για να διασφαλίσετε ότι τα επάνω σημεία στερέωσης του δικτιού ασφαλείας έχουν τοποθετηθεί σωστά και οι ιμάντες τάνυσης έχουν στερεωθεί κατάλληλα. Εάν το δίχτυ έχει υποστεί ζημιά, δεν πρέπει να το χρησιμοποιήσετε.

1. Ξετυλίξτε το δίχτυ αποσκευών και βεβαιωθείτε ότι η πτυσσόμενη άνω ράβδος έχει ασφαλίσει στη θέση πλήρους έκτασης.
2. Αγκιστρώστε το ένα άκρο της ράβδου στο σημείο στερέωσης της οροφής, με τις ασφάλειες των ιμάντων στερέωσης στραμμένες προς το μέρος σας.

3. Αγκιστρώστε το άλλο άκρο της ράβδου στο σημείο στερέωσης στην οροφή στην απέναντι πλευρά - τα τηλεσκοπικά ελατηριωτά άγκιστρα συγκράτησης διευκολύνουν την ευθυγράμμιση. Προσέξτε να πιέσετε τα άγκιστρα συγκράτησης της ράβδου προς τα εμπρός στην μπροστινή τερματική θέση κάθε σημείου στερέωσης στην οροφή.

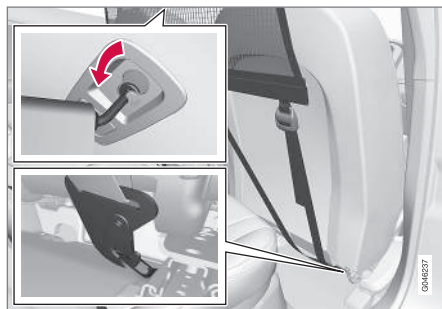

4. Αγκιστρώστε τους ιμάντες στερέωσης του δικτιού αποσκευών στους κρίκους στην πίσω πλευρά των οδηγών των καθισμάτων - η διαδικασία είναι ευκολότερη εάν οι πλάτες των καθισμάτων βρίσκονται στην όρθια θέση και τα καθίσματα έχουν μετακινηθεί ελαφρώς προς τα εμπρός.

Προσέξτε ώστε να μην πιέσετε δυνατά το κάθισμα/την πλάτη του καθίσματος κόντρα στο δίχτυ όταν τραβήξετε ξανά προς τα πίσω το κάθισμα/την πλάτη του καθίσματος - μετακινήστε το κάθισμα/την πλάτη του καθίσματος τόσο, όσο χρειάζεται μέχρι να ακουμπήσει στο δίχτυ.

! ΣΗΜΑΝΤΙΚΟ

Εάν πιέσετε δυνατά προς τα πίσω το κάθισμα/την πλάτη του καθίσματος στο δίχτυ ασφαλείας, τότε το δίχτυ ή/και τα σχετικά σημεία στερέωσης στην οροφή μπορεί να υποστούν ζημιά.

5. Τεντώστε το δίχτυ αποσκευών από τους ιμάντες στερέωσης.



Αφαίρεση και αποθήκευση

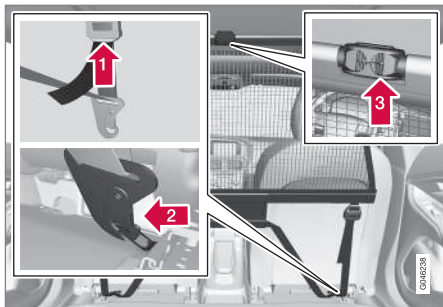

Το δίχτυ αποσκευών μπορεί να αφαιρεθεί και να τυλιχτεί εύκολα.

- 1) Λασκάρετε το δίχτυ πιέζοντας το κουμπί στην ασφάλεια των ιμάντων στερέωσης και διοχετεύστε ένα μέρος του ιμάντα προς τα έξω.
- 2) Πιέστε την ασφάλεια και αποσυνδέστε και τα δύο άγκιστρα των ιμάντων στερέωσης.

- 3) Απαγκιστρώστε τη ράβδο από το σχετικό σημείο στερέωσης στην οροφή τραβώντας προς τα πίσω τη βάση στην πίσω τερματική θέση του σημείου στερέωσης οροφής. Πιέστε τη ράβδο προς οποιαδήποτε κατεύθυνση έτσι, ώστε το άγκιστρο να ασφαλίσει στη ράβδο, γεγονός που ταυτόχρονα απασφαλίζει το άγκιστρο στην άλλη άκρη.

Τελικά, αφαιρέστε το υπόλοιπο άγκιστρο στερέωσης οροφής από το σημείο στερέωσης στην οροφή.

4. Κλείστε τη ράβδο στη μέση, αναδιπλώστε τα δύο άκρα της και τυλίξτε το δίχτυ προς τα πάνω.

Τοποθετήστε το δίχτυ μέσα στην τσάντα αποθήκευσης.

Το διπλωμένο δίχτυ αποσκευών αποθηκεύεται στη θήκη του στο χώρο αποσκευών.



Σχετικές πληροφορίες

- Φόρτωση (σ. 161)
- Κρίκοι συγκράτησης φορτίου (σ. 163)



Ράφι καπέλων

Μπορείτε να αφαιρέσετε την εταζέρα για να μεγαλώσει ο χώρος αποσκευών.

Αφαίρεση του ραφιού καπέλων

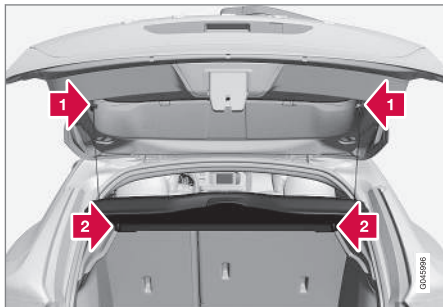

- 1** ▶ Αποσυνδέστε τους κρίκους ανύψωσης του ραφιού καπέλων και στις δύο πλευρές.
- 2** ▶ Απαγκιστρώστε το μπροστινό άκρο του ραφιού καπέλων και αφαιρέστε το.

Σχετικές πληροφορίες

- Φόρτωση (σ. 161)
- Φόρτωση - φορτίο μεγάλου μήκους (σ. 162)

06

ΚΛΕΙΔΑΡΙΕΣ ΚΑΙ ΣΥΝΑΓΕΡΜΟΣ





06 Κλειδαριές και συναγερμός

Τηλεχειριστήριο-κλειδί

Μεταξύ άλλων, το τηλεχειριστήριο-κλειδί χρησιμοποιείται για το κλειδωμα/ξεκλείδωμα και την εκκίνηση του κινητήρα.

Το τηλεχειριστήριο-κλειδί διατίθεται σε τρεις εκδόσεις - Τηλεχειριστήριο-κλειδί βασικής έκδοσης, τηλεχειριστήριο-κλειδί χωρίς PCC* και τηλεχειριστήριο-κλειδί με PCC*.

Λειτουργίες	Βασική ^A	χωρίς PCC ^A	με PCC ^B
Κλειδωμα/ξεκλείδωμα και αποσπώμενο κλειδί	x	x	x
Κλειδωμα/ξεκλείδωμα χωρίς κλειδί		x	x

Λειτουργίες	Βασική ^A	χωρίς PCC ^A	με PCC ^B
Εκκίνηση του κινητήρα χωρίς κλειδί		x	x
Κουμπί πληροφοριών και ενδεικτικές λυχνίες			x

^A Κλειδί 5 πλήκτρων

^B Κλειδί 6 πλήκτρων

Περισσότερες πληροφορίες

- Τηλεχειριστήριο-κλειδί βασικής έκδοσης - είναι κλειδί βασικής έκδοσης, βλ. Τηλεχειριστήριο-κλειδί - λειτουργίες (σ. 175) για μια περιγραφή των λειτουργιών του.
- Τηλεχειριστήριο-κλειδί χωρίς PCC - με Keyless Drive* (σ. 182) και κλειδωμα (σ. 184) και ξεκλείδωμα (σ. 184) χωρίς κλειδί.
- Τηλεχειριστήριο-κλειδί με PCC - διαθέτει επίσης κουμπί πληροφοριών και ενδεικτικές λυχνίες. Διαβάστε περισσότερα για αυτές τις μοναδικές λειτουργίες (σ. 177).

Όλα τα τηλεχειριστήρια-κλειδιά περιέχουν ένα μεταλλικό αποσπώμενο κλειδί (σ. 179). Το ορατό τμήμα διατίθεται σε δύο εκδόσεις

για να μπορείτε να ξεχωρίζετε τα τηλεχειριστήρια-κλειδιά.

Μπορείτε να παραγγείλετε πρόσθετα τηλεχειριστήρια-κλειδιά - αλλά όχι διαφορετικής έκδοσης από αυτό που παραδόθηκε με το αυτοκίνητο. Έως έξι τηλεχειριστήρια-κλειδιά μπορούν να συντονιστούν και να χρησιμοποιηθούν για ένα αυτοκίνητο.

Το αυτοκίνητο διαθέτει δύο τηλεχειριστήρια-κλειδιά.



ΠΡΟΕΙΔΟΠΟΙΗΣΗ

Εάν υπάρχουν παιδιά στο αυτοκίνητο:

Μην παραλείπετε να απομονώνετε τα ηλεκτρικά παράθυρα βγάζοντας το τηλεχειριστήριο-κλειδί από τη μίζα, εάν ο οδηγός βγει από το αυτοκίνητο.



Τηλεχειριστήριο-κλειδί - απώλεια

Εάν χάσετε κάποιο από τα τηλεχειριστήρια-κλειδιά (σ. 170) μπορείτε να παραγγείλετε καινούργιο σε κάποιο συνεργείο - συνιστάται να απευθυνθείτε σε ένα εξουσιοδοτημένο συνεργείο της Volvo.

Πρέπει να προσκομίσετε τα υπόλοιπα τηλεχειριστήρια-κλειδιά στο συνεργείο της Volvo. Ο κωδικός του τηλεχειριστηρίου-κλειδιού που χάθηκε πρέπει να διαγραφεί από το σύστημα για λόγους ασφαλείας. Μπορείτε να ελέγξετε τον τρέχοντα αριθμό κλειδιών που έχουν καταχωρηθεί στο αυτοκίνητο στο σύστημα του μενού MY CAR. Για περιγραφή του συστήματος του μενού, βλ. MY CAR (σ. 120).

Σχετικές πληροφορίες

- Τηλεχειριστήριο-κλειδί - λειτουργίες (σ. 175)
- Τηλεχειριστήριο-κλειδί - εμβέλεια (σ. 176)

Τηλεχειριστήριο-κλειδί - εξατομίκευση*

Χάρη στη μνήμη κλειδιού στο τηλεχειριστήριο-κλειδί, ορισμένες ρυθμίσεις στο αυτοκίνητο μπορούν να προσαρμοστούν ξεχωριστά για διαφορετικά άτομα.

Η λειτουργία μνήμης κλειδιού είναι διαθέσιμη σε συνδυασμό με το ηλεκτρικό* κάθισμα οδηγού (σ. 86).

Οι ρυθμίσεις για τους εξωτερικούς καθρέπτες (σ. 111), το κάθισμα οδηγού, την υποβοήθηση του τιμονιού (σ. 282) και το θέμα, την αντίθεση και το χρώμα (σ. 68) του πίνακα οργάνων μπορούν να αποθηκευτούν στη μνήμη κλειδιού, ανάλογα με το επίπεδο εξοπλισμού του αυτοκινήτου.

Μπορείτε να ενεργοποιήσετε/απενεργοποιήσετε τη λειτουργία¹ στο σύστημα του μενού MY CAR. Για περιγραφή του συστήματος του μενού, βλ. MY CAR (σ. 120).

Όταν η λειτουργία ενεργοποιείται, οι ρυθμίσεις συνδέονται αυτόματα με τη μνήμη του κλειδιού. Αυτό σημαίνει ότι τυχόν αλλαγή σε μια ρύθμιση θα αποθηκευτεί αυτόματα στη μνήμη του συγκεκριμένου τηλεχειριστηρίου-κλειδιού.

Αποθήκευση ρυθμίσεων

Βεβαιωθείτε ότι η λειτουργία μνήμης του κλειδιού είναι ενεργοποιημένη στο σύστημα του μενού MY CAR.

Προχωρήστε ως εξής για να αποθηκεύσετε τις ρυθμίσεις και να χρησιμοποιήσετε τη μνήμη κλειδιού στο τηλεχειριστήριο-κλειδί:

1. Ξεκλειδώστε το αυτοκίνητο με το τηλεχειριστήριο-κλειδί στη μνήμη του οποίου θέλετε να αποθηκευτεί η ρύθμιση².
2. Πραγματοποιήστε τις ρυθμίσεις που θέλετε π.χ. το κάθισμα και τους εξωτερικούς καθρέπτες.
3. Οι ρυθμίσεις αποθηκεύονται στη μνήμη του τρέχοντος τηλεχειριστηρίου-κλειδιού.

Την επόμενη φορά που το αυτοκίνητο θα ξεκλειδωθεί με το ίδιο τηλεχειριστήριο-κλειδί, οι θέσεις που έχουν αποθηκευτεί στη μνήμη του κλειδιού θα εφαρμοστούν αυτόματα - δεδομένου ότι έχουν αλλάξει από την τελευταία φορά που χρησιμοποιήθηκε το τρέχον τηλεχειριστήριο-κλειδί.

¹ Γνωστή ως μνήμη κλειδιού αυτοκινήτου στο MY CAR.

² Αυτή η ρύθμιση δεν επηρεάζει τις ρυθμίσεις που έχουν αποθηκευτεί στη λειτουργία μνήμης του ηλεκτρικού καθίσματος.





06 Κλειδαριές και συναγερμός



Άμεση ακινητοποίηση

Εάν το κάθισμα αρχίσει να κινείται κατά λάθος, πατήστε ένα από τα κουμπιά ρύθμισης για το κάθισμα ή τα κουμπιά μνήμης για να σταματήσει η κίνηση του καθίσματος.

Η επανεκκίνηση, προκειμένου το κάθισμα να φτάσει στη θέση που έχει αποθηκευτεί στη μνήμη του κλειδιού, πραγματοποιείται πατώντας το κουμπί ξεκλειδώματος στο τηλεχειριστήριο-κλειδί. Σε αυτή την περίπτωση, η πόρτα του οδηγού πρέπει να είναι ανοικτή.

ΠΡΟΕΙΔΟΠΟΙΗΣΗ

Κίνδυνος τραυματισμού λόγω σύνθλιψης! Βεβαιωθείτε ότι τα παιδιά δεν παίζουν με τα κουμπιά. Κατά τη ρύθμιση του καθίσματος, βεβαιωθείτε ότι δεν υπάρχουν αντικείμενα μπροστά, πίσω ή κάτω από το κάθισμα. Βεβαιωθείτε ότι δεν κινδυνεύει να τραυματιστεί κανείς από τους επιβάτες που κάθονται στο πίσω κάθισμα.

Αλλαγή ρυθμίσεων

Εάν στο αυτοκίνητο πλησιάσουν περισσότερα από ένα άτομα κρατώντας από ένα τηλεχειριστήριο-κλειδί, θα ισχύσουν οι ρυθμίσεις π.χ. για το κάθισμα και τους εξωτερικούς καθρέπτες για το άτομο με το τηλεχειριστήριο-κλειδί που θα ξεκλειδώσει την πόρτα του οδηγού.

Εάν η πόρτα του οδηγού ανοίξει από το άτομο Α με το τηλεχειριστήριο-κλειδί Α αλλά οδηγήσει το άτομο Β με το

τηλεχειριστήριο-κλειδί Β, τότε οι ρυθμίσεις μπορούν να αλλάξουν ως εξής:

- Ενώ στέκεται δίπλα στην πόρτα του οδηγού ή στη θέση του οδηγού, το άτομο Β πατά το κουμπί ξεκλειδώματος στο δικό του/της τηλεχειριστήριο-κλειδί.
- Επιλέξετε μία από τις τρεις πιθανές μνήμες για τη ρύθμιση του καθίσματος με το κουμπί καθίσματος 1-3.
- Ρυθμίστε το κάθισμα και τους εξωτερικούς καθρέπτες χειροκίνητα.

Σχετικές πληροφορίες

- Τηλεχειριστήριο-κλειδί - λειτουργίες (σ. 175)
- Τηλεχειριστήριο-κλειδί με PCC* - μοναδικές λειτουργίες (σ. 177)

Κλειδωμα/Ξεκλειδωμα - ενδεικτική Λυχνία

Όταν κλειδώνετε ή ξεκλειδώνετε το αυτοκίνητο χρησιμοποιώντας το τηλεχειριστήριο-κλειδί (σ. 170), τα φλας επιβεβαιώνουν ότι το κλειδωμα/ξεκλειδωμα πραγματοποιήθηκε σωστά.



- Κλειδώμα - αναβοσβήνουν μία φορά και οι εξωτερικοί καθρέπτες αναδιπλώνονται³.
- Ξεκλειδώμα - αναβοσβήνουν δύο φορές και οι εξωτερικοί καθρέπτες ανοίγουν³.

i ΣΗΜΕΙΩΣΗ

Προσέξτε να μην κλειδώσετε το τηλεχειριστήριο-κλειδί μέσα στο αυτοκίνητο.

Τα φλας αναβοσβήνουν μόνο αν κλειδωθούν όλες οι κλειδαριές και όλες οι πόρτες είναι κλειστές. Τα φλας αναβοσβήνουν όταν κλείσει η τελευταία πόρτα.

Επιλογή της λειτουργίας

Στο σύστημα του μενού MY CAR μπορείτε να καθορίσετε διαφορετικές επιλογές για την επισήμανση του κλειδώματος/ξεκλειδώματος με τα φώτα. Για περιγραφή του συστήματος του μενού, βλ. MY CAR (σ. 120).

Σχετικές πληροφορίες

- Εκκίνηση χωρίς κλειδί* (σ. 182)
- Ενδεικτική λυχνία κλειδώματος (σ. 173)
- Ενδεικτική λυχνία συναγερμού (σ. 196)

Ενδεικτική λυχνία κλειδώματος

Όταν η λυχνία LED δίπλα στο παρμπρίζ αναβοσβήνει, επιβεβαιώνει ότι το αυτοκίνητο είναι κλειδωμένο.



Ίδια λυχνία LED με την ενδεικτική λυχνία συναγερμού (σ. 196).

i ΣΗΜΕΙΩΣΗ

Τα αυτοκίνητα χωρίς σύστημα συναγερμού μπορεί επίσης να διαθέτουν αυτή τη λυχνία.

Σχετικές πληροφορίες

- Κλειδώμα/Ξεκλειδώμα - ενδεικτική λυχνία (σ. 172)

Τηλεχειριστήριο-κλειδί - ηλεκτρονικό σύστημα ακινητοποίησης (immobiliser)

Το ηλεκτρονικό σύστημα ακινητοποίησης (immobiliser) είναι σύστημα αντικλεπτικής προστασίας που αποτρέπει την εκκίνηση (σ. 291) του αυτοκινήτου από τρίτους.

Κάθε τηλεχειριστήριο-κλειδί (σ. 170) διαθέτει ένα μοναδικό κωδικό. Η εκκίνηση του αυτοκινήτου είναι εφικτή μόνο εάν χρησιμοποιηθεί το σωστό τηλεχειριστήριο-κλειδί με το σωστό κωδικό.

Τα παρακάτω μηνύματα σφάλματος που εμφανίζονται στην οθόνη πληροφοριών του πίνακα οργάνων αφορούν στο ηλεκτρονικό σύστημα ακινητοποίησης (immobiliser):

³ Μόνο για αυτοκίνητα με ηλεκτρικά αναδιπλούμενους εξωτερικούς καθρέπτες.



06 Κλειδαριές και συναγερμός



Μήνυμα	Ερμηνεία
Εισάγετε το κλειδί του αυτοκινήτου	Σφάλμα ανάγνωσης του τηλεχειριστηρίου-κλειδιού κατά την εκκίνηση - Αφαιρέστε το κλειδί από το διακόπτη ανάφλεξης, πιέστε το πάλι προς τα μέσα και δοκιμάστε ξανά να θέσετε τον κινητήρα σε λειτουργία.

Μήνυμα	Ερμηνεία
Το κλειδί του αυτοκινήτου δεν βρέθηκε ^A	Σφάλμα ανάγνωσης του τηλεχειριστηρίου-κλειδιού κατά την εκκίνηση - Επαναλάβετε την προσπάθεια εκκίνησης. Εάν το σφάλμα εξακολουθεί να εμφανίζεται: Πιέστε το τηλεχειριστήριο-κλειδί μέσα στο διακόπτη ανάφλεξης και επιχειρήστε ξανά να θέσετε τον κινητήρα σε λειτουργία.

Μήνυμα	Ερμηνεία
Σύστημα Immobilizer Επιχειρήστε νέα εκκίνηση	Σφάλμα στο σύστημα ακινητοποίησης (immobiliser) κατά την εκκίνηση. Εάν το σφάλμα εξακολουθεί να εμφανίζεται: Απευθυνθείτε σε ένα συνεργείο - συνιστάται να απευθυνθείτε σε ένα εξουσιοδοτημένο συνεργείο της Volvo.

^A Ισχύει μόνο για αυτοκίνητα με λειτουργία Keyless

Σχετικές πληροφορίες

- Τηλεχειριζόμενο σύστημα ακινητοποίησης (immobiliser) με σύστημα ανίχνευσης* (σ. 175)
- Εκκίνηση χωρίς κλειδί* (σ. 182)



Τηλεχειριζόμενο σύστημα ακινητοποίησης (immobiliser) με σύστημα ανίχνευσης*

Το τηλεχειριζόμενο σύστημα ακινητοποίησης (immobiliser) με σύστημα ανίχνευσης⁴ καθιστά εφικτή την ανίχνευση και τον εντοπισμό του αυτοκινήτου καθώς και την ενεργοποίηση του συστήματος ακινητοποίησης από απόσταση ώστε ο κινητήρας να τεθεί εκτός λειτουργίας.

Απευθυνθείτε στον πλησιέστερο εξουσιοδοτημένο διανομέα της Volvo για περισσότερες πληροφορίες και βοήθεια σχετικά με την ενεργοποίηση του συστήματος.

Σχετικές πληροφορίες

- Τηλεχειριστήριο-κλειδί (σ. 170)
- Τηλεχειριστήριο-κλειδί - ηλεκτρονικό σύστημα ακινητοποίησης (immobiliser) (σ. 173)

Τηλεχειριστήριο-κλειδί - λειτουργίες

Το τηλεχειριστήριο-κλειδί διαθέτει λειτουργίες όπως κλειδωμα και ξεκλειδωμα των θυρών.

Λειτουργίες



Τηλεχειριστήριο-κλειδί βασικής έκδοσης.

- Κλειδωμα
- Ξεκλειδωμα
- Φωτισμός προσέγγισης
- Πόρτα χώρου αποσκευών
- Λειτουργία πανικού



Τηλεχειριστήριο-κλειδί με PCC* (Personal Car Communicator).

- Κουμπιά πληροφοριών - βλ. Τηλεχειριστήριο-κλειδί με PCC* - μοναδικές λειτουργίες (σ. 177) για μια περιγραφή του τρόπου λειτουργίας του.

Κουμπιά λειτουργιών

Κλειδωμα – Κλειδώνει τις πόρτες και την πόρτα χώρου αποσκευών όταν το σύστημα συναγερμού ενεργοποιηθεί, βλ. Κλειδωμα/Ξεκλειδωμα - απ' έξω (σ. 186).

Πατήστε και κρατήστε το πατημένο για να κλείσουν όλα τα παράθυρα ταυτόχρονα. Για περισσότερες πληροφορίες, βλ. Λειτουργία πλήρους αερισμού (σ. 189).

⁴ Μόνο σε ορισμένες αγορές και σε συνδυασμό με το Volvo On Call*.



06 Κλειδαριές και συναγερμός



ΠΡΟΕΙΔΟΠΟΙΗΣΗ

Εάν κλείσετε τα παράθυρα χρησιμοποιώντας το τηλεχειριστήριο-κλειδί, βεβαιωθείτε ότι δεν θα παγιδευτούν τα χέρια κάποιου επιβάτη.

 **Ξεκλειδωμά (σ. 186)** - Ξεκλειδώνει τις πόρτες και την πόρτα του χώρου αποσκευών όταν το σύστημα συναγερμού είναι απενεργοποιημένο.

Πατήστε και κρατήστε το πατημένο για να ανοίξουν όλα τα παράθυρα ταυτόχρονα. Για περισσότερες πληροφορίες, βλ. Λειτουργία πλήρους αερισμού (σ. 189).

Η λειτουργία μπορεί να τροποποιηθεί έτσι ώστε, αντί όλες οι πόρτες να ξεκλειδώνουν ταυτόχρονα, να ξεκλειδώνει η πόρτα του οδηγού μόνο με το πάτημα του κουμπιού και με ένα δεύτερο πάτημα του κουμπιού - εντός δέκα δευτερολέπτων - να ξεκλειδώνουν οι υπόλοιπες πόρτες.

Μπορείτε να αλλάξετε τη λειτουργία στο σύστημα του μενού MY CAR. Για περιγραφή του συστήματος του μενού, βλ. MY CAR (σ. 120).

 **Διάρκεια φωτισμού προσέγγισης (σ. 103)** - Χρησιμοποιείται για να ανάψουν τα φώτα του αυτοκινήτου ενώ πλησιάζετε προς το αυτοκίνητο από απόσταση.

 **Πόρτα χώρου αποσκευών (σ. 190)** - Ξεκλειδώνει την πόρτα του χώρου αποσκευών και αφοπλίζει το συναγερμό μόνο για την πόρτα του χώρου αποσκευών.

 **Λειτουργία πανικού** - Χρησιμοποιείται για να τραβήξει την προσοχή σε περίπτωση ανάγκης.

Πατήστε και κρατήστε πατημένο το κουμπί επί τρία δευτερόλεπτα τουλάχιστον ή πατήστε το δύο φορές εντός τριών δευτερολέπτων για να ενεργοποιηθούν τα φλας και να ηχησει η κόρνα.

Μπορείτε να απενεργοποιήσετε τη λειτουργία με το ίδιο κουμπί, αφού παραμείνει ενεργή επί πέντε δευτερόλεπτα τουλάχιστον. Διαφορετικά, η λειτουργία απενεργοποιείται αυτόματα μετά από τρία λεπτά περίπου.

Σχετικές πληροφορίες

- Τηλεχειριστήριο-κλειδί (σ. 170)

Τηλεχειριστήριο-κλειδί - εμβέλεια

Το τηλεχειριστήριο-κλειδί (στη βασική του έκδοση) έχει εμβέλεια 20 μέτρων περίπου από το αυτοκίνητο.

Εάν το αυτοκίνητο δεν επιβεβαιώσει το πάτημα του κουμπιού με σχετική ένδειξη - πλησιάστε πιο κοντά και προσπαθήστε ξανά.



ΣΗΜΕΙΩΣΗ

Οι λειτουργίες του τηλεχειριστηρίου-κλειδιού μπορεί να επηρεαστούν από ραδιοκύματα στον περιβάλλοντα χώρο, από τα κτίρια, από τη μορφολογία του εδάφους, κ.λπ. Μπορείτε ανά πάσα στιγμή να κλειδώσετε/ξεκλειδώσετε το αυτοκίνητο με το αποσπώμενο κλειδί (σ. 180).

Εάν αφαιρεθεί το τηλεχειριστήριο-κλειδί από το αυτοκίνητο όταν ο κινητήρας βρίσκεται σε λειτουργία ή όταν το κλειδί βρίσκεται στη θέση I ή II (σ. 82) και όλες οι πόρτες είναι κλειστές, τότε στην οθόνη πληροφοριών του πίνακα οργάνων εμφανίζεται ένα προειδοποιητικό μήνυμα και ταυτόχρονα ακούγεται ένα ηχητικό σήμα υπενθύμισης.

Το μήνυμα σβήνει και το ηχητικό σήμα υπενθύμισης σταματά να ηχεί όταν επιστρέψετε το τηλεχειριστήριο-κλειδί στο αυτοκίνητο και:



- Εισάγετε το τηλεχειριστήριο-κλειδί στο διακόπτη ανάφλεξης.
- Η ταχύτητα υπερβαίνει τα 30 km/h.
- Αφού πατήσετε το κουμπί **OK**.

Σχετικές πληροφορίες

- Τηλεχειριστήριο-κλειδί (σ. 170)
- Τηλεχειριστήριο-κλειδί - λειτουργίες (σ. 175)

Τηλεχειριστήριο-κλειδί με PCC* - μοναδικές λειτουργίες

Το τηλεχειριστήριο-κλειδί με PCC* διαθέτει περισσότερες λειτουργίες σε σχέση με το τηλεχειριστήριο-κλειδί της βασικής έκδοσης (σ. 170) με τη μορφή ενός κουμπιού πληροφοριών και ενδεικτικών λυχνιών.

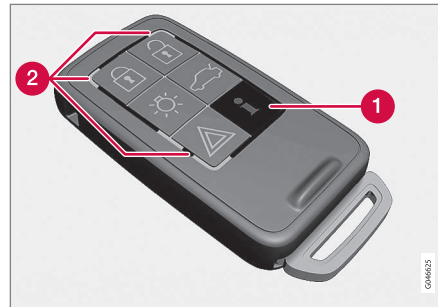

Τηλεχειριστήριο-κλειδί με PCC.

- 1 Κουμπί πληροφοριών
- 2 Ενδεικτικές λυχνίες

Χρησιμοποιώντας το κουμπί πληροφοριών μπορείτε να δείτε συγκεκριμένες πληροφορίες για το αυτοκίνητο μέσω των ενδεικτικών λυχνιών.

Χρήση του κουμπιού πληροφοριών

- Πατήστε το κουμπί πληροφοριών .
 - > Όλες οι ενδεικτικές λυχνίες αναβοσβήνουν διαδοχικά στο PCC επί 7 δευτερόλεπτα περίπου. Αυτό σημαίνει ότι οι πληροφορίες από το αυτοκίνητο έχουν διαβαστεί.

Εάν πατήσετε οποιοδήποτε από τα υπόλοιπα κουμπιά σε αυτό το διάστημα, η ανάγνωση διακόπτεται.



ΣΗΜΕΙΩΣΗ



Εάν δεν ανάβει καμία από τις ενδεικτικές λυχνίες πατώντας επανειλημμένα το κουμπί πληροφοριών ή σε διαφορετικές θέσεις (καθώς και μετά από 7 δευτερόλεπτα και αφού ανάψουν διαδοχικά όλες οι λυχνίες στο PCC), απευθυνθείτε σε ένα συνεργείο - συνιστάται να απευθυνθείτε σε ένα εξουσιοδοτημένο συνεργείο της Volvo.

Οι ενδεικτικές λυχνίες εμφανίζουν πληροφορίες όπως δείχνει η παρακάτω εικόνα:

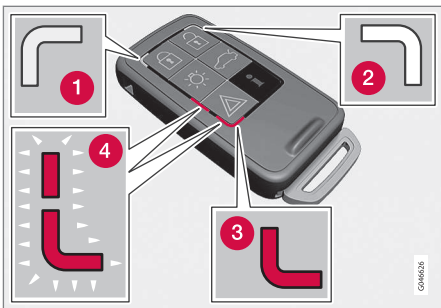

- 1 Πράσινο φως σταθερά αναμμένο – το αυτοκίνητο είναι κλειδωμένο.
- 2 Κίτρινο φως σταθερά αναμμένο – το αυτοκίνητο είναι ξεκλειδωτό.
- 3 Κόκκινο φως σταθερά αναμμένο – ο συναγερμός είναι ενεργοποιημένος από τότε που το αυτοκίνητο κλειδώθηκε.
- 4 Κόκκινο φως που αναβοσβήνει εναλλάξ στις δύο ενδεικτικές λυχνίες – ο συναγερμός ενεργοποιήθηκε εντός των τελευταίων 5 λεπτών.

Σχετικές πληροφορίες

- Τηλεχειριστήριο-κλειδί με PCC* - εμβέλεια (σ. 178)

Τηλεχειριστήριο-κλειδί με PCC* - εμβέλεια

Η εμβέλεια ενός τηλεχειριστηρίου-κλειδιού με PCC (Personal Car Communicator) για το ξεκλείδωμα των θυρών και της πόρτας του χώρου αποσκευών είναι περίπου 20 μέτρα από το αυτοκίνητο – για τις άλλες λειτουργίες είναι περίπου 100 μέτρα. Εάν το αυτοκίνητο δεν επιβεβαιώσει το πάτημα του κουμπιού με σχετική ένδειξη - πλησιάστε πιο κοντά και προσπαθήστε ξανά.

ΣΗΜΕΙΩΣΗ

Η λειτουργία του κουμπιού πληροφοριών μπορεί να επηρεαστεί από ραδιοκύματα στον περιβάλλοντα χώρο, από τα κτίρια, από τη μορφολογία του εδάφους, κ.λπ.

Εκτός εμβέλειας

Εάν το τηλεχειριστήριο-κλειδί βρίσκεται σε μεγάλη απόσταση από το αυτοκίνητο ώστε να διαβαστούν οι πληροφορίες, απεικονίζεται η κατάσταση στην οποία βρισκόταν το αυτοκίνητο την τελευταία φορά, χωρίς οι ενδεικτικές λυχνίες να αναβοσβήνουν διαδοχικά στο τηλεχειριστήριο-κλειδί.

Εάν χρησιμοποιούνται αρκετά τηλεχειριστήρια-κλειδιά για το αυτοκίνητο, τότε μόνο το τηλεχειριστήριο-κλειδί που χρησιμοποιήθηκε την τελευταία φορά για το κλείδωμα/ξεκλείδωμα δείχνει τη σωστή κατάσταση.



ΣΗΜΕΙΩΣΗ

Εάν δεν ανάβει καμία από τις ενδεικτικές λυχνίες πατώντας επανειλημμένα το κουμπί πληροφοριών ή σε διαφορετικές θέσεις (καθώς και μετά από 7 δευτερόλεπτα και αφού ανάψουν διαδοχικά όλες οι λυχνίες στο PCC), απευθυνθείτε σε ένα συνεργείο - συνιστάται να απευθυνθείτε σε ένα εξουσιοδοτημένο συνεργείο της Volvo.

Σχετικές πληροφορίες

- Keyless Drive* - εμβέλεια (σ. 182)
- Τηλεχειριστήριο-κλειδί - εμβέλεια (σ. 176)



Αποσπώμενο κλειδί

Το τηλεχειριστήριο-κλειδί περιέχει ένα αποσπώμενο μεταλλικό κλειδί με το οποίο μπορείτε να ενεργοποιήσετε ορισμένες λειτουργίες και να πραγματοποιήσετε κάποιες διαδικασίες.

Ο μοναδικός κωδικός του αποσπώμενου κλειδιού παρέχεται από εξουσιοδοτημένα συνεργεία της Volvo, στα οποία συνιστάται να απευθύνεστε όταν παραγγέλνετε καινούργια αποσπώμενα κλειδιά.

Λειτουργίες του αποσπώμενου κλειδιού

Πώς να χρησιμοποιήσετε το αποσπώμενο κλειδί του τηλεχειριστηρίου:

- η μπροστινή αριστερή πόρτα μπορεί να ανοίξει χειροκίνητα (σ. 180) εφόσον το κεντρικό κλειδώμα δεν μπορεί να ενεργοποιηθεί με το τηλεχειριστήριο-κλειδί.
- μπορείτε να ενεργοποιήσετε/απενεργοποιήσετε (σ. 193) τις μηχανικές κλειδαριές ασφαλείας παιδιών στις πίσω πόρτες.
- μπορείτε να κλειδώσετε χειροκίνητα την μπροστινή δεξιά πόρτα και τις πίσω πόρτες, π.χ. σε περίπτωση ηλεκτρικής βλάβης.
- η κλειδαριά για το ντουλαπάκι συνοδηγού* ανοίγει.
- μπορείτε να ενεργοποιήσετε/απενεργοποιήσετε τον αερόσακο του συνοδηγού (PACOS*).

Σχετικές πληροφορίες

- Χειροκίνητο κλειδώμα της πόρτας (σ. 187)
- Κλειδώμα/ξεκλειδώμα - ντουλαπάκι συνοδηγού (σ. 189)
- Αερόσακος συνοδηγού - ενεργοποίηση/απενεργοποίηση* (σ. 35)

Αποσπώμενο κλειδί - αφαίρεση/τοποθέτηση

Η αφαίρεση/τοποθέτηση του αποσπώμενου κλειδιού (σ. 179) πραγματοποιείται ως εξής:

Αφαίρεση του αποσπώμενου κλειδιού



- 1) Σύρετε την ελατηριωτή ασφάλεια στο πλάι.
- 2) Ταυτόχρονα, τραβήξτε ταυτόχρονα το κλειδί προς τα πίσω.

Σύνδεση του αποσπώμενου κλειδιού

Επανατοποθετήστε προσεκτικά το αποσπώμενο κλειδί στη θέση του στο τηλεχειριστήριο-κλειδί (σ. 170).

1. Κρατήστε το τηλεχειριστήριο με την πλευρά στην οποία υπάρχει η υποδοχή στραμμένη προς τα πάνω και σπρώξτε το κλειδί μέσα στην υποδοχή του.



06 Κλειδαριές και συναγερμός



- Πιέστε ελαφρά το κλειδί. Θα πρέπει να ακούσετε ένα "κλικ" όταν το κλειδί ασφαλίσει στη θέση του.

Σχετικές πληροφορίες

- Αποσπώμενο κλειδί - Ξεκλείδωμα θυρών (σ. 180)
- Κλειδαριές ασφαλείας παιδιών - χειροκίνητη ενεργοποίηση (σ. 193)
- Αερόσακος συνοδηγού - ενεργοποίηση/ απενεργοποίηση* (σ. 35)

Αποσπώμενο κλειδί - Ξεκλείδωμα θυρών

Το αποσπώμενο κλειδί μπορεί να χρησιμοποιηθεί αν το κεντρικό κλειδωμα δεν μπορεί να ενεργοποιηθεί με το τηλεχειριστήριο-κλειδί - π.χ. αν η μπαταρία του τηλεχειριστήριου-κλειδιού (σ. 180) έχει αποφορτιστεί.

Μπορείτε να ανοίξετε την μπροστινή αριστερή πόρτα ως εξής:

1. Ξεκλειδώστε την μπροστινή αριστερή πόρτα τοποθετώντας το κλειδί στον ομφαλό της κλειδαριάς στη λαβή της πόρτας. Για περισσότερες πληροφορίες, βλ. Keyless Drive* - Ξεκλείδωμα με το αποσπώμενο κλειδί (σ. 185).



ΣΗΜΕΙΩΣΗ

Όταν η πόρτα ξεκλειδωθεί με το αποσπώμενο κλειδί και ανοίξει, ενεργοποιείται ο συναγερμός.

2. Απενεργοποιήστε το συναγερμό εισάγοντας το τηλεχειριστήριο-κλειδί στο διακόπτη ανάφλεξης.

Για αυτοκίνητο με Keyless Drive, βλ. Keyless Drive* - Ξεκλείδωμα με το αποσπώμενο κλειδί (σ. 185).

Σχετικές πληροφορίες

- Αποσπώμενο κλειδί (σ. 179)
- Τηλεχειριστήριο-κλειδί (σ. 170)

Τηλεχειριστήριο-κλειδί/PCC - αντικατάσταση της μπαταρίας

Η μπαταρία⁶ στο τηλεχειριστήριο-κλειδί μπορεί να χρειάζεται αντικατάσταση.

Η μπαταρία για το τηλεχειριστήριο-κλειδί πρέπει να αντικατασταθεί αν:

- ανάβει η πληροφοριακή λυχνία και στον πίνακα οργάνων εμφανίζεται το μήνυμα **Εξασθενημένη μπαταρία κλειδιού αυτοκινήτου** Βλ. εγχειρίδιο

και/ή

- οι κλειδαριές δεν αποκρίνονται κατ' επανάληψη στα σήματα από το τηλεχειριστήριο-κλειδί σε απόσταση 20 μέτρων από το αυτοκίνητο.

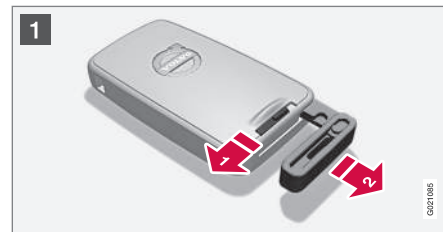

1

GACIORS

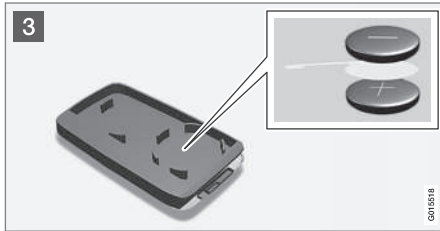

Ανοιγμα

- 1 Σύρετε την ελατηριωτή ασφάλεια στο πλάι.
- 2 Ταυτόχρονα, τραβήξτε ταυτόχρονα το κλειδί προς τα πίσω.
- 2 Τοποθετήστε ένα κατσαβίδι με μήτη 3 mm στην οπή πίσω από την ελατηριωτή ασφάλεια και ανασηκώστε προσεκτικά το κάλυμμα του τηλεχειριστηρίου-κλειδιού.

ΣΗΜΕΙΩΣΗ

Γυρίστε το τηλεχειριστήριο-κλειδί με τα κουμπιά προς τα πάνω για να μη σας πέσουν οι μπαταρίες όταν το ανοίξετε.

ΣΗΜΑΝΤΙΚΟ

Μην αγγίζετε τις καινούργιες μπαταρίες και τις επιφάνειες επαφής τους με τα δάχτυλά σας διότι μπορεί να επηρεαστεί η λειτουργία τους.

Αντικατάσταση μπαταρίας

ΣΗΜΕΙΩΣΗ

Η Volvo συνιστά οι μπαταρίες που πρόκειται να χρησιμοποιηθούν στο τηλεχειριστήριο-κλειδί/PCC να πληρούν το UN Manual of Test and Criteria, Part III, sub-section 38.3. Οι εργοστασιακές μπαταρίες ή οι μπαταρίες που αντικαθίστανται από εξουσιοδοτημένο συνεργείο της Volvo πληρούν τα παραπάνω κριτήρια.

- 3 Προσέξτε τη φορά τοποθέτησης της μπαταρίας(-ιών) στο εσωτερικό του καλύμματος, όσον αφορά στη θετική (+) και την αρνητική (-) πλευρά.

Τηλεχειριστήριο-κλειδί με μία μπαταρία

1. Αφαιρέστε προσεκτικά την μπαταρία.
2. Τοποθετήστε καινούργια μπαταρία με τη θετική (+) πλευρά προς τα κάτω.

Τηλεχειριστήριο-κλειδί με PCC* με δύο μπαταρίες

1. Αφαιρέστε προσεκτικά τις μπαταρίες.
2. Πρώτα τοποθετήστε καινούργια μπαταρία με τη θετική (+) πλευρά προς τα πάνω.
3. Τοποθετήστε το πλαστικό ένθεμα ανάμεσα και, τέλος, τοποθετήστε τη δεύτερη καινούργια μπαταρία με τη θετική (+) πλευρά προς τα κάτω.

Τύπος μπαταρίας

Χρησιμοποιήστε μπαταρίες τύπου CR2430, 3 V.

Συναρμολόγηση

1. Πιέστε το κάλυμμα του τηλεχειριστηρίου-κλειδιού στη θέση του.
2. Κρατήστε το τηλεχειριστήριο με την πλευρά στην οποία υπάρχει η υποδοχή στραμμένη προς τα πάνω και στρώστε το κλειδί μέσα στην υποδοχή του.
3. Πιέστε ελαφρά το κλειδί. Θα πρέπει να ακούσετε ένα "κλικ" όταν το κλειδί ασφαλίσει στη θέση του.

6 Το τηλεχειριστήριο-κλειδί με PCC περιέχει δύο μπαταρίες.



! ΣΗΜΑΝΤΙΚΟ

Φροντίστε οι αποφορτισμένες μπαταρίες να απορριφθούν με τρόπο ασφαλή για το περιβάλλον.

Σχετικές πληροφορίες

- Τηλεχειριστήριο-κλειδί (σ. 170)
- Τηλεχειριστήριο-κλειδί - λειτουργίες (σ. 175)

Εκκίνηση χωρίς κλειδί*

Τα αυτοκίνητα με Keyless Drive διαθέτουν σύστημα εκκίνησης και κλειδώματος που μπορείτε να χειριστείτε χωρίς κλειδί.

Με το σύστημα εκκίνησης και κλειδώματος χωρίς κλειδί, μπορείτε να θέσετε σε λειτουργία, να κλειδώσετε και να ξεκλειδώσετε το αυτοκίνητο χωρίς να εισάγετε το τηλεχειριστήριο-κλειδί (σ. 170) στο διακόπτη ανάφλεξης⁷. Αρκεί να έχετε το τηλεχειριστήριο-κλειδί στην τσέπη σας. Το σύστημα καθιστά ευκολότερο και πιο άνετο το άνοιγμα του αυτοκινήτου, π.χ. όταν κρατάτε πολλά πράγματα.

Και τα δύο τηλεχειριστήρια-κλειδιά του αυτοκινήτου διαθέτουν λειτουργία Keyless. Μπορείτε να παραγγείλετε περισσότερα τηλεχειριστήρια-κλειδιά.

Το ηλεκτρικό σύστημα του αυτοκινήτου μπορεί να ρυθμιστεί σε τρία διαφορετικά επίπεδα - θέση κλειδιού **0**, **I** και **II** (σ. 83) - με το τηλεχειριστήριο-κλειδί.

Σχετικές πληροφορίες

- Keyless Drive* - εμβέλεια (σ. 182)
- Keyless Drive* - ασφαλής χρήση του τηλεχειριστηρίου-κλειδιού (σ. 183)
- Keyless Drive* - παρεμβολές στη λειτουργία του τηλεχειριστηρίου-κλειδιού (σ. 183)

Keyless Drive* - εμβέλεια⁹

Για να ξεκλειδώσετε τις πόρτες ή την πόρτα του χώρου αποσκευών αυτόματα χωρίς να πατήσετε κάποιο κουμπί στο τηλεχειριστήριο-κλειδί, το τηλεχειριστήριο-κλειδί πρέπει να βρίσκεται σε απόσταση 1,5 μέτρου περίπου από τη λαβή της πόρτας ή της πόρτας χώρου αποσκευών του αυτοκινήτου.

Εάν θέλετε να κλειδώσετε ή να ξεκλειδώσετε κάποια πόρτα, πρέπει να έχετε το τηλεχειριστήριο-κλειδί μαζί σας. Δεν είναι δυνατό να κλειδώσετε ή να ξεκλειδώσετε την πόρτα εάν το τηλεχειριστήριο-κλειδί βρίσκεται στην άλλη πλευρά του αυτοκινήτου.

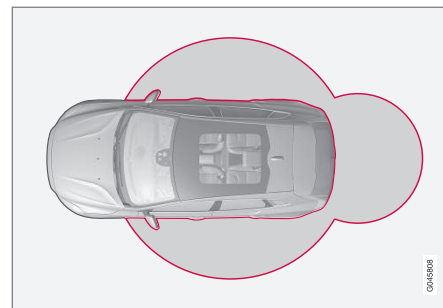

Οι κόκκινοι κύκλοι στην προηγούμενη εικόνα αντιστοιχούν στην περιοχή που καλύπτουν οι κεραίες του συστήματος.

⁷ Δεν ισχύει για τηλεχειριστήριο-κλειδί βασικής έκδοσης.

⁹ Δεν ισχύει για αυτοκίνητα με σύστημα εκκίνησης χωρίς κλειδί



Εάν αφαιρεθούν όλα τα τηλεχειριστήρια-κλειδιά από το αυτοκίνητο όταν ο κινητήρας βρίσκεται σε λειτουργία ή όταν το κλειδί βρίσκεται στη θέση I ή II (σ. 83), και κάποια πόρτα ανοίξει και έπειτα κλείσει, τότε στην οθόνη πληροφοριών του πίνακα οργάνων εμφανίζεται ένα προειδοποιητικό μήνυμα και ταυτόχρονα ακούγεται ένα ηχητικό σήμα υπενθύμισης.

Όταν το τηλεχειριστήριο-κλειδί επιστραφεί στο αυτοκίνητο, το προειδοποιητικό μήνυμα σβήνει και η ηχητική υπενθύμιση σταματά να ακούγεται μόλις:

- ανοίξετε και κλείσετε μία πόρτα
- εισάγετε το τηλεχειριστήριο-κλειδί στην κλειδαριά του διακόπτη ανάφλεξης
- Πατήσετε το κουμπί **OK** στο μοχλοδιακόπτη των φλας.

Σχετικές πληροφορίες

- Εκκίνηση χωρίς κλειδί* (σ. 182)
- Keyless Drive* - θέση κεραίας (σ. 186)

Keyless Drive* - ασφαλής χρήση του τηλεχειριστηρίου-κλειδιού

Είναι πολύ σημαντικό να χρησιμοποιείτε όλα τα τηλεχειριστήρια-κλειδιά με μεγάλη προσοχή.

Αν ένα από τα τηλεχειριστήρια-κλειδιά¹⁰ έχει παραμείνει μέσα στο αυτοκίνητο, τότε η λειτουργία Keyless απενεργοποιείται σε περίπτωση π.χ. που το αυτοκίνητο κλειδωθεί με το άλλο τηλεχειριστήριο-κλειδί του αυτοκινήτου. Με αυτό τον τρόπο αποτρέπεται η παραβίαση του αυτοκινήτου.

Την επόμενη φορά που το αυτοκίνητο θα ξεκλειδωθεί με το άλλο τηλεχειριστήριο-κλειδί, το τηλεχειριστήριο-κλειδί που είχε παραμείνει μέσα στο αυτοκίνητο επανενεργοποιείται.

ΣΗΜΑΝΤΙΚΟ

Μην αφήνετε το τηλεχειριστήριο-κλειδί με PCC μέσα στο αυτοκίνητο. Εάν κάποιος παραβιάσει το αυτοκίνητό σας και πάρει το τηλεχειριστήριο-κλειδί, θα μπορεί π.χ. να θέσει σε λειτουργία το αυτοκίνητο εισάγοντας το τηλεχειριστήριο-κλειδί στο διακόπτη της μίζας και πατώντας το κουμπί **START/STOP ENGINE**.

Σχετικές πληροφορίες

- Εκκίνηση χωρίς κλειδί* (σ. 182)

Keyless Drive* - παρεμβολές στη λειτουργία του τηλεχειριστηρίου-κλειδιού

Τα ηλεκτρομαγνητικά πεδία ή τα συστήματα ελέγχου μπορούν να προκαλέσουν παρεμβολές στις λειτουργίες Keyless (σ. 182) του τηλεχειριστηρίου-κλειδιού.



ΣΗΜΕΙΩΣΗ

Μην τοποθετείτε/φυλάσσετε το τηλεχειριστήριο-κλειδί με λειτουργία keyless κοντά σε κινητό τηλέφωνο ή μεταλλικό αντικείμενο σε απόσταση μικρότερη από 10-15 cm.

Εάν παρ' όλα αυτά υπάρχουν παρεμβολές, χρησιμοποιήστε το τηλεχειριστήριο-κλειδί και το αποσπώμενο κλειδί όπως τηλεχειριστήριο-κλειδί βασικής έκδοσης (σ. 170).

Σχετικές πληροφορίες

- Τηλεχειριστήριο-κλειδί/PCC - αντικατάσταση της μπαταρίας (σ. 180)
- Keyless Drive* - ασφαλής χρήση του τηλεχειριστηρίου-κλειδιού (σ. 183)
- Keyless Drive* - εμβέλεια (σ. 182)

¹⁰ Ισχύει για τηλεχειριστήριο-κλειδί με PCC (Personal Car Communicator).



06 Κλειδαριές και συναγερμός

Keyless Drive* - κλειδωμα

Τα αυτοκίνητα με σύστημα Keyless Drive διαθέτουν ένα ευαίσθητο στην αφή σημείο στην εξωτερική λαβή των θυρών και ένα κουμπί με λαστιχένια επένδυση δίπλα στο λαστιχένιο πλαίσιο αφής της πόρτας χώρου αποσκευών.

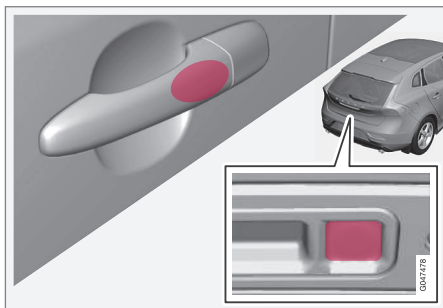

Κλειδώστε τις πόρτες και την πόρτα του χώρου αποσκευών κραδαίνοντας τη λαβή οποιασδήποτε πόρτας ή πατώντας το μικρότερο από τα δύο κουμπιά με τη λαστιχένια επένδυση στην πόρτα του χώρου αποσκευών - η ενδεικτική λυχνία κλειδώματος (σ. 173) στο παρμπρίζ αρχίζει να αναβοσβήνει επιβεβαιώνοντας έτσι ότι το κλειδίωμα έχει ολοκληρωθεί.

Όλες οι πόρτες και η πόρτα του χώρου αποσκευών πρέπει να είναι κλειστά πριν κλειδώσετε το αυτοκίνητο - διαφορετικά το αυτοκίνητο δεν κλειδώνει.



ΣΗΜΕΙΩΣΗ

Εάν το αυτοκίνητο διαθέτει αυτόματο κιβώτιο ταχυτήτων, ο επιλογέας ταχυτήτων πρέπει να βρίσκεται στη θέση **P**, διαφορετικά το αυτοκίνητο δεν μπορεί να κλειδωθεί ή να οπλιστεί ο συναγερμός.

Σχετικές πληροφορίες

- Εκκίνηση χωρίς κλειδί* (σ. 182)
- Ενδεικτική λυχνία συναγερμού (σ. 196)

Keyless Drive* - ξεκλειδωμα¹²

Για το ξεκλειδωμα, πιάστε τη λαβή κάποιας πόρτας ή πιέστε το πλαίσιο αφής της πόρτας χώρου αποσκευών - ανοίξτε την πλαϊνή πόρτα ή την πόρτα χώρου αποσκευών ως συνήθως.



ΣΗΜΕΙΩΣΗ

Οι λαβές των θυρών κανονικά "καταγράφουν" το άγγιγμα του χεριού, αλλά όταν φοράτε χοντρά γάντια ή όταν η κίνηση γίνει πολύ γρήγορα, μπορεί να χρειαστεί να προσπαθήσετε και δεύτερη φορά ή να βγάλετε τα γάντια.

Σχετικές πληροφορίες

- Εκκίνηση χωρίς κλειδί* (σ. 182)
- Keyless Drive* - κλειδωμα (σ. 184)



Keyless Drive* - Ξεκλείδωμα με το αποσπώμενο κλειδί

Εάν η ενεργοποίηση του κεντρικού κλειδώματος με το τηλεχειριστήριο-κλειδί δεν είναι εφικτή, π.χ. εάν οι μπαταρίες έχουν αποφορτιστεί, τότε μπορείτε να ανοίξετε την μπροστινή αριστερή πόρτα με το αποσπώμενο κλειδί (σ. 179) του τηλεχειριστηρίου-κλειδιού.

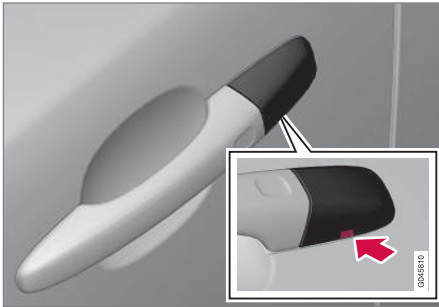

Οπή για το αποσπώμενο κλειδί - για να λασκάρετε το κάλυμμα.

Για να αποκτήσετε πρόσβαση στον ομφαλό της κλειδαριάς, το πλαστικό κάλυμμα της λαβής της πόρτας πρέπει να αφαιρεθεί - αυτό γίνεται επίσης με το αποσπώμενο κλειδί:

1. Σπρώξτε το αποσπώμενο κλειδί περίπου 1 cm ευθεία επάνω μέσα στην οπή στην κάτω πλευρά της λαβής της πόρτας/ κάλυμμα - μην το ανασκώσετε.
 - > Το πλαστικό κάλυμμα λασκάρει αυτόματα από τη δύναμη που ασκείται όταν σπρώχνετε το αποσπώμενο κλειδί ευθεία επάνω μέσα στο άνοιγμα.
2. Στη συνέχεια τοποθετήστε το αποσπώμενο κλειδί στον ομφαλό της κλειδαριάς και ξεκλειδώστε την πόρτα.
3. Επανατοποθετήστε το πλαστικό κάλυμμα μετά το ξεκλείδωμα.

ΣΗΜΕΙΩΣΗ

Όταν η μπροστινή αριστερή πόρτα ξεκλειδωθεί με το κλειδί και ανοίξει, ενεργοποιείται ο συναγερμός (σ. 195). Μπορείτε να τον απενεργοποιήσετε εισάγοντας το τηλεχειριστήριο-κλειδί στο διακόπτη ανάφλεξης, βλ. Συναγερμός - το τηλεχειριστήριο-κλειδί δεν λειτουργεί (σ. 197).

Σχετικές πληροφορίες

- Εκκίνηση χωρίς κλειδί* (σ. 182)
- Αποσπώμενο κλειδί - αφαίρεση/τοποθέτηση (σ. 179)

Keyless Drive* - ρυθμίσεις κλειδώματος

Μπορείτε να προσαρμόσετε τις ρυθμίσεις κλειδώματος για τη λειτουργία Keyless Drive επισημαίνοντας στο σύστημα του μονού MY CAR ποιες πόρτες θέλετε να ξεκλειδώνουν.

Για περιγραφή του συστήματος του μονού, βλ. MY CAR (σ. 120).

Σχετικές πληροφορίες

- Εκκίνηση χωρίς κλειδί* (σ. 182)

¹² Δεν ισχύει για τηλεχειριστήριο-κλειδί με εκκίνηση χωρίς κλειδί.



Keyless Drive* - θέση κεραίας

Τα αυτοκίνητα με Keyless Drive διαθέτουν μερικές ενσωματωμένες κεραίες σε διαφορετικές θέσεις του αυτοκινήτου.

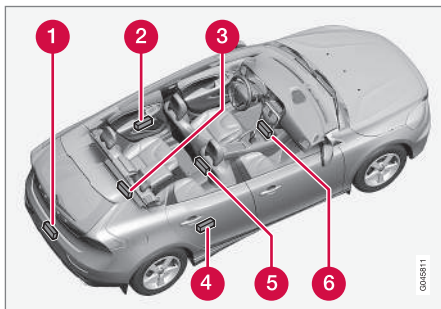

- 1 Πίσω προφυλακτήρας, κέντρο
- 2 Λαβή πόρτας, πίσω αριστερά
- 3 Χώρος αποσκευών, στο κέντρο και την άκρη, κάτω από το δάπεδο
- 4 Λαβή πόρτας, πίσω δεξιά
- 5 Κεντρική κονσόλα, κάτω από το πίσω τμήμα
- 6 Κεντρική κονσόλα, κάτω από το μπροστινό τμήμα.

ΠΡΟΕΙΔΟΠΟΙΗΣΗ

Τα άτομα με βηματοδότη δεν πρέπει να πλησιάζουν περισσότερο από 22 cm στην κεραία του συστήματος Keyless. Αυτό γίνεται για να μην προκληθούν παρεμβολές ανάμεσα στο βηματοδότη και το σύστημα Keyless.

Σχετικές πληροφορίες

- Εκκίνηση χωρίς κλειδί* (σ. 182)

Κλειδωμα/Ξεκλειδωμα - απ' έξω

Το κλειδωμα/ξεκλειδωμα απ' έξω πραγματοποιείται από το τηλεχειριστήριο-κλειδί (σ. 175). Με το τηλεχειριστήριο-κλειδί μπορείτε να κλειδώσετε/ξεκλειδώσετε όλες τις πόρτες, την πόρτα του χώρου αποσκευών και το πορτάκι του ρεζερβουάρ. Μπορείτε να επιλέξετε διαφορετικές διαδικασίες για το ξεκλειδωμα.

Για να ενεργοποιηθεί η διαδικασία κλειδώματος, η πόρτα του οδηγού πρέπει να είναι κλειστή - εάν είναι ανοικτή κάποια από τις πόρτες ή η πόρτα του χώρου αποσκευών, τότε η πόρτα κλειδώνει και ο συναγερμός ενεργοποιείται μόνο όταν κλείσει. Για τα αυτοκίνητα με σύστημα κλειδώματος χωρίς κλειδί* όλες οι πόρτες και η πόρτα χώρου αποσκευών πρέπει να είναι κλειστές, βλ. Keyless Drive* - κλειδωμα (σ. 184) και Keyless Drive* - ξεκλειδωμα (σ. 184).



ΣΗΜΕΙΩΣΗ

Προσέξτε να μην κλειδώσετε το τηλεχειριστήριο-κλειδί μέσα στο αυτοκίνητο.

Εάν η πόρτα δεν κλειδώνει/ξεκλειδώνει με το τηλεχειριστήριο-κλειδί, η μπαταρία ενδέχεται να έχει αποφορτιστεί - κλειδώστε ή ξεκλειδώστε την μπροστινή αριστερή πόρτα με το αποσπώμενο κλειδί (σ. 179).

**ΣΗΜΕΙΩΣΗ**

Πρέπει να θυμάστε ότι ο συναγερμός ενεργοποιείται όταν η πόρτα ανοίξει από-του ξεκλειδωθεί με το αποσπώμενο κλειδί - ο συναγερμός απενεργοποιείται όταν το τηλεχειριστήριο-κλειδί τοποθετηθεί στο διακόπτη ανάφλεξης.

ΠΡΟΕΙΔΟΠΟΙΗΣΗ

Προσέξτε να μην κλειδωθείτε μέσα στο αυτοκίνητο κατά το κλειδωμα απ' έξω με το τηλεχειριστήριο-κλειδί - σε αυτή την περίπτωση δεν μπορείτε να ανοίξετε κάποια από τις πόρτες από μέσα χρησιμοποιώντας τους διακόπτες στις πόρτες. Για περισσότερες πληροφορίες, βλ. Διπλό κλειδωμα* (σ. 192).

Αυτόματη επαναφορά κλειδώματος

Εάν δεν ανοίξετε καμία από τις πόρτες ή την πόρτα χώρου αποσκευών εντός δύο λεπτών από το ξεκλειδωμα, όλες οι πόρτες ξανακλειδώνουν αυτόματα. Αυτή η λειτουργία αποτρέπει την πιθανότητα να αφήσετε κατά λάθος το αυτοκίνητο ξεκλειδωτο. Αν το αυτοκίνητο διαθέτει σύστημα συναγερμού, βλ. Συναγερμός (σ. 195).

Σχετικές πληροφορίες

- Κλειδωμα/Ξεκλειδωμα - από μέσα (σ. 188)
- Τηλεχειριστήριο-κλειδί - λειτουργίες (σ. 175)

Χειροκίνητο κλειδωμα της πόρτας

Σε ορισμένες περιπτώσεις, το αυτοκίνητο πρέπει να κλειδωθεί χειροκίνητα, π.χ. σε περίπτωση ηλεκτρικής βλάβης.

Μπορείτε να κλειδώσετε την μπροστινή αριστερή πόρτα από τον ομφαλό της κλειδαριάς με το αποσπώμενο κλειδί (σ. 185) του τηλεχειριστηρίου-κλειδιού.

Άλλες πόρτες δεν έχουν ομφαλό κλειδαριάς και αντί αυτού έχουν ένα διακόπτη κλειδώματος στο άκρο κάθε πόρτας την οποία πρέπει να πιέσετε χρησιμοποιώντας το αποσπώμενο κλειδί - στη συνέχεια κλειδώνουν/μπλοκάρουν μηχανικά ώστε να μην μπορούν να ανοίξουν απ' έξω. Οι πόρτες μπορούν ωστόσο να ανοίξουν από μέσα.

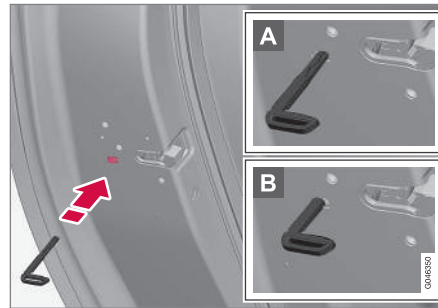

Χειροκίνητο κλειδωμα της πόρτας. Δεν πρέπει να συγχέονται με τις κλειδαριές ασφαλείας παιδιών (σ. 193).

- Αφαιρέστε το αποσπώμενο κλειδί (σ. 179) από το τηλεχειριστήριο-κλειδί. Εισάγετε το αποσπώμενο κλειδί στην οπή για την ασφάλεια και πιέστε το κλειδί προς τα μέσα μέχρι να φτάσει στο κάτω μέρος, περίπου 12 mm.

- A** Η πόρτα μπορεί να ανοίξει τόσο απ' έξω όσο και από μέσα.
- B** Η πόρτα δεν μπορεί να ανοίξει απ' έξω. Για να επιστρέψει στη θέση A, η εσωτερική λαβή της πόρτας πρέπει να ανοίξει.

Μπορείτε επίσης να ξεκλειδώσετε τις πόρτες από το κουμπί ξεκλειδώματος στο τηλεχειριστήριο-κλειδί (σ. 170) ή με το κουμπί κεντρικού κλειδώματος στην πόρτα του οδηγού.

ΣΗΜΕΙΩΣΗ

- Με την ασφάλεια κάθε πόρτας, κλειδώνει μόνο η συγκεκριμένη πόρτα - όχι όλες οι πόρτες ταυτόχρονα.
- Εάν κάποια από τις πίσω πόρτες έχει κλειδωθεί χειροκίνητα και οι κλειδαριές ασφαλείας παιδιών (σ. 193) έχουν ενεργοποιηθεί χειροκίνητα, η πόρτα αυτή δεν μπορεί να ανοίξει ούτε απ' έξω ούτε από μέσα. Όταν κάποια από τις πίσω πόρτες έχει κλειδωθεί με αυτό τον τρόπο, μπορεί να ξεκλειδωθεί μόνο με το τηλεχειριστήριο-κλειδί ή από το κουμπί κεντρικού κλειδώματος.



Σχετικές πληροφορίες



- Τηλεχειριστήριο-κλειδί/PCC - αντικατάσταση της μπαταρίας (σ. 180)

Κλειδωμα/Ξεκλειδωμα - από μέσα

Για το κλειδωμα/ξεκλειδωμα, μπορεί να χρησιμοποιήσετε το κουμπί στην πόρτα του οδηγού για το κεντρικό κλειδωμα. Όλες οι πόρτες και η πόρτα του χώρου αποσκευών (σ. 190) μπορούν να κλειδωθούν ή να ξεκλειδωθούν ταυτόχρονα.



Κεντρικό κλειδωμα

- Πατήστε το ένα άκρο  του κουμπιού για το κλειδωμα - το άλλο άκρο  για το ξεκλειδωμα.

Λυχνία στο κουμπί κλειδώματος

Όταν η λυχνία στο κουμπί κεντρικού κλειδώματος της πόρτας του οδηγού ανάβει σημαίνει ότι όλες οι πόρτες έχουν κλειδωθεί.

Όταν υπάρχει κουμπί κεντρικού κλειδώματος μόνο στην πόρτα του οδηγού, στις υπόλοιπες πόρτες δεν υπάρχει κουμπί:

- Η αναμμένη λυχνία σημαίνει ότι όλες οι πόρτες είναι κλειδωμένες.

Όταν υπάρχει κουμπί κεντρικού κλειδώματος και στις δύο μπροστινές πόρτες και ηλεκτρικό κουμπί κλειδώματος σε κάθε πίσω πόρτα:

- Η αναμμένη λυχνία σημαίνει ότι είναι κλειδωμένη μόνο η συγκεκριμένη πόρτα. Όταν όλα τα κουμπιά είναι αναμμένα, όλες οι πόρτες είναι κλειδωμένες.

Ξεκλειδωμα

Μπορείτε να ξεκλειδώσετε μια πόρτα από μέσα με δύο διαφορετικούς τρόπους:

- Πατήστε το κουμπί κεντρικού κλειδώματος .

Με ένα παρατεταμένο πάτημα ανοίγουν επίσης όλα τα παράθυρα* ταυτόχρονα (βλ. επίσης ενότητα Λειτουργία πλήρους αερισμού (σ. 189)).

- Τραβήξτε τη λαβή της πόρτας και ανοίξτε την πόρτα - η πόρτα ξεκλειδώνει και ανοίγει με μία κίνηση.

Κλειδωμα

- Και οι δύο μπροστινές πόρτες πρέπει να είναι κλειστές για να ενεργοποιηθεί το κεντρικό κλειδωμα. Πατήστε το κουμπί κεντρικού κλειδώματος  - όλες οι πόρτες κλειδώνουν. Εάν οποιαδήποτε από τις πίσω πόρτες είναι ανοικτή, θα κλειδώσει μόλις κλείσει.



Με ένα παρατεταμένο πάτημα κλείνουν επίσης όλα τα παράθυρα ταυτόχρονα (βλ. επίσης ενότητα Λειτουργία πλήρους αερισμού (σ. 189)).

Αυτόματο κλείδωμα

Οι πόρτες και η πόρτα του χώρου αποσκευών κλειδώνουν αυτόματα όταν το αυτοκίνητο αρχίζει να κινείται.

Μπορείτε να ενεργοποιήσετε/απενεργοποιήσετε τη λειτουργία στο σύστημα του μενού MY CAR. Για περιγραφή του συστήματος του μενού, βλ. MY CAR (σ. 120).

Σχετικές πληροφορίες



- Κλείδωμα/Ξεκλείδωμα - απ' έξω (σ. 186)
- Συναγερμός (σ. 195)

Λειτουργία πλήρους αερισμού

Η λειτουργία πλήρους αερισμού ανοίγει ή κλείνει όλα τα παράθυρα ταυτόχρονα και μπορεί να χρησιμοποιηθεί για παράδειγμα για να αεριστεί γρήγορα το αυτοκίνητο όταν επικρατούν υψηλές θερμοκρασίες.



Κουμπί κεντρικού κλειδώματος

Με ένα παρατεταμένο πάτημα στην ενδεικτική λυχνία  στο κουμπί κεντρικού κλειδώματος, **ανοίγουν** όλα τα παράθυρα ταυτόχρονα. Με την ίδια διαδικασία στο κουμπί , **κλείνουν** όλα τα παράθυρα ταυτόχρονα.

Σχετικές πληροφορίες

- Κλείδωμα/Ξεκλείδωμα - από μέσα (σ. 188)
- Ηλεκτρικά παράθυρα (σ. 110)

Κλείδωμα/Ξεκλείδωμα - ντουλαπάκι συνοδηγού

Το ντουλαπάκι του συνοδηγού (σ. 159) μπορεί να κλειδωθεί/ξεκλειδωθεί μόνο με το αποσπώσιμο κλειδί από το τηλεχειριστήριο κλειδί (σ. 170).

Για πληροφορίες σχετικά με το κλειδί, βλ. Αποσπώσιμο κλειδί - αφαίρεση/τοποθέτηση (σ. 179).



Για να κλειδώσετε το ντουλαπάκι του συνοδηγού:

- 1 Τοποθετήστε το αποσπώσιμο κλειδί στην κλειδαριά, στο ντουλαπάκι του συνοδηγού.
- 2 Γυρίστε το αποσπώσιμο κλειδί 90 μοίρες δεξιόστροφα. Η οπή της κλειδαριάς βρίσκεται στην οριζόντια θέση μετά το κλείδωμα.



06 Κλειδαριές και συναγερμός



➤ Αφαιρέστε το αποσπώμενο κλειδί.

- Για να το ξεκλειδώσετε, ακολουθήστε την αντίστροφη διαδικασία.

Σχετικές πληροφορίες

- Τηλεχειριστήριο-κλειδί - λειτουργίες (σ. 175)

Κλειδωμα/ξεκλειδωμα - πόρτα χώρου αποσκευών

Μπορείτε να ανοίξετε, να κλειδώσετε και να ξεκλειδώσετε την πόρτα του χώρου αποσκευών με διάφορους τρόπους.

Χειροκίνητο άνοιγμα

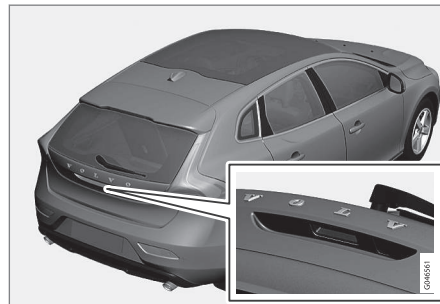

Λαστιχένιο πλαίσιο με ηλεκτρική επαφή.

Η πόρτα του χώρου αποσκευών παραμένει κλειστή μέσω μιας ηλεκτρικής κλειδαριάς. Άνοιγμα:

1. Πιέστε ελαφρά προς τα κάτω το πλατύτερο από τα δύο λαστιχένια πλαίσια κάτω από την εξωτερική λαβή - η κλειδαριά απασφαλίζει.
2. Τραβήξτε την εξωτερική λαβή προς τα πάνω για να ανοίξετε εντελώς την πόρτα του χώρου αποσκευών.



ΣΗΜΑΝΤΙΚΟ

- Για την απασφάλιση της κλειδαριάς της πόρτας χώρου αποσκευών απαιτείται ελάχιστη δύναμη - απλώς πιέστε απαλά στο πλαίσιο με τη λαστιχένια επένδυση.
- Μην ασκείτε δύναμη στο λαστιχένιο πλαίσιο όταν ανοίγετε την πόρτα του χώρου αποσκευών - χρησιμοποιήστε τη λαβή. Εάν ασκηθεί πολύ μεγάλη δύναμη, μπορεί να προκληθεί ζημιά στις ηλεκτρικές επαφές στο λαστιχένιο πλαίσιο.

Ξεκλειδωμα με το τηλεχειριστήριο-κλειδί

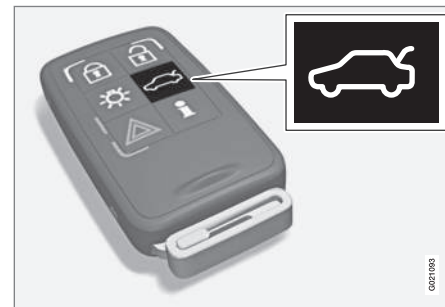

Μπορείτε να χρησιμοποιήσετε το κουμπί  στο τηλεχειριστήριο-κλειδί (σ. 170) για να αφοπλίσετε* το συναγερμό για την πόρτα



του χώρου αποσκευών και να την ξεκλειδώσετε ξεχωριστά.

Η ενδεικτική λυχνία κλειδώματος (σ. 173) στο ταμπλό σταματά να αναβοσβήνει, ως ένδειξη ότι δεν είναι κλειδωμένες όλες οι πόρτες στο αυτοκίνητο και ότι οι αισθητήρες στάθμης και κίνησης του συστήματος συναγερμού* και οι αισθητήρες ανοίγματος της πόρτας χώρου αποσκευών έχουν απενεργοποιηθεί.

Οι πόρτες παραμένουν κλειδωμένες και ο συναγερμός οπλισμένος.

Μπορείτε να ανοίξετε την πόρτα του χώρου αποσκευών με δύο διαφορετικούς τρόπους χρησιμοποιώντας το τηλεχειριστήριο-κλειδί:

Ένα πάτημα - Το καπό του χώρου αποσκευών ξεκλειδώνει, αλλά παραμένει κλειστό - πιέστε ελαφρά τολαστιχένιο πλαίσιο πίεσης κάτω από την εξωτερική λαβή και ανοίξετε το καπό του χώρου αποσκευών. Εάν δεν ανοίξετε την πόρτα του χώρου αποσκευών εντός 2 λεπτών, τότε θα ξανακλειδώσει και ο συναγερμός θα οπλίσει ξανά.

Διπλό πάτημα - Το καπό του χώρου αποσκευών ξεκλειδώνει, η κλειδαριά απασφαλίζει και το καπό του χώρου αποσκευών ανοίγει περίπου ένα εκατοστό - τραβήξτε την εξωτερική λαβή προς τα πάνω για να ανοίξει. Συνθήκες όπως βροχή, κρύο, πάγος ή χιόνι μπορεί ωστόσο να εμποδίσουν την πόρτα του χώρου αποσκευών να απασφαλίσει από την κλειδαριά.

ΣΗΜΕΙΩΣΗ

- Όταν ξεκλειδώνετε το καπό/πόρτα του χώρου αποσκευών με 2 πατήματα ή μέσα από το αυτοκίνητο, η αυτόματη επαναφορά κλειδώματος δεν ενεργοποιείται διότι το καπό/πόρτα του χώρου αποσκευών είναι ανοικτή - πρέπει να την κλείσετε χειροκίνητα.
- Μόλις το καπό/πόρτα του χώρου αποσκευών κλείσει, ξεκλειδώνει και ο συναγερμός δεν οπλίζει - ξανακλειδώστε το καπό/πόρτα του χώρου αποσκευών και οπλίστε ξανά το συναγερμό με το κουμπί  στο τηλεχειριστήριο-κλειδί.

Ανοιγμα του αυτοκινήτου από μέσα

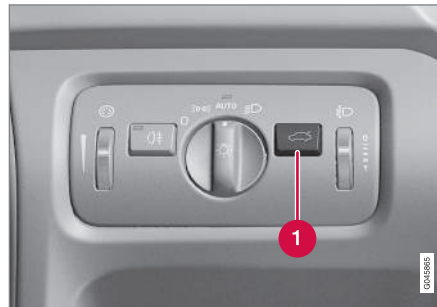

- 1** Ξεκλειδωμα, πόρτα χώρου αποσκευών

Για να ανοίξετε την πόρτα του χώρου αποσκευών:

- Πατήστε το κουμπί στον πίνακα φώτων (1).
 - > Η κλειδαριά απασφαλίζει και η πόρτα του χώρου αποσκευών ανοίγει μερικά εκατοστά.

Κλειδώμα με το τηλεχειριστήριο-κλειδί

- Πατήστε το κουμπί κλειδώματος  στο τηλεχειριστήριο-κλειδί (σ. 175).
 - > Η ενδεικτική λυχνία κλειδώματος στο ταμπλό αρχίζει να αναβοσβήνει, που σημαίνει ότι το αυτοκίνητο είναι κλειδωμένο και το σύστημα συναγερμού* έχει οπλίσει.

Σχετικές πληροφορίες

- Κλειδώμα/Ξεκλειδώμα - από μέσα (σ. 188)
- Κλειδώμα/Ξεκλειδώμα - απ' έξω (σ. 186)



Κλειδωμα/Ξεκλειδωμα - πορτάκι του ρεζερβουάρ

Το πορτάκι του ρεζερβουάρ ξεκλειδώνει από το τηλεχειριστήριο-κλειδί (σ. 170) με το κουμπί Ξεκλειδώματος (🔓).

Το πορτάκι του ρεζερβουάρ παραμένει ξεκλειδωτο μέχρι να κλειδώσετε το αυτοκίνητο με το κουμπί κλειδώματος (🔒) στο τηλεχειριστήριο-κλειδί. Εάν κλειδώσετε το αυτοκίνητο ενώ κινείται ή από τους εσωτερικούς διακόπτες, τότε το πορτάκι του ρεζερβουάρ παραμένει ξεκλειδωτο.

Η λογική κλειδώματος για το πορτάκι του ρεζερβουάρ ακολουθεί επίσης το κλειδωμα ή το ξεκλειδωμα του συστήματος Keyless και το σύστημα κεντρικού κλειδώματος.

Σχετικές πληροφορίες

- Πορτάκι του ρεζερβουάρ - Άνοιγμα/κλείσιμο (σ. 325)
- Πορτάκι του ρεζερβουάρ - χειροκίνητο άνοιγμα (σ. 325)

Διπλό κλειδωμα*

Διπλό κλειδωμα¹³ σημαίνει ότι όλες οι λαβές των θυρών αποσυνδέονται από το σύστημα μηχανικά, με αποτέλεσμα οι πόρτες να μην μπορούν να ανοίξουν από μέσα.

Το διπλό κλειδωμα ενεργοποιείται με το τηλεχειριστήριο-κλειδί (σ. 170) και ενεργοποιείται με καθυστέρηση δέκα δευτερολέπτων περίπου από το κλειδωμα των θυρών.

ΣΗΜΕΙΩΣΗ

Εάν κάποια από τις πόρτες ανοίξει εντός του διαστήματος χρονοκαθυστέρησης, τότε η διαδικασία διακόπτεται και ο συναγερμός απενεργοποιείται.

Το αυτοκίνητο μπορεί να ξεκλειδωθεί μόνο με το τηλεχειριστήριο-κλειδί όταν είναι ενεργοποιημένη η λειτουργία διπλού κλειδώματος. Μπορείτε επίσης να ξεκλειδώσετε την μπροστινή αριστερή πόρτα με το αποσπώμενο κλειδί (σ. 179).

ΠΡΟΕΙΔΟΠΟΙΗΣΗ

Για να μην κλειδωθεί κάποιος μέσα στο αυτοκίνητο, μην επιτρέπετε σε κανέναν να παραμείνει μέσα σε αυτό εάν δεν έχετε απενεργοποιήσει το διπλό κλειδωμα.

Προσωρινή απενεργοποίηση



Οι ενεργές επιλογές του μενού επισημαίνονται με το σύμβολο +.

- 1 MY CAR
- 2 OK MENU
- 3 Περιτροφοκό κουμπί TUNE
- 4 EXIT

Εάν πρόκειται να μείνει κάποιος στο αυτοκίνητο αλλά πρέπει να κλειδώσετε τις πόρτες απ' έξω, τότε μπορείτε να απενεργοποιήσετε προσωρινά τη λειτουργία διπλού κλειδώματος - αυτό γίνεται από το σύστημα του μενού MY CAR. Για λεπτομερή περιγραφή του συστήματος του μενού, βλ. MY CAR (σ. 120).

Στο MY CAR μπορείτε να ενεργοποιήσετε μια από τις παρακάτω επιλογές:

¹³ Μόνο σε συνδυασμό με συναγερμό.

* Προαιρετικός εξοπλισμός/αξεσουάρ, για περισσότερες πληροφορίες βλ. Εισαγωγή.



- **Activate once:** - Στον πίνακα οργάνων τότε εμφανίζεται η ένδειξη **Κλειδαριές και συναγερμός Μειωμένη προστασία** και το διπλό κλειδίωμα απενεργοποιείται όταν κλειδώσετε το αυτοκίνητο, μόνο αυτή τη φορά. (Λάβετε υπόψη σας ότι οι αισθητήρες κίνησης και κλίσης του συναγερμού* απενεργοποιούνται ταυτόχρονα.)

Την επόμενη φορά που ο κινητήρας θα τεθεί σε λειτουργία, το σύστημα μηδενίζεται και στον πίνακα οργάνων εμφανίζεται το μήνυμα **Κλειδαριές και συναγερμός Πλήρης προστασία**, κατά το οποίο το διπλό κλειδίωμα και οι αισθητήρες κίνησης και κλίσης του συστήματος συναγερμού ενεργοποιούνται ξανά.

- **Ask when exiting:** - Κάθε φορά που ο κινητήρας σβήνει, ο οδηγός πρέπει να απαντά στην ερώτηση **Activate Reduced Guard until engine has started again?**

Εάν πρόκειται να απενεργοποιήσετε τη λειτουργία διπλού κλειδώματος

- Πατήστε **OK/MENU** και κλειδώστε το αυτοκίνητο. (Λάβετε υπόψη σας ότι οι αισθητήρες κίνησης και κλίσης του συναγερμού* απενεργοποιούνται ταυτόχρονα.)
 - > Την επόμενη φορά που ο κινητήρας θα τεθεί σε λειτουργία, το σύστημα μηδενίζεται και στον πίνακα οργάνων εμφανίζεται το μήνυμα **Κλειδαριές και συναγερμός Πλήρης προστασία**, κατά το οποίο η λειτουργία διπλού κλειδώματος και οι αισθητήρες κίνησης και κλίσης του συστήματος συναγερμού ενεργοποιούνται ξανά.

Εάν δεν πρόκειται να αλλάξετε τη ρύθμιση του συστήματος κλειδώματος

- Πατήστε **EXIT** και κλειδώστε το αυτοκίνητο.



ΣΗΜΕΙΩΣΗ

- Πρέπει να θυμάστε ότι το συναγερμός του αυτοκινήτου είναι ενεργός όταν το αυτοκίνητο είναι κλειδωμένο.
- Εάν κάποια από τις πόρτες ανοίξει από μέσα, ο συναγερμός ενεργοποιείται.

Σχετικές πληροφορίες

- Keyless Drive* - Ξεκλείδωμα με το αποσπώμενο κλειδί (σ. 185)

Κλειδαριές ασφαλείας παιδιών - χειροκίνητη ενεργοποίηση

Οι κλειδαριές ασφαλείας παιδιών δεν επιτρέπουν στα παιδιά να ανοίξουν τις πίσω πόρτες από μέσα.

Οι κλειδαριές ασφαλείας παιδιών βρίσκονται στο πίσω άκρο των πίσω θυρών και η πρόσβαση σε αυτές είναι εφικτή μόνο όταν οι πόρτες είναι ανοικτές.

Ενεργοποίηση/απενεργοποίηση των κλειδαριών ασφαλείας παιδιών

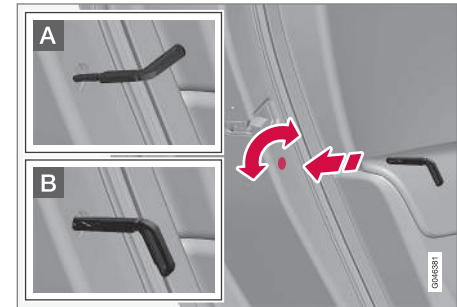

Με κλειδαριές ασφαλείας παιδιών. Δεν πρέπει να συγχέονται με τις μη αυτόματες κλειδαριές θυρών (σ. 187).

- Χρησιμοποιήστε το αποσπώμενο κλειδί (σ. 179) τηλεχειριστηρίου-κλειδιού για να γυρίσετε το διακόπτη.





06 Κλειδαριές και συναγερμός



- A** Η πόρτα δεν μπορεί να ανοίξει από μέσα.
- B** Η πόρτα μπορεί να ανοίξει τόσο απ' έξω όσο και από μέσα.

i ΣΗΜΕΙΩΣΗ

- Με την ασφάλεια κάθε πόρτας κλειδώνει μόνο η συγκεκριμένη πόρτα - όχι και οι δύο πίσω πόρτες ταυτόχρονα.
- Τα αυτοκίνητα με ηλεκτρικές κλειδαριές ασφαλείας παιδιών δεν διαθέτουν μηχανικές κλειδαριές ασφαλείας παιδιών.

Σχετικές πληροφορίες

- Κλειδαριές ασφαλείας παιδιών - ηλεκτρική ενεργοποίηση* (σ. 194)
- Κλειδώμα/Ξεκλειδώμα - από μέσα (σ. 188)

Κλειδαριές ασφαλείας παιδιών - ηλεκτρική ενεργοποίηση*

Οι κλειδαριές ασφαλείας παιδιών δεν επιτρέπουν στα παιδιά να ανοίξουν τις πίσω πόρτες από μέσα.

Ενεργοποίηση

Οι κλειδαριές ασφαλείας παιδιών μπορούν να ενεργοποιηθούν/απενεργοποιηθούν με το κλειδί σε οποιαδήποτε θέση (σ. 82) μετά τη θέση **0**. Η ενεργοποίηση/απενεργοποίηση μπορεί να πραγματοποιηθεί έως και 2 λεπτά από το σβήσιμο του κινητήρα, με την προϋπόθεση ότι δεν θα ανοίξει κάποια πόρτα.



Πλαίσιο χειριστηρίων στην πόρτα του οδηγού.

1. Θέστε τον κινητήρα σε λειτουργία ή γυρίστε το κλειδί σε οποιαδήποτε θέση μετά τη **0**.

2. Πατήστε το κουμπί στο πλαίσιο χειριστηρίων της πόρτας του οδηγού.
 - > Στην οθόνη πληροφοριών εμφανίζεται το μήνυμα **Πίσω κλειδαριές ασφαλείας παιδιών ενεργοποιημένες** και η λυχνία στο κουμπί ανάβει - οι κλειδαριές είναι ενεργές.

Όταν η ηλεκτρική κλειδαριά ασφαλείας για παιδιά είναι ενεργοποιημένη, τότε:

- μπορείτε να ανοίξετε τα πίσω παράθυρα μόνο από το πλαίσιο χειριστηρίων στην πόρτα του οδηγού
- μπορείτε να ανοίξετε τις πίσω πόρτες από μέσα.

Η τρέχουσα ρύθμιση αποθηκεύεται όταν σβήσει ο κινητήρας - εάν κλειδαριές ασφαλείας παιδιών ενεργοποιηθούν κατά το σβήσιμο του κινητήρα, η λειτουργία θα παραμείνει ενεργοποιημένη την επόμενη φορά που ο κινητήρας θα τεθεί σε λειτουργία.

Σχετικές πληροφορίες

- Κλειδαριές ασφαλείας παιδιών - χειροκίνητη ενεργοποίηση (σ. 193)
- Κλειδώμα/Ξεκλειδώμα - από μέσα (σ. 188)



Συναγερμός

Ο συναγερμός είναι συσκευή που εκπέμπει μια προειδοποίηση σε περίπτωση π.χ. παραβίασης του αυτοκινήτου.

Ο συναγερμός ενεργοποιείται, εάν:

- ανοίξει κάποια πόρτα, το καπό του κινητήρα ή η πόρτα χώρου αποσκευών
- ανιχνευθεί κίνηση στο χώρο των επιβατών (εάν το αυτοκίνητο διαθέτει αισθητήρα κίνησης*)
- το αυτοκίνητο ανυψωθεί ή ρυμουλκηθεί (εάν το αυτοκίνητο διαθέτει αισθητήρα κλίσης*)
- αποσυνδεθεί το καλώδιο της μπαταρίας
- η σειρήνα αποσυνδεθεί.

Εάν υπάρχει βλάβη στο σύστημα συναγερμού, στην οθόνη πληροφοριών του πίνακα οργάνων εμφανίζεται ένα μήνυμα. Σε αυτή την περίπτωση, απευθυνθείτε σε ένα συνεργείο - συνιστάται να απευθυνθείτε σε ένα εξουσιοδοτημένο συνεργείο της Volvo.



ΣΗΜΕΙΩΣΗ

Οι αισθητήρες κίνησης ενεργοποιούν έναν προειδοποιητικό ήχο σε περίπτωση που καταγραφεί κίνηση μέσα στο χώρο επιβατών - τα ρεύματα αέρα καταγράφονται επίσης. Για το λόγο αυτό, ο συναγερμός ενεργοποιείται εάν αφήσετε το αυτοκίνητο με κάποιο παράθυρο ανοικτό ή εάν χρησιμοποιηθεί το σύστημα θέρμανσης χώρου επιβατών.

Για να αποφύγετε κάτι τέτοιο: Κλείστε το παράθυρο όταν πρόκειται να απομακρυνθείτε από το αυτοκίνητο. Εάν πρόκειται να χρησιμοποιήσετε το ενσωματωμένο σύστημα θέρμανσης του αυτοκινήτου (ή φορητό ηλεκτρικό θερμαντήρα) - ρυθμίστε τους αεραγωγούς έτσι, ώστε η ροή του αέρα να διοχετεύεται προς τα πάνω στο χώρο επιβατών. Εναλλακτικά, μπορείτε να χρησιμοποιήσετε μειωμένη ευαισθησία συναγερμού, Μειωμένη ευαισθησία συναγερμού (σ. 197).



ΣΗΜΕΙΩΣΗ

Μην επιχειρήσετε να επισκευάσετε ή να τροποποιήσετε εσείς οι ίδιοι τα εξαρτήματα στο σύστημα συναγερμού. Οποιαδήποτε απόπειρα τέτοιου είδους ενδέχεται να επηρεάσει τους όρους της εγγύησης.

Όπλιση του συναγερμού

- Πατήστε το κουμπί κλειδώματος του τηλεχειριστηρίου-κλειδιού.

Απενεργοποίηση του συναγερμού

- Πατήστε το κουμπί ξεκλειδώματος του τηλεχειριστηρίου-κλειδιού.

Απενεργοποίηση ενεργοποιημένου συναγερμού

- Πατήστε το κουμπί ξεκλειδώματος του τηλεχειριστηρίου-κλειδιού ή τοποθετήστε το τηλεχειριστήριο-κλειδί στο διακόπτη ανάφλεξης.

Σχετικές πληροφορίες

- Συναγερμός - αυτόματη εν νέου όπλιση (σ. 196)
- Συναγερμός - το τηλεχειριστήριο-κλειδί δεν λειτουργεί (σ. 197)



Ενδεικτική λυχνία συναγερμού

Η ενδεικτική λυχνία συναγερμού δείχνει την κατάσταση του συστήματος συναγερμού (σ. 195).



Ίδια λυχνία LED με την ενδεικτική λυχνία κλειδώματος (σ. 173).

Η κόκκινη λυχνία LED στο ταμπλό δείχνει την κατάσταση του συστήματος συναγερμού:

- Η λυχνία LED είναι σβηστή – ο συναγερμός δεν έχει σπλίσει
- Η λυχνία LED αναβοσβήνει μία φορά ανά δύο δευτερόλεπτα – ο συναγερμός έχει σπλίσει
- Η λυχνία LED αναβοσβήνει γρήγορα μόλις αποπλιστεί ο συναγερμός (και μέχρις ότου το τηλεχειριστήριο-κλειδί τοποθετηθεί στο διακόπτη ανάφλεξης και γυρίσει στη θέση I) – ο συναγερμός έχει ενεργοποιηθεί.

Συναγερμός - αυτόματη εν νέου όπλιση

Η αυτόματη εκ νέου όπλιση του συναγερμού (σ. 195) αποτρέπει το ενδεχόμενο να αφήσετε κατά λάθος το συναγερμό αποπλισμένο.

Εάν το αυτοκίνητο ξεκλειδωθεί με το τηλεχειριστήριο-κλειδί (σ. 170)(και ο συναγερμός έχει αποπλιστεί) αλλά δεν ανοίξει καμία από τις πόρτες ή η πόρτα του χώρου αποσκευών εντός 2 λεπτών, τότε ο συναγερμός σπλίζει ξανά αυτόματα. Ταυτόχρονα το αυτοκίνητο ξανακλειδώνει.

Σχετικές πληροφορίες

- Συναγερμός - αυτόματη όπλιση (σ. 196)

Συναγερμός - αυτόματη όπλιση

Σε ορισμένες χώρες, ο συναγερμός(σ. 195) ενεργοποιείται μετά από μια ορισμένη χρονοκαθυστέρηση, αν η πόρτα του οδηγού ανοίξει και κλείσει αλλά το αυτοκίνητο δεν ξανακλειδωθεί.

Σχετικές πληροφορίες

- Σήματα συναγερμού (σ. 197)



Συναγερμός - το τηλεχειριστήριο-κλειδί δεν λειτουργεί

Εάν ο συναγερμός (σ. 195) δεν απενεργοποιείται με το τηλεχειριστήριο-κλειδί, π.χ. εάν η μπαταρία (σ. 180) του κλειδιού έχει αποφορτιστεί, μπορείτε να ξεκλειδώσετε το αυτοκίνητο, να αποπλύσετε το συναγερμό και να θέσετε τον κινητήρα σε λειτουργία ως εξής:

1. Ανοίξτε την μπροστινή αριστερή πόρτα με το αποσπώμενο κλειδί (σ. 185).
 - > Ο συναγερμός ενεργοποιείται, τα φλας αναβοσβήνουν και ηχεί η σειρήνα.



2. Τοποθετήστε το τηλεχειριστήριο-κλειδί στο διακόπτη ανάφλεξης.
 - > Ο συναγερμός απενεργοποιείται.

Σήματα συναγερμού

Όταν ενεργοποιηθεί ο συναγερμός (σ. 195), ηχεί μια σειρήνα και όλα τα φλας αναβοσβήνουν.

- Η σειρά ηχεί επί 30 δευτερόλεπτα ή μέχρι ο συναγερμός να απενεργοποιηθεί. Η σειρήνα διαθέτει δική της μπαταρία και λειτουργεί ανεξάρτητα από την μπαταρία του αυτοκινήτου.
- Τα φλας αναβοσβήνουν επί 5 λεπτά ή μέχρι να απενεργοποιηθεί ο συναγερμός.

Μειωμένη ευαισθησία συναγερμού

Μειωμένη προστασία σημαίνει ότι οι αισθητήρες κίνησης και κλίσης μπορεί να απενεργοποιηθούν προσωρινά.

Για να αποφευχθεί η ακούσια ενεργοποίηση του συναγερμού, π.χ. όταν μέσα στο αυτοκίνητο υπάρχει σκύλος ή κατά τη μεταφορά του αυτοκινήτου με βαγόνι ή πορθμείο, απενεργοποιήστε προσωρινά τους αισθητήρες κίνησης και κλίσης.

Η διαδικασία είναι η ίδια με την προσωρινή απενεργοποίηση του διπλού κλειδώματος, βλ. Διπλό κλείδωμα* (σ. 192).

Σχετικές πληροφορίες

- Συναγερμός (σ. 195)
- Ενδεικτική λυχνία συναγερμού (σ. 196)



06 Κλειδαριές και συναγερμός

Έγκριση τύπου - σύστημα τηλεχειριστηρίου-κλειδιού

Μπορείτε να δείτε την έγκριση τύπου για το σύστημα τηλεχειριστηρίου-κλειδιού στον πίνακα.

Σύστημα κλειδώματος, βασικό

Χώρα/Περιοχή	
ΕΕ, Κίνα	

Χώρα/Περιοχή	
Κίνα	
Χονγκ Κονγκ	

Σύστημα κλειδώματος χωρίς κλειδί (Keyless drive)

Χώρα/Περιοχή	
ΕΕ	
Κορέα	

Σχετικές πληροφορίες

- Τηλεχειριστήριο-κλειδί (σ. 170)

07

ΥΠΟΣΤΗΡΙΞΗ ΤΟΥ ΟΔΗΓΟΥ

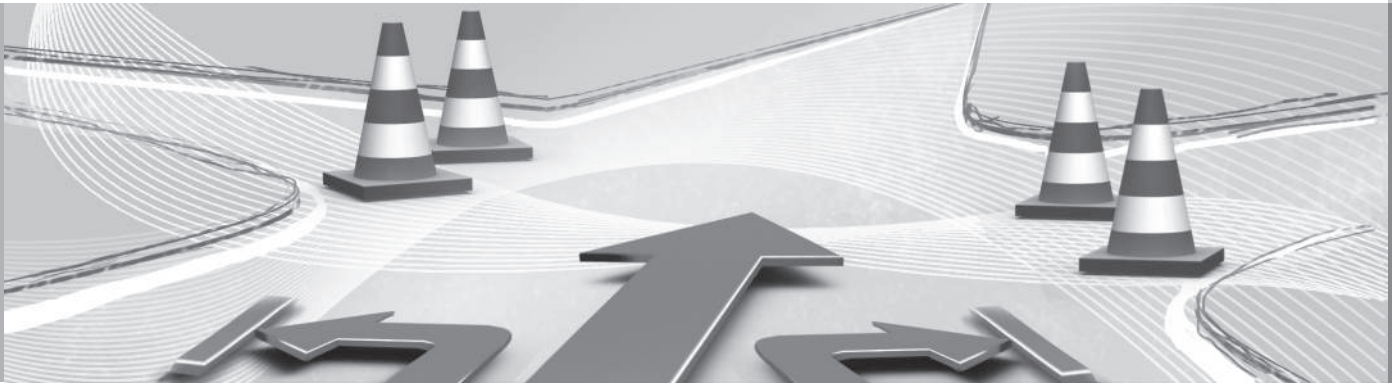



Ηλεκτρονικό πρόγραμμα ευστάθειας (ESC) - γενικά

Το σύστημα ευστάθειας ESC (Electronic Stability Control) βοηθά τον οδηγό να αποφύγει τη διολίσθηση και βελτιώνει την πρόσφυση του αυτοκινήτου.



Η ενεργοποίηση του συστήματος ESC κατά την πέδηση μπορεί να γίνει αισθητή ως παλμικός ήχος. Το αυτοκίνητο ενδέχεται να επιταχύνει πιο αργά απ' ό,τι συνήθως όταν πατήσετε το πεντάλ γκαζιού.



ΠΡΟΕΙΔΟΠΟΙΗΣΗ

Το σύστημα ευστάθειας ESC λειτουργεί επιβλητικά - δεν μπορεί να διαχειριστεί όλες τις καταστάσεις σε όλες τις οδικές συνθήκες.

Ο οδηγός φέρει πάντοτε την ευθύνη να διασφαλίζει ότι το αυτοκίνητο οδηγείται σωστά και ότι τηρούνται οι ισχύοντες κανόνες και κανονισμοί οδικής κυκλοφορίας.

Το σύστημα ESC περιλαμβάνει τις παρακάτω λειτουργίες:

- Σύστημα ενεργού ελέγχου εκτροπής
- Σύστημα ελέγχου σπιναρίσματος
- Σύστημα ελέγχου πρόσφυσης

- Σύστημα ελέγχου βραδύτητας κινητήρα - EDC
- Σύστημα ελέγχου πρόσφυσης στις στροφές - CTC
- Σύσταση διεύθυνσης στον οδηγό - DSR
- Υποβοήθηση ευστάθειας τρέιλερ* - TSA

Σύστημα ενεργού ελέγχου εκτροπής

Η λειτουργία αυτή ελέγχει τη δύναμη κίνησης και πέδησης των τροχών μεμονωμένα, προκειμένου να διατηρήσει την ευστάθεια του αυτοκινήτου.

Σύστημα ελέγχου σπιναρίσματος

Η λειτουργία μειώνει την ισχύ του κινητήρα εάν οι κινητήριοι τροχοί ολισθαίνουν στην επιφάνεια πάνω στην οποία κινούνται, για να διατηρηθεί η σταθερότητα και η πρόσφυση.

Σύστημα ελέγχου πρόσφυσης

Η λειτουργία αυτή είναι ενεργή σε χαμηλές ταχύτητες και μεταφέρει ισχύ από τον κινητήριο τροχό που ολισθαίνει στον κινητήριο τροχό που δεν ολισθαίνει.

Σύστημα ελέγχου βραδύτητας κινητήρα - EDC

Το EDC (Engine Drag Control) αποτρέπει το ακούσιο κλείδωμα των τροχών, π.χ. μετά από επιλογή μικρότερης σχέσης ή πέδηση από τον κινητήρα όταν οδηγείτε με χαμηλές σχέσεις σε ολισθηρό οδόστρωμα.

Το ακούσιο κλείδωμα των τροχών κατά την οδήγηση μπορεί, μεταξύ άλλων, να επηρεάσει την ικανότητα του οδηγού να διευθύνει το αυτοκίνητο.

Σύστημα ελέγχου πρόσφυσης στις στροφές - CTC

Το CTC (Corner Traction Control) αντισταθμίζει την υποστροφή και επιτρέπει στον οδηγό να επιταχύνει περισσότερο απ' ό,τι συνήθως στις στροφές χωρίς ο εσωτερικός τροχός να σπινάρει, π.χ. σε μια είσοδο-στροφή στον αυτοκινητόδρομο για τη λωρίδα επιτάχυνσης ώστε να ενσωματωθεί ομαλά με τη ροή των υπόλοιπων οχημάτων.

Σύσταση διεύθυνσης στον οδηγό - DSR

Η λειτουργία DSR (Driver Steering Recommendation) βοηθά τον οδηγό να διευθύνει το αυτοκίνητο προς τη σωστή κατεύθυνση όταν υπάρχει μειωμένη πρόσφυση ή όταν ενεργοποιηθεί το σύστημα ABS.

Ο βασικός ρόλος της λειτουργίας DSR είναι να βοηθήσει τον οδηγό να διευθύνει το αυτοκίνητο στη σωστή κατεύθυνση όταν το αυτοκίνητο ολισθαίνει.

Η λειτουργία DSR επενεργεί με ελαφρά ροπή στρέψης στο τιμόνι προς την κατεύθυνση στην οποία πρέπει κινηθεί το αυτοκίνητο για να διατηρηθεί/επιτευχθεί η μέγιστη δυνατή πρόσφυση και να σταθεροποιηθεί το αυτοκίνητο.



Trailer Stability Assist* - TSA¹

Ο σκοπός της λειτουργίας Υποβοήθησης ευστάθειας τρέιλερ (σ. 340) είναι να σταθεροποιεί το αυτοκίνητο με το συνδεδεμένο τρέιλερ εάν αρχίσει να διπλώνει. Για περισσότερες πληροφορίες, βλ. Οδήγηση με τρέιλερ (σ. 333).

ΣΗΜΕΙΩΣΗ

Η λειτουργία απενεργοποιείται εάν ο οδηγός επιλέξει τη λειτουργία **Sport**.

Σχετικές πληροφορίες

- Ηλεκτρονικό πρόγραμμα ευστάθειας (ESC) - λειτουργία (σ. 201)
- Ηλεκτρονικό πρόγραμμα ευστάθειας (ESC) - ενδεικτικές λυχνίες και μηνύματα (σ. 202)

Ηλεκτρονικό πρόγραμμα ευστάθειας (ESC) - λειτουργία

Επιλογή επιπέδου - λειτουργία Sport

Το σύστημα ESC είναι μόνιμα ενεργοποιημένο - δεν μπορεί να απενεργοποιηθεί.



Ωστόσο, ο οδηγός μπορεί να επιλέξει τη λειτουργία **Sport** για πιο δυναμική οδήγηση του αυτοκινήτου.

Στη λειτουργία **Sport**, το σύστημα ανιχνεύει εάν ο

οδηγός πατά το πεντάλ γκαζιού, στρίβει το τιμόνι ή παίρνει τις στροφές πιο έντονα απ' ό,τι συνήθως επιτρέπονται έτσι την ελεγχόμενη ολίσθηση με το πίσω μέρος έως ένα συγκεκριμένο βαθμό, πριν παρέμβει για να σταθεροποιήσει το αυτοκίνητο.

Αν, για παράδειγμα, ο οδηγός σταματήσει μια ελεγχόμενη ολίσθηση αφήνοντας το πεντάλ γκαζιού, τότε παρεμβαίνει το σύστημα ESC και σταθεροποιεί το αυτοκίνητο.

Με τη λειτουργία **Sport**, επιτυγχάνεται επίσης η μέγιστη πρόσφυση αν το αυτοκίνητο "κολλήσει" ή κατά την οδήγηση σε ασταθή επιφάνεια - π.χ. άμμος ή παχύ στρώμα χιονιού.

Προχωρήστε ως εξής για να επιλέξετε τη λειτουργία **Sport**:

Μπορείτε να επιλέξετε τη λειτουργία **Sport** στο σύστημα του μενού MY CAR. Για περιγραφή του συστήματος του μενού, βλ. MY CAR (σ. 120).



Ως ένδειξη της λειτουργίας **Sport**, στον πίνακα οργάνων ανάβει αυτή η λυχνία και παραμένει αναμμένη μέχρι ο οδηγός να την αποεπιλέξει ή μέχρι να σβήσει τον κινητήρα - την επόμενη φορά που ο κινητήρας θα τεθεί σε λειτουργία, το σύστημα ESC θα επιστρέψει στην κανονική του λειτουργία.

Σχετικές πληροφορίες

- Ηλεκτρονικό πρόγραμμα ευστάθειας (ESC) - γενικά (σ. 200)
- Ηλεκτρονικό πρόγραμμα ευστάθειας (ESC) - ενδεικτικές λυχνίες και μηνύματα (σ. 202)
- MY CAR (σ. 120)

¹ Το Trailer Stability Assist συμπεριλαμβάνεται στην εγκατάσταση του εργοστασιακού κοσμοαδούρου της Volvo.





07 Υποστήριξη του οδηγού

Ηλεκτρονικό πρόγραμμα ευστάθειας (ESC) - ενδεικτικές λυχνίες και μηνύματα

Πίνακας

Λυχνία	Μήνυμα	Ερμηνεία
	ESC Προσωρινά απενεργ/νο	Η λειτουργία του συστήματος ESC έχει ανασταλεί προσωρινά λόγω υπερθέρμανσης των δίσκων των φρένων - η λειτουργία επανενεργοποιείται αυτόματα όταν τα φρένα κρυώσουν.
	ESC Απαιτείται σέρβις	<p>Το ESC είναι απενεργοποιημένο.</p> <ul style="list-style-type: none"> Σταματήστε το αυτοκίνητο σε ασφαλές μέρος, σβήστε τον κινητήρα και θέστε τον ξανά σε λειτουργία. Επισκεφτείτε ένα συνεργείο εάν το μήνυμα εξακολουθεί να εμφανίζεται - συνιστάται να απευθυνθείτε σε ένα εξουσιοδοτημένο συνεργείο της Volvo.
 και 	"Message"	Υπάρχει ένα μήνυμα στον πίνακα οργάνων - διαβάστε το!
	Η λυχνία παραμένει αναμμένη επί 2 δευτερόλεπτα.	Διενεργείται έλεγχος του συστήματος κατά την εκκίνηση του κινητήρα.



Λυχνία	Μήνυμα	Ερμηνεία
	Η λυχνία αναβοσβήνει.	Το ESC ενεργοποιείται.
	Η λυχνία είναι σταθερά αναμμένη.	Η λειτουργία Sport είναι ενεργοποιημένη. ΣΗΜΕΙΩΣΗ: Το ESC δεν απενεργοποιείται σε αυτό το πρόγραμμα λειτουργίας - αναστέλλεται μερικώς.

Σχετικές πληροφορίες

- Ηλεκτρονικό πρόγραμμα ευστάθειας (ESC) - γενικά (σ. 200)
- Ηλεκτρονικό πρόγραμμα ευστάθειας (ESC) - λειτουργία (σ. 201)



Πληροφορίες σημάτων οδικής κυκλοφορίας (RSI)

Η λειτουργία πληροφοριών σημάτων οδικής κυκλοφορίας (RSI – Road Sign Information) βοηθά τον οδηγό να θυμάται ποια σήματα οδικής κυκλοφορίας έχει συναντήσει το όχημα.

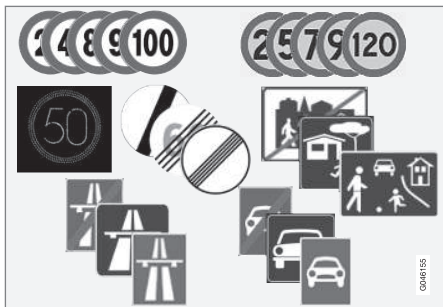

Παραδείγματα ευανάγνωστων σημάτων που αφορούν στην ταχύτητα².

Η λειτουργία πληροφοριών σημάτων οδικής κυκλοφορίας παρέχει πληροφορίες για την τρέχουσα ταχύτητα, για την αρχή ή το τέλος ενός αυτοκινητοδρόμου ή μιας οδού και τότε απαγορεύεται το προσπέρασμα. Εάν το όχημα περάσει από ένα σήμα για αυτοκινητόδρομο/οδό και ένα σήμα ανώτατου ορίου ταχύτητας, το RSI αποφασίζει να εμφανίσει

το σύμβολο του σήματος για την ανώτατη επιτρεπόμενη ταχύτητα.

ΠΡΟΕΙΔΟΠΟΙΗΣΗ

Το RSI δεν λειτουργεί σε όλες τις περιπτώσεις, έχει σχεδιαστεί απλώς ως συμπληρωματικό βοήθημα.

Ο οδηγός φέρει πάντοτε την απόλυτη ευθύνη να διασφαλίζει ότι το αυτοκίνητο οδηγείται σωστά και ότι τηρούνται οι ισχύοντες κανόνες και κανονισμοί οδικής κυκλοφορίας.

Σχετικές πληροφορίες

- Πληροφορίες σημάτων οδικής κυκλοφορίας (RSI)* - χειρισμός (σ. 204)
- Πληροφορίες σημάτων οδικής κυκλοφορίας (RSI)* - περιορισμοί (σ. 206)

Πληροφορίες σημάτων οδικής κυκλοφορίας (RSI)* - χειρισμός

Η λειτουργία πληροφοριών σημάτων οδικής κυκλοφορίας (RSI – Road Sign Information) βοηθά τον οδηγό να θυμάται ποια σήματα οδικής κυκλοφορίας έχει συναντήσει το όχημα. Ο χειρισμός της λειτουργίας περιγράφεται παρακάτω.

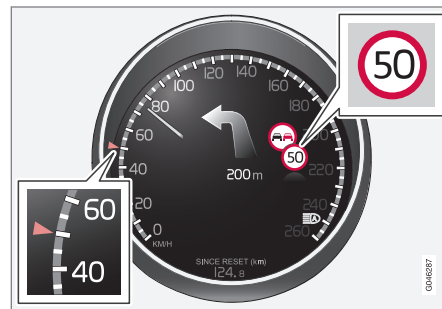

Εγγεγραμμένες πληροφορίες ταχύτητας³.

Όταν το RSI καταγράψει ένα οδικό σήμα περί υποχρεωτικής ταχύτητας, το σήμα εμφανίζεται ως σύμβολο στον πίνακα οργάνων.

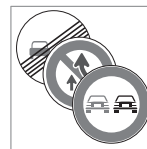

Μαζί με το σύμβολο για το τρέχον όριο ταχύτητας, μπορεί επίσης να εμφανιστεί ένα σήμα ότι απαγορεύεται το προσπέρασμα ανάλογα με την περίπτωση.

² Τα σήματα οδικής κυκλοφορίας που εμφανίζονται στον πίνακα οργάνων εξαρτώνται από την αγορά - στις εικόνες παρατίθενται μόνο ορισμένα παραδείγματα.

³ Τα σήματα οδικής κυκλοφορίας που εμφανίζονται στον πίνακα οργάνων εξαρτώνται από την αγορά - στις εικόνες παρατίθενται μόνο ορισμένα παραδείγματα.



Τέλος εμποδίου ή αυτοκινητοδρόμου

Ένα σχετικό οδικό σήμα εμφανίζεται στον πίνακα οργάνων επί 10 δευτερόλεπτα περίπου σε περιπτώσεις που το RSI ανιχνεύσει σήμα που αφορά στο τέλος ορίου ταχύτητας - ή άλλες πληροφορίες που αφορούν στην ταχύτητα, π.χ. τέλος αυτοκινητόδρομου.

Παραδείγματα τέτοιων σημάτων είναι:

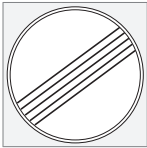

Τέλος όλων των εμποδίων.



Τέλος αυτοκινητοδρόμου.

Στη συνέχεια, οι πληροφορίες σημάτων σταματούν να εμφανίζονται μέχρι να ανιχνευτεί το επόμενο σήμα που αφορά στην ταχύτητα.

Πρόσθετα σήματα

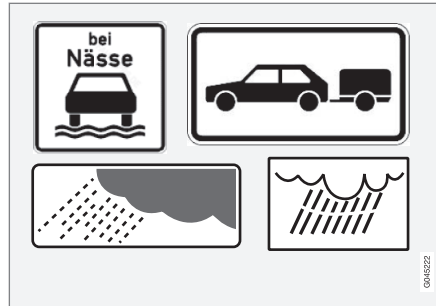

Παραδείγματα πρόσθετων σημάτων³.

Ορισμένες φορές, για τον ίδιο δρόμο υπάρχουν σήματα με διαφορετικά όρια ταχύτητας - τότε ένα πρόσθετο σήμα δείχνει σε ποιες περιπτώσεις ισχύουν τα διαφορετικά όρια ταχύτητας. Το τμήμα του δρόμου μπορεί να είναι ιδιαίτερα επικίνδυνο για ατυχήματα όταν βρέχει ή/και όταν επικρατεί ομίχλη, για παράδειγμα.

Ένα πρόσθετο σήμα που αφορά στη βροχή εμφανίζεται μόνο αν οι υαλοκαθαριστήρες του παρμπρίζ χρησιμοποιούνται.

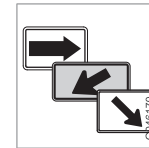

Η ταχύτητα που ισχύει σε μια έξοδο του δρόμου επισημαίνεται, σε ορισμένες αγορές, με ένα πρόσθετο σήμα που περιέχει ένα βέλος.

Τα σήματα ταχύτητας που συνδέονται με αυτό τον τύπο πρόσθετου σήματος εμφανίζονται μόνο εάν ο οδηγός χρησιμοποιεί τα φλας.

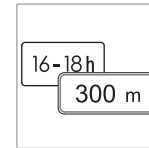

Ορισμένες ταχύτητες ισχύουν μόνο μετά από π.χ. μια συγκεκριμένη απόσταση σε μια συγκεκριμένη ώρα της ημέρας. Η προσοχή του οδηγού εφιστάται στην περίπτωση μέσω ενός συμβόλου

πρόσθετου σήματος κάτω από το σύμβολο που δείχνει την ταχύτητα.

Εμφάνιση πρόσθετων πληροφοριών



Το σύμβολο πρόσθετου σήματος με τη μορφή άδειου πλαισίου κάτω από το σύμβολο ταχύτητας στον πίνακα οργάνων σημαίνει ότι το RSI έχει ανιχνεύσει ένα πρόσθετο σήμα με συμπληρω-

ματικές πληροφορίες για το τρέχον όριο ταχύτητας.

³ Τα σήματα οδικής κυκλοφορίας που εμφανίζονται στον πίνακα οργάνων εξαρτώνται από την αγορά - στις εικόνες παρατίθενται μόνο ορισμένα παραδείγματα.



Ενεργοποίηση/Απενεργοποίηση πληροφοριών σημάτων οδικής κυκλοφορίας

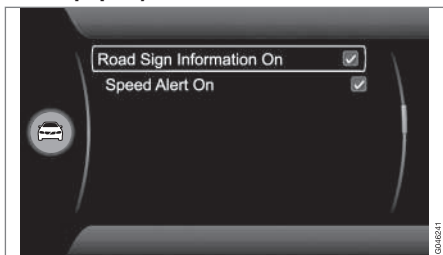

Μπορείτε να απενεργοποιήσετε το σύμβολο της ταχύτητας στον πίνακα οργάνων.

Για να απενεργοποιήσετε τη λειτουργία RSI:

- Αναζητήστε τη λειτουργία στο σύστημα του μενού **MY CAR MY CAR** (σ. 120), αποσπλέξτε το **Road sign information** (Road Sign Information On) και πηγαίνατε πίσω με το **EXIT**.

Ενεργοποίηση/Απενεργοποίηση προειδοποίησης ταχύτητας

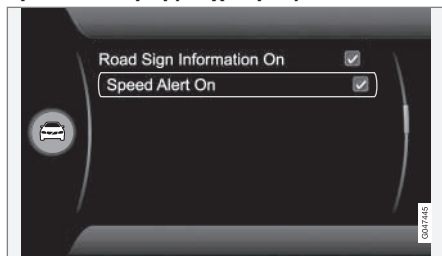

Ο οδηγός μπορεί να επιλέξει να λαμβάνει μια προειδοποίηση όταν έχει υπερβεί το ισχύον όριο ταχύτητας κατά 5 km/h ή περισσότερο. Αυτή η προειδοποίηση δίδεται από το σύμβολο που δείχνει την ισχύουσα ανώτατη ταχύτητα να αναβοσβήνει προσωρινά όταν το όχημα υπερβεί αυτή την ταχύτητα.

Για να ενεργοποιήσετε την προειδοποίηση ταχύτητας:

- Αναζητήστε τη λειτουργία στο σύστημα του μενού **MY CAR MY CAR** (σ. 120), επιλέξτε το **Speed alert** (Speed Alert) και πηγαίνατε πίσω με το **EXIT**.

Σχετικές πληροφορίες

- Πληροφορίες σημάτων οδικής κυκλοφορίας (RSI) (σ. 204)
- Πληροφορίες σημάτων οδικής κυκλοφορίας (RSI)* - περιορισμοί (σ. 206)
- MY CAR (σ. 120)

Πληροφορίες σημάτων οδικής κυκλοφορίας (RSI)* - περιορισμοί

Η λειτουργία πληροφοριών σημάτων οδικής κυκλοφορίας (RSI – Road Sign Information) βοηθά τον οδηγό να θυμάται ποια σήματα οδικής κυκλοφορίας έχει συναντήσει το όχημα. Η λειτουργία έχει τους παρακάτω περιορισμούς.

Ο αισθητήρας της κάμερας της λειτουργίας RSI έχει περιορισμούς ακριβώς όπως το ανθρώπινο μάτι. Μάθετε περισσότερα για αυτό στην ενότητα για τους περιορισμούς αισθητήρα της κάμερας (σ. 250).

Τα σήματα που παρέχουν έμμεσα πληροφορίες για το ισχύον όριο ταχύτητας, π.χ. πινακίδες με ονόματα πόλεων/περιοχών, δεν καταγράφονται από τη λειτουργία RSI.

Ακολουθούν ορισμένα παραδείγματα περιπτώσεων που μπορεί να παρεμποδίσουν τη λειτουργία:

- Ξεθωριασμένα σήματα
- Σήματα τοποθετημένα πάνω σε στροφή
- Σήματα που έχουν περιστραφεί ή υποστεί ζημιά
- Κρυμμένα σήματα ή σήματα τοποθετημένα σε λάθος θέση
- Σήματα εντελώς ή μερικώς καλυμμένα από πάγο, χιόνι ή/και βροδιά.



Σχετικές πληροφορίες

- Πληροφορίες σημάτων οδικής κυκλοφορίας (RSI) (σ. 204)
- Πληροφορίες σημάτων οδικής κυκλοφορίας (RSI)* - χειρισμός (σ. 204)

Ρυθμιστής ταχύτητας*

Ο ρυθμιστής ταχύτητας ((Speed Limiter) μπορεί να θεωρηθεί ως ένα αντίστροφο Cruise control - ο οδηγός ρυθμίζει την ταχύτητα χρησιμοποιώντας το πεντάλ γκαζιού αλλά ο ρυθμιστής ταχύτητας δεν του επιτρέπει να υπερβεί ακούσια μια προεπιλεγμένη/καθορισμένη ταχύτητα.

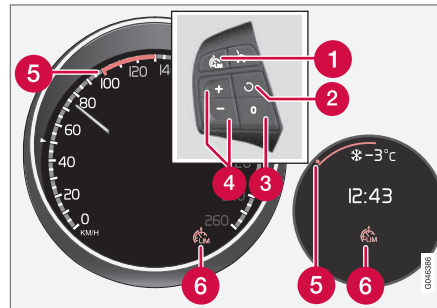

Χειριστήρια στο τιμόνι και πίνακες οργάνων, ψηφιακός και αναλογικός.

- 1 Ρυθμιστής ταχύτητας - Ενεργοποίηση/ Απενεργοποίηση.
- 2 Η κατάσταση αναμονής αναστέλλεται και ανακτάται η αποθηκευμένη ταχύτητα.
- 3 Κατάσταση αναμονής
- 4 Ενεργοποίηση και ρύθμιση της μέγ. ταχύτητας.

5 Επιλεγμένη ταχύτητα

6 Ρυθμιστής ταχύτητας ενεργός

Σχετικές πληροφορίες

- Ρυθμιστής ταχύτητας* - εισαγωγή (σ. 208)
- Ρυθμιστής ταχύτητας - προσωρινή απενεργοποίηση και κατάσταση αναμονής* (σ. 209)
- Ρυθμιστής ταχύτητας* - προειδοποίηση για υπέρβαση ταχύτητας (σ. 210)
- Ρυθμιστής ταχύτητας* - απενεργοποίηση (σ. 210)



Ρυθμιστής ταχύτητας* - εισαγωγή

Ο ρυθμιστής ταχύτητας ((Speed Limiter)) μπορεί να θεωρηθεί ως ένα αντίστροφο Cruise control - ο οδηγός ρυθμίζει την ταχύτητα χρησιμοποιώντας το πεντάλ γκαζιού αλλά ο ρυθμιστής ταχύτητας δεν του επιτρέπει να υπερβεί ακούσια μια προεπιλεγμένη/ καθορισμένη ταχύτητα.

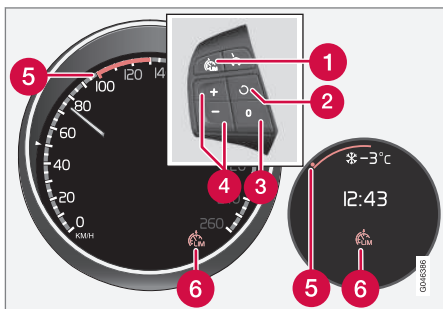

Χειριστήρια στο τιμόνι και πίνακες οργάνων, ψηφιακός και αναλογικός.

- 1 Ρυθμιστής ταχύτητας - Ενεργοποίηση/ Απενεργοποίηση.
- 2 Η κατάσταση αναμονής αναστέλλεται και ανακτάται η αποθηκευμένη ταχύτητα.
- 3 Κατάσταση αναμονής
- 4 Ενεργοποίηση και ρύθμιση της μέγ. ταχύτητας.

- 5 Επιλεγμένη ταχύτητα
- 6 Ρυθμιστής ταχύτητας ενεργός

Ενεργοποίηση και εφαρμογή

Όταν ο ρυθμιστής ταχύτητας είναι ενεργός, η σχετική λυχνία (6) εμφανίζεται σε συνδυασμό με ένα σημάδι (5) δίπλα στην ανώτατη ταχύτητα που έχει οριστεί, στον πίνακα οργάνων.

Μπορείτε να επιλέξετε και να αποθηκεύσετε τη μέγιστη δυνατή ταχύτητα στη μνήμη τόσο στη διάρκεια της διαδρομής όσο και όταν το αυτοκίνητο είναι σταματημένο.

Κατά την οδήγηση

1. Πατήστε το κουμπί στο τιμόνι για να ενεργοποιήσετε το ρυθμιστή ταχύτητας.
 - > Στον πίνακα οργάνων ανάβει η λυχνία (6) για το ρυθμιστή ταχύτητας.
2. Όταν το αυτοκίνητο βρίσκεται σε κίνηση με την επιθυμητή μέγιστη δυνατή ταχύτητα: Πατήστε ένα από τα κουμπιά ή στο τιμόνι, μέχρι στον πίνακα οργάνων να εμφανιστεί ένα σημάδι (5) δίπλα στην επιθυμητή ανώτατη ταχύτητα.
 - > Ο περιοριστής ταχύτητας (κόφτης) στη συνέχεια είναι ενεργός και η επιλεγμένη μέγ. ταχύτητα αποθηκεύεται στη μνήμη.

Όταν το αυτοκίνητο είναι σταματημένο

1. Πατήστε το κουμπί στο τιμόνι για να ενεργοποιήσετε το ρυθμιστή ταχύτητας.
2. Χρησιμοποιήστε το κουμπί μέχρι στον πίνακα οργάνων να εμφανιστεί ένα σημάδι (5) δίπλα στην επιθυμητή ανώτατη ταχύτητα.
 - > Ο περιοριστής ταχύτητας (κόφτης) στη συνέχεια είναι ενεργός και η επιλεγμένη μέγ. ταχύτητα αποθηκεύεται στη μνήμη.



Σχετικές πληροφορίες

- Ρυθμιστής ταχύτητας* (σ. 207)



Ρυθμιστής ταχύτητας* - αλλαγή ταχύτητας

Αλλαγή της αποθηκευμένης ταχύτητας

Η αποθηκευμένη μέγιστη ταχύτητα αλλάζει αν πατήσετε στιγμιαία ή παρατεταμένα το κουμπί  ή .

Για να ρυθμίσετε την ταχύτητα κατά +/- 5 km/h:

- Χρησιμοποιήστε στιγμιαία πατήματα - με κάθε πάτημα, +/- 5 km/h.

Για να ρυθμίσετε την ταχύτητα κατά +/- 1 km/h:

- Κρατήστε το κουμπί πατημένο και αφήστε το όταν στον πίνακα οργάνων εμφανιστεί ένα σημάδι δίπλα στη μέγιστη επιθυμητή ταχύτητα.

Το τελευταίο πάτημα αποθηκεύεται στη μνήμη.

Σχετικές πληροφορίες

- Ρυθμιστής ταχύτητας* (σ. 207)

Ρυθμιστής ταχύτητας - προσωρινή απενεργοποίηση και κατάσταση αναμονής*

Ο ρυθμιστής ταχύτητας ((Speed Limiter) μπορεί να θεωρηθεί ως ένα αντίστροφο Cruise control - ο οδηγός ρυθμίζει την ταχύτητα χρησιμοποιώντας το πεντάλ γκαζιού αλλά ο ρυθμιστής ταχύτητας δεν του επιτρέπει να υπερβεί ακούσια μια προεπιλεγμένη/ καθορισμένη ταχύτητα.

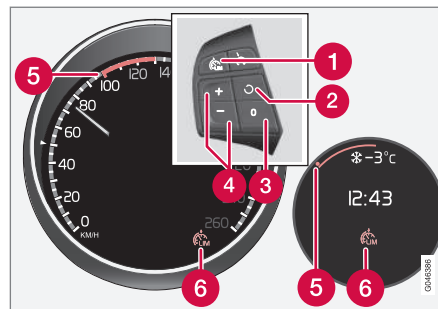

Χειριστήρια στο τιμόνι και πίνακα οργάνων Ψηφιακός και αναλογικός.

- 1 Ρυθμιστής ταχύτητας - Ενεργοποίηση/ Απενεργοποίηση.
- 2 Η κατάσταση αναμονής αναστέλλεται και ανακτάται η αποθηκευμένη ταχύτητα.
- 3 Κατάσταση αναμονής
- 4 Ενεργοποίηση και ρύθμιση της μέγ. ταχύτητας.

- 5 Επιλεγμένη ταχύτητα
- 6 Ρυθμιστής ταχύτητας ενεργός

Προσωρινή απενεργοποίηση - κατάσταση αναμονής

Για να απενεργοποιήσετε προσωρινά το ρυθμιστή ταχύτητας και να τον θέσετε σε κατάσταση αναμονής:

- Πατήστε το κουμπί .
- > Το σημάδι (5) στον πίνακα οργάνων αλλάζει χρώμα από ΠΡΑΣΙΝΟ σε ΛΕΥΚΟ (Ψηφιακός) ή από ΛΕΥΚΟ σε ΓΚΡΙ (Αναλογικός) και ο οδηγός μπορεί προσωρινά να υπερβεί την καθορισμένη ανώτατη ταχύτητα.

Ο ρυθμιστής ταχύτητας επανενεργοποιείται με ένα πάτημα στο . Το σημάδι (5) αλλάζει τότε χρώμα από ΛΕΥΚΟ σε ΠΡΑΣΙΝΟ (Ψηφιακός) ή από ΓΚΡΙ σε ΛΕΥΚΟ (Αναλογικός) και η ανώτατη ταχύτητα του αυτοκινήτου μειώνεται ξανά.

Προσωρινή απενεργοποίηση με το πεντάλ γκαζιού

Μπορείτε επίσης να θέσετε το ρυθμιστή ταχύτητας σε κατάσταση αναμονής με το πεντάλ γκαζιού, π.χ. για να επιταχύνετε γρήγορα για να αποφύγετε μια επικίνδυνη κατάσταση:

* Προαιρετικός εξοπλισμός/αξεσουάρ, για περισσότερες πληροφορίες βλ. Εισαγωγή.



07 Υποστήριξη του οδηγού



- Πατήστε το πεντάλ γκαζιού μέχρι τέρμα.
 - > Στον πίνακα οργάνων απεικονίζεται η αποθηκευμένη ανώτατη ταχύτητα με έγχρωμο σημάδι (5) και ο οδηγός μπορεί προσωρινά να υπερβεί την καθορισμένη ανώτατη ταχύτητα – το σημάδι (5) της θόνης αλλάζει χρώμα από ΠΡΑΣΙΝΟ σε ΛΕΥΚΟ (Ψηφιακός) ή από ΛΕΥΚΟ σε ΓΚΡΙ (Αναλογικός) σε αυτό το διάστημα.

Ο ρυθμιστής ταχύτητας επανενεργοποιείται αυτόματα όταν σηκώσετε το πόδι σας από το πεντάλ γκαζιού και η ταχύτητα του αυτοκινήτου μειώνεται κάτω από την επιλεγμένη/αποθηκευμένη ανώτατη ταχύτητα - το σημάδι (5) αλλάζει χρώμα από ΛΕΥΚΟ σε ΠΡΑΣΙΝΟ (Ψηφιακός) ή από ΓΚΡΙ σε ΛΕΥΚΟ (Αναλογικός) και η μέγιστη ταχύτητα του αυτοκινήτου περιορίζεται ξανά.

Σχετικές πληροφορίες



- Ρυθμιστής ταχύτητας* (σ. 207)

Ρυθμιστής ταχύτητας* - προειδοποίηση για υπέρβαση ταχύτητας

Ο ρυθμιστής ταχύτητας (Speed Limiter) μπορεί να θεωρηθεί ότι αποτελεί ένα αντίστροφο Cruise control - ο οδηγός ρυθμίζει την ταχύτητα χρησιμοποιώντας το πεντάλ γκαζιού αλλά ο ρυθμιστής ταχύτητας δεν του επιτρέπει να υπερβεί ακούσια μια προ-επιλεγμένη/καθορισμένη ταχύτητα.

Σε δρόμους με μεγάλη κατηφορική κλίση, η πέδηση από τον κινητήρα του ρυθμιστή ταχύτητας μπορεί να μην επαρκεί και το αυτοκίνητο να υπερβεί την επιλεγμένη μέγιστη ταχύτητα. Ο οδηγός προειδοποιείται σχετικά με ένα ηχητικό σήμα. Το σήμα ηχεί μέχρι ο οδηγός να επιβραδύνει και η ταχύτητα να μειωθεί κάτω από την επιλεγμένη μέγιστη ταχύτητα.

ΣΗΜΕΙΩΣΗ

Ο συναγερμός ενεργοποιείται μόνο μετά από 5 δευτερόλεπτα εάν η ταχύτητα έχει υπερβεί το όριο τουλάχιστον κατά 3 km/h, με την προϋπόθεση ότι δεν έχει πατηθεί κάποιο από τα κουμπιά  ή  τα τελευταία τριάντα δευτερόλεπτα.



Σχετικές πληροφορίες

- Ρυθμιστής ταχύτητας* (σ. 207)

Ρυθμιστής ταχύτητας* - απενεργοποίηση

Ο ρυθμιστής ταχύτητας ((Speed Limiter)) μπορεί να θεωρηθεί ως ένα αντίστροφο Cruise control - ο οδηγός ρυθμίζει την ταχύτητα χρησιμοποιώντας το πεντάλ γκαζιού αλλά ο ρυθμιστής ταχύτητας δεν του επιτρέπει να υπερβεί ακούσια μια προεπιλεγμένη/καθορισμένη ταχύτητα.

Για να απενεργοποιήσετε το ρυθμιστή ταχύτητας:

- Πατήστε το κουμπί  στο τιμόνι.
 - > Η λυχνία στον πίνακα οργάνων (σ. 207) για το ρυθμιστή ταχύτητας και το σημάδι για την προκαθορισμένη ταχύτητα σβήνουν. Η επιλεγμένη και η αποθηκευμένη ταχύτητα συνεπώς διαγράφονται από τη μνήμη και δεν μπορούν να ανακτηθούν με το κουμπί .
 - Ο οδηγός μπορεί σε αυτή την περίπτωση να χρησιμοποιήσει το πεντάλ γκαζιού για να επιλέξει μια ταχύτητα χωρίς περιορισμό.

Σχετικές πληροφορίες

- Ρυθμιστής ταχύτητας* (σ. 207)



Cruise control*

Το cruise control (CC – Cruise Control) βοηθά τον οδηγό να διατηρήσει μια σταθερή ταχύτητα, ώστε η οδήγηση να είναι πιο χαλαρή σε αυτοκινητοδρόμους και σε μακρείς και ευθείς δρόμους με σταθερή ροή οχημάτων.

Επισκόπηση

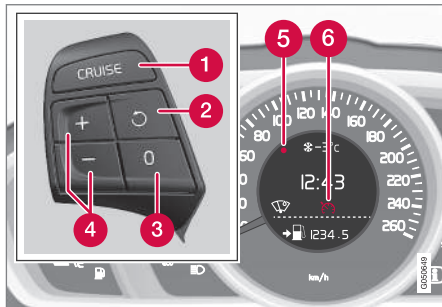

Κουμπιά στο τιμόνι και τον πίνακα οργάνων σε αυτοκίνητα **χωρίς** ρυθμιστή ταχύτητας (κόφτη)⁴.

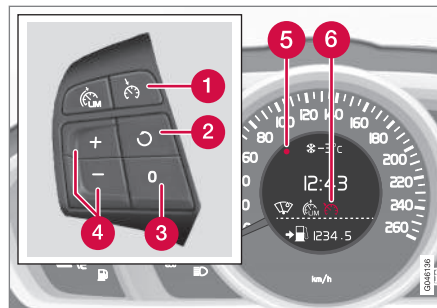

Κουμπιά στο τιμόνι και τον πίνακα οργάνων σε αυτοκίνητα **με** ρυθμιστή ταχύτητας (κόφτη)⁴.

- 1 Cruise control - Ενεργοποίηση/Απενεργοποίηση.
- 2 Η κατάσταση αναμονής αναστέλλεται και ανακτάται η αποθηκευμένη ταχύτητα.
- 3 Κατάσταση αναμονής
- 4 Ενεργοποίηση και ρύθμιση της ταχύτητας.
- 5 Επιλεγμένη ταχύτητα (ΓΚΡΙ = κατάσταση αναμονής).
- 6 Επιλεγμένη ταχύτητα (ΓΚΡΙ = κατάσταση αναμονής).

ΠΡΟΕΙΔΟΠΟΙΗΣΗ

Ο οδηγός πρέπει πάντοτε να δίνει προσοχή στις κυκλοφοριακές συνθήκες και να είναι έτοιμος να παρέμβει όταν το cruise control δεν διατηρεί την κατάλληλη ταχύτητα ή/και απόσταση.

Ο οδηγός φέρει πάντοτε την απόλυτη ευθύνη να διασφαλίζει ότι το αυτοκίνητο οδηγείται σωστά.

Σχετικές πληροφορίες

- Cruise control* - διαχείριση ταχύτητας (σ. 212)
- Cruise control*, προσωρινή απενεργοποίηση και κατάσταση αναμονής (σ. 213)
- Cruise control* - ανάκτηση προκαθορισμένης ταχύτητας (σ. 214)
- Cruise control* - απενεργοποίηση (σ. 215)
- Adaptive cruise control (ACC)* (σ. 216)

⁴ Στους εξουσιοδοτημένους διανομείς της Volvo υπάρχουν οι τελευταίες πληροφορίες σχετικά με τα όσα ισχύουν στην εκάστοτε αγορά.



07 Υποστήριξη του οδηγού

Cruise control* - διαχείριση ταχύτητας

Μπορείτε να ενεργοποιήσετε, να ρυθμίσετε και να αλλάξετε την αποθηκευμένη ταχύτητα.

Ενεργοποίηση και ρύθμιση ταχύτητας

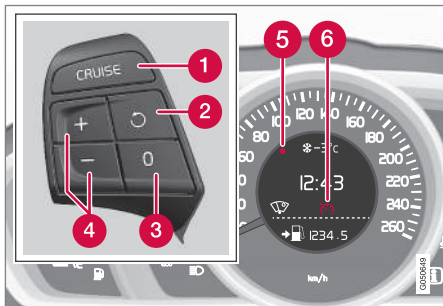

Κουμπιά στο τιμόνι και οθόνη σε αυτοκίνητα χωρίς περιοριστή ταχύτητας (κόφτης)⁵.

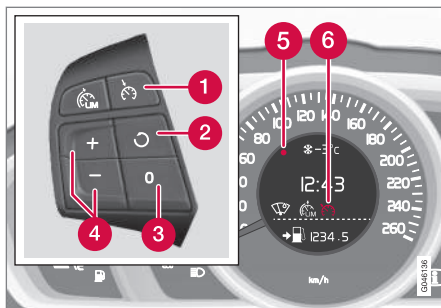

Κουμπιά στο τιμόνι και οθόνη σε αυτοκίνητα με περιοριστή ταχύτητας (κόφτης)⁵.

Για να ενεργοποιήσετε το σύστημα cruise control:

- Πατήστε το κουμπί **CRUISE** (χωρίς ρυθμιστή ταχύτητας) ή (με ρυθμιστή ταχύτητας) στο τιμόνι.
- > Η λυχνία (6) του cruise control στον πίνακα οργάνων ανάβει - το cruise control βρίσκεται σε κατάσταση αναμονής.

Για να επενεργήσει το σύστημα cruise control:

- Στην ταχύτητα που θέλετε - πατήστε στο τιμόνι το κουμπί **+** ή **-**.

- > Η τρέχουσα ταχύτητα αποθηκεύεται στη μνήμη και στον πίνακα οργάνων το σημάδι (5) ανάβει στην επιλεγμένη ταχύτητα και η λυχνία (6) αλλάζει χρώμα από ΓΚΡΙ σε ΛΕΥΚΟ - το αυτοκίνητο τότε υιοθετεί την αποθηκευμένη ταχύτητα.



ΣΗΜΕΙΩΣΗ

Το cruise control δεν μπορεί να ενεργοποιηθεί όταν η ταχύτητα του αυτοκινήτου είναι μικρότερη από 30 km/h.

Αλλαγή της αποθηκευμένης ταχύτητας

Η αποθηκευμένη ταχύτητα αλλάζει πατώντας το κουμπί **+** ή **-**:

- Με στιγμιαία πατήματα, +/- 5 km/h.
- ή

- Κρατήστε πατημένο το κουμπί και αφήστε το στην ταχύτητα που θέλετε.

Εάν αυξήσετε ταχύτητα πατώντας το πεντάλ γκαζιού πριν πατήσετε το κουμπί **+**/**-**, τότε αποθηκεύεται η ταχύτητα με την οποία κινείται το αυτοκίνητο όταν πατηθεί το κουμπί. Το τελευταίο πάτημα αποθηκεύεται στη μνήμη.

Τυχόν προσωρινή επιτάχυνση με το πεντάλ γκαζιού, π.χ. κατά το προσπέρασμα, δεν επηρεάζει τη ρύθμιση του Cruise control - το αυτοκίνητο επιστρέφει στην τελευταία απο-

⁵ Στους εξουσιοδοτημένους διανομείς της Volvo υπάρχουν οι τελευταίες πληροφορίες σχετικά με τα όσα ισχύουν στην εκάστοτε αγορά.

* Προαιρετικός εξοπλισμός/αξεσουάρ, για περισσότερες πληροφορίες βλ. Εισαγωγή.



θηκευμένη ταχύτητα όταν αφήσετε το πεντάλ γκαζιού.

i ΣΗΜΕΙΩΣΗ

Εάν κρατήσετε πατημένο οποιοδήποτε από τα κουμπιά του Cruise Control επί αρκετά λεπτά, τότε η λειτουργία του αναστέλλεται και απενεργοποιείται. Για να μπορέσετε να ενεργοποιήσετε ξανά το Cruise Control, πρέπει να σταματήσετε το αυτοκίνητο και να θέσετε τον κινητήρα ξανά σε λειτουργία.

Σχετικές πληροφορίες

- Cruise control* (σ. 211)

Cruise control*, προσωρινή απενεργοποίηση και κατάσταση αναμονής

Μπορείτε να απενεργοποιήσετε τη λειτουργία προσωρινά και να τη θέσετε σε κατάσταση αναμονής.

Προσωρινή απενεργοποίηση - κατάσταση αναμονής

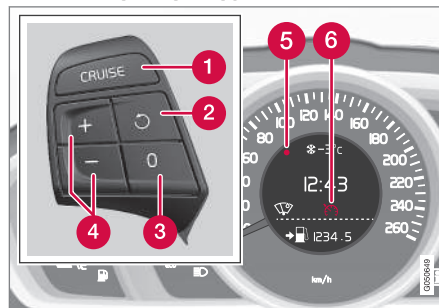

Κουμπιά στο τιμόνι και οθόνη σε αυτοκίνητα χωρίς περιοριστή ταχύτητας (κόφτης)⁶.

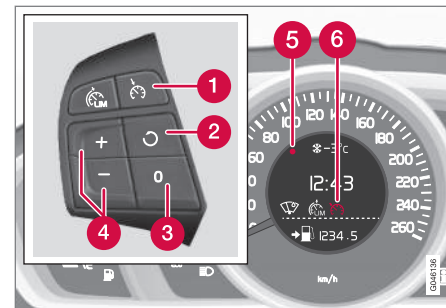

Κουμπιά στο τιμόνι και οθόνη σε αυτοκίνητα με περιοριστή ταχύτητας (κόφτης)⁶.

Για να απενεργοποιηθεί προσωρινά το cruise control και να εισέλθει σε κατάσταση αναμονής:

- Πατήστε το κουμπί **0**.
- > Το σημάδι (5) και η λυχνία (6) στον πίνακα οργάνων αλλάζουν χρώμα από ΛΕΥΚΟ σε ΓΚΡΙ - το cruise control απενεργοποιείται προσωρινά.

Κατάσταση αναμονής λόγω παρέμβασης του οδηγού

Το cruise control απενεργοποιείται προσωρινά και τίθεται αυτόματα σε κατάσταση αναμονής εάν:

- πατήσετε το ποδόφρενο
- πατήσετε το πεντάλ του συμπλέκτη

⁶ Στους εξουσιοδοτημένους διανομείς της Volvo υπάρχουν οι τελευταίες πληροφορίες σχετικά με τα όσα ισχύουν στην εκάστοτε αγορά.



07 Υποστήριξη του οδηγού



- ο μοχλός ταχυτήτων/επιλογέας μετακινηθεί στη θέση **N**
- ο οδηγός οδηγεί με ταχύτητα μεγαλύτερη από την αποθηκευμένη επί περισσότερο από 1 λεπτό.

Ο οδηγός πρέπει σε αυτή την περίπτωση να ρυθμίσει την ταχύτητα.

Τυχόν προσωρινή επιτάχυνση με το πεντάλ γκαζιού, π.χ. κατά το προσπέρασμα, δεν επηρεάζει τη ρύθμιση του - το αυτοκίνητο επιστρέφει στην τελευταία αποθηκευμένη ταχύτητα όταν αφήσετε το πεντάλ γκαζιού.

Αυτόματη κατάσταση αναμονής

Το Cruise control απενεργοποιείται προσωρινά και τίθεται σε κατάσταση αναμονής εάν:

- οι τροχοί χάνουν την πρόσφυσή τους
- οι στροφές του κινητήρα είναι πολύ χαμηλές/υψηλές
- η ταχύτητα μειωθεί κάτω από 30 km/h περίπου.

Ο οδηγός πρέπει σε αυτή την περίπτωση να ρυθμίσει την ταχύτητα.

Σχετικές πληροφορίες

- Cruise control* (σ. 211)
- Cruise control* - διαχείριση ταχύτητας (σ. 212)
- Cruise control* - ανάκτηση προκαθορισμένης ταχύτητας (σ. 214)
- Cruise control* - απενεργοποίηση (σ. 215)

Cruise control* - ανάκτηση προκαθορισμένης ταχύτητας

Το cruise control (σ. 211) (CC - Cruise Control) βοηθά τον οδηγό να διατηρήσει μια σταθερή ταχύτητα.

Μετά από προσωρινή απενεργοποίηση και την κατάσταση αναμονής (σ. 213) μπορείτε να ανακτήσετε την προκαθορισμένη ταχύτητα.

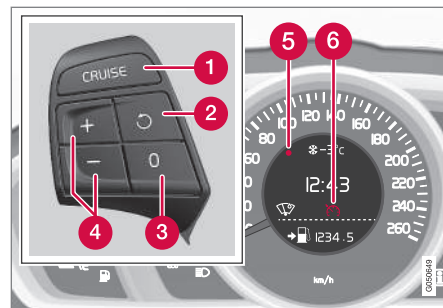

Κουμπιά στο τιμόνι και οθόνη σε αυτοκίνητο χωρίς περιοριστή ταχύτητας (κόφτης)⁷.

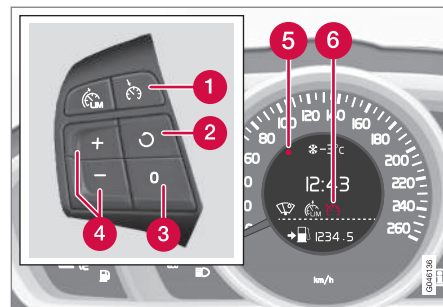

Κουμπιά στο τιμόνι και οθόνη σε αυτοκίνητο με περιοριστή ταχύτητας (κόφτης)⁷.

Για να επανενεργοποιήσετε το cruise control από την κατάσταση αναμονής:

- Πατήστε το κουμπί  στο τιμόνι.



- > Το σημάδι (5) και η λυχνία (6) στον πίνακα οργάνων αλλάζουν χρώμα από ΓΚΡΙ σε ΛΕΥΚΟ - το αυτοκίνητο στη συνέχεια υιοθετεί την ταχύτητα που αποθηκεύτηκε την τελευταία φορά.

ΣΗΜΕΙΩΣΗ

Το αυτοκίνητο μπορεί να επιταχύνει αισθητά μόλις ανακτηθεί η ταχύτητα εάν επιλέξετε .

Σχετικές πληροφορίες

- Cruise control* (σ. 211)
- Cruise control* - διαχείριση ταχύτητας (σ. 212)
- Cruise control*, προσωρινή απενεργοποίηση και κατάσταση αναμονής (σ. 213)
- Cruise control* - απενεργοποίηση (σ. 215)

Cruise control* - απενεργοποίηση

Ο τρόπος με τον οποίο απενεργοποιείται περιγράφεται εδώ.

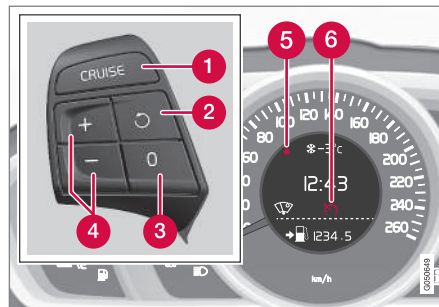

Κουμπιά στο τιμόνι και οθόνη σε αυτοκίνητα χωρίς περιοριστή ταχύτητας (κόφτης)⁸.

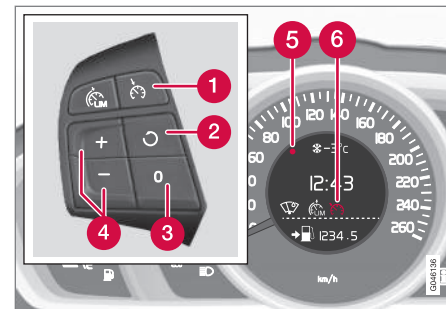

Κουμπιά στο τιμόνι και οθόνη σε αυτοκίνητα με περιοριστή ταχύτητας (κόφτης)⁸.

Το Cruise control απενεργοποιείται από το κουμπί (1) στο τιμόνι ή αν σβήσετε τον κινητήρα - η προκαθορισμένη ταχύτητα διαγράφεται από τη μνήμη και δεν μπορεί να ανακτηθεί με το κουμπί .

Σχετικές πληροφορίες

- Cruise control* (σ. 211)
- Cruise control* - διαχείριση ταχύτητας (σ. 212)
- Cruise control*, προσωρινή απενεργοποίηση και κατάσταση αναμονής (σ. 213)
- Cruise control* - ανάκτηση προκαθορισμένης ταχύτητας (σ. 214)

⁷ Στους εξουσιοδοτημένους διανομείς της Volvo υπάρχουν οι τελευταίες πληροφορίες σχετικά με τα όσα ισχύουν στην εκάστοτε αγορά.

⁸ Στους εξουσιοδοτημένους διανομείς της Volvo υπάρχουν οι τελευταίες πληροφορίες σχετικά με τα όσα ισχύουν στην εκάστοτε αγορά.



Adaptive cruise control (ACC)*

Το Adaptive cruise control (ACC – Adaptive Cruise Control) βοηθά στον οδηγό να διατηρεί σταθερή ταχύτητα σε συνδυασμό με έναν προεπιλεγμένο χρονικό διάστημα προσέγγισης έως το προπορευόμενο όχημα.

Χάρη στο Adaptive cruise control, η οδηγική εμπειρία είναι πιο χαλαρή στα μεγάλα ταξίδια στις εθνικές οδούς και τους μακρείς ευθείς δρόμους με ομαλή κυκλοφορία οχημάτων.

Ο οδηγός ρυθμίζει την ταχύτητα (σ. 220) και το χρονικό διάστημα προσέγγισης έως το προπορευόμενο αυτοκίνητο. Όταν ο ανιχνευτής του ραντάρ ανιχνεύσει ότι το προπορευόμενο όχημα κινείται με μικρότερη ταχύτητα, η ταχύτητά του προσαρμόζεται αυτόματα στην ταχύτητα του προπορευόμενου οχήματος. Όταν ο δρόμος είναι ξανά ελεύθερος, το αυτοκίνητο ανακτά την επιλεγμένη ταχύτητα.

Εάν το Adaptive cruise control απενεργοποιηθεί ή τεθεί σε κατάσταση αναμονής και το αυτοκίνητο πλησιάσει πολύ κοντά στο προπορευόμενο όχημα, τότε η λειτουργία Προειδοποίησης απόστασης (σ. 232) προειδοποιεί τον οδηγό ότι βρίσκεται σε πολύ μικρή απόσταση.



ΠΡΟΕΙΔΟΠΟΙΗΣΗ

Ο οδηγός πρέπει πάντοτε να δίνει προσοχή στις κυκλοφοριακές συνθήκες και να είναι έτοιμος να παρέμβει όταν το Adaptive cruise control δεν διατηρεί την κατάλληλη ταχύτητα ή απόσταση.

Το Adaptive cruise control δεν μπορεί να χρησιμοποιηθεί σε όλες τις κυκλοφοριακές, καιρικές και οδικές συνθήκες.

Διαβάστε όλες τις ενότητες σχετικά με το Adaptive cruise control στο εγχειρίδιο κατόχου για να μάθετε όλους τους περιορισμούς του, τους οποίους πρέπει να γνωρίζετε ως οδηγός πριν το χρησιμοποιήσετε.

Ο οδηγός φέρει πάντοτε την ευθύνη να τηρεί την κατάλληλη απόσταση και ταχύτητα, ακόμη κι όταν χρησιμοποιείται το Adaptive cruise control.



ΣΗΜΑΝΤΙΚΟ

Η συντήρηση των μερών του συστήματος adaptive cruise control πρέπει να πραγματοποιείται μόνο σε συνεργείο - συνιστάται να απευθυνθείτε σε ένα εξουσιοδοτημένο συνεργείο της Volvo.

Αυτόματο κιβώτιο ταχυτήτων

Τα αυτοκίνητα με αυτόματο κιβώτιο ταχυτήτων διαθέτουν προηγμένη λειτουργικότητα με τη λειτουργία Queue assistance (σ. 224) του Adaptive cruise control.

Σχετικές πληροφορίες

- Adaptive cruise control* - λειτουργία (σ. 217)
- Adaptive cruise control* - επισκόπηση (σ. 219)
- Adaptive cruise control* - διαχείριση ταχύτητας (σ. 220)
- Adaptive cruise control* - ρύθμιση χρονικού διαστήματος προσέγγισης (σ. 221)
- Adaptive cruise control* - προσωρινή απενεργοποίηση και κατάσταση αναμονής (σ. 221)
- Adaptive cruise control* - προσπέραση άλλου οχήματος (σ. 223)
- Adaptive cruise control* - απενεργοποίηση (σ. 223)
- Adaptive Cruise Control* - queue assistance (σ. 224)
- Adaptive cruise control* - εναλλαγή λειτουργιών cruise control (σ. 226)
- Αισθητήρας ραντάρ (σ. 227)
- Αισθητήρας ραντάρ - περιορισμοί (σ. 227)
- Adaptive cruise control* - εντοπισμός βλαβών και ενέργειες (σ. 229)
- Adaptive cruise control* - ενδεικτικές λυχνίες και μηνύματα (σ. 230)

* Προαιρετικός εξοπλισμός/αξεσουάρ, για περισσότερες πληροφορίες βλ. Εισαγωγή.



Adaptive cruise control* - λειτουργία

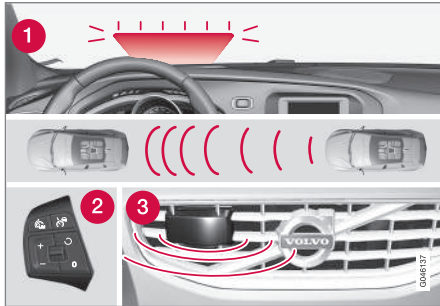

Επισκόπηση λειτουργιών⁹.

- 1 Προειδοποιητική λυχνία - ο οδηγός πρέπει να φρενάρει
- 2 Χειριστήρια στο τιμόνι (σ. 90)
- 3 Αισθητήρας ραντάρ (σ. 227)

Το σύστημα adaptive cruise control αποτελείται από ένα σύστημα ελέγχου πορείας (cruise control) και ένα σύστημα προσδιορισμού απόστασης μέσω συντεταγμένων.

ΠΡΟΕΙΔΟΠΟΙΗΣΗ

Το Adaptive cruise control δεν είναι σύστημα αποφυγής σύγκρουσης. Ο οδηγός πρέπει να παρέμβει εάν το σύστημα δεν ανιχνεύσει το προπορευόμενο όχημα.

Το Adaptive cruise control δεν φρενάρει εάν μπροστά από το αυτοκίνητο υπάρχουν άνθρωποι ή ζώα, ή μικρά οχήματα, όπως ποδήλατα και μοτοσικλέτες. Ούτε στην περίπτωση επερχόμενων, βραδυκίνητων ή ακίνητων οχημάτων και αντικειμένων.

Μη χρησιμοποιείτε το Adaptive cruise control, για παράδειγμα, σε κίνηση στην πόλη, σε έντονη κυκλοφορία, σε διασταυρώσεις, σε ολισθηρές επιφάνειες με μεγάλες ποσότητες νερού ή λασπόχιονου στο δρόμο, σε έντονη βροχόπτωση/χιονόπτωση, σε κακή ορατότητα, σε ελικοειδείς ή ολισθηρούς δρόμους.

Η απόσταση έως το προπορευόμενο όχημα υπολογίζεται κυρίως από έναν αισθητήρα ραντάρ. Η λειτουργία Cruise control ρυθμίζει την ταχύτητα μέσω επιτάχυνσης και πέδησης. Όταν τα φρένα χρησιμοποιούνται από το Adaptive cruise control, ακούγεται ένα αμυδρός θόρυβος - αυτό είναι φυσιολογικό.

ΠΡΟΕΙΔΟΠΟΙΗΣΗ

Το πεντάλ φρένου κινείται όταν το Adaptive cruise control φρενάρει το αυτοκίνητο. Μην αφήσετε το πόδι σας κάτω από το πεντάλ φρένου - μπορεί να παγιδευτεί.

Ο σκοπός του Adaptive cruise control είναι να διατηρεί την πορεία πίσω από το προπορευόμενο όχημα στην ίδια λωρίδα σύμφωνα με το χρονικό διάστημα προσέγγισης (σ. 221) που έχει επιλέξει ο οδηγός. Εάν ο αισθητήρας του ραντάρ δεν μπορεί να ανιχνεύσει κανένα προπορευόμενο όχημα, τότε το αυτοκίνητο θα διατηρήσει την ταχύτητα που έχει οριστεί και αποηκευτεί από τον οδηγό. Αυτό συμβαίνει επίσης όταν η ταχύτητα του προπορευόμενου οχήματος υπερβαίνει την αποθηκευμένη ταχύτητα.

Ο σκοπός του Adaptive cruise control είναι να ελέγχει ομαλά την ταχύτητα του αυτοκινήτου. Στις περιπτώσεις που απαιτείται απότομη πέδηση, πρέπει να φρενάρει ο ίδιος ο οδηγός. Αυτό ισχύει όταν υπάρχουν μεγάλες διακυμάνσεις στην ταχύτητα ή εάν το προπορευόμενο όχημα φρενάρει απότομα. Λόγω των περιορισμών του αισθητήρα ραντάρ (σ. 227), η πέδηση μπορεί να επενεργήσει απότομα ή καθόλου.

⁹ ΣΗΜΕΙΩΣΗ: Η εικόνα είναι απλοποιημένη - οι λεπτομέρειες μπορεί να διαφέρουν ανάλογα με το μοντέλο του αυτοκινήτου.



07 Υποστήριξη του οδηγού



Μπορείτε να ενεργοποιήσετε το Adaptive cruise control για να ακολουθήσετε κάποιο όχημα με ταχύτητα από 30 km/h¹⁰ έως 200 km/h. Εάν η ταχύτητα μειωθεί κάτω από 30 km/h ή εάν οι στροφές του κινητήρα μειωθούν υπερβολικά, το cruise control τίθεται σε κατάσταση αναμονής όπου η αυτόματη πέδηση αναστέλλεται - σε αυτή την περίπτωση πρέπει να αναλάβει ο οδηγός ώστε να διατηρήσει απόσταση ασφαλείας από το προπορευόμενο όχημα.

Προειδοποιητική λυχνία - ο οδηγός πρέπει να φρενάρει

Η δυνατότητα πέδησης του Adaptive cruise control ανέρχεται στο 40% περίπου της δυνατότητας πέδησης του αυτοκινήτου.

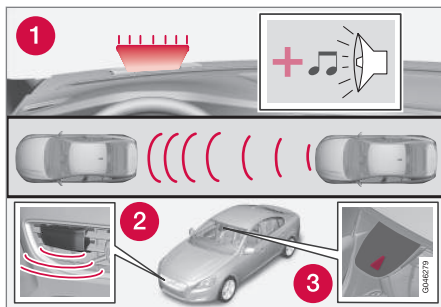

1. Προειδοποιητική λυχνία συστήματος προειδοποίησης σύγκρουσης και προειδοποιητικός ήχος¹¹.

Εάν το αυτοκίνητο χρειαστεί να φρενάρει πιο δυνατά απ' ό,τι επιτρέπει το Adaptive cruise control και ο οδηγός δεν φρενάρει, τότε χρησιμοποιείται η προειδοποιητική λυχνία και ο προειδοποιητικός ήχος από το Σύστημα προειδοποίησης σύγκρουσης (σ. 242) για να ειδοποιηθεί ο οδηγός ότι πρέπει να παρέμβει αμέσως.



ΣΗΜΕΙΩΣΗ

Η κόκκινη προειδοποιητική λυχνία μπορεί να μην είναι εύκολα ορατή, όταν ο ήλιος είναι ακριβώς απέναντί σας ή εάν φοράτε γυαλιά ηλίου.



ΠΡΟΕΙΔΟΠΟΙΗΣΗ

Το Adaptive cruise control προειδοποιεί μόνο για τα οχήματα που έχει ανιχνεύσει ο αισθητήρας ραντάρ. Αυτό σημαίνει ότι μπορεί να μην ενεργοποιηθεί προειδοποίηση ή να ενεργοποιηθεί με ορισμένη καθυστέρηση. Μην περιμένετε την προειδοποίηση χωρίς να φρενάρετε όταν χρειάζεται.

Δρόμοι με μεγάλη κλίση ή/και μεγάλο φορτίο

Πρέπει να θυμάστε ότι το Adaptive cruise control προορίζεται ουσιαστικά για χρήση κατά την οδήγηση σε επίπεδο οδόστρωμα. Το σύστημα μπορεί να δυσκολευτεί να διατηρήσει τη σωστή απόσταση από το προπορευόμενο όχημα όταν οδηγείτε σε δρόμους με μεγάλη κατηφορική κλίση, με μεγάλο φορτίο ή με τρέιλερ - σε αυτή την περίπτωση, πρέπει να είστε ιδιαίτερα προσεκτικοί και έτοιμοι να μειώσετε ταχύτητα.

Σχετικές πληροφορίες

- Adaptive cruise control (ACC)* (σ. 216)
- Adaptive cruise control* - επισκόπηση (σ. 219)
- Cruise control* (σ. 211)

¹⁰ Το Queue Assist (σ. 224) στα αυτοκίνητα με αυτόματο κιβώτιο ταχυτήτων μπορεί να λειτουργήσει μεταξύ 0-200 km/h.

¹¹ ΣΗΜΕΙΩΣΗ: Η εικόνα είναι απλοποιημένη - οι λεπτομέρειες μπορεί να διαφέρουν ανάλογα με το μοντέλο του αυτοκινήτου.



Adaptive cruise control* - επισκόπηση

Ο χειρισμός του Adaptive cruise control (σ. 216) και των χειριστηρίων στο τιμόνι διαθέτει φέρει ανάλογα εάν το αυτοκίνητο διαθέτει περιοριστή ταχύτητας (κόφτη) (σ. 207)¹².

Adaptive cruise control με ρυθμιστή ταχύτητας

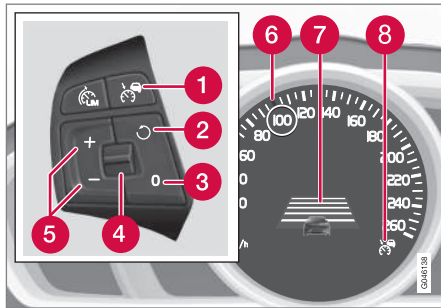

- 1 Cruise control - Ενεργοποίηση/Απενεργοποίηση.
- 2 Η κατάσταση αναμονής αναστέλλεται και ανακτάται η αποθηκευμένη ταχύτητα.
- 3 Κατάσταση αναμονής
- 4 Χρονικό διάστημα προσέγγισης - Αύξηση/μείωση.
- 5 Ενεργοποίηση και ρύθμιση της ταχύτητας.

- 6 Πράσινη ένδειξη στην αποθηκευμένη ταχύτητα (ΛΕΥΚΟ = κατάσταση αναμονής).
- 7 Χρονική απόσταση
- 8 Το ACC είναι ενεργό όταν η λυχνία είναι ΠΡΑΣΙΝΗ (ΛΕΥΚΗ = κατάσταση αναμονής).

Adaptive cruise control χωρίς ρυθμιστή ταχύτητας

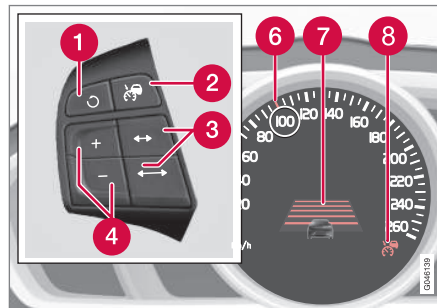

- 1 Η κατάσταση αναμονής αναστέλλεται και ανακτάται η αποθηκευμένη ταχύτητα.
- 2 Cruise control - Ενεργοποίηση/Απενεργοποίηση ή κατάσταση αναμονής.
- 3 Χρονικό διάστημα προσέγγισης - Αύξηση/μείωση.
- 4 Ενεργοποίηση και ρύθμιση της ταχύτητας.

- 5 (Δεν χρησιμοποιείται)
- 6 Πράσινη ένδειξη στην αποθηκευμένη ταχύτητα (ΛΕΥΚΟ = κατάσταση αναμονής).
- 7 Χρονική απόσταση
- 8 Το ACC είναι ενεργό όταν η λυχνία είναι ΠΡΑΣΙΝΗ (ΛΕΥΚΗ = κατάσταση αναμονής).

Σχετικές πληροφορίες

- Adaptive cruise control (ACC)* (σ. 216)
- Adaptive cruise control* - διαχείριση ταχύτητας (σ. 220)
- Adaptive cruise control* - ρύθμιση χρονικού διαστήματος προσέγγισης (σ. 221)
- Adaptive cruise control* - προσωρινή απενεργοποίηση και κατάσταση αναμονής (σ. 221)
- Cruise control* (σ. 211)

¹² Στους εξουσιοδοτημένους διανομείς της Volvo υπάρχουν οι τελευταίες πληροφορίες σχετικά με τα όσα ισχύουν στην εκάστοτε αγορά.





07 Υποστήριξη του οδηγού

Adaptive cruise control* - διαχείριση ταχύτητας

Για να ενεργοποιήσετε το ACC:

- Πατήστε το κουμπί  στο τιμόνι - ανάβει μια παρόμοια ΛΕΥΚΗ λυχνία στον πίνακα οργάνων (8) που δείχνει ότι το Adaptive cruise control βρίσκεται σε κατάσταση αναμονής (σ. 221).

Για να θέσετε σε λειτουργία το ACC:

- Στην ταχύτητα που θέλετε - πατήστε στο τιμόνι το κουμπί  ή .
- > Η τρέχουσα ταχύτητα αποθηκεύεται στη μνήμη, στον πίνακα οργάνων εμφανίζεται ένας "μεγεθυντικός φακός" (6) γύρω από την αποθηκευμένη ταχύτητα επί ένα δευτερόλεπτο περίπου και η σχετική ένδειξη αλλάζει χρώμα από ΛΕΥΚΟ σε ΠΡΑΣΙΝΟ.



Όταν αυτή η λυχνία αλλάξει χρώμα από ΛΕΥΚΟ σε ΠΡΑΣΙΝΟ, το ACC είναι ενεργό και το αυτοκίνητο διατηρεί την αποθηκευμένη ταχύτητα.





Μόνο όταν εμφανιστεί η εικόνα ενός άλλου αυτοκινήτου, ελέγχεται η απόσταση έως το προπορευόμενο όχημα από το ACC.



Ταυτόχρονα επισημαίνεται ένα εύρος ταχύτητας:

- η υψηλότερη ταχύτητα με την ΠΡΑΣΙΝΗ ένδειξη είναι η προγραμματισμένη ταχύτητα
- η χαμηλότερη ταχύτητα είναι η ταχύτητα του προπορευόμενου οχήματος.

Αλλαγή της αποθηκευμένης ταχύτητας

Η αποθηκευμένη ταχύτητα αλλάζει αν πατήσετε στιγμιαία ή παρατεταμένα το κουμπί  ή .



Για να ρυθμίσετε την ταχύτητα κατά +/- 5 km/h:

- Χρησιμοποιήστε στιγμιαία πατήματα - με κάθε πάτημα, +/- 5 km/h.

Για να ρυθμίσετε την ταχύτητα κατά +/- 1 km/h:

- Κρατήστε το κουμπί πατημένο και αφήστε το όταν στον πίνακα οργάνων εμφανιστεί ένα σημάδι δίπλα στην επιθυμητή ταχύτητα.

Το τελευταίο πάτημα αποθηκεύεται στη μνήμη.

Εάν αυξήσετε ταχύτητα πατώντας το πεντάλ γκαζιού πριν πατήσετε το κουμπί /, τότε

αποθηκεύεται η ταχύτητα με την οποία κινείται το αυτοκίνητο όταν πατηθεί το κουμπί.

Τυχόν προσωρινή επιτάχυνση με το πεντάλ γκαζιού, π.χ. κατά το προσπέρασμα, δεν επηρεάζει τη ρύθμιση του - το αυτοκίνητο επιστρέφει στην τελευταία αποθηκευμένη ταχύτητα όταν αφήσετε το πεντάλ γκαζιού.



ΣΗΜΕΙΩΣΗ

Εάν κρατήσετε πατημένο οποιοδήποτε από τα κουμπιά του Adaptive cruise control επί αρκετά λεπτά, τότε η λειτουργία του αναστέλλεται και απενεργοποιείται. Για να μπορέσετε να το ενεργοποιήσετε ξανά, πρέπει να σταματήσετε το αυτοκίνητο και να θέσετε τον κινητήρα ξανά σε λειτουργία.

Σε ορισμένες περιπτώσεις δεν μπορεί να επανενεργοποιηθεί - σε αυτή την περίπτωση, στον πίνακα οργάνων (σ. 230) εμφανίζεται το **Adaptive cruise control μη διαθέσιμο**.

Σχετικές πληροφορίες

- Adaptive cruise control (ACC)* (σ. 216)
- Adaptive cruise control* - επισκόπηση (σ. 219)
- Cruise control* (σ. 211)

* Προαιρετικός εξοπλισμός/αξεσουάρ, για περισσότερες πληροφορίες βλ. Εισαγωγή.



Adaptive cruise control* - ρύθμιση χρονικού διαστήματος προσέγγισης

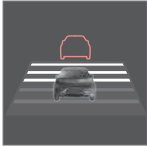

Μπορείτε να επιλέξετε διαφορετικά χρονικά διαστήματα προσέγγισης μέχρι το προπορευόμενο όχημα, τα οποία θα εμφανίζονται στον πίνακα οργάνων ως 1-5 οριζόντιες γραμμές - όσο

περισσότερες είναι οι γραμμές, τόσο μεγαλύτερο το χρονικό διάστημα προσέγγισης. Η μία γραμμή αντιστοιχεί σε 1 δευτερόλεπτο περίπου από το προπορευόμενο όχημα, ενώ οι 5 γραμμές σε 3 δευτερόλεπτα περίπου.

Για να ορίσετε/αλλάξετε τη χρονική απόσταση:

- Γυρίστε τον περιστροφικό διακόπτη στο κουμπί στο τιμόνι (ή χρησιμοποιήστε τα κουμπιά εάν το αυτοκίνητο δεν διαθέτει περιοριστή ταχύτητας (κόφτη)).

Σε χαμηλές ταχύτητες, όταν οι αποστάσεις είναι μικρές, το σύστημα adaptive cruise control αυξάνει ελαφρά το χρονικό διάστημα προσέγγισης.

Χάρη στο adaptive cruise control, το χρονικό διάστημα προσέγγισης ποικίλει σημαντικά σε ορισμένες περιπτώσεις έτσι, ώστε το αυτοκίνητο να μπορέσει να ακολουθήσει το προπορευόμενο όχημα ομαλά και άνετα.

Λάβετε υπόψη σας ότι όταν το χρονικό διάστημα προσέγγισης είναι μικρό, ο χρόνος που έχει ο οδηγός για να αντιδράσει είναι μικρός εάν προκύψει κάποιο ξαφνικό πρόβλημα στην κυκλοφορία.

Η ίδια λυχνία εμφανίζεται επίσης όταν ενεργοποιηθεί η Προειδοποίηση απόστασης (σ. 232).

ΣΗΜΕΙΩΣΗ

Χρησιμοποιείτε μόνο χρονικά διαστήματα προσέγγισης που επιτρέπονται από τον κώδικα οδικής κυκλοφορίας.

Εάν το Adaptive cruise control δεν φαίνεται να επενεργεί όταν είναι ενεργοποιημένο, αυτό μπορεί να συμβαίνει επειδή η χρονική απόσταση έως το προπορευόμενο όχημα δεν επιτρέπει στο αυτοκίνητο να επιταχύνει.

Όσο μεγαλύτερη είναι η ταχύτητα, τόσο μεγαλύτερη είναι η υπολογισμένη απόσταση σε μέτρα για το εκάστοτε χρονικό διάστημα προσέγγισης.

Διαβάστε περισσότερα για τη διαχείριση της ταχύτητας (σ. 220).

Σχετικές πληροφορίες

- Adaptive cruise control (ACC)* (σ. 216)
- Adaptive cruise control* - επισκόπηση (σ. 219)
- Cruise control* (σ. 211)

Adaptive cruise control* - προσωρινή απενεργοποίηση και κατάσταση αναμονής

Μπορείτε να απενεργοποιήσετε προσωρινά το Adaptive cruise control και να το θέσετε σε κατάσταση αναμονής.

Προσωρινή απενεργοποίηση/κατάσταση αναμονής - με ρυθμιστή ταχύτητας (κόφτη)

Για να απενεργοποιηθεί προσωρινά το Adaptive cruise control και να εισέλθει σε κατάσταση αναμονής:

- Πατήστε το κουμπί στο τιμόνι



Αυτή η λυχνία και η ένδειξη της αποθηκευμένης ταχύτητας αλλάζει στη συνέχεια χρώμα από ΠΡΑΣΙΝΟ σε ΛΕΥΚΟ.

Προσωρινή απενεργοποίηση/κατάσταση αναμονής - χωρίς ρυθμιστή ταχύτητας

Για να απενεργοποιηθεί προσωρινά το Adaptive cruise control και να εισέλθει σε κατάσταση αναμονής:

- Πατήστε το κουμπί στο τιμόνι

Κατάσταση αναμονής λόγω παρέμβασης του οδηγού

Το Adaptive cruise control απενεργοποιείται προσωρινά και τίθεται αυτόματα σε κατάσταση αναμονής εάν:



07 Υποστήριξη του οδηγού



- πατήσετε το ποδόφρενο
- πατήσετε το πεντάλ του συμπλέκτη περισσότερο από 1 λεπτό¹³
- μετακινήσετε τον επιλογέα ταχύτητας στη θέση **N** (αυτόματο κιβώτιο ταχυτήτων)
- ο οδηγός οδηγεί με ταχύτητα μεγαλύτερη από την αποθηκευμένη επί περισσότερο από 1 λεπτό.

Ο οδηγός πρέπει σε αυτή την περίπτωση να ρυθμίσει την ταχύτητα.

Τυχόν προσωρινή επιτάχυνση με το πεντάλ γκαζιού, π.χ. κατά το προσπέρασμα, δεν επηρεάζει τη ρύθμιση του - το αυτοκίνητο επιστρέφει στην τελευταία αποθηκευμένη ταχύτητα όταν αφήσετε το πεντάλ γκαζιού.

Για περισσότερες πληροφορίες, βλ. ενότητες Ρύθμιση ταχύτητας (σ. 220) και Προσπέραση άλλου οχήματος (σ. 223).

Αυτόματη κατάσταση αναμονής

Το Adaptive cruise control εξαρτάται από άλλα συστήματα, π.χ. Σύστημα ευστάθειας ESC (σ. 200). Αν οποιοδήποτε από αυτά τα συστήματα σταματήσουν να λειτουργούν, τότε το Adaptive cruise control απενεργοποιείται αυτόματα.

Σε περίπτωση αυτόματης απενεργοποίησης, ακούγεται ένα ηχητικό σήμα και στον πίνακα

οργάνων εμφανίζεται το μήνυμα **Η λειτουργία του Adaptive cruise control ακυρώθηκε**. Ο οδηγός πρέπει σε αυτή την περίπτωση να παρέμβει και να προσαρμόσει την ταχύτητα και την απόσταση στο προπορευόμενο όχημα.

Η αυτόματη απενεργοποίηση μπορεί να οφείλεται στα εξής:

- ο οδηγός ανοίξει την πόρτα
- ο οδηγός απασφαλίσει τη ζώνη ασφαλείας του
- οι στροφές του κινητήρα είναι πολύ χαμηλές/υψηλές
- η ταχύτητα έχει μειωθεί κάτω από 30 km/h¹⁴
- οι τροχοί χάνουν την πρόσφυσή τους
- τα φρένα αναπτύσσουν υψηλή θερμοκρασία
- ο αισθητήρας του ραντάρ έχει καλυφθεί π.χ. με χιονόνερο ή λόγω έντονης βροχόπτωσης (τα κύματα του ραντάρ εμποδίζονται).

Για περισσότερες πληροφορίες σχετικά με τις ενδεικτικές λυχνίες, τα μηνύματα και τη σημασία τους, βλ. ενότητα Ενδεικτικές λυχνίες και μηνύματα στην οθόνη (σ. 230).

Ανάκτηση προκαθορισμένης ταχύτητας

Το Adaptive cruise control που βρίσκεται σε κατάσταση αναμονής επανεργοποιείται με ένα πάτημα στο κουμπί  που βρίσκεται στο τιμόνι - η ταχύτητα τότε ρυθμίζεται στην τελευταία αποθηκευμένη ταχύτητα.



ΣΗΜΕΙΩΣΗ

Το αυτοκίνητο μπορεί να επιταχύνει αισθητά μόλις ανακτηθεί η ταχύτητα εάν επιλέξετε .

Σχετικές πληροφορίες

- Adaptive cruise control (ACC)* (σ. 216)
- Adaptive cruise control* - επισκόπηση (σ. 219)
- Cruise control* (σ. 211)

¹³ Η απενεργοποίηση και η επιλογή μεγαλύτερης ή μικρότερης σχέσης δεν έχει σχέση με την κατάσταση αναμονής.

¹⁴ Δεν ισχύει για αυτοκίνητο με Queue Assistant - μέχρι να έρθει σε στάση.



Adaptive cruise control* - προσπέραση άλλου οχήματος

Το ACC μπορεί να επίσης να συμβάλλει κατά την προσπέραση.

Όταν το αυτοκίνητο ακολουθεί άλλο όχημα και ο οδηγός βγάλει φλας¹⁵ ότι πρόκειται να κάνει ελιγμό προσπέρασης, το Adaptive cruise control συμβάλλει ώστε το αυτοκίνητο να επιταχύνει στιγμιαία προς το προπορευόμενο όχημα.

Αυτή η λειτουργία είναι ενεργή σε ταχύτητες άνω των 70 km/h.

Διαβάστε περισσότερα για τα διαφορετικά χρονικά διαστήματα προσέγγισης (σ. 221) έως το προπορευόμενο όχημα.

Διαβάστε περισσότερα για τη ρύθμιση της ταχύτητας (σ. 220).



ΠΡΟΕΙΔΟΠΟΙΗΣΗ



Λάβετε υπόψη ότι αυτή η λειτουργία μπορεί να ενεργοποιηθεί σε περισσότερες περιπτώσεις εκτός από το προσπέρασμα, π.χ. όταν ανάψετε φλας ως ένδειξη ότι θα αλλάξετε λωρίδα ή ότι θα βγείτε στην επόμενη έξοδο - το αυτοκίνητο τότε θα επιταχύνει ελαφρά.

Σχετικές πληροφορίες



- Adaptive cruise control (ACC)* (σ. 216)
- Adaptive cruise control* - επισκόπηση (σ. 219)
- Cruise control* (σ. 211)

Adaptive cruise control* - απενεργοποίηση

Χειριστήρια χωρίς ρυθμιστή ταχύτητας

Το Adaptive cruise control απενεργοποιείται εάν πατήσετε **στιγμιαία** το κουμπί  στο τιμόνι. Η προκαθορισμένη ταχύτητα διαγράφεται και δεν μπορεί να ανακτηθεί με το κουμπί .

Χειριστήρια χωρίς ρυθμιστή ταχύτητας

Με ένα **στιγμιαίο** πάτημα στο κουμπί  στο τιμόνι, το Adaptive cruise control εισέρχεται σε κατάσταση αναμονής. Με ένα ακόμη στιγμιαίο πάτημα, απενεργοποιείται. Η προκαθορισμένη ταχύτητα διαγράφεται και δεν μπορεί να ανακτηθεί με το κουμπί .

Σχετικές πληροφορίες

- Adaptive cruise control (ACC)* (σ. 216)
- Adaptive cruise control* - επισκόπηση (σ. 219)
- Cruise control* (σ. 211)

¹⁵ Μόνο για το αριστερό φλας σε αριστεροτίμονο μοντέλο ή το δεξί φλας σε δεξιοτίμονο μοντέλο.



Adaptive Cruise Control* - queue assistance

Το Queue assistance παρέχει επίσης στο Adaptive cruise control βελτιωμένη λειτουργικότητα σε ταχύτητες κάτω από τα 30 km/h.

Στα αυτοκίνητα με αυτόματο κιβώτιο ταχυτήτων, το Adaptive cruise control συνεπικουρείται από τη λειτουργία Queue assistance (αναφέρεται επίσης ως "Queue Assist").

Το Queue assistance διαθέτει τις παρακάτω λειτουργίες:

- Εκτεταμένο εύρος ταχυτήτων - επίσης κάτω από τα 30 km/h και όταν το αυτοκίνητο είναι σταματημένο
- Αλλαγή στόχου
- Η αυτόματη πέδηση αναστέλλεται όταν το αυτοκίνητο είναι σταματημένο

Λάβετε υπόψη σας ότι η χαμηλότερη ταχύτητα που μπορεί να επιλεγεί για το Adaptive cruise control είναι τα 30 km/h - ακόμη κι αν το Cruise control μπορεί να ακολουθήσει ένα άλλο όχημα μέχρι να σταματήσει εντελώς, **δεν μπορείτε** να επιλέξετε χαμηλότερη ταχύτητα.

Μάθετε περισσότερα για τη ρύθμιση της ταχύτητας (σ. 216) και τα διαφορετικά χρονικά διαστήματα προσέγγισης έως το προπορευόμενο όχημα (σ. 221).

Επέκταση εύρους ταχύτητας

i ΣΗΜΕΙΩΣΗ

Για να ενεργοποιήσετε το Cruise control, η πόρτα του οδηγού πρέπει να είναι κλειστή και ο οδηγός πρέπει να έχει προσδέσει τη ζώνη ασφαλείας του.

Στο αυτόματο κιβώτιο ταχυτήτων, το Adaptive cruise control μπορεί να ακολουθήσει ένα άλλο όχημα με ταχύτητα 0-200 km/h.

i ΣΗΜΕΙΩΣΗ

Για να ενεργοποιηθεί το Cruise control σε ταχύτητες κάτω των 30 km/h, πρέπει να υπάρχει προπορευόμενο όχημα σε λογική απόσταση.

Για μικρότερες στάσεις σε συνδυασμό με τη σημειωτόν κίνηση σε αργή κυκλοφορία ή στους φωτεινούς σηματοδότες, η οδήγηση συνεχίζεται αυτόματα εάν οι στάσεις είναι μικρότερες των 3 δευτερολέπτων περίπου - εάν μεσολαβήσει μεγαλύτερο χρονικό διάστημα μέχρι το αυτοκίνητο να αρχίσει να κινείται ξανά, τότε το Cruise control τίθεται σε κατάσταση αναμονής (σ. 221) με αυτόματη πέδηση. Ο οδηγός πρέπει σε αυτή την περίπτωση να το ενεργοποιήσει ξανά με έναν από τους εξής τρόπους:

- Πατήστε το κουμπί  στο τιμόνι.
- ή

- Πατήστε το πεντάλ γκαζιού.
- > Το cruise control τότε θα ανακτήσει ταχύτητα ακολουθώντας το προπορευόμενο όχημα.

i ΣΗΜΕΙΩΣΗ

Το Queue Assist μπορεί να διατηρήσει το αυτοκίνητο σταματημένο όχι περισσότερο από 4 λεπτά - τότε τα φρένα απενεργοποιούνται.

Βλ. περισσότερες πληροφορίες παρακάτω στην ενότητα με τίτλο, "Διακοπή αυτόματης πέδησης όταν το αυτοκίνητο είναι σταματημένο".

Αλλαγή στόχου

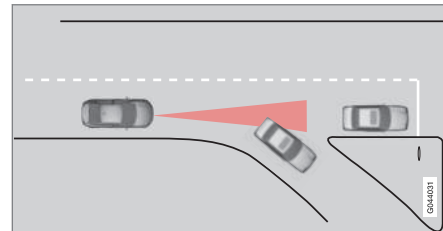

Εάν το στοχοθετημένο προπορευόμενο όχημα ξαφνικά στρίψει (σε κάποια έξοδο), μπορεί πιο μπροστά να υπάρχουν σταματημένα οχήματα.

Όταν το Adaptive cruise control ακολουθεί ένα άλλο όχημα με ταχύτητα **μικρότερη** από 30 km/h και αλλάξει στόχο, από κινούμενο σε σταματημένο αυτοκίνητο, το Cruise control



θα επιβραδύνει λόγω του σταματημένου αυτοκινήτου.

ΠΡΟΕΙΔΟΠΟΙΗΣΗ

Όταν το Adaptive cruise control ακολουθεί ένα προπορευόμενο όχημα με ταχύτητα **πάνω από 30 km/h** και αλλάξει στόχο, από προπορευόμενο όχημα σε σταματημένο αυτοκίνητο, το cruise control θα αγνοήσει το σταματημένο όχημα και θα επιλέξει την αποθηκευμένη ταχύτητα.

- Ο οδηγός πρέπει να παρέμβει και να φρενάρει.

Αυτόματη κατάσταση αναμονής με αλλαγή "στόχου"

Το Adaptive cruise control απενεργοποιείται προσωρινά και τίθεται σε κατάσταση αναμονής:

- όταν η ταχύτητα είναι μικρότερη από τα 5 km/h και το cruise control δεν μπορεί να αποφασίσει εάν ο "στόχος" αναφοράς είναι σταματημένο όχημα ή κάποιο άλλο αντικείμενο, π.χ. αναβαθμός.
- όταν η ταχύτητα είναι χαμηλότερη από 5 km/h και το προπορευόμενο όχημα στρίψει σε κάποια έξοδο, και το cruise control δεν έχει μπροστά του κάποιο όχημα για να ακολουθήσει.

Τερματισμός αυτόματης πέδησης σε στάση

Στις παρακάτω περιπτώσεις, το Queue assistance σταματά την αυτόματη πέδηση σε στάση:

- ο οδηγός ανοίξει την πόρτα
- ο οδηγός απασφαλίσει τη ζώνη ασφαλείας του.

Αυτό σημαίνει ότι τα φρένα δεν επενεργούν και το αυτοκίνητο θα αρχίσει να κινείται - ο οδηγός πρέπει συνεπώς να παρέμβει και να φρενάρει ο ίδιος το αυτοκίνητο για να παραμείνει στη θέση του.

ΣΗΜΑΝΤΙΚΟ

Το Queue Assist μπορεί να διατηρήσει το αυτοκίνητο σταματημένο όχι περισσότερο από 4 λεπτά - τότε τα φρένα απενεργοποιούνται.

Η προσοχή του οδηγού εφιστάται σε αυτό σε διάφορα στάδια, με αυξανόμενη ένταση:

1. Ηχητική προειδοποίηση (ήχος πιγκ) και μήνυμα κειμένου.
2. Μια προειδοποιητική λυχνία στο παρμπρίζ αρχίζει επίσης να αναβοσβήνει.
3. Εφαρμόζεται διαδοχική πέδηση.

Για περισσότερες πληροφορίες σχετικά με τις ενδεικτικές λυχνίες, τα μηνύματα και τη σημασία τους, βλ. ενότητα Ενδεικτικές λυχνίες και μηνύματα στην οθόνη (σ. 230).

Το Queue assistance αφήνει το ποδόφρενο και εισέρχεται σε κατάσταση αναμονής επίσης στις εξής περιπτώσεις:

- ο οδηγός ακουμπά το πόδι του στο πεντάλ φρένου
- ο επιλογέας ταχυτήτων μετακινηθεί στη θέση **P**, **N** ή **R**
- ο οδηγός θέσει το Cruise control σε κατάσταση αναμονής
- ενεργοποιηθεί το χειρόφρενο.



Σχετικές πληροφορίες

- Adaptive cruise control (ACC)* (σ. 216)
- Adaptive cruise control* - επισκόπηση (σ. 219)
- Cruise control* (σ. 211)

Adaptive cruise control* - εναλλαγή λειτουργιών cruise control

Μετάβαση από το ACC στο CC

Στον πίνακα οργάνων εμφανίζεται μια λυχνία για το ενεργό Cruise control:

CC Cruise Control	ACC Adaptive Cruise Control
Cruise control	Adaptive cruise control

Με ένα πάτημα του κουμπιού, η λειτουργία προσαρμογής (σύστημα προσδιορισμού απόστασης) στο Adaptive cruise control (σ. 216) απενεργοποιείται, και τότε το αυτοκίνητο υιοθετεί μόνο την προκαθορισμένη/αποθηκευμένη ταχύτητα.

- **Κρατήστε πατημένο** το κουμπί στο τιμόνι - η λυχνία στον πίνακα οργάνων αλλάζει από σε .
- > Με αυτό τον τρόπο ενεργοποιείται το Cruise Control (CC).



ΠΡΟΕΙΔΟΠΟΙΗΣΗ

Το αυτοκίνητο πλέον δεν φρενάρει αυτόματα μετά την αλλαγή στο ACC στο CC - ακολουθεί απλώς την προκαθορισμένη ταχύτητα.

Επιστροφή από το CC στο ACC

Απενεργοποιήστε το Cruise control (CC) πατώντας 1-2 φορές το κουμπί . Την επόμενη φορά που θα ενεργοποιήσετε το σύστημα, θα ενεργοποιηθεί το Adaptive cruise control (ACC).

Σχετικές πληροφορίες

- Adaptive cruise control (ACC)* (σ. 216)
- Adaptive cruise control* - επισκόπηση (σ. 219)
- Adaptive cruise control* - προσωρινή απενεργοποίηση και κατάσταση αναμονής (σ. 221)
- Cruise control* (σ. 211)



Αισθητήρας ραντάρ

Η λειτουργία του αισθητήρα του ραντάρ είναι να ανιχνεύει αυτοκίνητα ή μεγαλύτερα αυτοκίνητα που κινούνται στην ίδια κατεύθυνση και την ίδια λωρίδα κυκλοφορίας.

Ο αισθητήρας του ραντάρ χρησιμοποιείται στις παρακάτω λειτουργίες:

- Απόσταση προειδοποίησης*
- Adaptive cruise control*
- Προειδοποίηση σύγκρουσης με Αυτόματη πέδηση και Προστασία πεζών*

ΣΗΜΑΝΤΙΚΟ

Σε περίπτωση ορατής ζημιάς στη μάσκα του ψυγείου του αυτοκινήτου, ή εάν υποπτεύεστε ότι ο αισθητήρας του ραντάρ έχει υποστεί ζημιά:

- Απευθυνθείτε σε ένα συνεργείο - συνιστάται να απευθυνθείτε σε ένα εξουσιοδοτημένο συνεργείο της Volvo.

Η λειτουργία ενδέχεται να εξαφανιστεί πλήρως ή μερικώς - ή να δυσλειτουργεί - εάν η μάσκα του ψυγείου, ο αισθητήρας του ραντάρ ή το στήριγμά του έχει υποστεί ζημιά ή έχει λασκάρει.

Τυχόν τροποποίηση του αισθητήρα ραντάρ μπορεί να τον καταστήσει παράνομο προς χρήση.

Σχετικές πληροφορίες

- Αισθητήρας ραντάρ - περιορισμοί (σ. 227)
- Adaptive cruise control (ACC)* (σ. 216)
- Σύστημα προειδοποίησης σύγκρουσης* (σ. 242)
- Προειδοποίηση απόστασης* (σ. 232)

Αισθητήρας ραντάρ - περιορισμοί

Ο αισθητήρας του ραντάρ (σ. 227) έχει ορισμένους περιορισμούς - λόγω περιορισμένου πεδίου ανίχνευσης για παράδειγμα.

Η ικανότητα του Adaptive cruise control να ανιχνεύει προπορευόμενα οχήματα μειώνεται σημαντικά αν:

- η ταχύτητα των προπορευόμενων οχημάτων διαφέρει σημαντικά από την ταχύτητα με την οποία κινείστε
- ο αισθητήρας του ραντάρ είναι καλυμμένος - π.χ. σε έντονη βροχόπτωση ή λασπόχιονο ή αν έχουν συσσωρευτεί άλλα αντικείμενα μπροστά από τον αισθητήρα του ραντάρ.

ΣΗΜΕΙΩΣΗ

Διατηρείτε καθαρή την επιφάνεια μπροστά από τον αισθητήρα του ραντάρ.

Πεδίο ανίχνευσης

Ο αισθητήρας ραντάρ έχει περιορισμένο πεδίο ανίχνευσης. Σε ορισμένες περιπτώσεις, κάποιο όχημα δεν ανιχνεύεται ή η ανίχνευση πραγματοποιείται αργότερα από ό,τι αναμένεται.



07 Υποστήριξη του οδηγού

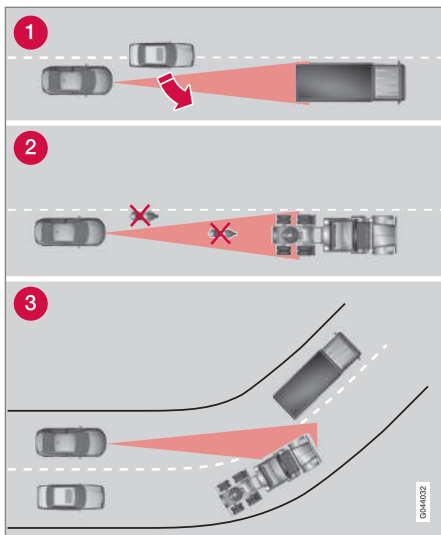

Πεδίο ορατότητας ACC.

- 1 Ορισμένες φορές ο αισθητήρας του ραντάρ καθυστερεί να ανιχνεύσει οχήματα που βρίσκονται σε πολύ κοντινή απόσταση - π.χ. ένα κινούμενο όχημα που βρίσκεται ανάμεσα στο αυτοκίνητό σας και στα προπορευόμενα οχήματα.
- 2 Τα μικρά οχήματα, π.χ. οι μοτοσικλέτες ή τα οχήματα που δεν κινούνται στη μέση της λωρίδας κυκλοφορίας, μπορεί να μην ανιχνευτούν.

- 3 Στις στροφές, ο αισθητήρας ραντάρ ενδέχεται να μην ανιχνεύσει το σωστό όχημα ή να χάσει από το πεδίο του ένα όχημα που έχει ήδη ανιχνεύσει.

ΠΡΟΕΙΔΟΠΟΙΗΣΗ

Ο οδηγός πρέπει πάντοτε να δίνει προσοχή στις κυκλοφοριακές συνθήκες και να είναι έτοιμος να παρέμβει όταν το Adaptive cruise control δεν διατηρεί την κατάλληλη ταχύτητα ή απόσταση.

Το Adaptive cruise control δεν μπορεί να χρησιμοποιηθεί σε όλες τις κυκλοφοριακές, καιρικές και οδικές συνθήκες.

Διαβάστε όλες τις ενότητες σχετικά με το Adaptive cruise control στο εγχειρίδιο κατόχου για να μάθετε όλους τους περιορισμούς του, τους οποίους πρέπει να γνωρίζετε ως οδηγός πριν το χρησιμοποιήσετε.

Ο οδηγός φέρει πάντοτε την ευθύνη να τηρεί την κατάλληλη απόσταση και ταχύτητα, ακόμη κι όταν χρησιμοποιείται το Adaptive cruise control.

ΠΡΟΕΙΔΟΠΟΙΗΣΗ

Μην τοποθετείτε αξεσουάρ ή άλλα αντικείμενα, όπως βοηθητικούς προβολείς, μπροστά από τη μάσκα του ψυγείου.

ΠΡΟΕΙΔΟΠΟΙΗΣΗ

Το Adaptive cruise control δεν είναι σύστημα αποφυγής σύγκρουσης. Ο οδηγός πρέπει να παρέμβει εάν το σύστημα δεν ανιχνεύσει το προπορευόμενο όχημα.

Το Adaptive cruise control δεν φρενάρει εάν μπροστά από το αυτοκίνητο υπάρχουν άνθρωποι ή ζώα, ή μικρά οχήματα, όπως ποδήλατα και μοτοσικλέτες. Ούτε στην περίπτωση επερχόμενων, βραδυκίνητων ή ακίνητων οχημάτων και αντικειμένων.

Μη χρησιμοποιείτε το Adaptive cruise control, για παράδειγμα, σε κίνηση στην πόλη, σε έντονη κυκλοφορία, σε διασταυρώσεις, σε ολισθηρές επιφάνειες με μεγάλες ποσότητες νερού ή λασπόχιονου στο δρόμο, σε έντονη βροχόπτωση/χιονόπτωση, σε κακή ορατότητα, σε ελικοειδείς ή ολισθηρούς δρόμους.

Σχετικές πληροφορίες

- Adaptive cruise control (ACC)* (σ. 216)
- Σύστημα προειδοποίησης σύγκρουσης* (σ. 242)
- Προειδοποίηση απόστασης* (σ. 232)

**Adaptive cruise control* - εντοπισμός βλαβών και ενέργειες**

Εάν στον πίνακα οργάνων εμφανιστεί το μήνυμα **Το ραντάρ παρεμποδίζεται Βλ. εγχειρίδιο**, σημαίνει ότι ο αισθητήρας του

ραντάρ (σ. 227) του Adaptive cruise control δεν μπορεί να ανιχνεύσει προπορευόμενα οχήματα.

Αυτό το μήνυμα δηλώνει ότι δεν είναι ενεργή καμία από τις δύο λειτουργίες Προειδοποίη-

σης απόστασης (σ. 232) ή Προειδοποίησης σύγκρουσης με αυτόματη πέδηση (σ. 242).

Στον παρακάτω πίνακα παρατίθενται παραδείγματα πιθανών αιτιών για την εμφάνιση του μηνύματος, μαζί με τις κατάλληλες ενέργειες:

Αιτία	Ενέργεια
Η επιφάνεια του ραντάρ στη μάσκα του ψυγείου είναι βρόμικη ή έχει καλυφθεί με πάγο ή χιόνι.	Καθαρίστε τη βρομιά, τον πάγο ή το χιόνι από την επιφάνεια του ραντάρ στη μάσκα του ψυγείου.
Τα σήματα του ραντάρ εμποδίζονται από έντονη βροχοπτώση ή χιονόπτωση.	Καμία ενέργεια. Ορισμένες φορές το ραντάρ λειτουργεί παρά την έντονη βροχοπτώση ή χιονόπτωση.
Το νερό ή το χιόνι από το οδόστρωμα εκτινάσσεται και εμποδίζει τα σήματα του ραντάρ.	Καμία ενέργεια. Ορισμένες φορές, το ραντάρ λειτουργεί παρά τη βροχή ή το χιόνι στο οδόστρωμα.
Η επιφάνεια του ραντάρ έχει καθαριστεί αλλά το μήνυμα παραμένει.	Περιμένετε. Μπορεί να χρειαστούν μερικά λεπτά προκειμένου το ραντάρ να ανιχνεύσει ότι δεν υπάρχει πλέον εμπόδιο.

Σχετικές πληροφορίες

- Adaptive cruise control (ACC)* (σ. 216)
- Adaptive cruise control* - επισκόπηση (σ. 219)
- Cruise control* (σ. 211)



07 Υποστήριξη του οδηγού

Adaptive cruise control* - ενδεικτικές λυχνίες και μηνύματα

Ορισμένες φορές το Adaptive cruise control μπορεί να εμφανίσει μια λυχνία ή/και ένα

μήνυμα κειμένου. Ακολουθούν αρκετά παραδείγματα - ακολουθήστε τη σύσταση που εμφανίζεται ανάλογα με την περίπτωση:

Λυχνία ^A	Μήνυμα	Ερμηνεία
	Η λυχνία ανάβει με ΛΕΥΚΟ χρώμα	Το Adaptive cruise control έχει ρυθμιστεί σε κατάσταση αναμονής (σ. 221).
	Η λυχνία ανάβει με ΠΡΑΣΙΝΟ χρώμα	Το αυτοκίνητο διατηρεί την αποθηκευμένη ταχύτητα.
		Το στάνταρ cruise control επιλέγεται χειροκίνητα.
	Ρυθμίστε ESC ως Normal για ενεργ/ση του Cruise	Το Adaptive cruise control δεν μπορεί να ενεργοποιηθεί αν πρώτα το ESC δεν εισέλθει στη λειτουργία Normal - Σύστημα ευστάθειας (σ. 200).
	Η λειτουργία του Adaptive cruise control ακυρώθηκε	Το Adaptive cruise control έχει απενεργοποιηθεί - η ταχύτητα πρέπει να ρυθμιστεί από τον οδηγό.
	Adaptive cruise control μη διαθέσιμο	Το Adaptive cruise control δεν μπορεί να ενεργοποιηθεί. Πιθανές αιτίες: <ul style="list-style-type: none"> • τα φρένα αναπτύσσουν υψηλή θερμοκρασία • ο αισθητήρας του ραντάρ είναι καλυμμένος π.χ. από υγρό χιόνι ή από βροχή. Για περισσότερες πληροφορίες σχετικά με τον εντοπισμό βλαβών, βλ. ενότητα Εντοπισμός βλαβών και ενέργειες (σ. 229)



Λυχνία ^A	Μήνυμα	Ερμηνεία
	Το ραντάρ παρεμποδίζεται Βλ. εγχειρίδιο	<p>Το Adaptive cruise control είναι προσωρινά απενεργοποιημένο.</p> <ul style="list-style-type: none"> Ο αισθητήρας του ραντάρ εμποδίζεται και δεν μπορεί να ανιχνεύσει άλλα οχήματα. Για παράδειγμα, σε περίπτωση έντονης βροχόπτωσης ή εάν έχει συσσωρευτεί λασπόχιοιο μπροστά από τον αισθητήρα του ραντάρ. <p>Ο οδηγός μπορεί στη συνέχεια να επιλέξει να μεταβεί στο στάνταρ Cruise control (σ. 211) (CC) - ένα μήνυμα κειμένου παρέχει πληροφορίες για τις κατάλληλες εναλλακτικές.</p> <p>Διαβάστε περισσότερα για τους περιορισμούς του αισθητήρα του ραντάρ (σ. 227).</p>
	Adaptive cruise control Απαιτείται σέρβις	<p>Το Adaptive cruise control είναι απενεργοποιημένο.</p> <ul style="list-style-type: none"> Απευθυνθείτε σε ένα συνεργείο - συνιστάται να απευθυνθείτε σε ένα εξουσιοδοτημένο συνεργείο της Volvo.
	Πατήστε φρένο για να συγκρατήσετε το όχημα + ηχητική προειδοποίηση + προειδοποιητική λυχνία στο παρμπρίζ + άνιση κατανομή πέδησης (Μόνο με το Queue Assistant)	<p>Το αυτοκίνητο είναι σε στάση και το Adaptive cruise control θα απενεργοποιήσει το ποδόφρενο, που σημαίνει ότι το αυτοκίνητο μπορεί να αρχίσει να κινείται.</p> <ul style="list-style-type: none"> Ο οδηγός πρέπει να φρενάρει ο ίδιος. Το μήνυμα παραμένει και ο προειδοποιητικός ήχος ακούγεται μέχρι ο οδηγός να πατήσει το πεντάλ φρένου ή να χρησιμοποιήσει το πεντάλ γκαζιού.
	Κάτω από 30 km/h Απαιτείται προπορευόμενο όχημα (Μόνο με το Queue Assistant)	Εμφανίζεται αν ο οδηγός επιχειρήσει να ενεργοποιήσει το Addaptive cruise control σε ταχύτητες κάτω από 30 km/h χωρίς να υπάρχει προπορευόμενο όχημα μέσα στην απόσταση ενεργοποίησης.

A Τα σύμβολα είναι σχηματικά.

Σχετικές πληροφορίες

- Adaptive cruise control (ACC)* (σ. 216)
- Adaptive cruise control* - επισκόπηση (σ. 219)
- Cruise control* (σ. 211)

* Προαιρετικός εξοπλισμός/αξεσουάρ, για περισσότερες πληροφορίες βλ. Εισαγωγή.

Προειδοποίηση απόστασης*

Η λειτουργία Προειδοποίηση απόστασης (Distance Alert) προειδοποιεί τον οδηγό αν το χρονικό διάστημα προσέγγισης του προπορευόμενου οχήματος μειωθεί υπερβολικά.

Η λειτουργία Προειδοποίησης απόστασης είναι ενεργή σε ταχύτητες άνω των 30 km/h και επενεργεί μόνο ως προς τα οχήματα που κινούνται μπροστά από το αυτοκίνητο, στην ίδια κατεύθυνση. Δεν παρέχονται πληροφορίες για την απόσταση για τα επερχόμενα, βραδυκίνητα ή ακίνητα οχήματα.

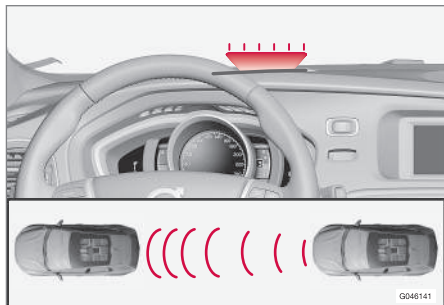

Πορτοκαλί προειδοποιητική λυχνία¹⁶.

Η πορτοκαλί προειδοποιητική λυχνία στο παρμπρίζ παραμένει σταθερά αναμμένη εάν η απόσταση έως το προπορευόμενο όχημα είναι μικρότερη από το καθορισμένο χρονικό διάστημα προσέγγισης.

ΣΗΜΕΙΩΣΗ

Η λειτουργία Προειδοποίησης απόστασης είναι απενεργοποιημένη όσο το Adaptive Cruise Control είναι ενεργό.

ΠΡΟΕΙΔΟΠΟΙΗΣΗ

Η λειτουργία Προειδοποίησης απόστασης επενεργεί μόνο εάν η απόσταση έως το προπορευόμενο όχημα είναι μικρότερη από την προκαθορισμένη - η ταχύτητα του αυτοκινήτου δεν επηρεάζεται.

Χειρισμός



Πατήστε το κουμπί στην κεντρική κονσόλα για να ενεργοποιήσετε ή να απενεργοποιήσετε τη λειτουργία. Η λειτουργία είναι ενεργή εάν μία λυχνία είναι αναμμένη στο κουμπί.

Ορισμένοι συνδυασμοί του επιλεγμένου εξοπλισμού δεν επιτρέπουν κενό χώρο για κουμπί στην κεντρική κονσόλα - σε αυτή την περίπτωση, ο χειρισμός της λειτουργίας πραγματοποιείται από το σύστημα του μονέου του αυτοκινήτου **MY CAR** (σ. 120) - εκεί αναζητήστε τη λειτουργία **Distance Alert**.

Προκαθορισμένο χρονικό διάστημα

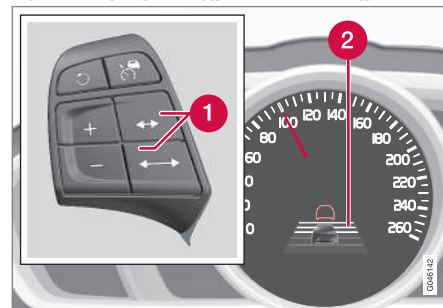

Χειριστήρια και ένδειξη του χρονικού διαστήματος προσέγγισης.

- 1** Χρονικό διάστημα προσέγγισης - Αύξηση/μείωση.
- 2** Χρονικό διάστημα προσέγγισης - Ενεργοποιημένο.

¹⁶ ΣΗΜΕΙΩΣΗ: Η εικόνα είναι απλοποιημένη - οι λεπτομέρειες μπορεί να διαφέρουν ανάλογα με το μοντέλο του αυτοκινήτου.



Μπορείτε να επιλέξετε διαφορετικά χρονικά διαστήματα προσέγγισης μέχρι το προπορευόμενο όχημα, τα οποία θα εμφανίζονται στον πίνακα οργάνων ως 1-5 οριζόντιες γραμμές - όσο

περισσότερες είναι οι γραμμές, τόσο μεγαλύτερο το χρονικό διάστημα προσέγγισης. Η μία γραμμή αντιστοιχεί σε

1 δευτερόλεπτο περίπου από το προπορευόμενο όχημα, ενώ οι 5 γραμμές σε 3 δευτερόλεπτα περίπου.

Η ίδια λυχνία εμφανίζεται επίσης όταν ενεργοποιηθεί το Adaptive cruise control (σ. 216).

i ΣΗΜΕΙΩΣΗ

Όσο μεγαλύτερη είναι η ταχύτητα, τόσο μεγαλύτερη είναι η υπολογισμένη απόσταση σε μέτρα για το εκάστοτε χρονικό διάστημα προσέγγισης.

Το προκαθορισμένο χρονικό διάστημα προσέγγισης χρησιμοποιείται επίσης από το Adaptive cruise control (σ. 217).

Χρησιμοποιείτε μόνο χρονικά διαστήματα προσέγγισης που επιτρέπονται από τον κώδικα οδικής κυκλοφορίας.

Σχετικές πληροφορίες

- Προειδοποίηση απόστασης* - περιορισμοί (σ. 233)
- Προειδοποίηση απόστασης* - ενδεικτικές λυχνίες και μηνύματα (σ. 234)

Προειδοποίηση απόστασης* - περιορισμοί

Αυτή η λειτουργία, η οποία χρησιμοποιεί τον ίδιο αισθητήρα ραντάρ με το Adaptive cruise control (σ. 216) και την Προειδοποίηση σύγκρουσης με αυτόματη πέδηση (σ. 242), έχει ορισμένους περιορισμούς.

i ΣΗΜΕΙΩΣΗ

Σε δυνατό ήλιο, αντανakλάσεις και έντονες διακυμάνσεις της έντασης του φωτός, και όταν φοράτε γυαλιά ηλίου, υπάρχει πιθανότητα να μην μπορείτε δείτε την προειδοποιητική λυχνία στο παρμπρίζ.

Όταν επικρατούν κακές καιρικές συνθήκες ή σε ελικοειδείς δρόμους, μπορεί να επηρεαστεί η ικανότητα του αισθητήρα ραντάρ να ανιχνεύει προπορευόμενα οχήματα.

Το μέγεθος των άλλων οχημάτων μπορεί επίσης να επηρεάσει την ικανότητα ανίχνευσης, π.χ. μοτοσικλέτες. Αυτό σημαίνει ότι η προειδοποιητική λυχνία μπορεί να ανάψει σε απόσταση μικρότερη απ' ό,τι προβλέπει η ρύθμιση ή ότι η προειδοποίηση μπορεί να είναι προσωρινά μη διαθέσιμη.

Σε πολύ υψηλές ταχύτητες, η λυχνία μπορεί επίσης να ανάψει σε μικρότερη απόσταση από την καθορισμένη λόγω περιορισμών στην εμβέλεια του αισθητήρα.

Για περισσότερες πληροφορίες σχετικά με τους περιορισμούς του αισθητήρα του

ραντάρ, βλ. Αισθητήρας ραντάρ - περιορισμοί (σ. 227) και Σύστημα προειδοποίησης σύγκρουσης* - λειτουργία (σ. 247).

Σχετικές πληροφορίες

- Προειδοποίηση απόστασης* (σ. 232)
- Προειδοποίηση απόστασης* - ενδεικτικές λυχνίες και μηνύματα (σ. 234)





07 Υποστήριξη του οδηγού

Προειδοποίηση απόστασης* - ενδεικτικές λυχνίες και μηνύματα

Η λειτουργία χρησιμοποιεί συγκεκριμένες ενδεικτικές λυχνίες και μηνύματα που μπο-

ρούν να εμφανιστούν στον πίνακα οργάνων αν η λειτουργία βρίσκεται σε έκπτωση λόγω περιορισμών (σ. 233).

Λυχνία ^A	Μήνυμα	Ερμηνεία
	Το ραντάρ παρεμποδίζεται Βλ. εγχειρίδιο	<p>Η Προειδοποίηση απόστασης είναι προσωρινά απενεργοποιημένη.</p> <p>Ο αισθητήρας του ραντάρ (σ. 227) είναι καλυμμένος και δεν μπορεί να ανιχνεύσει άλλα οχήματα. Για παράδειγμα, σε περίπτωση έντονης βροχόπτωσης ή εάν έχει συσσωρευτεί λασπόχιοιο μπροστά από τον αισθητήρα του ραντάρ.</p> <p>Για πληροφορίες, βλ. Αισθητήρας ραντάρ - περιορισμοί (σ. 227).</p>
	Προειδοποίηση σύγκρουσης Απαιτείται σέρβις	<p>Η λειτουργία Προειδοποίησης απόστασης και Προειδοποίησης σύγκρουσης με αυτόματη πέδηση (σ. 248) είναι εντελώς ή μερικώς απενεργοποιημένη.</p> <p>Επισκεφτείτε ένα συνεργείο εάν το μήνυμα εξακολουθεί να εμφανίζεται - συνιστάται να απευθυνθείτε σε ένα εξουσιοδοτημένο συνεργείο της Volvo.</p>

^A Τα σύμβολα είναι σχηματικά.



City Safety™

Η λειτουργία City Safety™ βοηθά τον οδηγό να αποφύγει τυχόν σύγκρουση κατά την οδήγηση σε κυκλοφοριακή συμφόρηση, μεταξύ άλλων, όπου οι αλλαγές στην κυκλοφορία των προπορευόμενων οχημάτων σε συνδυασμό με τη μειωμένη προσοχή μπορεί να οδηγήσουν σε ατύχημα.

Η λειτουργία City Safety™ είναι ενεργή σε ταχύτητες κάτω από 50 km/h και βοηθά τον οδηγό φρενάροντας αυτόματα το αυτοκίνητο σε περίπτωση επικείμενου κινδύνου σύγκρουσης με προπορευόμενο όχημα, εάν ο οδηγός δεν αντιδράσει έγκαιρα φρενάροντας ή/και στρίβοντας το τιμόνι.

Η λειτουργία City Safety™ ενεργοποιείται σε περιπτώσεις κατά τις οποίες ο οδηγός έπρεπε να έχει φρενάρει νωρίτερα - γι αυτό και δεν μπορεί να βοηθήσει τον οδηγό σε κάθε περίπτωση.

Η λειτουργία City Safety™ έχει σχεδιαστεί έτσι, ώστε να ενεργοποιείται όσο το δυνατόν πιο αργά ώστε να αποτρέπεται η περιττή παρέμβαση.

Η λειτουργία City Safety™ δεν πρέπει να χρησιμοποιείται ως δικαιολογία από τον/την οδηγό για την αλλαγή του τρόπου με τον οποίο οδηγεί. Εάν ο οδηγός βασίζεται αποκλειστικά στη λειτουργία City Safety™ για την πέδηση, αργά ή γρήγορα θα εμπλακεί σε σύγκρουση.

Η λειτουργία City Safety™ συνήθως γίνεται αντιληπτή από τον οδηγό ή τους επιβάτες μόνο σε περίπτωση που το αυτοκίνητο κινδυνεύει να εμπλακεί σε σύγκρουση.

Εάν το αυτοκίνητο διαθέτει και λειτουργία Προειδοποίησης σύγκρουσης με Αυτόματα πέδηση * (σ. 242) , τα δύο αυτά συστήματα λειτουργούν συμπληρωματικά μεταξύ τους.



ΣΗΜΑΝΤΙΚΟ

Η συντήρηση και η αντικατάσταση των μερών του συστήματος City Safety™ πρέπει να πραγματοποιείται μόνο σε συνεργείο - συνιστάται να απευθυνθείτε σε ένα εξουσιοδοτημένο συνεργείο της Volvo.



ΠΡΟΕΙΔΟΠΟΙΗΣΗ

Το σύστημα City Safety™ δεν ενεργοποιείται σε όλες τις οδηγικές, κυκλοφοριακές, καιρικές ή οδικές συνθήκες.

Το σύστημα City Safety™ δεν ανιχνεύει οχήματα που κινούνται προς την αντίθετη κατεύθυνση, μικρά οχήματα, μοτοσικλέτες και ποδήλατα ή ανθρώπους και ζώα.

Το σύστημα City Safety™ μπορεί να αποτρέψει τυχόν σύγκρουση όταν η διαφορά ταχύτητας είναι μικρότερη από 15 km/h - όταν η διαφορά ταχύτητας είναι μεγαλύτερη, μπορεί απλώς να μειώσει την ταχύτητα της σύγκρουσης. Για να επιτευχθεί πλήρης πέδηση, ο οδηγός πρέπει να πατήσει το πεντάλ φρένου.

Ποτέ μην περιμένετε το City Safety™ να επενεργήσει. Ο οδηγός φέρει πάντοτε την ευθύνη να τηρεί την κατάλληλη απόσταση και ταχύτητα.

Σχετικές πληροφορίες

- City Safety™ - περιορισμοί (σ. 237)
- City Safety™ - λειτουργία (σ. 236)
- City Safety™ - λειτουργία (σ. 236)
- City Safety™ - αισθητήρας λείζει (σ. 239)
- City Safety™ - ενδεικτικές λυχνίες και μηνύματα (σ. 241)

City Safety™ - λειτουργία

Η λειτουργία City Safety™ ανιχνεύει την κυκλοφορία μπροστά από το αυτοκίνητο με έναν αισθητήρα λέιζερ (σ. 239) που βρίσκεται στο επάνω άκρο του παρμπρίζ. Εάν υπάρχει επικείμενος κίνδυνος σύγκρουσης, το σύστημα City Safety™ φρενάρει αυτόματα το αυτοκίνητο, γεγονός που γίνεται αισθητό ως απότομο φρενάρισμα.

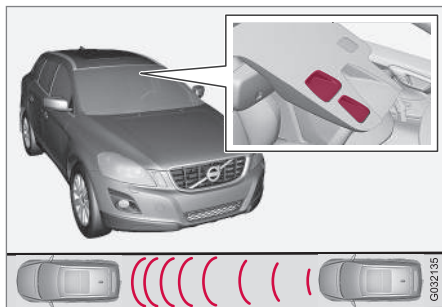

Παράθυρο πομπού και δέκτη αισθητήρα λέιζερ¹⁷.

Εάν η διαφορά ταχύτητας από το προπορευόμενο όχημα είναι 4-15 km/h ή μικρότερη, τότε το σύστημα City Safety™ μπορεί να αποτρέψει εντελώς τυχόν σύγκρουση.

Το City Safety™ εφαρμόζει στιγμιαία και απότομη πέδηση και το αυτοκίνητο ακινητοποιείται σε φυσιολογικές συνθήκες ακριβώς

πίσω από το προπορευόμενο όχημα. Για τους περισσότερους οδηγούς κάτι τέτοιο είναι ασυνήθιστο σε σχέση με το στυλ οδήγησής τους, και ενδέχεται να μην το θεωρούν εύκολο ή ευχάριστο.

Εάν η διαφορά ταχύτητας ανάμεσα στα οχήματα είναι μεγαλύτερη από 15 km/h, τότε το σύστημα City Safety™, από μόνο του, μπορεί να μην αποτρέψει εντελώς τη σύγκρουση. Για να επιτευχθεί πλήρης πέδηση, ο οδηγός πρέπει να πατήσει το πεντάλ φρένων. Με αυτό τον τρόπο, η σύγκρουση μπορεί να αποφευχθεί ακόμη κι αν η διαφορά ταχύτητας είναι μεγαλύτερη από 15 km/h.

Όταν η λειτουργία ενεργοποιηθεί και φρενάρει το αυτοκίνητο, στον πίνακα οργάνων εμφανίζεται ένα μήνυμα (σ. 241) ότι η λειτουργία είναι/ήταν ενεργή.

ΣΗΜΕΙΩΣΗ

Όταν το σύστημα City Safety™ φρενάρει το αυτοκίνητο, ανάβουν τα φώτα φρένων.

Σχετικές πληροφορίες

- City Safety™ (σ. 235)
- City Safety™ - λειτουργία (σ. 236)
- City Safety™ - περιορισμοί (σ. 237)

City Safety™ - λειτουργία

Η λειτουργία City Safety™ βοηθά τον οδηγό να αποφύγει τυχόν σύγκρουση κατά την οδήγηση σε κυκλοφοριακή συμφόρηση, μεταξύ άλλων, όπου οι αλλαγές στην κυκλοφορία των προπορευόμενων οχημάτων σε συνδυασμό με τη μειωμένη προσοχή μπορεί να οδηγήσουν σε ατύχημα.

Ενεργοποίηση και απενεργοποίηση

ΣΗΜΕΙΩΣΗ

Η λειτουργία City Safety™ ενεργοποιείται αυτόματα όταν ο κινητήρας τίθεται σε λειτουργία.

Σε ορισμένες περιπτώσεις, συνιστάται να απενεργοποιείτε το City Safety™, π.χ. εάν υπάρχουν κλαδιά με φύλλα που μπορεί να χτυπήσουν στο καπό του κινητήρα ή/και το παρμπρίζ.

City Safety™, ο χειρισμός αυτής της λειτουργίας πραγματοποιείται στο σύστημα του μενού **MY CAR** (σ. 120) και μετά την εκκίνηση του κινητήρα, η λειτουργία μπορεί να απενεργοποιηθεί ως εξής:

- Πραγματοποιήστε αναζήτηση στο **MY CAR** για το **Driver support system** και μαρκάρετε την επιλογή **Απενεργοποίηση στο City Safety**.

¹⁷ ΣΗΜΕΙΩΣΗ: Η εικόνα είναι απλοποιημένη - οι λεπτομέρειες μπορεί να διαφέρουν ανάλογα με το μοντέλο του αυτοκινήτου.



Ωστόσο, η λειτουργία θα ενεργοποιηθεί την επόμενη φορά που θα θέσετε τον κινητήρα σε λειτουργία, ανεξάρτητα εάν το σύστημα ήταν ενεργοποιημένο ή απενεργοποιημένο όταν σβήσατε τον κινητήρα.

ΠΡΟΕΙΔΟΠΟΙΗΣΗ

Ο αισθητήρας λέιζερ (σ. 239) εκπέμπει φως λέιζερ ακόμη κι όταν η λειτουργία City Safety™ έχει απενεργοποιηθεί χειροκίνητα.

Για να ενεργοποιήσετε τη λειτουργία City Safety™ ξανά:

- Ακολουθήστε την ίδια διαδικασία όπως για την απενεργοποίηση, αλλά επιλέξτε **Ενεργοποίηση**.

Σχετικές πληροφορίες

- City Safety™ (σ. 235)
- City Safety™ - περιορισμοί (σ. 237)
- City Safety™ - ενδεικτικές λυχνίες και μηνύματα (σ. 241)

City Safety™ - περιορισμοί

Ο αισθητήρας του συστήματος City Safety™ έχει σχεδιαστεί έτσι, ώστε να ανιχνεύει αυτοκίνητα και άλλα μεγάλα οχήματα που κινούνται μπροστά από αυτοκίνητο, ανεξαρτήτως ημέρας ή νύχτας.

Ωστόσο, η λειτουργία έχει ορισμένους περιορισμούς.

Περιορισμοί στον αισθητήρα σημαίνει ότι το City Safety™ έχει περιορισμένη ή καθόλου λειτουργικότητα π.χ. σε σφοδρή χιονόπτωση ή βροχοπτώση, πυκνή ομίχλη, δυνατό αέρα με σκόνη ή χιονοθύελλες. Το θάμπωμα, η βρομιά, ο πάγος ή το χιόνι στο παρμπρίζ μπορεί επίσης να παρεμποδίσουν τη λειτουργία.

Αντικείμενα αναρτημένα σε χαμηλό ύψος, π.χ. σημαίακι για φορτίο που προεξέχει, ή αξεσουάρ όπως βοηθητικά φώτα και προστατευτικές μπάρες που τοποθετούνται ψηλότερα από το καπό του κινητήρα περιορίζουν τη λειτουργία.

Το φως λέιζερ από τον αισθητήρα του συστήματος City Safety™ μετρά τον τρόπο με τον οποίο ανακλάται το φως. Ο αισθητήρας δεν μπορεί να ανιχνεύσει αντικείμενα χαμηλής ανακλαστικότητας. Τα πίσω τμήματα του αυτοκινήτου συνήθως αντανακλούν επαρκώς το φως, χάρη στην πινακίδα αριθ-

μού κυκλοφορίας και τους πίσω ανακλαστήρες φωτός.

Όταν το οδόστρωμα είναι ολισθηρό, η απόσταση πέδησης μεγαλώνει, γεγονός που μπορεί να επηρεάσει την ικανότητα του συστήματος City Safety™ να αποφύγει τυχόν σύγκρουση. Σε τέτοιες περιπτώσεις, τα συστήματα ABS¹⁸ και ESC¹⁹ παρέχουν την καλύτερη δυνατή δύναμη πέδησης παράλληλα με ομαλή σταθερότητα.

Όταν το αυτοκίνητό σας κινείται με την όπισθεν, το City Safety™ απενεργοποιείται προσωρινά.

Το City Safety™ δεν ενεργοποιείται σε χαμηλές ταχύτητες - κάτω από 4 km/h - αυτός είναι και ο λόγος που το σύστημα δεν παρεμβαίνει σε περιπτώσεις που το αυτοκίνητο πλησιάζει με πολύ μικρή ταχύτητα ένα προπορευόμενο όχημα, π.χ. κατά τη στάθμευση.

Οι εντολές του οδηγού έχουν πάντοτε υψηλότερη προτεραιότητα - αυτός είναι και ο λόγος που το σύστημα City Safety™ δεν παρεμβαίνει σε περιπτώσεις που είναι σαφές ότι ο οδηγός πραγματοποιεί ελιγμούς με το τιμόνι ή επιταχύνει, ακόμη κι αν η σύγκρουση είναι αναπόφευκτη.

Όταν το City Safety™ έχει αποτρέψει μια σύγκρουση με ένα σταθερό αντικείμενο, το αυτοκίνητο παραμένει σταματημένο το πολύ

¹⁸ (Anti-lock Braking System) - Σύστημα αντιμπλοκαρίσματος τροχών.

¹⁹ (Electronic Stability Control) - Σύστημα ευστάθειας.



07 Υποστήριξη του οδηγού



έως 1,5 δευτερόλεπτο. Εάν το αυτοκίνητο φρενάρει λόγω κινούμενου προπορευόμενου οχήματος, τότε η ταχύτητά του προσαρμόζεται στην ταχύτητα του προπορευόμενου οχήματος.

Εάν το αυτοκίνητο διαθέτει μηχανικό κιβώτιο ταχυτήτων, ο κινητήρας σβήνει όταν το City Safety™ ακινητοποιήσει το αυτοκίνητο, εκτός εάν ο οδηγός πατήσει πριν το πεντάλ του συμπλέκτη.

i ΣΗΜΕΙΩΣΗ

- Διατηρείτε καθαρή την επιφάνεια του παρμπρίζ μπροστά από τον αισθητήρα λέιζερ (σ. 239) χωρίς πάγο, χιόνι και βρομιά. Για να δείτε πού βρίσκεται ο αισθητήρας, βλ. City Safety™ - λειτουργία (σ. 236).
- Μην κολλάτε και μην τοποθετείτε τίποτα στο παρμπρίζ μπροστά από τον αισθητήρα λέιζερ
- Αφαιρέστε τον πάγο και το χιόνι από το καπό του κινητήρα - το χιόνι και ο πάγος δεν πρέπει να υπερβαίνουν σε ύψος τα 5 cm.

Εντοπισμός βλαβών και ενέργειες

Εάν στον πίνακα οργάνων εμφανιστεί το μήνυμα (σ. 241) **Οι αισθητήρες παρμπρίζ παρεμποδίζονται** Βλ. εγχειρίδιο, σημαίνει ότι ο αισθητήρας λέιζερ είναι καλυμμένος και δεν μπορεί να ανιχνεύσει τα προπορευόμενα

οχήματα. Αυτό σημαίνει ότι το σύστημα City Safety™ δεν είναι ενεργό.

Το μήνυμα **Οι αισθητήρες παρμπρίζ παρεμποδίζονται** Βλ. εγχειρίδιο δεν εμφανίζεται σε όλες τις περιπτώσεις που φράσσεται ο αισθητήρας λέιζερ. Για το λόγο αυτό, ο οδηγός πρέπει να φροντίζει να διατηρεί καθαρό το παρμπρίζ και την περιοχή μπροστά από τον αισθητήρα λέιζερ.

Στον παρακάτω πίνακα παρατίθενται πιθανές αιτίες για την εμφάνιση του μηνύματος μαζί με τις συνιστώμενες κατάλληλες ενέργειες.

Αιτία	Ενέργεια
Η επιφάνεια του παρμπρίζ μπροστά από τον αισθητήρα λέιζερ είναι βρόμικη ή έχει καλυφθεί με πάγο ή χιόνι.	Καθαρίστε την επιφάνεια του παρμπρίζ μπροστά από τον αισθητήρα από τυχόν βρομιά, πάγο και χιόνι.
Το πεδίο ανίχνευσης του αισθητήρα λέιζερ φράσσεται.	Αφαιρέστε το εμπόδιο.

! ΣΗΜΑΝΤΙΚΟ

Εάν στο παρμπρίζ, μπροστά από οποιοδήποτε από τα δύο "παράθυρα" του αισθητήρα λέιζερ υπάρχουν σπασίματα, χαραγές ή κτυπήματα από πέτρες τα οποία καλύπτουν επιφάνεια περίπου 0,5 x 3,0 mm (ή μεγαλύτερη), πρέπει να απευθυνθείτε σε ένα συνεργείο για αντικατάσταση του παρμπρίζ - συνιστάται να απευθυνθείτε σε ένα εξουσιοδοτημένο συνεργείο της Volvo. Για να δείτε πού βρίσκεται ο αισθητήρας, βλ. City Safety™ - λειτουργία (σ. 236).

Εάν δεν προβείτε στις κατάλληλες ενέργειες, η απόδοση της λειτουργίας City Safety™ ενδέχεται να είναι περιορισμένη.

Για να αποφευχθεί ο κίνδυνος ανεπιτυχούς, ανεπαρκούς ή περιορισμένης λειτουργίας του City Safety™, ισχύουν επίσης τα παρακάτω:

- Η Volvo συνιστά να **μην** επισκευάζετε ρωγμές, χαραγές ή σημάδια από πέτρες στην περιοχή που βρίσκεται μπροστά από τον αισθητήρα λέιζερ - αντί αυτού, πρέπει να αντικαθίσταται ολόκληρο το παρμπρίζ.
- Πριν αντικαταστήσετε το παρμπρίζ, απευθυνθείτε σε ένα εξουσιοδοτημένο συνεργείο της Volvo για να βεβαιωθείτε ότι έχει παραγγελθεί και θα τοποθετηθεί το σωστό παρμπρίζ.
- Κατά την αντικατάσταση, πρέπει να τοποθετηθούν οι ίδιοι υαλοκαθαριστή-



ρες παρμπρίζ, εγκεκριμένοι από τη Volvo.

Σχετικές πληροφορίες

- City Safety™ (σ. 235)
- City Safety™ - λειτουργία (σ. 236)
- City Safety™ - λειτουργία (σ. 236)

City Safety™ - αισθητήρας λέιζερ

Η λειτουργία City Safety™ περιλαμβάνει έναν αισθητήρα ο οποίος εκπέμπει φως λέιζερ. Απευθυνθείτε σε ένα εξειδικευμένο συνεργείο σε περίπτωση βλάβης ή εάν ο αισθητήρας λέιζερ χρειάζεται σέρβις - συνιστάται να απευθυνθείτε σε ένα εξουσιοδοτημένο συνεργείο της Volvo. Πρέπει οπωσδήποτε να τηρείτε τις σχετικές οδηγίες κατά τη χρήση του αισθητήρα λέιζερ.

Οι δύο παρακάτω ετικέτες αφορούν στον αισθητήρα λέιζερ:

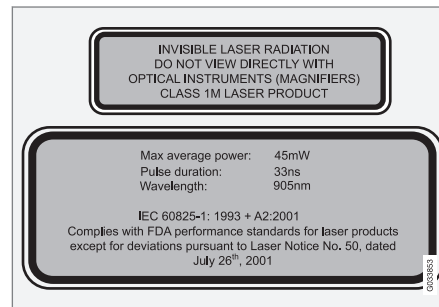

Στην επάνω πινακίδα στην εικόνα αναγράφεται η κλάση της ακτίνας λέιζερ:

- Ακτινοβολία λέιζερ - Μην κοιτάζετε απευθείας στην ακτίνα λέιζερ με οπτικά όργανα - Προϊόν λέιζερ κλάσης 1M.

Στην κάτω πινακίδα στην εικόνα αναγράφονται τα χαρακτηριστικά της ακτίνας λέιζερ:

- IEC 60825-1:1993 + A2:2001. Πληροί τα πρότυπα του οργανισμού FDA (Οργανισμός Τροφίμων και Φαρμάκων των ΗΠΑ) για το σχεδιασμό των προϊόντων λέιζερ με εξαίρεση τις αποκλίσεις σύμφωνα με την Οδηγία περί λέιζερ "Laser Notice No. 50" από την 26η Ιουλίου 2001.

Στοιχεία ακτινοβολίας για τον αισθητήρα λέιζερ

Στον παρακάτω πίνακα αναγράφονται τα φυσικά χαρακτηριστικά του αισθητήρα λέιζερ.

Μέγιστη παλμική ενέργεια	2.64 μJ
Μέγιστη μέση ισχύς	45 mW
Διάρκεια παλμού	33 ns
Απόκλιση (οριζόντια x κάθετη)	28° x 12°



ΠΡΟΕΙΔΟΠΟΙΗΣΗ

Εάν δεν τηρήσετε οποιαδήποτε από αυτές τις οδηγίες, υπάρχει κίνδυνος οφθαλμικής βλάβης!

- Μην κοιτάζετε ποτέ μέσα στον αισθητήρα λέιζερ (από όπου εκπέμπεται σκεδαζόμενη, αόρατη ακτινοβολία λέιζερ) από απόσταση 100 mm ή πιο κοντά με οπτικά μέσα μεγέθυνσης όπως μεγεθυντικό φακό, μικροσκόπιο, φακό ή παρόμοια οπτικά όργανα.
- Η δοκιμή, επισκευή, αφαίρεση, ρύθμιση ή/και αντικατάσταση των ανταλλακτικών του αισθητήρα λέιζερ πρέπει να πραγματοποιούνται μόνο από καταρτισμένο συνεργείο - συνιστούμε να απευθυνθείτε σε ένα εξουσιοδοτημένο συνεργείο της Volvo.
- Για να αποφύγετε την έκθεση σε επιβλαβή ακτινοβολία, μην πραγματοποιείτε τροποποιήσεις ή εργασίες συντήρησης διαφορετικές από αυτές που περιγράφονται σε αυτό το εγχειρίδιο.
- Ο επισκευαστής πρέπει να εφαρμόζει τις πληροφορίες συνεργείου που έχουν καταρτιστεί ειδικά για τον αισθητήρα λέιζερ.
- Μην αφαιρείτε τον αισθητήρα λέιζερ (ούτε το σχετικό φακό). Ο αισθητήρας λέιζερ που έχει αφαιρεθεί είναι κλάσης λέιζερ 3B σύμφωνα με το πρότυπο IEC 60825-1. Το λέιζερ

κλάσης 3B δεν είναι ασφαλές για τα μάτια και, για το λόγο αυτό, ενέχει κίνδυνο τραυματισμού.

- Η φίσα του αισθητήρα λέιζερ πρέπει να έχει αποσυνδεθεί πριν αφαιρέσετε τον αισθητήρα από το παρμπρίζ.
- Ο αισθητήρας λέιζερ πρέπει να τοποθετηθεί στο παρμπρίζ πριν συνδεθεί η φίσα του αισθητήρα.
- Ο αισθητήρας λέιζερ εκπέμπει φως λέιζερ όταν το τηλεχειριστήριο-κλειδί βρίσκεται στη θέση II (σ. 83), ακόμη κι αν ο κινητήρας είναι σβηστός.

Σχετικές πληροφορίες

- City Safety™ (σ. 235)





City Safety™ - ενδεικτικές λυχνίες και μηνύματα

Σε συνδυασμό με την αυτόματη πέδηση από το σύστημα City Safety (σ. 235)TM, στον

πίνακα οργάνων μπορεί να ανάψει μία ή περισσότερες λυχνίες (σ. 241) και να εμφανιστεί ένα μήνυμα κειμένου. Μπορείτε να επιβεβαιώσετε το μήνυμα κειμένου πατώντας

στιγμιαία το κουμπί **OK** στο μοχλοδιακόπτη των φλας.

Λυχνία ^A	Μήνυμα	Σημασία/Ενέργεια
	Αυτόματη πέδηση μέσω του City Safety	Το σύστημα City Safety TM εφαρμόζει πέδηση ή έχει φρενάρει αυτόματα.
	Οι αισθητήρες παρμπρίζ παρεμποδίζονται Βλ. εγχειρίδιο	Ο αισθητήρας λέιζερ δεν λειτουργεί προσωρινά διότι φράσσεται από κάποιο εμπόδιο. <ul style="list-style-type: none"> Αφαιρέστε το εμπόδιο που φράσσει τον αισθητήρα ή/και καθαρίστε το παρμπρίζ μπροστά από τον αισθητήρα. Διαβάστε για τους περιορισμούς του αισθητήρα λέιζερ.
	City Safety Απαιτείται σέρβις	Το σύστημα City Safety TM δεν λειτουργεί. <ul style="list-style-type: none"> Επισκεφτείτε ένα συνεργείο εάν το μήνυμα εξακολουθεί να εμφανίζεται - συνιστάται να απευθυνθείτε σε ένα εξουσιοδοτημένο συνεργείο της Volvo.

^A Τα σύμβολα είναι σχηματικά.

Σχετικές πληροφορίες

- City SafetyTM (σ. 235)
- City SafetyTM - λειτουργία (σ. 236)



Σύστημα προειδοποίησης σύγκρουσης*

Το σύστημα "Προειδοποίησης σύγκρουσης με Αυτόματη πέδηση και Ανίχνευση δικυκλιστών και πεζών" βοηθά τον οδηγό όταν υπάρχει κίνδυνος σύγκρουσης με κάποιο πεζό, δικυκλιστή ή προπορευόμενο όχημα που είναι σταματημένα ή που κινούνται προς την ίδια κατεύθυνση.

Το σύστημα "Προειδοποίησης σύγκρουσης με Αυτόματη πέδηση και Ανίχνευση δικυκλιστών και πεζών" ενεργοποιείται σε περιπτώσεις κατά τις οποίες ο οδηγός έπρεπε να έχει φρενάρει πολύ νωρίτερα - γι αυτό και δεν μπορεί να βοηθήσει τον οδηγό σε κάθε περίπτωση.

Το σύστημα "Προειδοποίησης σύγκρουσης με Αυτόματη πέδηση και Ανίχνευση δικυκλιστών και πεζών" έχει σχεδιαστεί έτσι, ώστε να ενεργοποιείται όσο το δυνατόν πιο αργά ώστε να αποτρέπεται η περιττή παρέμβαση.

Το σύστημα "Προειδοποίησης σύγκρουσης με Αυτόματη πέδηση και Ανίχνευση δικυκλιστών και πεζών" μπορεί να αποτρέψει μια σύγκρουση ή να μειώσει την ταχύτητα σύγκρουσης.

Το σύστημα "Προειδοποίησης σύγκρουσης με Αυτόματη πέδηση και Ανίχνευση δικυκλιστών και πεζών" δεν πρέπει να χρησιμοποιείται ως δικαιολογία από τον/την οδηγό για

την αλλαγή του τρόπου με τον οποίο οδηγεί. Αν ο οδηγός βασίζεται αποκλειστικά στο σύστημα Προειδοποίησης σύγκρουσης με Αυτόματη πέδηση για να φρενάρει, αργά ή γρήγορα μπορεί να εμπλακεί σε σύγκρουση.

Δύο επίπεδα συστήματος

Ανάλογα με τον εξοπλισμό του αυτοκινήτου, η λειτουργία "Προειδοποίησης σύγκρουσης με Αυτόματη πέδηση και Ανίχνευση δικυκλιστών και πεζών" μπορεί να υπάρχει σε δύο εκδόσεις:

Επίπεδο 1

Ο/η οδηγός απλώς προειδοποιείται²⁰ για την ύπαρξη εμποδίων μέσω οπτικών και ηχητικών σημάτων - δεν υπάρχει παρέμβαση αυτόματης πέδησης, πρέπει να φρενάρει ο ίδιος ο οδηγός.

Επίπεδο 2

Ο/η οδηγός προειδοποιείται για την ύπαρξη εμποδίων μέσω οπτικών και ηχητικών σημάτων - το αυτοκίνητο φρενάρει αυτόματα εάν ο/η οδηγός δεν αντιδράσει σε εύλογο χρονικό διάστημα.



ΣΗΜΑΝΤΙΚΟ

Η συντήρηση των εσωτερικών εξαρτημάτων του συστήματος "Προειδοποίησης σύγκρουσης με Αυτόματη πέδηση & Ανίχνευση δικυκλιστών και πεζών" πρέπει να πραγματοποιείται μόνο σε συνεργείο - συνιστάται να απευθυνθείτε σε ένα εξουσιοδοτημένο συνεργείο της Volvo.

Σχετικές πληροφορίες

- Σύστημα προειδοποίησης σύγκρουσης* - λειτουργία (σ. 243)
- Σύστημα προειδοποίησης σύγκρουσης* - ανίχνευση πεζών (σ. 246)
- Σύστημα προειδοποίησης σύγκρουσης* - ανίχνευση δικυκλιστών (σ. 244)
- Σύστημα προειδοποίησης σύγκρουσης* - λειτουργία (σ. 247)
- Σύστημα προειδοποίησης σύγκρουσης* - περιορισμοί (σ. 249)
- Σύστημα προειδοποίησης σύγκρουσης* - περιορισμοί αισθητήρα κάμερας (σ. 250)
- Σύστημα προειδοποίησης σύγκρουσης* - ενδεικτικές λυχνίες και μηνύματα (σ. 252)

²⁰ Δεν ενεργοποιείται προειδοποίηση για δικυκλιστές στο "Επίπεδο 1".

* Προαιρετικός εξοπλισμός/αξεσουάρ, για περισσότερες πληροφορίες βλ. Εισαγωγή.



Σύστημα προειδοποίησης σύγκρουσης* - Λειτουργία

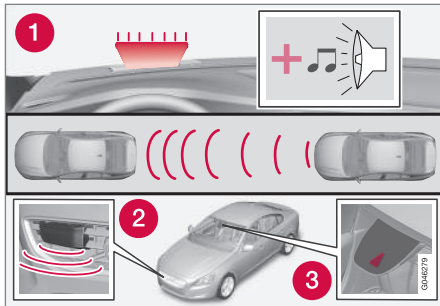

Επισκόπηση λειτουργιών²¹.

- 1 Ηχητικό-οπτικό προειδοποιητικό σήμα σε περίπτωση κινδύνου σύγκρουσης.
- 2 Αισθητήρας του ραντάρ²²
- 3 Αισθητήρας κάμερας

Η λειτουργία Προειδοποίησης σύγκρουσης με Αυτόματη πέδηση εκτελεί τρία βήματα με την εξής σειρά:

1. **Προειδοποίηση σύγκρουσης**
2. **Υποβοήθηση πέδησης²²**
3. **Αυτόματη πέδηση²²**

Το σύστημα προειδοποίησης σύγκρουσης και το City Safety™ (σ. 235) λειτουργούν συμπληρωματικά μεταξύ τους.

1 - Προειδοποίηση σύγκρουσης

Προειδοποιεί πρώτα τον οδηγό σε περίπτωση πιθανής, επικείμενης σύγκρουσης.

Το σύστημα προειδοποίησης σύγκρουσης μπορεί να ανιχνεύσει πεζούς, δικυκλιστές ή οχήματα που είναι σταματημένα ή που κινούνται προς την ίδια κατεύθυνση μπροστά από το όχημα που οδηγείτε.

Εάν υπάρχει κίνδυνος σύγκρουσης με πεζό, δικυκλιστή ή προπορευόμενο όχημα, το σύστημα εφιστά την προσοχή του οδηγού με ένα κόκκινο προειδοποιητικό σήμα (1) που αναβοσβήνει και με ένα ηχητικό σήμα.

2 - Υποβοήθηση πέδησης

Εάν ο κίνδυνος σύγκρουσης αυξηθεί περαιτέρω μετά την προειδοποίηση σύγκρουσης, ενεργοποιείται η λειτουργία υποβοήθησης πέδησης.

Αυτό σημαίνει ότι το σύστημα πέδησης προετοιμάζεται για απότομο φρενάρισμα και τα φρένα επενεργούν ελαφρά, γεγονός που μπορεί να γίνει αισθητό ως ελαφρύς κραδασμός.

Εάν πατήσετε το πεντάλ φρένου αρκετά γρήγορα, επενεργεί η πλήρης πέδηση.

Η υποβοήθηση πέδησης ενισχύει επίσης την πέδηση από τον οδηγό, εάν το σύστημα θεωρήσει ότι η πέδηση δεν επαρκεί για να αποφευχθεί τυχόν σύγκρουση.

3 - Αυτόματη πέδηση

Η λειτουργία αυτόματης πέδησης ενεργοποιείται τελευταία.

Εάν σε αυτή την περίπτωση ο οδηγός δεν έχει αρχίσει ακόμη τον ελιγμό έκτακτης ανάγκης και ο κίνδυνος σύγκρουσης είναι επικείμενος, τότε ενεργοποιείται η λειτουργία αυτόματης πέδησης - αυτό συμβαίνει ανεξάρτητα αν ο οδηγός πατήσει φρένο ή όχι. Τότε επιτυγχάνεται φρενάρισμα με πλήρη δύναμη πέδησης προκειμένου να μειωθεί η ταχύτητα σύγκρουσης ή με περιορισμένη δύναμη πέδησης εάν επαρκεί για να αποφευχθεί η σύγκρουση. Για τους δικυκλιστές, η προειδοποίηση και η παρέμβαση πλήρους πέδησης μπορεί να ενεργοποιηθούν πολύ αργά ή ταυτόχρονα.

²¹ ΣΗΜΕΙΩΣΗ: Η εικόνα είναι απλοποιημένη - οι λεπτομέρειες μπορεί να διαφέρουν ανάλογα με το μοντέλο του αυτοκινήτου.

²² Μόνο σύστημα επιπέδου 2.



! ΠΡΟΕΙΔΟΠΟΙΗΣΗ

Το σύστημα προειδοποίησης σύγκρουσης δεν ενεργοποιείται σε όλες τις συνθήκες οδήγησης ή κυκλοφοριακές, καιρικές ή οδικές συνθήκες. Το σύστημα προειδοποίησης σύγκρουσης δεν αντιδρά σε οχήματα ή δικυκλιστές που κινούνται προς την αντίθετη κατεύθυνση ή σε ζώα.

Η προειδοποίηση ενεργοποιείται μόνο σε περίπτωση υψηλού κινδύνου σύγκρουσης. Στην ενότητα "Λειτουργία" και την ενότητα "Περιορισμοί", παρατίθενται οι περιορισμοί που πρέπει να γνωρίζει ο/η οδηγός πριν χρησιμοποιήσει στο σύστημα Προειδοποίησης σύγκρουσης με Αυτόματη πέδηση.

Οι προειδοποιήσεις και οι παρεμβάσεις πέδησης για τους πεζούς και τους δικυκλιστές απενεργοποιούνται όταν η ταχύτητα του αυτοκινήτου υπερβαίνει τα 80 km/h.

Οι προειδοποιήσεις και οι παρεμβάσεις πέδησης για τους πεζούς και τους δικυκλιστές δεν λειτουργούν στο σκοτάδι και μέσα σε σήραγγες - ακόμη κι αν τα φώτα του δρόμου είναι αναμμένα.

Η λειτουργία αυτόματης πέδησης μπορεί να αποτρέψει μια σύγκρουση ή να μειώσει την ταχύτητα σύγκρουσης. Για να διασφαλιστεί η πλήρης απόδοση των φρένων, ο οδηγός πρέπει πάντοτε να πατά το πεντάλ φρένων - ακόμη και κατά την αυτόματη πέδηση του αυτοκινήτου.

Ποτέ μην περιμένετε για την προειδοποίηση σύγκρουσης. Ο οδηγός είναι πάντοτε υπεύθυνος για την τήρηση της σωστής απόστασης και ταχύτητας - ακόμη κι όταν χρησιμοποιείται το σύστημα προειδοποίησης σύγκρουσης με αυτόματη πέδηση.

Σχετικές πληροφορίες

- Σύστημα προειδοποίησης σύγκρουσης* (σ. 242)

Σύστημα προειδοποίησης σύγκρουσης* - ανίχνευση δικυκλιστών

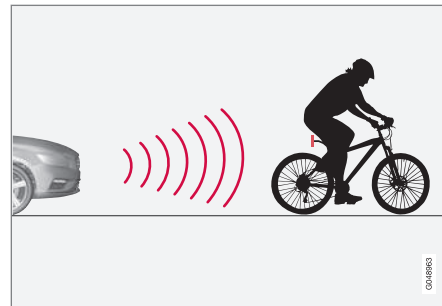

Η λειτουργία "βλέπει" μόνο τους δικυκλιστές από πίσω, που κινούνται στην ίδια κατεύθυνση με το όχημα.

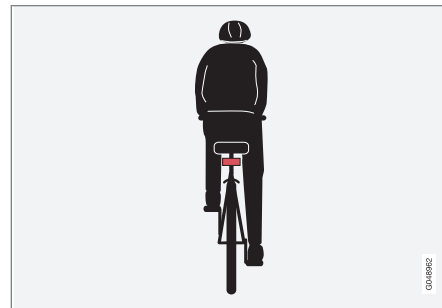

Χαρακτηριστικό παράδειγμα της φιγούρας που το σύστημα ερμηνεύει ως δικυκλιστή - με σαφές περιγράμμα σώματος και ποδηλάτου, ακριβώς



από πίσω και στον οπτικό άξονα του αυτοκινήτου.

Για τη βέλτιστη απόδοση του συστήματος, η λειτουργία του συστήματος που ανιχνεύει δικυκλιστές πρέπει να λαμβάνει όσο το δυνατόν πιο σαφείς πληροφορίες για την ανθρώπινη φιγούρα και το περίγραμμα του ποδηλάτου - οι πληροφορίες αυτές αφορούν στην αναγνώριση του ποδηλάτου, του κεφαλιού, των χεριών, των ώμων, των ποδιών, του επάνω και κάτω μέρους του σώματος σε συνδυασμό με το συνήθη τρόπο κίνησης ενός ανθρώπου.

Εάν ένα μεγάλο μέρος του σώματος του δικυκλιστή ή του ποδηλάτου δεν είναι ορατό στην κάμερα της λειτουργίας, τότε το σύστημα δεν μπορεί να ανιχνεύσει το δικυκλιστή.

- Για να μπορέσει η λειτουργία να ανιχνεύσει ένα δικυκλιστή, πρέπει να είναι ενήλικας(-η) και να βρίσκεται πάνω σε ποδήλατο "κανονικού μεγέθους".
- Η λειτουργία μπορεί να ανιχνεύει μόνο δικυκλιστές ακριβώς από πίσω, οι οποίοι κινούνται στην ίδια κατεύθυνση - όχι υπό γωνία από πίσω ή από το πλάι.
- Το ποδήλατο πρέπει να διαθέτει ιδιαίτερα ευκρινές και εγκεκριμένο²³ κόκκινο αντανακλαστικό στο πίσω μέρος του, τοποθετημένο σε ύψος τουλάχιστον 70 cm από το οδόστρωμα.

- Οι δικυκλιστές που κινούνται στις νητές γραμμές/προεκτάσεις στο αριστερό ή το δεξί άκρο του αυτοκινήτου μπορεί να ανιχνευτούν πολύ αργά ή καθόλου.
- Η ικανότητα της λειτουργίας να διακρίνει δικυκλιστές μόλις αρχίσει να σκοτεινιάζει ή μόλις αρχίσει να χαράζει είναι περιορισμένη - όπως συμβαίνει με το ανθρώπινο μάτι.
- Η ικανότητα της λειτουργίας να ανιχνεύει δικυκλιστές απενεργοποιείται όταν οδηγείτε σε σκοτάδι και μέσα σε σήραγγες - ακόμη κι όταν ο φωτισμός του δρόμου είναι αναμμένος.
- Για την καλύτερη δυνατή ανίχνευση ποδηλάτων, η λειτουργία City Safety™ πρέπει να είναι ενεργοποιημένη, βλ. City Safety™ (σ. 235).



ΠΡΟΕΙΔΟΠΟΙΗΣΗ

Η Προειδοποίηση σύγκρουσης με Αυτόματη πέδηση & Ανίχνευση δικυκλιστών είναι επιβοηθητική λειτουργία.

Η λειτουργία δεν μπορεί να ανιχνεύσει:

- όλους τους δικυκλιστές σε όλες τις συνθήκες και δεν βλέπει δικυκλιστές, για παράδειγμα, που δεν διακρίνονται καλά.
- δικυκλιστές των οποίων η φιγούρα δεν διαγράφεται πλήρως λόγω ρούχων ή που πλησιάζουν από το πλάι.
- ποδήλατα χωρίς κόκκινο αντανακλαστικό στο πίσω μέρος τους.
- ποδήλατα φορτωμένα με μεγάλα αντικείμενα.

Ο οδηγός είναι πάντοτε υπεύθυνος για τη σωστή οδήγηση του αυτοκινήτου και για την τήρηση απόστασης ασφαλείας η οποία πρέπει να είναι προσαρμοσμένη στη σωστή ταχύτητα.

Σχετικές πληροφορίες

- Σύστημα προειδοποίησης σύγκρουσης* (σ. 242)

²³ Το αντανακλαστικό πρέπει να πληροί τις συστάσεις και προϋποθέσεις του αρμόδιου φορέα οδικής κυκλοφορίας στην εκάστοτε αγορά.



Σύστημα προειδοποίησης σύγκρουσης* - ανίχνευση πεζών

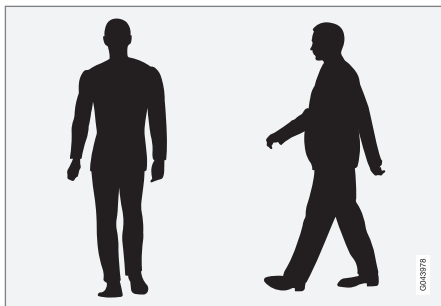

Χαρακτηριστικά παραδείγματα φιγούρων που το σύστημα θεωρεί ως πεζούς με σαφές περίγραμμα σώματος.

Για τη βέλτιστη απόδοση του συστήματος, η λειτουργία του συστήματος που ανιχνεύει πεζούς πρέπει να λαμβάνει όσο το δυνατόν πιο σαφείς πληροφορίες για την ανθρώπινη φιγούρα - οι πληροφορίες αυτές αφορούν στην αναγνώριση του κεφαλιού, των χεριών, των ώμων, των ποδιών, του επάνω και κάτω μέρους του σώματος σε συνδυασμό με συνήθη τρόπο κίνησης ενός ανθρώπου.

Εάν μεγάλα μέρη του σώματος δεν είναι ορατά στην κάμερα, τότε το σύστημα δεν μπορεί να ανιχνεύσει έναν πεζό.

- Για να μπορέσει το σύστημα να ανιχνεύσει τον πεζό, πρέπει να είναι ορατό ολόκληρο το σώμα του/της και το ύψος

του/της να ανέρχεται τουλάχιστον στα 80 cm.

- Η ικανότητα του αισθητήρα της κάμερας να διακρίνει πεζούς μόλις αρχίσει να σκοτεινιάζει ή μόλις αρχίσει να χαράζει είναι περιορισμένη - όπως συμβαίνει με το ανθρώπινο μάτι.
- Η ικανότητα του αισθητήρα της κάμερας να ανιχνεύει πεζούς απενεργοποιείται όταν οδηγείται σε σκοτάδι και μέσα σε σήραγγες - ακόμη κι όταν ο φωτισμός του δρόμου είναι αναμμένος.



ΠΡΟΕΙΔΟΠΟΙΗΣΗ

Η "Προειδοποίηση σύγκρουσης με Αυτόματη πέδηση & Ανίχνευση δικυκλιστών και πεζών" είναι επιβοηθητική λειτουργία. Η λειτουργία δεν μπορεί να ανιχνεύσει όλους τους πεζούς σε όλες τις περιπτώσεις και δεν μπορεί να "δει", για παράδειγμα:

- πεζούς που δεν διακρίνονται καλά, άτομα των οποίων η φιγούρα δεν διαγράφεται πλήρως λόγω ρούχων ή πεζούς με ύψος κάτω από 80 cm.
- πεζούς που μεταφέρουν μεγάλα αντικείμενα.

Ο οδηγός είναι πάντοτε υπεύθυνος για τη σωστή οδήγηση του αυτοκινήτου και για την τήρηση απόστασης ασφαλείας προσαρμοσμένη στη σωστή ταχύτητα.

Σχετικές πληροφορίες

- Σύστημα προειδοποίησης σύγκρουσης* (σ. 242)



Σύστημα προειδοποίησης σύγκρουσης* - Λειτουργία

Οι ρυθμίσεις για το σύστημα προειδοποίησης σύγκρουσης πραγματοποιούνται από το **MY CAR** μέσω της οθόνης της κεντρικής κονσόλας και του συστήματος του μενού, βλ. MY CAR (σ. 120).

Ενεργοποίηση και απενεργοποίηση προειδοποιητικών σημάτων

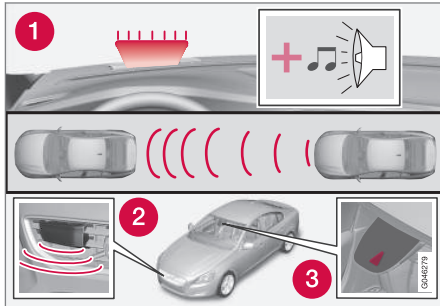

1. Οπτικοακουστικό προειδοποιητικό σήμα σε περίπτωση κινδύνου σύγκρουσης.²⁴

Μπορείτε να επιλέξετε αν τα ακουστικά και οπτικά προειδοποιητικά σήματα σύγκρουσης θέλετε να είναι ενεργοποιημένα ή απενεργοποιημένα.

Κατά την εκκίνηση του κινητήρα ενεργοποιείται αυτόματα η ρύθμιση που ήταν επιλεγμένη όταν έσβησε ο κινητήρας.

i ΣΗΜΕΙΩΣΗ

Οι λειτουργίες Υποβοήθησης πέδησης και Αυτόματης πέδησης είναι πάντοτε ενεργοποιημένες - δεν μπορούν να απενεργοποιηθούν.

Οι ρυθμίσεις για το σύστημα προειδοποίησης σύγκρουσης πραγματοποιούνται μέσω της οθόνης της κεντρικής κονσόλας και του συστήματος του μενού **MY CAR**, βλ. (σ. 120).

Οπτικά και ακουστικά σήματα

Όταν το οπτικό και ακουστικό σήμα του συστήματος προειδοποίησης σύγκρουσης έχουν ενεργοποιηθεί, η προειδοποιητική λυχνία (αρ. [1] στην προηγούμενη εικόνα) ελέγχεται κάθε φορά που ο κινητήρας τίθεται σε λειτουργία ανάβοντας στιγμιαία τα φωτεινά σημεία της προειδοποιητικής λυχνίας.

Μετά την εκκίνηση του κινητήρα, μπορείτε να απενεργοποιήσετε τόσο τη φωτεινή ένδειξη όσο και το ηχητικό σήμα:

- Αναζητήστε την **Collision warning** στο **Driver support system** στο σύστημα του μενού **MY CAR** (σ. 120) - και εκεί αποσελιέστε τη λειτουργία.

Ηχητικό σήμα

Μετά την εκκίνηση του κινητήρα, μπορείτε να ενεργοποιήσετε/απενεργοποιήσετε τον προειδοποιητικό ήχο ξεχωριστά:

- Αναζητήστε τον **Warning sound** στην **Collision warning** στο σύστημα του μενού **MY CAR** (σ. 120) - και εκεί επιλέξτε ενεργοποίηση ή απενεργοποίηση.

Μετά από αυτό, το σύστημα προειδοποίησης σύγκρουσης επισημαίνεται μόνο με μια φωτεινή ένδειξη.

Προκαθορισμένη απόσταση προειδοποίησης

Η απόσταση προειδοποίησης ρυθμίζει την απόσταση στην οποία ενεργοποιούνται οι οπτικές και ηχητικές προειδοποιήσεις.

- Αναζητήστε την **Warning distance** στην **Collision warning** στο σύστημα του μενού **MY CAR** (σ. 120) - και εκεί επιλέξτε **Long**, **Normal** ή **Short**.

Η απόσταση προειδοποίησης καθορίζει την ευαισθησία του συστήματος. Εάν για την απόσταση προειδοποίησης επιλέξετε **Long**, η προειδοποίηση ενεργοποιείται νωρίτερα. Δοκιμάστε πρώτα με την επιλογή **Long** και εάν λόγω αυτής της ρύθμισης προκύπτουν πολλές προειδοποιήσεις, οι οποίες μπορεί σε ορισμένες περιπτώσεις να θεωρηθούν εννοητικές, αλλάξτε την απόσταση προειδοποίησης σε **Normal**.

²⁴ Η εικόνα είναι απλοποιημένη - το μοντέλο του αυτοκινήτου και οι λεπτομέρειες μπορεί να διαφέρουν.



07 Υποστήριξη του οδηγού



Για την απόσταση προειδοποίησης χρησιμοποιείτε τη ρύθμιση **Short** μόνο σε εξαιρετικές περιπτώσεις, π.χ. για δυναμική οδήγηση.

i ΣΗΜΕΙΩΣΗ

Όταν το adaptive cruise control χρησιμοποιείται, η προειδοποιητική λυχνία και ο προειδοποιητικός ήχος θα χρησιμοποιηθούν από το cruise control ακόμη κι αν το σύστημα προειδοποίησης σύγκρουσης είναι απενεργοποιημένο.

Το σύστημα προειδοποίησης σύγκρουσης προειδοποιεί τον οδηγό όταν υπάρχει κίνδυνος σύγκρουσης, ωστόσο η λειτουργία δεν μπορεί να μειώσει το χρόνο αντίδρασης του οδηγού.

Για να είναι το σύστημα προειδοποίησης σύγκρουσης αποτελεσματικό, οδηγείτε πάντοτε με τη λειτουργία Προειδοποίησης απόστασης (σ. 232) ρυθμισμένη σε χρονικό διάστημα προσέγγισης 4-5.

i ΣΗΜΕΙΩΣΗ

Ακόμη κι αν η απόσταση προειδοποίησης έχει οριστεί ως **Long**, οι προειδοποιήσεις μπορεί φαινομενικά να παρουσιάζουν μια υστέρηση σε ορισμένες περιπτώσεις, π.χ. όταν υπάρχουν μεγάλες διαφορές στην ταχύτητα ή εάν τα προπορευόμενα οχήματα φρενάρουν απότομα.

! ΠΡΟΕΙΔΟΠΟΙΗΣΗ

Κανένα αυτόματο σύστημα δεν μπορεί να εγγυηθεί 100 % σωστή λειτουργία σε όλες τις περιπτώσεις. Για το λόγο αυτό, ποτέ μη δοκιμάσετε το σύστημα Προειδοποίησης σύγκρουσης με Αυτόματη πέδηση κατευθύνοντας το αυτοκίνητο προς ανθρώπους ή οχήματα - κάτι τέτοιο μπορεί να προκαλέσει σοβαρή ζημιά και τραυματισμό και να θέσει σε κίνδυνο ανθρώπινες ζωές.

Έλεγχος ρυθμίσεων

Μπορείτε να ελέγχετε τις απαραίτητες ρυθμίσεις από την οθόνη της κεντρικής κονσόλας.

- Αναζητήστε το σύστημα του μενού MY CAR (σ. 120) για το **Collision warning** στο **Driver support system**.

Συντήρηση

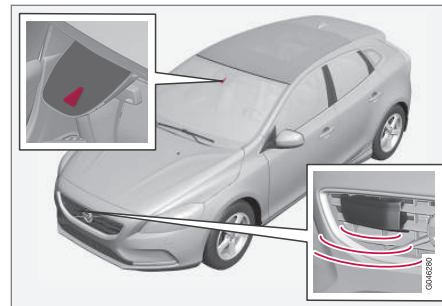

Αισθητήρας κάμερας και αισθητήρας ραντάρ²⁵.

Για να λειτουργήσουν σωστά οι αισθητήρες, πρέπει να διατηρούνται καθαροί, χωρίς βρομιά, πάγο και χιόνι, και να καθαρίζονται τακτικά με νερό και σαμπουάν αυτοκινήτου.

i ΣΗΜΕΙΩΣΗ

Τυχόν βρομιά, πάγος και χιόνι στους αισθητήρες επηρεάζει τη λειτουργικότητά τους και μπορεί να εμποδίζει τη μέτρηση.

Σχετικές πληροφορίες

- Σύστημα προειδοποίησης σύγκρουσης* (σ. 242)

²⁵ ΣΗΜΕΙΩΣΗ: Η εικόνα είναι απλοποιημένη - οι λεπτομέρειες μπορεί να διαφέρουν ανάλογα με το μοντέλο του αυτοκινήτου.

* Προαιρετικός εξοπλισμός/αξεσουάρ, για περισσότερες πληροφορίες βλ. Εισαγωγή.



Σύστημα προειδοποίησης σύγκρουσης* - περιορισμοί

Η λειτουργία έχει ορισμένους περιορισμούς - για παράδειγμα, δεν ενεργοποιείται μέχρι τα 4 km/h περίπου.

Το οπτικό σήμα προειδοποίησης του συστήματος προειδοποίησης σύγκρουσης μπορεί να μην είναι εύκολα αντιληπτό όταν ο ήλιος είναι ακριβώς απέναντί σας, όταν υπάρχουν αντανακλάσεις ή όταν φοράτε γυαλιά ηλίου, ή εάν δεν κοιτάζετε ευθεία μπροστά. Γι αυτό το λόγο ο προειδοποιητικός ήχος πρέπει πάντοτε να είναι ενεργοποιημένος.

Όταν το οδόστρωμα είναι ολισθηρό, η απόσταση πέδησης μεγαλώνει, γεγονός που μπορεί να επηρεάσει την ικανότητα αποφυγής τυχόν σύγκρουσης. Σε αυτές τις περιπτώσεις, τα συστήματα ABS και ESC (σ. 200) παρέχουν την καλύτερη δυνατή δύναμη πέδησης παράλληλα με ομαλή σταθερότητα.



ΣΗΜΕΙΩΣΗ

Το οπτικό σήμα προειδοποίησης μπορεί να απενεργοποιηθεί προσωρινά όταν στο χώρο επιβατών αναπτυχθεί υψηλή θερμοκρασία, λόγω δυνατού ήλιου για παράδειγμα. Εάν συμβεί κάτι τέτοιο, ακούγεται ένας προειδοποιητικός ήχος ακόμη κι αν έχει απενεργοποιηθεί στο σύστημα του μενού.

- Οι προειδοποιήσεις ενδέχεται να μην ενεργοποιηθούν εάν η απόσταση από το προπορευόμενο όχημα είναι μικρή ή εάν οι κινήσεις του τιμονιού και των πεντάλ είναι μεγάλες, π.χ. πολύ δυναμική οδήγηση.



ΠΡΟΕΙΔΟΠΟΙΗΣΗ

Οι προειδοποιήσεις και οι παρεμβάσεις πέδησης μπορεί να ενεργοποιηθούν πολύ αργά ή καθόλου εάν, λόγω της κυκλοφοριακής κατάστασης ή λόγω εξωτερικών παραγόντων, το ραντάρ ή ο αισθητήρας της κάμερας δεν μπορεί να ανιχνεύσει σωστά το προπορευόμενο όχημα ή δικυκλιστή.

Η εμβέλεια του συστήματος αισθητήρα είναι περιορισμένη για τους πεζούς και τους δικυκλιστές²⁶, για το λόγο αυτό οι προειδοποιήσεις και οι παρεμβάσεις πέδησης του συστήματος είναι αποτελεσματικές όταν η ταχύτητα του αυτοκινήτου δεν υπερβαίνει τα 50 km/h. Για τα ακίνητα ή βραδυκίνητα οχήματα, οι προειδοποιήσεις και οι παρεμβάσεις πέδησης είναι αποτελεσματικές όταν η ταχύτητα του αυτοκινήτου δεν υπερβαίνει τα 70 km/h.

Οι προειδοποιήσεις και οι παρεμβάσεις πέδησης για βραδυκίνητα οχήματα μπορούν να απενεργοποιηθούν στο σκοτάδι ή αν η ορατότητα είναι κακή.

Οι προειδοποιήσεις και οι παρεμβάσεις πέδησης για τους πεζούς και τους δικυκλιστές απενεργοποιούνται όταν η ταχύτητα του αυτοκινήτου υπερβαίνει τα 80 km/h.

Το σύστημα προειδοποίησης σύγκρουσης χρησιμοποιεί τους ίδιους αισθητήρες ραντάρ με το Adaptive cruise control (σ. 216).

²⁶ Για τους δικυκλιστές, η προειδοποίηση και η παρέμβαση πλήρους πέδησης μπορεί να αργήσουν να ενεργοποιηθούν ή να ενεργοποιηθούν ταυτόχρονα.



Εάν θεωρείτε ότι οι προειδοποιήσεις που ακούγονται είναι πολύ συχνές ή ενοχλητικές, μπορείτε να μειώσετε την απόσταση προειδοποίησης. Ως αποτέλεσμα, το σύστημα παρέχει μια προειδοποίηση αργότερα, που μειώνει το συνολικό αριθμό προειδοποιήσεων, βλ. Σύστημα προειδοποίησης σύγκρουσης - λειτουργία (σ. 247).

Το σύστημα Προειδοποίησης σύγκρουσης με Αυτόματη πέδηση απενεργοποιείται προσωρινά όταν είναι επιλεγμένη η όπισθεν.

Η λειτουργία Προειδοποίησης σύγκρουσης με αυτόματη πέδηση δεν ενεργοποιείται σε χαμηλές ταχύτητες - κάτω από 4 km/h, αυτός είναι και ο λόγος που το σύστημα δεν παρεμβαίνει σε περιπτώσεις που το αυτοκίνητο πλησιάζει με πολύ μικρή ταχύτητα ένα προπορευόμενο όχημα, π.χ. κατά τη στάθμευση.

Στις περιπτώσεις όπου ο οδηγός φαίνεται να οδηγεί με σύνεση και επίγνωση της κατάστασης, η προειδοποίηση σύγκρουσης μπορεί να αναβληθεί για λίγο ώστε οι άσκοπες προειδοποιήσεις να περιοριστούν στον ελάχιστο δυνατό βαθμό.

Όταν η λειτουργία αυτόματης πέδησης έχει αποτρέψει μια σύγκρουση με ένα σταθερό αντικείμενο, το αυτοκίνητο παραμένει σταματημένο το πολύ έως 1,5 δευτερόλεπτο. Εάν το αυτοκίνητο φρενάρει λόγω κινούμενου προπορευόμενου οχήματος, τότε η ταχύτητα

του προσαρμόζεται στην ταχύτητα του προπορευόμενου οχήματος.

Εάν το αυτοκίνητο διαθέτει μηχανικό κιβώτιο ταχυτήτων, ο κινητήρας σβήνει όταν η λειτουργία αυτόματης πέδησης ακινητοποιήσει το αυτοκίνητο, εκτός εάν ο οδηγός πατήσει πριν το πεντάλ του συμπλέκτη.

Σχετικές πληροφορίες

- Σύστημα προειδοποίησης σύγκρουσης* (σ. 242)

Σύστημα προειδοποίησης σύγκρουσης* - περιορισμοί αισθητήρα κάμερας

Η λειτουργία χρησιμοποιεί τον αισθητήρα κάμερας του αυτοκινήτου, ο οποίος έχει ορισμένους περιορισμούς.

Ο αισθητήρας της κάμερας χρησιμοποιείται επίσης - όπως και η Προειδοποίηση σύγκρουσης με Αυτόματη πέδηση - από τις εξής λειτουργίες:

- Ενεργή μεγάλη σκάλα (σ. 95)
- Πληροφορίες σημάτων οδικής κυκλοφορίας (σ. 204)
- Driver Alert Control - DAC (σ. 254)
- Lane Keeping Aid (σ. 258).



ΣΗΜΕΙΩΣΗ

Διατηρείτε την επιφάνεια του παρμπρίζ μπροστά από τον αισθητήρα της κάμερας καθαρή, χωρίς πάγο, χιόνι, θάμνωμα και βρομιά.

Μην κολλάτε και μην τοποθετείτε τίποτε στο παρμπρίζ μπροστά από τον αισθητήρα της κάμερας, διότι αυτό μπορεί να μειώσει την αποτελεσματικότητα ή να εμποδίσει τη λειτουργία ενός ή περισσότερων συστημάτων που εξαρτώνται από την κάμερα.

Οι αισθητήρες της κάμερας έχουν τους ίδιους περιορισμούς με το ανθρώπινο μάτι, δηλ. δεν "βλέπουν" καλά στο σκοτάδι, σε



σφοδρή χιονόπτωση ή βροχόπτωση ή πυκνή ομίχλη για παράδειγμα. Σε αυτές τις συνθήκες, οι λειτουργίες των συστημάτων που εξαρτώνται από την κάμερα μπορεί να επηρεαστούν σημαντικά ή να απενεργοποιηθούν προσωρινά.

Το δυνατό κόντρα φως, οι αντανakλάσεις, το χιόνι, ο πάγος ή η βροδιά στην επιφάνεια του οδοστρώματος ή ασαφείς διαγραμμίσεις των λωρίδων κυκλοφορίας μπορούν επίσης να επηρεάσουν σημαντικά τη λειτουργία του αισθητήρα της κάμερας, όταν χρησιμοποιείται για να σαρώσει το οδόστρωμα και για να ανιχνεύσει τυχόν πεζούς και άλλα οχήματα.

Το πεδίο ανίχνευσης του αισθητήρα της κάμερας είναι περιορισμένο και για το λόγο αυτό οι πεζοί, οι δικυκλιστές και τα οχήματα σε ορισμένες περιπτώσεις δεν μπορούν να ανιχνευτούν ή ανιχνεύονται αργότερα από ό,τι αναμένεται.

Όταν επικρατούν πολύ υψηλές θερμοκρασίες, η κάμερα απενεργοποιείται προσωρινά επί 15 λεπτά περίπου από τη στιγμή που ο κινητήρας τίθεται σε λειτουργία, για να προστατευτεί η λειτουργικότητα της κάμερας.

Εντοπισμός βλαβών και ενέργειες

Εάν στην οθόνη εμφανιστεί το μήνυμα **Οι αισθητήρες παρμπρίζ παρεμποδίζονται** Βλ. **εγχειρίδιο**, σημαίνει ότι ο αισθητήρας της κάμερας εμποδίζεται και ότι δεν μπορεί να ανιχνεύσει πεζούς, δικυκλιστές, οχήματα ή

διαγραμμίσεις στο οδόστρωμα μπροστά από το αυτοκίνητο.

Την ίδια στιγμή αυτό σημαίνει ότι - εκτός από την Προειδοποίηση σύγκρουσης με Αυτόματη πέδηση - η αυτόματη λειτουργία αντιθαμβωτικής προστασίας μεγάλης/μεσαίας σκάλας, οι πληροφορίες οδικής σήμανσης, οι λειτουργίες Driver Alert Control (Σύστημα προειδοποίησης οδηγού) και Lane Keeping Aid (Υποβοήθηση διατήρησης λωρίδας) δεν λειτουργούν πλήρως.

Στον παρακάτω πίνακα παρατίθενται πιθανές αιτίες για την εμφάνιση του μηνύματος, μαζί με τις κατάλληλες ενέργειες.

Αιτία	Ενέργεια
Η επιφάνεια του παρμπρίζ μπροστά από την κάμερα είναι βρόμικη ή έχει καλυφθεί με πάγο ή χιόνι.	Καθαρίστε την επιφάνεια του παρμπρίζ μπροστά από την κάμερα από τυχόν βρομιά, πάγο και χιόνι.
Σε περίπτωση πυκνής ομίχλης, έντονης βροχής ή πυκνού χιονιού, η κάμερα δεν λειτουργεί αποτελεσματικά.	Καμία ενέργεια. Ορισμένες φορές η κάμερα λειτουργεί παρά την έντονη βροχόπτωση ή χιονόπτωση.

Αιτία	Ενέργεια
Η επιφάνεια του παρμπρίζ μπροστά από την κάμερα έχει καθαριστεί, αλλά το μήνυμα παραμένει.	Περιμένετε. Ενδέχεται να χρειαστούν αρκετά λεπτά έως ότου η κάμερα μετρήσει την ορατότητα.
Έχει συσσωρευτεί βρομιά ανάμεσα στην εσωτερική επιφάνεια του παρμπρίζ και την κάμερα.	Επισκεφτείτε ένα συνεργείο για τον καθαρισμό του παρμπρίζ, στην εσωτερική πλευρά του καλύμματος της κάμερας - συνιστάται να απευθυνθείτε σε ένα εξουσιοδοτημένο συνεργείο της Volvo.

Σχετικές πληροφορίες

- Σύστημα προειδοποίησης σύγκρουσης* (σ. 242)





07 Υποστήριξη του οδηγού

Σύστημα προειδοποίησης σύγκρουσης* - ενδεικτικές λυχνίες και μηνύματα

Λυχνία ^A	Μήνυμα	Ερμηνεία
	Collision warning system απενεργ/vo	Το σύστημα προειδοποίησης σύγκρουσης είναι απενεργοποιημένο. Εμφανίζεται όταν ο κινητήρας τεθεί σε λειτουργία. Το μήνυμα σβήνει αυτόματα μετά από 5 δευτερόλεπτα περίπου ή εάν πατήσετε το κουμπί OK .
	Σύστημα προειδοποίησης σύγκρουσης Μη διαθέσιμο	Το σύστημα προειδοποίησης σύγκρουσης δεν μπορεί να ενεργοποιηθεί. Εμφανίζεται όταν ο οδηγός επιχειρήσει να ενεργοποιήσει τη λειτουργία. Το μήνυμα σβήνει αυτόματα μετά από 5 δευτερόλεπτα περίπου ή εάν πατήσετε το κουμπί OK .
	Ενεργοποιήθηκε η Αυτόματη πέδηση	Η λειτουργία αυτόματης πέδησης είναι ενεργή. Το μήνυμα σβήνει εάν πατήσετε μία φορά το κουμπί OK .
	Οι αισθητήρες παρμπρίζ παρεμποδίζονται Βλ. εγχειρίδιο	Ο αισθητήρας κάμερας (σ. 250) είναι προσωρινά απενεργοποιημένος. Εμφανίζεται σε περίπτωση χιονιού, πάγου ή βρομιάς στο παρμπρίζ για παράδειγμα. <ul style="list-style-type: none">Καθαρίστε την επιφάνεια του παρμπρίζ μπροστά από τον αισθητήρα της κάμερας.



Λυχνία ^A	Μήνυμα	Ερμηνεία
	Το ραντάρ παρεμποδίζεται Βλ. εγχειρίδιο	<p>Η λειτουργία Προειδοποίησης σύγκρουσης με αυτόματη πέδηση είναι προσωρινά απενεργοποιημένη.</p> <p>Ο αισθητήρας του ραντάρ (σ. 227) εμποδίζεται και δεν μπορεί να ανιχνεύσει άλλα οχήματα. Για παράδειγμα, σε περίπτωση έντονης βροχόπτωσης ή εάν έχει συσσωρευτεί λασπόχιονο μπροστά από τον αισθητήρα του ραντάρ.</p>
	Προειδοποίηση σύγκρουσης Απαιτείται σέρβις	<p>Η λειτουργία Προειδοποίησης σύγκρουσης με αυτόματη πέδηση είναι εντελώς ή μερικώς απενεργοποιημένη.</p> <ul style="list-style-type: none"> Επισκεφτείτε ένα συνεργείο εάν το μήνυμα εξακολουθεί να εμφανίζεται - συνιστάται να απευθυνθείτε σε ένα εξουσιοδοτημένο συνεργείο της Volvo.

^A Τα σύμβολα των λυχνιών είναι απλοποιημένα - ενδέχεται να διαφέρουν ανάλογα με την αγορά και το μοντέλο αυτοκινήτου.

Σχετικές πληροφορίες

- Σύστημα προειδοποίησης σύγκρουσης* (σ. 242)



Σύστημα προειδοποίησης οδηγού*

Το Driver Alert System προορίζεται να βοηθήσει τον οδηγό του οποίου οι οδηγικές ικανότητες αρχίζουν και φθίνουν ή τον οδηγό που αρχίζει να αποκλίνει ακούσια από τη λωρίδα κυκλοφορίας στην οποία κινείται.

Το Driver Alert System αποτελείται από διαφορετικές λειτουργίες, οι οποίες μπορούν να είναι ενεργοποιημένες είτε ταυτόχρονα είτε ξεχωριστά:

- Driver Alert Control - DAC (σ. 255).
- Lane Keeping Aid (σ. 260).

Η ενεργοποιημένη λειτουργία τίθεται σε κατάσταση αναμονής και δεν επενεργεί αυτόματα μέχρι η ταχύτητα του αυτοκινήτου να υπερβεί τα 65 km/h.

Η λειτουργία απενεργοποιείται ξανά όταν η ταχύτητα μειωθεί κάτω από τα 60 km/h.

Οι λειτουργίες χρησιμοποιούν μια κάμερα η οποία λειτουργεί με βάση τις πλευρικές διαγραμμίσεις που υπάρχουν σε κάθε πλευρά της λωρίδας κυκλοφορίας.

ΠΡΟΕΙΔΟΠΟΙΗΣΗ

Το Driver Alert System δεν λειτουργεί σε όλες τις περιπτώσεις, έχει σχεδιαστεί απλώς ως συμπληρωματικό βοήθημα.

Ο οδηγός φέρει πάντοτε την απόλυτη ευθύνη να διασφαλίζει ότι το αυτοκίνητο οδηγείται σωστά.

Σχετικές πληροφορίες

- Driver Alert Control (DAC)* (σ. 254)
- Lane Keeping Aid* (σ. 258)

Driver Alert Control (DAC)*

DAC προορίζεται να τραβήξει την προσοχή του οδηγού όταν ο τρόπος που οδηγεί γίνεται ολοένα και πιο ασταθής, π.χ. εάν η προσοχή του αποσπαστεί ή εάν κοιτεύει να αποκοιμηθεί.

Ο στόχος του συστήματος DAC είναι η ανίχνευση της σταδιακά φθίνουσας ικανότητας οδήγησης και προορίζεται ως επί το πλείστον για χρήση σε αυτοκινητοδρόμους.

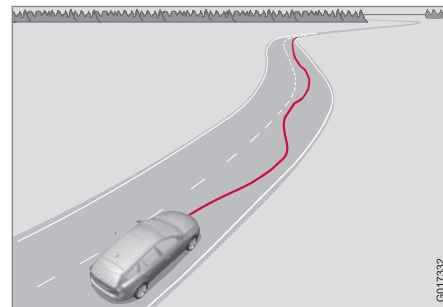

Η κάμερα ανιχνεύει τις πλευρικές διαγραμμίσεις στη λωρίδα κυκλοφορίας και συγκρίνει το τμήμα του δρόμου με τις κινήσεις του τιμονιού του οδηγού. Ο οδηγός ειδοποιείται εάν το όχημα δεν ακολουθεί μοιόμορφη πορεία στο δρόμο.

Σε ορισμένες περιπτώσεις η ικανότητα οδήγησης δεν επηρεάζεται, παρά την κούραση του οδηγού. Σε αυτή την περίπτωση, ενδέχε-



ται να μην ενεργοποιηθεί καμία προειδοποίηση για τον οδηγό. Για το λόγο αυτό, είναι πάντοτε σημαντικό να σταματάτε για λίγο την οδήγηση εάν αισθανθείτε κούραση, ανεξάρτητα εάν το σύστημα DAC ενεργοποιήσει κάποια προειδοποίηση ή όχι.

ΣΗΜΕΙΩΣΗ

Η λειτουργία δεν πρέπει να χρησιμοποιείται για την υπέρβαση του χρονικού διαστήματος οδήγησης. Πρέπει πάντοτε να προγραμματίζετε στάσεις σε τακτά χρονικά διαστήματα και να είστε σίγουροι ότι είστε καλά ξεκούραστοι.

Περιορισμός

Σε ορισμένες περιπτώσεις, το σύστημα ενδέχεται να ενεργοποιήσει μια προειδοποίηση χωρίς να φθίνει η ικανότητα οδήγησης του οδηγού, για παράδειγμα:

- σε ισχυρούς πλευρικούς ανέμους
- σε τραχιές επιφάνειες οδοστρώματος.

Η λειτουργία DAC δεν προορίζεται για χρήση σε κυκλοφορία εντός πόλης.

ΣΗΜΕΙΩΣΗ

Ο αισθητήρας της κάμερας έχει ορισμένους περιορισμούς, βλ. Σύστημα προειδοποίησης σύγκρουσης* - περιορισμοί αισθητήρα κάμερας (σ. 250).

Σχετικές πληροφορίες

- Σύστημα προειδοποίησης οδηγού* (σ. 254)
- Driver Alert Control (DAC)* - λειτουργία (σ. 255)
- Driver Alert Control (DAC)* - ενδεικτικές λυχνίες και μηνύματα (σ. 257)
- Lane Keeping Aid* (σ. 258)

Driver Alert Control (DAC)* - Λειτουργία

Οι ρυθμίσεις πραγματοποιούνται από την οθόνη της κεντρικής κονσόλας και το σύστημα του μενού.

Ενεργοποίηση/Απενεργοποίηση

Μπορείτε να θέσετε τη λειτουργία Driver Alert σε κατάσταση αναμονής από το σύστημα του μενού **MY CAR** (σ. 120):

- Τσεκαρισμένο πλαίσιο - λειτουργία ενεργοποιημένη.
- Μη τσεκαρισμένο πλαίσιο - η λειτουργία είναι απενεργοποιημένη.



07 Υποστήριξη του οδηγού



Λειτουργία

Η λειτουργία Driver Alert ενεργοποιείται όταν η ταχύτητα του αυτοκινήτου υπερβαίνει τα 65 km/h και παραμένει ενεργή όσο η ταχύτητα κυμαίνεται πάνω από τα 60 km/h.



Εάν το όχημα οδηγείται ακανόνιστα, ο οδηγός ειδοποιείται με ένα ηχητικό σήμα και με το μήνυμα κειμένου (σ. 257) **Driver Alert Ωρα**

για διάλειμμα - ταυτόχρονα ανάβει η σχετική λυχνία στον πίνακα οργάνων. Η προειδοποίηση επαναλαμβάνεται μετά από λίγο, εάν η ικανότητα οδήγησης δεν βελτιωθεί.

Η προειδοποιητική λυχνία μπορεί να σβήσει:

- Πατήστε το κουμπί **OK** στον αριστερό μοχλοδιακόπτη.



ΠΡΟΕΙΔΟΠΟΙΗΣΗ

Τυχόν προειδοποίηση πρέπει να ληφθεί πολύ σοβαρά υπόψη, καθώς ο νυσταγμένος οδηγός συχνά δεν αντιλαμβάνεται πλήρως την κατάστασή του/της.

Σε περίπτωση προειδοποίησης ή ενδείξεων κόρασης, σταματήστε το αυτοκίνητο σε ασφαλές σημείο το συντομότερο δυνατό και ξεκουραστείτε.

Μελέτες έχουν δείξει ότι το να οδηγεί κανείς κουρασμένος είναι εξίσου επικίνδυνο με το να οδηγεί υπό την επήρεια αλκοόλ.

Σχετικές πληροφορίες

- Σύστημα προειδοποίησης οδηγού* (σ. 254)
- Driver Alert Control (DAC)* (σ. 254)

* Προαιρετικός εξοπλισμός/αξεσουάρ, για περισσότερες πληροφορίες βλ. Εισαγωγή.

**Driver Alert Control (DAC)* - ενδεικτικές λυχνίες και μηνύματα**

Το Driver Alert Control - DAC (σ. 254) μπορεί να εμφανίσει ενδεικτικές λυχνίες και μηνύ-

ματα κειμένου στον πίνακα οργάνων ή στην οθόνη της κεντρικής κονσόλας σε διαφορετικές περιπτώσεις.

Ακολουθούν διάφορα παραδείγματα:

Λυχνία ^A	Μήνυμα	Ερμηνεία
	Driver Alert Ώρα για διάλειμμα	Η οδήγηση του αυτοκινήτου είναι ακανόνιστη - ο οδηγός ειδοποιείται από ένα ηχητικό προειδοποιητικό σήμα + μήνυμα κειμένου.
	Οι αισθητήρες παρμπρίζ παρεμποδίζονται Βλ. εγχειρίδιο	Ο αισθητήρας της κάμερας είναι προσωρινά απενεργοποιημένος. Εμφανίζεται σε περίπτωση χιονιού, πάγου ή βρομιάς στο παρμπρίζ για παράδειγμα. <ul style="list-style-type: none"> Καθαρίστε την επιφάνεια του παρμπρίζ μπροστά από τον αισθητήρα της κάμερας. Διαβάστε για τους περιορισμούς του αισθητήρα της κάμερας, βλ. Σύστημα προειδοποίησης σύγκρουσης* - περιορισμοί αισθητήρα κάμερας (σ. 250).
	Σύστημα προειδοπ. οδηγού Απαιτείται σέρβις	Το σύστημα είναι απενεργοποιημένο. <ul style="list-style-type: none"> Επισκεφτείτε ένα συνεργείο εάν το μήνυμα εξακολουθεί να εμφανίζεται - συνιστάται να απευθυνθείτε σε ένα εξουσιοδοτημένο συνεργείο της Volvo.

^A Τα σύμβολα είναι σχηματικά.

Σχετικές πληροφορίες

- Σύστημα προειδοποίησης οδηγού* (σ. 254)
- Driver Alert Control (DAC)* - λειτουργία (σ. 255)
- Lane Keeping Aid* (σ. 258)



Lane Keeping Aid*

Η λειτουργία Lane Keeping Aid υπάγεται στις λειτουργίες του Driver Alert System - αναφέρεται επίσης ως LKA (Lane Keeping Aid).

Η λειτουργία αυτή προορίζεται για χρήση σε αυτοκινητοδρόμους και παρόμοιους μεγάλους δρόμους με σκοπό να μειωθεί ο κίνδυνος το αυτοκίνητο να βγει ακούσια από τη λωρίδα του σε ορισμένες περιπτώσεις.

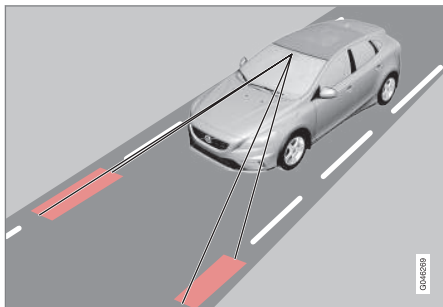

Μια κάμερα ανιχνεύει τις πλευρικές διαγραμμίσεις στο δρόμο. Αν ο αυτοκίνητο τείνει να διασχίσει μια πλευρική διαγράμμιση, τότε η λειτουργία Lane Keeping Aid κατευθύνει ενεργά το αυτοκίνητο πίσω στη λωρίδα του με ελαφρά ροπή στρέψης στο τιμόνι.

Αν το αυτοκίνητο φτάσει ή διασχίσει την πλευρική διαγράμμιση, τότε η λειτουργία Lane Keeping Aid προειδοποιεί επίσης τον οδηγό με παλλόμενες δονήσεις στο τιμόνι.



ΠΡΟΕΙΔΟΠΟΙΗΣΗ

Το LKA είναι απλώς ένα βοήθημα του οδηγού και δεν ενεργοποιείται σε όλες τις οδηγικές, κυκλοφοριακές, καιρικές ή οδικές συνθήκες.

Ο οδηγός φέρει πάντοτε την απόλυτη ευθύνη να διασφαλίζει ότι το αυτοκίνητο οδηγείται σωστά και ότι τηρούνται οι ισχύοντες νόμοι και κανονισμοί οδικής κυκλοφορίας.

Σχετικές πληροφορίες

- Lane Keeping Aid - λειτουργία (σ. 258)
- Lane Keeping Aid - λειτουργία (σ. 260)
- Lane Keeping Aid - περιορισμοί (σ. 261)
- Lane Keeping Aid - ενδεικτικές λυχνίες και μηνύματα (σ. 262)
- Σύστημα προειδοποίησης οδηγού* (σ. 254)

Lane Keeping Aid - λειτουργία

Απενεργοποίηση & Ενεργοποίηση

Η λειτουργία Lane Keeping Aid είναι ενεργή μεταξύ 65-200 km/h σε δρόμους με ευδιάκριτες πλευρικές διαγραμμίσεις. Η λειτουργία απενεργοποιείται προσωρινά σε στενούς δρόμους με απόσταση μικρότερη των 2,6 μέτρων ανάμεσα στις πλευρικές διαγραμμίσεις.



Πατήστε το κουμπί στην κεντρική κονσόλα για να ενεργοποιήσετε ή να απενεργοποιήσετε τη λειτουργία. Στο κουμπί ανάβει μια ενδεικτική λυχνία ως ένδειξη ότι η λειτουργία είναι ενεργοποιημένη.

Ορισμένοι συνδυασμοί του επιλεγμένου εξοπλισμού δεν επιτρέπουν κενό χώρο για το κουμπί On/Off στην κεντρική κονσόλα - σε αυτή την περίπτωση, ο χειρισμός της λειτουργίας πραγματοποιείται αντί αυτού από



το σύστημα του μενού του αυτοκινήτου **MY CAR** (σ. 120). Σε αυτή την περίπτωση, προχωρήστε ως εξής:

- Αναζητήστε το **Lane Keeping Aid** και στη συνέχεια επιλέξτε ενεργοποίηση ή απενεργοποίηση.

Επιπλέον, στο μενού **MY CAR** μπορείτε να κάνετε τις παρακάτω επιλογές:

- Προειδοποίηση με δόνηση στο τιμόνι: **Vibration only** - Ενεργοποίηση ή απενεργοποίηση.
- Ενεργό σύστημα διεύθυνσης: **Steering assist only** - Ενεργοποίηση ή απενεργοποίηση.
- Προειδοποίηση με δόνηση στο τιμόνι και Ενεργό σύστημα διεύθυνσης: **Full function** - Ενεργοποίηση ή απενεργοποίηση.

Ενεργό σύστημα διεύθυνσης

Η λειτουργία Lane Keeping Aid προσπαθεί να διατηρήσει το αυτοκίνητο εντός των πλευρικών διαγραμμίσεων της λωρίδας κυκλοφορίας.

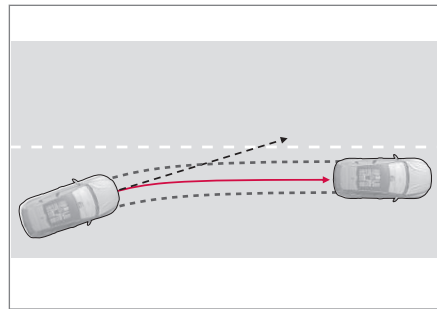

Η λειτουργία LKA παρεμβαίνει και αλλάζει την πορεία του αυτοκινήτου.

Εάν το όχημα πλησιάσει στην αριστερή ή τη δεξιά πλευρική διαγράμμιση της λωρίδας και δεν ανάψει το φλας, το αυτοκίνητο καθοδηγείται πάλι μέσα τη λωρίδα.

Προειδοποίηση με δόνηση στο τιμόνι

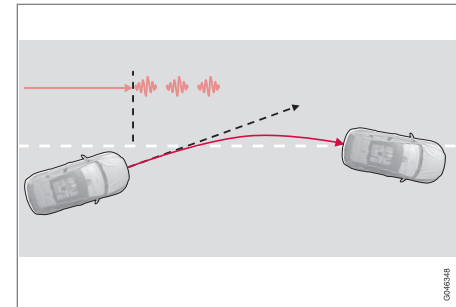

Η λειτουργία LKA κατευθύνει το αυτοκίνητο και προειδοποιεί τον οδηγό με παλλόμενες δονήσεις στο τιμόνι²⁷.

Εάν το όχημα περάσει την πλευρική διαγράμμιση, τότε η λειτουργία Lane Keeping Aid ειδοποιεί τον οδηγό με παλλόμενες δονήσεις στο τιμόνι. Αυτό συμβαίνει ανεξάρτητα αν το αυτοκίνητο οδηγηθεί ενεργά πίσω στη λωρίδα του με ελαφρά ροπή στρέψης στο τιμόνι.

²⁷ Η εικόνα 3 δείχνει τις παλλόμενες δονήσεις όταν το αυτοκίνητο διασχίσει την πλευρική διαγράμμιση.



07 Υποστήριξη του οδηγού



Σύστημα Dynamic cornering

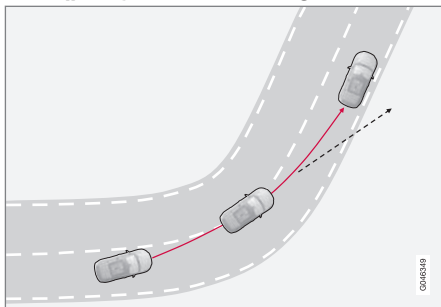

Η λειτουργία LKA δεν επενεργεί σε απότομες κλειστές στροφές.

Σε ορισμένες περιπτώσεις, η λειτουργία Lane Keeping Aid επιτρέπει στο αυτοκίνητο να διασχίσει τις πλευρικές διαγραμμίσεις χωρίς να ενεργοποιήσει το ενεργό σύστημα διεύθυνσης ή την ειδοποίηση με παλλόμενες δονήσεις στο τιμόνι. Παράδειγμα μιας τέτοιας περίπτωσης είναι όταν το σύστημα χρησιμοποιεί τη διπλανή λωρίδα κυκλοφορίας για τη λειτουργία Dynamic cornering όταν ο δρόμος μπροστά είναι ανοικτός.

Σχετικές πληροφορίες

- Lane Keeping Aid* (σ. 258)

Lane Keeping Aid - λειτουργία

Συμπληρωματικά της λειτουργίας Lane Keeping Aid εμφανίζονται αυτεξήγητα γραφικά σε διαφορετικές περιπτώσεις. Ακολουθούν διάφορα παραδείγματα:

ΣΗΜΕΙΩΣΗ

Το LKA απενεργοποιείται προσωρινά όσο το φλας είναι αναμμένο.



Η λειτουργία LKA "βλέπει" τις παρακάτω πλευρικές διαγραμμίσεις.

Αν η λειτουργία Lane Keeping Aid είναι ενεργή και ανιχνεύσει/"δει" τις πλευρικές διαγραμμίσεις, η λυχνία LKA τις επισημαίνει με ΛΕΥΚΕΣ γραμμές.

- ΓΚΡΙ πλευρική διαγράμμιση – η λειτουργία Lane Keeping Aid δεν βλέπει γραμμή σε αυτή την πλευρά του αυτοκινήτου.



Η λειτουργία LKA επενεργεί στη δεξιά πλευρά.

Η λειτουργία Lane Keeping Aid παρεμβαίνει και κατευθύνει το αυτοκίνητο αντίθετα από την πλευρική διαγράμμιση - αυτό επισημαίνεται ως εξής:

- ΚΟΚΚΙΝΗ γραμμή για την εν λόγω πλευρά.

Σχετικές πληροφορίες

- Lane Keeping Aid* (σ. 258)



Lane Keeping Aid - περιορισμοί

- Ο αισθητήρας της κάμερας για τη λειτουργία Lane Keeping Aid έχει παρόμοιους περιορισμούς με το ανθρώπινο μάτι. Για περισσότερες πληροφορίες, βλ. Σύστημα προειδοποίησης σύγκρουσης* - περιορισμοί αισθητήρα κάμερας (σ. 250) και (σ. 248).

ΣΗΜΕΙΩΣΗ

Σε ορισμένες απαιτητικές συνθήκες, το LKA μπορεί να δυσκολευτεί να βοηθήσει τον οδηγό σωστά - σε αυτή την περίπτωση συνιστάται να απενεργοποιήσετε το LKA.

Παραδείγματα τέτοιων συνθηκών είναι:

- έργα οδοποιίας
- χειμερινές οδικές συνθήκες
- κακό οδόστρωμα
- πολύ δυναμικό στιλ οδήγησης
- κακές καιρικές συνθήκες με περιορισμένη ορατότητα.

Τα χέρια στο τιμόνι

Για να λειτουργήσει το Lane Keeping Aid, ο/η οδηγός πρέπει να έχει τα χέρια του/της στο τιμόνι. Η λειτουργία LKA παρακολουθεί διαρκώς αν ισχύει αυτό. Εάν δεν ανιχνευτούν χέρια στο τιμόνι, τότε εμφανίζεται ένα μήνυμα κειμένου που προτρέπει τον οδηγό

να κατευθύνει το αυτοκίνητο κρατώντας το τιμόνι.

Αν ο οδηγός δεν εφαρμόσει την προτροπή του συστήματος, τότε η λειτουργία Lane Keeping Aid εισέρχεται σε κατάσταση αναμονής στην οποία θα παραμείνει μέχρι ο οδηγός να αρχίσει να κατευθύνει ξανά το αυτοκίνητο.

Σχετικές πληροφορίες

- Lane Keeping Aid* (σ. 258)



07 Υποστήριξη του οδηγού

Lane Keeping Aid - ενδεικτικές λυχνίες και μηνύματα

Σε περιπτώσεις όπου η λειτουργία LKA δεν είναι ενεργή ή όταν έχει διακοπεί, στον

πίνακα οργάνων μπορεί να εμφανιστεί μια ενδεικτική λυχνία σε συνδυασμό με ένα επεξηγηματικό μήνυμα - ακολουθήστε τη σχετική σύσταση εάν χρειάζεται.

Παραδείγματα μηνύματος:

Λυχνία ^A	Μήνυμα	Ερμηνεία
	Οι αισθητήρες παρμπρίζ παρεμποδίζονται Βλ. εγχειρίδιο	Ο αισθητήρας της κάμερας είναι προσωρινά απενεργοποιημένος. Εμφανίζεται σε περίπτωση χιονιού, πάγου ή βρομιάς στο παρμπρίζ για παράδειγμα. <ul style="list-style-type: none"> Καθαρίστε την επιφάνεια του παρμπρίζ μπροστά από τον αισθητήρα της κάμερας. Διαβάστε για τους περιορισμούς του αισθητήρα της κάμερας, βλ. Σύστημα προειδοποίησης σύγκρουσης* - περιορισμοί αισθητήρα κάμερας (σ. 250) και (σ. 248).
	Lane Keeping Aid Απαιτείται σέρβις	Το σύστημα είναι απενεργοποιημένο. <ul style="list-style-type: none"> Επισκεφτείτε ένα συνεργείο εάν το μήνυμα εξακολουθεί να εμφανίζεται - συνιστάται να απευθυνθείτε σε ένα εξουσιοδοτημένο συνεργείο της Volvo.
	Lane Keeping Aid Διακόπηκε	Η λειτουργία LKA έχει τεθεί σε κατάσταση αναμονής. Οι γραμμές του συμβόλου LKA δείχνουν πότε η λειτουργία θα ενεργοποιηθεί ξανά.

^A Οι ενδεικτικές λυχνίες στον πίνακα είναι σχηματικές. Οι ενδεικτικές λυχνίες που εμφανίζονται στον πίνακα οργάνων μπορεί να διαφέρουν ελαφρά.

Σχετικές πληροφορίες

- Lane Keeping Aid* (σ. 258)

* Προαιρετικός εξοπλισμός/αξεσουάρ, για περισσότερες πληροφορίες βλ. Εισαγωγή.



Υποβοήθηση στάθμευσης*

Το σύστημα υποβοήθησης στάθμευσης χρησιμοποιείται βοηθητικά κατά τη στάθμευση. Ένα ηχητικό σήμα και οι ενδείξεις στην οθόνη της κεντρικής κονσόλας δείχνουν την απόσταση έως το αντικείμενο που έχει ανιχνευτεί.

Μπορείτε να ρυθμίσετε την ένταση ήχου του συστήματος υποβοήθησης στάθμευσης, όταν ακούγεται το συνεχές ηχητικό σήμα, από το περιστροφικό κουμπί **VOL** στην κεντρική κονσόλα ή από το σύστημα του μενού **MY CAR** του αυτοκινήτου, βλ. MY CAR (σ. 120).

Το σύστημα υποβοήθησης στάθμευσης διατίθεται σε δύο εκδόσεις:

- Μόνο πίσω
- Μπροστά και πίσω.

i ΣΗΜΕΙΩΣΗ

Όταν υπάρχει κοσασδόρος συνδεδεμένος στο ηλεκτρικό σύστημα του αυτοκινήτου, στη μέτρηση του χώρου στάθμευσης υπολογίζεται το τμήμα που κοσασδόρου που προεκβάλλει.

! ΠΡΟΕΙΔΟΠΟΙΗΣΗ

- Το σύστημα υποβοήθησης στάθμευσης δεν υποκαθιστά την ευθύνη που φέρει ο ίδιος ο οδηγός κατά τη στάθμευση.
- Οι αισθητήρες έχουν "τυφλά σημεία" στα οποία τα εμπόδια δεν μπορούν να ανιχνευθούν.
- Προσέξτε μήπως βρίσκονται π.χ. παιδιά και ζώα κοντά στο αυτοκίνητο.

Σχετικές πληροφορίες

- Σύστημα υποβοήθησης στάθμευσης* - καθαρισμός των αισθητήρων (σ. 267)
- Σύστημα υποβοήθησης στάθμευσης* - λειτουργία (σ. 263)
- Σύστημα υποβοήθησης στάθμευσης* - μπροστά (σ. 265)
- Σύστημα υποβοήθησης στάθμευσης* - ένδειξη βλάβης (σ. 266)
- Σύστημα υποβοήθησης στάθμευσης* - πίσω (σ. 265)
- Κάμερα υποβοήθησης στάθμευσης (σ. 267)
- Park Assist Pilot (PAP)* (σ. 272)

Σύστημα υποβοήθησης στάθμευσης* - Λειτουργία

Το σύστημα υποβοήθησης στάθμευσης ενεργοποιείται αυτόματα όταν ο κινητήρας τίθεται σε λειτουργία - ανάβει η λυχνία On/Off στο διακόπτη. Εάν απενεργοποιήσετε την υποβοήθηση στάθμευσης με το διακόπτη, η λυχνία σβήνει.



Ενεργοποίηση/Απενεργοποίηση για τους αισθητήρες της λειτουργίας υποβοήθησης στάθμευσης και CTA²⁸.

Στην οθόνη της κεντρικής κονσόλας εμφανίζεται συνοπτικά η σχέση ανάμεσα στο αυτοκίνητο και το εμπόδιο που έχει ανιχνευτεί.

²⁸ Πλευρική προειδοποίηση, CTA (Cross Traffic Alert) (σ. 279)





07 Υποστήριξη του οδηγού

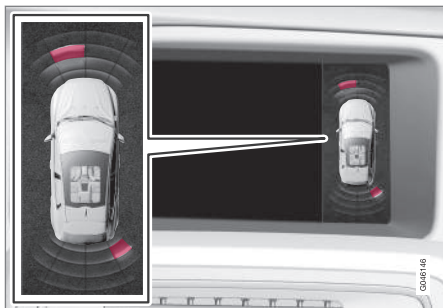

Προβολή οθόνης - δείχνει ένα αντικείμενο μπροστά αριστερά και πίσω δεξιά.

Οι τομείς που επισημαίνονται δείχνουν ποιό από τους τέσσερις αισθητήρες ανίχνευσαν εμπόδιο. Όσο πιο κοντά στο σύμβολο του αυτοκινήτου βρίσκεται το επιλεγμένο πλαίσιο ενός τομέα, τόσο μικρότερη είναι η απόσταση ανάμεσα στο αυτοκίνητο και το εμπόδιο που έχει ανιχνευτεί.

Η συχνότητα του σήματος αυξάνεται όσο μικραίνει η απόσταση έως το εμπόδιο, μπροστά ή πίσω από το αυτοκίνητο. Οι υπόλοιποι ήχοι του ηχοσυστήματος σιγούν αυτόματα.

Όταν η απόσταση είναι περίπου 30 cm, ηχητικό σήμα είναι συνεχόμενο και το πεδίο του ενεργού αισθητήρα κοντά στο αυτοκίνητο είναι πλήρες. Εάν το εμπόδιο που έχει ανιχνευτεί βρίσκεται σε απόσταση ικανή για ενεργοποίηση συνεχόμενου ηχητικού σήματος τόσο πίσω όσο και μπροστά από το αυτο-

κίνητο, τότε το σήμα ακούγεται εναλλάξ από τα ηχεία.

! ΣΗΜΑΝΤΙΚΟ

Τα αντικείμενα, π.χ. αλυσίδες, λεπτοί γυαλιστεροί στύλοι ή χαμηλά κιγκλιδώματα, μπορεί να βρίσκονται στη "σκιά του σήματος" όπου προσωρινά δεν ανιχνεύονται από τους αισθητήρες - ο παλμικός ηχητικός τόνος μπορεί τότε να σταματήσει αντί να αλλάξει στον αναμενόμενο συνεχή τόνο.

Οι αισθητήρες δεν μπορούν να ανιχνεύσουν ψηλά αντικείμενα, όπως αποβάθρες φόρτωσης που προεκβάλλουν.

- Σε τέτοιες περιπτώσεις, πρέπει να προσέχετε ιδιαίτερα και να αλλάξετε θέση στο αυτοκίνητο πολύ αργά ή ακόμη και να σταματήσετε τον ελιγμό στάθμευσης - μπορεί να υπάρχει μεγάλος κίνδυνος να προκληθεί ζημιά σε οχήματα ή σε άλλα αντικείμενα καθώς οι αισθητήρες δεν μπορούν προσωρινά να λειτουργήσουν βέλτιστα.

Σχετικές πληροφορίες

- Υποβοήθηση στάθμευσης* (σ. 263)
- Σύστημα υποβοήθησης στάθμευσης* - καθαρισμός των αισθητήρων (σ. 267)
- Σύστημα υποβοήθησης στάθμευσης* - μπροστά (σ. 265)

- Σύστημα υποβοήθησης στάθμευσης* - ένδειξη βλάβης (σ. 266)
- Σύστημα υποβοήθησης στάθμευσης* - πίσω (σ. 265)
- Κάμερα υποβοήθησης στάθμευσης (σ. 267)
- Park Assist Pilot (PAP)* (σ. 272)



Σύστημα υποβοήθησης στάθμευσης* - πίσω

Το σύστημα υποβοήθησης στάθμευσης χρησιμοποιείται βοηθητικά κατά τη στάθμευση. Ένα ηχητικό σήμα και οι ενδείξεις στην οθόνη της κεντρικής κονσόλας δείχνουν την απόσταση έως το αντικείμενο που έχει ανιχνευτεί.

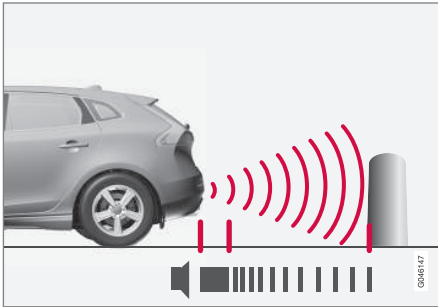

Η απόσταση που καλύπτεται στο πίσω μέρος του αυτοκινήτου είναι περίπου 1,5 μέτρο. Το ηχητικό σήμα για τα εμπόδια πίσω από το αυτοκίνητο ακούγεται από ένα από τα πίσω ηχεία.

Η πίσω υποβοήθηση στάθμευσης ενεργοποιείται όταν επιλέγετε όπισθεν.

Όταν κινείστε με την όπισθεν π.χ. με τρέιλερ στον κοτσαδόρο, το πίσω σύστημα υποβοήθησης στάθμευσης απενεργοποιείται αυτό-

ματα - διαφορετικά οι αισθητήρες θα αντιδρούσαν στο τρέιλερ.

ΣΗΜΕΙΩΣΗ

Όταν κινείστε με την όπισθεν π.χ. με τρέιλερ ή βάση ποδηλάτων στον κοτσαδόρο - χωρίς αυθεντικό καλώδιο τρέιλερ Volvo - πρέπει να απενεργοποιήσετε χειροκίνητα το σύστημα υποβοήθησης στάθμευσης ώστε οι αισθητήρες να μην αντιδράσουν στο τρέιλερ ή τη βάση ποδηλάτων.

Σχετικές πληροφορίες

- Υποβοήθηση στάθμευσης* (σ. 263)
- Σύστημα υποβοήθησης στάθμευσης* - καθαρισμός των αισθητήρων (σ. 267)
- Σύστημα υποβοήθησης στάθμευσης* - λειτουργία (σ. 263)
- Σύστημα υποβοήθησης στάθμευσης* - μπροστά (σ. 265)
- Σύστημα υποβοήθησης στάθμευσης* - ένδειξη βλάβης (σ. 266)
- Κάμερα υποβοήθησης στάθμευσης (σ. 267)
- Park Assist Pilot (PAP)* (σ. 272)

Σύστημα υποβοήθησης στάθμευσης* - μπροστά

Το σύστημα υποβοήθησης στάθμευσης χρησιμοποιείται βοηθητικά κατά τη στάθμευση. Ένα ηχητικό σήμα και οι ενδείξεις στην οθόνη της κεντρικής κονσόλας δείχνουν την απόσταση έως το αντικείμενο που έχει ανιχνευτεί.

Το σύστημα υποβοήθησης στάθμευσης ενεργοποιείται αυτόματα όταν ο κινητήρας τίθεται σε λειτουργία - ανάβει η λυχνία On/Off στο διακόπτη. Εάν απενεργοποιήσετε την υποβοήθηση στάθμευσης με το διακόπτη, η λυχνία σβήνει.

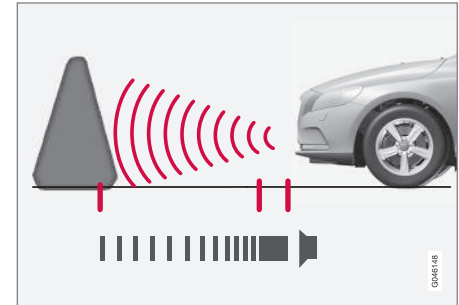

Η απόσταση που καλύπτει το σύστημα στο μπροστινό μέρος του αυτοκινήτου είναι περίπου 0,8 μέτρα. Το ηχητικό σήμα για τα εμπόδια μπροστά από το αυτοκίνητο ακούγεται από ένα από τα μπροστινά ηχεία.



07 Υποστήριξη του οδηγού



Το μπροστινό σύστημα υποβοήθησης στάθμευσης ενεργοποιείται σε ταχύτητες έως 10 km/h περίπου. Η λυχνία στο κουμπί ανάβει ως ένδειξη ότι το σύστημα είναι ενεργοποιημένο. Όταν η ταχύτητα του αυτοκινήτου μειωθεί κάτω από 10 km/h, το σύστημα ενεργοποιείται ξανά.

ΣΗΜΑΝΤΙΚΟ

Όταν έχουν τοποθετηθεί πρόσθετες λάμπες: Πρέπει να θυμάστε ότι δεν πρέπει να εμποδίζουν τους αισθητήρες – οι πρόσθετες λάμπες μπορεί να ανιχνεύουν ως εμπόδια.

Σχετικές πληροφορίες

- Υποβοήθηση στάθμευσης* (σ. 263)
- Σύστημα υποβοήθησης στάθμευσης* - καθαρισμός των αισθητήρων (σ. 267)
- Σύστημα υποβοήθησης στάθμευσης* - λειτουργία (σ. 263)
- Σύστημα υποβοήθησης στάθμευσης* - ένδειξη βλάβης (σ. 266)
- Σύστημα υποβοήθησης στάθμευσης* - πίσω (σ. 265)
- Κάμερα υποβοήθησης στάθμευσης (σ. 267)
- Park Assist Pilot (PAP)* (σ. 272)

Σύστημα υποβοήθησης στάθμευσης* - ένδειξη βλάβης

Το σύστημα υποβοήθησης στάθμευσης χρησιμοποιείται βοηθητικά κατά τη στάθμευση. Ένα ηχητικό σήμα και οι ενδείξεις στην οθόνη της κεντρικής κονσόλας δείχνουν την απόσταση έως το αντικείμενο που έχει ανιχνευτεί.



Εάν η πληροφοριακή λυχνία ανάψει στον πίνακα οργάνων και παραμένει σταθερά αναμμένη και εμφανιστεί το μήνυμα κειμένου **Σύστ. υποβοήθ. στάθμευσης Απαιτείται σέρβις**, σημαίνει ότι το σύστημα υποβοήθησης στάθμευσης έχει απενεργοποιηθεί.

ΣΗΜΑΝΤΙΚΟ

Σε ορισμένες περιπτώσεις, οι αισθητήρες στάθμευσης μπορεί να εκπέμπουν λανθασμένα προειδοποιητικά σήματα λόγω εξωτερικών πηγών ήχου που εκπέμπουν στις ίδιες συχνότητες υπερήχων με αυτές στις οποίες λειτουργεί το σύστημα.

Τέτοιες πηγές μπορεί να είναι κόρνες, ο θόρυβος βρεγμένων ελαστικών στο οδόστρωμα, τα αερόφρενα και ο θόρυβος από τις εξατμίσεις μοτοσικλετών κ.λπ.

Σχετικές πληροφορίες

- Υποβοήθηση στάθμευσης* (σ. 263)
- Σύστημα υποβοήθησης στάθμευσης* - καθαρισμός των αισθητήρων (σ. 267)

- Σύστημα υποβοήθησης στάθμευσης* - λειτουργία (σ. 263)
- Σύστημα υποβοήθησης στάθμευσης* - μπροστά (σ. 265)
- Σύστημα υποβοήθησης στάθμευσης* - πίσω (σ. 265)
- Κάμερα υποβοήθησης στάθμευσης (σ. 267)
- Park Assist Pilot (PAP)* (σ. 272)



Σύστημα υποβοήθησης στάθμευσης* - καθαρισμός των αισθητήρων

Το σύστημα υποβοήθησης στάθμευσης χρησιμοποιείται βοηθητικά κατά τη στάθμευση. Ένα ηχητικό σήμα και οι ενδείξεις στην οθόνη της κεντρικής κονσόλας δείχνουν την απόσταση έως το αντικείμενο που έχει ανιχνευτεί.

Οι αισθητήρες υποβοήθησης στάθμευσης πρέπει να καθαρίζονται τακτικά για να διασφαλιστεί η καλή τους λειτουργία. Καθαρίζετε τους αισθητήρες με νερό και σαμπουάν αυτοκινήτου.

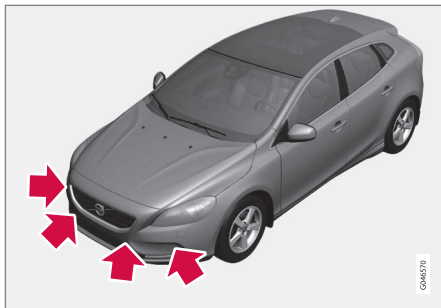

Θέση αισθητήρα, μπροστά.

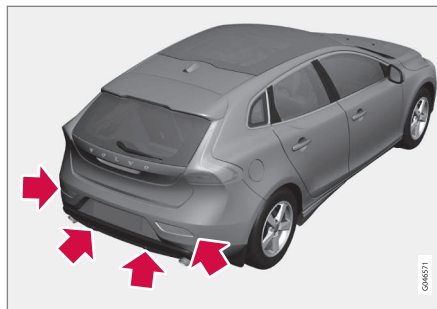

Θέση αισθητήρα, πίσω.

ΣΗΜΕΙΩΣΗ

Τυχόν βρομιά, πάγος και χιόνι στους αισθητήρες επηρεάζει τη λειτουργικότητά τους και μπορεί να εμποδίζει τη μέτρηση.

Σχετικές πληροφορίες

- Υποβοήθηση στάθμευσης* (σ. 263)
- Σύστημα υποβοήθησης στάθμευσης* - λειτουργία (σ. 263)
- Σύστημα υποβοήθησης στάθμευσης* - μπροστά (σ. 265)
- Σύστημα υποβοήθησης στάθμευσης* - ένδειξη βλάβης (σ. 266)
- Σύστημα υποβοήθησης στάθμευσης* - πίσω (σ. 265)
- Κάμερα υποβοήθησης στάθμευσης (σ. 267)
- Park Assist Pilot (PAP)* (σ. 272)

Κάμερα υποβοήθησης στάθμευσης

Η κάμερα του συστήματος στάθμευσης λειτουργεί επιβληθτικά και ενεργοποιείται όταν επιλέγετε την όπισθεν.

Η εικόνα από την κάμερα προβάλλεται στην οθόνη της κεντρικής κονσόλας.

ΣΗΜΕΙΩΣΗ

Όταν υπάρχει κοτσαδόρος συνδεδεμένος στο ηλεκτρικό σύστημα του αυτοκινήτου, στη μέτρηση του χώρου στάθμευσης υπολογίζεται το τμήμα που κοτσαδόρου που προεκβάλλει.

ΠΡΟΕΙΔΟΠΟΙΗΣΗ

- Η κάμερα του συστήματος στάθμευσης είναι ένα βοηθήμα και δεν μπορεί ποτέ να υποκαταστήσει τις ευθύνες του οδηγού όταν κινείται με την όπισθεν.
- Η κάμερα έχει "τυφλά σημεία" όπου δεν μπορούν να ανιχνευθούν εμπόδια.
- Προσέξτε μήπως βρίσκονται π.χ. άνθρωποι ή ζώα κοντά στο αυτοκίνητο.



07 Υποστήριξη του οδηγού



Λειτουργία και χειρισμός

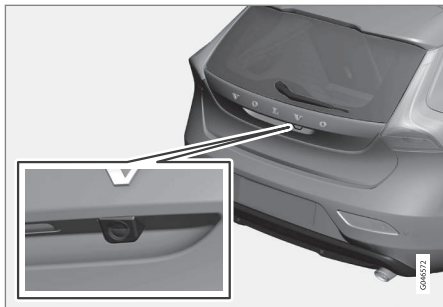

Θέση της κάμερας δίπλα στη λαβή ανοίγματος.

Η κάμερα δείχνει τι υπάρχει πίσω από το αυτοκίνητο καθώς και εάν εμφανιστεί κάτι από τα πλάγια.

Η κάμερα δείχνει μια ευρεία περιοχή πίσω από το αυτοκίνητο και ένα μέρος του προφυλακτήρα και τον κοτσαδόρο (εάν υπάρχει).

Τα αντικείμενα στην οθόνη μπορεί να απεικονίζονται ελαφρώς κεκλιμένα - αυτό είναι φυσιολογικό.

ΣΗΜΕΙΩΣΗ

Τα αντικείμενα στην οθόνη ενδέχεται να βρίσκονται πιο κοντά στο αυτοκίνητο απ' ό,τι φαίνεται στην οθόνη.

Εάν είναι ενεργή κάποια άλλη προβολή, τότε η κάμερα του συστήματος στάθμευσης ανα-

λαμβάνει αυτόματα και στην οθόνη εμφανίζεται η εικόνα από την κάμερα.

Όταν επιλέγετε την όπισθεν, εμφανίζονται δύο συνεχόμενες γραμμές οι οποίες απεικονίζουν τα σημεία κύλισης των πίσω τροχών του αυτοκινήτου με την τρέχουσα γωνία τιμονιού - έτσι διευκολύνεται η παράλληλη στάθμευση, η κίνηση με την όπισθεν σε στενά σημεία και η πρόσδεση του τρέιλερ στον κοτσαδόρο. Διακεκομμένες γραμμές προσδιορίζουν κατά προσέγγιση τις εξωτερικές διαστάσεις του αυτοκινήτου. Οι γραμμές υποβοήθησης στάθμευσης μπορούν να απενεργοποιηθούν - βλ. ενότητα Ρυθμίσεις (σ. 270).

Αν το αυτοκίνητο διαθέτει επίσης Αισθητήρες υποβοήθησης στάθμευσης* (σ. 263), τότε οι πληροφορίες εμφανίζονται γραφικά με τη μορφή χρωματιστών πεδίων για να δείξουν την απόσταση ως τα ανιχνευμένα αντικείμενα, βλ. κεφαλίδα "Αυτοκίνητα με αισθητήρες οπισθοπορείας" παρακάτω στο κείμενο.

Η κάμερα είναι ενεργή επί 5 δευτερόλεπτα περίπου μετά την αποσύμπτυξη της όπισθεν ή μέχρι η ταχύτητα του αυτοκινήτου να υπερβεί τα 10 km/h πορείας προς τα εμπρός ή τα 35 km/h πορείας προς τα πίσω.

Συνθήκες φωτισμού

Η εικόνα της κάμερας ρυθμίζεται αυτόματα σύμφωνα με τις τρέχουσες συνθήκες φωτισμού. Εξαιτίας αυτής της διαδικασίας, η φωτεινότητα και η ποιότητα της εικόνας ενδέχεται να διαφέρουν ελαφρά. Σε συνθήκες μειωμένου φωτισμού, η ποιότητας της εικόνας μπορεί να είναι ελαφρώς μειωμένη.

ΣΗΜΕΙΩΣΗ

Διατηρείτε το φακό της κάμερας καθαρό από τυχόν βρομιά, χιόνι και πάγο για να διασφαλίσετε τη βέλτιστη λειτουργία της. Αυτό είναι ιδιαίτερα σημαντικό σε συνθήκες χαμηλού φωτισμού.

Κατευθυντήριες γραμμές

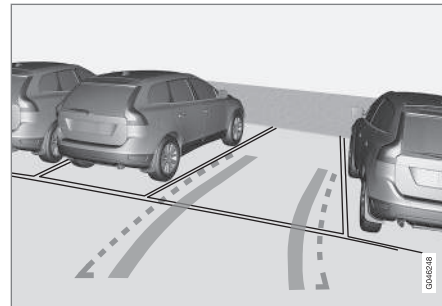

Παραδείγματα απεικόνισης των γραμμών υποβοήθησης στάθμευσης για τον οδηγό.



Οι γραμμές στην οθόνη προβάλλονται σαν να βρίσκονται στο έδαφος πίσω από το αυτοκίνητο και σχετίζονται άμεσα με τις κινήσεις του τιμονιού, γεγονός που δείχνει στον οδηγό την κατεύθυνση που θα ακολουθήσει το αυτοκίνητο - ακόμη κι όταν το αυτοκίνητο στρίβει.

i ΣΗΜΕΙΩΣΗ

- Όταν κινείστε με την όπισθεν με τρέιλερ το οποίο δεν είναι συνδεδεμένο στο ηλεκτρικό σύστημα του αυτοκινήτου, οι γραμμές στην οθόνη δείχνουν την πορεία που θα ακολουθήσει το **αυτοκίνητο** - όχι το τρέιλερ.
- Όταν υπάρχει συνδεδεμένο τρέιλερ στο ηλεκτρικό σύστημα του αυτοκινήτου, στην οθόνη δεν εμφανίζονται γραμμές.
- Η κάμερα του συστήματος στάθμευσης απενεργοποιείται αυτόματα κατά την οδήγηση με τρέιλερ εάν χρησιμοποιείται γνήσιο καλώδιο ρυμούλκησης της Volvo.

! ΣΗΜΑΝΤΙΚΟ

Πρέπει να θυμάστε ότι στην οθόνη εμφανίζεται μόνο ο χώρος πίσω από το αυτοκίνητο - προσέχετε συνεπώς τα πλάγια και το μπροστινό μέρος του αυτοκινήτου όταν στρίβετε το τιμόνι με την όπισθεν.

Γραμμές οριοθέτησης

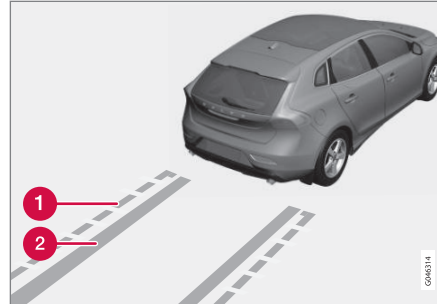

Διαφορετικές γραμμές στο σύστημα.

- 1** Γραμμή οριοθέτησης, ζώνη ελεύθερης κίνησης με την όπισθεν
- 2** "Ίχνη τροχών"

Η διακεκομμένη γραμμή (1) οριοθετεί μια ζώνη σε απόσταση έως και 1,5 m περίπου πίσω από τον προφυλακτήρα. Δείχνει επίσης και το όριο των μερών του αυτοκινήτου που προεξέχουν περισσότερο, όπως οι εξωτερικοί καθρέπτες και οι γωνίες - ακόμη κι όταν το αυτοκίνητο στρίβει.

Τα πλατιά "ίχνη των τροχών" (2) ανάμεσα στο πλευρικές γραμμές δείχνουν την πορεία κύλισης των τροχών και μπορούν να επεκταθούν κατά 3,2 m περίπου πίσω από τον προφυλακτήρα εάν δεν μεσολαβήσει κανένα εμπόδιο.

Αυτοκίνητα με αισθητήρες όπισθεν*

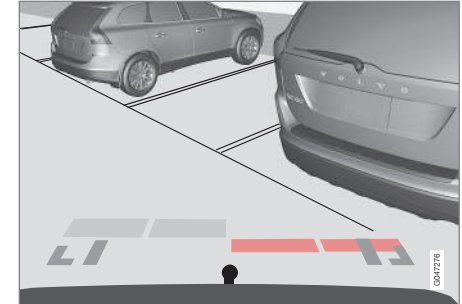

Οι χρωματιστές περιοχές (4, μία για κάθε αισθητήρα) δείχνουν την απόσταση.

Αν το αυτοκίνητο διαθέτει επίσης Σύστημα υποβοήθησης στάθμευσης (σ. 263), η απόσταση εμφανίζεται με χρωματιστά πεδία για κάθε αισθητήρα που καταγράφει εμπόδιο.

Το χρώμα των περιοχών αυτών αλλάζει όσο η απόσταση μέχρι το αντικείμενο μειώνεται - από ανοιχτό κίτρινο σε κίτρινο, έπειτα σε πορτοκαλί και τέλος σε κόκκινο.

Χρώμα / βαθή	Απόσταση (μέτρα)
Ανοιχτό κίτρινο	0,7–1,5
Κίτρινο	0,5–0,7
Πορτοκαλί	0,3–0,5
Κόκκινο	0–0,3

* Προαιρετικός εξοπλισμός/αξεσουάρ, για περισσότερες πληροφορίες βλ. Εισαγωγή.



07 Υποστήριξη του οδηγού



Σχετικές πληροφορίες

- Κάμερα υποβοήθησης στάθμευσης - ρυθμίσεις (σ. 270)
- Κάμερα υποβοήθησης στάθμευσης - περιορισμοί (σ. 271)
- Υποβοήθηση στάθμευσης* (σ. 263)
- Park Assist Pilot (PAP)* (σ. 272)

Κάμερα υποβοήθησης στάθμευσης - ρυθμίσεις

Ενεργοποίηση απενεργοποιημένης κάμερας

Αν η λειτουργία της κάμερας είναι απενεργοποιημένη όταν επιλέγεται η όπισθεν, ενεργοποιείται με τον εξής τρόπο:

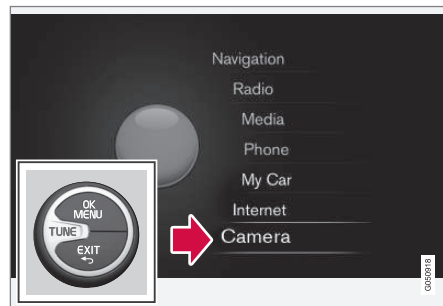

Μενού κύριας πηγής²⁹.

1. Πατήστε μία ή δύο φορές **παρατεταμένα** το **EXIT** για να αποκτήσετε πρόσβαση στο μενού της κύριας πηγής.
2. Γυρίστε το κουμπί **TUNE** μέχρι την επιλογή "Κάμερα" και πατήστε **OK/MENU**.
3. Στο παρακάτω μενού: - Γυρίστε το στην προβολή κάμερας που θέλετε με το **TUNE** και πατήστε **OK/MENU** - στην οθόνη εμφανίζεται ο χώρος πίσω από το αυτοκίνητο.

Προαιρετικός εξοπλισμός*

Στα αυτοκίνητα με μπροστινή προαιρετική κάμερα υπάρχει ένα κουμπί **CAM** στο πλαίσιο χειριστηρίων κλιματισμού.



Η θέση του κουμπιού μπορεί να διαφέρει ανάλογα με τις επιλογές για τον υπόλοιπο εξοπλισμό.

- Πατήστε **CAM** για να ενεργοποιήσετε την κάμερα - στην οθόνη εμφανίζεται η τρέχουσα προβολή της κάμερας.

Για να εναλλαγή εικόνας μεταξύ της κάμερας οπισθοπορείας και της μπροστινής κάμερας:

- Πατήστε **CAM** ή γυρίστε το **TUNE**.

Αλλαγή ρύθμισης

Ως προεπιλεγμένη ρύθμιση, η κάμερα ενεργοποιείται όταν επιλέγεται την όπισθεν.

²⁹ Βλ. συμπληρωματικό έντυπο Sensus Infotainment για περισσότερες πληροφορίες σχετικά με το σύστημα του μενού.

* Προαιρετικός εξοπλισμός/αξεσουάρ, για περισσότερες πληροφορίες βλ. Εισαγωγή.



Μπορείτε να αλλάξετε τις ρυθμίσεις για την κάμερα του συστήματος στάθμευσης όταν στην οθόνη είναι ενεργή η προβολή κάμερας:

1. Πατήστε **OK/MENU** όταν εμφανίζεται η προβολή της κάμερας - η οθόνη μεταβαίνει σε ένα μενού με διάφορες επιλογές.
2. Περιστρέψτε το για να φτάσετε στην επιλογή που θέλετε με το **TUNE**.
3. Μαρκάρετε τις επιλογές πατώντας **OK/MENU** μία φορά και μετακινηθείτε προς τα πίσω με το **EXIT**.

Κοτσαδόρος

Η κάμερα μπορεί να χρησιμοποιηθεί προς όφελός σας όταν προσδένετε ένα τρέιλερ. Στην οθόνη μπορεί να εμφανιστεί μια γραμμική υποβοήθησης στάθμευσης για τη νοητή "τροχιά" του κοτσαδόρου προς το τρέιλερ - ακριβώς σαν "ίχνη από τροχούς".

Μπορείτε να επιλέξετε να εμφανίζονται τα "ίχνη από τροχούς" ή η τροχιά του κοτσαδόρου - δεν υπάρχει δυνατότητα να απεικονίζονται και οι δύο επιλογές ταυτόχρονα.

1. Πατήστε το **OK/MENU** όταν είναι ενεργή η προβολή της κάμερας.
2. Γυρίστε το για να φτάσετε στην επιλογή **Tow bar trajectory guide line** με το **TUNE**.
3. Μαρκάρετε τις επιλογές πατώντας **OK/MENU** μία φορά και μετακινηθείτε προς τα πίσω με το **EXIT**.

Ζουμ

Αν απαιτούνται ελιγμοί ακριβείας, τότε μπορείτε να μεγεθύνετε την προβολή της κάμερας:

- Πατήστε **CAM** ή γυρίστε το **TUNE** - πατώντας επανειλημμένα /γυρίζοντας το κουμπί επιστρέφετε στην κανονική προβολή.

Αν υπάρχουν περισσότερες επιλογές διαθέσιμες, διατίθενται σε κυκλική διάταξη - πατήστε/γυρίστε το κουμπί μέχρι να εμφανιστεί η προβολή κάμερας που θέλετε].

Σχετικές πληροφορίες

- Κάμερα υποβοήθησης στάθμευσης (σ. 267)
- Κάμερα υποβοήθησης στάθμευσης - περιορισμοί (σ. 271)
- Υποβοήθηση στάθμευσης* (σ. 263)
- Park Assist Pilot (PAP)* (σ. 272)

Κάμερα υποβοήθησης στάθμευσης - περιορισμοί



ΣΗΜΕΙΩΣΗ

Οι βάσεις ποδηλάτων ή άλλα αξεσουάρ που έχουν στερεωθεί στο πίσω μέρος του αυτοκινήτου μπορεί να εμποδίζουν το πεδίο ορατότητας της κάμερας.

Πρέπει να θυμάστε τα εξής

Λάβετε υπόψη σας ότι υπάρχει η πιθανότητα, ακόμη αν εμποδίζεται μόνο ένα σχετικά μικρό τμήμα της εικόνας, ο χώρος που δεν απεικονίζεται να είναι μεγάλος. Αυτό σημαίνει ότι μπορεί να υπάρχουν εμπόδια που να μην ανιχνευτούν παρά μόνο όταν το αυτοκίνητο πλησιάζει πολύ κοντά.

- Διατηρείτε το φακό της κάμερας καθαρό, χωρίς βρομιά, πάγο και χιόνι.
- Καθαρίζετε τακτικά το φακό της κάμερας με χλιαρό νερό και σαμπουάν αυτοκινήτου - προσέχετε να μη γρατσουνίσετε το φακό.

Σχετικές πληροφορίες

- Κάμερα υποβοήθησης στάθμευσης (σ. 267)
- Κάμερα υποβοήθησης στάθμευσης - ρυθμίσεις (σ. 270)
- Υποβοήθηση στάθμευσης* (σ. 263)
- Park Assist Pilot (PAP)* (σ. 272)

* Προαιρετικός εξοπλισμός/αξεσουάρ, για περισσότερες πληροφορίες βλ. Εισαγωγή.



07 Υποστήριξη του οδηγού

Park Assist Pilot (PAP)*

Το *Active park assist (PAP – Park Assist Pilot)* βοηθά τον οδηγό να σταθμεύσει ελέγχοντας πρώτα εάν ο χώρος είναι αρκετά μεγάλος και στη συνέχεια στρίβοντας το τιμόνι και κατευθύνοντας το αυτοκίνητο μέσα στο χώρο.

Στον πίνακα οργάνων εμφανίζονται λυχνίες, γραφικά και κείμενο που δείχνουν πότε πρέπει να εκτελεστούν οι διάφορες λειτουργίες.

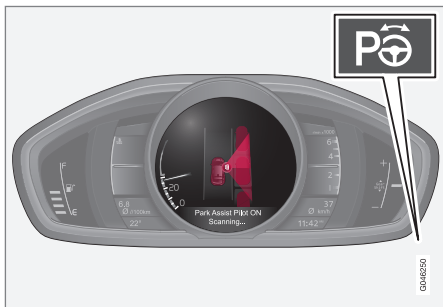

Το κουμπί On/Off βρίσκεται στην κεντρική κονσόλα.

ΣΗΜΕΙΩΣΗ

Όταν υπάρχει κοτσαδόρος συνδεδεμένος στο ηλεκτρικό σύστημα του αυτοκινήτου, στη μέτρηση του χώρου στάθμευσης υπολογίζεται το τμήμα που κοτσαδόρου που προεκβάλλει.

ΠΡΟΕΙΔΟΠΟΙΗΣΗ

Το PAP δεν λειτουργεί σε όλες τις περιπτώσεις, έχει σχεδιαστεί απλώς ως συμπληρωματικό βοήθημα.

Ο οδηγός φέρει πάντοτε την ευθύνη να οδηγεί το όχημα με ασφάλεια και να έχει την προσοχή του στραμμένη στον περιβάλλοντα χώρο και τους υπόλοιπους χρήστες του δρόμου που πλησιάζουν ή διέρχονται κατά τη στάθμευση.

Σχετικές πληροφορίες

- Park Assist Pilot (PAP)* - λειτουργία (σ. 272)
- Park Assist Pilot (PAP)* - χειρισμός (σ. 273)
- Park Assist Pilot (PAP)* - περιορισμοί (σ. 275)
- Active Park Assist (PAP)* - ενδεικτικές λυχνίες και μηνύματα (σ. 277)
- Κάμερα υποβοήθησης στάθμευσης (σ. 267)

Park Assist Pilot (PAP)* - λειτουργία

Στον πίνακα οργάνων εμφανίζονται λυχνίες, γραφικά και κείμενο που δείχνουν πότε πρέπει να εκτελεστούν οι διάφορες λειτουργίες.

ΣΗΜΕΙΩΣΗ

Η λειτουργία PAP μετρά την απόσταση και στρίβει το τιμόνι - αυτό που πρέπει να κάνει ο οδηγός είναι να ακολουθήσει τις οδηγίες που εμφανίζονται στον πίνακα οργάνων και να επιλέξει σχέση (όπισθεν/ εμπροσθοπορεία), να ελέγξει την ταχύτητα, να φρενάρι και να σταματήσει.

Το PAP μπορεί να ενεργοποιηθεί εάν πληρούνται τα παρακάτω κριτήρια μόλις ο κινητήρας τεθεί σε λειτουργία:



- Οι λειτουργίες ABS³⁰ ή ESC³¹ δεν πρέπει να παρεμβαίνουν όταν η λειτουργία PAP είναι ενεργή - μπορείτε να απενεργοποιήσετε αυτές τις λειτουργίες σε περίπτωση π.χ. απότομων και ολισθηρών επιφανειών, βλ. σχετικές ενότητες σχετικά με το Ποδόφρενο (σ. 318) και το Σύστημα ευστάθειας ESC (σ. 200) για περισσότερες πληροφορίες.
- Δεν πρέπει να συνδεθεί τρέιλερ στο αυτοκίνητο.
- Η ταχύτητα πρέπει να είναι μικρότερη από 50 km/h.

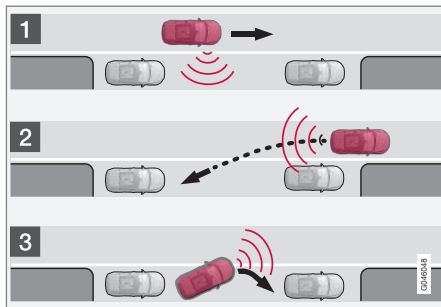

Αρχή λειτουργίας για το PAP.

PAPH σταθμεύει το αυτοκίνητο ακολουθώντας τα παρακάτω βήματα:

1. Η λειτουργία αναζητά χώρο στάθμευσης και μετρά τις διαστάσεις του - κατά τη

μέτρηση, η ταχύτητα του αυτοκινήτου δεν πρέπει να υπερβαίνει τα 30 km/h.

2. Το σύστημα κατευθύνει το αυτοκίνητο μέσα στη θέση στάθμευσης με την όπισθεν.
3. Το αυτοκίνητο τοποθετείται μέσα στη θέση στάθμευσης με κινήσεις εμπρός πίσω.

Σχετικές πληροφορίες

- Park Assist Pilot (PAP)* (σ. 272)
- Κάμερα υποβοήθησης στάθμευσης (σ. 267)

Park Assist Pilot (PAP)* - χειρισμός

Στον οδηγό παρέχονται οδηγίες για τη λειτουργία του συστήματος PAP με απλό, σαφή τρόπο στον πίνακα οργάνων - με τη μορφή γραφικών και μηνυμάτων κειμένου (σ. 277).



ΣΗΜΕΙΩΣΗ

Πρέπει να θυμάστε ότι, σε ορισμένες θέσεις του τιμονιού, οι οδηγίες στον πίνακα οργάνων μπορεί να εμποδίζονται όταν στρίβετε το τιμόνι σε έναν ελιγμό στάθμευσης.

1 - Αναζήτηση και έλεγχος διαστάσεων

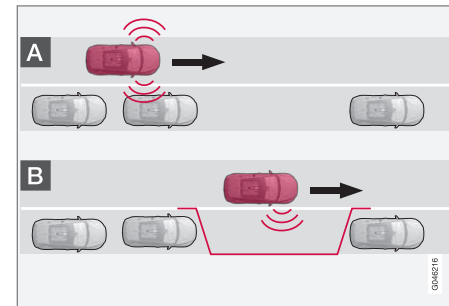

Η λειτουργία PAP αναζητά χώρο στάθμευσης και ελέγχει εάν είναι αρκετά μεγάλος. Προχωρήστε ως εξής:

³⁰ (Anti-lock Braking System) - Σύστημα αντιμπλοκαρίσματος τροχών.

³¹ (Electronic Stability Control) - Σύστημα ευστάθειας.



07 Υποστήριξη του οδηγού



1. Ενεργοποιήστε το PAP πατώντας αυτό το κουμπί και μην οδηγείτε με ταχύτητα μεγαλύτερη από 30 km/h.

2. Παρατηρείτε τον πίνακα οργάνων και να είστε έτοιμοι να σταματήσετε το αυτοκίνητο όταν κάτι τέτοιο σας ζητηθεί μέσω γραφικών και μηνυμάτων κειμένου.
3. Σταματήστε το αυτοκίνητο όταν κάτι τέτοιο σας ζητηθεί μέσω γραφικών και κειμένου.

i ΣΗΜΕΙΩΣΗ

Το σύστημα PAP αναζητά χώρο στάθμευσης στην περιοχή, εμφανίζει οδηγίες και καθοδηγεί το αυτοκίνητο στη θέση στάθμευσης προς την πλευρά του συνοδηγού. Ωστόσο εάν χρειαστεί, το αυτοκίνητο μπορεί επίσης να σταθμεύσει στην πλευρά του δρόμου που βρίσκεται ο οδηγός:

- Ανάψτε τα φλας για την πλευρά του οδηγού - το αυτοκίνητο τότε θα σταθμεύσει σε αυτή την πλευρά του δρόμου.

2 - Είσοδος με την όπισθεν

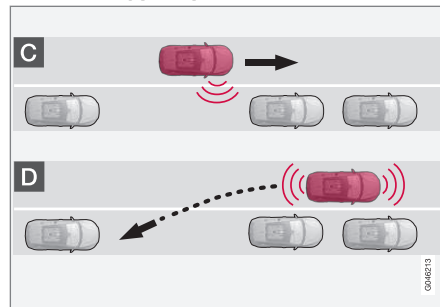

Στο βήμα της κίνησης με την όπισθεν, το PAP θα κατευθύνει το αυτοκίνητο μέσα στη θέση στάθμευσης. Προχωρήστε ως εξής:

1. Βεβαιωθείτε ότι ο χώρος πίσω από το αυτοκίνητο είναι ελεύθερος, και επιλέξτε την όπισθεν.
2. Κινηθείτε με την όπισθεν αργά και προσεκτικά χωρίς να πιάνετε το τιμόνι - και με ταχύτητα όχι μεγαλύτερη από 7 km/h περίπου.
3. Παρατηρείτε τον πίνακα οργάνων και να είστε έτοιμοι να σταματήσετε το αυτοκίνητο όταν κάτι τέτοιο σας ζητηθεί μέσω γραφικών και μηνυμάτων κειμένου.



ΣΗΜΕΙΩΣΗ

- Μη βάζετε τα χέρια σας στο τιμόνι όταν η λειτουργία PAP είναι ενεργοποιημένη.
- Βεβαιωθείτε ότι το τιμόνι δεν εμποδίζεται με οποιοδήποτε τρόπο και ότι περιστρέφεται ελεύθερα.
- Για βέλτιστα αποτελέσματα - Περιμένετε μέχρι το τιμόνι να στρίψει πριν αρχίσετε να κινείστε προς τα πίσω/ εμπρός.

3 - Ευθυγράμμιση στη θέση στάθμευσης

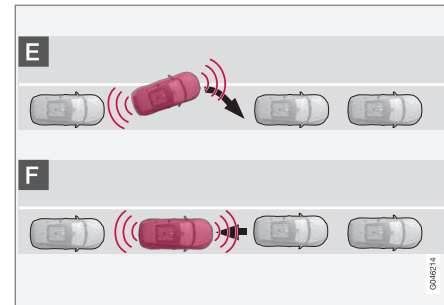

Όταν το αυτοκίνητο εισέλθει με την όπισθεν στη θέση στάθμευσης, πρέπει να ευθυγραμμιστεί και να σταματήσει.



1. Επιλέξτε πρώτη ή τη θέση **D**, περιμένετε μέχρι να στρίψει το τιμόνι, και στη συνέχεια οδηγήστε προς τα εμπρός.
2. Σταματήστε το αυτοκίνητο όταν κάτι τέτοιο σας ζητηθεί μέσω γραφικών και του μηνύματος κειμένου.
3. Επιλέξτε όπισθεν και οδηγήστε προς τα πίσω αργά μέχρι τα γραφικά και το μήνυμα κειμένου να σας υποδείξουν να σταματήσετε.

Η λειτουργία απενεργοποιείται αυτόματα όταν η στάθμευση ολοκληρωθεί, και τα γραφικά και το μήνυμα κειμένου δείχνουν ότι η διαδικασία στάθμευσης ολοκληρώθηκε. Μπορεί να χρειαστεί ο οδηγός να διορθώσει τη θέση του αυτοκινήτου. Μόνο ο οδηγός μπορεί να προσδιορίσει αν το αυτοκίνητο είναι σωστά σταθμευμένο.

! ΣΗΜΑΝΤΙΚΟ

Η απόσταση προειδοποίησης είναι μικρότερη όταν οι αισθητήρες χρησιμοποιούνται από το σύστημα Active Park Assist απ' ό,τι όταν χρησιμοποιούνται από το σύστημα Park Assist.

Σχετικές πληροφορίες

- Park Assist Pilot (PAP)* (σ. 272)
- Κάμερα υποβοήθησης στάθμευσης (σ. 267)

Park Assist Pilot (PAP)* - περιορισμοί

Η διαδικασία PAP διακόπτεται:

- εάν οδηγείτε το αυτοκίνητο πολύ γρήγορα - πάνω από 7 km/h
- εάν ο οδηγός πιάσει το τιμόνι
- αν ενεργοποιηθεί το ABS³² ή ESC³³ - π.χ. αν κάποιος τροχός χάσει την πρόσφυση του σε ολισθηρό οδόστρωμα.

Ένα μήνυμα κειμένου επισημαίνει ότι η διαδικασία PAP σταμάτησε.

i ΣΗΜΕΙΩΣΗ

Τυχόν βρομιά, πάγος και χιόνι στους αισθητήρες επηρεάζει τη λειτουργικότητά τους και μπορεί να εμποδίζει τη μέτρηση.

! ΣΗΜΑΝΤΙΚΟ

Σε ορισμένες περιπτώσεις, το PAP δεν μπορεί να βρει χώρο στάθμευσης - ένας λόγος μπορεί να είναι οι παρεμβολές στους αισθητήρες από εξωτερικές πηγές ήχου που εκπέμπουν στις ίδιες συχνότητες υπερήχων με αυτές στις οποίες λειτουργεί το σύστημα.

Τέτοιες πηγές μπορεί να είναι κόννες, ο θόρυβος βρεγμένων ελαστικών στο οδόστρωμα, τα αερόφρενα και ο θόρυβος από τις εξατμίσεις μοτοσικλετών κ.λπ.

Πρέπει να θυμάστε τα εξής

Ο οδηγός πρέπει να έχει στο μυαλό του ότι το Park Assist Pilot είναι βοήθημα - δεν αποτελεί αλάνθαστη, πλήρως αυτόματη λειτουργία. Ο οδηγός πρέπει συνεχώς να είναι έτοιμος να παρέμβει. Υπάρχουν επίσης λεπτομέρειες που πρέπει να θυμάστε όταν σταθμεύετε, π.χ.:

- Το PAP ξεκινά από την τρέχουσα θέση των σταθμευμένων οχημάτων - εάν δεν είναι σωστά σταθμευμένα τότε τα ελαστικά και οι ζάντες του αυτοκινήτου ενδέχεται να υποστούν ζημιά στα κράσπεδα.
- Το PAP έχει σχεδιαστεί για στάθμευση σε ίσιους δρόμους, όχι σε απότομες καμπύλες ή στροφές. Γι' αυτό το λόγο, βεβαιωθείτε ότι το αυτοκίνητο είναι σταθμευμένο παράλληλα προς το χώρο στάθμευσης όταν το PAP μετρά το χώρο.
- Δεν είναι πάντοτε εφικτό να βρεθούν θέσεις στάθμευσης σε στενούς δρόμους διότι δεν υπάρχει αρκετός χώρος για ελιγμούς. Σε τέτοιες συνθήκες στάθμευσης, βοηθά το σύστημα να οδηγείτε όσο το δυνατόν πιο κοντά στο έρεισμα του δρόμου που θέλετε να σταθμεύσετε.
- Πρέπει να θυμάστε ότι το μπροστινό μέρος του αυτοκινήτου μπορεί να προεκβάλλει προς τη ροή των επερχόμενων οχημάτων την ώρα που σταθμεύετε.

³² (Anti-lock Braking System) - Σύστημα αντιμπλοκαρίσματος τροχών.

³³ (Electronic Stability Control) - Σύστημα ελέγχου ευστάθειας και πρόσφυσης.





07 Υποστήριξη του οδηγού



- Τυχόν αντικείμενα που βρίσκονται ψηλότερα από το πεδίο ανίχνευσης των αισθητήρων δεν συμπεριλαμβάνονται στους υπολογισμούς για τον ελιγμό στάθμευσης. Αυτό μπορεί να έχει ως αποτέλεσμα το PAP να οδηγήσει το αυτοκίνητο στη θέση στάθμευσης πολύ νωρίς - για το λόγο αυτό, τέτοιου είδους θέσεις στάθμευσης πρέπει να αποφεύγονται.
- Ο οδηγός είναι υπεύθυνος να αποφασίσει αν ο χώρος, που επέλεξε το PAP, είναι κατάλληλος για στάθμευση.
- Χρησιμοποιείτε εγκεκριμένα ελαστικά³⁴ με τη σωστή πίεση ελαστικών - αυτό επηρεάζει την ικανότητα του PAP να σταθμεύει το αυτοκίνητο.
- Σε περίπτωση έντονης βροχόπτωσης ή χιονόπτωσης, το σύστημα μπορεί να μη μετρήσει σωστά το χώρο στάθμευσης.
- Μη χρησιμοποιείτε το PAP, αν έχετε τοποθετήσει αντιολισθητικές αλυσίδες ή εφεδρικό τροχό στο αυτοκίνητο.
- Μη χρησιμοποιείτε το PAP, εάν τα αντικείμενα, που έχετε φορτώσει, προεξέχουν από το αυτοκίνητο.



ΣΗΜΑΝΤΙΚΟ

Οι παράμετροι του συστήματος PAP ενδέχεται να πρέπει να ενημερωθούν όταν αλλάζετε σε άλλο εγκεκριμένο μέγεθος ζάντας τροχού που περιλαμβάνει αλλαγή στην περιφέρεια του ελαστικού. Συμβουλευθείτε ένα συνεργείο - συνιστάται να απευθυνθείτε σε ένα εξουσιοδοτημένο συνεργείο της Volvo.

Συντήρηση

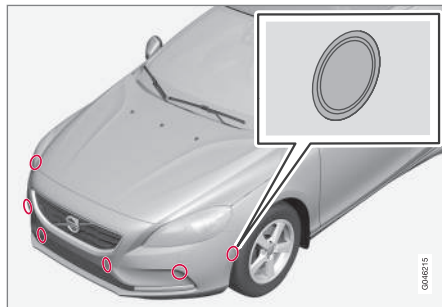

Οι αισθητήρες PAP βρίσκονται στους προφυλακτήρες³⁵ - 6 μπροστά και 4 πίσω.

Για να λειτουργήσει σωστά το PAP, οι αισθητήρες του πρέπει να καθαρίζονται (σ. 267) τακτικά με νερό και σαμπουάν αυτοκινήτου - είναι οι ίδιοι αισθητήρες, που χρησιμοποιούνται από το σύστημα υποβοήθησης στάθμευσης (σ. 263).

Σχετικές πληροφορίες

- Park Assist Pilot (PAP)* (σ. 272)
- Κάμερα υποβοήθησης στάθμευσης (σ. 267)

³⁴ "Εγκεκριμένα ελαστικά" είναι τα ελαστικά ίδιου τύπου και μάρκας με τα καινούρια ελαστικά που παραδόθηκε το αυτοκίνητο από το εργοστάσιο.

³⁵ ΣΗΜΕΙΩΣΗ: Η εικόνα είναι απλοποιημένη - οι λεπτομέρειες μπορεί να διαφέρουν ανάλογα με το μοντέλο του αυτοκινήτου.



Active Park Assist (PAP)* - ενδεικτικές λυχνίες και μηνύματα

Στον πίνακα οργάνων μπορεί να εμφανιστούν διαφορετικοί συνδυασμοί συμβόλων και κειμένου με διαφορετικό περιεχόμενο - ορισμένες φορές συνοδεύονται από μια αυτεξήγητη συμβουλή για την κατάλληλη ενέργεια.

Εάν κάποιο μήνυμα επισημάνει ότι το σύστημα Park Assist Pilot έχει απενεργοποιηθεί, συνιστάται να απευθυνθείτε σε ένα εξουσιοδοτημένο συνεργείο της Volvo.

Σχετικές πληροφορίες

- Park Assist Pilot (PAP)* (σ. 272)
- Κάμερα υποβοήθησης στάθμευσης (σ. 267)

BLIS

Η λειτουργία BLIS (Blind Spot Information System) έχει σχεδιαστεί για να βοηθά τον οδηγό κατά την οδήγηση σε πυκνή κυκλοφορία σε δρόμους με αρκετές λωρίδες κυκλοφορίας προς την ίδια κατεύθυνση.

Η λειτουργία BLIS αποτελεί βοήθημα του οδηγού και προορίζεται να τον προειδοποιεί για τα εξής:

- οχήματα στα τυφλά σημεία του αυτοκινήτου
- οχήματα στην αριστερή και δεξιά λωρίδα που βρίσκεται πιο κοντά στο αυτοκίνητο τα οποία πλησιάζουν γρήγορα.



ΠΡΟΕΙΔΟΠΟΙΗΣΗ

Το BLIS είναι συμπληρωματικό βοήθημα και δεν λειτουργεί σε όλες τις περιπτώσεις.

Το σύστημα BLIS δεν υποκαθιστά την ασφαλή οδήγηση και τη χρήση του εσωτερικού καθρέπτη και των εξωτερικών καθρεπτών.

Το BLIS δεν μπορεί να υποκαταστήσει την ευθύνη και την προσοχή του οδηγού - την ευθύνη για την κίνηση με την όπισθεν και αλλαγή λωρίδας με ασφάλεια φέρει πάντοτε ο οδηγός.

Επισκόπηση

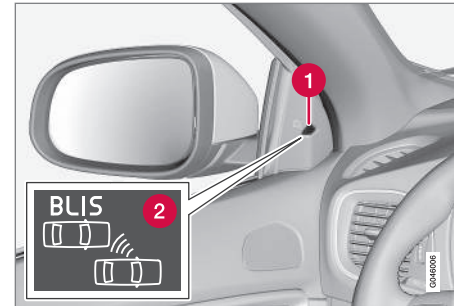

Θέση λυχνίας BLIS³⁶.

- 1 Ενδεικτική λυχνία
- 2 Σύμβολο BLIS



ΣΗΜΕΙΩΣΗ

Η λυχνία ανάβει στην πλευρά του αυτοκινήτου στην οποία το σύστημα έχει ανιχνεύσει άλλο όχημα. Εάν το αυτοκίνητο το προπεράσουν οχήματα και από τις δύο πλευρές, τότε ανάβουν και οι δύο λυχνίες.

Συντήρηση

Οι αισθητήρες για τις λειτουργίες BLIS βρίσκονται εσωτερικά του πίσω φτερού/προφυλακτήρα σε κάθε γωνία του αυτοκινήτου.

³⁶ ΣΗΜΕΙΩΣΗ: Η εικόνα είναι απλοποιημένη - οι λεπτομέρειες μπορεί να διαφέρουν ανάλογα με το μοντέλο του αυτοκινήτου.



Διατηρείτε αυτή την επιφάνεια καθαρή - επίσης στην αριστερή πλευρά.

- Για να διασφαλιστεί η βέλτιστη λειτουργικότητα, τα σημεία μπροστά από τους αισθητήρες πρέπει να διατηρούνται καθαρά.

Σχετικές πληροφορίες

- BLIS - λειτουργία (σ. 278)
- BLIS και CTA - ενδεικτικές λυχνίες και μηνύματα (σ. 282)
- CTA* (σ. 279)

BLIS - λειτουργία

Η λειτουργία BLIS (Blind Spot Information System) έχει σχεδιαστεί για να βοηθά τον οδηγό κατά την οδήγηση σε πυκνή κυκλοφορία σε δρόμους με αρκετές λωρίδες κυκλοφορίας προς την ίδια κατεύθυνση.

Ενεργοποίηση/απενεργοποίηση του BLIS

Το σύστημα BLIS ενεργοποιείται όταν ο κινητήρας τίθεται σε λειτουργία. Ως επιβεβαίωση, οι ενδεικτικές λυχνίες στις πόρτες αναβοσβήνουν μία φορά.



Κουμπί ενεργοποίησης/απενεργοποίησης.

Μπορείτε να ενεργοποιήσετε/απενεργοποιήσετε τη λειτουργία **BLIS** πατώντας το κουμπί **BLIS** στην κεντρική κονσόλα.

Ορισμένοι συνδυασμοί του επιλεγμένου εξοπλισμού δεν επιτρέπουν κενό χώρο για κου-

μπί στην κεντρική κονσόλα - σε αυτή την περίπτωση, ο χειρισμός της λειτουργίας πραγματοποιείται αντί αυτού από το σύστημα του μενού MY CAR³⁷ του αυτοκινήτου:

- Επιλέξτε **Ενεργ.** ή **Απενεργ.** στο **Settings** → **Car settings** → **BLIS**.

Όταν η λειτουργία BLIS απενεργοποιηθεί/ενεργοποιηθεί, η λυχνία στο κουμπί σβήνει/ανάβει και στον πίνακα οργάνων η αλλαγή επιβεβαιώνεται με ένα μήνυμα κειμένου. Η ενδεικτική λυχνία στην πόρτα αναβοσβήνει μία φορά κατά την ενεργοποίηση.

Για να σταματήσει να εμφανίζεται το μήνυμα:

- Πατήστε το κουμπί **OK** στον αριστερό μοχλοδιακόπτη.
- ή
- Περιμένετε περίπου 5 δευτερόλεπτα - το μήνυμα σταματά να εμφανίζεται.

³⁷ Για πληροφορίες σχετικά με το σύστημα του μενού - MY CAR (σ. 120).



Πότε ενεργοποιείται το σύστημα BLIS

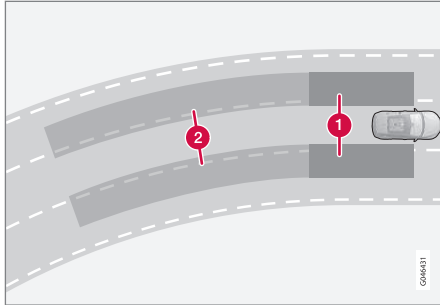

Αρχή λειτουργίας του BLIS: 1. Ζώνη στα τυφλά σημεία. 2. Ζώνη για τα οχήματα που πλησιάζουν γρήγορα.

Η λειτουργία BLIS είναι ενεργή σε ταχύτητες πάνω από 10 km/h περίπου.

Το σύστημα έχει σχεδιαστεί έτσι, ώστε να αντιδρά όταν:

- άλλα οχήματα προσπερνούν το αυτοκίνητο
- κάποιο όχημα πλησιάζει γρήγορα το αυτοκίνητο.

Όταν το BLIS ανιχνεύσει όχημα στη ζώνη 1 ή όχημα που πλησιάζει γρήγορα στη ζώνη 2, η λυχνία BLIS στο πλαίσιο της πόρτας ανάβει και παραμένει σταθερά αναμμένη. Εάν ο οδηγός ανάψει το φλας στην ίδια πλευρά με την προειδοποίηση σε αυτή την περίπτωση, η λυχνία BLIS, από σταθερά αναμμένη, αρχίζει να αναβοσβήνει με πιο έντονο φως.

ΠΡΟΕΙΔΟΠΟΙΗΣΗ

Το σύστημα BLIS δεν λειτουργεί σε απότομες στροφές.

Το BLIS δεν λειτουργεί όταν το αυτοκίνητο κινείται με την όπισθεν.

Περιορισμοί

- Εάν οι αισθητήρες καλυφθούν με βρομιά, πάγο ή χιόνι, μπορεί να μη λειτουργούν σωστά και να μην είναι σε θέση να ενεργοποιήσουν τις σχετικές προειδοποιήσεις. Το BLIS δεν μπορεί να ανιχνεύει τυχόν κινδύνους εάν οι αισθητήρες είναι καλυμμένοι.
- Μην κολλάτε τυχόν αντικείμενα, ταινία ή ετικέτες στην περιοχή των αισθητήρων.
- Το BLIS απενεργοποιείται όταν στο ηλεκτρικό σύστημα του αυτοκινήτου συνδεθεί τρέιλερ.

ΣΗΜΑΝΤΙΚΟ

Η επισκευή εξαρτημάτων των λειτουργιών BLIS και CTA ή επαναβαφή των προφυλακτών πρέπει να πραγματοποιείται μόνο από συνεργείο - συνιστάται εξουσιοδοτημένο συνεργείο της Volvo.

Σχετικές πληροφορίες

- BLIS (σ. 277)
- BLIS και CTA - ενδεικτικές λυχνίες και μηνύματα (σ. 282)

CTA*

Η λειτουργία CTA (Cross Traffic Alert) του συστήματος BLIS αποτελεί βοήθημα του οδηγού και χρησιμοποιείται για να προειδοποιεί τον οδηγό για διασταυρούμενη κυκλοφορία όταν το αυτοκίνητο κινείται με την όπισθεν. Το CTA λειτουργεί επικουρικά του BLIS (σ. 277).

Ενεργοποίηση/απενεργοποίηση του CTA

Το CTA ενεργοποιείται όταν ο κινητήρας τίθεται σε λειτουργία. Ως επιβεβαίωση, οι ενδεικτικές λυχνίες στις πόρτες αναβοσβήνουν μία φορά.



Ενεργοποίηση/Απενεργοποίηση για τους αισθητήρες υποβοήθησης στάθμευσης και CTA.

Στα αυτοκίνητα με Σύστημα υποβοήθησης στάθμευσης (σ. 263), μπορείτε να απενεργοποιήσετε/ενεργοποιήσετε ξεχωριστά τη λειτουργία CTA με το κουμπί (απ)ενεργοποίησης του συστήματος υποβοήθησης στάθμευσης.

* Προαιρετικός εξοπλισμός/αξεσουάρ, για περισσότερες πληροφορίες βλ. Εισαγωγή.



07 Υποστήριξη του οδηγού



Στα αυτοκίνητα χωρίς κουμπί για το σύστημα υποβοήθησης στάθμευσης, μπορείτε να χρησιμοποιήσετε τη λειτουργία CTA στο σύστημα του μενού **MY CAR** (σ. 120), ως εξής:

- Αναζητήστε το **Cross Traffic Alert** στο **BLIS** και αποεπιλέξτε το - η λειτουργία CTA τότε απενεργοποιείται.

Ωστόσο, το σύστημα BLIS παραμένει ενεργοποιημένο μετά την απενεργοποίηση της λειτουργίας CTA.



ΠΡΟΕΙΔΟΠΟΙΗΣΗ

Το CTA είναι συμπληρωματικό βοήθημα και δεν λειτουργεί σε όλες τις περιπτώσεις.

Το σύστημα CTA δεν υποκαθιστά την ασφαλή οδήγηση και τη χρήση του εσωτερικού καθρέπτη και των εξωτερικών καθρεπτών.

Το CTA δεν μπορεί να υποκαταστήσει την ευθύνη και την προσοχή του οδηγού - την ευθύνη για την κίνηση με την όπισθεν και αλλαγή λωρίδας με ασφάλεια φέρει πάντοτε ο οδηγός.

Πότε ενεργοποιείται η λειτουργία CTA

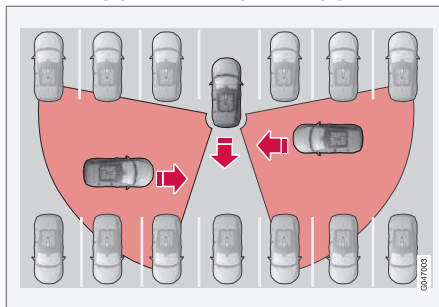

Αρχή λειτουργίας για το CTA.

Η λειτουργία CTA συμπληρώνει τη λειτουργία BLIS καθώς έχει τη δυνατότητα να διακρίνει τη διασταυρούμενη κυκλοφορία από το πλάι στην όπισθεν, όπως όταν το όχημα βγαίνει από τη θέση στάθμευσης με την όπισθεν.

Η λειτουργία CTA έχει σχεδιαστεί πρωταρχικά για να ανιχνεύει οχήματα. Σε ευνοϊκές συνθήκες, μπορεί επίσης να ανιχνεύσει μικρότερα αντικείμενα, όπως ποδηλάτες και πεζούς.

Το CTA είναι ενεργό μόνο κατά την κίνηση με την όπισθεν και ενεργοποιείται αυτόματα όταν στο κιβώτιο ταχυτήτων επιλεγεί η όπισθεν.

- Εάν η λειτουργία CTA ανιχνεύσει ότι κάτι πλησιάζει από το πλάι, ακούγεται ένα ηχητικό προειδοποιητικό σήμα. Το σήμα ακούγεται είτε από το αριστερό είτε από

το δεξί ηχείο ανάλογα με την κατεύθυνση από την οποία πλησιάζει το αντικείμενο.

- Η λειτουργία CTA προειδοποιεί επίσης τον οδηγό ανάβοντας τις λυχνίες BLIS.
- Μια πρόσθετη προειδοποίηση παρέχεται επίσης με τη μορφή εικονιδίου που ανάβει στα γραφικά PAS (σ. 263) της οθόνης.

Περιορισμοί

Η λειτουργία CTA δεν αποδίδει βέλτιστα σε όλες τις περιπτώσεις, αλλά έχει συγκεκριμένους περιορισμούς - για παράδειγμα, οι αισθητήρες CTA δεν μπορούν να "δουν" μέσα από άλλα σταθμευμένα οχήματα ή εμπόδια.

Ακολουθούν ορισμένα παραδείγματα πότε το "πεδίο ορατότητας" της λειτουργίας CTA μπορεί να είναι περιορισμένο εξαρχής και το σύστημα να μην μπορεί, κατά συνέπεια, να ανιχνεύσει τα οχήματα που πλησιάζουν παρά μόνο όταν πλησιάσουν πολύ κοντά:

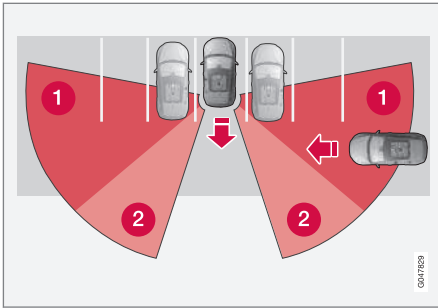

Το αυτοκίνητο είναι σταθευμένο πολύ μέσα σε μια θέση στάθμευσης.

- 1 Τυφλός τομέας CTA.
- 2 Τομέας όπου η λειτουργία CTA δεν μπορεί να ανιχνεύσει/"δει".

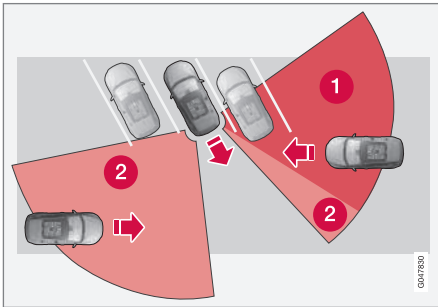

Σε γωνιακή θέση στάθμευσης, η λειτουργία CTA μπορεί να εντελώς "τυφλή" από τη μία πλευρά.

Ωστόσο, όταν ο οδηγός κινείται αργά με την όπισθεν, η γωνία αλλάζει ως προς το όχημα/ αντικείμενο που μπλοκάρει την ορατότητα του συστήματος, με αποτέλεσμα ο "τυφλός" τομέας να μειώνεται ραγδαία.

Παραδείγματα περαιτέρω περιορισμών:

- Εάν οι αισθητήρες καλυφθούν με βρομιά, πάγο ή χιόνι, μπορεί να μη λειτουργούν σωστά και να μην είναι σε θέση να ενεργοποιήσουν τις σχετικές προειδοποιήσεις. Το CTA δεν μπορεί να ανιχνεύει τυχόν κινδύνους εάν οι αισθητήρες είναι καλυμμένοι.
- Το CTA απενεργοποιείται όταν στο ηλεκτρικό σύστημα του αυτοκινήτου συνδεθεί τρέιλερ.

! ΣΗΜΑΝΤΙΚΟ

Η επισκευή εξαρτημάτων των λειτουργιών BLIS και CTA ή επαναβαφή των προφυλακτικών πρέπει να πραγματοποιείται μόνο από συνεργείο - συνιστάται εξουσιοδοτημένο συνεργείο της Volvo.

Συντήρηση

Οι αισθητήρες για τις λειτουργίες BLIS και CTA βρίσκονται εσωτερικά του πίσω φτερού/προφυλακτήρα σε κάθε γωνία του αυτοκινήτου.

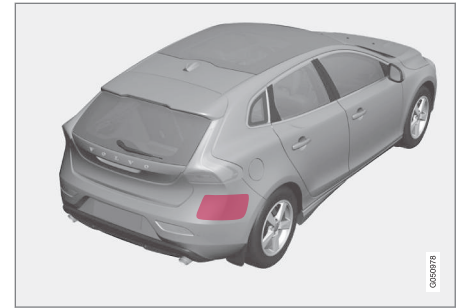

Διατηρείτε αυτή την επιφάνεια καθαρή - επίσης στην αριστερή πλευρά.

- Για να διασφαλιστεί η βέλτιστη λειτουργικότητα, τα σημεία μπροστά από τους αισθητήρες πρέπει να διατηρούνται καθαρά.
- Μην κολλάτε τυχόν αντικείμενα, ταινία ή ετικέτες στην περιοχή των αισθητήρων.

Σχετικές πληροφορίες

- BLIS (σ. 277)
- BLIS και CTA - ενδεικτικές λυχνίες και μηνύματα (σ. 282)



BLIS και CTA - ενδεικτικές λυχνίες και μηνύματα

Στις περιπτώσεις που οι λειτουργίες BLIS (Blind Spot Information System) (σ. 277) και CTA (σ. 279) παρουσιάσουν σφάλμα ή διακοπών, στον πίνακα οργάνων μπορεί να εμφανιστεί μια λυχνία μαζί με ένα επεξηγηματικό μήνυμα. Ακολουθήστε τυχόν συστάσεις του συστήματος.

Παραδείγματα μηνύματος:

Μήνυμα	Ερμηνεία
CTA Απενεργοποιημένο	Η λειτουργία CTA έχει απενεργοποιηθεί χειροκίνητα. Η λειτουργία BLIS είναι ενεργή.
BLIS και CTA απενεργοποιημένα Συνδεδεμένο τρέιλερ	Οι λειτουργίες BLIS και CTA έχουν απενεργοποιηθεί προσωρινά επειδή έχει συνδεθεί τρέιλερ στο ηλεκτρικό σύστημα του αυτοκινήτου.
BLIS και CTA Απαιτείται σέρβις	Το BLIS και το CTA δεν λειτουργούν. <ul style="list-style-type: none"> Επισκεφτείτε ένα συνεργείο εάν το μήνυμα εξακολουθεί να εμφανίζεται - συνιστάται να απευθυνθείτε σε ένα εξουσιοδοτημένο συνεργείο της Volvo.

Μπορείτε να επιβεβαιώσετε το μήνυμα κειμένου πατώντας στιγμιαία το κουμπί **OK** στο μοχλοδιακόπτη των φλας.

Σχετικές πληροφορίες

- BLIS (σ. 277)
- CTA* (σ. 279)

Μεταβλητή υποβοήθηση τιμονιού

Το σύστημα διεύθυνσης μεταβλητής υποβοήθησης "σκληραίνει" το τιμόνι όσο αυξάνεται η ταχύτητα του αυτοκινήτου ώστε ο οδηγός να έχει καλύτερη αίσθηση του τιμονιού.

Σε αυτοκινητοδρόμους, το τιμόνι γίνεται πιο σκληρό. Το τιμόνι είναι "ελαφρύ" και δεν χρειάζεται μεγαλύτερη προσπάθεια όταν σταθμεύετε το αυτοκίνητο ή όταν κινείστε με χαμηλή ταχύτητα.

Ο οδηγός μπορεί να επιλέξει μεταξύ τριών επιπέδων υποβοήθησης τιμονιού ως προς την απόκριση στις συνθήκες του οδοστρώματος ή την ευαισθησία του τιμονιού στο σύστημα του μενού **MY CAR**(σ. 120):

- Εκεί, αναζητήστε το **Steering force level** και επιλέξτε **Low**, **Medium** ή **High**.

Δεν έχετε πρόσβαση σε αυτό το μενού όταν το αυτοκίνητο κινείται.

i ΣΗΜΕΙΩΣΗ

Σε συγκεκριμένες περιπτώσεις το υποβοηθούμενο σύστημα διεύθυνσης μπορεί να ζεσταθεί πολύ και να χρειάζεται προσωρινά να ψυθεί - σε αυτό το διάστημα το υποβοηθούμενο σύστημα διεύθυνσης λειτουργεί με μειωμένη ισχύ και το στρίψιμο του τιμονιού μπορεί να είναι ελαφρώς δυσκολότερο.

Παράλληλα με την προσωρινά μειωμένη υποβοήθηση στη διεύθυνση εμφανίζεται ένα μήνυμα στον πίνακα οργάνων.



Σχετικές πληροφορίες

- MY CAR (σ. 120)

Έγκριση τύπου - σύστημα ραντάρ

Μπορείτε να δείτε την έγκριση τύπου για το σύστημα ραντάρ στον πίνακα.

Χώρα/ Περιοχή	
Σιγκαπούρη	<div style="border: 1px solid black; padding: 5px; width: fit-content;">Complies with IDA standards DA105753</div> <p>IDA: Infocomm Development Authority Σιγκαπούρης.</p>
Βραζιλία	
Ευρώπη	<p>CE Η Delphi Electronics & Safety δηλώνει με την παρούσα ότι το L2C0038TR και το L2C0049TR συμμορφώνονται προς τις ουσιαστικές απαιτήσεις και τις λοιπές σχετικές διατάξεις της οδηγίας 1999/5/EK. Αυτή η δήλωση συμμόρφωσης μπορεί, εάν είναι απαραίτητο, να διασταυρωθεί με την Delphi Electronics & Safety / One Corporate Center / Kokomo, Indiana 46904-9005 Η.Π.Α.</p>

Σχετικές πληροφορίες

- Αισθητήρας ραντάρ (σ. 227)

08



ΕΚΚΪΝΗΣΗ ΚΑΙ ΟΔΪΓΗΣΗ

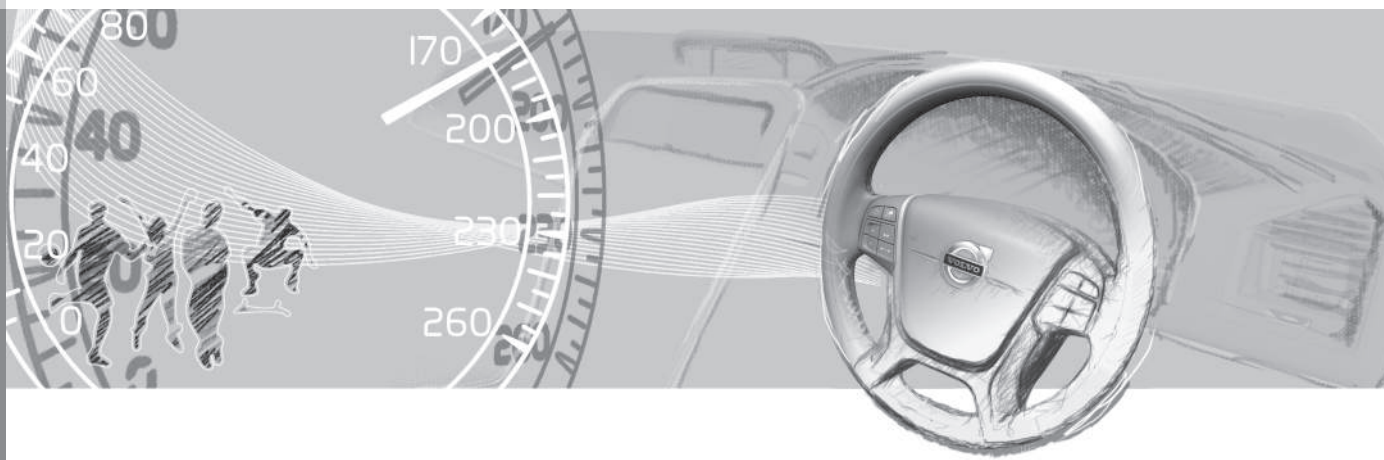



Αλκοτέστ με φραγή εκκίνησης*

Το Αλκοτέστ με φραγή εκκίνησης χρησιμοποιείται για να αποτρέψει την οδήγηση του αυτοκινήτου από άτομα που βρίσκονται υπό την επήρεια οινοπνεύματος. Για να μπορέσει ο κινητήρας να τεθεί σε λειτουργία, ο/η οδηγός πρέπει να κάνει ένα τεστ αναπνοής, το οποίο επαληθεύει ότι δεν βρίσκεται υπό την επήρεια οινοπνεύματος. Η βαθμονόμηση του Αλκοτέστ με φραγή εκκίνησης διεξάγεται σύμφωνα με την οριακή τιμή νόμιμης οδήγησης που ισχύει σε κάθε αγορά.

ΠΡΟΕΙΔΟΠΟΙΗΣΗ

Το Αλκοτέστ με φραγή εκκίνησης λειτουργεί επικουρικά και δεν απαλλάσσει τον οδηγό από την ευθύνη του. Είναι πάντοτε ευθύνη του οδηγού να είναι νηφάλιος και να οδηγεί το αυτοκίνητο προσεκτικά.

Σχετικές πληροφορίες

- Αλκοτέστ με φραγή εκκίνησης* - λειτουργίες και χειρισμός (σ. 285)
- Αλκοτέστ με φραγή εκκίνησης* - αποθήκευση (σ. 286)
- Αλκοτέστ με φραγή εκκίνησης* - πριν από την εκκίνηση του κινητήρα (σ. 287)
- Αλκοτέστ με φραγή εκκίνησης* - Πρέπει να θυμάστε τα εξής (σ. 288)
- Αλκοτέστ με φραγή εκκίνησης* - ενδεικτικές λυχνίες και μηνύματα (σ. 290)

Αλκοτέστ με φραγή εκκίνησης* - λειτουργίες και χειρισμός

Λειτουργίες

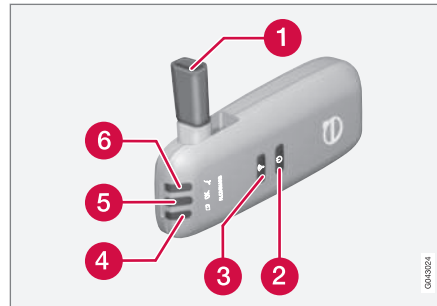

- 1 Ακροφύσιο για το τεστ αναπνοής.
- 2 Διακόπτης.
- 3 Κουμπί κιβωτίου ταχυτήτων.
- 4 Λυχνία για την κατάσταση της μπαταρίας.
- 5 Λυχνία για το αποτέλεσμα του τεστ αναπνοής.
- 6 Λυχνία που υποδεικνύει ετοιμότητα για το τεστ αναπνοής.

Χειρισμός Μπαταρία

Η ενδεικτική λυχνία του Αλκοτέστ με φραγή εκκίνησης (4) δείχνει την κατάσταση της μπαταρίας:

Ενδεικτική λυχνία (4)	Κατάσταση μπαταρίας
Αναβοσβήνει με πράσινο χρώμα	Φόρτιση σε εξέλιξη
Πράσινο	Πλήρως φορτισμένη
Κίτρινο	Ημι-φορτισμένη
Κόκκινο	Αποφορτισμένη - τοποθετήστε το φορτιστή στην υποδοχή ή συνδέστε το καλώδιο τροφοδοσίας από το ντουλαπάκι του συνοδηγού.

ΣΗΜΕΙΩΣΗ

Τοποθετήστε το Αλκοτέστ με φραγή εκκίνησης στη θήκη του. Με αυτό τον τρόπο, η ενσωματωμένη μπαταρία θα παραμείνει πλήρως φορτισμένη και το Αλκοτέστ με φραγή εκκίνησης ενεργοποιείται αυτόματα όταν ανοίγει η πόρτα του αυτοκινήτου.





Σχετικές πληροφορίες

- Αλκοτέστ με φραγή εκκίνησης* (σ. 285)
- Αλκοτέστ με φραγή εκκίνησης* - αποθήκευση (σ. 286)
- Αλκοτέστ με φραγή εκκίνησης* - πριν από την εκκίνηση του κινητήρα (σ. 287)
- Αλκοτέστ με φραγή εκκίνησης* - Πρέπει να θυμάστε τα εξής (σ. 288)
- Αλκοτέστ με φραγή εκκίνησης* - ενδεικτικές λυχνίες και μηνύματα (σ. 290)

Αλκοτέστ με φραγή εκκίνησης* - αποθήκευση

Τοποθετήστε το Αλκοτέστ με φραγή εκκίνησης στη θήκη του. Για να απασφαλίσετε τη μονάδα Alcolock, πιέστε ελαφρά την υποδοχή της και αφήστε την - στη συνέχεια πετάγεται έξω και μπορείτε να την αφαιρέσετε από την υποδοχή της.



Φορητή μονάδα αποθήκευσης και σταθμός φόρτισης.

- Επανατοποθετήστε τη φορητή μονάδα στην υποδοχή της πιέζοντας την προς τα μέσα μέχρι να ασφαλίσει.
- Αποθηκεύστε τη φορητή μονάδα στην υποδοχή - με αυτό τον τρόπο προστατεύεται όσο το δυνατόν καλύτερα και οι μπαταρίες της παραμένουν πλήρως φορτισμένες.

Σχετικές πληροφορίες

- Αλκοτέστ με φραγή εκκίνησης* (σ. 285)
- Αλκοτέστ με φραγή εκκίνησης* - λειτουργίες και χειρισμός (σ. 285)
- Αλκοτέστ με φραγή εκκίνησης* - πριν από την εκκίνηση του κινητήρα (σ. 287)
- Αλκοτέστ με φραγή εκκίνησης* - Πρέπει να θυμάστε τα εξής (σ. 288)
- Αλκοτέστ με φραγή εκκίνησης* - ενδεικτικές λυχνίες και μηνύματα (σ. 290)



Αλκοτέστ με φραγή εκκίνησης* - πριν από την εκκίνηση του κινητήρα

Το Αλκοτέστ με φραγή εκκίνησης ενεργοποιείται αυτόματα και είναι έτοιμο για χρήση όταν ανοίξετε το αυτοκίνητο.

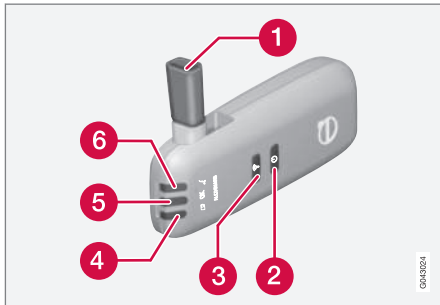

- 1 Ακροφύσιο για το τεστ αναπνοής.
- 2 Διακόπτης.
- 3 Κουμπί κιβωτίου ταχυτήτων.
- 4 Λυχνία για την κατάσταση της μπαταρίας.
- 5 Λυχνία για το αποτέλεσμα του τεστ αναπνοής.
- 6 Λυχνία που υποδεικνύει ετοιμότητα για το τεστ αναπνοής.

1. Όταν η ενδεικτική λυχνία (6) ανάβει με πράσινο χρώμα, το Αλκοτέστ με φραγή εκκίνησης είναι έτοιμο για χρήση.
2. Αφαιρέστε το Αλκοτέστ με φραγή εκκίνησης από την υποδοχή του. Εάν το Αλκοτέστ με φραγή εκκίνησης βρίσκεται έξω από το αυτοκίνητο κατά το ξεκλείδωμα, τότε πρέπει πρώτα να το ενεργοποιήσετε με το διακόπτη (2).
3. Αναδιπλώστε προς τα πάνω το στόμιο (1), πάρτε μια βαθιά εισπνοή και φυσήξτε σταθερά μέχρι να ακούσετε ένα "κλικ" μετά από 5 δευτερόλεπτα περίπου. Το αποτέλεσμα θα είναι ένα από αυτά που αναγράφονται στον παρακάτω πίνακα **Αποτέλεσμα μετά το τεστ αναπνοής.**
4. Εάν δεν εμφανιστεί κάποιο μήνυμα, η μετάδοση προς το όχημα ενδέχεται να απέτυχε - σε αυτή την περίπτωση, πατήστε το κουμπί (3) για να μεταβιβάσετε το αποτέλεσμα στο αυτοκίνητο χειροκίνητα.
5. Αναδιπλώστε το στόμιο προς τα κάτω και επανατοποθετήστε το Αλκοτέστ με φραγή εκκίνησης στην υποδοχή του.
6. Πρέπει να θέσετε τον κινητήρα σε λειτουργία μετά από επιτυχές τεστ αναπνοής εντός 5 λεπτών - διαφορετικά πρέπει να το επαναλάβετε.

Αποτέλεσμα μετά από τεστ αναπνοής

Ενδεικτική λυχνία (5) + Κείμενο στην οθόνη	Ερμηνεία
Πράσινη λυχνία + AlcoGuard Αποδεκτό τεστ	Θέστε τον κινητήρα σε λειτουργία - δεν μετρήθηκε ποσότητα αλκοόλης.
Κίτρινη λυχνία + AlcoGuard Αποδεκτό τεστ	Η εκκίνηση του κινητήρα επιτρέπεται - η μετρηθείσα ποσότητα αλκοόλης υπερβαίνει το 0,1 promille αλλά όχι και την ισχύουσα οριακή τιμή ^Α .
Κόκκινη λυχνία + Μη αποδεκτό τεστ Περιμένετε 1 λεπτό για να δοκιμάσετε ξανά	Η εκκίνηση του κινητήρα δεν επιτρέπεται - η μετρηθείσα ποσότητα αλκοόλης υπερβαίνει την ισχύουσα οριακή τιμή ^Α .

^Α Οι οριακές τιμές διαφέρουν από χώρα σε χώρα. Βρείτε τι ισχύει στη χώρα σας. Βλ. επίσης Αλκοτέστ με φραγή εκκίνησης* - Πρέπει να θυμάστε τα εξής (σ. 288).

i ΣΗΜΕΙΩΣΗ

Η επανεκκίνηση του κινητήρα είναι εφικτή εντός 30 λεπτών χωρίς να χρειαστεί νέα δοκιμή αναπνοής.





Σχετικές πληροφορίες

- Αλκοτέστ με φραγή εκκίνησης* (σ. 285)
- Αλκοτέστ με φραγή εκκίνησης* - λειτουργίες και χειρισμός (σ. 285)
- Αλκοτέστ με φραγή εκκίνησης* - αποθήκευση (σ. 286)
- Αλκοτέστ με φραγή εκκίνησης* - Πρέπει να θυμάστε τα εξής (σ. 288)
- Αλκοτέστ με φραγή εκκίνησης* - ενδεικτικές λυχνίες και μηνύματα (σ. 290)

Αλκοτέστ με φραγή εκκίνησης* - Πρέπει να θυμάστε τα εξής

Για να επιτευχθεί σωστή λειτουργία και όσο το δυνατόν πιο ακριβής μέτρηση:

- Μην τρώτε και μην πίνετε περίπου 5 λεπτά πριν το τεστ αναπνοής.
- Αποφύγετε το υπερβολικό πλύσιμο του παρμπρίζ - η αλκοόλη στο υγρό των ψεκαστήρων μπορεί να οδηγήσει σε λανθασμένο αποτέλεσμα μέτρησης.

Αλλαγή οδηγού

Για να διασφαλιστεί η διεξαγωγή νέου τεστ αναπνοής σε περίπτωση αλλαγής οδηγού - πατήστε το διακόπτη (2) και το κουμπί αποστολής (3) ταυτόχρονα επί 3 δευτερόλεπτα περίπου. Σε αυτό το σημείο, το αυτοκίνητο επιστρέφει στη λειτουργία αναστολής εκκίνησης και απαιτείται νέο επιτυχές τεστ αναπνοής για να τεθεί ο κινητήρας σε λειτουργία.

Βαθμονόμηση και σέρβις

Το Αλκοτέστ με φραγή εκκίνησης πρέπει να ελέγχεται και να βαθμονομείται σε συνεργείο¹ κάθε 12 μήνες.

30 ημέρες πριν χρειαστεί επαναβαθμονόμηση, στον πίνακα οργάνων εμφανίζεται το μήνυμα **Alcoguard Απαιτείται βαθμονόμηση** Βλ. εγχειρίδιο. Εάν δεν διεξαχθεί βαθμονόμηση εντός αυτών των 30

ημερών, τότε η κανονική εκκίνηση του κινητήρα θα ανασταλεί - σε αυτή την περίπτωση θα είναι εφικτή μόνο η εκκίνηση μέσω της λειτουργίας Παράκαμψης, βλ. παρακάτω επικεφαλίδα "Κατάσταση έκτακτης ανάγκης".

Για να σβήσει το μήνυμα, πατήστε το κουμπί αποστολής (3) μία φορά. Διαφορετικά, θα σβήσει αυτόματα μετά από 2 λεπτά περίπου αλλά στη συνέχεια θα επανεμφανίζεται σε κάθε εκκίνηση του κινητήρα - μόνο με επαναβαθμονόμηση σε ένα συνεργείο¹ μπορεί το μήνυμα να διαγραφεί μόνιμα.

Χαμηλές ή υψηλές θερμοκρασίες

Όσο πιο χαμηλές θερμοκρασίες επικρατούν, τόσο περισσότερο χρόνος μεσολαβεί μέχρι το Αλκοτέστ με φραγή εκκίνησης να είναι έτοιμο για χρήση:

Θερμοκρασία (°C)	Μέγιστο διάστημα θέρμανσης (δευτερόλεπτα)
+10 έως +85	10
-5 έως +10	60
-40 έως -5	180

Σε θερμοκρασίες κάτω από -20 °C ή πάνω από +60 °C, το Αλκοτέστ με φραγή εκκίνησης

¹ Συνιστάται να απευθυνθείτε σε ένα εξουσιοδοτημένο συνεργείο της Volvo.

* Προαιρετικός εξοπλισμός/αξεσουάρ, για περισσότερες πληροφορίες βλ. Εισαγωγή.



σης χρειάζεται μεγαλύτερη ηλεκτρική ισχύ. Στον πίνακα οργάνων εμφανίζεται η ένδειξη **Alcoguard Παρακαλώ εισάγετε το καλώδιο τροφοδοσίας**. Σε αυτή την περίπτωση, συνδέστε το καλώδιο τροφοδοσίας από το ντουλαπάκι του συνοδηγού και περιμένετε μέχρι η ενδεικτική λυχνία (6) να γίνει πράσινη.

Σε εξαιρετικά χαμηλές θερμοκρασίες, μπορείτε να μειώσετε το χρόνο θέρμανσης τοποθετώντας το Αλκοτέστ με φραγή εκκίνησης σε εσωτερικό χώρο.

Κατάσταση έκτακτης ανάγκης

Σε περίπτωση έκτακτης ανάγκης, ή εάν το Αλκοτέστ με φραγή εκκίνησης δεν λειτουργεί, μπορείτε να παρακάμψετε το Αλκοτέστ με φραγή εκκίνησης για να μπορέσετε να οδηγήσετε το αυτοκίνητο.

i ΣΗΜΕΙΩΣΗ

Όλες οι ενεργοποιήσεις με παράκαμψη καταχωρούνται αποθηκεύονται στη μνήμη, βλ. Καταγραφή δεδομένων (σ. 19).

Μόλις η λειτουργία παράκαμψης ενεργοποιηθεί, στον πίνακα οργάνων εμφανίζεται συνεχώς η ένδειξη **Alcoguard Παράκαμψη ενεργοποιημένη** ενώ οδηγείτε και μπορεί να διαγραφεί μόνο σε συνεργείο¹.

Μπορείτε να ελέγξετε τη λειτουργία Παράκαμψης χωρίς να καταχωρηθεί το μήνυμα σφάλματος - σε αυτή την περίπτωση, διεξάγετε όλα τα βήματα χωρίς να θέσετε το αυτοκίνητο σε λειτουργία. Το μήνυμα σφάλματος διαγράφεται όταν το αυτοκίνητο κλειδωθεί.

Όταν το Αλκοτέστ με φραγή εκκίνησης είναι εγκατεστημένο, ως επιλογή παράκαμψης επιλέγεται είτε η λειτουργία Παράκαμψης είτε η λειτουργία Έκτακτης ανάγκης. Μπορείτε να αλλάξετε αυτή τη ρύθμιση αργότερα σε ένα συνεργείο¹.

Ενεργοποίηση της λειτουργίας Παράκαμψης

- Πατήστε και κρατήστε πατημένο το κουμπί **OK** στον αριστερό μοχλοδιακόπτη και ταυτόχρονα το κουμπί για τα αλάρμ επί 5 δευτερόλεπτα περίπου - στον πίνακα οργάνων πρώτα εμφανίζεται η ένδειξη **Παράκαμψη ενεργοποιημένη Παρακαλώ περιμένετε 1'** και στη συνέχεια η ένδειξη **Alcoguard Παράκαμψη ενεργοποιημένη** - μετά από αυτό, ο κινητήρας μπορεί να τεθεί σε λειτουργία.

Η λειτουργία αυτή μπορεί να ενεργοποιηθεί αρκετές φορές. Το μήνυμα σφάλματος που εμφανίζεται κατά την οδήγηση μπορεί να διαγραφεί μόνο σε συνεργείο¹.

Ενεργοποίηση της λειτουργίας Έκτακτης ανάγκης

- Πατήστε και κρατήστε πατημένο το κουμπί **OK** στον αριστερό μοχλοδιακόπτη και ταυτόχρονα το κουμπί για τα αλάρμ επί 5 δευτερόλεπτα περίπου - στον πίνακα οργάνων εμφανίζεται η ένδειξη **Alcoguard Παράκαμψη ενεργοποιημένη** και ο κινητήρας μπορεί να τεθεί σε λειτουργία.

Μπορείτε να χρησιμοποιήσετε αυτή τη λειτουργία μία φορά, και στη συνέχεια η διαγραφή πρέπει να γίνει σε συνεργείο¹.

Σχετικές πληροφορίες

- Αλκοτέστ με φραγή εκκίνησης* (σ. 285)
- Αλκοτέστ με φραγή εκκίνησης* - λειτουργίες και χειρισμός (σ. 285)
- Αλκοτέστ με φραγή εκκίνησης* - αποθήκευση (σ. 286)
- Αλκοτέστ με φραγή εκκίνησης* - πριν από την εκκίνηση του κινητήρα (σ. 287)
- Αλκοτέστ με φραγή εκκίνησης* - ενδεικτικές λυχνίες και μηνύματα (σ. 290)

¹ Συνιστάται να απευθυνθείτε σε ένα εξουσιοδοτημένο συνεργείο της Volvo.



Αλκοτέστ με φραγή εκκίνησης* - ενδεικτικές λυχνίες και μηνύματα

Εκτός από τα μηνύματα που περιγράφηκαν προηγουμένως και αφορούν στο πώς λειτουργεί το Αλκοτέστ με φραγή εκκίνησης πριν από την εκκίνηση του κινητήρα (σ. 287), μπορεί επίσης να εμφανιστούν και τα εξής:

Κείμενο στην οθόνη	Σημασία/Ενέργεια
Alcoguard Η επανεκκίνηση είναι εφικτή	Ο κινητήρας έχει παραμείνει σβηστός λιγότερο 30 λεπτά - η εκκίνηση του κινητήρα επιτρέπεται χωρίς να απαιτείται νέο τεστ.
Alcoguard Απαιτείται σέρβις	Απευθυνθείτε σε ένα συνεργείο ^Α .
Alcoguard Δεν ελήφθη σήμα	Η μετάδοση απέτυχε - πρέπει να αποστείλετε χειροκίνητα το αποτέλεσμα με το κουμπί (3) ή να κάνετε νέο τεστ αναπνοής.

Κείμενο στην οθόνη	Σημασία/Ενέργεια
Alcoguard Παρακαλώ δοκιμάστε ξανά	Το τεστ απέτυχε - πρέπει να κάνετε νέο τεστ αναπνοής.
Alcoguard Παρακαλώ φυσήξτε περισσότερη ώρα	Εκφύσηση πολύ σύντομη - φυσήξτε για μεγαλύτερο διάστημα.
Alcoguard Παρακαλώ φυσήξτε πιο ήπια	Εκφύσηση πολύ δυνατή - φυσήξτε πιο σιγά.
Alcoguard Παρακαλώ φυσήξτε πιο δυνατά	Εκφύσηση πολύ ασθενής - φυσήξτε δυνατότερα.
Προθέρμανση Alcoguard Παρακαλώ περιμένετε	Η θέρμανση δεν ολοκληρώθηκε - περιμένετε να εμφανιστεί το κείμενο Alcoguard Παρακαλώ φυσήξτε επί 5 δευτερόλεπτα.

^Α Συνιστάται να απευθυνθείτε σε ένα εξουσιοδοτημένο συνεργείο της Volvo.

Σχετικές πληροφορίες

- Αλκοτέστ με φραγή εκκίνησης* (σ. 285)
- Αλκοτέστ με φραγή εκκίνησης* - λειτουργίες και χειρισμός (σ. 285)
- Αλκοτέστ με φραγή εκκίνησης* - αποθήκευση (σ. 286)
- Αλκοτέστ με φραγή εκκίνησης* - πριν από την εκκίνηση του κινητήρα (σ. 287)
- Αλκοτέστ με φραγή εκκίνησης* - Πρέπει να θυμάστε τα εξής (σ. 288)



Εκκίνηση του κινητήρα

Ο εκκίνηση και το σβήσιμο του κινητήρα πραγματοποιείται χρησιμοποιώντας το τηλεχειριστήριο-κλειδί και το κουμπί **START/STOP ENGINE**.



Διακόπτης ανάφλεξης με βγαλμένο/τοποθετημένο το τηλεχειριστήριο-κλειδί, και κουμπί **START/STOP ENGINE**.

! ΣΗΜΑΝΤΙΚΟ

Μην πιέζετε προς τα μέσα το τηλεχειριστήριο-κλειδί εάν δεν το έχετε γυρίσει σωστά - Κρατήστε το άκρο με το αποσπώμενο κλειδί, βλ. Αποσπώμενο κλειδί - αφαίρεση/τοποθέτηση (σ. 179)

1. Εισάγετε το τηλεχειριστήριο-κλειδί στο διακόπτη ανάφλεξης και πιέστε το μέχρι την τερματική του θέση. Λάβετε υπόψη σας ότι αν το αυτοκίνητο διαθέτει Αλκοτέστ με φραγή εκκίνησης*, πρέπει πρώτα να πραγματοποιηθεί ένα επιτυχές τεστ αναπνοής για να μπορέσει ο κινητήρας να τεθεί σε λειτουργία. Για περισσότερες πληροφορίες σχετικά με το Αλκοτέστ με φραγή εκκίνησης, βλ. Αλκοτέστ με φραγή εκκίνησης* (σ. 285).
2. Κρατήστε το πεντάλ του συμπλέκτη πατημένο μέχρι το τέρμα². (Εάν το αυτοκίνητο διαθέτει αυτόματο κιβώτιο ταχυτήτων - πατήστε το πεντάλ φρένου.)
3. Πατήστε το κουμπί **START/STOP ENGINE** και αφήστε το.

Η μίζα γυρίζει μέχρι να τεθεί σε λειτουργία ο κινητήρας ή μέχρι να ενεργοποιηθεί η προσασία υπερθέρμανσης.

! ΣΗΜΑΝΤΙΚΟ

Εάν ο κινητήρας δεν τεθεί σε λειτουργία μετά από 3 προσπάθειες - περιμένετε 3 λεπτά πριν κάνετε νέα προσπάθεια. Η ικανότητα εκκίνησης του αυτοκινήτου αυξάνεται εάν επιτραπεί στην μπαταρία να ανακτήσει την ισχύ της.

! ΠΡΟΕΙΔΟΠΟΙΗΣΗ

Βγάξτε πάντοτε το τηλεχειριστήριο-κλειδί από το διακόπτη ανάφλεξης όταν απομακρύνεστε από το αυτοκίνητο και φροντίστε να είναι επιλεγμένη η θέση κλειδιού **0** - ιδίως εάν υπάρχουν παιδιά μέσα στο αυτοκίνητο. Για πληροφορίες σχετικά με αυτή τη λειτουργία, βλ. Θέσεις κλειδιού (σ. 82).

i ΣΗΜΕΙΩΣΗ

Ο αριθμός στροφών του ρελαντί μετά από ψυχρή εκκίνηση είναι υψηλότερος από τον κανονικό σε ορισμένους τύπους κινητήρων. Αυτό συμβαίνει προκειμένου το σύστημα εκπομπών καυσαερίων να μπορέσει να φθάσει στην κανονική θερμοκρασία λειτουργίας το συντομότερο δυνατόν, γεγονός που μειώνει τις εκπομπές καυσαερίων και έτσι προστατεύεται το περιβάλλον.

² Εάν το αυτοκίνητο κινείται, αρκεί να πατήσετε το κουμπί **START/STOP ENGINE** για να θέσετε το αυτοκίνητο σε λειτουργία.





Keyless Drive*

Ακολουθήστε τα βήματα 2–3 για την εκκίνηση keyless (σ. 182) (χωρίς κλειδί) βενζινοκινητήρων και πετρελαιοκινητήρων.

ΣΗΜΕΙΩΣΗ

Μια προϋπόθεση για να τεθεί ο κινητήρας σε λειτουργία είναι ένα από τηλεχειριστήριο-κλειδιά του αυτοκινήτου με λειτουργία εκκίνησης χωρίς κλειδί να βρίσκεται μέσα στο χώρο επιβατών ή στο χώρο αποσκευών.

ΠΡΟΕΙΔΟΠΟΙΗΣΗ

Ποτέ μην αφαιρείτε το τηλεχειριστήριο-κλειδί από το αυτοκίνητο ενώ οδηγείτε ή όταν το αυτοκίνητο ρυμουλκείται.

Σχετικές πληροφορίες

- Θέσεις κλειδιού (σ. 82)

Σβήσιμο του κινητήρα

Ο κινητήρας σβήνει από το κουμπί **START/STOP ENGINE**.

Για να σβήσετε τον κινητήρα:

- Πατήστε το κουμπί **START/STOP ENGINE** - ο κινητήρας σβήνει.
- Εάν το αυτοκίνητο διαθέτει αυτόματο κιβώτιο ταχυτήτων και ο επιλογέας ταχυτήτων δεν βρίσκεται στη θέση **P** ή εάν το αυτοκίνητο κινείται - Πατήστε το κουμπί **START/STOP ENGINE** δύο φορές ή κρατήστε το πατημένο μέχρι να σβήσει ο κινητήρας.

Σχετικές πληροφορίες

- Θέσεις κλειδιού (σ. 82)

Κλειδωμα τιμονιού

Η κλειδαριά του τιμονιού εμποδίζει τη διεύθυνση του αυτοκινήτου εάν π.χ. κλαπεί.

Λειτουργία

- Το τιμόνι κλειδώνει εάν ανοίξει η πόρτα του οδηγού όταν ο κινητήρας είναι σβηστός.
- Η κλειδαριά του τιμονιού ξεκλειδώνει όταν το τηλεχειριστήριο-κλειδί βρίσκεται μέσα στο διακόπτη ανάφλεξης³ και πατήσετε το κουμπί **START/STOP ENGINE**.

Μπορεί να ακούσετε ένα μηχανικό θόρυβο κατά το ξεκλειδωμα ή το κλειδωμα του τιμονιού.

Σχετικές πληροφορίες

- Εκκίνηση του κινητήρα (σ. 291)
- Θέσεις κλειδιού (σ. 82)
- Τιμόνι (σ. 90)

³ Στα αυτοκίνητα με λειτουργία εκκίνησης χωρίς κλειδί, πρέπει να υπάρχει μόνο ένα τηλεχειριστήριο-κλειδί μέσα στο χώρο επιβατών.

* Προαιρετικός εξοπλισμός/αξεσουάρ, για περισσότερες πληροφορίες βλ. Εισαγωγή.



Εκκίνηση με βοηθητικά καλώδια

Εάν η μπαταρία εκκίνησης (σ. 412) έχει αποφορτιστεί, τότε μπορείτε να θέσετε το αυτοκίνητο σε λειτουργία με ρεύμα από άλλο αυτοκίνητο.

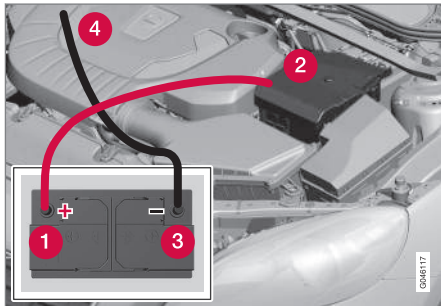

Κατά την εκκίνηση του αυτοκινήτου με βοηθητικά καλώδια, πρέπει να ακολουθούνται τα παρακάτω βήματα για να μην προκληθούν βραχυκυκλώματα ή άλλη ζημιά:

1. Το ηλεκτρικό σύστημα του αυτοκινήτου πρέπει να βρίσκεται στη θέση **0**, βλ. Θέσεις κλειδιού (σ. 82).
2. Βεβαιωθείτε ότι η τάση της βοηθητικής μπαταρίας είναι 12 V.
3. Εάν η βοηθητική μπαταρία βρίσκεται σε άλλο αυτοκίνητο, σβήστε τον κινητήρα του άλλου αυτοκινήτου και βεβαιωθείτε ότι τα αυτοκίνητα δεν έρχονται σε επαφή μεταξύ τους.
4. Συνδέστε το ένα κροκοδειλάκι του κόκκινου βοηθητικού καλωδίου στο θετικό πόλο (1) της μπαταρίας του άλλου οχήματος.

! ΣΗΜΑΝΤΙΚΟ

Συνδέστε το βοηθητικό καλώδιο εκκίνησης προσεκτικά για να μην προκληθεί βραχυκύκλωμα με άλλα εξαρτήματα στο χώρο του κινητήρα.

5. Ανοίξτε τα κλιπ στο μπροστινό κάλυμμα της μπαταρίας στο αυτοκίνητο και αφαιρέστε το κάλυμμα.
6. Συνδέστε το άλλο κροκοδειλάκι του κόκκινου βοηθητικού καλωδίου στο θετικό πόλο (2) της μπαταρίας του οχήματος.
7. Συνδέστε το ένα κροκοδειλάκι του μαύρου βοηθητικού καλωδίου στον αρνητικό πόλο (3) της μπαταρίας του άλλου οχήματος.
8. Συνδέστε το άλλο κροκοδειλάκι σε ένα σημείο γείωσης, π.χ. δεξιά βάση κινητήρα στο επάνω μέρος, στην κεφαλή της εξωτερικής βίδας (4).

9. Βεβαιωθείτε ότι τα κροκοδειλάκια βοηθητικού καλωδίου έχουν στερεωθεί καλά, για να μην προκληθούν σπινθήρες κατά τη διαδικασία της εκκίνησης.
10. Θέστε σε λειτουργία τον κινητήρα του αυτοκινήτου με τη βοηθητική μπαταρία και αφήστε τον να λειτουργήσει επί μερικά λεπτά σε στροφές λίγο υψηλότερες από το ρελαντί περίπου 1500 σ.α.λ..
11. Θέστε σε λειτουργία τον κινητήρα του αυτοκινήτου με την αποφορτισμένη μπαταρία.

! ΣΗΜΑΝΤΙΚΟ

Μη χρησιμοποιείτε τις συνδέσεις όταν επιχειρείτε εκκίνηση, διότι υπάρχει κίνδυνος σπινθηρισμού.

12. Αφαιρέστε τα βοηθητικά καλώδια ακολουθώντας την αντίστροφη διαδικασία, πρώτα το μαύρο και μετά το κόκκινο.
 - > Βεβαιωθείτε ότι κανένα από τα κροκοδειλάκια του μαύρου βοηθητικού καλωδίου δεν έρχεται σε επαφή με το θετικό πόλο της μπαταρίας ή με το κροκοδειλάκι που είναι συνδεδεμένο στο κόκκινο βοηθητικό καλώδιο!



! ΠΡΟΕΙΔΟΠΟΙΗΣΗ

- Η μπαταρία μπορεί να απελευθερώσει ένα αέριο μίγμα οξυγόνου-υδρογόνου, το οποίο είναι εξαιρετικά εύφλεκτο. Εάν ένα καλώδιο βοηθητικής εκκίνησης δεν συνδεθεί σωστά, μπορεί να σχηματιστεί σπινθήρας και αυτό μπορεί να είναι αρκετό για να εκραγεί η μπαταρία.
- Η μπαταρία περιέχει θειικό οξύ, το οποίο μπορεί να προκαλέσει σοβαρά εγκαύματα.
- Εάν το θειικό οξύ έρθει σε επαφή με τα μάτια, το δέρμα ή τα ρούχα σας, ξεπλύνετε με άφθονη ποσότητα νερού. Εάν το οξύ έρθει σε επαφή με τα μάτια σας, απευθυνθείτε αμέσως σε γιατρό.

Σχετικές πληροφορίες

- Εκκίνηση του κινητήρα (σ. 291)

Κιβώτια ταχυτήτων

Υπάρχουν δύο βασικοί τύποι κιβωτίου ταχυτήτων - μηχανικό και αυτόματο.

- Μηχανικό κιβώτιο ταχυτήτων (σ. 294)
- Αυτόματο κιβώτιο ταχυτήτων - Geartronic (σ. 296) και Powershift (σ. 300)

! ΣΗΜΑΝΤΙΚΟ

Για να αποτραπεί τυχόν ζημιά στα εξαρτήματα του συστήματος μετάδοσης κίνησης, η θερμοκρασία λειτουργίας του κιβωτίου ταχυτήτων ελέγχεται. Εάν υπάρχει κίνδυνος υπερθέρμανσης, στον πίνακα οργάνων ανάβει μια προειδοποιητική λυχνία και εμφανίζεται ένα μήνυμα κειμένου. Ακολουθήστε τις συστάσεις στο μήνυμα κειμένου.

Μηχανικό κιβώτιο ταχυτήτων

Η λειτουργία που επιτελεί το κιβώτιο ταχυτήτων είναι η αλλαγή σχέσης μετάδοσης ανάλογα με την ταχύτητα και τις ανάγκες ισχύος.

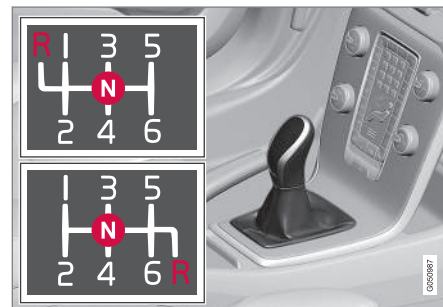

Μοτίβο αλλαγής σχέσεων.

Το κιβώτιο 6 ταχυτήτων είναι διαθέσιμο σε δύο εκδόσεις - διαφέρουν στη θέση της όπισθεν. Ανατρέξτε στο μοτίβο των σχέσεων που είναι εντυπωμένο στο μοχλό ταχυτήτων.

- Σε κάθε αλλαγή σχέσης, πατάτε το πεντάλ του συμπλέκτη μέχρι το τέρμα.
- Απομακρύνετε το πόδι σας από το πεντάλ του συμπλέκτη μεταξύ των αλλαγών σχέσης.



! ΠΡΟΕΙΔΟΠΟΙΗΣΗ

Ενεργοποιείτε πάντοτε το χειρόφρενο όταν σταθμεύετε σε επικλινές έδαφος - η επιλογή σχέσης στο κιβώτιο δεν επαρκεί για τη συγκράτηση του αυτοκινήτου σε όλες τις περιπτώσεις.

Αναστολέας της όπισθεν

Ο αναστολέας της όπισθεν αποτρέπει την ακούσια σύμπτυξη της όπισθεν, όταν το αυτοκίνητο κινείται προς τα εμπρός.

- Ακολουθήστε το μοτίβο αλλαγής σχέσεων στο μοχλό ταχυτήτων και αρχίστε από τη νεκρά, **N** πριν τον μετακινήσετε στη θέση **R**.
- Επιλέγεται την όπισθεν μόνο όταν το αυτοκίνητο είναι σταματημένο.

Σχετικές πληροφορίες

- Λάδι κιβωτίου ταχυτήτων - προδιαγραφές και όγκος (σ. 448)
- Κιβώτια ταχυτήτων (σ. 294)

Ένδειξη αλλαγής σχέσεων*

Η ένδειξη αλλαγής σχέσεων ειδοποιεί τον οδηγό τότε είναι η κατάλληλη στιγμή να επιλέξει την αμέσως υψηλότερη ή χαμηλότερη σχέση για να επιτευχθεί η χαμηλότερη δυνατή κατανάλωση καυσίμου.

Μια απαραίτητη λεπτομέρεια όσον αφορά στην οδήγηση που είναι φιλική προς το περιβάλλον είναι να οδηγείτε έχοντας επιλέξει τη σωστή σχέση και να αλλάζετε σχέσεις έγκαιρα.

Ορισμένες εκδόσεις διαθέτουν μια ενδεικτική λυχνία ως υποβοήθηση - την GSI (Gear Shift Indicator) - η οποία ειδοποιεί τον οδηγό τότε είναι κατάλληλη στιγμή για να αλλάξει σε υψηλότερη ή χαμηλότερη ταχύτητα προκειμένου να επιτύχει τη λιγότερη δυνατή κατανάλωση καυσίμου. Ωστόσο, λαμβάνοντας υπόψη χαρακτηριστικά όπως οι επιδόσεις και η κύλιση χωρίς κραδασμούς, ίσως είναι καλύτερο η αλλαγή σχέσης να γίνει σε υψηλότερες στροφές.

Μηχανικό κιβώτιο ταχυτήτων

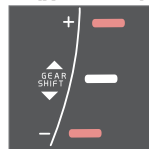

Ένδειξη αλλαγής σχέσεων για μηχανικό κιβώτιο ταχυτήτων. Μόνο μία ένδειξη ανάβει κάθε φορά - ανάβει στο κέντρο μόνο κατά τη φυσιολογική οδήγηση.

Κατά την επιλογή μεγαλύτερης/μικρότερης σχέσης όπως συνιστάται, η μεγαλύτερη σχέση ανάβει στο "+" ή η μικρότερη σχέση στο "-" - επισημαίνεται με κόκκινο χρώμα στην εικόνα.

Αυτόματο κιβώτιο ταχυτήτων



Πίνακας οργάνων "Ψηφιακός" με ένδειξη αλλαγής σχέσεων.

Ο αριθμός μέσα στο πλαίσιο δείχνει την τρέχουσα σχέση.



Στον "Αναλογικό" πίνακα οργάνων, εμφανίζονται οι θέσεις αλλαγής σχέσεων και οι ενδεικτικές λυχνίες των φλας στο κέντρο.

* Προαιρετικός εξοπλισμός/αξεσουάρ, για περισσότερες πληροφορίες βλ. Εισαγωγή.





Σχετικές πληροφορίες

- Μηχανικό κιβώτιο ταχυτήτων (σ. 294)
- Αυτόματο κιβώτιο ταχυτήτων - Geartronic* (σ. 296)

Αυτόματο κιβώτιο ταχυτήτων - Geartronic*

Η διαφορά ενός αυτόματου κιβωτίου ταχυτήτων με Geartronic από ένα Αυτόματο κιβώτιο ταχυτήτων - Powershift (σ. 300), είναι ότι διαθέτει υδραυλικό μετατροπέα ροπής που μεταφέρει την ισχύ από τον κινητήρα στο κιβώτιο ταχυτήτων. Διαθέτει δύο λειτουργίες αλλαγής σχέσεων - αυτόματη και χειροκίνητη.



D: Θέσεις αυτόματης αλλαγής σχέσεων. **+/-:** Θέσεις χειροκίνητης αλλαγής σχέσεων. **S:** Λειτουργία Sport*.⁴

Στον πίνακα οργάνων εμφανίζεται η θέση του επιλογέα ταχυτήτων μέσω των εξής ενδείξεων: **P, R, N, D, S*, 1, 2, 3** κ.λπ.

Θέσεις κιβωτίου ταχυτήτων

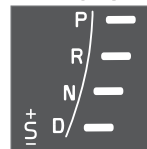

Οι θέσεις αυτόματης αλλαγής σχέσεων επισημαίνονται στα δεξιά του πίνακα οργάνων. (Μόνο μία ένδειξη ανάβει κάθε φορά - αυτή που δείχνει την τρέχουσα θέση του επιλογέα ταχυτήτων.)

Η λυχνία "**S**" για τη λειτουργία Sport ανάβει με ΠΟΡΤΟΚΑΛΙ χρώμα όταν η λειτουργία είναι ενεργή.

P – Θέση στάθμευσης

Επιλέξτε τη θέση **P** κατά την εκκίνηση του κινητήρα ή όταν το αυτοκίνητο είναι σταθμευμένο.

Για να μετακινήσετε τον επιλογέα ταχυτήτων από τη θέση **P** σε άλλη θέση, το πεντάλ φρένων πρέπει να είναι πατημένο και το τηλεχειριστήριο-κλειδί να βρίσκεται στη θέση **I** ή **II**.

Το κιβώτιο ταχυτήτων κλειδώνει μηχανικά όταν επιλεγεί η σχέση **P**. Ενεργοποιείτε επίσης το χειρόφρενο όταν το αυτοκίνητο είναι σταθμευμένο, βλ. Χειρόφρενο (σ. 320).



ΣΗΜΕΙΩΣΗ

Ο επιλογέας ταχυτήτων πρέπει να βρίσκεται στη θέση **P** για να μπορέσει το αυτοκίνητο να κλειδωθεί και να οπλιστεί ο συναγερμός.

⁴ Το μοτίβο των σχέσεων στο μοχλό ταχυτήτων διαφέρει ανάλογα με την έκδοση του κινητήρα.

* Προαιρετικός εξοπλισμός/αξεσουάρ, για περισσότερες πληροφορίες βλ. Εισαγωγή.



! ΣΗΜΑΝΤΙΚΟ

Το αυτοκίνητο πρέπει να είναι σταματημένο όταν επιλέγετε τη θέση **P**.

! ΠΡΟΕΙΔΟΠΟΙΗΣΗ

Ενεργοποιείτε πάντοτε το χειρόφρενο όταν σταθμεύετε σε επικλινές έδαφος - η επιλογή της θέσης **P** στο αυτόματο κιβώτιο ταχυτήτων δεν επαρκεί για τη συγκράτηση του αυτοκινήτου σε όλες τις περιπτώσεις.

R – Όπισθεν

Το αυτοκίνητο πρέπει να είναι σταματημένο όταν επιλέγετε τη θέση **R**.

N – Νεκρά

Σε αυτή τη θέση δεν είναι επιλεγμένη καμία ταχύτητα και μπορείτε να θέσετε τον κινητήρα σε λειτουργία. Ενεργοποιείτε το χειρόφρενο, εάν το αυτοκίνητο είναι σταματημένο και ο επιλογέας ταχυτήτων βρίσκεται στη θέση **N**.

Για να μπορέσετε να μετακινήσετε τον επιλογέα ταχυτήτων από τη θέση **N** σε άλλη θέση, το πεντάλ φρένων πρέπει να είναι πατημένο και το τηλεχειριστήριο-κλειδί να βρίσκεται στη θέση **II**.

D – Θέση οδήγησης

Η θέση **D** είναι η σχέση κανονικής οδήγησης. Η αλλαγή σε μεγαλύτερη ή μικρότερη σχέση στο κιβώτιο ταχυτήτων πραγματοποιείται

αυτόματα, ανάλογα με την επιτάχυνση και την ταχύτητα κίνησης. Το αυτοκίνητο πρέπει να είναι σταματημένο όταν μετακινείτε τον επιλογέα ταχυτήτων στη θέση **D** από τη θέση **R**.

Geartronic – Θέσεις χειροκίνητης αλλαγής σχέσεων (+/-)

Ο οδηγός μπορεί επίσης να αλλάζει σχέσεις χειροκίνητα χρησιμοποιώντας το αυτόματο κιβώτιο ταχυτήτων Geartronic. Το αυτοκίνητο φρενάρει με τον κινητήρα όταν αφήνετε το πεντάλ γκαζιού.

Η θέση χειροκίνητης αλλαγής σχέσεων επιτυγχάνεται εάν μετακινήσετε το μοχλό στο πλάι, από τη θέση **D** στην τερματική θέση στο "+/-". Το σύμβολο "+/-" στον πίνακα οργάνων αλλάζει χρώμα από ΛΕΥΚΟ σε πορτοκαλί και τα ψηφία **1, 2, 3** κ.λπ. εμφανίζονται σε ένα πλαίσιο, που αντιστοιχεί στη σχέση που έχει μόλις επιλεγεί.

- Μετακινήστε το μοχλό προς τα εμπρός στο + (συν) για να επιλέξετε μεγαλύτερη σχέση και αφήστε το μοχλό, ο οποίος θα επιστρέψει στη νεκρά μεταξύ + και -.

ή

- Τραβήξτε το μοχλό προς τα πίσω στο "-" (πλην) για να επιλέξετε μικρότερη σχέση, και αφήστε τον.

Μπορείτε να επιλέξετε τη λειτουργία χειροκίνητης αλλαγής σχέσεων "+/-" οποιαδήποτε στιγμή ενώ οδηγείτε.

Το σύστημα Geartronic επιλέγει αυτόματα μικρότερη σχέση εάν ο οδηγός αφήσει την ταχύτητα να ελαττωθεί κάτω από το επίπεδο που είναι κατάλληλο για την επιλεγμένη σχέση, ώστε να αποφευχθούν τα τινάγματα και το σβήσιμο του κινητήρα.

Για να επιστρέψετε στην αυτόματη αλλαγή σχέσεων:

- Μετακινήστε το μοχλό στην τερματική θέση **D**.

i ΣΗΜΕΙΩΣΗ

Εάν το κιβώτιο ταχυτήτων διαθέτει πρόγραμμα Sport, μεταβαίνει σε χειροκίνητη λειτουργία μόνο εάν μετακινήσετε το μοχλό προς τα εμπρός ή πίσω στη θέση "+/-". Στον πίνακα οργάνων, δεν εμφανίζεται πλέον η ένδειξη **S**, αλλά οι σχέσεις **1, 2, 3** κ.λπ. που επιλέγονται.

Χειριστήρια αλλαγής ταχυτήτων στο τιμόνι*

Συμπληρωματικά με τη χειροκίνητη αλλαγή σχέσεων από τον επιλογέα ταχυτήτων, υπάρχουν επίσης χειριστήρια αλλαγής ταχυτήτων στο τιμόνι.

Για να μπορέσετε να αλλάξετε σχέσεις από τα χειριστήρια αυτά στο τιμόνι, πρέπει πρώτα να τα έχετε ενεργοποιήσει. Αυτό γίνεται τραβώντας ένα από τα χειριστήρια αυτά προς το τιμόνι - τότε στον πίνακα οργάνων η ένδειξη

* Προαιρετικός εξοπλισμός/αξεσουάρ, για περισσότερες πληροφορίες βλ. Εισαγωγή.



αλλάζει από "D" σε έναν αριθμό, που δηλώνει την τρέχουσα σχέση.

Για να επιλέξετε την αμέσως επόμενη σχέση:

- Τραβήξτε ένα από τα χειριστήρια αλλαγής ταχυτήτων στο τιμόνι προς τα πίσω - προς το τιμόνι - και αφήστε το.



Και τα δύο χειριστήρια αλλαγής ταχυτήτων στο τιμόνι.

- 1 "-": Επιλέγει την αμέσως μικρότερη σχέση.
- 2 "+": Επιλέγει την αμέσως μεγαλύτερη σχέση.

Η σχέση αλλάζει με κάθε τράβηγμα του χειριστηρίου αλλαγής σχέσεων με την προϋπόθεση ότι οι στροφές του κινητήρα δεν υπερβαίνουν το επιτρεπόμενο εύρος στροφών.

Μετά από κάθε αλλαγή σχέσης, η ένδειξη στον πίνακα οργάνων αλλάζει δείχνοντας την τρέχουσα σχέση.

ΣΗΜΕΙΩΣΗ

Αυτόματη απενεργοποίηση

Εάν τα χειριστήρια αλλαγής ταχυτήτων στο τιμόνι δεν χρησιμοποιούνται, τότε μετά από ένα μικρό διάστημα απενεργοποιούνται - ως σχετική ένδειξη, στον πίνακα οργάνων αντί για τον αριθμό της τρέχουσας σχέσης εμφανίζεται πλέον το γράμμα "D".

Εξαίρεση αποτελεί η πέδηση από τον κινητήρα - σε αυτή την περίπτωση τα χειριστήρια αλλαγής ταχυτήτων στο τιμόνι ενεργοποιούνται όσο η πέδηση από τον κινητήρα βρίσκεται σε εξέλιξη.

Χειροκίνητη απενεργοποίηση

Τα χειριστήρια αλλαγής ταχυτήτων στο τιμόνι μπορούν επίσης να απενεργοποιηθούν χειροκίνητα:

- Τραβήξτε και τα δύο χειριστήρια αλλαγής ταχυτήτων στο τιμόνι προς το τιμόνι και κρατήστε τα μέχρι στον πίνακα οργάνων ο αριθμός για την τρέχουσα σχέση να αλλάξει σε "D".

Τα χειριστήρια αλλαγής ταχυτήτων στο τιμόνι μπορούν επίσης να χρησιμοποιηθούν με τον επιλογέα ταχυτήτων στη λειτουργία Sport* - τότε τα χειριστήρια αλλαγής ταχυτή-

των στο τιμόνι είναι συνεχώς ενεργά χωρίς να απενεργοποιούνται.

Geartronic - Λειτουργία Sport (S)



Η λειτουργία Sport προσδίδει πιο спор χαρακτηριστικά στην οδήγηση και επιτρέπει τη λειτουργία του κινητήρα σε υψηλότερες στροφές.

Ταυτόχρονα, το αυτοκίνητο αποκρίνεται γρηγορότερα στην επιτάχυνση. Κατά τη δυναμική οδήγηση, προτεραιότητα έχουν οι μικρότερες σχέσεις, που σημαίνει ότι η επιλογή μεγαλύτερης σχέσης καθυστερεί.

Για να ενεργοποιήσετε τη λειτουργία Sport:

- Μετακινήστε τον επιλογέα ταχυτήτων στο πλάι, από τη θέση D στην τερματική θέση στο "+S-" - η ένδειξη στον πίνακα οργάνων αλλάζει από D σε S.

Μπορείτε να επιλέξετε τη λειτουργία Sport οποιαδήποτε στιγμή ενώ οδηγείτε.

Geartronic - Χειμερινή λειτουργία

Όταν ο δρόμος είναι ολισθηρός, το αυτοκίνητο ενδέχεται να ξεκινήσει ευκολότερα εάν επιλέξετε 3η χειροκίνητα.

1. Πατήστε το πεντάλ φρένων και μετακινήστε τον επιλογέα ταχυτήτων από τη θέση D στην τερματική θέση "+/-" - η ένδειξη



στον πίνακα οργάνων αλλάζει από **D** στον αριθμό **1⁵**.

2. Μετακινηθείτε προς τα πάνω μέχρι την 3η πιέζοντας τον επιλογέα προς τα εμπρός στο "+" (συν) δύο φορές - η ένδειξη στον πίνακα οργάνων αλλάζει από **1** σε **3**.
3. Αφήστε το πεντάλ φρένου και επιταχύνετε προσεκτικά.

Η λειτουργία "Χειμερινή οδήγηση" του κιβωτίου ταχυτήτων σημαίνει ότι το αυτοκίνητο ξεκινά με τον κινητήρα σε χαμηλότερες στροφές και μειωμένη ισχύ κινητήρα στους κινητήριους τροχούς.

Λειτουργία Kick-Down

Αν πατήσετε το πεντάλ του γκαζιού μέχρι το τέρμα της διαδρομής του (πέρα από τη θέση που θεωρείται ως πλήρης επιτάχυνση) επιλέγεται αυτόματα μικρότερη σχέση. Αυτό ονομάζεται κατέβασμα ταχύτητας για μέγιστη επιτάχυνση (kick-down).

Αν αφήσετε το πεντάλ του γκαζιού από τη θέση "kick-down", τότε επιλέγεται αυτόματα μεγαλύτερη σχέση.

Το "kick-down" χρησιμοποιείται όταν απαιτείται μέγιστη επιτάχυνση, π.χ. κατά την προσπάρηση.

Λειτουργία ασφαλείας

Για να αποφευχθεί η υπέρβαση του ορίου στροφών του κινητήρα, το πρόγραμμα ελέγχου του κιβωτίου ταχυτήτων διαθέτει αναστολέα επιλογής χαμηλότερης ταχύτητας, ο οποίος αποτρέπει το kick-down.

Το Geartronic δεν επιτρέπει την επιλογή μικρότερης σχέσης/kick-down, διότι κάτι τέτοιο θα αύξανε τις στροφές του κινητήρα σε βαθμό που θα μπορούσε να προκληθεί ζημιά στον κινητήρα. Εάν ο οδηγός επιχειρήσει να επιλέξει μικρότερη σχέση με αυτό τον τρόπο όταν ο κινητήρας λειτουργεί σε υψηλές στροφές, δεν θα γίνει τίποτα - η αρχική σχέση παραμένει επιλεγμένη.

Όταν έχει ενεργοποιηθεί το kickdown, το αυτοκίνητο μπορεί να αλλάξει μία ή περισσότερες σχέσεις κάθε φορά ανάλογα με τις στροφές του κινητήρα. Όταν οι στροφές του κινητήρα αυξηθούν στο ανώτατο όριο, πραγματοποιείται αλλαγή σε μεγαλύτερη σχέση ώστε να μην υποστεί ζημιά.

Ρυμούλκηση

Αν το αυτοκίνητο πρέπει να ρυμουλκηθεί - βλ. σημαντικές πληροφορίες στην ενότητα Ρυμούλκηση (σ. 341).

Σχετικές πληροφορίες

- Λάδι κιβωτίου ταχυτήτων - προδιαγραφές και όγκος (σ. 448)
- Κιβώτια ταχυτήτων (σ. 294)
- Αυτόματο κιβώτιο ταχυτήτων - Powershift* (σ. 300)

⁵ Εάν το αυτοκίνητο διαθέτει λειτουργία Sport*, τότε εμφανίζεται πρώτα η ένδειξη "S".



Αυτόματο κιβώτιο ταχυτήτων - Powershift*

Το αυτόματο κιβώτιο ταχυτήτων Powershift μεταδίδει την κινητήρια δύναμη από τον κινητήρα στους κινητήριους τροχούς με διπλό δίσκο μηχανικού συμπλέκτη, σε αντίθεση με το Geartronic που αντί αυτού χρησιμοποιεί υδραυλικό μετατροπέα ροπής.



D: Θέσεις αυτόματης αλλαγής σχέσεων. **+/-:** Θέσεις χειροκίνητης αλλαγής σχέσεων. **S:** Λειτουργία Sport*.⁶

Το κιβώτιο ταχυτήτων Powershift λειτουργεί με τον ίδιο τρόπο και διαθέτει παρόμοια συστήματα ελέγχου και λειτουργίες με το αυτόματο κιβώτιο ταχυτήτων Geartronic.

Εξαίρεση αποτελεί η λειτουργία "Geartronic - Χειμερινή λειτουργία" (σ. 296):

- Το Powershift επιτρέπει στο αυτοκίνητο να ξεκινήσει σε ολισθηρό οδόστρωμα

επιλέγοντας **2a** αντί για 3η στο Geartronic.

Ρυμούλκηση

Τα μοντέλα με κιβώτιο ταχυτήτων Powershift δεν πρέπει να ρυμουλκούνται, διότι ο κινητήρας πρέπει να βρίσκεται σε λειτουργία προκειμένου το κιβώτιο ταχυτήτων να λιπανθεί επαρκώς. Αν η ρυμούλκηση (σ. 341) είναι απαραίτητη, πρέπει να πραγματοποιηθεί για όσο το δυνατόν μικρότερη απόσταση και με πολύ χαμηλή ταχύτητα.

Αν δεν είστε σίγουροι αν το αυτοκίνητο διαθέτει κιβώτιο ταχυτήτων Powershift ή Geartronic, μπορείτε να το διαπιστώσετε ανατρέχοντας στον κωδικό που αναγράφεται στην πινακίδα του κιβωτίου ταχυτήτων κάτω από το καπό του κινητήρα, Τύπος (σ. 437). Ο κωδικός "MPS6" σημαίνει ότι το αυτοκίνητο διαθέτει κιβώτιο ταχυτήτων Powershift - διαφορετικά πρόκειται για αυτόματο κιβώτιο ταχυτήτων Geartronic.

Βλ. επίσης σημαντικές πληροφορίες στην ενότητα Ρυμούλκηση (σ. 341).

Πρέπει να θυμάστε τα εξής

Ο διπλός συμπλέκτης του κιβωτίου ταχυτήτων διαθέτει προστασία κατά της υπερφόρτωσης, που ενεργοποιείται εάν στο σύστημα αναπτυχθεί πολύ υψηλή θερμοκρασία, π.χ. εάν το αυτοκίνητο συγκρατείται ακίνητο με

το πεντάλ γκαζιού σε έδαφος με ανηφορική κλίση για μεγάλο χρονικό διάστημα.

Εάν το κιβώτιο ταχυτήτων υπερθερμανθεί, το αυτοκίνητο τραντάζεται και δονείται, ανάβει η προειδοποιητική λυχνία και στον πίνακα οργάνων εμφανίζεται ένα μήνυμα. Το κιβώτιο ταχυτήτων μπορεί επίσης να υπερθερμανθεί κατά την οδήγηση με πολύ χαμηλή ταχύτητα σε κυκλοφοριακή συμφόρηση (10 km/h ή χαμηλότερη) σε έδαφος με ανηφορική κλίση ή με προσδεμένο τρέιλερ. Το κιβώτιο ταχυτήτων κρυώνει όταν το αυτοκίνητο είναι σταματημένο, με το ποδόφρενο πατημένο και τον κινητήρα να λειτουργεί στο ρελαντί.

Μπορείτε να αποφύγετε την υπερθέρμανση λόγω οδήγησης με χαμηλή ταχύτητα σε μπουρτιλάρια, εάν οδηγείτε σε στάδια:

- Σταματήστε το αυτοκίνητο και περιμένετε με το πόδι σας στο πεντάλ φρένου μέχρι να δημιουργηθεί μια ικανοποιητική απόσταση από τα προπορευόμενα οχήματα, οδηγήστε προς τα εμπρός για μια μικρή απόσταση, και στη συνέχεια περιμένετε ακόμη λίγο με το πόδι σας στο πεντάλ φρένου.

⁶ Το μοτίβο των σχέσεων στο μοχλό ταχυτήτων διαφέρει ανάλογα με την έκδοση του κινητήρα.

**ΣΗΜΑΝΤΙΚΟ**

Χρησιμοποιείτε το ποδόφρενο για να συγκρατήσετε το αυτοκίνητο σταματημένο σε έδαφος με ανηφορική κλίση - μη συγκρατείτε το αυτοκίνητο με το πεντάλ γκαζιού. Το κιβώτιο ταχυτήτων μπορεί έτσι να υπερθερμανθεί.

Μήνυμα και ενέργεια

Σε ορισμένες περιπτώσεις στον πίνακα οργάνων ενδέχεται να εμφανιστεί ένα μήνυμα κειμένου ενώ ταυτόχρονα ανάβει η σχετική ενδεικτική λυχνία.

Λυχνία	Μήνυμα	Οδηγικά χαρακτηριστικά	Ενέργεια
	Κιβώτιο ταχυτήτων ζεστό Φρενάρητε για συγκράτηση	Δυσκολία διατήρησης σταθερής ταχύτητας ακόμη και όταν ο κινητήρας λειτουργεί σε σταθερές στροφές.	Το κιβώτιο ταχυτήτων έχει υπερθερμανθεί. Κρατήστε το αυτοκίνητο ακινητοποιημένο πατώντας το πεντάλ φρένου. ^A
	Κιβώτιο ταχυτήτων ζεστό Σταθμεύστε με ασφάλεια Αφήστε τον κινητ. σε λειτ	Σημαντική έλξη στο σύστημα πρόσφυσης του αυτοκινήτου.	Το κιβώτιο ταχυτήτων έχει υπερθερμανθεί. Σταματήστε αμέσως το αυτοκίνητο με ασφάλεια. ^A
	Ψύξη κιβωτίου ταχυτήτων Αφήστε τον κινητήρα σε λειτουργία	Δεν υπάρχει κίνηση λόγω υπερθέρμανσης στο κιβώτιο ταχυτήτων.	Το κιβώτιο ταχυτήτων έχει υπερθερμανθεί. Για γρηγορότερη ψύξη: Αφήστε τον κινητήρα να λειτουργήσει στο ρελαντί με το μοχλό ταχυτήτων στη θέση N ή P , μέχρι να σβήσει το μήνυμα.

^A Για γρηγορότερη ψύξη: αφήστε τον κινητήρα να λειτουργήσει στο ρελαντί με τον επιλογέα ταχυτήτων στη θέση **N** ή **P**, μέχρι το μήνυμα να σβήσει.

Ο πίνακας δείχνει τρία στάδια κλιμακούμενης σοβαρότητας υπερθέρμανσης του κιβωτίου ταχυτήτων. Παράλληλα με το μήνυμα κειμένου που εμφανίζεται στην οθόνη, ο οδηγός ενημερώνεται επίσης ότι τα ηλεκτρονικά συστήματα του αυτοκινήτου αλλάζουν προσωρινά τα οδηγικά χαρακτηριστικά. Ακολου-

θήστε τις οδηγίες στο μήνυμα κειμένου, ανάλογα με την περίπτωση.

**ΣΗΜΕΙΩΣΗ**

Τα παραδείγματα στον πίνακα δεν υποδεικνύουν βλάβη στο αυτοκίνητο, αντίθετα δείχνουν ότι έχει ενεργοποιηθεί κάποια λειτουργία ασφαλείας για να αποτραπεί τυχόν ζημιά στα εξαρτήματα του αυτοκινήτου.



ΠΡΟΕΙΔΟΠΟΙΗΣΗ

Εάν αγνοήσετε την προειδοποιητική λυχνία σε συνδυασμό με το κείμενο **Κιβώτιο ταχυτήτων ζεστό Σταθμεύστε με ασφάλεια Αφήστε τον κινητ. σε λειτ.**, τότε η θερμότητα στο κιβώτιο ταχυτήτων μπορεί να αυξηθεί τόσο πολύ, ώστε η μετάδοση ισχύος ανάμεσα στον κινητήρα και το κιβώτιο να ανασταλεί προσωρινά για να αποτραπεί τυχόν δυσλειτουργία του συμπλέκτη - το αυτοκίνητο στη συνέχεια δεν έχει κίνηση και παραμένει σταματημένο μέχρι η θερμοκρασία στο κιβώτιο ταχυτήτων να μειωθεί σε αποδεκτό επίπεδο.

Για περισσότερα μηνύματα κειμένου με τις αντίστοιχες προτεινόμενες λύσεις για το αυτόματο κιβώτιο ταχυτήτων, βλ. Μηνύματα (σ. 118).

Το μήνυμα κειμένου σβήνει αυτόματα μόλις ολοκληρωθεί η προτεινόμενη ενέργεια ή αφού πατήσετε μία φορά το κουμπί **OK** στο μοχλοδιακόπτη.

Σχετικές πληροφορίες

- Αυτόματο κιβώτιο ταχυτήτων - Geartronic* (σ. 296)
- Λάδι κιβωτίου ταχυτήτων - προδιαγραφές και όγκος (σ. 448)



Αναστολέας μοχλού επιλογής ταχυτήτων

Υπάρχουν δύο διαφορετικοί τύποι αναστολέα επιλογέα ταχυτήτων - μηχανικός και αυτόματος.

Μηχανικός αναστολέας αλλαγής ταχυτήτων

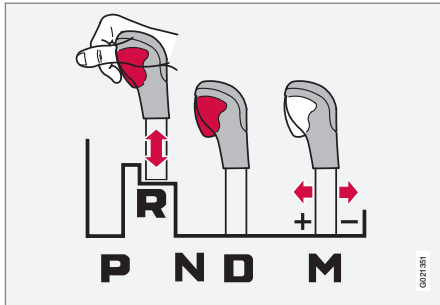

Μπορείτε να μετακινήσετε ελεύθερα τον επιλογέα ταχυτήτων εμπρός πίσω μεταξύ των θέσεων **N** και **D**. Οι άλλες θέσεις διαθέτουν ένα μηχανισμό ασφάλισης, τον οποίο μπορείτε να απενεργοποιήσετε από το κουμπί του αναστολέα στον επιλογέα ταχυτήτων.

Εάν πατήσετε το κουμπί του αναστολέα, μπορείτε να μετακινήσετε τον επιλογέα ταχυτήτων προς τα εμπρός ή προς τα πίσω μεταξύ των θέσεων **P**, **R**, **N** και **D**.

Αυτόματος αναστολέας αλλαγής σχέσεων

Το αυτόματο κιβώτιο ταχυτήτων διαθέτει ειδικά συστήματα ασφαλείας:

Θέση στάθμευσης (P)

Αυτοκίνητο σταματημένο με κινητήρα σε λειτουργία:

- Κρατήστε το πεντάλ φρένου πατημένο, ενώ μετακινείτε τον επιλογέα ταχυτήτων σε άλλη θέση.

Ηλεκτρικός αναστολέας σχέσης - Shiftlock Θέση στάθμευσης (P)

Για να μπορέσετε να μετακινήσετε τον επιλογέα ταχυτήτων από τη θέση **P** σε άλλη θέση, το πεντάλ φρένων πρέπει να είναι πατημένο και το τηλεχειριστήριο-κλειδί να βρίσκεται στη θέση **II**.

Shiftlock - Νεκρά (N)

Εάν ο επιλογέας ταχυτήτων βρίσκεται στη θέση **N** και το αυτοκίνητο παραμένει σταματημένο επί 3 δευτερόλεπτα τουλάχιστον (ανεξάρτητα εάν ο κινητήρας βρίσκεται σε λειτουργία ή όχι), ο επιλογέας ταχυτήτων ασφαλιζει.

Για να μπορέσετε να μετακινήσετε τον επιλογέα ταχυτήτων από τη θέση **N** σε άλλη θέση, το πεντάλ φρένων πρέπει να είναι πατημένο και το τηλεχειριστήριο-κλειδί να βρίσκεται στη θέση **II** (σ. 82).

Απενεργοποίηση του αυτόματου αναστολέα αλλαγής σχέσεων

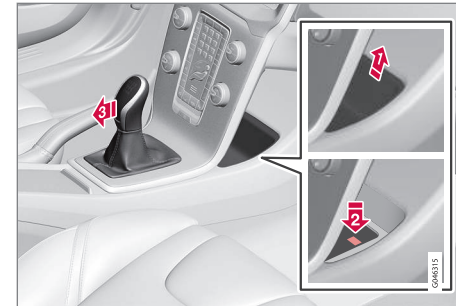

Εάν το αυτοκίνητο δεν μπορεί να μετακινηθεί, π.χ. λόγω αποφορτισμένης μπαταρίας, ο επιλογέας ταχυτήτων πρέπει να μετακινηθεί από τη θέση **P** για να μπορέσει να κινηθεί το αυτοκίνητο.

- 1) Ανασηκώστε το ένθετο με την εξωτερικό περίγραμμα στο χώρο πίσω από την κεντρική κονσόλα και εντοπίστε ένα ελατηριωτό κουμπί στο κάτω μέρος αυτού του χώρου.
- 2) Πατήστε το κουμπί και κρατήστε το πατημένο.
- 3) Μετακινήστε τον επιλογέα ταχυτήτων από τη θέση **P** σε άλλη θέση και αφήστε το κουμπί.
4. Επανατοποθετήστε το ένθετο του αποθηκευτικού χώρου.



Σχετικές πληροφορίες

- Αυτόματο κιβώτιο ταχυτήτων - Geartronic* (σ. 296)
- Αυτόματο κιβώτιο ταχυτήτων - Powershift* (σ. 300)

Υποβοήθηση εκκίνησης σε ανηφόρα (HSA)*

Μπορείτε να αφήσετε το ποδόφρενο πριν ξεκινήσετε ή πριν αρχίσετε να κινείστε ανηφορικά με την όπισθεν - η λειτουργία HSA (Hill Start Assist) φροντίζει ώστε το αυτοκίνητο να μην κυλίσει προς τα πίσω.

Η λειτουργία σημαίνει ότι η πίεση στο πεντάλ στο σύστημα πέδησης διατηρείται επί αρκετά δευτερόλεπτα αφότου μετακινήσετε το πόδι σας από το πεντάλ φρένων στο πεντάλ γκαζιού.

Η προσωρινή επίδραση πέδησης απενεργοποιείται μετά από μερικά δευτερόλεπτα ή όταν ο οδηγός επιταχύνει.

Σχετικές πληροφορίες

- Εκκίνηση του κινητήρα (σ. 291)

Start/Stop*

Ορισμένοι συνδυασμοί κινητήρα-κιβωτίου ταχυτήτων διατίθενται με λειτουργία Start/Stop η οποία ενεργοποιείται π.χ. σε κυκλοφοριακή συμφόρηση ή κατά την αναμονή σε φανάρι - ο κινητήρας τότε σβήνει προσωρινά και επανεκκινείται αυτόματα όταν πρόκειται να συνεχίσετε να οδηγείτε.

Η φροντίδα για το περιβάλλον είναι ένας από τους σημαντικότερους παράγοντες και διέπει όλες τις επιχειρηματικές δραστηριότητες της Volvo Car Corporation. Αυτή η προσήλωση στο στόχο οδήγησε σε πολλές διαφορετικές λειτουργίες εξοικονόμησης ενέργειας, μία από τις οποίες είναι και η λειτουργία Start/Stop, που όλες έχουν σαν στόχο τη μείωση κατανάλωσης καυσίμου, που με τη σειρά της συμβάλλει στη μείωση των καυσαερίων.



Γενικές πληροφορίες για το Start/Stop

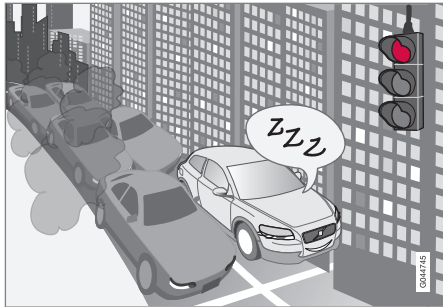

Ο κινητήρας σβήνει - γίνεται πιο αθόρυβος και πιο καθαρός...

Η λειτουργία Start/Stop δίνει στον οδηγό τη δυνατότητα για έναν πιο ενεργητικό και φιλικό προς το περιβάλλον τρόπο οδήγησης του αυτοκινήτου, επιτρέποντας στον κινητήρα να σβήνει αυτόματα, όποτε οι συνθήκες είναι κατάλληλες.

Μηχανικό ή αυτόματο

Λάβετε υπόψη σας ότι υπάρχουν διαφορές στη λειτουργία Start/Stop ανάλογα εάν το κιβώτιο ταχυτήτων είναι μηχανικό ή αυτόματο.

Σχετικές πληροφορίες

- Start/Stop* - λειτουργία και χειρισμός (σ. 305)
- Εκκίνηση του κινητήρα (σ. 291)
- Start/Stop* - ρυθμίσεις (σ. 310)

- Start/Stop* - ο κινητήρας δεν τίθεται σε λειτουργία αυτόματα (σ. 309)
- Start/Stop* - ο κινητήρας τίθεται αυτόματα σε λειτουργία (σ. 308)
- Start/Stop* - ο κινητήρας δεν σβήνει (σ. 307)
- Start/Stop* - ακούσιος τερματισμός λειτουργίας μηχανικού κιβωτίου ταχυτήτων (σ. 310)
- Start/Stop* - ενδεικτικές λυχνίες και μηνύματα (σ. 312)
- Μπαταρία - Start/Stop (σ. 415)

Start/Stop* - λειτουργία και χειρισμός

Η λειτουργία Start/Stop ενεργοποιείται αυτόματα όταν ο κινητήρας τίθεται σε λειτουργία με το κλειδί.



Η λειτουργία Start/Stop ενεργοποιείται αυτόματα όταν ο κινητήρας τίθεται σε λειτουργία με το κλειδί. Ο οδηγός ειδοποιείται για αυτή τη λειτουργία μέσω αυτού του συμβόλου για το κουμπί On/Off που ανάβει στον πίνακα οργάνων και της λυχνίας που ανάβει στο

κουμπί On/Off.

Όλα τα συνήθη συστήματα του αυτοκινήτου όπως ο φωτισμός, το ραδιόφωνο, κ.λπ. λειτουργούν ως συνήθως ακόμη κι όταν ο κινητήρας έχει σβήσει αυτόματα, με εξαίρεση κάποια συστήματα του εξοπλισμού ή λειτουργία των οποίων μπορεί προσωρινά να περιοριστεί, π.χ. η ταχύτητα περιστροφής του ανεμιστήρα του συστήματος κλιματισμού ή η πολύ υψηλή ένταση ήχου του ηχοσυστήματος.

Αυτόματο σβήσιμο του κινητήρα

Για να επενεργήσει το αυτόματο σβήσιμο του κινητήρα, απαιτούνται τα εξής:





Συνθήκες	M/A A
Πατήστε συμπλέκτη, μετακινήστε το μοχλό ταχυτήτων στη νεκρά και αφήστε το πεντάλ του συμπλέκτη - ο κινητήρας σβήνει αυτόματα.	M
Σταματήστε το αυτοκίνητο με το ποδόφρενο και στη συνέχεια κρατήστε το αριστερό σας πόδι πάνω στο πεντάλ - ο κινητήρας σβήνει αυτόματα.	A

A M = Μηχανικό κιβώτιο ταχυτήτων, A = Αυτόματο κιβώτιο ταχυτήτων.



Εάν η λειτουργία ECO ενεργοποιηθεί, τότε ο κινητήρας μπορεί να σβήσει αυτόματα πριν το αυτοκίνητο έρθει εντελώς σε στάση.



Οι λυχνίες στον πίνακα οργάνων για τη λειτουργία Start/Stop ανάβουν ως επιβεβαίωση και υπενθύμιση ότι ο κινητήρας έχει σβήσει αυτόματα.

Αυτόματη εκκίνηση του κινητήρα

Συνθήκες	M/ A ^A
Με το μοχλό ταχυτήτων στη νεκρά: 1. Πατήστε το πεντάλ του συμπλέκτη ή πατήστε το πεντάλ γκαζιού - ο κινητήρας τίθεται σε λειτουργία. 2. Επιλέξτε κατάλληλη ταχύτητα και οδηγήστε.	M
Σηκώστε το πόδι σας από το ποδόφρενο - ο κινητήρας τίθεται αυτόματα σε λειτουργία και μπορείτε να συνεχίσετε να οδηγείτε.	A
Συνεχίστε να πατάτε το φρένο και πατήστε το πεντάλ γκαζιού - ο κινητήρας εκκινείται αυτόματα.	A
Όταν κινείστε σε επιφάνεια με κατηγορική κλίση, έχετε την εξής επιλογή: • Αφήστε το ποδόφρενο και αφήστε το αυτοκίνητο να ξεκινήσει - ο κινητήρας τίθεται σε λειτουργία αυτόματα όταν η ταχύτητα υπερβεί το ρυθμό κανονικής βάρδισης.	M + A

A M = Μηχανικό κιβώτιο ταχυτήτων, A = Αυτόματο κιβώτιο ταχυτήτων.

Απενεργοποίηση της λειτουργίας Start/Stop



Σε ορισμένες περιπτώσεις, συνιστάται να απενεργοποιείτε την αυτόματη λειτουργία Start/Stop - αυτό γίνεται με το πάτημα αυτού του κουμπιού.



Η απενεργοποίηση της λειτουργίας επισημαίνεται με το σβήσιμο των λυχνιών του πίνακα οργάνων Start/Stop και της λυχνίας στο κουμπί.



Η λειτουργία Start/Stop απενεργοποιείται μέχρι να ενεργοποιηθεί ξανά με το κουμπί ή μέχρι την επόμενη φορά που ο κινητήρας θα τεθεί σε λειτουργία με το κλειδί.

Υποβοήθηση εκκίνησης HSA

Μπορείτε επίσης να σηκώσετε το πόδι σας από το ποδόφρενο σε έδαφος με ανηφορική κλίση για να τεθεί ο κινητήρας αυτόματα σε λειτουργία - η λειτουργία HSA (σ. 304) (Hill Start Assist) αποτρέπει την ολίσθηση του αυτοκινήτου προς τα πίσω.

HSA σημαίνει ότι η πίεση στο σύστημα πέδησης παραμένει προσωρινά διαθέσιμη όταν ο/η οδηγός μετακινεί το πόδι του/της από το πεντάλ φρένων στο πεντάλ γκαζιού για να ξεκινήσει μετά από το αυτόματο σβήσιμο του κινητήρα. Η προσωρινή επενέργεια πέδησης



απενεργοποιείται μετά από μερικά δευτερόλεπτα ή όταν ο οδηγός επιταχύνει.

Σχετικές πληροφορίες

- Start/Stop* (σ. 304)
- Εκκίνηση του κινητήρα (σ. 291)
- Start/Stop* - ρυθμίσεις (σ. 310)
- Start/Stop* - ο κινητήρας δεν τίθεται σε λειτουργία αυτόματα (σ. 309)
- Start/Stop* - ο κινητήρας τίθεται αυτόματα σε λειτουργία (σ. 308)
- Start/Stop* - ο κινητήρας δεν σβήνει (σ. 307)
- Start/Stop* - ακούσιος τερματισμός λειτουργίας μηχανικού κιβωτίου ταχυτήτων (σ. 310)
- Start/Stop* - ενδεικτικές λυχνίες και μηνύματα (σ. 312)
- Μπαταρία - Start/Stop (σ. 415)

Start/Stop* - ο κινητήρας δεν σβήνει

Ακόμη κι αν η λειτουργία Start/Stop είναι ενεργοποιημένη, ο κινητήρας δεν σβήνει πάντοτε αυτόματα εάν:

Ο κινητήρας δεν σβήνει αυτόματα εάν:

Συνθήκες	M/A A
το αυτοκίνητο δεν έχει επιταχύνει πρώτα έως τα 8 km/h περίπου μετά από εκκίνηση με το κλειδί ή μετά το τελευταίο αυτόματο σβήσιμο του κινητήρα.	M + A
ο οδηγός έχει απασφαλίσει την πόρπη της ζώνης ασφαλείας.	M + A
η ισχύς της μπαταρίας είναι μικρότερη από το κατώτατο επιτρεπτό όριο.	M + A
ο κινητήρας δεν βρίσκεται στην κανονική θερμοκρασία λειτουργίας.	M + A
η θερμοκρασία περιβάλλοντος κυμαίνεται περίπου στο σημείο πήξης ή πάνω από τους 30 °C περίπου.	M + A
η ηλεκτρική θέρμανση του παρμπρίζ είναι ενεργοποιημένη.	M + A

Συνθήκες	M/A A
το περιβάλλον στο χώρο επιβατών έχει διαφορά από τις προκαθορισμένες τιμές ^B - αυτό επισημαίνεται από το βεντιλατέρ που λειτουργεί σε υψηλή ταχύτητα.	M + A
το αυτοκίνητο κινείται με την όπισθεν.	M + A
η θερμοκρασία της μπαταρίας της μίζας είναι χαμηλότερη από το σημείο πήξης ή υπερβολικά υψηλή.	M + A
ο οδηγός στρίβει περισσότερο το τιμόνι.	M + A
το φίλτρο σωματιδίων του συστήματος εξαγωγής καυσαερίων είναι γεμάτο - η προσωρινά απενεργοποιημένη λειτουργία Start/Stop επανενεργοποιείται μόλις εκτελεστεί ένας κύκλος αυτόματου καθαρισμού (βλ. Φίλτρο κατακράτησης σωματιδίων πετρελαιοκινητήρων (DPF) (σ. 331)).	M + A
η κλίση του δρόμου είναι πολύ απότομη.	M + A

* Προαιρετικός εξοπλισμός/αξεσουάρ, για περισσότερες πληροφορίες βλ. Εισαγωγή.





Συνθήκες	M/A A
υπάρχει τρέιλερ ηλεκτρικά συνδεδεμένο στο ηλεκτρικό σύστημα του αυτοκινήτου.	M + A
το καπό του κινητήρα είναι ανοικτό ^C .	M + A
το κιβώτιο ταχυτήτων δεν έχει κανονική θερμοκρασία λειτουργίας.	A
η πίεση του ατμοσφαιρικού αέρα είναι μικρότερη ή ίση με 1500-2500 μέτρα περίπου πάνω από το επίπεδο της θάλασσας - η τρέχουσα πίεση του αέρα κυμαίνεται ανάλογα με τις καιρικές συνθήκες που επικρατούν.	A
η λειτουργία Queue Assist του Adaptive cruise control είναι ενεργοποιημένη.	A
ο επιλογέας ταχυτήτων μετακινήθηκε από τη θέση D στη θέση S^D ή "+/-".	A

A M = Μηχανικό κιβώτιο ταχυτήτων, A = Αυτόματο κιβώτιο ταχυτήτων.

B Αυτοκίνητο με ECC.

C Μόνο σε ορισμένους κινητήρες.

D Λειτουργία Sport.

Σχετικές πληροφορίες

- Start/Stop* (σ. 304)
- Start/Stop* - λειτουργία και χειρισμός (σ. 305)
- Εκκίνηση του κινητήρα (σ. 291)
- Start/Stop* - ρυθμίσεις (σ. 310)
- Start/Stop* - ο κινητήρας δεν τίθεται σε λειτουργία αυτόματα (σ. 309)
- Start/Stop* - ο κινητήρας τίθεται αυτόματα σε λειτουργία (σ. 308)
- Start/Stop* - ακούσιος τερματισμός λειτουργίας μηχανικού κιβωτίου ταχυτήτων (σ. 310)
- Start/Stop* - ενδεικτικές λυχνίες και μηνύματα (σ. 312)
- Μπαταρία - Start/Stop (σ. 415)

Start/Stop* - ο κινητήρας τίθεται αυτόματα σε λειτουργία

Όταν ένας κινητήρας έχει σβήσει με την αυτόματη λειτουργία, μπορεί να επανεκκινηθεί σε ορισμένες περιπτώσεις χωρίς ο οδηγός να έχει αποφασίσει αν θέλει να συνεχίσει την πορεία του.

Στις παρακάτω περιπτώσεις, ο κινητήρας τίθεται αυτόματα σε λειτουργία ακόμη κι αν ο/η οδηγός δεν έχει πατήσει το πεντάλ του συμπλέκτη (μηχανικό κιβώτιο ταχυτήτων) ή ακόμη κι αν σηκώσει το πόδι του/της από το πεντάλ φρένων (αυτόματο κιβώτιο ταχυτήτων):

Συνθήκες	M/A A
Τα παράθυρα θαμπώνουν.	M + A
Το περιβάλλον στο χώρο επιβατών παρουσιάζει απόκλιση από τις προκαθορισμένες τιμές ^B .	M + A
Υπάρχει μια προσωρινά υψηλή απαίτηση ισχύος ή η ισχύς της μπαταρίας έχει μειωθεί κάτω από το ελάχιστο επιτρεπόμενο επίπεδο.	M + A
Επαναλαμβανόμενο πάτημα του πεντάλ φρένου.	M + A



Συνθήκες	M/A A
Το καπό του κινητήρα έχει ανοίξει ^C .	M + A
Το αυτοκίνητο αρχίζει να κινείται ή αυξάνεται η ταχύτητά του ελαφρά, αν το αυτοκίνητο σταμάτησε αυτόματα χωρίς να είναι εντελώς ακίνητο.	M + A
Η πόρπη της ζώνης ασφαλείας του οδηγού άνοιξε με τον επιλογέα ταχυτήτων στη θέση D ή N .	A
Κινήσεις του τιμονιού ^C .	A
Ο επιλογέας ταχυτήτων μετακινήθηκε από τη θέση D στη θέση S ^D , R ή "+/-".	A
Η πόρτα του οδηγού άνοιξε με τον επιλογέα ταχυτήτων στη θέση D - ένα ηχητικό σήμα ("πινγκ") και ένα μήνυμα κειμένου ενημερώνουν ότι η λειτουργία Start/Stop είναι ενεργή.	A

A M = Μηχανικό κιβώτιο ταχυτήτων, A = Αυτόματο κιβώτιο ταχυτήτων.

B Αυτοκίνητο με ECC.

C Μόνο σε ορισμένους κινητήρες.

D Λειτουργία Sport.

ΠΡΟΕΙΔΟΠΟΙΗΣΗ

Μην ανοίγετε το καπό του κινητήρα όταν ο κινητήρας έχει σβήσει αυτόματα - ο κινητήρας μπορεί ξαφνικά να τεθεί σε λειτουργία αυτόματα. Πρώτα σβήστε τον κινητήρα ως συνήθως, με το κουμπί **START/STOP ENGINE**, πριν ανοίξετε το καπό.

Σχετικές πληροφορίες

- Start/Stop* - λειτουργία και χειρισμός (σ. 305)
- Εκκίνηση του κινητήρα (σ. 291)
- Start/Stop* - ρυθμίσεις (σ. 310)
- Start/Stop* - ο κινητήρας δεν τίθεται σε λειτουργία αυτόματα (σ. 309)
- Start/Stop* - ο κινητήρας δεν σβήνει (σ. 307)
- Start/Stop* - ακούσιος τερματισμός λειτουργίας μηχανικού κιβωτίου ταχυτήτων (σ. 310)
- Start/Stop* - ενδεικτικές λυχνίες και μηνύματα (σ. 312)
- Μπαταρία - Start/Stop (σ. 415)
- Start/Stop* (σ. 304)

Start/Stop* - ο κινητήρας δεν τίθεται σε λειτουργία αυτόματα

Η αυτόματη εκκίνηση του κινητήρα δεν λειτουργεί πάντοτε μετά από το αυτόματο σβήσιμο.

Στις παρακάτω περιπτώσεις ο κινητήρας δεν τίθεται αυτόματα σε λειτουργία μετά από αυτόματο σβήσιμο:

Συνθήκες	M/ A ^A
Έχει επιλεγεί μια σχέση χωρίς αποσύμπλεξη - ένα μήνυμα στην οθόνη ειδοποιεί τον οδηγό να μετακινήσει το μοχλό ταχυτήτων στη νεκρά για να μπορέσει να ενεργοποιηθεί η αυτόματη εκκίνηση.	M
Ο οδηγός δεν είναι προσδεδεδμένος με τη ζώνη ασφαλείας, ο επιλογέας ταχυτήτων βρίσκεται στη θέση P και η πόρτα του οδηγού είναι ανοικτή - ο κινητήρας πρέπει να τεθεί κανονικά σε λειτουργία.	A

A M = Μηχανικό κιβώτιο ταχυτήτων, A = Αυτόματο κιβώτιο ταχυτήτων.

Σχετικές πληροφορίες

- Start/Stop* (σ. 304)
- Start/Stop* - λειτουργία και χειρισμός (σ. 305)
- Εκκίνηση του κινητήρα (σ. 291)





- Start/Stop* - ρυθμίσεις (σ. 310)
- Start/Stop* - ο κινητήρας τίθεται αυτόματα σε λειτουργία (σ. 308)
- Start/Stop* - ο κινητήρας δεν σβήνει (σ. 307)
- Start/Stop* - ακούσιος τερματισμός λειτουργίας μηχανικού κιβωτίου ταχυτήτων (σ. 310)
- Start/Stop* - ενδεικτικές λυχνίες και μηνύματα (σ. 312)
- Μπαταρία - Start/Stop (σ. 415)

Start/Stop* - ακούσιος τερματισμός λειτουργίας μηχανικού κιβωτίου ταχυτήτων

Σε περίπτωση που η εκκίνηση αποτύχει και ο κινητήρας σβήσει, προχωρήστε σύμφωνα με τα εξής:

1. Πατήστε το πεντάλ του συμπλέκτη ξανά - ο κινητήρας τίθεται σε λειτουργία αυτόματα.
2. Σε ορισμένες περιπτώσεις, ο μοχλός ταχυτήτων πρέπει να βρίσκεται στη νεκρά. Στον πίνακα οργάνων εμφανίζεται τότε το κείμενο **Put gear in neutral**.

Σχετικές πληροφορίες

- Start/Stop* (σ. 304)
- Start/Stop* - λειτουργία και χειρισμός (σ. 305)
- Εκκίνηση του κινητήρα (σ. 291)
- Start/Stop* - ρυθμίσεις (σ. 310)
- Start/Stop* - ο κινητήρας δεν τίθεται σε λειτουργία αυτόματα (σ. 309)
- Start/Stop* - ο κινητήρας τίθεται αυτόματα σε λειτουργία (σ. 308)
- Start/Stop* - ο κινητήρας δεν σβήνει (σ. 307)
- Start/Stop* - ενδεικτικές λυχνίες και μηνύματα (σ. 312)
- Μπαταρία - Start/Stop (σ. 415)

Start/Stop* - ρυθμίσεις

Το σύστημα του μενού MY CAR (σ. 120) του αυτοκινήτου περιέχει πληροφορίες για το σύστημα Start-Stop της Volvo, καθώς και συστάσεις για τεχνικές οδήγησης για εξοικονόμηση ενέργειας.

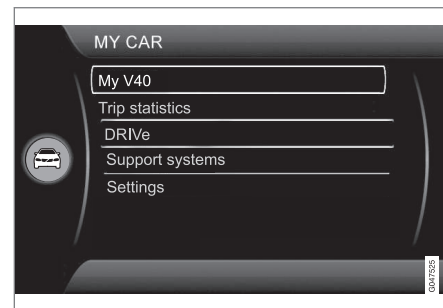

Σχετικές πληροφορίες

- Start/Stop* (σ. 304)
- Start/Stop* - λειτουργία και χειρισμός (σ. 305)
- Εκκίνηση του κινητήρα (σ. 291)
- Start/Stop* - ο κινητήρας δεν τίθεται σε λειτουργία αυτόματα (σ. 309)
- Start/Stop* - ο κινητήρας τίθεται αυτόματα σε λειτουργία (σ. 308)
- Start/Stop* - ο κινητήρας δεν σβήνει (σ. 307)



- Start/Stop* - ακούσιος τερματισμός λειτουργίας μηχανικού κιβωτίου ταχυτήτων (σ. 310)
- Start/Stop* - ενδεικτικές λυχνίες και μηνύματα (σ. 312)
- Μπαταρία - Start/Stop (σ. 415)



08 Εκκίνηση και οδήγηση





Start/Stop* - ενδεικτικές λυχνίες και μηνύματα

Η λειτουργία Start/Stop μπορεί να εμφανίσει μηνύματα κειμένου στον πίνακα οργάνων.

Μήνυμα κειμένου

 Σε συνδυασμό με αυτή την ενδεικτική λυχνία, η λειτουργία Start/Stop μπορεί να εμφανίσει μηνύματα κειμένου στον πίνακα οργάνων για ορισμένες περιπτώσεις. Για κάποιες από

αυτές, υπάρχει μια συνιστώμενη ενέργεια που πρέπει να πραγματοποιηθεί. Στον παρακάτω πίνακα παρατίθενται ορισμένα παραδείγματα.

Λυχνία	Μήνυμα	Πληροφορίες/Ενέργεια	M/A ^A
	Auto Start/Stop Απαιτείται σέρβις	Το σύστημα Start/Stop δεν λειτουργεί. Απευθυνθείτε σε ένα συνεργείο - συνιστάται να απευθυνθείτε σε ένα εξουσιοδοτημένο συνεργείο της Volvo.	M + A
	Autostart Κινητήρας σε λειτουργία + ηχητικό σήμα	Ενεργοποιείται, αν ανοίξει η πόρτα οδηγού με τον κινητήρα αυτόματα σταματημένο και τον επιλογέα ταχυτήτων στη θέση D .	A
	Πατήστε το κουμπί Start	Ο κινητήρας δεν θα τεθεί σε λειτουργία αυτόματα - θέστε σε λειτουργία τον κινητήρα με το συνήθη τρόπο, με το κουμπί START/STOP ENGINE .	M + A
	Πατήστε το πεντάλ του συμπλέκτη για εκκίνηση	Ο κινητήρας είναι έτοιμος για αυτόματη εκκίνηση - σε αναμονή για το πάτημα του πεντάλ του συμπλέκτη.	M
	Πατήστε τα πεντάλ φρένων και συμπλέκτη για εκκίνηση	Ο κινητήρας είναι έτοιμος για αυτόματη εκκίνηση - σε αναμονή για το πάτημα του πεντάλ φρένου ή του πεντάλ συμπλέκτη.	M
	Επιλέξτε νεκρά για εκκίνηση	Έχει εμπλακεί σχέση μετάδοσης χωρίς να αποσύμπλεξη - αποεπιλέξτε τη σχέση και μετακινήστε το μοχλό ταχυτήτων στη νεκρά.	M



Λυχνία	Μήνυμα	Πληροφορίες/Ενέργεια	M/A ^A
	Επιλέξτε P ή N για εκκίνηση	Η λειτουργία Start/Stop έχει απενεργοποιηθεί - μετακινήστε τον επιλογέα ταχυτήτων στη θέση N ή P και θέστε τον κινητήρα σε λειτουργία ως συνήθως με το κουμπί START/STOP ENGINE .	A
	Πατήστε το κουμπί Start	Το κινητήρας δεν θα τεθεί αυτόματα σε λειτουργία - θέστε τον κινητήρα σε λειτουργία ως συνήθως με το κουμπί START/STOP ENGINE και τον επιλογέα ταχυτήτων στη θέση P ή N .	A

A M = Μηχανικό κιβώτιο ταχυτήτων, A = Αυτόματο κιβώτιο ταχυτήτων.

Εάν κάποιο μήνυμα δεν σβήσει όταν η ενέργεια ολοκληρωθεί, πρέπει να απευθυνθείτε σε ένα συνεργείο - συνιστάται να απευθυνθείτε σε ένα εξουσιοδοτημένο συνεργείο της Volvo.

- Μπαταρία - Start/Stop (σ. 415)

Σχετικές πληροφορίες

- Start/Stop* (σ. 304)
- Start/Stop* - λειτουργία και χειρισμός (σ. 305)
- Εκκίνηση του κινητήρα (σ. 291)
- Start/Stop* - ρυθμίσεις (σ. 310)
- Start/Stop* - ο κινητήρας δεν τίθεται σε λειτουργία αυτόματα (σ. 309)
- Start/Stop* - ο κινητήρας τίθεται αυτόματα σε λειτουργία (σ. 308)
- Start/Stop* - ο κινητήρας δεν σβήνει (σ. 307)
- Start/Stop* - ακούσιος τερματισμός λειτουργίας μηχανικού κιβωτίου ταχυτήτων (σ. 310)



ECO*

ECO⁷ Πρόκειται για μια πρωτοποριακή λειτουργία της Volvo για αυτοκίνητα με αυτόματο κιβώτιο ταχυτήτων, που μπορεί να μειώσει την κατανάλωση καυσίμου έως και 5 %, ανάλογα με τον τρόπο που οδηγεί ο οδηγός. Η λειτουργία δίνει στον οδηγό τη δυνατότητα για έναν πιο ενεργητικό και φιλικό προς το περιβάλλον τρόπο οδήγησης.

Γενικά



Τα παρακάτω έχουν αλλάξει στην ενεργοποίηση της λειτουργίας ECO:

- Σημεία αλλαγής ταχυτήτων του κιβωτίου ταχυτήτων.
- Απόκριση και διαχείριση κινητήρα από το πεντάλ γκαζιού.
- Λειτουργία Start/Stop - ο κινητήρας μπορεί επίσης να σβήσει αυτόματα πριν το αυτοκίνητο έρθει εντελώς σε στάση.
- Η λειτουργία Eco Coast ενεργοποιείται - το φρένο κινητήρα παύει.
- Ρυθμίσεις συστήματος αυτόματου κλιματισμού - μερικοί ηλεκτρικοί καταναλωτές απενεργοποιούνται ή λειτουργούν με μειωμένη ισχύ.

ΣΗΜΕΙΩΣΗ

Όταν η λειτουργία ECO είναι ενεργοποιημένη, αλλάζουν αρκετές παράμετροι στις ρυθμίσεις του συστήματος κλιματισμού ενώ αρκετές λειτουργίες συσκευών κατανάλωσης ρεύματος περιορίζονται. Μπορείτε να μηδενίσετε ορισμένες ρυθμίσεις χειροκίνητα, αλλά η πλήρης λειτουργικότητά τους αποκαθίσταται μόνο αν απενεργοποιήσετε τη λειτουργία ECO.

ECO - Λειτουργία

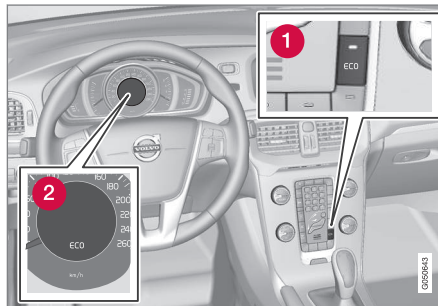

- 1 ECO ενεργοποίηση/απενεργοποίηση
- 2 Λυχνία ECO

Η λειτουργία ECO απενεργοποιείται, όταν σβήνει ο κινητήρας και, για το λόγο αυτό, πρέπει να ενεργοποιείται κάθε φορά που ο κινητήρας τίθεται σε λειτουργία. Υπάρχουν εξαιρέσεις για ορισμένους κινητήρες.

Ωστόσο, αυτό μπορεί εύκολα να διαπιστωθεί τόσο από τη λυχνία ECO στον πίνακα οργάνων όσο και από τη λυχνία στο κουμπί ECO που ανάβουν όταν η λειτουργία είναι ενεργοποιημένη.

Ενεργοποίηση ή απενεργοποίηση λειτουργίας ECO

ECO



Η απενεργοποιημένη λειτουργία ECO επισημαίνεται με το σβήσιμο του συμβόλου ECO στον πίνακα οργάνων και της λυχνίας στο κουμπί ECO. Η λειτουργία στη συνέχεια απενεργοποιείται μέχρι να ενεργοποιηθεί ξανά με το κουμπί ECO.

Eco Coast - Λειτουργία

Η υπολειτουργία Eco Coast σημαίνει στην πράξη ότι το φρένο κινητήρα απενεργοποιείται, που με τη σειρά του σημαίνει ότι η κινητική ενέργεια του αυτοκινήτου χρησιμοποιείται για την κύλιση για μεγαλύτερες αποστάσεις. Όταν ο οδηγός αφήνει το πεντάλ γκαζιού το κιβώτιο ταχυτήτων αποσυμπλέκεται αυτόματα από τον κινητήρα οι στροφές του οποίου μειώνονται στο ρελαντί με ελάχιστη κατανάλωση.

Αυτή η λειτουργία προορίζεται για χρήση σε περίπτωση αναμενόμενης μείωσης ταχύτη-

⁷ Δεν διατίθεται στο V40 CROSS COUNTRY AWD.

* Προαιρετικός εξοπλισμός/αξεσουάρ, για περισσότερες πληροφορίες βλ. Εισαγωγή.



τας, π.χ. για κύλιση προς τα εμπρός σε μια διασταύρωση ή σε κόκκινο φανάρι.

Η λειτουργία Eco Coast διευκολύνει την προσωρινή οδήγηση κατά την οποία ο οδηγός μπορεί να χρησιμοποιήσει την επανομαζόμενη τεχνική "Pulse & Glide" και να ελαχιστοποιήσει το φρενάρισμα.

Συνδυαστική ενεργοποίηση και απενεργοποίηση

Ο συνδυασμός Eco Coast και της προσωρινά απενεργοποιημένης λειτουργίας ECO μπορεί επίσης να συμβάλλει αθροιστικά στη μείωση της κατανάλωσης. Αναλόγως:

- Ενεργό Eco Coast: Μακρά κύλιση **χωρίς** φρένο κινητήρα = Χαμηλή κατανάλωση και
- Απενεργοποιημένη λειτουργία ECO: Σύνομη κύλιση **με** πέδηση από τον κινητήρα = ελάχιστη κατανάλωση.

i ΣΗΜΕΙΩΣΗ

Ωστόσο, για να επιτευχθεί η καλύτερη χαμηλή κατανάλωση καυσίμου, θα πρέπει γενικά να αποφεύγεται το Eco Coast σε συνδυασμό με σύντομη αποστάσεις.

Ενεργοποίηση της λειτουργίας Eco Coast

Η λειτουργία ενεργοποιείται, όταν αφήσετε εντελώς το πεντάλ γκαζιού, σε συνδυασμό με τις εξής παραμέτρους:

- Κουμπί **ECO** πατημένο
- Επιλογέας ταχυτήτων στη θέση **D**
- Ταχύτητα μεταξύ 65-140 km/h περίπου
- Η κλίση κατωφέρειας του δρόμου δεν είναι μεγαλύτερη από 6% περίπου.

Απενεργοποίηση Eco Coast

Σε ορισμένες περιπτώσεις, μπορεί να θέλετε να απενεργοποιήσετε τη λειτουργία Eco Coast. Παραδείγματα τέτοιων περιπτώσεων είναι:

- σε κατωφέρειες με απότομη κλίση - για να μπορεί να χρησιμοποιηθεί η πέδηση από τον κινητήρα.
- πριν από επικείμενο ελιγμό προσπέρασης - για να μπορεί να ολοκληρωθεί με τον ασφαλέστερο δυνατό τρόπο.

Απενεργοποίηση Eco Coast και επαναφορά του φρένου κινητήρα μπορεί να γίνει ως εξής:

- Πατήστε το κουμπί **ECO**.
- Μετακινήστε το μοχλό ταχυτήτων στη χειροκίνητη θέση **"S+/-"**.
- Αλλάξτε σχέση με τα χειριστήρια αλλαγής ταχυτήτων στο τιμόνι.
- Πατήστε το πεντάλ γκαζιού ή φρένων.

Eco Coast - Περιορισμοί

Η λειτουργία δεν είναι διαθέσιμη εάν:

- το Cruise control είναι ενεργοποιημένο
- Η κλίση κατωφέρειας του δρόμου είναι μεγαλύτερη από 6% περίπου.
- αλλάξετε χειροκίνητα σχέση με τα χειριστήρια αλλαγής ταχυτήτων στο τιμόνι*
- ο κινητήρας ή/και το κιβώτιο ταχυτήτων βρίσκονται σε κανονική θερμοκρασία λειτουργίας.
- μετακινήσετε τον επιλογέα ταχυτήτων από τη θέση **D** στη θέση **"S+/-"**
- η ταχύτητα βρίσκεται εκτός του εύρους 65-140 km/h περίπου

Περισσότερες πληροφορίες και ρυθμίσεις

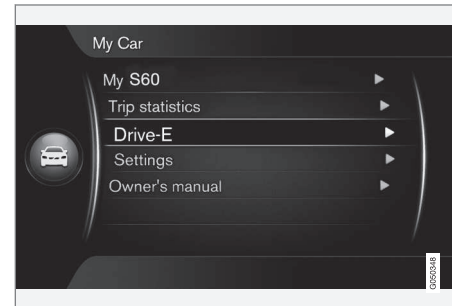

Το μενού του συστήματος **MY CAR** του αυτοκινήτου περιέχει περαιτέρω πληροφορίες για την έννοια του ECO - βλέπε ενότητα MY CAR (σ. 120).



Σχετικές πληροφορίες

- Γενικές πληροφορίες για το σύστημα κλιματισμού (σ. 133)

Τετρακίνηση⁸ (AWD)*

Τετρακίνηση (AWD – All Wheel Drive) σημαίνει ότι και οι τέσσερις τροχοί του αυτοκινήτου περιστρέφονται ταυτόχρονα. Το σύστημα τετρακίνησης είναι πάντα ενεργοποιημένο.

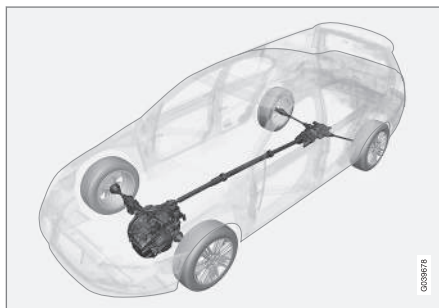

Αρχή AWD⁹.

Η ισχύς κατανέμεται αυτόματα μεταξύ των μπροστινών και των πίσω τροχών. Ένα ηλεκτρονικά ελεγχόμενο σύστημα συμπλέκτη κατανέμει την ισχύ στους τροχούς με την καλύτερη πρόσφυση στο τρέχον οδόστρωμα. Με αυτό τον τρόπο επιτυγχάνεται καλύτερη πρόσφυση και αποτρέπεται το σπινάρισμα των τροχών. Υπό κανονικές συνθήκες οδήγησης, το μεγαλύτερο μέρος της ισχύος μεταδίδεται στους μπροστινούς τροχούς.

Η τετρακίνηση βελτιώνει την ασφάλεια κατά την οδήγηση σε βροχή, χιόνι και πάγο.

Σχετικές πληροφορίες

- Hill Descent Control (HDC) (σ. 317)

⁸ V40 CROSS COUNTRY

⁹ Η εικόνα είναι απλοποιημένη - οι λεπτομέρειες μπορεί να διαφέρουν ανάλογα με την αγορά και το μοντέλο του αυτοκινήτου.

* Προαιρετικός εξοπλισμός/αξεσουάρ, για περισσότερες πληροφορίες βλ. Εισαγωγή.



Hill Descent Control (HDC)¹¹

Το HDC μπορεί να παρομοιαστεί με ένα αυτόματο φρένο του κινητήρα. Όταν αφήνετε το πεντάλ γκαζιού σε κατηφορικές κλίσεις, το αυτοκίνητο συνήθως φρενάρει από τον κινητήρα ο οποίος προσπαθεί να διατηρήσει χαμηλές στροφές - η λειτουργία αυτή ονομάζεται πέδηση κινητήρα. Ωστόσο, όσο πιο απότομη είναι η κλίση του δρόμου και όσο μεγαλύτερο το φορτίο στο αυτοκίνητο, τόσο ταχύτερη είναι η κύλιση του αυτοκινήτου παρά την πέδηση από τον κινητήρα - η λειτουργία HDC αντισταθμίζει αυτό το φαινόμενο με την αυτόματη παρέμβαση των φρένων.

Γενικές πληροφορίες για το HDC

Η λειτουργία αυτή επιτρέπει στον οδηγό να αυξάνει/μειώνει ταχύτητα σε απότομες κατηφορικές κλίσεις, έχοντας το πόδι του στο πεντάλ γκαζιού, χωρίς να χρησιμοποιεί το πεντάλ φρένου. Η ευαισθησία του πεντάλ γκαζιού μειώνεται και το πεντάλ γίνεται πιο σαφές μέσω του περιορισμού της πλήρους ενεργοποίησης του πεντάλ προκειμένου οι στροφές του κινητήρα να προσαρμοστούν εντός ενός περιορισμένου εύρους στροφών. Το σύστημα πέδησης φρενάρει το αυτοκίνητο και το επιβραδύνει ομαλά, επιτρέποντας έτσι στον οδηγό να επικεντρωθεί πλήρως στην οδήγηση.

Το HDC είναι ιδιαίτερα χρήσιμο σε απότομες κλίσεις με ανομοιόμορφο οδόστρωμα και ολισθηρά σημεία. Π.χ. κατά την τοποθέτηση μιας βάρκας από τη ράμπα στο τρέιλερ.

ΠΡΟΕΙΔΟΠΟΙΗΣΗ

Το HDC δεν λειτουργεί σε όλες τις περιπτώσεις, έχει σχεδιαστεί απλώς ως συμπληρωματικό βοήθημα.

Ο οδηγός φέρει πάντοτε την απόλυτη ευθύνη να διασφαλίζει ότι το αυτοκίνητο οδηγείται σωστά.

Λειτουργία



Ενεργοποίηση/Απενεργοποίηση HDC.

Το HDC ενεργοποιείται ή απενεργοποιείται με έναν από τους διακόπτες της κεντρικής κονσόλας. Η λυχνία στο διακόπτη ανάβει όταν η λειτουργία είναι ενεργοποιημένη.

Όταν το HDC λειτουργεί κανονικά, ανάβει το σύμβολο στον πίνακα οργάνων μαζί με το μήνυμα κειμένου **Σύστημα ελέγχου κατάβασης ενεργοποιημένο**.

Η λειτουργία ενεργοποιείται μόνο όταν έχει επιλεγεί πρώτη ταχύτητα και στην όπισθεν. Στο αυτόματο κιβώτιο ταχυτήτων, πρέπει να επιλέξετε τη σχέση 1 που υποδεικνύεται με τον αριθμό 1 στον πίνακα οργάνων, βλ. Αυτόματο κιβώτιο ταχυτήτων - Geartronic* (σ. 296).

ΣΗΜΕΙΩΣΗ

Το HDC δεν μπορεί να ενεργοποιηθεί στο αυτόματο κιβώτιο ταχυτήτων στη θέση **D**.

Χειρισμός

Το HDC επιτρέπει την κύλιση του αυτοκινήτου με μέγιστη ταχύτητα 10 km/h προς τα εμπρός με πέδηση κινητήρα, και με 7 km/h προς τα πίσω. Ωστόσο, μπορείτε να επιλέξετε οποιαδήποτε ταχύτητα μπορεί να αναπτύξει το αυτοκίνητο χρησιμοποιώντας το πεντάλ γκαζιού. Όταν αφήσετε το πεντάλ γκαζιού, το αυτοκίνητο φρενάρει γρήγορα στα 10 ή 7 km/h αντίστοιχα, ανεξάρτητα από την κλίση του δρόμου και χωρίς να χρειαστεί να πατήσετε το πεντάλ φρένου.

Τα φώτα φρένων ανάβουν αυτόματα όταν η λειτουργία είναι ενεργοποιημένη. Ο οδηγός

¹¹ Το HDC είναι διαθέσιμο μόνο στο V40 CROSS COUNTRY AWD.





μπορεί να επιβραδύνει ή να σταματήσει το αυτοκίνητο ανά πάσα στιγμή χρησιμοποιώντας το πεντάλ φρένου.

Το HDC απενεργοποιείται:

- με το κουμπί On/Off στην κεντρική κονσόλα
- εάν στο μηχανικό κιβώτιο ταχυτήτων επιλεγεί ταχύτητα μεγαλύτερη από την **1**
- εάν στο αυτόματο κιβώτιο ταχυτήτων επιλεγεί ταχύτητα μεγαλύτερη από την **1** ή εάν ο επιλογέας ταχυτήτων μετακινηθεί στη θέση **D**.

Μπορείτε να απενεργοποιήσετε τη λειτουργία ανά πάσα στιγμή. Εάν αυτό συμβεί σε επιφάνεια με απότομη κλίση, τότε η πέδηση δεν απενεργοποιείται αμέσως, αλλά σταδιακά.



ΣΗΜΕΙΩΣΗ

Όταν το HDC είναι ενεργοποιημένο, μπορεί να παρατηρήσετε μια καθυστέρηση από τη στιγμή που πατάτε το πεντάλ γκαζιού μέχρι να αποκριθεί ο κινητήρας.

Σχετικές πληροφορίες

- Τετρακίνηση (AWD)* (σ. 316)

Φρένο

Το ποδόφρενο χρησιμοποιείται για να επιβραδύνετε το αυτοκίνητο ενώ οδηγείτε.

Το αυτοκίνητο διαθέτει δύο κυκλώματα φρένων. Αν κάποιο κύκλωμα φρένων υποστεί βλάβη, η διαδρομή του πεντάλ φρένου μεγαλώνει και πρέπει να πατήσετε το πεντάλ φρένων πιο δυνατά για να φρενάριε το αυτοκίνητο.

Η πίεση που ασκεί με το πόδι ο οδηγός στο πεντάλ φρένου ενισχύεται από το σερβόφρενο.



ΠΡΟΕΙΔΟΠΟΙΗΣΗ

Το σερβόφρενο λειτουργεί μόνο όταν βρίσκεται σε λειτουργία ο κινητήρας.

Εάν πατήσετε το πεντάλ φρένου όταν ο κινητήρας είναι σβηστός, θα αισθανθείτε το πεντάλ σκληρό και θα χρειαστεί να το πατήσετε με μεγαλύτερη δύναμη για να φρενάριε το αυτοκίνητο.

Κατά την οδήγηση σε ορεινές περιοχές ή με μεγάλο φορτίο πρέπει να αποφεύγετε την υπερβολική χρήση των φρένων, χρησιμοποιώντας την πέδηση από τον κινητήρα. Η πέδηση από τον κινητήρα εφαρμόζεται πολύ αποτελεσματικά όταν χρησιμοποιείται η ίδια σχέση μετάδοσης στις ανηφορικές και τις κατηφορικές διαδρομές.

Για περισσότερες γενικές πληροφορίες σχετικά με τα βαριά φορτία του αυτοκινήτου, λάδι κινητήρα - αντίξοες συνθήκες οδήγησης (σ. 444).

Καθαρισμός των δίσκων των φρένων

Η συσσώρευση βρωμιάς και νερού στους δίσκους των φρένων ενδέχεται να προκαλέσει καθυστέρηση στην ενεργοποίηση της λειτουργίας πέδησης. Αυτή η καθυστέρηση ελαχιστοποιείται με τον καθαρισμό των θερμούι.

Όταν ο δρόμος είναι βρεγμένος, πριν τη στάθμευση για μεγάλο χρονικό διάστημα και μετά το πλύσιμο του αυτοκινήτου, συνιστάται μη αυτόματος καθαρισμός. Για να πραγματοποιηθεί ο καθαρισμός με αυτό τον τρόπο, πατήστε απαλά το πεντάλ φρένου για λίγο ενώ το αυτοκίνητο κινείται.

Συντήρηση

Για να διατηρήσετε το αυτοκίνητο όσο το δυνατόν πιο ασφαλές και αξιόπιστο, τηρείτε τα μεσοδιαστήματα σέρβις της Volvo που παρατίθενται στο Εγχειρίδιο Σέρβις και Εγγύησης.



! ΣΗΜΑΝΤΙΚΟ

Η φθορά στα μέρη του συστήματος φρένων πρέπει να ελέγχεται τακτικά.

Απευθυνθείτε σε ένα συνεργείο για πληροφορίες σχετικά με τη διαδικασία ή αναθέστε σε ένα συνεργείο τον έλεγχο - συνιστάται να απευθυνθείτε σε ένα εξουσιοδοτημένο συνεργείο της Volvo.

Λυχνίες στον πίνακα οργάνων

Λυχνία	Ερμηνεία
	Σταθερά αναμμένη – Ελέγξτε τη στάθμη υγρού φρένων. Εάν η στάθμη είναι χαμηλή, συμπληρώστε υγρό φρένων και ελέγξτε ποια είναι η αιτία απώλειας υγρού φρένων.
	Σταθερά αναμμένη επί 2 δευτερόλεπτα κατά την εκκίνηση του κινητήρα - πραγματοποιείται αυτόματος έλεγχος λειτουργίας.

! ΠΡΟΕΙΔΟΠΟΙΗΣΗ

Εάν οι λυχνίες  και  ανάψουν ταυτόχρονα, ενδέχεται να έχει σημειωθεί βλάβη στο σύστημα πέδησης.

Εάν η στάθμη στο δοχείο υγρού φρένων είναι κανονική, οδηγήστε προσεκτικά μέχρι το πλησιέστερο συνεργείο για έλεγχο του συστήματος πέδησης - συνιστάται να απευθυνθείτε σε ένα εξουσιοδοτημένο συνεργείο της Volvo.

Εάν η στάθμη στο δοχείο υγρού φρένων βρίσκεται κάτω από την ένδειξη **MIN**, μη συνεχίσετε να οδηγείτε εάν πρώτα δεν συμπληρώσετε υγρό φρένων.

Η αιτία της απώλειας υγρού φρένων πρέπει να διερευνηθεί.

Σχετικές πληροφορίες

- Χειρόφρενο (σ. 320)
- Ποδόφρενο - φώτα απότομου φρεναρίσματος και αυτόματα αλάρμ (σ. 320)
- Ποδόφρενο - έκτακτη υποβοήθηση πέδησης (σ. 320)
- Ποδόφρενο - σύστημα αντιμπλοκαρίσματος τροχών (σ. 319)

Ποδόφρενο - σύστημα αντιμπλοκαρίσματος τροχών

Το σύστημα αντιμπλοκαρίσματος τροχών, ABS (Anti-lock Braking System), αποτρέπει το μπλοκάρισμα των τροχών κατά την πέδηση.

Με αυτή τη λειτουργία, ο οδηγός διατηρεί τον έλεγχο του αυτοκινήτου και μπορεί να πραγματοποιεί ελιγμούς πιο εύκολα για να αποφύγει, για παράδειγμα, κάποιο κίνδυνο. Όταν ενεργοποιηθεί αυτή η λειτουργία, ενδέχεται να αισθανθείτε κραδασμούς στο πεντάλ φρένου, το οποίο είναι φυσιολογικό.

Μόλις ο κινητήρας τεθεί σε λειτουργία και ο οδηγός αφήσει το πεντάλ φρένου, πραγματοποιείται αυτόματα ένας σύντομος έλεγχος στο σύστημα ABS. Ενδέχεται να πραγματοποιηθεί ένας πρόσθετος αυτόματος έλεγχος του συστήματος ABS όταν η ταχύτητα του αυτοκινήτου ανέλθει στα 10 km/h. Ο έλεγχος μπορεί να γίνει αντιληπτός με τη μορφή δονήσεων στο πεντάλ φρένου.

Σχετικές πληροφορίες

- Φρένο (σ. 318)
- Χειρόφρενο (σ. 320)
- Ποδόφρενο - φώτα απότομου φρεναρίσματος και αυτόματα αλάρμ (σ. 320)
- Ποδόφρενο - έκτακτη υποβοήθηση πέδησης (σ. 320)



Ποδόφρενο - φώτα απότομου φρεναρίσματος και αυτόματα αλάρμ

Τα φώτα απότομου φρεναρίσματος ενεργοποιούνται για να ειδοποιήσουν τα οχήματα που ακολουθούν ότι το αυτοκίνητο φρενάρει απότομα. Όταν αυτή η λειτουργία είναι ενεργή, το φως φρένων αναβοσβήνει αντί να παραμένει σταθερά αναμμένο - όπως συμβαίνει κατά το κανονικό φρενάρισμα.

Τα φώτα απότομου φρεναρίσματος ανάβουν σε ταχύτητες πάνω από 50 km/h εάν το σύστημα ABS είναι ενεργό ή/και σε περίπτωση απότομου φρεναρίσματος. Μόλις το αυτοκίνητο επιβραδύνει κάτω από τα 10 km/h, το φως φρένων σταματά πλέον να αναβοσβήνει και παραμένει σταθερά αναμμένο - ταυτόχρονα ενεργοποιούνται τα Αλάρμ, τα οποία αναβοσβήνουν μέχρι ο οδηγός να επιταχύνει τουλάχιστον μέχρι τα 20 km/h ή να τα σβήσει πατώντας το αντίστοιχο κουμπί.

Σχετικές πληροφορίες

- Φρένο (σ. 318)
- Χειρόφρενο (σ. 320)
- Ποδόφρενο - έκτακτη υποβοήθηση πέδησης (σ. 320)
- Ποδόφρενο - σύστημα αντιμπλοκαρίσματος τροχών (σ. 319)

Ποδόφρενο - έκτακτη υποβοήθηση πέδησης

Η έκτακτη υποβοήθηση πέδησης (Emergency Brake Assist) βοηθά στην αύξηση της δύναμης πέδησης, μειώνοντας έτσι την απόσταση φρεναρίσματος.

Το σύστημα EBA ανιχνεύει τον τρόπο με τον οποίο φρενάρει ο οδηγός και αυξάνει τη δύναμη πέδησης ανάλογα. Η δύναμη πέδησης μπορεί να ενισχυθεί μέχρι και το σημείο που ενεργοποιείται το σύστημα ABS. Η λειτουργία EBA διακόπτεται όταν η πίεση που ασκεί ο οδηγός στο πεντάλ φρένου μειωθεί.

ΣΗΜΕΙΩΣΗ

Όταν το EBA έχει ενεργοποιηθεί, η διαδρομή του πεντάλ φρένου είναι ελαφρώς μεγαλύτερη απ' ό,τι συνήθως. Πατήστε (και κρατήστε) πατημένο το πεντάλ φρένου όσο χρειαστεί. Εάν αφήσετε το πεντάλ φρένου, η πέδηση σταματά.

Σχετικές πληροφορίες

- Φρένο (σ. 318)
- Χειρόφρενο (σ. 320)
- Ποδόφρενο - φώτα απότομου φρεναρίσματος και αυτόματα αλάρμ (σ. 320)
- Ποδόφρενο - σύστημα αντιμπλοκαρίσματος τροχών (σ. 319)

Χειρόφρενο

Το χειρόφρενο διατηρεί το αυτοκίνητο ακινητοποιημένο, όταν το κάθισμα του οδηγού δεν είναι κατεληγμένο, ασφαρίζοντας/μπλοκάροντας μηχανικά τους δύο τροχούς.

ΠΡΟΕΙΔΟΠΟΙΗΣΗ

Ενεργοποιείτε πάντοτε το χειρόφρενο όταν σταθμεύετε σε επικλινές έδαφος - η επιλογή μιας σχέσης στο κιβώτιο, ή της θέσης **P** εάν το αυτοκίνητο διαθέτει αυτόματο κιβώτιο ταχυτήτων, δεν επαρκεί για τη συγκράτηση του αυτοκινήτου σε όλες τις περιπτώσεις.



Προειδοποιητική λυχνία στον πίνακα οργάνων.

Ενεργοποίηση του χειρόφρενου

1. Πατήστε το πεντάλ φρένων δυνατά.



2. Τραβήξτε το μοχλό δυνατά.
 - > Η προειδοποιητική λυχνία στον πίνακα οργάνων ανάβει.

ΣΗΜΕΙΩΣΗ

 - Η προειδοποιητική λυχνία στον πίνακα οργάνων ανάβει ανεξάρτητα αν έχετε τραβήξει το χειρόφρενο μερικώς ή μέχρι τέρμα.

3. Αφήστε το πεντάλ φρένων και ελέγξτε εάν το αυτοκίνητο παραμένει ακινητοποιημένο.
4. Εάν το αυτοκίνητο κινείται, πρέπει να τραβήξετε το μοχλό του χειρόφρενου λίγο πιο πάνω.
 - Όταν σταθμεύετε το αυτοκίνητο, ο επιλογέας ταχυτήτων πρέπει να βρίσκεται πάντοτε στην 1η (μηχανικό κιβώτιο ταχυτήτων) ή στη θέση **P** (αυτόματο κιβώτιο ταχυτήτων).

Στάθμευση σε επικλινές έδαφος

Εάν σταθμεύσετε το αυτοκίνητο στραμμένο προς την ανωφέρεια του δρόμου:

- Στρέψτε τους τροχούς **αντίθετα από** το κράσπεδο.

Εάν σταθμεύσετε το αυτοκίνητο στραμμένο προς την κατωφέρεια του δρόμου:

- Στρέψτε τους τροχούς **προς** το κράσπεδο.

Απενεργοποίηση του χειρόφρενου

1. Πατήστε το πεντάλ φρένων δυνατά.
2. Τραβήξτε το μοχλό ελαφρά προς τα πάνω, πατήστε το κουμπί, λύστε το χειρόφρενο και αφήστε το κουμπί.
 - > Η προειδοποιητική λυχνία στον πίνακα οργάνων σβήνει.

Εάν ο οδηγός ξεχάσει να απενεργοποιήσει το χειρόφρενο – εκτός από την προειδοποιητική λυχνία που ανάβει – μια ηχητική επισήμανση (πινγκ) σε συνδυασμό με ένα μήνυμα στον πίνακα οργάνων προειδοποιούν το οδηγό σχετικά, όταν η ταχύτητα του αυτοκινήτου υπερβαίνει τα 10 km/h.

Σχετικές πληροφορίες

- Φρένο (σ. 318)

Πέρασμα από σημεία με νερά

Διέλευση από αβαθή σημαίνει ότι το αυτοκίνητο διασχίζει δρόμο καλυμμένο με νερό. Κατά τη διέλευση από αβαθή απαιτείται μεγάλη προσοχή.

Μπορείτε να διασχίσετε με το αυτοκίνητο νερά βάθους έως και 30 cm με μέγιστη ταχύτητα 10 km/h. Όταν το αυτοκίνητο διασχίζει σημεία με τρεχούμενα νερά, απαιτείται μεγάλη προσοχή.

Όταν περνάτε από σημεία με νερά, διατηρείτε χαμηλή ταχύτητα και μη σταματάτε το αυτοκίνητο. Όταν πλέον διασχίσετε το σημείο με νερά, πατήστε ελαφρά το πεντάλ φρένου και βεβαιωθείτε ότι το σύστημα πέδησης λειτουργεί κανονικά. Το νερό και η λάσπη για παράδειγμα μπορεί να υγράνουν τις επενδύσεις τριβής (θερμούι) με αποτέλεσμα η λειτουργία πέδησης να επενεργεί με καθυστέρηση.

- Μετά από οδήγηση σε νερό και λάσπη καθαρίστε τις ηλεκτρικές επαφές του θερμαντήρα μπλοκ κινητήρα και τα συνδετικά εξαρτήματα του κοτσαδούρου.
- Μην αφήνετε για μεγάλο χρονικό διάστημα το αυτοκίνητο σε σημεία με νερά όπου η στάθμη υπερβαίνει το μαρσπιέ - κάτι τέτοιο μπορεί να προκαλέσει ηλεκτρικές βλάβες.





! ΣΗΜΑΝΤΙΚΟ

Εάν εισέλθει νερό στο φίλτρο αέρα, ο κινητήρας μπορεί να υποστεί ζημιά.

Εάν η στάθμη του νερού υπερβαίνει τα 30 cm, το νερό μπορεί να εισέλθει στο κιβώτιο ταχυτήτων. Κάτι τέτοιο θα ελαττώσει τη λιπαντική ικανότητα των λαδιών και θα μειώσει τη διάρκεια λειτουργικής ζωής του συστήματος.

Η ζημιά σε οποιοδήποτε εξάρτημα, τον κινητήρα, το κιβώτιο ταχυτήτων, το στροβιλοσυμπιεστή, το διαφορικό ή τα εσωτερικά του μέρη, που οφείλεται σε πλημμύρα, κλειδώμα υδροστατικού συστήματος ή έλλειψη λαδιού, δεν καλύπτεται από την εγγύηση.

Εάν ο κινητήρας σβήσει σε νερά, μην επιχειρήσετε να τον θέσετε ξανά σε λειτουργία - το αυτοκίνητο πρέπει να ρυμουλκηθεί έξω από το νερό και να μεταφερθεί σε ένα συνεργείο - συνιστάται να απευθυνθείτε σε ένα εξουσιοδοτημένο συνεργείο της Volvo. Υπάρχει κίνδυνος σοβαρής βλάβης στον κινητήρα.

Σχετικές πληροφορίες

- Οδική βοήθεια (σ. 344)
- Ρυμούλκηση (σ. 341)

Υπερθέρμανση

Υπό ειδικές συνθήκες, για παράδειγμα κατά την οδήγηση σε ορεινές περιοχές και σε υψηλές θερμοκρασίες, υπάρχει κίνδυνος υπερθέρμανσης του κινητήρα και του συστήματος μετάδοσης κίνησης - ιδίως με μεγάλο φορτίο.

Για πληροφορίες σχετικά με την υπερθέρμανση κατά την οδήγηση με ρυμουλκούμενο, βλέπε Οδήγηση με τρέιλερ (σ. 333).

- Αφαιρέστε τυχόν βοηθητικούς προβολείς από το μπροστινό μέρος της μάσκας όταν οδηγείτε σε περιβάλλον όπου επικρατούν υψηλές θερμοκρασίες.
- Εάν η θερμοκρασία στο σύστημα ψύξης του κινητήρα είναι πολύ υψηλή, στον πίνακα οργάνων ανάβει μια προειδοποιητική λυχνία και εμφανίζεται ένα μήνυμα κειμένου **Υψηλή θερμοκρ. κινητήρα Σταματήστε σε ασφαλές σημείο** - σταματήστε το αυτοκίνητο σε ασφαλές σημείο και αφήστε τον κινητήρα να λειτουργήσει στο ρελαντί επί μερικά λεπτά για να κρυώσει.
- Εάν εμφανιστεί το μήνυμα κειμένου **Υψηλή θερμοκρ. κινητήρα Σβήστε τον κινητήρα ή Στάθμη ψυκτ. κινητ. χαμηλή Σταματήστε σε ασφαλές σημείο**, πρέπει να σταματήσετε το αυτοκίνητο και να σβήσετε τον κινητήρα.
- Σε περίπτωση υπερθέρμανσης του κιβωτίου ταχυτήτων, ενεργοποιείται μια ενσωματωμένη λειτουργία προστασίας,

που επισμαίνεται από μια προειδοποιητική λυχνία στον πίνακα οργάνων και το μήνυμα κειμένου **Κιβώτιο ταχυτήτων ζεστό Μειώστε ταχύτητα ή Κιβώτιο ταχυτήτων ζεστό Σταματήστε με ασφάλεια Περιμένετε να κρυώσει** - ακολουθήστε τη σχετική σύσταση, μειώστε ταχύτητα και σταματήστε το αυτοκίνητο σε ασφαλές σημείο και αφήστε τον κινητήρα να λειτουργήσει στο ρελαντί για λίγα λεπτά για να κρυώσει το κιβώτιο ταχυτήτων.

- Εάν το αυτοκίνητο υπερθερμανθεί, ενδέχεται να απενεργοποιηθεί αυτόματα το σύστημα κλιματισμού προσωρινά.
- Μην σβήνετε αμέσως τον κινητήρα αφού σταματήσετε έπειτα από απαιτητική οδήγηση.



ΣΗΜΕΙΩΣΗ

Είναι φυσιολογικό ο ανεμιστήρας ψύξης του κινητήρα να παραμένει για λίγο σε λειτουργία αφού σβήσετε τον κινητήρα.

Σχετικές πληροφορίες

- Οδήγηση με τρέιλερ - μηχανικό κιβώτιο ταχυτήτων (σ. 334)
- Οδήγηση με τρέιλερ - αυτόματο κιβώτιο ταχυτήτων (σ. 334)



Οδήγηση με την πόρτα χώρου αποσκευών ανοικτή

Σε περίπτωση οδήγησης με την πόρτα του χώρου αποσκευών ανοικτή, τα δηλητηριώδη καυσαέρια της εξάτμισης μπορεί να εισχωρήσουν στο αυτοκίνητο μέσα από το χώρο αποσκευών.

ΠΡΟΕΙΔΟΠΟΙΗΣΗ

Μην οδηγείτε με την πόρτα του χώρου αποσκευών ανοικτή! Τα δηλητηριώδη καυσαέρια της εξάτμισης μπορούν να εισχωρήσουν στο αυτοκίνητο μέσα από το χώρο αποσκευών.

Σχετικές πληροφορίες

- Φόρτωση (σ. 161)

Υπερφόρτωση - μπαταρία εκκίνησης

Οι λειτουργίες των ηλεκτρικών συστημάτων του αυτοκινήτου επιβαρύνουν την μπαταρία σε διαφορετικό βαθμό. Μην αφήνετε το κλειδί ανάφλεξης στη θέση II όταν ο κινητήρας είναι σβηστός. Χρησιμοποιήστε τη λειτουργία I για μικρότερη κατανάλωση ενέργειας, βλ. Θέσεις κλειδιού - λειτουργίες σε διαφορετικά επίπεδα (σ. 83).

Επίσης, προσέξτε τα διάφορα αξεσουάρ που επιβαρύνουν το ηλεκτρικό σύστημα. Μη χρησιμοποιείτε λειτουργίες που καταναλώνουν πολύ ρεύμα, όταν ο κινητήρας είναι σβηστός. Παραδείγματα αυτών των λειτουργιών είναι:

- ανεμιστήρας εξαερισμού
- προβολείς
- υαλοκαθαριστήρας παρμπρίζ
- ηχοσύστημα (υψηλή ένταση).

Εάν η τάση της μπαταρίας είναι χαμηλή, στην οθόνη πληροφοριών εμφανίζεται το κείμενο **Χαμηλή ισχύς μπαταρίας Λειτουργία εξοικονόμησης ισχύος**. Η λειτουργία εξοικονόμησης ενέργειας απενεργοποιεί ορισμένες λειτουργίες ή αναστέλλει κάποιες από αυτές όπως ο ανεμιστήρας εξαερισμού ή/και το ηχοσύστημα.

- Σε αυτή την περίπτωση, φορτίστε την μπαταρία θέτοντας τον κινητήρα σε λειτουργία και αφήστε τον να λειτουργήσει επί 15 λεπτά τουλάχιστον - η φόρτιση της μπαταρίας είναι πιο αποτελεσματική όταν οδηγείτε το αυτοκίνητο παρά όταν το αυτοκίνητο είναι ακίνητο με τον κινητήρα να λειτουργεί στο ρελαντί.

Σχετικές πληροφορίες

- Μπαταρία εκκίνησης - γενικά (σ. 412)



Πριν από μεγάλο ταξίδι

Πριν από ένα μεγάλο ταξίδι, συνιστάται να κάνετε τα εξής:

- Βεβαιωθείτε ότι ο κινητήρας λειτουργεί κανονικά και ότι η κατανάλωση καυσίμου (σ. 454) είναι φυσιολογική.
- Βεβαιωθείτε ότι δεν υπάρχουν διαρροές (καυσίμου, λαδιού ή άλλων υγρών).
- Ελέγξτε όλους τους λαμπτήρες και το βάθος πέλματος των ελαστικών.
- Σε ορισμένες χώρες επιβάλλεται από το νόμο στο αυτοκίνητο να υπάρχει προειδοποιητικό τρίγωνο (σ. 358).

Σχετικές πληροφορίες

- Λάδι κινητήρα - έλεγχος και πλήρωση (σ. 393)
- Εφεδρικός τροχός* (σ. 353)
- Αντικατάσταση λαμπτήρα - γενικά (σ. 399)

Οδήγηση το χειμώνα

Για την οδήγηση το χειμώνα είναι σημαντικό να κάνετε ορισμένους ελέγχους για να διασφαλιστεί ότι το αυτοκίνητο μπορεί να οδηγηθεί με ασφάλεια.

Πρέπει να θυμάστε τα εξής:

Πριν τη χειμερινή περίοδο ελέγχετε ιδίως τα παρακάτω:

- Το ψυκτικό υγρό (σ. 447) του κινητήρα πρέπει να περιέχει τουλάχιστον 50% γλυκόλης. Το μίγμα αυτό προστατεύει τον κινητήρα από τη διάβρωση λόγω πάγου σε θερμοκρασίες έως και -35 °C περίπου. Για τη βέλτιστη αντιψυκτική προστασία, δεν πρέπει να αναμιγνύετε διαφορετικούς τύπους γλυκόλης.
- Το ρεζερβουάρ πρέπει να διατηρείται γεμάτο για να αποφευχθεί η δημιουργία συμπυκνωμάτων.
- Το ιξώδες λαδιού του κινητήρα είναι σημαντικό. Τα λάδια χαμηλότερου ιξώδους (λεπτόρρευστα λάδια) διευκολύνουν την εκκίνηση όταν επικρατούν χαμηλές θερμοκρασίες και επίσης μειώνουν την κατανάλωση καυσίμου όταν ο κινητήρας είναι κρύος. Για περισσότερες πληροφορίες σχετικά με τα κατάλληλα λάδια, βλ. Λάδι κινητήρα - αντίξοες συνθήκες οδήγησης (σ. 444).



ΣΗΜΑΝΤΙΚΟ

Μη χρησιμοποιείτε λάδι χαμηλού ιξώδους κατά την απαιτητική οδήγηση ή όταν επικρατούν υψηλές θερμοκρασίες.

- Πρέπει να ελέγχετε την κατάσταση της μπαταρίας και την κατάσταση φόρτισης. Όταν επικρατούν χαμηλές θερμοκρασίες, οι απαιτήσεις από την μπαταρία αυξάνονται και η ισχύς της μειώνεται από το κρύο.
- Χρησιμοποιείτε υγρό ψεκαστήρων (σ. 411) να μη σχηματιστεί πάγος στο δοχείου υγρού ψεκαστήρων.

Για το καλύτερο δυνατό κράτημα, η Volvo συνιστά τη χρήση χειμερινών ελαστικών σε όλους τους τροχούς εάν υπάρχει κίνδυνος χιονιού ή πάγου.



ΣΗΜΕΙΩΣΗ

Η χρήση χειμερινών ελαστικών επιβάλλεται από το νόμο σε ορισμένες χώρες. Η χρήση ελαστικών με καρφιά δεν επιτρέπεται σε όλες τις χώρες.

Ολισθηρό οδόστρωμα

Οδηγήστε σε ολισθηρό οδόστρωμα υπό ελεγχόμενες συνθήκες για να δείτε πώς αντιδρά το αυτοκίνητο.



Πορτάκι του ρεζερβουάρ - Άνοιγμα/ κλείσιμο

Το πορτάκι του ρεζερβουάρ ανοίγει/κλείνει ως εξής:

Πορτάκι του ρεζερβουάρ, άνοιγμα/ κλείσιμο

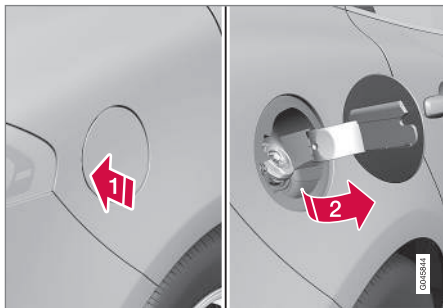

- 1) Ανοίξτε το πορτάκι του ρεζερβουάρ πιέζοντας ελαφρά στο πίσω μέρος.
- 2) Τραβήξτε προς τα έξω το πορτάκι.

Κλείστε το πορτάκι μετά τον ανεφοδιασμό καυσίμου.

Για την περιγραφή του κλειδώματος και ξεκλειδώματος στο πορτάκι του ρεζερβουάρ, βλ. Κλειδωμα/ξεκλειδωμα - πορτάκι του ρεζερβουάρ (σ. 192). Η λογική κλειδώματος για το πορτάκι του ρεζερβουάρ ακολουθεί επίσης το κλειδωμα ή το ξεκλειδωμα του συστήματος Keyless και το σύστημα κεντρικού κλειδώματος.

Σχετικές πληροφορίες

- Ανεφοδιασμός καυσίμου (σ. 326)

Πορτάκι του ρεζερβουάρ - χειροκίνητο άνοιγμα

Μπορείτε να ανοίξετε το πορτάκι του ρεζερβουάρ με το χέρι όταν δεν μπορεί να ανοίξει απ' έξω.

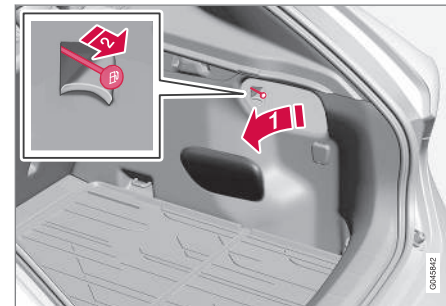

- 1) Ανοίξτε/αφαιρέστε τη θήκη στο χώρο αποσκευών (στην ίδια πλευρά με το πορτάκι του ρεζερβουάρ).
- 2) Τραβήξτε προσεκτικά το κορδόνι ευθεία προς τα πίσω. Τώρα μπορείτε να ανοίξετε το πορτάκι απ' έξω.



ΣΗΜΑΝΤΙΚΟ

Τραβήξτε το καλώδιο απαλά - για να αποσφαλίσει η κλειδαριά απαιτείται ελάχιστη δύναμη.



Σχετικές πληροφορίες

- Κλειδωμα/Ξεκλειδωμα - πορτάκι του ρεζερβουάρ (σ. 192)
- Ανεφοδιασμός καυσίμου (σ. 326)

Ανεφοδιασμός καυσίμου

Το ρεζερβουάρ διαθέτει ένα σύστημα πλήρωσης καυσίμου χωρίς κάλυμμα. Η πλήρωση πραγματοποιείται ως εξής:

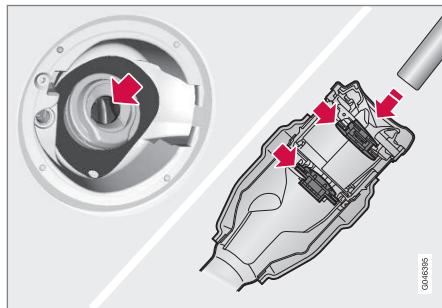

- Ανοίξτε το πορτάκι του ρεζερβουάρ (σ. 325). Βλ. επίσης Πορτάκι του ρεζερβουάρ - χειροκίνητο άνοιγμα (σ. 325).
- Εισάγετε το ρύγχος της αντλίας του πρατηρίου καυσίμου στο στόμιο πλήρωσης καυσίμου. Φροντίστε να εισάγετε το ρύγχος **σωστά** μέσα στο σωλήνα πλήρωσης. Ο σωλήνας πλήρωσης περιλαμβάνει δύο καλύμματα ανοίγματος. Το στόμιο της αντλίας πρέπει να εισαχθεί προς τα μέσα και να περάσει και τα δύο καλύμματα, για να αρχίσει ο ανεφοδιασμός καυσίμου.
- Μη γεμίζετε υπερβολικά το ρεζερβουάρ, αλλά μέχρι να διακοπεί η παροχή από την αντλία του πρατηρίου καυσίμου.



ΣΗΜΕΙΩΣΗ

Τυχόν υπερπλήρωση μπορεί να οδηγήσει σε υπερχειλίση του ρεζερβουάρ όταν ο καιρός είναι ζεστός.



ΣΗΜΕΙΩΣΗ

Για να αποφύγετε το πιτσίλισμα, περιμένετε περίπου 5-8 δευτερόλεπτα πριν αφαιρέσετε προσεκτικά το ρύγχος μετά τον ανεφοδιασμό καυσίμου.

Σχετικές πληροφορίες

- Πλήρωση καυσίμου - με δοχείο καυσίμου (σ. 330)



Καύσιμο - χειρισμός

Μη χρησιμοποιείτε καύσιμα ποιότητας κατώτερης από αυτή συνιστά η Volvo, διότι κάτι τέτοιο έχει αρνητικές επιπτώσεις στην απόδοση του κινητήρα και την κατανάλωση καυσίμου.

ΠΡΟΕΙΔΟΠΟΙΗΣΗ

Αποφεύγετε να εισπνέετε τις αναθυμιάσεις καυσίμου και προσέχετε να μην πεταχτεί καύσιμο στα μάτια σας.

Εάν μπει καύσιμο στα μάτια σας, βγάλτε τους φακούς επαφής (εάν φοράτε) και ξεπλύνετε τα μάτια σας με άφθονο νερό επί 15 λεπτά τουλάχιστον, και ζητήστε ιατρική βοήθεια.

Προσέξτε ώστε να μην καταπιείτε καύσιμο. Τα καύσιμα όπως η βενζίνη και το diesel είναι ιδιαίτερα τοξικά και μπορεί να προκαλέσουν μόνιμες βλάβες ή θάνατο σε περίπτωση κατάποσης. Σε περίπτωση κατάποσης καυσίμου, ζητήστε αμέσως ιατρική βοήθεια.

ΠΡΟΕΙΔΟΠΟΙΗΣΗ

Το καύσιμο που χύνεται στο έδαφος μπορεί να αναφλεγεί.

Σβήστε το σύστημα προθέρμανσης με καύσιμο πριν από τον ανεφοδιασμό.

Μη χρησιμοποιείτε κινητό τηλέφωνο κατά τον ανεφοδιασμό καυσίμου. Το κουδούνισμα του τηλεφώνου μπορεί να προκαλέσει σπινθήρα και ανάφλεξη των αναθυμιάσεων της βενζίνης, με αποτέλεσμα να προκληθεί πυρκαγιά και τραυματισμός.

ΣΗΜΑΝΤΙΚΟ

Εάν χρησιμοποιηθούν μίγματα καυσίμων διάφορων τύπων ή καύσιμα που δεν συνιστώνται, θα ακυρωθεί η εγγύηση της Volvo και τυχόν συμπληρωματικές συμβάσεις σέρβις - αυτό ισχύει για όλους τους κινητήρες.

ΣΗΜΕΙΩΣΗ

Οι ακραίες καιρικές συνθήκες, η οδήγηση με τρέιλερ ή η οδήγηση σε μεγάλο υψόμετρο σε συνδυασμό με την ποιότητα καυσίμου αποτελούν παράγοντες που μπορούν να επηρεάσουν τις επιδόσεις του αυτοκινήτου.

Σχετικές πληροφορίες

- Οικονομική οδήγηση (σ. 332)

Καύσιμο - βενζίνη

Ως καύσιμο χρησιμοποιείται η βενζίνη.

Χρησιμοποιείτε μόνο βενζίνη γνωστών εταιρειών. Ποτέ μη χρησιμοποιείτε καύσιμο αμφίβολης ποιότητας. Η βενζίνη πρέπει να πληροί το πρότυπο EN 228 αν είναι εφικτό.

- Για κανονικές συνθήκες οδήγησης, μπορεί να χρησιμοποιηθεί καύσιμο 95 RON.
- Για μέγιστες επιδόσεις και ελάχιστη κατανάλωση καυσίμου, συνιστάται καύσιμο 98 RON.

Όταν οδηγείτε σε θερμοκρασίες πάνω από +38 °C, συνιστάται να χρησιμοποιείτε καύσιμο με το μέγιστο δυνατό αριθμό οκτανίων για βέλτιστη απόδοση και μέγιστη οικονομία καυσίμου.

ΣΗΜΑΝΤΙΚΟ

- Χρησιμοποιείτε μόνο αμόλυβδη βενζίνη για να μην υποστεί ζημιά ο καταλυτικός μετατροπέας.
- Η χρήση του καυσίμου που περιέχει αιθανόλη έως 10 όγκου-% επιτρέπεται.
- Καύσιμα με μεταλλικά πρόσθετα δεν πρέπει να χρησιμοποιούνται.
- Μη χρησιμοποιείτε πρόσθετα που δεν συνιστώνται από τη Volvo.



! ΣΗΜΑΝΤΙΚΟ

- Η χρήση του καυσίμου που περιέχει έως 10% αιθανόλης κατ' όγκο επιτρέπεται.
- Η βενζίνη EN 228 E10 (μέγ. 10% αιθανόλης κατ' όγκο) είναι εγκεκριμένη για χρήση.
- Η χρήση αιθανόλης πάνω από E10 (μέγ. 10% κατ' όγκο) δεν επιτρέπεται, π.χ. E85.
- Η χρήση αιθανόλης πάνω από E10 (μέγ. 10% αιθανόλης κατ' όγκο) δεν επιτρέπεται, π.χ. E85.

Σχετικές πληροφορίες

- Οικονομική οδήγηση (σ. 332)
- Καύσιμο - χειρισμός (σ. 327)
- Ανεφοδιασμός καυσίμου (σ. 326)

Καύσιμο - diesel

Ως καύσιμο χρησιμοποιείται το πετρέλαιο diesel.

Χρησιμοποιείτε μόνο πετρέλαιο γνωστών εταιρειών. Ποτέ μη χρησιμοποιείτε καύσιμο αμφίβολης ποιότητας. Το πετρέλαιο diesel πρέπει να πληροί τα πρότυπα EN 590 ή JIS K2204. Οι πετρελαιοκινητήρες είναι ευπαθείς στις ρυπογόνες ουσίες που υπάρχουν στο καύσιμο, όπως για παράδειγμα τα μέταλλα και η υπερβολικά μεγάλη ποσότητα θείου.

Όταν επικρατούν χαμηλές θερμοκρασίες (-6 °C έως -40 °C), στο πετρέλαιο ενδέχεται να σχηματιστούν ιζήματα παραφίνης τα οποία μπορεί να προκαλέσουν προβλήματα ανάφλεξης. Οι περισσότερες από τις μεγάλες εταιρείες καυσίμων διαθέτουν ειδικό πετρέλαιο σχεδιασμένο για χαμηλές θερμοκρασίες σχεδόν κοντά σημείο πήξης. Αυτό το καύσιμο έχει μικρότερο ιξώδες στις χαμηλές θερμοκρασίες και μειώνει τον κίνδυνο σχηματισμού ιζημάτων παραφίνης.

Ο κίνδυνος συμπυκνωμάτων στο ρεζερβουάρ μειώνεται εάν το ρεζερβουάρ διατηρείται γεμάτο. Κατά τον ανεφοδιασμό καυσίμου, πρέπει να βεβαιώνετε ότι η περιοχή γύρω από το σωλήνα πλήρωσης καυσίμου είναι καθαρή. Προσέχετε ώστε να μη χυθεί καύσιμο στις βαμμένες επιφάνειες. Εάν χυθεί

καύσιμο, πλύνετε την περιοχή με απορρυπαντικό και νερό.

! ΣΗΜΑΝΤΙΚΟ

Το καύσιμο Diesel πρέπει να:

- πληροί τα πρότυπα EN 590 ή/και SS 155435
- έχει περιεκτικότητα σε θείο που να μην υπερβαίνει τα 10 mg/kg
- έχει όχι περισσότερο από 7% κατ' όγκο FAME (Fatty Acid Methyl Ester).

! ΣΗΜΑΝΤΙΚΟ

Καύσιμα τύπου ντίζελ που δεν πρέπει να χρησιμοποιούνται:

- Ειδικά πρόσθετα
- Ντίζελ ναυτικής χρήσης
- Πετρέλαιο θέρμανσης
- FAME¹³ (Fatty Acid Methyl Ester) και καύσιμα φυτικής προέλευσης.

Αυτά τα καύσιμα δεν πληρούν τις προδιαγραφές σύμφωνα με τις συστάσεις της Volvo, αυξάνουν τις φθορές και προκαλούν ζημιά στον κινητήρα που δεν καλύπτεται από την εγγύηση της Volvo.

¹³ Τα καύσιμα ντίζελ μπορεί να περιέχουν μια ορισμένη ποσότητα FAME, δεν πρέπει ωστόσο να προστίθενται έξτρα ποσότητες.



Άδειο ρεζερβουάρ

Ο σχεδιασμός του συστήματος καυσίμου σε έναν πετρελαιοκινητήρα σημαίνει ότι εάν τα καύσιμα στο όχημα εξαντληθούν, το ρεζερβουάρ μπορεί να χρειαστεί εξαερισμό στο συνεργείο για να μπορέσει ο κινητήρας να τεθεί ξανά σε λειτουργία μετά τον ανεφοδιασμό καυσίμου.

Μόλις ο κινητήρας σβήσει όταν το καύσιμο εξαντληθεί, το σύστημα καυσίμου χρειάζεται μερικά λεπτά για να πραγματοποιήσει έναν έλεγχο. Πραγματοποιείτε αυτή τη διαδικασία πριν θέσετε τον κινητήρα σε λειτουργία, μόλις γεμίσετε το ρεζερβουάρ με πετρέλαιο diesel:

1. Εισάγετε το τηλεχειριστήριο-κλειδί στο διακόπτη ανάφλεξης και πιέστε το μέχρι την τερματική του θέση, βλ. Θέσεις κλειδιού (σ. 82).
2. Πατήστε το κουμπί **START χωρίς** να πατάτε το πεντάλ φρένου ή/και το πεντάλ συμπλέκτη.
3. Περιμένετε περίπου ένα λεπτό.
4. Για να θέσετε τον κινητήρα σε λειτουργία: Πατήστε το πεντάλ φρένου ή/και το πεντάλ συμπλέκτη και στη συνέχεια πατήστε ξανά το κουμπί **START**.



ΣΗΜΕΙΩΣΗ

Πριν τον ανεφοδιασμό του αυτοκινήτου με καύσιμο:

- Σταματήστε το αυτοκίνητο σε όσο το δυνατόν πιο επίπεδο έδαφος - εάν το αυτοκίνητο βρίσκεται υπό κλίση, υπάρχει κίνδυνος να σχηματιστούν θύλακες αέρα στην τροφοδοσία καυσίμου.

Αποστράγγιση συμπυκνωμάτων από το φίλτρο καυσίμου

Το φίλτρο καυσίμου διαχωρίζει τα συμπυκνώματα από το καύσιμο. Τα συμπυκνώματα μπορεί να επηρεάσουν τη λειτουργία του κινητήρα.

Το φίλτρο καυσίμου πρέπει να αποστραγγίζεται στα χρονικά διαστήματα που αναφέρονται στο Βιβλίο σέρβις και εγγύησης ή εάν υπάρχει υπόνοια ότι το αυτοκίνητο έχει εφοδιαστεί με μολυσμένο καύσιμο, βλ. Πρόγραμμα σέρβις της Volvo (σ. 384).



ΣΗΜΑΝΤΙΚΟ

Ορισμένα ειδικά πρόσθετα καταστρέφουν την ικανότητα διαχωρισμού του νερού του φίλτρου καυσίμου.

Σχετικές πληροφορίες

- Φίλτρο κατακράτησης σωματιδίων πετρελαιοκινητήρων (DPF) (σ. 331)
- Καύσιμο - χειρισμός (σ. 327)
- Οικονομική οδήγηση (σ. 332)



Καταλυτικοί μετατροπείς

Σκοπός των καταλυτικών μετατροπέων είναι ο καθαρισμός των καυσαερίων. Βρίσκονται κοντά στον κινητήρα ώστε να φθάνουν γρήγορα στη θερμοκρασία λειτουργίας.

Οι καταλυτικοί μετατροπείς αποτελούνται από ένα μονόλιθο (κεραμικό ή μεταλλικό) με διόδους. Τα τοιχώματα των διόδων είναι επικαλυμμένα με ένα λεπτό στρώμα λευκόχρυσου/ροδίου/παλλαδίου. Τα μέταλλα αυτά δρουν ως καταλύτες, συμμετέχουν δηλαδή σε μια χημική αντίδραση και την επιταχύνουν χωρίς, ωστόσο, να καταναλώνονται.

Αισθητήρας οξυγόνου Lambda-sond™

Ο αισθητήρας Lambda-sond αποτελεί τμήμα ενός συστήματος ελέγχου, σκοπός του οποίου είναι η μείωση των εκπομπών καυσαερίων και η μεγαλύτερη οικονομία καυσίμου. Για περισσότερες πληροφορίες, βλ. Κατανάλωση καυσίμου και εκπομπές CO₂ (σ. 454).

Ένας αισθητήρας οξυγόνου παρακολουθεί την περιεκτικότητα οξυγόνου των καυσαερίων που εκλύει ο κινητήρας. Οι τιμές αυτές εισάγονται σε ένα ηλεκτρονικό σύστημα που ελέγχει συνεχώς τα μπεκ. Η αναλογία καυσίμου - αέρα που εισέρχεται στον κινητήρα ρυθμίζεται συνεχώς. Με αυτό τον τρόπο επιτυγχάνονται οι βέλτιστες συνθήκες για αποτελεσματική καύση και μείωση των επιβλαβών καυσαερίων (υδρογονάνθρακες, μονοξείδιο του άνθρακα και οξείδια του αζώτου)

με τη βοήθεια του τριοδικού καταλυτικού μετατροπέα.

Σχετικές πληροφορίες

- Οικονομική οδήγηση (σ. 332)
- Καύσιμο - βενζίνη (σ. 327)
- Καύσιμο - diesel (σ. 328)

Πλήρωση καυσίμου - με δοχείο καυσίμου

Κατά την πλήρωση καυσίμου (σ. 326) από δοχείο, χρησιμοποιήστε το χωνί που βρίσκεται κάτω από το άνοιγμα του δαπέδου στο χώρο αποσκευών.



ΣΗΜΑΝΤΙΚΟ

Οι νομοθετικές διατάξεις περί αποθήκευσης δοχείων καυσίμου μέσα στο αυτοκίνητο διαφέρουν από χώρα σε χώρα. Ελέγξτε τι προβλέπει η νομοθεσία.

Φροντίστε να εισάγετε το χωνί **σωστά** μέσα στο σωλήνα πλήρωσης. Ο σωλήνας πλήρωσης περιλαμβάνει δύο καλύμματα ανοίγματος. Το χωνί της αντλίας πρέπει να εισαχθεί προς τα μέσα και να περάσει και τα δύο καλύμματα, για να αρχίσει η πλήρωση καυσίμου.

Σχετικές πληροφορίες

- Κλείδωμα/Ξεκλείδωμα - πορτάκι του ρεζερβουάρ (σ. 192)
- Πορτάκι του ρεζερβουάρ - χειροκίνητο άνοιγμα (σ. 325)



Φίλτρο κατακράτησης σωματιδίων πετρελαιοκινητήρων (DPF)

Τα πετρελαιοκίνητα αυτοκίνητα διαθέτουν φίλτρο κατακράτησης σωματιδίων, το οποίο καθιστά το σύστημα ελέγχου εκπομπών καυσαερίων πιο αποτελεσματικό.

Τα σωματίδια στα καυσαέρια συλλέγονται στο φίλτρο κατά την πορεία του αυτοκινήτου. Η επονομαζόμενη "ανανέωση" αρχίζει ώστε να καούν τα σωματίδια και να εκκενωθεί το φίλτρο. Για να γίνει αυτό, ο κινητήρας πρέπει να έχει φθάσει σε κανονική θερμοκρασία λειτουργίας.

Η 'ανανέωση' του φίλτρου πραγματοποιείται αυτόματα και συνήθως διαρκεί 10-20 λεπτά. Ενδέχεται να διαρκέσει λίγο περισσότερο εάν το όχημα κινείται με χαμηλή μέση ταχύτητα. Η κατανάλωση του καυσίμου ενδέχεται να αυξηθεί ελαφρά όσο διαρκεί η "αναγέννηση".

Ανανέωση σε κρύο καιρό

Εάν οδηγείτε συχνά το αυτοκίνητο για μικρές αποστάσεις σε κρύο καιρό, ο κινητήρας δεν φθάνει σε κανονική θερμοκρασία λειτουργίας. Αυτό σημαίνει ότι δεν πραγματοποιείται ανανέωση του φίλτρου κατακράτησης σωματιδίων και το φίλτρο δεν εκκενώνεται.

Όταν το φίλτρο γεμίσει με σωματίδια κατά το 80% περίπου, στον πίνακα οργάνων ανάβει ένα κίτρινο προειδοποιητικό τρίγωνο και στην οθόνη πληροφοριών εμφανίζεται το

μήνυμα Φίλτρο αιθάλης γεμάτο Βλ. εγχειρίδιο.

Ξεκινήστε την ανανέωση του φίλτρου οδηγώντας το αυτοκίνητο μέχρις ότου ο κινητήρας φθάσει σε κανονική θερμοκρασία λειτουργίας, κατά προτίμηση σε κεντρικό δρόμο ή αυτοκινητόδρομο. Θα πρέπει να οδηγήσετε το αυτοκίνητο για άλλα 20 λεπτά.

ΣΗΜΕΙΩΣΗ

Κατά τη διάρκεια της "αναγέννησης" μπορεί να συμβούν τα ακόλουθα:

- μπορεί να παρατηρήσετε προσωρινά μια μικρή μείωση στην ισχύ του κινητήρα
- η κατανάλωση καυσίμου μπορεί να αυξηθεί προσωρινά
- μπορεί να αισθανθείτε οσμή καμένου.

Όταν η ανανέωση ολοκληρωθεί, το προειδοποιητικό κείμενο σβήνει αυτόματα.

Χρησιμοποιήστε το σύστημα προθέρμανσης κατά τη στάθμευση* όταν επικρατούν χαμηλές θερμοκρασίες, ώστε ο κινητήρας να φθάσει γρηγορότερα στην κανονική θερμοκρασία λειτουργίας.



ΣΗΜΑΝΤΙΚΟ

Εάν το φίλτρο είναι εντελώς γεμάτο με σωματίδια, ο κινητήρας μπορεί να τίθεται δύσκολα σε λειτουργία και το φίλτρο δεν λειτουργεί. Μπορεί να χρειαστεί να αντικαταστήσετε το φίλτρο.

Σχετικές πληροφορίες

- Καύσιμο - diesel (σ. 328)
- Οικονομική οδήγηση (σ. 332)



Οικονομική οδήγηση

Οικονομική οδήγηση σημαίνει ομαλή οδήγηση, και ταυτόχρονα προνόηση και προσαρμογή του τρόπου οδήγησης και της ταχύτητας του οχήματος στις επικρατούσες συνθήκες.

- Χρησιμοποιήστε το ECO Guide* (σ. 70) που δείχνει πόσο οικονομικά οδηγείται το αυτοκίνητο ως προς την κατανάλωση καυσίμου.
- Για τη χαμηλότερη κατανάλωση καυσίμου, ενεργοποιήστε τη λειτουργία ECO* (σ. 314)¹⁴ που μπορεί να μειώσει περαιτέρω την κατανάλωση καυσίμου.
- Μη χρησιμοποιείτε χειμερινά ελαστικά μετά το χειμώνα.
- Οδηγείτε με τη μεγαλύτερη δυνατή σχέση, ανάλογα με την κυκλοφορία και το δρόμο στον οποίο κινείστε - όταν ο κινητήρας λειτουργεί σε χαμηλές στροφές, η κατανάλωση καυσίμου είναι μικρότερη. Χρησιμοποιείτε την ένδειξη αλλαγής σχέσεων (σ. 295)¹⁵.
- Αποφύγετε τις απότομες επιταχύνσεις και τα δυνατά φρεναρίσματα.
- Υψηλή ταχύτητα συνεπάγεται αυξημένη κατανάλωση καυσίμου - η αεροδυναμική αντίσταση αυξάνεται με την ταχύτητα.
- Μη λειτουργείτε τον κινητήρα σε θερμοκρασία λειτουργίας σε στροφές ρελαντί,

αντί αυτού οδηγήστε με ελαφρύ φορτίο το συντομότερο δυνατό - όταν ο κινητήρας είναι κρύος, καταναλώνει περισσότερο καύσιμο απ' ό,τι όταν είναι ζεστός.

- Οδηγείτε με τη σωστή πίεση στα ελαστικά και να την ελέγχετε τακτικά - επιλέξτε πίεση ελαστικών ECO για καλύτερα αποτελέσματα, βλ. Ελαστικά - εγκεκριμένες πιέσεις ελαστικών (σ. 457).
- Ο τύπος των ελαστικών μπορεί να επηρεάσει την κατανάλωση καυσίμου - συμβουλευτείτε έναν επίσημο διανομέα για τα κατάλληλα ελαστικά.
- Βγάλτε από το αυτοκίνητο αντικείμενα που δεν χρειάζεστε. Όσο μεγαλύτερο είναι το φορτίο του αυτοκινήτου, τόσο μεγαλύτερη είναι και η κατανάλωση καυσίμου.
- Χρησιμοποιείτε την πέδηση από τον κινητήρα για να επιβραδύνετε, όταν αυτό είναι εφικτό χωρίς να υπάρχει κίνδυνος για τους υπόλοιπους χρήστες του δρόμου.
- Το φορτίο στην οροφή και η βάση για πέδιλα του σκι αυξάνουν την αεροδυναμική αντίσταση, με αποτέλεσμα η κατανάλωση καυσίμου να αυξάνεται - αφαιρείτε τις μπάρες οροφής όταν δεν τις χρησιμοποιείτε.
- Αποφύγετε την οδήγηση με ανοιχτά παράθυρα.

Για περισσότερες πληροφορίες, βλ. Η φιλοσοφία της Volvo Car για το περιβάλλον (σ. 22) και Κατανάλωση καυσίμου και εκπομπές CO2 (σ. 454).



ΠΡΟΕΙΔΟΠΟΙΗΣΗ

Ποτέ μη σβήνετε τον κινητήρα ενώ κινείστε, π.χ. στην κατηφόρα, διότι έτσι απενεργοποιούνται σημαντικά συστήματα όπως το υδραυλικό σύστημα διεύθυνσης και το σερβόφρενο.

¹⁴ Αυτόματο κιβώτιο ταχυτήτων

¹⁵ Μηχανικό κιβώτιο ταχυτήτων



Οδήγηση με τρέιλερ

Όταν οδηγείτε με τρέιλερ, υπάρχουν κάποια σημαντικά ζητήματα που πρέπει να λάβετε υπόψη σας σχετικά π.χ. τον κοτσαδόρο, το τρέιλερ και την τοποθέτηση του φορτίου στο τρέιλερ.

Το ωφέλιμο φορτίο εξαρτάται από το απόβαρο του αυτοκινήτου. Το ωφέλιμο φορτίο του αυτοκινήτου μειώνεται κατά το συνολικό βάρος των επιβατών και όλων των αξεσουάρ, π.χ. του κοτσαδόρου. Για περισσότερες λεπτομερείς πληροφορίες, βλ. Βάρη (σ. 440).

Εάν ο κοτσαδόρος έχει τοποθετηθεί από τη Volvo, το αυτοκίνητο παραδίδεται με όλο τον απαραίτητο εξοπλισμό για οδήγηση με τρέιλερ.

- Ο κοτσαδόρος του αυτοκινήτου πρέπει να είναι εγκεκριμένου τύπου.
- Εάν ο κοτσαδόρος τοποθετήθηκε εκ των υστέρων, πρέπει να ελέγξετε σε διανομέα της Volvo ότι το αυτοκίνητο είναι κατάλληλα εξοπλισμένο για οδήγηση με τρέιλερ.
- Τοποθετήστε το φορτίο στο τρέιλερ έτσι ώστε το βάρος στον κοτσαδόρο να είναι σύμφωνα με το υποδεικνυόμενο μέγιστο επιτρεπόμενο φορτίο στην κεφαλή του κοτσαδόρου.
- Φουσκώστε τα ελαστικά στη συνιστώμενη πίεση για οδήγηση με πλήρες φορτίο. Για πληροφορίες σχετικά με την

πίεση των ελαστικών, βλ. Ελαστικά - εγκεκριμένες πιέσεις ελαστικών (σ. 457).

- Ο κινητήρας καταπονείται περισσότερο από το σύνηθες κατά την οδήγηση με τρέιλερ.
- Μη ρυμουλκείτε βαρύ τρέιλερ όταν το αυτοκίνητο είναι καινούργιο. Περιμένετε να διανύσει πρώτα τουλάχιστον 1000 km.
- Τα φρένα καταπονούνται πολύ περισσότερο απ' ό,τι συνήθως σε μεγάλες και απότομες κατηφόρες. Επιλέξτε χαμηλότερη σχέση στο κιβώτιο ταχυτήτων και προσαρμόστε την ταχύτητά σας.
- Για λόγους ασφαλείας, όταν στο αυτοκίνητο υπάρχει συνδεδεμένο τρέιλερ, δεν πρέπει να υπερβαίνετε τη μέγιστη επιτρεπόμενη ταχύτητα. Τηρείτε την κείμενη νομοθεσία για τα επιτρεπόμενα όρια ταχύτητας και το μέγιστο βάρος.
- Διατηρήστε χαμηλή ταχύτητα κατά την οδήγηση με τρέιλερ σε μεγάλη, απότομη ανηφόρα.
- Αποφεύγετε την οδήγηση με τρέιλερ σε επιφάνειες με κλίση μεγαλύτερη από 12 %.

Καλώδιο τρέιλερ

Εάν ο κοτσαδόρος του αυτοκινήτου έχει φις 13 ακίδων και το τρέιλερ έχει φις 7 ακίδων, χρειάζεται προσαρμογέα. Χρησιμοποιήστε καλώδιο προσαρμογέα εγκεκριμένο από τη Volvo. Βεβαιωθείτε ότι το καλώδιο δεν ακουμπά στο έδαφος.

Φλας και φώτα φρένων στο τρέιλερ

Εάν έχει καεί κάποιος από τους λαμπτήρες των φλας στο τρέιλερ, η ενδεικτική λυχνία των φλας στον πίνακα οργάνων αναβοσβήνει γρηγορότερα απ' ό,τι συνήθως και στην οθόνη πληροφοριών εμφανίζεται το μήνυμα **Βλάβη στα φλας του τρέιλερ**.

Εάν κάποιος από τους λαμπτήρες του φωτός φρένων του τρέιλερ έχει καεί, εμφανίζεται το μήνυμα **Βλάβη φωτός φρένων του τρέιλερ**.

Έλεγχος ύψους ανάρτησης*

Τα πίσω αμορτισέρ διατηρούν σταθερό το ύψος της ανάρτησης ανεξάρτητα από το φορτίο του αυτοκινήτου (έως το ανώτατο επιτρεπτό βάρος). Όταν το αυτοκίνητο είναι σταματημένο, το πίσω μέρος του αυτοκινήτου χαμηλώνει ελαφρώς - αυτό είναι φυσιολογικό.

Βάρος τρέιλερ

Για πληροφορίες σχετικά με το επιτρεπτό βάρος του τρέιλερ της Volvo, βλ. Δυνατότητα ρυμούλκησης και φορτίο κεφαλής κοτσαδόρου (σ. 441).

* Προαιρετικός εξοπλισμός/αξεσουάρ, για περισσότερες πληροφορίες βλ. Εισαγωγή.





ΣΗΜΕΙΩΣΗ

Τα επίσημα μέγιστα φορτία τρέιλερ είναι αυτά που επιτρέπονται από τη Volvo. Η μέγιστη επιτρεπόμενη ταχύτητα ενός αυτοκινήτου με προσαρτημένο τρέιλερ είναι 100 km/h. Μπορεί να υπάρχουν περαιτέρω περιορισμοί στα φορτία τρέιλερ και την ταχύτητα με βάση τη νομοθεσία οδικής κυκλοφορίας κάθε χώρας. Ο κοτσαδόρος μπορεί να έχει πιστοποιηθεί για ρυμούλκηση φορτίων μεγαλύτερων από αυτά που μπορεί να ρυμουλκήσει το αυτοκίνητο.

ΠΡΟΕΙΔΟΠΟΙΗΣΗ

Ακολουθήστε τις υποδεικνυόμενες οδηγίες για φορτία τρέιλερ. Διαφορετικά, μπορεί να είναι δύσκολο να ελέγξετε το αυτοκίνητο και το τρέιλερ σε περίπτωση απότομων ελιγμών και κατά την πέδηση.

Σχετικές πληροφορίες

- Κοτσαδόρος (σ. 335)
- Αντικατάσταση λαμπτήρα - γενικά (σ. 399)

Οδήγηση με τρέιλερ - μηχανικό κιβώτιο ταχυτήτων

Όταν οδηγείτε με ρυμουλκούμενο (σ. 333) σε ανηφορικό έδαφος και επικρατούν υψηλές θερμοκρασίες, υπάρχει κίνδυνος υπερθέρμανσης.

- Μη αφήνετε τον κινητήρα να λειτουργεί πάνω από τις 4500 σ.α.λ. (πετρελαιοκινητήρες: 3500 σ.α.λ.) - διαφορετικά η θερμοκρασία λαδιού μπορεί να αυξηθεί υπερβολικά.

Πετρελαιοκινητήρες 5-κύλινδ.

- Εάν υπάρχει κίνδυνος υπερθέρμανσης, ο ιδανικός αριθμός στροφών για τον κινητήρα είναι 2.300-3.000 σ.α.λ. για τη βέλτιστη κυκλοφορία του ψυκτικού.

Σχετικές πληροφορίες

- Μηχανικό κιβώτιο ταχυτήτων (σ. 294)

Οδήγηση με τρέιλερ - αυτόματο κιβώτιο ταχυτήτων

Όταν οδηγείτε σε ορεινές περιοχές με τρέιλερ και επικρατούν υψηλές θερμοκρασίες, υπάρχει κίνδυνος υπερθέρμανσης.

- Το αυτόματο κιβώτιο ταχυτήτων επιλέγει τη βέλτιστη σχέση ανάλογα με το φορτίο και τις στροφές του κινητήρα.
- Σε περίπτωση υπερθέρμανσης, ανάβει μια προειδοποιητική λυχνία στον πίνακα οργάνων και εμφανίζεται ένα μήνυμα κειμένου στην οθόνη πληροφοριών - ακολουθήστε τη σύσταση που εμφανίζεται.

Απότομες κλίσεις

- Μην ασφαλίζετε το αυτόματο κιβώτιο ταχυτήτων σε μεγαλύτερη σχέση από αυτή που μπορεί να "αντεπεξέλθει" ο κινητήρας - δεν είναι πάντοτε καλή ιδέα να οδηγείτε με υψηλότερη σχέση όταν ο κινητήρας λειτουργεί σε χαμηλές στροφές.

ΣΗΜΑΝΤΙΚΟ

Ανατρέξτε επίσης στις συγκεκριμένες πληροφορίες σχετικά με την αργή οδήγηση με τρέιλερ για αυτοκίνητα με αυτόματο κιβώτιο ταχυτήτων - Powershift (σ. 300).

Στάθμευση σε επικλινές έδαφος

1. Πατήστε το ποδόφρενο.



2. Ενεργοποιήστε το χειρόφρενο.
3. Μετακινήστε τον επιλογέα ταχυτήτων στη θέση **P**.
4. Αφήστε το ποδόφρενο.
 - Μετακινήστε τον επιλογέα ταχυτήτων στη θέση στάθμευσης **P** όταν σταθμεύετε αυτόματο αυτοκίνητο με συνδεδεμένο τρέιλερ. Χρησιμοποιείτε πάντοτε το χειρόφρενο.
 - Ακινητοποιείτε τους τροχούς με τάκους όταν σταθμεύετε το αυτοκίνητο με τρέιλερ σε επικλινή επιφάνεια.

Εκκίνηση σε επικλινές έδαφος

1. Πατήστε το ποδόφρενο.
2. Μετακινήστε τον επιλογέα ταχυτήτων στη θέση οδήγησης **D**.
3. Απενεργοποιήστε το χειρόφρενο.
4. Αφήστε το ποδόφρενο και αρχίστε να οδηγείτε.

Σχετικές πληροφορίες

- Αυτόματο κιβώτιο ταχυτήτων - Geartronic* (σ. 296)
- Αυτόματο κιβώτιο ταχυτήτων - Powershift* (σ. 300)

Κοτσαδόρος

Με τον κοτσαδόρο μπορείτε π.χ. να ρυμουλκήσετε τρέιλερ στο πίσω μέρος του αυτοκινήτου.

Αν το αυτοκίνητο διαθέτει αποσπώμενο κοτσαδόρο, ακολουθήστε προσεκτικά τις οδηγίες τοποθέτησης του ελεύθερου άκρου, βλ. Αποσπώμενος κοτσαδόρος* - σύνδεση/αφαίρεση (σ. 337).



ΠΡΟΕΙΔΟΠΟΙΗΣΗ

Εάν το αυτοκίνητο διαθέτει αποσπώμενο κοτσαδόρο της Volvo:

- Ακολουθήστε τις οδηγίες τοποθέτησης προσεκτικά.
- Το αποσπώμενο τμήμα του κοτσαδόρου πρέπει να ασφαλίσει με το κλειδί πριν ξεκινήσει το αυτοκίνητο.
- Βεβαιωθείτε ότι η ενδεικτική θυρίδα δείχνει πράσινο.

Σημαντικοί έλεγχοι

- Η κεφαλή του κοτσαδόρου πρέπει να καθαρίζεται και να λιπαίνεται με γράσο τακτικά.



ΠΡΟΕΙΔΟΠΟΙΗΣΗ

Τα κινούμενα μέρη του αποσπώμενου κοτσαδόρου δεν πρέπει να επαλείφονται με γράσο/λάδι. Κάτι τέτοιο μπορεί να μειώσει την ασφάλεια.



ΣΗΜΕΙΩΣΗ

Όταν χρησιμοποιείτε κοτσαδόρο με αποσβεστήρα κραδασμών, στην κεφαλή του κοτσαδόρου δεν πρέπει να υπάρχει γράσο.

Σχετικές πληροφορίες

- Οδήγηση με τρέιλερ (σ. 333)
- Αποσπώμενος κοτσαδόρος* - προδιαγραφές (σ. 336)
- Αποσπώμενος κοτσαδόρος* - αποθήκευση (σ. 336)



Αποσπώμενος κοτσαδόρος* - αποθήκευση

Αποθηκεύετε τον αποσπώμενο κοτσαδόρο στο χώρο αποσκευών.

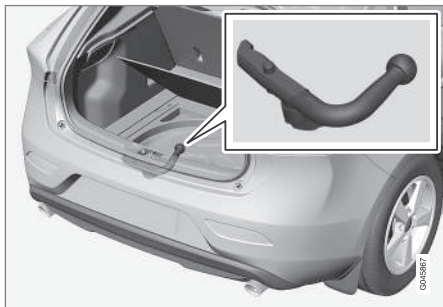

Η θέση αποθήκευσης του αφαιρούμενου κοτσαδόρου.

! ΣΗΜΑΝΤΙΚΟ

Αφαιρείτε πάντοτε τον αποσπώμενο κοτσαδόρο μετά τη χρήση και αποθηκεύστε τον στην καθορισμένη θέση στο αυτοκίνητο.

Σχετικές πληροφορίες

- Αποσπώμενος κοτσαδόρος* - προδιαγραφές (σ. 336)
- Αποσπώμενος κοτσαδόρος* - σύνδεση/αφαίρεση (σ. 337)
- Οδήγηση με τρέιλερ (σ. 333)

Αποσπώμενος κοτσαδόρος* - προδιαγραφές

Προδιαγραφές του αποσπώμενου κοτσαδόρου.

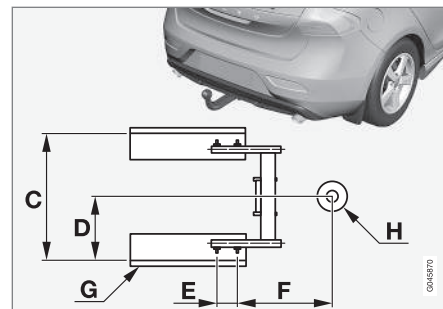
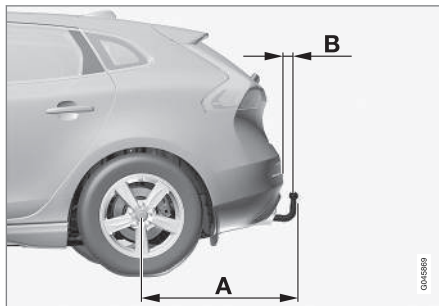

Διαστάσεις, σημεία στερέωσης (mm)

A	887
B	73
C	881
D	441
E	109
F	306
G	Πλευρική δοκός
H	Κέντρο σφαιρικής κεφαλής



Σχετικές πληροφορίες

- Αποσπώμενος κοτσαδόρος* - σύνδεση/αφαίρεση (σ. 337)
- Αποσπώμενος κοτσαδόρος* - αποθήκευση (σ. 336)
- Οδήγηση με τρέιλερ (σ. 333)

Αποσπώμενος κοτσαδόρος* - σύνδεση/αφαίρεση

Η σύνδεση/αφαίρεση του αποσπώμενου κοτσαδόρου πραγματοποιείται με τον εξής τρόπο:

Σύνδεση

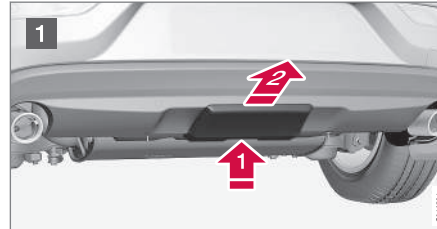

- 1 Αφαιρέστε το προστατευτικό κάλυμμα πιέζοντας πρώτα την ασφάλεια **1** και τραβώντας στη συνέχεια το κάλυμμα ευθεία προς τα πίσω **2**.

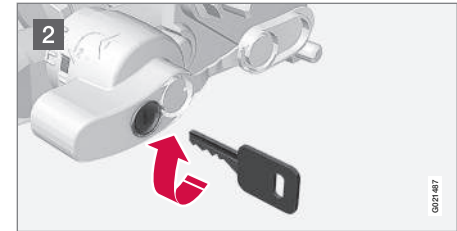

- 2 Βεβαιωθείτε ότι ο μηχανισμός βρίσκεται στη θέση απασφάλισης γυρνώντας το κλειδί δεξιόστροφα.

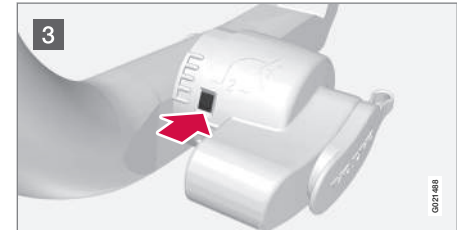

- 3 Βεβαιωθείτε ότι η ενδεικτική θυρίδα δείχνει κόκκινο.



08 Εκκίνηση και οδήγηση

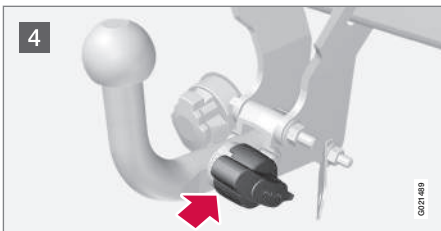

- 4 Εισαγάγετε την κεφαλή του κοτσαδόρου μέχρι να ακουστεί ένα κλικ.

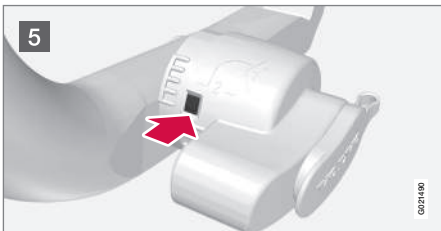

- 5 Βεβαιωθείτε ότι η ενδεικτική θυρίδα δείχνει πράσινο.

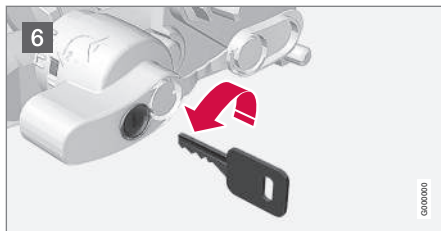

- 6 Γυρίστε το κλειδί αριστερόστροφα στη θέση ασφάλισης. Αφαιρέστε το κλειδί από την κλειδαριά.

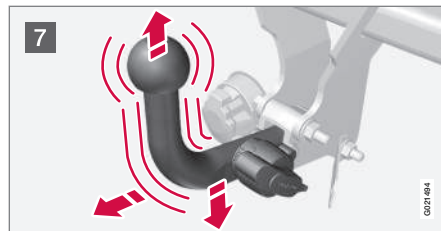

- 7 Βεβαιωθείτε ότι η κεφαλή του κοτσαδόρου είναι καλά στερεωμένη τραβώντας την προς τα πάνω, κάτω και πίσω.

ΠΡΟΕΙΔΟΠΟΙΗΣΗ

Εάν η κεφαλή του κοτσαδόρου δεν έχει τοποθετηθεί σωστά, αποσυνδέστε και προσαρτήστε την ξανά σύμφωνα με τις οδηγίες που παρατίθενται παραπάνω.

ΣΗΜΑΝΤΙΚΟ

Λιπαίνετε μόνο το σημείο προσάρτησης της κεφαλής κοτσαδόρου στον κοτσαδόρο, το υπόλοιπο τμήμα του κοτσαδόρου πρέπει να είναι καθαρό και στεγνό.



8 Ντίζα ασφαλείας.

ΠΡΟΕΙΔΟΠΟΙΗΣΗ

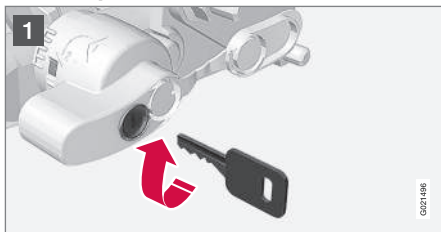

Φροντίστε να στερεώσετε το συρματόσχοινο ασφαλείας του τρέιλερ στο σχετικό βραχίονα.

Αφαίρεση του αφαιρούμενου κοτσαδόρου



1 Τοποθετήστε το κλειδί και γυρίστε το δεξιά στη θέση απασφάλισης.



2 Πιέστε τον τροχό ασφάλισης προς τα μέσα  και γυρίστε τον αριστερά  μέχρι να ακουστεί ένα κλικ.

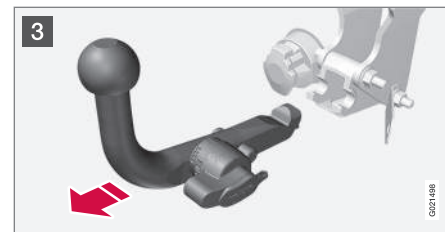

3 Γυρίστε εντελώς προς τα κάτω τον τροχό ασφάλισης, μέχρι να τερματίσει. Κρατήστε τον σε αυτή τη θέση τραβώντας ταυτόχρονα την κεφαλή του κοτσαδόρου προς τα πίσω και προς τα επάνω.

ΠΡΟΕΙΔΟΠΟΙΗΣΗ

Στερεώστε καλά τον αποσπώμενο κοτσαδόρο εάν τον φυλάσσετε στο αυτοκίνητο, βλ. Αποσπώμενος κοτσαδόρος* - αποθήκευση (σ. 336).

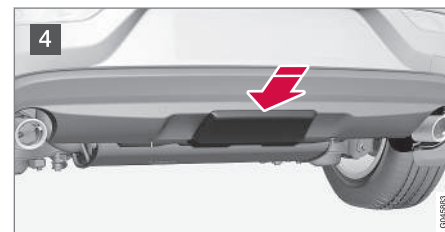

4 Πιέστε το προστατευτικό κάλυμμα μέχρι να κουμπώσει.



Σχετικές πληροφορίες

- Αποσπώμενος κοτσαδόρος* - αποθήκευση (σ. 336)
- Αποσπώμενος κοτσαδόρος* - προδιαγραφές (σ. 336)
- Οδήγηση με τρέιλερ (σ. 333)

Υποβοήθηση ευστάθειας τρέιλερ - TSA¹⁶

Η λειτουργία υποβοήθησης ευστάθειας τρέιλερ TSA (Trailer Stability Assist) είναι σχεδιασμένη να σταθεροποιεί το αυτοκίνητο και το συνδεδεμένο τρέιλερ εάν αρχίσει να διπλώνει.

TSA - η λειτουργία συμπεριλαμβάνεται στο σύστημα ευστάθειας (σ. 200) ESC¹⁷.

Λειτουργία

Το φαινόμενο της δίπλωσης μπορεί να παρατηρηθεί σε οποιοδήποτε συνδυασμό αυτοκινήτου/τρέιλερ. Η δίπλωση συνήθως παρατηρείται σε υψηλές ταχύτητες. Ωστόσο, κίνδυνος δίπλωσης υπάρχει και σε χαμηλότερες ταχύτητες (70-90 km/h) εάν το τρέιλερ είναι υπερφορτωμένο ή εάν το φορτίο δεν είναι σωστά καταμεμημένο, π.χ. πολύ πίσω.

Για να παρατηρηθεί δίπλωση, πρέπει να συντρέχουν συγκεκριμένοι παράγοντες, π.χ.:

- Όταν το αυτοκίνητο με το τρέιλερ υπόκεινται σε ξαφνικό και ισχυρό πλευρικό άνεμο.
- Όταν το αυτοκίνητο με το τρέιλερ κινείται σε ανομοιόμορφο οδόστρωμα ή πέσει σε λακκούβα.
- Απότομες κινήσεις του τιμονιού.

Χειρισμός

Εάν αρχίσει η δίπλωση, μπορεί να είναι δύσκολο ή ακόμη και αδύνατο να διορθωθεί. Αυτό δυσκολεύει το χειρισμό του συνδυασμού αυτοκινήτου/τρέιλερ και υπάρχει κίνδυνος, για παράδειγμα, να καταλήξετε στο αντίθετο ρεύμα κυκλοφορίας ή να βγείτε από το δρόμο.

Η λειτουργία υποβοήθησης ευστάθειας τρέιλερ παρακολουθεί διαρκώς τις κινήσεις του αυτοκινήτου, ιδίως τις πλευρικές κινήσεις. Εάν ανιχνευτεί δίπλωση, οι μπροστινοί τροχοί φρενάρουν αυτόματα. Αυτό γίνεται για να σταθεροποιηθεί ο συνδυασμός αυτοκινήτου/τρέιλερ. Αυτό συνήθως επαρκεί για να ανακτήσει ο οδηγός τον έλεγχο του αυτοκινήτου.

Εάν η δίπλωση δεν αντιμετωπιστεί την πρώτη φορά που ενεργοποιείται το σύστημα TSA, ο συνδυασμός αυτοκινήτου/τρέιλερ φρενάρει με όλους τους τροχούς και η ισχύς του κινητήρα μειώνεται. Μόλις η δίπλωση σταδιακά αντιμετωπιστεί και ο συνδυασμός αυτοκινήτου/τρέιλερ σταθεροποιηθεί και πάλι, το σύστημα TSA σταματά τη διόρθωση και ο οδηγός έχει ξανά τον πλήρη έλεγχο του αυτοκινήτου. Για περισσότερες πληροφορίες, βλ. Ηλεκτρονικό πρόγραμμα ευστάθειας (ESC) - γενικά (σ. 200).

¹⁶ Συμπεριλαμβάνεται στην τοποθέτηση γνήσιου κοτσαδόρου Volvo.
¹⁷ (Electronic Stability Control) - Ηλεκτρονικό πρόγραμμα ευστάθειας.

* Προαιρετικός εξοπλισμός/αξεσουάρ, για περισσότερες πληροφορίες βλ. Εισαγωγή.



Διάφορα

Το σύστημα TSA μπορεί να ενεργοποιηθεί σε ταχύτητες μεταξύ 65-160 km/h.

ΣΗΜΕΙΩΣΗ

Η λειτουργία TSA απενεργοποιείται εάν ο οδηγός επιλέξει το πρόγραμμα **Sport**, βλ. Ηλεκτρονικό πρόγραμμα ευστάθειας (ESC) - γενικά (σ. 200).

Το TSA ενδέχεται να μην ενεργοποιηθεί εάν ο οδηγός χειρίζεται απότομα το τιμόνι προσπαθώντας να διορθώσει τη δίπλωση, διότι σε μια τέτοια περίπτωση το σύστημα TSA δεν μπορεί να προσδιορίσει εάν η δίπλωση προκαλείται από το τρέιλερ ή από τον οδηγό.



Η ένδειξη **ESC**¹⁷ στον πίνακα οργάνων αναβοσβήνει όταν το σύστημα TSA είναι ενεργό.

Σχετικές πληροφορίες

- Ηλεκτρονικό πρόγραμμα ευστάθειας (ESC) - γενικά (σ. 200)

Ρυμούλκηση

Κατά τη ρυμούλκηση, το ένα όχημα ρυμουλκείται από άλλο όχημα με συρματόσχοινο ρυμούλκησης.

Ενημερωθείτε για το ανώτατο νόμιμο όριο ταχύτητας ρυμούλκησης πριν αρχίσετε τη ρυμούλκηση.

1. Ξεκλειδώστε την κλειδαριά του τιμονιού (σ. 292) εισάγοντας το τηλεχειριστήριο-κλειδί στο διακόπτη ανάφλεξης και πατήστε παρατεταμένα το κουμπί **START/STOP ENGINE** - ενεργοποιείται η θέση κλειδιού **II** (σ. 83).
2. Το τηλεχειριστήριο-κλειδί πρέπει να παραμείνει στο διακόπτη ανάφλεξης κατά τη ρυμούλκηση του αυτοκινήτου.
3. Διατηρείτε το συρματόσχοινο ρυμούλκησης τεντωμένο όταν το ρυμουλκόμενο όχημα μειώνει ταχύτητα, πατώντας ελαφρά το πεντάλ φρένου - με αυτό τον τρόπο αποφεύγετε τα βίαια τραντάγματα.
4. Να είστε προετοιμασμένοι να φρενάρετε για να σταματήσετε.

ΠΡΟΕΙΔΟΠΟΙΗΣΗ

- Βεβαιωθείτε ότι το τιμόνι έχει ξεκλειδωθεί πριν τη ρυμούλκηση.
- Το τηλεχειριστήριο-κλειδί πρέπει να βρίσκεται στη θέση **II** - στη θέση **I** ενεργοποιούνται όλοι οι αερόσακοι.
- Μη βγάζετε ποτέ το τηλεχειριστήριο-κλειδί από το διακόπτη ανάφλεξης όταν το αυτοκίνητο ρυμουλκείται.

ΠΡΟΕΙΔΟΠΟΙΗΣΗ

Το σερβόφρενο και το υδραυλικό τιμόνι δεν λειτουργούν όταν ο κινητήρας είναι σβηστός - το πεντάλ φρένων πρέπει να πατηθεί περίπου 5 φορές πιο δυνατά και το τιμόνι θα είναι πολύ πιο σκληρό απ' ότι συνήθως.

Μηχανικό κιβώτιο ταχυτήτων

Πριν τη ρυμούλκηση:

- Μετακινήστε το μοχλό ταχυτήτων στη Νεκρά και λύστε το χειρόφρενο.

¹⁷ (Electronic Stability Control) - Ηλεκτρονικό πρόγραμμα ευστάθειας.



Αυτόματο κιβώτιο ταχυτήτων Geartronic

! ΣΗΜΑΝΤΙΚΟ

Πρέπει να θυμάστε ότι, κατά τη ρυμούλκηση, οι τροχοί του αυτοκινήτου πρέπει να περιστρέφονται πάντοτε προς τα εμπρός.

- Μη ρυμουλκείτε αυτοκίνητα με αυτόματο κιβώτιο ταχυτήτων με ταχύτητα μεγαλύτερη από 80 km/h ή για αποστάσεις μεγαλύτερες από 80 km. Τηρείτε τα επιτρεπόμενα όρια ταχύτητας σύμφωνα με τους κατά τόπους κανονισμούς οδικής κυκλοφορίας.

Πριν τη ρυμούλκηση:

- Μετακινήστε τον επιλογέα ταχυτήτων στη θέση **N** και λύστε το χειρόφρενο.

Αυτόματο κιβώτιο ταχυτήτων Powershift

Τα μοντέλα με κιβώτιο ταχυτήτων Powershift δεν πρέπει να ρυμουλκούνται. Εάν η ρυμούλκηση είναι απαραίτητη, πρέπει να πραγματοποιηθεί για όσο το δυνατόν μικρότερη απόσταση και με πολύ χαμηλή ταχύτητα.

Εάν δεν είστε σίγουροι αν το αυτοκίνητο διαθέτει κιβώτιο ταχυτήτων Powershift, μπορείτε να ανατρέξετε στον κωδικό τύπου (σ. 437) που αναγράφεται στην ετικέτα του κιβωτίου ταχυτήτων κάτω από το καπό του κινητήρα. Ο κωδικός "MPS6" σημαίνει ότι το αυτοκίνητο διαθέτει κιβώτιο ταχυτήτων

Powershift - διαφορετικά πρόκειται για το αυτόματο κιβώτιο ταχυτήτων Geartronic.

! ΣΗΜΑΝΤΙΚΟ

Αποφύγετε τη ρυμούλκηση.

- Ωστόσο, μπορείτε να ρυμουλκήσετε το αυτοκίνητο για μια μικρή απόσταση με χαμηλή ταχύτητα για να το απομακρύνετε από κάποιο επικίνδυνο σημείο - σε απόσταση όχι μεγαλύτερη από 10 km και με ταχύτητα όχι μεγαλύτερη από 10 km/h. Πρέπει να θυμάστε ότι, κατά τη ρυμούλκηση, οι τροχοί του αυτοκινήτου πρέπει να περιστρέφονται πάντοτε προς τα εμπρός.
- Σε περίπτωση που η απόσταση είναι μεγαλύτερη από 10 km, το αυτοκίνητο πρέπει να μεταφερθεί με τους κινητήριους τροχούς στον αέρα - συνιστάται να απευθυνθείτε σε επαγγελματία μεταφορέα.

Πριν τη ρυμούλκηση:

- Μετακινήστε τον επιλογέα ταχυτήτων στη θέση **N** και λύστε το χειρόφρενο.

Εκκίνηση με βοηθητικά καλώδια

Μη ρυμουλκείτε το αυτοκίνητο για να τεθεί ο κινητήρας σε λειτουργία με εμπλοκή ταχύτητας. Εάν η μπαταρία έχει αποφορτιστεί και ο κινητήρας δεν τίθεται σε λειτουργία, χρησιμοποιήστε την μπαταρία άλλου οχήματος για

βοηθητική εκκίνηση, βλ. Εκκίνηση με βοηθητικά καλώδια (σ. 293).

! ΣΗΜΑΝΤΙΚΟ

Ο καταλυτικός μετατροπέας μπορεί να υποστεί ζημιά κατά την προσπάθεια εκκίνησης του κινητήρα με ρυμούλκηση του αυτοκινήτου.

Σχετικές πληροφορίες

- Κρίκος ρυμούλκησης (σ. 343)



Κρίκος ρυμούλκησης

Ο κρίκος ρυμούλκησης είναι βιδωμένος σε μια υποδοχή με σπειρώμα πίσω από ένα κάλυμμα τάπα στη δεξιά πλευρά του μπροστινού ή πίσω προφυλακτήρα.

Πρόσδεση του κρίκου ρυμούλκησης

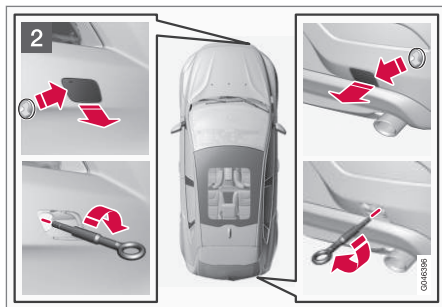
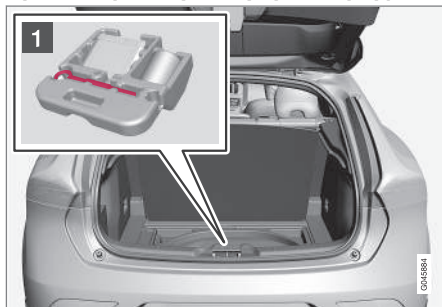

- 1 Αφαιρέστε τον κρίκο ρυμούλκησης που βρίσκεται κάτω από τη θήκη του δαπέδου στο χώρο αποσκευών.

ΣΗΜΕΙΩΣΗ

Για να αποκτήσετε πρόσβαση στον κρίκο ρυμούλκησης/μπουλونόκλειδο στο πλαίσιο αφρώδους υλικού:

- **Έκδοση 1:** Σηκώστε ολόκληρο το συμπιεστή του κιτ έκτακτης επισκευής ελαστικού (σημείο 5) για να αποκτήσετε πρόσβαση στο μπουλονόκλειδο. Βγάλτε έξω τη φιάλη στεγανοποιητικού (σημείο 6) για να αποκτήσετε πρόσβαση στον κρίκο ρυμούλκησης.
- **Έκδοση 2:** Σηκώστε ολόκληρο το συμπιεστή του κιτ έκτακτης επισκευής ελαστικού (σημείο 5) για να αποκτήσετε πρόσβαση στο κρίκο ρυμούλκησης. Το μπουλονόκλειδο βρίσκεται κάτω από το γρόλο.

- 2 Το κάλυμμα για το σημείο σύνδεσης του κρίκου ρυμούλκησης διατίθεται σε δύο εκδόσεις και ο τρόπος που ανοίγει είναι ο εξής:

- Ανοίξτε την εσοχή του πίσω προφυλακτήρα, αφού τοποθετήσετε ένα νόμισμα ή παρόμοιο αντικείμενο στην εγκοπή και το περιστρέψετε προσεκτικά προς τα έξω. Στη συνέχεια γυρίστε το κάλυμμα εντελώς προς τα έξω και αφαιρέστε το.
- Η εσοχή του πίσω προφυλακτήρα φέρει ένα σημάδι κατά μήκος της μίας πλευράς ή σε μία γωνία: Πιέστε στο σημείο που βρίσκεται το σημάδι με το δάκτυλό σας και ταυτόχρονα αναδιπλώστε προς τα έξω την απέναντι πλευρά/γωνία - το κάλυμμα περιστρέφεται ελαφρά γύρω από τον άξονά του και τότε μπορείτε να το αφαιρέσετε.

Βιδώστε τον κρίκο ρυμούλκησης μέχρι το κολλάρο. Περιστρέψτε καλά τον κρίκο ρυμούλκησης μέχρι μέσα π.χ. χρησιμοποιώντας το μπουλονόκλειδο.

Ο κρίκος ρυμούλκησης ξεβιδώνεται μετά τη χρήση. Τοποθετήστε τον κρίκο ρυμούλκησης πίσω στη θέση του.

Για να ολοκληρώσετε τη διαδικασία, επανατοποθετήστε το κάλυμμα στον προφυλακτήρα.



ΣΗΜΑΝΤΙΚΟ

Ο κρίκος ρυμούλκησης έχει σχεδιαστεί μόνο για τη ρυμούλκηση σε δρόμους και **όχι** για την έλξη του αυτοκινήτου προκειμένου να ξεκολλήσει ή να ανασυρθεί από χαντάκι. Σε μια τέτοια περίπτωση, πρέπει να καλέσετε οδική βοήθεια.

Σχετικές πληροφορίες

- Ρυμούλκηση (σ. 341)
- Οδική βοήθεια (σ. 344)

Οδική βοήθεια

Όταν το αυτοκίνητο ακινητοποιηθεί λόγω βλάβης, μεταφέρεται από άλλο όχημα.

Σε μια τέτοια περίπτωση, πρέπει να καλέσετε οδική βοήθεια.

Ο κρίκος ρυμούλκησης μπορεί να χρησιμοποιηθεί για να τραβηχτεί το αυτοκίνητο επάνω σε ρυμουλκό όχημα με πλατφόρμα εάν: Η θέση του αυτοκινήτου και η απόσταση από το έδαφος καθορίζουν εάν αυτό είναι εφικτό. Εάν η κλίση του ρυμουλκού οχήματος είναι πολύ μεγάλη ή εάν η απόσταση από το έδαφος κάτω από το αυτοκίνητο δεν είναι επαρκής, τότε το αυτοκίνητο μπορεί να υποστεί ζημιά εάν επιχειρήσετε να το τραβήξετε χρησιμοποιώντας τον κρίκο ρυμούλκησης. Ανυψώστε το αυτοκίνητο χρησιμοποιώντας τη συσκευή ανύψωσης του ρυμουλκού οχήματος εάν είναι απαραίτητο.

ΣΗΜΑΝΤΙΚΟ

Πρέπει να θυμάστε ότι, κατά τη μεταφορά, οι τροχοί του αυτοκινήτου πρέπει να περιστρέφονται πάντοτε προς τα εμπρός.

- Τα αυτοκίνητα με τετρακίνηση (AWD) και ανυψωμένη μπροστινή ανάρτηση δεν πρέπει να ρυμουλκούνται με ταχύτητα μεγαλύτερη από 70 km/h. Επίσης, δεν πρέπει να ρυμουλκούνται για απόσταση μεγαλύτερη από 50 km.

Σχετικές πληροφορίες

- Ρυμούλκηση (σ. 341)

09

ΖΑΝΤΕΣ ΚΑΙ ΕΛΑΣΤΙΚΑ

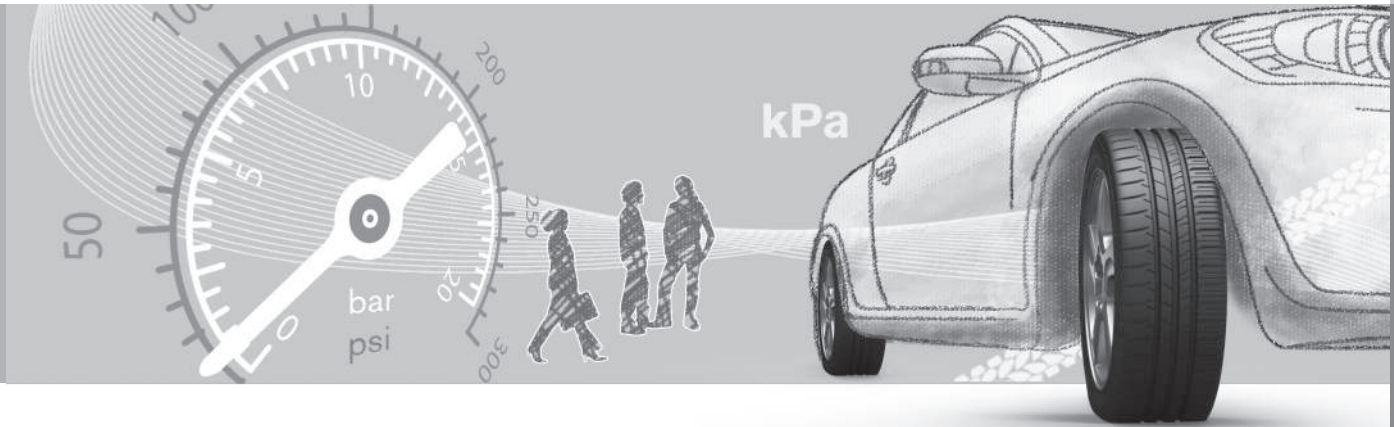



Ελαστικά - συντήρηση

Μεταξύ άλλων, ο σκοπός των ελαστικών είναι να παρέχουν πρόσφυση στο οδόστρωμα, να αποσβένουν τους κραδασμούς και να προστατεύουν τη ζάντα από τη φθορά.

Οδηγικά χαρακτηριστικά

Τα ελαστικά επηρεάζουν σε μεγάλο βαθμό τα οδηγικά χαρακτηριστικά του αυτοκινήτου. Ο τύπος του ελαστικού, οι διαστάσεις, η πίεση των ελαστικών και ο δείκτης ταχύτητας έχουν μεγάλη σημασία για την απόδοση του αυτοκινήτου.

Ηλικία ελαστικού

Όλα τα ελαστικά που είναι παλαιότερα των 6 ετών πρέπει να ελέγχονται από ειδικό, ακόμη κι αν δεν φαίνονται φθαρμένα. Τα ελαστικά φθείρονται με το πέρασμα του χρόνου και αποσυντίθενται ακόμη κι αν χρησιμοποιούνται λίγο ή καθόλου. Επομένως η απόδοση των ελαστικών μπορεί να μειωθεί. Αυτό ισχύει για όλα τα ελαστικά που αποθηκεύονται για μελλοντική χρήση. Τυχόν ρωγμές ή αλλοίωση του χρώματος των ελαστικών αποτελούν ενδείξεις ακαταλληλότητας του ελαστικού για χρήση.

Καινούρια ελαστικά

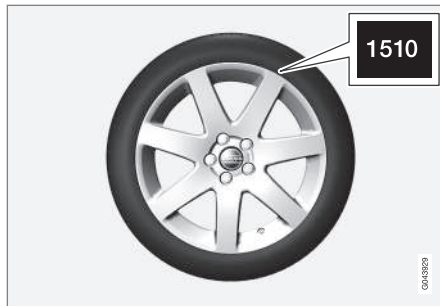

Τα ελαστικά είναι είδη που φθείρονται. Μετά από μερικά χρόνια, αρχίζουν να σκληραίνουν και τα χαρακτηριστικά/η ικανότητα τριβής τους σταδιακά μειώνονται. Γι αυτό, κατά την αντικατάσταση των ελαστικών, ζητήστε όσο το δυνατόν πιο καινούργια ελαστικά. Αυτό είναι ιδιαίτερα σημαντικό για τα χειμερινά ελαστικά. Τα τελευταία τέσσερα ψηφία του αριθμού δηλώνουν την εβδομάδα και το έτος κατασκευής. Πρόκειται για τη σήμανση DOT (Department of Transportation) του ελαστικού, και αναγράφεται με τη μορφή τεσσάρων ψηφίων, για παράδειγμα 1510. Το ελαστικό στην εικόνα κατασκευάστηκε την 15η εβδομάδα του 2010.

Θερινά και χειμερινά ελαστικά

Κατά την αντικατάσταση των θερινών και των χειμερινών ελαστικών, τα ελαστικά πρέπει να σημαδεύονται ανάλογα με την πλευρά του αυτοκινήτου στην οποία ήταν τοποθετη-

μένα, για παράδειγμα **L** για αριστερά και **R** για δεξιά.

Φθορά και συντήρηση

Όσο πιο σωστή είναι η πίεση των ελαστικών (σ. 348) τόσο πιο ομοιόμορφη είναι η φθορά. Ο τρόπος που οδηγείτε, η πίεση των ελαστικών, οι κλιματολογικές συνθήκες και η κατάσταση του οδοστρώματος επηρεάζουν τη γήρανση και τη φθορά των ελαστικών σας. Για να αποφύγετε τις διαφορές στο βάθος του πέλματος και στη φθορά των ελαστικών (σ. 348), μπορείτε να εναλλάσσετε τα μπροστινά με τα πίσω ελαστικά. Η κατάλληλη δια-
νουθείσα απόσταση για την πρώτη αλλαγή είναι περίπου 5000 km και στη συνέχεια κάθε 10000 km. Η Volvo συνιστά να απευθυνθείτε σε ένα εξουσιοδοτημένο συνεργείο της Volvo για διευκρινίσεις σχετικά με το βάθος πέλματος. Εάν παρατηρούνται ήδη σημαντικές διαφορές στη φθορά (διαφορά >1 mm στο βάθος του πέλματος) ανάμεσα στα ελαστικά, τα ελαστικά με τη μικρότερη φθορά πρέπει να τοποθετηθούν στον πίσω άξονα. Η υποστροφή συνήθως διορθώνεται ευκολότερα από την υπερστροφή, και έχει ως αποτέλεσμα το αυτοκίνητο να εξακολουθήσει να κινείται σε ευθεία γραμμή αντί το πίσω μέρος να αρχίσει να ολισθαίνει προς τη μία πλευρά, με κίνδυνο ο οδηγός να χάσει εντελώς τον έλεγχο του αυτοκινήτου. Για αυτό το λόγο είναι σημαντικό οι πίσω τροχοί να μη χάσουν ποτέ την πρόσφυσή τους πριν από τους μπροστινούς τροχούς.



Οι τροχοί πρέπει να αποθηκεύονται σε οριζόντια θέση ή κρεμασμένοι - ποτέ όρθιοι.

ΠΡΟΕΙΔΟΠΟΙΗΣΗ

Εάν το ελαστικό υποστεί ζημιά, μπορεί να χάσετε τον έλεγχο του αυτοκινήτου.

Σχετικές πληροφορίες

- Ελαστικά - διαστάσεις (σ. 349)
- Ελαστικά - δείκτες ταχύτητας (σ. 350)
- Ελαστικά - φορά περιστροφής (σ. 347)

Ελαστικά - φορά περιστροφής

Τα ελαστικά με πέλμα, που είναι σχεδιασμένα για περιστροφή προς μία μόνο φορά, διαθέτουν βέλος επισήμανσης της φοράς περιστροφής.

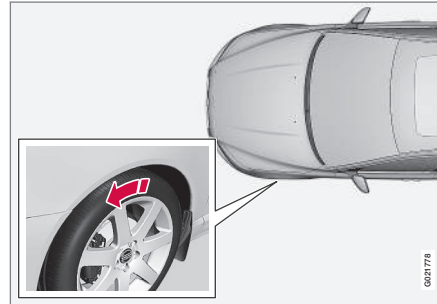

Το βέλος δείχνει τη φορά περιστροφής του ελαστικού.

Το ελαστικό πρέπει να περιστρέφεται πάντοτε προς την ίδια κατεύθυνση σε όλη τη διάρκεια ζωής του. Αλλαγή θέσης των ελαστικών μπορεί να γίνει μόνο μεταξύ των μπροστινών και πίσω ελαστικών, ποτέ μεταξύ των δεξιών και αριστερών ελαστικών ή το αντίστροφο. Εάν τα ελαστικά δεν τοποθετηθούν σωστά, επηρεάζονται αρνητικά τα χαρακτηριστικά πέδησης του αυτοκινήτου, καθώς και η ικανότητα απομάκρυνσης νερού, χιονιού και λάσπης από το ελαστικό. Τα ελαστικά με το μεγαλύτερο βάθος πέλματος πρέπει να τοποθετούνται πάντοτε στον πίσω

άξονα του αυτοκινήτου (για να μειώνεται ο κίνδυνος πλαγιολίσθησης).

ΣΗΜΕΙΩΣΗ

Βεβαιωθείτε ότι και τα δύο ζεύγη τροχών είναι ίδιου τύπου, έχουν τις ίδιες διαστάσεις και επίσης είναι ίδιας μάρκας.

Φουσκώστε τα ελαστικά στη συνιστώμενη πίεση (σ. 348) που αναγράφεται στον πίνακα πιέσεων ελαστικών.

Σχετικές πληροφορίες

- Ελαστικά - διαστάσεις (σ. 349)
- Ελαστικά - δείκτες ταχύτητας (σ. 350)
- Ελαστικά - συντήρηση (σ. 346)
- Ελαστικά - δείκτες φθοράς πέλματος (σ. 348)

Ελαστικά - δείκτες φθοράς πέλματος

Ο δείκτης φθοράς πέλματος δείχνει την κατάσταση του πέλματος των ελαστικών.

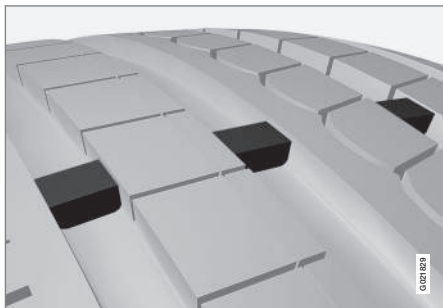

Δείκτες φθοράς πέλματος.

Οι δείκτες φθοράς πέλματος είναι στενές ταινίες εγκάρσια τοποθετημένες στο πέλμα του ελαστικού. Στο πλευρικό τοίχωμα του ελαστικού υπάρχουν τα γράμματα TWI (Tread Wear Indicator). Όταν το βάθος πέλματος του ελαστικού μειωθεί στα 1,6 mm, το πέλμα του ελαστικού θα έρθει στο ίδιο ύψος με τους δείκτες φθοράς πέλματος. Αντικαταστήστε τα ελαστικά με καινούργια το συντομότερο δυνατόν. Να θυμάστε ότι τα ελαστικά με πολύ μικρό βάθος πέλματος παρέχουν ελάχιστη πρόσφυση σε βροχή και χιόνι.

Σχετικές πληροφορίες

- Ελαστικά - δείκτες ταχύτητας (σ. 350)
- Ελαστικά - πίεση (σ. 348)
- Ελαστικά - φορά περιστροφής (σ. 347)

Ελαστικά - πίεση

Τα ελαστικά μπορούν να έχουν διαφορετικές πιέσεις, οι οποίες μετρώνται σε bar.

Έλεγχος της πίεσης ελαστικών

Η πίεση των ελαστικών πρέπει να ελέγχεται κάθε μήνα, όταν τα ελαστικά είναι κρύα. Κρύα θεωρούνται τα ελαστικά που έχουν την ίδια θερμοκρασία με το περιβάλλον. Μετά από κάποια χιλιόμετρα οδήγησης, τα ελαστικά θερμαίνονται και η πίεσή τους αυξάνεται. Εάν η πίεση των ελαστικών είναι χαμηλή, αυξάνεται η κατανάλωση καυσίμου, μειώνεται η διάρκεια ζωής των ελαστικών και επηρεάζεται το κράτημα του αυτοκινήτου. Εάν οδηγείτε με πολύ χαμηλή πίεση ελαστικών, τα ελαστικά μπορεί επίσης να υπερθερμανθούν και να υποστούν ζημιά. Η πίεση των ελαστικών επηρεάζει την οδήγηση, το θόρυβο και την οδηγική συμπεριφορά του αυτοκινήτου.

ΣΗΜΕΙΩΣΗ

Η πίεση των ελαστικών μειώνεται με την πάροδο του χρόνου, αυτό είναι φυσιολογικό. Η πίεση των ελαστικών ποικίλει επίσης ανάλογα με τη θερμοκρασία περιβάλλοντος.

Ετικέτα πιέσεων ελαστικών



Οι συνιστώμενες πιέσεις ελαστικών για διάφορες συνθήκες φορτίου και ταχύτητας κίνησης αναγράφονται στην ετικέτα πιέσεων ελαστικών που βρίσκεται στην κολόνα της πόρτας του οδηγού (μεταξύ μπροστινής και πίσω πόρτας). Αναγράφονται επίσης στον πίνακα πιέσεων ελαστικών.

Μπορείτε να βρείτε την πίεση ελαστικών για τις συνιστώμενες διαστάσεις ελαστικών του αυτοκινήτου και πληροφορίες σχετικά με την πίεση ECO που οδηγούν σε οικονομία καυσίμου στο έντυπο εγχειρίδιο κατόχου.

ΣΗΜΕΙΩΣΗ

Οι διαφορές θερμοκρασίας επηρεάζουν την πίεση των ελαστικών.



Οικονομία καυσίμου, πίεση ECO

Για βέλτιστη οικονομία καυσίμου σε ταχύτητες κάτω από 160 km/h, συνιστάται πίεση ECO (ισχύει τόσο για πλήρες όσο και για ελαφρύ φορτίο - βλ. πίεση ελαστικών στο έντυπο εγχειρίδιο κατόχου).

Σχετικές πληροφορίες

- Ελαστικά - δείκτες ταχύτητας (σ. 350)
- Ελαστικά - φορά περιστροφής (σ. 347)
- Ελαστικά - συντήρηση (σ. 346)
- Ελαστικά - δείκτες φθοράς πέλματος (σ. 348)

Διαστάσεις τροχών και ζαντών

Οι διαστάσεις των τροχών και των ζαντών παρατίθενται σύμφωνα με τα παραδείγματα στον παρακάτω πίνακα.

Το αυτοκίνητο φέρει έγκριση πλήρους οχήματος. Αυτό σημαίνει ότι υπάρχουν συγκεκριμένοι συνδυασμοί ζαντών και ελαστικών που είναι εγκεκριμένοι.

Στους τροχούς (ζάντες) αναγράφονται οι διαστάσεις, για παράδειγμα: 7Jx16x50.

7	Πλάτος ζάντας σε ίντσες
J	Προφίλ πατούρας ζάντας
16	Διάμετρος ζάντας σε ίντσες
50	Off-set σε mm (απόσταση από το κέντρο της ζάντας έως την επιφάνεια επαφής της ζάντας με το μωαγιέ)

Σχετικές πληροφορίες

- Παξιμάδια τροχών (σ. 351)

Ελαστικά - διαστάσεις

Οι διαστάσεις των τροχών, των ελαστικών και των ζαντών του αυτοκινήτου είναι συγκεκριμένες, βλ. παραδείγματα στον παρακάτω πίνακα.

Το αυτοκίνητο φέρει έγκριση πλήρους οχήματος. Αυτό σημαίνει ότι υπάρχουν συγκεκριμένοι συνδυασμοί ζαντών και ελαστικών που είναι εγκεκριμένοι.

Οι διαστάσεις αναγράφονται σε όλα τα ελαστικά του αυτοκινήτου. Παράδειγμα αναγραφόμενης ένδειξης: 215/55R16 97W.

205	Πλάτος ελαστικού (mm)
50	Σχέση προφίλ και πλάτους του ελαστικού (%)
R	Ακτινική ενίσχυση
17	Διάμετρος ζάντας σε ίντσες (")
93	Κωδικός για το μέγιστο επιτρεπόμενο φορτίο ελαστικών, δείκτης φορτίου (σ. 350) (LI)
W	Δείκτης μέγιστης επιτρεπόμενης ταχύτητας, δείκτης ταχύτητας (σ. 350) (SS). (Σε αυτή την περίπτωση 270 km/h.)



Σχετικές πληροφορίες

- Ελαστικά - πίεση (σ. 348)
- Ελαστικά - φορά περιστροφής (σ. 347)
- Ελαστικά - δείκτες φθοράς πέλματος (σ. 348)

Ελαστικά - δείκτης φορτίου

Ο δείκτης φορτίου δείχνει την ικανότητα ενός ελαστικού να φέρει συγκεκριμένο φορτίο.

Κάθε ελαστικό έχει μια συγκεκριμένη φέρουσα ικανότητα, ένα δείκτη φορτίου (LI). Το βάρος του αυτοκινήτου καθορίζει τη φέρουσα ικανότητα που απαιτείται από τα ελαστικά.

Σχετικές πληροφορίες

- Ελαστικά - διαστάσεις (σ. 349)
- Ελαστικά - δείκτες ταχύτητας (σ. 350)
- Ελαστικά - πίεση (σ. 348)
- Ελαστικά - δείκτες φθοράς πέλματος (σ. 348)

Ελαστικά - δείκτες ταχύτητας

Κάθε ελαστικό μπορεί να αντέξει μια συγκεκριμένη ανώτατη ταχύτητα και, έτσι, υπάγεται σε έναν συγκεκριμένο δείκτη ταχύτητας (SS - Speed Symbol).

Η κατηγορία του ελαστικού πρέπει να αντιστοιχεί τουλάχιστον στην τελική ταχύτητα του αυτοκινήτου. Ο ελάχιστος δείκτης ταχύτητας αναγράφεται στον παρακάτω πίνακα δεικτών ταχύτητας. Μόνη εξαίρεση αποτελούν τα χειμερινά ελαστικά (σ. 352) (με και χωρίς μεταλλικά καρφιά), όπου μπορεί να χρησιμοποιηθεί μικρότερος δείκτης ταχύτητας. Εάν τοποθετηθούν τέτοια ελαστικά, δεν πρέπει να οδηγείτε το αυτοκίνητο με ταχύτητα μεγαλύτερη από το όριο ταχύτητας του ελαστικού (για παράδειγμα, ένα αυτοκίνητο με ελαστικά κατηγορίας Q δεν πρέπει να υπερβαίνει τα 160 km/h). Η ταχύτητα του οχήματος καθορίζεται από τον κώδικα οδικής κυκλοφορίας, και όχι από το όριο ταχύτητας των ελαστικών.



ΣΗΜΕΙΩΣΗ

Η μέγιστη επιτρεπόμενη ταχύτητα αναγράφεται στον πίνακα.

Q	160 km/h (μόνο με χειμερινά ελαστικά)
T	190 km/h



H	210 km/h
V	240 km/h
W	270 km/h
Y	300 km/h

ΠΡΟΕΙΔΟΠΟΙΗΣΗ

Στο αυτοκίνητο πρέπει να τοποθετηθούν ελαστικά με δείκτη φορτίου (σ. 350) (LI) και δείκτη ταχύτητας (SS) μεγαλύτερο ή ίσο του προδιαγραφόμενου. Εάν χρησιμοποιηθεί ελαστικό με πολύ χαμηλό δείκτη φορτίου ή δείκτη ταχύτητας, μπορεί να υπερθερμανθεί.

Σχετικές πληροφορίες

- Ελαστικά - διαστάσεις (σ. 349)
- Ελαστικά - πίεση (σ. 348)
- Ελαστικά - φορά περιστροφής (σ. 347)

Παξιμάδια τροχών

Τα παξιμάδια τροχών χρησιμοποιούνται για τη στερέωση των τροχών στα μπουαγιέ και διατίθενται σε διάφορες εκδόσεις.

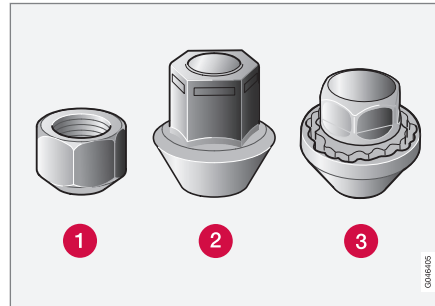

- 1 Στάνταρ παξιμάδια τροχών
- 2 Παξιμάδια τροχών υψηλού προφίλ
- 3 Ασφαλιζόμενα παξιμάδια τροχών

Ροπή σύσφιξης

- **Παξιμάδι τροχού τύπου 1 (ατσάλινη ζάντα):** 110 Nm
- **Παξιμάδι τροχού τύπου 2 (ζάντα αλουμινίου):** 130 Nm
- **Ασφαλιζόμενο παξιμάδι τροχού τύπου 3 (σιδερένια ζάντα/ζάντα αλουμινίου):** 110 Nm

Χρησιμοποιείτε μόνο ζάντες που έχουν δοκιμαστεί και εγκριθεί από τη Volvo και αποτε-

λούν γνήσια αξεσουάρ της Volvo. Ελέγξτε τη ροπή σύσφιξης με δυναμόκλειδο.

Ασφαλιζόμενα παξιμάδια τροχών*

Τα ασφαλιζόμενα παξιμάδια τροχών μπορούν να χρησιμοποιηθούν τόσο στις αλουμινένιες όσο και στις σιδερένιες ζάντες. Κάτω από το δάπεδο στο χώρο αποσκευών υπάρχει ένας χώρος για τη θήκη των ασφαλιζόμενων παξιμαδιών τροχού.

Σχετικές πληροφορίες

- Διαστάσεις τροχών και ζαντών (σ. 349)



Χειμερινά ελαστικά

Τα χειμερινά ελαστικά είναι ελαστικά σχεδιασμένα για οδήγηση σε χειμερινές συνθήκες.

Χειμερινά ελαστικά

Η Volvo συνιστά τη χρήση χειμερινών ελαστικών συγκεκριμένων διαστάσεων. Οι διαστάσεις των ελαστικών εξαρτώνται από την έκδοση του κινητήρα. Εάν πρόκειται να χρησιμοποιήσετε χειμερινά ελαστικά, τοποθετήστε το σωστό τύπο ελαστικών και στους τέσσερις τροχούς.

ΣΗΜΕΙΩΣΗ

Η Volvo συνιστά να συμβουλευτείτε έναν εξουσιοδοτημένο διανομέα της Volvo σχετικά με την πιο κατάλληλη ζάντα και τον τύπο ελαστικού.

Ελαστικά με καρφιά

Τα χειμερινά ελαστικά με καρφιά θα πρέπει να διανύσουν ομαλά μια απόσταση 500-1000 km, ώστε τα καρφιά να εφαρμοσούν σωστά στα ελαστικά. Με αυτόν τον τρόπο, αυξάνεται η διάρκεια ζωής τόσο του ελαστικού όσο και των καρφιών.

ΣΗΜΕΙΩΣΗ

Οι νομοθετικοί κανονισμοί για τη χρήση ελαστικών με καρφιά διαφέρουν από χώρα σε χώρα.

Βάθος πέλματος

Όταν στο οδόστρωμα υπάρχει πάγος ή χιόνι και επικρατούν χαμηλές θερμοκρασίες, οι απαιτήσεις από τα ελαστικά αυξάνονται σημαντικά σε σχέση με τις συνθήκες που επικρατούν το καλοκαίρι. Για το λόγο αυτό, η Volvo συνιστά να μην οδηγείτε με χειμερινά ελαστικά με βάθος πέλματος μικρότερο από 4 mm.

Χρήση αντιολισθητικών αλυσίδων

Αντιολισθητικές αλυσίδες μπορούν να τοποθετηθούν μόνο στους μπροστινούς τροχούς (το ίδιο ισχύει και για τα αυτοκίνητα με κίνηση στους τέσσερις τροχούς). Μην οδηγείτε ποτέ με ταχύτητα μεγαλύτερη από 50 km/h με αντιολισθητικές αλυσίδες. Αποφύγετε την οδήγηση σε μη ασφαλοστρωμένους δρόμους, διότι έτσι φθείρονται οι αντιολισθητικές αλυσίδες αλλά και τα ελαστικά.

ΠΡΟΕΙΔΟΠΟΙΗΣΗ

Χρησιμοποιείτε γνήσιες αντιολισθητικές αλυσίδες Volvo ή αντίστοιχες, οι οποίες έχουν σχεδιαστεί για το συγκεκριμένο μοντέλο του αυτοκινήτου και τις διαστάσεις ελαστικού και ζάντας. Εάν έχετε αμφιβολίες, η Volvo συνιστά να συμβουλευτείτε ένα εξουσιοδοτημένο συνεργείο της Volvo. Εάν δεν χρησιμοποιήσετε σωστές αντιολισθητικές αλυσίδες, μπορεί να προκληθεί σοβαρή ζημιά στο αυτοκίνητό σας καθώς και ατύχημα.

Σχετικές πληροφορίες

- Αλλαγή τροχών - αφαίρεση τροχών (σ. 354)



Εφεδρικός τροχός*

Ο εφεδρικός τροχός (προσωρινός) χρησιμοποιείται για να αντικαταστήσει προσωρινά ένα από τα κανονικά ελαστικά που έχει κλατάρει.

Ο εφεδρικός τροχός προορίζεται μόνο για προσωρινή χρήση και πρέπει να αντικατασταθεί από κανονικό τροχό το συντομότερο δυνατό. Η οδηγική συμπεριφορά του αυτοκινήτου μπορεί να αλλάξει όταν χρησιμοποιείται ο εφεδρικός τροχός. Ο εφεδρικός τροχός είναι μικρότερος από έναν κανονικό τροχό. Η απόσταση του αυτοκινήτου από το έδαφος επηρεάζεται ανάλογα. Δώστε προσοχή σε υψηλά κράσπεδα και μην πλένετε το αυτοκίνητο σε αυτόματο πλυντήριο. Εάν ο εφεδρικός τροχός τοποθετηθεί στην μπροστινή άξονα, δεν μπορείτε ταυτόχρονα να χρησιμοποιήσετε και αντιολισθητικές αλυσίδες. Στα οχήματα με τετρακίνηση, ο μηχανισμός μετάδοσης στον πίσω άξονα μπορεί να αποσυνδεθεί. Ο εφεδρικός τροχός δεν πρέπει να επισκευάζεται. Η σωστή πίεση για τον εφεδρικό τροχό αναγράφεται στον πίνακα πίεσης ελαστικών, Ελαστικά - πίεση (σ. 348).

ΣΗΜΑΝΤΙΚΟ

- Μην υπερβαίνετε ποτέ τα 80 km/h όταν στο αυτοκίνητο έχει τοποθετηθεί εφεδρικός τροχός.
- Δεν πρέπει ποτέ να οδηγείτε το αυτοκίνητο με περισσότερους από έναν προσωρινούς εφεδρικούς τροχούς.

Σχετικές πληροφορίες

- Αλλαγή τροχών - αφαίρεση τροχών (σ. 354)
- Αλλαγή τροχών - τοποθέτηση του εφεδρικού τροχού* (σ. 357)
- Αλλαγή τροχών - αφαίρεση του εφεδρικού τροχού* (σ. 353)
- Γρύλος (σ. 359)
- Προειδοποιητικό τρίγωνο (σ. 358)
- Παξιμάδια τροχών (σ. 351)

Αλλαγή τροχών - αφαίρεση του εφεδρικού τροχού*

Ο εφεδρικός τροχός* μαζί με το γρύλο* και το μπουλονόκλειδο* αποθηκεύονται κάτω από το δάπεδο στο χώρο αποσκευών.

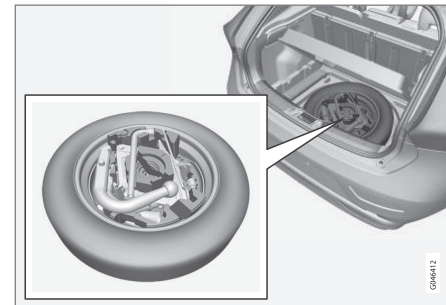

1. Σηκώστε το πίσω άκρο του δαπέδου χώρου αποσκευών (ή στα μοντέλα με αρθρωτό δάπεδο χώρου αποσκευών, κρατήστε τη λαβή του δαπέδου χώρου αποσκευών, σηκώστε προς τα πάνω και μετακινήστε το πίσω μέρος του δαπέδου προς τα εμπρός).
2. Σηκώστε και αφαιρέστε το πλαίσιο αποθήκευσης* (μόνο στα μοντέλα με αρθρωτό δάπεδο χώρου αποσκευών).
3. Σηκώστε και αφαιρέστε το κάτω δάπεδο (μόνο στα μοντέλα με αρθρωτό δάπεδο χώρου αποσκευών).

* Προαιρετικός εξοπλισμός/αξεσουάρ, για περισσότερες πληροφορίες βλ. Εισαγωγή.



4. Ξεβιδώστε τη συνδετική βίδα και τραβήξτε έξω το πλαίσιο αφρώδους υλικού που περιέχει το γρύλο και τα εργαλεία.
5. Κρατήστε το άκρο του εφεδρικού τροχού, και στη συνέχεια σηκώστε το. Πιέστε τον εφεδρικό τροχό ελαφρά προς τα εμπρός και τραβήξτε τον έξω από τον αποθηκευτικό χώρο.
6. Αφαιρέστε το μπουλονόκλειδο, το γρύλο και τον κρίκο ρυμούλκησης από το πλαίσιο αφρώδους υλικού.

ΣΗΜΕΙΩΣΗ

Πρέπει να βγάλετε το γρύλο για να αποκτήσετε πρόσβαση στον κρίκο ρυμούλκησης.

Σχετικές πληροφορίες

- Αλλαγή τροχών - αφαίρεση τροχών (σ. 354)
- Αλλαγή τροχών - τοποθέτηση του εφεδρικού τροχού* (σ. 357)
- Γρύλος (σ. 359)
- Εφεδρικός τροχός* (σ. 353)
- Προειδοποιητικό τρίγωνο (σ. 358)
- Παξιμάδια τροχών (σ. 351)

Αλλαγή τροχών - αφαίρεση τροχών

Μπορείτε να αλλάξετε τους τροχούς του αυτοκινήτου π.χ. με χειμερινές τροχούς/χειμερινά ελαστικά.

Τοποθετήστε το προειδοποιητικό τρίγωνο εάν πρέπει να αντικαταστήσετε έναν τροχό σε σημείο από το οποίο διέρχονται πολλά αυτοκίνητα. Το αυτοκίνητο και ο γρύλος* πρέπει να βρίσκονται σε σταθερή οριζόντια επιφάνεια.

1. Ενεργοποιήστε το χειρόφρενο και επιλέξτε όπισθεν, ή τη θέση **P** εάν το αυτοκίνητο διαθέτει αυτόματο κιβώτιο ταχυτήτων.



ΠΡΟΕΙΔΟΠΟΙΗΣΗ

Βεβαιωθείτε ότι ο γρύλος είναι σε καλή κατάσταση και ότι τα σπειρώματα είναι καλά λιπασμένα και καθαρά.



ΣΗΜΕΙΩΣΗ

Η Βολνο συνιστά να χρησιμοποιείτε μόνο το γρύλο* που παραδίδεται μαζί με το αυτοκίνητο, το οποίο αναγράφεται στην πινακίδα του γρύλου.

Στην πινακίδα αναγράφεται επίσης η μέγιστη ανυψωτική ικανότητα του γρύλου σε συγκεκριμένο ύψος ανύψωσης.

2. Βγάλτε τον τροχό που τοποθετήσετε (θερινό ελαστικό, χειμερινό ελαστικό ή εφεδρικό τροχό) καθώς και τα εργαλεία. Εάν πρόκειται να τοποθετήσετε εφεδρικό τροχό, υπάρχει ένα κιτ στη θέση του που περιέχει γάντια και μια πλαστική τσάντα για το κλαταρισμένο ελαστικό.
3. Τοποθετήστε τάκους μπροστά και πίσω από τους τροχούς που θα παραμείνουν στο έδαφος. Χρησιμοποιήστε συμπαγείς ξύλινους τάκους ή μεγάλες πέτρες για παράδειγμα.

4. Τα αυτοκίνητα με σιδερένιες ζάντες διαθέτουν αφαιρούμενα τάσια. Χρησιμοποιήστε το εργαλείο αφαίρεσης για να αγκιστρώσετε και να τραβήξετε κάθε τάσι ώστε να το αφαιρέσετε. Εναλλακτικά, μπορείτε να τραβήξετε κάθε τάσι με το χέρι.

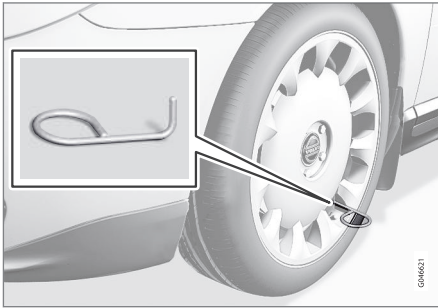

5. Βιδώστε τον κρίκο ρυμούλκησης με το μπουλονόκλειδο* μέχρι την τερματική θέση όπως φαίνεται στην παρακάτω εικόνα.

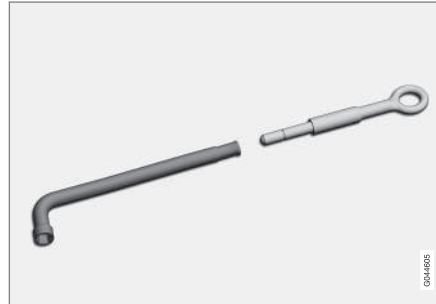

Μπουλονόκλειδο και κρίκος ρυμούλκησης.

! ΣΗΜΑΝΤΙΚΟ

Ο κρίκος ρυμούλκησης πρέπει να βιδωθεί σε όλα τα σπειρώματα στο δυναμόκλειδο.

6. Αφαιρέστε τις πλαστικές τάπες από τα παξιμάδια τροχού με το ειδικό εργαλείο.



7. Λασκάρτε τα παξιμάδια του τροχού κατά 1/2-1 στροφή προς τα αριστερά με το μπουλονόκλειδο.



ΠΡΟΕΙΔΟΠΟΙΗΣΗ

Ποτέ μην τοποθετείτε τίποτε ανάμεσα στο έδαφος και το γρύλο, ούτε και ανάμεσα στο γρύλο και το σημείο στήριξης του γρύλου.

8. Σε κάθε πλευρά του αυτοκινήτου υπάρχουν δύο σημεία στήριξης του γρύλου.

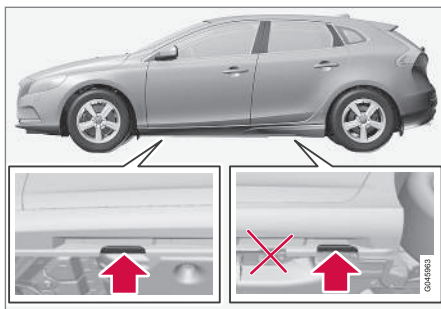

ΣΗΜΑΝΤΙΚΟ

Το έδαφος κάτω από το γρύλο πρέπει να είναι σταθερό, ομαλό και επίπεδο.

9. Ανεβάστε το γρύλο έτσι, ώστε η πατούρα στο αμάξωμα να καταλήξει μέσα στην εγκοπή στην κεφαλή του γρύλου.

10. Αнуψώστε το αυτοκίνητο με το γρύλο, μέχρις ότου ο τροχός σηκωθεί εντελώς από το έδαφος. Αφαιρέστε τα παξιμάδια τροχού και βγάλτε τον τροχό ανασηκωντάς τον.

ΠΡΟΕΙΔΟΠΟΙΗΣΗ

Ποτέ μην μπαίνετε κάτω από το αυτοκίνητο όταν είναι ανυψωμένο με γρύλο.

Οι επιβάτες δεν πρέπει να παραμένουν μέσα στο αυτοκίνητο ενώ αυτό ανυψώνεται με το γρύλο. Αν πρέπει να αλλάξετε ελαστικό σε σημείο με διερχόμενη κυκλοφορία οχημάτων, οι επιβάτες πρέπει να σταθούν σε ασφαλές σημείο.

ΣΗΜΕΙΩΣΗ

Ο γρύλος του αυτοκινήτου έχει σχεδιαστεί μόνο για περιστασιακή και σύντομη χρήση, για παράδειγμα για την αλλαγή κλαταρισμένου ελαστικού, αλλαγή των θερινών ελαστικών με χειμερινά, κ.λπ. Μόνο ο γρύλος που παραδίδεται με το συγκεκριμένο αυτοκίνητο πρέπει να χρησιμοποιηθεί για την ανύψωσή του. Εάν πρόκειται να ανυψώνετε το αυτοκίνητο με το γρύλο πιο συχνά ή για περισσότερη ώρα απ' ό,τι χρειάζεται για να αλλάξετε λάστιχο, συνιστάται να χρησιμοποιήσετε γρύλο συνεργείου. Σε αυτή την περίπτωση, ακολουθήστε τις οδηγίες χρήσης που συνοδεύουν το γρύλο.

Σχετικές πληροφορίες

- Αλλαγή τροχών - τοποθέτηση του εφεδρικού τροχού* (σ. 357)
- Αλλαγή τροχών - αφαίρεση του εφεδρικού τροχού* (σ. 353)
- Εφεδρικός τροχός* (σ. 353)
- Προειδοποιητικό τρίγωνο (σ. 358)
- Παξιμάδια τροχών (σ. 351)



Αλλαγή τροχών - τοποθέτηση του εφεδρικού τροχού*

Είναι σημαντικό η διαδικασία τοποθέτησης του εφεδρικού τροχού να πραγματοποιηθεί σωστά.

Τοποθέτηση

1. Καθαρίστε τις επιφάνειες επαφής ανάμεσα στον τροχό και το μπουαγιέ.
2. Τοποθετήστε τον τροχό. Σφίξτε καλά τα παξιμάδια του τροχού.
3. Κατεβάστε το αυτοκίνητο, ώστε να μην μπορεί να περιστραφεί ο τροχός.



4. Σφίξτε τα παξιμάδια του τροχού χιαστί. Είναι σημαντικό τα παξιμάδια του τροχού να συσφιχθούν με τη σωστή ροπή σύσφιξης. Ελέγξτε τη ροπή σύσφιξης με δυναμόκλειδο.

5.

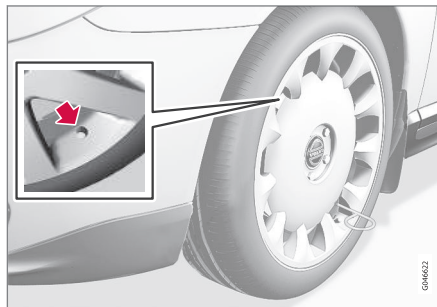

Επανατοποθετήστε τα τάσια, εάν υπάρχουν.

i ΣΗΜΕΙΩΣΗ

Η οπή για τη βαλβίδα στο τάσι πρέπει να βρίσκεται επάνω από τη βαλβίδα στη ζάντα κατά την τοποθέτηση.

Επανατοποθέτηση του γρύλου* και των εργαλείων στη θέση τους

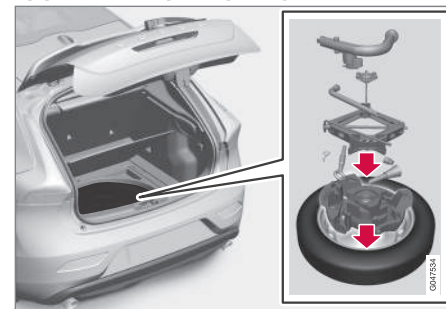

Τα εργαλεία και ο γρύλος πρέπει να επανατοποθετηθούν στη σωστή τους θέση στο πλαίσιο αφρώδους υλικού μετά τη χρήση.

1. Ξεβιδώστε τον κρίκο ρυμούλκησης από το μπουλονόκλειδο.



2. Επανατοποθετήστε τα εργαλεία που χρησιμοποιήσατε, στη θέση τους, στο πλαίσιο αφρώδους υλικού με την εξής σειρά:
 - κρίκος ρυμούλκησης/χωνί/κλειδί torx/μπουλονόκλειδο για παξιμάδια/εργαλείο για τάσια
 - γρύλος (πρέπει να περιστραφεί μέχρι το σωστό ύψος έτσι, ώστε να ταιριάζει στη θήκη του πλαισίου αφρώδους υλικού, η λαβή πρέπει να είναι πάνω από το σκέλος και μέσα την αυλάκωση του πλαισίου αφρώδους υλικού)
 - μπουλονόκλειδο (πάνω από το γρύλο)
3. Εάν ο εφεδρικός τροχός έχει χρησιμοποιηθεί, μπορείτε να τοποθετήσετε τον τροχό με το κλαταρισμένο ελαστικό μέσα στην πλαστική θήκη που υπάρχει στο πακέτο με τα γάντια. Τοποθετήστε το πλαίσιο αφρώδους υλικού πίσω στον αποθηκευτικό χώρο και σφίξτε τη βίδα στερέωσης στο δάπεδο του αποθηκευτικού χώρου.

Εάν ο εφεδρικός τροχός **δεν** έχει χρησιμοποιηθεί, τοποθετήστε το πλαίσιο αφρώδους υλικού μέσα στον εφεδρικό τροχό και επανατοποθετήστε τον εφεδρικό τροχό στον αποθηκευτικό χώρο. Σφίξτε τη συνδετική βίδα στο δάπεδο του χώρου αποθήκευσης.
4. Επιστροφή του αποσπώμενου κοτσαδόρου στη θέση του.



ΣΗΜΕΙΩΣΗ

- Μετά το φούσκωμα του ελαστικού, επανατοποθετείτε πάντοτε την τάπα της βαλβίδας για να μην υποστεί ζημιά η βαλβίδα από χαλίκια, βρομιά, κ.λπ.
- Χρησιμοποιείτε μόνο πλαστικές τάπες βαλβίδων. Οι μεταλλικές τάπες βαλβίδων μπορεί να οξειδωθούν και να είναι δύσκολο να τις ξεβιδώσετε.



ΣΗΜΑΝΤΙΚΟ

Τα εργαλεία και ο γρύλος* πρέπει να αποθηκεύονται στην ειδική θέση στο χώρο φόρτωσης του αυτοκινήτου όταν δεν χρησιμοποιούνται.

Σχετικές πληροφορίες

- Αλλαγή τροχών - αφαίρεση του εφεδρικού τροχού* (σ. 353)
- Αλλαγή τροχών - αφαίρεση τροχών (σ. 354)
- Εφεδρικός τροχός* (σ. 353)
- Προειδοποιητικό τρίγωνο (σ. 358)
- Παξιμάδια τροχών (σ. 351)

Προειδοποιητικό τρίγωνο

Το προειδοποιητικό τρίγωνο χρησιμοποιείται για να προειδοποιήσει άλλους χρήστες του δρόμου ότι το όχημα είναι ακινητοποιημένο.

Αποθήκευση και άνοιγμα

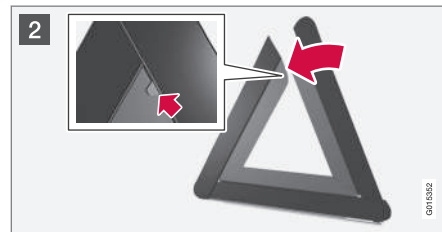

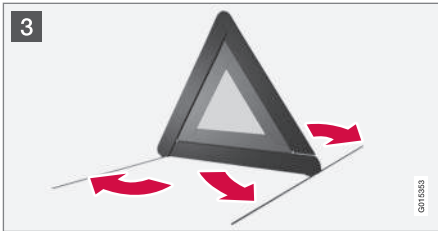

1 Σηκώστε το κάλυμμα του δαπέδου (ή πιέστε το πίσω μέρος του δαπέδου χωρίς αποσκευών προς τα εμπρός εάν το αυτοκίνητο διαθέτει αρθρωτό δάπεδο και στη συνέχεια τραβήξτε το κάτω δάπεδο προς τα πάνω) και αφαιρέστε το προειδοποιητικό τρίγωνο.

2 Αφαιρέστε το προειδοποιητικό τρίγωνο από τη θήκη του, ανοίξτε το και συνδέστε τις δύο πλευρές.

3 Ανοίξτε τα σκέλη του προειδοποιητικού τριγώνου.

Τηρείτε τους κανονισμούς για τη χρήση του προειδοποιητικού τριγώνου. Τοποθετήστε το προειδοποιητικό τρίγωνο σε κατάλληλο σημείο ως προς την κυκλοφορία.

Βεβαιωθείτε ότι το προειδοποιητικό τρίγωνο και η θήκη του έχουν στερεωθεί σωστά στο χώρο αποσκευών μετά τη χρήση.

Σχετικές πληροφορίες

- Εφεδρικός τροχός* (σ. 353)

Γρύλος

Για την ανύψωση του αυτοκινήτου χρησιμοποιείται ένας γρύλος, π.χ. για την αλλαγή ελαστικού.

Ο αυθεντικός γρύλος πρέπει να χρησιμοποιείται μόνο για την τοποθέτηση του εφεδρικού τροχού. Το σπείρωμα του γρύλου πρέπει να είναι πάντοτε καλά γρσαρισμένο.

Σχετικές πληροφορίες

- Προειδοποιητικό τρίγωνο (σ. 358)
- Έκτακτη επισκευή ελαστικού* (σ. 368)

Κιτ πρώτων βοηθειών*

Το κουτί πρώτων βοηθειών περιέχει υλικά πρώτων βοηθειών.

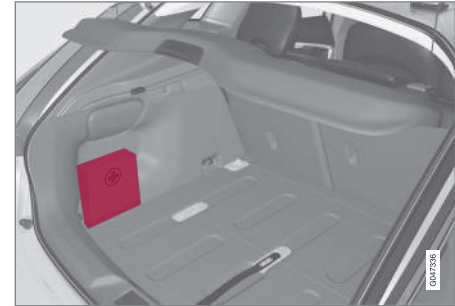

Μια θήκη που περιέχει υλικά πρώτων βοηθειών βρίσκεται στην αριστερή πλευρά του χώρου αποσκευών.



Επιτήρηση πίεσης ελαστικών*¹

Το σύστημα επιτήρησης πίεσης των ελαστικών προειδοποιεί τον οδηγό όταν η πίεση ενός ή περισσότερων ελαστικών του αυτοκινήτου είναι πολύ χαμηλή. Σε ορισμένες αγορές το σύστημα επιτήρησης πίεσης των ελαστικών είναι στάνταρ καθώς επιβάλλεται από το νόμο.

Υπάρχουν δύο συστήματα για την επιτήρηση της πίεσης ελαστικών, το TPMS (Tyre Pressure Monitoring System) και το TM (Tyre Monitor). Αν δεν είστε βέβαιοι ποιο σύστημα διαθέτει το αυτοκίνητο, ανοίξτε το σύστημα του μενού **MY CAR** και αναζητήστε τις ρυθμίσεις του αυτοκινήτου:

- Το μενού **Tyre pressure** χρησιμοποιείται αν το όχημα διαθέτει το TPMS, βλ. Σύστημα επιτήρησης πίεσης ελαστικών (TPMS)* - γενικά (σ. 360).
- Το μενού **Tyre monitoring** χρησιμοποιείται αν το όχημα διαθέτει το TM, βλ. Σύστημα επιτήρησης πίεσης ελαστικών (TM)* (σ. 366).

Το σύστημα αυτό δεν υποκαθιστά την κανονική συντήρηση των ελαστικών.



ΣΗΜΑΝΤΙΚΟ

Εάν σημειωθεί βλάβη στο σύστημα TPMS, η προειδοποιητική λυχνία  στον πίνακα οργάνων αναβοσβήνει επί 1 λεπτό περίπου και στη συνέχεια παραμένει σταθερά αναμμένη. Επίσης εμφανίζεται ένα μήνυμα στον πίνακα οργάνων.

Σχετικές πληροφορίες

- Σύστημα επιτήρησης πίεσης ελαστικών (TPMS)* - γενικά (σ. 360)
- Επιτήρηση πίεσης ελαστικών (TPMS)* - ρύθμιση (επαναβαθμονόμηση) (σ. 361)
- Επιτήρηση πίεσης ελαστικών (TPMS)* - διόρθωση της χαμηλής πίεσης ελαστικών (σ. 365)
- Επιτήρηση πίεσης ελαστικών (TPMS)* - ενεργοποίηση/απενεργοποίηση (σ. 363)
- Επιτήρηση πίεσης ελαστικών (TPMS)* - συστάσεις (σ. 364)
- Επιτήρηση πίεσης ελαστικών (TPMS)* - ελαστικά run flat* (σ. 365)
- Σύστημα επιτήρησης πίεσης ελαστικών (TPMS)* - κατάσταση (σ. 362)

Σύστημα επιτήρησης πίεσης ελαστικών (TPMS)*⁹ - γενικά

Το σύστημα παρακολούθησης της πίεσης των ελαστικών, το TPMS (Tyre Pressure Monitoring System)*, προειδοποιεί τον οδηγό όταν η πίεση ενός ή περισσότερων ελαστικών του αυτοκινήτου είναι πολύ χαμηλή.

Το σύστημα παρακολούθησης πίεσης ελαστικών χρησιμοποιεί αισθητήρες που βρίσκονται στο εσωτερικό της βαλβίδας αέρα κάθε τροχού. Όταν το αυτοκίνητο κινείται με ταχύτητα 30 km/h περίπου, το σύστημα παρακολουθεί την πίεση των ελαστικών. Αν η πίεση είναι πολύ χαμηλή τότε ανάβει μια προειδοποιητική λυχνία  στον πίνακα οργάνων και εμφανίζεται ένα από τα παρακάτω μηνύματα:

- Πίεση ελαστικού χαμηλή Ελέγξτε μπροστινό δεξί ελαστικό
- Πίεση ελαστικού χαμηλή Ελέγξτε μπροστινό αριστερό ελαστικό
- Πίεση ελαστικού χαμηλή Ελέγξτε πίσω δεξί ελαστικό
- Πίεση ελαστικού χαμηλή Ελέγξτε πίσω αριστερό ελαστικό
- Το ελαστικό χρειάζεται αέρα τώρα Ελέγξτε μπροστ. δεξί ελ.
- Το ελαστικό χρειάζεται αέρα τώρα Ελέγξτε μπροστ.αριστ.ελ.

¹ Στάνταρ σε ορισμένες αγορές.

⁹ Στάνταρ σε ορισμένες αγορές.



- Το ελαστικό χρειάζεται αέρα τώρα **Ελέγξτε πίσω δεξί ελαστ.**
- Το ελαστικό χρειάζεται αέρα τώρα **Ελέγξτε πίσω αριστ. ελ.**
- Σύστημα πίεσης ελαστικών **Απαιτείται σέρβις**

Εάν χρησιμοποιηθούν τροχοί χωρίς αισθητήρες TPMS ή εάν κάποιος αισθητήρας έχει υποστεί βλάβη, θα εμφανιστεί η ένδειξη **Σύστημα πίεσης ελαστικών Απαιτείται σέρβις**.

Ελέγχετε πάντοτε το σύστημα μετά από αλλαγή τροχού για να είστε σίγουροι ότι το σύστημα λειτουργεί κανονικά με τους καινούργιους τροχούς.

Για πληροφορίες σχετικά με τη σωστή πίεση ελαστικών, βλ. Ελαστικά - πίεση (σ. 348).

Το σύστημα αυτό δεν υποκαθιστά την κανονική συντήρηση των ελαστικών.

ΣΗΜΑΝΤΙΚΟ

Εάν σημειωθεί βλάβη στο σύστημα TPMS, η προειδοποιητική λυχνία  στον πίνακα οργάνων αναβοσβήνει επί 1 λεπτό περίπου και στη συνέχεια παραμένει σταθερά αναμμένη. Επίσης εμφανίζεται ένα μήνυμα στον πίνακα οργάνων.

Σχετικές πληροφορίες

- Επιτήρηση πίεσης ελαστικών (TPMS)* - ρύθμιση (επαναβαθμονόμηση) (σ. 361)
- Επιτήρηση πίεσης ελαστικών (TPMS)* - διόρθωση της χαμηλής πίεσης ελαστικών (σ. 365)
- Επιτήρηση πίεσης ελαστικών (TPMS)* - ενεργοποίηση/απενεργοποίηση (σ. 363)
- Επιτήρηση πίεσης ελαστικών (TPMS)* - συστάσεις (σ. 364)
- Επιτήρηση πίεσης ελαστικών (TPMS)* - ελαστικά run flat* (σ. 365)
- Σύστημα επιτήρησης πίεσης ελαστικών (TPMS)* - κατάσταση (σ. 362)

Επιτήρηση πίεσης ελαστικών (TPMS)*¹⁶ - ρύθμιση (επαναβαθμονόμηση)

Το σύστημα παρακολούθησης της πίεσης των ελαστικών, το TPMS (Tyre Pressure Monitoring System)*, προειδοποιεί τον οδηγό όταν η πίεση ενός ή περισσότερων ελαστικών του αυτοκινήτου είναι πολύ χαμηλή.

Το TPMS μπορεί να ρυθμιστεί ώστε να ανταποκρίνεται στις συνιστώμενες πιέσεις ελαστικών (σ. 348) της Volvo, όταν οδηγείτε με βαρύ φορτίο για παράδειγμα.



ΣΗΜΕΙΩΣΗ

Το αυτοκίνητο πρέπει να είναι σταματημένο όταν αρχίσει η βαθμονόμηση.

Οι ρυθμίσεις πραγματοποιούνται με το χειριστήριο στην κεντρική κονσόλα, βλ. MY CAR (σ. 120).

1. Φουσκώστε τα ελαστικά στην πίεση που θέλετε σύμφωνα με την ετικέτα πιέσεων ελαστικών στην κολόνα της πόρτας οδηγού (ανάμεσα στην μπροστινή και την πίσω πόρτα).
2. Θέστε τον κινητήρα σε λειτουργία.
3. Επιλέξτε το σύστημα του μενού **MY CAR** για να ανοίξουν τα μενού για την πίεση ελαστικών.

¹⁶ Στάνταρ σε ορισμένες αγορές.



4. Επιλέξτε **Calibrate tyre pressure** και πατήστε **OK**.
5. Οδηγήστε το αυτοκίνητο τουλάχιστον επί 10 λεπτά με ταχύτητα τουλάχιστον 30 km/h.
 - > Η βαθμονόμηση πραγματοποιείται αυτόματα μετά την αρχικοποίηση από τον οδηγό. Το σύστημα δεν επιβεβαιώνει την ολοκλήρωση της βαθμονόμησης.

Σχετικές πληροφορίες

- Επιτήρηση πίεσης ελαστικών* (σ. 360)
- Ελαστικά - πίεση (σ. 348)

Σύστημα επιτήρησης πίεσης ελαστικών (TPMS)*¹⁸ - κατάσταση

Το σύστημα παρακολούθησης της πίεσης των ελαστικών, το TPMS (Tyre Pressure Monitoring System), προειδοποιεί τον οδηγό όταν η πίεση ενός ή περισσότερων ελαστικών του αυτοκινήτου είναι πολύ χαμηλή.*

Κατάσταση συστήματος και ελαστικών

Μπορείτε να ελέγξετε την τρέχουσα κατάσταση του συστήματος και των ελαστικών, βλ. MY CAR (σ. 120).

1. Επιλέξτε το σύστημα του μενού **MY CAR** για να ανοίξουν τα μενού για την επιτήρηση πίεσης ελαστικών.
2. Επιλέξτε **Tyre pressure**.

Η κατάσταση επισημαίνεται μέσω χρωματικής κωδικοποίησης για κάθε ελαστικό σύμφωνα με τα εξής:

- Εντελώς πράσινο: το σύστημα λειτουργεί κανονικά και η πίεση όλων των ελαστικών είναι ελαφρώς υψηλότερη από τη συνιστώμενη.
- Κίτρινος τροχός: η πίεση του αντίστοιχου ελαστικού είναι πολύ χαμηλή.
- Κόκκινος τροχός: η πίεση του αντίστοιχου ελαστικού είναι πολύ χαμηλή.
- Όλοι οι τροχοί με γκρι χρώμα: το σύστημα είναι προσωρινά μη διαθέσιμο. Μπορεί να χρειαστεί να οδηγήσετε το

αυτοκίνητο επί μερικά λεπτά με ταχύτητα μεγαλύτερη από 30 km/h για να ενεργοποιηθεί ξανά το σύστημα.

- Όλοι οι τροχοί με γκρι χρώμα και το μήνυμα **Σύστημα πίεσης ελαστικών Απαιτείται σέρβις**: έχει σημειωθεί σφάλμα στο σύστημα. Απευθυνθείτε σε εξουσιοδοτημένο διανομέα ή συνεργείο της Volvo.

Εκκαθάριση προειδοποιητικών μηνυμάτων

Αν εμφανιστεί ένα μήνυμα πίεσης ελαστικών και ανάψει η προειδοποιητική λυχνία TPMS:

1. Ελέγξτε την πίεση για το ελαστικό (ή τα ελαστικά) που επισημαίνεται, με ένα μανόμετρο ελαστικών.
2. Φουσκώστε το ελαστικό (ή τα ελαστικά) στη σωστή πίεση σύμφωνα με την ετικέτα πιέσεων ελαστικών στην κολόνα της πόρτας οδηγού (ανάμεσα στην μπροστινή και πίσω πόρτα).
3. Σε ορισμένες περιπτώσεις μπορεί να χρειαστεί να οδηγήσετε το αυτοκίνητο επί μερικά λεπτά με ταχύτητα μεγαλύτερη από 30 km/h για να σταματήσει να εμφανίζεται το προειδοποιητικό κείμενο. Τότε, η προειδοποιητική λυχνία TPMS σβήνει επίσης.

¹⁸ Στάνταρ σε ορισμένες αγορές.

**ΣΗΜΕΙΩΣΗ**

- Το σύστημα TPMS χρησιμοποιεί μια επονομαζόμενη βαλβίδα αντισταθμισμένης πίεσης, με βάση τόσο τη θερμοκρασία των ελαστικών όσο και τη θερμοκρασία περιβάλλοντος. Αυτό σημαίνει ότι η πίεση των ελαστικών μπορεί να διαφέρει ελαφρά από τις συνιστώμενες πιέσεις που αναγράφονται στην ετικέτα πιέσεων ελαστικών στη κολόνα της πόρτας οδηγού (ανάμεσα στην μπροστινή και την πίσω πόρτα). Για αυτό το λόγο, μπορεί να χρειαστεί να αυξήσετε ελαφρώς την πίεση των ελαστικών για να σταματήσει να εμφανίζεται τυχόν μήνυμα χαμηλής πίεσης ελαστικών.
- Για να αποφύγετε τη λανθασμένη πίεση ελαστικών, πρέπει να ελέγχετε την πίεση όταν τα ελαστικά είναι κρύα. "Κρύα ελαστικά" σημαίνει ότι η θερμοκρασία των ελαστικών είναι ίδια με τη θερμοκρασία περιβάλλοντος (περίπου 3 ώρες από τη στιγμή που οδηγήθηκε το αυτοκίνητο). Μετά από μερικά χιλιόμετρα οδήγησης, τα ελαστικά ζεσταίνονται και η πίεσή τους αυξάνεται.

**ΠΡΟΕΙΔΟΠΟΙΗΣΗ**

- Η λανθασμένη πίεση ελαστικών μπορεί να οδηγήσει σε ζημιά στα ελαστικά, που μπορεί να έχει ως αποτέλεσμα ο οδηγός να χάσει τον έλεγχο του αυτοκινήτου.
- Το σύστημα δεν μπορεί να επισημάνει ξαφνική ζημιά στα ελαστικά εκ των προτέρων.

Σχετικές πληροφορίες

- Επιτήρηση πίεσης ελαστικών* (σ. 360)

Επιτήρηση πίεσης ελαστικών (TPMS)*²⁰ - ενεργοποίηση/ απενεργοποίηση

Το σύστημα παρακολούθησης της πίεσης των ελαστικών, το TPMS (Tyre Pressure Monitoring System)*, προειδοποιεί τον οδηγό όταν η πίεση ενός ή περισσότερων ελαστικών του αυτοκινήτου είναι πολύ χαμηλή.

**ΣΗΜΕΙΩΣΗ**

Το αυτοκίνητο πρέπει να είναι σταματημένο κατά την ενεργοποίηση/απενεργοποίηση της λειτουργίας επιτήρησης πίεσης ελαστικών.

Οι ρυθμίσεις πραγματοποιούνται με τα χειριστήρια στην κεντρική κονσόλα, βλ. MY CAR (σ. 120).

1. Θέστε τον κινητήρα σε λειτουργία.
2. Επιλέξτε το σύστημα **MY CAR** για να ανοίξουν τα μενού για την πίεση ελαστικών.
3. Επιλέξτε **Tyre pressure** και πατήστε **OK**.
 - > Στην οθόνη πληροφοριών εμφανίζεται η ένδειξη **X** αν το σύστημα είναι ενεργοποιημένο, ενώ η επιλογή σταματά να εμφανίζεται αν το σύστημα απενεργοποιηθεί²¹.

²⁰ Στάνταρ σε ορισμένες αγορές.

²¹ Μόνο σε ορισμένες αγορές.



Σχετικές πληροφορίες

- Επιτήρηση πίεσης ελαστικών* (σ. 360)

Επιτήρηση πίεσης ελαστικών (TPMS)*²³ - συστάσεις

Το σύστημα παρακολούθησης της πίεσης των ελαστικών, το TPMS (Tyre Pressure Monitoring System)*, προειδοποιεί τον οδηγό όταν η πίεση ενός ή περισσότερων ελαστικών του αυτοκινήτου είναι πολύ χαμηλή.

- Η Volvo συνιστά την τοποθέτηση αισθητήρων TPMS σε όλα τα ελαστικά του αυτοκινήτου, συμπ. των χειμερινών ελαστικών.
- Η Volvo συνιστά να μην αλλάζετε τους αισθητήρες μεταξύ των τροχών.
- Ο εφεδρικός τροχός δεν διαθέτει αισθητήρα TPMS.
- Αν χρησιμοποιηθεί εφεδρικός ή κανονικός τροχός χωρίς αισθητήρα TPMS, στον πίνακα οργάνων θα εμφανιστεί το μήνυμα σφάλματος **Σύστημα πίεσης ελαστικών Απαιτείται σέρβις**.
- Αν αλλάξει κάποιος τροχός ή αν ο αισθητήρας TPMS μετακινηθεί σε κάποιον άλλο τροχό, τότε η τιμούχα, το παξιμάδι και το στέλεχος της βαλβίδας πρέπει να αντικατασταθούν.
- Όταν έχουν τοποθετηθεί αισθητήρες TPMS, το αυτοκίνητο πρέπει να τεθεί εκτός λειτουργίας τουλάχιστον επί 15 λεπτά, διαφορετικά στον πίνακα οργάνων θα εμφανιστεί ένα μήνυμα σφάλματος.



ΠΡΟΕΙΔΟΠΟΙΗΣΗ

Κατά το φούσκωμα ελαστικών που διαθέτουν σύστημα TPMS, κρατήστε το ακροφύσιο της αντλίας ακριβώς πάνω στη βαλβίδα για να μην υποστεί ζημιά η βαλβίδα.



ΣΗΜΕΙΩΣΗ

- Μετά το φούσκωμα του ελαστικού, επανατοποθετείτε πάντοτε την τάπα της βαλβίδας για να μην υποστεί ζημιά η βαλβίδα από χαλίκια, βρομιά, κ.λπ.
- Χρησιμοποιείτε μόνο πλαστικές τάπες βαλβίδων. Οι μεταλλικές τάπες βαλβίδων μπορεί να οξειδωθούν και να είναι δύσκολο να τις ξεβιδώσετε.



ΣΗΜΕΙΩΣΗ

Αν θέλετε να τοποθετήσετε ελαστικά διαφορετικής διάστασης, το σύστημα TPMS πρέπει να επαναρυθμιστεί. Για περισσότερες πληροφορίες - απευθυνθείτε σε έναν εξουσιοδοτημένο διανομέα της Volvo.

Σχετικές πληροφορίες

- Επιτήρηση πίεσης ελαστικών* (σ. 360)

²³ Στάνταρ σε ορισμένες αγορές.



Επιτήρηση πίεσης ελαστικών (TPMS)*²⁵ - ελαστικά run flat*

Εάν έχετε επιλέξει ελαστικά SST (Self Supporting run flat Tires)*, το αυτοκίνητο διαθέτει και σύστημα TPMS (σ. 360).

Τα ελαστικά αυτού του τύπου έχουν ιδιαίτερα ενισχυμένο πλευρικό τοίχωμα, χάρη στο οποίο μπορείτε να συνεχίσετε να οδηγείτε με περιορισμούς, ακόμη κι αν το ελαστικό χάσει όλο τον αέρα ή ένα μέρος του. Τα ελαστικά αυτά τοποθετούνται σε ειδικές ζάντες. (Στις ζάντες αυτές μπορούν να τοποθετηθούν επίσης και κοινά ελαστικά.)

Σε περίπτωση απώλειας πίεσης ενός ελαστικού τύπου SST, θα ανάψει η κίτρινη λυχνία του TPMS στον πίνακα οργάνων και στην οθόνη πληροφοριών θα εμφανιστεί ένα μήνυμα. Σε αυτή την περίπτωση, μειώστε ταχύτητα στα max. 80 km/h. Αντικαταστήστε το ελαστικό το συντομότερο δυνατόν.

Οδηγείτε προσεκτικά - ορισμένες φορές μπορεί να είναι δύσκολο να εντοπίσετε ποιο ελαστικό έχει υποστεί ζημιά. Για να καταλάβετε ποιο ελαστικό έχει πρόβλημα, ελέγξτε όλα τα ελαστικά.



ΠΡΟΕΙΔΟΠΟΙΗΣΗ

Η τοποθέτηση των ελαστικών SST πρέπει να γίνεται μόνο από άτομα που είναι εξοικειωμένα με αυτά τα ελαστικά.

Τα ελαστικά τύπου SST πρέπει να τοποθετούνται μόνο σε συνδυασμό με TPMS.

Εάν εμφανιστεί μήνυμα σφάλματος για χαμηλή πίεση ελαστικών, μην οδηγείτε με ταχύτητα μεγαλύτερη από 80 km/h.

Η μέγιστη απόσταση που μπορεί να διανυθεί μέχρι την αλλαγή ελαστικού είναι 80 km.

Αποφύγετε την απαιτητική οδήγηση, όπως απότομη πέδηση ή στροφές.

Τα ελαστικά SST πρέπει να αντικαθίστανται εάν έχουν υποστεί ζημιά ή έχουν τρυπήσει.

Σχετικές πληροφορίες

- Επιτήρηση πίεσης ελαστικών* (σ. 360)

Επιτήρηση πίεσης ελαστικών (TPMS)*²⁷ - διόρθωση της χαμηλής πίεσης ελαστικών

Το σύστημα επιτήρησης πίεσης ελαστικών TPMS (Tyre Pressure Monitoring System)²⁸ προειδοποιεί τον οδηγό όταν η πίεση ενός ή περισσότερων ελαστικών του αυτοκινήτου είναι πολύ χαμηλή και επισημαίνει σε ποιο ελαστικό παρατηρείται. Στην αρχή η λυχνία ανάβει με κίτρινο χρώμα - σταματήστε και ελέγξτε την πίεση των ελαστικών το συντομότερο δυνατό. Όταν η λυχνία ανάψει με κόκκινο χρώμα, πρέπει να σταματήσετε και να διορθώσετε την πίεση των ελαστικών αμέσως.

Εάν στην οθόνη εμφανιστεί μήνυμα χαμηλής πίεσης ελαστικών:

1. Ελέγξτε την πίεση στο εν λόγω ελαστικό.
2. Φουσκώστε το ελαστικό (ή τα ελαστικά) στη σωστή πίεση.
3. Οδηγήστε με ταχύτητα τουλάχιστον 30 km/h επί αρκετά λεπτά και δείτε αν το μήνυμα σταματήσει να εμφανίζεται.

Σχετικές πληροφορίες

- Επιτήρηση πίεσης ελαστικών* (σ. 360)

²⁵ Στάνταρ σε ορισμένες αγορές.

²⁷ Στάνταρ σε ορισμένες αγορές.

²⁸ Προαιρετικός εξοπλισμός μόνο σε ορισμένες αγορές.



Σύστημα επιτήρησης πίεσης ελαστικών (TM)*30

Το σύστημα TM (Tyre Monitor) ανιχνεύει την ταχύτητα περιστροφής των ελαστικών για να προσδιορίσει αν η πίεση στα ελαστικά είναι σωστή. Αν η πίεση είναι πολύ χαμηλή, η διάμετρος του ελαστικού αλλάζει και, ως αποτέλεσμα, αλλάζει η ταχύτητα περιστροφής του. Συγκρίνοντας τα ελαστικά μεταξύ τους, το σύστημα μπορεί να προσδιορίσει αν η πίεση σε ένα ή περισσότερα ελαστικά είναι πολύ χαμηλή.

Μηνύματα

Αν η πίεση είναι πολύ χαμηλή τότε ανάβει μια προειδοποιητική λυχνία (U) στον πίνακα οργάνων και εμφανίζεται ένα από τα παρακάτω μηνύματα:

- Πίεση ελαστικού χαμηλή Ελέγξτε μπροστινό δεξί ελαστικό
- Πίεση ελαστικού χαμηλή Ελέγξτε μπροστινό αριστερό ελαστικό
- Πίεση ελαστικού χαμηλή Ελέγξτε πίσω δεξί ελαστικό
- Πίεση ελαστικού χαμηλή Ελέγξτε πίσω αριστερό ελαστικό
- Πίεση ελαστικών χαμηλή Ελέγξτε τα ελαστικά
- Σύστημα πίεσης ελαστικών Απαιτείται σέρβις

ΣΗΜΑΝΤΙΚΟ

Εάν σημειωθεί βλάβη στο σύστημα TM, η προειδοποιητική λυχνία (U) στον πίνακα οργάνων αναβοσβήνει επί 1 λεπτό περίπου και στη συνέχεια παραμένει σταθερά αναμμένη. Επίσης εμφανίζεται ένα μήνυμα στον πίνακα οργάνων.

Το σύστημα αυτό δεν υποκαθιστά την κανονική συντήρηση των ελαστικών.

Επαναβαθμονόμηση TM

Για να λειτουργήσει σωστά το TM, πρέπει να καθοριστεί μια τιμή αναφοράς για την πίεση ελαστικών. Αυτό πρέπει να γίνεται κάθε φορά που αντικαθίστανται τα ελαστικά ή που αλλάζει η πίεση των ελαστικών.

Επαναβαθμονόμηση

Οι ρυθμίσεις πραγματοποιούνται με τα χειριστήρια στην κεντρική κονσόλα, βλ. MY CAR (σ. 120).

1. Κλείστε το διακόπτη ανάφλεξης.
2. Φουσκώστε τα ελαστικά στην πίεση που θέλετε σύμφωνα με την ετικέτα πιέσεων ελαστικών στην κολόνα της πόρτας του οδηγού (ανάμεσα στην μπροστινή και την πίσω πόρτα) και επιλέξτε τη θέση II, βλ. Θέσεις κλειδιού (σ. 82).

3. Επιλέξτε το σύστημα του μενού **MY CAR** για να ανοίξουν τα μενού για την πίεση ελαστικών.
4. Επιλέξτε **Calibrate tyre pressure** και πατήστε **OK**.
5. Θέστε σε λειτουργία και οδηγήστε το αυτοκίνητο.
 - > Η επαναβαθμονόμηση πραγματοποιείται ενώ το αυτοκίνητο οδηγείται και μπορείτε να τη διακόψετε οποιαδήποτε στιγμή. Αν ο κινητήρας σβήσει ενώ η επαναβαθμονόμηση βρίσκεται σε εξέλιξη, τότε ανακτάται όταν το αυτοκίνητο οδηγηθεί ξανά.

Το TM τότε επαναβαθμονομείται και εφαρμόζεται η νέα τιμή αναφοράς μέχρι να εκτελεστούν τα βήματα 1-5 ξανά.

ΣΗΜΕΙΩΣΗ

Να θυμάστε ότι το σύστημα TM πρέπει να επαναρυθμίζεται με κάθε αλλαγή ελαστικού ή αν αλλάξει η πίεση των ελαστικών. Εάν δεν αποθηκευτούν νέες τιμές αναφοράς, τότε το σύστημα δεν μπορεί να λειτουργήσει σωστά.

ΣΗΜΕΙΩΣΗ

- Μετά το φούσκωμα του ελαστικού, επαναποθετείτε πάντοτε την τάπα

30 Στάνταρ σε ορισμένες αγορές.



της βαλβίδας για να μην υποστεί ζημιά η βαλβίδα από χαλίκια, βρομιά, κ.λπ.

- Χρησιμοποιείτε μόνο πλαστικές τάπες βαλβίδων. Οι μεταλλικές τάπες βαλβίδων μπορεί να οξειδωθούν και να είναι δύσκολο να τις ξεβιδώσετε.

Κατάσταση συστήματος και ελαστικών

Μπορείτε να ελέγξετε την τρέχουσα κατάσταση του συστήματος και των ελαστικών, βλ. MY CAR (σ. 120).

1. Επιλέξτε το σύστημα του μενού **MY CAR** για να ανοίξουν τα μενού για την επιτήρηση πίεσης ελαστικών.
2. Επιλέξτε **Tyre monitoring**.

Η κατάσταση επισημαίνεται μέσω χρωματικής κωδικοποίησης για κάθε ελαστικό σύμφωνα με τα εξής:

- Εντελώς πράσινο: το σύστημα λειτουργεί κανονικά και η πίεση όλων των ελαστικών είναι ελαφρώς υψηλότερη από τη συνιστώμενη.
- Κίτρινος τροχός: η πίεση του αντίστοιχου ελαστικού είναι πολύ χαμηλή.
- Όλοι οι τροχοί κίτρινοι: η πίεση είναι πολύ χαμηλή σε δύο ή περισσότερα ελαστικά.
- Όλοι οι τροχοί με γκρι χρώμα: το σύστημα είναι προσωρινά μη διαθέσιμο. Μπορεί να χρειαστεί να οδηγήσετε το αυτοκίνητο επί μερικά λεπτά με ταχύτητα

μεγαλύτερη από 30 km/h για να ενεργοποιηθεί ξανά το σύστημα.

- Όλοι οι τροχοί με γκρι χρώμα και το μήνυμα **Σύστημα πίεσης ελαστικών Απαιτείται σέρβις**: έχει σημειωθεί σφάλμα στο σύστημα. Απευθυνθείτε σε εξουσιοδοτημένο διανομέα ή συνεργείο της Volvo.

Εκκαθάριση προειδοποιητικών μηνυμάτων

Αν εμφανιστεί ένα μήνυμα πίεσης ελαστικών και ανάψει η προειδοποιητική λυχνία TPI:

1. Ελέγξτε την πίεση για το ελαστικό (ή τα ελαστικά) που επισημαίνεται, με ένα μανόμετρο ελαστικών.
2. Φουσκώστε το ελαστικό (ή τα ελαστικά) στη σωστή πίεση σύμφωνα με την ετικέτα πιέσεων ελαστικών στην κολόνα της πόρτας οδηγού (ανάμεσα στην μπροστινή και πίσω πόρτα).
3. Επαναβαθμονομήστε το σύστημα TM.



ΣΗΜΕΙΩΣΗ

- Το σύστημα TM χρησιμοποιεί μια επονομαζόμενη βαλβίδα αντισταθμισμένης πίεσης, με βάση τόσο τη θερμοκρασία των ελαστικών όσο και τη θερμοκρασία περιβάλλοντος. Αυτό σημαίνει ότι η πίεση των ελαστικών μπορεί να διαφέρει ελαφρά από τις συνιστώμενες πιέσεις που αναγράφονται στην ετικέτα πιέσεων ελαστικών στη κολόνα της πόρτας οδηγού (ανάμεσα στην μπροστινή και την πίσω πόρτα). Για αυτό το λόγο, μπορεί να χρειαστεί να αυξήσετε ελαφρώς την πίεση των ελαστικών για να σταματήσει να εμφανίζεται τυχόν μήνυμα χαμηλής πίεσης ελαστικών.
- Για να αποφύγετε τη λανθασμένη πίεση ελαστικών, πρέπει να ελέγχετε την πίεση όταν τα ελαστικά είναι κρύα. "Κρύα ελαστικά" σημαίνει ότι η θερμοκρασία των ελαστικών είναι ίδια με τη θερμοκρασία περιβάλλοντος (περίπου 3 ώρες από τη στιγμή που οδηγήθηκε το αυτοκίνητο). Μετά από μερικά χιλιόμετρα οδήγησης, τα ελαστικά ζεσταίνονται και η πίεσή τους αυξάνεται.



ΠΡΟΕΙΔΟΠΟΙΗΣΗ

- Η λανθασμένη πίεση ελαστικών μπορεί να οδηγήσει σε ζημιά στα ελαστικά, που μπορεί να έχει ως αποτέλεσμα ο οδηγός να χάσει τον έλεγχο του αυτοκινήτου.
- Το σύστημα δεν μπορεί να επισημάνει ξαφνική ζημιά στα ελαστικά εκ των προτέρων.

Έκτακτη επισκευή ελαστικού*

Το κιτ έκτακτης επισκευής ελαστικού (ΤΜΚ - κιτ προσωρινής επισκευής ελαστικού) χρησιμοποιείται για τη στεγανοποίηση της διάτρησης και για τον έλεγχο και τη ρύθμιση της πίεσης των ελαστικών. Μπορείτε να βρείτε την πίεση για τις συνιστώμενες διαστάσεις ελαστικών του αυτοκινήτου στο έντυπο εγχειρίδιο κατόχου.*

Το κιτ έκτακτης επισκευής ελαστικού περιλαμβάνει το συμπιεστή και μια φιάλη με στεγανοποιητικό. Η στεγανοποίηση αποτελεί προσωρινή επισκευή. Η φιάλη στεγανοποιητικού υγρού πρέπει να αντικαθίσταται πριν παρέλθει η ημερομηνία λήξης του ή μόλις χρησιμοποιηθεί. Το στεγανοποιητικό υγρό στεγανοποιεί αποτελεσματικά τα ελαστικά που έχουν υποστεί διάτρηση στο πέλμα.

ΣΗΜΕΙΩΣΗ

Το κιτ έκτακτης επισκευής ελαστικού προορίζεται μόνο για τη στεγανοποίηση ελαστικών με διάτρηση στο πέλμα.

Το κιτ έκτακτης επισκευής ελαστικού έχει περιορισμένη ικανότητα στεγανοποίησης ελαστικών με διάτρηση στο τοίχωμα. Το κιτ έκτακτης επισκευής ελαστικού δεν πρέπει να χρησιμοποιείται για τη στεγανοποίηση ελαστικών με μεγάλα σχισίματα, ρωγμές ή παρόμοιες ζημιές. Συνδέστε το συμπιεστή σε έναν από τους ρευματοδότες 12 V του αυτοκινή-

του. Επιλέξτε το ρευματοδότη που βρίσκεται πιο κοντά στο ελαστικό που έχει τρυπήσει.

ΣΗΜΕΙΩΣΗ

Ο συμπιεστής για την προσωρινή επισκευή διάτρησης έκτακτης ανάγκης έχει ελεγχθεί και εγκριθεί από τη Volvo.

Σχετικές πληροφορίες

- Έκτακτη επισκευή ελαστικού* - χειρισμός (σ. 371)
- Έκτακτη επισκευή ελαστικού* - επανέλεγχος (σ. 373)
- Κιτ έκτακτης επισκευής ελαστικού* - επισκόπηση (σ. 370)



Κιτ έκτακτης επισκευής ελαστικού* - θέση

Το κιτ έκτακτης επισκευής ελαστικού (TMK - κιτ προσωρινής επισκευής ελαστικού) χρησιμοποιείται για τη στεγανοποίηση της διάτρησης και για τον έλεγχο και τη ρύθμιση της πίεσης των ελαστικών. Μπορείτε να βρείτε την πίεση για τις συνιστώμενες διαστάσεις ελαστικών του αυτοκινήτου στο έντυπο εγχειρίδιο κατόχου.

Θέση του κιτ έκτακτης επισκευής ελαστικού

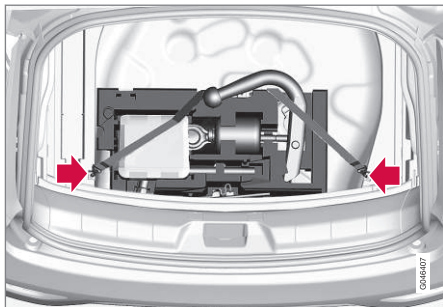

Εκδοση 1.

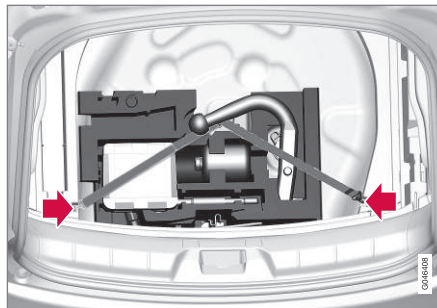

Εκδοση 2.

Τοποθετήστε το προειδοποιητικό τρίγωνο εάν πραγματοποιείτε στεγανοποίηση του ελαστικού σε σημείο από το οποίο διέρχονται άλλα οχήματα. Το προειδοποιητικό τρίγωνο και το κιτ έκτακτης επισκευής ελαστικού βρίσκονται κάτω από το δάπεδο στο χώρο αποσκευών.

1. Σηκώστε το πίσω άκρο του δαπέδου χώρου αποσκευών (ή στα μοντέλα με αρθρωτό δάπεδο χώρου αποσκευών, κρατήστε τη λαβή του δαπέδου χώρου αποσκευών, σηκώστε προς τα πάνω και μετακινήστε το πίσω μέρος του δαπέδου προς τα εμπρός).
2. Σηκώστε και αφαιρέστε το πλαίσιο αποθήκευσης (προαιρετικός εξτρα εξοπλισμός) - μόνο στα μοντέλα με αρθρωτό δάπεδο χώρου αποσκευών.

3. Σηκώστε και αφαιρέστε το κάτω δάπεδο (μόνο στα μοντέλα με αρθρωτό δάπεδο χώρου αποσκευών).
4. Απαγκιστρώστε το ελαστικό τμήμα του μάντα πάνω από το συμπιεστή TMK στην αριστερή πλευρά.
5. Σηκώστε το συμπιεστή TMK ευθεία πάνω.
6. Για να αποκτήσετε πρόσβαση στη φιάλη στεγανοποιητικού, πρέπει να την πιέσετε προς τα αριστερά μέχρι να μπορέσετε να την τραβήξετε έξω από το πλαίσιο αφρώδους υλικού.



ΣΗΜΕΙΩΣΗ

Για να αποκτήσετε πρόσβαση στον κρίκο ρυμούλκησης/μπουλονόκλειδο στο πλαίσιο αφρώδους υλικού:

- **Έκδοση 1:** Σηκώστε ολόκληρο το συμπιεστή του κιτ έκτακτης επισκευής ελαστικού (σημείο 5) για να αποκτήσετε πρόσβαση στο μπουλονόκλειδο. Βγάλτε έξω τη φιάλη στεγανοποιητικού (σημείο 6) για να αποκτήσετε πρόσβαση στον κρίκο ρυμούλκησης.
- **Έκδοση 2:** Σηκώστε ολόκληρο το συμπιεστή του κιτ έκτακτης επισκευής ελαστικού (σημείο 5) για να αποκτήσετε πρόσβαση στο κρίκο ρυμούλκησης. Το μπουλονόκλειδο βρίσκεται κάτω από το γρύλο.



Μετά τη χρήση, αγκιστρώστε τον ιμάντα πίσω στην αριστερή πλευρά.

Έκδοση 1: Ο ιμάντας πρέπει να τραβηχτεί πίσω από το πλαίσιο αφρώδους υλικού (όχι από πάνω).

Έκδοση 2: Ο ιμάντας πρέπει να βρίσκεται στην περόνη στο πίσω μέρος του πλαισίου αφρώδους υλικού.

Σχετικές πληροφορίες

- Κιτ έκτακτης επισκευής ελαστικού* - επισκόπηση (σ. 370)
- Κιτ έκτακτης επισκευής ελαστικού* - στεγανοποιητικό (σ. 376)
- Έκτακτη επισκευή ελαστικού* (σ. 368)

Κιτ έκτακτης επισκευής ελαστικού* - επισκόπηση

Το κιτ έκτακτης επισκευής ελαστικού (ΤΜΚ - κιτ προσωρινής επισκευής ελαστικού) χρησιμοποιείται για τη στεγανοποίηση της διάτρησης και για τον έλεγχο και τη ρύθμιση της πίεσης των ελαστικών. Μπορείτε να βρείτε την πίεση για τις συνιστώμενες διαστάσεις ελαστικών του αυτοκινήτου στο έντυπο εγχειρίδιο κατόχου.

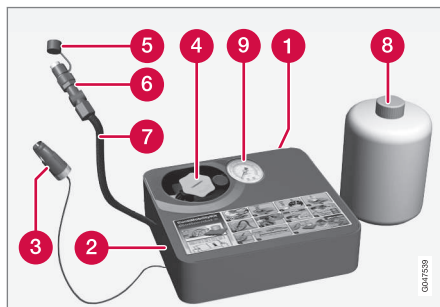

- 1 Ετικέτα, ανώτατη επιτρεπόμενη ταχύτητα
- 2 Διακόπτης
- 3 Καλώδιο
- 4 Υποδοχή φιάλης (πορτοκαλί τάπα)
- 5 Προστατευτική τάπα
- 6 Βαλβίδα εκτόνωσης πίεσης
- 7 Εύκαμπτος σωλήνας αέρα
- 8 Υποδοχή φιάλης με στεγανοποιητικό
- 9 Μανόμετρο

- 7 Εύκαμπτος σωλήνας αέρα
- 8 Υποδοχή φιάλης με στεγανοποιητικό
- 9 Μανόμετρο

Σχετικές πληροφορίες

- Κιτ έκτακτης επισκευής ελαστικού* - θέση (σ. 369)
- Κιτ έκτακτης επισκευής ελαστικού* - στεγανοποιητικό (σ. 376)
- Έκτακτη επισκευή ελαστικού* (σ. 368)
- Έκτακτη επισκευή ελαστικού* - επιστροφή των εξαρτημάτων στη θέση τους (σ. 375)



Έκτακτη επισκευή ελαστικού* - χειρισμός

Η έκτακτη επισκευή ελαστικού, με το κιτ έκτακτης επισκευής ελαστικού* (TMK - κιτ προσωρινής επισκευής ελαστικού), χρησιμοποιείται για τη στεγανοποίηση της διάτρησης και για τον έλεγχο και τη ρύθμιση της πίεσης των ελαστικών.

Η ετικέτα πιέσεων ελαστικών στην κολόνα της πόρτας του οδηγού (ανάμεσα στο πλαίσιο και την πίσω πόρτα) δείχνει τις πιέσεις ελαστικών για τις συνιστώμενες διαστάσεις ελαστικών του αυτοκινήτου.

Έκτακτη επισκευή ελαστικού

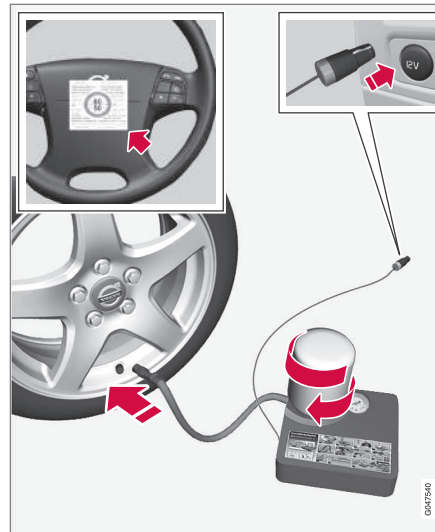

Για πληροφορίες σχετικά με τη λειτουργία των εξαρτημάτων, βλ. Κιτ έκτακτης επισκευής ελαστικού.

1. Αποκολλήστε την ετικέτα για την ανώτατη επιτρεπόμενη ταχύτητα (που βρίσκεται στη μία πλευρά του συμπιεστή) και κολλήστε την στο τιμόνι.

ΠΡΟΕΙΔΟΠΟΙΗΣΗ

Μετά την επισκευή του ελαστικού με το κιτ έκτακτης επισκευής, δεν πρέπει να υπερβείτε τα 80 km/h. Η Volvo συνιστά να απευθυνθείτε σε ένα εξουσιοδοτημένο συνεργείο της Volvo για επιθεώρηση του στεγανοποιημένου ελαστικού (η μέγιστη απόσταση που μπορεί να διανυθεί είναι 200 km). Το προσωπικό του συνεργείου μπορεί να αξιολογήσει εάν το ελαστικό μπορεί να επιδιορθωθεί ή εάν πρέπει να αντικατασταθεί.

ΠΡΟΕΙΔΟΠΟΙΗΣΗ

Το στεγανοποιητικό υγρό μπορεί να προκαλέσει ερεθισμό, εάν έρθει σε άμεση επαφή με το δέρμα. Σε περίπτωση επαφής με το δέρμα, ξεπλύνετε με σαπούνι και νερό.

2. Βεβαιωθείτε ότι ο διακόπτης βρίσκεται στη θέση **0** και εντοπίστε το καλώδιο και τον εύκαμπτο σωλήνα αέρα.

ΣΗΜΕΙΩΣΗ

Μην ανοίγετε τη στεγανοποίηση της φιάλης μέχρι να τη χρησιμοποιήσετε. Η στεγανοποίηση ανοίγει αυτόματα όταν βιδώσετε τη φιάλη.

3. Ξεβιδώστε την πορτοκαλί τάπα και το πάωμα της φιάλης.



09 Ζάντες και ελαστικά



4. Βιδώστε τη φιάλη στην υποδοχή της.

ΠΡΟΕΙΔΟΠΟΙΗΣΗ

Μην ξεβιδώνετε τη φιάλη. Η φιάλη διαθέτει ένα ασφαλιστικό μάνδαλο αναστροφής για την αποτροπή διαρροής.

5. Ξεβιδώστε το καπάκι και βιδώστε τη συνδετική βαλβίδα του εύκαμπτου σωλήνα αέρα μέχρι τη βάση του σπειρώματος στη βαλβίδα του ελαστικού.

6. Συνδέστε το καλώδιο στην πρίζα 12 V και θέστε το αυτοκίνητο σε λειτουργία.

ΠΡΟΕΙΔΟΠΟΙΗΣΗ

Μην αφήνετε παιδιά στο αυτοκίνητο χωρίς επίβλεψη, όταν ο κινητήρας είναι σε λειτουργία.

7. Γυρίστε το διακόπτη στη θέση I.

ΠΡΟΕΙΔΟΠΟΙΗΣΗ

Μη στέκεστε ποτέ κοντά στο ελαστικό όταν ο συμπιεστής βρίσκεται σε λειτουργία. Σε περίπτωση ρωγμών ή ανομοιομορφίας στο ελαστικό, πρέπει να απενεργοποιήσετε το συμπιεστή αμέσως. Δεν πρέπει να συνεχίσετε το ταξίδι σας. Συνιστάται να απευθυνθείτε σε ένα εξουσιοδοτημένο βουλκανιζατέρ.

ΣΗΜΕΙΩΣΗ

Όταν ο συμπιεστής αρχίζει να λειτουργεί, η πίεση μπορεί να αυξηθεί έως και 6 bar αλλά θα μειωθεί μετά από 30 δευτερόλεπτα περίπου.

8. Φουσκώστε το ελαστικό επί 7 λεπτά.

ΣΗΜΑΝΤΙΚΟ

Κίνδυνος υπερθέρμανσης. Ο συμπιεστής δεν πρέπει να λειτουργήσει περισσότερο από 10 λεπτά.

9. Απενεργοποιήστε το συμπιεστή για να ελέγξετε την πίεση στο μανόμετρο. Η ελάχιστη πίεση είναι 1,8 bar και η μέγιστη 3,5 bar. (Αφήστε να διαφύγει αέρας χρησιμοποιώντας τη βαλβίδα εκτόνωσης πίεσης, εάν η πίεση του ελαστικού είναι πολύ υψηλή.)

ΠΡΟΕΙΔΟΠΟΙΗΣΗ

Εάν η πίεση των είναι κάτω από 1,8 bar, τότε η οπή στο ελαστικό είναι πολύ μεγάλη. Δεν πρέπει να συνεχίσετε το ταξίδι σας. Συνιστάται να απευθυνθείτε σε ένα εξουσιοδοτημένο βουλκανιζατέρ.

10. Απενεργοποιήστε το συμπιεστή και αποσυνδέστε το καλώδιο από το ρευματοδότη 12 V.

11. Αποσυνδέστε τον εύκαμπο σωλήνα από τη βαλβίδα του ελαστικού και τοποθετήστε την τάπα στη βαλβίδα.

12. Οδηγήστε το συντομότερο δυνατό για 3 km περίπου, με ταχύτητα όχι μεγαλύτερη από 80 km/h προκειμένου το στεγνωποιητικό υγρό να μπορέσει να στεγανοποιήσει καλά το ελαστικό.

Σχετικές πληροφορίες

- Έκτακτη επισκευή ελαστικού* (σ. 368)
- Έκτακτη επισκευή ελαστικού* - επανέλεγχος (σ. 373)



- Κιτ έκτακτης επισκευής ελαστικού* - επισκόπηση (σ. 370)
- Έκτακτη επισκευή ελαστικού* - επιστροφή των εξαρτημάτων στη θέση τους (σ. 375)

Έκτακτη επισκευή ελαστικού* - επανέλεγχος

Έκτακτη επισκευή ελαστικού (σ. 368), κατά την οποία το κιτ έκτακτης επισκευής ελαστικού (σ. 370)* (TMK - κιτ προσωρινής επισκευής ελαστικού) χρησιμοποιείται για τη στεγανοποίηση της διάτρησης και για τον έλεγχο και τη ρύθμιση της πίεσης των ελαστικών.

Έλεγχος της πίεσης ελαστικών

1. Συνδέστε ξανά τη συσκευή στεγανοποίησης ελαστικού.
2. Δείτε την πίεση του ελαστικού στο μανόμετρο.
 - Εάν είναι χαμηλότερη από 1,3 bar, τότε το ελαστικό δεν έχει στεγανοποιηθεί σωστά. Δεν πρέπει να συνεχίσετε το ταξίδι σας. Απευθυνθείτε σε βουλκανιζατέρ.
 - Αν η πίεση του ελαστικού είναι υψηλότερη από 1,3 bar, πρέπει να φουσκώσετε το ελαστικό έως την καθορισμένη πίεση ελαστικών σύμφωνα με τον πίνακα πιέσεων ελαστικών στο έντυπο εγχειρίδιο κατόχου (1 bar = 100 kPa). Αφήστε να διαφύγει αέρας χρησιμοποιώντας τη βαλβίδα εκτόνωσης πίεσης εάν η πίεση του ελαστικού είναι πολύ υψηλή.



ΠΡΟΕΙΔΟΠΟΙΗΣΗ

Μην ξεβιδώνετε τη φιάλη. Η φιάλη διαθέτει ένα ασφαλιστικό μάνδαλο αναστροφής για την αποτροπή διαρροής.

3. Βεβαιωθείτε ότι ο συμπιεστής είναι απενεργοποιημένος. Αποσυνδέστε τον εύκαμπτο σωλήνα αέρα και το καλώδιο. Τοποθετήστε ξανά το καπάκι στη θέση του.
4. Διπλώστε τον εύκαμπτο σωλήνα μέσα στο κουτί και αφήστε τη φιάλη στο σημείο που βρίσκεται. Τοποθετήστε το TMK στο χώρο αποσκευών.



ΣΗΜΕΙΩΣΗ

- Μετά το φούσκωμα του ελαστικού, επανατοποθετείτε πάντοτε την τάπα της βαλβίδας για να μην υποστεί ζημιά η βαλβίδα από χαλίκια, βρομιά, κ.λπ.
- Χρησιμοποιείτε μόνο πλαστικές τάπες βαλβίδων. Οι μεταλλικές τάπες βαλβίδων μπορεί να οξειδωθούν και να είναι δύσκολο να τις ξεβιδώσετε.



ΣΗΜΕΙΩΣΗ

Μετά τη χρήση, πρέπει να αντικαταστήσετε τη φιάλη στεγανοποιητικού υγρού και τον εύκαμπτο σωλήνα αέρα. Η Volvo συνιστά αυτή η αντικατάσταση να πραγματοποιείται σε εξουσιοδοτημένο συνεργείο της Volvo.

ΠΡΟΕΙΔΟΠΟΙΗΣΗ

Ελέγχετε τακτικά την πίεση των ελαστικών.

Η Volvo συνιστά να οδηγήσετε μέχρι το πλησιέστερο εξουσιοδοτημένο συνεργείο της Volvo για να αντικαταστήσετε/επισκευάσετε το ελαστικό που έχει υποστεί ζημιά. Ενημερώστε τους τεχνικούς στο συνεργείο ότι το ελαστικό περιέχει στεγανοποιητικό υγρό.

ΠΡΟΕΙΔΟΠΟΙΗΣΗ

Μετά την επισκευή του ελαστικού με το κιτ έκτακτης επισκευής, δεν πρέπει να υπερβείτε τα 80 km/h. Η Volvo συνιστά να απευθυνθείτε σε ένα εξουσιοδοτημένο συνεργείο της Volvo για επιθεώρηση του στεγανοποιημένου ελαστικού (η μέγιστη απόσταση που μπορεί να διανυθεί είναι 200 km). Το προσωπικό του συνεργείου μπορεί να αξιολογήσει εάν το ελαστικό μπορεί να επιδιορθωθεί ή εάν πρέπει να αντικατασταθεί.

Σχετικές πληροφορίες

- Έκτακτη επισκευή ελαστικού* - χειρισμός (σ. 371)
- Έκτακτη επισκευή ελαστικού* - επιστροφή των εξαρτημάτων στη θέση τους (σ. 375)

Φούσκωμα ελαστικών με το κιτ έκτακτης επισκευής ελαστικού*

Μπορείτε να φουσκώσετε τα εργοστασιακά ελαστικά του αυτοκινήτου με το συμπιεστή στο κιτ έκτακτης επισκευής ελαστικού.

1. Ο συμπιεστής πρέπει να είναι απενεργοποιημένος. Βεβαιωθείτε ότι ο διακόπτης βρίσκεται στη θέση 0 και εντοπίστε το καλώδιο και τον εύκαμπτο σωλήνα αέρα.
2. Ξεβιδώστε το καπάκι και βιδώστε τη συνδετική βαλβίδα του εύκαμπτου σωλήνα αέρα μέχρι τη βάση του σπειρώματος στη βαλβίδα του ελαστικού.

ΠΡΟΕΙΔΟΠΟΙΗΣΗ

Η εισπνοή καυσαερίων μπορεί να είναι θανατηφόρα. Μην αφήνετε ποτέ τον κινητήρα σε λειτουργία μέσα σε κλειστούς χώρους ή χώρους με ανεπαρκή εξαερισμό.

ΠΡΟΕΙΔΟΠΟΙΗΣΗ

Μην αφήνετε παιδιά στο αυτοκίνητο χωρίς επίβλεψη, όταν ο κινητήρας είναι σε λειτουργία.

3. Συνδέστε το καλώδιο σε έναν από τους ρευματοδότες 12 V του αυτοκινήτου και θέστε το αυτοκίνητο σε λειτουργία.



4. Θέστε σε λειτουργία το συμπιεστή γυρνώντας το διακόπτη στη θέση I.

! ΣΗΜΑΝΤΙΚΟ

Κίνδυνος υπερθέρμανσης. Ο συμπιεστής δεν πρέπει να λειτουργήσει περισσότερο από 10 λεπτά.

5. Φουσκώστε το ελαστικό στην καθορισμένη πίεση σύμφωνα με τον πίνακα πιέσεων ελαστικών στο έντυπο εγχειρίδιο κατόχου. (Αφήστε να διαφύγει αέρας χρησιμοποιώντας τη βαλβίδα εκτόνωσης πίεσης, εάν η πίεση του ελαστικού είναι πολύ υψηλή.)
6. Απενεργοποιήστε το συμπιεστή. Αποσυνδέστε τον εύκαμπτο σωλήνα αέρα και το καλώδιο.
7. Τοποθετήστε ξανά το καπάκι στη θέση του.

Σχετικές πληροφορίες

- Έκτακτη επισκευή ελαστικού* (σ. 368)
- Κιτ έκτακτης επισκευής ελαστικού* - επισκόπηση (σ. 370)

Έκτακτη επισκευή ελαστικού* - επιστροφή των εξαρτημάτων στη θέση τους

Αφότου χρησιμοποιήσετε το κιτ επισκευής ελαστικού, πρέπει να επανατοποθετήσετε τα εξαρτήματα στη θέση τους στο πλαίσιο αφρώδους υλικού.

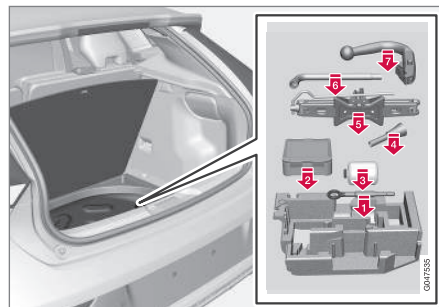

Έκδοση 1.

Τα εξαρτήματα τοποθετούνται στο πλαίσιο αφρώδους υλικού με την εξής σειρά:

1. Κρίκος ρυμούλκησης/μπουλονόκλειδο
2. Φιάλη (πιεσμένη προς τα μέσα από το πλάι)
3. Κιτ TMK
4. Χωνί
5. Γρύλος
6. Κλειδί Torx
7. Κοτσαδόρος

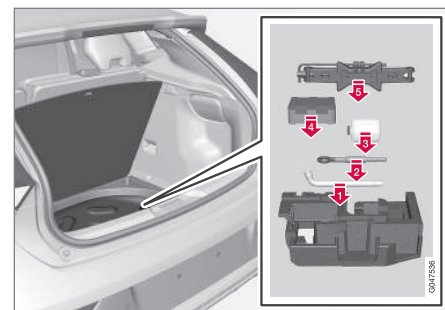

Έκδοση 2.

Τα εξαρτήματα τοποθετούνται στο πλαίσιο αφρώδους υλικού με την εξής σειρά:

1. Μπουλονόκλειδο
2. Κρίκος ρυμούλκησης
3. Φιάλη
4. Κιτ TMK
5. Γρύλος

Σχετικές πληροφορίες

- Έκτακτη επισκευή ελαστικού* (σ. 368)
- Έκτακτη επισκευή ελαστικού* - χειρισμός (σ. 371)
- Έκτακτη επισκευή ελαστικού* - επανέλεγχος (σ. 373)
- Κιτ έκτακτης επισκευής ελαστικού* - επισκόπηση (σ. 370)



Κιτ έκτακτης επισκευής ελαστικού* - στεγανοποιητικό

Η φιάλη με το κιτ έκτακτης επισκευής ελαστικού (σ. 370) περιέχει στεγανοποιητικό και μπορεί να αντικατασταθεί.

Αντικαταστήστε τη φιάλη όταν παρέλθει η ημερομηνία λήξης της. Η φιάλη που αφαιρέσατε πρέπει να αντιμετωπίζεται ως επικίνδυνο απόβλητο.



ΠΡΟΕΙΔΟΠΟΙΗΣΗ

Η φιάλη περιέχει αιθανόλη και φυσικό λάτεξ-1.2.

Επιβλαβές σε περίπτωση κατάποσης. Μπορεί να προκαλέσει αλλεργική αντίδραση σε περίπτωση επαφής με το δέρμα.

Αποφεύγετε την επαφή με το δέρμα και τα μάτια.

Πρέπει να το αποθηκεύετε μακριά από παιδιά.

Σχετικές πληροφορίες

- Έκτακτη επισκευή ελαστικού* (σ. 368)
- Κιτ έκτακτης επισκευής ελαστικού* - θέση (σ. 369)





Έγκριση τύπου - επιτήρηση πίεσης ελαστικών (TPMS)

Μπορείτε να δείτε την έγκριση τύπου των αισθητήρων για το σύστημα επιτήρησης πίε-

σης ελαστικών - TPMS (Tyre Pressure Monitoring System)* στον πίνακα.

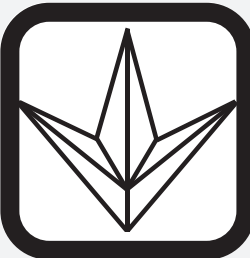

09

Χώρα/Περιοχή	
Βραζιλία	<div data-bbox="577 232 895 445" style="border: 1px solid black; padding: 10px; text-align: center;"><p>Modelo: S180052050</p><p>ANATEL Agência Nacional de Telecomunicações 1542-12-2149</p><p>(01) 07894476056448</p><div style="border: 1px solid black; padding: 2px; font-size: 8px;"><p>Este equipamento opera em caráter secundário, isto é, não tem direito a proteção contra interferência prejudicial, mesmo de estações do mesmo tipo, e não pode causar interferência a sistemas operando em caráter primário.</p></div></div> <p data-bbox="927 434 938 468" style="text-align: right; font-size: 8px;">000050</p>
Ουκρανία	<div data-bbox="603 535 863 799" style="border: 1px solid black; padding: 10px; text-align: center;"></div> <p data-bbox="927 766 938 799" style="text-align: right; font-size: 8px;">000051</p>



Χώρα/Περιοχή

Ισραήλ

שם הדגם (Hebrew: Model name)

S180052050

שם היצרן וכתובתו (Hebrew: Manufacturer and address)

Continental AG
Siemensstraße 12
93055 Regensburg

0001254



Δήλωση Συμμόρφωσης (Declaration of Conformity)

Χώρα/Περιοχή

Χώρες στην ΕΕ:



Χώρα εξαγωγής: Γερμανία

Κατασκευαστής: Continental Automotive GmbH

Τύπος εξοπλισμού: μονάδα TPMS

		Josef Ley 180 7021 0189 (40) Phone +49 (0)1 700-8942 Fax +49 (0)1 700-96942 josef.ley@continental-corporation.com	
Issued	First issuance date	Kit reference	Item reference
April 16, 2012	TPMS Valve		
Declaration of Conformity in accordance with Directive 1999/5/EC (R&TE Directive)			
Manufacturer:	Continental Automotive GmbH		
Address:	Siemensstrasse 17 D-83051 Regensburg Germany		
Product type designation:	S16000200		
Intended use:	Tire Pressure Monitoring System		
The product mentioned above complies with the essential requirements and other relevant provisions of Directive 1999/5/EC, when used for its intended purpose.			
Health and safety pursuant to Art. 3(1)(a):	Applied standard(s): EN 60 800-1:2008 + A11:2008 + A1:2010 + A12:2011 EN 62 479 2010		
Electromagnetic compatibility pursuant to Art. 3(1)(b):	Applied standard(s): EN 301 488-1 V1.4 (2010-04) EN 301 488-3 V1.4 (2010-04)		
Efficient use of spectrum pursuant to Art. 3(2):	Applied standard(s): EN 300 225-1 V2.3 (2010-02) EN 300 225-2 V2.3.1 (2010-02)		
The following marking applies to the above mentioned product.			
Continental Automotive GmbH Regensburg, 2012-04-16			
 Andreas Wolf Executive Vice President Body Electronics	 Robert Reiter Director Product Group 1 Body Electronics	Prepared by: Approved by: Date of approval: Date of issue: Date of expiry:	
Continental Automotive GmbH Regensburg, 2012-04-16 Printed on 04/16/12	Printed on 04/16/12 Date of approval: Date of issue: Date of expiry:	Printed on 04/16/12 Date of approval: Date of issue: Date of expiry:	Printed on 04/16/12 Date of approval: Date of issue: Date of expiry:

0001353

Δημοκρατία της Τσεχίας:

Continental tímto prohlašuje, že tento Radio Transmitter je ve shodě se základními požadavky a dalšími příslušnými ustanoveními směrnice 1999/5/ES.



Χώρα/Περιοχή	
Δανία:	Undertegnede Continental erklærer herved, at følgende udstyr Radio Transmitter overholder de væsentlige krav og øvrige relevante krav i direktiv 1999/5/EF.
Γερμανία:	Hiermit erklärt Continental, dass sich das Gerät Radio Transmitter in Übereinstimmung mit den grundlegenden Anforderungen und den übrigen einschlägigen Bestimmungen der Richtlinie 1999/5/EG befindet.
Εσθονία:	Käesolevaga kinnitab Continental seadme Radio Transmitter vastavust direktiivi 1999/5/EÜ põhinõuetele ja nimetatud direktiivist tulenevatele teistele asjakohastele sätetele.
Ηνωμένο Βασίλειο	Hereby, Continental declares that this Radio Transmitter is in compliance with the essential requirements and other relevant provisions of Directive 1999/5/EC.
Ισπανία:	Por medio de la presente Continental declara que el Radio Transmitter cumple con los requisitos esenciales y cualesquiera otras disposiciones aplicables o exigibles de la Directiva 1999/5/CE.
Ελλάδα:	ΜΕ ΤΗΝ ΠΑΡΟΥΣΑ Continental ΔΗΛΩΝΕΙ ΟΤΙ Radio Transmitter ΣΥΜΜΟΡΦΩΝΕΤΑΙ ΠΡΟΣ ΤΙΣ ΟΥΣΙΩΔΕΙΣ ΑΠΑΙΤΗΣΕΙΣ ΚΑΙ ΤΙΣ ΛΟΙΠΕΣ ΣΧΕΤΙΚΕΣ ΔΙΑΤΑΞΕΙΣ ΤΗΣ ΟΔΗΓΙΑΣ 1999/5/EK.
Γαλλία:	Par la présente Continental déclare que l'appareil Radio Transmitter est conforme aux exigences essentielles et aux autres dispositions pertinentes de la directive 1999/5/CE.
Ιταλία:	Con la presente Continental dichiara che questo Radio Transmitter è conforme ai requisiti essenziali ed alle altre disposizioni pertinenti stabilite dalla direttiva 1999/5/CE.
Λετονία:	Ar šo Continental deklarē, ka Radio Transmitter atbilst Direktīvas 1999/5/EK būtiskajām prasībām un citiem ar to saistītajiem noteikumiem.
Λιθουανία:	Šiuo Continental deklaruoja, kad šis Radio Transmitter atitinka esminius reikalavimus ir kitas 1999/5/EB Direktyvos nuostatas.
Ολλανδία:	Hierbij verklaart Continental dat het toestel Radio Transmitter in overeenstemming is met de essentiële eisen en de andere relevante bepalingen van richtlijn 1999/5/EG.
Μάλτα:	Hawnhekk, Continental, jiddikjara li dan Radio Transmitter jikkonforma mal-ħtiġijiet essenzjali u ma provvedimenti oħrajn relevanti li hemm fid-Dirrettiva 1999/5/EC.



Χώρα/Περιοχή	
Ουγγαρία:	Alulírott, Continental nyilatkozik, hogy a Radio Transmitter megfelel a vonatkozó alapvető követelményeknek és az 1999/5/EC irányelv egyéb előírásainak.
Πολωνία:	Niniejszym Continental oświadcza, że Radio Transmitter jest zgodny z zasadniczymi wymogami oraz pozostałymi stosownymi postanowieniami Dyrektywy 1999/5/EC.
Πορτογαλία:	Continental declara que este Radio Transmitter está conforme com os requisitos essenciais e outras disposições da Directiva 1999/5/CE.
Σλοβενία:	Continental izjavlja, da je ta Radio Transmitter v skladu z bistvenimi zahtevami in ostalimi relevantnimi določili direktive 1999/5/ES.
Σλοβακία:	Continental týmto vyhlasuje, že Radio Transmitter spĺňa základné požiadavky a všetky príslušné ustanovenia Smernice 1999/5/ES.
Φινλανδία:	Continental vakuuttaa täten että Radio Transmitter tyyppinen laite on direktiivin 1999/5/EY oleellisten vaatimusten ja sitä koskevien direktiivin muiden ehtojen mukainen.
Σουηδία:	Härmed intygar Continental att denna Radio Transmitter står i överensstämmelse med de väsentliga egenskapskrav och övriga relevanta bestämmelser som framgår av direktiv 1999/5/EG.
Ισλανδία:	Hér með lýsir Continental yfir því að Radio Transmitter er í samræmi við grunnkröfur og aðrar kröfur, sem gerðar eru í tilskipun 1999/5/EC.
Νορβηγία:	Continental erklærer herved at utstyret Radio Transmitter er i samsvar med de grunnleggende krav og øvrige relevante krav i direktiv 1999/5/EF.

Σχετικές πληροφορίες

- Επιτήρηση πίεσης ελαστικών* (σ. 360)

10

ΣΥΝΤΗΡΗΣΗ ΚΑΙ Σ'ΕΡΒΙΣ

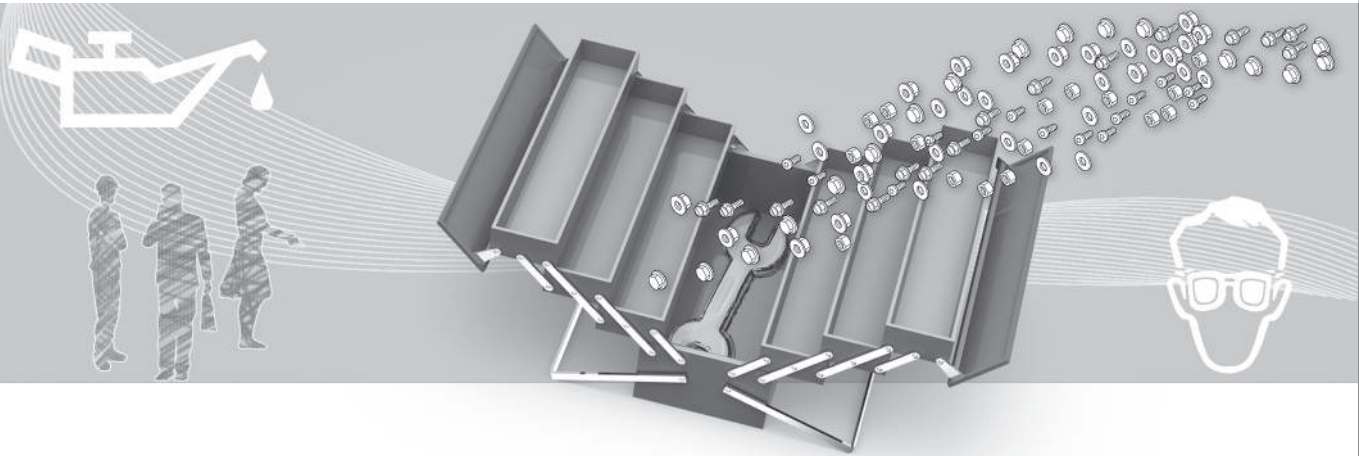



Πρόγραμμα σέρβις της Volvo

Για να διατηρήσετε το αυτοκίνητο όσο το δυνατόν πιο ασφαλές και αξιόπιστο, τηρείτε το πρόγραμμα σέρβις της Volvo που παρατίθεται στο Εγχειρίδιο Σέρβις και Εγγύησης.

Η Volvo συνιστά να αναθέσετε σε ένα εξουσιοδοτημένο συνεργείο της Volvo τις εργασίες σέρβις και συντήρησης. Τα συνεργεία της Volvo διαθέτουν το προσωπικό, τα ειδικά εργαλεία και τα απαραίτητα εγχειρίδια σέρβις που εγγυώνται άριστη ποιότητα σέρβις.

! ΣΗΜΑΝΤΙΚΟ

Για να ισχύει η εγγύηση της Volvo, διαβάστε και ακολουθήστε τις οδηγίες στο Εγχειρίδιο Σέρβις και Εγγύησης.

Σχετικές πληροφορίες

- Σύστημα κλιματισμού - εντοπισμός βλαβών και επισκευή (σ. 399)

Κράτηση για σέρβις και επισκευή*¹

Μπορείτε να διαχειριστείτε τις πληροφορίες κράτησης για σέρβις και επισκευή απευθείας από το αυτοκίνητό σας όταν είναι συνδεδεμένο στο διαδίκτυο.

Αυτή η υπηρεσία παρέχει έναν εύκολο τρόπο να κάνετε κράτηση για σέρβις και επίσκεψη στο συνεργείο απευθείας από το αυτοκίνητό σας. Οι πληροφορίες του αυτοκινήτου αποστέλλονται στον εξουσιοδοτημένο διανομέα της περιοχής σας, ο οποίος μπορεί να προετοιμάσει την επίσκεψή σας στο συνεργείο. Ο εξουσιοδοτημένος διανομέας θα επικοινωνήσει μαζί σας για να προγραμματίσετε την ώρα του ραντεβού. Σε ορισμένες αγορές, το σύστημα σας υπενθυμίζει την ώρα του προγραμματισμένου ραντεβού καθώς πλησιάζει, ενώ το σύστημα πλοήγησης² μπορεί επίσης να σας καθοδηγήσει μέχρι το συνεργείο όταν φτάσει η ώρα.

Για να χρησιμοποιήσετε την υπηρεσία

Volvo ID και το προφίλ μου

- Δηλώστε ένα Volvo ID. Για περισσότερες πληροφορίες και πώς να δημιουργήσετε ένα Volvo ID, βλ. Volvo ID (σ. 21).
- Συνδεθείτε στη διαδικτυακή πύλη My Volvo, μεταβείτε στο προφίλ σας και κάντε τα εξής:

1. Βεβαιωθείτε ότι το αυτοκίνητο είναι συνδεδεμένο στο προφίλ σας.
2. Βεβαιωθείτε ότι τα στοιχεία επικοινωνίας σας είναι σωστά.
3. Επιλέξτε τον εξουσιοδοτημένο διανομέα της Volvo που θέλετε να επικοινωνήσει μαζί σας για σέρβις ή επισκευή.
4. Επιλέξτε το κανάλι επικοινωνίας που θέλετε (SMS ή τηλέφωνο). Οι πληροφορίες κράτησης αποστέλλονται πάντοτε στο αυτοκίνητο και σε εσάς μέσω email.

¹ Ισχύει σε ορισμένες αγορές.
² Ισχύει για το Sensus Navigation.



Προϋπόθεση για κράτηση από το αυτοκίνητο

- Για να λάβετε και να αποστείλετε πληροφορίες για την κράτηση από και προς το αυτοκίνητο, το αυτοκίνητο πρέπει να είναι συνδεδεμένο στο διαδίκτυο, βλ. συμπληρωματικό έντυπο για το σύστημα Sensus Infotainment για πληροφορίες πώς να συνδέσετε το αυτοκίνητο στο διαδίκτυο.
- Επειδή οι πληροφορίες κράτησης αποστέλλονται μέσω της προσωπικής σας τηλεφωνικής συνδρομής, θα ερωτηθείτε αν θέλετε να αποσταλούν οι πληροφορίες. Η ερώτηση εμφανίζεται μία φορά και στη συνέχεια εφαρμόζεται στην επιλεγμένη σύνδεση για ένα περιορισμένο χρονικό διάστημα.
- Για να λειτουργήσει η υπηρεσία και για να επικοινωνήσει το σύστημα μέσω της οθόνης του αυτοκινήτου, οι ειδοποιήσεις/τα αναδυόμενα μηνύματα πρέπει να γίνουν αποδεκτά. Στην κανονική προβολή για την πηγή **MY CAR**, πατήστε **OK/MENU** και στη συνέχεια **Service & repair** → **Display notifications**.

Χρήση της υπηρεσίας

Μπορείτε να αποκτήσετε πρόσβαση σε όλα τα μενού και τις ρυθμίσεις από την κανονική προβολή στο **MY CAR** πατώντας **OK/MENU** και στη συνέχεια **Service & repair**.

Όταν έχει έρθει η ώρα για σέρβις, και σε ορισμένες περιπτώσεις όταν το αυτοκίνητο χρειάζεται επισκευή, εμφανίζεται μια ειδοποίηση στον πίνακα οργάνων (σ. 66) και μέσω ενός αναδυόμενου μενού στην οθόνη.

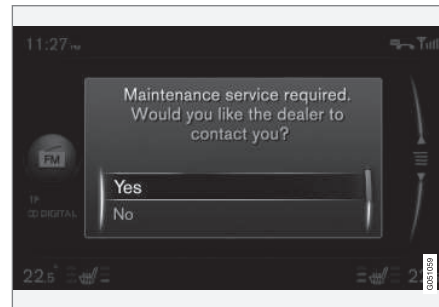

Μήνυμα για σέρβις στην οθόνη.

Σημασία των επιλογών απάντησης στο αναδυόμενο μενού της οθόνης:

- **Yes** - Αποστέλλεται ένα ερώτημα κράτησης στον εξουσιοδοτημένο διανομέα της περιοχής σας ο οποίος στη συνέχεια επικοινωνεί μαζί σας με μια πρόταση για κράτηση. Η λυχνία σέρβις και το μήνυμα σέρβις στον πίνακα οργάνων σβήνουν.
- **No** - Δεν θα εμφανιστούν άλλα αναδυόμενα μηνύματα στην οθόνη. Το μήνυμα στον πίνακα οργάνων παραμένει. Όταν μαρκάρετε αυτή την επιλογή, μπορείτε

να αρχίσετε τη διαδικασία χειροκίνητης κράτησης στο αυτοκίνητο, βλ. παρακάτω.

- **Postpone** - Το αναδυόμενο μενού θα εμφανιστεί την επόμενη φορά που θα θέσετε το αυτοκίνητο σε λειτουργία.



10 Συντήρηση και σέρβις



Χειροκίνητη κράτηση για σέρβις ή επισκευή¹

1. Πατήστε το κουμπί **MY CAR** στην κεντρική κονσόλα και επιλέξτε **Service & repair** → **Dealer information** → **Request service or repair**.
 - > Τα στοιχεία του οχήματος αποστέλλονται αυτόματα στον εξουσιοδοτημένο διανομέα της περιοχής σας.
2. Ο εξουσιοδοτημένος διανομέας αποστέλλει μια πρόταση κράτησης στο αυτοκίνητο.
3. Αποδεχθείτε την πρόταση κράτησης ή ζητήστε νέα.

Όταν η κράτηση γίνει αποδεκτή, οι πληροφορίες για την κράτηση αποθηκεύονται στο αυτοκίνητο, βλ. Οι κρατήσεις μου. Το αυτοκίνητο θα επικοινωνήσει αυτόματα μαζί σας μέσω υπενθυμίσεων για την κράτηση και θα σας καθοδηγήσει στην επίσκεψη στο συνεργείο.

Μπορείτε επίσης να κλείσετε επίσκεψη στο συνεργείο μέσω του My Volvo. Μεταβείτε στην επιλογή "Οι κρατήσεις μου" και επιλέξτε "Ενημέρωση" για να αποκτήσετε πρόσβαση στις κρατήσεις από το My Volvo.

Οι κρατήσεις μου¹

Εμφάνιση πληροφοριών για την κράτηση στην οθόνη του αυτοκινήτου. Αποδεχθείτε την πρόταση κράτησης ή ζητήστε νέα.

- Επιλέξτε **Service & repair** → **My bookings**.

Κλήση στον εξουσιοδοτημένο διανομέα¹

Με ένα τηλέφωνο Bluetooth® συνδεδεμένο στο αυτοκίνητο, μπορείτε να καλέσετε τον εξουσιοδοτημένο διανομέα της περιοχής σας. Για τη σύνδεση του τηλεφώνου, βλ. συμπληρωματικό έντυπο Sensus Infotainment.

- Επιλέξτε **Service & repair** → **Dealer information** → **Call dealer**.

Χρήση του συστήματος πλοήγησης^{1, 2}

Εισάγετε το συνεργείο που θέλετε ως προορισμό ή ενδιάμεσο προορισμό στο σύστημα πλοήγησης.

- Επιλέξτε **Service & repair** → **Dealer information** → **Set single destination**.
- Επιλέξτε **Service & repair** → **Dealer information** → **Add as waypoint**.

Αποστολή στοιχείων οχήματος¹

Τα στοιχεία του οχήματος αποστέλλονται σε μια κεντρική βάση δεδομένων της Volvo (όχι

στον εξουσιοδοτημένο διανομέα της περιοχής σας) από όπου οι εξουσιοδοτημένοι διανομείς της Volvo μπορούν να ανασύρουν πληροφορίες οχημάτων χρησιμοποιώντας τον αριθμό πλαισίου του οχήματος (VIN³). Ο αριθμός είναι εκτυπωμένος στο βιβλίο σέρβις και εγγύησης του αυτοκινήτου, εναλλακτικά στο εσωτερικό του παρμπρίζ στην κάτω αριστερή γωνία.

- Επιλέξτε **Service & repair** → **Send car data**.

Πληροφορίες κράτησης και στοιχεία οχήματος

Όταν αποφασίσετε να κάνετε κράτηση για σέρβις από το αυτοκίνητό σας, οι πληροφορίες για την κράτηση και τα στοιχεία του οχήματος θα αποσταλούν. Τα στοιχεία του οχήματος περιλαμβάνουν διάφορα σήματα σχετικά με τα παρακάτω:

- Ανάγκη για σέρβις.
- Κατάσταση λειτουργίας.
- Στάθμη υγρών.
- Διανυθέντα χιλιόμετρα (απόσταση).
- Τον αριθμό πλαισίου του αυτοκινήτου (VIN³).
- Την έκδοση λογισμικού του αυτοκινήτου.

¹ Ισχύει σε ορισμένες αγορές.

² Ισχύει για το Sensus Navigation.

³ Αριθμός πλαισίου οχήματος



Σχετικές πληροφορίες

- Volvo ID (σ. 21)



Ανύψωση του αυτοκινήτου

Κατά την ανύψωση του αυτοκινήτου, είναι σημαντικό ο γρύλος ή οι βραχίονες ανύψωσης να τοποθετούνται στα προβλεπόμενα σημεία στην κάτω πλευρά του αμαξώματος του αυτοκινήτου.



ΣΗΜΕΙΩΣΗ

Η Volvo συνιστά να χρησιμοποιείτε μόνο το γρύλο που συνοδεύει το αυτοκίνητο. Εάν χρησιμοποιηθεί γρύλος διαφορετικός από αυτόν που συνιστάται από τη Volvo, ακολουθήστε τις συνοδευτικές οδηγίες χρήσης του γρύλου.

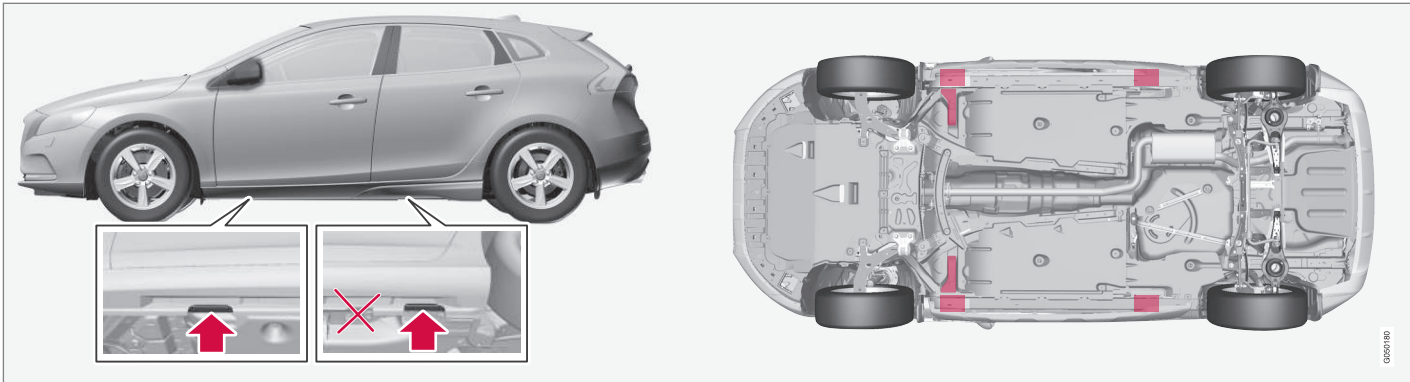

Σημεία στήριξης (βέλη) για το γρόλο του αυτοκινήτου και σημεία ανύψωσης (επισημαίνονται με κόκκινο χρώμα).

Εάν το αυτοκίνητο ανυψωθεί με μπροστινό γρόλο συνεργείου, τότε ο γρόλος πρέπει να τοποθετηθεί σε ένα από τα δύο σημεία ανύψωσης που βρίσκονται κάτω από το αυτοκίνητο προς τα μέσα. Εάν το αυτοκίνητο ανυψωθεί με πίσω γρόλο συνεργείου, τότε ο γρόλος πρέπει να τοποθετηθεί σε ένα από τα τέσσερα σημεία ανύψωσης. Βεβαιωθείτε ότι ο γρόλος του συνεργείου είναι τοποθετημένος με τέτοιο τρόπο ώστε το αυτοκίνητο να μην μπορεί να γλιστρήσει από το γρόλο. Χρησιμοποιείτε πάντοτε τρίποδο ή κάτι παρόμοιο.

Εάν το αυτοκίνητο ανυψωθεί με δίστυλο ανυψωτήρα συνεργείου, τότε ο μπροστινός και ο πίσω βραχίονας ανύψωσης μπορούν να τοποθετηθούν κάτω από τα ακριανά σημεία

ανύψωσης (σημεία στήριξης γρόλου). Εναλλακτικά, μπορούν να χρησιμοποιηθούν τα εσωτερικά σημεία ανύψωσης στο μπροστινό μέρος.

Σχετικές πληροφορίες

- Αλλαγή τροχών - αφαίρεση τροχών (σ. 354)



10 Συντήρηση και σέρβις

Καπό κινητήρα - άνοιγμα και κλείσιμο

Μπορείτε να ανοίξετε το καπό του κινητήρα όταν γυρίσετε τη λαβή στο χώρο επιβατών δεξιά και μετακινήσετε το μάνδαλο στη μάρκα του ψυγείου προς τα αριστερά.



Η λαβή για το άνοιγμα του καπό του κινητήρα βρίσκεται πάντοτε στην αριστερή πλευρά.

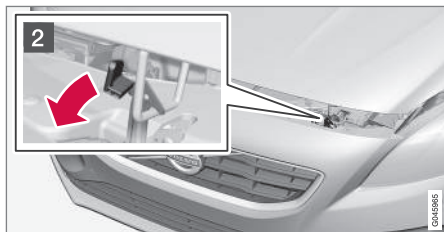

- 1 Περιστρέψτε τη λαβή περίπου 20-25 μοίρες δεξιά. Θα ακούσετε το άγκιστρο να απασφαλίζει.

- 2 Μετακινήστε το άγκιστρο προς τα αριστερά και ανοίξτε το καπό του κινητήρα. (Το άγκιστρο βρίσκεται ανάμεσα στον προβολέα και τη μάρκα του ψυγείου, βλ. εικόνα.)

ΠΡΟΕΙΔΟΠΟΙΗΣΗ

Βεβαιωθείτε ότι το καπό του κινητήρα ασφαλίζει σωστά όταν το κλείσετε.

Σχετικές πληροφορίες

- Χώρος κινητήρα - έλεγχος (σ. 392)
- Χώρος κινητήρα - επισκόπηση (σ. 390)

Χώρος κινητήρα - επισκόπηση

Στην επισκόπηση απεικονίζονται τα συνήθη σημεία ελέγχου.

Χώρος κινητήρα, 4 κύλινδ. 2.0 I

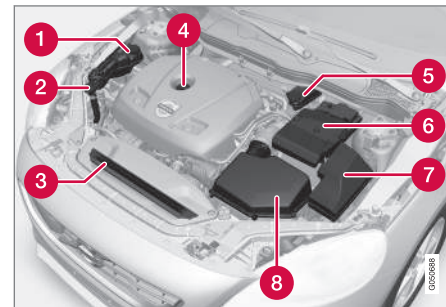

Η διάταξη του χώρου κινητήρα μπορεί να διαφέρει ανάλογα με την έκδοση.

- 1 Δοχείο διαστολής ψυκτικού
- 2 Πλήρωση υγρού ψεκαστήρων
- 3 Ψυγείο
- 4 Πλήρωση λαδιού κινητήρα
- 5 Δοχείο για το υγρό φρένων και συμπλέκτη (βρίσκεται στην πλευρά του οδηγού)
- 6 Μπαταρία
- 7 Κουτί ρελέ και ασφαλειοθήκη
- 8 Φίλτρο αέρα

**! ΠΡΟΕΙΔΟΠΟΙΗΣΗ**

Από το σύστημα ανάφλεξης διέρχεται ρεύμα πολύ υψηλής τάσης. Η τάση στο σύστημα ανάφλεξης είναι εξαιρετικά επικίνδυνη. Το ηλεκτρικό σύστημα του αυτοκινήτου πρέπει πάντοτε να βρίσκεται στη θέση **0** όταν πραγματοποιούνται εργασίες στο χώρο του κινητήρα, βλ. Θέσεις κλειδιού - λειτουργίες σε διαφορετικά επίπεδα (σ. 83).

Μην αγγίζετε τα μπουζί ή τον πολλαπλασιαστή όταν το ηλεκτρικό σύστημα του αυτοκινήτου βρίσκεται στη θέση κλειδιού **II** ή όταν ο κινητήρας είναι ζεστός.

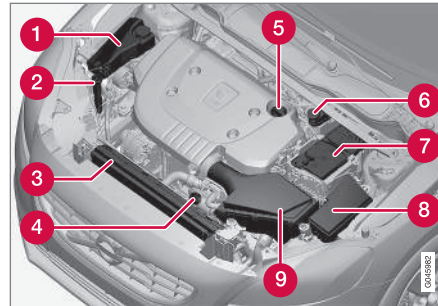
Χώρος κινητήρα, εκτός από 4 κύλινδ. 2.0

Η διάταξη του χώρου κινητήρα μπορεί να διαφέρει ανάλογα με την έκδοση.

- 1** Δοχείο διαστολής ψυκτικού
- 2** Πλήρωση υγρού ψεκαστήρων
- 3** Ψυγείο
- 4** Δείκτης στάθμης λαδιού κινητήρα⁴
- 5** Πλήρωση λαδιού κινητήρα
- 6** Δοχείο για το υγρό φρένων και συμπλέκτη (βρίσκεται στην πλευρά του οδηγού)
- 7** Μπαταρία
- 8** Κουτί ρελέ και ασφαλειοθήκη
- 9** Φίλτρο αέρα

! ΠΡΟΕΙΔΟΠΟΙΗΣΗ

Από το σύστημα ανάφλεξης διέρχεται ρεύμα πολύ υψηλής τάσης. Η τάση στο σύστημα ανάφλεξης είναι εξαιρετικά επικίνδυνη. Το ηλεκτρικό σύστημα του αυτοκινήτου πρέπει πάντοτε να βρίσκεται στη θέση **0** όταν πραγματοποιούνται εργασίες στο χώρο του κινητήρα, βλ. Θέσεις κλειδιού - λειτουργίες σε διαφορετικά επίπεδα (σ. 83).

Μην αγγίζετε τα μπουζί ή τον πολλαπλασιαστή όταν το ηλεκτρικό σύστημα του αυτοκινήτου βρίσκεται στη θέση κλειδιού **II** ή όταν ο κινητήρας είναι ζεστός.

Σχετικές πληροφορίες

- Καπό κινητήρα - άνοιγμα και κλείσιμο (σ. 390)
- Χώρος κινητήρα - έλεγχος (σ. 392)

⁴ Οι κινητήρες με ηλεκτρονικό αισθητήρα στάθμης λαδιού δεν έχουν δείκτη στάθμης λαδιού (5-κύλινδρος πετρελαιοκινητήρας).



Χώρος κινητήρα - έλεγχος

Ορισμένα λάδια και υγρά πρέπει να ελέγχονται σε τακτά χρονικά διαστήματα.

Τακτικός έλεγχος

Ελέγχετε τα παρακάτω λάδια και υγρά σε τακτά χρονικά διαστήματα, π.χ., κατά τον ανεφοδιασμό καυσίμου:

- Ψυκτικό
- Λάδι κινητήρα
- Υγρό ψεκαστήρων



ΠΡΟΕΙΔΟΠΟΙΗΣΗ

Πρέπει να θυμάστε ότι ο ανεμιστήρας του ψυγείου (βρίσκεται στο μπροστινό μέρος του χώρου κινητήρα, πίσω από το ψυγείο) μπορεί να τεθεί αυτόματα σε λειτουργία για κάποιο διάστημα μετά το σβήσιμο του κινητήρα.

Αναθέτετε πάντοτε το πλύσιμο του κινητήρα σε συνεργείο - συνιστάται να απευθυνθείτε σε ένα εξουσιοδοτημένο συνεργείο της Volvo. Εάν ο κινητήρας είναι ζεστός, υπάρχει κίνδυνος πυρκαγιάς.

Σχετικές πληροφορίες

- Καπό κινητήρα - άνοιγμα και κλείσιμο (σ. 390)
- Χώρος κινητήρα - επισκόπηση (σ. 390)
- Ψυκτικό - στάθμη (σ. 397)
- Λάδι κινητήρα - έλεγχος και πλήρωση (σ. 393)

- Υγρό ψεκαστήρων - πλήρωση (σ. 411)

Λάδι κινητήρα - γενικά

Για να μπορούν να τηρηθούν τα συνιστώμενα διαστήματα σέρβις, πρέπει να χρησιμοποιείται εγκεκριμένο λάδι κινητήρα.

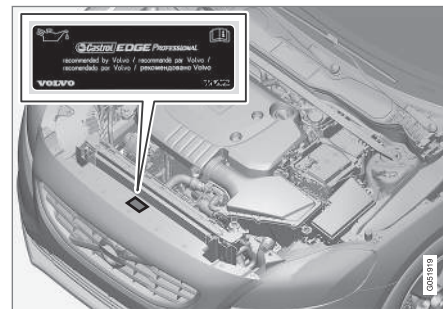

Η Volvo συνιστά:





Όταν οδηγείτε υπό αντίξοες συνθήκες, βλ. Λάδι κινητήρα - αντίξοες συνθήκες οδήγησης (σ. 444).

! ΣΗΜΑΝΤΙΚΟ

Προκειμένου ο κινητήρας να ανταποκρίνεται στις απαιτήσεις των μεσοδιαστημάτων σέρβις, στο εργοστάσιο πραγματοποιείται πλήρωση όλων των κινητήρων με ένα ειδικό συνθετικό λάδι κινητήρα. Η επιλογή του λαδιού έχει γίνει πολύ προσεκτικά, σύμφωνα με τη διάρκεια ζωής, τα χαρακτηριστικά εκκίνησης, την κατανάλωση καυσίμου και τις συνέπειες στο περιβάλλον.

Για να μπορούν να τηρηθούν τα συνιστώμενα διαστήματα σέρβις, πρέπει να χρησιμοποιείται εγκεκριμένο λάδι κινητήρα. Χρησιμοποιείτε μόνο το συνιστώμενο τύπο λαδιού τόσο για την πλήρωση όσο και για την αλλαγή λαδιού, διαφορετικά υπάρχει κίνδυνος να επηρεαστεί η διάρκεια ζωής, τα χαρακτηριστικά εκκίνησης, η κατανάλωση καυσίμου και οι συνέπειες στο περιβάλλον.

Η Volvo Car Corporation αποποιείται κάθε ευθύνης στο πλαίσιο της εγγύησης εάν το λάδι κινητήρα που χρησιμοποιείται δεν είναι προδιαγραφόμενου τύπου και ιξώδους.

Η Volvo συνιστά οι αλλαγές λαδιών να πραγματοποιούνται σε εξουσιοδοτημένο συνεργείο της Volvo.

Η Volvo χρησιμοποιεί διαφορετικά συστήματα για την προειδοποίηση χαμηλής/υψηλής στάθμης λαδιού ή χαμηλής πίεσης λαδιού. Ορισμένες εκδόσεις κινητήρα διαθέτουν αισθητήρα πίεσης λαδιού, και στη συνέχεια χρησιμοποιείται η προειδοποιητική λυχνία στον πίνακα οργάνων για τη χαμηλή πίεση λαδιού. Άλλες εκδόσεις διαθέτουν αισθητήρα στάθμης λαδιού, όταν ο οδηγός ενημερώνεται μέσω της προειδοποιητικής λυχνίας  και μηνυμάτων κειμένων στην οθόνη. Ορισμένες εκδόσεις διαθέτουν και τα δύο συστήματα. Για περισσότερες πληροφορίες, απευθυνθείτε σε έναν εξουσιοδοτημένο διανομέα της Volvo.

Αλλάζετε το λάδι κινητήρα και το φίλτρο λαδιού σύμφωνα με το χρονοδιάγραμμα που συνιστάται στο Βιβλίο Σέρβις και Εγγύησης.

Η χρήση λαδιού υψηλότερων προδιαγραφών από τη συνιστώμενη επιτρέπεται. Εάν οδηγείτε το αυτοκίνητο σε αντίξοες συνθήκες, η Volvo συνιστά τη χρήση λαδιού υψηλότερων προδιαγραφών, βλ. Λάδι κινητήρα - αντίξοες συνθήκες οδήγησης (σ. 444).

Για τις χωρητικότητες πλήρωσης, βλ. Λάδι κινητήρα - προδιαγραφές και όγκος (σ. 445).

Σχετικές πληροφορίες

- Λάδι κινητήρα - έλεγχος και πλήρωση (σ. 393)

Λάδι κινητήρα - έλεγχος και πλήρωση

Ανάλογα με την έκδοση του κινητήρα, η στάθμη λαδιού ελέγχεται με το δείκτη στάθμης λαδιού ή με τον ηλεκτρονικό αισθητήρα στάθμης λαδιού.

Κινητήρας με δείκτη στάθμης λαδιού⁵

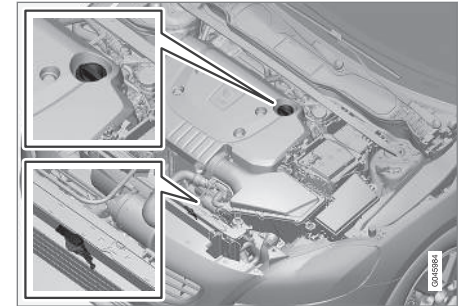

Δείκτης στάθμης λαδιού και σωλήνας πλήρωσης.

Όταν το αυτοκίνητο είναι καινούργιο, είναι σημαντικό να ελέγχετε τη στάθμη λαδιού πριν από την πρώτη προγραμματισμένη αλλαγή λαδιού.

Η Volvo συνιστά να ελέγχετε τη στάθμη λαδιού κάθε 2 500 km. Η πιο ακριβής μέτρηση γίνεται όταν ο κινητήρας είναι κρύος, πριν τον θέσετε σε λειτουργία. Εάν ελέγξετε τη στάθμη λαδιού αμέσως μόλις σβήσετε τον κινητήρα, η μέτρηση δεν θα

⁵ Δεν ισχύει για 4-κύλινδ. κινητήρες 2.0 λίτρων ή 5-κύλινδ. πετρελαιοκινητήρες, που διαθέτουν ηλεκτρονικό αισθητήρα στάθμης λαδιού.



10 Συντήρηση και σέρβις



είναι ακριβής. Ο δείκτης στάθμης θα δείξει ότι η στάθμη λαδιού είναι πολύ χαμηλή, διότι το λάδι δεν έχει προλάβει να επιστρέψει στο κάρτερ.

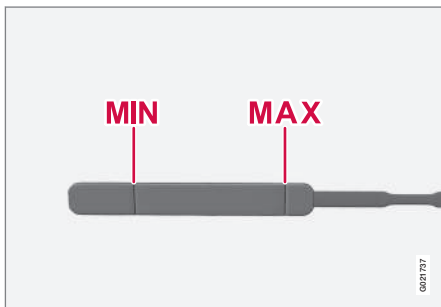

Η στάθμη λαδιού πρέπει να βρίσκεται μεταξύ των ενδείξεων **MIN** και **MAX**.

Μέτρηση και πλήρωση εάν χρειάζεται

1. Βεβαιωθείτε ότι το αυτοκίνητο βρίσκεται σε επίπεδη επιφάνεια. Αφού σβήσετε τον κινητήρα, είναι σημαντικό να περιμένετε 5 λεπτά ώστε το λάδι να επιστρέψει στο κάρτερ.
2. Τραβήξτε έξω και σκουπίστε το δείκτη στάθμης λαδιού.
3. Εισάγετε ξανά το δείκτη στάθμης λαδιού.
4. Τραβήξτε τον έξω και ελέγξτε τη στάθμη.

5. Εάν η στάθμη βρίσκεται κοντά στο σημάδι **MIN**, τότε πρέπει να συμπληρώσετε 0,5 λίτρα. Εάν η στάθμη είναι σημαντικά χαμηλότερη, τότε πρέπει να συμπληρώσετε μεγαλύτερη ποσότητα.
6. Εάν χρειάζεται, ελέγξτε τη στάθμη ξανά, αφότου οδηγήσετε για μια μικρή απόσταση. Στη συνέχεια επαναλάβετε τα βήματα 1-4.



ΠΡΟΕΙΔΟΠΟΙΗΣΗ

Μη γεμίζετε ποτέ λάδι πάνω από την ένδειξη **MAX**. Η στάθμη δεν πρέπει ποτέ να υπερβαίνει την ένδειξη **MAX** ή να είναι χαμηλότερη από την ένδειξη **MIN**, διότι κάτι τέτοιο μπορεί να οδηγήσει σε ζημιά στον κινητήρα.



ΠΡΟΕΙΔΟΠΟΙΗΣΗ

Προσέχετε να μη χυθεί λάδι στο ζεστό σωλήνα της εξάτμισης γιατί υπάρχει κίνδυνος πυρκαγιάς.

Κινητήρας με ηλεκτρονικό αισθητήρα στάθμης λαδιού, 4-κύλινδρος 2.0 I

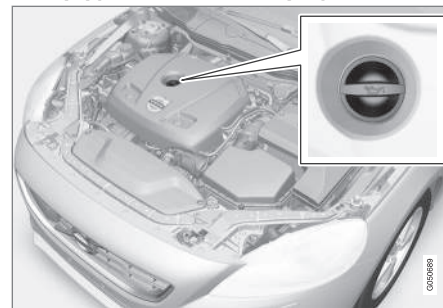

Σωλήνας πλήρωσης⁶.

Δεν χρειάζεται να προβείτε σε κάποια ενέργεια όσον αφορά στη στάθμη λαδιού κινητήρα πριν εμφανιστεί κάποιο μήνυμα στην οθόνη, βλ. παρακάτω εικόνα.

⁶ Οι κινητήρες με ηλεκτρονικό αισθητήρα στάθμης λαδιού δεν έχουν δείκτη στάθμης λαδιού.

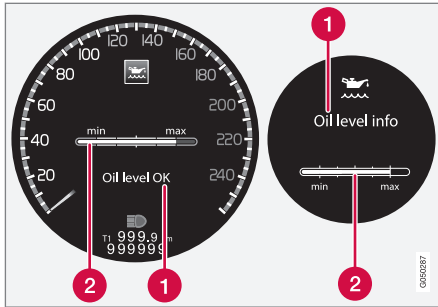

Μήνυμα και γράφημα στην οθόνη. Στην αριστερή οθόνη εμφανίζεται ο ψηφιακός πίνακας οργάνων και στη δεξιά οθόνη ο αναλογικός.

- 1 Μήνυμα
- 2 Στάθμη λαδιού κινητήρα

Η στάθμη λαδιού ελέγχεται μέσω του ηλεκτρονικού δείκτη στάθμης λαδιού με τον περιστροφικό διακόπτη όταν ο κινητήρας είναι σβηστός, βλ. Περιήγηση στα μενού - πίνακας οργάνων (σ. 117).

ΠΡΟΕΙΔΟΠΟΙΗΣΗ

Αν εμφανιστεί το μήνυμα **Απαιτείται αλλαγή λαδιού**, επισκεφθείτε ένα συνεργείο - συνιστάται να απευθυνθείτε σε ένα εξουσιοδοτημένο συνεργείο της Volvo. Η στάθμη λαδιού ενδέχεται να είναι πολύ υψηλή.

ΣΗΜΑΝΤΙΚΟ

Εάν εμφανιστεί ειδοποίηση για χαμηλή στάθμη λαδιού, συμπληρώστε μόνο την ποσότητα που χρειάζεται, για παράδειγμα, 0,5 λίτρα.

ΣΗΜΕΙΩΣΗ

Το σύστημα δεν μπορεί να ανιχνεύσει άμεσα αλλαγές κατά την πλήρωση ή την αποστράγγιση του λαδιού. Το αυτοκίνητο πρέπει να έχει οδηγηθεί για 30 km περίπου και να έχει παραμείνει σε στάση επί 2 ώρες με τον κινητήρα σβηστό και σε επίπεδο έδαφος για να είναι σωστή η ένδειξη της στάθμης λαδιού.

ΠΡΟΕΙΔΟΠΟΙΗΣΗ

Προσέχετε να μη χυθεί λάδι στο ζεστό σωλήνα της εξάτμισης γιατί υπάρχει κίνδυνος πυρκαγιάς.

Μέτρηση της στάθμης λαδιού, 4-κύλινδρος 2.0 I

Αν πρέπει να ελέγξετε τη στάθμη λαδιού, ο έλεγχος πρέπει να γίνει ακολουθώντας την εξής σειρά.

1. Γυρίστε το κλειδί στη θέση II, βλ. Θέσεις κλειδιού - λειτουργίες σε διαφορετικά επίπεδα (σ. 83).

2. Περιστρέψτε τον περιστροφικό διακόπτη στον αριστερό μοχλοδιακόπτη στη θέση **Στάθμη λαδιού**.

> Τότε θα δείτε να εμφανίζονται οι πληροφορίες σχετικά με τη στάθμη λαδιού κινητήρα.

Για περισσότερες πληροφορίες σχετικά με τη διαχείριση μενού, βλ. Περιήγηση στα μενού - πίνακας οργάνων (σ. 117).

ΣΗΜΕΙΩΣΗ

Εάν οι συνθήκες για τη μέτρηση της στάθμης λαδιού δεν είναι σωστές (χρόνος μετά το σβήσιμο του κινητήρα, κλίση του αυτοκινήτου, εξωτερική θερμοκρασία, κ.λπ.), θα εμφανιστεί το μήνυμα **Μη διαθέσιμ..** Αυτό **δεν** σημαίνει ότι υπάρχει κάποιο πρόβλημα στα συστήματα του αυτοκινήτου.



10 Συντήρηση και σέρβις



Κινητήρας με ηλεκτρονικό αισθητήρα στάθμης λαδιού, 5-κύλινδρος πετρελαιοκινητήρας

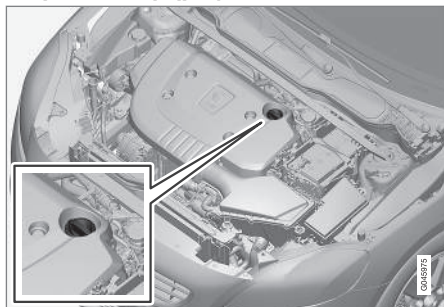

Σωλήνας πλήρωσης⁷.

Δεν χρειάζεται να προβείτε σε κάποια ενέργεια όσον αφορά στη στάθμη λαδιού κινητήρα πριν εμφανιστεί κάποιο μήνυμα στον πίνακα οργάνων, βλ. παρακάτω εικόνα.

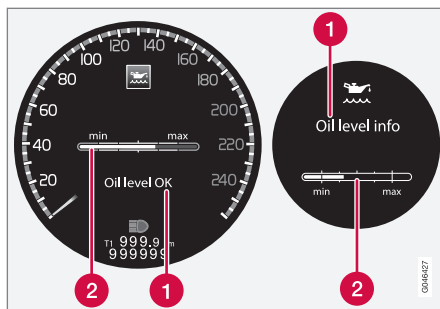

Μήνυμα και γράφημα στην οθόνη. Στην αριστερή οθόνη εμφανίζεται ο ψηφιακός πίνακας οργάνων και στη δεξιά οθόνη ο αναλογικός.

- 1 Μήνυμα
- 2 Στάθμη λαδιού κινητήρα

Σε ορισμένα αυτοκίνητα, η στάθμη λαδιού μπορεί να ελεγχθεί από τον ηλεκτρονικό δείκτη στάθμης λαδιού με τον περιστροφικό διακόπτη όταν ο κινητήρας είναι σβηστός.

ΠΡΟΕΙΔΟΠΟΙΗΣΗ

Αν εμφανιστεί το μήνυμα **Απαιτείται αλλαγή λαδιού**, επισκεφθείτε ένα συνεργείο - συνιστάται να απευθυνθείτε σε ένα εξουσιοδοτημένο συνεργείο της Volvo. Η στάθμη λαδιού ενδέχεται να είναι πολύ υψηλή.

ΣΗΜΑΝΤΙΚΟ

Σε περίπτωση που εμφανιστεί το μήνυμα **Χαμηλή στάθμη λαδιού Συμπληρώστε 0,5 λίτρα**, συμπληρώστε μόνο 0,5 λίτρα.

ΣΗΜΕΙΩΣΗ

Η στάθμη λαδιού ανιχνεύεται από το σύστημα μόνο κατά την οδήγηση. Το σύστημα δεν μπορεί να ανιχνεύσει άμεσα αλλαγές κατά την πλήρωση ή την αποστράγγιση του λαδιού. Το αυτοκίνητο πρέπει να κινείται με ταχύτητα 30 km περίπου, προκειμένου η ένδειξη της στάθμης λαδιού να είναι σωστή.

ΠΡΟΕΙΔΟΠΟΙΗΣΗ

Μη συμπληρώνετε περισσότερο λάδι εάν η στάθμη πλήρωσης (3) ή (4) είναι όπως φαίνεται στην εικόνα παρακάτω. Η στάθμη δεν πρέπει ποτέ να υπερβαίνει την ένδειξη **MAX** ή να είναι χαμηλότερη από την ένδειξη **MIN**, διότι κάτι τέτοιο μπορεί να οδηγήσει σε ζημιά στον κινητήρα.

ΠΡΟΕΙΔΟΠΟΙΗΣΗ

Προσέχετε να μη χυθεί λάδι στο ζεστό σωλήνα της εξάτμισης γιατί υπάρχει κίνδυνος πυρκαγιάς.

⁷ Οι κινητήρες με ηλεκτρονικό αισθητήρα στάθμης λαδιού δεν έχουν δείκτη στάθμης λαδιού.



Μέτρηση της στάθμης λαδιού, 5-κύλινδρος πετρελαιοκινητήρας

Αν πρέπει να ελέγξετε τη στάθμη λαδιού, ο έλεγχος πρέπει να γίνει ακολουθώντας την εξής σειρά.

1. Γυρίστε το κλειδί στη θέση II, βλ. Θέσεις κλειδιού - λειτουργίες σε διαφορετικά επίπεδα (σ. 83).
2. Περιστρέψτε τον περιστροφικό διακόπτη στον αριστερό μοχλοδιακόπτη στη θέση **Στάθμη λαδιού**.
 - > Τότε θα δείτε να εμφανίζονται οι πληροφορίες σχετικά με τη στάθμη λαδιού κινητήρα.

Για περισσότερες πληροφορίες σχετικά με τη διαχείριση μενού, βλ. Περιήγηση στα μενού - πίνακας οργάνων (σ. 117).

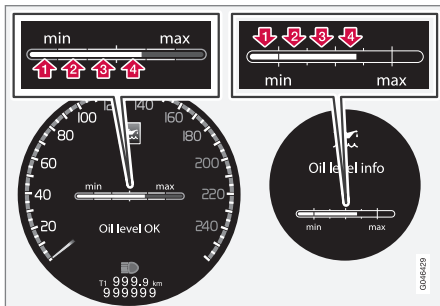

Τα στοιχεία 1-4 αντιπροσωπεύουν τη στάθμη πλήρωσης. Μη συμπληρώνετε περισσότερο λάδι

εάν εμφανίζεται η στάθμη πλήρωσης (3) ή (4). Η συνιστώμενη στάθμη πλήρωσης είναι 4. Μήνυμα και γράφημα στην οθόνη. Στην αριστερή οθόνη εμφανίζεται ο ψηφιακός πίνακας οργάνων και στη δεξιά οθόνη ο αναλογικός.

Σχετικές πληροφορίες

- Λάδι κινητήρα - γενικά (σ. 392)
- Θέσεις κλειδιού - λειτουργίες σε διαφορετικά επίπεδα (σ. 83)

Ψυκτικό - στάθμη

Το ψυκτικό υγρό ψύχει τον κινητήρα εσωτερικής καύσης στη σωστή θερμοκρασία λειτουργίας. Η θερμότητα που μεταδίδεται από τον κινητήρα στο ψυκτικό μπορεί να χρησιμοποιηθεί για να θερμανθεί ο χώρος επιβατών.

Η στάθμη του ψυκτικού πρέπει να βρίσκεται μεταξύ των ενδείξεων **MIN** και **MAX** στο δοχείο διαστολής.

Έλεγχος της στάθμης και πλήρωση

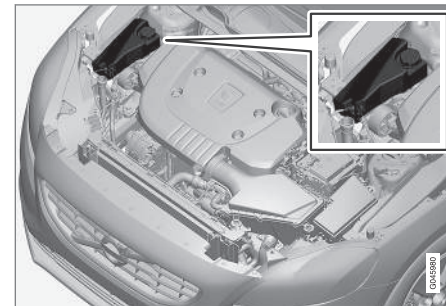

Όταν συμπληρώνετε ψυκτικό υγρό, ακολουθείτε τις οδηγίες που αναγράφονται στη συσκευασία. Είναι σημαντικό να χρησιμοποιείτε τη σωστή αναλογία ψυκτικού και νερού για τις καιρικές συνθήκες που επικρατούν. Ποτέ μη γεμίζετε το δοχείο μόνο με νερό. Ο κίνδυνος να παγώσει το υγρό αυξάνεται εξίσου εάν η ποσότητα του ψυκτικού είναι πολύ μεγάλη ή πολύ μικρή.



ΠΡΟΕΙΔΟΠΟΙΗΣΗ

Το ψυκτικό υγρό μπορεί να είναι καυτό. Αν χρειαστεί να συμπληρώσετε ψυκτικό όταν ο κινητήρας βρίσκεται σε θερμοκρασία λειτουργίας, ξεβιδώστε αργά την τάπα του δοχείου διαστολής για να εκτονωθεί η υπερπίεση.

Για τις χωρητικότητες και τα πρότυπα σχετικά με την ποιότητα του νερού, βλ. Ψυκτικό - ποιότητα και όγκος (σ. 447).

Ελέγχετε τακτικά το ψυκτικό

Η στάθμη πρέπει να βρίσκεται μεταξύ των ενδείξεων **MIN** και **MAX** στο δοχείο διαστολής. Εάν το σύστημα δεν περιέχει επαρκή ποσότητα υγρού, ενδέχεται να αναπτυχθούν υψηλές θερμοκρασίες με κίνδυνο να προκληθεί ζημιά στον κινητήρα.

ΣΗΜΑΝΤΙΚΟ

- Η υψηλή περιεκτικότητα σε χλώριο, χλωρίδια και άλλα άλατα μπορεί να προκαλέσει διάβρωση στο σύστημα ψύξης.
- Χρησιμοποιείτε πάντοτε ψυκτικό υγρό με αντιδιαβρωτικό παράγοντα όπως συνιστάται από τη Volvo.
- Βεβαιωθείτε ότι το μίγμα του ψυκτικού υγρού αποτελείται από 50% νερού και 50% ψυκτικού.
- Αναμιγνύετε το ψυκτικό υγρό με νερό βρύσης εγκεκριμένης ποιότητας. Εάν έχετε αμφιβολίες σχετικά με την ποιότητα του νερού, χρησιμοποιήστε προαναμεμιγμένο ψυκτικό υγρό σύμφωνα με τις συστάσεις της Volvo.
- Κατά την αλλαγή ψυκτικού υγρού/ αντικατάσταση των μερών του συστήματος ψύξης, απαιτείται έκπλυση του συστήματος ψύξης με νερό βρύσης εγκεκριμένης ποιότητας ή έκπλυση με προαναμεμιγμένο ψυκτικό υγρό.
- Ο κινητήρας πρέπει να λειτουργεί μόνο με γεμάτο σύστημα ψύξης. Διαφορετικά, όταν οι θερμοκρασίες είναι πολύ υψηλές, υπάρχει κίνδυνος ζημιάς (ρωγμές) στην κυλινδροκεφαλή.

Υγρό φρένων και συμπλέκτη - στάθμη

Η στάθμη του υγρού φρένων και συμπλέκτη πρέπει να βρίσκεται ανάμεσα στις ενδείξεις **MIN** και **MAX** στο δοχείο.

Έλεγχος της στάθμης

Το υγρό φρένων και συμπλέκτη βρίσκεται στο ίδιο δοχείο. Η στάθμη πρέπει να βρίσκεται μεταξύ των ενδείξεων **MIN** και **MAX** οι οποίες διακρίνονται στην εσωτερική επιφάνεια του δοχείου. Ελέγχετε τη στάθμη τακτικά.

Αλλάζετε το υγρό φρένων κάθε δύο χρόνια ή σε κάθε δεύτερο σέρβις.

Το υγρό πρέπει να αντικαθίσταται κάθε χρόνο όταν το αυτοκίνητο χρησιμοποιείται σε συνθήκες που απαιτούν δυνατό και συχνό φρενάρισμα, όπως κατά την οδήγηση σε ορεινές διαδρομές ή σε τροπικά κλίματα με υψηλή υγρασία.

Για τις χωρητικότητες και τις συνιστώμενες προδιαγραφές υγρού φρένων, βλ. Υγρό φρένων - προδιαγραφές και όγκος (σ. 450).

ΠΡΟΕΙΔΟΠΟΙΗΣΗ

Εάν η στάθμη στο δοχείο υγρού φρένων βρίσκεται κάτω από την ένδειξη **MIN**, μη συνεχίσετε να οδηγείτε εάν πρώτα δεν συμπληρώσετε υγρό φρένων. Η Volvo συνιστά η αιτία της απώλειας υγρού φρένων να διερευνηθεί σε ένα εξουσιοδοτημένο συνεργείο της Volvo.



Πλήρωση

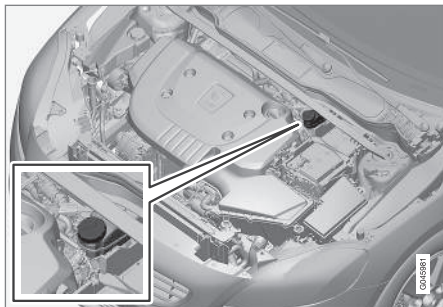

Το δοχείο υγρού βρίσκεται στην πλευρά του οδηγού.

Ξεβιδώστε την τάπα του δοχείου και συμπληρώστε υγρό. Η στάθμη πρέπει να βρίσκεται μεταξύ των ενδείξεων **MIN** και **MAX**, οι οποίες διακρίνονται στην εσωτερική επιφάνεια του δοχείου.

! ΣΗΜΑΝΤΙΚΟ

Μην ξεχάσετε να επανατοποθετήσετε την τάπα.

Σύστημα κλιματισμού - εντοπισμός βλαβών και επισκευή

Το σέρβις και τυχόν επισκευή του συστήματος κλιματισμού πρέπει να πραγματοποιείται μόνο σε εξουσιοδοτημένο συνεργείο.

Αντιμετώπιση προβλημάτων και επισκευή

Το σύστημα κλιματισμού περιέχει φθορίζοντες παράγοντες ιχνηθέτησης. Χρησιμοποιήστε υπεριώδες φως όταν προσπαθείτε να εντοπίσετε τυχόν διαρροή.

Η Volvo συνιστά να απευθυνθείτε σε ένα εξουσιοδοτημένο συνεργείο της Volvo.



ΠΡΟΕΙΔΟΠΟΙΗΣΗ

Το σύστημα κλιματισμού περιέχει πεπιεσμένο ψυκτικό R134a. Το σέρβις και τυχόν επισκευή αυτού του συστήματος πρέπει να γίνεται μόνο σε εξουσιοδοτημένο συνεργείο.

Σχετικές πληροφορίες

- Πρόγραμμα σέρβις της Volvo (σ. 384)

Αντικατάσταση λαμπτήρα - γενικά

Μπορείτε να πραγματοποιήσετε αντικατάσταση λαμπτήρων. Για την αντικατάσταση των λαμπτήρων LED και Xenon, απευθυνθείτε σε ένα συνεργείο.

Οι προδιαγραφές (σ. 408) των λαμπτήρων αναγράφονται. Στην παρακάτω λίστα παρατίθενται οι θέσεις των λαμπτήρων και άλλων πηγών φωτισμού που είναι εξειδικευμένες, όπως λυχνίες LED⁸, ή που για κάποιο λόγο δεν μπορούν να αντικατασταθούν παρά μόνο σε συνεργείο⁹:

- Προβολείς active xenon - ABL (λαμπτήρες xenon)
- φώτα θέσης/στάθμευσης μπροστά¹⁰
- λαμπτήρες φώτων πορείας ημέρας¹⁰
- φλας, εξωτερικοί καθρέπτες¹⁰
- φωτισμός προσέγγισης, εξωτερικοί καθρέπτες
- εσωτερικός φωτισμός στο χώρο αποσκευών
- φως στο ντουλαπάκι του συνοδηγού
- φώτα θέσης/στάθμευσης πίσω
- πλαϊνά φώτα όγκου, πίσω
- φως φρένων πάνω από το πίσω παρμπρίζ
- φως πινακίδας αριθμού κυκλοφορίας.

⁸ LED (Light Emitting Diode)

⁹ Συνιστάται να απευθυνθείτε σε ένα εξουσιοδοτημένο συνεργείο της Volvo.

¹⁰ Ορισμένες εκδόσεις.



10 Συντήρηση και σέρβις



! ΠΡΟΕΙΔΟΠΟΙΗΣΗ

Στα αυτοκίνητα με προβολείς Xenon, η αντικατάσταση των λαμπτήρων Xenon πρέπει να πραγματοποιείται σε συνεργείο - συνιστάται να απευθυνθείτε σε ένα εξουσιοδοτημένο συνεργείο της Volvo. Οι εργασίες στους προβολείς Xenon προϋποθέτουν πολύ μεγάλη προσοχή διότι διαθέτουν στοιχείο υψηλής τάσης.

! ΠΡΟΕΙΔΟΠΟΙΗΣΗ

Το ηλεκτρικό σύστημα του αυτοκινήτου πρέπει να βρίσκεται στη θέση **0** όταν αντικαθιστάτε λαμπτήρες, βλ. Θέσεις κλειδιού - λειτουργίες σε διαφορετικά επίπεδα (σ. 83).

! ΣΗΜΑΝΤΙΚΟ

Ποτέ μην ακουμπάτε τη γυάλινη επιφάνεια των λαμπτήρων με τα δάκτυλά σας. Η λιπαρότητα από τα δάκτυλά σας εξατμίζεται όταν θερμανθεί, καλύπτει το κάτωπρο και στη συνέχεια προκαλεί ζημιά.

i ΣΗΜΕΙΩΣΗ

Εάν κάποιο μήνυμα σφάλματος εξακολουθεί να εμφανίζεται μετά την αντικατάσταση του σπασμένου λαμπτήρα, συνιστούμε να απευθυνθείτε σε ένα εξουσιοδοτημένο συνεργείο της Volvo.

i ΣΗΜΕΙΩΣΗ

Ορισμένες φορές στο εσωτερικό των κρυστάλλων των προβολέων, των φώτων ομίχλης και των πίσω φώτων αναπτύσσεται υγρασία. Αυτό είναι φυσιολογικό, όλα τα εξωτερικά φώτα είναι σχεδιασμένα ώστε να αντέχουν σε αυτές τις συνθήκες. Οι υδρατμοί που σχηματίζονται συνήθως εξαερώνονται από το φωτιστικό σώμα όταν η λάμπα παραμένει αναμμένη για κάποιο χρονικό διάστημα.

Σχετικές πληροφορίες

- Λυχνίες - προδιαγραφές (σ. 408)
- Αντικατάσταση λαμπτήρα - θέση μπροστινών φώτων (σ. 400)
- Αντικατάσταση λαμπτήρα - θέση πίσω φώτων (σ. 406)
- Αντικατάσταση λαμπτήρα - φως στο καθρεπτάκι σκιαδίου (σ. 408)

Αντικατάσταση λαμπτήρα - θέση μπροστινών φώτων

Στην επισκόπηση απεικονίζεται η θέση των λαμπτήρων στο μπροστινό μέρος.

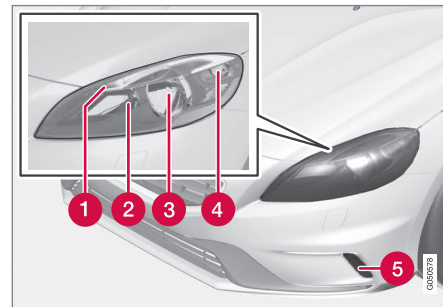

- 1** Φώτα θέσης/στάθμευσης (σ. 405) (LED στους προβολείς Xenon)
- 2** Μεγάλη σκάλα προβολέων Xenon (σ. 403) / Πρόσθετη μεγάλη σκάλα προβολέων Xenon (σ. 404)
- 3** Μεσαία σκάλα προβολέων αλογόνου (σ. 403) / Λαμπτήρες Xenon στους προβολείς Xenon (σ. 399)
- 4** Φλας (σ. 405)
- 5** Φώτα πορείας ημέρας (σ. 405) (λυχνία LED* ή λαμπτήρας ανάλογα με την έκδοση)



Σχετικές πληροφορίες

- Αντικατάσταση λαμπτήρα - γενικά (σ. 399)
- Λυχνίες - προδιαγραφές (σ. 408)

Αντικατάσταση λαμπτήρα - προβολείς

Η αντικατάσταση όλων των λαμπτήρων των προβολέων γίνεται από το χώρο του κινητήρα. Πρώτα λασκάρτε και αφαιρέστε ολόκληρο τον προβολέα.

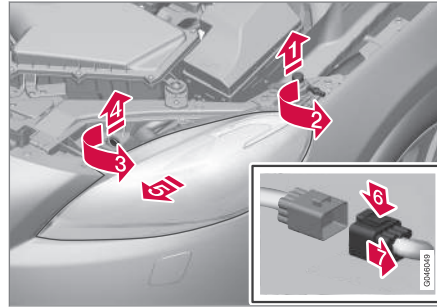

1. **1** ▶ Τραβήξτε έξω το στοπ του καπό κινητήρα.
2. **2** ▶ Λασκάρτε τη βίδα με ένα εργαλείο Torx, μεγέθους T30.
3. **3** ▶ Γυρίστε τον ασφαλιστικό πείρο προς τα αριστερά.
4. **4** ▶ Τραβήξτε έξω τον ασφαλιστικό πείρο.

4. **5** ▶ Αφαιρέστε τον προβολέα, γέρνοντας και τραβώντας τον εναλλάξ προς τα έξω.

! ΣΗΜΑΝΤΙΚΟ

Προσέχετε όταν τραβάτε έξω τον προβολέα ώστε να μην προκληθεί ζημιά στα εξαρτήματα.

5. **6** ▶ Πιέστε την ασφάλεια προς τα κάτω.
- 7** ▶ Αποσυνδέστε τη φίσα.

Ακουμπήστε το φανάρι σε μαλακή επιφάνεια για να μη γρατσουνιστεί στο κρύσταλλο.

! ΣΗΜΑΝΤΙΚΟ

Μην τραβάτε το ηλεκτρικό καλώδιο, μόνο τη φίσα.

6. Αντικαταστήστε το σχετικό λαμπτήρα σύμφωνα με τις οδηγίες.

Το φανάρι πρέπει να προσαρμοστεί στη θέση του και η επαφή να τοποθετηθεί σωστά πριν ανάψετε τα φώτα ή γυρίσετε το κλειδί στο διακόπτη ανάφλεξης.

Σχετικές πληροφορίες

- Αντικατάσταση λαμπτήρα - γενικά (σ. 399)
- Αντικατάσταση λαμπτήρα - θέση μπροστινών φώτων (σ. 400)



- Αντικατάσταση λαμπτήρα - κάλυμμα λαμπτήρων μεγάλης/μεσαίας σκάλας προβολών (σ. 402)
- Λυχνίες - προδιαγραφές (σ. 408)

Αντικατάσταση λαμπτήρα - κάλυμμα λαμπτήρων μεγάλης/μεσαίας σκάλας προβολών

Οι λαμπτήρες για τη μεγάλη/μεσαία σκάλα προβολών είναι προσβάσιμοι ανοίγοντας το μεγαλύτερο κάλυμμα των προβολών.

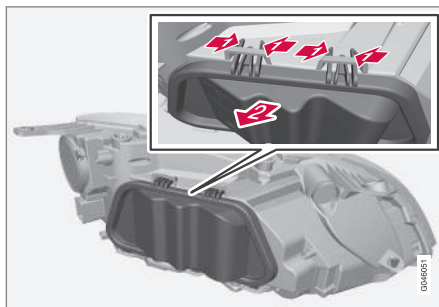

1. Πιέστε τα άγκιστρα μαζί.
 Αφαιρέστε το κάλυμμα υπό γωνία.
2. Αντικαταστήστε το σχετικό λαμπτήρα σύμφωνα με τις οδηγίες.

Σχετικές πληροφορίες

- Αντικατάσταση λαμπτήρα - προβολείς (σ. 401)
- Αντικατάσταση λαμπτήρα - μεσαία σκάλα (σ. 403)
- Αντικατάσταση λαμπτήρα - μεγάλη σκάλα (σ. 403)

- Αντικατάσταση λαμπτήρα - πρόσθετη μεγάλη σκάλα (σ. 404)



Αντικατάσταση λαμπτήρα - μεσαία σκάλα

Ο λαμπτήρας της μεσαίας σκάλας βρίσκεται εσωτερικά του μεγαλύτερου καλύμματος προβολών.

i ΣΗΜΕΙΩΣΗ

Ισχύει για αυτοκίνητα με προβολείς αλογόνου.

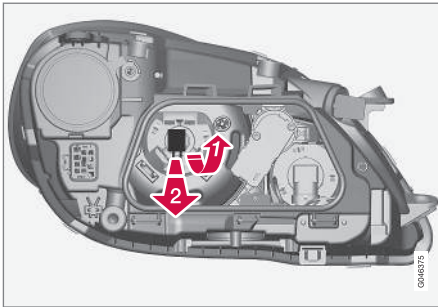

1. Αποσπάστε τον προβολέα (σ. 401).
2. Αποσπάστε το κάλυμμα (σ. 402).
3. **1** Πιέστε το ντουί του λαμπτήρα προς τα πάνω μέχρι να απασφαλίσει.
2 Τραβήξτε έξω το ντουί του λαμπτήρα.
4. Αντικαταστήστε το λαμπτήρα και επανατοποθετήστε τα εξαρτήματα ακολουθώντας την αντίστροφη διαδικασία.

Σχετικές πληροφορίες

- Λυχνίες - προδιαγραφές (σ. 408)

Αντικατάσταση λαμπτήρα - μεγάλη σκάλα

Ο λαμπτήρας της μεγάλης σκάλας βρίσκεται εσωτερικά του μεγαλύτερου καλύμματος προβολών.

i ΣΗΜΕΙΩΣΗ

Ισχύει για αυτοκίνητα με προβολείς αλογόνου.

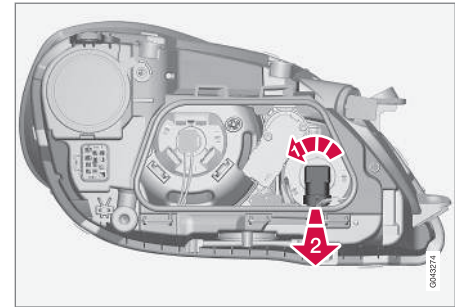

1. Αποσπάστε τον προβολέα (σ. 401).
2. Αποσπάστε το κάλυμμα (σ. 402).
3. **1** Περιστρέψτε το ντουί του λαμπτήρα αριστερά.
2 Τραβήξτε έξω το ντουί του λαμπτήρα.
4. Αντικαταστήστε το λαμπτήρα και επανατοποθετήστε τα εξαρτήματα ακολουθώντας την αντίστροφη διαδικασία.



Σχετικές πληροφορίες

- Λυχνίες - προδιαγραφές (σ. 408)

Αντικατάσταση λαμπτήρα - πρόσθετη μεγάλη σκάλα

Ο λαμπτήρας της πρόσθετης μεγάλης σκάλας βρίσκεται εσωτερικά του μεγαλύτερου καλύμματος προβολών.



ΣΗΜΕΙΩΣΗ

Ισχύει για αυτοκίνητα με προβολείς Xenon*.

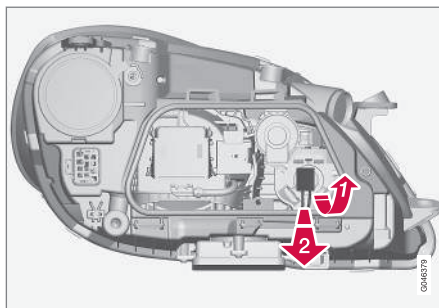

1. Αποσπάστε τον προβολέα (σ. 401).
2. Αποσπάστε το κάλυμμα (σ. 402).
3. Πιέστε το ντουί του λαμπτήρα προς τα πάνω μέχρι να απασφαλίσει.
4. Τραβήξτε έξω το ντουί του λαμπτήρα.
4. Αντικαταστήστε το λαμπτήρα και επανατοποθετήστε τα εξαρτήματα ακολουθώντας την αντίστροφη διαδικασία.

Σχετικές πληροφορίες

- Λυχνίες - προδιαγραφές (σ. 408)



Αντικατάσταση λαμπτήρα - φλας μπροστά

Ο λαμπτήρας των φλας είναι τοποθετημένος μέσα στο μικρότερο κάλυμμα των προβολέων.

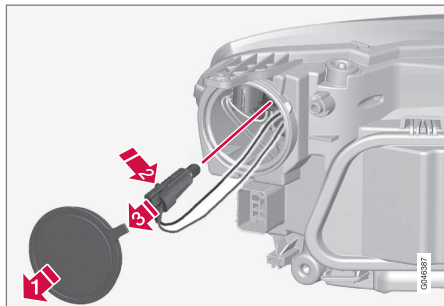

1. Αποσπάστε τον προβολέα (σ. 401).
2. Ανοίξτε το κάλυμμα.
3. Πιέστε την ασφάλεια προς τα μέσα.
 Τραβήξτε έξω το ντουί του λαμπτήρα.
4. Αντικαταστήστε το λαμπτήρα και επανατοποθετήστε τα εξαρτήματα ακολουθώντας την αντίστροφη διαδικασία.

Σχετικές πληροφορίες

- Λυχνίες - προδιαγραφές (σ. 408)

Αντικατάσταση λαμπτήρα - φώτα θέσης/στάθμευσης μπροστά

Το ντουί φώτων θέσης/στάθμευσης βρίσκεται στο πλάι του προβολέα.

ΣΗΜΕΙΩΣΗ

Δεν ισχύει για αυτοκίνητα με προβολείς Xenon* διότι αυτά διαθέτουν λυχνίες LED.

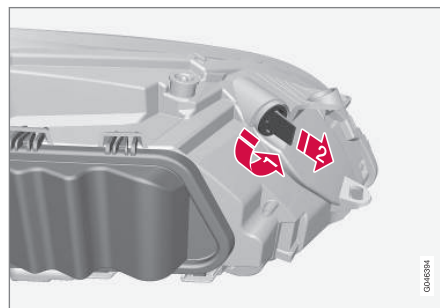

1. Αποσπάστε τον προβολέα (σ. 401).
2. Περιστρέψτε το ντουί του λαμπτήρα αριστερά.
 Τραβήξτε έξω το ντουί του λαμπτήρα.
3. Αντικαταστήστε το λαμπτήρα και επανατοποθετήστε τα εξαρτήματα ακολουθώντας την αντίστροφη διαδικασία.

Σχετικές πληροφορίες

- Λυχνίες - προδιαγραφές (σ. 408)

Αντικατάσταση λαμπτήρα - φώτα πορείας ημέρας

Ο λαμπτήρας των φώτων πορείας ημέρας βρίσκεται εσωτερικά του καλύμματος προφυλακτήρα.

ΣΗΜΕΙΩΣΗ

Ισχύει μόνο για φώτα πορείας ημέρας με λαμπτήρες.

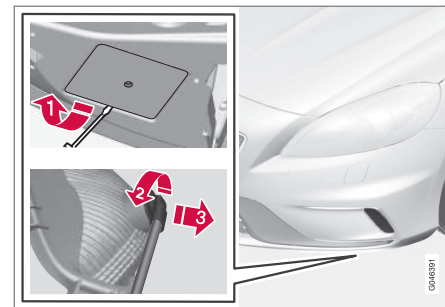

1. Ανοίξτε το κάλυμμα.
2. Περιστρέψτε το ντουί του λαμπτήρα αριστερά.
 Τραβήξτε έξω το ντουί του λαμπτήρα.
3. Αντικαταστήστε το λαμπτήρα και επανατοποθετήστε τα εξαρτήματα ακολουθώντας την αντίστροφη διαδικασία.



10 Συντήρηση και σέρβις



Σχετικές πληροφορίες

- Λυχνίες - προδιαγραφές (σ. 408)

Αντικατάσταση λαμπτήρα - θέση πίσω φώτων

Στην επισκόπηση απεικονίζεται η θέση των λαμπτήρων στο πίσω μέρος.

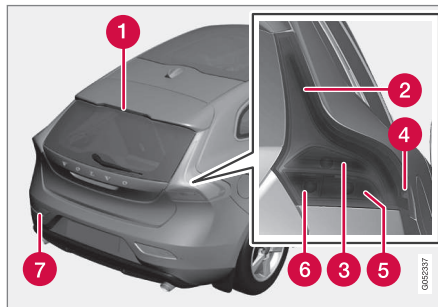

- 1 Φως φρένων (LED)
- 2 Φώτα θέσης/στάθμευσης (LED)
- 3 Φως φρένων (σ. 406)
- 4 Πλαϊνά φώτα όγκου (LED)
- 5 Φλας (σ. 406)
- 6 Φως όπισθεν (σ. 406)
- 7 Φως ομίχλης (πλευρά οδηγού) (σ. 407)

Σχετικές πληροφορίες

- Αντικατάσταση λαμπτήρα - γενικά (σ. 399)
- Λυχνίες - προδιαγραφές (σ. 408)

Αντικατάσταση λαμπτήρα - φλας πίσω, φώτα φρένων και φως όπισθεν

Τα πίσω φλας, τα φώτα φρένων και το φως όπισθεν αντικαθίστανται μέσα από το χώρο αποσκευών.

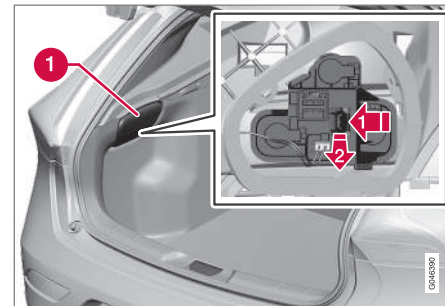

1. Αφαιρέστε το κάλυμμα στην ταπετσαρία (1) που βρίσκεται στην ίδια πλευρά με τον καμένο λαμπτήρα.
2. Πιέστε την ασφάλεια προς το πλάι. Τραβήξτε έξω το ντουί του λαμπτήρα.
3. Αφαιρέστε τον καμένο λαμπτήρα πιέζοντας προς τα μέσα και περιστρέφοντάς τον αριστερά.
4. Αντικαταστήστε το λαμπτήρα και επανατοποθετήστε τα εξαρτήματα ακολουθώντας την αντίστροφη διαδικασία.



Σχετικές πληροφορίες

- Αντικατάσταση λαμπτήρα - θέση πίσω φώτων (σ. 406)
- Λυχνίες - προδιαγραφές (σ. 408)

Αντικατάσταση λαμπτήρα - πίσω φως ομίχλης

Ο λαμπτήρας του πίσω φώτος ομίχλης είναι τοποθετημένος στο ντουί λαμπτήρα του προφυλακτήρα.

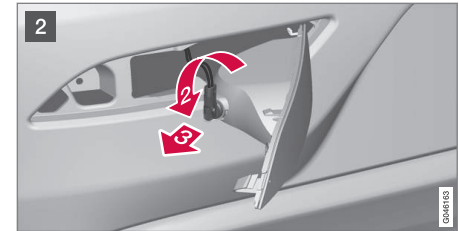
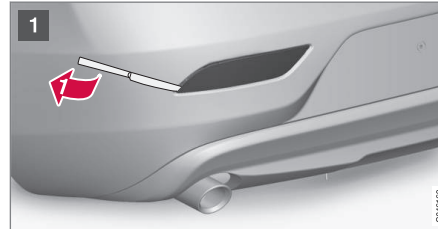

1 Εισάγετε (περίπου 20 mm) ένα αμβλύ αντικείμενο, π.χ. μαχαίρι, στο τρίγωνο.

1 ➔ Ανασηκώστε το προσεκτικά μέχρι η γλωττίδα να απασφαλίσει.



ΣΗΜΑΝΤΙΚΟ

Προσέξτε να μην προκληθεί ζημιά στα εξαρτήματα.

2 ➔ Περιστρέψτε το ντουί του λαμπτήρα αριστερά.

3 ➔ Τραβήξτε έξω το ντουί του λαμπτήρα.

3. Αντικαταστήστε το λαμπτήρα και επανατοποθετήστε τα εξαρτήματα ακολουθώντας την αντίστροφη διαδικασία.

Σχετικές πληροφορίες

- Λυχνίες - προδιαγραφές (σ. 408)



Αντικατάσταση λαμπτήρα - φως στο καθρεπτάκι σκιαδίου

Οι λαμπτήρες για το καθρεπτάκι σκιαδίου βρίσκονται πίσω από το αντίστοιχο κρύσταλλο.

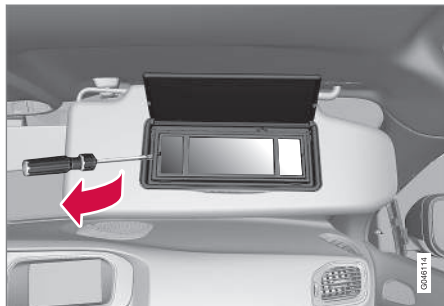

1. Εισάγετε ένα κατσαβίδι κάτω από το κρύσταλλο του λαμπτήρα και με προσεκτικές κινήσεις ανασηκώστε την προεξοχή στην άκρη.
2. Βγάλτε προσεκτικά από τη θέση του το κρύσταλλο του λαμπτήρα.
3. Χρησιμοποιώντας ένα μυτοσίμπιδο, τραβήξτε το λαμπτήρα έξω προς το πλάι. Μη σφίξετε πολύ με το μυτοσίμπιδο. Διαφορετικά, το γυαλί του λαμπτήρα μπορεί να σπάσει.
4. Αντικαταστήστε το λαμπτήρα και επανατοποθετήστε τα εξαρτήματα ακολουθώντας την αντίστροφη διαδικασία.

Σχετικές πληροφορίες

- Λυχνίες - προδιαγραφές (σ. 408)

Λυχνίες - προδιαγραφές

Οι προδιαγραφές ισχύουν για τους λαμπτήρες. Για την αντικατάσταση των λαμπτήρων LED και Xenon, απευθυνθείτε σε ένα συνεργείο.

Φωτισμός	[W] ^A	Τύπος
Μεσαία σκάλα ^B	55	H7 LL
Μεγάλη σκάλα ^B	65	H9
Πρόσθετη μεγάλη σκάλα ^C	55	H7 LL
Μπροστινά φλας	21	HY21W
Φώτα θέσης/στάθμευσης μπροστά ^B	5	W5W LL
Φώτα πορείας ημέρας ^D	19	PW19W
Φλας, εξωτερικοί καθρέπτες ^D	5	WY5W LL
Φλας, πίσω	21	PY21W LL
Φως φρένων	21	P21W LL
Φως όπισθεν	21	P21W LL



Φωτισμός	[W] ^A	Τύπος
Πίσω φώτα ομίχλης	21	H21W LL
Φως στο καθρεπτάκι του σιαδίου	1,2	Ντούι T5 Π2x4,6B

- A Watt
 B Αυτοκίνητα με προβολείς αλογόνου
 C Αυτοκίνητα με προβολείς xenon
 D Ορισμένες εκδόσεις

Σχετικές πληροφορίες

- Αντικατάσταση λαμπτήρα - γενικά (σ. 399)
- Αντικατάσταση λαμπτήρα - θέση μπροστινών φώτων (σ. 400)
- Αντικατάσταση λαμπτήρα - θέση πίσω φώτων (σ. 406)
- Αντικατάσταση λαμπτήρα - φως στο καθρεπτάκι σιαδίου (σ. 408)

Μάκτρα υαλοκαθαριστήρων

Τα μάκτρα των υαλοκαθαριστήρων απομακρύνουν το νερό από το μπροστινό και το πίσω παρμπρίζ. Μαζί με το υγρό ψεκαστήρων, καθαρίζουν τα παρμπρίζ και διασφαλίζουν την ορατότητα για την οδήγηση.

Τα μάκτρα των υαλοκαθαριστήρων παρμπρίζ πρέπει να βρίσκονται στη θέση ρύθμισης όταν πρόκειται να τα αντικαταστήσετε.

Θέση ρύθμισης



Μάκτρα υαλοκαθαριστήρων στη θέση ρύθμισης.

Για να μπορέσετε να αντικαταστήσετε, να καθαρίσετε ή να σηκώσετε τα μάκτρα των υαλοκαθαριστήρων (για να απομακρύνετε τον πάγο από το παρμπρίζ για παράδειγμα), πρέπει να βρίσκονται στη θέση ρύθμισης.

ΣΗΜΑΝΤΙΚΟ

Πριν μετακινήσετε τα μάκτρα των υαλοκαθαριστήρων στη θέση ρύθμισης, βεβαιωθείτε ότι δεν έχουν παγώσει.

1. Εισάγετε το τηλεχειριστήριο-κλειδί στο διακόπτη ανάφλεξης¹¹ και πατήστε στιγμιαία το κουμπί **START/STOP ENGINE** για να τεθεί το ηλεκτρικό σύστημα του αυτοκινήτου στη θέση I. Για λεπτομερείς πληροφορίες σχετικά με τις θέσεις κλειδιού, βλ. Θέσεις κλειδιού - λειτουργίες σε διαφορετικά επίπεδα (σ. 83).
2. Πατήστε στιγμιαία το κουμπί Ξανά **START/STOP ENGINE** για να τεθεί το ηλεκτρικό σύστημα του αυτοκινήτου στη θέση 0.
3. Εντός 3 δευτερολέπτων, μετακινήστε το δεξί μοχλοδιακόπτη προς τα πάνω και κρατήστε τον σε αυτή τη θέση επί 1 δευτερόλεπτο περίπου.
 - > Οι υαλοκαθαριστήρες μετακινούνται στην όρθια θέση.

Οι υαλοκαθαριστήρες επιστρέφουν στη θέση έναρξης όταν πατάτε στιγμιαία το κουμπί **START/STOP ENGINE** για να τεθεί το ηλεκτρικό σύστημα αυτοκινήτου στη θέση I (ή κατά την εκκίνηση του αυτοκινήτου).

¹¹ Δεν είναι απαραίτητο στα αυτοκίνητα με λειτουργία Keyless.



10 Συντήρηση και σέρβις



! ΣΗΜΑΝΤΙΚΟ

Εάν οι βραχίονες των υαλοκαθαριστήρων στη θέση ρύθμισης έχουν ανασηκωθεί από το παρμπρίζ, πρέπει να τους κατεβάσετε και πάλι πάνω στο παρμπρίζ για να μπορέσουν να επιστρέψουν στη θέση εκκίνησής τους. Αυτό γίνεται για να αποφευχθούν οι εκδοχές στο χρώμα του καπό του κινητήρα.

10

Αντικατάσταση μάκτρων υαλοκαθαριστήρων

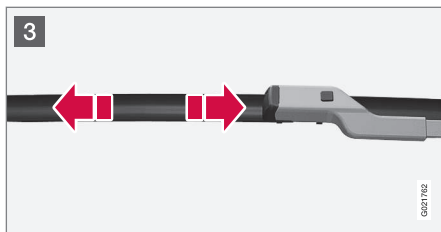
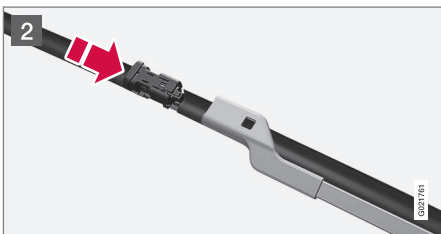
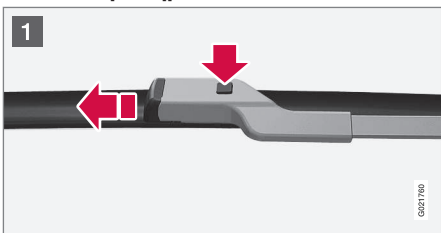

1 Αναδιπλώστε προς τα πάνω το βραχίονα του υαλοκαθαριστήρα όταν βρίσκεται στη θέση ρύθμισης. Πατήστε το κουμπί στο στέλεχος του μάκτρου και τραβήξτε προς τα έξω, παράλληλα με το βραχίονα του υαλοκαθαριστήρα.

2 Σύρετε το καινούργιο μάκτρο στη θέση του, μέχρι να ακουστεί ένα "κλικ".

3 Βεβαιωθείτε ότι το μάκτρο έχει τοποθετηθεί σωστά.

4. Αναδιπλώστε το βραχίονα του υαλοκαθαριστήρα πίσω προς το παρμπρίζ.

Οι υαλοκαθαριστήρες επιστρέφουν από τη θέση ρύθμισης στη θέση έναρξης όταν πατάτε στιγμιαία το κουμπί **START/STOP ENGINE** για να τεθεί το ηλεκτρικό σύστημα αυτοκινήτου στη θέση I (ή κατά την εκκίνηση του αυτοκινήτου).

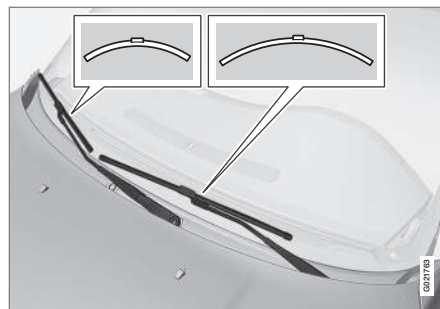

i ΣΗΜΕΙΩΣΗ

Τα μάκτρα των υαλοκαθαριστήρων δεν έχουν το ίδιο μήκος. Το μάκτρο του υαλοκαθαριστήρα στην πλευρά του οδηγού έχει μεγαλύτερο μήκος απ' ό,τι στην πλευρά του συνοδηγού.

⚠ ΠΡΟΕΙΔΟΠΟΙΗΣΗ

Εάν το αυτοκίνητο διαθέτει αερόσακο Pedestrian Airbag, η Volvo συνιστά να χρησιμοποιείτε αυθεντικούς βραχίονες υαλοκαθαριστήρων και μόνο τα αυθεντικά εξαρτήματα υαλοκαθαριστήρων.



Αντικατάσταση του μάκτρου υαλοκαθαριστήρα, πίσω παρμπρίζ

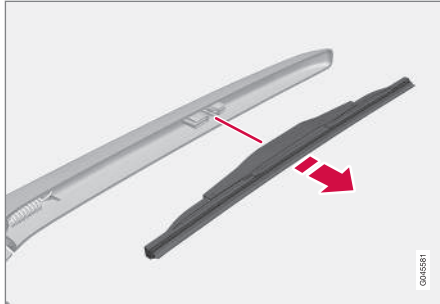

1. Σηκώστε το βραχίονα του υαλοκαθαριστήρα.
2. Πιάστε την εσωτερική πλευρά του μάκτρου (από το σημείο που δείχνει το βέλος).
3. Στρέψτε το προς τα αριστερά για να χρησιμοποιήσετε το άκρο του μάκτρου ως μοχλό κόντρα στο βραχίονα του υαλοκαθαριστήρα, για να αφαιρέσετε το μάκτρο πιο εύκολα.
4. Πιέστε το καινούργιο μάκτρο για να κουμπώσει στη θέση του. Βεβαιωθείτε ότι έχει τοποθετηθεί σωστά.
5. Κατεβάστε το βραχίονα του υαλοκαθαριστήρα.

Καθαρισμός

Για τον καθαρισμό των μάκτρων υαλοκαθαριστήρων και του παρμπρίζ, βλ. Πλύσιμο του αυτοκινήτου (σ. 429).

! ΣΗΜΑΝΤΙΚΟ

Ελέγχετε τα μάκτρα τακτικά. Η αμελής συντήρηση μειώνει τη διάρκεια ζωής των μάκτρων των υαλοκαθαριστήρων.

Σχετικές πληροφορίες

- Υγρό ψεκαστήρων - πλήρωση (σ. 411)

Υγρό ψεκαστήρων - πλήρωση

Το υγρό ψεκαστήρων χρησιμοποιείται για τον καθαρισμό των προβολέων και των παραθύρων. Το χειμώνα πρέπει να χρησιμοποιείται υγρό ψεκαστήρων με αντιψυκτικό.

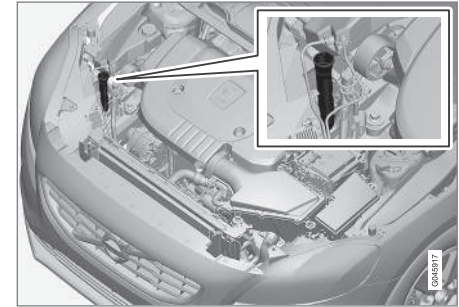

Οι ψεκαστήρες του παρμπρίζ και των προβολέων χρησιμοποιούν το ίδιο δοχείο υγρού.

! ΣΗΜΑΝΤΙΚΟ

Χρησιμοποιείτε γνήσιο υγρό ψεκαστήρων Volvo ή αντίστοιχο, με συνιστώμενο pH μεταξύ 6 και 8, στο τελικό διάλυμα (π.χ. σε αναλογία 1:1 με απεσταγμένο νερό).



10 Συντήρηση και σέρβις



! ΣΗΜΑΝΤΙΚΟ

Κατά τη χειμερινή περίοδο, χρησιμοποιείτε υγρό ψεκαστήρων με αντιψυκτικό για να μην παγώσει η αντλία, το δοχείο και οι εύκαμπτοι σωλήνες.

Για τις χωρητικότητες, βλ. Υγρό ψεκαστήρων - ποιότητα και όγκος (σ. 450).

Σχετικές πληροφορίες

- Μάκτρα υαλοκαθαριστήρων (σ. 409)

Μπαταρία εκκίνησης - γενικά

Η μπαταρία εκκίνησης χρησιμοποιείται για την τροφοδοσία της μίζας και άλλου ηλεκτρικού εξοπλισμού στο αυτοκίνητο.

Η μπαταρία εκκίνησης είναι μια παραδοσιακή μπαταρία 12 V.

Η ωφέλιμη διάρκεια ζωής και η λειτουργία της μπαταρίας επηρεάζονται από διάφορους παράγοντες όπως οι πολλαπλές εκκινήσεις, οι αποφορτίσεις, ο τρόπος και οι συνθήκες οδήγησης, οι κλιματολογικές συνθήκες, κ.λπ.

- Ποτέ μην αποσυνδέετε την μπαταρία όταν ο κινητήρας βρίσκεται σε λειτουργία.
- Βεβαιωθείτε ότι τα καλώδια της μπαταρίας είναι σωστά συνδεδεμένα και σφιγμένα.

Στον παρακάτω πίνακα παρατίθενται οι προδιαγραφές για την μπαταρία εκκίνησης.

Τάση (V)	12
Χωρητικότητα κατά την εκκίνηση με κρύο κινητήρα ^A - CCA ^B (A)	720 ^C 760 ^D ή 800 ^D

Διαστάσεις , Μ×Π×Υ (mm)	278×175×190 ^C 278×175×190 ^D ή 315×175×190 ^D
Χωρητικότητα (Ah)	70 ^C 70 ^D ή 80 ^D

A Σύμφωνα με το πρότυπο EN.

B Αμπέρ κατά την εκκίνηση με κρύο κινητήρα.

C Μηχανικό κιβώτιο ταχυτήτων.

D Αυτόματο κιβώτιο ταχυτήτων. Οι προδιαγραφές εξαρτώνται από την έκδοση του μοντέλου.

! ΣΗΜΑΝΤΙΚΟ

Κατά την αντικατάσταση της μπαταρίας εκκίνησης, στα αυτοκίνητα με λειτουργία Start/Stop, πρέπει να τοποθετηθεί μπαταρία σωστού τύπου: EFB¹² στα αυτοκίνητα με μηχανικό κιβώτιο ταχυτήτων και AGM¹³ στα αυτοκίνητα με αυτόματο κιβώτιο ταχυτήτων.

Κατά την αντικατάσταση της εφεδρικής μπαταρίας, πρέπει να τοποθετηθεί μπαταρία τύπου AGM.

¹² Enhanced Flooded Battery.

¹³ Absorbed Glass Mat.

**ΣΗΜΑΝΤΙΚΟ**

Εάν αντικαταστήσετε την μπαταρία εκκίνησης, φροντίστε να χρησιμοποιήσετε νέα μπαταρία με την ίδια δυνατότητα κρίας εκκίνησης με την εργοστασιακή (βλ. πινακίδα πάνω στην μπαταρία).

ΣΗΜΕΙΩΣΗ

- Το μέγεθος του κουτιού μπαταρίας πρέπει να είναι ανάλογο των διαστάσεων της εργοστασιακής μπαταρίας.
- Το ύψος της μπαταρίας διαφέρει ανάλογα με το μέγεθος.

ΠΡΟΕΙΔΟΠΟΙΗΣΗ

- Η μπαταρία μπορεί να απελευθερώσει ένα αέριο μίγμα οξυγόνου-υδρογόνου, το οποίο είναι εξαιρετικά εύφλεκτο. Εάν ένα καλώδιο βοηθητικής εκκίνησης δεν συνδεθεί σωστά, μπορεί να σχηματιστεί σπινθήρας και αυτό μπορεί να είναι αρκετό για να εκραγεί η μπαταρία.
- Η μπαταρία περιέχει θειικό οξύ, το οποίο μπορεί να προκαλέσει σοβαρά εγκαύματα.
- Εάν το θειικό οξύ έρθει σε επαφή με τα μάτια, το δέρμα ή τα ρούχα σας, ξεπλύνετε με άφθονη ποσότητα νερού. Εάν το οξύ έρθει σε επαφή με τα μάτια σας, απευθυνθείτε αμέσως σε γιατρό.

ΣΗΜΑΝΤΙΚΟ

Όταν φορτίζετε την μπαταρία εκκίνησης ή την εφεδρική μπαταρία (σ. 415), χρησιμοποιείτε μόνο σύγχρονο φορτιστή μπαταρίας με ρυθμιζόμενη τάση φόρτισης. Η λειτουργία ταχείας φόρτισης δεν πρέπει να χρησιμοποιείται διότι μπορεί να προκαλέσει ζημιά στην μπαταρία.

ΣΗΜΑΝΤΙΚΟ

Εάν η παρακάτω οδηγία δεν τηρηθεί, τότε η λειτουργία εξοικονόμησης ενέργειας για το σύστημα Infotainment ενδέχεται να απενεργοποιηθεί προσωρινά ή/και το μήνυμα στην οθόνη πληροφοριών του πίνακα οργάνων σχετικά με την κατάσταση φόρτισης της μπαταρίας εκκίνησης να μην ισχύει προσωρινά, μετά από σύνδεση εξωτερικής μπαταρίας ή φορτιστή μπαταρίας:

- Ο αρνητικός πόλος στην κύρια μπαταρία του αυτοκινήτου δεν πρέπει **ποτέ** να χρησιμοποιηθεί για τη σύνδεση εξωτερικής μπαταρίας ή φορτιστή - ως σημείο γείωσης μπορεί να χρησιμοποιηθεί μόνο το **πλαίσιο του αυτοκινήτου**.

Βλ. Εκκίνηση με βοηθητικά καλώδια (σ. 293) για περιγραφή πώς πρέπει να συνδεόνται τα κροκοδειλάκια των καλωδίων.



i ΣΗΜΕΙΩΣΗ

Εάν η μπαταρία αποφορτιστεί πολλές φορές, η διάρκεια ζωής της μειώνεται.

Η διάρκεια ζωής της μπαταρίας επηρεάζεται από διάφορους παράγοντες, συμπτων συνθηκών οδήγησης και του κλίματος. Η δυνατότητα εκκίνησης του οχήματος από την μπαταρία σταδιακά μειώνεται με την πάροδο του χρόνου και για το λόγο αυτό χρειάζεται επαναφόρτιση εάν το αυτοκίνητο δεν χρησιμοποιείται για μεγάλο χρονικό διάστημα ή όταν διανύει μόνο μικρές αποστάσεις. Η ικανότητα εκκίνησης μειώνεται ακόμη περισσότερο σε πολύ χαμηλές θερμοκρασίες.

Για να διατηρηθεί η μπαταρία σε καλή κατάσταση, συνιστάται να οδηγείτε το αυτοκίνητο τουλάχιστον επί 15 λεπτά κάθε εβδομάδα ή να συνδέετε την μπαταρία σε φορτιστή μπαταρίας με αυτόματη λειτουργία βραδείας φόρτισης.

Η μπαταρία που διατηρείται πλήρως φορτισμένη επιτυγχάνει μέγιστη διάρκεια ζωής.

Σχετικές πληροφορίες

- Μπαταρία - ενδεικτικές λυχνίες (σ. 414)
- Μπαταρία εκκίνησης - αντικατάσταση (σ. 415)
- Μπαταρία - Start/Stop (σ. 415)

Μπαταρία - ενδεικτικές λυχνίες

Υπάρχουν πληροφοριακές και προειδοποιητικές λυχνίες στην μπαταρία.

Σύμβολα πάνω στη μπαταρία

	Να χρησιμοποιείτε προστατευτικά γυαλιά.
	Περισσότερες πληροφορίες στο εγχειρίδιο κατόχου του αυτοκινήτου.
	Να αποθηκεύετε την μπαταρία μακριά από παιδιά.
	Η μπαταρία περιέχει διαβρωτικό οξύ.

	Προφυλάσσετε την μπαταρία από σπινθήρες και γυμνή φλόγα.
	Κίνδυνος έκρηξης.
	Πρέπει να παραδοθεί για ανακύκλωση.

i ΣΗΜΕΙΩΣΗ

Οι αποφορτισμένες μπαταρίες πρέπει να ανακυκλώνονται με τρόπο ασφαλής για το περιβάλλον, διότι περιέχουν μόλυβδο.

Σχετικές πληροφορίες

- Μπαταρία εκκίνησης - γενικά (σ. 412)
- Μπαταρία - Start/Stop (σ. 415)



Μπαταρία εκκίνησης - αντικατάσταση

Η μπαταρία εκκίνησης πρέπει να αντικαθίσταται από εξουσιοδοτημένο συνεργείο.

Η μπαταρία εκκίνησης είναι μια παραδοσιακή μπαταρία 12 V.

Η Volvo συνιστά να αναθέτετε την αντικατάσταση των μπαταριών σε ένα εξουσιοδοτημένο συνεργείο - συνιστάται να απευθυνθείτε σε ένα εξουσιοδοτημένο συνεργείο της Volvo.

Για περισσότερες πληροφορίες σχετικά με την μπαταρία εκκίνησης του αυτοκινήτου, βλ. Εκκίνηση με βοηθητικά καλώδια (σ. 293).

Μπαταρία - Start/Stop

Τα αυτοκίνητα με λειτουργία Start/Stop, εκτός από την μπαταρία εκκίνησης, διαθέτουν εφεδρική μπαταρία.

Τα αυτοκίνητα με λειτουργία Start/Stop διαθέτουν δύο μπαταρίες 12 V - μια πολύ ισχυρή μπαταρία για την εκκίνηση και μια εφεδρική μπαταρία που συμβάλλει στη διαδικασία εκκίνησης της λειτουργίας Start/Stop.

Για περισσότερες πληροφορίες σχετικά με τη λειτουργία Start/Stop, βλ. Start/Stop* (σ. 304).

Για περισσότερες πληροφορίες σχετικά με την μπαταρία εκκίνησης του αυτοκινήτου, βλ. Εκκίνηση με βοηθητικά καλώδια (σ. 293).

Στον παρακάτω πίνακα παρατίθενται οι προδιαγραφές για την εφεδρική μπαταρία.

Τάση (V)	12
Χωρητικότητα κατά την εκκίνηση με κρύο κινητήρα ^A - CCA ^B (A)	120 ^C 170 ^D

Διαστάσεις , Μ×Π×Υ (mm)	150×90×106 ^C
	150×90×130 ^D
Χωρητικότητα (Ah)	8 ^C
	10 ^D

A Σύμφωνα με το πρότυπο EN.

B Αμπέρ κατά την εκκίνηση με κρύο κινητήρα.

C Μηχανικό κιβώτιο ταχυτήτων σε συνδυασμό με τη λειτουργία Start/Stop, που σβήνει τον κινητήρα μόνο όταν το αυτοκίνητο είναι εντελώς σταματημένο.

D Άλλα.



ΣΗΜΑΝΤΙΚΟ

Κατά την αντικατάσταση της μπαταρίας εκκίνησης, στα αυτοκίνητα με λειτουργία Start/Stop, πρέπει να τοποθετηθεί μπαταρία σωστού τύπου: EFB¹⁴ στα αυτοκίνητα με μηχανικό κιβώτιο ταχυτήτων και AGM¹⁵ στα αυτοκίνητα με αυτόματο κιβώτιο ταχυτήτων.

Κατά την αντικατάσταση της εφεδρικής μπαταρίας, πρέπει να τοποθετηθεί μπαταρία τύπου AGM.

¹⁴ Enhanced Flooded Battery.

¹⁵ Absorbed Glass Mat.



10 Συντήρηση και σέρβις



ΣΗΜΕΙΩΣΗ

- Όσο μεγαλύτερες είναι οι απαιτήσεις ισχύος του αυτοκινήτου, τόσο περισσότερο πρέπει να λειτουργεί ο εναλλάκτης και να φορτιστούν οι μπαταρίες = αυξημένη κατανάλωση καυσίμου.
- Όταν η χωρητικότητα της μπαταρίας έχει μειωθεί κάτω από το ελάχιστο επιτρεπόμενο επίπεδο, τότε η λειτουργία απενεργοποιείται Start/Stop.

Προσωρινά μειωμένη λειτουργία Start/Stop λόγω υψηλής απαίτησης ισχύος σημαίνει:

- Ο κινητήρας τίθεται σε λειτουργία αυτόματα¹⁶ χωρίς ο οδηγός να πατήσει το πεντάλ του συμπλέκτη (μηχανικό κιβώτιο ταχυτήτων).
- Ο κινητήρας τίθεται σε λειτουργία αυτόματα χωρίς ο/η οδηγός να σηκώσει το πόδι του/της από το πεντάλ φρένων (αυτόματο κιβώτιο ταχυτήτων).

Θέση των μπαταριών

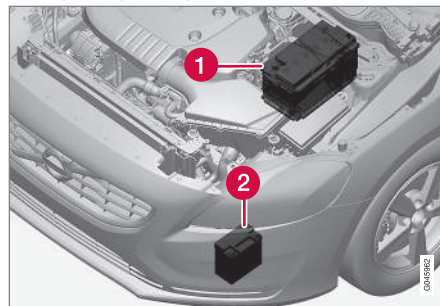

(1) Μπαταρία μίζας¹⁷ (2) Εφεδρική μπαταρία

Η εφεδρική μπαταρία κανονικά δεν χρειάζεται περισσότερο σέρβις από την κανονική μπαταρία που χρησιμοποιείται για την εκκίνηση. Απευθυνθείτε σε ένα συνεργείο εάν έχετε ερωτήσεις ή αντιμετωπίσετε πρόβλημα - συνιστάται να απευθυνθείτε σε ένα εξουσιοδοτημένο συνεργείο της Volvo.

ΣΗΜΑΝΤΙΚΟ

Η λειτουργία Start/Stop του κινητήρα ενδέχεται να διακοπεί προσωρινά μετά τη σύνδεση εξωτερικής μπαταρίας ή φορτιστή, εάν δεν τηρηθεί η παρακάτω οδηγία:

- Ο αρνητικός πόλος στην κύρια μπαταρία του αυτοκινήτου δεν πρέπει **ποτέ** να χρησιμοποιηθεί για τη σύνδεση εξωτερικής μπαταρίας ή φορτιστή - ως σημείο γείωσης μπορεί να χρησιμοποιηθεί μόνο το **πλαίσιο του αυτοκινήτου**.

Βλ. Εκκίνηση με βοηθητικά καλώδια (σ. 293) για περιγραφή πώς πρέπει να συνδέονται τα κροκοδειλάκια των καλωδίων.

¹⁶ Η αυτόματη εκκίνηση μπορεί να ενεργοποιηθεί μόνο εάν ο μοχλός ταχυτήτων βρίσκεται στη νεκρά.

¹⁷ Βλ. Μπαταρία εκκίνησης - γενικά (σ. 412) για μια λεπτομερή περιγραφή της μπαταρίας εκκίνησης.

**ΣΗΜΕΙΩΣΗ**

Εάν η μπαταρία έχει αποφορτιστεί σε τέτοιο βαθμό που δεν λειτουργεί καμία ένδειξη και ουσιαστικά δεν μπορούν να χρησιμοποιηθούν όλες οι συνήθεις ηλεκτρικές λειτουργίες του και, κατά συνέπεια, ο κινητήρας χρειαστεί να τεθεί σε λειτουργία με εξωτερική μπαταρία ή με φορτιστή, τότε ενεργοποιείται η λειτουργία Start/Stop. Τότε υπάρχει η δυνατότητα αυτόματου τερματισμού λειτουργίας του κινητήρα, ωστόσο σε αυτή την περίπτωση η λειτουργία Start/Stop μπορεί να αποτύχει να θέσει αυτόματα σε λειτουργία τον κινητήρα λόγω ανεπαρκούς ισχύος της μπαταρίας.

Η μπαταρία πρέπει πρώτα να φορτιστεί για να διασφαλιστεί η επιτυχής αυτόματη εκκίνηση μετά από αυτόματο τερματισμό λειτουργίας. Όταν η εξωτερική θερμοκρασία είναι +15 °C, η μπαταρία πρέπει να φορτιστεί τουλάχιστον επί 1 ώρα. Σε χαμηλότερη εξωτερική θερμοκρασία, ο συνιστώμενος χρόνος φόρτισης είναι 3-4 ώρες. Συνιστάται η χρήση εξωτερικού φορτιστή για τη φόρτιση της μπαταρίας.

Εάν δεν υπάρχει αυτή η δυνατότητα, τότε συνιστάται να απενεργοποιήσετε προσωρινά τη λειτουργία Start/Stop μέχρι η μπαταρία να επαναφορτιστεί επαρκώς.

Για περισσότερες πληροφορίες σχετικά με τη φόρτιση της μπαταρίας εκκίνησης, βλ. Μπαταρία εκκίνησης - γενικά (σ. 412).

Σχετικές πληροφορίες

- Μπαταρία - ενδεικτικές λυχνίες (σ. 414)

Ηλεκτρικό σύστημα

Το ηλεκτρικό σύστημα είναι μονοπολικό και χρησιμοποιεί το πλαίσιο και το κέλυφος του κινητήρα ως αγωγούς.

Το αυτοκίνητο διαθέτει έναν εναλλάκτη AC που ρυθμίζεται από την τάση.

Οι διαστάσεις, ο τύπος και η απόδοση της μπαταρίας εκκίνησης εξαρτώνται από τον εξοπλισμό και τη λειτουργία του αυτοκινήτου.

ΣΗΜΑΝΤΙΚΟ

Εάν αντικαταστήσετε την μπαταρία εκκίνησης, φροντίστε να χρησιμοποιήσετε νέα μπαταρία με την ίδια δυνατότητα κρύας εκκίνησης με την εργοστασιακή (βλ. πινακίδα πάνω στην μπαταρία).

Σχετικές πληροφορίες

- Μπαταρία εκκίνησης - αντικατάσταση (σ. 415)
- Μπαταρία εκκίνησης - γενικά (σ. 412)



Ασφάλειες - γενικά

Όλες οι ηλεκτρικές λειτουργίες και τα ηλεκτρικά εξαρτήματα προστατεύονται από διάφορες ασφάλειες, οι οποίες προστατεύουν το ηλεκτρικό σύστημα του αυτοκινήτου από βραχυκύκλωμα ή υπερφόρτωση.

Εάν ένα ηλεκτρικό εξάρτημα ή κάποια ηλεκτρική λειτουργία δεν λειτουργεί, μπορεί να οφείλεται στο γεγονός ότι η ασφάλεια του εξαρτήματος υπερφορτώθηκε προσωρινά και κάηκε. Εάν η ίδια ασφάλεια καίγεται επανειλημμένα, σημαίνει ότι υπάρχει βλάβη στο εξάρτημα. Η Volvo συνιστά να απευθυνθείτε σε ένα εξουσιοδοτημένο συνεργείο της Volvo για έλεγχο.

Αντικατάσταση

1. Ανατρέξτε στο διάγραμμα ασφαλειών για να εντοπίσετε την καμένη ασφάλεια.
2. Βγάλτε την ασφάλεια και εξετάστε την από το πλάι για να διαπιστώσετε αν το κυρτό σύρμα έχει καεί.
3. Εάν η ασφάλεια έχει καεί, αντικαταστήστε την με μια καινούργια ασφάλεια ίδιου χρώματος και ίδιου αμπεράζ.

ΠΡΟΕΙΔΟΠΟΙΗΣΗ

Ποτέ μη χρησιμοποιείτε ξένο αντικείμενο ή ασφάλεια με αμπεράζ μεγαλύτερο από το προδιαγραφόμενο, όταν αντικαθιστάτε μια ασφάλεια. Αυτό μπορεί να προκαλέσει σοβαρή ζημιά στο ηλεκτρικό σύστημα και, πιθανόν, φωτιά.

Θέση κεντρικών ηλεκτρικών μονάδων

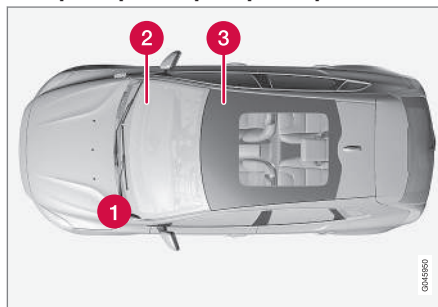

Θέσεις ασφαλειοθηκών σε αριστεροτίμονο αυτοκίνητο. Εάν το αυτοκίνητο είναι δεξιοτίμονο, η ασφαλειοθήκη κάτω από το ντουλαπάκι του συνοδηγού βρίσκεται στην αντίθετη πλευρά.

- 1 Χώρος κινητήρα
- 2 Κάτω από το ντουλαπάκι του συνοδηγού
- 3 Κάτω από το μπροστινό δεξί κάθισμα

Σχετικές πληροφορίες

- Ασφάλειες - στο χώρο του κινητήρα (σ. 419)
- Ασφάλειες - κάτω από το ντουλαπάκι συνοδηγού (σ. 423)
- Ασφάλειες - κάτω από το μπροστινό δεξί κάθισμα (σ. 426)



Ασφάλειες - στο χώρο του κινητήρα

Οι ασφάλειες στο χώρο του κινητήρα προστατεύουν τις λειτουργίες του κινητήρα και των φρένων, μεταξύ άλλων.

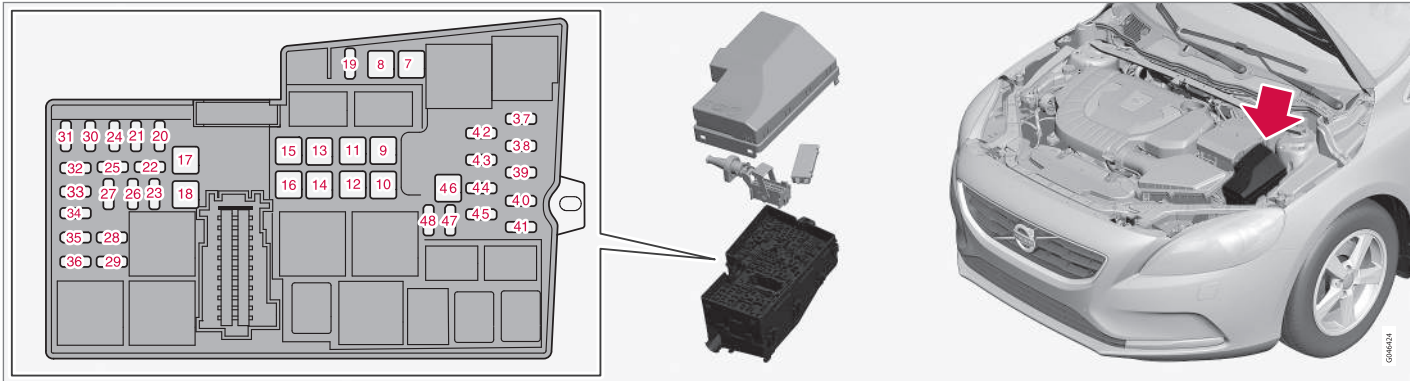

Στην εσωτερική επιφάνεια του καλύμματος υπάρχει ένας εξολκέας ο οποίος καθιστά ευκολότερη τη διαδικασία αφαίρεσης και τοποθέτησης των ασφαλειών.

Η ασφαλειοθήκη έχει επίσης χώρο για αρκετές εφεδρικές ασφάλειες.

Αντικατάσταση ασφαλειών

Πρόσβαση στις ασφάλειες μπορείτε να έχετε αφαιρώντας το κάλυμμα που υπάρχει στη μπαταρία της μίζας και το κάλυμμα της μονάδας διανομής ηλεκτρικού ρεύματος.

Αφαίρεση των καλυμμάτων

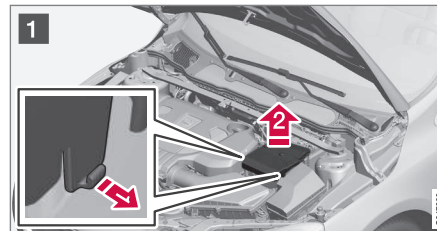

- 1 **1** ➔ Ξεδιπλώστε τους γάντζους ασφάλισης που βρίσκονται στα πλάγια του καλύμματος της μπαταρίας της μίζας.
- 2 **2** ➔ Ανασηκώστε το κάλυμμα ευθεία προς τα πάνω.



10 Συντήρηση και σέρβις

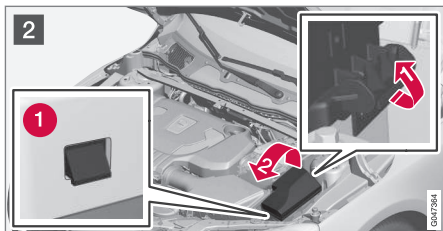

2 1 ➔ Ξεδιπλώστε το γάντζο ασφάλισης που βρίσκεται στο πλάι της μονάδας διανομής ηλεκτρικού ρεύματος.

2 ➔ Περιστρέψτε το κάλυμμα προς τα πάνω έως ότου τα αυτάκια ασφάλισης (1) απασφαλίσουν.

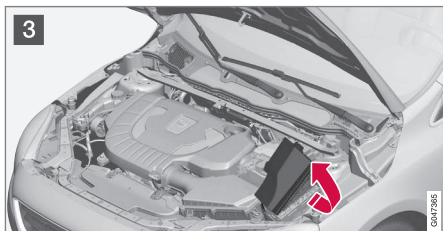

3 Διπλώστε το κάλυμμα προς τον κινητήρα για να αποκτήσετε πρόσβαση στις ασφάλειες.

Επανατοποθέτηση των καλυμμάτων

Επανατοποθετήστε τα εξαρτήματα ακολουθώντας την αντίστροφη διαδικασία.

Θέσεις

Στην ετικέτα στην εσωτερική πλευρά του καλύμματος αναγράφονται οι θέσεις των ασφαλειών.

- Οι ασφάλειες 7-18 είναι τύπου "JCASE" και η αντικατάστασή τους πρέπει να γίνεται μόνο σε συνεργείο¹⁸.
- Οι ασφάλειες 19-45 και 47-48 είναι τύπου "Mini".

	Λειτουργία	A
7	Αντλία ABS	40
8	Βαλβίδες ABS	30
9	Ψεκαστήρες προβολέων*	20
10	Ανεμιστήρας εξαερισμού	40
11	-	-
12	Κεντρική ασφάλεια για τις ασφάλειες 32-36	30
13	-	-
14	Θερμαινόμενο παρμπρίζ, δεξιά πλευρά*	40

	Λειτουργία	A
15	-	-
16	Θερμαινόμενο παρμπρίζ, αριστερή πλευρά*	40
17	Σύστημα προθέρμανσης κατά τη στάθμευση*	20
18	Υαλοκαθαριστήρες	20
19	Κεντρική ηλεκτρονική μονάδα, αναφοράς, εφεδρική μπαταρία	5
20	Κόρνα	15
21	Φως φρένων	5
22	-	-
23	Διακόπτης προβολέων	5
24	Εσωτερικά πηνία ρελέ	5
25	Ρευματοδότης 12 V, επιμήκης κονσόλα μπροστά	15
26	Ηλεκτρονική μονάδα ελέγχου κιβωτίου ταχυτήτων	15
27	Ηλεκτρομαγνητική βαλβίδα συμπλέκτη A/C (1.6 λίτρων, 5-κύλινδ. βενζινοκινητήρες)	15

¹⁸ Συνιστάται να απευθυνθείτε σε ένα εξουσιοδοτημένο συνεργείο της Volvo.



	Λειτουργία	A
28	Ρευματοδότης 12 V, επιμήκης κονσόλα πίσω	15
29	-	-
30	Ηλεκτρονική μονάδα ελέγχου κινητήρα (4-κύλινδ. 2.0 l, 5-κύλινδ.),	5
31	Ηλεκτροκίνητο κάθισμα, δεξι*	20

	Λειτουργία	A
32	Πηνίο ρελέ στο ρελέ ανεμιστήρα ψύξης (4-κύλινδ. 1.6 l, 5-κύλινδ. πετρελαιοκινητήρες), Αισθητήρες λάμδα (4-κύλινδ. βενζινοκινητήρες 1.6 l), Αισθητήρας μάζας εισερχόμενου αέρα (πετρελαιοκινητήρες 1.6 l, 5-κύλινδ. πετρελαιοκινητήρες), Βαλβίδα βοηθητικής διόδου, ψύξη EGR (πετρελαιοκινητήρες 1.6 l), Ηλεκτρομαγνητική βαλβίδα βοηθητικής διόδου ψύξης EGR (5-κύλινδ. πετρελαιοκινητήρες), Ρυθμιστική βαλβίδα, ροή καυσίμου (5-κύλινδ. πετρελαιοκινητήρες), Ρυθμιστική βαλβίδα, πίεση καυσίμου (5-κύλινδ. πετρελαιοκινητήρες)	10
	Αισθητήρες λάμδα (4-κύλινδ. 2.0 l), Πηνίο ρελέ στο ρελέ για τον ανεμιστήρα ψύξης (4-κύλινδ. 2.0 l)	15
	Πηνίο ρελέ στο ρελέ ανεμιστήρα ψύξης (5-κύλινδ. βενζινοκινητήρες), Αισθητήρες Λάμδα (5-κύλινδ. βενζινοκινητήρες)	20

	Λειτουργία	A
33	Αντλία λαδιού αυτόματου κιβωτίου ταχυτήτων (5-κύλινδ.), Αισθητήρας μάζας εισερχόμενου αέρα (1.6 l βενζινοκινητήρες, 5-κύλινδ. βενζινοκινητήρες), Βαλβίδα EVAP (1.6 l βενζινοκινητήρες), Βαλβίδες (4-κύλινδ. 2.0 l 5-κύλινδ. βενζινοκινητήρες), Ηλεκτρομαγνητικές βαλβίδες (5-κύλινδ. βενζινοκινητήρες), Θερμαντήρας εξαερισμού στροφαλοθαλάμου (5-κύλινδ. βενζινοκινητήρες), Μοτέρ ελέγχου turbo (1.6 l πετρελαιοκινητήρες), Ρυθμιστική βαλβίδα, ροή καυσίμου (1.6 l πετρελαιοκινητήρες), Ηλεκτρονική μονάδα ελέγχου, κάλυμμα κυλίνδρου ψυγείου (1.6 l πετρελαιοκινητήρες), Ηλεκτρομαγνητική βαλβίδα ψύξης εμβόλων (5-κύλινδ. πετρελαιοκινητήρες), Βαλβίδα ελέγχου turbo (5-κύλινδ. πετρελαιοκινητήρες), Αισθητήρας στάθμης λαδιού (5-κύλινδ. πετρελαιοκινητήρες), Συμπιεστής A/C (4-κύλινδ. 2.0 l 5-κύλινδ. πετρελαιοκινητήρες), Αντλία λαδιού (4-κύλινδ. 2.0 l), Βαλβίδα ψύξης για το σύστημα κλιματισμού (4-κύλινδ. πετρε-	10





10 Συντήρηση και σέρβις



	Λειτουργία	A
	Λαιοκινητήρες 2.0 l), Πηνία ρελέ στα ρελέ για λειτουργίες Start/Stop	
34	Βαλβίδες (1.6 l βενζινοκινητήρες), Ηλεκτρομαγνητικές βαλβίδες (1.6 l βενζινοκινητήρες), Μπεκ ψεκασμού (5-κύλινδ. βενζινοκινητήρες), Αισθητήρας λάμδα (5-κύλινδ. πετρελαιοκινητήρες), Θερμαντήρας εξαερισμού στροφαλοθαλάμου (5-κύλινδ. πετρελαιοκινητήρες)	10
	Βαλβίδα (4-κύλινδ πετρελαιοκινητήρες 2.0 l), Βαλβίδα EVAP (4-κύλινδ. βενζινοκινητήρες 2.0 l), Θερμαντήρας εξαερισμού στροφαλοθαλάμου (4-κύλινδ. βενζινοκινητήρες 2.0 l), Ηλεκτρονική μονάδα ελέγχου κινητήρα (4-κύλινδ. 2.0 l), Αισθητήρας μάζας εισερχόμενου αέρα (4-κύλινδ. 2.0 l), Θερμοστάτης (4-κύλινδ. βενζινοκινητήρες 2.0 l), Αντλία ψύξης για EGR (4 κύλινδ. πετρελαιοκινητήρες 2.0 l), ηλεκτρονική μονάδα ελέγχου προθερμαντήρων (4-κύλινδ. πετρελαιοκινητήρες 2.0 l)	15

	Λειτουργία	A
35	Πολλαπλασιαστές (1.6 l βενζινοκινητήρες, 5-κύλινδ. βενζινοκινητήρες)	10
	Πολλαπλασιαστές (4-κύλινδ. βενζινοκινητήρες 2.0 l), Θερμαντήρας φίλτρου πετρελαίου (1.6 l πετρελαιοκινητήρες, 5-κύλινδ. πετρελαιοκινητήρες), Ηλεκτρονική μονάδα ελέγχου προθερμαντήρων (5-κύλινδ. πετρελαιοκινητήρες)	15
	Θερμαντήρας φίλτρου πετρελαίου (4-κύλινδ. πετρελαιοκινητήρες 2.0 l)	25
36	Ηλεκτρονική μονάδα ελέγχου κινητήρα (1.6 l)	10
	Ηλεκτρονική μονάδα ελέγχου κινητήρα (4-κύλινδ. 2.0 l, 5-κύλινδ.), Μονάδα πεταλούδας (5-κύλινδ. βενζινοκινητήρες)	15
37	ABS	5
38	Ηλεκτρονική μονάδα ελέγχου κινητήρα, ηλεκτρονική μονάδα ελέγχου κιβωτίου ταχυτήτων, αερόσακοι	7,5
39	Ρύθμιση ύψους δέσμης προβολών*	10

	Λειτουργία	A
40	Ηλεκτρικός έλεγχος σερβό	5
41	Κεντρική ηλεκτρονική μονάδα	15
42	-	-
43	-	-
44	Σύστημα προειδοποίησης σύγκρουσης	5
45	Αισθητήρας πεντάλ γκαζιού	5
46	Σημείο φόρτισης, εφεδρική μπαταρία	-
47	-	-
48	Αντλία ψυκτικού (όταν δεν είναι διαθέσιμο το σύστημα προθέρμανσης κατά τη στάθμευση)	10

Σχετικές πληροφορίες

- Ασφάλειες - κάτω από το ντουλαπάκι συνοδηγού (σ. 423)
- Ασφάλειες - κάτω από το μπροστινό δεξί κάθισμα (σ. 426)



Ασφάλειες - κάτω από το ντουλαπάκι συνοδηγού

Οι ασφάλειες κάτω από το ντουλαπάκι του συνοδηγού προστατεύουν, μεταξύ άλλων, τις

λειτουργίες αερόσακων και φωτισμού του χώρου επιβατών.



Στην εσωτερική πλευρά του καλύμματος για την ασφαλειοθήκη στο χώρο του κινητήρα υπάρχει μια τσιμπίδα που διευκολύνει τη διαδικασία αφαίρεσης και τοποθέτησης των ασφαλειών.

Η ασφαλειοθήκη στο χώρο του κινητήρα έχει επίσης χώρο για αρκετές εφεδρικές ασφάλειες.

Αντικατάσταση ασφαλειών

Μπορείτε να αποκτήσετε πρόσβαση στις ασφάλειες όταν αφαιρέσετε το προστατευτικό κάλυμμα από την ασφαλειοθήκη.



10 Συντήρηση και σέρβις



Αφαίρεση καλύμματος

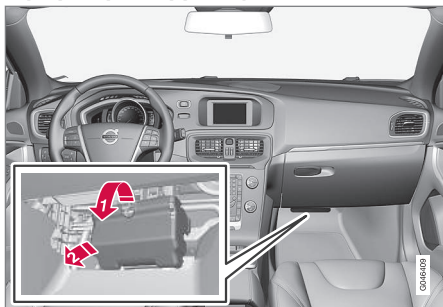

- Πιάστε την εγκοπή και τραβήξτε μέχρι οι γλωττίδες ασφάλισης στο κάτω άκρο του καλύμματος να αποσπαστούν από την ασφαλειοθήκη.
- Αφαιρέστε το κάλυμμα.

i ΣΗΜΕΙΩΣΗ

Πρέπει να τραβήξετε με σχετικά μεγάλη δύναμη τις γλωττίδες ασφάλισης στο πάνω άκρο του καλύμματος για να αποσφαλίσουν από την ηλεκτρική μονάδα διανομής.

Επανατοποθέτηση καλύμματος

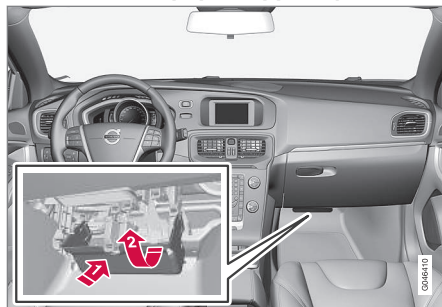

- Εισάγετε τις κάτω γλωττίδες.
- Γυρίστε το κάλυμμα προς τα πάνω μέχρι να ασφαλισουν οι πάνω γλωττίδες.

i ΣΗΜΕΙΩΣΗ

Βεβαιωθείτε ότι οι επάνω γλωττίδες ασφάλισης έχουν κουμπώσει σωστά στις αυλακώσεις της ηλεκτρικής μονάδας διανομής.

Θέσεις

Οι ασφάλειες είναι τύπου "Mini".

	Λειτουργία	A
56	Αντλία καυσίμου	20
57	-	-

	Λειτουργία	A
58	Υαλοκαθαριστήρας πίσω παρμπρίζ	15
59	Οθόνη στην κονσόλα οροφής (υπενθύμιση ζώνης ασφαλείας/ ενδεικτική λυχνία για τον αερόσακο συνοδηγού)	5
60	Εσωτερικός φωτισμός, Χειριστήρια στην κονσόλα οροφής για τα μπροστινά φώτα ανάγνωσης και το φωτισμό χώρου επιβατών, Ηλεκτρικά καθίσματα*	7,5
61	Ηλεκτρικά τυλιγόμενο αλεξίλιο, γυάλινη οροφή*	10
62	Αισθητήρας βροχής*, λειτουργία αντιθαμβωτικής προστασίας, εσωτερικός καθρέπτης*, αισθητήρας υγρασίας*	5
63	Σύστημα προειδοποίησης σύγκρουσης*	5
64	-	-
65	Ξεκλειδωμα, πόρτα χώρου αποσκευών ^A	10
66	-	-



	Λειτουργία	A
67	Εφεδρική θέση 3, σταθερή τάση	5
68	Κλειδωμα τιμονιού	15
69	Πίνακας οργάνων	5
70	Σύστημα κεντρικού κλειδώματος, πορτάκι του ρεζερβουάρ ^B	10
71	Πλαίσιο χειριστηρίων κλιματισμού	7,5
72	Μονάδα ελέγχου τιμονιού	7,5
73	Σειρήνα*, φίσα συνδέσμου δεδομένων OBDII	5
74	Μεγάλη σκάλα	15
75	-	-
76	Φως όπισθεν	7,5
77	Υαλοκαθαριστήρες παρμπρίζ ^C , υαλοκαθαριστήρας πίσω παρμπρίζ ^C	20
78	Σύστημα ακινητοποίησης	5
79	Εφεδρική θέση 1, σταθερή τάση	15

	Λειτουργία	A
80	Εφεδρική θέση 2, σταθερή τάση	20
81	Συναγερμός αισθητήρα κίνησης*, δέκτης τηλεχειριστηρίου	5
82	Υαλοκαθαριστήρες παρμπρίζ ^D , υαλοκαθαριστήρας πίσω παρμπρίζ ^D	20
83	Σύστημα κεντρικού κλειδώματος, πορτάκι του ρεζερβουάρ ^E	10
84	Ξεκλειδωμα, πόρτα χώρου αποσκευών ^F	10
85	Ηλεκτρικό συμπληρωματικό σύστημα θέρμανσης*, Κουμπί καθίσματος για θέρμανση πίσω*	7,5
86	Αερόσακοι, αερόσακος οδηγού*	7,5
87	Εφεδρική θέση 4, σταθερή τάση	7,5

	Λειτουργία	A
88	-	-
89	-	-

A Βλ. επίσης ασφάλεια 84.

B Βλ. επίσης ασφάλεια 83.

C Βλ. επίσης ασφάλεια 82.

D Βλ. επίσης ασφάλεια 77.

E Βλ. επίσης ασφάλεια 70.

F Βλ. επίσης ασφάλεια 65.

Σχετικές πληροφορίες

- Ασφάλειες - στο χώρο του κινητήρα (σ. 419)
- Ασφάλειες - κάτω από το μπροστινό δεξιό κάθισμα (σ. 426)



10 Συντήρηση και σέρβις

Ασφάλειες - κάτω από το μπροστινό δεξί κάθισμα

Οι ασφάλειες που βρίσκονται κάτω από το μπροστινό δεξί κάθισμα προστατεύουν το

σύστημα Infotainment και το σύστημα θέρμανσης καθισμάτων, μεταξύ άλλων.

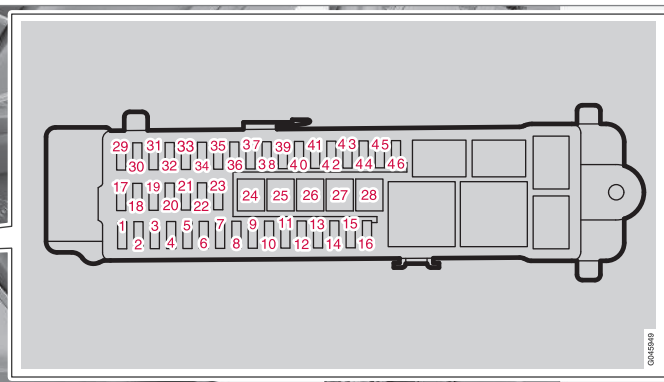
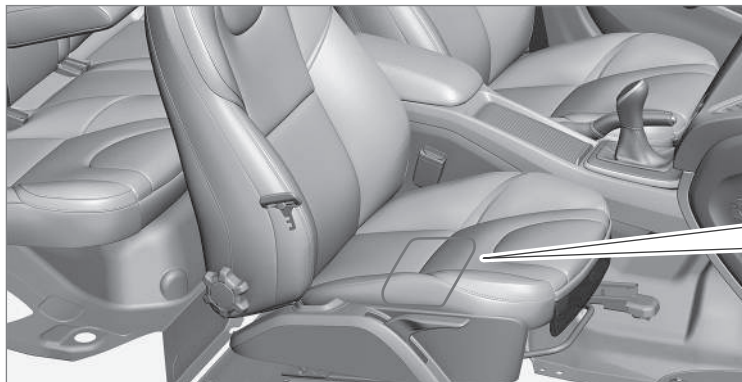

Στην εσωτερική πλευρά του καλύμματος για την ασφαλειοθήκη στο χώρο του κινητήρα υπάρχει μιατσιμπίδα που διευκολύνει τη διαδικασία αφαίρεσης και τοποθέτησης των ασφαλειών.

Η ασφαλειοθήκη στο χώρο του κινητήρα έχει επίσης χώρο για αρκετές εφεδρικές ασφάλειες.

Θέσεις

- Οι ασφάλειες 24-28 είναι τύπου "JCASE" και η αντικατάστασή τους πρέπει να γίνεται μόνο σε συνεργείο¹⁹.
- Οι ασφάλειες 1-23 και 29-46 είναι τύπου "Mini".

	Λειτουργία	A
1	-	-
2	Keyless*	10
3	Λαβή πόρτας (Keyless*)	5
4	Πλαίσιο χειριστήριων, μπροστινή αριστερή πόρτα	25

¹⁹ Συνιστάται να απευθυνθείτε σε ένα εξουσιοδοτημένο συνεργείο της Volvo.



	Λειτουργία	A
5	Πλαίσιο χειριστηρίων, μπροστινή δεξιά πόρτα	25
6	Πλαίσιο χειριστηρίων, πίσω αριστερή πόρτα	25
7	Πλαίσιο χειριστηρίων, πίσω δεξιά πόρτα	25
8	Κεντρική ασφάλεια για τις ασφάλειες 12-16: Infotainment	25
9	Ηλεκτρικό κάθισμα, αριστερό*	20
10	-	-
11	Εσωτερικό πηνίο ρελέ	5
12	Μονάδα ελέγχου ηχοσυστήματος (ενισχυτής)*, σήμα για διάγνωση	5
13	-	-
14	Τηλεματική*, Bluetooth*	5
15	Ηλεκτρονική μονάδα ελέγχου ηχοσυστήματος ή ηλεκτρονική μονάδα ελέγχου Sensus ^A , Ηλεκτρονική μονάδα ελέγχου Infotainment ή οθόνη ^A	15
16	Ψηφιακό ραδιόφωνο*, TV*	7,5

	Λειτουργία	A
17	Ρευματοδότης 12 V, χώρος αποσκευών	15
18	-	-
19	-	-
20	-	-
21	-	-
22	-	-
23	Υποδοχή τρέιλερ 2*	20
24	Μονάδα ελέγχου ηχοσυστήματος (ενισχυτής)*	30
25	-	-
26	Υποδοχή τρέιλερ 1*	40
27	Σύστημα αποθάμβωσης πίσω παρμπρίζ	30
28	-	-
29	BLIS*	5
30	Σύστημα υποβοήθησης στάθμευσης*	5
31	Κάμερα συστήματος στάθμευσης*	5

	Λειτουργία	A
32	-	-
33	-	-
34	Θέρμανση καθισμάτων, μπροστινή πλευρά οδηγού	15
35	Θέρμανση καθισμάτων, μπροστινή πλευρά συνοδηγού	15
36	-	-
37	-	-
38	-	-
39	Σύστημα θέρμανσης καθίσματος, πίσω δεξιά*	15
40	Σύστημα θέρμανσης καθίσματος, πίσω αριστερά*	15
41	Ηλεκτρονική μονάδα ελέγχου AWD*	15
42	-	-
43	-	-
44	-	-



	Λειτουργία	A
45	-	-
46	-	-

A Ορισμένες εκδόσεις μοντέλου.

Σχετικές πληροφορίες

- Ασφάλειες - στο χώρο του κινητήρα (σ. 419)
- Ασφάλειες - κάτω από το ντουλαπάκι συνοδηγού (σ. 423)



Πλύσιμο του αυτοκινήτου

Το αυτοκίνητο πρέπει να πλένεται αμέσως μόλις λερωθεί. Πλένετε το αυτοκίνητο σε πλυντήριο αυτοκινήτων με σύστημα διαχωρισμού λαδιού. Χρησιμοποιήστε ειδικό καθαριστικό αυτοκινήτων.

Πλύσιμο με το χέρι

- Αφαιρείτε τα περιττώματα των πουλιών από τις βαμμένες επιφάνειες το συντομότερο δυνατό. Τα περιττώματα των πουλιών περιέχουν χημικές ουσίες που αλλοιώνουν πολύ γρήγορα το χρώμα των βαμμένων επιφανειών. Για τη διόρθωση τυχόν αλλοίωσης του χρώματος, συνιστάται να απευθυνθείτε σε εξουσιοδοτημένο συνεργείο της Volvo.
- Πλένετε το κάτω μέρος του αμαξώματος με λάστιχο.
- Ξεπλύνετε ολόκληρο το αυτοκίνητο μέχρι να αφαιρεθεί όλη η χαλαρή βρομιά ώστε να μειωθεί ο κίνδυνος να γρατσουνιστεί η βαφή από το πλύσιμο. Μη διοχετεύετε το νερό απευθείας πάνω στις κλειδαριές.
- Εάν είναι απαραίτητο, χρησιμοποιήστε κρύο απολιπαντικό παράγοντα στις πολύ βρόμικες επιφάνειες. Και σε αυτή την περίπτωση, οι επιφάνειες δεν πρέπει να είναι καυτές λόγω έκθεσης στον ήλιο!
- Για το πλύσιμο του αυτοκινήτου χρησιμοποιήστε σφουγγάρι, ειδικό καθαριστικό για αυτοκίνητα και άφθονο χλιαρό νερό.

- Καθαρίστε τα μάκτρα των υαλοκαθαριστήρων με χλιαρό διάλυμα σαπουνιού ή καθαριστικού ειδικού για αυτοκίνητα.
- Σκουπίστε το αυτοκίνητο με ένα καθαρό, μαλακό δέρμα ή με ένα υαλοκαθαριστήρα χειρός. Εάν δεν αφήνετε τις σταγόνες της βροχής να στεγνώνουν πάνω στο αυτοκίνητο στο δυνατό φως του ήλιου, μειώνονται οι πιθανότητες να δημιουργηθούν λεκέδες οι οποίοι πρέπει να καθαριστούν με γυάλισμα.

ΠΡΟΕΙΔΟΠΟΙΗΣΗ

Το πλύσιμο του κινητήρα πρέπει να γίνεται πάντοτε σε συνεργείο. Εάν ο κινητήρας είναι ζεστός, υπάρχει κίνδυνος πυρκαγιάς.

ΣΗΜΑΝΤΙΚΟ

Όταν οι προβολείς είναι βρόμικοι, η λειτουργικότητά τους είναι περιορισμένη. Καθαρίζετε τους τακτικά, για παράδειγμα κατά τον ανεφοδιασμό καυσίμου.

Μη χρησιμοποιείτε διαβρωτικούς καθαριστικούς παράγοντες, αλλά νερό και ένα μαλακό σφουγγάρι.

ΣΗΜΕΙΩΣΗ

Ορισμένες φορές στο εσωτερικό των κρυστάλλων των προβολέων, των φώτων ομίχλης και των πίσω φώτων αναπτύσσεται υγρασία. Αυτό είναι φυσιολογικό, όλα τα εξωτερικά φώτα είναι σχεδιασμένα ώστε να αντέχουν σε αυτές τις συνθήκες. Οι υδρατμοί που σχηματίζονται συνήθως εξαερώνονται από το φωτιστικό σώμα όταν η λάμπα παραμένει αναμμένη για κάποιο χρονικό διάστημα.

Μάκτρα υαλοκαθαριστήρων

Υπολείμματα ασφάλτου, σκόνης και αλάτων στα μάκτρα των υαλοκαθαριστήρων, όπως και η ύπαρξη εντόμων, πάγου κ.λπ. στο παρμπρίζ, μειώνουν τη διάρκεια λειτουργικής ζωής των μάκτρων.

Για τον καθαρισμό:

- Τοποθετήστε τα μάκτρα υαλοκαθαριστήρων στη θέση ρύθμισης, βλ. Μάκτρα υαλοκαθαριστήρων (σ. 409).

ΣΗΜΕΙΩΣΗ

Καθαρίζετε τα μάκτρα των υαλοκαθαριστήρων και το παρμπρίζ τακτικά με χλιαρό διάλυμα σαπουνιού ή καθαριστικού ειδικού για αυτοκίνητα.

Μη χρησιμοποιείτε ισχυρά διαλυτικά.



Αυτόματα πλυντήρια αυτοκινήτων

Στο αυτόματο πλυντήριο αυτοκινήτων, το αυτοκίνητό σας μπορεί να πλυθεί εύκολα και γρήγορα, ωστόσο δεν πλένονται όλα τα σημεία του αυτοκινήτου. Για καλύτερα αποτελέσματα, συνιστάται το πλύσιμο του αυτοκινήτου με το χέρι.

ΣΗΜΕΙΩΣΗ

Το αυτοκίνητο πρέπει να πλένεται μόνο με το χέρι τους πρώτους μήνες. Κι αυτό γιατί οι βαμμένες επιφάνειες είναι πιο ευαίσθητες όταν το αυτοκίνητο είναι καινούργιο.

Πλύσιμο υπό υψηλή πίεση

Όταν χρησιμοποιείτε πλυστική συσκευή υψηλής πίεσης, διοχετεύετε το νερό με κινήσεις αριστερά δεξιά και βεβαιωθείτε ότι το ακροφύσιο δεν πλησιάζει περισσότερο από 30 cm στην επιφάνεια του αυτοκινήτου (η απόσταση αυτή ισχύει για όλες τις εξωτερικές επιφάνειες του αυτοκινήτου). Μην διοχετεύετε το νερό απευθείας πάνω στις κλειδαριές.

Έλεγχος φρένων

ΠΡΟΕΙΔΟΠΟΙΗΣΗ

Ελέγχετε πάντοτε τα φρένα μετά το πλύσιμο του αυτοκινήτου, και το χειρόφρενο, για να είστε βέβαιοι ότι τα τακάκια των φρένων δεν εμφανίζουν ίχνη υγρασίας και διάβρωσης και ότι τα φρένα λειτουργούν κανονικά.

Πρέπει να πατάτε κάθε τόσο το πεντάλ φρένου ελαφρά, όταν οδηγείτε για μεγάλα χρονικά διαστήματα σε βροχή ή λάσπη. Λόγω της θερμότητας που αναπτύσσεται από την τριβή, τα θερμούι θερμαίνονται και στεγνώνουν. Το ίδιο πρέπει να κάνετε όταν ξεκινάτε την οδήγηση και επικρατούν συνθήκες πολύ χαμηλής θερμοκρασίας ή αυξημένης υγρασίας.

Εξωτερικά πλαστικά, λαστιχένια και διακοσμητικά μέρη

Για τον καθαρισμό και τη φροντίδα των βαμμένων πλαστικών, ελαστικών και διακοσμητικών εξαρτημάτων, όπως οι γυαλιστερές διακοσμητικές κορνίζες, συνιστάται η χρήση ενός ειδικού καθαριστικού που διατίθεται από τους εξουσιοδοτημένους διανομείς της Volvo. Όταν χρησιμοποιείτε αυτό το καθαριστικό, πρέπει να ακολουθείτε προσεκτικά τις οδηγίες.

ΣΗΜΑΝΤΙΚΟ

Αποφεύγετε το κέρωμα και τη στίλβωση των πλαστικών ή λαστιχένιων επιφανειών.

Όταν χρησιμοποιείτε απολιπαντικό σε πλαστικές και λαστιχένιες επιφάνειες, τρίψτε ελαφρά την επιφάνεια, εάν χρειαστεί. Χρησιμοποιείτε ένα μαλακό σφουγγάρι πλυσίματος.

Η στίλβωση των γυαλιστερών διακοσμητικών κορνιζών μπορεί να φθείρει ή να προκαλέσει ζημιά στη στιλπνή επιφάνεια.

Δεν πρέπει να χρησιμοποιούνται στιλβωτικά που περιέχουν διαβρωτικές ουσίες.

Ζάντες

Χρησιμοποιείτε μόνο το καθαριστικό ζαντών που συνιστάται από τη Volvo.

Τα ισχυρά καθαριστικά ζαντών μπορεί να προκαλέσουν ζημιά και λεκέδες στην επιφάνεια των επιχρωμασμένων αλουμινένιων ζαντών.

Σχετικές πληροφορίες

- Γυάλισμα και κέρωμα (σ. 431)
- Καθαρισμός του εσωτερικού του αυτοκινήτου (σ. 432)
- Προστατευτική επίστρωση απομάκρυνσης νερού και βρομιάς (σ. 431)



Γυάλισμα και κέρωμα

Γυαλίστε και κερώστε τις βαμμένες επιφάνειες του αυτοκινήτου εάν έχουν θαμπώσει ή θέλετε να ενισχύσετε την προστασία τους.

Το αυτοκίνητο δεν χρειάζεται γυάλισμα τον πρώτο χρόνο. Μπορείτε ωστόσο να το περιποιείστε με κερί αυτό το διάστημα. Μη γυαλίζετε και μην κερώνετε το αυτοκίνητο όταν είναι εκτεθειμένο στον ήλιο.

Πριν το γυάλισμα ή το κέρωμα, πρέπει να πλύνετε και να στεγνώσετε το αυτοκίνητο πολύ καλά. Καθαρίστε τους λεκέδες από άσφαλο ή πίσσα με πετρελαϊκό αιθέρα (white spirit) ή με το ειδικό καθαριστικό για πίσσα. Για την αφαίρεση επίμονων λεκέδων μπορείτε να χρησιμοποιήσετε μια ήπια στιλβωτική κρέμα, ειδική για βαμμένες επιφάνειες αυτοκινήτων.

Χρησιμοποιήστε πρώτα το γυαλιστικό και στη συνέχεια κερώστε το αμάξωμα με υγρό ή στερεό κερί. Ακολουθείτε προσεκτικά τις οδηγίες που παρέχονται στη συσκευασία. Πολλά σκευάσματα περιέχουν και γυαλιστικό και κερί.

! ΣΗΜΑΝΤΙΚΟ

Αποφεύγετε το κέρωμα και τη στιλβωση των πλαστικών ή λαστιχένιων επιφανειών.

Όταν χρησιμοποιείτε απολιπαντικό σε πλαστικές και λαστιχένιες επιφάνειες, τρίψτε ελαφρά την επιφάνεια, εάν χρειαστεί. Χρησιμοποιείτε ένα μαλακό σφουγγάρι πλυσίματος.

Η στιλβωση των γυαλιστερών διακοσμητικών κορνιζών μπορεί να φθείρει ή να προκαλέσει ζημιά στη στιλπνή επιφάνεια.

Δεν πρέπει να χρησιμοποιούνται στιλβωτικά που περιέχουν διαβρωτικές ουσίες.

! ΣΗΜΑΝΤΙΚΟ

Πρέπει να χρησιμοποιείτε μόνο υλικά βαφής που συνιστώνται από τη Volvo. Οι εργασίες συντήρησης, όπως στεγανοποίηση, προστασία, γυάλισμα ή άλλες παρόμοιες εργασίες μπορεί να προκαλέσουν ζημιές στη βαφή. Η ζημιά στις βαμμένες επιφάνειες που προκαλείται από τέτοιες εργασίες δεν καλύπτεται από την εγγύηση της Volvo.

Σχετικές πληροφορίες

- Πλύσιμο του αυτοκινήτου (σ. 429)

Προστατευτική επιστροφή απομάκρυνσης νερού και βρομιάς

Τα παράθυρα φέρουν μια επιφανειακή επιστροφή η οποία βελτιώνει την ορατότητα σε δυσχερείς καιρικές συνθήκες.

Προστατευτική επιστροφή απομάκρυνσης νερού και βρομιάς*



Η επιστροφή απομάκρυνσης νερού υφίσταται φυσιολογική φθορά.

Συντήρηση:

- Μη χρησιμοποιείτε ποτέ προϊόντα όπως κερί αυτοκινήτου, απολιπαντικό ή παρόμοια υλικά στις γυάλινες επιφάνειες, διότι έτσι καταστρέφονται οι ιδιότητες απομάκρυνσης νερού.
- Προσέξτε κατά τον καθαρισμό ώστε να μην υποστεί ζημιά η γυάλινη επιφάνεια.
- Για να αποφύγετε τυχόν ζημιά στις γυάλινες επιφάνειες όταν αφαιρείτε τον πάγο – χρησιμοποιείτε μόνο πλαστική ξύστρα.
- Για να διατηρηθούν οι προστατευτικές ιδιότητες της επιστροφής απομάκρυνσης νερού, συνιστάται η χρήση ειδικού υλικού φινιρίσματος που διατίθεται από τους εξουσιοδοτημένους διανομείς της Volvo. Αυτό πρέπει να γίνει για πρώτη φορά μετά από τρία χρόνια και στη συνέχεια κάθε χρόνο.



! ΣΗΜΑΝΤΙΚΟ

Μη χρησιμοποιείτε μεταλλική ξύστρα για να αφαιρέσετε τον πάγο από τα παράθυρα. Χρησιμοποιείτε το σύστημα θέρμανσης για να αφαιρεθεί ο πάγος από τους εξωτερικούς καθρέπτες, βλ. Παράθυρα, εσωτερικός καθρέπτης και εξωτερικοί καθρέπτες - θέρμανση (σ. 113).

Σχετικές πληροφορίες

- Πλύσιμο του αυτοκινήτου (σ. 429)

Αντισκωριακή προστασία

Το αυτοκίνητό σας διαθέτει πλήρη αντισκωριακή προστασία από το εργοστάσιο. Ορισμένα μέρη του αμαξώματος είναι κατασκευασμένα από γαλβανισμένη λαμαρίνα. Το κάτω μέρος του αμαξώματος διαθέτει επικάλυψη από αντιδιαβρωτικό κράμα, ανθεκτικό στη φθορά. Οι δοκοί, οι κοιλότητες, τα κλειστά τμήματα και οι πόρτες έχουν επικαλυφθεί με ένα λεπτόρρευστο, διεισδυτικό υγρό αντισκωριακής προστασίας.

Έλεγχος και συντήρηση

Οι ακαθαρσίες και το αλάτι από το δρόμο μπορεί να προκαλέσουν διάβρωση. Για το λόγο αυτό, το αυτοκίνητο πρέπει να διατηρείται καθαρό. Η αντισκωριακή προστασία του αυτοκινήτου πρέπει να ελέγχεται τακτικά και να ανανεώνεται εάν είναι απαραίτητο προκειμένου να συντηρηθεί.

Υπό κανονικές συνθήκες, η διάρκεια ζωής της αντισκωριακής προστασίας του αυτοκινήτου είναι 12 χρόνια περίπου. Μετά από αυτό το χρονικό διάστημα, πρέπει να συντηρείται κάθε τρία χρόνια. Η Volvo συνιστά να απευθυνθείτε σε ένα εξουσιοδοτημένο συνεργείο της Volvo για βοήθεια εάν το αυτοκίνητο χρήζει περαιτέρω συντήρησης.

Σχετικές πληροφορίες

- Ζημιά στη βαφή (σ. 434)

Καθαρισμός του εσωτερικού του αυτοκινήτου

Χρησιμοποιείτε μόνο καθαριστικά και προϊόντα φροντίδας αυτοκινήτου που συνιστώνται από τη Volvo. Για καλύτερα αποτελέσματα, καθαρίζετε τακτικά και αφαιρείτε τους λεκέδες αμέσως. Είναι σημαντικό να καθαρίζετε με ηλεκτρική σκούπα πριν χρησιμοποιήσετε καθαριστικές ουσίες.

**ΣΗΜΑΝΤΙΚΟ**

- Ορισμένα χρωματιστά ρούχα (π.χ. σκουρόχρωμα τζην και σουέντ) μπορεί να "βάψουν" την ταπετσαρία. Σε μια τέτοια περίπτωση, είναι σημαντικό να καθαρίσετε και να περιποιηθείτε αυτά τα σημεία της ταπετσαρίας το συντομότερο δυνατό.
- Ποτέ μη χρησιμοποιείτε ισχυρά διαλυτικά όπως υγρό ψεκασπώνων, καθαρή βενζίνη ή πετρελαϊκό αιθέρα (white spirit) για να καθαρίσετε το εσωτερικό του οχήματος, διότι μπορεί να καταστραφεί η ταπετσαρία καθώς και τα υλικά του εσωτερικού.
- Ποτέ μην ψεκάζετε το καθαριστικό απευθείας πάνω σε εξαρτήματα που φέρουν ηλεκτρικά κουμπιά και χειριστήρια. Αντί αυτού, σκουπίστε τα με ένα πανί το οποίο έχετε υγράνει με καθαριστικό.
- Η χρήση αιχμηρών αντικειμένων και Velcro μπορεί να καταστρέψει την υφασμάτινη ταπετσαρία.

Υφασμάτινη ταπετσαρία και ταπετσαρία οροφής

Η Volvo παρέχει ένα συνδυαστικό προϊόν περιποίησης για υφασμάτινες ταπετσαρίες και ταπετσαρίες οροφής το οποίο, όταν χρησιμοποιείται σύμφωνα με τις οδηγίες χρήσης, συντηρεί τις ιδιότητες της ταπετσαρίας. Το προϊόν περιποίησης υφασμάτων ταπετσα-

ριών διατίθεται από τον εξουσιοδοτημένο διανομέα Volvo της περιοχής σας.

Δερμάτινη ταπετσαρία

Οι δερμάτινες ταπετσαρίες της Volvo έχουν υποβληθεί σε ειδική κατεργασία, για να διατηρήσουν την αρχική τους εμφάνιση.

Η δερμάτινη ταπετσαρία είναι ένα φυσικό προϊόν που αλλάζει και αποκτά μια όμορφη πατίνα με την πάροδο του χρόνου. Απαιτείται τακτικός καθαρισμός και περιποίηση προκειμένου να διατηρηθούν οι ιδιότητες και το χρώμα του δέρματος. Η Volvo παρέχει ένα συνδυαστικό προϊόν καθαρισμού και περιποίησης των δερμάτινων ταπετσαριών, Volvo Leather Care Kit/Wipes (μαντιλάκια), το οποίο, όταν χρησιμοποιείται σύμφωνα με τις οδηγίες χρήσης, συντηρεί την αδιάβροχη επιστροφή των δερμάτινων επιφανειών.

Για τα καλύτερα δυνατά αποτελέσματα, η Volvo συνιστά να καθαρίζετε την ταπετσαρία και να επαλείφετε την προστατευτική κρέμα μία έως τέσσερις φορές το χρόνο (ή συχνότερα εάν χρειάζεται). Τα μαντιλάκια/kit φροντίδας δερμάτινων επιφανειών της Volvo διατίθενται από τον εξουσιοδοτημένο διανομέα Volvo της περιοχής σας.

Δερμάτινο τιμόνι

Το δέρμα πρέπει να αναπνέει. Ποτέ μην καλύπτετε το δερμάτινο τιμόνι με προστατευτικό πλαστικό. Τα μαντιλάκια/kit φροντίδας δερμάτινων επιφανειών της Volvo συν-

ιστάται για τον καθαρισμό του δερμάτινου τιμονιού.

Εσωτερικά πλαστικά, μεταλλικά και ξύλινα μέρη

Για τον καθαρισμό των εσωτερικών εξαρτημάτων και επιφανειών συνιστάται να χρησιμοποιείτε ένα πανάκι λεπτών ινών το οποίο έχετε υγράνει ελαφρά με νερό, που διατίθεται από τους εξουσιοδοτημένους διανομείς της Volvo.

Μην τρίβετε τους λεκέδες. Ποτέ μη χρησιμοποιείτε ισχυρά απορρυπαντικά. Για τους πιο επίμονους λεκέδες, μπορείτε να χρησιμοποιήσετε ένα ειδικό καθαριστικό που διατίθεται από τους διανομείς της Volvo.

Ζώνες ασφαλείας

Χρησιμοποιείτε νερό και συνθετικό απορρυπαντικό. Μπορείτε να βρείτε ειδικό καθαριστικό για υφάσματα στον εξουσιοδοτημένο διανομέα Volvo της περιοχής σας. Βεβαιωθείτε ότι η ζώνη ασφαλείας έχει στεγνώσει πριν την αφήσετε να τυλιχθεί μέσα στην υποδοχή της.

Ένθετα ταπέτα και ταπέτα δαπέδου

Αφαιρέστε τα ταπέτα για να καθαρίσετε ξεχωριστά τη μοκέτα του δαπέδου και τα ταπέτα. Χρησιμοποιείτε ηλεκτρική σκούπα για να αφαιρέσετε τη σκόνη και τη βρωμιά. Κάθε ένθετο ταπέτο στερεώνεται με πείρους.



10 Συντήρηση και σέρβις



Για να αφαιρέσετε το ένθετο ταπέτο, πιάστε το από κάθε πείρο και σηκώστε το ταπέτο ευθεία πάνω.

Τοποθετήστε το ένθετο ταπέτο στη θέση του πιέζοντας σε κάθε πείρο.

ΠΡΟΕΙΔΟΠΟΙΗΣΗ

Χρησιμοποιείτε μόνο ένα ταπέτο για κάθε κάθισμα και βεβαιωθείτε, πριν ξεκινήσετε, ότι το ταπέτο στο χώρο ποδιών του οδηγού είναι σωστά τοποθετημένο και στερεωμένο στους πείρους για μην παγιδευτεί δίπλα ή κάτω από τα πεντάλ.

Για τους λεκέδες στα ταπέτα δαπέδου, μετά τη χρήση ηλεκτρικής σκούπας, συνιστάται καθαριστικό για χαλιά. Τα ταπέτα δαπέδου πρέπει να καθαρίζονται με καθαριστικά που συνιστά ο εξουσιοδοτημένος διανομέας. Βλ. την περιοχή σας.

Σχετικές πληροφορίες

- Πλύσιμο του αυτοκινήτου (σ. 429)

Ζημιά στη βαφή

Η βαφή αποτελεί σημαντικό μέρος της προστασίας του αυτοκινήτου από τη σκουριά και θα πρέπει να ελέγχεται τακτικά. Οι πιο συνηθισμένες ζημιές των βαμμένων επιφανειών είναι τα γδαρσίματα από πέτρες, οι γρατσουνιές και τα σημάδια στα φτερά, τις πόρτες και τους προφυλακτήρες.

Επιδιόρθωση μικρής ζημιάς στη βαφή

Για να αποφύγετε την εμφάνιση σκουριάς, τυχόν ζημιά στις βαμμένες επιφάνειες πρέπει να επιδιορθώνεται αμέσως.

Υλικά

- αστάρι²⁰ - π.χ. για προφυλακτήρες με πλαστική επένδυση διατίθενται ειδικά αυτοκόλλητα αστάρια σε μορφή σπρέι
- βασικό χρώμα και βερνίκι - διατίθενται σε μορφή σπρέι ή στυλό/στικ επιδιόρθωσης χρώματος²¹
- αυτοκόλλητη ταινία
- λεπτό γυαλόχαρτο²⁰.

Κωδικός χρώματος

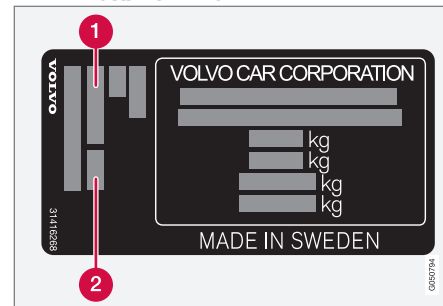

1 Κωδικός βαφής αμαξώματος

2 Οποιοσδήποτε δεύτερων κωδικός εξωτερικού χρώματος

Είναι σημαντικό να χρησιμοποιηθεί το σωστό χρώμα. Για τη θέση της πινακίδας προϊόντος, βλ. Τύπος (σ. 437).

²⁰ Εάν χρειάζεται.

²¹ Ακολουθήστε τις οδηγίες που συμπεριλαμβάνονται με το πακέτο για το στυλό/στικ επιδιόρθωσης χρώματος.



Επιδιόρθωση τυχόν μικρής ζημιάς στη βαφή όπως σημάδια από πέτρες και γδαρσίματα

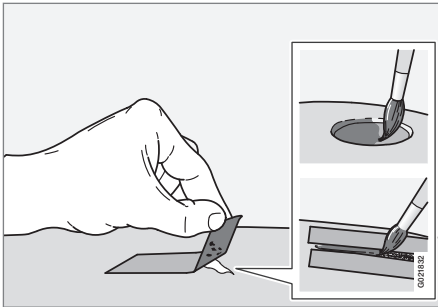

Πριν αρχίσετε την επιδιόρθωση, το αυτοκόλλητο πρέπει να είναι καθαρό και στεγνό και η θερμοκρασία της βαμμένης επιφάνειας πάνω από 15 °C.

1. Καλύψτε με αυτοκόλλητη ταινία την επιφάνεια που έχει υποστεί ζημιά. Στη συνέχεια ξεκολλήστε την ταινία, για να αφαιρέσετε τυχόν υπολείμματα μπογιάς.

Εάν η ζημιά έχει φτάσει στο μέταλλο, συνιστάται η χρήση ασταριού. Σε περίπτωση ζημιάς σε πλαστική επιφάνεια, πρέπει να χρησιμοποιηθεί αυτοκόλλητο αστάρι για καλύτερα αποτελέσματα - ψεκάστε μια μικρή ποσότητα μέσα στο καπάκι του σπρέι και περάστε μια λεπτή στρώση χρώματος με πινέλο.

2. Μπορείτε να τρίψετε ελαφρά τοπικά την επιφάνεια με πολύ λεπτό λειαντικό υλικό πριν τη βάψετε εάν είναι απαραίτητο (π.χ. εάν υπάρχουν τραχιές ακμές). Καθαρίστε καλά την επιφάνεια και αφήστε τη να στεγνώσει.
3. Ανακατέψτε καλά το αστάρι και απλώστε το με ένα λεπτό πινέλο, ένα σπέρτο ή κάτι παρόμοιο. Ολοκληρώστε περνώντας βασικό χρώμα και βερνίκι μόλις στεγνώσει το αστάρι.
4. Για γδαρσίματα, ακολουθήστε την ίδια διαδικασία, αλλά καλύψτε με αυτοκόλλητη ταινία την περιοχή γύρω από το γδάρισμα για να προστατεύσετε τη βαμμένη επιφάνεια που δεν έχει υποστεί ζημιά.

i ΣΗΜΕΙΩΣΗ

Εάν από το χτύπημα από πέτρα δεν έχει αποκαλυφθεί μέταλλο και υπάρχει ακόμη μια στρώση χρώματος, περάστε το σημείο με βασικό χρώμα και βερνίκι μόλις καθαρίσετε την επιφάνεια.

Σχετικές πληροφορίες

- Αντισκωριακή προστασία (σ. 432)



01 10
00 11

ΠΡΟΔΙΑΓΡΑΦΕΣ

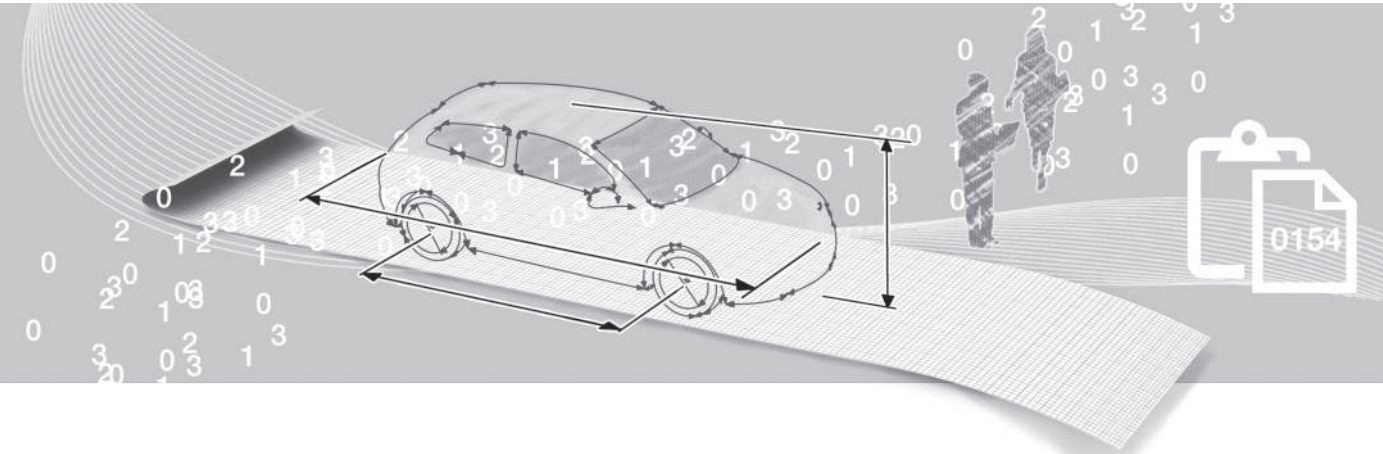

Τύπος

Ο τύπος, ο αριθμός πλαισίου οχήματος, κ.λπ., δηλ. πληροφορίες μοναδικές για κάθε

αυτοκίνητο, αναγράφονται σε μια πινακίδα στο αυτοκίνητο.

Θέση ετικετών

1

2

3

4

5

6A

6B

7



Κάθε φορά που επικοινωνείτε με κάποιον εξουσιοδοτημένο διανομέα της Volvo και όταν θέλετε να παραγγείλετε ανταλλακτικά και αξεσουάρ για το αυτοκίνητό σας, θα διευκολυνθείτε αν γνωρίζετε τον τύπο του αυτοκινήτου, τον αριθμό πλαισίου του οχήματος (VIN) και τον αριθμό του κινητήρα.

- 1 Τύπος, αριθμός πλαισίου οχήματος (VIN), μέγιστο επιτρεπτά βάρη, κωδικός εξωτερικού χρώματος και αριθμός έγκρισης τύπου. Η πινακίδα είναι τοποθετημένη στην κολόνα της πόρτας και είναι ορατή όταν είναι ανοικτή η πίσω δεξιά πόρτα.
- 2 Ετικέτα για το σύστημα A/C.
- 3 Πινακίδα συστήματος προθέρμανσης κατά τη στάθμευση.
- 4 Κωδικός κινητήρα και σειριακός αριθμός κινητήρα.
- 5 Πινακίδα λαδιού κινητήρα.
- 6 Στοιχεία τύπου κιβωτίου ταχυτήτων και σειριακός αριθμός.
 - A Μηχανικό κιβώτιο ταχυτήτων
 - B Αυτόματο κιβώτιο ταχυτήτων
- 7 Αριθμός αναγνώρισης αυτοκινήτου. (Αριθμός Πλαισίου Οχήματος, VIN)

Περισσότερες πληροφορίες σχετικά με το αυτοκίνητο περιλαμβάνονται στην άδεια του αυτοκινήτου.



ΣΗΜΕΙΩΣΗ

Οι πινακίδες που απεικονίζονται στο εγχειρίδιο κατόχου δεν είναι απαραίτητως ακριβή αντίγραφα των πινακίδων που υπάρχουν στο αυτοκίνητο. Έχουν συμπεριληφθεί για να επισημανθεί η κατά προσέγγιση όψη και θέση τους στο αυτοκίνητο. Οι πληροφορίες που ισχύουν για αυτοκίνητό σας αναγράφονται στις αντίστοιχες πινακίδες του αυτοκινήτου σας.

Σχετικές πληροφορίες

- Βάρη (σ. 440)
- Τεχνικά χαρακτηριστικά κινητήρα (σ. 443)

Διαστάσεις

Το μήκος, το ύψος του αυτοκινήτου κ.λπ. αναγράφονται στον πίνακα.

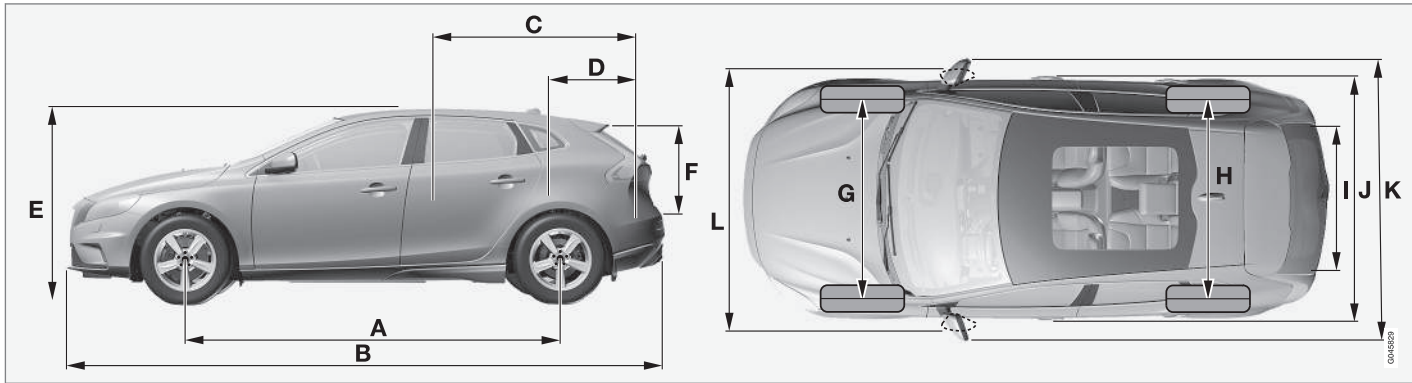

V40 CROSS COUNTRY.

	Διαστάσεις	mm
A	Μεταξόνιο	2646
B	Μήκος	4370
C	Μήκος φορτίου, δάπεδο, αναδιπλωμένο πίσω κάθισμα	1508
D	Μήκος φορτίου, δάπεδο	684
E	Ύψος	1458
F	Ύψος φορτίου	532

	Διαστάσεις	mm
G	Μετατρόχιο μπροστά	1552 ^A 1547 ^B
H	Μετατρόχιο πίσω	1540 ^A 1535 ^B
I	Πλάτος φορτίου, δάπεδο	960
J	Πλάτος	1802

	Διαστάσεις	mm
K	Πλάτος συμπ. εξωτερικών καθρεπτών	2041
L	Πλάτος συμπ. των αναδιπλωμένων εξωτερικών καθρεπτών	1857

^A Offset 50 mm.
^B Offset 52,5 mm.

Βάρη

Το μέγ. μικτό βάρος οχήματος, κ.λπ. αναγράφεται σε μια πινακίδα στο αυτοκίνητο.

Στο απόβαρο συμπεριλαμβάνεται το βάρος του οδηγού, το ρεζερβουάρ γεμάτο κατά 90 % και όλα τα υγρά.

Το βάρος των επιβατών και των αξεσουάρ, και το φορτίο στην κεφαλή του κοτσαδόρου (σ. 441) (όταν υπάρχει συνδεδεμένο τρέιλερ) επηρεάζουν το ωφέλιμο φορτίο και δεν συμπεριλαμβάνονται στο απόβαρο.

Επιτρεπόμενο μέγ. φορτίο = Μικτό βάρος οχήματος - Απόβαρο.

ΣΗΜΕΙΩΣΗ

Το αναγραφόμενο απόβαρο ισχύει για αυτοκίνητα με βασικό εξοπλισμό - δηλ. χωρίς πρόσθετο εξοπλισμό ή αξεσουάρ. Αυτό σημαίνει ότι, για κάθε αξεσουάρ που προστίθεται, η ικανότητα φόρτωσης του αυτοκινήτου μειώνεται αντίστοιχα κατά το βάρος του εκάστοτε αξεσουάρ.

Παραδείγματα αξεσουάρ που μειώνουν την ικανότητα φόρτωσης είναι τα επίπεδα εξοπλισμού Kinetic/Momentum/Summum, καθώς και άλλα αξεσουάρ όπως ο κοτσαδόρος, η σχάρα οροφής, η μπαγκαζιέρα οροφής, το ηχοσύστημα, τα πρόσθετα φώτα, το GPS, το σύστημα προθέρμανσης κινητήρα με καύσιμο, το πλέγμα ασφαλείας, οι μοκέτες, το κάλυμμα χώρου αποσκευών, τα ηλεκτρικά καθίσματα, κ.λπ.

Ένας σίγουρος τρόπος για να προσδιορίσετε το απόβαρο του δικού σας αυτοκινήτου είναι η ζύγισή του.

ΠΡΟΕΙΔΟΠΟΙΗΣΗ

Τα οδηγικά χαρακτηριστικά του αυτοκινήτου αλλάζουν ανάλογα με το βάρος και τον τρόπο κατανομής του φορτίου.

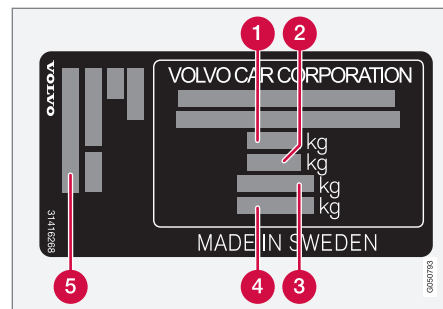

Για πληροφορίες σχετικά με τη θέση της πινακίδας, βλ. Τύπος (σ. 437).

- 1 Μέγ. μικτό βάρος οχήματος
- 2 Μέγ. βάρος ακολουθίας (αυτοκίνητο +τρέιλερ)
- 3 Μέγ. φορτίο μπροστινού άξονα
- 4 Μέγ. φορτίο πίσω άξονα
- 5 Επίπεδο εξοπλισμού

Μέγ. φορτίο: Βλ. άδεια κυκλοφορίας.

Μέγ. φορτίο οροφής: 75 kg.

Σχετικές πληροφορίες

- Δυνατότητα ρυμούλκησης και φορτίο κεφαλής κοτσαδόρου (σ. 441)

Δυνατότητα ρυμούλκησης και φορτίο κεφαλής κοτσαδόρου

Η δυνατότητα ρυμούλκησης και το φορτίο κεφαλής κοτσαδόρου για την οδήγηση με τρέιλερ αναγράφονται στους πίνακες.

Μέγ. βάρος τρέιλερ με φρένα

V40CC ^A Κινητήρας	Κωδικός κινητήρα ^B	Κιβώτιο ταχυτήτων	Μέγ. βάρος τρέιλερ με φρένα (kg)	Μέγ. φορτίο στην κεφαλή του κοτσαδόρου (kg)
T4	B4164T	Χειροκίν., B6	1300	75
T4	B4164T	Αυτόμ., MPS6	1500	75
T4	B5204T8	Αυτόμ., TF-80SD	1500	75
T4 AWD	B5204T8	Αυτόμ., TF-80SD	1500	75
T5	B5204T9	Αυτόμ., TF-80SD	1500	75
T5 AWD	B5204T9	Αυτόμ., TF-80SD	1500	75
T5 AWD	B5254T12	Αυτόμ., TF-80SD	1500	75
T5 AWD	B4204T11	Αυτόμ., TG-81SC	1500	75
D2	D4162T	Χειροκίν., B6	1300	75
D2	D4162T	Αυτόμ., MPS6	1300	75
D3	D5204T6	Χειροκίν., M66	1500	75
D3	D5204T6	Αυτόμ., TF-80SD	1500	75
D4	D4204T14	Χειροκίν., M66	1500	75
D4	D4204T14	Αυτόμ., TG-81SC	1500	75

^A V40 CROSS COUNTRY

^B Ο κωδικός κινητήρα, ο αριθμός εξαρτήματος και ο σειριακός αριθμός αναγράφονται στον κινητήρα, βλ. Τύπος (σ. 437).

11 Προδιαγραφές



Μέγ. βάρος τρέιλερ χωρίς φρένα

V40CC ^A Κινητήρας	Κωδικός κινητήρα ^B	Κιβώτιο ταχυτήτων	Μέγ. βάρος τρέιλερ χωρίς φρένα (kg)	Μέγ. φορτίο στην κεφαλή του κοτσαδόρου (kg)
T4	B4164T	Χειροκίν., B6	650	50
T4	B4164T	Αυτόμ., MPS6	700	50
T4	B5204T8	Αυτόμ., TF-80SD	700	50
T4 AWD	B5204T8	Αυτόμ., TF-80SD	700	50
T5	B5204T9	Αυτόμ., TF-80SD	700	50
T5 AWD	B5204T9	Αυτόμ., TF-80SD	750	50
T5 AWD	B5254T12	Αυτόμ., TF-80SD	750	50
T5 AWD	B4204T11	Αυτόμ., TG-81SC	750	50
D2	D4162T	Χειροκίν., B6	650	50
D2	D4162T	Αυτόμ., MPS6	700	50
D3	D5204T6	Χειροκίν., M66	700	50
D3	D5204T6	Αυτόμ., TF-80SD	750	50
D4	D4204T14	Χειροκίν., M66	700	50
D4	D4204T14	Αυτόμ., TG-81SC	700	50

^A V40 CROSS COUNTRY

^B Ο κωδικός κινητήρα, ο αριθμός εξαρτήματος και ο σειριακός αριθμός αναγράφονται στον κινητήρα, βλ. Τύπος (σ. 437).

Σχετικές πληροφορίες

- Βάρη (σ. 440)
- Οδήγηση με τρέιλερ (σ. 333)
- Υποβοήθηση ευστάθειας τρέιλερ - TSA (σ. 340)

Τεχνικά χαρακτηριστικά κινητήρα

Οι προδιαγραφές κινητήρα (επιδόσεις κ.λπ.) για κάθε έκδοση κινητήρα αναγράφονται στον πίνακα.

**ΣΗΜΕΙΩΣΗ**

Δεν είναι διαθέσιμοι όλοι οι κινητήρες σε όλες τις αγορές.

V40CC ^A Κινητή- ρας	Κωδικός κινητήρα ^B	Ιπποδύ- ναμη (kW/ rpm)	Ιππο- δύναμη (hp/rpm)	Ροπή (Nm/rpm)	Αρ. κυλίν- δρων	Διάμε- τρος (mm)	Δια- δρομή (mm)	Κυβι- σμός (λίτρα)	Λόγος συμπίε- σης
T4	B4164T	132/5700	180/5700	240/1600–5000	4	79	81,4	1,596	10,0:1
T4	B5204T8	132/5000	180/5000	300/2700–4000	5	81,0	77	1,984	10,5:1
T5	B5204T9	157/6000	213/6000	300/2700–5000	5	81,0	77	1,984	10,5:1
T5	B5254T12	187/5400	254/5400	360/1800–4200	5	83	92,3	2,497	9,5:1
T5	B4204T11	180/5500	245/5500	350/1500-4800	4	82,0	93,2	1,969	10,8:1
D2	D4162T	84/3600	115/3600	270/1750-2500	4	75	88,3	1,560	16,0:1
D3	D5204T6	110/3500	150/3500	350/1500-2750	5	81,0	77	1,984	16,5:1
D4	D4204T14	140/4250	190/4250	400/1750-2500	4	82,0	93,2	1,969	15,8:1

^A V40 CROSS COUNTRY

^B Ο κωδικός κινητήρα, ο αριθμός εξαρτήματος και ο σειριακός αριθμός αναγράφονται στον κινητήρα, βλ. Τύπος (σ. 437).

Σχετικές πληροφορίες

- Ψυκτικό - ποιότητα και όγκος (σ. 447)
- Λάδι κινητήρα - προδιαγραφές και όγκος (σ. 445)

Λάδι κινητήρα - αντίξοες συνθήκες οδήγησης

Οι αντίξοες συνθήκες οδήγησης μπορεί να οδηγήσουν σε υπερβολική αύξηση της θερμοκρασίας και της κατανάλωσης λαδιού. Παρακάτω ακολουθούν ορισμένα παραδείγματα δυσχερών συνθηκών οδήγησης.

Ελέγχετε τη στάθμη λαδιού (σ. 393), συχνότερα όταν διανύετε μεγάλες αποστάσεις:

- ρυμουλκώντας τροχόσπιτο ή τρέιλερ
- σε ορεινές περιοχές
- σε υψηλές ταχύτητες
- όταν η θερμοκρασία είναι χαμηλότερη από -30 °C ή υψηλότερη από +40 °C

Τα παραπάνω ισχύουν και για μικρότερες αποστάσεις οδήγησης σε χαμηλές θερμοκρασίες.

Επιλέξτε πλήρως συνθετικό λάδι κινητήρα εάν οδηγείτε σε αντίξοες συνθήκες. Παρέχει μεγαλύτερη προστασία στον κινητήρα.

Η Volvo συνιστά:



ΣΗΜΑΝΤΙΚΟ

Προκειμένου ο κινητήρας να ανταποκρίνεται στις απαιτήσεις των μεσοδιαστημάτων σέρβις, στο εργοστάσιο πραγματοποιείται πλήρωση όλων των κινητήρων με ένα ειδικό συνθετικό λάδι κινητήρα. Η επιλογή του λαδιού έχει γίνει πολύ προσεκτικά, σύμφωνα με τη διάρκεια ζωής, τα χαρακτηριστικά εκκίνησης, την κατανάλωση καυσίμου και τις συνέπειες στο περιβάλλον.

Για να μπορούν να τηρηθούν τα συνιστώμενα διαστήματα σέρβις, πρέπει να χρησιμοποιείται εγκεκριμένο λάδι κινητήρα. Χρησιμοποιείτε μόνο το συνιστώμενο τύπο λαδιού τόσο για την πλήρωση όσο και για την αλλαγή λαδιού, διαφορετικά υπάρχει κίνδυνος να επηρεαστεί η διάρκεια ζωής, τα χαρακτηριστικά εκκίνησης, η κατανάλωση καυσίμου και οι συνέπειες στο περιβάλλον.

Η Volvo Car Corporation αποποιείται κάθε ευθύνης στο πλαίσιο της εγγύησης εάν το λάδι κινητήρα που χρησιμοποιείται δεν είναι προδιαγραφόμενου τύπου και ιξώδους.

Η Volvo συνιστά οι αλλαγές λαδιών να πραγματοποιούνται σε εξουσιοδοτημένο συνεργείο της Volvo.

Σχετικές πληροφορίες

- Λάδι κινητήρα - προδιαγραφές και όγκος (σ. 445)
- Λάδι κινητήρα - γενικά (σ. 392)

Λάδι κινητήρα - προδιαγραφές και όγκος

Οι συνιστώμενες προδιαγραφές λαδιού κινητήρα και ο όγκος για κάθε έκδοση κινητήρα αναγράφονται στον πίνακα.

Η Volvo συνιστά:



V40CC ^A Κινητήρας	Κωδικός κινητήρα ^B	Προδιαγραφές λαδιού	Όγκος, συμπ. φίλτρου λαδιού (λίτρα)
T4	B4164T	Πιστοποιημένο λάδι εργοστασιακής πλήρωσης: Προδιαγραφές λαδιού WSS-M2C925-A επιλογές για σέρβις: Προδιαγραφές λαδιού: ACEA A5/B5 Ιξώδες: SAE 5W-30	περίπου 4,1
D2	D4162T	Προδιαγραφές λαδιού: ACEA A5/B5 Ιξώδες: SAE 0W-30	περίπου 3,8
D3	D5204T6	Προδιαγραφές λαδιού: ACEA A5/B5 Ιξώδες: SAE 0W-30	περίπου 5,9



V40CC ^A Κινητήρας	Κωδικός κινητήρα ^B	Προδιαγραφές λαδιού	Όγκος, συμπ. φίλτρου λαδιού (λίτρα)
T4	B5204T8	Προδιαγραφές λαδιού: ACEA A5/B5 Ιξώδες: SAE 0W-30	περίπου 5,5
T5	B5204T9		περίπου 5,5
T5	B5254T12		περίπου 5,5
T5	B4204T11	Castrol Edge Professional V 0W-20 ή VCC RBS0-2AE 0w20	περίπου 5,4
D4	D4204T14		περίπου 5,2

A V40 CROSS COUNTRY

B Ο κωδικός κινητήρα, ο αριθμός εξαρτήματος και ο σειριακός αριθμός αναγράφονται στον κινητήρα, βλ. Τύπος (σ. 437).

Σχετικές πληροφορίες

- Λάδι κινητήρα - αντίξοες συνθήκες οδήγησης (σ. 444)
- Λάδι κινητήρα - έλεγχος και πλήρωση (σ. 393)

Ψυκτικό - ποιότητα και όγκος

Ο εγκεκριμένος όγκος ψυκτικού για κάθε έκδοση κινητήρα αναγράφεται στον πίνακα.

Συνιστώμενες προδιαγραφές: Ψυκτικό συνιστώμενο από τη Volvo αναμεμιγμένο με νερό σε ποσοστό 50%², βλ. συσκευασία.

V40CC ^A Κινητήρας ^B		Όγκος (λίτρα)
T4	B4164T	7,0
D2	D4162T	10,0
D3	D5204T6	8,0
T4	B5204T8	8,0
T5	B5204T9	
T5	B5254T12	
T5	B4204T11	7,5 (7,8 ^C)
D4	D4204T14	8,0 (8,4 ^C)

^A V40 CROSS COUNTRY

^B Ο κωδικός κινητήρα, ο αριθμός εξαρτήματος και ο σειριακός αριθμός αναγράφονται στον κινητήρα, βλ. Τύπος (σ. 437).

^C Ισχύει για αυτοκίνητα με σύστημα προθέρμανσης με καύσιμο.

Σχετικές πληροφορίες

- Ψυκτικό - στάθμη (σ. 397)

² Η ποιότητα νερού πρέπει να πληροί το πρότυπο STD 1285.1.

Λάδι κιβωτίου ταχυτήτων - προδιαγραφές και όγκος

Το συνιστώμενο λάδι κιβωτίου ταχυτήτων και ο όγκος για κάθε έκδοση κιβωτίου ταχυτήτων αναγράφονται στον πίνακα.

Μηχανικό κιβώτιο ταχυτήτων

Μηχανικό κιβώτιο ταχυτήτων	Όγκος (λίτρα)	Συνιστώμενο υγρό μετάδοσης
B6	περίπου 1,6	BOT 350M3
M66	περίπου 1,9 (περίπου 1,45 ^A)	

^A Ισχύει για τον κινητήρα D4204T14.

Αυτόματο κιβώτιο ταχυτήτων

Αυτόματο κιβώτιο ταχυτήτων	Όγκος (λίτρα)	Συνιστώμενο υγρό μετάδοσης
TF-80SD	περίπου 7,0	AW1
TG-81SC	περίπου 6,6 ^A περίπου 7,5 ^B	AW1
MPS6	περίπου 7,3	BOT 341

^A Βενζινοκινητήρες

^B Πετρελαιοκινητήρες

 ΣΗΜΕΙΩΣΗ

Για το MPS6, οι αλλαγές λαδιού πρέπει να πραγματοποιούνται σε συγκεκριμένα μεσοδιαστήματα σέρβις.

Για άλλα κιβώτια ταχυτήτων, το λάδι κιβωτίου ταχυτήτων δεν χρειάζεται αλλαγή υπό κανονικές συνθήκες οδήγησης. Ωστόσο μπορεί να χρειαστεί αλλαγή σε αντίξοες συνθήκες οδήγησης.

Σχετικές πληροφορίες

- Λάδι κινητήρα - αντίξοες συνθήκες οδήγησης (σ. 444)
- Τύπος (σ. 437)

Υγρό φρένων - προδιαγραφές και όγκος

Το μέσο σε ένα υδραυλικό σύστημα φρένων ονομάζεται υγρό φρένων και χρησιμοποιείται για τη μετάδοση της πίεσης π.χ. από το πεντάλ φρένων ή την κεντρική αντλία φρένων σε μία ή περισσότερες βοηθητικές αντλίες, οι οποίες με τη σειρά τους επενεργούν σε ένα μηχανικό φρένο.

Συνιστώμενη ποιότητα: DOT 4

Όγκος: 0,6 λίτρα

Σχετικές πληροφορίες

- Υγρό φρένων και συμπλέκτη - στάθμη (σ. 398)

Υγρό ψεκαστήρων - ποιότητα και όγκος

Το υγρό ψεκαστήρων χρησιμοποιείται, μαζί με τους υαλοκαθαριστήρες μπροστινού και πίσω παρμπρίζ, για να διατηρούνται τα παρμπρίζ και οι προβολείς του αυτοκινήτου καθαροί και για να διασφαλίζεται η ορατότητα όταν οδηγείτε.

Συνιστώμενες προδιαγραφές: Υγρό ψεκαστήρων που συνιστάται από τη Volvo - με προστασία κατά του παγώματος όταν επικρατούν χαμηλές θερμοκρασίες και κάτω από το σημείο πήξης.

Όγκος:

- Αυτοκίνητα **με** σύστημα πλύσης προβολέων: 5,5 λίτρα.
- Αυτοκίνητα **χωρίς** σύστημα πλύσης προβολέων: 3,2 λίτρα.

Σχετικές πληροφορίες

- Υγρό ψεκαστήρων - πλήρωση (σ. 411)
- Μάκτρα υαλοκαθαριστήρων (σ. 409)
- Υαλοκαθαριστήρες και σύστημα πλύσης (σ. 107)

Ρεζερβουάρ - χωρητικότητα

Η χωρητικότητα του ρεζερβουάρ για κάθε έκδοση κινητήρα αναγράφεται στον πίνακα.

V40CC ^A Κινητήρας	Όγκος (λίτρα)	Συνιστώμενες προδιαγραφές	
T4 (B4164T) T4 (B5204T8) T5 (B5204T9)	περίπου 62	Καύσιμο - βενζίνη (σ. 327)	
T4 AWD (B5204T8) T5 AWD (B5204T9) T5 AWD (B5254T12) T5 AWD (B4204T11)	περίπου 57		
D2 (D4162T)	περίπου 52		Καύσιμο - diesel (σ. 328)
D3 (D5204T6)	περίπου 60		
D4 (D4204T14)	περίπου 62		

A V40 CROSS COUNTRY

Σχετικές πληροφορίες

- Ανεφοδιασμός καυσίμου (σ. 326)
- Τεχνικά χαρακτηριστικά κινητήρα (σ. 443)

Σύστημα κλιματισμού, υγρό - όγκος και προδιαγραφές

Οι συνιστώμενες προδιαγραφές και ο όγκος των υγρών στο σύστημα κλιματισμού αναγράφονται στον πίνακα.

Λάδι συμπιεστή

V40CC ^A Κινητήρας	Κωδικός κινητήρα ^B	Όγκος	Συνιστώμενες προδιαγραφές
T4	B4164T	150 ml	Λάδι PAG
D2	D4162T	110 ml	
T5	B4204T11	60 ml	
D4	D4204T14		
T4	B5204T8	110 ml	
T5	B5204T9		
T5	B5254T12		
D3	D5204T6		

A V40 CROSS COUNTRY

B Ο κωδικός κινητήρα, ο αριθμός εξαρτήματος και ο σειριακός αριθμός αναγράφονται στον κινητήρα, βλ. Τύπος (σ. 437).

Ψυκτικό

V40CC ^A Κινητήρας	Κωδικός κινητήρα ^B	Βάρος	Συνιστώμενες προδιαγραφές
T5	B4204T11	625 G	R134a
D4	D4204T14		
Λοιποί κινητήρες		650 G	

A V40 CROSS COUNTRY

B Ο κωδικός κινητήρα, ο αριθμός εξαρτήματος και ο σειριακός αριθμός αναγράφονται στον κινητήρα, βλ. Τύπος (σ. 437).

ΠΡΟΕΙΔΟΠΟΙΗΣΗ

Το σύστημα κλιματισμού περιέχει πεπε-
σμένο ψυκτικό R134a. Το σέρβις και
τυχόν επισκευή αυτού του συστήματος
πρέπει να γίνεται μόνο σε εξουσιοδοτη-
μένο συνεργείο.

Σχετικές πληροφορίες



- Σύστημα κλιματισμού - εντοπισμός βλα-
βών και επισκευή (σ. 399)

11 Προδιαγραφές

Κατανάλωση καυσίμου και εκπομπές CO₂













Η κατανάλωση καυσίμου σε ένα όχημα μετράται σε λίτρα ανά 100 χλμ. και οι εκπομπές CO₂ σε γραμμάρια ανά χλμ.







Επεξήγηση

 CO ₂	γραμμάρια/χλμ
	λίτρα/100 χλμ

	αστικός κύκλος οδήγησης
	οδήγηση εκτός πόλης
	μικτός κύκλος οδήγησης
	μηχανικό κιβώτιο ταχυτήτων
	Αυτόματο κιβώτιο ταχυτήτων

 **ΣΗΜΕΙΩΣΗ**
Εάν τα στοιχεία κατανάλωσης και εκπομπών λείπουν, τότε συμπεριλαμβάνονται στο συνοδευτικό παράρτημα.

V40CC ^A 							
		CO ₂		CO ₂		CO ₂	
T4 (B4164T)		164	7,0	109	4,7	129	5,5
T4 (B4164T)		184	7,9	120	5,1	143	6,1
T4 AWD (B5204T8)		259	11,1	146	6,3	187	8,0
T5 (B5204T9)		243	10,4	135	5,8	174	7,5
T5 AWD (B5204T9)		259	11,1	146	6,3	187	8,0

V40CC ^A 							
		CO ₂		CO ₂		CO ₂	
T5 AWD (B4204T11)	aut	-	-	-	-	-	-
T5 AWD (B5254T12)	aut	270	11,6	150	6,4	194	8,3
D2 (D4162T)	man	110	4,2	93	3,5	99	3,8
D2 (D4162T)	aut	118	4,5	103	3,9	108	4,1
D3 (D5204T6)	man	140	5,3	103	3,9	117	4,4
D3 (D5204T6)	aut	178	6,8	114	4,3	137	5,2
D4 (D4204T14)	man	114	4,4	99	3,8	104	4,0
D4 (D4204T14)	aut	132	5,0	101	3,9	112	4,3

A V40 CROSS COUNTRY



Η κατανάλωση καυσίμου και οι τιμές εκπομπών καυσαερίων στον παραπάνω πίνακα βασίζεται σε συγκεκριμένους κύκλους οδήγησης³ της ΕΕ, που ισχύουν για αυτοκίνητα με απόβαρο στη βασική έκδοση και χωρίς πρόσθετο εξοπλισμό. Το βάρος του αυτοκινήτου μπορεί να αυξηθεί ανάλογα με τον εξοπλισμό. Αυτό, σε συνδυασμό με το φορτίο του αυτοκινήτου, αυξάνει η κατανάλωση καυσίμου και οι εκπομπές διοξειδίου του άνθρακα.

Υπάρχουν διάφοροι λόγοι για την αυξημένη κατανάλωση καυσίμου σε σχέση με τις τιμές που αναγράφονται στον πίνακα. Ακολουθούν παραδείγματα:

- Το στυλ οδήγησης του οδηγού.
- Εάν ο πελάτης χρησιμοποιήσει ζάντες μεγαλύτερες από αυτές που τοποθετούνται ως στάνταρ στο βασικό εξοπλισμό του μοντέλου, η αντίσταση αυξάνεται.
- Υψηλή ταχύτητα όταν υπάρχει μεγάλη αεροδυναμική αντίσταση λόγω του ανέμου.
- Ποιότητα καυσίμου, οδικές και κυκλοφοριακές συνθήκες, καιρικές συνθήκες και κατάσταση του αυτοκινήτου.

Ακόμη και με ένα συνδυασμό των παραπάνω μπορείτε να επιτύχετε σημαντική μείωση στην κατανάλωση καυσίμου. Για περισσότερες πληροφορίες, ανατρέξτε στους κανονισμούς που παρατίθενται στο³.

Μεγάλες αποκλίσεις στην κατανάλωση καυσίμου μπορεί να παρατηρηθούν σε σύγκριση με τους κύκλους οδήγησης ΕΕ³ που χρησιμοποιούνται στην πιστοποίηση του αυτοκινήτου και στους οποίους βασίζονται οι τιμές κατανάλωσης στον πίνακα.

Η κατανάλωση είναι υψηλότερη και η απόδοση ισχύος χαμηλότερη όταν χρησιμοποιείτε καύσιμο με αριθμό οκτανίων 91 RON.

- Βάρη (σ. 440)



ΣΗΜΕΙΩΣΗ

Οι ακραίες καιρικές συνθήκες, η οδήγηση με τρέιλερ ή η οδήγηση σε μεγάλο υψόμετρο σε συνδυασμό με την ποιότητα καυσίμου αποτελούν παράγοντες που μπορούν να επηρεάσουν τις επιδόσεις του αυτοκινήτου.

Σχετικές πληροφορίες

- Οικονομική οδήγηση (σ. 332)
- Καύσιμο - βενζίνη (σ. 327)
- Καύσιμο - diesel (σ. 328)

³ Οι επίσημες αναφερόμενες τιμές κατανάλωσης καυσίμου βασίζονται σε δύο τυποποιημένους κύκλους οδήγησης σε περιβάλλον εργαστηρίου ("κύκλοι οδήγησης ΕΕ") σύμφωνα με την ΕΥ Regulation no 692/2008 και 715/2007 (Euro 5 / Euro 6) και UN ECE Regulation no 101. Οι κανονισμοί καλύπτουν τους κύκλους οδήγησης εντός και εκτός πόλης, - Αστικός κύκλος οδήγησης - η μέτρηση αρχίζει με την κρύα εκκίνηση του κινητήρα. Πραγματοποιείται προσομοίωση της οδήγησης. - Οδήγηση εκτός πόλης - το αυτοκίνητο επιταχύνει και φρενάρει σε ταχύτητες που κυμαίνονται μεταξύ 0-120 km/h. Πραγματοποιείται προσομοίωση της οδήγησης. - Η εκκίνηση των αυτοκινήτων με μηχανικό κιβώτιο ταχυτήτων γίνεται με 2α. Η τιμή για το μικτό κύκλο οδήγησης, η οποία αναγράφεται στον πίνακα, είναι ένας συνδυασμός οδήγησης εντός πόλης και εκτός πόλης, όπως επιβάλλεται από το νόμο. Εκπομπές CO₂ - τα καυσαέρια συλλέγονται για να υπολογιστούν οι εκπομπές διοξειδίου του άνθρακα στη διάρκεια των δύο κύκλων οδήγησης. Αυτά στη συνέχεια υποβάλλονται σε ανάλυση και δίνουν την τιμή των εκπομπών CO₂.

Ελαστικά - εγκεκριμένες πιέσεις ελαστικών

Οι εγκεκριμένες πιέσεις ελαστικών για κάθε έκδοση κινητήρα αναγράφονται στον πίνακα.

V40CC ^A Κινητήρας	Διαστάσεις ελαστικών	Ταχύτητα (km/h)	Φορτίο, 1 - 3 άτομα		Μέγ. φορτίο		Πίεση ECO ^B
			Μπροστά (kPa) ^C	Πίσω (kPa)	Μπροστά (kPa)	Πίσω (kPa)	Μπροστά/πίσω (kPa)
Όλα	205/60 R16 225/50 R17	0 - 160	240	230	260	260	260
	225/45 R18 225/40 R19	160 +	260	240	280	280	-
Προσωρινός εφεδρικός τροχός		μέγ. 80	420	420	420	420	-

A V40 CROSS COUNTRY

B Οικονομική οδήγηση.

C Σε ορισμένες χώρες, δίπλα στη μονάδα μέτρησης πίεσης "Pascal" του Διεθνούς Συστήματος Μονάδων, χρησιμοποιείται η μονάδα μέτρησης "bar": 1 bar = 100 kPa.

i ΣΗΜΕΙΩΣΗ

Δεν είναι πάντοτε διαθέσιμοι όλοι οι κινητήρες, τα ελαστικά ή οι συνδυασμοί αυτών σε όλες τις αγορές.

Σχετικές πληροφορίες

- Ελαστικά - διαστάσεις (σ. 349)
- Ελαστικά - πίεση (σ. 348)
- Τύπος (σ. 437)

'Ανανέωση' φίλτρου.....	331		
A			
Αερισμός.....	137	Αλλεργιογόνοι και ασθματογόνοι παράγοντες.....	135
Αερόσακοι SIPS.....	37	Αναδιπλούμενοι ηλεκτρικοί εξωτερικοί καθρέπτες.....	112
ΑΕΡΟΣΑΚΟΣ	33	Αναστολέας αλλαγής σχέσεων, μηχανική απενεργοποίηση.....	303
Αερόσακος		Αναστολέας μοχλού επιλογής ταχυτήτων.....	303
ενεργοποίηση/απενεργοποίηση, PACOS.....	35	Αναστολέας της όπισθεν.....	295
πλευρά οδηγού.....	33, 42	Ανεμιστήρας	
πλευρά συνοδηγού.....	33, 35, 42	ECC.....	142
Αερόσακος πεζών.....	45	ETC.....	142
αναδίπλωση προς τα πάνω.....	46	Ανεφοδιασμός καυσίμου.....	192, 330
μετακίνηση του αυτοκινήτου.....	46	πλήρωση.....	326
αερόσακος τύπου κουρτίνας.....	39, 42	πλήρωση με εφεδρικό δοχείο καυσίμου.....	330
Αισθητήρας βροχής.....	107	πορτάκι του ρεζερβουάρ.....	325
Αισθητήρας κάμερας.....	237, 250	πορτάκι του ρεζερβουάρ, κλειδώμα... ..	192
Αισθητήρας λείζερ.....	239	πορτάκι του ρεζερβουάρ, χειροκίνητο άνοιγμα.....	325
Αισθητήρας ραντάρ.....	217	Ανίχνευση δικυκλιστών.....	244
Περιορισμοί.....	227	Ανίχνευση σήραγγας.....	94
Αλάρι.....	99	Αντιμετώπιση προβλημάτων	
Αλκοτέστ με φραγή εκκίνησης.....	285	Adaptive Cruise Control.....	229
Αλλαγή τροχών.....	353	Αντισκωριακή προστασία.....	432
		Απενεργοποίηση του αναστολέα αλλαγής ταχυτήτων.....	303
		Απόβαρο.....	440
		Αποθηκευτικοί χώροι	
		Μεσαία κονσόλα.....	158
		Ντουλαπάκι συνοδηγού.....	159
		πλευρά οδηγού.....	158
		Αποθηκευτικοί χώροι στο χώρο των επιβατών.....	156
		Αποσβεστήρας κραδασμών.....	335
		Αποσπώμενο κλειδί.....	179, 180
		Ασφάλειες.....	418
		αλλαγή.....	418
		Γενικά.....	418
		κάτω από το μπροστινό δεξί κάθισμα	426
		κάτω από το ντουλαπάκι συνοδηγού.	423
		χώρος κινητήρα.....	419
		Ασφαλειοθήκη.....	418
		Ασφαλειοθήκη/κουτί ρελέ, βλ. Ασφάλειες.....	418
		Ασφαλιζόμενα μπουλόνια τροχών.....	351
		Ατμοσφαιρικός φωτισμός.....	102
		Αυτοκίνητο με δυνατότητα σύνδεσης στο διαδίκτυο	
		κράτηση για σέρβις και επισκευή.....	384
		Αυτόματα πλυντήρια αυτοκινήτων.....	430
		Αυτόματη επαναφορά κλειδώματος.....	187
		Αυτόματη μεγάλη σκάλα.....	95

Αυτόματο κιβώτιο ταχυτήτων.....	296, 300	Γυάλισμα.....	431	διπλό κλειδωμα.....	192
θέσεις χειροκίνητης αλλαγής σχέ- σεων (Geartronic).....	297			απενεργοποίηση.....	192
ρυμούλκηση και οδική βοήθεια.....	342			προσωρινή απενεργοποίηση.....	192
τρέιλερ.....	334			Δυνατότητα ρυμούλκησης και φορτίο κεφαλής κοτσαδόρου.....	441
Αφαιρούμενος κοτσαδόρος αποθήκευση.....	336	Δ			
		Δείκτες			
		δείκτης στάθμης καυσίμου.....	66, 68		
		στροφόμετρο.....	66, 68		
		Ταχύμετρο.....	66, 68		
		Δείκτες ταχύτητας, ελαστικά.....	350		
		Δείκτες φθοράς πέλματος.....	348		
		δείκτης εξωτερικής θερμοκρασίας.....	76		
		Δείκτης στάθμης λαδιού, ηλεκτρονικός.....	394, 396		
		Δείκτης φορτίου ελαστικών.....	350		
		Δερμάτινη ταπετσαρία, οδηγίες πλύσης.	433		
		Δέσμη προβολέων, ρύθμιση.....	104		
		Διακόπτης προβολέων.....	91		
		Διακόπτης ρύθμισης θερμοκρασίας.....	143		
		Διακοπτόμενη λειτουργία υαλοκαθαρι- στήρων.....	107		
		Διάρκεια φωτισμού απομάκρυνσης.....	102		
		Διάρκεια φωτισμού προσέγγισης....	103, 175		
		Διαστάσεις.....	439		
		Διαστάσεις ελαστικού.....	349		
				Ε	
				Έγκριση τύπου	
				παρακολούθηση πίεσης ελαστικών....	377
				σύστημα ραντάρ.....	283
				σύστημα τηλεχειριστηρίου-κλειδιού..	198
				Εγχειρίδιο κατόχου, σήμανση ECO.....	25
				Εκκίνηση Keyless	
				(εκκίνηση χωρίς κλειδί)....	182, 183, 184, 185, 186, 292
				Εκκίνηση με βοηθητικά καλώδια.....	293
				Εκκίνηση χωρίς κλειδί.....	182, 183, 184, 185, 186, 292
				Εκπομπές CO ₂	454
				Εκπομπές διοξειδίου του άνθρακα.....	454
				Έκτακτη επισκευή ελαστικού.....	368, 369
				αποθήκευση εξαρτημάτων.....	375
				ενέργεια.....	371
				επανελέγχος.....	373
				φούσκωμα των ελαστικών.....	374
Β					
Βάθος πέλματος.....	352				
Βαμμένες επιφάνειες					
ζημιά και επιδιόρθωση.....	434				
κωδικός χρώματος.....	434				
Βάρη					
απόβαρο.....	440				
Βάση σακιδίων	164				
αναδιπλούμενη.....	164				
		Γ			
Γδαρσίματα και μικρά σημάδια από πέτρες.....	434				
Γρύλος.....	359				
Γυάλινη οροφή, ηλεκτρικά τυλιγόμενο αλεξήλιο.....	115				

πρόσδεση.....	28				
υπενθύμιση ζώνης ασφαλείας.....	30				
H					
Ηλεκτρικά παράθυρα.....	110				
Ηλεκτρικά τυλιγόμενο αλεξήλιο για τη γυάλινη οροφή.....	115				
Ηλεκτρική πρίζα.....	160				
χώρος αποσκευών.....	165				
Ηλεκτρικό κάθισμα.....	86				
Ηλεκτρικό σύστημα.....	417				
Ηλεκτρονικό σύστημα ακινητοποίησης (Immobiliser).....	173				
Ηλεκτρονικό σύστημα ελέγχου θερμοκρασίας - ETC.....	140				
Ηλεκτρονικό σύστημα κλιματισμού - ECC.....	139				
		Θ			
		Θάμπωμα			
		αποθάμβωση των παραθύρων.....	133		
		σχηματισμός υδρατμών στους προβολείς.....	429		
		Θερμαντήρας καυσίμου			
		χρονοδιακόπτης.....	150		
		Θερμοανακλαστικό παρμπρίζ.....	20		
		Θερμοκρασία			
		πραγματική θερμοκρασία.....	134		
		Θέσεις κλειδιού.....	82		
		Θέσεις χειροκίνητης αλλαγής σχέσεων (Geartronic).....	297		
		Θέση ρύθμισης.....	409		
		K			
		Καθαρισμός			
		αυτόματο πλυντήριο αυτοκινήτων.....	430		
		ζάντες.....	430		
		ζώνες ασφαλείας.....	433		
		πλύσιμο του αυτοκινήτου.....	429		
		ταπετσαρία.....	432		
		Καθαρισμός αέρα			
		υλικά.....	136		
		χώρος επιβατών.....	134, 135, 136		
		Κάθισμα, βλ. Καθίσματα.....	85		
		Καθίσματα.....	85		
		αναδίπλωση της πλάτης μπροστινού καθίσματος.....	85		
		αναδίπλωση της πλάτης πίσω καθίσματος.....	88		
		ισχύς.....	86		
		προσκέφαλα, πίσω.....	88		
		Σύστημα θέρμανσης.....	141		
		Καθρεπτάκι σκιαδίου.....	101, 160		
		Κάμερα υποβοήθησης στάθμευσης.....	267		
		Ρυθμίσεις.....	270		
		Καπό του κινητήρα, άνοιγμα.....	390		
		Καταλυτικός μετατροπέας.....	330		
		Οδική βοήθεια.....	342		
		Κατανομή αέρα.....	137		
		Ανακυκλοφορία αέρα.....	145		
		πίνακας.....	146		
		Καύσιμο.....	327, 328		
		κατανάλωση καυσίμου.....	454		
		οικονομία καυσίμου.....	348		
		φίλτρο καυσίμου.....	329		
		Κέρωμα.....	431		
		Κιβώτιο ταχυτήτων.....	294		
		αυτόματο.....	296, 300		
		χειροκίνητ.....	294		
		Κιβώτιο ταχυτήτων Powershift.....	300, 342		

Μηνύματα.....	119	Μπαταρία.....	323, 412	Ο	
Οθόνη πληροφοριών.....	118	εκκίνηση με βοηθητικά καλώδια.....	293	Οδήγηση.....	324
Μηνύματα και ενδεικτικές λυχνίες		Προειδοποιητικές λυχνίες.....	414	με την πόρτα του χώρου αποσκευών	
Adaptive Cruise Control.....	230	Σύμβολα πάνω στην μπαταρία.....	414	ανοικτή.....	323
LKA.....	262	συντήρηση.....	412	με τρέιλερ.....	333
Προειδοποίηση σύγκρουσης με αυτό-		ηλεκτρονικό κλειδί/PCC.....	180	σύστημα ψύξης.....	322
ματη πέδηση.....	241, 252	υπερφόρτωση.....	323	Οδήγηση με τρέιλερ	
Σύστημα ελέγχου προειδοποίησης		Μπουλόνια τροχών.....	351	δυνατότητα ρυμούλκησης.....	441
οδηγού.....	257	με δυνατότητα κλειδώματος.....	351	φορτίο στην κεφαλή του	
Σύστημα προθέρμανσης κινητήρα και		Μπροστινό κάθισμα		κοτσαδόρου.....	441
χώρου επιβατών.....	152	προσκέφαλο.....	85	Οδήγηση το χειμώνα.....	324
Μηνύματα στο BLIS.....	282			Οδηγός ηλεκτρικής ισχύος.....	70
Μηνύματα σφάλματος		N		Οδική βοήθεια.....	344
Adaptive Cruise Control.....	230	Ντουλαπάκι συνοδηγού.....	159	Οθόνη πληροφοριών.....	66, 68
LKA.....	262	κλειδώμα.....	189	Οικονομική οδήγηση.....	332
βλ. Μηνύματα και ενδεικτικές		ψύξη.....	159	ολισθηρό οδόστρωμα.....	324
λυχνίες.....	230			Ολίσηση.....	324
Σύστημα ελέγχου προειδοποίησης		≡		Όργανα και χειριστήρια.....	60, 63
οδηγού.....	257	Ξεκλειδώμα			
Μηνύματα σφάλματος στο BLIS.....	282	απ' έξω.....	186	Π	
μηχανικό κιβώτιο ταχυτήτων.....	294	από μέσα.....	188	Παιδικά καθίσματα.....	47
GSI - Υποβοήθηση επιλογή ταχυτή-		Ξεκλειδώμα με το κλειδί.....	185	άνω σημεία στερέωσης για παιδικά	
των.....	295			καθίσματα.....	58
ρυμούλκηση και οδική βοήθεια.....	341			κατηγορίες μεγεθών για παιδικά καθί-	
τρέιλερ.....	334			σματα με σύστημα στερέωσης ISOFIX	55
Μικτό βάρος οχήματος.....	440				
Μνήμη κλειδιού αυτοκινήτου.....	171				

συνιστώμενα.....	48	Περιοριστής ταχύτητας.....	207	Ποιότητα βενζίνης.....	327
Σύστημα στερέωσης ISOFIX για παιδικά καθίσματα.....	54	απενεργοποίηση.....	210	Πομποδέκτης.....	20
τύποι.....	56	εισαγωγή.....	208, 209	Πόρτα χώρου αποσκευών Κλείδωμα/Ξεκλείδωμα.....	190
παιδιών		προειδοποίηση για υπέρβαση ταχύτητας.....	210	Ποτήρια ασφαλείας/ενισχυμένο.....	25
ασφάλεια.....	38, 47	προσωρινή απενεργοποίηση.....	209	Προβολείς.....	401
θέση στο αυτοκίνητο.....	53	Πετρέλαιο.....	328	Προβολείς Active Xenon.....	97
κλειδαριές ασφαλείας παιδιών.....	47	Πίεση ECO.....	348, 457	Πρόγραμμα σέρβις.....	384
παιδικά καθίσματα και πλευρικοί αερόσακοι.....	38	Πίνακας οργάνων.....	66, 68	Προειδοποίηση απόστασης.....	232
παιδικό κάθισμα και αερόσακος.....	53	Πίνακας φώτων.....	92	Ενδεικτικές λυχνίες και μηνύματα.....	234
Πακέτο εξοπλισμού Clean Zone Interior (CZIP).....	135	Πίσω κάθισμα Σύστημα θέρμανσης.....	141	Περιορισμοί.....	233
Παράθυρα, εσωτερικός καθρέπτης και εξωτερικοί καθρέπτες.....	431	Πίσω λαμπτήρες θέση.....	406	Προειδοποίηση σύγκρουσης.....	242, 243
Παρακολούθηση πίεσης ελαστικών. 360, 362, 366		Πίσω παρμπρίζ σύστημα θέρμανσης.....	113	Προειδοποίηση σύγκρουσης με αυτόματη πέδηση.....	242
απενεργοποίηση.....	363	Πλάτη καθίσματος.....	85	Προειδοποιητικές λυχνίες.....	67, 70, 74
Ελαστικά run flat (SST).....	365	μπροστινό κάθισμα, αναδίπλωση.....	85	Αερόσακοι – SRS.....	74
όπλιση.....	363	Πλάτη πίσω καθίσματος, αναδίπλωση.....	88	Βλάβη στο σύστημα πέδησης.....	74
Ρύθμιση.....	361	Πλευρικός αερόσακος, SIPS.....	37, 42	ο εναλλάκτης δεν φορτίζει.....	74
συστάσεις.....	364	Πληροφορίες σημάτων οδικής κυκλοφορίας.....	204	Προειδοποίηση.....	74
χαμηλή πίεση ελαστικών.....	365	Περιορισμοί.....	206	υπενθύμιση ζώνης ασφαλείας.....	30, 74
Παρμπρίζ		χειρισμός.....	204	Χαμηλή πίεση λαδιού.....	74
σύστημα θέρμανσης.....	113	Πλύση προβολέων υπό υψηλή πίεση.....	108	Χειρόφρενο τραβηγμένο.....	74
Σύστημα θέρμανσης.....	144	Πλύση του παρμπριζ.....	108		
Πέδηση κινητήρα, αυτόματη.....	317	Πλύσιμο του αυτοκινήτου.....	429		
Πέρασμα από σημεία με νερά.....	321				

Προειδοποιητική λυχνία	
Adaptive Cruise Control.....	217
σύστημα ελέγχου ευστάθειας και πρόσφυσης.....	200
Σύστημα προειδοποίησης σύγκρουσης.....	247
Προειδοποιητικός ήχος	
Σύστημα προειδοποίησης σύγκρουσης.....	247
Προειδοποιητικό τρίγωνο.....	358
Προεντατήρας ζώνης ασφαλείας.....	30, 42
Προκαθορισμένο χρονικό διάστημα.....	232
Προσαρμογή των οδηγικών χαρακτηριστικών.....	282
προσκέφαλο	
κατέβασμα.....	88
μεσαίο κάθισμα, πίσω.....	88
μπροστινό κάθισμα.....	85
Προστασία πεζών.....	242
Προστατευτική επίστρωση απομάκρυνσης νερού και βρομιάς.....	431
Πρώτες βοήθειες.....	359
Πυξίδα.....	115
ρύθμιση.....	116

P

Ρεζερβουάρ	
όγκος.....	451
Ρολόι, ρύθμιση.....	77
Ροπή.....	443
Ρύθμιση δέσμης προβολέων.....	104
Ενεργοί προβολείς προσαρμοζόμενης δέσμης	104
Προβολέας αλογόνου.....	104
Ρύθμιση του τιμονιού.....	90
Ρύθμιση ύψους δέσμης προβολέων.....	92
Ρυμούλκηση.....	341
κρίκος ρυμούλκησης.....	343

Σ

Σβήσιμο του κινητήρα.....	292
Σήμανση ECO, FSC, εγχειρίδιο κατόχου..	25
Στάθμη λαδιού χαμηλή.....	392
Στατιστικά ταξιδιού.....	131
Στεγανοποιητικό υγρό.....	376
Στερέωση φορτίου (Φόρτωση).....	163
Σύγκρουση.....	43
Σύγκρουση, βλ. Σύγκρουση.....	43

Σύμβολα

Ενδεικτικές λυχνίες.....	67, 70, 72
Προειδοποιητικές λυχνίες.....	67, 70
Συμπληρωματικό σύστημα προθέρμανσης ηλεκτρικό.....	153, 154
με καύσιμο.....	153
συναγερμός.....	195, 196, 197
αυτόματη ενεργοποίηση.....	196
έλεγχος του συναγερμού.....	177
ενδεικτική λυχνία συναγερμού.....	196
μειωμένη ευαισθησία συναγερμού.....	197
σήματα συναγερμού.....	197
τηλεχειριστήριο-κλειδί εκτός λειτουργίας.....	197
Συναγερμός	
αυτόματος επανοπλισμός.....	196
Συνιστώμενα παιδικά καθίσματα	
πίνακας.....	48
Συντήρηση	
Αντισκωριακή προστασία.....	432
Συστάσεις κατά την οδήγηση.....	324
Σύστημα	
ενεργοποίηση.....	42
Σύστημα αερόσακων.....	32
προειδοποιητική λυχνία.....	31
Σύστημα ακινητοποίησης.....	173
Σύστημα ακινητοποίησης (immobiliser) με τηλεχ/σμό.....	175

Σύστημα αποθάμβωσης.....	144	πραγματική θερμοκρασία.....	134	Σύστημα ψύξης.....	322
Σύστημα ελέγχου βραδύτητας κινητήρα	200	προσωπικές ρυθμίσεις.....	136	υπερθέρμανση.....	322
Σύστημα ελέγχου ευστάθειας και πρόσφυσης.....	200	Σύστημα κλιματισμού, υγρό όγκος και κατηγορία.....	452	Σχηματισμός υδρατμών στους προβολείς.....	429
Σύστημα ελέγχου κατάβασης.....	317	Σύστημα ποιότητας αέρα IAQS.....	136		
Σύστημα ελέγχου προειδοποίησης οδηγού.....	254	Σύστημα ποιότητας αέρα χώρου επιβατών (IAQS)		T	
χειρισμός.....	255	Καθαρισμός αέρα.....	136	Ταπετσαρία αυτοκινήτου.....	432
Σύστημα ελέγχου πρόσφυσης.....	200	Σύστημα προειδοποίησης οδηγού.....	254	Τετρακίνηση, (AWD).....	316
Σύστημα ελέγχου πρόσφυσης στις στροφές.....	200	Σύστημα προειδοποίησης σύγκρουσης αισθητήρας ραντάρ.....	227, 236	Τετρακίνηση (AWD).....	316
Σύστημα ελέγχου σπιναρίσματος.....	200	Ανίχνευση πεζών.....	246	Τεχνικά χαρακτηριστικά κινητήρα.....	443
Σύστημα ενεργού ελέγχου εκτροπής.....	200	γενικοί περιορισμοί.....	249	Τηλεχειριστήριο-κλειδί.....	170, 171, 172
σύστημα ευστάθειας.....	200	λειτουργία.....	243	αντικατάσταση μπαταρίας.....	180
Σύστημα θέρμανσης		χειρισμός.....	247	αποσπώμενο κλειδί.....	179, 180
εσωτερικός καθρέπτης και εξωτερικοί καθρέπτες.....	113	Σύστημα προθέρμανσης κινητήρα.....	148	απώλεια.....	171
Καθίσματα.....	141	Σύστημα προθέρμανσης κινητήρα και χώρου επιβατών		Αυτονομία.....	176, 182
παρμπρίζ.....	113	άμεση διακοπή λειτουργίας.....	150	λειτουργίες.....	175
πίσω παρμπρίζ.....	113	άμεση εκκίνηση.....	149	Τηλεχειριστήριο-κλειδί με το PCC	
Σύστημα κλιματισμού		μηνύματα.....	152	Αυτονομία.....	178
αισθητήρες.....	134	χρονοδιακόπτης.....	150	Τιμόνι.....	90
αυτόματη ρύθμιση.....	143	Σύστημα προθέρμανσης χώρου επιβατών.....	148	Πληκτρολόγιο.....	90
Γενικά.....	133	Σύστημα τηλεχειριστηρίου-κλειδιού, έγκριση τύπου.....	198	ρύθμιση τιμονιού.....	90
διακόπτης ρύθμισης θερμοκρασίας... επισκευή.....	143 399	Σύστημα υποβοήθησης εκκίνησης σε ανηφόρα.....	304	Τραυματισμοί του αυχένα, WHIPS.....	40
				τρέιλερ.....	333
				καλώδιο.....	333
				οδήγηση με τρέιλερ.....	333

Τρέιλερ	
δίπλωση.....	340
Τροχοί	
αντιολισθητικές αλυσίδες.....	352
αφαίρεση.....	354
εφεδρικός τροχός.....	353
Τύπος.....	437

Υ

Υαλοκαθαριστήρας παρμπρίζ.....	107
αισθητήρας βροχής.....	107
Υαλοκαθαριστήρες και σύστημα πλύσης	107
Υγρά, χωρητικότητες.....	447, 448, 450, 451, 452
Υγρό φρένων	
προδιαγραφές και όγκος.....	450
Υγρό φρένων και συμπλέκτη.....	398
Υγρό ψεκαστών	
όγκος.....	450
Υγρό ψεκαστών παρμπρίζ, πλήρωση..	411
Υπενθύμιση ζώνης ασφαλείας.....	30
Υπερθέρμανση.....	333
Υποβοήθηση διατήρησης λωρίδας	
χειρισμός.....	260, 261
Υποβοήθηση ευστάθειας τρέιλερ...	201, 340

Υποβοήθηση στάθμευσης.....	263
αισθητήρες υποβοήθησης στάθμευσης.....	267
ενδεικτική λυχνία σφάλματος.....	266
λειτουργία.....	263
προς τα πίσω.....	265
Υποβοήθηση τιμονιού, μεταβλητή.....	282
Υπολογιστής ταξιδιού.....	121, 126, 130, 131
αναλογικός πίνακας οργάνων.....	122
Υψηλή θερμοκρασία κινητήρα.....	333

Φ

Φίλτρο αιθάλης.....	331
ΦΙΛΤΡΟ ΑΙΘΑΛΗΣ ΓΕΜΑΤΟ.....	331
Φίλτρο σωματιδίων πετρελαίου.....	331
Φίλτρο χώρου επιβατών.....	135
Φλας.....	100
φορά περιστροφής.....	347
Φορτίο οροφής, μέγ. βάρος.....	440
Φόρτωση	
Γενικά.....	161, 163
μακρύ φορτίο.....	162
σημεία στερέωσης.....	163
φορτίο στην οροφή.....	163
χώρος αποσκευών.....	161, 164

Φρένα.....	318, 320
Έκτακτη υποβοήθηση πέδησης, EBA	320
λυχνίες στον πίνακα οργάνων.....	319
πλήρωση υγρού φρένων.....	399
Σύστημα αντιμπλοκαρίσματος τροχών, ABS.....	319
σύστημα φρένων.....	318, 319, 320
Φως φρένων.....	99
φώτα απότομου φρεναρίσματος.....	99
χειρόφρενο.....	320
Φρένο.....	318, 319, 320
Φροντίδα του αυτοκινήτου.....	429
Δερμάτινη ταπεταρία.....	433
Φως ομίχλης	
πίσω.....	98
Φως φρένων.....	99
Φώτα θέσης/στάθμευσης.....	93
Φώτα πορείας ημέρας.....	94
Φωτεινές ενδείξεις, PCC.....	177
Φωτισμός.....	399
ανίχνευση σήραγγας.....	94
αυτόματος φωτισμός, χώρος επιβατών.....	102
κουμπιά ελέγχου.....	101
λαμπτήρες, προδιαγραφές.....	408
μεγάλη/μεσαία σκάλα.....	95
πίσω φως ομίχλης.....	98
Προβολείς Active Xenon.....	97

Ρύθμιση ύψους δέσμης προβολών....	92
στο χώρο επιβατών.....	101
φώτα θέσης/στάθμευσης.....	93
φώτα πορείας ημέρας.....	94
φωτισμός απομάκρυνσης.....	102
Φωτισμός οθόνης.....	92
Φωτισμός οργάνων.....	92
φωτισμός προσέγγισης.....	103, 175
Φωτισμός, αντικατάσταση λαμπτήρων...	401
καθρεπτάκι σκιαδίου.....	408
μεγάλη σκάλα (αυτοκίνητα με ενεργούς προβολείς χειρο)	404
μεγάλη σκάλα (αυτοκίνητα με προβολείς αλογόνου).....	403
μεσαία σκάλα (αυτοκίνητα με προβολείς αλογόνου).....	403
πίσω ντουί λαμπτήρων: φλας, φώτα φρένων και φώτα όπισθεν.....	406
πίσω φώτα ομίχλης.....	407
φλας, μπροστά.....	405
φώτα θέσης/στάθμευσης.....	405
φώτα πορείας ημέρας.....	405
Φωτισμός οθόνης.....	92
Φωτισμός πίνακα οργάνων, βλ. Φωτισμός	92
Φωτισμός χώρου επιβατών	
αυτόματ.....	102

X

Χειμερινά ελαστικά.....	352
Χειριστήρια, φώτα.....	91
Χειριστήρια στο τιμόνι.....	90
Χειρόφρενο.....	320
Χιλιομετρητής.....	77
Χιλιομετρητής, μηδενισμός.....	124, 125, 128, 129
χώρος αποσκευών	
δίχτυ αποσκευών.....	165
Εταζέρα.....	168
σημεία στερέωσης.....	163
Φωτισμός.....	101
Χώρος αποσκευών	
Φόρτωση.....	161
Χώρος κινητήρα	
επισκόπηση.....	390
λάδι.....	392
ψυκτικό.....	397

Ψ

Ψεκαστήρας	
Παρμπρίζ.....	108
πίσω παρμπρίζ.....	109
υγρό ψεκαστήρων, πλήρωση.....	411
Ψυκτικό	
όγκος και κατηγορία.....	447
Ψυκτικό, έλεγχος και πλήρωση.....	397
Ψυκτικό υγρό.....	399

A

ACC – Adaptive cruise control.....	216
Adaptive Cruise Control.....	216
αισθητήρας ραντάρ.....	227
αλλαγή λειτουργίας του	
cruise control.....	226
Αντιμετώπιση προβλημάτων.....	229
απενεργοποίηση.....	223
διαχείριση ταχύτητας.....	220
επισκόπηση.....	219
κατάσταση αναμονής.....	221
λειτουργία.....	217
προσπέρασμα.....	223
προσωρινή απενεργοποίηση.....	221
ρύθμιση του χρονικού διαστήματος	
προσέγγισης.....	221

AWD, Τετρακίνηση..... 316

B

BLIS..... 277, 278

C

City Safety™..... 235

Cruise control..... 211

ανάκτηση προκαθορισμένης ταχύτητας..... 214

απενεργοποίηση..... 215

διαχείριση ταχύτητας..... 212

προσωρινή απενεργοποίηση..... 213

CTA..... 279

CZIP (Πακέτο εξοπλισμού Clear Zone Interior)..... 135

D

Diesel

εξάντληση καυσίμου..... 329

E

ECC, ηλεκτρονικό σύστημα κλιματισμού 139

Eco Cruise..... 314

EcoGuide..... 70

ETC, Ηλεκτρονικό σύστημα ελέγχου θερμοκρασίας..... 140

F

FSC, περιβαλλοντική σήμανση..... 25

G

Geartronic..... 297

GSI - Υποβοήθηση επιλογήα ταχυτήτων 295

H

HDC..... 317

I

IAQS - Σύστημα ποιότητας αέρα χώρου επιβατών..... 136

L

Lane keeping assistant - LKA..... 258

LKA - Lane keeping assistant..... 258

M

MY CAR..... 120

P

PACOS..... 35

PAP = Ενεργή υποβοήθηση στάθμευσης..... 272

PCC – Personal Car Communicator
Αυτονομία..... 178
λειτουργίες..... 175

Personal Car Communicator..... 178

Pocket park assist - PAP..... 272

Q

Queue Assist..... 224

Queue Assistant..... 224

S

Safety mode.....	43
μετακίνηση του αυτοκινήτου.....	45
προσπάθεια εκκίνησης.....	44
Sensus.....	81
Start/Stop.....	304
λειτουργία και χειρισμός.....	305
ο κινητήρας δεν σβήνει.....	307

T

TPMS - Σύστημα παρακολούθησης πίεσης ελαστικών.....	360, 362
TSA - Υποβοήθηση ευστάθειας τρέιλερ ..	201, 340

V

Volvo ID.....	21
Volvo Sensus.....	81

W

WHIPS	
θέση.....	41
παιδικό κάθισμα/βοηθητικό παιδικό κάθισμα.....	41
προστασία από τραυματισμούς του αυχένα (δίκην μαστιγίου).....	40, 42

