



S 90

KASUTUSJUHEND

VÄLKOMMEN!

Loodame, et Volvo pakub Sulle sõidurõõmu paljudeks aastateks. Auto konstrueerimisel mõtlesime Sinu ja Sinu kaasreisijate turvalisusele ja mugavusele. Volvo on üks kõige turvalisematest sõiduautodest maailmas. Sinu Volvo vastab ka kõikidele kehtivatele ohutus- ja keskkonn nõuetele.

Soovitame teil lugeda kasutusjuhendis olevad juhised ja hooldusteave läbi, et oleksite kursis oma Volvo kõigi võimalustega. Kasutusjuhend on saadaval ka mobiilirakendusena (Volvo kasutusjuhend) ning ettevõtte Volvo Cars tugisaidili (support.volvocars.com).

SISUKORD

SISSEJUHATUS

Nii leiate vajalikku teavet	14
Autosse salvestatud digitaalne kasutusjuhend	15
Digitaalses kasutusjuhendis liikumine	16
Mobiilseadmetes olev kasutusjuhend	18
Volvo Carsi tugisait	19
Kasutusjuhendi lugemine	19
Andmete salvestamine	22
Tarvikuid, lisavarustust ja diagnostikapesa puudutav oluline teave	23
Volvo ID	23
Drive-E - puhtam sõidurõõm	25
IntelliSafe – juhi abi	27
Sensus - ühendamine ja hooldus	28
Kasutusjuhend ja keskkond	31
Aknad, klaas ja peeglid	31
Keskekraani ülevaade	32
Keskekraani kasutamine	35
Keskekraani kuvade vahel liikumine	39
Keskekraani olekuriba tähised	44
Muutke keskekraani seadistusi	44
Autofunktsioonide nuppudega funktsioonide kuva	46
Keskekraani klaviatuuri kasutamine	48
Ekraanil käsitsi kirjutamine	52

TURVALISUS

Ohutus	54
Ohutusmeetmed raseduse ajal	54
Whiplash Protection System	55
Pedestrian Protection System	56
Turvavöö	57
Turvavöö eelpinguti	57
Turvavöö kinnitamine/avamine	58
Ukse ja turvavööga seotud meeldetuletus	60
Turvapadjad	61
Juhi ja juhi kõrvalistuja turvapadjad	61
Juhi kõrvalistuja turvapadja* aktiveerimine/inaktiveerimine	63
Külgturvapadi	65
Turvakardin	66
Safety mode	66
Auto käivitamine/ autoga liikumine ohutusrežiimis	67
Laste turvalisus	68
Lasteistmed	68
Turvatoolide ülemised kinnituspunktid	70
Turvatoolide alumised kinnituspunktid	71
Auto turvavööd kasutava lapseistme asukohataabel	72
i-Size/ISOFIX kinnituspunktid	74
ISOFIX-i lasteistmete asukohataabel	75

i-Size'i lapseistete asukohataabel	78
Integreeritud turvaiste*	79
Integreeritud turvaistme ülestõstmine*	79
Integreeritud turvaistme allalaskmine*	80

NÄIDIKUD JA JUHTNUPUD

Vasakpoolse rooliga mudelite näidikud ja juhtseadmed	84	Hääljuhtimine ja kaardiga navigeerimine	116	Eesmisid udutuled/kurvituled*	137
Parempoolse rooliga mudelite näidikud ja juhtseadmed	85	Manuaalne esiiste	117	Tagumine udutuli	137
Juhi ekraan	88	Elektriline esiiste*	117	Pidurituli	138
Juhiekraani seadistused	91	Elektrilise esiistme reguleerimine*	118	Ohutuled	138
Juhi ekraanil olevad märguandesümbolid	92	Elektrilise esiistme mälu funktsiooni kasutamine*	118	Suunatulede kasutamine	139
Juhi ekraanil olevad hoiatussümbolid	94	Multifunktsionaalne esiiste*	119	Salongivalgustus	139
Välitemperatuurimõõdik	95	Multifunktsionaalse esiistme funktsioonide määramine*	120	Saatevalgustuse kestus	142
Kell	96	Kaassõitja istme reguleerimine juhikohalt*	123	Läheneemisvalgustuse kestus	142
Juhiekraani litsentsiga nõustumine	96	Tagaiste	124	Tuuleklaasipuhastite kasutamine	142
Juhi ekraanil olev rakenduste menüü	102	Tagaistme peatugede seadistamine	124	Vihmaanduri sisselülitamine/väljalülitamine	143
Juhi ekraanil oleva rakenduste menüü kasutamine	102	Tagaistme seljatugede langetamine*	125	Tuuleklaasi- ja laternapesurid	144
Juhiekraanil ja keskekraanil olevad teated	103	Rooliratas	126	Aknatõstukid	145
Juhiekraanil ja keskekraanil olevate teadete haldamine	105	Rooli reguleerimine	128	Elektriliste klaasitõstukite kasutamine	145
Juhiekraanil ja keskekraanil salvestatud sõnumite haldamine	107	Valgustuse lülitid	129	Päikesesirmi kasutamine*	146
Esiklaasinäidik*	108	Esitulede kõrguse reguleerimine	130	Küljepeeglite reguleerimine	147
Hääljuhtimine	111	Parktuled	131	Sisemine tahavaatepeegel	149
Hääljuhtimise kasutamine	112	Päevasõidutuled	132	Kompass*	150
Häälvõlmitse seaded	113	Lähituled	132	Kompassi kalibreerimine*	151
Telefoni hääljuhtimine	114	Kaugtulede sisselülitamine/väljalülitamine	133	Katuseluuk*	152
Raadio ja meediumi hääljuhtimine	114	Aktiivsed kurvituled*	135	Katuseluugi kasutamine*	153
Kliimaseadme hääljuhtimine	115	Auto esitulede valgusvihu reguleerimine	136	HomeLink®*	155
				HomeLink®* programmeerimine	156
				Pardaarvuti	158

Teekonna andmete kuvamine juhi ekraanil	159
Teekonna statistika kuvamine keskekraanil	161
Seadistuskuva	161
Seadistuskuva kategooriad	162
Süsteemiseadete muutmine seadistuskuval	164
Sätete lähtestamine seadistuskuval	165
Juhiprofiilid	165
Juhiprofiili valimine	166
Juhiprofiili redigeerimine	167
Kaugjuhtimispuhtri sidumine juhi profiiliga	167
Juhiprofiili importimine USB-mälupulgalt ja selle sinna eksportimine	168
Rakenduste seadistuste muutmine	169
Kasutajaandmete lähtestamine auto omaniku vahetusel	170

KLIIIMA

Kliimaseade	172	Istmesoojenduste sisselülitamine/väljalülitamine*	193
Kliimaseade – andurid	172	Istmete ventilatsiooni sisselülitamine/väljalülitamine*	194
Tajutav temperatuur	173	Roolisoojenduse sisselülitamine/väljalülitamine*	195
Õhu kvaliteet	173	Seisukliima*	196
Salongi filter	174	Eelsoojenduse käivitamine/peatamine*	197
Clean Zone Interior Package*	175	Eelsoojenduse taimer*	198
Interior Air Quality System*	175	Eelsoojenduse taimeri seadistamine*	198
Kliima juhtnupud	176	Eelsoojenduse/-jahutuse taimeri sisselülitamine/väljalülitamine*	200
Keskekraanil olevad kliima juhtnupud	176	Kliimaseadme mugavusfunktsiooni sisse-/väljalülitamine*	200
Tunnelkonsooli tagaosas olevad kliima juhtnupud*	178	Seisukliima sümbolid ja teated*	202
Kliima automaatne reguleerimine	179	Kütteseade*	203
Kliimaseadme sisselülitamine/väljalülitamine	179	Seisukütteseade*	204
Temperatuuri reguleerimine	180	Lisasoojendus*	205
Ventilaatori kiiruse reguleerimine	182		
Akende ja küljepeeglite sulatuspuhuri sisselülitamine/väljalülitamine	184		
Õhuringluse sisselülitamine/väljalülitamine	187		
Õhujaoitus	187		
Õhujaoituse muutmine	188		
Ventilatsiooniavade avamine/sulgemine ja suunamine	189		
Õhujaoitusvalikute tabel	191		

KOORMA VEDAMINE JA PAIGUTAMINE

Salongi interjäär	208
Tunnelkonsool	208
Pistikupesa	210
Sigaretisüütli kasutamine*	214
Tuhatooside tühjendamine*	214
Kindalaeka kasutamine	215
Päikesesirmid	216
Pakiruum	217
Laadimine	217
Koormakinnitusasaas	218
Kotikonksud	219
Tagaistme pagasiava*	219

LUKUSTUS JA ALARM

Kaugjuhtimispuult	222
Kaugjuhtimispuult-võtme tööulatus	224
Red Key: piirangutega kaugjuhtimispuult-võti*	225
Käivitus- ja lukustussüsteemi antennide asukohad	226
Lukustamine / lukust avamine väljastpoolt	227
Auto lukustamise / lukust avamise tähistamine	229
Lukustamine / lukust avamine seestpoolt	231
Sundlukustus*	232
Pakiruumi kaane lukustamine/lukust avamine	233
Privaatlukustuse kasutamine	235
Eemaldatav puldivõti	237
Lukustamine/lukust avamine eraldatava võtmega	238
Pakiruumi elektriline kaas*	239
Pakiruumi kaane avamine/sulgumine jalaliigutusega*	241
Kaugjuhtimispuuldi patarei vahetamine	243
Immobilisaator	246
Lapselukud	246
Alarm*	248
Automaatne alarmi sisselülitamine/taassisselülitamine*	249

Alarmi* väljalülitamine ilma kaugjuhtimispuuldita	250
Kaugjuhtimispuult-võtme süsteemi tüübikinnitus	251

AUTOJUHI ABI

Kiirusest olenev juhtajami koormusjõud	258	Adaptiivne püsikiirushoidik*	276	Pilot Assist piirangud*	298
Roll Stability Control	258	Kohanduva kiirushoidiku aktiveerimine ja käivitamine*	279	Funktsiooni Pilot Assist sümbolid ja teated*	300
Elektrooniline stabiilsusabisüsteem	259	Kohanduva kiirushoidiku* kiiruse haldamine	280	Radariüksus	301
Elektroonilise stabiilsusabisüsteemi spordirežiim	260	Kohanduva kiirushoidiku* ajavahe seadistamine	280	Radari piirangud	303
Elektroonilise stabiilsusabisüsteemi sümbolid ja teated	261	Kohanduva kiirushoidiku* deaktiveerimine/aktiveerimine	281	Radariseadmete tüübikinnitus	306
Kiirusepiiraja*	263	Kohanduva kiirushoidiku* või Pilot Assist* möödasõidu abi	283	Kaamera	310
Kiirusepiiraja aktiveerimine ja käivitamine	264	Sihtpunkti muutmine ja automaatne pidurdamine kohanduva kiirushoidikuga	284	Kaameraüksuse piirangud	311
Kiirusepiiraja kiiruse haldamine	264	Kohanduva kiirushoidiku piiratus*	285	City Safety	314
Kiirusepiiraja sisse- ja väljalülitamine	265	Vahetamine kiirushoidiku ja kohanduva kiirushoidiku* vahel	285	Hoiatuskauguse seadistamine City Safety	316
Kiirusepiiraja väljalülitamine	266	Kohanduva kiirusehoidiku* sümbolid ja sõnumid	287	Takistuste tuvastamine funktsiooniga City Safety™	317
Automaatne kiirusepiiraja*	267	Pilot Assist*	289	City Safety ristuvast liikluses	319
Automaatse kiirusepiiraja aktiveerimine/deaktiveerimine	268	Valiku Pilot Assist* aktiveerimine ja käivitamine	292	City Safety, kui vältimismanöövrid on takistatud	320
Automaatse kiirusepiiraja lubatud kõrvalekalde muutmine	268	Funktsiooni Pilot Assist* kiiruse haldamine	293	Funktsiooni City Safety piirangud	321
Kiirusehoidik	269	Funktsiooni Pilot Assist* ajaintervalli määramine	294	City Safety teated	323
Kiirushoidiku aktiveerimine ja käivitamine	270	Pilot Assist* deaktiveerimine/aktiveerimine	295	Rear Collision Warning	324
Kiirushoidiku kiiruse haldamine	271	Eessõitja ja automaatse pidurdamise muutmise funktsiooniga Pilot Assist*	297	Blind Spot Information*	324
Kiirushoidiku sisse- ja väljalülitamine	271			Blind Spot Information* aktiveerimine/deaktiveerimine	326
Kiirushoidiku väljalülitamine	272			Blind Spot Information piirangud*	327
Pikivahe hoiatus*	273			Cross Traffic Alert*	327
Kauguse hoiatuse* aktiveerimine ning ajaintervalli määramine	274			Funktsiooni Cross Traffic Alert aktiveerimine/deaktiveerimine*	328
Pikivahe hoiatuse piirangud*	275			Funktsiooni Cross Traffic Alert piirangud	329

Rakenduste Blind Spot Information* ja Cross Traffic Alert* teated	331
Liiklusmärkide teave*	332
Liiklusmärkide tuvastamise funktsiooni liiklusmärkide kuva	332
Kiiruskaamerate teave*	334
Liiklusmärkide teabe aktiveerimine/deaktiveerimine	335
Liiklusmärkide tuvastamise funktsiooni piirangud*	336
Driver Alert Control	336
Aktiveerimine/desaktiveerimine Driver Alert Control	337
Funktsiooni Driver Alert Control piirangud	338
Sõiduraja hoidmise abifunktsioon	338
Aktiveerimine/desaktiveerimine Lane Keeping Aid	340
Sõidurajaabifunktsiooni sümbolid ja teated	342
Väljasõidu takistamine Run-off Mitigation	344
Väljasõidu takistamise sümbolid ja teated	346
Parkimisabi*	347
Parkimise abi* aktiveerimine/deaktiveerimine	349
Parkimisabi piirangud*	349
Rakenduse Park Assist* teated	351
Parkimisabi kaamera*	352

Parkimise abijooned ja väljad parkimisabikaamera jaoks*	354
Parkimiskaamera* käivitamine	356
Parkimisabi piiratus*	357
Aktiivne parkimisabi*	358
Parkimine Aktiivse parkimise abiga*	359
Aktiivse parkimisabi piirangud*	361
Aktiivse parkimisabi teated*	363

KÄIVITAMINE JA SÕITMINE

Alkolukk*	366
Alkoluku alistamine*	366
Enne alkolukuga mootori käivitamist	366
Süüteasendid	367
Käivita auto	368
Mootori väljalülitamine	369
Roolilukk	370
Auto käivitamine abiakuga	370
Käigukast	371
Automaatkäigukasti käiguasendid	372
Manuaalkäigukast	374
Käiguvahetuse näidik*	374
Käigukangilukustus	376
Käiguvahetamine roolilabadega*	377
Start/Stop	378
Start/Stop funktsiooni kasutamine	378
Start/Stop funktsiooni tingimused	380
Sõidurežiimid*	382
Sõidurežiim ECO	384
Tasemekontroll* ja tõukeleevendi	386
Neljarattavedu*	387
Pidurite funktsioonid	387
Jalgpidur	387
Hädapidurituled	389

Pidurdusjõu võimendamine	389
Automaatne pidurdamine avarii järel	390
Seisupidur	390
Seisupiduri kasutamine	391
Seisupiduri rikke korral toimige järgmiselt	393
Mägipidur	393
Automaatne pidurdamine, kui auto seisab paigal	394
Vees sõitmine	395
Mootori ja ajamisüsteemi ülekuumenemine	395
Käivitusaku ülekoormus	396
Ettevalmistused pikaks sõiduks	396
Talvel sõitmine	397
Tankimisava kaane avamine/sulgemine ja tankimine	398
Kütuse käsitlemine	399
Bensiin	400
Diiseli	401
Tühi paak ja diiselmootor	402
Diisli tahmafilter	402
Ökonoomne sõiduviis	403
Haakekonks*	404
Väljalükatavad/sissetõmmatavad haakekonksud*	404
Puksiirkronsteini andmed*	406

Haagisega sõitmine	407
Haagise vedamine eritingimustes	409
Haagise stabiilsusabi*	410
Puksiiraas	411
Pukseerimine	412
Kui auto on liikumisvõimetu	413

AUDIO JA MEEDIA

Heli ja meedium	416
Rakendused	416
Heliseadistused	417
Raadio	418
Raadiojaamade vahetamine ja otsimine	418
RDS-raadio	421
Digitaalraadio	421
Raadio eri FM - ja DAB-lainepikkuste linkimine	422
Raadio sätted	422
Media player	423
Meediumi taasesitus	424
Gracenote®	426
Meediumide otsing	427
CD-mängija*	428
Meedium Bluetoothi kaudu	428
Meediumi ühendamine Bluetoothi kaudu	428
Meedium AUX-/USB-sisendi kaudu	429
Meediumi ühendamine AUX-/USB-sisendi abil	429
Video	429
Meediumide helisätted	430
TV*	430
TV* kasutamine	431
Apple CarPlay*	432

Rakenduse Apple CarPlay* kasutamine	432
Apple CarPlay* seadistused	433
Android Auto*	434
Android Auto* seadistused	435
Meediumide tehnilised andmed	436
Telefon	437
Telefoni ühendamine	438
Telefoni ühendamine/eraldamine	440
Telefonikõnede haldamine	440
Tekstsõnumite haldamine	442
Telefoniraamatu jagamine	443
Telefonisätted	443
Tekstsõnumite seadistused	444
Bluetooth -seaded	444
Võrguühendusega auto*	444
Autoga ühendamine	445
Jagamine Wi-Fi hotspot'i kaudu.	447
Puuduv või halb ühendus	448
Wi-Fi -võrgu eemaldamine	448
Wi-Fi -pääsupunkti tehnoloogia ja turve	449
Auto modemi sätted*	449
Rakenduste allalaadimine, uuendamine ja desinstallimine	450
Heli ja meediumit käsitlevad litsentsilepingud	451

Klientide privaatsuspoliisi üldtingimused	461
---	-----

RATTAD JA REHVID

Rehvid	464
Rehvi pöörlemissuund	465
Rehvide kulumismärgised	466
Kontrollige rehvirõhke regulaarselt	466
Rehvirõhu jälgimine*	467
Rehvirõhu kontrollimine rehvirõhu jälgimissüsteemiga*	468
Madala rehvirõhu probleemi lahendamine rehvirõhu jälgimissüsteemi abil*	469
Rehwiseire kalibreerimine*	470
Ajutine rehvitihenduskomplekt	471
Rehvide kiirparanduskomplekti kasutamine	472
Täitke rehvi rehvide kiirparanduskomplektist pärineva kompressoriga	475
Rataste vahetamine	476
Ratta eemaldamine	476
Rataste paigaldamine	478
Rattapoldid	479
Varuratas*	479
Talverehvid	480
Tööriistakott	481
Ohukolmnurk	481
Tungraud*	482
Esmaabikomplekt	482
Rataste (velgede) mõõdutähis	483

HOOLDUS JA TEENINDUS

Volvo teenindusprogramm	486	Aknapesuvedeliku lisamine	511
Auto olek	486	Aku	512
Broneerige teenindus ja remont	486	Akudel olevad sümbolid	514
Kaudne uuendamine	489	Abiaku	515
Süsteemiuuendused	489	Kaitsmed	516
Andmeedastus auto ja teeninduse vahel	490	Kaitsme vahetamine	517
Auto ülestõstmine	492	Kaitsmed mootoriruumis	518
Kapoti avamine ja sulgemine	494	Kaitsmed kindalaeka all	521
Mootoriruumi ülevaade	495	Kaitsmed pagasiruumis	524
Mootoriõli	496	Eksterjööri puhastamine	527
Mootoriõlitaseme kontrollimine ja selle lisamine	497	Poleerimine ja vahetamine	529
Jahutusvedeliku lisamine	498	Korrosioonikaitse	530
Kliimaseadme hooldamine	500	Interjööri puhastamine	530
Pirni vahetamine	500	Keskekraani puhastamine	531
Lähitulede vahetamine	502	Värvikahjustused	532
Kaugtule pirni vahetamine	503	Värvikahjustuste parandamine	533
Eesmistehuutulede/gabariiditulede pilmide vahetamine	504		
Esisuunatule pirni vahetamine	504		
Tagumise udutule pirni vahetamine	505		
Pirnide tehnilised andmed	508		
Tuuleklaasi puhastiharjad teenindus-sendis	508		
Klaasipuhasti vahetamine	509		

SPETSIFIKATSIOONID

Tüübitähised	536
Mõõdud	539
Massid	541
Pukseerimisvõimsus ja haakeseadise koormus	542
Mootorispetsifikatsioonid	544
Mootoriõli – tehnilised andmed	545
Mootoriõli jaoks ebasoodsad sõidutingimused.	547
Jahutusvedelik – tehnilised andmed	548
Käigukastiõli – tehnilised andmed	548
Pidurivedelik – tehnilised andmed	548
Kütusepaagi maht	549
Kliimaseade – tehnilised andmed	549
Kütusekulu ja CO ₂ heitmed	551
Kinnitatud ratta- ja rehvisuurused	554
Koormusindeks ja kiirusklass	555
Lubatud rehvirõhud	556

TÄHESTIKULINE SISUJUHT

Tähestikuline sisujuht	557
------------------------	-----

SISSEJUHATUS

Nii leiате vajalikku teavet

Omanikule vajalik teave on saadaval erinevates tootevormingutes nii digitaalsel kui ka trükitud kujul. Kasutusjuhend on saadaval auto keskekraanil, mobiilirakendusena ja Volvo Cars tugisaidil. Kindalaekast leiате Quick Guide'i ja kasutusjuhendi täienduse, kus on muu seas esitatud ka tehnilised andmed ja kaitsmete teave. Trükitud kasutusjuhendi saate tellida.

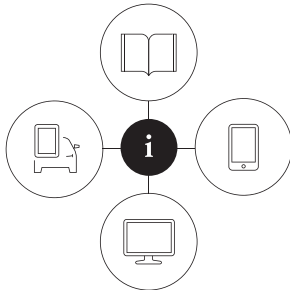

000000

Auto keskekraan¹



jaotatud.

Lohistage ülakuva keskekraanil alla ja puudutage

Kasutusjuhend. Siin on saadaval näiteks valikud auto sisemuse ning välimuse kuvamiseks. Saadavalolev teave on otsitav ning kategooriatesse

Mobiilirakendus

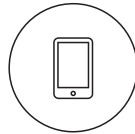

Otsige rakenduses App Store või Google Play "Volvo juhendit", laadige rakendus oma nutitelefoni või tahvelarvutisse ja valige auto. Rakenduses on saadaval näiteks videoesitlused ja valikud auto sisemuse ning välimuse kuvamiseks. Kasutusjuhendi jaotiste vahel on lihtne liikuda ning sisu puhul saab ka otsingut kasutada.

Volvo Cars tugisait



Avage aadress support.volvocars.com ja valige oma riik. Siin leiате kasutusjuhendeid nii sidusvormingus kui ka PDF-vormingus. Tugisaidil Volvo Cars on saadaval ka videoesitlused ja lisateave

Volvo ja omanduse kohta. Tugileht on saadaval enamuses riikides.

Trükitud teave

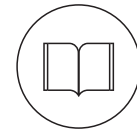

Kindalaekas paikneb kasutusjuhendi¹ täiendus, kust leiате teavet kaitsmete ja tehniliste andmete kohta ning olulise ja praktilise teabe kokkuvõtte.

Auto peamiste ja enimkasutatavate rakendustega tutvumiseks on olemas ka Quick Guide.

Vastavalt valitud varustustasemele ja turule ja muudele muutujatele võib autos olla täiendav trükitud kasutusjuhendeid.

Trükitud kasutusjuhendi ja sellega seotud lisateabe saate tellida. Tellimiseks võtke ühendust Volvo edasimüüjaga.

Auto keskekraani keele muutmise.

Keskekraani kuvakeele muutmise võib kaasa tuua olukorra, kus osa kasutajale mõeldud teabest ei vasta riiklike või kohalike õigusaktide nõuetele. Ärge valige keelt, mida te ei mõista, sest vöörkeelses menüüs võib olla raske leida tagasiteed.

¹ Turgudel, kus autot ei varustata keskekraanil oleva kasutusjuhendiga, on auto varustatud täieliku trükitud juhendiga.

! TÄHTIS TEAVE

Juht vastutab alati sõiduohutuse tagamise ning kohaldatavate õigusnormide ja eeskirjade järgimise eest. Autot tuleb hooldada ja käsitseda kasutusdokumentides olevate Volvo soovitude kohaselt.

Kui keskekraanil kuvatav teave ja trükitud teave erineb, tuleb alati lähtuda trükitud teabest.

Sellega seotud teave

- Autosse salvestatud digitaalne kasutusjuhend (lk. 15)
- Mobiilseadmetes olev kasutusjuhend (lk. 18)
- Volvo Carsi tugisait (lk. 19)
- Kasutusjuhendi lugemine (lk. 19)

Autosse salvestatud digitaalne kasutusjuhend

Kasutusjuhendi digitaalne² versioon on saadaval auto keskekraanil.

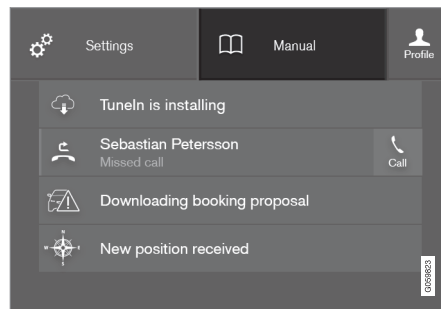

Digitaalset kasutusjuhendit saab valida ülakuvast.

Digitaalse kasutusjuhendi avamiseks lohistage keskekraani ülakuva alla ja vajutage nuppu **Kasutusjuhend**.

i TÄHELEPANU

Sõidu ajal ei ole digitaalne kasutusjuhend saadaval.

Digitaalsest kasutusjuhendist teabe otsimiseks on palju eri võimalusi. Valikud leiate kasutusju-

hendi avalehelt. Näiteks klõpsake ülamenüüs nuppu ☰.

Kasutusjuhendi menüüs olevad sümbolid ja nende tähendus

Viib kasutusjuhendi esilehele.

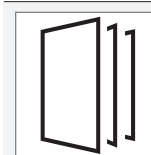

Kategooria alusel rühmitatud artiklid. Sama artikkel võib esineda mitmes kategoorias.

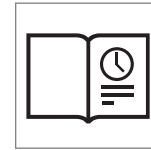

Viib lühijuhendi ja kasulike artiklite linkide lehele. Annab vastuseid üldistele küsimustele auto kohta.

² Kehtib enamiku turgude jaoks.



Kasutusjuhendi menüüs olevad sümbolid ja nende tähendus	
	Auto sisemine ja välimine ülevaade. Erinevad detailid on märgistatud viidetega, mis viivad antud detaili artikli juurde.
	
	Kõik "lemmikuteks" märgitud artiklid on siia koondatud.

Kasutusjuhendi menüüs olevad sümbolid ja nende tähendus	
	Auto erinevaid funktsioone tutvustavad lühivideod.
	Näitab, milline kasutusjuhendi versioon on sadaval ning pakub muud kasulikku teavet.

Sellega seotud teave

- Digitaalses kasutusjuhendis liikumine (lk. 16)

Digitaalses kasutusjuhendis liikumine

Digitaalse kasutusjuhendi saab avada auto keskekraanilt. Sisu jaoks saab otsingufunktsiooni kasutada ning liikumine eri jaotiste vahel on lihtne.

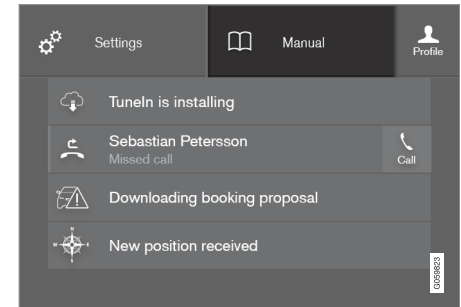

Digitaalset kasutusjuhendit saab valida ülakuvast.

Digitaalse kasutusjuhendi avamine

- Digitaalse kasutusjuhendi avamiseks lohistage keskekraani ülakuva alla ja vajutage nuppu **Kasutusjuhend**.

Digitaalsest kasutusjuhendist teabe otsimiseks on palju eri võimalusi. Kasutusjuhendi menüü avamiseks vajutage kasutusjuhendi ülemisel ribal .

Otsing kategooriate abil

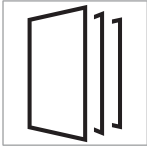

Kasutusjuhendi artiklid on jaotatud põhi- ja alamkategooriatesse. Sama artikkel võib esineda mitmes vastavas kategoorias, et seda oleks lihtsam leida.

1. Vajutage ☰ ja seejärel valige **Kategooriad**.
> Põhikategooriad kuvatakse loendina.
2. Vajutage peakategoorial (📁).
> Kuvatakse alamkategooriate (📁) ja artiklite (📄) loend.
3. Artikli avamiseks puudutage seda. Naasmiseks vajutage tagasinoolega nuppu.

Auto välimised ja salongi tulipunktid



Auto sisemine ja välimine ülevaade. Erinevad detailid on märgistatud viidetega, mis viivad antud detaili artikli juurde.



1. Vajutage ☰ ja seejärel valige **Väline osa/Salong**.
> Välimiste osade/salongi kujutised on kuvatud tulipunktidega. Tulipunkt viib vastavat osa käsitleva artikli juurde. Kujutiste sirvimiseks libistage horisontaalselt üle ekraani.
2. Puudutage tulipunkti.
> Kuvatakse teemat käsitleva artikli pealkiri.
3. Artikli avamiseks puudutage pealkirja. Naasmiseks vajutage tagasinoolega nuppu.

Kõige sagedamini kasutatavate funktsioonide kohta leiate teavet juhendist Quick Guide



Viib artikliilinkidega lehele, klõpsake neid auto levinud funktsioone puudutava teabe lugemiseks. Artikleid saab avada ka kategooriate kaudu, kuid siin saab neile kiiresti juurde pääseda. Terve artikli lugemiseks

puudutage artiklit.

Eelistused



Siin asuvad artiklid, mis on salvestatud lemmikutena. Terve artikli lugemiseks puudutage artiklit.

Lemmikartiklite salvestamine/kustutamine

Artikli lemmikuna salvestamiseks vajutage paremas ülanurgas olevat ☆ sümboolit, kui artikkel on avatud. Kui artikkel on lemmikuna salvestatud, siis on täht seest värvitud: ★.

Artikli eemaldamiseks lemmikute hulgast märkige artikkel ja vajutage uuesti tähni.

Video

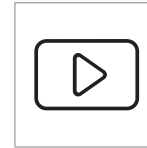

Esitab auto funktsioonide lühikesed õppevideod.

Information

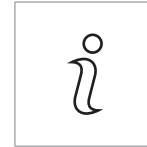

Auto kasutusjuhendi versiooni ja muu kasuliku teabe nägemiseks puudutage sümboolit.

Algusleht



Kasutusjuhendi algusesse naasmiseks puudutage sümboolit.

« Otsingufunktsiooni kasutamine

1. Puudutage kasutusjuhendi ülamenüüs nuppu . Ekraani allosas kuvatakse klahvistik.
2. Sisestage klahvistikul otsingusõna, nt "turvavöö".
 - > Tähtede sisestamisel kuvatakse artikli- ja kategooriasoovitused.
3. Avamiseks puudutage artiklit/kategooriat.

Sellega seotud teave

- Autosse salvestatud digitaalne kasutusjuhend (lk. 15)
- Keskekraani klaviatuuri kasutamine (lk. 48)

Mobiilseadmetes olev kasutusjuhend

Kasutusjuhend on saadaval mobiilirakendusena nii App Store kui ka Google Play veebipoest. See rakendus on kohandatud nutitelefonide ja tahvelarvutite jaoks.



Kasutusjuhendi saab mobiilirakendusena laadida alla nii App Store kui ka Google Play veebipoest. Siin antud QR-kood viib teid otse rakenduse juurde. Alternatiivina võite App Store või Google Play veebipoest sooritada otsingu "Volvo juhend".

Rakendus sisaldab videot koos auto väliste elementide ja salongi kujutistega, kus erinevad elemendid on tulipunktidena esile tõstetud ja viivad otse käsitletava teemani. Kasutusjuhendi jaotiste

vahel on lihtne liikuda ning sisu puhul saab ka otsingut kasutada.

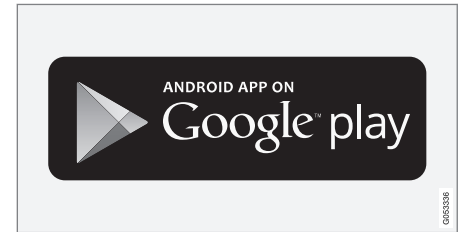
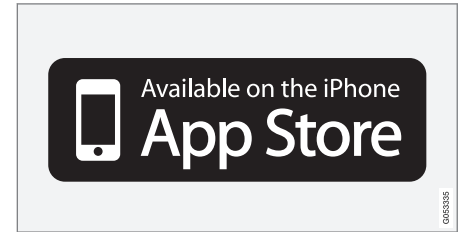

Mobiilirakendus on saadaval nii App Store kui ka Google Play veebipoest.

Sellega seotud teave

- Kasutusjuhendi lugemine (lk. 19)
- Volvo Carsi tugisait (lk. 19)

Volvo Carsi tugisait

Rohkem teavet leiata Volvo Cars veebilehel ning tugilehel. Seal saate navigeerida isikupärastatud veebilehel My Volvo³, mis on mõeldud spetsiaalselt teie ning teie auto jaoks.

Tugi Internetis

Lehe külastamiseks minge aadressile support.volvocars.com. Tugisait on saadaval enamuses riikides.

Sait sisaldab tuge selliste funktsioonide kohta nagu veebipõhised teenused ja funktsioonid, rakendus Volvo On Call*, navigatsioonisüsteem* ja rakendused. Erinevate toimingute kohta annavad teavet videod ja samm-sammult esitatud juhised, nt kuidas auto mobiiltelefoni vahendusel Internetti ühendada.

Allalaaditav teave

Kaardid

Süsteemiga Sensus Navigation auto jaoks saab kaarte alla laadida tugilehelt.

Kasutusjuhend PDF-failina

Kasutusjuhendid saab alla laadida PDF-vormingus. Valige auto mudel ja mudeliaasta, et laadida alla soovitud juhend.

Kontakt

Tugisait sisaldab ka klientide ja lähima Volvo edasimüüja kontaktandmeid.

My Volvo Internetis³

Aadressilt www.volvocars.com pääsete My Volvo veebi, mis on personaalne veebileht teie ja teie auto jaoks.

Looge isiklik Volvo ID, logige sisse My Volvo veebi ning tutvuge muuhulgas teenuse, lepingute ja garantiidega. My Volvo veebileht sisaldab ka teavet teie automudeli jaoks kohandatud tarvikute ja tarkvara kohta.

Sellega seotud teave

- Volvo ID (lk. 23)

Kasutusjuhendi lugemine

Kasutusjuhendi lugemine on hea viis uue auto tundmaõppimiseks. Soovitav on teha seda enne esimest sõitu.

Kasutusjuhend annab võimaluse tutvuda uute funktsioonidega, mõista, kuidas autot erinevates olukordades käsitseda tuleks, ja kasutada auto kõiki omadusi parimal võimalikul viisil. Palun pööra tähelepanu ohutusjuhiste.

Pidevate arendustöödega täiustatakse meie tooteid pidevalt. Ümberehitused tähendavad, et autos olev varustus võib erineda kasutusjuhendis välja toodud teabest, kirjeldustest ning joonistest. Jätame endale õiguse teha muudatusi sellest ette teatamata.

Ärge eemaldage kasutusjuhendit autost – probleemide korral puudub asjatundlikku abi saamist hõlmas teave.

© Volvo Car Corporation

Lisaseadmed/tarvikud

Käesolevas kasutusjuhendis kirjeldatakse lisaks põhivarustusele ka lisavarustust (tehases paigaldatud varustus) ja teatud tarvikuid (hiljem paigaldatud erivarustus).

Lisavarustus/tarvikud on tähistatud tärniga *.

Kasutusjuhendis kirjeldatud seadmeid ei pakuta kõikidele autodele – erinevused tulenevad tur-

³ Kehtib teatud mudelitel.



- ◀ gude eripäradest ning kehtivatest riiklikest või kohalikest õigusaktidest.

Kui tekib küsimus, missugune on standard-, lisa- või erivastust, konsulteerige Volvo edasimüüjaga.

Eritekstid

⚠ HOIATUS
Hoiatustekstid ilmuvad vigastuse ohu korral.

! TÄHTIS TEAVE
Tähtsad teated ilmuvad vigastuse ohu korral.

i TÄHELEPANU
MÄRKUSED sisaldavad nõuandeid, näiteks sõiduki omaduste ja funktsioonide kasutamise hõlbustamiseks.

Allmärkus

Kasutusjuhendis on ka lehe allosas või tabeli all olevad allmärgused. See teave täiendab numbriga tähistatud tekstiosa. Kui allmärkus viitab tekstile tabelis, siis kasutatakse numbrite asemel tähti.

Teated

Need on menüütekstide ja teadete kuvad. Kasutusjuhendis nende tekstide väljanägemine erineb tavatekstist. Menüütekstide ja sõnumite näited: **Telefon**, **Uus teade**.

Kleebised

Autos on mitut tüüpi kleebiseid, mis on mõeldud olulise informatsiooni edastamiseks lihtsas ja selges vormis. Autos olevad kleebised kleebisel oleva hoiatuse/informatsiooni tähtsuse alusel pandud järgnevasse (kahanevasse) järjekorda.

Hoiatus tervisekahjustuste (vigastuste) eest



Mustad ISO sümbolid kollasel taustal, valge tekst/pilt mustal taustal. Kasutatakse tähelepanu osutamiseks võimalikule ohule, mis võib (kui hoiatust eiratakse) lõppeda raskete vigastuste või inimese surmaga.

Varakahju tekkimise oht



Valged ISO sümbolid ja valge tekst/pilt mustal või sinisel taustal ja tekstiväljal. Kasutatakse tähelepanu osutamiseks võimalikule ohule, mis võib (kui hoiatust eiratakse) lõppeda varalise kahjuga.

Information

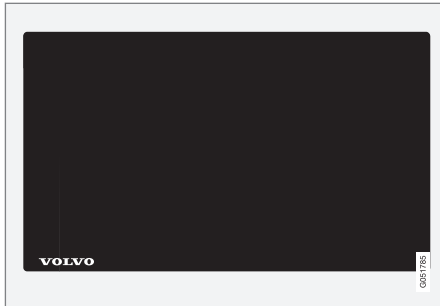

Valged ISO sümbolid ja valge tekst/pilt mustal taustal.

i TÄHELEPANU

Kasutusjuhendis kujutatud andmeplaadid ei tarvitse vastata täpselt sõidukile paigaldatud andmeplaatidele. Neil kujutatakse nende ligikaudset välimust ja asukohta autos. Teie konkreetse auto andmed on esitatud teie auto andmeplaatidel.

Tegevuste loetelud

Tegevused, mis tuleb sooritada kindlas järjekorras, on kasutusjuhendis nummerdatud:

- 1** Kui tegevus on sammude kaupa kirjeldatud ja illustreeritud, on illustatsioonidel kirjeldustega sama numeratsioon.
- A** On ka jooniste kõrval olevate tähtedega loetelusid, kus juhiste järjekord ei ole oluline.
- 1** Nooled võivad olla nii nummerdatud kui nummerdamata ning neid kasutatakse liikumise tähistamiseks.
- A** Kui vastastikune järjekord ei ole tähtis, kasutatakse liikumiste selgitamiseks tähtedega nooli.

Juhul kui tegevuse sammude kirjeldused ei ole illustreeritud, on kirjeldused nummerdatud tavalistel numbritega.

Positsioonide loetelud

- 1** Numbritega punaseid rõngaid kasutatakse joonistel eri detailide tähistamiseks. Sama number kordub joonise juurde kuuluvas detailide loetelus.

Sammude loetelud

Täpploendit kasutatakse juhendis tegevuste loendites.

Näiteks:

- Jahutusvedelik
- Mootoriõli

Sellega seotud teave

Täiendav teave viitab teistele selle teemaga lähedalt seotud artiklitele.

Joonised

Käsiraamatu joonised on mõnikord skemaatilised ja võivad erineda auto tegelikust välimusest sõltuvalt seadme tasemest ja turust.

Jätukub

▶▶ See tähis asub paremal kõige all, kui artikkel jätkub järgmisel leheküljel.

Jätukub järgmisel leheküljel

◀◀ See tähis asub vasakul kõige üleval, kui artikkel algas eelmisel leheküljel.

Sellega seotud teave

- Autosse salvestatud digitaalne kasutusjuhend (lk. 15)
- Mobiilseadmetes olev kasutusjuhend (lk. 18)
- Volvo Carsi tugsait (lk. 19)

Andmete salvestamine

Volvo ohutuse ja kvaliteedi tagamiseks salvestatakse auto kasutamise, funktsionaalsuse ning sündmuste kohta autosse teatud infot.

See sõiduk on varustatud seadmega Event Data Recorder (EDR). Selle põhieesmärk on liiklusõnnetuste või kokkupõrkesarnaste olukordade andmete registreerimine ja salvestamine. Näiteks registreerib seade turvapatjade avanemise aja ning aja, millal sõiduk teel oleva takistusega kokku põrkas. Salvestatud andmete abil saab paremini aru, kuidas sõidukisüsteemid seda tüüpi olukordades töötavad. EDR-süsteem salvestab lühikest aega (tavaliselt kuni 30 sekundit) sõiduki dünaamika ja ohutussüsteemidega seotud andmeid.

Selle sõiduki EDR salvestab liiklusõnnetuste või kokkupõrketaluste olukordade puhul järgmisi andmeid:

- Kuidas mitmesugused auto süsteemid töötasid
- Kas juhi ja kaassõitjate turvavööd olid kinni/pingul
- Gaasi- ja piduripedaali kasutamine
- Sõiduki sõidukiirus

See teave aitab meil paremini mõista, millistes olukordades liiklusõnnetused, vigastused ja kahjustused aset leiavad. EDR salvestab andmeid ainult siis, kui leiavad aset tavapäratud kokkupõrked. EDR ei salvesta andmeid tavapäraste sõi-

duolude puhul. Samuti ei registreeri süsteem kunagi seda, kes on sõiduki juht, ega ka avariigeograafilist asukohta või ohtlikke olukordi, mis avariiga ei lõpe. Samas saavad kolmandad isikud, nt politsei, kasutada salvestatud andmeid lisaks isikutelt pärast liiklusõnnetust võetavatele tunnistustele. Registreeritud andmete tõlgendamiseks on vajalikud eriseadmed või juurdepääs sõidukile või EDR-süsteemile.

Peale EDR-süsteemi on autol ka mitu arvutit, mis pidevalt auto talitlust kontrollivad ja jälgivad. Arvutid koguvad andmeid tavapärastes sõiduoludes, kuid eelkõige jälgivad need juhi tugisüsteemide (nt City Safety ja automaatse pidurdamise funktsioon) aktiveerumisega seotud andmeid.

Teatud salvestatud andmete abil saavad hooldustehnikud sõiduki rikkeid diagnoosida ja parandada. Registreeritud teave on vajalik ka selleks, et Volvo saaks seadustega ja valitsusasutuste sätestatud juriidilisi nõudeid täita. Sõidukis registreeritud teavet hoitakse arvutis seni, kuni sõiduk on hooldatud ja parandatud.

Peale ülalnimetatut saab registreeritud teavet koondandmetena kasutada ka uurimistegevuses ja tootearenduses, et Volvo autosid pidevalt ohutumaks ja kvaliteetsemaks muuta.

Volvo ei avalda ülal nimetatud teavet kolmandatele osapooltele ilma sõiduki omaniku nõusolekuta. Riiklike seaduste ja regulatsioonide alusel on Volvo kohustatud sellist teavet vajadusel avaldama politseile või muudele organitele, kellel on

seaduslik õigus sellele teabele juurde pääseda. Sõiduki arvutitesse talletatud teabe lugemiseks ja tõlgendamiseks on vajalikud tehnilised eriseadmed, mida Volvol ja Volvoga asjakohase lepingu sõlminud esindused saavad kasutada. Volvo tagab, et hoolduse ja remondi ajal Volvole ülekantavat teavet säilitatakse ja käideldakse turvalisel ning selle teabe käitlemine vastab asjakohastele õiguslikele nõuetele. Lisainfot küsige Volvo esinädajalt.

Tarvikuid, lisavarustust ja diagnostikapesa puudutav oluline teave

Valesti paigaldatud ja ühendatud tarvikud, lisavarustus või tarkvara/diagnostikavahendid võivad kahjustada auto elektroonikasüsteemi.

Mõned tarvikud toimivad üksnes vastava tarkvara installeerimisel sõiduki arvutisüsteemi. Samas soovib Volvo konsulteerida alati enne elektrisüsteemi ühendatavate või sellega seonduvate tarvikute või lisavarustuse paigaldamist Volvo esindusteenindusega.

Seadmete ühendamine auto diagnostikapessa

⚠ HOIATUS

Volvo Cars ei vastuta tagajärgede eest, kui auto andmelingi ühendusega (On-Board-Diagnostics (OBD-II)) ühendatakse volitamata seade.

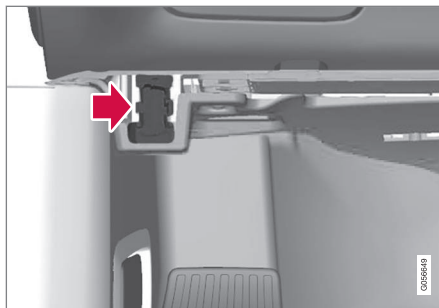

Diagnostikapesa asub rooli juures armatuurlaua all.

Volvo ID

Volvo ID annab Teile ligipääsu suurele Volvo teenuste valikule⁴ internetis.

Saate luua Volvo ID autos, rakenduses My Volvo⁵ või rakenduses Volvo On Call⁶. Teatud funktsioonide ja teenuste kasutamiseks peab auto jaoks olema registreeritud isiklik Volvo ID. Autos Volvo ID registreerimisel saate paljusid Volvo teenuseid otse autos kasutada.

Teenuste näited:

- My Volvo – isiklik veebileht teile ja teie autole.
- Volvo On Call* - funktsiooni Volvo ID kasutatakse rakendusse Volvo On Call sisselogimisel.
- Saada autosse – võimaldab saata aadressi Interneti kaarditeenusest otse autosse.
- Broneeri hooldus ja remont – registreerige eelistatud töökoda/edasimüüja veebisaidil My Volvo , et teenindust otse autost broneerida.

Volvo ID loomine

Volvo ID loomiseks on mitu moodust. Kui Volvo ID loodi veebisaidil My Volvo või rakenduses Volvo On Call, tuleb Volvo ID ka autos registreerida, et saaksite erinevaid Volvo ID teenuseid kasutada.

⁴ Saadaolevate teenuste loend võib aja jooksul muutuda ning oleneda varustuse tasemest ja riigist.

⁵ Saadaval ainult teatud riikides.

⁶ Kui teil on Volvo On Call*.

« Rakenduses My Volvo⁵

1. Avage aadress www.volvocars.com ja liikuge saidile My Volvo.
2. Sisestage oma isiklik e-posti aadress.
3. Järgige e-posti aadressile automaatselt saadetud juhiseid.
 - > Nüüd on Volvo ID loodud. Lugege, kuidas ID auto jaoks registreerida.

Mobillrakendusega Volvo On Call⁶

1. Laadige rakenduse Volvo On Call uusim versioon enda nutitelefonisse, nt App Store, Windows Phone või Google Play kaudu.
2. Valige rakenduse avakuval Volvo ID loomine ja sisestage isiklik e-posti aadress.
3. Järgige e-posti aadressile automaatselt saadetud juhiseid.
 - > Nüüd on Volvo ID loodud. Lugege, kuidas ID auto jaoks registreerida.

Volvo ID registreerimine auto jaoks

Kui lõite Volvo ID veebis või rakenduses Volvo On Call, registreerige see auto jaoks järgnevalt.

1. Laadige rakendus Volvo ID alla keskekraani rakendustevaates valiku **Kauguenduse teenus** alt.

TÄHELEPANU

Rakenduste allalaadimiseks peab autol olema Interneti-ühendus.

2. Käivitage rakendust ja sisestage oma Volvo ID/e-posti aadress.
3. Järgige automaatselt e-posti aadressile saadetud ja Volvo ID-ga seonduvaid juhiseid.
 - > Volvo ID on nüüd auto jaoks registreeritud. Nüüd saate kasutada Volvo ID teenuseid.

Auto jaoks Volvo ID loomine ja registreerimine

1. Kui te pole seda veel teinud, laadige rakendus Volvo ID teenuse **Kauguenduse teenus** kaudu alla.
2. Käivitage rakendus ja registreerige isiklik e-posti aadress.

3. Järgige e-posti aadressile automaatselt saadetud juhiseid.
 - > Volvo ID on nüüd loodud ja automaatselt auto jaoks registreeritud. Volvo ID teenuseid saab nüüd kasutada.

Volvo ID annab mitmesuguseid eelised

- Võrguteenuste kasutamiseks on vajalik vaid üks kasutajanimi ja üks parool, seega ei tule rohkem kasutajanimisid ja paroolo meelde jätta.
- Kui teenuse (nt Volvo On Call) parooli muudetakse, siis vahetub see automaatselt ka teistes teenustes (nt My Volvo)

Sellega seotud teave

- Rakenduste allalaadimine, uuendamine ja desinstallimine (lk. 450)
- Autoga ühendamine (lk. 445)

⁵ Saadaval ainult teatud riikides.

⁶ Kui teil on Volvo On Call*.

Drive-E - puhtam sõidurõõm

Volvo Car Corporationi põhimõtteks on pidev arendustöö ohutumate ja tõhusamate toodete ja

lahenduste nimel, et vähendada negatiivset keskkonnamõju.



Keskkonnakaitse on üks Volvo Carsi põhiväärtustest, mis mõjutab kõiki ettevõtte tegevusi. Keskkonnategevuses lähtutakse kogu auto elutsüklist ning selle keskkonnamõjust alates auto disainist kuni lammutamise ja utiliseerimiseni. Volvi Carsi peapõhimõtteks on see, et iga uus toode peab keskkonnale avaldama vähem mõju kui sellele eelnenud toode.

Volvo keskkonnakaitse projektidega on välja arendatud tõhusam ja keskkonda veelgi rohkem säästev Drive-E süsteem. Ka isiklik keskkond on Volvo jaoks tähtis - näiteks on Volvo sees olev õhk tänu kliimasüsteemile puhtam kui välisõhk.

Teie Volvo vastab kõige kõrgematele rahvusvahelistele keskkonnakaitse nõuetele. Kõik Volvo tootmisüksused peavad olema ISO 14001 sertifikaadiga, mis toetab süsteemset lähenemist tootmisega seotud keskkonnaküsimustele, mille tulemuseks on pidev edasimineku ja väiksem mõju keskkonnale. ISO-sertifikaadi olemasolu tähendab ka kehtivate keskkonnaseaduste ja -määruste järgimist. Volvo kohustab ka oma partnereid neid nõudeid järgima.

Kütusekulu

Kuna suur osa kogu auto keskkonnamõjust tuleb selle kasutusest, on Volvo Carsi põhisuund auto kütusetarbimise, süsinikdioksiidihitmete ja muude saasteainete vähendamine. Volvo autode kütusetarbimine on võrreldes teiste sama klassi autodega konkurentsivõimeline. Madalam kütusekulu tähendab tavaliselt, et ka kasvuhoonegaasi süsinikdioksiidi heitmeid on vähem.

◀◀ **Osalemine keskkonnamõistlikus tegevuses**

Energia- ja kütusesäästlik auto ei tähenda ainult väiksemat keskkonnamõju avaldamist, vaid ka väiksemat kulu autoomanikule. Autojuhina on lihtne kütust ning sealjuures ka raha säästa ning paremat keskkonda tagada, vt järgmisi nõuandeid.

- Plaanige mõistlik keskmine kiirus. Kiirused üle 80 km/h (ligikaudu 50 mph) ja alla 50 km/h (ligikaudu 30 mph) tekitavad suuremat energiakulu.
- Järgige hooldus- ja garantiiraamatus soovitatud auto teenindus- ja hooldusintervalle.
- Vältige mootori tühikäigule jätmist - pikemal paigalejäämisel lülitage mootor välja. Pöörake tähelepanu kohalikele eeskirjadele.
- Mõelge oma teekond hoolikalt läbi - palju mittevajalikke peatusi ja ebaühtlane sõidukiirus suurendab kütusekulu.
- Enne kui asute väga madala temperatuuriga ilmaolude puhul sõitma, käivitage mootoriploki eelsoojendi* - auto käivitub kiiremini ja kulumine on külma ilmaga väiksem. Mootor saavutab kiiremini normaalse töötemperatuuri ning kütusekulu on väiksem ja heitmeid vähem.

Kõrvaldage alati kindlasti ka keskkonnamõistlikud jäätmed (nt akud ja õli) keskkonnamõistlikul viisil. Pöörduge teenindusse, kui te pole kindel, kuidas seda liiki jäätmeid kõrvaldada - soovitatav on pöörduda volitatud Volvo teeninduse poole.

Tõhus heitgaasipuhastus

Teie auto valmistamisel lähtuti kontseptsioonist "Puhtus sees ja väljas" (Clean inside and out) - see tähendab puhast salongi ja tõhusat heitgaasikontrolli. Nii mõnegi näitaja osas on heitmed tunduvalt väiksemad, kui kehtivad normid ette näevad.

Puhas õhk salongis

Salongifilter takistab tolmu ja õietolmu salongi sattumist õhu sisselaskeava kaudu.

Kõrgtehnoloogiline õhukvaliteedi süsteem (Interior Air Quality System; IAQS)* tagab selle, et salongiõhk on puhtam kui välisõhk liikluses.

Süsteem puhastab salongiõhku saastest, nt tolmust, süsivesinikest, lämmastikoksiididist ja maapinnalähedasest osoonist. Kui välisõhk on saastunud, suletakse õhu sissepääs ja salongiõhk hakkab ringlema. Selline asi võib juhtuda nt tihedas liikluses, järjekordades ja tunnelites.

IAQS on puhta autosalongi paketi (Clean Zone Interior Package; CZIP)* osa, mille üks funktsioonidest võimaldab ventilaatori käivitamist, kui auto avatakse lukustuldiga.

Salong

Volvo salongimaterjal valitakse hoolikalt ning seda kontrollitakse meeldiva ja mugava kasutuskogemuse tagamiseks. Mõned osad on käsitsi tehtud, nt rooliratta liitekohad on käsitsi õmmeldud. Lisaks kontrollib tootja, et salongis ei tekiks

nt kuumuse või ereda valguse tagajärjel ebamugavust põhjustavaid lõhnu või aineid.

Volvo teenindused ja keskkond

Regulaarne auto hooldamine loob Teie auto pika kasutusaja ja madala kütusekulu eeltingimused. Selliselt toimides annate ka omapoolse panuse keskkonna puhtana hoidmisel. Usaldades oma auto teeninduseks ja hoolduseks Volvo teenindustele, saab teie autost Volvo süsteemi osa. Volvo esitab oma teeninduste ruumide ja pindade projekteerimise osas selgeid nõudmisi, et jäätmed ja heitmed ei reostaks keskkonda. Meie töötajatel on keskkonnanahoiu põhimõtete järgimiseks nii vajalikud oskused kui ka vahendid.

Ringlussevõtt

Kuna Volvo peab silmas kogu auto elutsükli, pööratakse olulist tähelepanu ka sellele, et auto utiliseeritaks keskkonnamõistlikul viisil. Peaaegu kogu auto on utiliseeritav. Seepärast palume auto viimasel omanikul esindusest infot küsida sertifitseeritud/tunnustatud utiliseerimisettevõtete kohta.

Sellega seotud teave

- Sõidurežiimid* (lk. 382)
- Kasutusjuhend ja keskkond (lk. 31)
- Ökonoomne sõiduviis (lk. 403)
- Kütusekulu ja CO₂ heitmed (lk. 551)
- Õhu kvaliteet (lk. 173)

IntelliSafe – juhi abi

IntelliSafe on ettevõtte Volvo Cars autoohutus-teenus. See koosneb paljudest süsteemidest, mis aitavad auto teekonna ohutuks muuta, õnnetusi vältida ja sõitjaid teiste liiklejate eest kaitsta.

Tugi

Teenuse IntelliSafe süsteemid aitavad autot ohutult viisil juhtida. Üheks autosse sisse ehitatud tugifunktsiooniks on nt kohanduv kiirushoidik (Adaptive Cruise Control)*, mis hoiab eesoleva sõidukiga piisavat pikivahet.

Pilot Assist* aitab juhil autot hoida sõidurea tähistel vahel ja säilitada eesoleva sõidukiga eel-määratud vahemaa.

Park Assist Pilot* analüüsib ümbritsevat ala ja aitab juhil autot parkida.

Juhti abistavad muud funktsioonid on nt aktiivne kaugtuli, Cross Traffic Alert (CTA)* ja Blind Spot Information (BLIS)*.

Õnnetuste vältimine

Võimalikku õnnetust aitab ära hoida City Safety. See funktsioon hoiatab juhti sõiduki, jalakäija, jalgratturi või suuremate loomadega kokkupõrkeohu korral. Kui juht ei reageeri hoiatusele ja kokkupõrkeoht on väga suur, pidurdab City Safety autot automaatselt.

Lane Keeping Aid (LKA)* aitab samuti võimalikku õnnetust vältida. Kui auto kaldub oma sõidurealt välja, antakse hoiatus ja korrigeeritakse rooliga.

Samuti on saadaval teelt lahkumise ärahoidmise funktsioon (Run off mitigation), mis vähendab auto ootamatult teelt lahkumise ohtu ja juhib auto vajaduse korral teele tagasi.

Kaitsmine

Juhi ja kaasreisijate kaitsmiseks on auto varustatud turvavöö eelpingutitega, mis pingutavad turvavöösid ohtlikes olukordades ning kokkupõrgete korral. Samuti on autol turvapadjad ja turvakardinad ning Whiplash Protection System (WHIPS), mis kaitseb lülisambavigastuste eest.

Saadaval on ka Pedestrian Protection System (PPS), mis vähendab jalakäijaga kokkupõrkamise korral jalakäijale avaldatavat mõju.

Sellega seotud teave

- Adaptiivne püsikiirushoidik* (lk. 276)
- Aktiivne parkimisabi* (lk. 358)
- Kaugtulede sisselülitamine/väljalülitamine (lk. 133)
- Funktsiooni Cross Traffic Alert aktiveerimine/deaktiveerimine* (lk. 328)
- Blind Spot Information* (lk. 324)
- City Safety (lk. 314)
- Sõiduraja hoidmise abifunktsioon (lk. 338)
- Roll Stability Control (lk. 258)
- Turvavöö (lk. 57)
- Ohutus (lk. 54)
- Turvapadjad (lk. 61)

- Pilot Assist* (lk. 289)
- Väljasõidu takistamine Run-off Mitigation (lk. 344)
- Whiplash Protection System (lk. 55)

Sensus - ühendamine ja hooldus

Sensus võimaldab Internetti ja erinevaid rakendusi autos kasutada, samuti muuta auto Wi-Fi kuumkohaks.

See on Sensus



Sensus pakub nutikat kasutajaliidest ning võimalust ühenduda digitaalmaailma. Intuiitivne navigeerimissüsteem võimaldab juhti segamata hankida vajalikku teavet, abi ja meelelahutust.

Sensus hõlmab kõiki autos olevaid lahendusi, mis on seotud meelelahutuse, Interneti, navigeerimise* ja kasutajaliidesega. Sensus võimaldab teil ja teie autol välismaailmaga suhelda.

Teave on kättesaadav seal kus vaja, siis kui vaja.

Auto erinevad ekraanid võimaldavad vajalikku teavet õigel ajal kuvada. Teavet kuvatakse vastavalt juhi prioriteetidele erinevates kohtades.

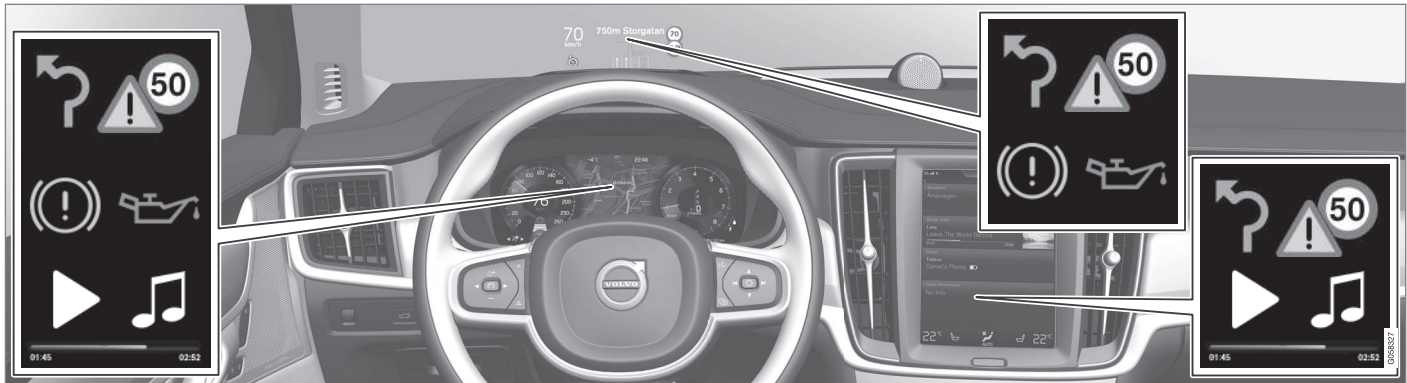

Vastavalt teabe prioriteedile kuvatakse erinevaid teavitusi erinevatel ekraanidel.

Esiklaasi ekraan*

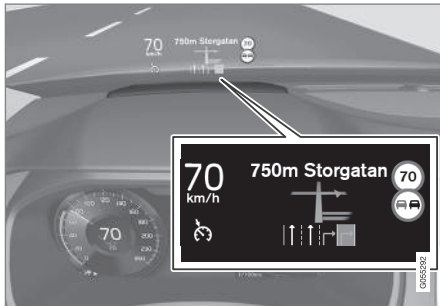

Esiklaasinäidikul on valitud teave, millega juht peaks esimesel võimalusel tegelema. Sellise teabe alla kuuluvad liiklushoiatused, kiirusteave

ning navigeerimine*. Liiklusemärkide teave ning sissetuleva kõne teavitus kuvatakse samuti esiklaasil.

Juhi ekraan



12-tolline juhi ekraan



8-tolline juhiekraan

Juhikuval näidatakse teavet kiiruse kohta ning samuti ka sissetulevate kõnede ja esitatavate lugude teavet. Ekraani saab juhtida rooli kahe nupustikuga.

Keskekraan



Paljusid auto funktsioone on võimalik juhtida puutetundlikult keskekraanilt. Seeläbi on füüsiliste nuppude arv autos viidud miinimumi. Ekraani on võimalik ka kinnastega kasutada.

Siit saab juhtida näiteks kliimaseadet, meelelahutust ning istmete asendeid. Keskekraanil kuvatavat teavet saab kasutada nii juht kui ka kaasreisijad.

Häältuvastussüsteem



Häältuvastussüsteemi on võimalik kasutada ilma et juht peaks enda käsi roolilt tõstma. Süsteem saab aru tavalisest kõnест. Kasutage hääljuhtimist loo mängimiseks, kellelegi helistamiseks, temperatuuri muutmiseks või tekstisõnumi ettelugemiseks.

Lisateavet kõigi funktsioonide/süsteemide kohta leiate vastavast kasutusjuhendi või selle lisa jaotisest.

Sellega seotud teave

- Keskekraani kasutamine (lk. 35)
- Keskekraani kuvade vahel liikumine (lk. 39)
- Esiklaasinäidik* (lk. 108)
- Juhi ekraan (lk. 88)
- Hääljuhtimine (lk. 111)
- Võrguühendusega auto* (lk. 444)
- Heli ja meedium (lk. 416)

Kasutusjuhend ja keskkond

Kasutusjuhend on trükitud kontrollitud metsadest tulnud paberile.

Märgis Forest Stewardship Council (FSC)[®] näitab, et kasutusjuhend on trükitud FSC[®] sertifikaadiga metsadest või muudest kontrollitud allikatest pärit toormest toodetud paberile.

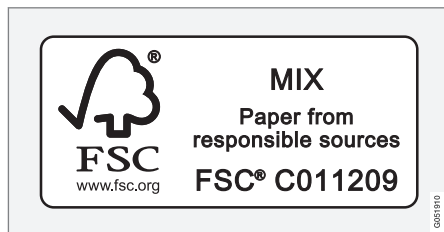

Sellega seotud teave

- Drive-E - puhtam sõidurõõm (lk. 25)

Aknad, klaas ja peeglid

Autol on aknad, klaasid ja peeglid. Osad autoaknad on täiendavalt lamineeritud, mis teeb salongi muuhulgas vaiksemaks.

Lamineeritud klaas

Esiklaas ja katuseluuk* on lamineeritud klaasist. Klaas on karastatud ning tagab salongis parema kaitse sissemurdumiste vastu ja efektiivsema heliisolatsiooni. Teatud muudel klaasipindadel saab valiku korras kasutada lamineeritud klaasi.



Sümbol, mis kuvatakse akendel, kui klaas on lamineeritud⁷.

Sellega seotud teave

- Katuseluuk* (lk. 152)
- Aknatõstukid (lk. 145)
- Akende ja küljepeeglite sulatuspuhuri sisselülitamine/väljalülitamine (lk. 184)
- Päikesesirmi kasutamine* (lk. 146)
- Sisemine tahavaatepeegel (lk. 149)
- Küljepeeglite reguleerimine (lk. 147)
- Esiklaasinäidik* (lk. 108)
- Tuuleklaasipuhastite kasutamine (lk. 142)
- Tuuleklaasi- ja laternapesurid (lk. 144)

⁷ Ei kehti tuuleklaasile ega katuseluugile*, mis on alati lamineeritud ja ei sisalda seda sümbolit.

Keskekraani ülevaade

Paljusid auto funktsioone saab keskekraanilt juhtida. Siin on esitatud keskekraan ja sellel tehtavad valikud.

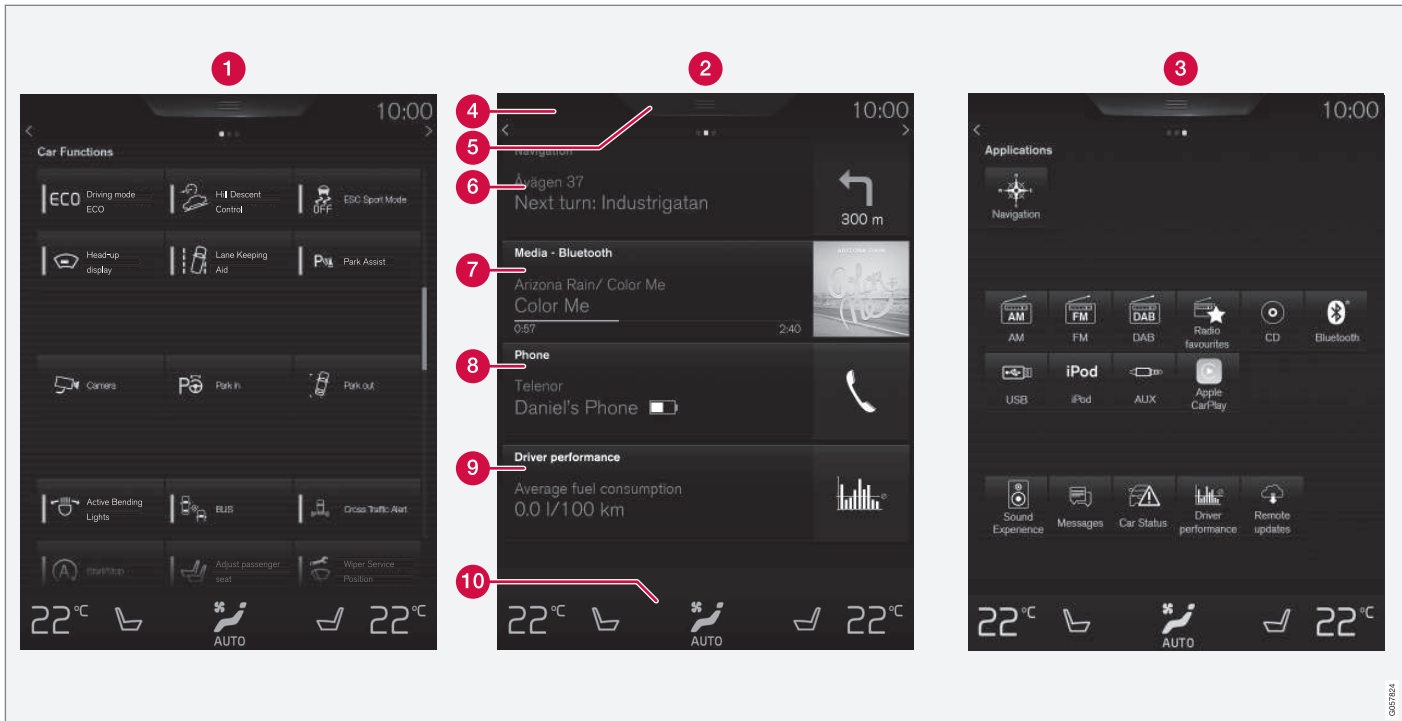

Kolm keskekraani põhikuva. Funktsioonide või rakenduste kuva avamiseks tõmmake sõrmega vastavalt paremale või vasakule⁸.

1 Funktsioonide kuva – auto funktsioonid, mis aktiveeritakse/inaktiveeritakse vajutusega.

Teadud funktsioonid toimivad päästikutena, mis tähendab, et avaneb aken võimalike

⁸ Parempoolse rooliga autode puhul paiknevad vaated vastupidiselt.

- ◀ sätetega. Näiteks **Kaamera** ja parkimisfunktsioonid.
- 2 Avakuva – esimene kuva, mis ekraani aktiveerimisel avaneb.
 - 3 Rakenduste vaade – allalaaditud rakendused (kolmandate osapoolte rakendused) ja sisetiste funktsioonide rakendused, nagu **FM-raadio**. Rakenduse avamiseks puudutage rakenduse ikooni.
 - 4 Olekuriba – auto toimingud kuvatakse ekraani ülaosas. Võrgu-/ühenduseteave kuvatakse olekuväljast vasakul, meediumiga seotud teave, kellaaeg ning poolelioleva tausttegevuse tähis kuvatakse paremal.
 - 5 Ülakuva – ülakuva avamiseks lohistage sakk alla. Siin saab avada **Seaded**, **Kasutusjuhend**, **Profiil** ja auto salvestatud sõnumid.
 - 6 Navigatsioon – kaardil liikumine, nt rakendusega Sensus Navigation*. Alamvaate suurendamiseks toksake seda.
 - 7 Meedia – hiljuti seoses meediaga kasutatud rakendused. Laiendamiseks vajutage.
 - 8 Telefon – avage see telefonifunktsiooni kasutamiseks. Laiendamiseks vajutage.
 - 9 Lisade alamvaade – hiljuti kasutatud rakendused/autofunktsioonid, mis ei ole seotud

ühegi teise alamvaatega. Laiendamiseks vajutage.

- 10 Kliimarida – teave ja toimingud temperatuuri, istmesoojenduse taseme ja ventilaatori puhumiskiiruse seadistamiseks. Täpsemate seadistusvalikutega kliimavaate kuvamiseks vajutage kliimavälja keskel olevat sümbolit.

Sellega seotud teave

- Keskekraani kasutamine (lk. 35)
- Keskekraani kuvade vahel liikumine (lk. 39)
- Autofunktsioonide nuppudega funktsioonide kuva (lk. 46)
- Rakenduste seadistuste muutmine (lk. 169)
- Keskekraani olekuriba tähised (lk. 44)
- Seadistuskuva (lk. 161)
- Media player (lk. 423)
- Telefon (lk. 437)
- Keskekraanil olevad kliima juhtnupud (lk. 176)
- Keskekraani puhastamine (lk. 531)

Keskekraani kasutamine

Paljusid auto funktsioone saab juhtida keskekraanilt. Keskekraan reageerib puudutusele.

Keskekraani puutefunktsiooni kasutamine

Ekraani reageering sõltub sellest, kas ekraanil vajutatakse, lohistatakse või libistatakse kiiresti. Toiminguid, nagu erinevate vaadete vahetamine,

objektide märkimine, loendis sirvimine ja rakenduste teisaldamine, saab sooritada ekraani erineval moel puudutades.



Infrapunakile võimaldab tuvastada ekraani ees oleva sõrme. See tehnoloogia võimaldab ekraani kasutada ka kinnastega.

Korraga saavad ekraani kasutada kaks inimest, nt juhi- ja kaassõitjapoole kliima seadistamiseks.

TÄHTIS TEAVE



Ärge kasutage ekraanil teravaid esemeid, sest need võivad ekraani kriimustada.

Allolevas tabelis on toodud ekraani eri kasutusviisid.

Toiming	Sooritusviis	Tulemus
	Vajutage üks kord.	Tõstab objekti esile, kinnitab valiku või aktiveerib funktsiooni.
	Vajutage kiiresti kaks korda.	Suurendab digitaalobjekti, nt kaarti*.
	Hoidke all.	Haarab objektist kinni. Saab kasutada rakenduste teisaldamiseks või punktide liigutamiseks kaardil*. Vajutage ja hoidke sõrme vastu ekraani ning samal ajal lohistage objekt soovitud asukohta.
	Koputage ühe korra kahe sõrmeaga.	Vähendab digitaalobjekti, nt kaarti*.
	Lohista	Vahetab eri kuvade vahel, liigub aeglaselt loendis, tekstis või vaates. Vajutage ja hoidke all ning lohistage, et teisaldada rakendusi või liigutada kaardil punkte*. Lohistage horisontaalselt või vertikaalselt üle ekraani.



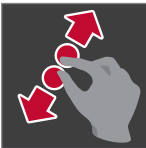

Toiming	Sooritusviis	Tulemus
	Tõmmake sõrmega/lohistage kiiresti	Vahetab eri kuvade vahel, liigub aeglaselt loendis, tekstis või vaates. Lohistage horisontaalselt või vertikaalselt üle ekraani.
	Libistage sõrmed üksteisest eemale	Suurendab.
	Libistage sõrmed kokku	Vähendab.

Lülitage ekraan välja ja taasaktiveerige see



Keskekraani avakuvanupp.

Kui keskekraan on välja lülitatud, muutub ekraan tuhniks ning ei häiri juhti sõitmisel. Kliimaseadme juhtimise ala jääb aktiivseks ning ekraaniga seotud funktsioonid jätkavad oma tööd.

1. Hoidke ekraani all olevat avakuva nuppu all.
 - > Ekraan pimeneb, v.a kliimariida, mis kuvatakse edasi. Kõik funktsioonid jäävad tööle, nagu kliimaseade, audio, juhendamine* ja rakendused. Selles režiimis saab ekraani lapiga puhastada; vt jaotist "Keskekraani puhastamine".
2. Ekraani taasaktiveerimiseks vajutage põgusalt avakuvanuppu.
 - > Kuvatakse ekraani sulgemisel lahti olnud aknad.

i TÄHELEPANU

Ekraani ei saa välja lülitada, kui ekraanil kuvatakse parajasti tegevusele kutsuv viip.

i TÄHELEPANU

Keskekraan lülitub automaatselt välja, kui mootor välja lülitatakse ja juhi uks avatakse.

Avakuvale naasmine mõnelt teiselt kuvalt

1. Vajutage lühidalt avakuvanuppu.
 - > Kuvatakse avakuva viimane vaade.
2. Vajutage lühidalt uuesti.
 - > Kõik avavaate alamvaated lülitatakse vahepeelsele.

i TÄHELEPANU

Vajutage avakuva tavarežiimis avalehenuppu. Ekraanil kuvatakse animatsioon, mis tutvustab, kuidas eri kuvasid avada.

Rakenduste ja autofunktsioonide nuppude teisaldamine

Rakenduste kuvall olevaid rakendusi ja autofunktsioonide kuvall olevaid funktsioonide nuppe saab teisaldada ja korraldada vastavalt soovile.

1. Hoidke all rakendust/nuppu.
 - > Rakenduse/nupu suurus muutub ning rakendus/nupp muutub pisut läbipaistvaks. Seejärel saab seda teisaldada.
2. Lohistage rakendus/nupp kuvall olevale tühjale kohale.

Rakenduste/nuppude paigutamiseks on saadaval kuni 48 rida. Rakenduse/nupu teisaldamiseks nähtavast kuvast väljapoole lohistage see kuva allossa. Seejärel lisatakse uued read, kuhu saab rakenduse/nupu paigutada.

Rakenduse/nupu saab paigutada ka kaugemale all, kust see kuva tavarežiimi puhul välja ei paista.

Kuva kerimiseks üles-/allapoole tõmmake sõrme üle ekraani.

i TÄHELEPANU

Peitke harva kasutatavad rakendused. Nii on hõlpsam leida rakendusi, mida sagedamini kasutate.

Loendi, artikli või kuva kerimine

Kui kerimistähis nähtavale ilmub, saate kuvall üles või alla kerida. Tõmmake vaatel üles- või allapoole.



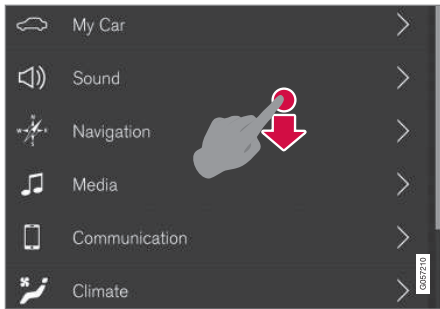

Kui kuval on võimalik kerida, näete keskekraanil kerimis-tähist.

Keskekraani juhtnuppude kasutamine



Temperatuuri regulaatorid

Regulaatorit kasutatakse auto paljude funktsioonidega. Näiteks temperatuuri saate reguleerida ühel järgmisel viisil:

- lohistage juhtnupp soovitud temperatuurini,
- temperatuuri aeglaselt suurendamiseks/ vähendamiseks vajutage nuppu + /– või
- puudutage regulaatoril soovitud temperatuurivalikut.

Sellega seotud teave

- Keskekraani kuvade vahel liikumine (lk. 39)
- Seadistuskuva (lk. 161)
- Sensus - ühendamise ja hoolduse (lk. 28)
- Kaugjuhtimispuhastusvõtme tööulatus (lk. 224)
- Rakenduste allalaadimine, uuendamine ja desinstallimine (lk. 450)
- Keskekraani klaviatuuri kasutamine (lk. 48)
- Muutke keskekraani seadistusi (lk. 44)

Keskekraani kuvade vahel liikumine

Keskekraanil on viis põhikuva: avakuva, ülakuva, kliimakuva, rakenduste kuva ja funktsioonikuva. Ekraan lülitub automaatselt sisse, kui avatakse juhiuks.

Avakuva

Avakuva ilmub ekraani käivitamisel. See koosneb neljast alamkuvast: **Navigatsioon**, **Meedium**, **Telefon** ja täiendav alamkuva.

Rakenduse/funktsiooni vaates valitud rakendus/funktsioon käivitab avavaates vastava alamvaate. Näiteks **FM-raadio** käivitab alamvaate **Meedium**.

Täiendaval alamvaatel on näha viimati kasutatud rakendus/funktsioon, mis ei ole seotud ühegi ülejäänud kolme alaga.

Alamkuvad näitavad iga eri rakenduse lühiteavet.

i TÄHELEPANU

Auto esmakordsel kasutamisel puudub avakuva teatud alamkuvadel sisu.

i TÄHELEPANU

Vajutage avakuva tavarežiimis avalehenuppu. Ekraanil kuvatakse animatsioon, mis tutvustab, kuidas eri kuvasid avada.

◀◀ **Alamvaate laiendamine vaikerežimis**

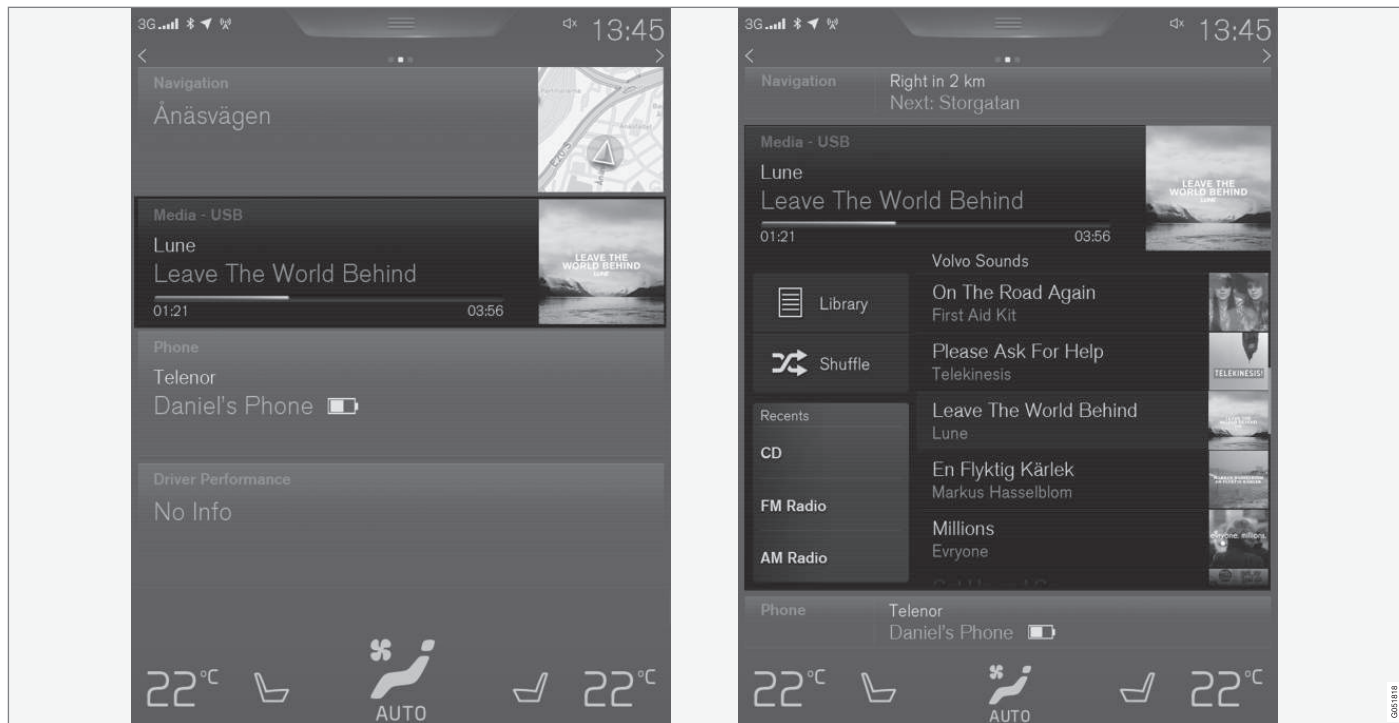

Keskekraani alamkuva tavarežiim ja laiendatud režiim.

Alamkuva laiendamine

- Puudutage ükskõik millist alamkuva kohta. Kui alamkuva on laiendatud, siis avakuva neli alamkuva ajutiselt kaovad. Ülejäänud kaks ikoonitakse ja kuvatakse vaid teatud teave.

Laiendatud vaate annab ligipääsu rakenduse põhifunktsioonidele.

Alamkuva sulgemine ja laiendamine

- Alamkuva saab sulgeda neljal viisil.
 - Puudutage laiendatud alamvaate ülemist osa.
 - Puudutage muud alamvaadet (see alamvaade esitatakse laiendatud režiimis).
 - Vajutage avakuva nuppu keskekraani all.

Alamkuva avamine/sulgemine täisekraanirežiimis

Täiendavat alamkuva ja valiku **Navigatsioon** alamkuva saab avada täisekraanirežiimis, kus on rohkem teavet ja seadistusvalikuid.

Kui uus alamvaade avatakse täisekraanil, teavet muude alamvaadete kohta ei kuvata.



Rakenduse avamiseks täisekraanirežiimis vajutage sümbolit.



Laiendatud režiimi naasmiseks vajutage sümbolit või ekraani allosas olevat avakuvanuppu.



Keskekraani avakuvanupp.

Alati on võimalik vajutada avakuvanuppu, et naasta avakuvale. Avakuva tavavaatele naasmiseks täisekraanirežiimis vajutage kaks korda avakuvanuppu.

Olekuriba

Auto toimingud kuvatakse ekraani ülaosas. Võrgu-/ühendusteave kuvatakse olekuväljast vasakul, meediumiga seonduv teave, kellaeg ning pooleli oleva tausttegevuse tähis kuvatakse paremal.

Ülakuva

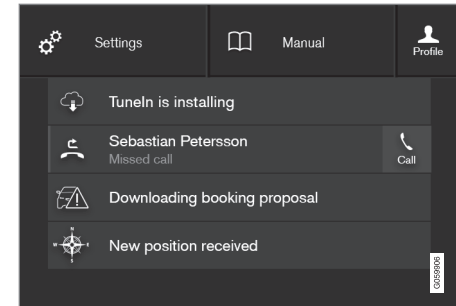

Ülakuva on alla lohistatud.

Sakk asub ekraani ülaosas olekuriba keskel. Ülakuva avamiseks vajutage vahekaarti või lohistage ekraanil ülevalt alla.

Ülakuvalt pääseb juurde järgmistele jaotistele:

- **Seaded**
- **Kasutusjuhend**
- **Profiil**
- Auto salvestatud sõnumid.

Ülakuvast lahukumiseks vajutage ülakuvast väljastpool asuval osal, avalehe nupul või vajutage ülakuva allosas ning lohistage ülespoole. Seejärel on alumine kuva jälle nähtaval.



TÄHELEPANU

Ülakuva ei ole saadaval käivitamise/sulgemise ajal ning siis, kui ekraanil kuvatakse teade. Samuti pole see saadaval, kui kuvatakse kliimavaade.

Rakendusest ülakuvale suundumine

Lohistage ülakuva alla rakenduse (nt FM-raadio) töötamise ajal.

- Vajutage nuppu **FM-raadio seadistused** – kuvatakse FM-raadioga seotud sätteid.
- Vajutage nuppu **FMraadio juhend** – kuvatakse FM-raadioga seotud artikkel.

See kehtib üksnes auto teatud rakenduste korral. Allalaaditud kolmandate isikute rakenduste puhul ei saa rakendusega seotud artikleid või sätteid avada.

Kliimavaade

Kliimariiba on alati ekraani allosas nähtaval. Siin saab otse muuta kõige tavalisemaid kliimasätteid, nagu temperatuuri, istmesoojendust ja ventilaatori puhumiskirrust.



Vajutage kliimavaate avamiseks ning täiendavate kliimasätete nägemiseks kliimariiba keskel olevat sümbolit.



Kliimavaate sulgemiseks ja eelmisele kuvale naasmiseks vajutage sümbolit.

Rakenduste kuva

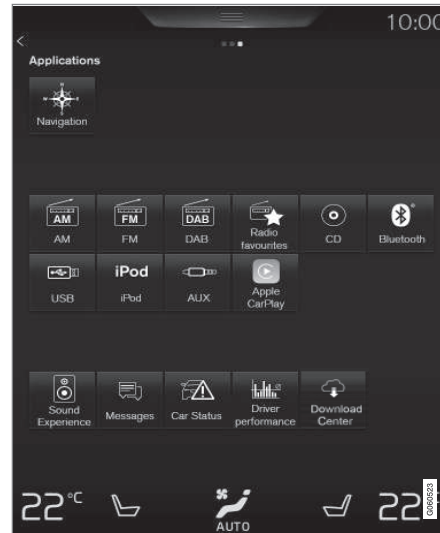

Rakenduste kuva koos auto eri rakendustega.

Tõmmake sõrmega ekraanil paremalt vasakule⁹, et siseneda avakuvalt rakenduste kuvale. Siin kuvatakse sllalaaditud rakendused (kolmandate

osapoolte rakendused) ja sisemiste funktsioonide rakendused, nagu **FM-raadio**. Teatud rakenduste korral kuvatakse lühiteave otse rakenduste vaates, nt lugemata tekstisõnumite hulk rakenduses **Teated**.

Rakenduse avamiseks vajutage seda. Seejärel avaneb seonduv alamvaade, nagu **Meedium**.

Olenevalt rakenduste arvust saab rakenduste kuvas allapoole kerida. Selleks tõmmake/lohistage sõrmega alt üles.

Rakenduse teisaldamiseks toimige järgmiselt.

1. Puudutage rakendust ja hoidke valikut all.
 - > Kui rakendus on teisaldamiseks valmis, muutub see osaliselt läbipaistvaks ja suu-remaks.
2. Seejärel lohistage rakendus soovitud kohta.

TÄHELEPANU

Rakendusi ja auto funktsioone ei saa määrata juba kasutusel olevatesse pesadesse.

Avakuvalt naasmiseks tõmmake ekraanil sõrmega vasakult paremale⁹ või vajutage avakuva-nuppu.

⁹ Kehtib vasakpoolse rooliga autode puhul. Parempoolse rooliga autodes tõmmake vastassuunas.

Funktsioonide kuva



Eri autofunktsioonide nuppudega funktsioonide kuva.

Tõmmake sõrmega ekraanil vasakult paremale⁹, et siseneda avakuvalt funktsioonide kuvale. Siin saate auto eri funktsioone (nt **Lane Departure Warning**, **Lane Keeping Aid*** ja **Parkimisabi***) sisse ja välja lülitada.

Olenevalt funktsioonide arvust saab ka kuvas allapoole kerida. Selleks tõmmake/lohistage sõrmega alt üles.

Kui rakenduste kuval tuleb rakenduse avamiseks sellele vajutada, siis funktsiooni sisse-/väljalülitamiseks tuleb vastava funktsiooni nuppu vajutada. Mõned funktsioonid (päästikud) avavad vajutamisel uue akna.

Nagu rakenduste kuval, saab ka siin funktsioonide nuppe teisaldada ja neid sobivas järjestuses kuvada.

Sellega seotud teave

- Keskekraani kasutamine (lk. 35)
- Keskekraani ülevaade (lk. 32)
- Autofunktsioonide nuppudega funktsioonide kuva (lk. 46)
- Rakenduste seadistuste muutmine (lk. 169)
- Keskekraani olekuriba tähised (lk. 44)
- Keskekraanil olevad kliima juhtnupud (lk. 176)

⁹ Kehtib vasakpoolse rooliga autode puhul. Parempoolse rooliga autodes tõmmake vastassuunas.

Keskekraani olekuriba tähised

Ülevaade keskekraani olekuribal kuvatavatest tähistest.

Olekuribal kuvatakse käimasolevad tegevused ja mõnikord ka nende olek. Kõiki tähiseid alati ei näidata, sest välja suurus on piiratud.

Tähis	Spetsifikatsioon
	Rändlus on aktiveeritud.
	Mobiiltelefonivõrgu signaalitugevus.
	Bluetooth -seade on ühendatud.
	Bluetooth -ühendus on aktiveeritud, kuid ükski seade ei ole ühendatud.
	Ühendatud Wi-Fi -võrku.
	Jagamine on aktiveeritud (Wi-Fi -pääsupunkt) Auto jagab olemasolevat ühendust.
	Automodem on aktiveeritud.
	Kaugdiagnostika on aktiivne.
	Tegevus on pooleli.
	Eelsoojendus töötab.

Tähis	Spetsifikatsioon
	Heliallikat taasesitatakse.
	Heliallikas on peatatud.
	Telefonikõne on pooleli.
	Heliallikas on vaigistatud
	Raadiokanalite kaudu saadud uudised.
	Liiklusteave on vastu võetud.
	Kell.

Sellega seotud teave

- Juhiekraanil ja keskekraanil olevad teated (lk. 103)
- Keskekraani kuvade vahel liikumine (lk. 39)

Muutke keskekraani seadistusi

Keskekraan lülitub automaatselt sisse, kui avatakse juhiuks. Nende seadetega saate muuta keskekraani helisid ja teemasid isikupäraseks. Sõitmise ajal on võimalik ekraan välja lülitada.

Süsteemiheli väljalülitamine/ helitaseme muutmine keskekraanil.

Süsteemi helitugevust saab keskekraanil muuta või täielikult välja lülitada järgmiselt.

1. Vajutage keskekraani ülavaates **Seaded**.
2. Vajutage **Heli** → **Süsteemi helitugevused**.
3. Ekraani puudutushelide helitugevuse muutmiseks/väljalülitamiseks liikuge valikule **Ekraanipuudutus**, ekraani klahvihelide helitugevuse muutmiseks/väljalülitamiseks liikuge valikule **Klahvistiku puudutus**. Liigutage juhisis soovitud helitugevuse tasemele.

Ekraani välimuse muutmine

1. Vajutage ülavaates **Seaded**.
2. Vajutage **My Car** → **Juhi infoekraan** → **Kuva teemad**.
3. Valige teema, näiteks **Minimalistic** või **Chrome rings**.

Nendele välimustele lisaks on võimalik valida **Normaalne** ja **Selge** vahel. **Normaalne** valikuga on taust tume ning tekst hele. See alternatiiv on vaikimisi kõikidele teemadele määratud. Samuti on võimalik kasutada heledat varianti, mille puhul

on taust hele ning tekst tume. Alternatiiv võib olla kasulik näiteks ereda valguse käes.

Alternatiiv on kasutajale alati käepärast ning seda ei mõjuta ümbritsev valgus.

Sellega seotud teave

- Seadistuskuva (lk. 161)
- Sensus - ühendamine ja hooldus (lk. 28)
- Keskekraani puhastamine (lk. 531)
- Keskekraani kasutamine (lk. 35)

Autofunktsioonide nuppudega funktsioonide kuva

Kõik autofunktsioonide nupud asuvad funktsioonide kuval, mis on üks keskekraani põhikuvastid.

Funktsioonide kuva avamiseks avakuvalt tõmmake ekraanil sõrmega vasakult paremale¹⁰.

Nuppude tüübid

Autofunktsioonide nuppe on kolme tüüpi, vt tabelit.

Nupu tüüp	Omadused	Mõju autofunktsioonile
Funktsiooninupud	Olemas on sisse-/väljaasend. Kui funktsioon on aktiivne, põleb nupu ikoonist vasakul pool LED-tuli. Vajutage nuppu funktsiooni aktiveerimiseks/inaktiveerimiseks.	Enamik funktsioonide kuva nuppe on funktsiooninupud.
Päästiknupud	Sisse-/väljaasend puudub. Päästiknupu vajutamisel avaneb funktsiooni aken. See võib olla näiteks istmeasendi muutmise aken.	<ul style="list-style-type: none"> • Kaamera • Peatugi kokku • Istmete kokkupaneku funktsioonid • Sõiduabi näid. reguleerimised
Parkimisnupud	Olemas on režiimid Sees, Väljas ja Skanni. Sarnanevad funktsiooninuppudele, kuid lisatud on parkimise skannimise asend.	<ul style="list-style-type: none"> • Pargi • Välju parkimiskohalt

¹⁰ Kehtib vasakpoolse rooliga autode puhul. Parempoolse rooliga autodes tõmmake vastassuunas.

Nuppude eri režiimid



Kui funktsiooni- või parkimisnupul põleb roheline LED-tuli, on funktsioon aktiivne. Kui funktsioon aktiveeritakse, avaneb teatud funktsioonide puhul selgitustekstiga aken. Tekst kuvatakse mõneks sekundiks ning seejärel kuvatakse nupp koos põleva LED-tulega.

Lane Keeping Aid puhul kuvatakse tekst **Töötab teatud kiirustel** näiteks nupu vajutamisel.

Funktsiooni aktiveerimiseks/deaktiveerimiseks vajutage nuppu põgusalt üks kord.

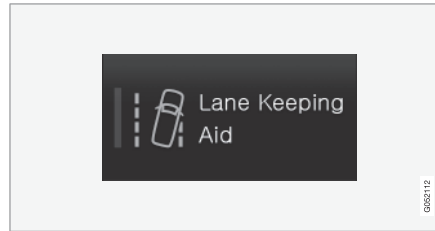

Funktsioon lülitatakse välja, kui LED-tuli kustub.

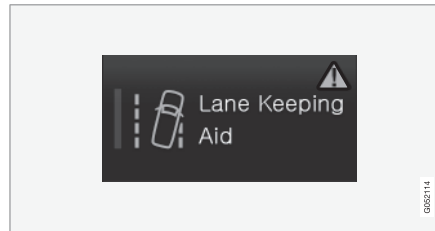

Kui ohukolmnurk kuvatakse nupu paremas osas, siis esineb kuskil tõrge.

Sellega seotud teave

- Keskekraani ülevaade (lk. 32)
- Keskekraani kuvade vahel liikumine (lk. 39)
- Seadistuskuva kategooriad (lk. 162)

Keskekraani klaviatuuri kasutamine

Keskekraani klaviatuur võimaldab teha sisestusi klahvide abil. Samuti saate ekraanil tähti ja tähemärke "joonistada".

Klaviatuurilt sisestamine

Klaviatuuri saab kasutada tähemärkide, tähtede ja numbrite sisestamiseks, et kirjutada autos tekst-sõnumeid, sisestada paroole või teha otsinguid digitaalses kasutusjuhendis.

Klaviatuur kuvatakse ainult siis, kui ekraanil saab sissekandeid teha.

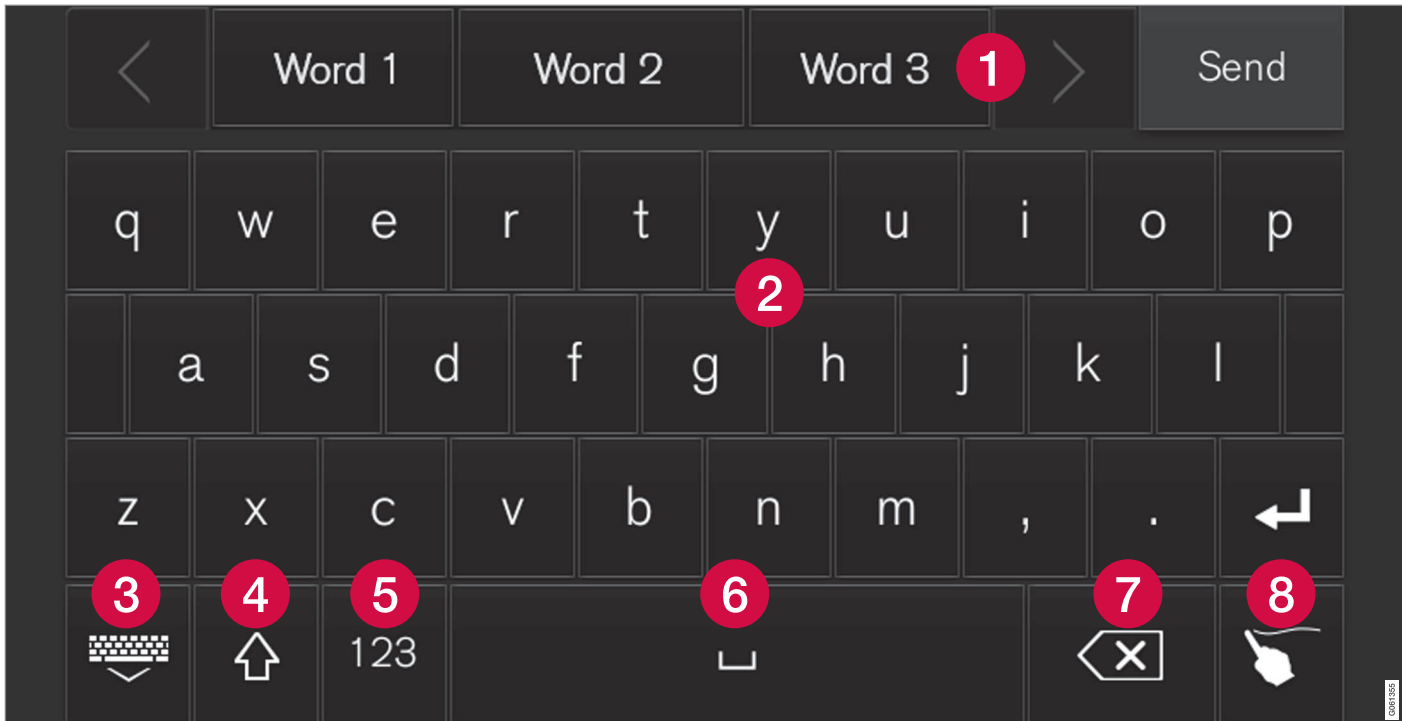

Kujutisel on näidatud teatud klaviatuuril näha olevate nuppude ülevaade. Klaviatuur oleneb keelesätetest ja sellest, milleks klaviatuuri kasutatakse.

1 Soovitatud sõnade või tärkide rida¹¹. Pakutavad sõnad muutuvad tähtede sisestamisel.

Sirvige pakutavaid sõnu parema ja vasaku nooleklahviga. Pakutava sõna valimiseks

¹¹ Kehtib Aasia keeltele.



puudutage seda. Pange tähele, et kõik keeled ei toeta antud funktsiooni. Kui funktsioon pole saadaval, rida klaviatuuril ei näidata.

- 2 Klaviatuuril olevad tähemärgid olenevad valitud keelest (vt punkti 7). Tähemärgi sisestamiseks puudutage seda.
- 3 Nupu funktsioon oleneb klavvistiku kasutamiskontekstist – sellega sisestatakse @ märk (e-posti aadressi sisestamisel) **luuakse uus rida** (tavalise tekstisisestuse korral).
- 4 Peidab klaviatuuri. Kui see pole võimalik, nuppu ei näidata.
- 5 Kasutatakse suurtähtede sisestamiseks. Vajutage veel kord, et sisestada esisuurtäht ja jätkata väiketähtedega kirjutamist. Järjekordne vajutus muudab kõik tähed suurtähtedeks. Järgmine vajutus taastab väiketähtedega kirjutamisrežiimi. Selles režiimis sisestatakse punktile, hääumärgile või küsimärgile järgnev täht suurtähena. Tekstivälja esimene täht on samuti suurtäht. Nime- või aadressivälja iga sõna algab automaatselt suurtähena. Paroolivälja, veebiaadressi- või e-posti aadressivälja kõik tähed sisestatakse automaatselt väiketähtedena, v.a juhul, kui nupu vajutusega teisiti ei sätestata.
- 6 Numbrite sisestamine. Kuvatakse numbriklaviatuur (2). Vajutage valikut **ABC**, mis kuvatakse numbrirežiimis valiku **123** asemel, et naasta tähtede sisestamisele, või valikut **#\~**, et avada erimärkide klaviatuur.

7 Muudab tekstisisestuse keelt, nt **UK**. Kasutavad tähemärgid ja pakutavad sõnad (1) olenevad valitud keelest. Vajutage keelte loendi avamiseks ja puudutage soovitud keelt. Klaviatuurile täiendavate keelte lisamiseks vaa-dake jaotist "Klaviatuurikeele muutmine".

8 Tühik.

9 Kustutab sisestatud teksti. Tähtaaval kustutamiseks vajutage korraks. Tähtede kiireks kustutamiseks hoidke nuppu all.

10 Muudab klaviatuurirežiimi, et kirjutada käsitsi. Lisateavet leiate jaotisest "Ekraanil käsitsi kirjutamine".

Sisestatud teksti kinnitamiseks vajutage klaviatuuri kohal kinnituspuppu (pole kujutisel näha). Nuppude välimus oleneb sisust.

Klaviatuurikeele muutmine

Klaviatuurikeelte vahetamiseks tuleb esmalt menüüs **Seaded** keeled seadistada.

Sätetes keelte lisamine/kustutamine

Süsteemi keel valitakse automaatselt ka klaviatuuri keeleks. Klaviatuuri keelt on võimalik muuta süsteemi keelest sõltumatult.

1. Vajutage ülavaates **Seaded**.
2. Vajutage **Süsteem → Klavvide paigutused**.

3. Valige loendist vähemalt üks keel.

- > Nüüd saate tekstisisestuseks valitud keeli otse klaviatuurilt vahetada.

Kui menüüs **Seaded** pole ühtegi keelt valitud, kasutab klaviatuur süsteemikeelt; vt jaotist "Süsteemisätete muutmine sätete vaates".

Erinevate klaviatuurikeelte vahetamine



Kui **Seaded** valikus on valitud mitu keelt, siis on võimalik klaviatuuri nupu (ülaloodud joonisel välja toodud numbriga 7) abil nende keelte vahel valida.

Klaviatuurikeele vahetamiseks toimige järgmiselt.

1. Hoidke nuppu all (vt ülal esitatud kujutist).
 - > Avaneb loend.
2. Valige soovitud keel. Kui menüüs **Seaded** on valitud rohkem kui neli keelt, saab neid sirvida.
 - > Esitatakse valitud keele klaviatuur ning pakutavad sõnad esitatakse valitud keeles.

Tähe või tähemärgi valikud

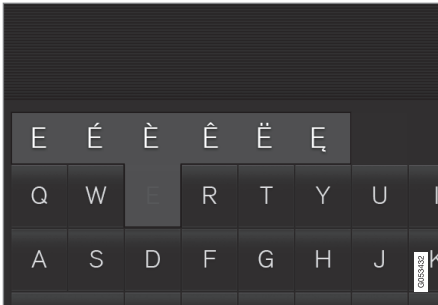

Tähe/tähemärgi erinevate versioonide sisestamiseks, nt **é** või **è** sisestamiseks toimige järgmiselt.

1. Hoidke tähte/tähemärki all.
 - > Avaneb aken tähe/tähemärgi erinevate versioonidega.
2. Valige soovitud versioon. Kui ühtegi versiooni ei valita, sisestatakse algne täht/tähemärk.

Sellega seotud teave

- Seadistusküla (lk. 161)
- Keskekraani kasutamine (lk. 35)
- Tekstõnumite haldamine (lk. 442)
- Süsteemiseadete muutmise seadistusküla (lk. 164)

Ekraanil käsitsi kirjutamine

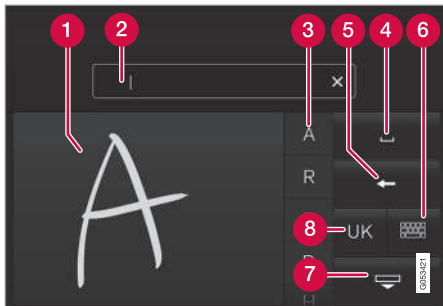

- 1 Ala tähtede/tähemärkide käsitsi kirjutamiseks.
- 2 Tekstiväli, kuhu sisestatakse käsitsi kirjutatud tähed/tähemärgid.
- 3 Pakutavad tähed/tähemärgid. Loendit saab sirvida.
- 4 Tühik.
- 5 Kustutab sisestatud teksti. Täht-/tähemärgi haaval kustutamiseks vajutage korra. Järgmise tähe/tähemärgi kustutamiseks oodake hetk.
- 6 Tavasestusega klaviatuurile naasmine.

7 Peidab klaviatuuri. Kui see pole võimalik, nuppu ei näidata.

8 Muudab tekstisisestuse keelt.

Tähemärkide/tähtede käsitsi kirjutamine

1. Kirjutage tähemärke/tähti käsitsi kirjutamiseks mõeldud alal (1).
 - > Kuvatakse pakutavate tähemärkide/tähtede arv (3). Kõige tõenäolisem valik kuvatakse loendis esimesena.
2. Tähemärgi/tähe sisestamiseks oodake hetk.
 - > Sisestatakse loendis esikohal olev tähemärk/täht. Muu tähemärgi sisestamiseks võite ka vajutada loendis olevat tähemärki/tähte.

Käsitsi kirjutatud tähemärkide/tähtede kustutamine/muutmine

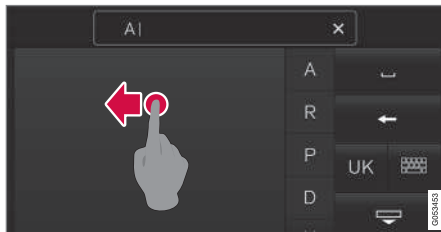

Kõigi tekstiväljale sisestatud tähtede kustutamiseks (2) tõmmake sõrmega üle terve käsitsi kirjutatud teksti välja (1).

- Tähemärkide/tähtede kustutamiseks/muutmiseks on mitu erinevat meetodit.
 - Vajutage loendi soovitud tähte (3).
 - Tähe kustutamiseks vajutage teksti kustutamisnuppu (5) ja alustage uuesti.
 - Tõmmake sõrmega horisontaalselt üle käsitsi kirjutatud tähtede ala (1) paremalt vasakule¹². Kustutage mitu tähte alast mitu korda üle tõmmates.
 - Kui vajutate tekstiväljal nuppu X (2), kustutatakse kogu sisestatud tekst.

Käsitsi kirjutamise tekstiväljal rea vahetamine

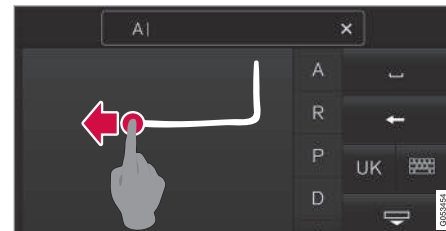

Käsitsi sisestamise välja rea vahetamiseks joonistage sõrmega ülal näidatud sümbol¹³.

Sellega seotud teave

- Tekstsõnumite haldamine (lk. 442)
- Süsteemiseadete muutmine seadistuskuval (lk. 164)

¹² Araabiakesele klaviatuuri puhul tõmmake sõrmega vastupidises suunas. Sõrmega paremalt vasakule tõmmates tekib ruumi juurde.

¹³ Araabia klaviatuuride puhul - joonistage sama sümbol, kuid tagurpidi.

TURVALISUS

Ohutus

Sõiduk on varustatud erinevate ohutussüsteemidega, mis avarii korral juhti ning sõitjaid üheskoos kaitsevad.

Autol on mitu andurit, mis reageerivad õnnetuse korral ja aktiveerivad eri ohutussüsteeme, nt eri turvapatju ja turvavöö eelpeinguteid. Süsteemid reageerivad parima kaitse tagamiseks erinevalt olenevalt sellest, millise õnnetusega on tegu, nt millise nurga all kokkupõrge toimus, kas tegemist oli üle katuse rullumisega või teelt väljasõiduga.

Osad süsteemid, nagu näiteks Whiplash Protection System on täielikult mehhaanilised. Auto on ehitatud nii, et kokkupõrke korral hajub suur osa löögijõust postidele, piilaritele, põrandale, katusele ja muudele kereosadele.

Kui auto oluline funktsioon sai avarii käigus kahjustada, võidakse aktiveerida auto ohutusrežiim.

Juhi ekraanil olev ohusümbol



Juhiekraanil süttib ohusümbol, kui auto elektrisüsteem on seatud süüteasendisse II. Sümbol kustub umbes kuue sekundi pärast, kui ohutussüsteem on

korras.

⚠ HOIATUS

Kui hoiatussümbol jääb põlema või süttib sõidu ajal ja juhiekraanil kuvatakse teade **SRS õhkpadi Vajab kohe kooldust, Sõitke töököhta**, siis ühe ohutussüsteemi teatud osa ei toimi korralikult. Volvo soovib ühendust võtta volitatud Volvo teenindusega nii pea kui võimalik.



Kui konkreetne hoiatussümbol ei toimi, siis põleb selle asemel üldine hoiatussümbol ja juhiekraanil kuvatakse teade.

Sellega seotud teave

- Ohutusmeetmed raseduse ajal (lk. 54)
- Turvavöö (lk. 57)
- Turvapadjad (lk. 61)
- Whiplash Protection System (lk. 55)
- Pedestrian Protection System (lk. 56)
- Safety mode (lk. 66)
- Laste turvalisus (lk. 68)

Ohutusmeetmed raseduse ajal

Raseduse ajal tuleb turvavööd kindlasti nõuete kohaselt kasutada ning raseda juhi iste õigesse asendisse seada.

Turvavöö

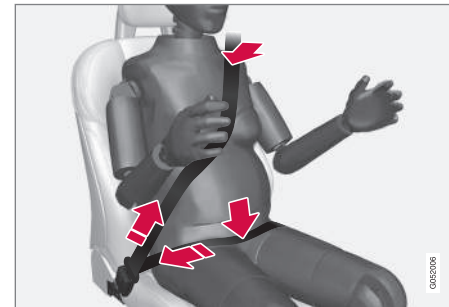

Diagonaalvöö peab liubuma üle ja seejärel jooksmata rindade vahelt piki kõhu külge.

Vöörihm peab olema lapiti vastu reie külge võimalikult madalal kõhu all ja – ei tohi ülespoole liikuda. Turvapadjad peavad liubuma vastu keha, mitte vajalikke lõtke ei tohi olla. Kontrollige, et turvavöö ei oleks keerduv.

Isteasend

Raseduse edasises faasis tuleb rasedatel juhtidel reguleerida iste ja rooli nii, et rasedal oleks lihtne sõidukit juhtida (mis tähendab, et nad peavad ulatuma vabalt pedaalide ja roolini). Kõht peaks kindlasti olema roolist võimalikult kaugel.

Sellea seotud teave

- Ohutus (lk. 54)
- Turvavöö (lk. 57)
- Manuaalne esiiste (lk. 117)
- Elektriline esiiste* (lk. 117)

Whiplash Protection System

Whiplash Protection System (WHIPS) kaitseb kaelalülivigastuste eest. Lülisamba kaitse (WHIPS) koosneb löögijõudu neelavatest seljatugedest, istmepolstrist ja spetsiaalsetest peatugedest esiistmetel.

WHIPS aktiveerub tagant otsasõidul, sealjuures arvestatakse otsasõidu nurka, kiirust ning otsasõitnud sõiduki omadusi.

WHIPS -süsteemi käivitumisel langevad esiistmete seljatoed tahapoole ja istmepadjad liiguvad allapoole, nii et juhi ja kõrvalistuja isteasend muutub. See vähendab kaelalülivigastuste ohtu.

⚠ HOIATUS

WHIPS-süsteem on täiendav kaitse turvavööde kõrval. Kasutage alati turvavööd.

⚠ HOIATUS

Ärge mitte kunagi muutke ega parandage istet ega süsteemi WHIPS ise. Volvo soovib ühendust võtta volitatud Volvo teenindusega.

Kui esiistmetel on olnud suur koormus, näiteks kokkupõrke korral, tuleb istmed vahetada. Istmete kaitsvad funktsioonid võivad olla osaliselt kadunud, isegi kui istmed ei näi olevat kahjustatud.

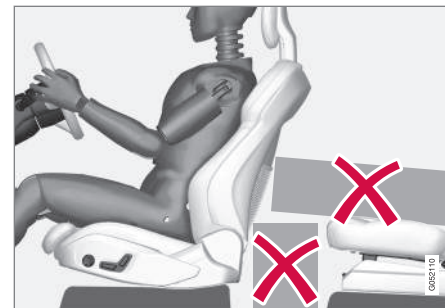

Ärge jätke esiistmete alla ega seljatoe taha ja tagaistmele esemeid, mis võivad häirida WHIPS-süsteemi tööd.

⚠ HOIATUS

Ärge suruge tagaistme istmepadja ja esiistme seljatoe vahele jäiku esemeid.

⚠ HOIATUS

Kui tagaistme seljatugi on alla keeratud, tuleb vastav esiiste ette lükata, et see ei puudutaks alla keeratud seljatuge.

Isteasend

Suurima võimaliku turvalisuse tagamiseks WHIPS-süsteemi poolt peavad sõiduki juht ja reisija olema nõuetekohases istumisasendis ja jälgima, et miski ei takistaks süsteemi toimimist.

Enne sõidu alustamist sättige end esiistmel õigesti istumisasendisse.



- ◀◀ Parima kaitse saavutamiseks peaksid juht ja kõrvalistuja istuma istme keskel, pea võimalikult peatoe lähedal.

WHIPS ja turvaistmed

WHIPS ei vähenda auto poolt lapsele pakutavat kaitset, kui laps istub turvatoolil või turvaistmel.

Sellega seotud teave

- Ohutus (lk. 54)
- Manuaalne esiiste (lk. 117)
- Elektriline esiiste* (lk. 117)
- Rear Collision Warning (lk. 324)
- Lasteistmed (lk. 68)

Pedestrian Protection System

Funktsioon Pedestrian Protection System (PPS) on süsteem, mis leevendab teatud otsasõitude korral jalakäijale antavat lööki.

Jalakäijale otsasõidu korral reageerivad auto eesosas olevad andurid ja süsteem aktiveeritakse.

Funktsiooni PPS aktiveerimisel juhtub aset järgnev:

- Mootoriruumi katte tagumine osa tõstetakse üles.
- Automaatne alarm saadetakse rakenduse Volvo On Call* kaudu.

Andurid aktiveeruvad kiirusel 25-50 km/h (15-30 mph).

Andurid on mõeldud tuvastama kokkupõrget objektiga, mis sarnaneb inimese jalale.

TÄHELEPANU

Teedel võib esineda objekte, millega kokkupuuet edastavad andurid samasuguse signaali nagu kokkupõrkel jalakäijaga. Võib juhtuda, et sellise objektiga kokkupõrkel süsteem aktiveeritakse.

HOIATUS

Ärge paigaldage ette tarvikuid ega muutke ees midagi. Väär sekkumine esiosal võib põhjustada süsteemi ebaõiget toimimist ja põhjustada tõsiseid tervisekahjustusi ja auto vigastusi.

Volvo soovib kasutada originaal-klaasipuhasteid ja ainult nende originaalosi.

HOIATUS

Auto esiosa kahjustuste korral soovib Volvo ühendust võtta volitatud Volvo teenindusega, et veenduda, kas süsteem on korras.

Sümbolid juhiekraanil

Tähis	Spetsifikatsioon
	PPS on aktiveeritud või on süsteemis ilmnenud tõrge. Järgige antud soovitusi.

Sellega seotud teave

- Ohutus (lk. 54)

Turvavöö

Turvavöö mittekasutamisel võivad järsu pidurdamise tagajärjel tekkida tõsised vigastused.

Turvavöö pakub maksimaalset kaitset vaid juhul kui see liibub kehale. Ärge kallutage seljatuge liialt tahapoole. Turvavöö on ette nähtud kaitseks normaalses istesendis.

HOIATUS

Ärge haakige turvavööd nagide või muude elementide külge, sest see takistab turvavöö korralikku pingutamist.

HOIATUS

Turvavööd toimivad koos turvapatjadega. Kui turvavööd ei kasutata või kasutatakse valesti, võib see vähendada kokkupõrkel turvapatja pakutavat kaitset.

HOIATUS

Ärge mitte kunagi muutke ega remontige turvavööd ise. Volvo soovib ühendust võtta volitatud Volvo teenindusega.

Kui turvavöö on olnud suur koormus, näiteks seoses kokkupõrkega, tuleb kogu turvavöö vahetada. Turvavöö kaitsvad omadused võivad olla osaliselt kadunud, isegi kui turvavöö ei näi olevat vigastatud. Turvavöö tuleb vahetada ka sel juhul, kui sellel on kulumismärke või vigastusi. Uuel turvavöö peab olema tüübikinnitus ning see peab olema ette nähtud paigaldamiseks samasse kohta kui vahetatav turvavöö.

Sellega seotud teave

- Ohutus (lk. 54)
- Turvavöö eelpinguti (lk. 57)
- Turvavöö kinnitamine/avamine (lk. 58)
- Ukse ja turvavööga seotud meeldetuletus (lk. 60)

Turvavöö eelpinguti

Autosse on paigaldatud pürotehnilised ja elektrilised turvavööde eelpingutid, mis pingutavad turvavööd kriitilistes olukordades ja kokkupõrgete korral.

Turvavöö eelpinguti avarii korral

Kõik turvavööd on varustatud pürotehnilise eelpingutiga.

Pürotehnilised turvavöö eelpingutid tõmbavad avarii korral turvavöö piisava jõuga pingule, et reisijat paigal hoida.

Turvavöö eelpingutid kriitilistes olukordades

Juhi- ja kaassõitja turvavööd on varustatud elektriliste eelpingutitega.

Turvavöö eelpingutid toimivad koos ja need saab aktiveerida koos juhi tugisüsteemidega City Safety ja Rear Collision Warning. Kriitilises olukorras, nagu avariipidurdamine, järsud põikemanoövrid, teelt väljasõidud (nt kraavi sõitmisel, maapinnalt lahtikerkimisel või teeäärsete objektide tabamisel), külglibisemine, avariihoht, tõmmatakse turvavööd elektrimootoriga pingule.

Elektrilised eelpingutid reguleerivad reisija paremasse asendisse, vähendades nii ohtu tabada salongi elemente ja parandab teiste turvasüsteemide üldist efektiivsust, näiteks turvapatjade efektiivsust.



! TÄHTIS TEAVE

Kui kaasreisija turvapadi on välja lülitatud, lülitub välja ka kaasreisija turvavöö elektriline pinguti.

Elektrilise eelpinguti lähtestamine

Kui kriitiline olukord on möödas, lähtestuvad turvavööd ja elektrilised eelpingutid automaatselt.

Kui turvavöö jääb pingule, toimige järgmiselt.

1. Peatuge ohutus kohas.
2. Vabastage turvavöö ja kinnitage see uuesti.
 - > Turvavöö ja elektriline eelpinguti lähtestatakse.

! HOIATUS

Ärge mitte kunagi muutke ega remontige turvavööid ise. Volvo soovib ühendust võtta volitatud Volvo teenindusega.

Kui turvavöö on olnud suur koormus, näiteks seoses kokkupõrkega, tuleb kogu turvavöö vahetada. Turvavöö kaitsvad omadused võivad olla osaliselt kadunud, isegi kui turvavöö ei näi olevat vigastatud. Turvavöö tuleb vahetada ka sel juhul, kui sellel on kulumismärke või vigastusi. Uuel turvavööil peab olema tüübikinnitus ning see peab olema ette nähtud paigaldamiseks samasse kohta kui vahetatav turvavöö.

Sellega seotud teave

- Turvavöö (lk. 57)
- Turvavöö kinnitamine/avamine (lk. 58)
- Ukse ja turvavööga seotud meeldetuletus (lk. 60)
- City Safety (lk. 314)
- Rear Collision Warning (lk. 324)
- Juhi kõrvalistuja turvapadja* aktiveerimine/inaktiveerimine (lk. 63)

Turvavöö kinnitamine/avamine

Enne sõitmaasumist veenduge, et kõikidel reisijatel on turvavöö kinnitatud.

Turvavöö kinnitamine

1. Tõmmake turvavöö aeglaselt välja ning veenduge, et see ei ole keerdus ega kahjustatud.

i TÄHELEPANU

Turvavöö lukustub ja seda ei saa välja tõmmata:

- kui seda liiga kiiresti välja tõmmata
- pidurdamisel ja kiirendamisel
- kui auto on tugevasti kaldu.

2. Asetage turvavöö kinnituskamber ettenähtud pesasse.
 - > Vali klõpsatus annab teada, et turvavöö on lukustunud.

! HOIATUS

Pange turvavöö keel alati õige poole pandlasse. Vastasel korral ei tarvitse turvavööd ja pandlad kokkupõrke korral ettenähtud viisil toimida. Tekib tõsise vigastuse oht.

3. Esiistmete turvavööde kõrgust saab reguleerida.



Vajutage istmekinnitust ja liigutage turvavööd üles- või allapoole.

Seadke turvavöö võimalikult kõrgele, jälgides samas, et see ei ulatuks vastu teie kõri.

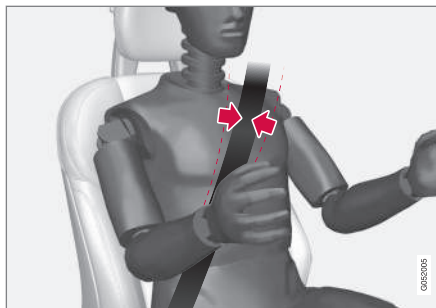

Turvavöö peab jooksuma üle õla (mitte üle käe alla).

4. Tõmmake vöörihm üle süle, tõmmates diagonaalset õlarihma üle õla välja.

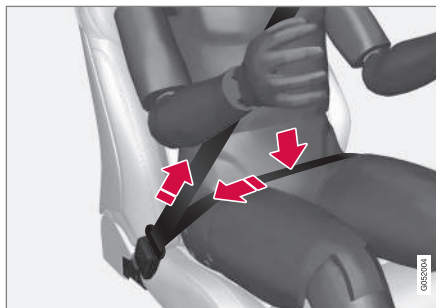

Vöörihm peab paiknema võimalikult all (mitte üle kõhu).

⚠ HOIATUS

Iga turvavöö on ette nähtud ainult ühele inimesele.

⚠ HOIATUS

Ärge haakige turvavööd nagide või muude elementide külge, sest see takistab turvavöö korralikku pingutamist.

⚠ HOIATUS

Vältige turvavööde kahjustamist ja vöörkehade sattumist turvavöö pandlasse. Vastasel korral ei tarvitse turvavööd ja pandlad kokkupõrke korral ettenähtud viisil toimida. Tekib tõsise vigastuse oht.

Turvavöö avamine

1. Vajutage turvavöö lukul olevale punasele nupule ja laske rullil turvavöö sisse tõmmata.
2. Kui rull ei tõmba tervet turvavööd sisse, aita käega kaasa, et turvavöö ei jääks rippuma.

Sellega seotud teave

- Turvavöö (lk. 57)
- Turvavöö eelpinguti (lk. 57)
- Ukse ja turvavööga seotud meeldetuletus (lk. 60)

Ukse ja turvavööga seotud meeldetuletus

Süsteem annab ilma turvavööta isikutele märku kinnitada turvavöö ning edastab hoiatuse avatud ukse, kapoti, pakiruumi kaane või kütusepaagi korgi korral.

Juhi ekraani graafika

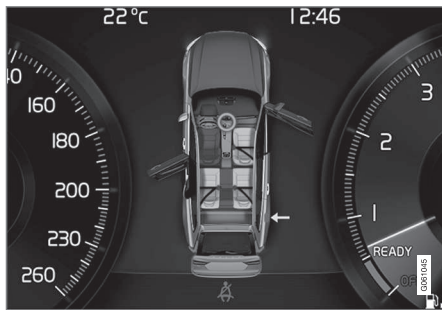

Juhi ekraanil kuvatakse erinevaid veateateid. Uksel ja pakiruumi kaanel oleva hoiatuse värv sõltub sõiduki kiirusest.

Juhi ekraani graafika näitab, millistel auto istmetel istuvad kinnitatud või kinnitamata turvavööga isikud.

Samal joonisel näidatakse, kui kapott, pakiruumi kaas, bensiinipaagi luuk või mõni uks on lahti.

Graafika kustub automaatselt umbes 30 sekundi pärast alates sõidu alustamisest või rooli parempoolse klahvistiku nupu **O** vajutamisel.

Turvavöö kinnituse kontroll



Laekonsoolil kuvatav visuaalne meeldetuletus.

Visuaalne meeldetuletus kuvatakse laekonsoolil ja otüähisena juhi ekraanil.

Heliline teavitus sõltub kiirusest, sõiduajast ning vahemaast.

Juhile kuvatakse, kas juhi ja sõitjate turvavööd on kinnitatud või mitte.

Laste turvatoole turvavöökontrollisüsteem ei kata.

Esiiste

Visuaalne ja helimeeldetuletus tuletavad juhile ja juhi kõrvalistujale meelde turvavöö kasutamise vajadusest, kui ühel neist on turvavöö kinnitamata.

Tagaiste

Tagaistme turvavöö meeldetuletajal on kaks alamfunktsiooni:

- Annab infot selle kohta, milliseid tagaistme turvavöösid kasutatakse. Juhi ekraani graafika näitab, kui turvavööd on kinni.
- Annab visuaalse ja helimeeldetuletusega märku, kui tagaistme turvavöö on kinnitamata. Meeldetuletus kustub, kui turvavöö kinnitatakse või kui vajutate rooli parempoolse klahvistiku nuppu **O**.

Uste, kapoti, pakiruumi kaane ja kütusepaagi korgi meeldetuletus

Kui kapott, pakiruumi kaas, kütusepaagi kork või uks ei ole korralikult suletud, näitab juhiekraani graafika, milline neist on avatud. Peatage auto ohutus kohas nii kiiresti kui võimalik ja sulgege lahtiolev objekt.



See juhi ekraani infosümbol süttib siis, kui sõidukiirus on umbes alla 10 km/h (6 mph).



See juhi ekraani ohusümbol süttib siis, kui sõidukiirus on umbes üle 10 km/h (6 mph).

Sellega seotud teave

- Turvavöö (lk. 57)
- Turvavöö eelpinguti (lk. 57)
- Turvavöö kinnitamine/avamine (lk. 58)

Turvapadjad

Autole on lisatud turvapadjad ja täispuhutavad kardinad nii juhi kui ka kaassõitjate jaoks.

⚠ HOIATUS

Turvapatjade juhtmoodul asub keskkonsoolis. Kui keskkonsoolile satub vett või muud vedelikku, võtke käivitusaku kaablid lahti. Ära ürita autot käivitada, sest turvapadi võib avaneda. Kui auto on liikumisvõimetu. Volvo soovib lasta auto transportida volitatud Volvo teenindusse.

Rakendatud turvapadjad

Kui mõni turvapadi rakendub, on soovitatav teha järgmist.

- Kui auto on liikumisvõimetu. Volvo soovib lasta auto vedada volitatud Volvo teenindusse. Ärge sõitke autoga, kui turvapadjad (airbags) on avanenud.
- Volvo soovib pöörduda volitatud Volvo teenindusse auto turvasüsteemikomponentide vahetamiseks.
- Pöördu alati arsti poole.

⚠ HOIATUS

Ärge mitte kunagi sõitke avanenud turvapadjadega. Need võivad raskendada rooli kasutamist. Ka muud ohutussüsteemid võivad olla vigastatud. Turvapadjade avanemisel tekivad suits ja tolm võivad põhjustada pärast tugevat kokkupuudet naha- ja silmaärritust/-vigastust. Ärrituse korral loputage külma veega. Kiire avanemine ja turvapadja kangas võivad põhjustada hõõrdumist ja nahapõletust.

Sellega seotud teave

- Ohutus (lk. 54)
- Juhi ja juhi kõrvalistuja turvapadjad (lk. 61)
- Külgturvapadi (lk. 65)
- Turvakardin (lk. 66)

Juhi ja juhi kõrvalistuja turvapadjad

Lisaks turvavöödele on sõiduk varustatud ka esiistmete turvapadjadega.

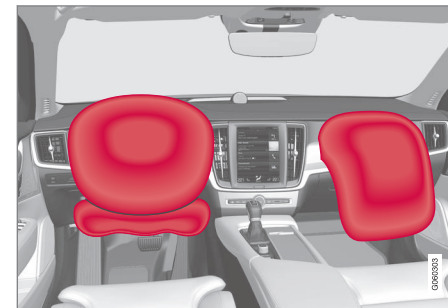

Juhi ja juhi kõrvalistuja turvapadjad¹.

Laupkokkupõrke korral kaitsevad turvapadjad sõiduki juhti ja kõrvalistujat pea-, näo-, rindmikuvigastuste ja juhti põlve- ja jalavigastuste¹ eest.

Tugeva kokkupõrke korral andurid reageerivad ning turvapadjad täituvad õhuga. Turvapadi leevendab õnnetuse korral sõidukisviibijale langevat löögijõudu. Turvapadi tühjeneb kokkupõrke survel. Löögi summutamiseks tühjeneb padi surve mõjul. Seejuures moodustub suits, see on täiesti normaalne. Kogu protsess, sh. turvapadja täitumine ja tühjenemine toimub kümnendiksekundite jooksul.

¹ Üksnes teatud riikides müüvad autod on varustatud põlveturvapadjaga.



i TÄHELEPANU

Detektorid reageerivad erinevalt olenevalt kokkupõrke iseloomust ja sellest, kas turvavööd on kinnitatud või mitte. Kehtib turvavöö kõikide asendite suhtes.

Seetõttu on võimalik, et kokkupõrke korral avaneb ainult üks turvapadi (või mitte ükski). Detektorid tajuvad kokkupõrke jõudu sõidukile ning sellest lähtuvalt rakendatakse meetmeid, nt ei avata ühtki turvatähta või avatakse üks või mitu turvatähta.

A HOIATUS

Turvavööd toimivad koos turvatähtjadega. Kui turvavööd ei kasutata või kasutatakse valesti, võib see vähendada kokkupõrkel turvatähta pakuvat kaitset.

Vigastuste ohu võimalikult vähendamiseks turvatähta avanemisel peavad sõitjad istuma võimalikult sirgelt, jalad põrandal ja selg vastu seljatuge.

A HOIATUS

Volvo soovib parandamiseks ühendust võtta volitatud Volvo teenindusega. Puudulik töö turvatähtjastustemiga võib põhjustada talitlushäireid ja tõsiseid tervisekahjustusi.

Juhi turvatähtjad

Roolis olev turvatähta

Turvapädi asub rooli keskel. Roolirattal on vastav märg: **AIRBAG**.

Põlvede turvatähta¹

Turvapädi on paigutatud armatuurlaua juhipoole sisse alumisse ossa. Sellel kattepaneelil on märgistus **AIRBAG**.

A HOIATUS

Ärge asetage ega kinnitage põlve turvatähta sisaldava paneeli ette või peale ühtegi eset.

Reisija turvatähta

Turvapädi on pakitud kindalaeka kohal olevasse pesa. Sellel kattepaneelil on märgistus **AIRBAG**.

A HOIATUS

Ärge asetage esemeid armatuurlaua ette ega peale, kus asub kaassõitja turvatähta.

Juhi kõrvalistuja turvatähta silt



Juhi kõrvalistuja päikesesirmil olev silt.



Juhi kõrvalistuja uksepiiril olev silt. Turvatähta silt on nähtav juhi kõrvalistuja ukse avamisel.

Juhi kõrvalistuja turvatähta hoiatussilt paikneb joonisel näidatud kohas.

¹ Üksnes teatud riikides müüvad autod on varustatud põlveturvapähtjadega.

⚠ HOIATUS

Kui autole ei ole lisatud kaasreisija turvapadja aktiveerimise/inaktiveerimise lüliti, aktiveeritakse turvapadi alati.

⚠ HOIATUS

Ärge lubage lapsel seista või istuda kaassõitjaistme ees.

Kui kaassõitja turvapadi on aktiveeritud, ei tohi esiistmele asetada seljaga sõidusuunas paigaldatavat turvatooli.

Kui kaassõitja turvapadi on välja lülitatud, ei tohi näoga sõidusuunas lapsed ja täiskasvanud kaassõitja istmele istuda.

Ülaltoodud juhiste eiramisel võib lapse elu ohtu sattuda või esineda tõsiste vigastuste oht.

Sellega seotud teave

- Turvapadjad (lk. 61)
- Juhi kõrvalistuja turvapadja* aktiveerimine/inaktiveerimine (lk. 63)

Juhi kõrvalistuja turvapadja* aktiveerimine/inaktiveerimine

Juhi kõrvalistuja turvapadja saab inaktiveerida, kui autole on lisatud lüliti, Passenger Airbag Cut Off Switch (PACOS).

Lüliti

Juhi kõrvalistuja koha turvapadja lüliti asub armatuurilaua juhi kõrvalistuja poolses otsas ja on ligipääsetav parempoolse esiukse avamisel.

Veenduge, et lüliti on vajalikus asendis.

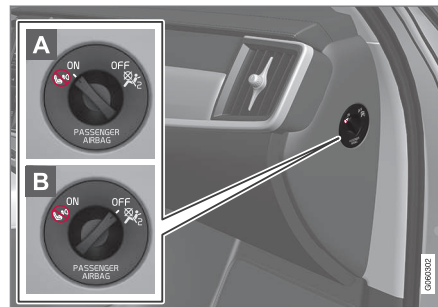

- A** **ON** – turvapadi on aktiveeritud ja kaassõitja istmele võivad istuda kõik näoga sõidusuunas isikud (lapsed ja täiskasvanud).
- B** **OFF** – turvapadi on välja lülitatud ja kaassõitja istmele võib asetada seljaga sõidusuunas turvatooli.

⚠ HOIATUS

Kui autole ei ole lisatud kaasreisija turvapadja aktiveerimise/inaktiveerimise lüliti, aktiveeritakse turvapadi alati.

Juhi kaasreisija turvapadja aktiveerimine

- 1** Tõmmake lüliti väljapoole ja keerake see asendist **OFF** (B) asendisse **ON** (A).
- > Juhiekraanil kuvatakse teade **Reisija õhkpadi sees Palun kinnitage**.

i TÄHELEPANU

Kui kaassõitja turvapadi aktiveeritakse/deaktiveeritakse siis, kui süüteasend on **I** või madalam, kuvatakse juhiekraanil teade ja laekonsoolil süttib kuueks sekundiks märgutuli pärast auto elektrisüsteemi lülitatamist asendisse **II**.

2. Teate kinnitamiseks vajutage rooli parempoolse klahvistiku nuppu **O**.

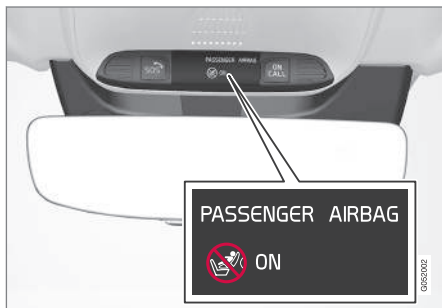

> Katusekonsoolile ilmuv teade ja hoiatus-sümbol näitavad, et juhi kõrvalistuja turvapadi on aktiveeritud.

⚠ HOIATUS

Kui turvapadi on aktiveeritud, ei tohi selle istmele asetada seljaga sõidusuunas paigaldatavat turvatooli.

Kaassõitja turvapadi peab olema alati aktiveeritud, kui kaassõitja istmel on näoga sõidusuunas istuvad lapsed või täiskasvanud.

Ülaltoodud juhiste eiramisel võib lapse elu ohtu sattuda või esineda tõsiste vigastuste oht.

Juhi kõrvalistuja turvapadja inaktiveerimine



- 1 Tõmmake lüliti väljapoole ja keerake see asendist **ON** (A) asendisse **OFF** (B).

> Juhiekraanil kuvatakse teade **Reisija õhkpadi väljas** Palun kinnitage.

i TÄHELEPANU

Kui kaassõitja turvapadi aktiveeritakse/deaktiveeritakse siis, kui süüteasend on **I** või madalam, kuvatakse juhiekraanil teade ja laekonsoolil süttib kuueks sekundiks märgutuli pärast auto elektrisüsteemi lülitatamist asendisse **II**.

2. Teate kinnitamiseks vajutage rooli parempoolse klahvistiku nuppu **O**.

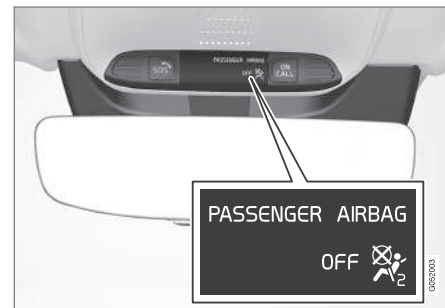

> Katusekonsoolile ilmuv teade ja sümbol näitavad, et juhi kõrvalistuja turvapadi on välja lülitatud.

⚠ HOIATUS

Kui kaassõitja turvapadi on välja lülitatud, ei tohi näoga sõidusuunas lapsed ja täiskasvanud kaassõitja istmele istuda.

Ülaltoodud juhiste eiramisel võib lapse elu ohtu sattuda või esineda tõsiste vigastuste oht.

! TÄHTIS TEAVE

Kui kaasreisija turvapadi on välja lülitatud, lülitub välja ka kaasreisija turvavöö elektriline pinguti.

Sellega seotud teave

- Juhi ja juhi kõrvalistuja turvapadjad (lk. 61)
- Turvavöö eelpinguti (lk. 57)
- Lasteistmed (lk. 68)

Külgturvapadi

Juhi ja juhi kõrvalistuja istme külgturvapadjad kaitsevad kokkupõrke korral rinda ja puusa.



Külgturvapadjad on paigaldatud esiistmete seljatoe välisraami sisse ning need aitavad kaitsta juhti ja kaassõitjat.

Piisavalt tugeva kokkupõrke korral reageerivad andurid ning külgmised turvapadjad täituvad õhuga. Turvapadi täitub sõitja ja uksepaneeli vahel, pehmedades nii lööki. Turvapadi tühjeneb kokkupõrke survel. Külgmine turvapadi avaneb tavaliselt külgkokkupõrke korral.

⚠ HOIATUS

Volvo soovib parandamiseks ühendust võtta volitatud Volvo teenindusega. Külgmise turvapadjasüsteemi puudulik töö võib põhjustada talitlushäireid ja tõsiseid tervisekahjustusi.

⚠ HOIATUS

Ärge asetage esemeid istme väliskülje ja uksepaneeli vahele, sest seda ruumi vajab külgmine turvapadi.

Volvo soovib kasutada ainult Volvo heakskiidetud autoistmekatteid. Muud istmekatted võivad takistada külgmiste turvapadjade toimimist.

⚠ HOIATUS

Külgmised turvapadjad lisanduvad turvavöödele. Kasutage alati turvavööd.

Külgturvapadi ja turvaiste

Külgturvapadi ei vähenda auto poolt lapsele pakutavat kaitset, kui laps istub turvatoolil või turvaistmel.

Sellega seotud teave

- Turvapadjad (lk. 61)
- Lasteistmed (lk. 68)

Turvakardin

Turvakardin, Inflatable Curtain (IC), vältib kokkupõrke ajal juhi ja kõrvalistuja pea löömist vastu auto sisemust.

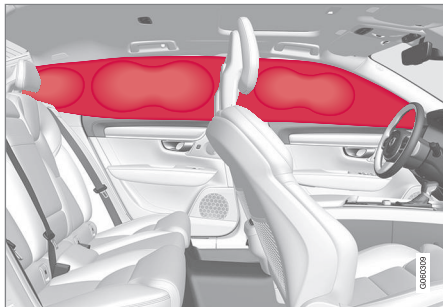

Turvakardin paikneb mõlemal küljel pea kõrgusel ja kaitseb juhti ja akna all istuvaid reisijaid. Paneelid on tähistatud sildiga **IC AIRBAG**.

Piisavalt tugeva kokkupõrke korral reageerivad andurid ning turvakardin täitub õhuga.

⚠ HOIATUS

Ära riputa või kinnita raskeid esemeid laekäepidemete külge. Nagid on mõeldud ainult kerge rōivaste jaoks (mitte kõvadele esemetele, näiteks vihmavarjule).

Ära kurvi või paigalda midagi auto katusekatte, uksepiilarite või külgpaneelide külge. See võib auto kaitsesüsteemi häirida. Volvo soovib kasutada ainult Volvo originaalosi, mis on heaks kiidetud nendesse kohtadesse paigaldamiseks.

⚠ HOIATUS

Jätke koorma ja külgakende vahele 10 cm ruumi, kui autole laaditav koorem ulatub üle külgakende ülaserava. Muidu võite kahjustada laevoodris asuva turvakardina ettenähtud kaitsefunktsiooni.

⚠ HOIATUS

Turvakardin lisandub turvavõõdele. Kasutage alati turvavõõd.

Sellega seotud teave

- Turvapadjad (lk. 61)

Safety mode

Ohutusrežiim on kaitseseisund, mis rakendub, kui kokkupõrge võib olla kahjustanud auto olulisi funktsioone, nt kütusevoolikuid, mõne kaitsesüsteemi andureid või pidurisüsteemi.

Kui auto on läbi teinud avarii, kuvatakse juhi-kraanil teade **Safety mode Vt kasutusjuhendit** ja hoiatussümbol. See tähendab, et auto ei toimi enam nii nagu peaks.

Kui auto on seatud ohutusrežiimi, on võimalik püüda autot käivitada ning selle ohtlikust kohast välja viia.

⚠ HOIATUS

Ära ürita oma autot ise remontida või elektroonikat ise lähtestada, kui auto on lülitatud ohutusrežiimile. See võib põhjustada kehavigastuse või auto ebatavalise toimimise. Volvo soovib pöörduda volitatud Volvo teenindusse auto tavapärase oleku taastamiseks pärast näidu **Safety mode Vt kasutusjuhendit** ilmumist.

⚠ HOIATUS

Ohutusrežiimil olevat autot ei tohi pukseerida. Auto tuleb treileril ära vedada. Volvo soovib lasta auto vedada volitatud Volvo teenindusse.

Sellega seotud teave

- Ohutus (lk. 54)
- Auto käivitamine/ autoga liikumine ohutusrežiimis (lk. 67)

Auto käivitamine/ autoga liikumine ohutusrežiimis

Kui auto on seatud ohutusrežiimi, saab auto käivitada ning selle ohtlikust asendist välja viia.

Auto käivitamine pärast ohutusrežiimi

1. Kontrollige kõigepealt, et ega autost kütust ei leki. Ka kütuselõhna ei tohi olla.

Kui kõik tundub olevat korras ja kütuseleket ei ole, võib proovida autot käivitada.

HOIATUS

Kui juhi ekraanil kuvatakse teade **Safety mode Vt kasutusjuhendit** ja tunnete kütuse lõhna, ärge mitte mingil juhul üritage autot uuesti käivitada. Väljuge kohe autost.

2. Keerake käivitusnupp asendisse **STOP** ja vabastage nupp.

3. Ürita autot käivitada.
 - > Auto elektroonika kontrollib süsteeme ja proovib jätkata tavapärasest toimimist.

TÄHTIS TEAVE

Teate **Safety mode Vt kasutusjuhendit** püsimisel ekraanil ei ole sõidukiga sõitmine ega sõiduki pukseerimine lubatud ning selle asemel tuleb tellida sõiduki äravedu. Varjatud kahjustused võivad muuta auto sõidu ajal juhitamatuks, isegi kui auto tundub väljastpoolt sõidukõlblik.

Autoga liikumine pärast ohutusrežiimi

1. Kui teade **Normal mode The car is now in normal mode** kuvatakse pärast käivitamiskatset, tuleb auto ohtlikust asendist ettevaatlikult välja viia.
2. Ärge liigutage autot rohkem kui vajalik.

HOIATUS

Ohutusrežiimil olevat autot ei tohi pukseerida. Auto tuleb treileril ära vedada. Volvo soovitab lasta auto vedada volitatud Volvo teenindusse.

Sellega seotud teave

- Safety mode (lk. 66)

Laste turvalisus

Volvo pakub laste turvaravustust (turvatoolid, kõrgenduspadjad ja kinnitusvahendid), mis on valmistatud teie auto jaoks.

Volvo pakutava laste turvaravustuse kasutamisel on tagatud optimaalsed tingimused lapse ohutuks sõidutamiseks. Lisaks sobib turvaravustus hästi ja on lihtne kasutada.

Lapsed, sõltumata vanusest ja kasvust, peavad autos istudes alati korralikult kinnitatud olema. Ärge lubage kunagi lapsel mõne sõitja süles istuda.

Volvo soovib lapsi sõidutada seljaga sõidusuunas olevat turvaistmel nii kaua kui võimalik, ehk vähemalt 3–4-aastaseni ja seejärel soovitakse kasutada 140 cm laste puhul istme kõrgenduspatja või näoga sõidusuunas olevat turvatooli.

i TÄHELEPANU

Lastetoolile esitatavad nõuded laste vanuse ja kaalu osas erinevad riigiti. Kontrollige kohaldatavaid nõudeid.

i TÄHELEPANU

Kui lapse turvaravustuse paigaldamisel tekkib küsimusi, küsige tootjalt selgemaid juhiseid.

Sellega seotud teave

- Ohutus (lk. 54)
- Lasteistmed (lk. 68)
- Integreeritud turvaiste* (lk. 79)

Lasteistmed

Lapse paigutamine autosse ja kasutatav turvaravustus sõltuvad lapse kaalust ja pikkusest.

Lapsed peavad istuma mugavalt ja ohutult. Veenduge lasteistme õiges paigalduses ja kasutuses.

Vaata alltoodud joonistel kujutatud lapse turvatooli nõuetekohast paigaldamist.

i TÄHELEPANU

Laste turvaravustuse kasutamisel on tähtis lugeda kaasas olevaid paigaldamisjuhiseid.

Lasteistmete asukoht



Turvapadi ja seljaga sõidusuunas paigaldatav turvatool ei sobi omavahel.

Kui juhi kaassõitja turvapadi on aktiveeritud, tuleb seljaga sõidusuunas turvatool alati asetada taga-

istmele. Kui juhi kõrvalistmel on laps, võib ta avaneva turvapadja tõttu saada tõsiseid vigastusi.

Kui juhi kõrvalistuja turvapadi välja lülitada, võib juhi kõrvalistmele asetada seljaga sõidusuunas turvatooli.

i TÄHELEPANU

Laste autosse paigutamise eeskirjad riigiti erinevad. Kontrollige kohaldatavaid nõudeid.

⚠ HOIATUS

Ärge lubage lapsel seista või istuda kaassõitjaistme ees.

Kui kaassõitja turvapadi on aktiveeritud, ei tohi esiistmele asetada seljaga sõidusuunas paigaldatavat turvatooli.

Kui kaassõitja turvapadi on välja lülitatud, ei tohi näoga sõidusuunas lapsed ja täiskasvanud kaassõitja istmele istuda.

Ülaltoodud juhiste eiramisel võib lapse elu ohtu sattuda või esineda tõsiste vigastuste oht.

Turvatooli paigaldamine

Turvatooli paigaldamisel autosse pöörake tähelepanu järgmistele punktidele.

⚠ HOIATUS

Lapse turvaistmeid/-toole, millel on metallkinnitused või muu konstruktsioon, mis võiks jääda turvavöö pandla avamisnupu peale, ei tohi kasutada, sest need võivad põhjustada turvavöö pandla juhuslikku avanemist.

Ärge kinnitage lapse turvaistme rihmu istme horisontaalse reguleerimistala külge ega istme all olevate vedrude või juhikute ega talade külge. Teravad servad võivad rihmu vigastada.

Ärge laske lapse turvatooli ülemisel osal toetuda vastu tuuleklaasi.

Paigaldamine esiistmele

- Kui paigaldate tahapoole suunatud turvaistet, veenduge, et turvapadi on deaktiveeritud.
- Kui paigaldate ettepoole suunatud turvaistet, veenduge, et turvapadi on aktiveeritud.
- Kasutage üksnes Volvo soovitatavaid, universaalse heakskiiduga või pooluniversaalseid turvatooli (sh auto on lisatud tootja sõidukite loendis).
- ISOFIX -turvatooli saab paigaldada vaid siis, kui auto on varustatud ISOFIX -konsooli² tarvikuga.

- Kui turvatoolil on alumised kinnitusrühmad, siis soovib Volvo neid kasutada koos alumiste turvatooli kinnitustega².
- Turvatooli paigalduse lihtsustamiseks võib kasutada ISOFIX -juhikut.

Paigaldamine tagaistmele

- Kasutage üksnes Volvo soovitatavaid, universaalse heakskiiduga või pooluniversaalseid turvatooli (sh auto on lisatud tootja sõidukite loendis).
- Keskmisele istekohale ei tohi paigaldada tugijalgadega turvatooli.
- Äärmistel istekohtadel on ISOFIX -kinnitussüsteem ja need sobivad suurusele i-Size³.
- Välimistel istekohtadel on ülemised kinnituspunktid. Volvo soovib turvatooli ülemised kinnitusrühmad tõmmata läbi peatoe ava enne nende pingutamist kinnituspunkti. Kui see pole võimalik, järgige turvatooli tootja soovitusi.
- Kui turvatoolil on alumised kinnitusrühmad, ärge reguleerige turvatooli eestpoolt pärast rihmade alumisteste kinnitustesse fikseerimist. Kui turvatool võetakse autost ära, tuleb eemaldada ka alumised kinnitusrühmad.

² Tarvikud sõltuvad turust.

³ Varustus sõltub turust.

◀◀ Juhi kõrvalistuja turvapadja silt



Juhi kõrvalistuja päikesesirmil olev silt.



Juhi kõrvalistuja uksepilariil olev silt. Turvapadja silt on nähtav juhi kõrvalistuja ukse avamisel.

Juhi kõrvalistuja turvapadja hoiatussilt paikneb joonisel näidatud kohas.

Sellega seotud teave

- Laste turvalisus (lk. 68)
- Turvatoolide ülemised kinnituspunktid (lk. 70)
- Turvatoolide alumised kinnituspunktid (lk. 71)
- i-Size/ISOFIX kinnituspunktid (lk. 74)
- Juhi kõrvalistuja turvapadja* aktiveerimine/ inaktiveerimine (lk. 63)

Turvatoolide ülemised kinnituspunktid

Auto tagumise istmerea äärmistel istmetel on turvatoolide ülemised kinnituspunktid.

Ülemised kinnituspunktid on mõeldud eelkõige kasutamiseks näoga sõidusuunas olevatele turvatoolidele.

Lapse turvatooli paigaldamisel ülemiste kinnituspunktide abil tuleb alati järgida turvatooli tootja paigaldusjuhiseid.

Kinnituspunktide asukoht



Kinnituspunktide asukohad on näidatud tagaistme taga asuval pakiriivil olevate sümbolitega.

Kinnituspunktid asuvad välimiste tagaistmete taga oleval pakiriivil.

⚠ HOIATUS

Turvatooli ülarihmad tuleb enne kinnituspunkti pingutamist alati viia läbi peatoe jalas oleva ava. Kui see ei ole võimalik, järgige turvatooli tootja juhiseid.

i TÄHELEPANU

Seda tüüpi lapseturvaistme paigaldamise hõlbustamiseks autodes, kus välimiste istmete peatoed on allapööratavad, pöörake peatoed alla.

Sellega seotud teave

- Lasteistmed (lk. 68)
- Turvatoolide alumised kinnituspunktid (lk. 71)
- i-Size/ISOFIX kinnituspunktid (lk. 74)
- Auto turvavööd kasutava lapseistme asukohatabel. (lk. 72)

Turvatoolide alumised kinnituspunktid

Sõiduki kaassõitja iste* ning tagaiste on varustatud lasteistmete alumiste kinnitustega.

Alumisi kinnituspunkte kasutatakse teatud tahapoole suunatud lasteistmetega.

Lapse turvatooli paigaldamisel alumiste kinnituspunktide abil tuleb alati järgida turvatooli tootja paigaldusjuhiseid.

Kinnituspunktide asukoht

Esiistme kinnituspunktide asukohad.

Esiistme kinnituspunktid asuvad kaassõitja jalaruumi külgedel.

Esiistme kinnituspunktid on ainult siis paigaldatud, kui sõiduki varustuses on kaassõitja turvapadja* aktiveerimise/keelamise lüliti.

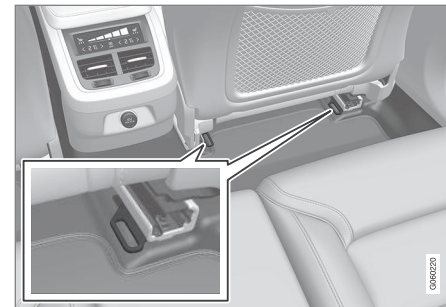

Tagaistme kinnituspunktide asukohad.

Tagaistme kinnituspunktid asuvad esiistme põrandarööbaste tagumises osas.

Sellega seotud teave

- Lasteistmed (lk. 68)
- Turvatoolide ülemised kinnituspunktid (lk. 70)
- i-Size/ISOFIX kinnituspunktid (lk. 74)
- Auto turvavööd kasutava lapseistme asukohatabel. (lk. 72)
- Juhi kõrvalistuja turvapadja* aktiveerimine/inaktiveerimine (lk. 63)

Auto turvavööd kasutava lapseistme asukohatabel.

Tabelis on näidatud, millised turvatoolid teatud kohtadesse ja kui suurte laste jaoks sobivad.

i TÄHELEPANU
Enne turvaistmete paigaldamist autosse lugege kindlasti läbi jaotis "Turvaistmed".

Kaal	Esiiste (kui turvapadi on deaktiveeritud, kasutage ainult tahapoole suunatud turvatoole)	Esiiste (kui turvapadi on aktiveeritud, kasutage ainult ettepoole suunatud turvatoole)	Tagaistme äärmine istekoht	Tagaistme keskmine istekoht
Rühm 0 maks. 10 kg	U ^{A, B}	X	U ^B	U ^B
Rühm 0+ maks. 13 kg	U ^{A, B}	X	U ^B	U ^B
Rühm 1 9 – 18 kg	L ^C	U ^{F, A, D}	U, L ^C	U
Rühm 2 15-25 kg	L ^C	U ^{F, A}	U ^{E, F, B*, G, L^C}	U ^E

Kaal	Esiiste (kui turvapadi on deaktiveeritud, kasutage ainult tahapoole suunatud turvatoole)	Esiiste (kui turvapadi on aktiveeritud, kasutage ainult ettepoole suunatud turvatoole)	Tagaistme äärmine istekoht	Tagaistme keskmine istekoht
Rühm 3 22-36 kg	X	UF ^A	UF ^{F, H} , B*, G	U ^H

U: sobib universaalse heakskiiduga turvatoolidele.

UF: sobib näoga sõidusuunas paigaldatavatele universaalse heakskiiduga turvatoolidele.

L: sobib teatud lapse turvasüsteemi jaoks. Tegemist võib olla kindla sõiduki, piiratud või pooluniversaalse kategooria süsteemiga.

B: sellele kaalurühmale heakskiidetud sisseehitatud turvasüsteem.

X: iste ei sobi selles kaalurühmas oleva lapse jaoks.

A Seadistage seljatugi püstisemasse asendisse.

B Volvo soovib: Volvo turvahäll (tüübikinnitus E1 04301146).

C Volvo soovib: Volvo pööratav iste tahapoole suunatud asendis (tüübikinnitus E5 04192); Volvo tahapoole suunatud iste (tüübikinnitus E5 04212).

D Sellesse kaalurühma kuuluvate laste transportimiseks soovib Volvo kasutada tahapoole suunatud turvatooli.

E Volvo soovib: Volvo näoga sõidusuunas olev ümberpööratav turvatool (tüübikinnitus E5 04191); seljatoega ja seljatoeta istmekõrgendus (tüübikinnitus E5 04216); Volvo seljatoega istmekõrgendus (tüübikinnitus E1 04301169); Volvo istmekõrgendus (tüübikinnitus E1 04301312).

F Volvo soovib: Römer KidFix XP (tüübikinnitus E1 04301312).

G Volvo soovib: integreeritud istmekõrgendus.

H Volvo soovib: seljatoega ja seljatoeta lapse turvaiste (tüübikinnitus E5 04216); Volvo seljatoega lapse turvaiste (tüübikinnitus E1 04301169).

HOIATUS

Kui kaassõitja turvapadi on aktiveeritud, ei tohi selle istmele asetada seljaga sõidusuunas paigaldatavat turvatooli.

- i-Size'i lapseistete asukohatabel. (lk. 78)

Sellega seotud teave

- Lasteistmed (lk. 68)
- Turvatoolide ülemised kinnituspunktid (lk. 70)
- ISOFIX-i lasteistmete asukohatabel (lk. 75)

i-Size/ISOFIX kinnituspunktid

Sõiduki tagaiste on varustatud i-Size/ISOFIX⁴ lasteistmete kinnitustega.

i-Size/ISOFIX on sõiduki lasteistmete kinnitussüsteem, mis on toodetud vastavalt rahvusvaheliselt kinnitatud standardile.

Lapse turvatooli paigaldamisel autosse i-Size/ISOFIX süsteemi kinnituspunktide abil tuleb alati juhendada turvatooli tootja poolt välja antud paigaldusjuhendi nõuetest.

Kinnituspunktide asukoht



Kinnituspunktide asukohad on näidatud seljatoe polsterdusel olevate sümbolitega⁴.

i-Size/ISOFIX-kinnitussüsteemi kinnituspunktid asuvad teise istmerea äärmiste istmete seljatugede alumise osa katte taga.

Kinnituspunktidele juurdepääsuks tõstke katteid.

Sellega seotud teave

- Lasteistmed (lk. 68)
- Turvatoolide ülemised kinnituspunktid (lk. 70)
- Turvatoolide alumised kinnituspunktid (lk. 71)
- i-Size'i lapseistete asukohataabel. (lk. 78)
- ISOFIX-i lasteistmete asukohataabel (lk. 75)

⁴ Nimed ja sümbolid olenevad riigist.

ISOFIX-i lasteistmete asukohatabel

Tabelis on näidatud, millised ISOFIX turvatoolid teatud kohtadesse ja kui suurte laste jaoks sobivad.

Turvatoolil peab olema heakskiit vastavalt määrusele UN Reg R44 ning automudel peab sisalduma tootja sõidukite loendis.

i TÄHELEPANU
Enne turvaistmete paigaldamist autosse lugege kindlasti läbi jaotis "Turvaistmed".

Kaal	Suurusklass ^A	Lapse turvatooli liik	Esiiste (kui turvapadi on deaktiveeritud, kasutage ainult tahapoole suunatud turvatoole) ^B	Esiiste (kui turvapadi on aktiveeritud, kasutage ainult ettepoole suunatud turvatoole) ^B	Tagaistme äärmine istekoht	Tagaistme keskmine istekoht
Rühm 0 maks. 10 kg	E	Seljaga sõidusuunas asetsev turvahäll	IL ^{B,C} , X ^D	X	IL ^C	X
Rühm 0+ maks. 13 kg	E	Seljaga sõidusuunas asetsev turvahäll	IL ^{B,C,E} , X ^D	X	IL ^C	X
	C	Seljaga sõidusuunas lasteiste				
	D	Seljaga sõidusuunas lasteiste				



Kaal	Suurusklass ^A	Lapse turvatooli liik	Esiiste (kui turvapadi on deaktiveeritud, kasutage ainult tahapoole suunatud turvatoole) ^B	Esiiste (kui turvapadi on aktiveeritud, kasutage ainult ettepoole suunatud turvatoole) ^B	Tagaistme äärmine istekoht	Tagaistme keskmine istekoht
Rühm 1 9 – 18 kg	A	Näoga sõidusuunas lasteiste	X	IL ^{B, E, F} , X ^D	IL ^F , IUF ^F	X
	B	Näoga sõidusuunas lasteiste				
	B1	Näoga sõidusuunas lasteiste				
	C	Seljaga sõidusuunas lasteiste	IL ^{B, E} , X ^D	X	IL ^G	X
	D	Seljaga sõidusuunas lasteiste				

Kaal	Suurusklass ^A	Lapse turvatooli liik	Esiiste (kui turvapadi on deaktiveeritud, kasutage ainult tahapoole suunatud turvatoole) ^B	Esiiste (kui turvapadi on aktiveeritud, kasutage ainult ettepoole suunatud turvatoole) ^B	Tagaistme äärmine istekoht	Tagaistme keskmine istekoht
------	--------------------------	-----------------------	---	---	----------------------------	-----------------------------

IL: sobib konkreetsetele ISOFIX turvatoolidele. Need lapseturvatoolid võivad olla ette nähtud kasutamiseks teatavatel automudelitel, piiratud või pooluniversaalses kategoorias.

IUF: sobib näoga sõidusuunas olevatele ISOFIX-i laste universaalsetele turvasüsteemidele, mille kasutamine selle kaalürühma puhul on heakskiidetud.

X: ei sobi ISOFIX turvatoolidele.

A ISOFIX kinnitussüsteemiga turvatoolidel on suuruse liigitussüsteem, mis aitab valida õiget tüüpi turvatooli. Suuruseklassi vt turvatooli sildiit.

B Sobib ISOFIX pooluniversaalsete turvatoolide paigaldamisel (IL), kui autol on ISOFIX konsoolitavik (tavikute ulatus sõltub turust).

C Volvo soovib: ISOFIX-i kinnitussüsteemiga fikseeritud Volvo turvahäll (tüübikinnitus E1 04301146).

D Asjakohane, kui autos pole ISOFIX-i tuge.

E Reguleerige seljatuge nii, et peatugi ei puutuks lapseistme vastu.

F Sellesse kaalürühma kuuluvate laste transportimiseks soovib Volvo kasutada tahapoole suunatud turvatooli.

G Volvo soovib: BeSafe iZi Kid X3 ISOfix (tüübikinnitus E5 04200).

HOIATUS

Kui kaassõitja turvapadi on aktiveeritud, ei tohi selle istmele asetada seljaga sõidusuunas paigaldatavat turvatooli.

TÄHELEPANU

Volvo soovib pöörduda volitatud Volvo edasimüüja poole, et küsida Volvo soovitusi turvaistmete i-Size/SOFIX kohta.

TÄHELEPANU

Kui lapse turvaistmel i-Size/SOFIX suurusklass puudub, peab automudel kuuluma nende sõidukite loendisse, mille jaoks see turvaiste on lubatud.

Sellega seotud teave

- Lasteistmed (lk. 68)
- i-Size/ISOFIX kinnituspunktid (lk. 74)
- i-Size'i lapseistete asukohataabel. (lk. 78)
- Auto turvavööd kasutava lapseistme asukohataabel. (lk. 72)

i-Size'i lapseistete asukohatabel.

Tabelis on näidatud, millised i-Size turvatoolid teatud kohtadesse ja kui suurte laste jaoks sobivad.

Turvatoolil peab heakskiit vastavalt määrusele UN Reg R129.

i TÄHELEPANU
Enne turvaistmete paigaldamist autosse lugege kindlasti läbi jaotis "Turvaistmed".

Lapse turvatooli liik	Esiiste (kui turvapadi on deaktiveeritud, kasutage ainult tahapoole suunatud turvatoole)	Esiiste (kui turvapadi on aktiveeritud, kasutage ainult ettepoole suunatud turvatoole)	Tagaistme äärmine istekoht	Tagaistme keskmine istekoht
i-Size turvatoolid	X	X	i-U ^A	X

i-U: sobib i-Size universaalsele turvatoolile (näoga või seljaga sõidusuunas).

X: ei sobi universaalse heakskiiduga turvatoolidele.

^A Volvo soovib kasutada selle rühma jaoks seljaga sõidusuunas paiknevat laste turvatooli.

Sellega seotud teave

- Lasteistmed (lk. 68)
- i-Size/ISOFIX kinnituspunktid (lk. 74)
- ISOFIX-i lasteistmete asukohatabel (lk. 75)
- Auto turvavööd kasutava lapseistme asukohatabel. (lk. 72)

Integreeritud turvaiste*

Tagaistme välimiste istekohtade integreeritud turvaistmetel saavad lapsed mugavalt ja ohutult istuda.

Turvaiste on ette nähtud optimaalse ohutuse tagamiseks. See turvaiste koos turvavööga on heaks kiidetud lastele, kelle kaal jääb vahemikku 15-36 kg ja pikkus on vähemalt 97 cm.

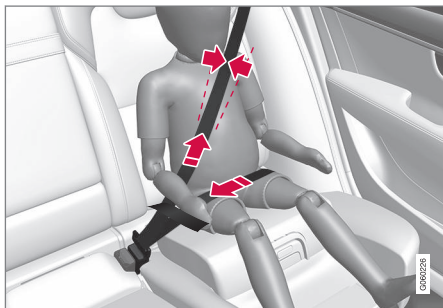

Õigel kõrgusel olev turvavöö asetseb õla peal.

Enne sõitmahakkamist kontrollige, kas:

- integreeritud turvaiste on lukustatud režiimis
- turvavöö liibub vastu lapse keha ning kas selles ei ole lõtke ega keerde
- turvavöö ei toetu lapse kaelale ega kulge kaenla alt
- turvavöö vöörihm jookseb optimaalse kaitse saavutamiseks üle vaagna.

⚠ HOIATUS

Volvo soovib lasta autot remontida ja või selle osi vahetada ainult volitatud Volvo teeninduses. Ära modifitseeri või täienda istmekõrgendust. Kui integreeritud istmekõrgendus on jäänud suure koormuse alla, näiteks kokkupõrke ajal, tuleb terve istmekõrgendus välja vahetada. Vaatamata sellele, et istmekõrgendus on väliste kahjustusteta, ei paku see enam varasemal tasemel kaitset. Istmekõrgendus tuleb välja vahetada ka siis, kui see on väga kulunud.

⚠ HOIATUS

Kui integreeritud turvaistme juhiseid ei järgita, võib laps avarii korral tõsiselt vigastusi saada.

Sellega seotud teave

- Laste turvalisus (lk. 68)
- Integreeritud turvaistme ülestõstmine* (lk. 79)
- Integreeritud turvaistme allalaskmine* (lk. 80)

Integreeritud turvaistme ülestõstmine*

Tagaistme välimiste istekohtade integreeritud turvaistme saab kasutamiseks üles tõsta.

Turvaistme saab kahes asendis üles tõsta. Kasutatav asend sõltub lapse kaalust.

	Alumine asend	Ülemine asend
Kaal	22-36 kg	15-25 kg

Alumine asend

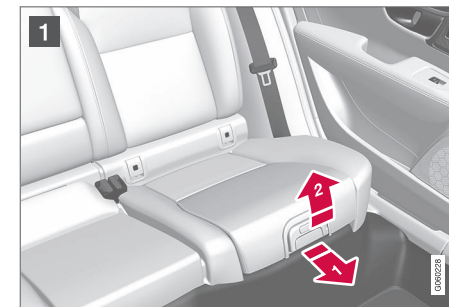

- 1 Turvaistme vabastamiseks tõmba käepidet ettepoole ja üles.



2 Lukustamiseks vajuta turvaistet tahapoole.

Ülemine asend, alustamine alumisest asendist



1 Turvaistme vabastamiseks vajutage nappu.

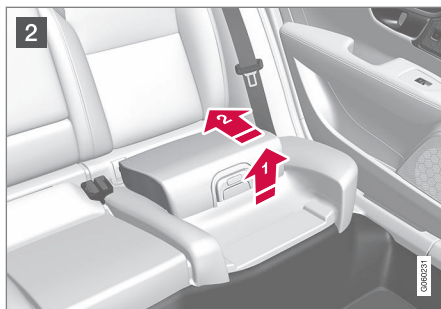

2 Tõsta turvaiste esiservast üles ja suru lukustamiseks tagasi vastu seljatuge.

⚠ HOIATUS

Kui integreeritud turvaistme juhiseid ei järgita, võib laps avarii korral tõsiselt vigastusi saada.

i TÄHELEPANU

Turvaistet ei saa viia ülemisest asendise alumisse asendisse. Ülemises asendis turvaiste tuleb esmalt täielikult viia istmepadja sisse ja seejärel klappida alumisse asendisse.

Sellega seotud teave

- Integreeritud turvaiste* (lk. 79)
- Integreeritud turvaistme allalaskmine* (lk. 80)

Integreeritud turvaistme allalaskmine*

Tagaistme välimiste istekohtade integreeritud turvaistme saab alla lasta, kui seda ei kasutata.

i TÄHELEPANU

Turvaistet ei saa viia ülemisest asendise alumisse asendisse. Ülemises asendis turvaiste tuleb esmalt täielikult viia istmepadja sisse ja seejärel klappida alumisse asendisse.



1 Istme vabastamiseks tõmba käepidet ettepoole.



- 2 Turvaistme lukustamiseks vajuta seda keskelt käega alla.

! TÄHTIS TEAVE

Enne langetamist veendu, et padja all ei ole lahtisi esemeid, näiteks mänguasju.

i TÄHELEPANU

Enne tagumise seljatoe langetamist tuleb esmalt langetada ismekõrgendus.

Sellega seotud teave

- Integreeritud turvaiste* (lk. 79)
- Integreeritud turvaistme ülestõstmine* (lk. 79)

NÄIDIKUD JA JUHTNUPUD

Vasakpoolse rooliga mudelite näidikud ja juhtseadmed

Ülevaates kuvatakse, kuidas ekraanid ja juhtnupud on juhi suhtes paigutatud.

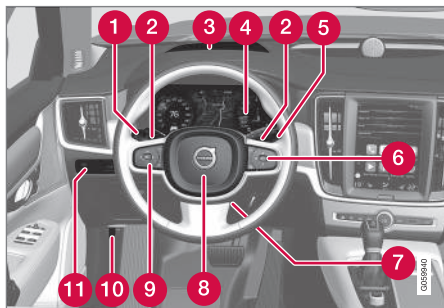

	Ekraan/funktsioon/juhtseade
1	Gabariidituled, päevasõidutuled, lähituled, kaugtuled, suunatud, eesmised udutuled/pöörämistuled*, tagumised udutuled, sõidumõõdiku nullimine
2	Roolilabad automaatkäigukasti käikude käsitsi vahetamiseks*
3	Esiklaasinäidik*
4	Juhi ekraan
5	Klaasipuhastid, -pesurid ja vihmaandur*

	Ekraan/funktsioon/juhtseade
6	Rooliratta parempoolne klahvistik
7	Rooli seadistamine
8	Helisignaali
9	Rooliratta vasakpoolne klahvistik
10	Mootoriruumi katte avamine
11	Ekraanivalgustus, pakiruumi kaane lukust avamine, pakiruumi avamine/sulgemine*, halogeensitulede reguleerimine



	Ekraan/funktsioon/juhtseade
1	Esimesed lugemislambid ja salongi-valgustus
2	Panoraamkatuseluuk*
3	Katusekonsooli ekraan
4	Sisemise tahavaatepeegli manuaalne tumendamine

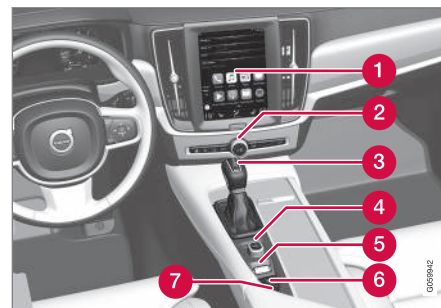

	Ekraan/funktsioon/juhtseade
1	Keskekraan
2	Ohutuled, esiklaasisoojendi*, meedium, kindalaeka avamine
3	Käigukang

	Ekraan/funktsioon/juhtseade
4	Käivitusnupp
5	Sõidurežiimi juhtseade*
6	Seisupidur
7	Automaatne pidurdamine, kui auto seisab paigal

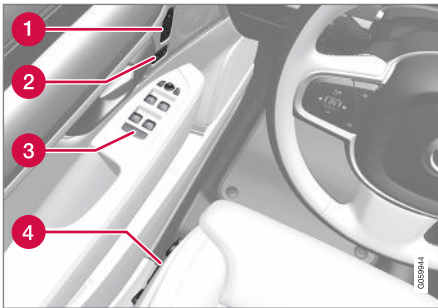

	Ekraan/funktsioon/juhtseade
1	Mäluseadistus: <ul style="list-style-type: none"> Elektriline esiiste* Küljepeeglid Esiklaasinäidik*
2	Ukse avamine, külguste ja pakiruumi kaane lukustamine/lukust avamine
3	Elektrilised aknad, küljepeeglid
4	Esiistme seadistamine

Parempoolse rooliga mudelite näidikud ja juhtseadmed

Ülevaates kuvatakse, kuidas ekraanid ja juhtnupud on juhi suhtes paigutatud.

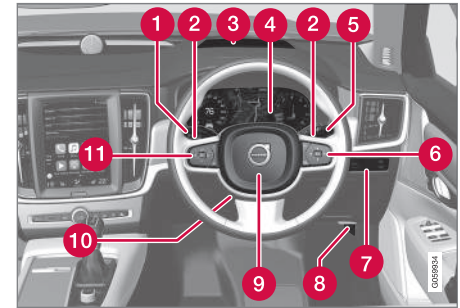

	Ekraan/funktsioon/juhtseade
1	Gabariidituled, päevasõidutuled, lähituled, kaugtuled, suunatuled, eesmised udutuled/pöörämistuled*, tagumised udutuled, sõidumõõdiku nullimine
2	Roolilabad automaatkäigukasti käikude käsitsi vahetamiseks*
3	Esiklaasinäidik*
4	Juhi ekraan
5	Klaasipuhastid, -pesurid ja vihmaandur*





	Ekraan/funktsioon/juhtseade
6	Rooliratta parempoolne klahvistik
7	Ekraani valgustus, pakiruumi kaane lukust avamine, pakiruumi kaane avamine/sulgemine*
8	Mootoriruumi katte avamine
9	Helisignaal
10	Rooli seadistamine
11	Rooliratta vasakpoolne klahvistik



	Ekraan/funktsioon/juhtseade
1	Esimesed lugemislambid ja salongi- valgustus
2	Panoraamkatuseeluuk*
3	Katusekonsooli ekraan
4	Sisemise tahavaatepeegli manuaalne tumendamine

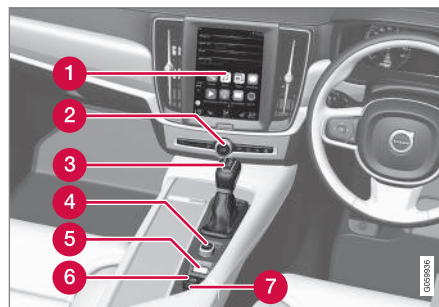

	Ekraan/funktsioon/juhtseade
1	Keskekraan
2	Ohutuled, esiklaasisoojendi*, meedium, kindalaeka avamine
3	Käigukang

	Ekraan/funktsioon/juhtseade
4	Käivitusnupp
5	Sõidurežiimi juhtseade*
6	Seisupidur
7	Automaatne pidurdamine, kui auto seisab paigal

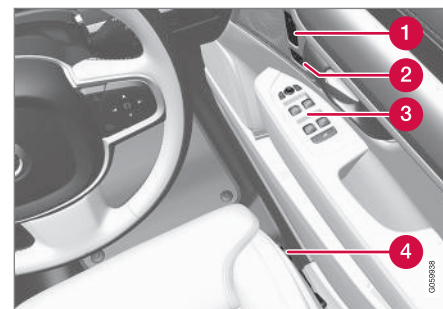

	Ekraan/funktsioon/juhtseade
1	Mäluseadistus: <ul style="list-style-type: none">• Elektriline esiiste*• Küljepeeglid• Esiklaasinäidik*
2	Ukse avamine, külguste ja pakiruumi kaane lukustamine/lukust avamine
3	Elektrilised aknad, küljepeeglid
4	Esiistme seadistamine

Juhi ekraan

Juhiekraanil kuvatakse teavet auto ja sõitmise kohta.

Juhiekraan sisaldab mõõdikuid, näidikuid ja hoiatussümboleid. Juhiekraanil kuvatav sisu oleneb auto seadmestikust, sätetest ja aktiivsetest funktsioonidest.

Juhiekraan on saadaval 12- ja 8-tollises mõõdus.

⚠ HOIATUS

Juhiekraani tõrke puhul ei pruugita ohutusteavet, näiteks pidurite, turvatäppade või teiste ohutussüsteemide teateid kuvada. Sellisel juhul ei saa juht kontrollida auto süsteemide olekut ja saa teavitusi ega hoiatusi.

⚠ HOIATUS

Kui juhi ekraan ei käivitu või sütti auto käivitamisel, või on osaliselt või täielikult loetamatu, ei tohi autot kasutada. Peaksite koheselt töökoja poole pöörduma. Volvo soovib kasutada volitatud Volvo töökoda.

Juhiekraan, 12 tolli



Asukoht juhi ekraanil:

Vasakul	Keskel	Paremal
Spidomeeter	Märgu- ja hoiatussümbolid	Tahhomeeter ^A
Päevasõidumõõdik	Välitemperatuurimõõdik	ECO näidik ^A
Läbisõidumõõdik	Kell	Käiguvahetuse näidik
Kiirusehoidiku ja kiirusepiiraja teave	Sõnumid, mõnel juhul graafilised	Sõidurežiim
Liiklusmärkide teave*	Uste ja turvavööde teave	Kütusemõõdik
-	Media player	Funktsiooni Start/Stop olek
-	Navigatsioonikaart*	Kaugus kütusepaagi tühenemiseni

Vasakul	Keskel	Paremal
–	Telefon	Jooksev kütusekulu
–	Häältuvastus	Rakendusemenüü (aktiveeritakse rooli klahvistikult)
–	–	–

A Oleneb valitud sõidurežiimist.

Juhiekraan, 8 tolli



Asukoht juhi ekraanil:

Vasakul	Keskel	Paremal
Kütusemõõdik	Spidomeeter	Media player
Sõidurežiim	Liiklusmärkide teave*	Telefon
Käigu vahetuse näidik	Kiirusehoidiku ja kiirusepiiraja teave	Navigeerimisteave*
Tahhomeeter ^A	Uste ja turvavööde teave	Kell





Vasakul	Keskel	Paremal
ECO näidik ^A	Funktsiooni Start/Stop olek	Rakendusemenüü (aktiveeritakse rooli klahvistikult)
Kaugus kütusepaagi tühjenemiseni	–	Jooksev kütusekulu
Välistemperatuurimõõdik	–	Läbisõidumõõdik
Märgu- ja hoiatussümbolid	–	Päevasõidumõõdik
–	–	Märgu- ja hoiatussümbolid
–	–	Häältuvastus
–	–	Mootoritemperatuuri näidik
–	–	Sõnumid, mõnel juhul graafilised

^A Oleneb valitud sõidurežiimist.

Kohandatava sümboli asukoht



Näidikusümboli näide 12-tollisel ekraanil.

Juhi ekraani keskel kuvatakse erinevate teadete erinevad sümbolid. See võidakse esitada näidiku või hoiatussümbolina või sisaldada kujutisjärjestust, mis saab alguse sellest asendist ja muundub suuremaks kujutiseks.

Juhiekraani aktiveerimine

Juhiekraan aktiveeritakse ukse avamisel (süüteasendis **0**). Kui juhiekraani teatud aja jooksul ei kasutata, siis lülitub see välja. Selle taasaktiveerimiseks tehke üht järgmistest toimingutest.

- Vajutage piduripedaali.
- Keerake süüde asendisse **I**.
- Avage uks.

Sellega seotud teave

- Juhiekraani seadistused (lk. 91)
- Juhi ekraanil olevad märguandesümbolid (lk. 92)
- Juhi ekraanil olevad hoiatussümbolid (lk. 94)
- Juhi ekraanil olev rakenduste menüü (lk. 102)
- Juhiekraani litsentsiga nõustumine (lk. 96)

Juhiekraani seadistused

Juhi ekraani seadistused saab määrata juhi ekraani rakendusmenüüs ja keskekraani menüüs **Seaded**.

Rakendusmenüüs tehtavad seadistused

Rakenduste menüüs saate valida, millist teavet juhi ekraanile kuvatakse

- pardaarvutist
- meediumimängijast
- telefonist
- navigatsioonisüsteemist*.

Juhi ekraani rakenduste menüü avatakse ja seal liigutakse roolil oleva parempoolse klahvistikuga, vt jaotist "Juhi ekraani rakenduste menüü kasutamine".

Keskekraanil tehtavad seadistused

Teabe tüübi valimine

1. Vajutage keskekraani ülavaates **Seaded**.
2. Vajutage **My Car → Kuvad → Juhi teabeekraani valikud**.

3. Valige, mida taustal kuvatakse.

- **Ära kuva taustal teavet**
- **Kuva teave esitatava meedia kohta**
- **Kuva navigatsioon ka määramata marsruudi korral¹.**

12-tolline juhiokraan kuvab teavet ekraani keskel ning 8-tolline ekraan kuvab teavet ülemises paremas lahtis.

Teema valimine

1. Vajutage keskekraani ülavaates **Seaded**.
2. Valige **My Car → Kuvad → Kuva teemad**
3. Valige juhiokraani teema (väljanägemine):
 - **Glass**
 - **Minimalistic**
 - **Performance**
 - **Chrome rings**.

Keele valimine

1. Vajutage keskekraani ülavaates **Seaded**.
2. Keele valimiseks puudutage **Süsteem → Süsteemi keel**.
 - > Muudatus mõjutab kõikide ekraanide keelevalikut.

Sellega seotud teave

- Juhi ekraan (lk. 88)
- Juhi ekraanil olev rakenduste menüü (lk. 102)
- Seadistusküla (lk. 161)

¹ Kaart kuvatakse vaid 12-tollisel juhi ekraanil. 8-tollisel juhi ekraanil kuvatakse vaid juhised. Lisateavet leiate jaotistest "Ekraanid ja kaardil liikumise juhtseaded" ja "Kaardil liikumine juhi ekraanil".

Juhi ekraanil olevad märguandesümbolid

Märguande sümbolid hoiatavad sõiduki juhti funktsiooni rakendumisest, süsteemi töölelülitumisest või vea ja tõrke korral süsteemi/funktsiooni toimes.

Tähis	Spetsifikatsioon
	Informatsioon, loe ekraaniteksti Kui mõni auto süsteemidest ei tööta nii nagu ette nähtud, süttib see infosümbol ja juhi ekraanil kuvatakse tekstteade. Infotähist näidatakse vahest koos muude tähistega.
	Viga pidurisüsteemis Sümbol süttib kui seisupiduri töös on tõrge.
	Viga ABS-süsteemis Selle sümboli süttimine tähendab, et süsteem ei tööta. Auto tavaline pidurisüsteem töötab ilma ABS-funktsioonita edasi.

Tähis	Spetsifikatsioon
	Automaatpidur on sisse lülitatud Sümbol süttib, kui funktsioon on aktiveeritud ja jalgpidor või seisupidur on rakendatud. Pidur hoiab autot paigal, kui auto on seisma jäänud.
	Rehvirõhu seiresüsteem Sümbol süttib, kui rehvirõhk on liiga madal. Rehvirõhu süsteemi tõrke korral vilgub sümbol esmalt ühe minuti ja jääb seejärel põlema. See võib juhtuda, kuna süsteem ei suuda rehvirõhku tuvastada või juhti hoiatada.
	Heitmesüsteem Kui tähis kuvatakse pärast mootori käivitamist, võib auto heitmesüsteemis viga olla. Sõitke kontrollimiseks autoteenindusse. Volvo soovitab pöörduda volitatud Volvo teenindusse.

Tähis	Spetsifikatsioon
	Vasak- ja parempoolne suunatuli Sümbol vilgub suunatud kasutamisel.
	
	Parktuled Sümbol süttib kui gabariidituled on sisse lülitatud.
	Viga esitulede süsteemis Sümbol süttib, kui ABL-süsteemis (aktiivsed pöörastused) on tõrge või on esitulede süsteemis ilmnenud muu tõrge.
	Aktiivsed kaugtuled põlevad Sümbol süttib siniselt kui automaatsed kaugtuled on sisse lülitatud.
	Aktiivsed kaugtuled ei põle Sümbol süttib valgelt kui automaatsed kaugtuled on välja lülitatud.
	Kaugtuli sees Sümbol põleb siis, kui kaugtuled on sisse lülitatud või neid vilgutatakse.

Tähis	Spetsifikatsioon
	Aktiivsed kaugtuled põlevad Sümbol süttib siniselt kui automaatsed kaugtuled on sisse lülitatud. Gabariidituled on sisse lülitatud.
	Aktiivsed kaugtuled ei põle Sümbol süttib valgelt kui automaatsed kaugtuled on välja lülitatud. Gabariidituled on sisse lülitatud.
	Kaugtuli sees Sümbol süttib, kui kaugtuled või gabariidituled on sisse lülitatud.
	Eesmise udutuled põlevad See sümbol süttib, kui eesmine udulatern on sisse lülitatud.
	Tagumine udulatern põleb See sümbol süttib, kui tagumine udutuli on sisse lülitatud.
	Vihmaandur on sisse lülitatud See sümbol süttib, kui vihmaandur on sisse lülitatud.

Tähis	Spetsifikatsioon
	Eelsoojendus on sisse lülitatud See sümbol süttib, kui mootoriplokk ja salongikütteseade/kliimaseade eelsoojendus on sisse lülitatud.
	Stabiilsussüsteem Tule vilkumine näitab, et stabiilsussüsteem töötab. Sümboli pidev põlemine tähendab, et süsteemis on rike.
	Stabiilsussüsteem, sport-režiim Sümbol süttib, sportrežiim on aktiveeritud. Spordirežiim lisab auto juhtimisele sportlikkust. Süsteem tuvastab, kas gaasipedaali ja rooli kasutamine ning kurvide läbimine on tavalise sõiduga võrreldes energilisem ja võimaldab teatud piirini tagaosa kontrollitud külglisemisest enne vahele segamist ja auto liikumise stabiliseerimist.

Tähis	Spetsifikatsioon
	Sõidurajaabi Valge tuli: sõidurajaabi on sees ja sõiduridasid tuvastatakse. Hall tuli: sõidurajaabi on sees, aga sõiduridasid ei tuvastata. Kollane tuli: Sõidurajahoiatused/-märguanded.
	Sõidurajahoiatused ja vihma andur Valge tuli: sõidurajaabi on sees ja sõiduridasid tuvastatakse. Vihma andur on sisse lülitatud. Hall tuli: sõidurajaabi on sees, aga sõiduridasid ei tuvastata. Vihma andur on sisse lülitatud.

Uste, kapoti, pakiruumi kaane ja kütusepaagi korgi meeldetuletus

Kui kapott, pakiruumi kaas, kütusepaagi kork või uks ei ole korralikult suletud, kuvatakse juhiakraanil teave või hoiatussümbol ja graafika.

Sellega seotud teave

- Juhi ekraan (lk. 88)
- Juhi ekraanil olevad hoiatussümbolid (lk. 94)
- Ukse ja turvööga seotud meeldetuletus (lk. 60)

Juhi ekraanil olevad hoiatussümbolid

Hoiatussümbolid hoiatavad sõiduki juhti mõne tähtsa funktsiooni aktiveerimisest või tõsiseloomulisest veast või rikkest.

HOIATUS

Kui pidurivedeliku tase pidurivedeliku mahutis on alla **MIN**, ärge sõitke edasi ilma pidurivedelikku lisamata.

Pidurivedeliku kadumist tuleb uurida teeninduses. Volvo soovib pöörduda volitatud Volvo teenindusse.

HOIATUS

Kui sümbolid BRAKE ja ABS süttivad korraga, on oht, et tagumine ots hakkab tugeval pidurdamisel libisema.

Tähis	Spetsifikatsioon
	<p>Hoiatus</p> <p>Punane hoiatussümbol süttib, kui on avastatud ohutust ja/või auto juhitavust vähendav rike. Samal ajal kuvatakse juhi ekraanil selgitav tekst. Hoiatussümbol põleb ka koos muude sümbolitega.</p>
	<p>Turvavöö kinnituse kontroll</p> <p>See sümbol vilgub juhul, kui ühel esiistmetest ei ole turvavööd kinnitatud või kui keegi tagaistmel on oma turvavöö avanud.</p>
	<p>Turvapadjad</p> <p>Kui sümbol jääb põlema või süttib sõidu ajal, on tegemist auto ohutussüsteemi rikkega. Lugege juhiekraanile ilmutat teadet. Volvo soovib pöörduda volitatud Volvo teenindusse.</p>
	<p>Viga pidurisüsteemis</p> <p>Kui tuli süttib, võib pidurivedeliku tase olla liiga madal. Pidurivedeliku taseme kontrollimiseks ja probleemi lahendamiseks külastage lähimat volitatud töökoda.</p>

Tähis	Spetsifikatsioon
	<p>Seisupidur on rakendatud</p> <p>See sümbol põleb pidevalt, kui seisupidur on rakendatud.</p> <p>Vilkuv sümbol tähendab, et tekkinud on rike. Lugege juhiekraanile ilmutat teadet.</p>
	<p>Madal õilirõhk</p> <p>Kui see sümbol süttib sõidu ajal, siis on mootori õilirõhk liiga madal. Seisake mootor viivitamatult ja kontrollige mootori õlitaset, vajadusel valage õli juurde. Kui sümbol põleb, kuid õlitase on normaalne, võtke ühendust autoteenindusega. Volvo soovib pöörduda volitatud Volvo teenindusse.</p>
	<p>Generaator ei lae</p> <p>See sümbol süttib sõidu ajal, kui elektrisüsteemis on tekkinud rike. Pöördu autoteenindusse. Volvo soovib pöörduda volitatud Volvo teenindusse.</p>

Uste, kapoti, pakiruumi kaane ja kütusepaagi korgi meeldetuletus

Kui kapott, pakiruumi kaas, kütusepaagi kork või üks ei ole korralikult suletud, kuvatakse juhiekraanil teave või hoiatussümbol ja graafika.

Sellega seotud teave

- Juhi ekraan (lk. 88)
- Juhi ekraanil olevad märguandesümbolid (lk. 92)
- Ukse ja turvavööga seotud meeldetuletus (lk. 60)
- Ohutus (lk. 54)

Välistemperatuurimõõdik

Välistemperatuuri näidik kuvatakse juhiakraanil.

Andur tuvastab välistemperatuuri.

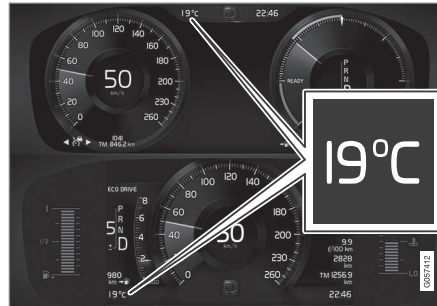

Välistemperatuurimõõdiku asukoht 12-tollisel ning 8-tollisel juhiakraanil.

Kui auto on seisnud, võib temperatuurinäit olla tegelikust kõrgem.

Kui välistemperatuur jääb vahemikku +2 °C kuni -5 °C, kuvatakse juhiakraanil lumehelbe kujutis, mis hoiatab juhti võimaliku teelibeduse eest. Lumehelbe sümbol süttib ka ülemisel ekraanil, kui auto sellega varustatud on.

Välistemperatuuri näidiku sätted

Muutke temperatuurühikut keskekraani ülavaates.

- Valige **Seaded** → **Süsteem** → **Mõõtühikud** ja märkige soovitud ühiku tüüp, **Meeter, Briti** või **USA**.

Sellega seotud teave

- Juhi ekraan (lk. 88)
- Kliimaseade – andurid (lk. 172)

Kell

Kellaaega kuvatakse nii juhiakraanil kui ka keskeakraanil.

Asukoht

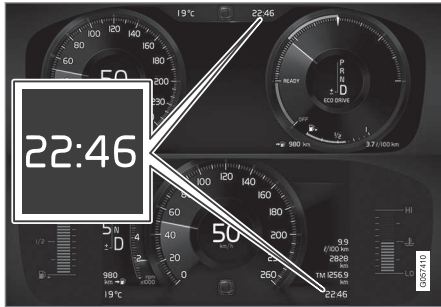

Kella asukoht 12-tollisel ning 8-tollisel juhiakraanil.

Keskekraanil näidatakse kellaaega olekuväljast paremal ja üleval.

Teatud olukordades võivad sõnumid ja teave kellaaja juhiakraanil varjata.

Kellaaja ja kuupäeva seaded

Valige keskekraanil **Seaded** → **Süsteem** → **Kuupäev ja kellaaeg**, et muuta kellaaja ja kuupäeva vormingut.

Kellaaja ja kuupäeva muutmiseks vajutage puutekraanil üles- või allaliikumise noolt.

GPS-iga autode automaatne kellaaeg

Kui auto on varustatud GPS-i ja navigatsioonisüsteemiga, siis saate valida **Automaatne kellaaeg**. Ajavõõndit seadistatakse automaatselt olenevalt auto asukohast. Teatud tüüpi navigatsioonisüsteemide korral tuleb õige ajavõõndi määramiseks ka auto praegune asukoht (riik) valida. Kui **Automaatne kellaaeg** ei valita, seadistatakse kellaaega ja kuupäeva puutekraanil üles- ja allaliikumise nooltega.

Suveaeg

Teatud riikides saab suveaja valikuga

Automaatne automaatselt määrata. Muudes riikides saab suveaja määrata valikuga **Sees** või **Väljas**.

Sellega seotud teave

- Juhi ekraan (lk. 88)
- Seadistuskava (lk. 161)

Juhiekraani litsentsiga nõustumine

Litsents on leping, mis annab õiguse teatud toimingute tegemiseks või kasutada kellelegi teisele antud luba vastavuses lepingus toodud nõuete ja tingimustega. Järgnev tekst on Volvo leping tootja/arendajaga.

BSD 4-clause "Original" or "Old" License

Copyright (c) 1982, 1986, 1990, 1991, 1993
The Regents of the University of California. All rights reserved.

Redistribution and use in source and binary forms, with or without modification, are permitted provided that the following conditions are met:

1. Redistributions of source code must retain the above copyright notice, this list of conditions and the following disclaimer.
2. Redistributions in binary form must reproduce the above copyright notice, this list of conditions and the following disclaimer in the documentation and/or other materials provided with the distribution.
3. All advertising materials mentioning features or use of this software must display the following acknowledgement: This product includes software developed by the University of California, Berkeley and its contributors.
4. Neither the name of the University nor the names of its contributors may be used to

endorse or promote products derived from this software without specific prior written permission.

THIS SOFTWARE IS PROVIDED BY THE REGENTS AND CONTRIBUTORS "AS IS" AND ANY EXPRESS OR IMPLIED WARRANTIES, INCLUDING, BUT NOT LIMITED TO, THE IMPLIED WARRANTIES OF MERCHANTABILITY AND FITNESS FOR A PARTICULAR PURPOSE ARE DISCLAIMED. IN NO EVENT SHALL THE REGENTS OR CONTRIBUTORS BE LIABLE FOR ANY DIRECT, INDIRECT, INCIDENTAL, SPECIAL, EXEMPLARY, OR CONSEQUENTIAL DAMAGES (INCLUDING, BUT NOT LIMITED TO, PROCUREMENT OF SUBSTITUTE GOODS OR SERVICES; LOSS OF USE, DATA, OR PROFITS; OR BUSINESS INTERRUPTION) HOWEVER CAUSED AND ON ANY THEORY OF LIABILITY, WHETHER IN CONTRACT, STRICT LIABILITY, OR TORT (INCLUDING NEGLIGENCE OR OTHERWISE) ARISING IN ANY WAY OUT OF THE USE OF THIS SOFTWARE, EVEN IF ADVISED OF THE POSSIBILITY OF SUCH DAMAGE.

BSD 3-clause "New" or "Revised" License

Copyright (c) 2011-2014, Yann Collet.

Redistribution and use in source and binary forms, with or without modification, are permitted provided that the following conditions are met:

1. Redistributions of source code must retain the above copyright notice, this list of conditions and the following disclaimer.
2. Redistributions in binary form must reproduce the above copyright notice, this list of conditions and the following disclaimer in the documentation and/or other materials provided with the distribution.
3. Neither the name of the organisation nor the names of its contributors may be used to endorse or promote products derive from this software without specific prior written permission.

THIS SOFTWARE IS PROVIDED BY THE COPYRIGHT HOLDERS AND CONTRIBUTORS "AS IS" AND ANY EXPRESS OR IMPLIED WARRANTIES, INCLUDING, BUT NOT LIMITED TO, THE IMPLIED WARRANTIES OF MERCHANTABILITY AND FITNESS FOR A PARTICULAR PURPOSE ARE DISCLAIMED. IN NO EVENT SHALL THE COPYRIGHT HOLDER OR CONTRIBUTORS BE LIABLE FOR ANY DIRECT, INDIRECT, INCIDENTAL, SPECIAL, EXEMPLARY, OR CONSEQUENTIAL DAMAGES (INCLUDING, BUT NOT LIMITED TO, PROCUREMENT OF SUBSTITUTE GOODS OR SERVICES; LOSS OF USE, DATA, OR PROFITS; OR BUSINESS INTERRUPTION) HOWEVER CAUSED AND ON ANY THEORY OF LIABILITY, WHETHER IN CONTRACT, STRICT LIABILITY, OR TORT (INCLUDING NEGLIGENCE OR OTHERWISE) ARISING IN ANY WAY OUT OF

THE USE OF THIS SOFTWARE, EVEN IF ADVISED OF THE POSSIBILITY OF SUCH DAMAGE.

BSD 2-clause "Simplified" license

Copyright (c) <YEAR>, <OWNER> All rights reserved.

Redistribution and use in source and binary forms, with or without modification, are permitted provided that the following conditions are met:

1. Redistributions of source code must retain the above copyright notice, this list of conditions and the following disclaimer.
2. Redistributions in binary form must reproduce the above copyright notice, this list of conditions and the following disclaimer in the documentation and/or other materials provided with the distribution.

THIS SOFTWARE IS PROVIDED BY THE COPYRIGHT HOLDERS AND CONTRIBUTORS "AS IS" AND ANY EXPRESS OR IMPLIED WARRANTIES, INCLUDING, BUT NOT LIMITED TO, THE IMPLIED WARRANTIES OF MERCHANTABILITY AND FITNESS FOR A PARTICULAR PURPOSE ARE DISCLAIMED. IN NO EVENT SHALL THE COPYRIGHT OWNER OR CONTRIBUTORS BE LIABLE FOR ANY DIRECT, INDIRECT, INCIDENTAL, SPECIAL, EXEMPLARY, OR CONSEQUENTIAL DAMAGES (INCLUDING, BUT NOT LIMITED TO, PROCUREMENT OF SUBSTITUTE GOODS OR



- ◀◀ SERVICES; LOSS OF USE, DATA, OR PROFITS; OR BUSINESS INTERRUPTION) HOWEVER CAUSED AND ON ANY THEORY OF LIABILITY, WHETHER IN CONTRACT, STRICT LIABILITY, OR TORT (INCLUDING NEGLIGENCE OR OTHERWISE) ARISING IN ANY WAY OUT OF THE USE OF THIS SOFTWARE, EVEN IF ADVISED OF THE POSSIBILITY OF SUCH DAMAGE.

The views and conclusions contained in the software and documentation are those of the authors and should not be interpreted as representing official policies, either expressed or implied, of the FreeBSD Project.

FreeType Project License

1. 1 Copyright 1996-1999 by David Turner, Robert Wilhelm, and Werner Lemberg
Introduction The FreeType Project is distributed in several archive packages; some of them may contain, in addition to the FreeType font engine, various tools and contributions which rely on, or relate to, the FreeType Project. This license applies to all files found in such packages, and which do not fall under their own explicit license. The license affects thus the FreeType font engine, the test programs, documentation and makefiles, at the very least. This license was inspired by the BSD, Artistic, and IJG (Independent JPEG Group) licenses, which all encourage inclusion and use of free software in commercial and freeware

products alike. As a consequence, its main points are that:

- We don't promise that this software works. However, we are interested in any kind of bug reports. ('as is' distribution)
- You can use this software for whatever you want, in parts or full form, without having to pay us. ('royalty-free' usage)
- You may not pretend that you wrote this software. If you use it, or only parts of it, in a program, you must acknowledge somewhere in your documentation that you've used the FreeType code. ('credits')

We specifically permit and encourage the inclusion of this software, with or without modifications, in commercial products, provided that all warranty or liability claims are assumed by the product vendor. Legal Terms 0. Definitions Throughout this license, the terms 'package', 'FreeType Project', and 'FreeType archive' refer to the set of files originally distributed by the authors (David Turner, Robert Wilhelm, and Werner Lemberg) as the 'FreeType project', be they named as alpha, beta or final release. 'You' refers to the licensee, or person using the project, where 'using' is a generic term including compiling the project's source code as well as linking it to form a 'program' or 'executable'. This program is referred to as 'a program using the FreeType engine'. This license applies to all files distributed in the original FreeType archive, including all source code, binaries and documentation, unless

otherwise stated in the file in its original, unmodified form as distributed in the original archive. If you are unsure whether or not a particular file is covered by this license, you must contact us to verify this. The FreeType project is copyright (C) 1996-1999 by David Turner, Robert Wilhelm, and Werner Lemberg. All rights reserved except as specified below. 1. No Warranty THE FREETYPE ARCHIVE IS PROVIDED 'AS IS' WITHOUT WARRANTY OF ANY KIND, EITHER EXPRESSED OR IMPLIED, INCLUDING, BUT NOT LIMITED TO, WARRANTIES OF MERCHANTABILITY AND FITNESS FOR A PARTICULAR PURPOSE. IN NO EVENT WILL ANY OF THE AUTHORS OR COPYRIGHT HOLDERS BE LIABLE FOR ANY DAMAGES CAUSED BY THE USE OR THE INABILITY TO USE, OF THE FREETYPE PROJECT. As you have not signed this license, you are not required to accept it. However, as the FreeType project is copyrighted material, only this license, or another one contracted with the authors, grants you the right to use, distribute, and modify it. Therefore, by using, distributing, or modifying the FreeType project, you indicate that you understand and accept all the terms of this license.

2. Redistribution Redistribution and use in source and binary forms, with or without modification, are permitted provided that the following conditions are met:
 - Redistribution

of source code must retain this license file ('licence.txt') unaltered; any additions, deletions or changes to the original files must be clearly indicated in accompanying documentation. The copyright notices of the unaltered, original files must be preserved in all copies of source files. o Redistribution in binary form must provide a disclaimer that states that the software is based in part of the work of the FreeType Team, in the distribution documentation. We also encourage you to put an URL to the FreeType web page in your documentation, though this isn't mandatory. These conditions apply to any software derived from or based on the FreeType code, not just the unmodified files. If you use our work, you must acknowledge us. However, no fee need be paid to us.

3. Advertising The names of FreeType's authors and contributors may not be used to endorse or promote products derived from this software without specific prior written permission. We suggest, but do not require, that you use one or more of the following phrases to refer to this software in your documentation or advertising materials: 'FreeType Project', 'FreeType Engine', 'FreeType library', or 'FreeType Distribution'.
4. Contacts There are two mailing lists related to FreeType: o freetype@freetype.org Discusses general use and applications of FreeType, as well as future and wanted

additions to the library and distribution. If you are looking for support, start in this list if you haven't found anything to help you in the documentation. o devel@freetype.org Discusses bugs, as well as engine internals, design issues, specific licenses, porting, etc. o <http://www.freetype.org> Holds the current FreeType web page, which will allow you to download our latest development version and read online documentation. You can also contact us individually at: David Turner <david.turner@freetype.org> Robert Wilhelm <robert.wilhelm@freetype.org> Werner Lemberg <werner.lemberg@freetype.org>

Libpng License

This copy of the libpng notices is provided for your convenience. In case of any discrepancy between this copy and the notices in the file `png.h` that is included in the libpng distribution, the latter shall prevail.

COPYRIGHT NOTICE, DISCLAIMER, and LICENSE:

If you modify libpng you may insert additional notices immediately following this sentence.

libpng versions 1.0.7, July 1, 2000, through 1.0.13, April 15, 2002, are Copyright (c) 2000-2002 Glenn Randers-Pehrson and are distributed according to the same disclaimer and license as libpng-1.0.6 with the following individuals added to the list of Contributing Authors

Simon-Pierre Cadieux

Eric S. Raymond

Gilles Vollant

and with the following additions to the disclaimer:

There is no warranty against interference with your enjoyment of the library or against infringement. There is no warranty that our efforts or the library will fulfill any of your particular purposes or needs. This library is provided with all faults, and the entire risk of satisfactory quality, performance, accuracy, and effort is with the user.

libpng versions 0.97, January 1998, through 1.0.6, March 20, 2000, are Copyright (c) 1998, 1999 Glenn Randers-Pehrson, and are distributed according to the same disclaimer and license as libpng-0.96, with the following individuals added to the list of Contributing Authors:

Tom Lane

Glenn Randers-Pehrson

Willem van Schaik

libpng versions 0.89, June 1996, through 0.96, May 1997, are Copyright (c) 1996, 1997 Andreas Dilger Distributed according to the same disclaimer and license as libpng-0.88, with the following individuals added to the list of Contributing Authors:

John Bowler



◀ Kevin Bracey
Sam Bushell
Magnus Holmgren
Grog Roelofs
Tom Tanner

libpng versions 0.5, May 1995, through 0.88, January 1996, are Copyright (c) 1995, 1996 Guy Eric Schalnat, Group 42, Inc.

For the purposes of this copyright and license, "Contributing Authors" is defined as the following set of individuals:

Andreas Dilger
Dave Martindale
Guy Eric Schalnat
Paul Schmidt
Tim Wegner

The PNG Reference Library is supplied "AS IS". The Contributing Authors and Group 42, Inc. disclaim all warranties, expressed or implied, including, without limitation, the warranties of merchantability and of fitness for any purpose. The Contributing Authors and Group 42, Inc. assume no liability for direct, indirect, incidental, special, exemplary, or consequential damages, which may result from the use of the PNG Reference Library, even if advised of the possibility of such damage.

Permission is hereby granted to use, copy, modify, and distribute this source code, or portions hereof, for any purpose, without fee, subject to the following restrictions:

1. The origin of this source code must not be misrepresented.
2. Altered versions must be plainly marked as such and must not be misrepresented as being the original source.
3. This Copyright notice may not be removed or altered from any source or altered source distribution.

The Contributing Authors and Group 42, Inc. specifically permit, without fee, and encourage the use of this source code as a component to supporting the PNG file format in commercial products. If you use this source code in a product, acknowledgment is not required but would be appreciated.

A "png_get_copyright" function is available, for convenient use in "about" boxes and the like:

```
printf("%s",png_get_copyright(NULL));
```

Also, the PNG logo (in PNG format, of course) is supplied in the files "pngbar.png" and "pngbar.jpg (88x31) and "pngnow.png" (98x31).

Libpng is OSI Certified Open Source Software. OSI Certified Open Source is a certification mark of the Open Source Initiative.

Glenn Randers-Pehrson randeg@alum.rpi.edu
April 15, 2002

MIT License

Copyright (c) <year> <copyright holders>

Permission is hereby granted, free of charge, to any person obtaining a copy of this software and associated documentation files (the "Software"), to deal in the Software without restriction, including without limitation the rights to use, copy, modify, merge, publish, distribute, sublicense, and/or sell copies of the Software, and to permit persons to whom the Software is furnished to do so, subject to the following conditions:

The above copyright notice and this permission notice shall be included in all copies or substantial portions of the Software.

THE SOFTWARE IS PROVIDED "AS IS", WITHOUT WARRANTY OF ANY KIND, EXPRESS OR IMPLIED, INCLUDING BUT NOT LIMITED TO THE WARRANTIES OF MERCHANTABILITY, FITNESS FOR A PARTICULAR PURPOSE AND NONINFRINGEMENT. IN NO EVENT SHALL THE AUTHORS OR COPYRIGHT HOLDERS BE LIABLE FOR ANY CLAIM, DAMAGES OR OTHER LIABILITY, WHETHER IN AN ACTION OF CONTRACT, TORT OR OTHERWISE, ARISING FROM, OUT OF OR IN CONNECTION WITH THE SOFTWARE OR THE USE OR OTHER DEALINGS IN THE SOFTWARE.

zlib License

The zlib/libpng License Copyright (c) <year>
<copyright holders>

This software is provided 'as-is', without any express or implied warranty. In no event will the authors be held liable for any damages arising from the use of this software.

Permission is granted to anyone to use this software for any purpose, including commercial applications, and to alter it and redistribute it freely, subject to the following restrictions:

1. The origin of this software must not be misrepresented; you must not claim that you wrote the original software. If you use this software in a product, an acknowledgment in the product documentation would be appreciated but is not required.
2. Altered source versions must be plainly marked as such, and must not be misrepresented as being the original software.
3. This notice may not be removed or altered from any source distribution.

SGI Free Software B License Version 2.0.

SGI FREE SOFTWARE LICENSE B (Version 2.0, Sept. 18, 2008)

Copyright (C) [dates of first publication] Silicon Graphics, Inc. All Rights Reserved. Permission is

hereby granted, free of charge, to any person obtaining a copy of this software and associated documentation files (the "Software"), to deal in the Software without restriction, including without limitation the rights to use, copy, modify, merge, publish, distribute, sublicense, and/or sell copies of the Software, and to permit persons to whom the Software is furnished to do so, subject to the following conditions: The above copyright notice including the dates of first publication and either this permission notice or a reference to <http://oss.sgi.com/projects/FreeB/> shall be included in all copies or substantial portions of the Software.

THE SOFTWARE IS PROVIDED "AS IS", WITHOUT WARRANTY OF ANY KIND, EXPRESS OR IMPLIED, INCLUDING BUT NOT LIMITED TO THE WARRANTIES OF MERCHANTABILITY, FITNESS FOR A PARTICULAR PURPOSE AND NONINFRINGEMENT. IN NO EVENT SHALL SILICON GRAPHICS, INC. BE LIABLE FOR ANY CLAIM, DAMAGES OR OTHER LIABILITY, WHETHER IN AN ACTION OF CONTRACT, TORT OR OTHERWISE, ARISING FROM, OUT OF OR IN CONNECTION WITH THE SOFTWARE OR THE USE OR OTHER DEALINGS IN THE SOFTWARE.

Except as contained in this notice, the name of Silicon Graphics, Inc. shall not be used in advertising or otherwise to promote the sale, use or other dealings in this Software without prior written authorization from Silicon Graphics, Inc.

Sellega seotud teave

- Juhi ekraan (lk. 88)

Juhi ekraanil olev rakenduste menüü

Juhiekraanil olevast rakenduste menüüst pääseb kiiresti juurde teatud rakenduste enim kasutatavatele funktsioonidele.



Võite keskekraani asemel kasutada juhiekraani rakendusemenüüd.

Rakenduste menüü kuvatakse juhi ekraanil ja seda juhitakse rooli parempoolse klahvistikuga. Nii saate käsi roolilt ja pilku teelt tõstmata rakendusemenüüs hõlpsalt lülituda eri rakenduste või nende funktsioonide vahel.

Rakendusemenüü funktsioonid

Eri rakendused tagavad juurdepääsu erinevatele funktsioonidele. Rakendusemenüüs saab juhtida järgmisi rakendusi ja nende funktsioone.

Rakendus	Funktsioonid
Pardaarvuti	Sõidumõõdiku valimine, juhiekraanil kuvatava teabe määramine jne.
Media player	Meediumimängija aktiivse allika valimine.
Telefon	Kõneloendis olevale kontaktile helistamine.
Navigeerimine	Juhendamise peatamine, hiljuti külastatud kohta juhendamine jne.

Sellega seotud teave

- Juhi ekraan (lk. 88)
- Keskekraani ülevaade (lk. 32)
- Juhi ekraanil oleva rakenduste menüü kasutamine (lk. 102)

Juhi ekraanil oleva rakenduste menüü kasutamine

Juhiekraani rakendusemenüüd kasutatakse rooli parempoolse klahvistikuga.

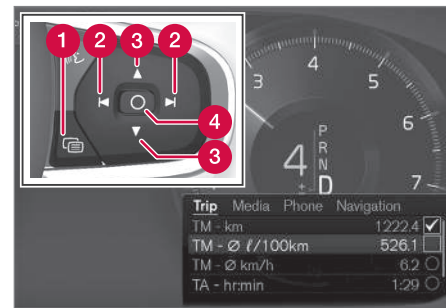

Rakendusemenüü ja rooli parempoolne klahvistik.

- 1 Avamine/sulgemine
- 2 Vasakule/paremale
- 3 Üles/alla
- 4 Kinnitus

Rakendusemenüü avamine/sulgemine

- Vajutage avamise/sulgemise (1) valikut.
(Rakenduste menüüd ei ole võimalik avada, kui juhi ekraanil on kinnitamata teade. Selleks, et rakenduste menüüd avada, tuleb kõigepealt teavitus kinnitada.)
> Rakendusemenüü avaneb/sulgub.

Rakendusemenüü sulgub teatud aja möödudes ja konkreetsete valikute tegemisel automaatselt.

Rakendusemenüüs liikumine ja valikud

1. Erinevate kasutatavate rakenduste vahel liikumiseks vajutage vasak- või paremnuppu (2).
> Rakendusemenüüs kuvatakse eelmise/järgmise rakenduse funktsioonid.
2. Valitud rakenduse funktsioonide sirvimiseks vajutage üles- või allannuppu (3).
3. Funktsiooni suvandi kinnitamiseks või tähistamiseks vajutage kinnitusnuppu (4).
> Funktsioon aktiveeritakse ja teatud suvandite korral rakendusemenüü seejärel sulgub.

Kui rakenduste menüü uuesti avatakse, avaneb see viimati valitud rakenduse funktsioonide juurest.

Sellega seotud teave

- Juhi ekraanil olev rakenduste menüü (lk. 102)
- Juhiekraanil ja keskekraanil olevate teadete haldamine (lk. 105)

Juhiekraanil ja keskekraanil olevad teated

Juhi- ja keskekraanil kuvatavad teated aitavad juhti erinevates olukordades.

Juhi ekraan



Juhiekraanil² olev teade.

² 8-tollise juhiekraaniga.



Juhiekraanil³ olev teade.

Juhiekraanil näidatakse juhi jaoks olulise tähtsusega teateid.

Muust kuvatavast teabest sõltuvalt võidakse sõnumeid näidata juhiekraani eri kohtades. Mõne aja möödudes või teate kinnitamisel/toimingu sooritamisel (kui on nõutav) kustub teade juhiekraanilt. Sõnumi salvestamisel paigutatakse see rakendusse **Auto olek**, mille saab avada keskekraani rakenduste kuval.

Sõnumite struktuur võib olla erinev ning need võidakse kuvada koos graafika, sümbolite või kinnituspupuga.

Hooldusteated

Allpool on toodud valik olulisi hooldusteateid ja nende tähendused.

Teade	Spetsifikatsioon
Peatu ohutult^A	Peatuge ja lülitage mootor välja. Tõsine vigastuse oht - pöörduge teenindusse ^B .
Lülitage mootor välja^A	Peatuge ja lülitage mootor välja. Tõsine vigastuse oht - pöörduge teenindusse ^B .
Vajab kohe kooldust, Sõitke töökotta^A	Pöörduge auto kontrollimiseks kohe teenindusse ^B .
Vajab hooldust^A	Pöörduge niipea kui võimalik auto kontrollimiseks teenindusse ^B .
Tavahooldus Broneeri hooldus	Aeg teha regulaarset hooldust - pöörduge teenindusse ^B . Kuvatakse enne järgmise hoolduse kuupäeva.
Tavahooldus Aeg hoolduseks	Aeg teha regulaarset hooldust - pöörduge teenindusse ^B . Kuvatakse järgmise hoolduse kuupäeval.

Teade	Spetsifikatsioon
Tavahooldus Hoolduse tähtaeg ületatud	Aeg teha regulaarset hooldust - pöörduge teenindusse ^B . Kuvatakse hoolduskuupäeva möödumisel.
Ajutiselt välja lülitatud^A	Mõni funktsioon on ajutiselt välja lülitatud ja lähtestatakse sõidu ajal või pärast taaskäivitamist automaatselt uuesti.

A Teate osa, mis ilmub koos infoga vea tekkimise asukoha kohta.
B Soovitatav on kasutada volitatud Volvo teenindust.

Keskekraan

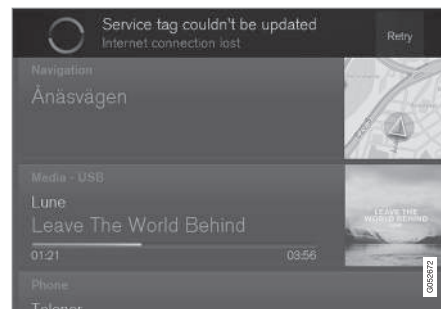

Sõnum keskekraanil.

Keskekraanil näidatakse juhi jaoks madalama tähtsusega teateid.

³ 12-tollise juhiekraaniga.

Enamik teateid näidatakse keskekraani olekuribal. Mõne aja möödudes või sõnumiga seonduva toimingu sooritamisel kaob sõnum olekuribalt. Kui sõnum tuleb salvestada, paigutatakse see keskekraani ülavaatesse.

Sõnumite struktuur võib olla erinev ning need võidakse kuvada koos graafika, sümbolite või sõnumiga lingitud funktsiooni aktiveerimise/deaktiveerimise nupuga.

Hüpinkteated

Teatud juhtudel näidatakse sõnumit hüpinkaknana. Hüpinkisõnumid on olekuribal olevatest teadetest tähtsamad ning nende kustumiseks tuleb vajutada kinnituspuppu või teha nõutud toiming. Salvestatavad sõnumid paigutatakse keskekraani ülavaatesse.

Sellega seotud teave

- Juhi ekraan (lk. 88)
- Keskekraani ülevaade (lk. 32)
- Juhiekraanil ja keskekraanil olevate teadete haldamine (lk. 105)
- Juhiekraanil ja keskekraanil salvestatud sõnumite haldamine (lk. 107)

Juhiekraanil ja keskekraanil olevate teadete haldamine

Juhi- ja keskekraanil olevate teadete haldamine toimub rooli parempoolse klahvistiku ja keskekraani kuvadega.

Juhi ekraan

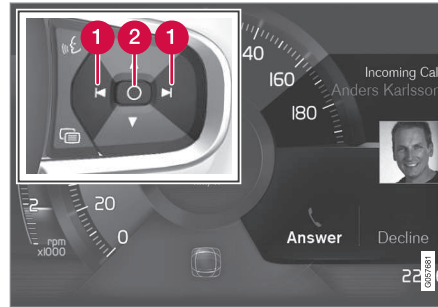

Juhiekraanil⁴ olev teade ja rooli parempoolne klahvistik.



Juhiekraanil⁵ olev teade ja rooli parempoolne klahvistik.

- 1 Vasakule/paremale
- 2 Kinnitus

Juhiekraani mõnel teatel võib olla kinnitus- või nõustumisnupp.

⁴ 8-tollise juhiekraaniga.

⁵ 12-tollise juhiekraaniga.

◀ Uue teate haldamine

Nupuga sõnumite puhul toimige järgmiselt.

1. Erinevate kasutatavate valikute vahel liikumiseks vajutage vasak- või paremnuppu (1).
2. Valiku tegemiseks vajutage kinnitusnuppu (2).
 - > Sõnum kaob juhiakraanilt.

Nuputa sõnumite puhul toimige järgmiselt.

- Teate sulgemiseks vajutage kinnitusnuppu (2) või laske sel mõne aja möödudes automaatselt ise sulguda.
 - > Sõnum kaob juhiakraanilt.

Sõnumi salvestamisel paigutatakse see raken-
dusse **Auto olek**, mille saab avada keskekraani
rakenduste kuval. Sellega koos kuvatakse keske-
kraanil sõnum **Auto oleku rakendusse salvest-**
autoteade.

Keskekraan

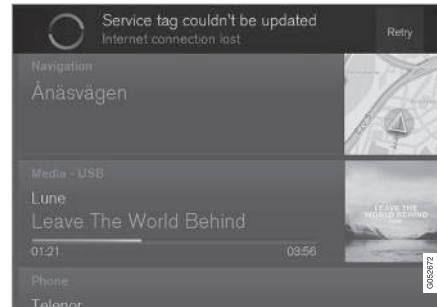

Sõnum keskekraanil.

Mõned keskekraanil kuvatavad sõnumid on varus-
tatud nupuga (hüpiksõnumi puhul mitu nuppu), nt
sõnumiga seonduva funktsiooni aktiveerimiseks/
deaktiveerimiseks.

Uue teate haldamine

Nupuga sõnumite puhul toimige järgmiselt.

- Toimingu sooritamiseks vajutage nuppu või
laske sõnumil aja möödudes automaatselt
sulguda.
 - > Sõnum kaob olekuribalt.

Nuputa sõnumite puhul toimige järgmiselt.

- Teate sulgemiseks vajutage seda või laske
sel mõne aja möödudes automaatselt ise sul-
guda.
 - > Sõnum kaob olekuribalt.

Kui sõnum tuleb salvestada, paigutatakse see
keskekraani ülavaatesse.

Sellega seotud teave

- Juhiekraanil ja keskekraanil olevad teated
(lk. 103)
- Juhiekraanil ja keskekraanil salvestatud
sõnumite haldamine (lk. 107)

Juhiekraanil ja keskekraanil salvestatud sõnumite haldamine

Olenemata sellest, kas sõnum salvestati juhiekraanil või keskekraanil, hallatakse neid keskekraanil.

Juhiekraanil salvestatud sõnumite haldamine

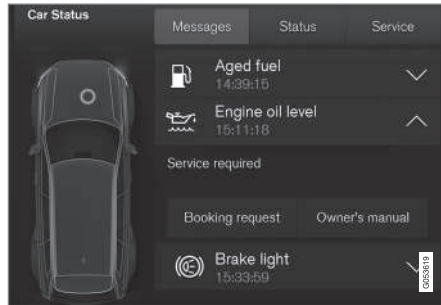

Salvestatud sõnumid ja võimalikud valikud rakenduses **Auto olek**.

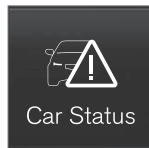

Juhiekraanil kuvatavad sõnumid tuleb salvestada keskekraanil rakendusse **Auto olek**. Sellega koos kuvatakse keskekraanil sõnum **Auto oleku rakendusse salvest. autoteade**.

Salvestatud sõnumi lugemine

Salvestatud sõnumi kohe lugemiseks toimige järgmiselt.

- Vajutage keskekraanil sõnumi **Auto oleku rakendusse salvest. autoteade** kõrval olevat nuppu.
 - > Salvestatud sõnum kuvatakse rakenduses **Auto olek**.

Salvestatud sõnumi hiljem lugemiseks toimige järgmiselt.

1. Avage keskekraanil rakeduste vaates rakendus **Auto olek**.
 - > Rakendus avaneb avakuva alumises alamvaates.
2. Valige rakenduses vahekaart **Teated**.
 - > Kuvatakse salvestatud sõnumite loend.
3. Sõnumi suurendamiseks/ikoonimiseks vajutage paremnooli.
 - > Lisateavet sõnumi kohta kuvatakse loendis ja rakendusest vasakule jääv kujutis näitab teavet sõnumi kohta graafiliselt.

Salvestatud sõnumi haldamine

Laiendatud režiimis on mõned sõnumid teeninduse broneerimiseks ja kasutusjuhendi lugemiseks varustatud kahe nupuga.

Salvestatud sõnumiga teeninduse broneerimiseks toimige järgmiselt.

- Vajutage sõnumi laiendatud režiimis **Broneeri hooldusaeg Helista hooldaja tellimiseks**⁶, et saada abi teeninduse broneerimise kohta.
 - > Valik **Broneeri hooldusaeg**: Rakenduses avaneb vahekaart **Hooldusajad** ning koostatakse taotlus teeninduse või remondi broneerimiseks.

Valik **Helista hooldaja tellimiseks**: Käivitub telefonirakendus ja teeninduse või remondi broneerimiseks tehakse telefonikõne.

Salvestatud sõnumiga kasutusjuhendi lugemiseks toimige järgmiselt.

- Vajutage sõnumi laiendatud režiimis **Kasutusjuhend**, et lugeda sõnumi kohta kasutusjuhendist.
 - > Kasutusjuhend avatakse keskekraanil ja seal kuvatakse sõnumiga seonduvat teavet.

Rakenduses salvestatud sõnumid kustutatakse mootori käivitamisel alati automaatselt.

⁶ Sõltub riigist.

◀ Keskekraanil salvestatud sõnumid

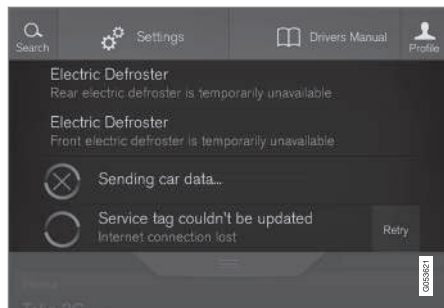

Salvestatud sõnumid ja võimalikud valikud ülavaates.

Keskekraanil kuvatavad ja salvestatavad sõnumid paigutatakse keskekraani ülavaatesse.

Salvestatud sõnumi lugemine

1. Avage keskekraanil ülavaade.
 - > Kuvatakse salvestatud sõnumite loend. Sõnumid, millest paremal paikneb nool, saab avada laiendatud vaates.
2. Sõnumi laiendamiseks/ikoonimiseks vajutage noolt.

Salvestatud sõnumi haldamine

Mõnedel sõnumitel on nupp nt sõnumiga seonduva lingi aktiveerimiseks/deaktiveerimiseks.

- Toimingu sooritamiseks vajutage nuppu.

Ülavaates salvestatud sõnumid kustutatakse mootori väljalülitamisel automaatselt.

Sellega seotud teave

- Juhiekraanil ja keskekraanil olevad teated (lk. 103)
- Juhiekraanil ja keskekraanil olevate teadete haldamine (lk. 105)

Esiklaasinäidik*

Esiklaasinäidik täiendab auto juhiekraani ja kuvab teabe esiklaasile. Projitseeritud kujutist näeb ainult juhi kohalt.

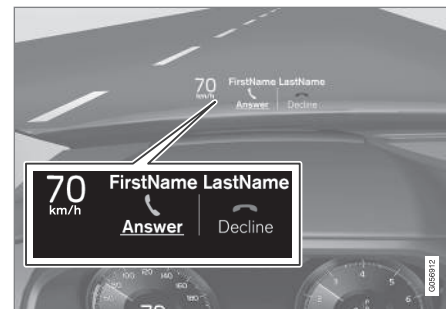

Saabuval telefonikõned.

Esiklaasinäidik kuvab juhi vaateväljas kiiruse, püsikiirushoidja, navigeerimise ja muu olulisega seotud hoiatusi ja teavet. Esiklaasinäidik edastab ka teetähiste ja sissetulevate telefonikõnede teavet.

! TÄHTIS TEAVE

Kuvaseade, kust teavet projitseeritakse, asub armatuurlaual. Kuvaseadme katteklaasi kahjustuse vältimiseks ärge hoidke katteklaasi ühtki eset ning veenduge, et ükski ese ei kukuks klaasi peale.

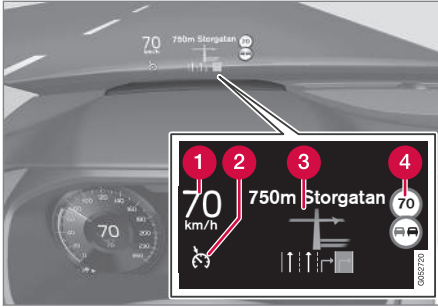

Esiklaasinäidiku teabe näited.

- 1 Kiirus
- 2 Kiirusehoidik
- 3 Navigeerimine
- 4 Teetähised

Esiklaasil võidakse ajutiselt kuvada hulk erinevaid sümboleid, nt järgmised:



Hoiatussümboli olemasolul lugege juhikraanil toodud hoiatusteadet.



Teabesümboli olemasolul lugege juhikraanil toodud teadet.

TÄHELEPANU

Juht ei näe esiklaasinäidiku teavet hästi järgmistel juhtudel:

- päikseprillide kandmine
- juhiasend – juht ei istu istme keskel
- kuvaseadmel olevad objektid varjavad klaasi
- ebasoodsad valgustingimused.

TÄHELEPANU

Kui kasutate esiklaasinäidikut, võivad teatud visuaalefektid tekitada peavalu ja stressi.

City Safety esiklaasinäidikul

TÄHELEPANU

Kui funktsioon City Safety* on aktiveeritud, kuvatakse esiklaasinäidikul teabe asemel funktsiooni City Safety graafika. See graafika ilmub isegi siis, kui esiklaasinäidik on välja lülitatud.

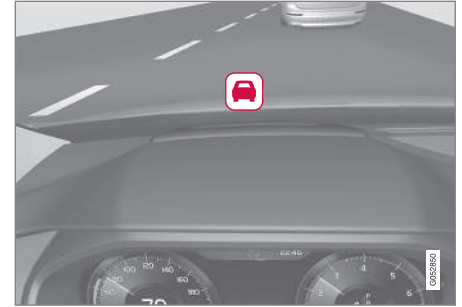

Funktsiooni City Safety graafika vilgub juhi tähelepanu püüdmiseks.

Esiklaasinäidiku sisse- ja väljalülitamine

Seda rakendust on võimalik keskekraanilt kahel viisil aktiveerida/keelata:

Funktsioonide kuva kaudu

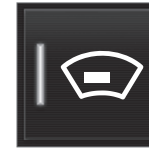

Vajutage nuppu **Sõiduabi näidik**.

◀ Sätete kaudu

1. Vajutage ülavaates **Seaded**.
2. Vajutage **My Car → Kuvad**.
3. Valige/tühistage **Sõiduabi näidik**.

Valiku saab salvestada isikliku sättena juhiprofiili.

❗ TÄHELEPANU

Esiklaasinäidikut saab aktiveerida/inaktiveerida ja reguleerida ainult siis, kui see kuvab projitseeritud kujutise. Auto mootor peab töötama.

Esiklaasi näidiku seadistused

Valige suvand ja kohandage näidud esiklaasile kuvamiseks.

Kuvamisvalikute määramine

1. Vajutage keskekraani ülavaates **Seaded**.
2. Vajutage **My Car → Kuvad → Ülemise kuva valikud**.
3. Valige, millised funktsioonid seal kuvatakse:
 - Kuva navigatsioon
 - Kuva Road Sign Information
 - Kuva juhiabi
 - Kuva telefon.

Seadistuse saab salvestada isikliku sättena juhiprofiili.

Heleduse ja vertikaalasendi muutmine



1. Vajutage keskekraani funktsioonikaval nuppu **Sõiduabi näid. reguleerimised**.
2. Juhi vaateväljas kuvatava pildi heleduse ja vertikaalasendi muutmiseks kasutage rooli parempoolset klahvistikku.

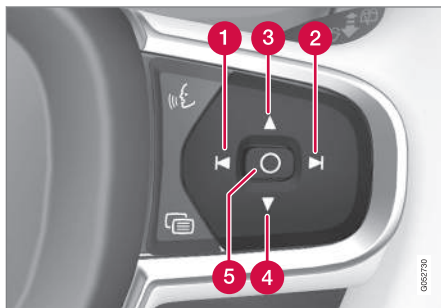

- 1 Heleduse vähendamine
- 2 Heleduse suurendamine
- 3 Asendi tõstmine

4 Asendi langetamine

5 Kinnitus

Graafika heledust muudetakse automaatselt vastavalt taustvalgusele. Heledust mõjutavad ka auto teiste ekraanide heleduse reguleerimine.

Mällu saab talletada elektrilise esiistme vertikaalse asendi*.

Kalibreerige horisontaalset asendit

Esiklaasi näidiku horisontaalne asend võib vajada kalibreerimist pärast tuuleklaasi või näidiku asendamist. Kalibreerimine tähendab, et kuvatavat pilti pööratakse päri- või vastupäeva.

1. Vajutage keskekraani ülavaates **Seaded**.
2. Valige **My Car** → **Kuvad** → **Sõiduabi näidiku kalibreerimine**.
3. Kalibreerige pildi horisontaalset asendit rooli parempoolse klahvistikuga.

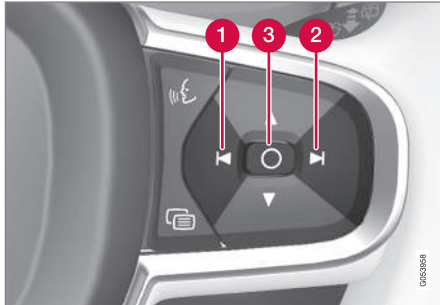

- 1 Pööra vastupäeva
- 2 Pööra päripäeva
- 3 Kinnitus

⁷ Soovitatav on kasutada volitatud Volvo teenindust.

⁸ Kehtib teatud mudelitel.

Puhastamine

Puhastage kateklaasi ettevaatlikult puhta ja kuiva mikrokiudlapiga. Vajadusel niisutage kergelt mikrokiudlappi.

Ärge kasutage kunagi tugevat plekieemaldit. Volvo edasimüüjalt saad spetsiaalse puhastusvahendi, mida võib raskema mustuse eemaldamiseks kasutada.

Tuuleklaasi vahetus

Esiklaasinäidikuga autodel on spetsiaalne esiklaas, mis vastab projitseeritava teabe kuvamise nõuetele.

Esiklaasi vahetamiseks võtke ühendust volitatud töökojaga⁷. Esiklaasinäidiku graafika õigeks kuvamiseks tuleb paigaldada õiget tüüpi esiklaas.

Sellega seotud teave

- Autofunktsioonide nuppudega funktsioonide kuva (lk. 46)
- Seadistuskuva (lk. 161)
- Rooliratas (lk. 126)
- Elektrilise esiistme mälu funktsiooni kasutamine* (lk. 118)
- Juhi ekraan (lk. 88)

Hääljuhtimine⁸

Hääljuhtimissüsteemi abil saab juht teatud meediumimängija, Bluetooth-ühendusega telefoni, kliimasüsteemi ja Volvo navigatsioonisüsteemi* funktsioone häälega juhtida.

Häälkäskude abil on süsteemi mugav ja lihtne kasutada, juhi häirimine väheneb ja juht saab keskenduda auto juhtimisele, teele ja liiklusele.

! HOIATUS

Juht vastutab igas olukorras sõiduki ohutu juhtimise ja kõigi liikluses kehtivate reeglite järgimise eest.

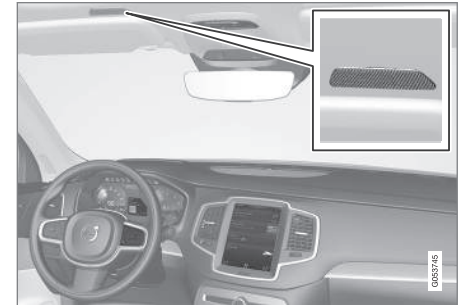

Hääljuhtimissüsteemi mikrofon

- ◀◀ Hääljuhtimine toimub dialogivormis, milles kasutaja ütleb süsteemile käsu ja süsteem vastab häälega. Hääljuhtimissüsteem kasutab Bluetooth-vabakäesüsteemiga sama mikrofoni ning hääljuhtimissüsteemi vastused edastatakse auto kõlarite kaudu. Mõnel juhul kuvatakse juhiakraanil ka tekstisõnum. Funktsioone juhitakse rooli parempoolse klahvistikuga. Seadistused tehakse keskekraanil.

Süsteemi uuendamine

Hääljuhtimissüsteemi täiustatakse pidevalt. Hankige uuendused optimaalseks talitluseks, vt veebilehte support.volvocars.com.

Sellega seotud teave

- Hääljuhtimise kasutamine (lk. 112)
- Telefoni hääljuhtimine (lk. 114)
- Raadio ja meediumi hääljuhtimine (lk. 114)
- Kliimaseadme hääljuhtimine (lk. 115)
- Hääljuhtimine ja kaardiga navigeerimine (lk. 116)
- Häälvälimise seaded (lk. 113)

Hääljuhtimise kasutamine⁹

Hääljuhtimise kasutamise põhijuhised.





Vajutage roolil kõnetuvastuse nuppu , et süsteem aktiveerida ja häälkäskluste dialoogi alustada.

Suhtlemise ajal pidage silmas järgmist.

- Käskluse andmine – kõnel pärast tooni, tavalise hääle ja kiirusega.
- Ärge rääkige sellel ajal, kui süsteem vastab (süsteem ei tuvasta sellel ajal käsklusi).
- Taustamüra vältimiseks salongis sulgege uksed, aknad ja katuseluuksed.

Hääljuhtimise saab välja lülitada järgmiselt.

- öeldes "**Cancel**".
- roolil oleva hääljuhtimise nupu pika vajutusega .

Suhtluse kiirendamiseks ja süsteemi teavituste vahele jätmiseks vajutage süsteemi rääkimise ajal roolil oleva hääljuhtimise nuppu  ja andke järgmine käsklus.

Hääljuhtimise näide

Vajutage nuppu , öelge "**Call [Eesnimi] [Perekonnanimi] [numbrikategooria]**" – helistatakse telefoniraamatus valitud kontaktile, kui kontaktile on määratud rohkem kui üks telefoninumber (nt kodu, mobiil, töö), nt:

Vajutage nuppu , öelge "**Call Robin Smith Mobiil (Mobile)**".

Käsud/fraasid

Järgmisi käske saab igal ajal kasutada.

- "**Repeat**" – kordab käesoleva dialoogi viimast hääljuhist.
- "**Cancel**" – dialoogi katkestamine
- **Help** – spikriakna avamine. Süsteem vastab olenevalt olukorrale, taotlusele või näitele.

Kindlate funktsioonide käskluseid kirjeldatakse vastavas jaotises, nt Telefoni hääljuhtimine.

⁹ Kehtib teatud mudelitel.

Numbrid

Kasutatavast funktsioonist sõltuvalt öeldakse numbrikäske erinevalt.

- **Telefoni- ja sihtnumbreid** tuleb öelda üks-haaval eraldi, nt null, kolm, üks, kaks, kaks, neli, neli, kolm (03122443).
- **Majanumbreid** võib öelda eraldi või rühmana, nt kaks, kaks või kakskümmend kaks (22). Inglise ja hollandi keele puhul saab öelda numbreid rühmadena, nt kakskümmend kaks, kakskümmend kaks (22 22). Inglise keele puhul saab kasutada mõisteid "topelt" või "kolmik", nt topeltnull (00). Numbreid saab öelda vahemikus 0-2300.
- **Sageduse** valimiseks võite öelda "üheksakümmend kaheksa koma kaheksa" (98,8) või "sada neli koma kaks" (104,2).

Sellega seotud teave

- Hääljuhtimine (lk. 111)
- Telefoni hääljuhtimine (lk. 114)
- Raadio ja meediumi hääljuhtimine (lk. 114)
- Kliimaseadme hääljuhtimine (lk. 115)
- Hääljuhtimine ja kaardiga navigeerimine (lk. 116)
- Häälvälimise seaded (lk. 113)

Häälvälimise seaded¹⁰

Häälvälimise süsteemi jaoks saab määrata mitmesuguseid seadeid.

1. Vajutage ülavaates **Seaded**.
2. Vajutage **Süsteem** → **Hääljuhtimine** ja valige seadistused.
 - **Korda häälkäsklust**
 - **Sugu**
 - **Kõne kiirus**

Heliseadistused

1. Vajutage ülavaates **Seaded**.
2. Vajutage valikuid **Heli** → **Süsteemi helitugevused** → **Hääljuhtimine** ja valige seaded.

Keele muutmise

Kõnetuvastus ei ole kõigis keeltes võimalik. Kõnetuvastus toimib nendes keeltes, mis on loendis märgitud tähisega .

Keele muutmisel vahetub ka menüüde, teadete ja abitekstide keel.

1. Vajutage ülavaates **Seaded**.
2. Vajutage valikuid **Süsteem** → **Süsteemi keel** ja valige keel.

Sellega seotud teave

- Hääljuhtimine (lk. 111)
- Hääljuhtimise kasutamine (lk. 112)
- Telefoni hääljuhtimine (lk. 114)
- Raadio ja meediumi hääljuhtimine (lk. 114)
- Kliimaseadme hääljuhtimine (lk. 115)
- Hääljuhtimine ja kaardiga navigeerimine (lk. 116)

¹⁰ Kehtib teatud mudelitel.

Telefoni hääljuhtimine¹¹

Andke Bluetooth-ühendusega mobiiltelefonile nt käsk kontaktile helistada, number valida või sõnum ette mängida.

Telefoniraamatus oleva kontakti täpsustamiseks peab häälkäsklus sisaldama teavet, mis on varasemalt telefoniraamatusse sisestatud. Kui kontakti, näiteks **Robyn Smith** on mitu erinevat telefoninumbrit, on võimalik valida ka telefoni numbri kategooriat, näiteks **Kodu (Home)** või **Mobiil (Mobile)**: "**Call Robin Smith Mobiil (Mobile)**".

Puudutage valikut  ja lausuge üks järgmistest käsklustest.

- "**Call [kontakt]**" - helistab telefoniraamatust soovitud kontaktile.
- "**Call [telefoninumber]**" helistab telefoni numbrile.
- "**Recent calls**" - kuvab kõneloendi.
- "**Read message**" - sõnum loetakse ette. Kui sõnumeid on mitu, siis valige, milliseid ette loetakse.

Sellega seotud teave

- Hääljuhtimine (lk. 111)
- Hääljuhtimise kasutamine (lk. 112)
- Häälvõimaluse seaded (lk. 113)

¹¹ Kehtib teatud mudelitel.

¹² Kehtib teatud mudelitel.

Raadio ja meediumi hääljuhtimine¹²

Raadio ja meediumipleieri hääljuhtimise käsud.

Puudutage valikut  ja lausuge üks järgmistest käsklustest.

- "**Media**" – käivitab meedia ja raadio dialoogiakna ja kuvab käskude näited.
- "**Play [artist]**" - esitab valitud artisti muusikat.
- "**Play [loo pealkiri]**" - esitab valitud loo.
- "**Play [loo pealkiri] , [album]**" - esitab valitud albumilt valitud loo.
- "**Play [TV kanali nimi]**" - käivitab valitud TV kanali.
- "**Play [raadiojaam]**" - alustab valitud raadiokanali esitamist.
- "**Tune to [sagedus]**" - esitab valitud raadiosagedust antud lainealas. Kui ükski raadiolikas pole aktiivne, lülitatakse automaatselt FM-lainepikkusele.
- "**Tune to [sagedus] [lainepikkus]**" - alustab valitud sagedusalas valitud raadiosageduse esitamist.
- "**Radio**" – lülitab sisse FM-raadio.
- "**Radio FM**" – lülitab sisse FM-raadio.
- "**Radio AM**" – lülitab sisse AM-raadio.

- "**DAB**" – lülitab sisse DAB-raadio.
- "**TV**" – alustab TV* esitamist
- "**CD**" – alustab CD-lt *.taasesitamist.
- "**USB**" – alustab USB-lt taasesitamist.
- "**iPod**" – alustab iPod'ist taasesitamist.
- "**Bluetooth**" – alustab taasesitust Bluetoothi abil ühendatud seadmest.
- "**Similar music**" – esitab USB-seadmetelt esitatavale sarnast muusikat.

Sellega seotud teave

- Hääljuhtimine (lk. 111)
- Hääljuhtimise kasutamine (lk. 112)
- Häälvõimaluse seaded (lk. 113)

Kliimaseadme hääljuhtimine¹³

Kliimaseadme hääljuhtimiskäskud, nt temperatuuri muutmiseks, istmesoojenduse aktiveerimiseks või ventilaaatori puhumistaseme muutmiseks.

Vajutage  ja lausuge üks järgmistest käsklustest.

- **"Climate"** – käivitab kliimaseadme dialoogiakna ja kuvab käskude näited.
- **"Set temperature to X degrees"** – määrab soovitud temperatuuri.
- **"Raise temperature"/"Lower temperature"** – suurendab/vähendab temperatuuriseadet ühe astme võrra.
- **"Sync temperature"** – sünkroniseerib auto kõigi kliimavõõndite temperatuurid juhipoole temperatuuri alusel.
- **"Air on feet"/"Air on body"** – avab soovitud õhuvoolu.
- **"Air on feet off"/"Air on body off"** – sulgeb soovitud õhuvoolu.
- **"Set fan to max"/"Turn off fan"** – määrab õhuvoolu seadeks **Max/Off**.
- **"Raise fan speed"/"Lower fan speed"** – suurendab/vähendab ventilaaatori taset ühe astme võrra.
- **"Turn on auto"** – aktiveerib automaatse kliima reguleerimise.

- **"Air condition on"/"Air condition off"** – aktiveerib/inaktiveerib kliimaseadme.
- **"Recirculation on"/"Recirculation off"** – aktiveerib/inaktiveerib õhuringluse.
- **"Turn on defroster"/"Turn off defroster"** – aktiveerib/deaktiveerib akende ja küljepeeglite soojenduse.
- **"Turn on max defroster"/"Turn max defroster off"** – aktiveerib/inaktiveerib maksimaalse sulatuse.
- **"Turn on electric defroster"/"Turn off electric defroster"** – aktiveerib/inaktiveerib tuuleklaasisoojenduse*.
- **Turn on rear defroster/Turn off rear defroster** – aktiveerib/inaktiveerib tagaakna ja küljepeeglite soojenduse.
- **"Turn steering wheel heat on"/"Turn steering wheel heat off"** – aktiveerib/inaktiveerib roolisoojenduse*.
- **"Raise steering wheel heat"/"Lower steering wheel heat"** – suurendab/vähendab roolisoojenduse seadet* ühe astme võrra.
- **"Turn on seat heat"/"Turn off seat heat"** – aktiveerib/inaktiveerib istmesoojenduse*.
- **"Raise seat heat"/"Lower seat heat"** – suurendab/vähendab istmesoojenduse seadet* ühe astme võrra.

- **"Turn on seat ventilation"/"Turn off seat ventilation"** – aktiveerib/inaktiveerib istmeventilatsiooni*.
- **"Raise seat ventilation"/"Lower seat ventilation"** – suurendab/vähendab istmeventilatsiooni seadet* ühe astme võrra.

Sellega seotud teave

- Hääljuhtimine (lk. 111)
- Hääljuhtimise kasutamine (lk. 112)
- Häälvõõndite seaded (lk. 113)
- Kliimaseade (lk. 172)

¹³ Kehtib teatud mudelitel.

Hääljuhtimine ja kaardiga navigeerimine¹⁴

Navigatsioonisüsteemi hääljuhtimiskäsklus, nt sihtkoha määramiseks või juhendamise peatamiseks.

Vajutage nuppu  ja lausuge üks järgmistest käskudest.

- **"Navigatsioon"** – avab dialoogiakna ja kuvab käskude näidised.
- **"Take me home"** - Antakse juhendid **Avaleht** asukohta.
- **"Go to [City]"** - määrab sihtkohaks linna. Näide "Sõida Tallinna".
- **"Go to [Address]"** – määrab sihtkohaks aadressi. Aadress peab sisaldama linna ja tänava nime. Näide "Sõida aadressile Ristiku 5".
- **"Add intersection"** – peate määrama kaks tänavat. Sihtkohaks muutub nende tänavate ristumiskoht.

- **"Go to [Post code]"** – määrab sihtkohaks sihtnumbri. Näide "Sõida sihtnumbrile 1 2 3 4 5"
- **"Go to [kontakt]"** - määrab sihtkohaks aadressi telefoniraamatust. Näide "Sõida Jaan Sepa juurde".
- **"Search [Huvipunkti kategooria]"** - otsib ümberkaudseid huvipunkte (POI) teatud kategooria piires (nt restoranid).¹⁵ Loendi sortimiseks marsruudil õelge tulemuste loendi kuvamise ajal „**Marsruudi ulatuses**".
- **"Search [Huvipunkti kategooria] kohas [City]"** - otsib huvipunkte (POI) teatud kategooria ja linna piires. Tulemuste loendid sortitakse linna keskpunkti järgi. Näide "Otsi restorani Tallinnas".
- **"Search [Huvipunkti nimi]"**. Näide: "Otsi Hirveparki".
- **"Change country/Change state"**^{16, 17} – muudab navigeerimiseks otsingupriikonda.
- **"Show favourites"** - kuvab lemmikasukohad juhiekraanil.
- **"Clear itinerary"** – kustutab reisikavast kõik salvestatud vahepunktid ja lõpp-punkti.
- **"Repeat voice guidance"** – kordab viimast hääljuhust.

- **"Turn off voice guidance"** – lülitab hääljuhendamise välja.
- **"Turn on voice guidance"** – käivitab hääljuhendamise.

Sellega seotud teave

- Hääljuhtimine (lk. 111)
- Hääljuhtimise kasutamine (lk. 112)
- Häälvalimise seaded (lk. 113)

¹⁴ Kehtib teatud mudelitel.

¹⁵ Kasutaja saab huvipunkti helistada või selle sihtkohaks määrata.

¹⁶ Euroopa riikides kasutatakse termini "State" (osariik) asemel terminit "Country" (riik).

¹⁷ Brasiilia ja India puhul toimub ala muutmine keskekraani kaudu.

Manuaalne esiiste

Sõiduki esiistmetel on suurima mugavuse tagamiseks erinevate seadistustega lisavarustust.

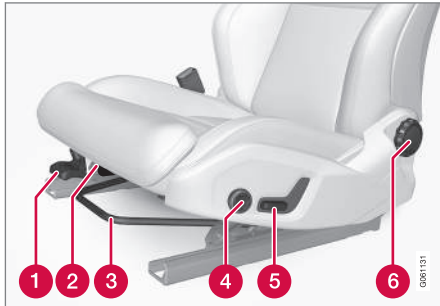

- 1 Istmepadja esiserva* ülestõstmiseks/allalaskmiseks pumbake üles/alla.
- 2 Muutke istmepadja pikkust, milleks tõmmake hooba üles ja liigutage istmepatja käega ette või taha.
- 3 Istme ette-/tahapoole seadmiseks tõstke käepidet ning reguleerige kaugust roolist ja pedaalidest. Kontrollige, kas iste on pärast asendi muutmist lukustunud.
- 4 Nimmetoe reguleerimiseks* vajutage nuppu ette-/tahapoole/üles-/allapoole.
- 5 Istme ülestõstmiseks/allalaskmiseks seadke juhtnuppu ülespoole/allapoole.
- 6 Seljatoe kalde muutmiseks keerake juhtnuppu.

⚠ HOIATUS

Reguleerige juhiistme asendit enne liikuma hakkamist, mitte sõidu ajal. Veenduge, et iste oleks fikseeritud asendis, et vältida kehavigastusi äkilise pidurdamise või liiklusõnnetuse korral.

Sellega seotud teave

- Elektriline esiiste* (lk. 117)
- Multifunktsionaalne esiiste* (lk. 119)
- Istmesoojenduste sisselülitamine/väljalülitamine* (lk. 193)
- Turvavöö (lk. 57)

Elektriline esiiste*

Sõiduki esiistmetel on suurima mugavuse tagamiseks erinevate seadistustega lisavarustust. Elektriliselt juhitavaid istmeid on võimalik liigutada ette-/tahapoole ning üles/alla. Istmepadja esiserva on võimalik üles tõsta/lasta. Seljatoe kallet on võimalik muuta. Selgroo tuge on võimalik seadistada üles/allapoole ning ettepoole/tahapoole.

Elektrilistel istmetel on ülekoormuskaitse, mis aktiveerub, kui mõni ese istet blokeerib. Sellisel juhul eemaldage objekt ja liigutage istet uuesti.

Istet saab pärast uste lukust avamist ja enne mootori käivitamist teatud aja jooksul seadistada. Kui mootor töötab, saab istmeid alati reguleerida. Istet saab teatud aja jooksul seadistada ka pärast mootori seiskamist.

Sellega seotud teave

- Multifunktsionaalne esiiste* (lk. 119)
- Elektrilise esiistme reguleerimine* (lk. 118)
- Elektrilise esiistme mälu funktsiooni kasutamine* (lk. 118)
- Manuaalne esiiste (lk. 117)
- Istmesoojenduste sisselülitamine/väljalülitamine* (lk. 193)

Elektrilise esiistme reguleerimine*

Seadistage esiistme istmeseadistuste abil iste endale soovitud asendisse.

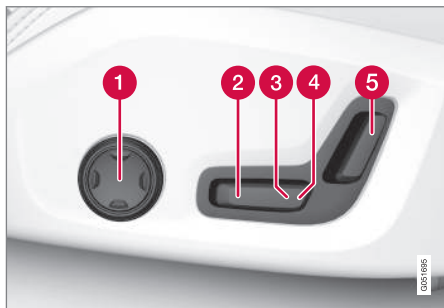

- 1 Nimmetoe reguleerimiseks vajutage nuppu ette-/tahapoole/üles-/allapoole.
- 2 Istmepadja esiserva tõstmiseks/langetamiseks seadistage üles/alla.
- 3 Istme ülestõstmiseks/allalaskmiseks seadke juhtnuppu ülespoole/allapoole.
- 4 Istme edasi-/tagasiliigutamiseks seadke juhtnuppu ettepoole/tahapoole.
- 5 Seljatoe kalde muutmiseks seadke juhtnuppe ette-/tahapoole.

Liigutamine on võimalik ainult ühes suunas korraga (ette/taha/üles/alla).

Esiistmete seljatoed saab ettepoole täiesti alla lasta.

Sellega seotud teave

- Elektriline esiiste* (lk. 117)
- Elektrilise esiistme mälufunktsiooni kasutamine* (lk. 118)
- Multifunktsionaalne esiiste* (lk. 119)
- Turvavöö (lk. 57)

Elektrilise esiistme mälufunktsiooni kasutamine*

Mälufunktsioon salvestab istme, küljepeeglite ning esiklaasi ekraani* seadistused.

Mälufunktsiooni abil on võimalik salvestada kaht erinevat seadistust. Mälufunktsiooni klahvistik on ühel või mõlemal esiuksel*.

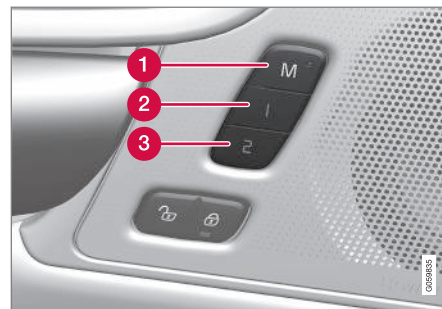

- 1 Sätete salvestamise nupp **M**.
- 2 Mälunupp
- 3 Mälunupp

Seadistuse salvestamine

1. Seadke iste, küljepeeglid ja esiklaasinäidik sobivasse asendisse.
2. Vajutage **M** nuppu ja vabastage. Nupus olev märgutuli süttib.

3. Hoidke kolme sekundi jooksul nupu **1** või **2** all.
- > Kui asend on valitud mälnupuga salvestatud, kõlab helisignaali ja nupu **M** märgutuli kustub.

Kui ühtki mälnuppu kolme sekundi jooksul ei vajutata, siis nupp **M** kustub ja salvestamist ei toimu.

Enne uue mäluasendi seadistamist tuleb istet uuesti reguleerida.

Salvestatud seadistuse kasutamine

Salvestatud sätet saab kasutada, kui esiüksed on avatud või suletud.

Avatud esiüks

- Vajutage lühidalt mälnuppu **1** või **2**. Iste, küljepeegliid ja esiklaasinäidik liiguvad ja peatuvad asendites, mis on salvestatud valitud mälnupu alla.

Suletud esiüks

- Hoidke mälnuppu **1** või **2** all, kuni iste, küljepeegliid ja esiklaasinäidik peatuvad valitud mälnupu all salvestatud asendis.

Kui mälnupp vabastada, siis iste, küljepeegliid ja esiklaasinäidik peatuvad.

⚠ HOIATUS

Muljumisoht! Jälgige, et lapsed ei mängiks juhtnuppudega. Veenduge, et istme ees, taga ega all ei ole selle reguleerimise ajal esemeid. Veenduge, et tagaistmel sõitjatel ei oleks vahelejäämise ohtu.

Sellega seotud teave

- Elektriline esiüste* (lk. 117)
- Elektrilise esiistme reguleerimine* (lk. 118)

Multifunktsionaalne esiiste*

Parandage multifunktsionaalse juhtseadise abil istumismugavust.



Istme küljel asuv multifunktsionaalne juhtnupp.

Multifunktsionaalse juhtnupu abil saab teatud variantide puhul reguleerida ka nimmetuge*, selja külgtuge*, padja pikkust ja massaažisätteid*. Multifunktsionaalse juhisega määratud sätteid kuvatakse keskekraanil*. Teatud omadusi saab määrata otse keskekraanil.

Keskekraan

Multifunktsionaalse juhtnupuga määratud juhi ja juhi kõrvalistuja istmete sätteid kuvatakse keskekraanil. Kui keskekraanil kuvatakse ainult ühe esiistme sätteid, asuvad need ekraani keskel. Kui kuvada saab mõlema esiistme sättevahel, siis on juhi istme sättevahel näha üleval pool ja juhi kõrvalistuja istme sättevahel allpool.



- ◀◀ Keskekraani istmesätete kuvalt lahkumiseks vajutage keskekraani all asuvat avakuvanuppu.

Sellega seotud teave

- Elektriline esiiste* (lk. 117)
- Multifunktsionaalse esiistme funktsioonide määramine* (lk. 120)
- Istmesoojenduste sisselülitamine/väljalülitamine* (lk. 193)

Multifunktsionaalse esiistme funktsioonide määramine*

Sätteid saab muuta istmel oleva multifunktsionaalse juhtnupu ja keskekraanil. Keskekraanil kuvatavad sätted*.



Istme küljel asuv multifunktsionaalne juhtnupp.

Multifunktsionaalse juhtnupu aktiveerimiseks keerake nuppu üles/allapoole.

Esiistme massaažisätete* määramine

Esiistme seljatoes on massaažiseade. Massaaž toimub õhkpatjade abil, millele saab määrata eri sätteid.

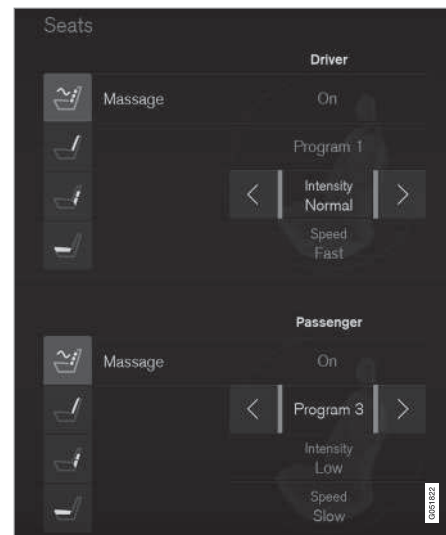

Keskekraani massaažikuva.

1. Multifunktsionaalset nuppu saab aktiveerida nuppu üles/allapoole keerates. Istme seadistus kuvatakse keskekraanil.
2. Valige istmesätete menüüs **Massaaž**.

3. Erinevate massaažifunktsioonide vahel valimiseks kasutage puuteekraani või liigutage multifunktsionaalse juhise üles/alla nupu abil kursorit üles/allas. Muutke valitud funktsiooni seadistust otse puutekraanilt, noolte abil või kasutage multifunktsionaalse juhise esimest/ tagumist nuppu.

Massaaži seadistused

Massaaži jaoks on saadaval järgmised sätted.

- **Sees/Väljas:** massaažifunktsiooni sisse-/väljalülitamiseks valige **Sees/Väljas**.
- **Programmid 1–5:** eelseadistatud massaažiprogramme on viis. Valige **Laine**, **Sõtk.**, **Täiust-d**, **Nimmep** või **Õlg**.
- **Pingelisus:** valige **Madal**, **Normaalne** või **Kõrge**.
- **Kiirus:** valige **Aeglane**, **Normaalne** või **Kiire**.

Massaaži taaskäivitamine

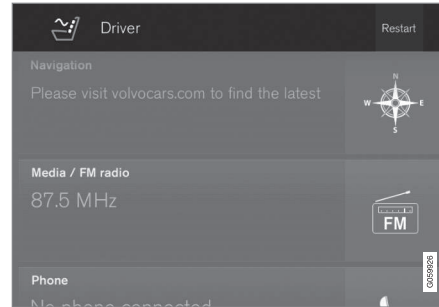

Massaaži taaskäivitamise nupp keskekraanil.

Massaaži funktsioon lülitatakse automaatselt välja 20 minuti pärast. Funktsiooni saab käsitsi taasaktiveerida.

- Valitud massaažiprogrammi taaskäivitamiseks vajutage keskekraani valikule **Käivita**.
 - > Massaažiprogramm käivitub. Kui ühtki toimingut ei sooritata, jääb teade ülavahetesse.

Kui mootor on välja lülitatud, ei saa massaažifunktsiooni kasutada.

Esiistmete seljatugede külgtoe* reguleerimine

Istmete seljatugesid on võimalik muuta täiendava külgtoe saamiseks.

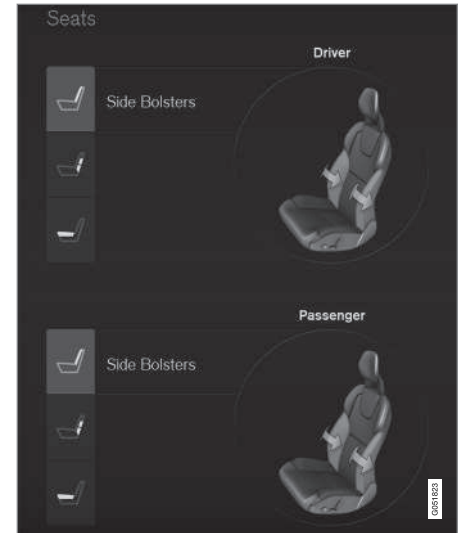

Seadistatava külgtoe vaade keskekraanil.

Külgtoe seadistamiseks:

1. Multifunktsionaalset nuppu saab aktiveerida nuppu üles/allapoolse keerates. Istme seadistus kuvatakse keskekraanil.
2. Valige istmesätete menüüs **Külgtolstrid**.
 - Külgtoe suurendamiseks vajutage esimest nuppu.
 - Külgtoe vähendamiseks vajutage tagumist nuppu.



« Esiistme nimmetoe* reguleerimine

Selgroo tuge on võimalik seadistada üles/allapoole ning ettepoole/tahapoole.

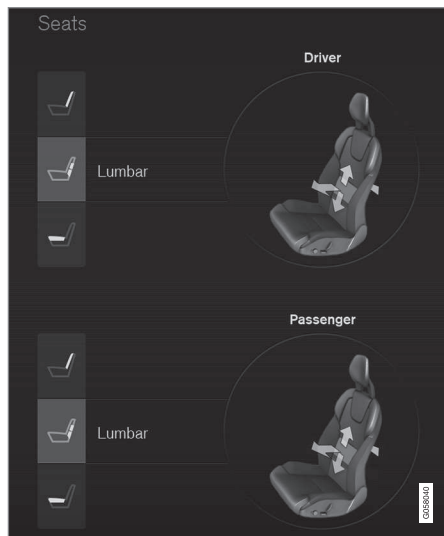

Keskekraani nimmetoekuva.

Selgroo toe seadistamiseks:

1. Multifunktsionaalset nuppu saab aktiveerida nuppu üles/allapoole keerates. Istme seadistus kuvatakse keskekraanil.

2. Valige istmesätete menüüs **Nimmetugi**.

- Nimmetoe üles/alla liigutamiseks vajutage istmenuppu üles/alla.
- Nimmetoe suurendamiseks vajutage esinuppu.
- Nimmetoe vähendamiseks vajutage taganuppu.

Esiistme istmepadja pikendamine

Istmepadja pikkust saab reguleerida istme multifunktsionaalse juhtnupuga.

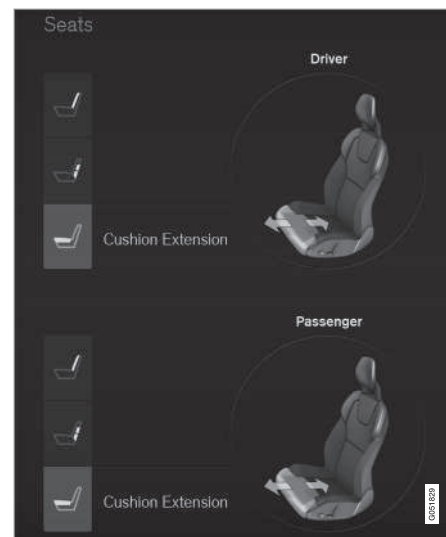

Istmepadja pikendamise kuva keskekraanil.

1. Multifunktsionaalset nuppu saab aktiveerida nuppu üles/allapoole keerates. Istme seadistus kuvatakse keskekraanil.
2. Valige istmesätete menüüs **Istmepad. laiend**.
 - Istmepadja pikendamiseks vajutage esinuppu.
 - Istmepadja sissetõmbamiseks vajutage taganuppu.

Sellega seotud teave

- Multifunktsionaalne esiiste* (lk. 119)
- Juhiekraanil ja keskekraanil salvestatud sõnumite haldamine (lk. 107)

Kaassõitja istme reguleerimine juhikohalt*

Esiistet on võimalik reguleerida juhiistmelt.

Funktsiooni aktiveerimine

Funktsiooni saab aktiveerida keskekraani kaudu kahel viisil.

Funktsioonide kuva kaudu



Aktiveerimiseks vajutage nuppu **Seadista kaassõitja istet**.

Sätete kaudu

1. Vajutage ülavaates **Seaded**.
2. Vajutage **My Car** → **Istmed**.
3. Aktiveerimiseks valige **Seadista kaassõitja iste juhiistme järgi**.

Seadista kõrvalistuja istet

Funktsiooni aktiveerimisest alates on juhil kaassõitja istme reguleerimiseks 10 sekundit. Kui selle aja jooksul reguleerimist ei toimu, lülitub funktsioon välja.

Juht võib kaassõitja istet reguleerida juhiistme juhtnuppudega:

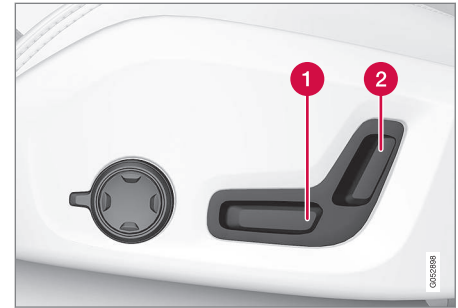

- 1 Kaassõitja Istme edasi-/tagasiliigutamiseks seadke juhtnuppu ette-/tahapoole.
- 2 Kaassõitja seljatoe kalde muutmiseks seadke juhtnuppe ette-/tahapoole.

Sellega seotud teave

- Elektriline esiiste* (lk. 117)
- Elektrilise esiistme reguleerimine* (lk. 118)
- Turvavöö (lk. 57)

Tagaiste

Autos on viis istekohta. Teine isterida jaguneb kaheks, millel on vastavalt üks või kaks istekohta.

Sellega seotud teave

- Tagaistme seljatugede langetamine* (lk. 125)
- Tagaistme peatugede seadistamine (lk. 124)
- Istmesoojenduste sisselülitamine/väljalülitamine* (lk. 193)

Tagaistme peatugede seadistamine

Seadistage kaassõitja peatuge vastavalt kaassõitja pikkusele. Parema tahavaate saamiseks klappige väliste istmete peatoed* alla.

Peatõe reguleerimine, keskmine iste

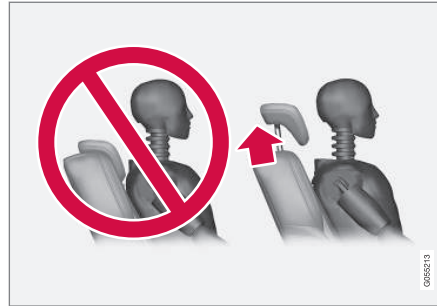

Keskmise istme peatuge saab reguleerida sõitja pea kõrgusele, et võimalusel saaks kogu pead toetada. Nihutage seda käsitsi vastavalt vajadusele üles.

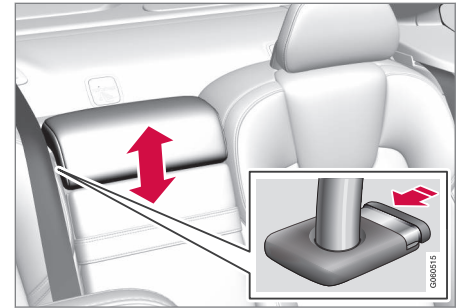

Peatõe allasuunamiseks tuleb vajutada nupp alla (vt joonist), vajutades peatuge samal ajal ettevaatlikult alla.

HOIATUS

Kui keskmist istet ei kasutata, peab selle peatugi olema kõige alumises asendis. Kui kasutate keskmist istet, peab peatugi olema kaassõitja jaoks õigele kõrgusele seatud, nii et see kataks võimalusel kogu pea tagaosa.

Tagaistme äärmiste peatugede elektriline allalaskmine*



Väliseid peatugesid saab keskekraani abil kahel viisil langetada.

Funktsioonide kuva kaudu



Langetamise aktiveerimiseks/ deaktiveerimiseks vajutage nuppu **Peatugi kokku**.

Sätete kaudu

Auto elektrisüsteem peab olema süüteasendis II.

1. Vajutage ülavaates **Seaded**.
2. Vajutage **My Car** → **Istmed**.

3. Tagumiste välimiste peatugede langetamiseks vajutage **Klapi kokku teise rea istmete peatoed**.

⚠ HOIATUS

Kui äärmistel istmetel on kaassõitjad, siis ärge äärmisi peatugesid alla laske.

Tõmba peatugi käsitsi üles, kuni kuuled klõpsatust.

⚠ HOIATUS

Peatoed peavad pärast ülestõstmist olema lukustatud asendis.

Sellega seotud teave

- Tagaiste (lk. 124)
- Tagaistme seljatugede langetamine* (lk. 125)

Tagaistme seljatugede langetamine*

Tagaistme seljatugi jaguneb kaheks. Neid kaht osa saab eraldi ettepoole langetada.

⚠ HOIATUS

Enne sõidu alustamist reguleerige istet ja fikseerige see. Olge istme reguleerimisel ettevaatlik. Hooletu või ettevaatamatu reguleerimine võib põhjustada inimvigastusi.

! TÄHTIS TEAVE

Istme seljatoe allalaskmisel peab tagaiste olema tühi. Ka turvavööd ei tohi olla ühendatud. Vastasel korral võivad tagaistmepolstrid viga saada.

! TÄHTIS TEAVE

Välimistel istmetel olev integreeritud turvaistmed* peab enne istme allalaskmist olema langetatud.

Keskmise istme käetugi* tuleb enne istme allalaskmist üles tõsta.

Kui auto on varustatud privaatlukustusega, tuleb tagaluuk enne istme langetamist sulgeda.





i TÄHELEPANU

Tagaistmete seljatugede täielikuks kokkuliigendamiseks võib osutada vajalikuks esiistmete ettelükkamine ja/või seljatugede püstisuunamine.

Seljatoe langetamine

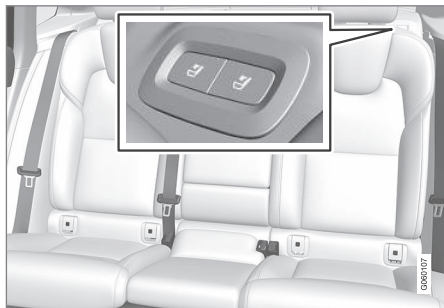

1. Veenduge, et tagaistmel ei istu kedagi ja seal pole ühtegi objekti.
2. Langetage keskmise istme peatugi käsitsi.
3. Hoidke nuppu all. Nupud paiknevad auto vasakul küljel pakiriivilil.
4. Iste avaneb lukust, kuid jääb samasse asendisse. Peatoed langetatakse automaatselt.
5. Langetage peatugi horisontaalasendisse käsitsi.

Tagaistme klappimise lihtsustamiseks peab auto seisma paigal ja vähemalt üks tagauks olema avatud.

Seljatoe tõstmine

Seljatoe viimine ülemisse asendisse toimub käsitsi.

1. Liigutage seljatugi käsitsi üles/alla.
2. Liigutage seljatuge kuni lukusti riivistub.
3. Peatoe saab käsitsi üles tõsta.
4. Vajadusel tõstke keskmise istme peatuge.

Sellega seotud teave

- Tagaiste (lk. 124)
- Tagaistme peatugede seadistamine (lk. 124)

Rooliratas

Roolil on helisignaali, juhi tugisüsteemide ja häältuvastuse jms juhtnupud.

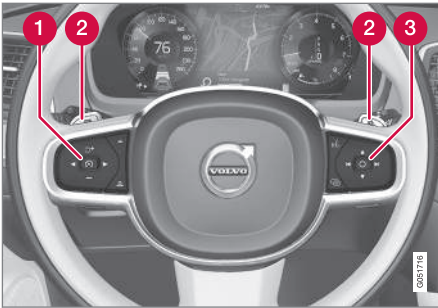

Roolil asuvad klahvistikud ja labad*

- 1 Juhli tugisüsteemide juhtnupud¹⁸.
- 2 Laba* käsitsi käiguvahetuseks automaatkäigukastiga.
- 3 Nupud hääljuhtimiseks, esiklaasi näidiku seadistamiseks, samuti ka menüü, sõnumite ja telefoni juhtimiseks.

Helisignaal



Helisignaali asub rooli keskel.

Sellega seotud teave

- Rooli reguleerimine (lk. 128)
- Roolisoojenduse sisselülitamine/väljalülitamine* (lk. 195)
- Kiirusepiiraja* (lk. 263)
- Kiirusehoidik (lk. 269)
- Adaptiivne püsikiirushoidik* (lk. 276)
- Pikivahe hoiatus* (lk. 273)
- Pilot Assist* (lk. 289)
- Käiguvahetamine roolilabadega* (lk. 377)
- Hääljuhtimine (lk. 111)
- Esiklaasinäidik* (lk. 108)

¹⁸ Kiiruspiirik*, püsikiirushoidik, kohanduv kiirushoidik* pikivahe hoiatus* ja Pilot Assist*.

Rooli reguleerimine

Rooli saab reguleerida eri asenditesse.

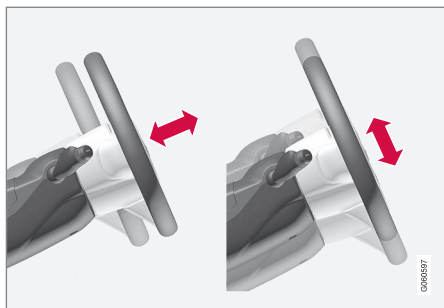

Rooli kõrgust ja kaugust saab reguleerida.

Rooli saab seadistada erinevatesse asenditesse olenevalt sellest, kas auto on varustatud põlveturvapadjaga¹⁹.

⚠ HOIATUS

Enne sõidu alustamist reguleerige rooli ja fikseerige see.

Kiirusega seotud roolivõimendi korral saab reguleerida rooli võimsust. Rooli võimsust reguleeritakse auto kiiruse järgi, et juht saaks paremini teekonarustele reageerida.

Põlveturvapadjaga

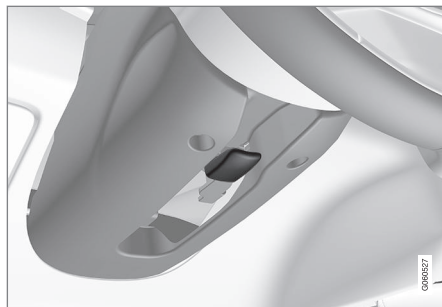

Rooli reguleerimine.

1. Rooliratta vabastamiseks lükake hoob ette.
2. Reguleerige rool endale sobivasse asendisse.
3. Rooliratta asendisselukustamiseks tõmmake hoob taha. Juhul kui kang on jäik, vajutage rooli kergelt samal ajal kui kangi tagasi lükkad.

Põlveturvapadjata

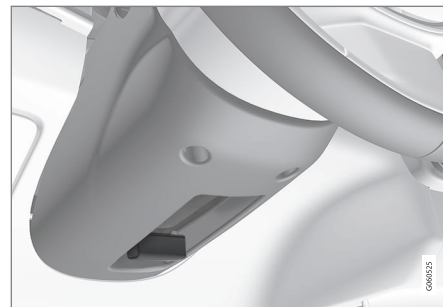

Rooli reguleerimine.

1. Rooliratta vabastamiseks tõmmake hooba tahapoole.
2. Reguleerige rool endale sobivasse asendisse.
3. Rooliratta lukustamiseks lükake hoob ette. Juhul kui kang on jäik, vajutage rooli kergelt samal ajal kui kangi tagasi lükkad.

Sellega seotud teave

- Rooliratas (lk. 126)
- Kiirusest olenev juhtajami koormusjõud (lk. 258)

¹⁹ Teatud riikide jaoks on auto varustatud põlveturvapadjaga.

Valgustuse lülitid

Välisvalgustuse sisselülitamiseks kasutage vasakpoolse roolikangi tulede lülitit. Esitulede kõrgusasendi²⁰ ja sisevalgustuse heleduse reguleerimiseks kasutage armatuurlaua pöördnuppu.

Roolikangi pöördlüiti

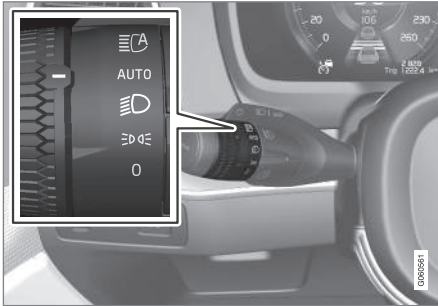

Asend	Spetsifikatsioon
0	Päevasõidutuled, kui auto elektrisüsteem on süüteasendis II või kui mootor töötab. Võib kasutada kaugtulevilgutust.
	Päevasõidutuled ja gabariidituled, kui auto elektrisüsteem on süüteasendis II või kui mootor töötab. Gabariidituled, kui auto on pargitud. ^A Võib kasutada kaugtulevilgutust.
	Lähituled ja gabariidituled. Kaugtuld on võimalik sisse lülitada. Võib kasutada kaugtulevilgutust.

Asend	Spetsifikatsioon
AUTO	Päevasõidutuled ja gabariidituled päevavalguses, kui auto elektrisüsteem on süüteasendis II või kui mootor töötab. Lähituled ja gabariidituled hämaras või pimedas või kui eesmine udutuli* ja/või tagumine udutuli põleb. Kasutada saab funktsiooni Aktiivsed kaugtuled. Kaugtuled saab aktiveerida, kui lähituled on sisse lülitatud. Võib kasutada kaugtulevilgutust.
	Aktiivsed kaugtuled sisse-/väljalülitatud.

^A Samuti ka mootori **tühikäigul**, eeldusel et pöördnupp liigutatakse sellesse asendisse **muust asendist**.

Volvo soovib sõitmise ajal **AUTO** režiimi.

²⁰ Kehtib halogeenlampe kasutatavatele sõidukitele.



⚠ HOIATUS

Auto valgustussüsteem ei suuda kõigis olukordades (nt udu ja vihma korral) kindlaks teha, kas päeva valgus on liiga nõrk või piisavalt tugev.

Juht peab alati veenduma, et auto tuled oleks liiklusolude jaoks õiges olekus ja vastaks kohaldatavatele liikluseeskirjadele.

Valikuratas armatuurlaual

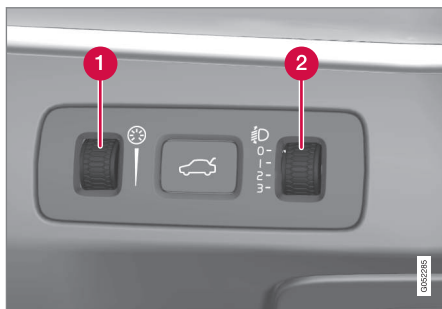

- 1 Pöördlüli siselampide ereduse reguleerimiseks
- 2 Pöördlüli tuled kõrguse reguleerimiseks

LED²¹ -esituledega* varustatud autode esitulede valgusvihu kõrgust reguleeritakse automaatselt ja seetõttu ei ole neil esitulede kõrguse reguleerimise pöördlülitit.

²¹ LED (Light Emitting Diode) (valgusdiod)

Siselampide ereduse reguleerimine

Autosiseste lampide eredus on eelreguleeritud.

Pöördnupuga saab reguleerida ekraanivalguse, juhtseadmete valguse, ümbritseva valguse ja meeleolulise valguse* eredust.

Esitulede kõrguse reguleerimine

Autos olev raskus muudab esitulede kõrgust, ning võib vastutulijaid pimestada. Seda saab vältida tuled kõrguse reguleerimise teel. Reguleerige tuled allapoole, kui auto on tugevalt koormatud.

Erinevaid koormuseid ja seadeid vaadake jaotises "Esitulede kõrguse reguleerimine".

Sellega seotud teave

- Salongivalgustus (lk. 139)
- Kaugtulede sisselülitamine/väljalülitamine (lk. 133)
- Süüteasendid (lk. 367)
- Parktuled (lk. 131)
- Esitulede kõrguse reguleerimine (lk. 130)

Esitulede kõrguse reguleerimine

Esitulede kõrgusasendit²² reguleeritakse armatuurlaual oleva pöördnupuga.

1. Jätke mootor tööle või süütevõti asendisse I.
2. Tulede üles/alla reguleerimiseks rulli pöördlülitit üles/alla.

Asend, millesse tuleb pöördnupp erinevate koormuste korral seada, on näidatud allpool.

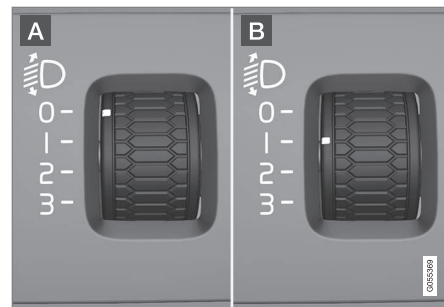

Pöördnupu asendite näited.

- A Pöördnupp asendis 0
- B Pöördnupp asendis 1

Koormus	Pöör- nupu asend
Üksnes juhi korral.	0
Juht ja üks juhi kõrvalistmel kaasasõitev reisija.	0
Juht ja üks juhi kõrvalistmel kaasasõitev reisija. Tagaistmel kolm reisijat.	1
Juht ja üks juhi kõrvalistmel kaasasõitev reisija. Tagaistmel kolm reisijat. 220 kg pagasikogus pakiruumis.	2
Juht ja maksimaalne koormus pakiruumis.	2

Sellega seotud teave

- Valgustuse lülitid (lk. 129)

Parktuled

Gabariidituled lülitatakse sisse roolikangi valikulüliti.



Roolikangi valikulüliti gabariidituledede asendis.

Keerake valikulüliti asendisse **P**, gabariidituled süttivad (samal ajal lülitub sisse numbrimärgi valgustus).

Kui auto elektrisüsteem on süüteasendis **II** või kui mootor töötab, siis lülituvad eesmistele gabariidituledele asemel sisse päevatuled. See ei kehti, kui mootor töötab, aga auto **seisab paigal**, kui valikulüliti keeratakse **muust asendist** asendisse **P**. Sellisel juhul lülitatakse sisse gabariidituled.

Kui väljas on pime ja pakiruumi kaas avatakse, süttivad tagumised gabariidituled (kui need juba

ei põle), et hoiatada tagant lähenevate sõidukite juhte. See toimub olenemata tulede valikulüliti või süüte asendist.

Kui sõidate kauem kui 30 sekundit kiirusel maksimaalselt 10 km/h (ligikaudu 6 miili tunnis) või kui kiirus ületab 10 km/h (ligikaudu 6 miili tunnis), lülitatakse sisse päevatuled. Juht peaks valima muu asendi kui **P**.

Sellega seotud teave

- Valgustuse lülitid (lk. 129)
- Süüteasendid (lk. 367)

²² Kehtib halogeenlampe kasutavatele sõidukitele.

Päevasõidutuled

Päevasõidutuled süttivad, kui keerate roolisamba hooval oleva valikulüliti asendisse **0** ,  või **AUTO** ning siis, kui auto elektrisüsteem on süüteasendis **II** või mootor töötab. Asendi **AUTO** puhul kehtib see vaid päeavalguses. Nõrgas päikesevalguses või pimeduses lülitatakse sisse lähituled.

Päevasõidutuled päeasel ajal. DRL

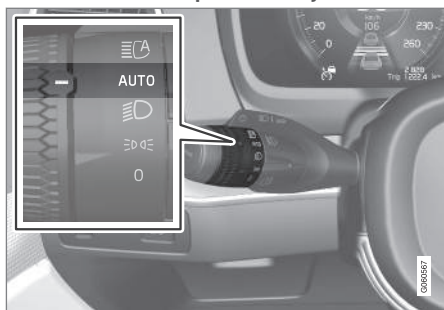

Keerake hoova valikulüliti asendisse **AUTO**.

Kui hoova valikulüliti on asendis **AUTO** , süttivad päevaajal sõitmisel erituled (Daytime Running Lights - DRL). Nõrgas päikesevalguses või pimeduses lülitab auto päevasõidutuled automaatselt lähitulede ümber. Lähituledele ümberlülitumine toimub ka eesmise udutule ja/või tagumise udutule aktiveerimisel.

Kui mootor töötab, aga auto **ei liigu**, lülituvad muude tulede asemel sisse gabariidituled, kui keerate pöördnupu gabariiditulede asendisse,  **muust asendist**.

HOIATUS

See süsteem aitab säästa energiat - see ei suuda igas olukorras kindlaks määrata, kas päeavalgus on liiga nõrk või piisavalt tugev, nt udus ja vihmäs.

Juht peab alati veenduma, et auto tulede olek vastab liiklusesituatsioonile ja kohaldatavatele liikluseeskirjadele.

Sellega seotud teave

- Valgustuse lülitid (lk. 129)
- Lähituled (lk. 132)
- Süüteasendid (lk. 367)

Lähituled

Kui sõidate ja roolikangi pöördlüliti on asendis **AUTO** , süttivad lähituled hämaras või pimedas automaatselt.

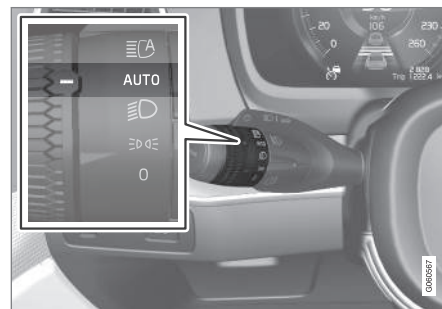

Keerake hoova valikulüliti asendisse **AUTO**.

Kui roolikangi pöördlüliti on asendis **AUTO** , lülituvad lähituled hämaras või pimedas automaatselt sisse siis, kui auto elektrisüsteem on süüteasendis **II** või mootor töötab.

Kui roolikangi rõngaslüliti on asendis **AUTO** , aktiveeruvad lähituled automaatselt järgmistel juhtudel:

- eesmised udutuled* lülitatakse sisse;
- tagumine udutuli lülitatakse sisse;
- eesmised ja tagumine udutuli lülitatakse sisse;

Lähituled süttivad, kui keerate roolikangi pöördlüliti asendisse , kui auto elektrisüsteem on süüteasendis II või mootor töötab.

Tunneli tuvastamine

Auto tuvastab automaatselt tunnelisse sõitmise ning lülitab päevatuledelt ümber lähituledele.

Pange tähele, et vasakpoolse roolikangi pöördlüliti peab tunnelite tuvastamiseks olema **AUTO** asendis.

Sellega seotud teave

- Päevasõidutuled (lk. 132)
- Valgustuse lülid (lk. 129)
- Süüteasendid (lk. 367)

Kaugtulede sisselülitamine/ väljalülitamine

Kaugtuled aktiveeritakse roolikangi abil.

Aktiivsed kaugtuled aktiveeritakse roolikangi valikunupuga.

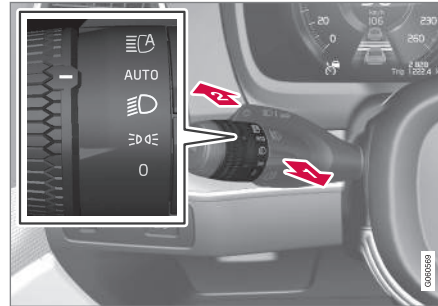

Pööratava rõngaga roolikang.

 Kaugtulevilgutuse asend

 Kaugtulede asend

Kaugtulede vilgutamine

Tõmmake roolikangi õrnalt tagasi kaugtulede vilgutamisasendisse. Kaugtuled süttivad niikauaks, kuni roolikang lastakse lahti.

Kaugtuled

Kaugtulesid on võimalik sisse lülitada, roolikangi pöördnupp on asendis **AUTO**²³ või . Kaugtulede sisselülitamiseks lükake roolikangi armatuurilaua suunas. Välja lülitamiseks tõmmake roolikangi tagasi.

Kui kaugtuled on aktiveeritud, süttib juhi ekraanil sümbol .

Aktiivne kaugtuli

Aktiivsed kaugtuled on funktsioon, mis kasutab tuuleklaasi ülaseras paiknevat kaameraandurit vastutulevate liiklejate esitulede valguse või eesõitvate sõidukite tagatulede valguse tuvastamiseks, millest juhindunult lülitab kaugtuled ümber lähituledele. Funktsioon võib arvesse võtta ka tänavavalgustust.

Kaugtuled lülitatakse välja, kui kaameraandur ei näe enam eespool liikuvaid või vastutulevaid sõidukeid.

Halogeentuledega auto

Tuled lülituvad tagasi kaugtuledele umbes sekundi vältel, kui kaamera sensor ei tuvasta enam vastutuleva liikluse esitulesid ega eesõitvate sõidukite tagatulesid.

²³ Sisselülitatud lähitulede korral.

◀◀ LED²⁴ -esituledega auto*

Kui aktiivsed esituled on sisse-/väljalülitusfunktsiooniga²⁵, lülituvad tuled tagasi kaugtuledele ligikaudu sekundi jooksul pärast seda, kui kaameraandur ei tuvasta enam läheneva sõiduki esitulesid või eesliikva sõiduki tagatulesid.

Kui aktiivsed esituled on kohanduvad²⁵, siis erinevalt tavalisest pimestuskaitsest jäävad lähituled koos kaugtuledega põlema mõlemal pool vastutulevaid või eessõitvaid sõidukeid – pimestuskaitset rakendatakse ainult otse sõidukile suunatud valguvihule.

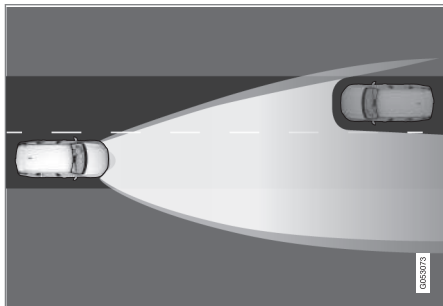

Kohanduv funktsionaalsus Lähituli otse vastutulevate sõidukite suunas, kuid kaugtule püsimine mõlemal pool sõidukit.

Tuled lülituvad täiskaugtuledele ligikaudu sekund pärast seda, kui kaamerasensor ei tuvasta enam

²⁴ LED (Light Emitting Diode) (valgusdiood)

²⁵ Sõltub auto varustusastmest.

vastutuleva liikluse esitulesid ega eesõitvate sõidukite tagatulesid.

Aktiveerimine/desaktiveerimine

Funktsioon saab käivituda sõites pimedas kiirusel umbes 20 km/h (12 mph) või kiiremini.

Aktiivsete kaugtulede sisse-/väljalülitamiseks pöörake roolikangi pöördnupp asendisse  ja vabastage. Kui aktiivsed kaugtuled lülitatakse välja siis, kui põhituled põlevad, lülituvad lähituled automaatselt sisse.

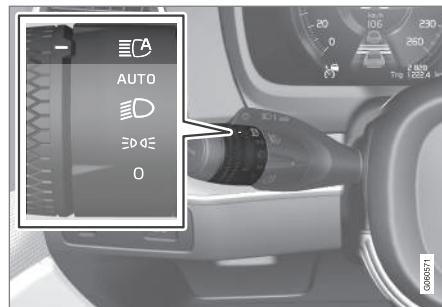

Kui aktiivsed kaugtuled on sisse lülitatud, helen-dab juhiekraanil valge sümbol .

Kaugtulede sisselülitamisel põleb sümbol sinisena. See kehtib ka LED-esitulede kohta, kui kaugtuli on osaliselt lähituledele lülitunud, st kui tuli põleb eredamalt kui lähituled.

Käsitsi käitamine

TÄHELEPANU

Hoidke esiklaasi pind kaameraanduri ees jääst, lumest, udust ja mustusest vaba.

Ärge pistke ega kinnitage midagi tuuleklaasi külge kaameraanduri ette, sest see võib vähendada mõne kaamerast sõltuva süsteemi efektiivsust või peatada selle töö.



Kui see sümbol kuvatakse juhiekraanil koos teatega **Aktiivsed kaugtuled Ajutiselt pole saadaval**, siis tuleb lähi- ja kaugtulesid lülitada käsitsi.

Roolikangi valikunupp võib ikka olla asendis

AUTO. Sümbol  nende teadete kuvamisel kustub.



Sama kehtib ka siis, kui nimetatud sümbol ilmub koos teatega **Tuuleklaasi andur Andur blokeeritud, vt kasutusjuhendit**.

On võimalik, et aktiivsete kaugtulede kasutamine on ajutiselt blokeeritud, nt tiheda udu või paduvihma korral. Aktiivsete kaugtulede taas kasutamiseks muutudes või takistuse eemaldamisel tuuleklaasi anduritelt teade kustub ja süttib sümbol .

! HOIATUS

Aktiivsed kaugtuled aitavad soodsates oludes saavutada optimaalset valgusvihku.

Juht vastutab alati lähi- ja kaugtulede vahel käsitsi ümberlülitamise eest, kui liiklusolukord või ilmastikutingimused seda nõuavad.

! TÄHTIS TEAVE

Lähi- ja kaugtulede käsitsi ümberlülitamine võib osutuda vajalikuks näiteks järgmistel juhtudel:

- tugevas vihmas või tihedas udus
- jäises vihmas
- kerges lume- või lörtsisajus
- kuuvalguses
- halvasti valgustatud asulateel sõites
- kui eessõitvate sõidukite valgustus on nõrk
- kui teel või tee ääres on jalakäijaid
- kui tee lähedal on tugevalt peegeldavaid objekte, näiteks silte
- kui vastutulevate sõidukite valgust varjab nt pörkepiire
- kui ristuvatel teedel liigub sõidukeid
- künkaharjal või orus
- järskudes kurvides

Kaameraandurite piirangute kohta vt lisateavet jaotisest "Funktsiooni City Safety piirangud".

Sellega seotud teave

- Valgustuse lülitid (lk. 129)
- Funktsiooni City Safety piirangud (lk. 321)

Aktiivsed kurvituled*

Aktiivsed kurvituled on mõeldud valgustama kurve ja ristmike.



- ◀◀ LED²⁶-esituledega autol* võivad varustusastmest sõltuvalt olla aktiivsed kurvituled.

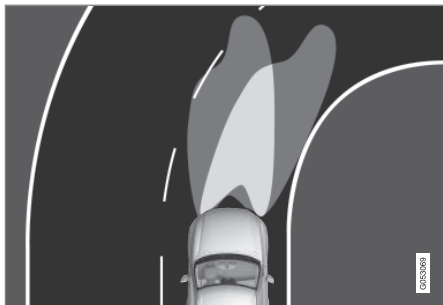

Tulede valgusvihu välja- (vasak) ja sisselülitatud (parem) funktsiooniga.

LED-esituledega autol võivad varustusastmest sõltuvalt olla aktiivsed kurvituled. Aktiivsed kurvituled järgivad rooli keeramist ja pakuvad parima võimaliku valgusvoo kurvides ja ristmikel, mis suurendab liiklusohutust.

Funktsioon aktiveeritakse automaatselt auto käivitamisel. Funktsiooni tõrke korral süttib näidiku-paneelil tähis  ning samal ajal kuvatakse juhi ekraanil selgitav tekst.

Funktsioon on aktiivne ainult hämaras või pimedas ja ainult siis, kui auto liigub ja lähituled on sisse lülitatud.

Funktsiooni sisse- ja väljalülitamine

Funktsioon aktiveeritakse tehases, kuid selle saab keskekraani abil kahel viisil välja- või uuesti sisse lülitada.

Funktsioonide kuva kaudu



Vajutage nuppu **Aktiivsed kurvituled**.

Sätete kaudu

1. Vajutage ülavaates **Seaded**.
2. Vajutage **My Car** → **Tuled ja valgustus** → **Välisvalgustus**.
3. Tühistage valik/märkige valik **Aktiivsed kurvituled**.

Sellega seotud teave

- Seadistuskava (lk. 161)
- Eesmised udutuled/kurvituled* (lk. 137)

Auto esitulede valgusvihu reguleerimine

Kui autol on kohanduvad LED-tuled, peab valgusvihu muistri nullima, kui parempoolsest vasakpoolseesse liiklusse suunduda või vastupidi.

Halogeentuled

Valgustusvalem on seadistusvaba. Esilaternate valgusvihk on ette nähtud selliselt, et see ei pimesta vastutulevaid sõidukeid.

LED-esituled*

Esitulede valgusvihu mustrit tuleb seadistada siis, kui esituled on kohanduvad, vt jaotist "Esitulede aktiveerimine/deaktiveerimine". Kui lülitate esitulede valgusvihu mustrit vasak- ja parempoolse liikluse jaoks ümber, peab auto seisma paigal ja mootor töötama.

1. Vajutage keskekraani ülavaates **Seaded**.
2. Vajutage **My Car** → **Tuled ja valgustus** → **Välisvalgustus**.
3. Valige **Ajutine parempoolne liiklus/ Ajutine vasakpoolne liiklus**.

Sellega seotud teave

- Seadistuskava (lk. 161)
- Kaugtulede sisselülitamine/väljalülitamine (lk. 133)



²⁶ LED (Light Emitting Diode) (valgusdiood)

Eesmised udutuled/kurvituded*

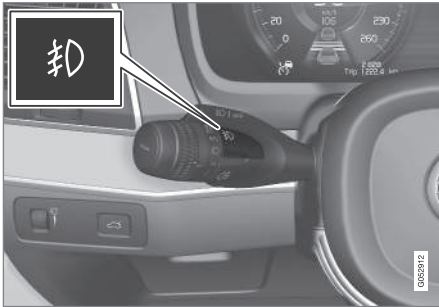
Udutuled on varustatud kurvitudeltega, mis suunavad valgusvihi diagonaalselt küljele.



Eesmiste udutulede nupp.

Eesmised udutuled saab sisse lülitada ainult süüteasendis **II** või kui mootor töötab ja roolikangi valikunupp on asendis **AUTO**,  või .

Vajutage sisse-/väljalülitusnuppu. Kui eesmised udutuled põlevad, süttib juhiekraanil sümbol .

Mootori väljalülitamisel või roolikangi valikunupu keeramisel asendisse **STOP** või **0** lülituvad eesmised udutuled automaatselt välja.

TÄHELEPANU

Udutulede kasutamise eeskirjad erinevad riigiti.

Kurvituded

Eesmised udutuled on varustatud kurvifunktsiooniga, mis valgustab ajutiselt diagonaalselt auto ees olevat ala järsus kurvis rooli keeramise suunas või sisselülitatud suunatud suunas.

Funktsioon aktiveerub hämaras või pimedas, kui roolikangi pöördlüli on asendis **AUTO** või  ja auto liikumiskiirus on aeglasem kui 30 km/h (20 mph).

Peale selle lülituvad tagurdamisel lisaks tagurdustulele ka mõlemad kurvituded sisse.

Funktsioon aktiveeritakse tehases, kuid selle saab keskekraani abil välja või uuesti sisse lülitada.

Sellega seotud teave

- Valgustuse lülitid (lk. 129)
- Tagumine udutuli (lk. 137)
- Aktiivsed kurvituded* (lk. 135)
- Süüteasendid (lk. 367)

Tagumine udutuli

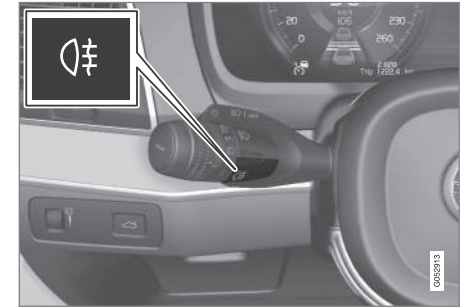

Piiratud nähtavuse korral udus lülitage põlema tagumine udutuli, et teised liiklejad märkaksid eessõitvat sõidukit võimalikult varakult.



Tagumise udutule nupp.

Tagumine udutuli paikneb vasakpoolse rooliga autol vasakul poolel ja parempoolse rooliga autol paremal poolel.

Tagumist udutulid on võimalik sisse lülitada ainult siis, kui:

- süüde on asendis **II** või mootor töötab ning roolikangi pöördnupp on asendis **AUTO** või  ;
- roolikangi pöördnupp on asendis  ning eesmised udutuled on sisse lülitatud.

Vajutage sisse-/väljalülitusnuppu. Kui tagumine udutuli põleb, süttib juhi ekraanil sümbol .



◀◀ Tagumine udutuli lülitatakse automaatselt välja, kui:

- süütelüliti on valikus **STOP** või roolikangi pöördnupp on asendis **0**
- roolikangi pöördnupp on asendis **⇒⇄⇄** ning eesmised udutuled on välja lülitatud.

i TÄHELEPANU

Eeskirjad tagumiste udutulede kasutamise kohta on riigiti erinevad.

Sellega seotud teave

- Valgustuse lülid (lk. 129)
- Eesmised udutuled/kurvitudel* (lk. 137)
- Süüteasendid (lk. 367)

Pidurituli

Pidurituli süttib pidurdamisel automaatselt.

Pidurituli süttib piduripedaali allavajutamisel. Lisaks lülitub see sisse, kui üks juhtimisabisüsteemidest, kohanduv kiirusehoidik*, City Safety või tagant otsasõidu hoiatussüsteem, sõidukit pidurdab.

Sellega seotud teave

- Hädapidurituled (lk. 389)
- Adaptiivne püsikiirusehoidik* (lk. 276)
- City Safety (lk. 314)
- Rear Collision Warning (lk. 324)

Ohutuled

Ohutuled teavitavad sisselülitamisel teisi liiklejaid ohust sõiduki kõikide suunatulede samaaegse vilkumisega.

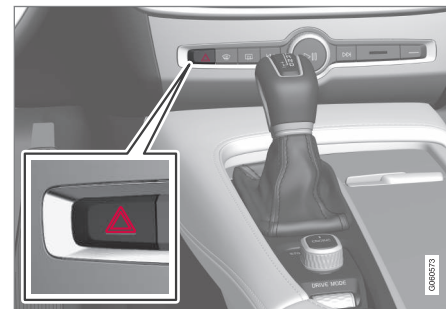

Ohutulede nupp.

Ohutulede aktiveerimiseks tuleb vajutada nappu.

Ohutuled aktiveeruvad automaatselt kui auto pidurdab nii järsult, et avariipidurdustuled süttivad ning kiirus on madal. Ohutulesid hakatakse vilgutama pärast avariipidurdustulede vilkumise lõppemist ja deaktiveeritakse automaatselt, kui auto hakkab liikuma või vajutate nappu.

Sellega seotud teave

- Suunatulede kasutamine (lk. 139)
- Hädapidurituled (lk. 389)

Suunatulede kasutamine

Sõiduki suunatud lülitatakse sisse roolisamba vasakpoolsest hoovast. Suunatud vilguvad kolm korda või jäävad vilkuma, olenevalt sellest, kui kaugele on hooba üles- või allasuunaliselt lükatud.



Suunatud.

Lühike vilkumine

1 Viige roolikang üles või alla esimesse asendisse ja laske lahti. Suunatud vilguvad kolm korda. Funktsiooni saab keskekraanilt deaktiveerida/aktiveerida.

i TÄHELEPANU

- Automaatse vilkumise peatamiseks lükake hooblülitit kohe vastassuunas.
- Kui juhiakraanil olev suunatud sümbol vilgub tavalisest kiiremini, siis vaadake juhiakraanil olevat teadet.

Pidev vilkumine

2 Viige roolikang üles või alla viimasesse asendisse.

Kanglülitit jääb oma asendisse ning viiakse tagasi käsitsi või automaatselt rooli liigutamisel.

Sellega seotud teave

- Valgustuse lülitid (lk. 129)
- Ohutuled (lk. 138)
- Seadistuskava (lk. 161)

Salongivalgustus

Salongi valgustuse sisse-/väljalülitamine toimub esiistmete ja tagaistme kohal paiknevatest lülititest.

Kogu salongi valgustust saab käsitsi sisse ja välja lülitada 30 sekundi jooksul pärast seda, kui:

- mootor on seisatud ja auto elektrisüsteem on süüteasendis **0**;
- auto on lukust lahti keeratud, kuid mootor pole veel käivitatud.

Esmised salongituled



Esmiste lugemislampide ja salongivalgustuse lülitid laekonsoolis.

- 1** Vasakpoolne lugemislamp
- 2** Salongivalgustus

◀◀ **3** Automaatse salongivalgustuse funktsioon

4 Parempoolne lugemislamp

Eesmised lugemistuled

Vasakul ja paremal pool olevaid lugemislampe saab sisse ja välja lülitada katusekonsoolis olevate nuppude lühikese vajutusega. Heleduse reguleerimiseks hoidke nuppu sees.

Salongivalgustus

Põranda- ja laevalgustuse lülitamiseks vajutage lühidalt laekonsoolil olevat nuppu.

Automaatse salongivalgustuse funktsioon

Automaatne funktsioon aktiveeritakse laekonsooli nupu **AUTO** põgusa vajutusega. Kui automaatne funktsioon on aktiveeritud, põleb nupu märgutuli. Vajutage nuppu **AUTO**, et lülitada salongivalgustus järgmiselt sisse ja välja.

Salongivalgustus:

- süttib auto lukust avamisel või mootori välja-lülitamisel;
- kustub mootori käivitamisel ja auto lukustamisel;
- süttib ja kustub vastavalt ukse avamisel või sulgumisel
- jääb kaheks minutiks põlema, kui mõni uks on avatud.

Tagumine valgustus

Salongi tagumises osas on lugemisvalgustus, mida kasutatakse ka salongivalgustusena.

Lugemislambid paiknevad salongi laes.



Tagaistme kohal olevad lugemislambid.

Lugemistuled lülitatakse sisse või välja, vajutades lühidalt tule vastavat nuppu. Heleduse reguleerimiseks hoidke nuppu sees.

Kindalaekavalgustus

Kindalaeka valgustus lülitatakse automaatselt sisse ja välja vastavalt sellele, kas kaas on kinni või lahti.

Meigipeegli valgustus*

Päikesesirmis oleva meigipeegli valgustus lülitatakse sisse katte avamisel ja välja selle sulgumisel.

Maapinnavalgustus

Maapinnavalgustus lülitub sisse või välja vastava ukse avamisel või sulgumisel.

Astmelaua valgustus

Astmelaua valgustus lülitub sisse või välja vastava ukse avamisel või sulgumisel.

Pakiruumi valgustus

Pakiruumi valgustus lülitatakse sisse pakiruumi kaane avamisel ja välja selle sulgumisel.

Meeleoluvalgustus

1. Vajutage keskekraani ülavaates **Seaded**.
2. Vajutage **My Car** → **Tuled ja valgustus** → **Sisevalgustus**.
3. Valige järgmiste sätete vahel.
 - **Intensiivsus**: valige **Väljas**, **Madal** või **Kõrge**.
 - **Tase**: valige **Vähdatud** ja **Täis** vahel.



Rooli kõrval olevad juhtnupud.

Armatuurilaualt saab juhtida üldist valgustugevust:

- Valgustugevuse muutmiseks pöörake pöördlülitit.

Miljöövalgustus*

Auto on varustatud mitme LED-tulega, mis muudavad värvi. Need tuled süttivad mootori töötamisel.

Miljöövalgustust saab muuta keskekraanilt.

Tulede heleduse muutmine

1. Vajutage keskekraani ülavaates **Seaded**.
2. Vajuta **My Car → Tuled ja valgustus → Sisevalgustus → Salongi meeleoluvalgus**.
3. **Salongivalgustuse intensiivsus**: valige **Väljas, Madal** või **Kõrge**.

Tulede värvi muutmine

1. Vajutage keskekraani ülavaates **Seaded**.
2. Vajuta **My Car → Tuled ja valgustus → Sisevalgustus → Salongi meeleoluvalgus**.
3. Tulede värvi muutmiseks valige **Temperatuuri alusel, Värv järgi** või **Teemavärvid**.

Suvandi **Temperatuuri alusel** kasutamisel muutub valguse värvitoon vastavalt salongi temperatuurile.



Rooli kõrval olevad juhtnupud.

Armatuurilaualt saab juhtida salongi üldist valgustugevust:

- Valgustugevuse muutmiseks pöörake pöördlülitit.

Uste panipaikade valgustus

Uste panipaikade valgustus süttib, kui mootor käivitatakse. Heledust saate reguleerida armatuurilaual.

Tunnelkonsooli eesmistehoidikute valgustus

Eesmistehoidikute valgustus süttib auto lukust avamisel ja kustub auto lukustamisel. Heledust saate reguleerida armatuurilaual.

Sellega seotud teave

- Valgustuse lülidid (lk. 129)
- Süüteasendid (lk. 367)

- Seadistuskuva (lk. 161)

Saatevalgustuse kestus

Mõnda välisvalgustit saab pärast auto lukustamist turvalagustina kasutada.

Funktsiooni aktiveerimiseks toimige järgmiselt.

1. Lülitage mootor välja.
2. Lükake vasakpoolset roolikangi armatuurilaua suunas ja vabastage.
3. Astuge autost välja ja lukustage uks.

Kui funktsioon on aktiivne, lülitatakse lähituled, gabariidituled, ukse käepidemete valgustus* ja numbrimärgi valgustus sisse.

Ajavahemiku pikkust, mille jooksul turvalagustus põleb, on võimalik keskekraanil seadistada.

Sellega seotud teave

- Läheneisvalgustuse kestus (lk. 142)
- Seadistusküva (lk. 161)

Läheneisvalgustuse kestus

Läheneisvalgustus lülitatakse sisse kaugjuhtimisvõttest kui auto on lukust lahti.

Funktsiooni kaugjuhtimispuldiga käivitamine lukust avamise ajal lülitab põlema gabariidituled, ukselinkide tuled*, numbritule, salongi laevalgustuse ja põrandavalgustuse. Kui uks avatakse aktiveerimisaja jooksul, pikeneb ukse käepidemete* ja salongi valgustuse põlemise aeg.

Funktsiooni saab keskekraanilt aktiveerida/deaktiveerida.

Sellega seotud teave

- Saatevalgustuse kestus (lk. 142)
- Kaugjuhtimisvõtt (lk. 222)
- Seadistusküva (lk. 161)

Tuuleklaasipuhastite kasutamine

Tuuleklaasipuhasti puhastab tuuleklaasi. Tuuleklaasipuhasti eri sätteid saab määrata roolisamba parempoolse hoovaga.

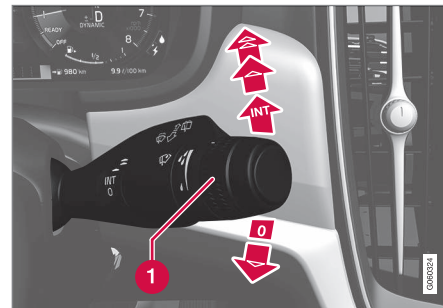

Parempoolne roolikang.

- 1 Pöördlüli tundlikkus/sagedus

Üks tõmme

Ühe tõmbe tegemiseks lükake hooba allapoole ja laske lahti.

Tuuleklaasipuhasti välja lülitatud

0 Viige kanglüli tuuleklaasipuhastite välja lülitamiseks asendisse 0.

Intervallpuhastus

INT Seadista aktiveeritud intervallpuhastusega tõmmete arv ajaühiku kohta pöördlüli abil.

Pidev puhastamine

Tõstke hooba ülespoole, et puhastid liiguksid tavakiirusel.



Tõstke hooba veel ülespoole, et puhastid liiguksid suurel kiirusel.

! TÄHTIS TEAVE

Enne klaasipuhastite aktiveerimist veenduge, et klaasipuhasti harjad ei ole kinni külmunud, ning kraapige lumi või jää tuuleklaasilt (ja tagaaknalt) ära.

! TÄHTIS TEAVE

Kui klaasipuhastid puhastavad esiklaasi, kasutage rohkelt klaasipesuvedelikku. Klaasipuhastite töö ajal peab esiklaas olema märg.

Sellega seotud teave

- Vihmaanduri sisselülitamine/väljalülitamine (lk. 143)
- Tuuleklaasi- ja laternapesurid (lk. 144)
- Tuuleklaasi puhastiharjad teenindusasendis (lk. 508)

Vihmaanduri sisselülitamine/väljalülitamine

Vihmaandur käivitab tuuleklaasipuhastid automaatselt vastavalt sellele, kui palju vett see tuuleklaasil leiab. Vihmaanduri tundlikkust saab reguleerida parempoolse roolikangi pöördnupuga.

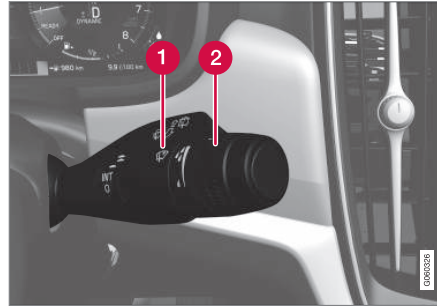

Parempoolne roolikang.

- 1 Vihmaanduri nupp
- 2 Pöördlülititundlikkus/sagedus

Kui vihmaandur on aktiveeritud, kuvatakse juhi ekraanil vihmaanduri sümbol .

Vihmaanduri aktiveerimine

Aktiveerides vihmaanduri, peab auto sõitma või elektrisüsteem olema süüteasendis I või II ning klaasipuhasti roolihoob asendis 0 või ühe tõmbe asendis.

Vihmaanduri aktiveerimiseks vajutage vihmaanduri nuppu .

Vajutage hooba alla, et klaasipuhastid teeksid lisatõmbe.

Keerake pöördlülititundlikkuse suurendamiseks ülespoole ja tundlikkuse vähendamiseks allapoole. Lisatõmbe tegemiseks lükake pöördlülitit ülespoole.

Vihmaanduri väljalülitamine

Vihmaanduri väljalülitamiseks vajutage nuppu  või valige roolikangiga teine klaasipuhasti programm.

Vihmaandur lülitub automaatselt välja, kui süüteasend on 0 või kui mootor välja lülitatakse.

Vihmaandur lülitub automaatselt välja, kui tuuleklaasi puhastiharjad on teenindusasendis. Vihmaandur aktiveeritakse uuesti, kui teenindusasend välja lülitatakse.

! TÄHTIS TEAVE

Tuuleklaasi klaasipuhastid võivad auto autopeatuse käigus aktiveeruda ja saada vigastusi. Lülitage vihmaandur välja, kui auto mootor töötab või kui auto elektrisüsteem on süüteasendis I või II. Ekraanil olev sümbol kustub.

◀ Mälufunktsiooni sisse-/väljalülitamine

Vihmaanduri mälufunktsiooni saab aktiveerida, nii et vihmaanduri nuppu ei pea auto igal käivitamisel vajutama.

1. Vajutage keskekraani ülavaates **Seaded**.
2. Vajutage **My Car** → **Klaasipuhasti**.
3. Mälufunktsiooni aktiveerimiseks/deaktiveerimiseks valige **Vihmaanduri mälu**.

Sellega seotud teave

- Tuuleklaasipuhastite kasutamine (lk. 142)
- Tuuleklaasi puhastiharjad teenindusasendis (lk. 508)

Tuuleklaasi- ja laternapesurid

Tuuleklaasi- ja esilaternapesurid puhastavad tuuleklaasi ja esilaternaid. Klaasipesurit/-puhastit aktiveeritakse parempoolse roolikangi lülitiga.

Tuuleklaasi- ja esilaternapesurite käivitamine



Pesurifunktsioon, parempoolse roolikangi lüliti.

- Tuuleklaasi- ja tulede pesuri käivitamiseks lükake parempoolset kangi rooli suunas.
 - > Tuuleklaasipuhastid teevad pärast roolikangi lahtilaskmist veel mitu tõmmet.

⚠ TÄHTIS TEAVE

Ärge aktiveerige pesuvedelikusüsteemi, kui see on külmunud või kui pesuvedelikumahuti on tühi. Vastasel juhul võib pump rikki minna.

Soojendusega pesuridüüsid*

Pesuridüüse soojendatakse külma ilmaga auto-maatselt, et aknapesuvedelik ei jäätuks.

Esitulede pesurid*

Pesuvedeliku säästmiseks pestakse esitulesid automaatselt iga viienda pesutsükli ajal.

Pesemise piiramine

Klaasipesuvedeliku varu kahanemisel klaasipesuvedeliku paagis ligikaudu 1 liitri ning teate

Pesuvedelik Tase madal ja sümboli  ilmumisel juhiakraanile blokeeritakse esitulede pesurite funktsioon. See on vajalik tagamaks tähtsamat, tuuleklaasi puhastamise võimaluse ja seeläbi tagada juhile nähtavus.

Sellega seotud teave

- Tuuleklaasipuhastite kasutamine (lk. 142)
- Aknapesuvedeliku lisamine (lk. 511)

Aknatõstukid

Juhi ukse juhtpaneelilt saab avada ja sulgeda kõiki elektrilisi aknaid, muude uste juhtpaneelidelt avatakse ja sulgetakse vaid vastava ukse aken.

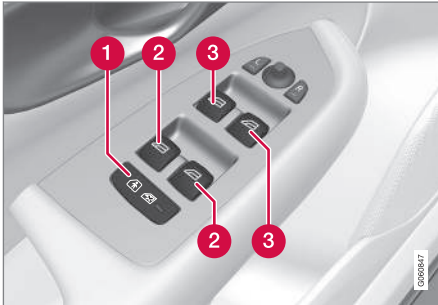

Juhiukses olev juhtpaneel.

- 1 Elektriline lapselukk*, mis takistab tagauste avamist seestpoolt ja tagaakende avamist ja sulgemist.
- 2 Tagaakende juhtnupud.
- 3 Esiakende juhtnupud.

Sellega seotud teave

- Elektriliste klaasitõstukite kasutamine (lk. 145)
- Lapselukud (lk. 246)

Elektriliste klaasitõstukite kasutamine

Juhi ukse juhtpaneelilt saab avada ja sulgeda kõiki elektrilisi aknaid, muude uste juhtpaneelidelt avatakse ja sulgetakse vaid vastava ukse aken.

⚠ HOIATUS

Kontrollige, et lapsed või teised kaassõitjad ei jätaks oma käsi vahele, kui aknaid juhiukse kaudu sulgete.

⚠ HOIATUS

Kontrollige, et lapsed või teised kaassõitjad ei jätaks oma käsi vahele, kui aknaid kaugjuhtpulti abil sulgete.

⚠ HOIATUS

Kui autos on lapsi, lülitage elektriakende vool alati välja, seades auto elektrisüsteemi süüteasendisse **0**, ja eemaldage kaugjuhtpult autost, kui autost lahkute.

Kasutamine



Aknatõstukite kasutamine.

- 1 Kasutamine ilma auto-funktsioonita
- 2 Kasutamine auto-funktsiooniga

Juhi ukse juhtpaneelilt saab avada ja sulgeda kõiki elektrilisi aknaid, muude uste juhtpaneelidelt avatakse ja sulgetakse vaid vastava ukse aken. Samaaegselt on võimalik liigutada ainult üht klaasi.

Elektrilised klaasitõstukid on funktsionaalsed alates süüteasendist I. Aknaid saab liigutada veel mõne minuti vältel pärast mootori väljalülitamist ja süüte väljalülitamist, kuid mitte pärast seda, kui mõni uks avatakse.

Kui miski takistab akende sulgumist, peatub sulgumine ja aken avaneb. Kui sulgemine näiteks jää tõttu katkeb, siis saab muljumiskaitse ka välja lülitada. Pärast sulgemise kahte järjestikust kat-



- ◀◀ kestamist lülitub muljumiskaitse ja automaatne talitus teatud ajaks välja ning seejärel saab akna nupu pideva ülespoole tõmbamise teel sulgeda.

i TÄHELEPANU

Üks võimalus vältida avatud tagaakende korral pulseerivat tuulemüra on avada veidi ka esiaknad.

i TÄHELEPANU

Aknaid ei saa avada suurematel kiirustel kui 180 km/h (112 mph), aga neid saab sulgeda.

Kasutamine ilma auto-funktsioonita

Viige üks juhtelementidest õrnalt üles/alla. Aknatõstukid liiguvad üles/alla niikaua, kuni lülitit vastavas asendis hoitakse.

Kasutamine auto-funktsiooniga

Viige üks juhtelementidest üles/alla lõpp-asendisse ja laske seejärel lahti. Aken liigub automaatselt oma lõppasendisse.

Akende juhtimine kaugjuhtimispuldi, uksekäepideme või kesklukustusnupu abil

Selleks et elektriaknad kaugjuhtimispuldi, ukse-linkide või auto seest kesklukustusnupu abil juhtida, vt jaotist "Kaugjuhtimispult", "Lukustamine/avamine väljastpoolt" või "Lukustamine/avamine seestpoolt".

Lähtestamine

Kui käivitusaku on lahti ühendatud, tuleb automaatse avanemise funktsioon selle korrektse töötamise tagamiseks lähtestada.

1. Tõstke õrnalt nupu esiosa, et aken lõpp-asendisse viia, ja hoidke nuppu sellises asendis 1 sekundi jooksul.
2. Laske nupp korraks lahti.
3. Tõstke nupu esiosa veelkord üheks sekundiks.

⚠ HOIATUS

Vahelejäämiskaitse toimimiseks tuleb teha lähtestamine.

Sellega seotud teave

- Aknatõstukid (lk. 145)
- Süüteasendid (lk. 367)
- Kaugjuhtimispult (lk. 222)
- Lukustamine / lukust avamine väljastpoolt (lk. 227)
- Lukustamine / lukust avamine seestpoolt (lk. 231)

Päikesesirmi kasutamine*

Mõlema tagaakse paneelil on sissehitatud päikesekaitse.

Tagaakna riuli sees on elektriliselt juhitud päikesesirm.

Tagaaksel - käsitsi kasutatav



1. Konks vastava sulguriga
- Tõsta päikesekaitse üles ja kinnita ukseraami ülaosas asuva konksu külge.

Akent on võimalik avada ja sulgeda ka siis, kui päikesekaitse on üles tõstetud.

Tagaakna riivil



Tagumise akna riivil on elektriliselt juhitud päikesekate.

Päikesesirmi kasutamiseks peab auto elektrisüsteem olema asendis **II**.

i TÄHELEPANU

Päikesesirmi kasutamine ei pruugi salongi madalate temperatuuride korral võimalik olla.

Kasutamine



Vajutage põgusalt keskekraani funktsioonivaate nuppu

Tagumine päikesekate – päikesekaitse liigub automaatselt ülemisse või alumisse lõppasendisse. Kui päikesesirmi teele jääb takistus, liikumine peatub automaatselt või langetatakse päikesesirmi täiesti alla.

Küljepeeglite reguleerimine

Küljepeegleid reguleeritakse asendisse juhtnupust juhiukse juhtpaneelil.



Küljepeeglite juhtnupud.

Reguleerimine

1. Vasakpoolse peegli reguleerimiseks vajutage **L**-nuppu, parempoolse reguleerimiseks **R**-nuppu. Nupus olev tuli süttib.
2. Reguleerige asendit keskel asuva seadistuskangiga.
3. Vajutage **L** või **R** nuppu uuesti. Tuli kustub.

! HOIATUS

Mõlemad peeglid on optimaalse nähtavuse tagamiseks lainurk-tüüpi. Objektid võivad tunduda kaugemal, kui nad tegelikult on.

◀ Elektrilise esiistme mälu funktsioon*

Samuti saab küljepeeglite asendid elektrilise esiistme mällu salvestada.

Küljepeegli rakursi muutmine parkimise ajal²⁷

Küljepeegleid saab allapoole kaldu reguleerida, et juht näeks nt parkimise ajal teeserva.

- Lülitage sisse tagumine käik ja vajutage nuppu **L** või **R**.

Tagurduskäigu väljalülitamisel liigub peegel automaatselt algasendisse tagasi kas ligikaudu 10 sekundi pärast või varem, kui vajutada vastavalt kas nuppu **L** või **R**.

Küljepeegli asendi muutmine parkimise ajal²⁷

Tagasikäigu sisselülitamisel pöördub tahavaatepeegel automaatselt allapoole, et juht näeks parkimise ajal paremini teeserva. Tagasikäigu väljalülitamisel pöördub peegel mõne hetke pärast automaatselt tagasi algasendisse.

Selle funktsiooni seadistused määratakse keskekraanil.

1. Vajutage ülavaates **Seaded**.
2. Vajutage **My Car** → **Peeglid ja lihtne sisenemine**.

3. Aktiveerimiseks/keelamiseks ning määramaks, milline peegel peaks nurga all olema, valige **Küljepeegli kallutamine tagurdamisel, Väljas, Juht, Reisija** või **Mõlemad**

Automaatne kokkulükkamine lukustamise ajal*

Auto lukustamisel/lukust lahtitegemisel kaugjuhtimispuldi abil lükkatakse küljepeeglid automaatselt kokku/lahti.

Funktsiooni saab keskekraanilt aktiveerida/deaktiveerida.

1. Vajutage ülavaates **Seaded**.
2. Vajutage **My Car** → **Peeglid ja lihtne sisenemine**.
3. Aktiveerimiseks/inaktiveerimiseks valige **Klapi peeglid lukustamisel kokku**.

Neutraalasendi taastamine

Välismõjude tagajärjel kohalt nihkunud peeglid tuleb elektriliselt neutraalasendisse tagasi viia, et nende sissetõmbamine/väljalükkamine toimuks õigesti:

1. Lükake küljepeeglid nuppude **L** ja **R** abil kokku.
2. Lükake küljepeeglid nuppude **L** ja **R** abil jälle lahti.

3. Korda vajadusel ülaltoodud protseduuri. Peeglid on nüüd neutraalasendis.

Automaatne pimestuskaitse*

Tahavaatepeeglid ja küljepeeglid aktiveerivad automaatselt taganttuleva ereda valguse pimestuskaitse.

Küljepeeglitele selle funktsiooni paigaldamiseks peab automaatne pimestuskaitse olema ka salongi tahavaatepeegli, vt peatükki "Sisemine tahavaatepeegel".

Automaatne tumendamine on sõidu ajal alati aktiveeritud, erandiks on tagurdamine. Tumendamise tundlikkust on võimalik kolme astme võrra seadistada ning see mõjutab nii sisemist tahavaatepeeglit kui uksepeegleid.

 TÄHELEPANU
Tundlikkuse muutmisel ei muudeta tumendamist koheselt, muudatus toimub aja jooksul.

Selle funktsiooni seadistused määratakse keskekraanil.

1. Vajutage ülavaates **Seaded**.
2. Vajutage **My Car** → **Peeglid ja lihtne sisenemine**.
3. Valige **Peegli automaatne tuhmistamine** valikus **Normaalne, Tume** või **Hele**.

²⁷ Ainult kombinatsioonis koos elektriliselt juhitavate mälu ga istmete.

Kokkulükatavad elektrilised küljepeeglid*

Parkimisel/sõitmisel kitsastes kohtades on võimalik peeglid kokku lükata:

1. Vajutage korraga nuppe **L** ja **R** (süüde peab olema vähemalt asendis I).
2. Laske nupud umbes ühe sekundi pärast lahti. Peeglid peatuvad automaatselt täiesti kokkulükatud asendis.

Lükake peeglid lahti, vajutades samaaegselt nupudele **L** ja **R**. Peeglid peatuvad automaatselt täiesti lahtilükatud asendis.

Sellega seotud teave

- Sisemine tahavaatepeegel (lk. 149)
- Seadistuskava (lk. 161)
- Elektrilise esiistme mälu funktsiooni kasutamine* (lk. 118)

Sisemine tahavaatepeegel

Tahavaatepeegli (reisijateruumis) hämardamiseks on nupp peegli alumises servas. Teise võimalusena toimub tahavaatepeegli hämardumine automaatselt.



- 1 Pimestuskaitse juhtelement

Käsitsi pimestuskaitse

Tagant tulev ere valgus võib peegelduda tahavaatepeeglis ja pimestada juhti. Kui teid pimestavad järelsõitja tuled, kasutage juhitavat pimestuskaitset:

1. Pimestuskaitse kasutamiseks viige juhtelement salongi poole.
2. Normaalasendisse naasmiseks viige juhtelementi tuuleklaasi poole.

Automaatne pimestuskaitse*

Tahavaatepeegel aktiveerib automaatselt tagant tulevate ereda valguse pimestuskaitset. Käsitsi pimestuskaitse reguleerimine pole saadaval automaatsel pimestuskaitse korral.

Tahavaatepeeglit on kaks andurit – üks ettepoole ja teine tahapoole suunatud – mis töötavad koos pimestava valguse tuvastamiseks ja kõrvaldamiseks. Ettepoole suunatud andur tuvastab ümbritsevat valgust ja tahapoole suunatud andur taga sõitvate autode sõidutulesid.

i TÄHELEPANU

Kui andureid varjavad näiteks parkimisload, transponderid, päikesesirimid või istmetel või pagasiriivilitel olevad esemed selliselt, et valgus anduriteni ei pääse, väheneb tahavaatepeeglite pimestuskaitse funktsioon.

Automaatne tumendamine on sõidu ajal alati aktiveeritud, erandiks on tagurdamine. Tumendamise tundlikkust on võimalik kolme astme võrra seadistada ning see mõjutab nii sisemist tahavaatepeeglit kui uksepeegleid.

i TÄHELEPANU

Tundlikkuse muutmisel ei muudeta tumendamist koheselt, muudatus toimub aja jooksul.



◀ Selle funktsiooni seadistused määratakse keskekraanil.

1. Vajutage ülavaates **Seaded**.
2. Vajutage **My Car** → **Peeglid ja lihtne sisenemine**.
3. Valige **Peegli automaatne tuhmistamine** valikus **Normaalne**, **Tume** või **Hele**.

Sellega seotud teave

- Küljepeeglite reguleerimine (lk. 147)
- Seadistusküla (lk. 161)

Kompass*

Tahavaatepeegli ülemises paremas servas on integreeritud ekraan, kus näidatakse, millise ilma-kaare poole on suunatud auto esiosa.

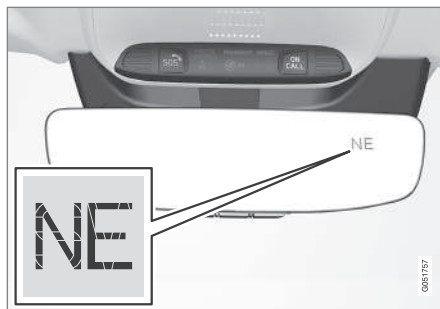

Kompassiga tahavaatepeegel.

Vastavalt auto esiosa suunale kuvatakse kaheksat erinevat suunda ingliskeelsete lühenditena: **N** (põhi), **NE** (kirre), **E** (ida), **SE** (kagu), **S** (lõuna), **SW** (edel), **W** (lääs) ja **NW** (loe).

Kompassi sisselülitamine/ väljalülitamine

Kompass aktiveeritakse auto käivitamisel automaatselt.

Kompassi sisse-/väljalülitamine

- Vajutage tahavaatepeegli all olevat nuppu nt kirjaklambriga.

Sellega seotud teave

- Kompassi kalibreerimine* (lk. 151)
- Süüteasendid (lk. 367)
- Akende ja küljepeeglite sulatuspuhuri sisselülitamine/väljalülitamine (lk. 184)

Kompassi kalibreerimine*

Maa on jagatud 15 magnetvööndiks. Kompass tuleks kalibreerida, kui auto liigub läbi mitme magnetsooni.

Kalibreerimiseks toimige järgmiselt.

1. Jätke auto seisma sellises lahtise ja avara maastikuga kohas, kus puuduvad terasrajatised ja kõrgepingeliinid.
2. Käivitage auto ja lülitage kõik elektriseadmed (kliimaseade, klaasipuhastid jt) välja ning veenduge, et kõik ukSED on suletud.

i TÄHELEPANU

Kalibreerimine võib ebaõnnestuda või üldse mitte käivituda, kui elektriseadmed on sisse lülitamata.

3. Hoidke tahavaatepeegli taga olevat nuppu all (kasutage selleks kirjaklambrit vms.) ligikaudu 3 sekundit. Kuvatakse praeguse magnetsooni number.

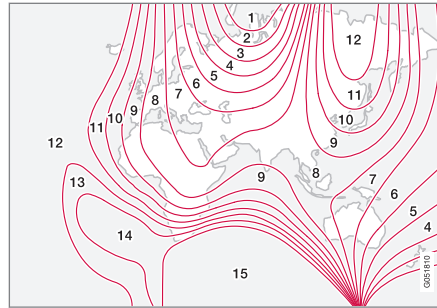

Magnetvööndid.

4. Vajutage nuppu korduvalt, kuni kuvatakse vajalik magnetsoon (1–15). Vaata kompassi magnetsoonide kaarti.
5. Oodake, kuni ekraanil kuvatakse uuesti sümbol **C**, või hoidke tahavaatepeegli all olevat nuppu ligikaudu 6 sekundit all, kuni ilmub sümbol **C**.
6. Sõitke aeglaselt ringikujuliselt (kiirus ei tohi olla suurem kui 10 km/h (6 mph), kuni näidikul kuvatakse kompassi suund, mis näitab, et kalibreerimine on lõppenud. Seejärel sõitke veel 2 ringi, et viia läbi täpiskalibreerimine.
7. **Tuuleklaasi elektrisoojendusega autod** *: kui tuuleklaasi elektrisoojendus on aktiveeritud ja kuvatakse sümbol **C**, kalibreerige kompass ülaloleva 6. punkti järgi, tuuleklaasi soojendus peab olema aktiveeritud.

8. Korda vajadusel ülaltoodud protseduuri.

Sellega seotud teave

- Kompass* (lk. 150)

Katuseluuk*

Katuseluugi saab avada tagumisest servast vertikaalselt (õhutusasend) või horisontaalselt (avatud asend).

Katuseluugi sisemist päikesevarju suletakse käsitsi.

Katuseluugil on tuuletõke



Katuseluuki juhitakse katusel asuva juhtelemendi abil. Juhtelement on aktiveeritud, kui auto elektrisüsteem on süüteasendis I või II.

⚠ HOIATUS

Lapsed, muud autos viibijad ja esemed võivad liikuva katuseluugi vahele kinni jääda.

- Katuseluugi liikumist tuleb kogu aeg jälgida.
- Ära luba lastel nuppudega mängida.
- Lülitage katuseluugi vool alati välja, keerates süüte asendisse **0**, ja eemaldage kaugjuhtimispult autost, kui autost lahkute.

! TÄHTIS TEAVE

Kui olete katusele pakiraami paigaldanud, ärge katuseluuki avage.

Deflektor

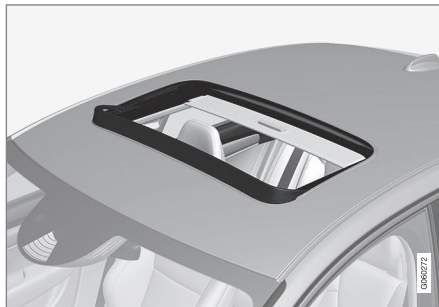

Katuseluuk on varustatud deflektoriga, mis pöörub ülespoole, kui katuseluuk avatakse.

Sellega seotud teave

- Katuseluugi kasutamine* (lk. 153)
- Süüteasendid (lk. 367)

Katuseluugi kasutamine*

Katusele paigutatud juhtnupuga kasutamisel avaneb katuseluuk esmalt mugavusasendisse.

Õhutusasendi valimisel tõuseb katuseluugi tagumine serv üles.

⚠ HOIATUS

Lapsed, muud autos viibijad ja esemed võivad liikuva katuseluugi vahele kinni jääda.

- Katuseluugi liikumist tuleb kogu aeg jälgida.
- Ära luba lastel nuppudega mängida.
- Lülitage katuseluugi vool alati välja, keerates süüte asendisse **0**, ja eemaldage kaugjuhtimispult autost, kui autost lahkute.

⚠ TÄHTIS TEAVE

Kui olete katusele pakiraami paigaldanud, ärge katuseluuki avage.

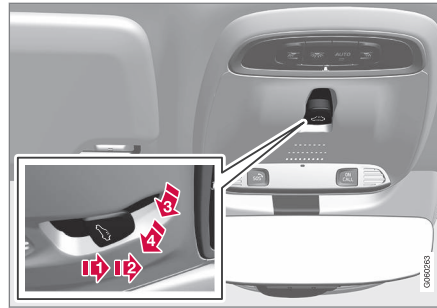

- 1 Avamine, käsitsi
- 2 Avamine, automaatne
- 3 Sulgemine, käsitsi
- 4 Sulgemine, automaatne

Katuseluugi kasutamiseks peab auto elektrisüsteem olema vähemalt asendis **I**.

Käsitsi käitamine

- Katuseluugi avamine: käsitsi käitamiseks vajutage juhtelement tagumisse asendisse. Katuseluuk jõuab esimesena mugavusasendisse²⁸. Maksimumasendise avamiseks vajutage juhtnuppu teist korda tahapoole.

Sulgege katuseluuk korrates eelnevat protseduuri vastupidises järjekorras - vajutage juht-

nuppu ette-/allapoole, käsitsi sulgemise asendi suunas.

Katuseluugi liikumine lõpeb juhtnupu vabastamisel või mugavusasendi või maksimaalse avatud/suletud asendi saavutamisel.

Automaatne käitamine

- Katuseluugi avamine: automaatseks käitamiseks vajutage juhtnupp tagumisse asendisse. Katuseluuk jõuab esimesena mugavusasendisse²⁸. Maksimaalsesse asendisse avamiseks vajutage juhtnuppu teist korda tahapoole (automaatse avamise asendisse) ja vabastage nupp.

Sulgege katuseluuk korrates eelnevat protseduuri vastupidises järjekorras - vajutage juhtnuppu ette-/allapoole, automaatse sulgemise asendi suunas.

Katuseluugi liikumine lakkab siis, kui see jõuab mugavusasendisse või maksimaalsesse avatud/suletud asendisse. Liikumine peatub ka siis, kui juhtnuppu katuseluugi liikumise ajal uuesti vajutatakse.

Kui katuseluuk maksimaalselt avatud asendist sulgeda, ei peatu liikumine, kui luuk jõuab mugavusasendisse.

²⁸ Mugavusasendiks nimetatakse katuseluugi asendit, kus tuulemüra ja resonants on ka sõidu ajal võimalikult madalad.

◀ Öhutusasend

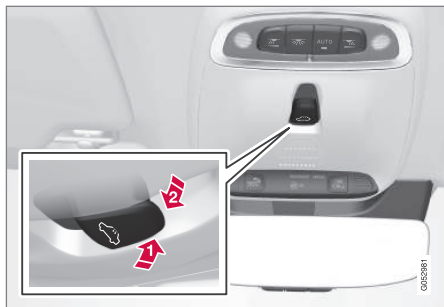

Õhutusasend, tagumises servas vertikaalselt.

- 1 Avamiseks vajutage juhtnuppu ülespoole.
- 2 Sulgemiseks vajutage juhtnuppu ette-/allapoole.

Õhutusasendi valimisel tööseb katuseluugi tagumine serv üles.

Puldi, kesklukustusnupu või uksekäepidemega sulgemine kaugjuhtimispuht-võti

- Hoidke kaugjuhtimispuhdi lukustusnuppu  all seni, kuni katuseluuk hakkab sulguma. Seejärel vabastage lukustusnupp.

Liikumine peatub, kui kaugjuhtimispuhdi lukustusnupu uuesti vajutada või kui katuseluuk on jõudnud suletud asendisse.

Kesklukustuse nupp



Kesklukustuse nupp.

Kui auto elektrisüsteem on vähemalt süüteasendis **I**, on võimalik katuseluugi sulgemiseks kasutada juhi või kaassõitja* kesklukustusnuppu.

- Hoidke kesklukustuse nuppu  all seni, kuni katuseluuk hakkab sulguma. Seejärel vabastage lukustusnupp.

Liikumine peatub, kui kesklukustuse nuppu uuesti vajutada või kui katuseluuk on jõudnud suletud asendisse.

Ukse käepide

Võtmevaba lukustamise/lukust avamisega* autodel on välise uksekäepideme peal puuetundlik süvend.

- Vajutage sõrmega ükskõik millise uksekäepideme peal olevat süvendit, kuni katuseluuk hakkab sulguma. Seejärel eemaldage käsi ukse käepideme süvendist.

Liikumine peatub, kui vajutate sõrmega uuesti uksekäepideme süvendit, või siis, kui katuseluuk jõuab suletud asendisse.

HOIATUS

Kui katuseluuk suletakse kaugjuhtimispuhdi, kesklukustusnupu või ukse käepidemega veenduge, et kellegi käed ei jää selle vahele.

TÄHTIS TEAVE

Veenduge, et katuseluuk sulgub korralikult.

Päikesekaitse

Katuseluugil on käsitsi liigutatav, lükatav sisemine päikesesirm. Päikesekaitse nihkub katuseluugi avamisel automaatselt tagasi. Haarake käepidemest ja lükake päikesesirm selle sulgemiseks ettepoole.

Muljumiskaitse

Katuseluugi muljumiskaitse funktsioon aktiveerub, kui luugi ette satub sulgemisel takistus. Blokeerimise korral avaneb katuseluuk seejärel blokeeritud asendist automaatselt ligikaudu 50 mm (ehk täielikku õhutusasendisse). Muljumiskaitse aktiveeritakse ka katuseluugi avamisel.

Kui muljumiskaitse on aktiveerunud, saab katuse-
luuki muljumiskaitseta ühe korra veel samas suu-
nas liigutada, kui seda tehakse kümne sekundi
jooksul pärast muljumiskaitse aktiveerumist. See-
tõttu saab muljumiskaitse pärast sulgemise kat-
kestamist (nt katuseluuki ümbritseva jää tõttu)
välja lülitada, hoides nuppu pidevalt ees-/allasen-
dis, kuni katuseluuk on sulgunud.

Sellega seotud teave

- Katuseluuk* (lk. 152)
- Süüteasendid (lk. 367)
- Kaugjuhtimispuul (lk. 222)
- Lukustamine / lukust avamine seestpoolt (lk. 231)
- Lukustamine / lukust avamine väljastpoolt (lk. 227)

HomeLink®+29

HomeLink® on programmeeritav kaugjuhtimis-
puul, mis on integreeritud auto elektrisüsteemiga.

Üldist

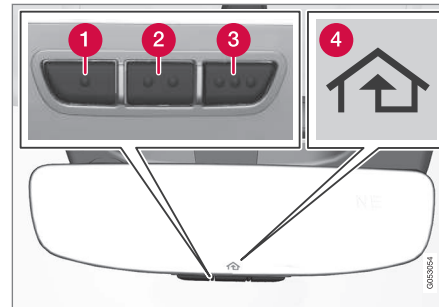

- 1 Nupp 1
- 2 Nupp 2
- 3 Nupp 3
- 4 Indikaator tuli

HomeLink®30 on programmeeritav kaugjuhtimis-
funktsioon, millega saab mitmesuguseid sead-
meid (nt garaažiukseavaja, alarm, sise- ja välisval-
gustus jne) kaugjuhtida. Sellisel juhul ei pea
nende nende seadmete pulte eraldi kasutama.
HomeLink® on integreeritud salongi tahavaate-

peeglis. Funktsiooni HomeLink® paneel sisal-
dab kolme programmeeritavat nuppu ja peegli
sees olevat üht märgutuld.

Lisateabe saamiseks võtke ühendust ettevõttega
HomeLink®, külastage aadressi
www.HomeLink.com, [www.youtube.com/
HomeLinkGentex](http://www.youtube.com/HomeLinkGentex) või helistage maksuvabal num-
bril 00 8000 466 354 65 (või tasuta numbril
+49 6838 907 277).

! HOIATUS

- Kui HomeLink®-i kasutatakse garaa-
žiukse või värava juhtimiseks, veenduge,
et ukse või värava liikumise ajal ei oleks
mitte kedagi selle läheduses.
- HomeLinki programmeerimisel võib pro-
grammeeritav garaažiukse või värav akti-
veeruda. Seega veenduge, et ukse või
värava läheduses pole selle programmeerimise ajal kõrvalisi isikuid.
- Auto peab seisma garaažiukse avaja pro-
grammeerimise ajal väljaspool garaaži.
- Ärge kasutage HomeLink®-i garaažiuksega, millel ei ole peatamise ja tagasipöör-
ramise ohutusfunktsioone.

Hoidke algsed kaugjuhtimispuulid alles edasiseks
programmeerimiseks (nt auto vahetamisel või

29 Kehtib teatud mudelitel.

30 HomeLink ja HomeLink-i majasümbol on ettevõtte Gentex Corporation registreeritud kaubamärgid.

- ◀ kasutamisel teises autos). Auto müümisel on soovitatav kustutada ka nuppude programmeerimine; vt jaotist " HomeLink® programmeerimine".

Sellega seotud teave

- HomeLink®* programmeerimine (lk. 156)

HomeLink®*³¹ programmeerimine

HomeLink® rakenduse programmeerimise juhised

HomeLink® programmeerimine

TÄHELEPANU

Teatavates sõidukites tuleb enne HomeLink®-i programmeerimist või kasutamist lülitada süüde tarvikute asendisse (ACC). Paigaldage kaugjuhtimispuhuti, mis asendatakse süsteemiga HomeLink®, uued patareid, et tagada kiirem programmeerimine ja raadiosignaali parem edastamine. Süsteemi HomeLink® nupud tuleb enne programmeerimist lähtestada, vt jaotist „Süsteemi HomeLink® nuppude lähtestamine“. Kui lähtestamine on lõpetatud, on HomeLink® õppimisrežiimis ja programmeerimiseks valmis.

1. Programmeerimiseks vajutage soovitud HomeLink®³² nupul. ³² HomeLink® märgutuli peaks korra sekundis kollaselt vilkuma. Nuppu ei pea all hoidma.

2. Suunake kaugjuhtimispuhuti programmeeritava HomeLink® -nupu poole ja hoidke seda nupust 2-8 cm kaugusel. Ärge katke kinni HomeLink®-i märgutuld.

Märkus. Mõned kaugjuhtimispuhuti programmeerivad rakendused HomeLink® paremini 15-20 cm kauguselt. Pidage seda meeles juhuks, kui programmeerimisel ilmneb probleeme.

3. Hoidke algsel kaugjuhtimispuhutil all nuppu, mida HomeLink® jaoks programmeerida ja jälgige märgutuld. Ärge vabastage nuppu enne, kui märgutuli pole lülitunud kord sekundis kollasena vilkumisele sekundis kümme korda rohelisena vilkumisele või pole põlema jäänud. Kui märgutuli vilgub roheliselt või jääb põlema, võib kaugjuhtimispuhuti nuppu vabastada.

Märkus. Teatud vastuvõtjate puhul tuleb programmeerimise 3. samm asendada 4. sammu juhistega.

4. Vajutage algse kaugjuhtimispuhuti nuppu kord kahe sekundi järel, kuni märgutuli lõpetab kollasena vilkumise, vilgub kümme korda sekundis rohelisena või jääb põlema.

³¹ Kehtib teatud mudelitel.

³² Nuppude ja märgutulede asukohtade ülevaate leiate "HomeLink®*" peatükist.

5. Vajutage programmeeritud HomeLink® nuppu ja kontrollige märgutuld.
- > **Märgutuli põleb rohelisena:** kui märgutuli põleb rohelisena, on **programmeerimine lõpetatud**. Vajutades programmeeritud nuppu, peab garaažiuks, värav vms seade aktiveeruma.

Märgutuli vilgub rohelisena kümme korda sekundis: Vajutage programmeeritava nuppu alla, **hoidke seda nii kaks sekundit ja vabastage nupp**. Korrake vajutamist/allhoidmist/vabastamist veel kord, olenevalt vastuvõtja mudelist ka kolmas kord. Programmeerimine peaks olema nüüd lõpetatud ning garaažiuks, värav vms seade programmeeritud nupu vajutamisel aktiveeruma.

Kui vastuvõtjat ikka ei aktiveerita. Programmeerimise lõpetamiseks jätkake sammudega 6 kuni 8.

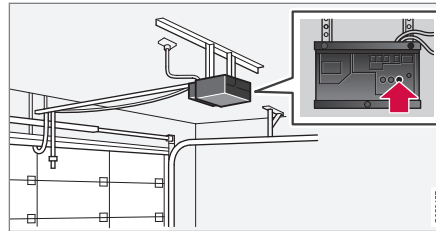

6. Tuvastage garaažiukse vms vastuvõtja õppimisnupp³³. Tavaliselt paikneb see vastuvõtja antennikinnitusel lähedal.
7. Vajutage vastuvõtja õppimisnuppu ja vabastage see. 8. samm tuleb sooritada 30 sekundi jooksul alates nupu vajutamisest.
8. Vajutage programmeeritava nuppu alla, **hoidke seda nii kaks sekundit ja vabastage nupp**. Korrake vajutamist/allhoidmist/vabastamist veel kord, olenevalt vastuvõtja mudelist ka kolmas kord. **Programmeerimine peaks olema nüüd lõpetatud** ning garaažiuks, värav vms seade programmeeritud nupu vajutamisel aktiveeruma.

Kasutamine

Kui HomeLink® on täielikult programmeeritud, saab seda kasutada mitme originaaljuhtimispuhli asemel.

Vajutage programmeeritud nuppu. Garaažiuks, värav, signalisatsioon vms aktiveerub (sellele võib kuluda paar sekundit). Kui nupp on alla vajutatud, siis märgutuli põleb või vilgub. Vajaduse korral võib paralleelselt HomeLink® -iga kasutada muidugi ka algeid kaugjuhtimispuhle.

i TÄHELEPANU

Kui süüde on välja lülitatud, töötab HomeLink® 30 minuti jooksul pärast juhiukse avamist.

Kui programmeerimisel ilmneb probleeme, võtke ettevõttega HomeLink® ühendust aadressil www.HomeLink.com, www.youtube.com/HomeLinkGentex või helistage maksuvabal numbril 00 8000 466 354 65 (või tasulisel numbril +49 6838 907 277).

HomeLink® -i nuppude lähtestamine

HomeLink® -i nuppe on võimalik lähtestada ainult kõiki korraga, mitte iga nuppu eraldi. Samas on võimalik üleprogrammeerida ka üksikuid nuppe, täpsem teave järgmises jaotises "Üksiknupu programmeerimine".

1. Vajutage vastuvõtja HomeLink® nuppu 1 ja 3 ning hoidke neid all seni, kuni märgutuli hakkab rohelisena vilkuma (ligikaudu kümme sekundit).

³³ Nupu tähistus ja värvus võib sõltvalt tootjast olla erinev.

◀ 2. Vabasta nupud.

- > Funktsioonile HomeLink® on nüüd määratud "õpperežiim" ning funktsiooni saab ümber programmeerida, vt eespool olevat jaotist " HomeLink® programmeerimine".

Üksiknupu programmeerimine

HomeLink® -i üksiknupu ümberprogrammeerimiseks toimige järgmiselt:

1. Vajutage vajalik nupp alla ja **ärge vabastage**.
2. Ligikaudu 20 sekundi möödumisel ajast, mil HomeLink® märgutuli hakkab kollasena vilkuma, alustage jaotise " HomeLink® programmeerimine" 1. sammust.

Märkus. Kui ümber programmeeritavat nuppu ei programmeerita uuele üksusele, jätkatakse eelnevalt salvestatud programmi kasutamist.

Lisateabe saamiseks või tagasiside andmiseks võtke ühendust ettevõttega HomeLink®, külastage aadressi www.HomeLink.com, www.youtube.com/HomeLinkGentex või helistage maksuvabal numbril 00 8000 466 354 65 (või tasulisel numbril +49 6838 907 277).

Sellega seotud teave

- HomeLink®* (lk. 155)

Pardaarvuti

Auto pardaarvuti salvestab ning arvutab ka selliseid väärtusi, nagu näiteks läbisõit, kütusekulu ja keskmine kiirus.

Kütust säästva sõidu eesmärgil salvestatakse nii jooksev kui ka keskmine kütusekulu. Pardaarvutist pärinevat teavet saab kuvada juhi ekraanil.

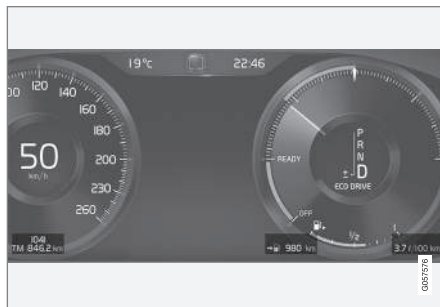

12-tolline juhi ekraan



8-tolline juhi ekraan

Pardaarvutis on järgmised mõõdikud.

- Päevasõidumõõdik
- Läbisõidumõõdik
- Jooksev kütusekulu
- Kaugus kütusepaagi tühjenemiseni
- Turist – alternatiivne spidomeeter

Päevasõidumõõdik

Päevasõidumõõdikuid on kaks tükki – TM ja TA.

TM mõõdikut saab nullida käsitsi, TA nullitakse automaatselt, kui autoga pole vähemalt neli tundi sõidetud.

Sõidu ajal salvestatakse järgnevaid andmeid:

- Läbisõit
- Sõiduaeg

- Keskmine kiirus
- Keskmine kütusekulu.

Väärtused pärinevad sõidumõõdiku viimasest lähtestamisest.

Läbisõidumõõdik

Läbisõidumõõdik salvestab auto koguläbisõitu. Seda väärtust ei saa nullile lähtestada.

Jooksev kütusekulu

See näidik näitab auto praegust kütusekulu. Seda väärtust uuendatakse umbes iga sekundi tagant.

Kaugus kütusepaagi tühjenemiseni

Pardaarvuti arvutab, kui palju saab veel paagis oleva kütusega sõita.

Arvutus põhineb viimase 30 km keskmisel kütusekulul ja sõiduks järelejäänud kütusekogusel.

Garanteeritud vahemaa on lõppenud, kui mõõdik kuvab "----". Sel juhul peate võimalikult kiiresti tankima.

i TÄHELEPANU

Sõidumaneeri muutmisel võib esineda väike kõrvalekalle.

Ökonoomne sõidumaneer aitab tavaliselt kütust säästa.

Turist – alternatiivne spidomeeter

Alternatiivne digitaalne spidomeeter muudab sõitmise võõrriikides lihtsamaks, kui sealsed kiiruspiirangud on esitatud auto armatuurlaual kuvatavatest ühikutest erinevalt.

Digitaalne kiirus kuvatakse analoogspidomeetri näidu kõrval. Kui analoogspidomeeter näitab kiirust ühikus **mph**, näitab digitaalne spidomeeter sama kiirust ühikus **km/h** ja vastupidi.

Sellega seotud teave

- Teekonna andmete kuvamine juhi ekraanil (lk. 159)
- Teekonna statistika kuvamine keskekraanil (lk. 161)

Teekonna andmete kuvamine juhi ekraanil

Pardaarvuti salvestatud ning arvutatud väärtusi on võimalik juhi ekraanil kuvada.

Väärtused salvestatakse pardaarvuti rakendusdesse. Rakenduste menüüs saate valida, millist teavet juhi ekraanile kuvada.

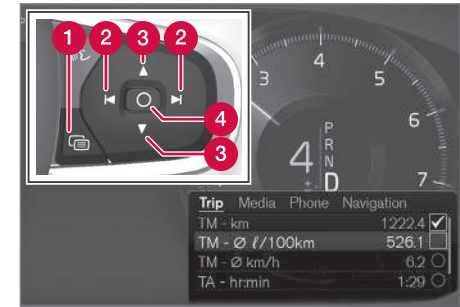

Avage rakendus ja liikuge rakenduse menüüs³⁴ rooliratta parempoolse klahvistiku abil.

- 1 Rakendusemenüü
- 2 Vasakule/paremale
- 3 Üles/alla
- 4 Kinnitus

³⁴ Ekraani kujundus sõltub instrumentide versioonist.

- ◀ 1. Juhiakraanil rakendusemenüü avamiseks vajutage nuppu (1).
(Rakenduste menüüd ei ole võimalik avada, kui juhi ekraanil on kinnitamata teade. Selleks, et rakenduste menüüd avada, tuleb kõigepealt teavitust kinnitada.)
2. Liikuge päevasõidumõõdiku rakenduseni nupuga (2).
 - > Ülemised neli menüürida kuvavad päevasõidumõõdiku TM mõõdetud väärtuseid. Järgmised neli menüürida kuvavad päevasõidumõõdiku TA mõõdetud väärtuseid. Loendis sirvimiseks kasutage nuppu (3).
3. Liikuge valikunuppudele, et valida, millist teavet juhiakraanil kuvada.
 - Jooksev kütusekulu
 - Kaugus kütusepaagi tühjenemiseni
 - Läbisõidumõõdik
 - Päevasõidumõõdiku TM, TA läbisõit või läbisõitu ei kuvata
 - Turist (alternatiivne spidomeeter).Valige või tühistage valik nupuga **O** (4). Muudatus tehakse kohe.

Sõidumõõdiku lähtestamine



Päevasõidumõõdiku TM nullimiseks vajutage pikalt vasakpoolsel hooval olevat nuppu **RESET**.

Päevasõidumõõdik TA nullitakse automaatselt. Mõõdik nullitakse, kui autoga pole vähemalt neli tundi sõidetud.

Mõõtühiku muutmine

Muutke läbisõidu ühikut, kütusekulu jne keskekraanilt järgmiselt.

1. Vajutage ülavaates **Seaded**.
2. Vajutage **Süsteem** → **Ühikud**.
3. Valige **Mõõtühikud** valikust soovitud ühikute standard: **Meeter, Briti** või **USA**.

i TÄHELEPANU
Peale pardaarvuti muudetakse need ühikud ka Volvo navigatsioonisüsteemis*.

Sellega seotud teave

- Pardaarvuti (lk. 158)
- Teekonna statistika kuvamine keskekraanil (lk. 161)
- Juhi ekraanil oleva rakenduste menüü kasutamine (lk. 102)

Teekonna statistika kuvamine keskekraanil

Pardaarvuti teekonna statistika kuvatakse keskekraanil ning selle ülevaade aitab säästlikumalt sõita.



Teekonna statistika kuvamiseks avage rakenduste kuval rakendus **Juhi jõudlus**.

Iga diagrammi post tähistab 1, 10 või 100 km (või miilist) läbi sõitu. Postid hakkavad sõidu ajal alates paremalt poolt täituma. Kõige parempoolsel post näitab senini läbitud distantsi pikkust.

Keskmine kütusekulu ja kogu sõiduaeg arvutatakse ajast, mil teekonna statistika viimati nulliti.

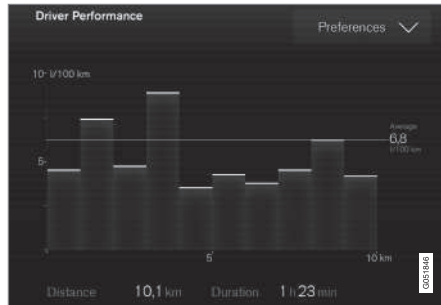

Teekonna statistika pardaarvutist³⁵.

Teekonna statistika sätted

Vajutage **Eelistused** , et

- muuta graafiku skaalat. Valige eraldusvõime jaoks 1, 10 või 100 km/mi.
- andmete lähtestamine pärast igat sõitu. Teostatakse kui auto on seisnud rohkem kui 4 tundi.
- lähtestada praeguse teekonna andmed.

Teekonna statistika, arvutatud keskmine kütusekulu ja kogu sõiduaeg nullitakse alati koos.

Mõõtühiku muutmine

Muutke läbisõidu ühikut, kütusekulu jne keskekraanilt järgmiselt.

1. Vajutage ülavaates **Seaded**.
2. Vajutage **Süsteem** → **Ühikud**.
3. Valige **Mõõtühikud** valikust soovitud ühikute standard: **Meeter**, **Briti** või **USA**.

Sellega seotud teave

- Pardaarvuti (lk. 158)
- Teekonna andmete kuvamine juhi ekraanil (lk. 159)

Seadistuskuva

Auto paljude funktsioonide **Seaded** ja teavet saab hallata keskekraani sätete vaates.

Sätete vaate avamine/sulgemine ning seal liikumine

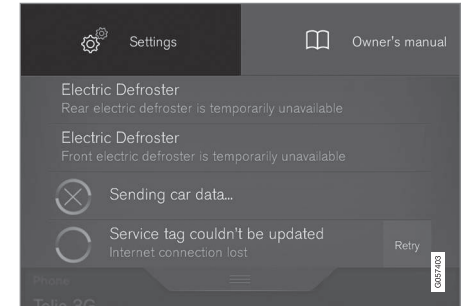

Ülavaade valiku **Seaded** nupuga.

1. Ülavaate avamiseks lohistage vahekaart keskekraani ülaosas alla.
2. Sätete vaate avamiseks vajutage **Seaded**.
3. Vajutage ühte näidatud kategooriat ja liikuge alamkategooriatesse või valikusse **Seaded**, milleks vajutate valikut veel kord.
4. Sätete vaatesse naasmiseks vajutage **Tagasi**.
Sätete vaate sulgemiseks vajutage **Sulge**.

³⁵ Joonis on skemaatiline, paigutus võib sõltuda vallitud ühikutest või tarkvara värskendusest.

« Sätte muutmine

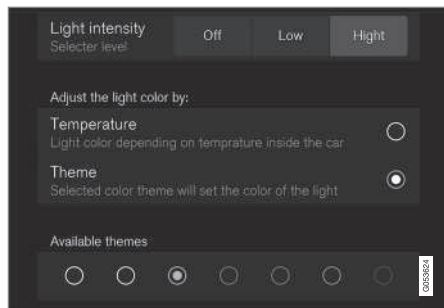

Sätete vaate alamkategoria erinevate sätetega (siin on näidatud multifunktsionaalne nupp ja valikunupud).

1. Vajalikule sättele liikumiseks vajutage kategooriat ja alamkategooriat.
2. Muutke vähemalt ühte sätet. Erinevat tüüpi sätteid saab muuta erineval moel (iga tüübi kirjelduse leiате allpool).
 - > Muudatused salvestatakse viivitamatult.

Sätete tüübid

Sätteid on erinevat tüüpi.

Sätte tüüp	Kirjeldus
Päästik-funktsioon	Käivitab rakenduse või esitab täiustatud sätete vaate, nt Bluetooth-ühenduse loomiseks.
Valikunupp	Valige erinevatest valikutest sätte, milleks vajutage valikunuppu, nt süsteemikeele valimiseks.
Multifunktsionaalne nupp	Valige millegi tase, milleks vajutage nupul vajalikku osa, nt rakenduse City Safety tundlikkuse taseme valimiseks.
Märkeruut	Funktsiooni aktiveerimiseks/deaktiveerimiseks märkige ruut/kustutage sellest märgi, nt istemesoojenduse automaatseks käivitamiseks.
Liugur	Valige millegi tase intervallis, milleks vajutage liugurit ja lohistage seda, nt helitugevuse muutmiseks.
Teabe kuvamine	Tegelik sätte puudub. Kuvab millegi kohta teavet, nt auto identifitseerimisnumbrit.

Sellega seotud teave

- Keskekraani ülevaade (lk. 32)
- Seadistuskva kategooriad (lk. 162)

Seadistuskva kategooriad

Seadistuskval on mitu põhi- ja alamkategooriat, kuhu on kogutud auto paljude funktsioonide seadistused ja teave.

Seadistuskval on seitse põhikategooriat: **My Car**, **Heli**, **Navigatsioon**, **Meedium**, **Side**, **Kliima** ja **Süsteem**.

Iga kategooria sisaldab omakorda mitut alamkategooriat ja seadistussuvandit. Allpool esitatud tabelid on näidatud alamkategooriate esimene tase. Funktsiooni või ala seadistussuvandeid kirjeldatakse täpsemalt seonduvas jaotises kasutusjuhendis. Kui seonduvas jaotises süsteemiseadeteid ei kirjeldata, vt jaotist "Süsteemiseadete muutmine seadistuskval".

Mõned seaded on isiklikud, mis tähendab, et need saab salvestada valiku **Juhiprofiilid** alla. Muud seaded on üldised ja need pole juhiprofiiliga seotud. Tabelites allpool on antud ülevaade isiklikest, üldistest ja kombinatsioonseadetest.

My Car

Alamkategooriad	Sätted
Kuvad	Personaalne
IntelliSafe	Kombineeritud
Parkimisabi	Üldine
Sõidurežiim/Individaalne sõidurežiim*	Kombineeritud

Alamkategoriad	Sätted
Tuled ja valgustus	Kombineeritud
Peeglid ja lihtne sisene-mine	Personaalne
Lukustamine	Kombineeritud
Seisupidur ja vedrustus	Kombineeritud
Istmed	Kombineeritud
Klaasipuhasti	Kombineeritud
Vedrustus	Üldine

Heli

Alamkategoriad	Sätted
Helielamus *	Personaalne
Tämber	Personaalne
Balanss	Personaalne
Süsteemi helitugevused	Kombineeritud

Navigeerimine

Alamkategoriad	Sätted
Kaart	Personaalne
Marsruut ja juhendamine	Personaalne
Liiklus	Personaalne

Alamkategoriad	Sätted
Juhised	Personaalne
Süsteem	Personaalne

Meedia

Alamkategoriad	Sätted
AM/FM-raadio	Personaalne
DAB	Personaalne
Gracenote®	Personaalne
Video	Personaalne

Side

Alamkategoriad	Sätted
Telefon	-
Tekstiteated	-
Bluetooth-seadmed	-
Wi-Fi	Üldine
Auto Wi-Fi pääsupunkt	Üldine
Auto modemi Internet	Üldine
Volvo On Call	-
Volvo hooldusvõrgud	Üldine

Kliimaseade

Põhikategorial **Kliima** alamkategoriaid pole.

Süsteem

Alamkategoriad	Sätted
Juhi profiil	Personaalne
Kuupäev ja kellaeg	-
Süsteemi keel	Personaalne
Klahvide paigutus	Üldine
Hääljuhtimine	Personaalne
Ühikud	Personaalne
Mäluseade	-
Tarkvarauuendused	-
Tehaseseadete taastamine	-
Teenused	-

Sellega seotud teave

- Seadistusküla (lk. 161)
- Süsteemiseadete muutmine seadistusküla (lk. 164)

Süsteemiseadete muutmise seadistuskuval

Seadistuskuva kategoorias **Süsteem** on toodud üldised seadistused ja teave autosüsteemide kohta, nt keele ja ühikute valikud.

Kategooriate **Juhi profiil**, **Kuupäev ja kellaeg**, **Klahvide paigutus**, **Hääljuhtimine**, **Tarkvarauuendused**, **Tehaseadete taastamine**, **Algseaded** ja **Teenused** süsteemisätteid kirjeldatakse kasutusjuhendi vastavates jaotistes.

Süsteemikeele muutmise

1. Vajutage keskekraani ülavaates **Seaded**.
2. Vajutage **Süsteem** → **Süsteemi keel**.
3. Valige süsteemikeel. Hääljuhtimist toetavad keeled on märgitud hääljuhtimise sümboliga.
 - > Juhiekraani, keskekraani ja esiklaasinäidiku keelt muudetakse.

Süsteemi mõõtühikute muutmise

Pikkuse- ja mahuühikute muutmise

1. Vajutage keskekraani ülavaates **Seaded**.
2. Vajutage **Süsteem** → **Ühikud** → **Mõõtühikud**.

3. Valige üks mõõtühikute standarditest.
 - **Meeter** – kilomeetrid, liitrid ja kraadid Celsiuse skaalal.
 - **Briti** – miilid, gallonid ja kraadid Celsiuse skaalal.
 - **USA** – miilid, gallonid ja kraadid Fahrenheiti skaalal.> Juhiekraani, keskekraani ja esiklaasinäidiku mõõtühikuid muudetakse.

Mälumahu teabe vaatamine

1. Vajutage keskekraani ülavaates **Seaded**.
2. Vajutage **Süsteem** → **Mäluseade**.
 - > Kuvatakse auto kõvaketta mälumaht, sh kogumaht, kasutatav maht ja rakenduste kasutatav mälumaht.

Sõiduki identifitseerimisnumbri vaatamine

1. Vajutage keskekraani ülavaates **Seaded**.
2. Vajutage **Süsteem** → **VIN-kood**.
 - > Kuvatakse sõiduki identifitseerimisnumber (VIN³⁶).

Sellega seotud teave

- Seadistuskuva kategooriad (lk. 162)
- Juhiprofiilid (lk. 165)
- Kell (lk. 96)

- Keskekraani klaviatuuri kasutamine (lk. 48)
- Häälvalimise seaded (lk. 113)
- Süsteemiuuendused (lk. 489)
- Sätete lähtestamine seadistuskuval (lk. 165)
- Broneerige teenindus ja remont (lk. 486)

³⁶ Vehicle Identification Number.

Sätete lähtestamine seadistuskval

Kõik sätted saab seadistuskval korral vaikeväärtustele nullida.

Nullimistüübid

Seadistuskva sätteid saab nullida kolmel moel.

- **Algseaded** – kustutab kõik andmed ja meediumid ning taastab sätete vaikeväärtused.
- **Lähtesta auto seaded** – taastab üldsätete vaikeväärtused.
- **Lähtesta isiklikud seaded** – kustutab isiklikud andmed ja taastab isiklikud sätted vaikeväärtustele.

Sätete nullimine

i	TÄHELEPANU
Tehaseseadete taastamine on võimalik ainult siis, kui auto seisab paigal.	

1. Vajutage keskekraani ülavaates **Seaded**.
2. Vajutage **Süsteem** → **Tehaseseadete taastamine**.
3. Valige soovitud nullimistüüp.
 - > Kuvatakse hüpikaken.

4. Nullimise kinnitamiseks vajutage **OK**.

Lähtesta isiklikud seaded puhul tuleb nullimine kinnitada nupu **Taasta aktiivsele profiilile** või **Taasta kõigile profiilidele** vajutamisega.

> Valitud sätted nullitakse.

Sellega seotud teave

- Süsteemiseadete muutmine seadistuskval (lk. 164)
- Juhiprofiilid (lk. 165)
- Kasutajaandmete lähtestamine auto omaniku vahetusel (lk. 170)

Juhiprofiilid

Auto paljusid sätteid saab kohandada juhi eelistuste järgi ja siis salvestada juhiprofiili.

Personaalsed seaded salvestatakse automaatselt aktiivsesse juhiprofiili. Iga võtme saab siduda juhiprofiiliga. Kui seotud võtit kasutatakse, kohandatakse auto vastava juhiprofiili seadetega.

Millised sätted juhiprofiilidesse salvestatakse?

Paljud autos määratud seaded salvestatakse aktiivsesse juhiprofiili, kui profiil pole lukus; vt jaotist "Juhiprofiili muutmine". Autos määratud seaded on isiklikud või üldised. Juhiprofiili alla salvestatakse ainult isiklikud seadistused.

Juhiprofiili salvestatavad seadistused hõlmavad muu hulgas ekraanide, peeglite, esiistmete, navigatsioonisüsteemi, heli- ja meediumisüsteemi, keele ning hääljuhitumise seadistusi.

Mõnesid seadistusi, nn üldiseid seadistusi saab muuta, aga juhiprofiili alla neid ei salvestata. Üldistes seadistustes tehtud muudatused mõjuvad kõiki profile.

◀◀ Üldised seadistused

Juhiprofiili vahetades üldiseid seadistusi ja parameetreid ei muudeta. Need jäävad samaks, olenemata aktiivsest juhiprofiilist.

Üldiste seadistuste alla kuulub näiteks klaviatuuri paigutuse seadistus. Kui juhiprofiililt X soovitakse täiendavaid klaviatuurikeeli lisada, jäävad need kasutusele ka siis, kui kasutate juhiprofiili Y. Klaviatuuri paigutus ei salvestata kindla juhiprofiili, vaid üldiste seadistuste alla.

Personaalised seadistused

Kui juhiprofiili X kasutatakse nt keskekraani heleduse seadistamiseks, ei mõjuta tehtud seadistused juhiprofiili Y. Seadistus salvestatakse juhiprofiili X alla – heleduse seadistamine on isiklik.

Lisateavet isiklike ja üldiste seadistuste kohta leiate jaotisest "Seadistuskuva kategooriad".

Sellega seotud teave

- Juhiprofiili redigeerimine (lk. 167)
- Seadistuskuva kategooriad (lk. 162)
- Juhiprofiili valimine (lk. 166)

Juhiprofiili valimine

Auto avamisel valitakse viimati kasutatud juhiprofiil. Pärast auto avamist saab juhiprofiili muuta.

Kui keskekraan on käivitunud, näidatakse valitud juhiprofiili ekraani ülaosas. Auto järgmisel avamisel aktiveeritakse viimati kasutatud juhiprofiil. Kui kaugjuhtimispuult on juhiprofiiliga seotud, valitakse auto käivitamisel just see. Vt jaotist "Kaugjuhtimispuuldi sidumine juhiprofiiliga".

Juhiprofiili muutmiseks on kaks moodust.

Options 1:

1. Kui keskekraan on käivitunud, puudutage selle ülaosas näidatava juhiprofiili nime.
 - > Ilmub valitavate juhiprofiilide loend.
2. Valige soovitud juhiprofiil.
3. Vajutage **Kinnita**.
 - > Juhiprofiil valitakse ning süsteem laadib uue juhiprofiili seaded.

Options 2:

1. Lohistage keskekraani ülakuva alla.
2. Vajutage **Profiil**.
 - > Kuvatakse esimese valiku loend.
3. Valige soovitud juhiprofiil.
4. Vajutage **Kinnita**.
 - > Juhiprofiil valitakse ning süsteem laadib uue juhiprofiili seaded.

Sellega seotud teave

- Juhiprofiilid (lk. 165)
- Juhiprofiili redigeerimine (lk. 167)
- Kaugjuhtimispuult-võtme sidumine juhi profiiliga (lk. 167)

Juhiprofiili redigeerimine

Autos kasutatavate erinevate juhiprofiilide nime saab muuta.

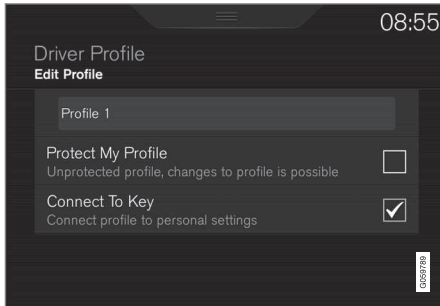

Juhiprofiilide kõik muudatused tehakse keskekraanil – **Seaded** → **Süsteem** → **Juhiprofiilid**.

Juhiprofiili ümbernimetamine

Andke juhiprofiilile uus nimi aknas **Juhi profiil**.

1. Vajutage **Muuda profiili**.
 - > Avaneb menüü, kus saab profiili muuta.
2. Valige **Profiili nimi**.
 - > Nime muutmiseks kuvatakse klahvistik. Klaviatuuri sulgemiseks puudutage .
3. Nimemuudatuse salvestamiseks puudutage **Tagasi/Sulge**.
 - > Nimi on nüüd muudetud.

TÄHELEPANU

Profiili nimi ei tohi alata tühikuga, vastasel juhul profiili nime ei salvestata.

Juhiprofiilide sätete lähtestamine

Juhiprofiilide alla salvestatud sätteid saab nullida, kui auto seisab paigal.

TÄHELEPANU

Tehaseseadete taastamine on võimalik ainult siis, kui auto seisab paigal.

1. Vajutage ülavaates **Seaded**.
2. Vajutage **Süsteem** → **Algseaded** → **Lähtesta isiklikud seaded**.
3. Valige suvand **Taasta aktiivsele profiilile**, **Taasta kõigile profiilidele** või **Tühista**.

Sellega seotud teave

- Juhiprofiilid (lk. 165)
- Sätete lähtestamine seadistuskval (lk. 165)
- Keskekraani klaviatuuri kasutamine (lk. 48)
- Juhiprofiili valimine (lk. 166)

Kaugjuhtimispuult-võtme sidumine juhi profiiliga

Võtit on võimalik siduda juhi profiiliga. Iga kord kui juht kasutab enda võtit, valib auto automaatselt kõik selle juhi profiiliga seotud seadistused.

Esimene kord kui võtit kasutatakse, ei seota seda ühegi juhi profiiliga. Kui auto käivitatakse, aktiveerub **Külaline** profiil automaatselt.

Juhiprofiili on võimalik ilma võtmeta käsitsi valida. Auto avamisel aktiveeritakse viimati aktiivne olnud juhiprofiil. Kui võti on aga mõne profiiliga seotud olnud, ei ole võtme kasutamisel vaja juhiprofiili valida.

Kaugjuhtimispuult-võtme sidumine juhiprofiiliga

Esmalt valige võtmega seotav profiil, kui seotav profiil pole juba aktiivne. Seejärel saab aktiivse profiili võtmega siduda.

1. Vajutage keskekraani ülavaates **Seaded**.
2. Vajutage **Süsteem** → **Juhiprofiilid**.
3. Valige soovitud profiil. **Külaline** profiili ei ole võimalik võtmega siduda.
4. Lohistage ülakuva alla ja puudutage valikut **Seaded** → **Süsteem** → **Juhiprofiilid** → **Muuda profiili**.

5. Profiili võtmega sidumiseks valige **Ühenda võti**. Juhi profiili saab siduda ainult võtmega, mida hetkel autos kasutatakse. Kui autos on mitu võtit, kuvatakse **Leiti mitu võtit, pange võti, mida soovite ühendada, varuriiderile sõnum**.



Tagavaraluger asub kesktunneli konsoolis.

- > **Profiil on võtmega ühendatud** teate kuvamine kinnitab, et võti ja profiil on seotud.
6. Vajutage **OK**.
- > Võti on nüüd juhi profiiliga seotud ja jääb niikaua seotuks, kuni **Ühenda võti** lahter on märgitud.

Sellega seotud teave

- Juhiprofiilid (lk. 165)
- Juhiprofiili redigeerimine (lk. 167)
- Kaugjuhtimispuul (lk. 222)

Juhiprofiili impordimine USB-mälupulgalt ja selle sinna eksportimine

Juhiprofiili salvestatud personaalsed sätted saab USB kaudu ka teistesse autodesse eksportida või sealt impordida.

Juhiprofiili impordiks/eksportiks USB-mälu abil järgige alltoodud etappe.

1. Vajutage keskekraani ülavaates **Seaded**.
2. Vajutage **Süsteem** → **Juhiprofiilid**.



USB-pesa tunnelkonsoolis.

3. Sisestage USB-mälu tunnelkonsooli.

4. Valige **Impordi profiil USB-st/Eksporti profiil USB-sse**.

i TÄHELEPANU

Profiilide impordimisel ja eksportimisel tohib pordis olla ainult üks USB-mäluseade. Kui mäluseadmeid on rohkem kui üks, võib juhtuda, et profiil salvestatakse valele USB-mäluseadmele või auto ei leia profiili, mida impordida.

i TÄHELEPANU

USB-seadmele saab eksportida hulga profiile, kuid korraga saab sealt impordida ainult ühe. Profiili impordimisel kirjutatakse kehtiv profiil üle. Üle kirjutatakse ka profiilnimi. Külalise profiili ei saa eksportida ega impordida.

5. Valige imporditav profiil või eksportitav(ad) profiil(id).
 - > Uue profiili impordimisel kirjutatakse valitud juhiprofiil üle.
6. Valige **OK**.

Kui eksportimine nurjub, võib põhjus olla järgmine.

- USB-mälu on täis.
- USB-mälu on halvasti sisestatud võib see eemaldati eksportimise käigus.

Kui importimine nurjub, võib põhjus olla järgmine.

- USB-mälu on halvasti sisestatud võib see eemaldati impordi käigus.
- USB-mällu pole juhiprofiili salvestatud.
- USB-mälus olev juhiprofiili fail on rikutud.

Sellea seotud teave

- Juhiprofiilid (lk. 165)

Rakenduste seadistuste muutmine

Kõik auto rakendused on rakenduste vaates välja toodud. Auto funktsioonidega seotud rakenduste seadeid on võimalik muuta keskekraani ülemises vaates.

Sisefunktsioonide rakendused – pöhirakendused

Algselt autosse installitud rakendused, nt **FM-raadio** ja **USB**, on osa rakendusest Sensus ning kuuluvad auto pöhirakenduste hulka. Nende rakenduste seadeid saab muuta otse keskekraani ülavaates.

Pöhirakenduse sätete muutmiseks tehke järgmist.

1. Puudutage rakendust, nt **FM-raadio**.
2. Lohistage ülakuva alla.
3. Vajutage **FM-raadio seadistused**.
4. Muutke sätteid soovitud viisil ja kinnitage valikud.
5. Vajutage kas füüsilist avalehe nuppu või virtuaalset sulgemise nuppu.

Enamikul auto pöhirakendustel on see kontekstipõhine seadistusvalik, kuid mitte kõigil. Lisateavet seadete muutmise kohta leiate jaotisest "Seadistuskuva kategooriad".

Kolmandate isikute rakendused

Kolmandate isikute rakendused pole auto ostmise hetkel installitud, kuid neid saate ise alla

laadida, nt **Volvo ID**. Siin tehtavad seadistused toimuvad alati rakenduse sees, mitte ülavaates.

Sellea seotud teave

- Keskekraani kuvade vahel liikumine (lk. 39)
- Seadistuskva (lk. 161)
- Rakenduste allalaadimine, uuendamine ja desinstallimine (lk. 450)
- Seadistuskva kategooriad (lk. 162)

Kasutajaandmete lähtestamine auto omaniku vahetusel

Omaniku muutumisel tuleb kasutajaandmed ja süsteemi seaded lülitada tehasesätetele.

Auto sätteid saab nullida erinevatel tasemetel. Omaniku muutumisel nullige kõik kasutajaandmed ja süsteemi seaded tehasesätetele. Sõiduki omaniku vahetuse puhul tuleb kindlasti teenuse Volvo On Call* kasutaja ära muuta.

Sellega seotud teave

- Sätete lähtestamine seadistuskuval (lk. 165)
- Volvo ID (lk. 23)

KLIMA

Kliimaseade

See auto on varustatud elektroonilise kliimaseadmega. Kliimaseade jahutab või soojendab õhku salongis ning eemaldab sellest üleliigse niiskuse.

Kahevööndiline kliima

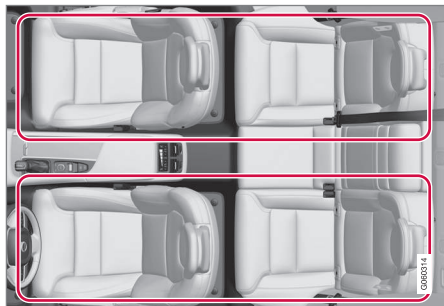

Kahevööndiline kliima

Kahevööndilise kliima puhul saab salongi vasakule ja paremale poolele seada eraldi temperatuuri.

Kõiki kliimajuhtimissüsteemi funktsioone saab hallata keskekraanilt ja keskkonsooli füüsiliste nuppudega.

Neljävööndiline kliima*

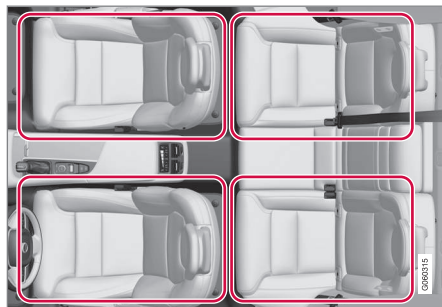

Neljävööndiline kliima.

Neljävööndilise kliima puhul saab salongi vasakule ja paremale poolele nii esi- kui ka tagaistmete osas seada eraldi temperatuuri.

Kõiki kliimajuhtimissüsteemi funktsioone saab hallata keskekraanilt ja keskkonsooli füüsiliste nuppudega. Tagaistme funktsioone saab hallata ka tunnelkonsooli tagaosas kliimapaneeelit.

Sellega seotud teave

- Kliimaseade – andurid (lk. 172)
- Tajutav temperatuur (lk. 173)
- Õhu kvaliteet (lk. 173)
- Kliima juhtnupud (lk. 176)
- Õhujaotus (lk. 187)
- Seisukliima* (lk. 196)
- Kliimaseadme hääljuhtimine (lk. 115)

Kliimaseade – andurid

Kliimaseadmesüsteemil on mitu andurit, mille abil auto kliimat reguleeritakse.

Andurite paigutus

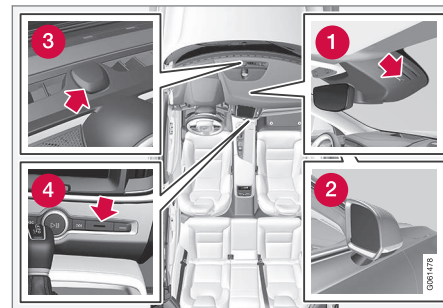

- 1 Niiskusanur – salongi tahavaatepeegli korpus.
- 2 Välis temperatuuri andur – parempoolsel küljepeegil.
- 3 Päikeseandur – näidikuploki ülaosas.
- 4 Salongi temperatuuriandur – kasutatakse keskkonsooli füüsiliste nuppudega.

TÄHELEPANU

Ärge katke kinni ega blokeerige andureid rõivaste ega muude esemetega.

Õhukvaliteedisüsteemi Interior Air Quality System* kuulub ka õhukvaliteediandur, mis on paigaldatud kliimaseadme õhusisepääsuossa.

Sellega seotud teave

- Kliimaseade (lk. 172)
- Tajutav temperatuur (lk. 173)
- Interior Air Quality System* (lk. 175)

Tajutav temperatuur

Kliimaseadmesüsteem reguleerib salongi kliimat lähtuvalt tajutavast temperatuurist, mitte tegelikest temperatuurist.

Salongis valitav temperatuur vastab sellele, kuidas seda tajutakse, kusjuures arvestatakse autos ja auto ümber hetkel valitsevaid tingimusi nagu välistemperatuur, õhu liikumiskiirus, õhuniiskust, päikesekiirgust jne.

Süsteem sisaldab päikeseandurit, mis tuvastab, kummalt poolt paistab päike salongi. See tähendab, et parem- ja vasakpoolse õhutusava temperatuurid võivad erineda, vaatamata sellele, et juhtnupud on mõlema poole osas seadistatud ühele ja samale temperatuurile.

Sellega seotud teave

- Kliimaseade (lk. 172)
- Kliimaseade – andurid (lk. 172)
- Temperatuuri reguleerimine (lk. 180)

Õhu kvaliteet

Salongis kasutatud materjalid ja õhupuhastussüsteem tagavad, et salongi õhk on väga kvaliteetne.

Reisijateruumi viimistlusmaterjalid

Reisijateruumi sisemus on disainitud võimalikult hubaseks ja mugavaks. Mõeldud on ka reisijatele, kes kannatavad allergiate ja astma all.

Tolmu hulga piiramiseks reisijateruumis on välja töötatud ja katsetatud vastavad materjalid, mis hoiavad reisijateruumi tolmuvaba.

Salongis ja pakiruumis olevaid vaipu saab lihtsalt eemaldada ja puhastada.

Kasutage salongi puhastamiseks üksnes Volvo heaks kiidetud puhastus- ja autohooldusvahendeid.

Õhupuhastussüsteem

Peale salongifiltri aitavad ka süsteemi Clean Zone Interior Package* modifikatsioonid ja õhukvaliteedisüsteem Interior Air Quality System* salongis kvaliteetse õhu tagada.

Clean Zone*

Clean Zone kontrollib, kas autosalongi hea õhukvaliteedi kõik tingimused on täidetud.



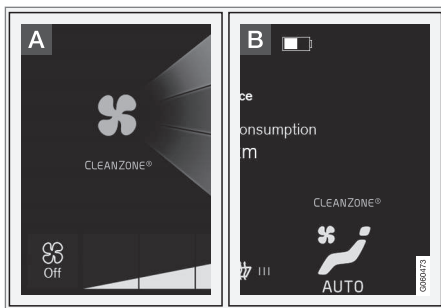

A Indikaator on nähtav keskekraani kliimavaates.

B Indikaator on nähtav kliimareal, kui kliimavaade pole avatud.

Kui tingimused pole täidetud, on tekst **Clean Zone** valge. Kui kõik tingimused on täidetud, muutub tekst siniseks.

Kontrollitavad tingimused:

- Kõik uksed ja pakiruumi kaas on suletud.
- Kõik küljeaknad on suletud.
- Õhukvaliteedisüsteem Interior Air Quality System* on aktiveeritud.
- Ventilator on aktiveeritud.
- Õhuringlus on välja lülitatud.

i TÄHELEPANU

Clean Zone ei viita hea kvaliteediga õhule. See üksnes tähendab, et hea õhukvaliteedi tingimused on täidetud.

Sellega seotud teave

- Kliimaseade (lk. 172)
- Salongi filter (lk. 174)
- Clean Zone Interior Package* (lk. 175)
- Interior Air Quality System* (lk. 175)
- Interjööri puhastamine (lk. 530)
- Keskekraanil olevad kliima juhtnupud (lk. 176)

Salongi filter

Kogu autosse sisenev õhk puhastatakse filtri abil.

Salongi filtri vahetamine

Kliimaseadme jõudluse säilitamiseks tuleb filtrit regulaarselt vahetada. Järgige vahetusintervallide osas Volvo hooldusprogrammi. Kui autot kasutatakse tõsiselt saastunud keskkonnas, tuleb filtrit sagedamini vahetada.

i TÄHELEPANU

Salongi filtreid on erinevat tüüpi. Veenduge, et paigaldatakse õige filter.

Sellega seotud teave

- Õhu kvaliteet (lk. 173)
- Clean Zone Interior Package* (lk. 175)
- Interior Air Quality System* (lk. 175)
- Volvo teenindusprogramm (lk. 486)

Clean Zone Interior Package*

Clean Zone Interior Package (CZIP) hõlmab mitut uuendust salongi puhtana hoidmiseks, seda isegi allergiate ja astma all kannatavate isikute vajadusi silmas pidades.

See sisaldab järgmist:

- Ventilaatori täiustatud funktsioon – ventilaator hakkab tööle, kui auto kaugjuhtpuldist avatakse. Ventilaator täidab salongi puhta õhuga. See funktsioon käivitub vajadusel ning lülitub pärast teatud aega või salongiukse avamist automaatselt välja. Ventilaatori töötamisega väheneb järkjärgult tänu vajadusel vähenemisele, kuni auto on 4 aastane.
- Täisautomaatne õhukvaliteedisüsteem Interior Air Quality System (IAQS).

Sellega seotud teave

- Õhu kvaliteet (lk. 173)
- Salongi filter (lk. 174)
- Interior Air Quality System* (lk. 175)

Interior Air Quality System*

Interior Air Quality System (IAQS) on täisautomaatne õhukvaliteedisüsteem, mis eraldab õhust gaasid ja osakesed, et vähendada lõhna ja saasteainete sattumist salongi.

IAQS on osa Clean Zone Interior Package (CZIP) süsteemist, mis puhastab salongiõhku saastest, nt tolm, süsivesinikud, lämmastikoksiidi ja maapinnalähedane osoon.

Kui õhukvaliteediandur tuvastab, et välisõhk on saastatud, suletakse õhu sissepääs ja aktiveeritakse õhuringlus.

TÄHELEPANU

Õhu kvaliteedi andur peab olema alati sisse lülitatud, et tagada salongis võimalikult hea õhk.

Külmas kliimas on õhuringlus piiratud udu tekkimise vältimiseks.

Udu tekkimisel puhastage tuuleklaasi, külgaknaid ja tagaakent sulatusfunktsioonide abil.

Õhukvaliteedianduri sisselülitamine/väljalülitamine

Õhukvaliteedianduri puhul saab määrata, kas see on sisse lülitatud/välja lülitatud.

1. Vajutage keskekraani ülavaates **Seaded**.
2. Vajutage **Kliima**.

3. Õhu kvaliteedianduri aktiveerimiseks/deaktiveerimiseks valige **Õhu puhtusandur**.

Sellega seotud teave

- Õhu kvaliteet (lk. 173)
- Salongi filter (lk. 174)
- Clean Zone Interior Package* (lk. 175)
- Õhuringluse sisselülitamine/väljalülitamine (lk. 187)

Kliima juhtnupud

Kliimaseadmesüsteemi funktsioone juhitakse keskekraanilt, keskkonsooli füüsiliste nuppudega ja tunnelkonsooli tagaosas kliimapaneelilt*.

Kliima juhtnuppude ülevaade



- 1 Keskekraanil olevad kliima juhtnupud.
- 2 Keskkonsooli sulatusnupud.
- 3 Tunnelkonsooli tagaosas olevad kliima juhtnupud*.

Sellega seotud teave

- Kliimaseade (lk. 172)
- Keskekraanil olevad kliima juhtnupud (lk. 176)
- Tunnelkonsooli tagaosas olevad kliima juhtnupud* (lk. 178)

- Akende ja küljepeeglite sulatuspuhuri sisselülitamine/väljalülitamine (lk. 184)

Keskekraanil olevad kliima juhtnupud

Kõiki kliimafunktsioone saab reguleerida kliimareal ja keskekraani kliimakuval.

Kliimariida

Enim kasutatavaid kliimafunktsioone saab reguleerida kliimareal.

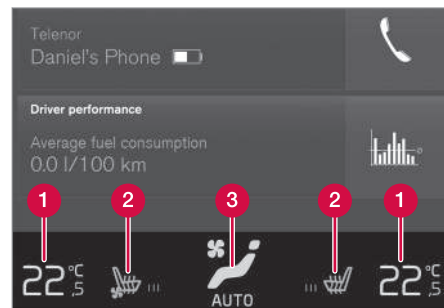

- 1 Juhi ja juhi kõrvalistuja poole temperatuuri regulaatorid.
- 2 Soojenduse* ja ventilatsiooniga* juhi- ja juhi kõrvalistuja istme ning roolisoojenduse* juhtnupud.
- 3 Nupp kliimakuva avamiseks. Nupu graafika näitab aktiveeritud kliima sätet.

Kliimavaade

Kesknapu üks vajutus kliimareal avab kliimakuva. Kliimakuva on jagatud järgmiste sakkide vahel:

Põhikliima, Tagakliima* ja Parkimiskliima*.
Sakkide vahetamiseks tõmmake sõrmega paremale/vasakule või vajutage vastavat pealkirja.

Põhikliima

Lisaks kliimarea funktsioonidele saab sakil **Põhikliima** juhtida ka teisi peamisi kliimafunktsioone.

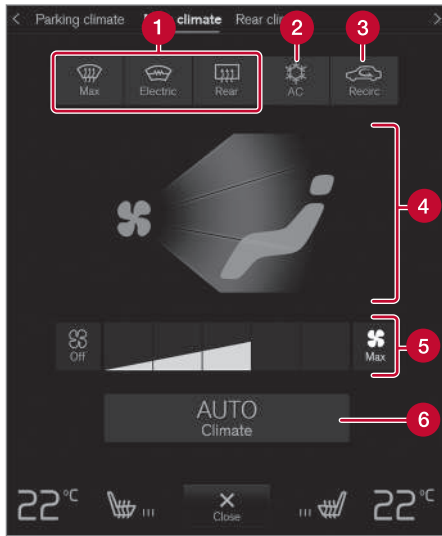

- 1 Max, Elektriline, Taga – akende ja küljepöögite sulatamise juhtnupud.
- 2 KLS – kliimaseadme juhtnupud.

- 3 Ringlus – õhuringluse juhtnupud.
- 4 Õhujaotuse juhtnupud.
- 5 Esiistme ventilaatori juhtimine (kahevööndilise kliima korral jagatakse seda tagaistmega).
- 6 AUTO – kliima automaatne reguleerimine.

Tagaistme kliima juhtimine*

Kõiki tagaistme kliimafunktsioone saab reguleerida sakil **Tagakliima**.

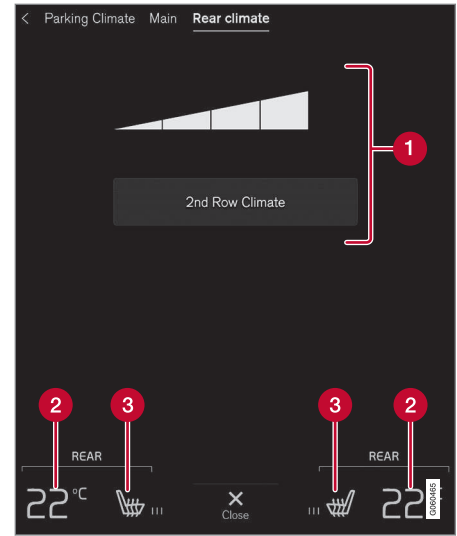

- 1 Teise rea kliima – juhib tagaistme kliimafunktsioone. Tagaistme ventilaatori juhtnupud.
- 2 Tagaistme temperatuuri regulaatorid.
- 3 Soojendusega tagaistme juhtnupud*.

Seisukliima*

Auto seisukliimat saab juhtida sakil **Parkimiskliima**.



◀ Sellega seotud teave

- Kliima juhtnupud (lk. 176)
- Akende ja küljepeeglite sulatuspuhuri sisselülitamine/väljalülitamine (lk. 184)
- Kliimaseadme sisselülitamine/väljalülitamine (lk. 179)
- Õhuringluse sisselülitamine/väljalülitamine (lk. 187)
- Õhujäotuse muutmine (lk. 188)
- Ventilaatori kiiruse reguleerimine (lk. 182)
- Kliima automaatne reguleerimine (lk. 179)
- Temperatuuri reguleerimine (lk. 180)
- Istmesoojenduste sisselülitamine/väljalülitamine* (lk. 193)
- Istmete ventilatsiooni sisselülitamine/väljalülitamine* (lk. 194)
- Roolisoojenduse sisselülitamine/väljalülitamine* (lk. 195)
- Seisukliima* (lk. 196)

Tunnelkonsooli tagaosas olevad kliima juhtnupud*

Tagaistme kliimafunktsioone saab juhtida tunnelkonsooli tagaosas oleva kliimapaneeliga.

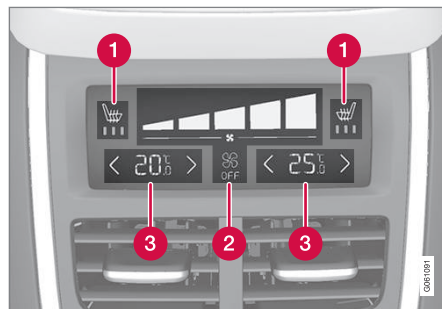

- 1 Soojendusega tagaistme juhtnupud*.
- 2 Tagaistme ventilaatori juhtnupud.
- 3 Tagaistme temperatuuri regulaatorid.

Kui auto tunnelkonsooli tagaosas pole kliimapaneeli, aga soojendusega tagaistmed* on paigaldatud, siis saab neid juhtida tunnelkonsooli tagaosas olevate füüsiliste nuppudega.

Sellega seotud teave

- Kliima juhtnupud (lk. 176)
- Istmesoojenduste sisselülitamine/väljalülitamine* (lk. 193)
- Ventilaatori kiiruse reguleerimine (lk. 182)

- Temperatuuri reguleerimine (lk. 180)

Kliima automaatne reguleerimine

Automaatreguleerimisega kliima tähendab seda, et kliimasüsteem juhib automaatselt eri kliimafunktsioone.

Automaatreguleerimine juhib automaatselt õhu ringlemist, temperatuuri ja jaotust.

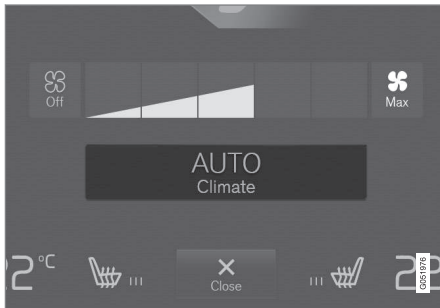

Automaatreguleerimise nupp kliimakuval.

1. Avage kliimavaade keskekraanil.

2. Vajutage põgusalt või hoidke all nuppu **AUTO**.

Temperatuuri ja ventilaatori puhumistaset muudetakse olenevalt lühikesest või pikast vajutusest.

- Lühike vajutus taastab automaatselt reguleeritava kliimaseadme eelmised sätted.
 - Pikk vajutus - valitakse vaikeseaded: 22 °C / 72 °F ja tase **3** (tase **2** tagaistmel¹).
- > Kliima automaatne reguleerimine lülitatakse sisse/lülitatakse välja ning nupp süttib/kustub.

Sellega seotud teave

- Keskekraanil olevad kliima juhtnupud (lk. 176)

Kliimaseadme sisselülitamine/ väljalülitamine

Õhukonditsioneer jahutab ja kuivatab sisenevat õhku vastavalt vajadusele.

Õhukonditsioneeri sisse-/ väljalülitamine



Õhukonditsioneeri nupp kliimakuval.

1. Avage kliimavaade keskekraanil.
2. Vajutage **KLS**.
 - > Õhukonditsioneer lülitatakse sisse/välja ning nupp süttib/kustub.

Kui õhukonditsioneer on aktiveeritud, kontrollib kliimaseade selle käivitamist ja väljalülitamist automaatselt.

¹ Neljavõõndilise kliimaga autodel*.



i TÄHELEPANU

Õhukonditsioneeri optimaalse töö tagamiseks sulgege kõik külgaknad.

i TÄHELEPANU

Kliimaseadet ei saa aktiveerida, kui ventilatsiooni juhtseade on asendis **Off**.

Sellega seotud teave

- Keskekraanil olevad kliima juhtnupud (lk. 176)

Temperatuuri reguleerimine

Vasaku ja parema poole temperatuuri saab eraldi seadistada. Neljavööndilise kliima* korral saab esi- ja tagaistme jaoks määrata eri temperatuuri.

Temperatuuri reguleerimine esiistme jaoks²



Kliimareala temperatuurinupud.

1. Regulaatori avamiseks vajutage keskekraani kliimarealil vasak- või parempoolset temperatuurinuppu.

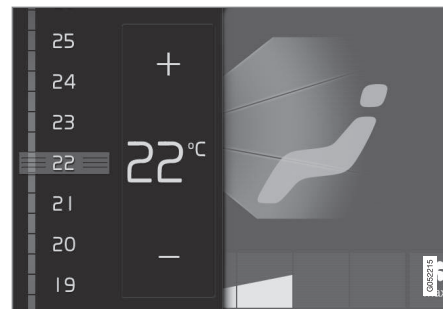

Temperatuuri regulaatorid.

2. Reguleerige temperatuuri ühel järgmisel viisil.
 - lohistage juhtnupp soovitud temperatuurini või
 - temperatuuri järkjärguliseks suurendamiseks/vähendamiseks vajutage nuppe +–.
- > Temperatuur muutub ja nupp näitab määratud temperatuuri.

² Kahevööndilise kliima puhul ka tagaiste.

Temperatuuri sünkroonimine

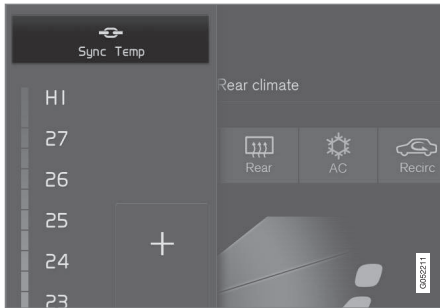

Juhipoolsetel temperatuuri regulaatoritel olev sünkroonimisnupp.

1. Regulaatorite avamiseks vajutage keskekraani kliimareal juhipoolset temperatuurinuppu.
2. Vajutage **Sünkroniseeri temperatuur** .
 - > Kõigi auto vööndite temperatuur sünkroonitakse juhi poole jaoks määratud temperatuuriga ning sünkroonimissümbol kuvatakse temperatuuri nupu kõrval.

Sünkroonimine lõpeb nupu **Sünkroniseeri temperatuur** uuesti vajutamisel või kaassõitja poole või tagaistme* temperatuurisätete muutmisel.

Temperatuuri reguleerimine tagaistme jaoks*

Esistmelt



Temperatuurinupud kliimakuva vahekaardil **Tagakliima**.

1. Avage keskekraanil kliimavaade ja valige vahekaart **Tagakliima**.
2. Regulaatori avamiseks vajutage vasak- või parempoolset temperatuurinuppu.

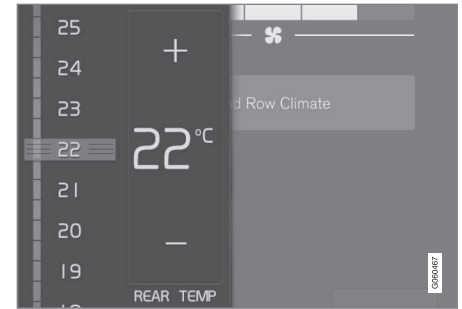

Temperatuuri regulaatorid.

3. Reguleerige temperatuuri järgmiselt:
 - lohistage juhtnupp soovitud temperatuurini,
 - temperatuuri järkjärguliseks suurendamiseks/vähendamiseks vajutage nuppe +/–.
 > Temperatuur muutub ja nupp näitab määratud temperatuuri.

◀ Tagaistmelt



Tunnelkonsooli tagaosa kliimapaneelil olev temperatuuri regulaator.

- Vajutage kliimapaneeeli tunnelkonsoolil vasak- või parempoolseid nuppe </>, et temperatuuri järk-järgult vähendada/suurendada.
 - > Temperatuur muutub ning kliimapaneelil olev kuva näitab määratud temperatuuri.

i TÄHELEPANU

Soojendamist või jahutamist ei saa kiirendada tegelikult soovitud temperatuurist kõrgema või madalama temperatuuri valimisega.

Sellega seotud teave

- Kliima juhtnupud (lk. 176)
- Keskekraanil olevad kliima juhtnupud (lk. 176)

- Tunnelkonsooli tagaosas olevad kliima juhtnupud* (lk. 178)
- Tajutav temperatuur (lk. 173)

Ventilaatori kiiruse reguleerimine

Ventilaatorile saab määrata viis automaatset taset ning seaded **Off** ja **Max**. Neljavõndilise kliima* korral saab esi- ja tagaistme jaoks määrata eri kiiruse.

Ventilaatori kiiruse reguleerimine esiistme jaoks³

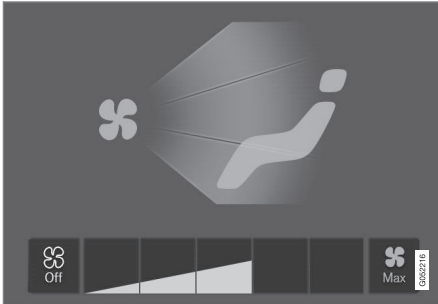

Kliimakaval olevad ventilaatori juhtnupud.

1. Avage kliimavaade keskekraanil.
2. Valige soovitud tase: **Off**, **1-5** või **Max**.
> Valitakse ventilaatori kiirus ja valitud taseme nupud süttivad.

! TÄHTIS TEAVE

Kui ventilaator on täielikult välja lülitatud, siis kliimaseade ei tööta ja aknad võivad seest uduseks muutuda.

Ventilaatori kiiruse reguleerimine tagaistme jaoks*

Esiistmelt

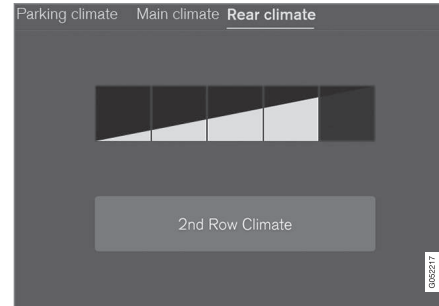

Ventilaatori juhtnupud kliimakava sakil **Tagakliima**.

1. Avage keskekraanil kliimavaade ja valige vahekaart **Tagakliima**.
2. Valige soovitud tase: **1-5**.

Tagaistme ventilaatori taseme väljalülitamiseks valige **Teise rea kliima**.

- > Valitakse ventilaatori kiirus ja valitud taseme nupud süttivad.

Tagaistmelt



Tunnelkonsooli tagaosa kliimapaneelil olevad ventilaatori juhtnupud.

- Vajutage tunnelkonsooli kliimapaneelil soovitud ventilaatori kiirust **Off** või **1-5**.
> Valitakse ventilaatori kiirus ja valitud taseme nupud süttivad.

i TÄHELEPANU

Tagaistme jaoks ei saa ventilaatoritaset määrata, kui esiistme ventilaatoritasemeks on määratud **Off**.

³ Kahevööndilise kliima puhul ka tagaiste.



i TÄHELEPANU

Kliimasüsteem reguleerib õhuvoolu valitud ventilaatoritaseme ulatuses vastavalt vajadusele automaatselt. See tähendab, et ventilaatori kiirust võib muuta ka siis, kui ventilaatoritase jääb samaks.

Sellega seotud teave

- Keskekraanil olevad kliima juhtnupud (lk. 176)
- Tunnelkonsooli tagaosas olevad kliima juhtnupud* (lk. 178)

Akende ja küljepeglite sulatuspuhuri sisselülitamine/ väljalülitamine

Kiireks udu ja jää eemaldamiseks akendelt ja küljepeglitelt kasutatakse kolme funktsiooniga maksimaalse võimusega puhurit, tuuleklaasi elektrisoojendust* ja tagaakna ning küljepeglite elektrisoojendust.

Keskkonsooli füüsiliste nuppude abil

Sulatusfunktsioonidele kiireks juurdepääsuks on keskkonsoolil füüsilised nupud.

Tuuleklaasisoojenduse* puhul saab maksimaalse sulatuse käivitada ainult keskekraani kliimavaate kaudu.

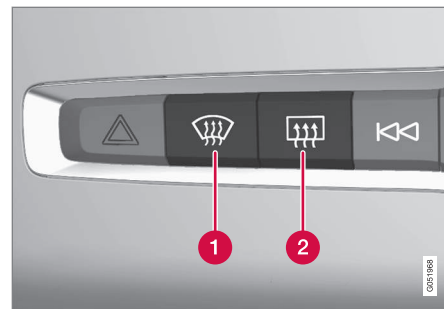

Keskkonsooli füüsilised nupud.

- 1** Tuuleklaasisoojenduse* ja maksimaalse sulatuse nupp.
- 2** Tagaakna ja küljepeglite elektrisoojenduse nupp.

Ilma elektrisoojendusega tuuleklaasiga autode puhul:

- Vajutage nuppu (1).
 - > Maksimaalse võimsusega sulatuspuhur lülitatakse sisse/lülitatakse välja ning nupp süttib/kustub.

Elektrisoojendusega tuuleklaasiga autode puhul:

- Vajutage korduvalt nuppu (1), et lülitada kolme järgmise taseme vahel.
 - Tuuleklaasi soojendus on sisse lülitatud.
 - Tuuleklaasi soojendus ja maksimaalne sulatus on sisse lülitatud.
 - Väljalülitatud.
- > Soojendusega tuuleklaas ja maksimaalne sulatus on sisse-/väljalülitatud ning nupu märgutuli põleb/ei põle.

i TÄHELEPANU

Maksimaalse võimsusega defroster käivitub teatud viivitusega, et vältida ventilaatoritasemes väikest tõusu, kui soojendusega tuuleklaas nupu kahe kiire vajutusega käivitatakse.

Elektrisoojendusega tagaklaas ja külgpeeglid:

- Vajutage nuppu (2).
 - > Tagaakna ja küljpeeglite elektrisoojendus lülitatakse sisse/lülitatakse välja ning nupp süttib/kustub.

Keskekraani kliimakuvalt

Maksimaalse võimsusega sulatuse sisse-/väljalülitamine

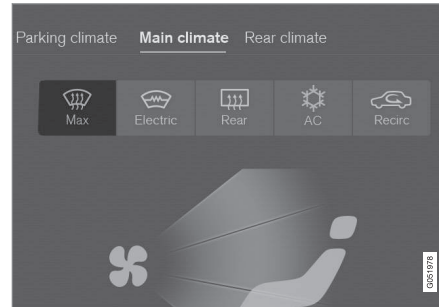

Maksimaalne sulatuse nupp kliimakuvall.

1. Avage kliimavaade keskekraanil.
2. Vajutage **Max**.
 - > Maksimaalse võimsusega sulatuspuhur lülitatakse sisse/lülitatakse välja ning nupp süttib/kustub.

Maksimaalse sulatusega deaktiveeritakse kliimasüsteemi ja õhuringluse automaatre-guleerimine, lülitatakse sisse õhukondit-sioneer ning määratakse ventilaatori kiiru-seks **5** ja temperatuuriks **H1**.

Kui maksimaalse võimsusega sulatuspuhur välja lülitatakse, taastab kliimajuhtimis-süsteem eelmised sätted.

i TÄHELEPANU

Kui vahetate ventilaatoritaseme tasemele **5**, müratase suureneb.

« Elektrisoojendusega tuuleklaasi sisselülitamine/väljalülitamine*

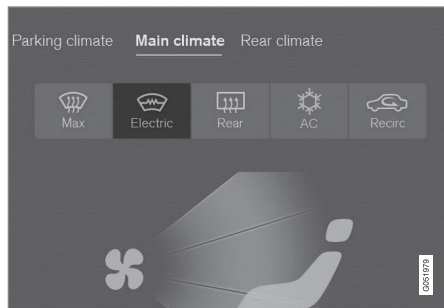

Elektrisoojendusega tuuleklaasi nupp kliimakuval.

1. Avage kliimavaade keskekraanil.
2. Vajutage **Elektriline**.
 - > Tuuleklaasi elektrisoojendus lülitatakse sisse/lülitatakse välja ning nupp süttib/kustub.

i TÄHELEPANU

Kolmnurksel ala tuuleklaasi kummiski servas ei ole elektrisoojendust ja jää võib seal kauem sulada.

i TÄHELEPANU

Tuuleklaasi elektrisoojendus võib mõjutada transponderite ja muude sisedeadmete tööd.

i TÄHELEPANU

Kui aktiveeritakse tuuleklaasi elektrisoojendus ja funktsioon Start/Stop on mootori automaatselt peatanud, käivitatakse mootor uuesti.

Tagaakna ja küljepeeglite elektrisoojenduse sisselülitamine/väljalülitamine

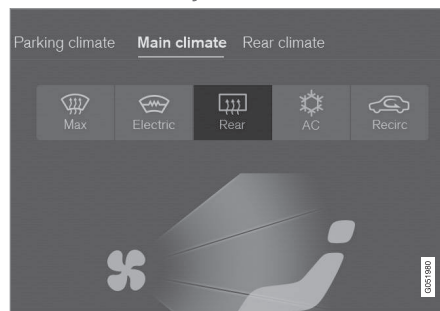

Tagaakna ja küljepeeglite elektrisoojenduse nupp kliimakuval.

1. Avage kliimavaade keskekraanil.
2. Vajutage **Taga**.
 - > Tagaakna ja küljepeeglite elektrisoojendus lülitatakse sisse/lülitatakse välja ning nupp süttib/kustub.

Tuuleklaasi soojenduse automaatse sisselülitumise aktiveerimine/deaktiveerimine

Saate määrata, kas tuuleklaasisoojendus* ja tagaklaasisoojendus ning küljepeeglite soojendus aktiveeritakse/deaktiveeritakse mootori käivitamisel automaatselt või mitte. Kui automaatne sisselülitumine on aktiveeritud, lülitatakse soojendus sisse siis, kui on oht, et klaasid jäätuvad või lähivad uduseks. Kui klaasid on piisavalt soojad ja jää on sulatatud või klaasid pole enam udused, lülitub soojendus automaatselt välja.

1. Vajutage keskekraani ülavaates **Seaded**.
2. Vajutage **Kliima**.
3. Tuuleklaasi automaatse soojenduse aktiveerimiseks/deaktiveerimiseks valige **Automaatne esiklaasisoojendi**.

Klaasi ja küljepeeglite automaatse soojenduse sisselülituse aktiveerimiseks/deaktiveerimiseks valige **Automaatne tagaklaasisoojendi**.

Sellega seotud teave

- Kliima juhtnupud (lk. 176)
- Keskekraanil olevad kliima juhtnupud (lk. 176)

Õhuringluse sisselülitamine/ väljalülitamine

Õhuringlus eemaldab salongist halva õhu, heitgaasid jne, ilma et välisõhk autosse jõuaks.



Õhuringluse nupp kliimakuval.

1. Avage kliimavaade keskekraanil.
2. Vajutage **Ringlus**.
 - > Õhuringlus lülitatakse sisse/lülitatakse välja ning nupp süttib/kustub.

! TÄHTIS TEAVE

Kui õhk ringleb autos liiga kaua, võivad autoaknad seest uduseks muutuda.

i TÄHELEPANU

Õhuringlusseadet ei saa käivitada, kui maksimaalse võimsusega sulatuspuhur on käivitatud.

Õhuringluse taimeris sisse-/ väljalülitamine

Õhutsirkulatsiooni taimeris saab sisse või välja lülitada. Kui taimer on aktiveeritud, lülitub õhutsirkulatsioon 20 minuti möödumisel automaatselt välja.

1. Vajutage keskekraani ülavaates **Seaded**.
2. Vajutage **Kliima**.
3. Õhutsirkulatsiooni taimeris aktiveerimiseks/deaktiveerimiseks valige **Retsirkulatsiooni taimer**.

Sellega seotud teave

- Keskekraanil olevad kliima juhtnupud (lk. 176)

Õhujaotus

Kliimaseadmesüsteem jaotab sissetuleva õhu salongis paljude ventilatsioonivahel vahel.

Õhujaotuse ülevaade

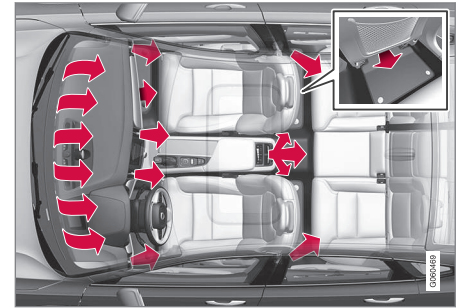

Õhujaotus neljavõndilise kliimaga salongis.

Automaatne ja manuaalne õhujaotus

Kui automaatselt reguleeritav kliimaseade töötab, toimub õhuringlus automaatselt. Vajadusel saab õhuringlust ka käsitsi juhtida.

Reguleeritavad ventilatsioonivahel

Kliimaseadmesüsteemist sõltuvalt on autosalongis 6 või 8* reguleeritavat ventilatsioonivahel.

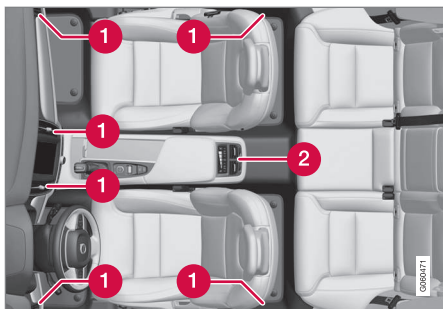

Reguleeritavate ventilatsiooniavade asukoht salongis.

- 1** Kahevööndilise kliimaga salong: neli ventilatsiooniava asuvad armatuurlaual ja üks mõlemal esi- ja tagauksevahelisel uksepostil.
- 2** Neljavööndilise kliimaga salongi lisa* : kaks tunnelkonsooli tagaosas.

i TÄHELEPANU

Pidage meeles, et väikesed lapsed võivad olla õhuvoolude ja tuuletõmbuse suhtes tundlikud.

Sellega seotud teave

- Kliimaseade (lk. 172)
- Õhujaotuse muutmine (lk. 188)
- Ventilatsiooniavade avamine/sulgemine ja suunamine (lk. 189)
- Õhujaotusvalikute tabel (lk. 191)
- Kliima automaatne reguleerimine (lk. 179)

Õhujaotuse muutmine

Õhujaotust saab vajadusel käsitsi muuta.

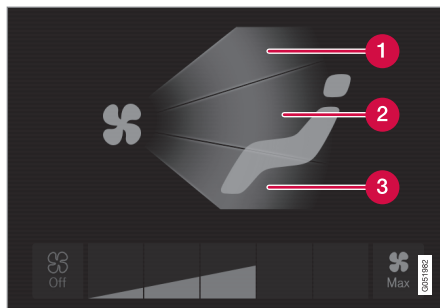

Õhujaotuse nupud kliimakval.

- 1** Õhujaotus – esiklaasi soojendusavad
 - 2** Õhujaotus – näidikupaneeli ja keskkonsooli ventilatsiooniavad
 - 3** Õhujaotus – põranda ventilatsiooniavad
1. Avage kliimavaade keskekraanil.
 2. Vastava ventilatsiooniava avamiseks/sulgemiseks vajutage ühte või rohkemat õhujaotusnuppu.
 - > Õhujaotus on muutunud ning nupud süttivad/kustuvad.

Sellega seotud teave

- Õhujaotus (lk. 187)
- Ventilatsiooniavade avamine/sulgemine ja suunamine (lk. 189)
- Õhujaotusvalikute tabel (lk. 191)
- Keskekraanil olevad kliima juhtnupud (lk. 176)

Ventilatsiooniavade avamine/ sulgemine ja suunamine

Teatud salongi ventilatsiooniavasid saab individuaalselt avada, sulgeda ja suunata.

Kui uksepostide ventilaatorid ja näidikuploki välimised ventilaatorid on suunatud külgakende poole, siis saab eemaldada udu.

Kui uksepostide ventilaatorid on suunatud kuuma ilma puhul sisse poole, muutub salongi keskkond mugavalt jahedaks.

Ventilatsiooniavade avamine/sulgemine

Esiistme õhutusavad:

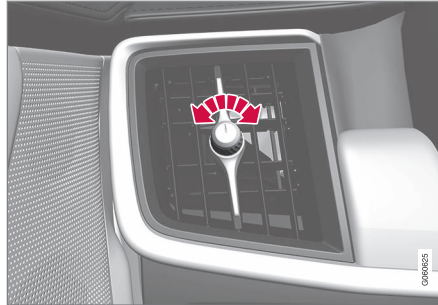

Õhutusava nupp⁴.

- Ava õhuvoolu avamiseks/sulgemiseks keerake nuppu.

Õhuvool on maksimaalne, kui nupul olev märk paikneb vertikaalselt.

Tagaistme õhutusavad:



Ventilatsiooniavade reguleerimisratas⁴.

- Ava õhuvoolu avamiseks/sulgemiseks liigutage reguleerimisratas.

Mida pikemad on reguleerimisratta valged jooned, seda tugevam on õhuvool.

⁴ Joonis on illustratiivne – ava disain sõltub asukohast.

« Ventilatsiooniavade suunamine

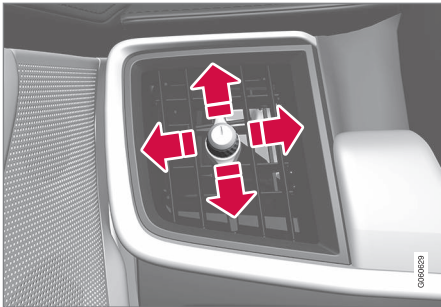

Ventilatsiooniava hoob⁴.

- Liigutage hooba külgsuunas/vertikaalselt, et suunata düüsi pärinevat õhuvoolu.

Sellega seotud teave

- Õhujaotus (lk. 187)
- Õhujaotuse muutmine (lk. 188)
- Õhujaotusvalikute tabel (lk. 191)

⁴ Joonis on illustratiivne – ava disain sõltub asukohast.

Õhujaotusvalikute tabel

Õhujaotust saab vajadusel käsitsi muuta. Saadaval on järgmised valikud.

	Õhujaotus	Otstarve
	Kui käsitsi režiimis pole ükski nupp valitud, naaseb kliimasüsteem automaatrežiimi.	
	Peamine õhuvool sulatusavadest. Teistest ventilatsiooniavadest tuleb veidi õhku.	Takistab udu tekkimist ja jäätumist külmas ja niiskes kliimas (ventilaatori puhumistase ei tohi olla madal).
	Peamine õhuvool armatuurlaua ventilatsiooniavadest. Teistest ventilatsiooniavadest tuleb veidi õhku.	Tagab tõhusa jahutuse kuumas kliimas.
	Peamine õhuvool põranda ventilatsiooniavadest. Teistest ventilatsiooniavadest tuleb veidi õhku.	Tagab põranda soojendamise või jahutamise.





	Õhujaotus	Otstarve
	Peamine õhuvool näidikupaneeli soojendus- ja õhutusavadest. Teistest ventilatsiooniavadest tuleb veidi õhku.	Sobib kasutamiseks kuumas ja kuivas kliimas.
	Peamine õhuvool sulatusavadest ja põranda ventilatsiooniavadest. Teistest ventilatsiooniavadest tuleb veidi õhku.	Tagab mugava oleku ja udu eemaldamise külmas või niiskes kliimas.
	Peamine õhuvool armatuurlaua ja põranda ventilatsiooniavadest. Teistest ventilatsiooniavadest tuleb veidi õhku.	Tagab mugava oleku päikesepaistelise, kuid jaheda ilmaga.
	Peamine õhuvool sulatusavadest ning armatuurlaua ja põranda ventilatsiooniavadest.	Tasakaalustab salongi temperatuuri.

Sellega seotud teave

- Õhujaotus (lk. 187)
- Õhujaotuse muutmise (lk. 188)
- Ventilatsiooniavade avamine/sulgmine ja suunamine (lk. 189)
- Keskekraanil olevad kliima juhtnupud (lk. 176)

Istmesoojenduste sisselülitamine/ väljalülitamine*

Istmteid saab soojendada, et juhil ja kaassõitjatel oleks külma ilma puhul mugavam.

Esiistme soojenduse sisselülitamine/ väljalülitamine*



Rooli- ja istmenupud kliimareal.

1. Vajutage keskekraani kliimareal vasak- või parempoolset rooli- ja istmenuppu, et avada istme ja rooli juhtnupud.
Kui autol ei ole ventilatsiooniga istmeid või soojendusega rooli, on soojendusega istmete sätted saadaval otse kliimareal.
2. Vajutage korduvalt soojendusega istmete nuppu, et vahetada nelja taseme vahel: **Väljas, Kõrge, Keskmine** ja **Madal**.
> Tase muutub ja nupp näitab määratud taset.

Tagaistme soojenduse sisselülitamine/ väljalülitamine*

Esiistmelt*



Istmesoojenduse nupud keskekraani kliimavaate rühmas **Tagakliima**.

1. Avage keskekraanil kliimavaade ja valige vahekaart **Tagakliima**.
2. Vajutage korduvalt soojendusega istmete nuppu, et vahetada nelja taseme vahel: **Väljas, Kõrge, Keskmine** ja **Madal**.
> Tase muutub ja nupp näitab määratud taset.

Tagaistmelt

Kahe tsooniga kliimasüsteem

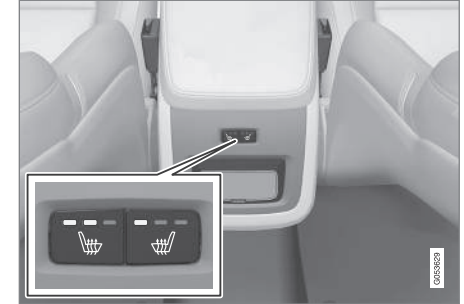

Istmesoojenduse nupud tunnelkonsooli tagaosas.

- Vajutage tunnelkonsooli tagaosas olevat istmesoojenduse vasak- või parempoolset füüsilist nuppu, et lülitada järgmise nelja taseme vahel: **Väljas, Kõrge, Keskmine** ja **Madal**.
> Tase muutub ja nuppude märgutuled näitavad määratud taset.

Nelja tsooniga kliimasüsteem*





Istmesoojenduse näidik ja juhtnupud tunnelkonsooli tagaosas oleval kliimapaneeil

- Vajutage tunnelkonsooli kliimapaneeil olevat istmesoojenduse vasak- või parempoolset nuppu, et lülitada järgmise nelja taseme vahel: **Väljas, Kõrge, Keskmine** ja **Madal**.
 - > Tase muutub ning kliimapaneeil olev kuva näitab määratud taset.

⚠ HOIATUS

Istmesoojendust ei tohi kasutada inimesed, kellel on temperatuuri tõusu puuduliku tunnetuse tõttu raske tajuda või muid raskusi istmesoojenduse nuppude kasutamisel. Vastasel korral võivad neil tekkida tervist kahjustavad põletused.

Istmesoojenduse automaatse sisselülitumise aktiveerimine/ desaktiveerimine

Saate valida, kas istmete automaatne soojendamine lülitub mootori käivitamisel sisse või välja. Kui automaatne sisselülitumine on aktiveeritud, lülitatakse soojendus sisse madala välistemperatuuri korral.

1. Vajutage keskekraani ülavaates **Seaded**.
2. Vajutage **Kliima**.
3. Juhi- ja kaassõitjaistmete soojenduse automaatkäivituse sisse-/väljalülitamiseks ja taseme määramiseks valige jaotisest **Juhi automaatse istmesoojenduse tase** ja **Kaassõitja automaatse istmesoojenduse tase** valik **Väljas, Madal, Keskmine** või **Kõrge**.

Sellega seotud teave

- Kliima juhtnupud (lk. 176)
- Keskekraanil olevad kliima juhtnupud (lk. 176)
- Tunnelkonsooli tagaosas olevad kliima juhtnupud* (lk. 178)

Istmete ventilatsiooni sisselülitamine/väljalülitamine*

Istmeid saab ventileerida näiteks niiskuse eemaldamiseks rõivastest.

Ventilatsioonisüsteem koosneb istmetes ja selja-tugedes olevatest ventilaatoritest, mis tõmbavad õhku läbi istmepolstri. Jahutusefekt tugevneb salongiõhu jahtumisel. Süsteemi saab aktiveerida, kui mootor töötab ja arvesse võetakse istmetemperatuuri, päikesekiirgust ja välistemperatuuri.

Esiistme ventilatsiooni sisselülitamine/ väljalülitamine*

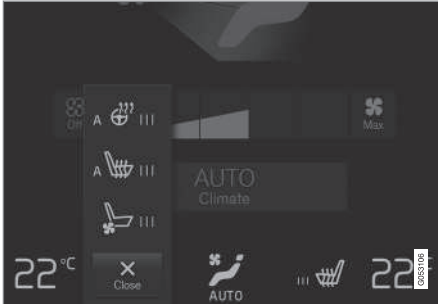

Rooli- ja istmenupud kliimareal.

1. Vajutage keskekraani kliimareal vasak- või parempoolset rooli- ja istmenuppu, et avada istme ja rooli juhtnupud.

Kui autol ei ole soojendusega istmeid või soojendusega rooli, on ventilatsiooniga istmete nupp saadaval otse kliimareal.

2. Vajutage korduvalt ventilatsiooniga istmete nuppu, et vahetada nelja taseme vahel: **Väljas**, **Kõrge**, **Keskmine** ja **Madal**.
 - > Tase muutub ja nupp näitab määratud taset.

! TÄHELEPANU

Tuuletõmbuse suhtes tundlikud inimesed peaksid olema istmeventilatsiooni kasutamisel ettevaatlikud. Taset **Madal** soovitatakse pikaajaliseks kasutuseks.

! TÄHTIS TEAVE

Istmeventilatsiooni ei saa käivitada, kui salongi temperatuur on liiga madal. Muidu hakkab istmel istuval inimesel liiga külm.

Sellega seotud teave

- Kliima juhtnupud (lk. 176)
- Keskekraanil olevad kliima juhtnupud (lk. 176)

Roolisoojenduse sisselülitamine/ väljalülitamine*

Rooli saab soojendada, et juhil oleks külma ilma puhul mugavam sõita.

Roolisoojenduse sisselülitamine/ väljalülitamine



Rooli- ja istmenupud kliimareal.

1. Vajutage keskekraani kliimareal juhipoolest rooli- ja istmenuppu, et avada istme ja rooli juhtnupud.

Kui autol ei ole soojenduse või ventilatsiooniga istmeid, on soojendusega rooli nupp saadaval otse kliimareal.

2. Vajutage korduvalt roolisoojenduse nuppu, et vahetada nelja taseme vahel: **Väljas**, **Kõrge**, **Keskmine** ja **Madal**.
 - > Tase muutub ja nupp näitab määratud taset.



« Roolisoojenduse automaatse sisselülitumise aktiveerimine/ desaktiveerimine

Saate valida, kas rooli automaatne soojendamise lülitub mootori käivitamisel sisse või välja. Kui automaatne sisselülitumine on aktiveeritud, lülitatakse soojendus sisse madala välistemperatuuri korral.

1. Vajutage keskekraani ülavaates **Seaded**.
2. Vajutage **Kliima**.
3. Roolisoojenduse automaatkäivituse sisse-/väljalülitamiseks ja taseme määramiseks valige jaotises **Automaatse roolisoojenduse tase Väljas, Madal, Keskmine** või **Kõrge**.

Sellega seotud teave

- Kliima juhtnupud (lk. 176)
- Keskekraanil olevad kliima juhtnupud (lk. 176)
- Rooliratas (lk. 126)

Seisukliima*

Pargitud auto salongi kliimat saab muuta ja säilitada.

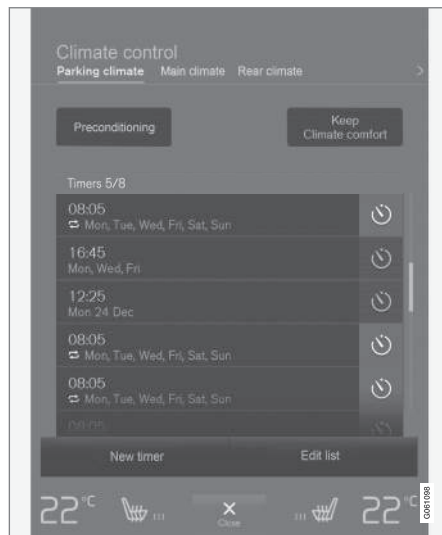

Eelsoojendus ja kliima mugavusfunktsiooni saab juhtida keskekraani kliimavaate vahekaardilt **Parkimiskliima**.

Eelsoojendus

Auto eelsoojendus enne sõitu vähendab kulumist ja energiatarvet sõidu ajal.

Eelsoojenduse saab käivitada otse või taimeriga abil.

See funktsioon kasutab mitmesuguseid süsteeme.

- Seisukütteseade* soojendab külma ilma puhul nii salongi kui ka mootorit.
- Kuuma ilma puhul jahutab ventilatsioon salongi praeguse välistemperatuurini.

i TÄHELEPANU

Salongi eelsoojenduse puhul saavutab auto mugava temperatuuri ja mitte kliimaseadmesüsteemis seatud temperatuuri.

Seisukliima

Pargitud auto salongikliimat saab säilitada, nt kui mootor tuleb seisata, aga juht või kaassõitja(d) jäävad autosse ja soovivad temperatuuri säilitada.

Kliimasäilitus on võimalik vaid otse sisselülitamisega.

See funktsioon kasutab mitmesuguseid süsteeme.

- Külma ilma puhul soojendab mootori soojusjääk salongi mugava temperatuurini.
- Kuuma ilma puhul jahutab ventilatsioon salongi praeguse välistemperatuurini.

i TÄHELEPANU

Jäaksoojuse ebavajaliku kasutamise vältimiseks lülitub kliimaseadme mugavusseade auto lukustamisel välja. Funktsiooni eesmärgiks on säilitada mugav kliima, kui juht või kaassõitjad jäävad autosse.

Sellega seotud teave

- Kliimaseade (lk. 172)
- Eelsoojenduse käivitamine/peatamine* (lk. 197)
- Eelsoojenduse taimer* (lk. 198)
- Kliimaseadme mugavusfunktsiooni sisse/väljalülitamine* (lk. 200)
- Seisukliima sümbolid ja teated* (lk. 202)
- Kütteseade* (lk. 203)
- Seisukütteseade* (lk. 204)

Eelsoojenduse käivitamine/peatamine*

Eelsoojendus soojendab salongi ja mootorit või õhutab salongi enne sõidu alustamist. Selle funktsiooni saab käivitada otse keskekraanilt või mobiiltelefoni abil.

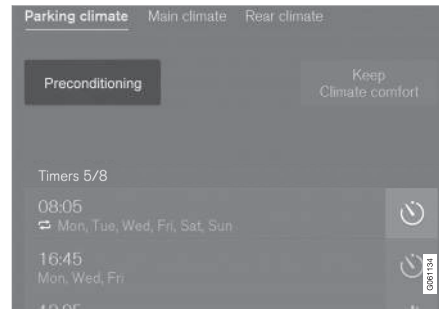
Käivitamine/peatamine keskekraanilt

Eelsoojenduse nupp kliimakuva vahekaardil **Parkimiskliima**.

1. Avage kliimavaade keskekraanil.
2. Valige vahekaart **Parkimiskliima**.
3. Vajutage **Eelsoojendus**.
 - > Eelsoojendus/-jahutus algab/seiskub ja nupu märgutuli süttib/kustub.

i TÄHELEPANU

Reisijateruumi eelsoojenduse funktsiooni kasutamise ajal peavad auto ukсед ja aknad olema suletud.

! HOIATUS

Kui autol on kütteseade*, siis ärge eelsoojendust kasutage.

- Ventileerimata siseruumides. Kütteseade käivitamisel võivad eralduda heitgaasid.
- Plahvatusohtlikes piirkondades ja kergesti süttivate materjalide läheduses. Kütus, gaas, pikad rohulibled, saepuru jne võib süttida.
- Kui kütteseade väljalaskesüsteem võib olla ummistunud. Näiteks parempoolsesse rattakoopasse ulatuv sügav lumi võib kütteseade ventilatsiooni ummistada.

Pidage meeles, et eelsoojenduse võib käivitada taimer, mille saab pikka aega ette seadistada.

Käivitamine rakendusest*

Eelsoojenduse/-jahutuse saab käivitada ja valitud seadete teavet hallata seadmega, kuhu on installitud rakendus Volvo On Call*. Eelsoojendus soo-



- ◀◀ jendab salongi sobiva temperatuurini või õhutab seda praeguse välistemperatuurini.

Salongi võib soojendada sobiva temperatuurini (auto kliimaseadmega) ka mootori kaugkäivitusfunktsiooni abil Engine Remote Start – ERS⁵ rakenduse Volvo On Call* kaudu.

Sellega seotud teave

- Seisukliima* (lk. 196)
- Eelsoojenduse taimer* (lk. 198)
- Kliimaseadme mugavusfunktsiooni sisse-/väljalülitamine* (lk. 200)
- Seisukliima sümbolid ja teated* (lk. 202)
- Küttesead* (lk. 203)

Eelsoojenduse taimer*

Taimeril saab seada nii, et eelsoojendus lõpetatakse eelmääratud ajal.

Taimeril võib olla kuni 8 eri seadistust valikutele:

- kellaag konkreetsel kuupäeval;
- kellaag ühel või mitmel nädalapäeval (koos kordustega või ilma).

Sellega seotud teave

- Seisukliima* (lk. 196)
- Eelsoojenduse taimeril seadistamine* (lk. 198)
- Eelsoojenduse/-jahutuse taimeril sisselülitamine/väljalülitamine* (lk. 200)
- Eelsoojenduse käivitamine/peatamine* (lk. 197)
- Seisukliima sümbolid ja teated* (lk. 202)

Eelsoojenduse taimeril seadistamine*

Eelsoojenduse taimeril saab olla kuni 8 ajasetet.

Kellaaja sätte lisamine

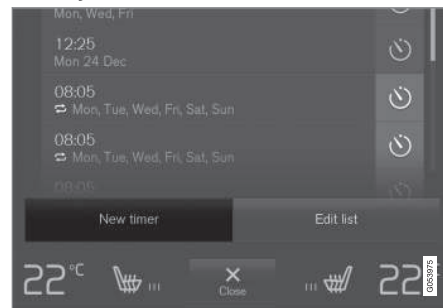

Nupp kellaaja seade lisamiseks kliimavaate vahelehel **Parkimiskliima**.

1. Avage kliimavaade keskekraanil.
2. Valige vahekaart **Parkimiskliima**.

⁵ Teatud automodelite ja riikide puhul.

3. Vajutage **Lisa taimer**.
> Kuvatakse hüpikaken.

i TÄHELEPANU

Kui taimerile on juba 8 ajasätet määratud, ei saa enam ühtki sätet lisada. Uue ajasätte lisamiseks kustutatakse mõni olemasolev säte.

4. Konkreetse kuupäeva kellaaja seadistamiseks valige **Kuup..**
- Valige **Päevad**, et määrata kellaage ühe või mitme nädalapäeva jaoks.
- Valik **Päevad**: korduse sisse-/väljalülitamiseks märkige ruut/eemaldage märged ruudust **Korda iga nädal**.
5. Valik **Kuup.:** eelsoojenduse sisselülitamiseks valige noolenuppude abil loendist kuupäev.
- Valik **Päevad**: eelsoojenduse nädalapäevade valimiseks vajutage vastavaid nuppe.
6. Valige noolenuppude abil eelsoojenduse lõpu kellaage.
7. Kellaaja sätte lisamiseks valige **Kinnita**.
> Kellaaja säte lisatakse loendisse ja aktiveeritakse.

! HOIATUS

Kui autol on küttesead*, siis ärge eelsoojendust kasutage.

- Ventilierimata siseruumides. Kütteseadme käivitamisel võivad eralduda heitgaasid.
- Plahvatusohtlikes piirkondades ja kergesti süttivate materjalide läheduses. Kütus, gaas, pikad rohulibled, saepuru jne võib süttida.
- Kui kütteseadme väljalaskesüsteem võib olla ummistunud. Näiteks parempoolsesse rattakoopasse ulatav sügav lumi võib kütteseadme ventilatsiooni ummistada.

Pidage meeles, et eelsoojenduse võib käivitada taimer, mille saab pikka aega ette seadistada.

Kellaaja seade muutmise

1. Avage kliimavaade keskekraanil.
2. Valige vahekaart **Parkimiskliima**.
3. Vajutage kellaaja sätet, mida soovite muuta.
> Kuvatakse hüpikaken.
4. Muutke kellaaja seadet samal viisil, nagu on kirjeldatud jaotises "Kellaaja seade lisamine".

Kellaaja seade kustutamine

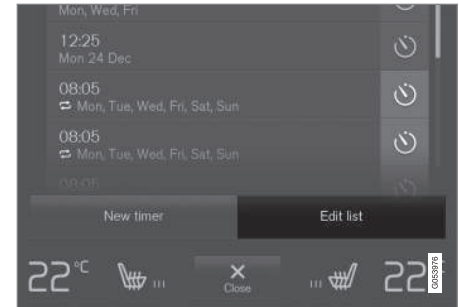

Nupp loendi muutmiseks / kellaaja seade kustutamiseks kliimavaate vahelehel **Parkimiskliima**.

1. Avage kliimavaade keskekraanil.
2. Valige vahekaart **Parkimiskliima**.
3. Vajutage **Muuda loendit**.
4. Vajutage parempoolse ikooni kustutamiseks loendis.
> Icoon muutub tekstiks **Kustuta**.
5. Aktiveerimiseks vajutage **Kustuta**.
> Kellaaja säte eemaldatakse loendist.

Sellega seotud teave

- Eelsoojenduse taimer* (lk. 198)
- Eelsoojenduse/-jahutuse taimeri sisselülitamine/väljalülitamine* (lk. 200)
- Küttesead* (lk. 203)

Eelsoojenduse/-jahutuse taimeris siselülitamine/väljalülitamine*

Eelsoojenduse/-jahutuse taimeris ajasätte saab vajadusest sõltuvalt sisse või välja lülitada.



Taimerinupud kliimavaate vahekaardil **Parkimiskliima**.

1. Avage kliimavaade keskekraanil.
2. Valige vahekaart **Parkimiskliima**.
3. Ajasätte sisse-/väljalülitamiseks vajutage sätte paremal küljel olevat taimerinuppu.
 - > Ajasätte lülitatakse sisse/välja ning nupp süttib/kustub.

⚠ HOIATUS

Kui autol on küttesead*^{*}, siis ärge eelsoojendust kasutage.

- Ventilierimata siseruumides. Kütteseadme käivitamisel võivad eralduda heitgaasid.
- Plahvatusohtlikes piirkondades ja kergesti süttivate materjalide läheduses. Kütus, gaas, pikad rohulibed, saepuru jne võib süttida.
- Kui kütteseadme väljalaskesüsteem võib olla ummistunud. Näiteks parempoolsesse rattakoopasse ulatuv sügav lumi võib kütteseadme ventilatsiooni ummistada.

Pidage meeles, et eelsoojenduse võib käivitada taimer, mille saab pikka aega ette seadistada.

Sellega seotud teave

- Eelsoojenduse taimer* (lk. 198)
- Eelsoojenduse taimeris seadistamine* (lk. 198)
- Küttesead* (lk. 203)

Kliimaseadme mugavusfunktsiooni sisse-/väljalülitamine*

Kliima mugavusfunktsioon säilitab salongi temperatuuri pärast sõitu. Funktsiooni saab käivitada otse keskekraanilt.



Kliima mugavusfunktsiooni nupp kliimakuva vahekaardil **Parkimiskliima**.

1. Avage kliimavaade keskekraanil.
2. Valige vahekaart **Parkimiskliima**.
3. Vajutage **Hoia kliima mugavana**.
 - > Kliima mugavusfunktsioon lülitatakse sisse/välja ja nupu märgutuli põleb/ei põle.

i TÄHELEPANU

Mugava kliima funktsiooni ei saa käivitada, kui mootoris ei ole püsiva salongi kliima tagamiseks piisavalt jääksoojust või kui välistemperatuur on ligikaudu üle 20 °C.

i TÄHELEPANU

Jääksoojuse ebavajaliku kasutamise vältimiseks lülitub kliimaseadme mugavusseade auto lukustamisel välja. Funktsiooni eesmärgiks on säilitada mugav kliima, kui juht või kaassõitjad jäävad autosse.

Sellega seotud teave

- Seisukliima* (lk. 196)
- Eelsoojenduse käivitamine/peatamine* (lk. 197)

Seisukliima sümbolid ja teated*

Juhiekraanil võidakse kuvada seisukliimaseadet puudutavaid sümboleid ja teateid.



Kui seisukütteseade on aktiveeritud, süttib juhiekraanil vastav sümbol.

Tähis	Teade	Spetsifikatsioon
	Parkimiskliima Vajab hooldust	Seisukliima funktsiooni on välja lülitatud. Pöörduge niipea kui võimalik funktsiooni kontrollimiseks teenindusse ^A .
	Parkimiskliima Ajutiselt pole saadaval	Seisukliima funktsioon on ajutiselt välja lülitatud. Kui probleem püsib pikemat aega, pöörduge funktsiooni kontrollimiseks töökoja ^A poole.
	Parkimiskliima Pole saadaval, kütust liiga vähe	Seisukliimaseadet ei saa aktiveerida, sest kütust on liiga vähe seisukütteseadme sisselülitamiseks*. Tankige kütust.
	Parkimiskliima Pole saadaval Madal laetustase	Seisukliimaseadet ei saa aktiveerida, kui käivitusaku laetustase on seisukütteseadme sisselülitamiseks liiga madal*. Laadige akut.

^A Soovitav on kasutada volitatud Volvo teenindust.

Sellega seotud teave

- Seisukliima* (lk. 196)
- Eelsoojenduse käivitamine/peatamine* (lk. 197)
- Kliimaseadme mugavusfunktsiooni sisse-/väljalülitamine* (lk. 200)
- Eelsoojenduse taimer* (lk. 198)
- Kütteseade* (lk. 203)
- Juhiekraanil ja keskekraanil olevate teadete haldamine (lk. 105)

Kütteseade*

Kütteseade aitab salongis ja mootoris enne sõitmist ja sõidu ajal õige temperatuuri saavutada.

Kütteseadmel on kaks allfunktsiooni.

- Seisukütteseade – soojendab vajadusel mootorit ja salongi, kui seisukliimaseade* on aktiveeritud.
- Lisasoojendi – soojendab sõidu ajal vajadusel salongi ja mootorit.

Kütteseade on kütusega käitav ja asub parempoolse esiratta koosas.



Kui kütteseade on aktiveeritud, süttib juhiekraanil vastav sümbol.

i TÄHELEPANU

Kui kütteseade on aktiveeritud, võib parempoolse esiratta koopast suitsu eralduda ja kosta madalat undamist. Auto tagaosast võib kosta kütusepumba tiksumist. See on täiesti normaalne.

Aku ja laadimine

Soojendit toidab auto käivitusaku. Kui käivitusaku laetustase on liiga madal, lülitub kütteseade auto-

maatselt välja ning juhiekraanil kuvatakse vastav teade.

i TÄHELEPANU

Kui peate kütteseadet kasutama, siis veenduge, et aku oleks piisavalt laetud.

Kütus ja tankimine⁶

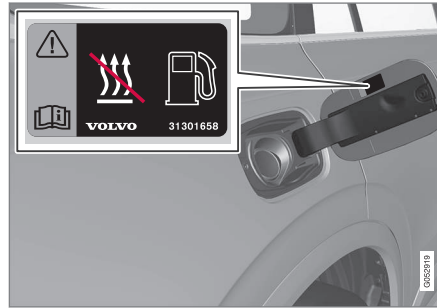

Hoiatuskleebis kütusepaagi luugil.

Soojendi kasutab auto kütusepaagis olevat kütust.

Kui auto pargitakse järsul kallakul, peab auto ninaosa paiknema allamäge, et tagada kütteseadme varustamine kütusega.

Kui kütusetase on madal, lülitub soojendi auto- maatselt välja ning juhiekraanile ilmub teade.

i TÄHELEPANU

Kui peate kütteseadet kasutama, siis veenduge, et auto tavakütusepaagis oleks piisavalt kütust.

A HOIATUS

Välja lekkiv kütus võib süttida. Lülitage autonoomne kütteseade enne autonoomse kütteseadme paagi täitmist välja.

Kontrollige juhi ekraanilt, kas kütteseade on välja lülitatud. Kui see töötab, kuvatakse soojenduse sümbol.

Sellega seotud teave

- Seisukütteseade* (lk. 204)
- Lisasoojendus* (lk. 205)
- Seisukliima* (lk. 196)

⁶ Kehtib kütusel töötava soojendi korral.

Seisuküttesead*

Seisukütteseadmega saab salongis enne sõitma asumist paraja temperatuuri seada.

Seisuküttesead on auto kütteseadme üks kahest alamfunktsioonist. Soojendi asub parempoolse esiratta koopas.

i TÄHELEPANU

Kui küttesead on aktiveeritud, võib parempoolse esiratta koopast suitsu eralduda ja kosta madalat undamist. Auto tagaosast võib kosta kütusepumba tiksumist. See on täiesti normaalne.

Seisusoojendi käivitub automaatselt, kui vajatakse lisasoojust või aktiveeritakse seisukliima eelsoojendus*.

Kui õige temperatuur on seatud või taimeriga määratud aeg või kütteseadme maksimaalne tööaeg on täis, lülitub seade automaatselt välja.

Soojendi maksimaalne tööaeg on 40 minutit.

i TÄHELEPANU

Kui peate kütteseadet kasutama, siis veenduge, et auto tavakütusepaagis oleks piisavalt kütust.

Kui peate kütteseadet kasutama, siis veenduge, et käivitusaku oleks piisavalt laetud.

! TÄHTIS TEAVE

Seisukütteseadme korduv kasutamine koos lühikeste sõitudega võib akut tühjendada ja raskendada käivitamist.

Kui kütteseadet kasutatakse regulaarselt, tuleb autoga sõita sama kaua, kui kütteseadet on kasutatud. Nii tagate, et aku laetakse sama koguse energiaga, mida seisuküttesead on tarbinud. Seisukütteseadet kasutatakse korraga kuni 40 minutit.

! HOIATUS

Kui autol on küttesead*, siis ärge eelsoojendust kasutage.

- Ventilatsioonita siseruumides. Kütteseadme käivitamisel võivad eralduda heitgaasid.
- Plahvatusohtlikes piirkondades ja kergesti süttivate materjalide läheduses. Kütus, gaas, pikad rohulibled, saepuru jne võib süttida.
- Kui kütteseadme väljalaskesüsteem võib olla ummistunud. Näiteks parempoolsesse rattakoopasse ulatuv sügav lumi võib kütteseadme ventilatsiooni ummistada.

Pidage meeles, et eelsoojenduse võib käivitada taimer, mille saab pikka aega ette seadistada.

! HOIATUS

Kui tunnete kütuse lõhna, näete ebatavaliselt palju suitsu või kostab seisukütteseadmest tavatut müra, lülitage küttesead välja ja eraldage võimaluse korral kaitse. Volvo soovib parandamiseks ühendust võtta volitatud Volvo teenindusega.

Sellega seotud teave

- Küttesead* (lk. 203)
- Lisasoojendus* (lk. 205)
- Seisukliima* (lk. 196)
- Kaitsmed mootoriruumis (lk. 518)

Lisasojendus*

Lisasojendi aitab salongis ja mootoris sõidu ajal õige temperatuuri saavutada.

Lisasojendi on auto kütteseadme üks kahest alamfunktsioonist. Soojendi asub parempoolse esiratta koopas.

i TÄHELEPANU

Kui kütteseadme on aktiveeritud, võib parempoolse esiratta koopast suitsu eralduda ja kosta madalat undamist. Auto tagaosast võib kosta kütusepumba tiksumist. See on täiesti normaalne.

Lisakütteseadme käivitub ja seda juhitakse automaatselt, kui autoga sõitmisel on vaja autot soojendada.

Seade lülitub automaatselt välja, kui auto välja lülitatakse.

i TÄHELEPANU

Kui peate kütteseadet kasutama, siis veenduge, et auto tavakütusepaagis oleks piisavalt kütust.

Kui peate kütteseadet kasutama, siis veenduge, et käivitusaku oleks piisavalt laetud.

Lisasojendi automaatse sisselülitumise aktiveerimine/deaktiveerimine

Lisasojendi automaatset käivitumist saab sisse ja välja lülitada.

1. Vajutage keskekraani ülavaates **Seaded**.
2. Vajutage **Kliima**.
3. Täiendava soojenduse automaatse käivitamise aktiveerimiseks/deaktiveerimiseks valige **Lisasojendi**.

i TÄHELEPANU

Volvo soovib, et lühikeste vahemaade läbimisel oleks lisakütteseadme automaatne käivitamine välja lülitatud.

Sellega seotud teave

- Kütteseadme* (lk. 203)
- Seisukütteseadme* (lk. 204)

KOORMA VEDAMINE JA PAIGUTAMINE

Salongi interjäär

Salongi interjööri ja panipaikade ülevaade.

Esiiste

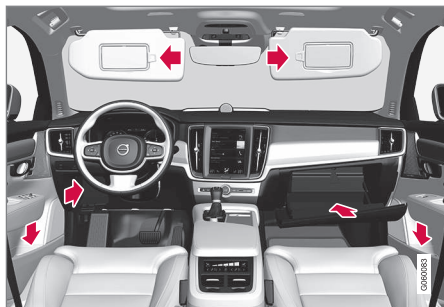

Uksepaneelis, rooliratta all, kindalaekas ja päikesesirmis paiknevad panipaigad.

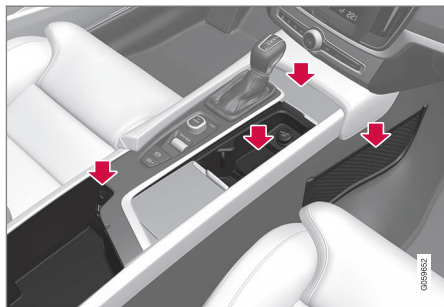

Topsihoidikuga hoiukoht, tuhatoos*, pistikupesaja sigaretisüütaja*, võrktasku* ning AUX-/USB-ühenduspeasa tunnelkonsolis.

Tagaiste

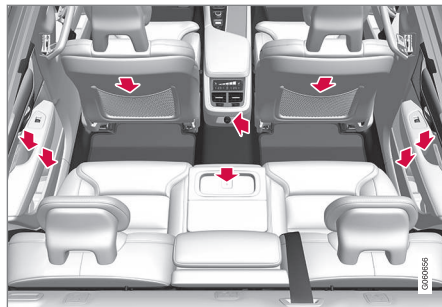

Uksepaneeli panipaik ja tuhatoos*, keskmise istme seljatoes olev topsihoidik*, esistme seljatoel olev hoiutasku* ja ka pistikupesad ning tunnelkonsolis olev sigaretisüütetl*.

⚠ HOIATUS

Hoia lahtised esemed, näiteks mobiiltelefonid, kaamerad, kaugjuhtimispuldid vastavas panipaigas, näiteks kindalaekas vm. Vastasel korral võivad need äkilise pidurduse või kokkupõrke ajal autos olevaid inimesi vigastada.

Sellega seotud teave

- Tunnelkonsool (lk. 208)
- Kindalaeka kasutamine (lk. 215)
- Päikesesirmid (lk. 216)
- Pistikupesaja (lk. 210)
- Tuhatooside tühjendamine* (lk. 214)

Tunnelkonsool

Esiistmete vahel paikneb konsool.

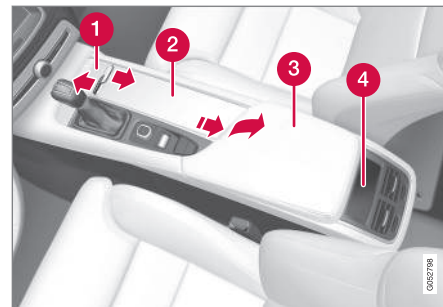

- 1 Luugiga panipaik*. Luugi avamiseks/sulgemiseks vajutage pidevalt.
- 2 Panipaik juhi ja kõrvalistuja topsihoidikutega ja 12 V pistikupesaga. Kui määratud on tuhatoos ja sigaretisüütaja, siis on 12 V pesas sigaretisüütaja ja topsihoidikus eemaldatav tuhatoos.
- 3 Panipaik ja AUX/USB-sisend käetoel all.
- 4 Tagaistme kliimafunktsioonide* või panipaiga kliimajuhtnupud.

Sellega seotud teave

- Salongi interjäär (lk. 208)
- Pistikupesaja (lk. 210)
- Sigaretisüütli kasutamine* (lk. 214)

- Tuhatooside tühjendamine* (lk. 214)
- Meediumi ühendamine AUX-/USB-sisendi abil (lk. 429)
- Tunnelkonsooli tagaosas olevad kliima juhtnupud* (lk. 178)

Pistikupesa

Tunnelkonsoolis asub kaks 12 V pistikupesa ja üks 230 V pistikupesa* ning pakiruumis on üks 12 V pistikupesa*.

Selleks et pistikupesadest tuleks voolu, peab auto elektrisüsteem olema madalaimas asendis I. Pistikupesad on aktiivsed seni, kuini käivitusaku laetuse tase ei ole liiga madal.

Kui mootor on välja lülitatud ja auto lukustatud, siis pistikupesad ei tööta. Kui mootor on välja lülitatud ja auto ei ole lukustatud või on lukustatud, aga blokeeritud lukuasend on ajutiselt välja lülitatud, siis töötavad pistikupesad veel kümme minutit.

i TÄHELEPANU

Kui mootor on välja lülitatud ja kasutusel on elektripistikupesa, võib käivitusaku tühjeneda ning seetõttu võib funktsionaalsus olla piiratud.

230 V pistikupesa*



Tunnelkonsoolis olev 230 V elektripistikupesa, tagaiste.

Pistikupesa saab kasutada 230 V tarvikute, nt laadijate ja kaasaskantavate arvutite jaoks.

i TÄHTIS TEAVE

Maksimaalne pistikupesa väljund on 150 W.

Pistikupesa kasutamine

1. Võtke pistikupesa kaas eest ja sisestage tarviku pistik.
 - > Pistikupesal olev tuli näitab pesa olekut.
2. Kontrollige, kas roheline tuli põleb – ainult siis on pistikupesas vool.

3. Tarviku eemaldamiseks tõmmake pistik välja – ärge tõmmake kaablist.

Kui te pistikupesa ei kasuta või kui pistikupesa on järelevalveta, siis pange pistikupesale kaas peale.

i TÄHTIS TEAVE

- Ärge kasutage suurte või raskete ühendusvahenditega tarvikuid – need võivad pistikupesa kahjustada.
- Ärge kasutage tarvikuid, mis võivad näiteks auto raadiovastuvõtjates või elektrisüsteemides häireid tekitada.
- Asetage tarvik sellisesse kohta, kus see auto järsu pidurdamise või kokkupõrke korral ei saaks juhti ega kaassõitjaid vigastada.
- Jälgige ühendatud tarvikuid – need võivad kuumust eraldada ning sõitjaid või salongi põletada.

A HOIATUS

- Kasutage ainult kahjustamata ja riketeta tarvikuid. Tarvikute nimipinge ja -sagedus koos pistikupesale ette nähtud pistikuga peab olema vastavalt 230 V ja 50 Hz. Tarvikutel peab olema CE-märgistus, UL-

märgistus või samaväärne ohutusmärgistus.

- Jälgige, et pistikupesad, pistikud või tarvikud ei puutuks kokku vee ega muude vedelikega. Ärge puudutage ega kasutage pistikupesa, kui see on kahjustatud või on saanud märjaks.
- Ärge ühendage harupistikuid, adaptereid ega pikendusjuhtmeid pistikupessa, sest need võivad pistikupesa ohutuspiiranguid ületada.
- Pistikupesale on lisatud kaitsekaas. Veenduge, et miski ei tungiks pistikupesa sisse ega kahjustaks seda ning takistaks kaanel oma funktsiooni täita. Ärge jätke lapsi autosse ilma järelevalveta, kui pistikupesa on aktiivne.

Kui ülalnimetatud juhiseid ei järgita, võib tagajärjeks olla tõsine või surmav elektrilöök.

Olekunäidik

Pistikupesa tuli näitab pistikupesa olekut.

Olekunäidik	Põhjus	Tegevusjuhised
Püsiv roheline tuli	Pistikupesa annab ühendatud seadmele voolu.	Mitte ühtki.
Vilkuv oranž tuli	Pistikupesa pingemuunduri temperatuur on liiga kõrge (sest näiteks tarvik võtab liiga palju voolu või salong on liiga soe).	Eemaldage pistik ja laske pingemuunduril enne pistiku taasühendamist maha jahtuda.
	Ühendatud tarvik võtab liiga palju voolu (perioodiliselt või püsivalt) või on rikkis.	Mitte ühtki. Tarvikut ei saa pistikupessa ühendada.



Olekunäidik	Põhjus	Tegevusjuhised
Tuli ei sütti	Pistikupesa ei tuvasta, et pistik on ühendatud.	Kontrollige, kas pistik on õigesti pistikupessa ühendatud.
	Pistikupesa ei ole aktiivne.	Lülitage auto elektrisüsteem kõige madalamasse asendisse I.
	Pistikupesa oli aktiivne, kuid nüüd on välja lülitatud.	Käivitage mootor ja/või laadige aku.

Kui probleem püsib, võtke ühendust teenindusega – soovime pöörduda volitatud Volvo teeninduse poole.

HOIATUS

Ärge mitte kunagi muutke ega parandage 230 V elektripistikupesi ise. Volvo soovib ühendust võtta volitatud Volvo teenindusega.

12 V pistikupesa



Tunnelkonsolis olev 12 V elektripistikupesa, esiiste.

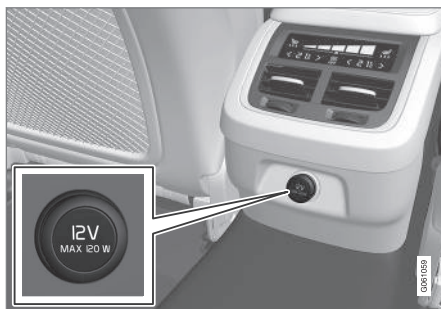

Tunnelkonsolis olev 12 V elektripistikupesa, tagaiste.

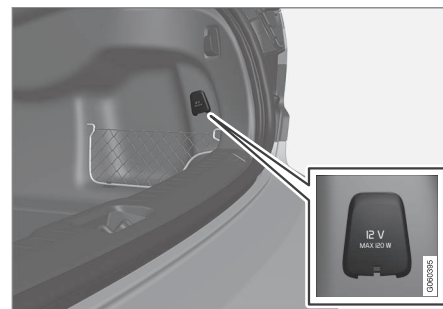

Pakiruumis olev 12 V elektripistikupesa*.

Pistikupesi on võimalik kasutada 12 V toitel töötavate tarvikute jaoks, nt pleierid, jahutuskestid ja mobiiltelefonid.

Tunnelkonsolis olevat pistikupesa saab täiendada sigaretsüütliga*.

TÄHTIS TEAVE

Maksimaalne pistikupesaväljund on 120 W pistikupesa kohta.

Pistikupesade kasutamine

1. Eemaldage lukustuskork (tunnelkonsool) või lükake pistikupesa ees olev kaas alla (pakiruum) ning ühendage tarvik.
2. Eemaldage tarvik ja asetage lukustuskork tagasi (tunnelkonsool) või lükake kaas üles (pakiruum), kui pistikupesa ei kasutata või see on järelevalveta.

Sellega seotud teave

- Salongi interjööri (lk. 208)

Sigaretisüütlil kasutamine*

Sigaretisüütlil saab monteerida 12 V tunnelkonsooli esi- ja tagaosades olevatesse pistikupesadesse.



Tunnelkonsoolis olev sigaretisüütel, esiaste.



Tunnelkonsoolis olev sigaretisüütel, tagaaste.

1. Vajutage süütlil olev nupp sisse.
 - > Kui süütel hakkab hõõguma, tõuseb nupp üles.
2. Tõmmake sigaretisüütel pistikupesast välja ja süüdate kuumenenud pinnal sigaretti.
3. Asetage süütel pistikupesasse tagasi.

TÄHTIS TEAVE

Kui sigaretisüütel on aktiveeritud, siis jälgige tähelepanelikult, et hõõguv osa ei kahjustaks näiteks salongi.

Sellega seotud teave

- Tunnelkonsool (lk. 208)
- Pistikupesa (lk. 210)
- Tuhatooside tühjendamine* (lk. 214)

Tuhatooside tühjendamine*

Kui autos on sigaretisüütaja, asuvad eemaldatavad tuhatoosid tunnelkonsooli topsihoidikutes ja tagumise istmerea uksepaneelides.

Tunnelkonsooli tuhatoosi tühjendamine

1. Tuhatoosi eemaldamiseks tõmmake see topsihoidikust välja ja tehke sisu puhtaks.
2. Paigaldage tuhatoos tagasi topsihoidikusse.

Tagumise istmerea uksepaneelide tuhatooside tühjendamine

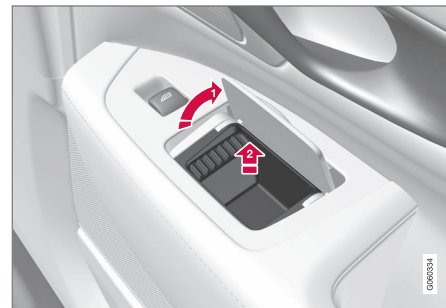

1. Avage tuhatoosi kate ja lükake see täiesti vertikaalsesse asendisse.
 - > Tuhatoosi paigalhoidev fiksaator vabastatakse.
2. Tõstke tuhatoos üles ja tehke see puhtaks.
3. Pange tuhatoos tagasi ning laske sel mööda küljuhukuid allapoole libiseda.

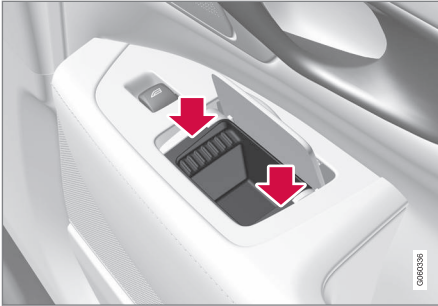

4. Vajutage tuhatoosi lühikesed küljed ettevaatlikult kokku.

> Tuhatoosi paigalhoidev fiksaator kinnitub.

Sellega seotud teave

- Salongi interjäär (lk. 208)
- Tunnelkonsool (lk. 208)
- Sigaretisüütle kasutamine* (lk. 214)

Kindalaeka kasutamine

Kindalaegas asub juhi kõrvalistuja poolel.

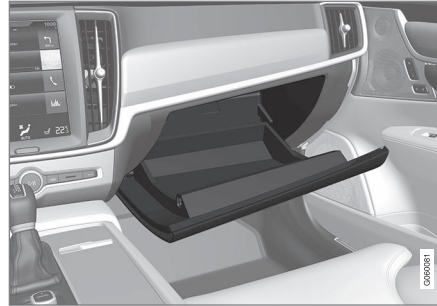

Kindalaekas saab hoida näiteks trükitud kasutusjuhendit ja kaarte. Kaane sees on ka pliatsihoidik.

Kindalaeka lukustamine/lukustavamine*

Kindalaeka saab lukustada näiteks enne auto hooldusesse viimist, hotelli jätmist vms. Kindalaeka saab lukustada/lukust avada vaid komplekti kuuluva võtmega.

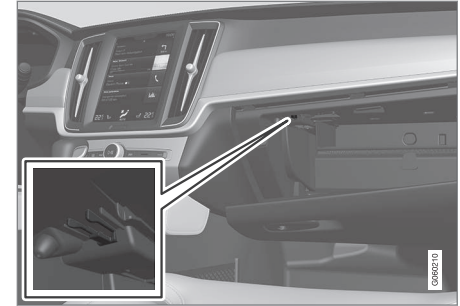

Võtmete hoiukoht

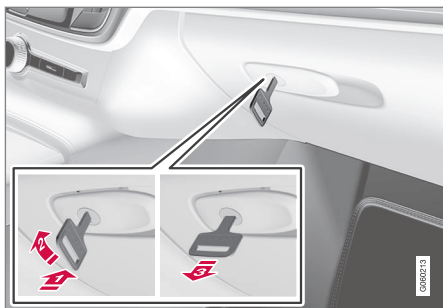

Kindalaeka lukustamine:

- 1 Sisestage võti kindalaeka lukuauku.
 - 2 Keerake võtit 90 kraadi päripäeva.
 - 3 Tõmmake võti välja.
- Lukust avamine toimub vastupidises järjekorras.

Kindalaeka kasutamine külmutuslaekana*

Kindalaegast võib kasutada nt jookide või toidu jahutamiseks. Jahutusfunktsioon töötab siis, kui kliimaseadmesüsteem on aktiivne (kui auto on süüteasendis II või kui mootor töötab).

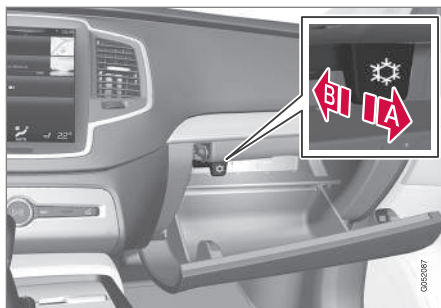

- A Jahutus sisselülitatud
 - E Jahutus väljalülitatud
- Jahutuse sisse-/väljalülitamiseks lükake juhtnupp lõppasendisse salongi/kindalaeka suunas.

Sellega seotud teave

- Salongi interjäär (lk. 208)
- Privaatlukustuse kasutamine (lk. 235)

Päikesesirmid

Iga päikesesirmi taga paikneb meikimispeegel ja kaardihoidik.

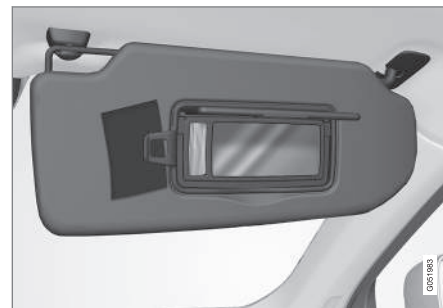

Valgustuse ja kaardihoidikuga meikimispeegel.

Meikimispeegli valgustus* süttib kaane avamisel automaatselt.

Meikimispeegel on varustatud kaardi-/piletihoidikuga.

Sellega seotud teave

- Salongi interjäär (lk. 208)

Pakiruum

Pakiruumis olevaid esemeid saab kinnitada nii, et need on sõidu ajal paigal.

Tagaistme klavitavate* seljatugede abil saab pagasiruumi veelgi suurendada. Pagasi paigaldamiseks võite kasutada kinnitusaasasid ja kotihoidikuid. Pagasiruumis on ka ohukolmnurk ja esmaabikomplekt.

Auto puksiiraas ja rehviparanduskomplekt või varuratas* asuvad pagasiruumi põranda all.

Sellega seotud teave

- Tagaistme pagasiava* (lk. 219)
- Tagaistme seljatugede langetamine* (lk. 125)
- Laadimine (lk. 217)
- Tööriistakott (lk. 481)

Laadimine

Koorma laadimisel autosse tuleb silmas pidada mitut asjaolu.

Lubatud koormus oleneb auto töökaalust. Reisi- ja lisavarustuse summaarne mass vähendab lubatud koormust vastava väärtuse võrra.

HOIATUS

Auto sõidumadused muutuvad olenevalt koorma kaalust ja asendist.

Pagasiruumi kasutamise soovitus

- Paigutada koorem kindlalt vastu tagaistme seljatuge.
- Tsentreerida koorem.
- Rasked esemed tuleb paigutada võimalikult madalale. Väti- ja raskete esemete panemist allalastud seljatugedele.
- Kata teravad servad millegi pehme, et vooderdust mitte vigastada.
- Kinnitage kõik esemed rihmade või võrguga koormakinnitusaasade külge.

HOIATUS

20 kg kaaluv lahtine ese võib laupkokkupõrke korral kiirusega 50 km/h (30 mph) anda löögi jõuga, mille tekitaks 1000 kg raskune ese.

HOIATUS

Suur koormus võib laepolstri seest avaneva turvakardina poolt pakutavat kaitset vähendada või selle olematuks muuta.

- Veetavad esemed ei tohi üle pakiraami ulatuda.

HOIATUS

Kinnita koorem alati kindlalt. Vastasel korral võib koorem äkilise pidurdamise ajal nihkuda ja sõitjaid tõsiselt vigastada.

Kata teravad servad ja nurgad pehme materjaliga kinni.

Lülita mootor välja ja rakenda seisupidur pikade esemete peale/maha laadimise ajaks. Vastasel korral võib auto liikuma hakata, kui koorem peaks kogemata käigukangi puudutama.

Pagasiruumi suurendamine

Pakiruumi suurendamiseks ja pakkimise hõlbustamiseks saab tagaistmete seljatoed alla langetada*. Pange tähele, et esemed ei tohi takistada esiistmete WHIPS-süsteemi toimimist, kui mõne tagaistme seljatugi on alla pööratud.

Pikkade ja peenikeste esemete veoks on tagaistmes vastav ava*.



« **Katuseraami kasutamise soovitused**

Pagasi paigutamiseks auto katusele on soovitatav kasutada Volvo soovitatud pakiraami¹. Sellega välistatakse sõiduki kahjustamise oht ja tagatakse parim võimalik ohutus teekonna vältel.

Järgige hoolikalt koormakanduriga kaasasolevaid paigaldusjuhiseid.

- Kontrollige regulaarselt, kas koormakandurid ja koorem on õigesti kinnitatud. Seo koorem kinnitusnööridega korralikult kinni.
- Jaota koorem koormakanduritele ühtlaselt. Asetage raskemad esemed allapoole.
- Tuule ette jääva eseme suurus ja seega ka kütusekulu kasvavad koorma suuruse kasvuga.
- Sõitke ettevaatlikult. Vätige järsku kiirendust, järske pidurdusi ja järske kurve.

⚠ HOIATUS

Auto raskuskese ja sõiduomadused muutuvad koorma paigaldamisel katusele.

Suurim lubatud katusekoormus on kirjas jaotises Kaaluandmed.

Sellega seotud teave

- Koormakinnitusasaad (lk. 218)
- Pakiruumi kaane lukustamine/lukustamine (lk. 233)

- Tagaistme pagasiava* (lk. 219)
- Tagaistme seljatugede langetamine* (lk. 125)
- Massid (lk. 541)

¹ Volvo pakiraami saab osta Volvo volitatud edasimüüjalt.

Koormakinnitusasaad

Ülestõstetavaid koormakinnitusasaadu kasutatakse pakiruumis olevate esemete fikseerimiseks kasutatavate nööride kinnitamiseks.

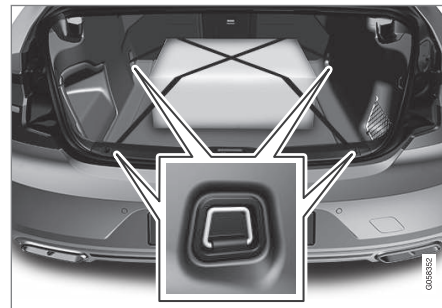

⚠ HOIATUS

Väljaulatuvad kivid, teravad ja/või rasked esemed võivad tugeval pidurdamisel vigastusi tekitada.

Kinnitage suured ja rasked esemed alati turvavööga või pagasikinnitusrihmadega.

Sellega seotud teave

- Laadimine (lk. 217)
- Kotikonksud (lk. 219)

Kotikonksud

Kotikonksud hoiavad kandekotte paigal ja väldivad auto keeramisel nende ümberminemist ja sisu laialiminekut pakiruumis.

Külgedel

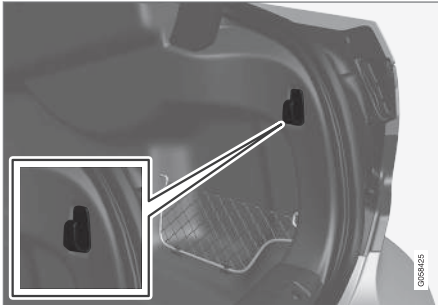

Pagasiruumi kummalgi külgspeelil on kotikonks.

! TÄHTIS TEAVE

Kotinagidesse võib riputada kuni 5 kg kotte.

Sellega seotud teave

- Laadimine (lk. 217)

Tagaistme pagasiava*

Tagaistme seljatoes olevat luuki saab avada, kui on vaja transportida pikki kitsaid esemeid, nt suuski.

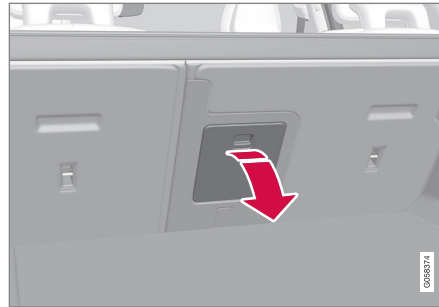

1. Haarake pagasiruumis luugi käepidemest ja klappige luuk alla.
2. Klappige tagaistme käetugi ette.

Kui kasutate privaatlukustust*, peab luuk suletud olema.

Sellega seotud teave

- Privaatlukustuse kasutamine (lk. 235)
- Laadimine (lk. 217)
- Koormakinnitusasaad (lk. 218)

LUKUSTUS JA ALARM

Kaugjuhtimispuult

Kaugjuhtimispuult lukustab ukсед ja pakiruumi ning avab need lukust. Auto käivitamiseks peab kaugjuhtimispuult paiknema autos.



Kaugjuhtimispuult (vasakul) ja nuputa võtmesilt (paremal) (Key Tag).

Kaugjuhtimispuulti ei kasutata füüsiliselt käivitamiseks, sest autol on standardina võtmevaba käivitamise tugi (Passive Start). Auto käivitamiseks peab võti paiknema salongi esiosas, nt juhi tasutus või keskkonsooli topshoidikus tunnelkonsoolis. Vt jaotist "Mootori käivitamine".

Valikuna on saadaval ka uste ja pakiruumi kaane võtmevaba lukustamine/lukust avamine (Passive Entry*). Võtme tööraadius on ligikaudu 1,5 meetrit (vaadatuna juhiukse juurest) ja ligi-

kaudu 1 meeter (vaadatuna pakiruumi kaane juurest). Vt jaotist "Kaugjuhtimispuuldi tööpiirkond".

Võtmeta käivitamise, lukustamise/lukust avamise süsteemi kaugjuhtimispuult võib süsteemi toimimiseks ja auto käivitamiseks paikneda salongis suvalises kohas või pakiruumis.

Autoga koos tarnitud igat kaugjuhtimispuuldiga võtit saab siduda juhiprofiiliga, kasutades kohandatud sätteid. Kui kasutatakse konkreetse profiiliga võtit, siis auto sätted kohanduvad vastavalt selle profiili seadistusele. Vt jaotist "Juhiprofiilid".

Nuputa võti (võtmesilt) (Key Tag)

Võtmevaba lukustamise süsteemiga* autod on varustatud ka veidi väiksema ja kergema nuputa võtmeaga (Key Tag). Käivitamise, lukustamise ja lukust avamise korral toimib see sarnaselt tavalisele kaugjuhtimispuuldile. Siiski pole see varustatud eraldatava võtmeaga ning selle patareid ei saa vahetada. Uue võtme saab tellida volitatud Volvo töökojast.

Lisavõtmete tellimine

Auto tarnitakse kahe kaugjuhtimispuult-võtmeaga - tarnele lisandub üks võtmesilt, kui auto on varustatud võtmeta käivitus- ja lukustussüsteemiga*. Võimalik on tellida lisavõtmeid. Ühele autole saab programmeerida kuni kaksteist võtit. Lisavõtmete tellimisel lisatakse ka täiendavad juhiprofiilid - üks iga kaugjuhtimispuuldi kohta. See kehtib ka võtmesildi kohta.

Kui võti kaob, vt jaotist "Kaugjuhtimispuuldi kadumine".

Kaugjuhtimispuuldi nupud





Kaugjuhtimispuuldil on neli nuppu - üks vasakul ja kolm paremal.

Lukustamine - nupu vajutamisel lukustatakse kõik ukсед ja pakiruumi kaas ning aktiveeritakse signaalsüsteem*. Kõigi akende ja katuseluugi* samaaegselt sulgemiseks hoidke nuppu all. Vt "Väljast lukustamine/avamine" ja "Seest lukustamine/avamine".

Lukust avamine - nupu vajutamisel tehakse ukсед ja pakiruumi kaas lukust lahti ning signaalsüsteem lülitatakse välja. Ühe pikema vajutusega saab avada kõik aknad ühel ajal (nimetatatakse ka üldise avamise funktsiooniks).¹ Vt "Väljast lukustamine/avamine".

¹ Seda kasutatakse nt kuuma ilma korral salongi kiireks õhutamiseks.

 **Boot lid** (Pakiruumi luuk) – avab lukust ja võtab alarmi maha pakiruumi luugilt. Elektriliselt juhitava pakiruumi kaanega autol* avaneb pakiruumi kaas automaatselt pärast nupu allhoidmist. Kui nuppu all hoida, sulgub ka tagaluuk – kostab hoiatussignaali. Vt jaotist "Elektriline pakiruumi kaas". Elektrilise pakiruumi kaaneta autode puhul avatakse pakiruum mehaaniliselt, kui vajutate selle pikalt.

 **Häirefunktsioon** – kasutatakse tähelepanu äratamiseks hädaolukorras. Suunatulede ja helisignaali aktiveerimiseks vajutate nupule ja hoidke seda all vähemalt 3 sekundit all või vajutate seda 3 sekundi jooksul kaks korda. Funktsiooni saab sama nupu abil välja lülitada, hoides nuppu vähemalt 5 sekundit all. Muidu lülitub funktsioon automaatselt kolme minuti möödumisel välja.

HOIATUS

Kui keegi jääb autosse, siis veenduge, et elektrilised aknad ja katuseluuk ei saa voolu. Selleks võtke kaugjuhtimispult autost lahkumisel alati kaasa.

TÄHELEPANU

Võtke arvesse kaugjuhtimispuldi/Key Tag autosse lukustamise ohtu.

Autosse jäetud kaugjuhtimispult/Key Tag deaktiveeritakse auto lukustamisel ja signaalsatsiooni sisselülitamisel muu kehtiva võtme abil. Deaktiveeritud võti aktiveeritakse auto lukust avamisel uuesti.

Sidetõrked

Elektromagnetväljad ja -kiirgus võivad kaugjuhtimispuldi võtmevaba käivitamise ja lukustamise/lukust avamise* funktsioonide tööd häirida.

TÄHELEPANU

Vältige kaugjuhtimispuldi hoidmist metallist esemete või elektrooniliste seadmete, näiteks mobiiltelefonide, tahvelarvutite, sülearvutite või nende laadijate läheduses - eelistatavalt mitte lähemal kui 10-15 cm.

Kui töö on jätkuvalt häiritud, kasutage kaugjuhtimispuldi võtit ja asetage alarmi väljalülitamiseks võti auto tagavaralugejasse topsihoidikus. Vt "lukustamine/lukust avamine eraldatava võtmeaga".

TÄHELEPANU

Kui te hoiustate kaugjuhtimispuldi topsihoidikus, veenduge, et topsihoidikus ei oleks teisi võtmeid, metallist esemeid või elektroonikaseadmeid (näiteks mobiiltelefone, tahvelarvutiteid, sülearvuteid ega nende laadijaid). Kui topsihoidikus on mitu autovõtit, võivad tekkida häired.

Kaugjuhtimispuldi kaotamine

Kaugjuhtimispult-võtme kaotamise korral tuleb võtme koopia tellida teenindusest - soovitatavalt Volvo esindusteenindusest. Selleks tuleb ülejäänud kaugjuhtimispult-võtmed esindusse tuua. Varguseriski vältimiseks tuleb kadunud võtme kood süsteemist kustutada.

Antud auto jaoks registreeritud võtmete arvu on võimalik kontrollida keskekraani ülavaates.

Sellega seotud teave

- Kaugjuhtimispult-võtme tööulatus (lk. 224)
- Eemaldatav puldivõti (lk. 237)
- Kaugjuhtimispuldi patarei vahetamine (lk. 243)
- Lukustamine / lukust avamine seestpoolt (lk. 231)
- Lukustamine / lukust avamine väljastpoolt (lk. 227)
- Juhiprofiilid (lk. 165)
- Pakiruumi elektriline kaas* (lk. 239)





- Käivita auto (lk. 368)
- Red Key: piirangutega kaugjuhtimispuhlt-võti* (lk. 225)

Kaugjuhtimispuhlt-võtme tööulatus

Kaugjuhtimispuhldi õigeks tööks peab võti asuma autost õiges kauguses.

Käitsi kasutamine

Kaugjuhtimispuhldi funktsioonid, nt lukustamise

 või avamise  funktsioonide tööulatus autost on umbes 20 meetrit.

Kui auto ei reageeri nupuvajutustele, minge autole lähemale ja proovige uuesti.

Võtmeta süsteemi jaoks²

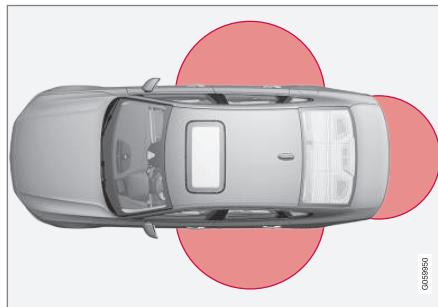

Märgistatud alad tähistavad süsteemiantennide poolt kaetud alasid.

Võtmeta kasutamiseks peab kaugjuhtimispuhlt või nuputa võti (Key Tag) asuma autost kuni 1,5 meetri kaugusel ning ligikaudu 1 meetri kaugusel pakiruumi kaanest.

i TÄHELEPANU
Kaugjuhtimispuhlt-võtme toimimist võivad takistada ümbritsevad raadiolained, hooned, topograafilised tingimused jne. Autot saab alati lukustada/avada tavalise võtmeaga.

Kui kaugjuhtimispuhldiga võti eemaldatakse autost



Kui mootori töötamise ajal eemaldatakse sõidukist kaugjuhtimispuhlt, siis pärast viimase ukse sulgemist kuvatakse juhiakraanil teade **Autovõti puudub Autost eemal**.

ja kostab helisignaali.

Teade kaob ekraanilt, kui võti tuuakse autosse tagasi ja vajutatakse parempoolsel klahvistikul **O** või suletakse kõik uksed.

Sellega seotud teave

- Kaugjuhtimispuhlt (lk. 222)
- Käivitus- ja lukustussüsteemi antennide asukohad (lk. 226)

² Kehtib ainult võtmeta käivitus- ja lukustussüsteemiga (Passive Entry*) autode puhul.

Red Key: piirangutega kaugjuhtimispuht-võti*

Piirangutega kaugjuhtimispuht (Red Key) võimaldab auto omanikul auto teatud funktsioonide kasutamist piirata. Need piirangud on mõeldud ohutute sõidumaneeride propageerimiseks, nt auto väljalaenamisel.



Piirangutega võtmesse Red Key saab programmeerida auto maksimumkiiruse, kiirushoiatused ja helisüsteemi maksimaalse helitaseme. Lisaks on teatud juhi abisüsteemid alati aktiivsed. Võtme muud funktsioonid sarnanevad tavalise kaugjuhtimispuhtli funktsioonidele.

Volvo edasimüüjalt saab tellida vähemalt ühe piirangutega võtme (Red Keys). Ühe auto jaoks saab kasutamiseks programmeerida kuni 11 pii-

rangutega võtit – vähemalt üks peab olema tava-võti.

Piirangutega võtit (Red Key) saab seadistada tavavõtmega kasutaja keskekraani ülavaates; avage menüü **Seaded** → **Süsteem** → **Juhiprofiilid** → **Punased võtmed**

Piirangutega võtme (Red Key) kasutaja ei saa teatud juhi tugifunktsioone välja lülitada.

Sellised piirangud on mõeldud õnnetuseohtu vähendamiseks nt auto laenamisel algajale juhile või üleandmisel parklatöötajale või mehhaanikule. Piirangutega võtme (Red Key) kasutaja ei saa seadeid muuta.

Võimalikud seadistused

Piirangutega võtmele (Red Key) saab rakendada järgmisi sätteid.

Kiirusepiiraja (Speed Limiter)³ (sees/väljas).

- Seadistuse intervall: 50-250 km/h (30-160 mph)
- Esmakordse seadistuse väärtus on 120 km/h (75 mph)
- Väärtuste samm: 1 km/h (1 mph)



Juhiekraanil kuvatakse sümbol ja teade

Punane võti Kiirusepiirangut ei saa ületada.

Kiiruse meeldetuletus³ (sees/väljas).

- Seadistuse intervall: 0-250 km/h (0-160 mph)
- Esmakordse seadistuse väärtused on 50, 70 ja 90 km/h (30, 45 ja 55 mph)
- Väärtuste samm: 1 km/h (1 mph)
- Üheaegsete meeldetuletuste maksimaalne arv: 6

Vaigistatud maksimaalne helitugevus³ (sees/väljas).

- Esmakordse seadistuse väärtus: Sees

Kohanduv kiirusehoidik*:

- Esmakordse seadistuse väärtus: Kõige pikemad intervallid
- Lisateavet leiate jaotisest "Kohanduv kiirusehoidik".

Juhiabi funktsioonid

Piirangutega võtme (Red Key) kasutamisel on järgmised juhi abifunktsioonid alati aktiivsed.

- Blind Spot Information (BLIS)* – vt peatükki "Blind Spot Information"
- Sõidurajaabi (LDW ja LKA)* – vt peatükki "Sõidurajaabi"
- Pikivahe hoiatus* – vt peatükki "Pikivahe hoiatus"
- City Safety – vt peatükki "City Safety"

³ Valik, üksnes kasutatav piirangutega võtmega (Red Key).

- Driver Alert Control (DAC)* – vt peatükki "Driver Alert Control"
- Liiklusmärgiteave* – vt peatükki "Liiklusmärgiteave".

Sellega seotud teave

- Kaugjuhtimispuult (lk. 222)
- Adaptiivne püsikiirushoidik* (lk. 276)
- Pikivahe hoiatus* (lk. 273)
- Blind Spot Information* (lk. 324)
- City Safety (lk. 314)
- Sõiduraja hoidmise abifunktsioon (lk. 338)
- Driver Alert Control (lk. 336)
- Liiklusmärkide teave* (lk. 332)
- Juhiprofiilid (lk. 165)

Käivitus- ja lukustussüsteemi antennide asukohad

Võtmeta käivitus- ja lukustussüsteemiga autol⁴ on auto eri kohtades mitu sisseehitatud antenni.

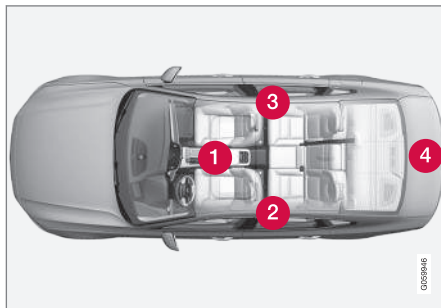

Antennide asukohad.

- 1 Tunnelkonsooli esiosa topsihoidiku all
- 2 Tagumise vasakpoolse ukse ülemises esiosas⁵
- 3 Tagumise parempoolse ukse ülemises esiosas⁵
- 4 Pakiruumis⁵

! HOIATUS

Südamestimulaatoriga isikud ei tohi hoida võtmevaba süsteemi antenni südamestimulaatorile lähemal kui 22 cm. See on vajalik südamestimulaatori ja süsteemi vahelise häire vältimiseks.

Sellega seotud teave

- Kaugjuhtimispuult (lk. 222)
- Kaugjuhtimispuult-võtme tööulatus (lk. 224)

⁴ Võtmeta käivitus- ja lukustussüsteem töötab ainult autodega, millele on paigaldatud võtmeta käivitus- ja lukustussüsteem (Passive Entry*).

⁵ Ainult autodes, millel on võtmeta käivitus- ja lukustussüsteem (Passive Entry*).

Lukustamine / lukust avamine väljastpoolt

Autot saab väljastpoolt lukustada/lukust avada kaugjuhtpuldil nuppudega või ukse või pakiruumi kaane käepidemetega, kui autole on lisatud võtmeta lukustamise/lukust avamise funktsioon Passive Entry*. Pakiruumi kaant saab kasutada ka elektriliselt* ja/või jalaliigutusega*.

Lukustamine/lukust avamine



Kaugjuhtimispuldil nuppe saab kasutada kõigi uste ja pakiruumi kaane korraga lukustamiseks/lukust avamiseks.

Lukustamine

Juhiuks peab lukustamise aktiveerimiseks olema suletud. Kui üks udest või pakiruumi kaas on avatud, neid ei lukustata ja alarmi* ei lülitata sisse enne, kui need suletakse. Alarmi liikumisandurid* aktiveeritakse siis, kui kõik ukсед ja pakiruumi luuk on suletud ja lukustatud.

i TÄHELEPANU

Võtke arvesse kaugjuhtimispuldil/Key Tag autosse lukustamise ohtu.

Autosse jäetud kaugjuhtimispuldil/Key Tag deaktiveeritakse auto lukustamisel ja signaalsatsiooni sisselülitamisel muu kehtiva võtme abil. Deaktiveeritud võti aktiveeritakse auto lukust avamisel uuesti.

! HOIATUS

Ärge lubage kellelgi jääda autosse sundlukustust eelnevalt välja lülitamata, et vältida inimeste autosse lukustamise ohtu.

Lukust lahtitegemine

Kui kaugjuhtimispuldil ei ole võimalik lukustada/lukust avada, võib patarei olla tühi – sellisel juhul lukustage juhiuks või avage see lukust eraldavata võtmeaga. Lisateavet vt jaotisest "Eraldatav võti".

i TÄHELEPANU

Püüdke autole lähemale liikuda ja seda uuesti lukust avada.

Kaugjuhitava lukust avamise sätted

Lukust avamiseks saab valida erinevad järjekorrad.

1. Puudutage keskekraani ülavaates **Seaded**.

2. Vajutage **My Car** → **Lukustamine** → **Eemalt ja salongist avamine** />

3. Valige suvand:

- **Ava kõik ukсед**

- avab kõik ukсед korraga lukust.

- **Üks uks**

- avab juhiukse lukust. Kõigi uste lukust avamiseks peate kaugjuhtimispuldil avamisnuppu vajutama kaks korda.

Funktsiooni **Eemalt ja salongist avamine** seaded mõjutavad ka kesket lukust avamist salongi käepidemete abil. Lisateavet mõju kohta salongi käepidemete abil lukust avamise kohta vt jaotisest "Lukustamine/lukust avamine salongis".

Võtmeta lukustamine/lukust avamine*

Kui autol on võtmeta lukustamise/lukust avamise süsteem*, siis piisab sellest, kui kaugjuhtpulti näiteks taskus või kotis hoida, mis muudab auto avamise mugavaks, kui teil on käed asju täis. Lisateavet süsteemi toimimiskauguse kohta vt jaotisest "Kaugjuhtimispuldil tööpiirkond".

« Puutetundlikud pinnad

Uste välimised käepidemed sisaldavad lukustamiseks pilu, sisemine käepide seevastu sisaldab lukust avamiseks puutetundlikku pinda. Pakiruumi kaane käepidemel on kummikattega surveplaat, mida kasutatakse lukust avamiseks.

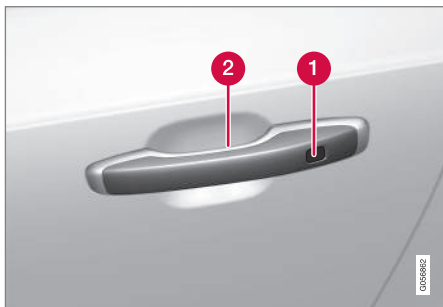

- 1 Puutetundlik süvend lukustamiseks
- 2 Puutetundlik pind lukust avamiseks

i TÄHELEPANU

Korraga tohib aktiveeritud olla ainult üks puutetundlik pind. Kui puudutate luku pinda ja võtate käepidemest kinni ühel ajal, võite anda topeltkäsku. See tähendab, et soovitud toimingut (lukustamine/lukust avamine) ei käivitata või see käivitub hiljem.



Pakiruumi kaane kummikattega surveplaati kasutatakse ainult lukust avamiseks.

Võtmeta lukustamine

Auto lukustamiseks peavad kõik ukсед olema suletud. Pakiruumi kaas võib olla avatud, kui lukustate küljeukse käepidemest.

- Kui uks on suletud, puudutage märgitud pinda ukse välisel käepidemel või vajutage enne pakiruumi kaane sulgemist pakiruumi kaane allserval olevat lukustusnuppu.
 - > Esiklaasi näidikul olev lukustuse märgutuli hakkab vilkuma.

Kõigi külgakende ja panoraamkatuse* sulgemiseks ühel ajal vajutage sõrmega välise käepideme puutetundlikku süvendit, kuni kõik külgaknad ja panoraamkatuse* suletakse.

Võtmeta sisenemine

- Haarake ukse käepidemest või vajutage pakiruumi kaane käepideme all olevat kummikattega surveplaati, et auto lukust avada.
 - > Esiklaasinäidikul olev lukustuste märgutuli kustub, mis kinnitab, et auto on lukust avatud – avage ukсед ja pakiruumi kaas nagu tavaliselt.

Võtmeta sisenemise sätted

Võtmeta sisenemiseks saab valida erinevad järjekorrad.

1. Puudutage keskekraani ülavaates **Seaded**.
2. Puudutage **My Car → Lukustamine → Võtmeta avamine**
3. Valige suvand:
 - **Kõik ukсед**
– avab kõik ukсед korraga lukust.
 - **Üks ukс**
– avab valitud ukse lukust.

Automaatne taaslukustamine

Juhul kui kahe minuti jooksul pärast luku avamist ei avata ühtki ust ega pakiruumi kaant, lukustuvad need automaatselt uuesti. See funktsioon vähendab ohtu, et auto jäetakse kogemata lukustamata.

Lukust avamine rakendusega Volvo On Call

Auto saab kaugjuhtimise teel lukust avada rakendusega Volvo On Call*.

Sellega seotud teave

- Kaugjuhtimispuult (lk. 222)
- Pakiruumi elektriline kaas* (lk. 239)
- Pakiruumi kaane lukustamine/lukust avamine (lk. 233)
- Pakiruumi kaane avamine/sulgumine jalaliigutusega* (lk. 241)
- Kaugjuhtimispuult-võtme tööulatus (lk. 224)
- Eemaldatav puldivõti (lk. 237)
- Alarm* (lk. 248)

Auto lukustamise / lukust avamise tähistamine

Kui auto lukustatakse või tehakse lukust lahti kaugjuhtimispuuldi abil, kinnitab suunatulede vilkumine, et lukustamine/lukust lahtitegemine viidi õigesti läbi.

Lukustamise/lukust avamise saab eraldi kohandada, vt jaotist Kuidas auto lukustamise ja lukust avamise kinnitab.

Väline märguanne

Lukustamine

- Lukustamisest annavad märku vilkuvad suunatud ning sisseklapitud küljepeeglid⁶.

Lukust lahtitegemine

- Avamisest annavad märku vilkuvad suunatud ning väljalapitud küljepeeglid⁶.

Auto lukusoleku kinnitamiseks peavad kõik uksed, kapott ja pakiruumi kaas suletud olema.

Kui lukustamisel on ainult juhiuks suletud⁷, antakse lukustamise kinnitus alles siis, kui kõik ülejäänud uksed, kapott ja pakiruumi kaas on suletud.

Lukustuse ja signalisatsiooni märgutuli

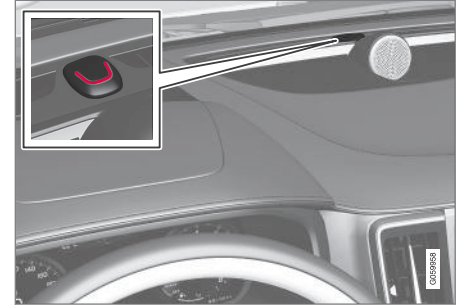

Näidikupaneeli lukustus-/alarminäidik näitab signalisatsioonisüsteemi olekut.

Pikk vilkumine märgib auto lukustamist. Kui auto on lukus, siis seda näidatakse lühikeste vilkumisega.

⁶ Ainult elektriliste kokkuklapitavate küljepeeglitega autode kohta.

⁷ Ei kehti võtmeta lukustamise/lukust avamise funktsiooniga (Passive Entry*) autode puhul.

◀ Lukustusnuppudega näitamine

Esiuksed



Märgutledega lukustusnupud esiuksel.

Emma-kumma esiukse lukustusnupu põlev märgutuli näitab, et kõik ukсед on lukus. Kui mõni uks avatakse, kustuvad mõlema ukse märgutuled.

Kõigil ustel*



Märgutledega lukustusnupud tagaustel.

Emma-kumma ukse lukustusnupu põlev märgutuli näitab, et kõik ukсед on lukus. Kui ükski uks lukust avatakse, kustub selle märgutuli, kõik ülejäänud märgutuled põlevad edasi.

Valige, kuidas auto lukustamise ja lukust avamise kinnitab

Lukustamise/avamise märguannete seaded saab määrata auto keskekraanil.

1. Puudutage keskekraani ülavaates **Seaded**.
2. Vajutage **My Car** → **Lukustamine** → **Lukustamise visuaalne tagasiside** />
3. Valige helilise ja visuaalse kinnitamise sätteid.

Rohkem teavet lukustamise/lukust avamise märguannete kohta leiate peatükkidest "Läheneemisvalgustus" ning "Uksepeeglite seadistamine".

Sellega seotud teave

- Lukustamine / lukust avamine väljastpoolt (lk. 227)
- Läheneemisvalgustuse kestus (lk. 142)
- Küljepeeglite reguleerimine (lk. 147)



Lukustamine / lukust avamine seestpoolt

Uksed ja pakiruumi kaane saab esiuste kesklukustusnuppudega lukustada ja lukust avada. Tagauste lukustusnupud* lukustavad vaid vas-tava tagaukse.

Kesklukustus



Esiukse lukustamise/lukust avamise nupp koos märgutulega.

- Lukustamiseks vajutage nuppu  , lukust avamiseks vajutage nuppu .

Lukust lahtiategemine

- Kõigi uste ja pakiruumi kaane lukust avamiseks vajutage nuppu .

Kui hoiate nuppu  all, avanevad kõik küljeaknad korraga – nimetatakse ka üldiseks avamis-funktsiooniks⁸.

Lukust avamise lisameetod





Käepide esiukse alternatiivseks lukust avamiseks.

- Tõmmake ühe esiukse avamispidemest ja laske see lahti.
 - > Kui kaugjuhtimispuldi funktsiooni **Eemalt ja salongist avamine** jaoks valitakse suvand **Ava kõik uksed**, avatakse lukust kõik uksed. Kui valitakse **Üks uks**, tehakse lukust lahti ja avatakse vaid konkreetne esiüks.

Funktsiooni **Eemalt ja salongist avamine** lisateavet vt jaotisest "Lukustamine/lukust avamine väljastpoolt".

Lukustamine

- Vajutage nuppu  – mõlemad esiüksed peavad olema suletud.
 - > Kõik uksed ja pakiruumi kaas lukustatakse.

Kui hoiate nuppu  alla, sulguvad kõik küljeaknad ja panoraamkatus* korraga.

Lukustusnupp* tagauksed



Tagaukse lukustamisnupp koos märgutulega.

Tagauste lukustusnupud lukustavad ainult vas-tava ukse.

Tagaukse lukust avamine

- Tõmmake ukselinki – tagaukse lukk ja uks avanevad.

⁸ Seda kasutatakse nt kuuma ilma korral salongi kiireks õhutamiseks.

« Automaatlukustuse sätted

Uksi ja pakiruumi kaant saab auto liikumahakkamisel automaatselt lukustada.

1. Puudutage keskekraani ülavaates **Seaded**.
2. Vajutage **My Car** → **Lukustamine**.
3. Valige **Sõidu ajal automaatne uste lukustamine**.

Sellega seotud teave

- Lukustamine / lukust avamine väljastpoolt (lk. 227)
- Auto lukustamise / lukust avamise tähistamine (lk. 229)

Sundlukustus*

Sundlukustus täiendab, et kõik uksekäepidemed blokeeritakse mehaaniliselt ning uksi ei saa seestpoolt avada.

Sundlukustus aktiveeritakse kaugjuhtimispuldi abil ning võtmevaba lukustuse puhul (Passive Entry*) valikuga. Sundlukustus aktiveeritakse uste lukustamise järel umbes 10 sekundilise viivitusega.

TÄHELEPANU

Kui uks avatakse viivitusaja jooksul, katkeb funktsiooni jada ja signalisatsioon desaktiveeritakse.

Autot on võimalik sundlukust avada ainult võtme, võtmeta sisenemise süsteemi või rakendusega Volvo On Call* .

Eesmist vasakpoolset ust on võimalik ka võtmest lahtilukustada. Auto avamisel eemaldatava võtme labaga aktiveerub alarm*. Vaadake alarmi väljalülitamiseks jaotist Alarm.

HOIATUS

Ärge lubage kellelgi jääda autosse sundlukustust eelnevalt välja lülitamata, et vältida inimeste autosse lukustamise ohtu.

Sundlukustuse ajutine väljalülitamine

Juhul kui keegi kavatseb autosse jääda, kui auto-uksekud tuleb väljastpoolt lukustada, saab sundlukustuse funktsiooni ajutiselt välja lülitada funktsiooniga **Piiratud valve**.



Puudutage keskekraani funktsioonivaates nuppu **Piiratud valve**.

Keskekraani ülavaates saab valida ka alarmi taseme vähendamise.

- Puudutage **Seaded** → **My Car** → **Lukustamine** ja valige **Piiratud valve**.

Seejärel kuvatakse keskekraanil **Piiratud valve** ning sundlukustuse lülitatakse ajutiselt auto lukustamiseks välja.

Tavalise lukustamise puhul lülitatakse elektripistikud kohekselt välja, sundlukustuse puhul on neid võimalik veel kuni 10 minutit pärast lukustamist kasutada.

Kui auto lukustatakse ning avatakse, on sundlukustus vaja uuesti välja lülitada. Pidage meeles, et alarmisüsteemi liikumis- ja kallutusandurid* lülitatakse samal ajal välja.

Süsteem lähtestatakse mootori järgmisel käivitamisel.

TÄHELEPANU

- Pidage meeles, et auto lukustamisel käivitub alarm.
- Kui mõni autouks seestpoolt avatakse, lülitub alarm sisse.

Sellega seotud teave

- Kaugjuhtimispuult (lk. 222)
- Lukustamine / lukust avamine väljastpoolt (lk. 227)
- Lukustamine / lukust avamine seestpoolt (lk. 231)
- Lukustamine/lukust avamine eraldatava võtmeaga (lk. 238)
- Alarm* (lk. 248)

Pakiruumi kaane lukustamine/ lukust avamine

Olenevalt auto varustuses olevatest seadmetest saab pakiruumi kaane lukustada/lukust avada ja avada erineval moel.

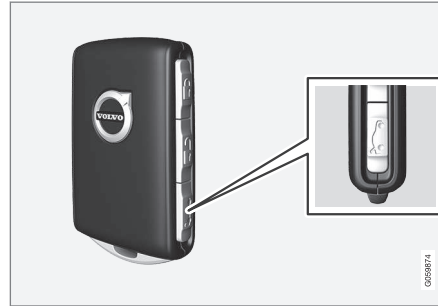
Pakiruumi kaane avamine lukust kaugjuhtimispuuldiga

Pakiruumi kaane häire saab välja lülitada ja pakiruumi kaane avada kaugjuhtimispuudi nupuga .

Pakiruumi kaane lukust avamiseks on kaks viisi

1. Vajutage kaugjuhtimispuult-võtme nuppu .
 - > Näidikupaneelil olev lukustuse ja alarmi märgutuli kustub, mis tähendab, et kogu auto pole enam valve all.

Alarmitase, liikumisandurid ja pakiruumi avamise andurid ühendatakse lahti.

Pakiruumi kaas on lukust lahti, kuid jääb suletuks. Uksed on endiselt lukus ja nende alarmifunktsioon on aktiveeritud.

Pakiruumi kaane avamiseks vajutage pakiruumi kaane käepideme all olevat kummit puuteplaati ja avage pakiruumi kaas.

Kui pakiruumi kaant ei avata kahe minuti jooksul, lukustub see ning alarm aktiveerub uuesti.
2. Hoidke kaugjuhtimispuudi nuppu  ligi-kaudu 1,5 sekundit all.
 - > Pakiruumi kaas vabaneb lukust ning avaneb, kuid uksed on endiselt lukus ja nende alarmifunktsioon on aktiveeritud.



◀ Pakiruumi kaane lukust avamine võtmeta*



Vajutustundliku pinnaga kummiplaat.

Tagaluugil on elektriline lukk. Piisab sellest, kui kaugjuhtimispult on taskus või kotis.

1. Pakiruumi kaane avamiseks vajutage kergelt pakiruumi kaane käepideme all olevale kummikattega surveplaadile.
 - > Lukk vabastatakse.

i TÄHELEPANU

Kui kaugjuhtpult ei asu pakiruumi kaanele piisavalt lähedal, siis lukustamist/luu avamist ei toimu. Lisateavet vt jaotisest "Kaugjuhtpulti tööulatus".

2. Tõstke välimist käepidet pakiruumi avamiseks.

! TÄHTIS TEAVE

- Pakiruumi luku avamiseks tuleb rakendada minimaalset jõudu - vajuta lihtsalt kergelt kummiga kaetud paneelile.
- Ära suru kummiga kaetud paneelile pakiruumi avamisel – kasuta tõstmiseks käepidet. Liiga suure jõu rakendamine võib paneeli all olevat elektrikontakte vigastada.

⚠ HOIATUS

Ärge sõitke avatud pakiruumi kaanega! Pakiruumi kaudu võib autosse tungida mürgiseid heitgaase.

Pakiruumi lukust avamine seestpoolt



Pakiruumi luugi lukust avamine:

1. Vajutage korraks näidikuploki nuppu .
 - > Tagaluuki on võimalik lukust vabastada ning avada haarates kummiga kaetud surveplaadist.
2. Hoidke näidikuploki nuppu all.
 - > Tagaluuk avaneb.

Kaugjuhtimispuldi abil lukustamine

- Vajutage kaugjuhtimispult-võtme nuppu .
- > Lukustuse ja alarmi näidik näidikupaneelil hakkab vilkuma - auto on lukustatud ja signalisatsioon* on sisse lülitatud.

Sellega seotud teave

- Kaugjuhtimispuult (lk. 222)
- Pakiruumi elektriline kaas* (lk. 239)
- Pakiruumi kaane avamine/sulgemine jalalülitusega* (lk. 241)

Privaatlukustuse kasutamine

Pakiruumi kaane saab lukustada (nn privaatuskaitselukk) näiteks enne auto hooldusesse viimist, hotelli juurde jätmist vms. See funktsioon lukustab tagaistme püstisesse asendisse, takistades selle langetamist.



TÄHELEPANU

Auto peab olema vähemalt süüterežiimis **I**, et privaatlukustusfunktsioon aktiveeruks.



Privaatlukustuse funktsiooninupp. Olenevalt lukustuse olekust, kuvatakse **Eralukk avatud** või **Eralukk lukus**.

Enne esmakordset kasutamist sisestage turvakood

Turvakood tuleb valida funktsiooni esmakordsel kasutamisel. Turvakoodi saab kasutada privaatlukustuse deaktiveerimiseks, kui valitud PIN-kood on kadunud või unustatud. Turvakood toimib kõigile privaatlukustusfunktsioonidele seatud PIN-koodide PUK-koodina.

Hoidke turvakoodi turvalises kohas.

1. Turvakoodi saab aktiveerida keskekraani funktsioonivaates või ülavaates.

- Puudutage funktsioonivaates nuppu **Eralukk**.

Või:

- Puudutage ülavaates **Seaded**. Puudutage **My Car** → **Lukustamine** ja valige **Eralukk**.

> Avaneb hüpikaken.

2. Sisestage soovitud turvakood.

> Turvakood salvestatakse. Nüüd saab privaatlukustuse aktiveerida.

Kui süsteem on nullitud, tuleb ülal kirjeldatud toimingut korrata.



◀ Privaatlukustuse aktiveerimine

1. Funktsiooni saab aktiveerida keskekraani funktsioonivaates või ülavaates.

- Puudutage funktsioonivaates nupp **Eralukk**.

Või:

- Puudutage ülavaates **Seaded**. Puudutage **My Car** → **Lukustamine** ja valige **Eralukk**.

> Avaneb hüpikaken.

i TÄHELEPANU

Privaatlukustuse aktiveerimisel peab tagaiste lukustuse toimimiseks olema püstasendis. Kui tagaiste on langetatud, lukustus ei toimi.

2. Sisestage kood pakiruumi kaane ja tagaistme lukust avamiseks ja vajutage nupp **Kinnita**.

- > Pakiruumi kaas ja tagaiste lukustatakse. Lukustamine õnnestus, kui funktsioonivaates on nupul roheline tähis ning seadete vaates on privaatlukustuse ruut märgitud.

Privaatlukustuse väljalülitamine

1. Funktsiooni saab deaktiveerida keskekraani funktsioonivaates või ülavaates.

- Puudutage funktsioonivaates nupp **Eralukk**.

Või:

- Puudutage ülavaates **Seaded**. Puudutage **My Car** → **Lukustamine** ja valige **Eralukk**.

> Avaneb hüpikaken.

2. Sisestage lukustamisel määratud kood ja valige **Kinnita**.

- > Pakiruumi kaas ja tagaiste avatakse lukust. Lukust avamine õnnestus, kui funktsioonivaates on nupu roheline tähis kadunud ning seadete vaates on privaatlukustuse ruudust mäрге eemaldatud.

i TÄHELEPANU

Kui PIN-kood on kadunud/unustatud või olete sisestanud vale PIN-koodi üle kolme korra järjest, saab privaatlukustuse inaktiveerimiseks kasutada turvakoodi.

i TÄHELEPANU

Kui privaatlukustus on aktiveeritud ja auto avatakse lukust teenuse Volvo On Call* või rakenduse Volvo On Call* kaudu, lülitub privaatlukustus automaatselt välja.

Sellega seotud teave

- Kindalaeka kasutamine (lk. 215)
- Pakiruumi kaane lukustamine/lukust avamine (lk. 233)

Eemaldatav puldivõti

Kaugjuhtimispuldi sees on eemaldatav võti, millega saab mitmeid funktsioone aktiveerida ja teatud toiminguid teha.

Ainulaadne metallvõtme kood on olemas volitatud Volvo teeninduses, kuhu on soovitatav pöörduda uute metallvõtmete tellimiseks.

Metallvõtme kasutuskohad

Kaugjuhtimispuldi eemaldatava võtme kasutamine:

- kui keskluukustust ei saa kaugjuhtimispuldi abil aktiveerida, saab vasakpoolset esiuist⁹ käsitsi avada.
- kõik ukSED on lukus – vt jaotist "Eemaldatava võtme lukustamine/lukust avamine".
- saab tagauste mehaanilised lapselukud aktiveerida/deaktiveerida, vt peatükki "lapselukud".

Nuputa puldii¹⁰ (Key Tag) pole eemaldatavat võtit. Vajadusel kasutage tavalise kaugjuhtimispuldi võtit.

Metallvõtme eemaldamine

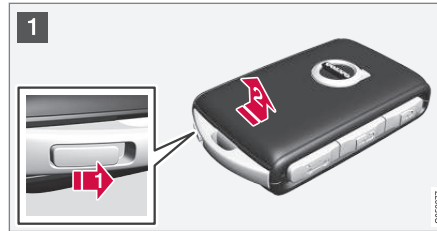

- 1 Hoidke puldi nii, et esiosa on nähtav ja Volvo logo on õigesti suunatud – libistage võtme allservas olevat nuppu paremale. Suunake esiosa kate mõni millimeeter ülespoole.

- 2 Kate vabaneb ja selle saab võtmelt eemaldada.



- 2 Võtme eraldamiseks keerake seda ülespoole.



- 3 Pärast kasutamist viige võti tagasi algseesse asendisse.

- 1 Katte tagasi paigaldamiseks vajutage seda allapoole, kuni kostab klõps.

- 2 Seejärel libistage kate tagasi.

- > Kui kate on õigesti lukustatud, kostab jälle klõpsatus.

Sellega seotud teave

- Lukustamine/lukust avamine eraldatava võtmeaga (lk. 238)
- Lapselukud (lk. 246)
- Kaugjuhtimispult (lk. 222)

⁹ Kehtib nii vasak- kui parempoolse rooliga autodele.

¹⁰ Kuulub võtmeta lukustamise/lukust avamise süsteemiga (Passive Entry*) autode varustuses.

Lukustamine/lukust avamine eraldatava võtmega

Metallvõtit saab muuhulgas kasutada ka auto väliseks lukust avamiseks, nt kui kaugjuhtimispuldi patarei sai tühjaks.

Lukust lahitegemine

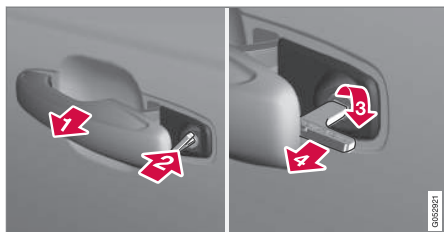

- 1 Tõmmake vasaku külje esiukse käepide¹¹ välja nii, et lukuava ilmub nähtavale.
 - 2 Sisestage võti lukusilindrisse.
 - 3 Pöörake 45 kraadi päripäeva, nii et võtme hambad oleks otse tahapoole.
 - 4 Keerake võtit 45 kraadi tagasi algasendisse. Eemaldage võti lukusüdamikust ja vabastage käepide (käepideme tagaosa on jälle auto vastas).
5. Tõmmake käepidemest.
> Uks avaneb.

¹¹ Kehtib parempoolse ja vasakpoolse rooliga autodele.

Lukustamine töötab samamoodi, kuid võtit tuleb pöörata 45 kraadi vastupäeva, nagu 3. sammus.

Alarmi väljalülitamine*

i TÄHELEPANU

Kui uks võtme abil avatakse ja lahti tehakse, käivitub alarm.



Tagavaralugemisseade asub topsihoidikus.

Alarmi väljalülitamiseks toimige järgmiselt.

1. Asetage kaugjuhtimispuldiga võti tunnelkonsooli topsihoidiku põhjas olevasse tagavaralugemisseadmesse.
2. Seejärel keerake käivitusnupp asendisse **START** ja laske sellest lahti.
> Nupp naaseb automaatselt algasendisse ning sireen ja alarm lülituvad välja.

Lukustamine

Autot saab lukustada ka metallvõtmega nt elektritoite puudumisel või pärast võtme patarei tühenemist.

Vasaku esiukse saab lukustada metallvõtmega.

Teistel ustel lukusüdamikud puuduvad. Nende asemel on iga ukse lõpusaosas lukustuslüüti, mis tuleb võtme abil alla vajutada – sellisel moel lukustuvad/blokeeruvad ukse mehaanilisel teel ja nende avamine väljastpoolt võimalikuks ei osutu.

Uksi saab seestpoolt ikkagi avada.

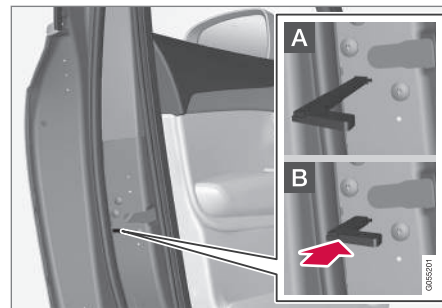

Ukse käsitsi lukustamine. Mitte segamini ajada lapse-lukkudega.

- Suunake võtmeosa puldist välja. Sisestage puldivõti luku lähtestamiseks auku ja vajutage võti kuni võtme allservani, umbes 12 mm ulatuses sisse.

A Ukse saab avada nii väljast kui seestpoolt.

B Uks blokeeritakse väljastpoolt avamise vastu. Asendi A taastamiseks tuleb seesmist ukse-linki hoida avatud asendis.

Uste lukustust võib avada ka kaugjuhtimispult-võtme lukustuse avamise nupuga või juhiukse kesklukustusnupuga.

 TÄHELEPANU
<ul style="list-style-type: none"> • Uksel oleva nupu lähtestus lukustab ainult selle ukse, mitte samaaegselt kõiki ukse. • Kui tagauks on käsitsi lukustatud ja käsitsi lülitatavad või elektrilised lapselukud aktiveeritud, ei saa ust avada seestega väljastpoolt. Selliselt lukustatud tagaust saab avada ainult kaugjuhtimispult-võtme või kesklukustusnupuga.

Sellega seotud teave

- Eemaldatav puldivõti (lk. 237)

Pakiruumi elektriline kaas*

Pakiruumi kaane saab avada/sulgeda elektriliselt.

Täiustatud varustuse korral saab avada ja sulgeda ka jalaliigutusega – lisateavet vt jaotisest "Pakiruumi elektrilise kaane avamine ja sulgemine jalaliigutusega".



Avamine

Pakiruumi kaane saab avada käepidemest, jalaliigutusega*, näidikupaneeli nupust või kaugjuhtimispuldiga.



Näidikupaneelil olev avamis-/sulgemisnupp



Pakiruumi kaane avamiseks valige üks järgmistest valikutest.

- Vajutage õrnalt pakiruumi kaane käepidemele.
- Hoidke näidikupaneelil nuppu  all. Hoidke seda all seni, kuni tagaluuk hakkab avanema.
- Hoidke kaugjuhtimispuldil nuppu  all. Hoidke seda all seni, kuni tagaluuk hakkab avanema.

Sulgemine

Pakiruumi kaane saab sulgeda näidikupaneeli nupust, jalaliigutusega*, kaugjuhtimispuldiga või pakiruumi kaane alumisel serval olevast nupust¹².

Pakiruumi kaane sulgemiseks valige üks järgmistest valikutest.

- Hoidke näidikupaneelil all nuppu  või kaugjuhtimispuldil nuppu .
 - > Pakiruumi kaas sulgub automaatselt ja kostab helisignaali – pakiruumi kaant ei lukustata.

¹² Võtmeta lukustamise/sisenemise süsteemiga autodel (passiivne sisenemine*) on üks nupp sulgemiseks ja üks nupp sulgemiseks ja lukustamiseks.



Sulgemise ja lukustamise nupp pakiruumi kaane allservas.

- Vajutage sulgemiseks pakiruumi kaane alumisel küljel olevat nuppu¹².
 - > Pakiruumi kaas sulgub automaatselt – pakiruumi kaant ei lukustata.

i TÄHELEPANU

Nupp on aktiivne 24 tundi pärast luugi avamist. Pärast seda tuleb luuk käsitsi sulgeda.

Sulgemine ja lukustamine

- Pakiruumi kaane sulgemiseks ning selle ja kõigi uste korraka lukustamiseks (kõik ukсед peavad olema suletud) vajutage pakiruumi kaane allservas olevat nuppu¹².
 - > Pakiruumi kaas sulgub automaatselt – pakiruum ja ukсед lukustatakse ning signalisatsioon* lülitub sisse.

i TÄHELEPANU

Kui kaugjuhtpult ei asu pakiruumi kaanele piisavalt lähedal, siis lukustamist/luku avamist ei toimu. Lisateavet vt jaotisest "Kaugjuhtpuldi tööalatus".

i TÄHELEPANU

Võtmevaba* lukustuse/sulgemise korral kostab kolm signaali, kui pult ei asu pakiruumi kaanele piisavalt lähedal. Lisateavet leiatae jaotistest "Kaugjuhtpuldi kaugus" ja "Lukud ja kaugjuhtpuldid".

i TÄHELEPANU

Nupp on aktiivne 24 tundi pärast luugi avamist. Pärast seda tuleb luuk käsitsi sulgeda.

i TÄHTS TEAVE

Pakiruumi kaane käsitsi kasutamisel avage ja sulgege see aeglaselt. Takistuse ilmnemisel ärge püüdke seda jõuga avada või sulgeda. Vastasel juhul võite tagaluuki kahjustada ja see ei pruugi enam korralikult toimida.

Sulgemise tühistamine

- Sulgemise saab tühistada viiel erineval moel.
 - Vajutage näidikupaneelil nuppu.
 - Vajuta kaugjuhtimispuht-võtme nuppu.
 - Vajutage pakiruumi kaane allservas sulgemisnuppu¹².
 - Vajuta välise käepideme all olevat kummist surveplaati.
 - Jalaliigutuse abil* (rohkem teavet leiatae peatükist "Pakiruumi elektrilise kaane avamine ja sulgemine jalaliigutusega").
- > Pakiruumi kaane liikumine peatub ja see naaseb täiesti avatud asendisse. Seejärel saab pakiruumi kaant käsitsi liigutada.

Muljumiskaitse

Kui miski takistab pakiruumi kaanel piisavalt tugevalt sulgumist, aktiveerub muljumiskaitse.

- Sulgemisel liikumine peatub ja pakiruumi kaas naaseb täiesti avatud asendisse ning kostab pikk helisignaali.

¹² Võtmete lukustamise/sisenemise süsteemiga autodel (passiivne sisenemine*) on üks nupp sulgemiseks ja üks nupp sulgemiseks ja lukustamiseks.

⚠ HOIATUS

Jälgige, et sulgemisel ei tekiks vigastamise ohtu. Enne pakiruumi kaane sulgemist kontrollige, et keegi ei viibiks pakiruumi kaane lähedal ega saaks vigastada.

Pakiruumi kaane liikumist tuleb kogu aeg jälgida.

Sellega seotud teave

- Kaugjuhtimispuhtri tööulatus (lk. 224)
- Pakiruumi kaane avamine/sulgemine jalaliigutusega* (lk. 241)

Pakiruumi kaane avamine/sulgemine jalaliigutusega*

Pakiruumi kaane avamise/sulgemise lihtsustamiseks, kui asjad on käes, võite liigutada jalga tagastange alumise osas suunas.

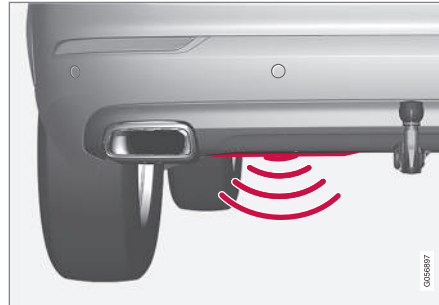

Andur asub stange vasakpoolses osas.

Tagaluugi avamiseks/sulgemiseks peab üks auto kaugjuhtpultidest¹³ asuma auto taga. See kehtib ka juba lukust avatud auto suhtes, et vältida juhuslikku avanemist, nt auto pesu ajal.

Kasutamine

Jalaliigutus tuvastusseadme aktiveerimisel.

¹³ Lisateavet leiab jaotisest "Kaugjuhtimispuhtri tööpiirkond".

« Avamine/sulgemine¹⁴

i TÄHELEPANU

Jalaliigutusega avatava pakiruumi kaane funktsioon on saadaval kahes versioonis.

- Jalaliigutusega avatav
- Jalaliigutusega avatav ja suletav

Pidage meeles, et jalaliigutusega sulgemise funktsiooni jaoks vajate versiooni, mis on varustatud elektrilise pagasiruumi kaanega*.

- Tehke **üks** aeglane jalaliigutus tagumise kaitseraua vasaku osa suunas. Seejärel astuge samm tagasi. Stanget ei tohi puudutada.
 - > Pakiruumi kaane avamisel/sulgemisel kostab lühike helisignaal¹⁴ – pakiruumi kaas avatakse/suletakse.
- Kui pakiruumi kaas on avatud asendis, siis jalaliigutuse korral see alati suletakse¹⁴.

Pakiruumi kaane saab sulgeda ka näidikupaneeli nupust, kaugjuhtimispuuldiga või pakiruumi kaane alumisel serval olevast nupust/nuppudest¹⁵. Lisateavet leiate jaotisest "Pakiruumi elektrilise kaane kasutamine".

Kui jalga liigutatakse mitu korda ja heakskiidetud kaugjuhtimispuult ei asu auto taga, siis teatud aja jooksul luuki ei avata/suleta.

Jalaliigutuse tegemisel ei tohi jalg auto alla ulatuda. Sellisel juhul ei pruugi tagaluuk avaneda.

Sulgemise tühistamine

- Pakiruumi kaane sulgemise ajal selle liikumise peatamiseks tehke **üks** aeglane jalaliigutus.
 - > Pakiruumi kaane liikumine peatub ja see naaseb täiesti avatud asendisse. Seejärel saab pakiruumi kaant käsitsi liigutada.

Kaugjuhtimispuult ei pea sulgemise tühistamiseks auto läheduses asuma.

i TÄHELEPANU

Kui tagumise kaitseraua küljes on palju jääd, lund, mustust või muud taolist, võib funktsiooni töö olla piiratud või ei pruugi funktsioon üldse töötada. Seetõttu hoidke kaitseraud puhas.

i TÄHELEPANU

Kui võti asub läheduses, võidakse süsteem aktiveerida autopesulas või muus taolises olukorras.

Sellega seotud teave

- Pakiruumi kaane lukustamine/lukustamine (lk. 233)
- Pakiruumi elektriline kaas* (lk. 239)
- Kaugjuhtimispuult-võtme tööulatus (lk. 224)

¹⁴ Kehtib ainult siis, kui auto on varustatud funktsiooniga, mis avab ja sulgeb tagaluugi jalaliigutusega.

¹⁵ Kehtib üksnes võtmeta lukustuse/lukust avamisega autodele (passiivne sisenemine)*.

Kaugjuhtimispuldi patarei vahetamine

Kaugjuhtimispuldis olev tühi patarei tuleb välja vahetada.

i TÄHELEPANU

Kõikide akude eluiga on piiratud ning need tuleb viimaks asendada (v.a Key Tag). Aku eluiga sõltub sellest, kui tihti sõidukit/võtit kasutatakse.

Kaugjuhtimispuldi patarei tuleb vahetada välja järgmistel juhtudel:



juhiekraanil kuvatakse sümbol ja teade
Võtme patarei on tühi Vt kasutusjuhendit

ja/või

- lukud ei reageeri korduvalt autost kuni 20 meetri kaugusel asuva kaugjuhtimispuldi signaalile.

i TÄHELEPANU

Püüdke autole lähemale liikuda ja seda uuesti lukust avada.

Nuputa võtme¹⁶ (Key Tag) patareid ei saa vahetada – uue võtme saate tellida volitatud Volvo töökojast.

! TÄHTIS TEAVE

Tühi Key Tag tuleb anda üle volitatud Volvo teenindusele. Kuna varufunktsiooni abil on autot endiselt võimalik käivitada, tuleb võti autos kustutada.

Avamine ja asendamine

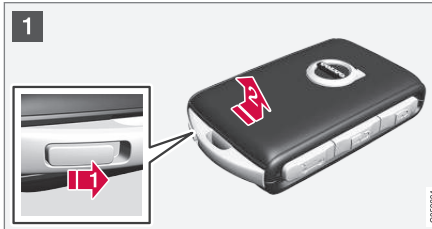

- 1** Hoidke kaugjuhtimispulti nii, et esiosa on nähtav ja Volvo logo on õigesti suunatud – libistage võtme allservas olevat nuppu paremale. Lükake esiosa kate mõni millimeeter ülespoole.

Kate vabaneb ja selle saab võtmelt eemaldada.



- 2** **1** Liigutage nuppu küljele ning lükake tagumist katet mõni millimeeter ülespoole.

Kate vabaneb ja selle saab võtmelt eemaldada.

¹⁶ See võti kuulub võtmeta lukustamise/lukust avamise funktsiooniga (Passive Entry*) autode standardvarustusse.

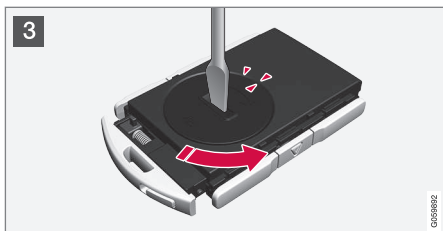

- 3** Keerake patareikatet nt kruvikeerajaga vastupäeva, kuni märgised joonduvad tekstiga **OPEN**.

Tõstke kate ettevaatlikult üles, lükates näiteks sõmeküüne tekkinud vahesse.

Liigutage patareikatet ülespoole.



- 4** Patarei (+) külg on ülespoole. Eemaldage ettevaatlikult vana patarei nagu joonisel on kujutatud.

! **TÄHTIS TEAVE**

Vältige uute patareide ja nende kontaktpindade sõrmedega puudutamist, sest see võib nende tööd halvendada.

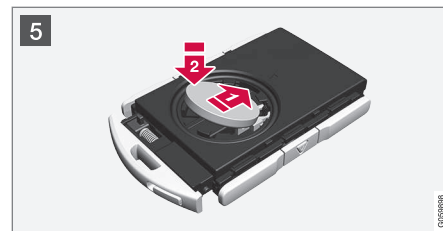

- 5** Paigaldage uus patarei nii, et (+) pool on üleval. Vältige kaugjuhtimispuldi patarei kontaktide puudutamist näppudega.

1 ➔ Paigaldage patarei hoidikusse nii, et selle serv jääb allapoole. Seejärel libistage patareid edasi nii, et see kinnitub kahe plastriivi alla.

2 ➔ Vajutage patareid alla nii, et see kinnitub ülemise musta plastriivi alla.

i **TÄHELEPANU**

Kasutage CR2032, 3 V tüüpi patareid.

i TÄHELEPANU

Volvo soovib kasutada kaugjuhtpuldil patareisid, mis vastavad UN Manual of Test and Criteria, Part III, sub-section 38.3. Tehases paigaldatud või volitatud Volvo teeninduse vahetatud patareid vastavad ülalnimetatud kriteeriumidele.

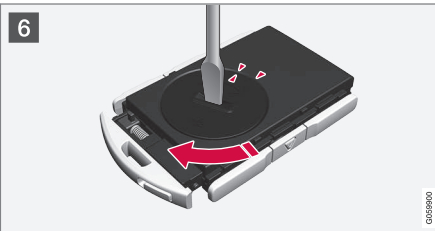

- 6 Paigaldage patareikate tagasi ja joondage märgid tekstiga **CLOSE**.



- 7 **1** Paigaldage tagakate ja vajutage seda allapoole, kuni kuulete klõpsatust.
2 Seejärel libistage kate tagasi.
 > Kui kate on õigesti paigutatud ja lukustatud, kostab jälle klõpsatus.



- 8 **1** Pöörake kaugjuhtimispuul teistpidi ja paigaldage esikate. Vajutage seda allapoole, kuni kuulete klõpsatust.
2 Seejärel libistage kate tagasi.
 > Kui kate on õigesti lukustatud, kostab jälle klõpsatus.

i TÄHTIS TEAVE

Kõrvaldage tühjad patareid kindlasti kasutuselt keskkonnasõbralikul viisil.

Sellega seotud teave

- Kaugjuhtimispuul (lk. 222)

Immobilisaator

Elektroniline immobilisaator on varguskaitse süsteem, mis takistab sõiduki käivitamise soovimatu isikute poolt.

Auto saab käivitada vaid õige kaugjuhtimispuuldiga.

Järgmine juhi ekraani olev veateade on seotud elektroonilise immobilisaatoriga.

Tähis	Teade	Spetsifikatsioon
	Autovõti puudub Vt kasutusjuhendit	Käivitamise ajal ei õnnestunud kaugjuhtimispuuldiga võtit lugeda – asetage võti sümboli lähedal olevasse topsihoidikusse ja proovige uuesti.

Kaugjuhitav jälgimissüsteemiga immobilisaator¹⁷

Autole on lisatud süsteem, mille abil saab autot jälgida ja leida ning immobilisaatori eemalt käivitada, et mootor välja lülitada. Kui soovite lisateavet ja abi süsteemi aktiveerimisel, pöörduge lähimasse Volvo esindusse.

Järgmine juhi ekraani olev veateade on seotud jälgimissüsteemiga kaugjuhitava immobilisaatoriga.

Tähis	Teade	Spetsifikatsioon
	Kaugimobiliseeritud Ei saa käivitada	Jälgimissüsteemiga kaugjuhitav immobilisaator aktiveeritakse. Autot ei saa käivitada. Võtke ühendust Volvo On Call -klienditeenindusega.

Sellega seotud teave

- Kaugjuhtimispuult (lk. 222)
- Kaugjuhtimispuult-võtme tööulatus (lk. 224)

Lapselukud

Lapselukud takistavad lastel tagaste avamist sõidukist seestpoolt. Kasutada saate elektrilist* ja manuaalset lukku.

Elektriline aktiveerimine/deaktiveerimine*

Elektrilise lapseluku saab aktiveerida/deaktiveerida kõigis süüteasendites, v.a **0**. Süsteemi saab aktiveerida/deaktiveerida kuni kahe minuti jooksul pärast mootori välja lülitamist eeldusel, et ühtki ust ei avata. Lisateavet leiate jaotisest "Süüte asend".



Nupp süsteemi elektriliseks aktiveerimiseks/deaktiveerimiseks.

1. Käivitage mootor või valige **0**-st erinev süüteasend.

¹⁷ Ainult teatud riikides ja koos rakendusega Volvo On Call*.

2. Vajutage nupule juhipoolse ukse juhtpaneelil.
- > Juhiekraanile ilmub teade **Tagumine lapselukuk Aktiveeritud** ning nupu märgutuli süttib, kui lukud on aktiivsed.



Kui elektriline lapselukuk on aktiivne:

- tagumisi aknaid saab avada ainult juhiukse juhtpaneeli nuppudega
- ust ei ole võimalik seestpoolt avada.

Lukkude deaktiveerimiseks toimige järgmiselt.

- Vajutage nupule juhipoolse ukse juhtpaneelil.
- > Juhiekraanile ilmub teade **Tagumine lapselukuk Deaktiveeritud** ning nupu märgutuli kustub, kui lukud on deaktiveeritud.

Mootori väljalülitamine ei tühista valitud sätet - kui lapselukud on mootori seiskamisel aktiveeritud, püsib funktsioon aktiivseks ka pärast mootori järgnevat käivitamist.

Tähis	Teade	Spetsifikatsioon
	Tagumine lapselukuk Aktiveeritud	Lapselukud on sisselülitatud.
	Tagumine lapselukuk Deaktiveeritud	Lapselukud on väljalülitatud.

Manuaalne aktiveerimine/deaktiveerimine

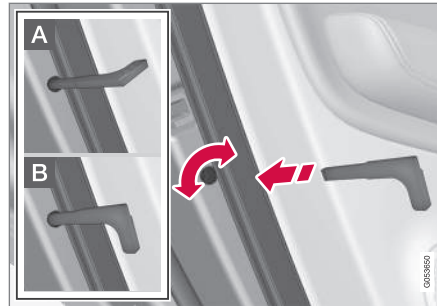

Lapselukukde korral. Mitte segamini ajada uste käsilukkudega.

- Nupu keeramiseks kasutage kaugjuhtimispuldi eemaldatavat võtit. Lisateavet leiate jaotisest "Eemaldatav võti".

A Uks blokeeritakse seestpoolt avamise vastu.

B Ukse saab avada nii väljast- kui seestpoolt.

i TÄHELEPANU

- Uksel olev nupp lukustab ainult selle ukse, mitte mõlemat tagaust.
- Elektrilise lapselukuga autodel ei ole manuaalset lapselukku.

Sellega seotud teave

- Eemaldatav puldivõti (lk. 237)
- Süüteasendid (lk. 367)

Alarm*

Alarm käivitub näiteks autosse sissetungimise korral.

Aktiveeritud alarm käivitub, kui:

- uks, kapott või pakiruumi luuk avatakse¹⁸
- salongis tuvastatakse liikumine (liikumissensori olemasolul*)
- autot tõstetakse või seda pukseeritakse (kal-desensori olemasolul*)
- aku kaabel on lahti või
- sireeni ja auto vaheline ühendus katkestatakse.



Kui alarmsüsteemis on rike, ilmub juhiakraanile sümbol ja teade

Alarmsüsteemi rike Vajab

hooldust. Sel juhul pöördu teenindusse - soovitame volitatud Volvo teenindust.

i TÄHELEPANU

Ärge püüdke alarmsüsteemi komponente ise remontida ega muuta. Sellised katsed võivad mõjutada kindlustustingimusi.

i TÄHELEPANU

Liikumisandurid aktiveerivad signalisatsiooni, kui salongis avastatakse liikumine – andurid reageerivad ka õhu liikumisele. Seega võib häiresignaal sisse lülituda, kui autoaknad või panoraamkatvus* on avatud või kasutatakse salongi kütteseadet.

Selle vältimiseks: Sulgege aken/panoraamkatvus, kui autost lahkute. Kui kasutate statsionaarset seisukütteseadet (või eraldi soojapuhurit), ärge suunake õhuvoogu salongis ülespoole. Võite kasutada ka vähendatud alarmitaset – vaadake allpool selles artiklis olevat jaotist.

Alarmi aktiveerimine

Lukustage auto ja lülitage signalisatsioon sisse järgmiselt.

- Vajutage kaugjuhtimispuhli lukustusnuppu
- Puudutage ukse välisel käepidemel märgitud ala¹⁹ või
- vajutage pakiruumi kaanel asuvale kummiga kaetud surveplaadile¹⁹.

Kui autol on elektriline pakiruumi kaas, saab selle allservas olevat nuppu kasutada ka auto lukustamiseks ja signalisatsiooni sisselülitamiseks.

Alarmi deaktiveerimine

Avage auto lukust ja lülitage signalisatsioon välja järgmiselt.

- Vajutage kaugjuhtimispuhli lukustus avamise nuppu
- Haarake ühe ukse käepidemest¹⁹ või
- vajutage pakiruumi kaanel asuvale kummiga kaetud surveplaadile¹⁹.

Tööle hakanud alarmi väljalülitamine

- Vajutage kaugjuhtimispuhli lukust avamise nuppu või keerake auto süüde asendisse I (keerake nupp asendisse **START** ja vabastage).

i TÄHELEPANU

- Pidage meeles, et auto lukustamisel käivitub alarm.
- Kui mõni autouks seestpoolt avatakse, lülitub alarm sisse.

Alarmisignaalid

Kui alarm hakkab tööle, teeb süsteem järgmist.

- Sireen töötab 30 sekundit või kuni alarm välja lülitatakse.
- Kõik suunatud vilguvad 5 minutit või kuni alarm välja lülitatakse.

¹⁸ Kehtib mõnes riigis.

¹⁹ Kehtib üksnes autodele, millel on võtmeta lukustamise/lukust avamise funktsioon (Passive Entry*)

Kui häire aktiveerimispõhjust ei lahendata, korratakse häiretsüklit kuni 10 korda²⁰.

Lukustuse ja signalisatsiooni märgutuli

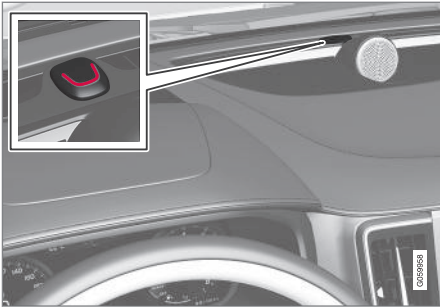

Armatuurilaua olev punane tuli näitab, millises olekus on alarmsüsteem:

- LED ei põle – signalisatsioon on välja lülitatud.
- LED vilgub iga kahe sekundi järel – signaalsatsioon on sisse lülitatud
- Pärast alarmi väljalülitamist vilgub LED kiiresti kuni 30 sekundit või kuni süüte asendiks on valitud **I**, milleks tuleb käivitusnupp asendisse **START** keerata ning seejärel vabastada – alarm on rakendunud.

Vähendatud alarmitase

Piiratud rikkerežiim võimaldab liikumis- ja kallandurite funktsioonide ajutist blokeerimist.

Lülitage liikumis- ja kallutusanduri välja, et vältida alarmi tahtmatut vallandumist nt siis, kui jätate koera lukustatud autosse või auto transportimisel praamil. Protseuur on sama, mis sundlukustuse ajutise isoleerimise puhul.



Vajutage keskekraani funktsioonivaates korduvalt nuppu **Piiratud valve**, et lülitada liikumis- ja kallutusandurite töö ajutiselt välja.

Lisateavet vt jaotisest "Sundlukustus".

Sellega seotud teave

- Automaatne alarmi sisselülitamine/taassisselülitamine* (lk. 249)
- Alarmi* väljalülitamine ilma kaugjuhtimispuhdita (lk. 250)
- Sundlukustus* (lk. 232)

Automaatne alarmi sisselülitamine/taassisselülitamine*

Kui unustate sõiduki valve alla lülitada, teeb seda automaatne valve alla lülitamise funktsioon.

Kui auto on vabastatud lukustusest kaugjuhtimispuldil abil (ja alarm lülitatakse välja), ent ühtki ust või pakiruumi kaant ei avata kahe minuti jooksul, lülitub alarm uuesti automaatselt sisse. Ühtaegu lukustatakse auto uuesti.

Teatud riikides taasaktiveeritakse alarm teatud aja möödudes automaatselt, kui juhiuks avatakse ja suletakse ilma lukustamata.

Sellega seotud teave

- Alarm* (lk. 248)
- Alarmi* väljalülitamine ilma kaugjuhtimispuldita (lk. 250)

²⁰ Kehtib teatud turgudel.

Alarmi* väljalülitamine ilma kaugjuhtimispuldita

Autot on võimalik lukust avada ning alarmi maha võtta ka siis kui kaugjuhtimispult ei tööta, näiteks kui selle patareid on tühjenenud.

1. Ava juhiuks eemaldatava metallvõtmeaga.
> Alarm hakkab tööle.



Tagavaralugemisseade asub topsihoidikus.

2. Asetage kaugjuhtimispuldiga võti tunnelkonsooli topsihoidikus olevasse tagavaralugemisseadmesse.
3. Keerake käivitusnupp asendisse **START** ja vabastage nupp.
> Alarm on desaktiveeritud.

Sellega seotud teave

- Alarm* (lk. 248)
- Automaatne alarmi sisselülitamine/taassisselülitamine* (lk. 249)
- Eemaldatav puldivõti (lk. 237)

- Käivita auto (lk. 368)

Kaugjuhtimispuhtr-võtme süsteemi tüübikinnitus

Kaugjuhtimispuhtr-võtme süsteemi tüübikinnitus selgub tabelist.

Võtmevaba käivituse (passiivne käivitus) lukustusüsteem ja võtmevaba lukustamine/avamine (Passiivne sisenemine*)

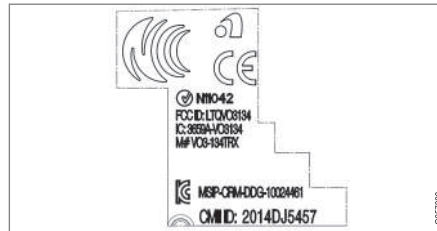

CEM märgistus kaugjuhtimispuhtr-võtme süsteemil. Täiendavate tüübikinnitusnumbrite jaoks vt alljärgnevat tabelit.

Riik/piirkond	Tüübi kinnitus	
Jordaania	TRC/LPD/2014/250	
Serbia	P1614120100	
Argentiina	CNC ID: C-14771	





Riik/piirkond	Tüübi kinnitus	
Brasiilia	MT-3245/2015	 <p>ANATEL</p> <p>0589-15-6830</p>  <p>(01) 0 7897843840961</p> <p style="writing-mode: vertical-rl; transform: rotate(180deg);">0058122</p>
Indoneesia	Nomor: 38301/SDPPI/2015	
Malaisia	RAAT/37A/0315/S(15-0663)	
Mehhiko	IFETEL: RLVDEVO15-0396	
Venemaa		 <p style="writing-mode: vertical-rl; transform: rotate(180deg);">0057605</p>
Araabia Ühendemiraadid	ER37847/15 DA0062437/11	

Rohkem teavet kaugjuhtimispuhast-võtme süsteemi tüübikinnituste kohta leiate support.volvocars.com.

Kaugjuhtimispuht

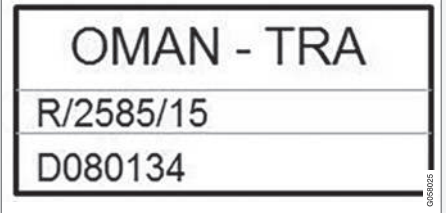
Riik/piirkond	Tüübi kinnitus	
Jordaania	TRC/LPD/2015/104	
Maroko	AGREE PAR L'ANRT MAROC Numéro d'agrément: MR 10668 ANRT 2015 Date d'agrément: 24/07/2015	
Mehhiko	IFETEL Marca: HUF Modelo (s): HUF8423 NOM-121-SCT1-2009 La operación de este equipo está sujeta a las siguientes dos condiciones: (1) es posible que este equipo o dispositivo no cause interferencia perjudicial y (2) este equipo o dispositivo debe aceptar cualquier interferencia, incluyendo la que pueda causar su operación no deseada.	
Omaan		 <p>OMAN - TRA R/2585/15 D080134</p>



Riik/piirkond	Tüübi kinnitus	
Serbia		
Araabia Ühendemiraalid		

Võtmesilt

Riik/piirkond	Tüübi kinnitus	
Jordaania	TRC/LPD/2015/107	
Maroko	AGREE PAR L'ANRT MAROC Numéro d'agrément: MR 10667 ANRT 2015 Date d'agrément: 24/07/2015	

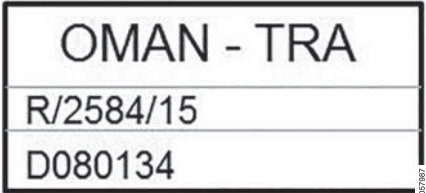
Riik/piirkond	Tüübi kinnitus	
Mehhiko	IFETEL Marca: HUF Modelo (s): HUF8432 NOM-121-SCT1-2009 La operación de este equipo está sujeta a las siguientes dos condiciones: (1) es posible que este equipo o dispositivo no cause interferencia perjudicial y (2) este equipo o dispositivo debe aceptar cualquier interferencia, incluyendo la que pueda causar su operación no deseada.	
Omaan		 <p>OMAN - TRA R/2584/15 D080134</p>



Riik/piirkond	Tüübi kinnitus	
Serbia		 <p data-bbox="1203 367 1337 396">N011 15</p> <p data-bbox="1474 367 1485 404" style="writing-mode: vertical-rl; font-size: small;">0305019</p>
Araabia Ühendemiraalid		<div data-bbox="1074 449 1461 654" style="border: 1px solid black; padding: 5px; text-align: center;"> <p data-bbox="1230 463 1302 490">TRA</p> <p data-bbox="1150 499 1401 526">REGISTERED No:</p> <p data-bbox="1182 535 1353 562">ER38971/15</p> <p data-bbox="1177 571 1358 598">DEALER No:</p> <p data-bbox="1182 607 1353 633">DA36976/14</p> </div> <p data-bbox="1474 624 1485 661" style="writing-mode: vertical-rl; font-size: small;">0305022</p>

Sellega seotud teave

- Kaugjuhtimispuul (lk. 222)

AUTOJUHI ABI

Kiirusest olenev juhtajami koormusjõud

Kiirustundlik roolivõim muudab rooli käigu kiiruse tõustes jäigemaks, mis võimaldab sõiduki juhile parema juhtimistunnetuse.

Maanteel tundub rool jäigem. Rool reageerib kergelt ning ei eelda parkimisel ja madalal kiirusel sõitmisel pingutamist.

TÄHELEPANU

Teatud olukordades võib roolivõimendi ülekuumeneda, siis tuleb seda mõnda aega jahutada – selle aja vältel töötab roolivõimendi väiksema võimsusega ja rooli keeramine võib pisut raskem olla.

Kui roolivõimendi võimsus väheneb, kuvatakse juhi ekraanil ka vastav teave.

Roolimisjõu muutmise*

Roolimisjõu valimiseks avage jaotis "Sõidurežiimid" ja vaadake pealkirja "Valitavad sõidurežiimid" alt režiimi INDIVIDUAL kirjeldust.

Mudelitel, millel puudub suvand INDIVIDUAL, valitakse roolimisjõud keskekraani ülavaate ja järgmise menüütee kaudu:

Seaded → My Car → Sõidurežiimid → Roolimisjõud

Roolimisjõudu ei saa kurvi läbimisel valida.

Sellega seotud teave

- Sõidurežiimid* (lk. 382)

Roll Stability Control

Roll Stability Control (RSC) on stabiliseerimissüsteem, mis vähendab auto ümberminekuohtu näiteks järskude kõrvalepõikemanöövrite või auto libisemise korral.

RSC-süsteem registreerib, kas ja kui palju auto pikisuunaline kalle muutub. Seda teavet kasutatakse auto ümberminekuohtu väljaarvutamiseks. Kui see oht autot varitseb, rakendub elektrooniline stabiilsuse juhtimise süsteem, mootori pöördemoment väheneb ja üht või kaht ratast pidurdatakse, kuni auto saavutab jälle stabiilsuse.

HOIATUS

Normaalsete sõidutingimuste puhul suurendab RSC-süsteem auto ohutust maanteel, kuid süsteem ei anna põhjust kiiremaks sõiduks. Järgige alati ohutu sõidu tagamiseks tavapäraseid ettevaatusabinõusid.

Sellega seotud teave

- Elektrooniline stabiilsusabisüsteem (lk. 259)
- Ohutus (lk. 54)

Elektroniline stabiilsusabisüsteem

Elektroniline stabiilsusüsteem (Electronic Stability Control – ESC) aitab juhil külglibisemist vältida ja parandab auto veojõudu.



Süsteemi ESC aktiveerumisest pidurdamise ajal annab märku pulseeriv heli. Auto võib gaasipedaali vajutamisel aeglasemalt kiirendada kui eeldatakse.

HOIATUS

ESC stabiilsusüsteem on lisafunktsioon - see ei toimi igas olukorras ega kõigi teeoludega.

Juht vastutab alati sõiduohutuse tagamise ning kohaldatavate liikluseeskirjade ja õigusnormide järgimise eest.

ESC süsteem hõlmab järgmisi rakendusi.

- Külglibisemiskontroll
- Kaapimiskontroll
- Veojõukontroll
- Mootoriga pidurdamine
- Haagise stabiilsusabi

Külglibisemiskontroll

Funktsioon kontrollib eraldi iga ratta veo- ja pidurdusjõudu auto stabiliseerimiseks.

Kaapimiskontroll

Funktsioon ei lase veorattal kiirenduse ajal teepinnal kaapida.

Veojõukontroll

Funktsioon on aktiivne väikesel kiirusel ja kannab jõu üle kaapivalt veorattalt mittekaapivale veorattale.

Mootoriga pidurdamine

EDC (Engine Drag Control – EDC) hoiab ära soovimatut rataste lukustumist, mis juhtub näiteks pärast käiguvahetust madalamale käigule või pidurdamisel mootoriga madalamatel käikudel sõitmise korral libedal teel.

Rataste blokeerumine sõidu ajal võib muuhulgas halvendada auto juhitavust.

Haagise stabiilsusabi*¹

Haagise stabiilsusabi funktsioon (Trailer Stability Assist – TSA) stabiliseerib autot ja haagist, kui haagis ei püsi enam sõidujoonel. Lisateavet leiate peatükist "Haagisega sõitmine".

TÄHELEPANU

TSA-funktsioon lülitatakse välja, kui spordirežiim aktiveeritakse.

Sellega seotud teave

- Elektronilise stabiilsusabisüsteemi spordirežiim (lk. 260)
- Elektronilise stabiilsusabisüsteemi sümbolid ja teated (lk. 261)
- Roll Stability Control (lk. 258)
- Haagisega sõitmine (lk. 407)

¹ Haagise stabiilsusabi kuulub Volvo originaal-haakekonksu komplekti.

Elektroonilise stabiilsusabisüsteemi spordirežiim

Elektrooniline stabiilsussüsteem (Electronic Stability Control – ESC) aitab juhil külglibisemist vältida ja parandab auto veojõudu.

ESC süsteem on alati aktiveeritud – deaktiveerimine ei ole võimalik. Juhil on siiski võimalus valida spordirežiim, mis lisab auto juhtimisele sportlikkust.

Spordirežiimis tuvastab ESC-süsteem, kas gaasipedaali ja rooli kasutamine ning kurvide läbimine on tavalise sõiduga võrreldes energilisem ja võimaldab teatud piirini tagaosa kontrollitud külglibisemist enne ESC sekkumist ja auto liikumise stabiliseerimist.

Näiteks siis, kui juht katkestab kontrollitud külglibisemise gaasipedaali vabastamise näol, sekkub ESC süsteem ja stabiliseerib auto liikumise.

Spordirežiimis saavutatakse maksimaalne veojõud ka siis, kui auto on kinni jäänud või kui sõidetakse lahtisel pinnasel, näiteks liivas või sügavas lumes.

Spordirežiimi valimine/tühistamine



Spordirežiim aktiveeritakse/deaktiveeritakse keskekraani funktsioonivaates.

- Puudutage funktsioonivaates nuppu **ESC spordirežiim**.
 - > Spordirežiimi aktiveerimisel/deaktiveerimisel on nupu märgutuli roheline/hall.



Juhiekraanil märgitakse spordirežiim põleva sümboliga, kuni funktsiooni välja lülitatakse või mootor seisatakse. Mootori järjekordsel käivitamisel lülitub ESC süsteem tagasi tavarežiimi.

Spordirežiimi piirangud

Kui kiirusepiiraja, püsikiirushoidja või kohanduva püsikiirushoidja mõni funktsioon on aktiveeritud, siis **ESC spordirežiim** ei toimi.





Sellega seotud teave

- Elektrooniline stabiilsusabisüsteem (lk. 259)
- Kiirusepiiraja* (lk. 263)
- Kiirusehoidik (lk. 269)
- Adaptiivne püsikiirushoidik* (lk. 276)

Elektronilise stabiilsusabisüsteemi sümboolid ja teated

Järgnevas tabelis on mõned näited.

Juhiekraanil võidakse kuvada elektronilist stabiilsuskontrolli (Electronic Stability Control -ESC) puudutavaid sümboleid ja teateid.

Tähis	Teade	Spetsifikatsioon
	Põleb püsivalt ligikaudu 2 sekundit.	Süsteemi kontroll pärats mootori käivitamist.
	Vilgub.	ESC süsteem on aktiveeritud.
	Lamp põleb pidevalt.	Sportrežiim on valitud. MÄRKUS. ESC süsteemi selles režiimis ei deaktiveerida – selle jõudlust vähendatakse osaliselt.
	ESC Ajutiselt välja lülitatud	ESC süsteem on piduri liigse temperatuuri tõttu ajutiselt välja lülitatud. Süsteem rakendub automaatselt, kui pidurid on maha jahtunud.
	ESC Vajab hooldust	ESC süsteem on välja lülitunud. <ul style="list-style-type: none"> • Peatage auto ohutus kohas, lülitage mootor välja ja käivitage uuesti. • Kui teade jääb püsima, pöördu teenindusse - soovitame volitatud Volvo teenindust.

◀◀ **Sellega seotud teave**

- Elektroniline stabiilsusabisüsteem (lk. 259)
- Elektronilise stabiilsusabisüsteemi spordirežiim (lk. 260)
- Juhiekraanil ja keskekraanil olevate teadete haldamine (lk. 105)

Kiirusepiiraja*

Kiirusepiiraja (Speed Limiter – SL) sarnaneb tagurpidi töötava kiirusehoidikuga – juht reguleerib auto sõidukiirust gaasipedaaliga, kuid tal pole võimalik eelvalitud kiirusepiiraja piirkirust juhulkiult ületada.

Ülevaade

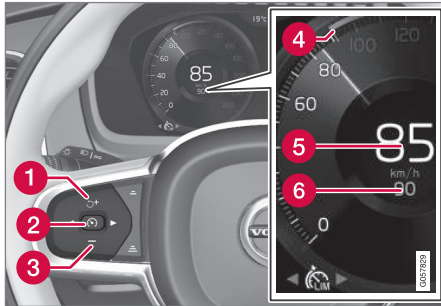

Funktsioonide nupud ja sümbolid².

- 1 Vähendage talletatud maksimumkiirust või taaskäivitage kiirusepiiraja ja jätkake salvestatud maksimumkiirusel.
- 2 Aktiveerige kiirusepiiraja ja talletage praegune kiirus või lülitage kiirusepiiraja välja.
- 3 Vähendab talletatud maksimaalset kiirust
- 4 Salvestatud maksimumkiiruse tähis

- 5 Auto praegune kiirus
- 6 Salvestatud maksimumkiirus

⚠ HOIATUS

Kiirusepiiraja on abisüsteem, mis ei suuda hallata kõiki liiklus-, ilma- ja teeolusid.

Juht peab liiklust jälgima ja tegutsema, kui kiirusepiiraja ei säilita sobivad kiirust.

Autoga ohutu liiklemise ning liiklusseaduste ja -reeglite järgimise eest ka kiirusepiiraja kasutamisel vastutab alati juht.

Piirangud

Tee järsu languse korral ei tarvitse kiirusepiiraja toime piisav olla ja auto võib ületada talletatud piirkirust. Sellisel juhul hoiatatakse juhti teate **Kiirusepiirang ületatud** kuvamisega juhiekraanil.

i TÄHELEPANU

Kui kiirust ületatakse vähemalt 3 km/h (ligikaudu 2 mph) võrra, kuvatakse kiirusületamisest teavitav teade.

Sellega seotud teave

- Kiirusepiiraja aktiveerimine ja käivitamine (lk. 264)
- Kiirusepiiraja kiiruse haldamine (lk. 264)
- Kiirusepiiraja sisse- ja väljalülitamine (lk. 265)
- Kiirusepiiraja väljalülitamine (lk. 266)
- Automaatne kiirusepiiraja* (lk. 267)

² MÄRKUS. Pilt on illustratiivne; üksikasjad olenevad konkreetsest mudelist.

Kiirusepiiraja aktiveerimine ja käivitamine

Kiirusepiiraja rakendus (Speed Limiter - SL) tuleb kiiruse reguleerimise võimaldamiseks kõigepealt valida ning aktiveerida.

Kiiruspiiraja aktiveerimine

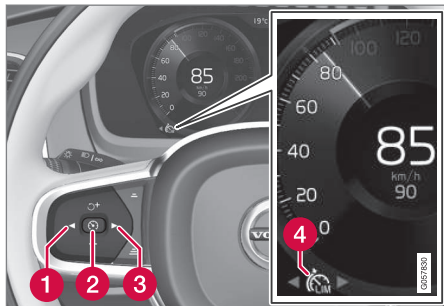



MÄRKUS. Pilt on illustratiivne; üksikasjad olenevad konkreetsest mudelist.

- Vajutage ◀ (1) või ▶ (3) ja liikuge sümbolini/funktsioonini  (4).
- > Sümbol kuvatakse ning kiirusepiirajat on võimalik aktiveerida.

Käivitage kiiruspiiraja.

Madalaim salvestatav liikumiskiirus on 30 km/h (20 mph).

- Kui kuvatakse sümbol/funktsioon , vajutage roolil nuppu  (2).
- > Kiiruspiiraja käivitub ja praegune liikumiskiirus talletatakse kui maksimaalne liikumiskiirus.

Sellega seotud teave

- Kiirusepiiraja* (lk. 263)
- Kiirusepiiraja kiiruse haldamine (lk. 264)
- Kiirusepiiraja sisse- ja väljalülitamine (lk. 265)
- Kiiruspiiraja väljalülitamine (lk. 266)

Kiirusepiiraja kiiruse haldamine

Kiirusepiirajale (Speed Limiter - SL) saab määrata erinevad kiirused.

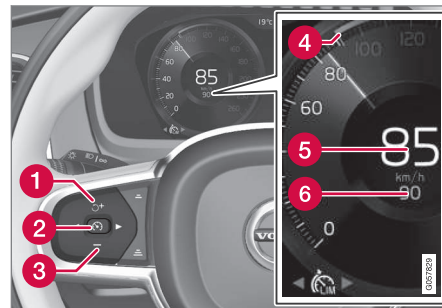

MÄRKUS. Pilt on illustratiivne; üksikasjad olenevad konkreetsest mudelist.

- Salvestatud piirkiruse muutmiseks vajutage lühidalt või pikemalt rooli nuppu **+** (1) või **-** (3):
 - Vajutage **lühidalt**, et seadistada **iga vajutusega** +/- 5 km/h (+/- 5 mph) kaupa.
 - **Hoidke nuppu all**, et seadistada +/- 1 km/h (+/- 1 mph) kaupa, ja **vabastage**, kui juhiakraanil olev tähistus (4)/(6) märgib **soovitud liikumiskiirust**.
- > Viimane nupuvajutus talletatakse mällu.

Sellega seotud teave

- Kiirusepiiraja* (lk. 263)
- Kiirusepiiraja aktiveerimine ja käivitamine (lk. 264)
- Kiirusepiiraja sisse- ja väljalülitamine (lk. 265)
- Kiiruspiiraja väljalülitamine (lk. 266)

Kiirusepiiraja sisse- ja väljalülitamine

Kiirusepiirajat (Speed Limiter - SL) saab ajutiselt välja lülitada ning ooterežiimi asetada. Hiljem saab kiirushoidikut uuesti sisse lülitada.

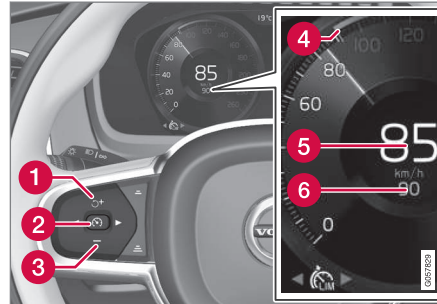

MÄRKUS. Pilt on illustratiivne; üksikasjad olenevad konkreetsest mudelist.

Püsikiirusehoidja deaktiveerimine ja ooterežiimi lülitamine

- Vajutage roolil nuppu  (2).
 - > Juhiekraani kiiruspiirangu tähised ja sümbolid on nüüd VALGE asemel HALLI värvi – kiirusepiiraja on ajutiselt välja lülitatud ja juht saab määratud maksimumkiirust ületada.

Kiiruspiiraja taasaktiveerimine ooterežiimist

- Vajutage roolil nuppu  (1).
 - > Juhiekraani kiiruspiirangu tähised lülituvalt HALLILT värvilt VALGELE värvile ning auto sõidukiirust piirab jälle salvestatud maksimumkiirus.

või

- Vajutage roolil nuppu  (2).
 - > Kiirusepiiraja märgistused ja sümbolid muutuvad HALLIST VALGEKS – auto liigub valitud piirkiirusel.

Ajutine kiiruse suurendamine gaasipedaali abil

Kiirusepiirajat on võimalik ajutiselt välja lülitada gaasipedaali abil, ilma et peaks kiirusepiirajat ooterežiimile lülitama - näiteks juhul, kui on vaja autot äkiliselt kiirendada. Sellisel juhul tegutsege järgnevalt:

1. Vajutage gaasipedaal põhja ja vabastage soovitud kiiruse saavutamisel, nii lõpetatakse kiirendamine.
 - > Sellisel juhul on kiirusepiiraja ikka veel aktiveeritud ning juhiekraanil olev sümbol on VALGE.
2. Ajutise kiirenduse lõpetamisel vabastage gaasipedaal täies ulatuses.
 - > Auto pidurdatakse automaatselt viimasele määratud maksimaalsele kiirusele.



« Sellega seotud teave

- Kiirusepiiraja* (lk. 263)
- Kiirusepiiraja aktiveerimine ja käivitamine (lk. 264)
- Kiirusepiiraja kiiruse haldamine (lk. 264)
- Kiirusepiiraja väljalülitamine (lk. 266)

Kiirusepiiraja väljalülitamine

Kiirusepiiraja Speed Limiter – SL saab deaktiveerida.

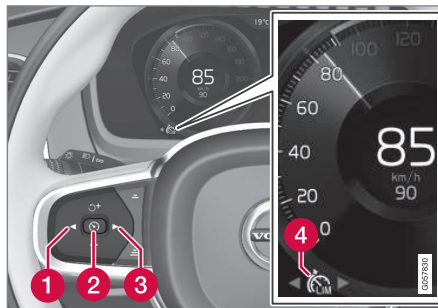

MÄRKUS. Pilt on illustratiivne; üksikasjad olenevad konkreetsest mudelist.

1. Vajutage roolil nuppu (2).
> Kiirusepiiraja viiakse ooterežiimi.
2. Muule funktsioonile lülitamiseks vajutage roolil nuppu (1) või (3).
> Juhiekraani sümbol ning kiirusepiiraja märgutuli (4) lülitatakse välja - see kustutab määratud/salvestatud maksimaalse kiiruse.
3. Vajutage roolil uuesti nuppu (2).
> Käivitatakse teine funktsioon

Sellega seotud teave

- Kiirusepiiraja* (lk. 263)
- Kiirusepiiraja aktiveerimine ja käivitamine (lk. 264)
- Kiirusepiiraja kiiruse haldamine (lk. 264)
- Kiirusepiiraja sisse- ja väljalülitamine (lk. 265)

Automaatse kiirusepiiraja aktiveerimine/deaktiveerimine

Automaatse kiirusepiiraja funktsiooni (Automatic Speed Limiter - ASL) saab aktiveerida ja deaktiveerida kiirusepiiraja (Speed Limiter - SL) lisana.



Funktsioon aktiveeritakse/deaktiveeritakse keskekraani funktsioonivaates.

Automaatse kiirusepiiraja aktiveerimine

1. Puudutage funktsioonivaates nuppu **Kiirusepiirangu abi**.
 - > ASL lülitub ooterežiimi, nupul süttib roheline märgutuli ja juhiakraanil kuvatakse spidomeetri kesksel liiklusemärgi sümbol.
2. Vajuta rooli nuppu .
 - > ASL aktiveerub auto kehtiva liikumiskiirusega.

Automaatse kiirusepiiraja deaktiveerimine

- Puudutage funktsioonivaates nuppu **Kiiruse liiklusemärkide abi**.
 - > ASL lülitatakse välja ja nupp muutub HAL-LIKS - SL aktiveeritakse.

HOIATUS

Lülitades ASL-i ümber SL-le, ei järgi auto enam märgitud kiiruspiiri vaid maksimaalset mällu talletatud kiirust.

Sellega seotud teave

- Automaatne kiiruspiiraja* (lk. 267)
- Automaatse kiirusepiiraja lubatud kõrvalekalde muutmine (lk. 268)

Automaatse kiirusepiiraja lubatud kõrvalekalde muutmine

Kiirusepiiraja funktsiooni (Automatic Speed Limiter - ASL) kasutamisel saab määrata erinevad kõrvalekalde astmed.

Kehtivat kiiruspiirangut saab suurendada/vähendada. Kui auto järgib näiteks kiiruspiirangut 70 km/h (43 miili tunnis), saab juht määrata liikumiskiiruseks nt 75 km/h (47 miili tunnis).

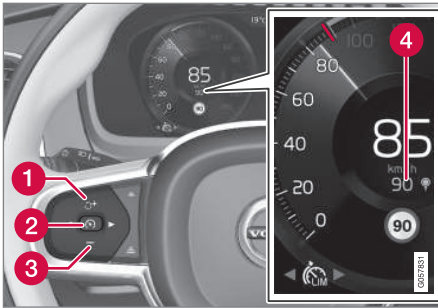

Funktsioonide nupud ja sümbolid.

- Vajutage roolirattal nuppu **+** (1) kuni näit 70 km/h (43 miili tunnis) spidomeetri keskel (4) muutub näiduks 75 km/h (47 miili tunnis).
- > Seejärel kasutab auto valitud tolerantsi 5 km/h (4 miili tunnis), kui tuvastatakse 70 km/h (43 miili tunnis) liiklusmärke.

Kõrvalekaldest peetakse kinni niikaua kuni möödutakse kõrgema või madalama väärtusega liiklusmärgist - siis alustab auto märgil määratud kiiruse jälgimist ning kõrvalekalle kustutatakse mälust.

Kui liiklusmärkide teabe* funktsioon on aktiivne, kuvatakse märgitud kiiruspiirang PUNASE indikaatoriga spidomeetril.

Kõrvalekallet muudetakse samal moel nagu kiiruspiiraja seadistust.

i TÄHELEPANU

Maksimaalne valitav hälve on +/- 10 km/h (5 mph).

Sellega seotud teave

- Automaatne kiiruspiiraja* (lk. 267)
- Automaatse kiiruspiiraja aktiveerimine/deaktiveerimine (lk. 268)
- Liiklusmärkide teabe* (lk. 332)
- Kiiruspiiraja kiiruse haldamine (lk. 264)

Kiirusehoidik

Kiirusehoidik (Cruise Control - CC) võimaldab juhile muutumatu sõidukiirusel sõitmist, mille tulemuseks on pingevabam sõit kiirteedel ja pikade sirgetega ühtlase liiklusvooluga maanteedel.

Ülevaade

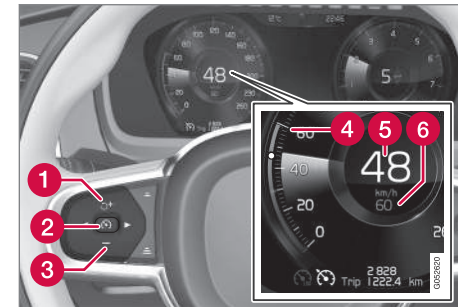

Funktsioonide nupud ja sümbolid.

- 1 Vähendage talletatud maksimumkiirust või taaskäivitage kiirusehoidik ja jätkake talletatud kiirusel.
- 2 Aktiveerige kiirusehoidik ja talletage praegune kiirus või lülitage kiirusehoidik välja.
- 3 Vähendab talletatud kiirust
- 4 Salvestatud kiiruse näidik



◀ 5 Auto praegune kiirus

6 Salvestatud kiirus

Kui auto on varustatud kohanduva kiirusehoidikuga, saab juht funktsioone CC ja ACC ümber lülitada – vt jaotist "Kiirusehoidiku ja kohanduva kiirusehoidiku vahetamine".

⚠ HOIATUS

Juht peab alati liiklusoludega arvestama ja vahele segama, kui kiirusehoidik ei suuda sobivat kiirust ja/või pikivahet hoida.

Juht vastutab alati sõiduohutuse eest.

Sellega seotud teave

- Kiirusehoidiku aktiveerimine ja käivitamine (lk. 270)
- Kiirusehoidiku kiiruse haldamine (lk. 271)
- Kiirusehoidiku sisse- ja väljalülitamine (lk. 271)
- Kiirusehoidiku väljalülitamine (lk. 272)
- Vahetamine kiirusehoidiku ja kohanduva kiirusehoidiku* vahel (lk. 285)
- Adaptiivne püsikiirusehoidik* (lk. 276)

Kiirusehoidiku aktiveerimine ja käivitamine

Püsikiirusehoidja abil (Cruise Control - CC) kiiruse reguleerimise võimaldamiseks tuleb see kõigepealt valida ning aktiveerida.





MÄRKUS. Pilt on illustratiivne; üksikasjad olenevad konkreetsest mudelist.

Aktiivne kiirusehoidja

- Vajutage ◀ (1) või ▶ (3) ja liikuge sümbolini/funktsioonini  (4).
- > Sümbol kuvatakse ning püsikiirusehoidjat on võimalik aktiveerida.

Püsikiirusehoidja käivitamine

Kiirusehoidiku ooterežiimist käivitamiseks peab auto kiirus olema vähemalt 30 km/h (20 mph). Madalaim salvestatav liikumiskiirus on 30 km/h (20 mph).

- Kui kuvatakse sümbol/funktsioon , vajutage roolil nuppu  (2).
- > Püsikiirusehoidja käivitub ja praegune liikumiskiirus talletatakse.

i TÄHELEPANU

Kiirustel alla 30 km/h (20 mph) ei saa kiirusehoidikut sisse lülitada.

Sellega seotud teave

- Kiirusehoidik (lk. 269)
- Kiirusehoidiku kiiruse haldamine (lk. 271)
- Kiirusehoidiku sisse- ja väljalülitamine (lk. 271)
- Kiirusehoidiku väljalülitamine (lk. 272)

Kiirushoidiku kiiruse haldamine

Kiirushoidikule (Cruise Control - CC) saab määrata erinevad kiirused.

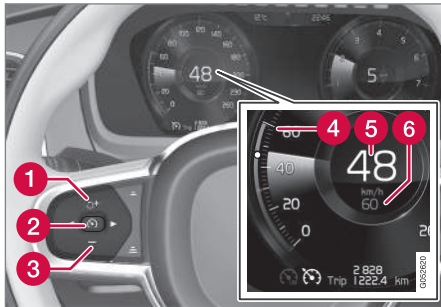

MÄRKUS. Pilt on illustratiivne; üksikasjad olenevad konkreetsest mudelist.

- Talletatud kiiruse muutmiseks vajutage lühidalt rooli nuppu **+** (1) või **-** (3) või hoidke seda all.
 - Vajutage **lühidalt**, et seadistada **iga vajutusega** +/- 5 km/h (+/- 5 mph) kaupa.
 - **Hoidke nuppu all**, et seadistada +/- 1 km/h (+/- 1 mph) kaupa, ja **vabastage**, kui juhiakraanil olev tähistus (4)/(6) märgib **soovitud liikumiskiirust**.
 - > Viimane nupuvajutus talletatakse mälli.

Kui juht suurendab auto liikumiskiirust gaasipedaaliga enne rooli nupu **+** vajutamist, määratakse nupu vajutamisel auto liikumiskiiruseks tal-

letatud kiirus eeldusel, et juhi jalg asub nupu vajutamise hetkel gaasipedaalil.

Sõidukiiruse ajutine suurendamine näiteks möödasõiduks ei mõjuta püsikiirushoidiku seadeid – viimati salvestatud sõidukiirus taastub, kui gaasipedaal vabastatakse.

Piduripedaali asemel mootoriga pidurdamine

Püsikiirusehoidja kasutamisel ei reguleerita kiirust piduripedaali vajutamisega. Allamäge sõites võidakse hakata liikuma kiiremini ja kiirendust piiratakse mootoriga pidurdades. Sellisel juhul saab juht piduripedaali rakendamise ajutiselt püsikiirusehoidijaga blokeerida.

- Vajutage gaasipedaal poolenisti alla ja vabastage.
 - > Püsikiirusehoidja blokeerib piduripedaali ja kasutab seejärel ainult mootoriga pidurdamist.

Sellega seotud teave

- Kiirusehoidik (lk. 269)
- Kiirushoidiku aktiveerimine ja käivitamine (lk. 270)
- Kiirushoidiku sisse- ja väljalülitamine (lk. 271)
- Kiirushoidiku väljalülitamine (lk. 272)

Kiirushoidiku sisse- ja väljalülitamine

Kiirushoidikut (Cruise Control - CC) saab ajutiselt välja lülitada ning ooterežiimi asetada. Hiljem saab kiirushoidikut uuesti sisse lülitada.

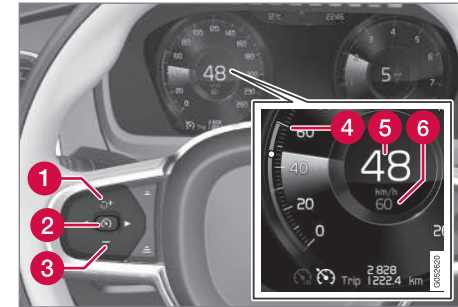

MÄRKUS. Pilt on illustratiivne; üksikasjad olenevad konkreetsest mudelist.

Püsikiirusehoidja deaktiveerimine ja ooterežiimi lülitamine

- Vajutage roolil nuppu  (2).
 - > Juhiakraani kiirusepiirangu tähistus ja sümbolid on nüüd VALGE asemel HALLI väri – kiirushoidik on ajutiselt välja lülitatud ja juht saab määratud maksimumkiirust ajutiselt ületada.

« Ooterežiim juhi sekkumisel

Kiirushoidik on ajutiselt välja lülitatud ja ooterežiimis juhul kui:

- juht vajutab pidurit
- käigukang liigutatakse asendisse **N**
- siduripedaali hoidmisel all kauem kui 1 minut
- juht kasutab salvestatud kiirusest suuremat kiirust rohkem kui 1 minuti vältel.

Juht peab siis ise kiirust reguleerima.

Sõidukiiruse ajutine suurendamine näiteks mõõdasõiduks ei mõjuta püsikiirushoidiku seadeid – viimati salvestatud sõidukiirus taastub, kui gaasipedaal vabastatakse.

Automaatne ooterežiim

Püsikiirushoidja lülitatakse ooterežiimile, kui:

- rattad kaotavad veojõu
- pöörete arv on liiga madal/kõrge
- pidurite temperatuur on liiga kõrge
- kiirus langeb alla 30 km/h (20 mph).

Juht peab siis ise kiirust reguleerima.

Püsikiirushoidja taasaktiveerimine ooterežiimist

- Vajutage roolil nuppu  (1).
 - > Püsikiirusehoidja märgistused ja sümbolid muutuvad HALLIST VALGEKS – auto liigub jälle viimasena salvestatud kiirusel.

või

- Vajutage roolil nuppu  (2).
 - > Püsikiirusehoidja märgistused ja sümbolid muutuvad HALLIST VALGEKS – auto liigub valitud kiirusel.

TÄHELEPANU

Kui kiirus on taastatud roolinupu  vajutamisega, võib kiirus märgatavalt suureneda.

Sellega seotud teave



- Kiirusehoidik (lk. 269)
- Kiirushoidiku aktiveerimine ja käivitamine (lk. 270)
- Kiirushoidiku kiiruse haldamine (lk. 271)
- Kiirushoidiku väljalülitamine (lk. 272)

Kiirushoidiku väljalülitamine

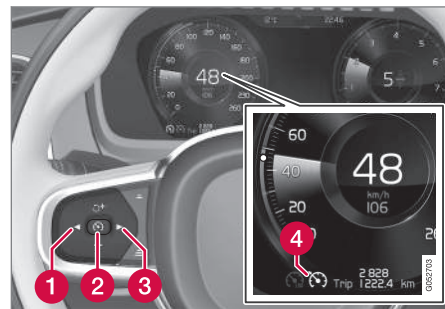
Kiirushoidiku Cruise Control – CC saab deaktiveerida.



Funktsioonide nupud ja sümbolid.

1. Vajutage roolil nuppu  (2).
 - > Kiirusehoidik viiakse ooterežiimi.
2. Muule funktsioonile lülitamiseks vajutage roolil nuppu ◀ (1) või ▶ (3).
 - > Juhiekraani sümbol ning püsikiirushoidja märgutuli (4) lülitatakse välja - see kustutab määratud/salvestatud kiiruse.
3. Vajutage roolil uuesti nuppu  (2).
 - > Käivitatakse teine funktsioon

Kohanduva kiirushoidikuga* autos saate kiiruse hoidmise funktsioone vahetada - vt jaotist "CC ja ACC ümberlülitamine".

Sellega seotud teave

- Kiirusehoidik (lk. 269)
- Kiirushoidiku aktiveerimine ja käivitamine (lk. 270)
- Kiirushoidiku kiiruse haldamine (lk. 271)
- Kiirushoidiku sisse- ja väljalülitamine (lk. 271)
- Vahetamine kiirushoidiku ja kohanduva kiirushoidiku* vahel (lk. 285)

Pikivahe hoiatus*

Pikivahe hoiatuse funktsioon Distance Alert hoiatab juhti, kui ajavahe eesliikva autoga muutub liiga väikseks.

Pikivahe hoiatuse funktsioon on aktiivne kiirustel üle 30 km/h (20 mph) ning funktsioon reageerib ainult eesolevale samas suunas liikuvale sõidukile. Kaugust vastutulevatest, aeglastest või seisvatest sõidukitest ei näidata.

i TÄHELEPANU

Kui adaptiivne kiirushoidik on aktiivne, on pikivahe hoiatus samal ajal desaktiveeritud.

⚠ HOIATUS

Pikivahe hoiatus reageerib ainult siis, kui vahemaa eesoleva autoni on valitud väärtusest väiksem – auto kiirus ei muutu.

Esiklaasi ekraan*

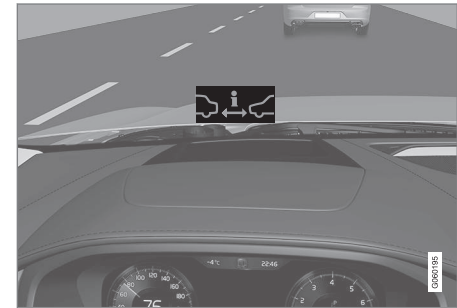

Pikivahe sümbol esiklaasil⁴.

Ülemise ekraaniga autodel kuvatakse sümbol esiklaasil seni, kuni pikivahe ees sõitva sõidukiga on eel määratud väiksem. Selle eelduseks on, et **Kuva juhiabi** funktsioon on auto menüüsüsteemis aktiveeritud, vt jaotist "Ülemine ekraan".

i TÄHELEPANU

Esiklaasil olevat teavet võib olla raske näha tugevas päikesevalguses ja päikeseprille kandes.

⁴ MÄRKUS. Pilt on illustratiivne; üksikasjad olenevad konkreetsest mudelist.

« Sellega seotud teave

- Kauguse hoiatuse* aktiveerimine ning ajaintervalli määramine (lk. 274)
- Pikivahe hoiatuse piirangud* (lk. 275)
- Esiklaasinäidik* (lk. 108)
- Adaptiivne püsikiirushoidik* (lk. 276)

Kauguse hoiatuse* aktiveerimine ning ajaintervalli määramine

Kauguse hoiatuse funktsiooni (Distance Alert) saab aktiveerida/deaktiveerida ning määrata saab ajaintervalli.

Kauguse hoiatuse aktiveerimine/deaktiveerimine



Funktsioon aktiveeritakse/deaktiveeritakse keskekraani funktsioonivaates.

- Puudutage funktsioonivaates nuppu **Distance Alert**.
 - > Juhul kui kauguse hoiatus on aktiveeritud/deaktiveeritud, on nupu märgutuli vastavalt roheline või hall.

Kauguse hoiatuse ajaintervalli määramine

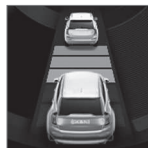

Eessõitva sõiduki suhtes on võimalik valida erinevaid ajavahemikke, mida kuvatakse juhiekraanil 1–5 horisontaalse joonena – mida rohkem on jooni, seda pikem on ajavahe. Üks triip vastab umbes

1 -sekundilisele vahele eespool paikneva sõidukiga, samas kui 5 triipu vastab ligikaudu 3 sekundile.

Sama sümbolit kuvatakse ka kohanduva kiirusehoidiku funktsiooni sisselülitamisel.

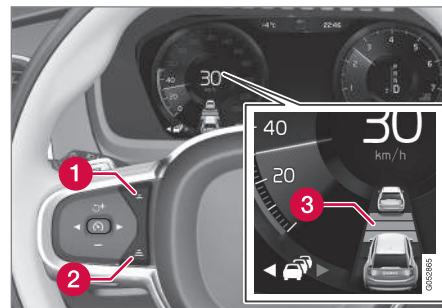

Ajaintervalli määramine.

- 1 Vähendage ajaintervalli
 - 2 Suurendage ajaintervalli
 - 3 Vahemaa hoiatus
- Pikivahe suurendamiseks või vähendamiseks vajutage roolil nuppe (1) või (2).
 - > Pikivahe märgutuli (3) näitab kehtivat pikivahet.

i TÄHELEPANU

Mida kõrgem käik, seda pikem on etteantud ajaintervalli kohta arvutatav kauguse meetrites.

Seatud ajaintervalli kasutab alati kohanduv kiirusehoidik.

Kasutage üksnes kohalikus liikluseeskirjas lubatud ajaintervalle.

Sellea seotud teave

- Pikivahe hoiatus* (lk. 273)
- Pikivahe hoiatuse piirangud* (lk. 275)
- Adaptiivne püsikiirushoidik* (lk. 276)

Pikivahe hoiatuse piirangud*

Kauguse hoiatuse funktsioon (Distance Alert) võib olla teatud olukordades piiratud.

i TÄHELEPANU

Tugev päikesevalgus, peegeldused ja valgustatuse olulised muutused, samuti päikeseprillid võivad segada esiklaasil oleva hoiatustule nähtavust.

Halva ilma ja lookleva tee tõttu ei pruugi radarisüsteem ees liikuvaid sõidukeid avastada.

Avastamisvõimet võib mõjutada ka teise sõiduki suurus, kui tegu on näiteks mootorrattaga. See võib tähendada, et hoiatustuli süttib sõidukile lähemal, kui häälestus ette näeb, või ajutiselt hoiatus hoopis puudub.

Väga suur kiirus võib samuti põhjustada hoiatustule hilisemat süttimist, sest anduri tööala on piiratud.

i TÄHELEPANU

Funktsioon kasutab auto andurit, millel on teatud üldised piirangud, vt jaotist "Radari piirangud".

Sellea seotud teave

- Pikivahe hoiatus* (lk. 273)
- Kauguse hoiatuse* aktiveerimine ning ajaintervalli määramine (lk. 274)

- Radari piirangud (lk. 303)

Adaptiivne püsikiirushoidik*

Kohanduv kiirushoidik (Adaptive Cruise Control - ACC) aitab hoida juhil eesoleva sõidukiga ühtlast kiirust ja eelvalitud ajaintervalli.

Kohanduvat kiirushoidjat on väga mugav kasutada just pikkade vahemaade läbimisel kiirteedel ja pikkade sirgetega ühtlase liiklusvooluga maanteedel.

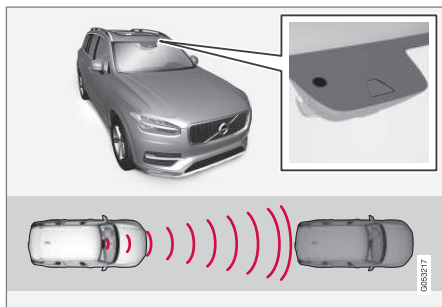

Kaamera ja radariüksus mõeldavad eesoleva sõiduki kaugust⁵.

Juht valib soovitud liikumiskiiruse ja pikivahet eespool sõitva sõidukiga. Kui kaamera ja radar tuvastavad teie ees aeglasemalt liikuvat sõidukit, kohandatakse kiirust automaatselt, et säilitada määratud pikivahet. Kui tee on taas vaba, taastub auto valitud kiirus.

⚠ HOIATUS

Kohanduv kiirusehoidik on abisüsteem, mis ei suuda hallata kõiki liiklus-, ilma- ja teeolusid.

Juht peab alati jälgima liiklusolusid ning sekuma, kui kohanduv kiirusehoidik ei säilita sobivat kiirust või sobivat pikivahet.

Tutvuge kasutusjuhendi kõigi kohanduvat püsikiirushoidikut käsitlevate jaotistega, et olla kursis selle piirangutega.

Vastutus ohutu pikivahet ja kiiruse säilitamise eest lasub alati juhil, ka siis, kui kohanduv püsikiirushoidik on kasutusel.

Kohanduv kiirushoidja reguleerib kiirust autot kiirendades ja pidurdades. Madala tooniga pidurdusheli kiiruse reguleerimise ajal on normaalne.

Kohanduva kiirusehoidiku eesmärgiks on kohandada kiirust sujuvalt. Äkilist pidurdust nõudvates olukordades peab juht ise pidurdama. See kehtib näiteks suurte kiiruseernevuste korral, või kui eesolev sõiduk pidurdab järsult. Radariüksuse töö piirangute tõttu võib pidurdamine viibida või üldse mitte toimuda.

Koos püsikiirushoidikuga toimides teevad pidurid tavaliselt vaikset müra. Kui radar ei tuvasta teie ees liikuvat sõidukit, säilitatakse juhi määratud ja salvestatud liikumiskiirust. Sama toimub siis, kui eesoleva sõiduki kiirus suureneb, ületades määratud kiirust.

Järgnev kehtib automaatkäigukastiga autodele.

- Kohanduv kiirushoidja suudab järgida teist autot paigalseisust kuni kiiruseni 200 km/h (125 mph).

Järgnev kehtib manuaalkäigukastiga autodele.

- Kohanduv kiirusehoidik suudab järgida teist autot kiirusel alates 30 km/h (20 miili tunnis) kuni kiiruseni ligikaudu 200 km/h (125 miili tunnis).

⚠ HOIATUS

Adaptiivne püsikiirushoidik ei ole kokkupõrgete vältimise süsteem. Juht peab vahele segama, kui süsteem ei suuda eessõitva auto kiirust tuvastada.

Adaptiivne kiirusehoidik ei pidurda autot, kui auto ees on inimesi või loomi, samuti näiteks väikeste sõidukite, näiteks jalgratta või mootorratta, korral. Samuti ei reageeri süsteem madalale haagisele, vastutulevale, aeglasel või liikumatule sõidukile ja objektile.

Ärge kasutage adaptiivset kiirushoidikut näiteks linnaliikluses, ristmikel, libeda ajal, kui teel on palju vett või lobjakat, tugevas vihma-/lumesajus, halva nähtavuse korral, käänulisel või libedal teel.

⁵ MÄRKUS. Pilt on illustratiivne; üksikasjad olenevad konkreetsest mudelist.

! TÄHTIS TEAVE

Adaptiivse püsikiirusehoidiku komponente võib hooldada ainult töökojas - soovime pööruda volitatud Volvo teenindusse.

Ülevaade

Reguleerimisnupud

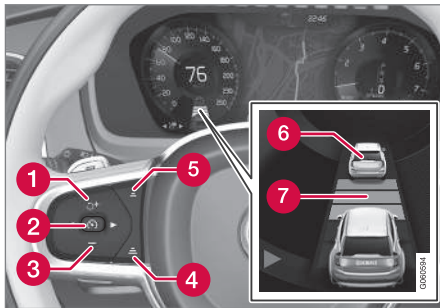

Funktsioonide nupud ja sümbolid⁵.

- 1** Suurendab liikumiskiirus või lülitab kohanduva kiirusehoidiku välja ja taastab salvestatud liikumiskiiruse ning pikivahe
- 2** Käivitage kohanduv kiirusehoidja ning salvestage hetkel valitud kiirus või lülitage kohanduv kiirusehoidja välja.
- 3** Vähendab talletatud kiirust

- 4** Suurendab pikivahet ees oleva sõidukiga
- 5** Vähendab pikivahet ees oleva sõidukiga
- 6** Sihtsõiduki märgutuli: ACC tuvastas ees liikuva sõiduki ja järgib seda määratud pikivahega
- 7** Pikivahet tähistav sümbol

Kui auto on varustatud kohanduva kiirusehoidikuga, saab juht funktsioone CC ja ACC ümber lülitada - vt jaotist "Kiirusehoidiku ja kohanduva kiirusehoidiku vahetamine".

Juhi ekraan

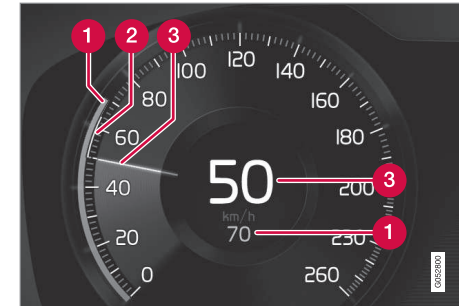

Sõidukiiruste näidud⁵.

- 1** Salvestatud kiirus
- 2** Ees liikuva sõiduki kiirus.
- 3** Teie auto kehtiv liikumiskiirus.

Liiklusoludest sõltuvate sümbolite eri kombinatsioonide nägemiseks vt jaotist "Kohanduva kiirusehoidja sümbolid ja teated".

⁵ MÄRKUS. Pilt on illustratiivne; üksikasjad olenevad konkreetsest mudelist.

« Kokkupõrkehoiatus

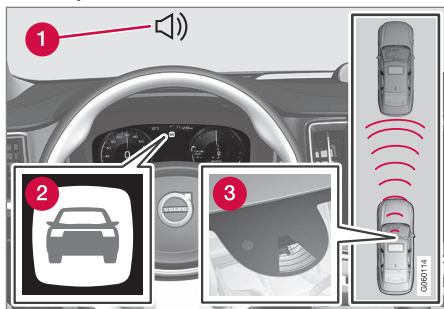

Kokkupõrkehoiatuse heli ja sümbol⁵

- 1 Kokkupõrkehoiatus helisignaal
- 2 Kokkupõrkehoiatus signaal
- 3 Vahemaa mõõtmise kaamera ja radariüksusega

Kohanduv kiirushoidja kasutab piduripedaali pidurdusvõimest ligikaudu 40%. Kui autot peaks pidurdama järsemalt, kui kohanduv kiirushoidja seda võimaldab, ent juht ei tee seda, lülituvad sisse märgutuli ja helisignaal. See annab juhile teada, et vaja on kiiresti tegutseda.

⚠ HOIATUS

Kohanduv kiirushoidik hoiatab juhti vaid anduri poolt tuvastatud sõidukite eest – seega ei pruugita hoiatust anda või antakse see teatud viivitusega. Ärge oodake hoiatust, vaid pidurdage alati vajaduse korral.

Esiklaasi ekraan*

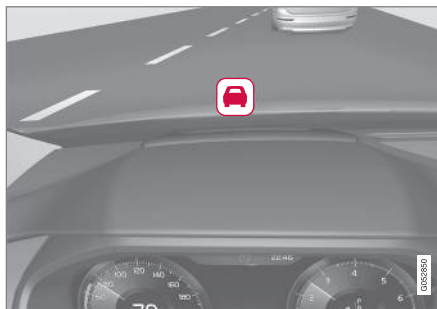

Kokkupõrkehoiatuse sümbol esiklaasil⁵.

Kui auto varustusse kuulub esiklaasi ekraan, siis ilmub sinna vilkuv sümbol.

i TÄHELEPANU

Esiklaasil olevat teavet võib olla raske näha tugevas päikesevalguses ja päikeseprille kandes.

Sellega seotud teave

- Kohanduva kiirushoidiku aktiveerimine ja käivitamine* (lk. 279)
- Kohanduva kiirushoidiku* kiiruse haldamine (lk. 280)
- Kohanduva kiirushoidiku* ajavahe seadistamine (lk. 280)
- Sihtpunkti muutmine ja automaatne pidurdamine kohanduva kiirushoidikuga (lk. 284)
- Vahetamine kiirushoidiku ja kohanduva kiirushoidiku* vahel (lk. 285)
- Kohanduva kiirushoidja* või Pilot Assist* möödasõidu abi (lk. 283)
- Kohanduva kiirushoidiku* deaktiveerimine/ aktiveerimine (lk. 281)
- Kohanduva kiirushoidiku piiratus* (lk. 285)
- Kohanduva kiirushoidiku* sümbolid ja sõnumid (lk. 287)
- Pilot Assist* (lk. 289)
- Pikivahe hoiatus* (lk. 273)
- Esiklaasinäidik* (lk. 108)
- Radari piirangud (lk. 303)

⁵ MÄRKUS. Pilt on illustratiivne; üksikasjad olenevad konkreetsest mudelist.

Kohanduva kiirushoidiku aktiveerimine ja käivitamine*

Juhul kui soovite kiirust ja pikivahet kontrollida, tuleb kohanduv kiirushoidik (Adaptive Cruise Control – ACC) esmalt aktiveerida ning seejärel käivitada.

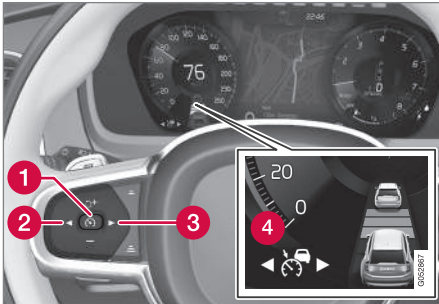

MÄRKUS. Pilt on illustratiivne; üksikasjad olenevad konkreetsest mudelist.



Kohanduva kiirushoidja aktiveerimine

Pärast mootori käivitamist käivitatakse kohanduva kiirushoidja ooterežiim.

- Vajutage ◀ (2) või ▶ (3) ja liikuge sümbolini/funktsioonini  (4).
- > Kuvatakse sümbol ja kohanduv kiirushoidja viiakse ooterežiimi.

Kohanduva kiirushoidja käivitamine

ACC käivitamiseks peavad olema täidetud järgmised tingimused.

- Juhi turvavöö peab olema kinnitatud ja uks suletud.
- Auto ees peab sobivas kauguses liikuma muu sõiduk (sihtsõiduk) või liikumiskiirus peab olema vähemalt 15 km/h (9 mph).
- Manuaalkäigukastiga autode korral. Sõidukiirus peab jääma alla 30 km/h (20 miili tunnis).
- Kui kuvatakse sümbol/funktsioon , vajutage roolil nuppu  (1).
- > Kohanduv kiirushoidja käivitub, kehtiv liikumiskiirus talletatakse ja kuvatakse spidomeetri keskel.

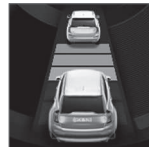

Ajaintervalli kohandatakse funktsiooniga ACC eesoleva sõiduki suhtes üksnes siis, kui pikivahe sümbol näitab kaht sõidukit.



Samaaegselt kuvatakse kiirusevahemik.

Suurem kiirus on salvestatud/valitud kiirus ning väiksem kiirus on eessõitva sõiduki (sihtmärgi) kiirus.

Sellega seotud teave

- Adaptiivne püsikiirushoidik* (lk. 276)

Kohanduva kiirushoidiku* kiiruse haldamine

Kohanduva kiirushoidikule (Adaptive Cruise Control -ACC) on võimalik määrata erinevaid kiirusi.

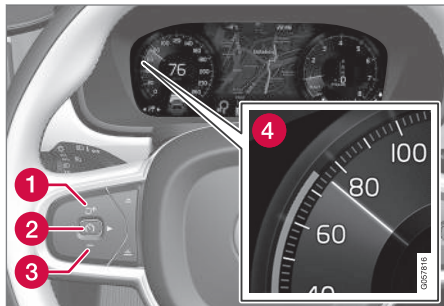

MÄRKUS. Pilt on illustratiivne; üksikasjad olenevad konkreetsest mudelist.

- Talletatud kiiruse muutmiseks vajutage lühidalt rooli nuppu **+** (1) või **-** (3) või hoidke seda all.
 - Vajutage **lühidalt**, et seadistada **iga vajutusega** +/- 5 km/h (+/- 5 mph) kaupa.
 - **Hoidke nuppu all**, et seadistada +/- 1 km/h (+/- 1 mph) kaupa, ja **vabastage**, kui juhiakraanil olev tähistus (4) märgib **soovitud liikumiskiirust**.
- > Viimane nupuvajutus talletatakse mälli.

Kui juht suurendab auto liikumiskiirust gaasipedaaliga enne rooli nupu **+** vajutamist, määratakse nupu vajutamisel auto liikumiskiiruseks talletatud kiirus eeldusel, et juhi jalg asub nupu vajutamise hetkel gaasipedaalil.

Sõidukiiruse ajutine suurendamine näiteks möödasõiduks ei mõjuta püsikiirushoidiku seadeid – viimati salvestatud sõidukiirus taastub, kui gaasipedaal vabastatakse.

Automaatkäigukast

Kohanduv kiirushoidja suudab järgida teist autot paigalseisust kuni kiiruseni 200 km/h (125 mph).

Pidage meeles, et kõige aeglasem kiirus, mida kohanduva kiirushoidikule saab valida, on 30 km/h (20 mph) – vaatamata sellele, et see suudab järgida eessõitja kiirust kuni 0 km/h, **ei saa** väiksemat kui 30 km/h (20 mph) sõidukiirust valida/salvestada.

Suurim valitav kiirus on 200 km/h (125 mph).

Manuaalkäigukast

Kohanduv kiirusehoidik suudab järgida teist autot kiirusel alates 30 km/h (20 miili tunnis) kuni kiiruseni ligikaudu 200 km/h (125 miili tunnis).

Kohanduva kiirusehoidiku madalaim programmeeritav kiirus on 30 km/h (20 miili tunnis) – maksimaalne kiirus on 200 km/h (125 miili tunnis).

Sellega seotud teave

- Adaptiivne püsikiirushoidik* (lk. 276)

Kohanduva kiirushoidiku* ajavahe seadistamine

Kohanduva kiirushoidikule (Adaptive Cruise Control -ACC) on võimalik määrata erinevaid ajaintervalle.

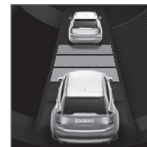

Eessõitva sõiduki suhtes on võimalik valida erinevaid ajavaheintervalle, mida kuvatakse juhiakraanil 1–5 horisontaalse joonena – mida rohkem on jooni, seda pikem on ajavaheintervall. Üks triip vastab umbes

1 –sekundilisele vahele eespool paikneva sõidukiga, samas kui 5 triipu vastab ligikaudu 3 sekundile.

Sama sümbol kuvatakse ka pikivahe hoiatuse funktsiooni aktiveerumise korral.

i TÄHELEPANU

Kui sümbol juhiakraanil näitab kahte autot, järgib ACC ees liikuvat autot määratud pikivahealusel.

Kui kuvatakse ainult üks auto, pole mõistliku pikivahe sees ühtegi ees liikuvat sõidukit.

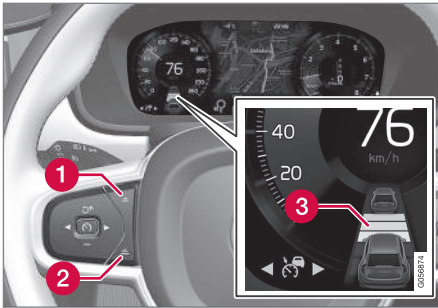

Ajaintervalli määramine.

- 1 Vähendage ajaintervalli
- 2 Suurendage ajaintervalli
- 3 Vahemaa hoiatus

- Pikivahe suurendamiseks või vähendamiseks vajutage roolil nuppe (1) või (2).
 - > Pikivahe märgutuli (3) näitab kehtivat pikivahet.

Kohanduv kiirusehoidik võimaldab intervalli teatud olukordades märgatavalt muuta, et auto saaks eesoleva sõiduki järel sujuvalt ja mugavalt sõita. Väiksel kiirusel ja väikeste vahemaade korral suurendab kiirusehoidik intervalli kergelt.

Arvestage sellega, et lühike intervall jätab juhile võimalike ootamatute olukordade tekkimisel väga lühikese aja reageerimiseks ja tegutsemiseks.

i TÄHELEPANU

Kasutage üksnes kohalikus liikluseeskirjas lubatud ajaintervalle.

Kui adaptiivne kiirusehoidik ei näi reageerivat selle aktiveerimisel, võib kiiruse suurendamist takistada ajaline vahe eessõitva sõidukiga.

Mida kõrgem käik, seda pikem on etteantud ajaintervalli kohta arvatav kaugus meetrites.

Sellega seotud teave

- Adaptiivne püsikiirusehoidik* (lk. 276)
- Kohanduva kiirusehoidiku* kiiruse haldamine (lk. 280)
- Pikivahe hoiatus* (lk. 273)

Kohanduva kiirusehoidiku* deaktiveerimine/aktiveerimine

Kohanduvat kiirusehoidikut (Adaptive Cruise Control - ACC) saab ajutiselt välja lülitada ning ooterežiimi asetada. Hiljem saab kiirusehoidikut uuesti sisse lülitada.

Kohanduva kiirusehoidja deaktiveerimine ja ooterežiimi lülitamine

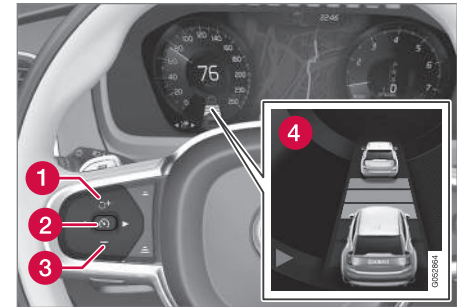

MÄRKUS. Pilt on illustratiivne; üksikasjad olenevad konkreetsest mudelist.

Kohanduva kiirusehoidja ajutiseks väljalülitamiseks ja selle ooterežiimi lülitamiseks toimige järgmiselt.

- Vajutage roolil nuppu (2).
 - > Juhiekraani sümbol muudab väri VALGEST ROHELISEKS ning salvestatud kiirus kiirusemõõdiku keskel muutub BEEŽIST HALLIKS.



◀ Ooterežiimis olles peab juht ise kontrollima kiirust ja pikivahet.

Kui kohanduv kiirushoidja on ooterežiimis ja auto jõuab eesolevale sõidukile liiga lähedale, antakse juhile liiga lühikese pikivahe hoiatus (vt käesoleva teema lõpus viidet jaotisele "Pikivahe hoiatus").

Ooterežiim juhi sekkumisel

Kohanduv kiirushoidik on ajutiselt välja lülitatud ja ooterežiimis juhul kui:

- juht vajutab pidurit
- käigukang liigutatakse asendisse **N**.
- juht kasutab salvestatud kiirusest suuremat kiirust rohkem kui 1 minuti vältel.
- siduripedaal on ligikaudu 1 minuti jooksul alla vajutatud – kehtib manuaalkäigukastiga autodele.

Sellisel juhul peab juht sekkuma ning kiirust ja pikivahet ise reguleerima.

Sõidukiiruse ajutine suurendamine näiteks möödasõiduks ei mõjuta püsikiirushoidiku seadeid – viimati salvestatud sõidukiirus taastub, kui gaasipedaal vabastatakse.

Automaatne ooterežiim

Kohanduv kiirushoidja sõltub muudest süsteemidest, nt stabiilsuskontrollist/libisemivastasest süsteemist ESC. Kui mõni selline süsteem ei toimi, lülitub kohanduv kiirushoidja automaatselt välja.

Automaatse väljalülitumise korral kõlab signaal ja juhiekraanil kuvatakse teade. Sel juhul peab juht vahele segama ning kiirust ja pikivahet ise reguleerima.

Automaatne väljalülitus toimub järgmistel juhtudel:

- juhul kui kiirus on väiksem kui 5 km/h (3 mph) ja ACC ei suuda tuvastada, kas vaadeldava objekti näol on tegemist seisva sõidukiga või mõne muu objektiga, nagu lamav poltseinik.
- kui kiirus on alla 5 km/h (3 mph) ja sihtsõiduk ära keerab, mille tõttu ei ole funktsioonil ACC enam järgitavat autot.
- kiirus on alla 30 km/h (20 miili tunnis) - kehtib ainult manuaalkäigukastiga autodele.
- juhiukse avamisel
- juht avab turvavöö
- põõrete arv on liiga madal/kõrge
- rattad kaotavad veojõu
- piduri temperatuur on kõrge
- parkimispidur on peal
- kaamera ja radar on kaetud näiteks lörtsi või tugeva vihmaga (kaamera lääts/raadiolained on tõkestatud).

Kohanduva kiirusehoidiku taasaktiveerimine ooterežiimist

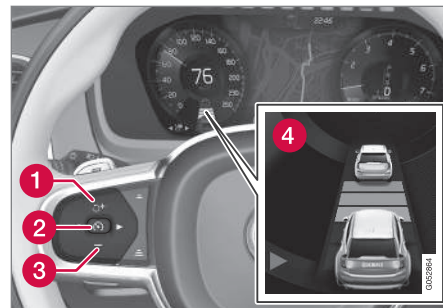

MÄRKUS. Pilt on illustratiivne; üksikasjad olenevad konkreetsest mudelist.

ACC taasaktiveerimine ooterežiimist.

- Vajutage roolil nuppu  (1).
 - > Seejärel seadistatakse kiirus hiljuti määratud väärtusele.

TÄHELEPANU

Kui kiirus on taastatud roolinupu  vajutamisega, võib kiirus märgatavalt suurened.

Sellega seotud teave

- Adaptiivne püsikiirushoidik* (lk. 276)
- Pikivahe hoiatus* (lk. 273)

Kohanduva kiirushoidja* või Pilot Assist* möödasõidu abi

Kohanduv kiirushoidja (Adaptive Cruise Control - ACC) või Pilot Assist abistab juhti möödasõidu sooritamisel.

Kui ACC või Pilot Assist järgib teist sõidukit ja juht annab suunatulede⁶ aktiveerimisega märku soovist sooritada möödasõit, hakkab kohanduv kiirushoidja või Pilot Assist autot kiirendama enne, kui juht möödumiseks sõidurida vahetab.

Seejärel viivtab funktsioon kiiruse vähendamisega, et vältida enneaegset pidurdamist.

Funktsioon jääb aktiivseks seni, kuni juht on möödasõidu sooritanud.

HOIATUS

Võtke arvesse, et see funktsioon võib aktiveeruda ka muudel juhtudel peale möödasõidu, nt kui kasutatakse suunatulid rajavahetuse näitamiseks või teisele teele väljumiseks - sel juhul auto kiirendab lühidalt.

Möödasõiduabi käivitamine

Möödasõiduabi aktiveerumiseks peavad olema täidetud järgmised tingimused:

- teie ees peab liikuma sõiduk (sihtsõiduk)
- liikumiskiirus peab olema vähemalt 70 km/h (43 mph)

- salvestatud ACC või Pilot Assist kiirus peab olema piisavalt suur, et möödasõit ohutult sooritada
- Lülitage suunatuled sisse.
Vasakpoolse rooliga autos aktiveerige vasakpoolsed suunatuled, parempoolse rooliga autos aga parempoolsed.
> Möödasõidu abi on käivitatud.

Piirangud

Möödasõiduabi kasutamisel peab juht olema valmis olude äkiliseks muutumiseks. Teatud tingimustes võib möödasõiduabi soovimatult kiirendada.

Sellel põhjusel tuleb teatud olusid vältida. Näited sellistest oludest on järgmised:

- auto läheneb mahasõidule ja soovib keerata samas suunas, mida kasutatakse möödasõidu sooritamiseks
- ees liikuv auto aeglustab enne, kui juht on möödasõitu alustanud
- liiklus möödasõidureas aeglustub
- parempoolse rooliga autot kasutatakse vasakpoolse liiklusega riigis (või vastupidi).

Selliste olude vältimiseks lülitage ACC või Pilot Assist ajutiselt ooterežiimi.

Sellega seotud teave

- Pilot Assist* (lk. 289)
- Adaptiivne püsikiirushoidik* (lk. 276)

⁶ Seda vaid vasakpoolse suunatule lülitamisel vasakpoolse rooliga auto korral ja vaid parempoolse suunatule lülitamisel parempoolse rooliga auto korral.

Sihtpunkti muutmine ja automaatne pidurdamine kohanduva kiirushoidikuga

Koostöös automaatkäigukastiga suudab kohanduv kiirushoidik (Adaptive Cruise Control - ACC) muuta eessõitjat ja pidurdamist teatud kiirustel.

Eessõitja muutmine

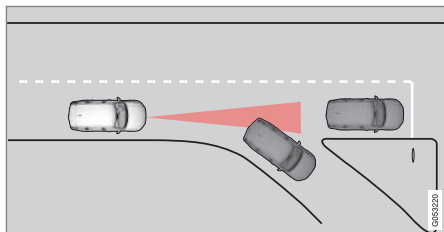

Kui eesolev sõiduk teeb ootamatu pöörde, võib ees olla seisev liiklus.

Kui adaptiivne kiirushoidik järgib eesoleva auto sõidukiirust kiirusel **alla** 30 km/h (20 mph) ja järgimine läheb üle liikuvalt autolt seisvale autole, pidurdab adaptiivne kiirushoidik seisva auto korral.

⚠ HOIATUS

Kui adaptiivne kiirushoidik järgib eesoleva auto sõidukiirust kiirusel **üle** ligikaudu 30 km/h (20 mph) ja järgimine läheb üle liikuvalt autolt seisvale autole, ignoreerib adaptiivne kiirushoidik seisvat autot ja jätkab sõitu salvestatud kiirusega.

- Juht peab sel juhul ise sekkuma ja pidurdama.

Automaatne ooterežiim eessõitja vahetudes

Kohanduv püsikiirushoidik deaktiveeritakse ja lülitatakse ooterežiimi:

- juhul kui kiirus on väiksem kui 5 km/h (3 mph) ja adaptiivne kiirushoidik ei suuda tuvastada, kas vaadeldava objekti näol on tegemist seisva sõidukiga või mõne muu objektiga, nt künnisega.
- kui kiirus on alla 5 km/h (3 mph) ja sihtsõiduk ära keerab, mille tõttu ei ole adaptiivsel kiirushoidikul enam järgitavat autot.

Automaatne pidurdamine

Lühemate peatuste korral ummikutes või valgusfoori taga taastub sõitmine automaatselt, kui peatus ei kesta kauem kui umbes 3 sekundit – kui eesolev auto hakkab liikuma hiljem, lülitub kohanduv kiirushoidik automaatpidurdusel ooterežiimi.

- Taasaktiveerige kohanduv kiirushoidik ühel viisil järgmistest.
 - Vajuta rooli nuppu .
 - Vajutage gaasipedaal lõpuni alla.
- > Kohanduv kiirushoidik jätkab ees liikuva sõiduki järgimist, kui see hakkab 6 sekundi jooksul liikuma.

i TÄHELEPANU

ACC suudab autot paigal hoida maksimaalselt 5 minutit – seejärel rakendatakse seisupidur ja adaptiivne kiirushoidik lülitub välja.

Enne adaptiivse kiirushoidiku taaskäivitamist tuleb seisupidur vabastada.

Automaatse pidurdamise lõpetamine

Teatud oludes automaatne pidurdamine seisma jäämisel lõppeb ja kohanduv kiirushoidja lülitub ooterežiimi. See tähendab, et pidurid on vabastatud ja on võimalik, et auto hakkab veerema. Seega tuleb autoga kohalseismiseks juhul endal jalg piduripedaalil hoida.

See võib juhtuda järgmistes oludes:

- juht paneb jala piduripedaalile
- seisupidur on rakendatud
- käigukang liigutatakse asendisse **P, N** või **R**
- juht seadistab kohanduva kiirushoidiku ooterežiimi.

Seisupiduri automaatne rakendamine

Teatud oludes rakendatakse auto paigal hoidmiseks seisupidur.

Juhtub, kui kohanduv kiirehoidik hoiab autot jalgpiduriga paigal ja:

- juht avab autoukse või teeb turvavöö lahti
- ACC on hoidnud autot paigal kauem kui 5 minutit
- pidurid kuumenevad üle
- mootor seisatakse.

Sellega seotud teave

- Adaptiivne püsikiirushoidik* (lk. 276)

Kohanduva kiirushoidiku piiratus*

(Adaptive Cruise Control - ACC) võib olla mõnes situatsioonis piiratud.

Järsud tõusud ja/või suur koorem

Pidage meeles, et adaptiivne püsikiirushoidik on ennekõike mõeldud tasasel teel sõitmiseks. Järsu langusega teel sõites võib funktsioonil tekkida raskusi õige pikivahe hoidmisega eesliikuva sõidukiga – sellisel juhul tuleb olla eriti tähelepanelik ja valmis pidurdama. Ärge kasutage kohanduvat kiirushoidikut rasket koormust või haagist vedades.

Muud

- Kui kohanduv sõidukiirus on aktiveeritud, ei saa sõidurežiimi **Off Road** valida.

TÄHELEPANU

Funktsioon kasutab auto andurit, millel on teatud üldised piirangud, vt jaotist "Radari piirangud".



Sellega seotud teave

- Adaptiivne püsikiirushoidik* (lk. 276)
- Radari piirangud (lk. 303)

Vahetamine kiirushoidiku ja kohanduva kiirushoidiku* vahel

Kohanduva kiirusehoidikuga autos (ACC) saab juht lülitada püsikiirusehoidja (CC) ja ACC vahel.

Sümbol juhiakraanil näitab, milline püsikiirusehoidja on aktiivne.



CC Cruise Control	ACC Adaptive Cruise Control
	
Kiirusehoidik	Kohanduv kiirusehoidik

A VALGE sümbol: funktsioon aktiivne, HALL sümbol: Ooterežiim

Funktsioonilt ACC funktsioonile CC lülitumine

Kuidas lülitada kohanduvalt kiirusehoidjalt (ACC) püsikiirusehoidjale (CC).

1. Määrake kohanduv kiirusehoidik ooterežiimis roolinupuga .
2. Puudutage funktsioonivaates nuppu **Kiirushoidik** – nupu indikaator muutub hallist roheliseks.
 - > Juhiakraanil kuvatav sümbol lülitub

 ACC-ilt  CC-le. Kohanduv kiirusehoidja (ACC) lülitatakse välja ning püsikiirusehoidja (CC) lülitatakse ooterežiimi.



- « 3. Vajuta rooli nuppu  .
- > Kiirushoidik käivitub ja salvestab praeguse kiiruse.





HOIATUS

Pärast ACC-It CC-le lülitumist auto enam eel-määratud ajavahemikku ei säilita, vaid järgib ainult seatud kiirust.

Kui CC on mootori väljalülitamisel aktiivne, aktiveeritakse mootori järjekordsel käivitamisel ACC.

Funktsioonilt CC funktsioonile ACC lülitumine

Kiirusehoidikult (CC) kohanduvale kiirushoidikule (ACC) lülitamiseks toimige järgmiselt.

1. Määrake kiirusehoidik ooterežiimis roolinupuga  .
2. Puudutage funktsioonivaates nuppu **Kiirushoidik** – nupu indikaator muutub rohelisest halliks.
 - > Juhiekraanil kuvatav sümbol lülitub  CC-It  ACC-le. Kohanduv kiirusehoidja lülitatakse ooterežiimi.
3. Vajuta rooli nuppu  .
 - > Kohanduv kiirushoidik käivitub ning salvestab praeguse kiiruse koos ajavahemikuga eessõitva sõidukini.

Sellega seotud teave

- Kiirusehoidik (lk. 269)
- Adaptiivne püsikiirushoidik* (lk. 276)

Kohanduva kiirusehoidiku* sümboolid ja sõnumid

Juhiekraanil ja/või ülänäidikul* saab kuvada funktsiooniga (Adaptive Cruise Control – ACC) seotud eri sümboleid ja teateid.

Allpool on toodud mõned näited⁷.

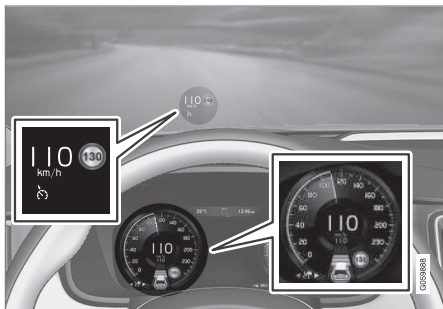

Eelmisel illustratsioonil⁸ näidatakse, et kohanduva kiirusehoidik on seadistatud hoidma kiirust 110 km/h ja eespool ei liigu sõidukit.

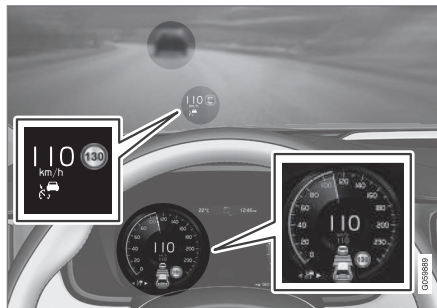

Eelmisel illustratsioonil⁸ näidatakse, et kohanduva kiirusehoidik on seadistatud hoidma kiirust

110 km/h ja samal ajal liigub sama kiirusega teie ees muu sõiduk.



Tähis	Teade	Spetsifikatsioon
	Sümbol on VALGE	Auto säilitab salvestatud/valitud kiirust.
	Pole saadaval ja sümbol on HALL	Adaptiivne kiirusehoidik seatakse ooterežiimi.

⁷ Järgmises illustreeritud näites teavitab funktsioon RSI (Road Sign Information), et maksimaalne lubatud liikumiskiirus on 130 km/h.

⁸ MÄRKUS. Pilt on illustratiivne; üksikasjad olenevad konkreetsest mudelist.





Tähis	Teade	Spetsifikatsioon
	Adaptiiv. kiirusehoidik Vajab hooldust	Süsteem ei tööta korrapäraselt. Võtke ühendust töökojaga - soovitatavalt Volvo autotöökojaga.
	Tuuleklaasi andur Andur blokeeritud, vt kasutusjuhendit	Puhastage tuuleklaasi kaamera ja radarüksuse eest.

Sellega seotud teave

- Adaptiivne püsikiirusehoidik* (lk. 276)
- Liiklusmärkide teave* (lk. 332)

Pilot Assist*

Pilot Assist aitab roolimisabi kaudu hoida autot sõidurajal, sh hoida ühtlast kiirust ja sobivat pikivahet.

Pilot Assist tagab mugavama sõidu ja rahulikuma sõidukogemuse, nt pikkade reiseid jooksul või ühtlase liiklusvooga maanteel sõites.

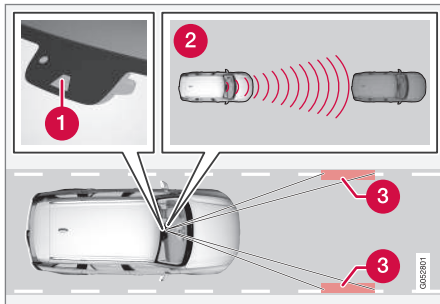

Kaamera ja radariüksus mõõdavad eesoleva sõiduki kaugust ja tee äärejooni⁹.

- 1 Kaamera- ja radariüksus
- 2 Kauguse lugemine
- 3 Äärejoonte lugemisseadmed

Juht valib soovitud liikumiskiiruse ja pikivahe. Pilot Assist skannib pikivahet eespool sõitva sõidukiga ja sõiduraja märgistusi, kasutades selleks kaame-

rat ja radarit. Praegune ajaintervalli säilitatakse automaatselt kiiruse kohandamise abil, samal ajal kui roolimisabi aitab autot sõidurajal paigutada.

Pilot Assist roolimisabi arvestab eesoleva auto kiirust ja sõiduraja tähisteid. Juht ei saa Pilot Assist roolimisabi soovitusi eirata ning muus suunas sõitma hakata (nt vahetada sõidurida või vältida teel olevaid tõkkeid).

Kui Pilot Assist ei suuda sõidurida ära tunda, nt pole sõidureamärgistus kaamera ja radari jaoks nähtavad, lülitab Pilot Assist roolimisabi ajutiselt välja ja taastab töö, kui sõidureamärgistus uuesti loetavaks muutub (liikumiskiiruse ja pikivahe hoidmine siiski jätkub).

i TÄHELEPANU

Funktsiooni Pilot Assist roolimisabi lülitatakse välja ning selle sisselülitumisel eelnevat hoiatust ei anta.

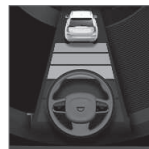

Roolimisabi olekut märgib rooliratta sümboli värv.

- ROHELINE rooliratas tähistab aktiivset roolimisabi
- HALL rooliratas (nagu joonisel näidatud) tähistab väljalülitatud roolimisabi.

! HOIATUS

Pilot Assist on abisüsteem, mis ei suuda hallata kõiki liiklus-, ilma- ja teelolusid.

Juht peab alati jälgima liiklusalusid ning sekakuma, kui Pilot Assist ei paku piisavat roolimisabi, ei säilita sobivat kiirust või sobivat pikivahet.

Tutvuge kasutusjuhendi kõigi seda funktsiooni käsitlevate jaotistega, et olla kursis selle piirangutega.

Funktsiooni Pilot Assist tohib kasutada üksnes siis, kui kummalgi pool on selged värvid rajatähised. Muul viisil kasutamiseks kaasneb auto ja mittetuvastatud takistuse kokkupuuteoht.

Juht vastutab alati auto juhtimise ning õige pikivahe ja kiiruse tagamise eest, isegi siis, kui kasutusel on Pilot Assist.

Pilot Assist reguleerib kiirust autot kiirendades ja pidurdades. Madala tooniga pidurdusheli kiiruse reguleerimise ajal on normaalne.

Pilot Assist üritab kiirust sujuvalt reguleerida. Äkilist pidurdust nõudvates olukordades peab juht ise pidurdama. See kehtib näiteks suurte kiiruseerinevuste korral, või kui eesolev sõiduk pidurdab järsult. Kaamera ja radariüksuse töö piirangute tõttu võib pidurdamine viibida või üldse mitte toimuda.

⁹ MÄRKUS. Pilt on illustratiivne; üksikasjad olenevad konkreetsest mudelist.

- ◀ Pilot Assist järgib samal sõidureal eespool olevat sõidukit juhi määratud pikivahega. Kui radar ei tuvasta teie ees liikuvat sõidukit, säilitatakse juhi määratud ja salvestatud liikumiskiirust. Sama toimub siis, kui eesoleva sõiduki kiirus suureneb, ületades määratud kiirust.

Järgnev kehtib automaatkäigukastiga autodele.

- Pilot Assist suudab järgida teist autot paigalseisust kuni kiiruseni ligikaudu 200 km/h (125 miili tunnis).
- Pilot Assist suudab abistada roolimisel paigalseisust kuni kiiruseni 140 km/h (87 mph).

Järgnev kehtib manuaalkäigukastiga autodele.

- Pilot Assist suudab järgida teist autot kiirusel alates 30 km/h (20 miili tunnis) kuni kiiruseni ligikaudu 200 km/h (125 miili tunnis).
- Pilot Assist suudab abistada roolimisel kiirusel alates 30 km/h (20 miili tunnis) kuni kiiruseni 140 km/h (87 miili tunnis).

⚠ HOIATUS

Pilot Assist ei ole kokkupõrgete vältimise süsteem. Juht peab vahele segama, kui süsteem ei suuda eessõitva auto kiirust tuvastada.

Pilot Assist ei pidurda inimeste, loomade, objektide, väikesõidukite (nt jalgrattad ja mootorrattad), madalate haagiste ja lähenevate, aeglaste või paigalseisvate sõidukite korral.

Ärge kasutage süsteemi Pilot Assist näiteks linnaliikluses, ristmikel, libeda ajal, kui teel on palju vett või lobjakat, tugevas vihma-/lumesajus, halva nähtavuse korral, käänulisel või libedal teel või kui autoga on ühendatud haagis.

⚠ TÄHTS TEAVE

Süsteemi Pilot Assist komponente võib hooldada ainult teeninduses – soovitame pöörduda volitatud Volvo teenindusse.

Ülevaade

Reguleerimisnupud

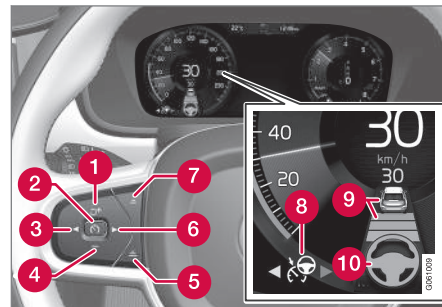

Funktsioonide nupud ja sümbolid⁹.

- 1 Suurendab liikumiskiirust või lülitab Pilot Assist funktsiooni välja ja taastab salvestatud liikumiskiiruse ning pikivahe
- 2 Aktiveerib/deaktiveerib funktsiooni Pilot Assist
- 3 Lülitub funktsioonist Pilot Assist kohanduva kiirushoidiku režiimi.
- 4 Vähendab talletatud kiirust
- 5 Suurendab pikivahet ees oleva sõidukiga
- 6 Kohanduva kiirushoidiku režiimist Pilot Assist režiimi lülitumine
- 7 Vähendab pikivahet ees oleva sõidukiga

⁹ MÄRKUS. Pilt on illustratiivne; üksikasjad olenevad konkreetsest mudelist.

- 8 Funktsiooni sümbol
- 9 Eesliikva sõiduki ja pikivahe sümbolid
- 10 Aktiivse/deaktiveeritud roolimisabi sümbol

Juhi ekraan

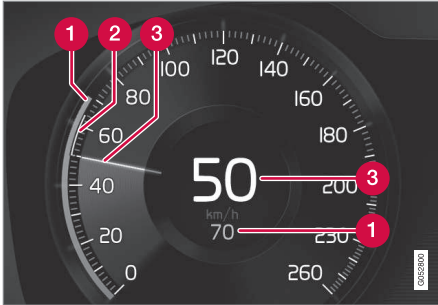

Sõidukiiruste näidud⁹.

- 1 Salvestatud kiirus
- 2 Ees liikva sõiduki kiirus.
- 3 Teie auto kehtiv liikumiskiirus.

Liiklusoludest sõltuvate sümbolite eri kombinatsioonide nägemiseks vt jaotist "Pilot Assisti sümbolid ja teated".

Kokkupõrkeohu hoiatus

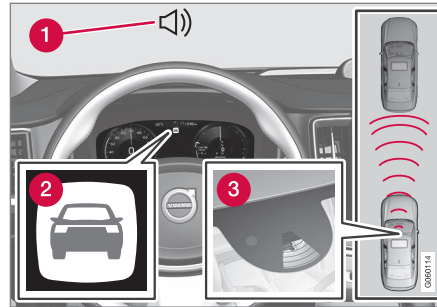

Kokkupõrkehoiatuse heli ja sümbol⁹

- 1 Kokkupõrkeohu helisignaal
- 2 Kokkupõrkeohu hoiatussignaal
- 3 Vahemaa möötmine kaamera ja radariüksusega

Pilot Assist kasutab umbes 40% jalgpiduri võimsusest. Kui autot peaks pidurdama järemselt, kui Pilot Assist seda võimaldab, ent juht ei tee seda, lülituvad sisse märgutuli ja helisignaal. See annab juhile teada, et vaja on kiiresti tegutseda.

⚠️ HOIATUS

Pilot Assist annab hoiatuse ainult sõidukite kohta, mille kaamera- ja radarisüsteem tuvastati – seetõttu ei pruugita hoiatust edastada või võib see viibida. Ärge oodake hoiatust, vaid pidurdage alati vajaduse korral.

Esiklaasi ekraan*

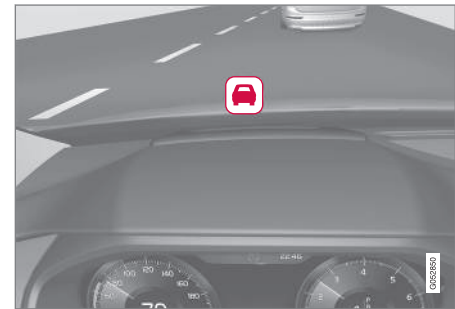

Kokkupõrkehoiatuse sümbol esiklaasi⁹.

Kui auto varustusse kuulub esiklaasi ekraan, siis ilmub sinna vilkuv sümbol.

i TÄHELEPANU

Esiklaasil olevat teavet võib olla raske näha tugevas päikesevalguses ja päikeseprille kandes.

⁹ MÄRKUS. Pilt on illustratiivne; üksikasjad olenevad konkreetsest mudelist.

◀ Sellega seotud teave

- Valiku Pilot Assist* aktiveerimine ja käivitamine (lk. 292)
- Funktsiooni Pilot Assist* kiiruse haldamine (lk. 293)
- Funktsiooni Pilot Assist* ajaintervalli määramine (lk. 294)
- Eessõitja ja automaatse pidurdamise muutmise funktsiooniga Pilot Assist* (lk. 297)
- Pilot Assist* deaktiveerimine/aktiveerimine (lk. 295)
- Kohanduva kiirushoidja* või Pilot Assist* möödasõidu abi (lk. 283)
- Pilot Assist piirangud* (lk. 298)
- Funktsiooni Pilot Assist sümbolid ja teated* (lk. 300)
- Adaptiivne püsikiirushoidik* (lk. 276)
- Pikivahe hoiatus* (lk. 273)
- Esiklaasinäidik* (lk. 108)
- Radari piirangud (lk. 303)
- Kaameraüksuse piirangud (lk. 311)

Valiku Pilot Assist* aktiveerimine ja käivitamine

Pilot Assist tuleb esmalt aktiveerida ja seejärel käivitada, et kiirust ja vahemaad kontrollida ning roolimisabi saada.

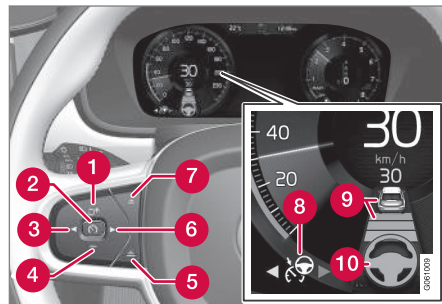



MÄRKUS. Pilt on illustratiivne; üksikasjad olenevad konkreetsest mudelist.

Pilot Assist käivitamiseks peavad olema täidetud järgmised tingimused.

- Juhi turvavöö peab olema kinnitatud ja uks suletud.
- Auto ees peab sobivas kauguses liikuma muu sõiduk (sihtsõiduk) või liikumiskiirus peab olema vähemalt 15 km/h (9 mph).
- Manuaalkäigukastiga autode korral. Sõidukiirus peab jääma alla 30 km/h (20 miili tunnis).

Kui kohanduv kiirushoidik on ooterežiimis:

1. Vajutage ► (6).
 - > Funktsiooni  sümbol muutub ja kuvatakse ooterežiimis Pilot Assist (8).
2. Vajutage roolil nuppu  (2).
 - > Pilot Assist käivitatakse ja kehtiv liikumiskiirus salvestatakse (kuvatakse spidomeetri keskel).

...või...

Kui kohanduv kiirushoidik on käivitatud:

- Vajutage ► (6).
 - > Käivitatakse Pilot Assist.

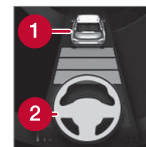

Pilot Assist roolimisabi on aktiivne ainult siis, kui rooli sümbol (2) on muutunud HALLIST ROHELISEKS.

Pilot Assist reguleerib ainult pikivahe ees sõitva sõidukiga, kui vahemaa sümbol kuvab rooli sümboli kohal sõiduki (1).



Samaaegselt kuvatakse kiirusevahemik.

Suurem kiirus on salvestatud/valitud kiirus ning väiksem kiirus on eessõitva sõiduki (sihtmärki) kiirus.

Käed roolil

Et Pilot Assist funktsioneeriks, peab juht hoidma käed roolil. Süsteem kontrollib seda pidevalt. Kui selgub, et käed ei ole roolil, kuvatakse teade, milles palutakse juhil aktiivselt autot juhtida. Kui juht seda ei tee, antakse ka helisignaali.

Kui juht ikkagi ei haara roolist, lülitub Pilot Assist ooterežiimi. Seejärel tuleb Pilot Assist taaskäivitada roolil paikneva nupuga .

TÄHELEPANU

Funktsioon Pilot Assist töötab ainult siis, kui juhi käed on roolil.

Sellega seotud teave

- Pilot Assist* (lk. 289)
- Funktsiooni Pilot Assist* kiiruse haldamine (lk. 293)
- Funktsiooni Pilot Assist* ajaintervalli määramine (lk. 294)
- Eessõitja ja automaatse pidurdamise muutmise funktsiooniga Pilot Assist* (lk. 297)
- Pilot Assist* deaktiveerimine/aktiveerimine (lk. 295)
- Kohanduva kiirushoidja* või Pilot Assist* möödasõidu abi (lk. 283)
- Pilot Assist piirangud* (lk. 298)
- Funktsiooni Pilot Assist sümbolid ja teated* (lk. 300)

Funktsiooni Pilot Assist* kiiruse haldamine

Pilot Assist võimaldab erinevate kiiruste valimist.

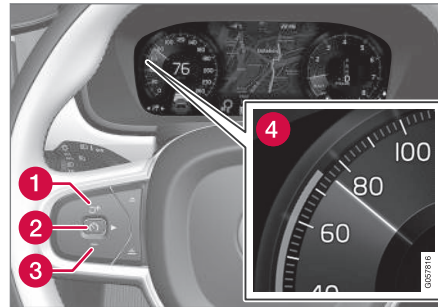

MÄRKUS. Pilt on illustratiivne; üksikasjad olenevad konkreetsest mudelist.

- Talletatud kiiruse muutmiseks vajutage lühidalt rooli nuppu **+** (1) või **-** (3) või hoidke seda all.
 - Vajutage **lühidalt**, et seadistada **iga vajutusega +/- 5 km/h (+/- 5 mph)** kaupa.
 - **Hoidke nuppu all**, et seadistada +/- 1 km/h (+/- 1 mph) kaupa, ja **vabastage**, kui juhiakraanil olev tähistus (4) märgib **soovitud liikumiskiirust**.
- > Viimane nupuvajutus talletatakse mälu.

Kui juht suurendab auto liikumiskiirust gaasipedaaliga enne rooli nupu **+** vajutamist, määra-

take nupu vajutamisel auto liikumiskiiruseks talletatud kiirus eeldusel, et juhi jalg asub nupu vajutamise hetkel gaasipedaalil.

Sõidukiiruse ajutine suurendamine näiteks möödasõiduks ei mõjuta püsikiirushoidiku seadeid – viimati salvestatud sõidukiirus taastub, kui gaasipedaal vabastatakse.

Automaatkäigukast

Pilot Assist suudab järgida teist autot paigalseisust kuni kiiruseni ligikaudu 200 km/h (125 miili tunnis).

Pidage meeles, et kõige aeglasem kiirus, mida Pilot Assisti jaoks saab valida, on 30 km/h (20 mph) – vaatamata sellele, et see suudab järgida eessõitja kiirust kuni 0 km/h, **ei saa** väiksemat kui 30 km/h (20 mph) sõidukiirust valida/salvestada.

Suurim valitav kiirus on 200 km/h (125 mph).

Manuaalkäigukast

Pilot Assist suudab järgida teist autot kiirusel alates 30 km/h (20 miili tunnis) kuni kiiruseni ligikaudu 200 km/h (125 miili tunnis).

Funktsiooni Pilot Assist madalaim programmeeritav kiirus on 30 km/h (20 miili tunnis) - maksimaalne kiirus on 200 km/h (125 miili tunnis).



« Sellega seotud teave

- Pilot Assist* (lk. 289)
- Valiku Pilot Assist* aktiveerimine ja käivitamine (lk. 292)
- Funktsiooni Pilot Assist* ajaintervalli määramine (lk. 294)
- Eessõitja ja automaatse pidurdamise muutmise funktsiooniga Pilot Assist* (lk. 297)
- Pilot Assist* deaktiveerimine/aktiveerimine (lk. 295)
- Kohanduva kiirushoidja* või Pilot Assist* möödasõidu abi (lk. 283)
- Pilot Assist piirangud* (lk. 298)
- Funktsiooni Pilot Assist sümbolid ja teated* (lk. 300)

Funktsiooni Pilot Assist* ajaintervalli määramine

Rakendust Pilot Assist on võimalik seadistada erinevate ajavahemikega.

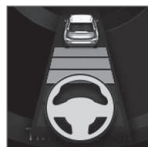

Eessõitva sõiduki suhtes on võimalik valida erinevaid ajavahemikke, mida kuvatakse juhi-kraanil 1–5 horisontaalse joonena – mida rohkem on jooni, seda pikem on ajavahemik. Üks triip vastab umbes

1 -sekundilisele vahele eespool paikneva sõidukiga, samas kui 5 triipu vastab ligikaudu 3 sekundile.

i TÄHELEPANU

Kui juhi-kraanil on auto ja rooli sümbol, jälgib süsteem Pilot Assist eesolevat sõidukit eel-määratud pikivahega.

Kui kuvatakse ainult rooli, pole mõistliku piki-vahet sees ühtegi ees liikuvat sõidukit.

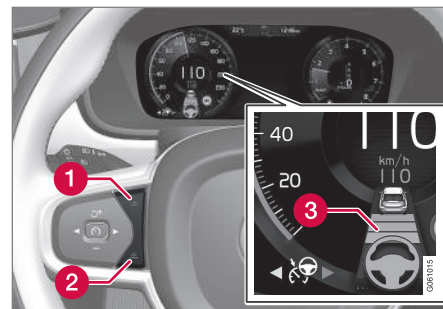

Ajaintervalli määramine.

- 1 Vähendage ajaintervalli
 - 2 Suurendage ajaintervalli
 - 3 Vahemaa hoiatus
- Pikivahet suurendamiseks või vähendamiseks vajutage roolil nuppe (1) või (2).
 - > Pikivahet märgutuli (3) näitab kehtivat pikivahet.

Eespool liikuva sõidukiga sama kiiruse ja pikivahet hoidmiseks võimaldab Pilot Assist pikivahet teatud tingimustel sujuvalt hoida. Näiteks aeglastel kiirustel suurendab rakendus Pilot Assist pikivahet veidi.

Arvestage sellega, et lühike intervall jätab juhile võimalike ootamatute olukordade tekkimisel väga lühikese aja reageerimiseks ja tegutsemiseks.

i TÄHELEPANU

Kasutage üksnes kohalikus liikluseeskirjas lubatud ajaintervalle.

Kui Pilot Assist ei näi reageerivat selle aktiveerimisel, võib kiiruse suurendamist takistada ajaline vahe eessõitva sõidukiga.

Mida kõrgem käik, seda pikem on etteantud ajaintervalli kohta arvutatav kaugus meetrites.

Sellega seotud teave

- Pilot Assist* (lk. 289)
- Valiku Pilot Assist* aktiveerimine ja käivitamine (lk. 292)
- Funktsiooni Pilot Assist* kiiruse haldamine (lk. 293)
- Eessõitja ja automaatse pidurdamise muutmise funktsiooniga Pilot Assist* (lk. 297)
- Pilot Assist* deaktiveerimine/aktiveerimine (lk. 295)
- Kohanduva kiirushoidja* või Pilot Assist* möödasõidu abi (lk. 283)
- Pilot Assist piirangud* (lk. 298)
- Funktsiooni Pilot Assist sümbolid ja teated* (lk. 300)
- Pikivahe hoiatus* (lk. 273)

Pilot Assist* deaktiveerimine/ aktiveerimine

Pilot Assisti saab ajutiselt välja lülitada ning ooterežiimi asetada. Hiljem saab selle uuesti sisse lülitada.

Pilot Assist deaktiveerimine ja ooterežiimi lülitamine

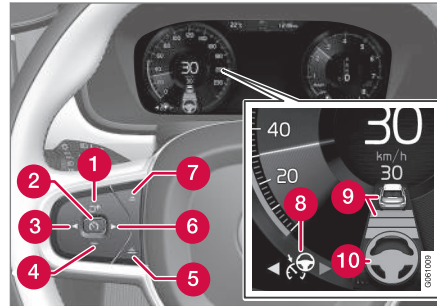

MÄRKUS. Pilt on illustratiivne; üksikasjad olenevad konkreetsest mudelist.

Pilot Assisti ajutiseks väljalülitamiseks ja selle ooterežiimi viimiseks toimige järgmiselt.

- Vajutage roolil nuppu  (2).
 - > Pilot Assist on ooterežiimis - juhi ekraanil kuvatav sümbol (8) muutub VALGEST HALLIKS ning spidomeetri keskel kuvatav salvestatud kiirus muutub BEEŽIST HAL- LIKS.

...või...

- Vajutage  (3).
 - > Pilot Assist on välja lülitatud ning muutub aktiivses režiimis kohanduva kiirushoidiku funktsiooniks.

Ooterežiimis olles ei anta juhile roolimissoovitusi ning kiirust ja pikivahet tuleb kontrollida käsitsi.

Kui Pilot Assist on ooterežiimis ja auto jõuab eesolevale sõidukile liiga lähedale, antakse juhile liiga lühikese pikivahe hoiatus (vt käesoleva teema lõpus viidet jaotisele "Pikivahe hoiatus").

« Ooterežiim juhi sekkumisel

Pilot Assist on ajutiselt välja lülitatud ja ooterežiimis juhul kui:

- juht vajutab pidurit
- käigukang liigutatakse asendisse **N**.
- suunatulesid kasutatakse kauem kui 1 minut.
- juht kasutab salvestatud kiirusest suuremat kiirust rohkem kui 1 minuti vältel.
- siduripedaal on ligikaudu 1 minuti jooksul alla vajutatud – kehtib manuaalkäigukastiga autodele.

Sõidukiiruse ajutine suurendamine näiteks möödasõiduks ei mõjuta püsikiirushoidiku seadeid – viimati salvestatud sõidukiiruse taastub, kui gaasipedaal vabastatakse.

Suunatulede kasutamisel lülitatakse Pilot Assist roolimisabi ajutiselt välja. Kui eelnevalt mainitu enam ei kehti, lülitub roolimisabi automaatselt uuesti sisse, kui sõidurea märgistus on veel tuvastatav.

Automaatne ooterežiim

Pilot Assist sõltub muudest süsteemidest, nt stabiilsuskontrollist/libisemisvastasest süsteemist ESC. Kui mõni selline süsteem ei toimi, lülitub Pilot Assist automaatselt välja.

Automaatse väljalülitumise korral kõlab signaal ja juhiakraanil kuvatakse teade. Sel juhul peab juht vahele segama ning kiirust ja pikivahet ise reguleerima.

Automaatne väljalülitus toimub järgmistel juhtudel:

- juhul kui kiirus on väiksem kui 5 km/h (3 mph) ja Pilot Assist ei suuda tuvastada, kas vaadeldava objekti näol on tegemist seisva sõidukiga või mõne muu objektiga, nagu lamav politseinik.
- kui kiirus on alla 5 km/h (3 mph) ja sihtsõiduk ära keerab, mille tõttu ei ole funktsioonil Pilot Assist enam järgitavat autot.
- kiirus on alla 30 km/h (20 miili tunnis) - kehtib ainult manuaalkäigukastiga autodele.
- juhi käed ei ole roolil
- juhiukse avamisel
- juht avab turvavöö
- põõrete arv on liiga madal/kõrge
- rattad kaotavad veojõu
- piduri temperatuur on kõrge
- parkimispidur on peal
- kaamera ja radar on kaetud näiteks lörtsi või tugeva vihmaga (kaamera lääts/raadiolained on tõkestatud).

Pilot Assist taasaktiveerimine ooterežiimist

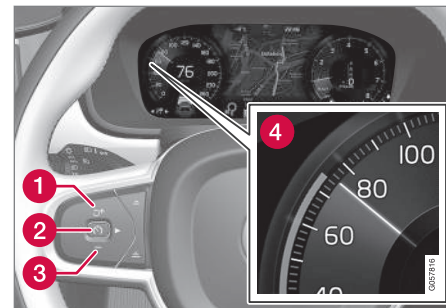

MÄRKUS. Pilt on illustratiivne; üksikasjad olenevad konkreetsest mudelist.

- Vajutage roolil nuppu  (1).
 - > Seejärel seadistatakse kiirus hiljuti määratud väärtusele.

i TÄHELEPANU

Kui kiirus on taastatud roolinupu  vajutamise, võib kiirus märgatavalt suurened.

Sellega seotud teave

- Pilot Assist* (lk. 289)
- Valiku Pilot Assist* aktiveerimine ja käivitamine (lk. 292)

- Funktsiooni Pilot Assist* kiiruse haldamine (lk. 293)
- Funktsiooni Pilot Assist* ajaintervalli määramine (lk. 294)
- Eessõitja ja automaatse pidurdamise muutmise funktsiooniga Pilot Assist* (lk. 297)
- Kohanduva kiirushoidja* või Pilot Assist* möödasõidu abi (lk. 283)
- Pilot Assist piirangud* (lk. 298)
- Funktsiooni Pilot Assist sümbolid ja teated* (lk. 300)
- Pikivahe hoiatus* (lk. 273)

Eessõitja ja automaatse pidurdamise muutmise funktsiooniga Pilot Assist*

Koostöös automaatkäigukastiga suudab Pilot Assist muuta eessõitjat ja pidurdamist teatud kiirustel.

Eessõitja muutmise

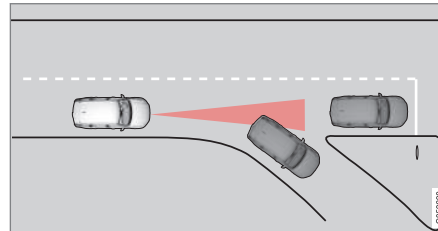

Kui eesolev sõiduk teeb ootamatu pöörde, võib ees olla seisev liiklus.

Kui Pilot Assist järgib ees liikuvat sõidukit aeglasemal kiirusel **kui** 30 km/h (20 mph) ja eessõitja lülitub ümber liikuvast sõidukist paigal seisevale sõidukile, pidurdab Pilot Assist sõidukit.

HOIATUS

Kui Pilot Assist järgib eesoleva auto sõidukiirust kiirusel **üle** 30 km/h (20 mph) ja järgimine läheb üle liikuvalt autolt seisevale autole, siis ignoreerib Pilot Assist seisevat autot ja jätkab sõitu salvestatud kiirusega.

- Juht peab sel juhul ise sekkuma ja pidurdama.

Automaatne ooterežiim eessõitja vahetudes

Pilot Assist lülitatakse välja ja siseneb ooterežiimi järgmistel juhtudel.

- juhul kui kiirus on väiksem kui 5 km/h (3 mph) ja Pilot Assist ei suuda tuvastada, kas vaadeldava objekti näol on tegemist seiseva sõidukiga või mõne muu objektiga, nt lamava politseinikuga.
- kui kiirus on alla 5 km/h (3 mph) ja sihtsõiduk ära keerab, mille tõttu ei ole funktsioonil Pilot Assist enam järgitavat autot.

Automaatne pidurdamine

Lühemate peatuste korral ummikutes või valgusfoori taga taastub sõitmine automaatselt, kui peatus ei kesta kauem kui umbes 3 sekundit – kui eesolev auto hakkab liikuma hiljem, lülitub Pilot Assist automaatpidurdusel ooterežiimi.



◀ – Pilot Assist reaktiveeritakse järgmiselt.

- Vajuta rooli nuppu .
- Vajutage gaasipedaal lõpuni alla.
- > Pilot Assist jätkab ees liikuva sõiduki järgimist, kui see hakkab 6 sekundi jooksul liikuma.

TÄHELEPANU

Pilot Assist suudab autot paigal hoida maksimaalselt 5 minutit – seejärel rakendatakse seisupidur ja funktsioon lülitub välja.

Enne funktsiooni Pilot Assist taasaktiveerimist peab seisupiduri vabastama.

Automaatse pidurdamise lõpetamine

Teatud oludes automaatne pidurdamine seisma jäämisel lõppeb ja Pilot Assist lülitub ooterežiimi. See tähendab, et pidurid on vabastatud ja on võimalik, et auto hakkab veerema. Seega tuleb autoga kohalsemiseks juhil endal jalga piduripedaalil hoida.

See võib juhtuda järgmistes oludes:

- juht paneb jala piduripedaalile
- seisupidur on rakendatud
- käigukang liigutatakse asendisse **P**, **N** või **R**
- juht lülitab Pilot Assist ooterežiimi.

Seisupiduri automaatne rakendamine

Teatud oludes rakendatakse auto paigal hoidmiseks seisupidur.

Juhtub, kui Pilot Assist hoiab autot jalgpiduriga paigal ja:

- juht avab autoukse või teeb turvavöö lahti
- Pilot Assist on hoidnud autot paigal kauem kui 5 minutit
- pidurid kuumenevad üle
- mootor seisatakse.

Sellega seotud teave

- Pilot Assist* (lk. 289)
- Valiku Pilot Assist* aktiveerimine ja käivitamine (lk. 292)
- Funktsiooni Pilot Assist* kiiruse haldamine (lk. 293)
- Funktsiooni Pilot Assist* ajaintervalli määramine (lk. 294)
- Pilot Assist* deaktiveerimine/aktiveerimine (lk. 295)
- Kohanduva kiirushoidja* või Pilot Assist* möödasõidu abi (lk. 283)
- Pilot Assist piirangud* (lk. 298)
- Funktsiooni Pilot Assist sümbolid ja teated* (lk. 300)

Pilot Assist piirangud*

Funktsioon Pilot Assist võib olla teatud olukordades piiratud.

Pilot Assist rakendus aitab juhti erinevates situatsioonides. Siiski on ümbritsevatest esemetest piisava kauguse hoidmisel ning õige raja hoidmisel siiski vastutajaks juht.

! TÄHTIS TEAVE

Teatud oludes ei pruugi funktsiooni Pilot Assist roolimisabi juhti õigel viisil aidata või võib automaatselt välja lülituda. Sellisel juhul ei ole funktsiooni Pilot Assist kasutamine soovitatav. See võib juhtuda näiteks järgmistel oludel:

- rajatähistused on kulunud või puuduvad või ristuvad;
- radade piirid on ebaselged, näiteks radade lahknemisel või ühinemisel või väljasõitudel või mitmesuguste märgistuste korral;
- kui maanteel või maantee lähedal on servad või muud jooned rajatähistuste asemel, näiteks kõnniteeservad, maapinnakatte parandused, tõkete servad, teeäärred või tugevad varjud;
- rada on kitsas või käärunuline;
- rajad on konarlikud või auklikud.
- ilmaolud on halvad, nt esineb vihma-, lumesadu, udu, lobjakas või halbadest valgustingimustest tulenev halb nähtavus, tagantvalgustus, märg teekate jne.

Juht peaks ka teadma, et süsteemil Pilot Assist on järgmised piirangud.

- Kõnniteeserva, teepiirdeid ja ajutisi takistusi (liikluskoonuseid, ohutuspiirdeid jne) ei tuvastata. Lisaks võib süsteem neid

pidada rajatähistuseks, millega kaasneb auto ja takistuse kokkupuuteoht. Juht peab ise veendumata, et auto asub nimetatud takistusest ohutus kauguses.

- Kaamera ja radarandur ei suuda liiklustingimustes kõiki esineda võivaid objekte ja takistusi, nt löökauke, ajutisi täielikult või osaliselt teed blokeerivaid takistusi või objekte tuvastada.
- Pilot Assist ei "näe" jalakäijaid, loomi jne.
- Soovitatud roolimissisendil on piiratud mõju, mis tähendab, et see ei aita juhil iga kord autot juhtida ega raja piires hoida.

Juhil on alati võimalik Pilot Assist määratud rooli asendit soovitud suunas pööramisega parandada või täiustada.

Järsud tõusud ja/või suur koorem

Pidage meeles, et Pilot Assist on ennekõike mõeldud tasasel teel sõitmiseks. Järsu langusega teel sõites võib funktsioonil tekkida raskusi õige pikivahe hoidmisega eesliikva sõidukiga – sellisel juhul tuleb olla eriti tähelepanelik ja valmis pidurdama. Ärge kasutage funktsiooni Pilot Assist rasket koormust või haagist vedades.

Muud

- Sõidurežiimi **Off Road** ei saa valida, kui funktsioon Pilot Assist on aktiivne.

i TÄHELEPANU

Funktsioon kasutab auto kaamerat, millel on teatud üldised piirangud, vt jaotist "Kaamera piirangud".

i TÄHELEPANU

Funktsioon kasutab auto andurit, millel on teatud üldised piirangud, vt jaotist "Radari piirangud".

Sellega seotud teave

- Pilot Assist* (lk. 289)
- Valiku Pilot Assist* aktiveerimine ja käivitamine (lk. 292)
- Funktsiooni Pilot Assist* kiiruse haldamine (lk. 293)
- Funktsiooni Pilot Assist* ajaintervalli määramine (lk. 294)
- Eessõitja ja automaatse pidurdamise muutmine funktsiooniga Pilot Assist* (lk. 297)
- Pilot Assist* deaktiveerimine/aktiveerimine (lk. 295)
- Kohanduva kiirushoidja* või Pilot Assist* möödasõidu abi (lk. 283)
- Funktsiooni Pilot Assist sümboolid ja teated* (lk. 300)
- Kaameraüksuse piirangud (lk. 311)
- Radari piirangud (lk. 303)

Funktsiooni Pilot Assist sümbolid ja teated*

Juhiekraanil ja/või ülänäidikul* saab kuvada funktsiooniga Pilot Assist seotud eri sümboleid ja teateid.

Allpool on toodud mõned näited¹⁰.

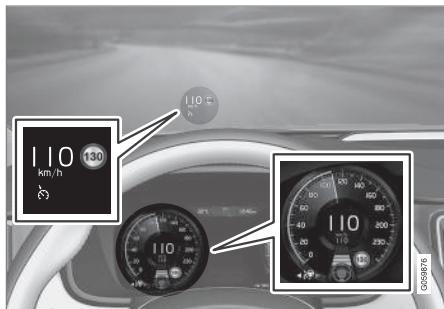

Eelmisel illustratsioonil¹¹ näidatakse, et Pilot Assist on seadistatud hoidma kiirust 110 km/h ja eespool ei liigu sõidukit.

Pilot Assist ei võimalda roolimisabi, sest sõiduraja ääretähiseid pole võimalik tuvastada.

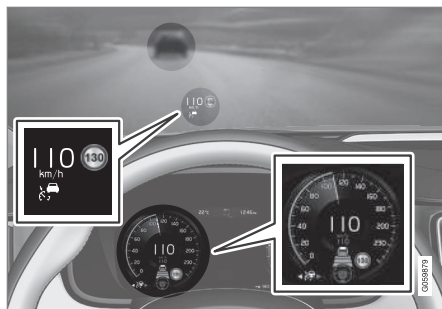

Eelmisel illustratsioonil¹¹ näidatakse, et Pilot Assist on seadistatud hoidma kiirust 110 km/h ja samal ajal liigub sama kiirusega teie ees muu sõiduk.

Pilot Assist ei võimalda roolimisabi, sest sõiduraja ääretähiseid pole võimalik tuvastada.

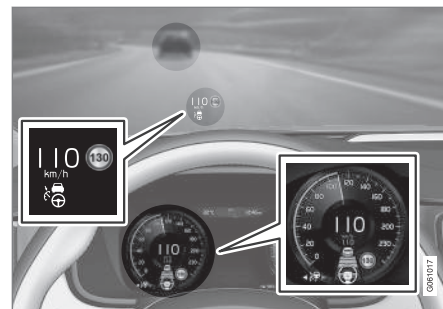

Eelmisel illustratsioonil¹¹ näidatakse, et Pilot Assist on seadistatud hoidma kiirust 110 km/h ja samal ajal liigub sama kiirusega teie ees muu sõiduk.

Siin toodud näites, kuna sõiduraja ääretähiseid saab tuvastada, võimaldab Pilot Assist ka roolimisabi.

¹⁰ Järgmises illustreeritud näites teavitab funktsioon RSI (Road Sign Information), et maksimaalne lubatud liikumiskiirus on 130 km/h.

¹¹ MÄRKUS. Pilt on illustratiivne; üksikasjad olenevad konkreetsest mudelist.

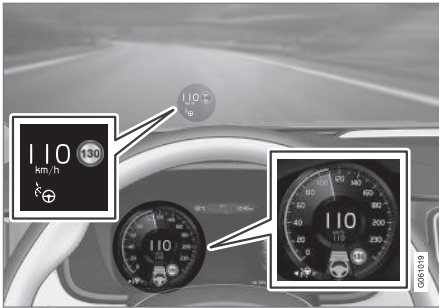

Eelmisel illustratsioonil¹¹ näidatakse, et Pilot Assist on seadistatud hoidma kiirust 110 km/h ja eespool ei liigu sõidukit.

Ka siin toodud näites, kuna sõiduraja ääretähiseid saab tuvastada, võimaldab Pilot Assist ka roolimisabi.

Sellega seotud teave

- Pilot Assist* (lk. 289)
- Valiku Pilot Assist* aktiveerimine ja käivitamine (lk. 292)
- Funktsiooni Pilot Assist* kiiruse haldamine (lk. 293)
- Funktsiooni Pilot Assist* ajaintervalli määramine (lk. 294)
- Eessõitja ja automaatse pidurdamise muutmise funktsiooniga Pilot Assist* (lk. 297)

- Pilot Assist* deaktiveerimine/aktiveerimine (lk. 295)
- Kohanduva kiirushoidja* või Pilot Assist* möödasõidu abi (lk. 283)
- Pilot Assist piirangud* (lk. 298)
- Liiklusmärkide teave* (lk. 332)

Radariüksus

Radarandurit kasutatakse erinevate juhti abistavate süsteemide poolt ning selle ülesandeks on teiste sõidukite märkamine.



MÄRKUS. Pilt on illustratiivne; üksikasjad olenevad konkreetsest mudelist.

Radarit kasutatakse järgmisteks funktsioonideks:

- Pikivahe hoiatus*
- Adaptiivne püsikiirushoidik*
- Pilot Assist*
- City Safety

Radari modifitseerimine võib muuta selle kasutamise ebaseaduslikuks.

¹¹ MÄRKUS. Pilt on illustratiivne; üksikasjad olenevad konkreetsest mudelist.

◀◀ **Sellega seotud teave**

- Radari piirangud (lk. 303)
- Radariseadmete tüübikinnitus (lk. 306)
- Pikivahe hoiatus* (lk. 273)
- Adaptiivne püsikiirushoidik* (lk. 276)
- Pilot Assist* (lk. 289)
- City Safety (lk. 314)

Radari piirangud

Radariüksusel on teatud piirangud, mis omakorda piiravad neid funktsioone, mis üksust kasutavad.

Blokeeritud üksus



Märgitud piirkonda ei tohi kleebiste, kile ja muude esemetega kinni katta.¹²

Radariüksus on asetatud koos kaameraüksusega auto esiklaasi ülemise osa sisse.

! TÄHTIS TEAVE

Ärge kleepige ega asetage midagi tuuleklaasile anduri- ja kaamerasüsteemi ette või ümber – sellised esemed võivad kaamerast ja andurist olenevate süsteemide tööd häirida.

Seetõttu töötavad nende funktsioonid osaliselt, on täiesti välja lülitatud või edastavad ebatäpseid andmeid.



Kui juhiekraanil kuvatakse teade **Tuuleklaasi andur Andur blokeeritud, vt kasutusjuhendit**, tähendab see, et kaamera ja radarüksus andur ei suuda tuvastada auto ees olevaid sõidukeid.

Järgmises tabelis on toodud näited kuvatava teate võimalikest põhjustest koos vastava tegevusega.

Põhjus	Tegevusjuhised
Kaamera ja radarüksuse ees olev tuuleklaasi pind on määrdunud või jää või lumega kaetud.	Puhastage kaamera ja radarüksuse ees olev tuuleklaasi pind mustusest, jääst ja lumest.
Paks udu ja tugev vihm või lumi võivad radarisignaale või kaameravaadet blokeerida.	Tegevus puudub. Mõnikord ei tööta üksus tugevas vihmas või lumes.

¹² MÄRKUS. Pilt on illustratiivne; üksikasjad olenevad konkreetsest mudelist.



Põhjus	Tegevusjuhised
Teelt pärit vesi või lumi pritsib üles ja blokeerib radarisignaale või kaameravaadet.	Tegevus puudub. Mõnikord ei tööta üksus väga märjal või lumisel teel.
Mustus on tuuleklaasi sisemise poole ja kaamera- ja radariüksuse vahel.	Pöörduge autoteenindusse esiklaasis oleva anduriüksuse puhastamiseks – soovitage volitatud Volvo teenindust.

i TÄHELEPANU

Jälgige, et kaamera ja radari esine tuuleklaas oleks puhas.

Liikumiskiirus

Radari võime avastada eesolevaid sõidukeid väheneb oluliselt järgmistel juhtudel.

- Eesliikva auto liikumiskiirus erineb teie omast märkimisväärselt.

Piiratud vaateväli

Radaril on piiratud vaateväli. Mõnes olukorras teist sõidukit ei tuvastata või tuvastatakse eeldatust hiljem.

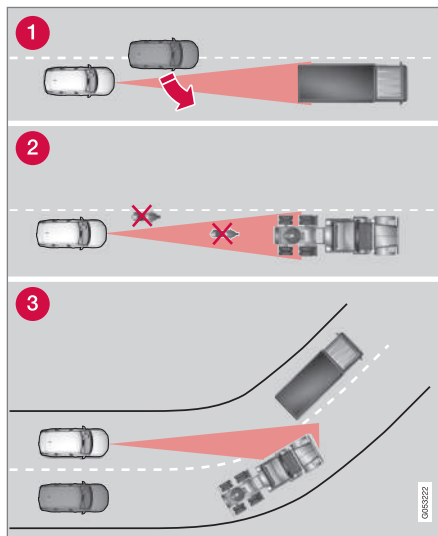

Radari vaateväli.

- Mõnikord ei suuda radar avastada väga lähedal olevaid sõidukeid, nt auto ja eesoleva sõiduki vahele sõitvat sõidukit.

- Väikeseid sõidukeid, nt mootorrattaid, ega sõidukeid, mis ei sõida sõiduraja keskel, võidakse mitte avastada.
- Kurvides võib radar avastada vale sõiduki või kaotada avastatud sõiduki silmist.

Madalad haagised

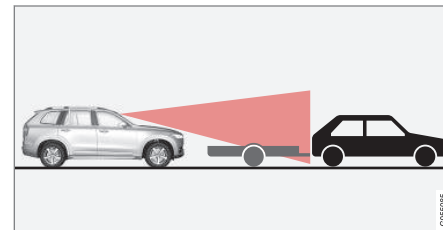

Radari varju jäävad madalad haagised.

Madala haagise tuvastamine võib olla raske või ei pruugi üldse õnnestuda – seetõttu peab juht kohanduva püsikiirushoidja või funktsiooni Pilot Assist kasutamisel olema madala haagise taga sõites eriti ettevaatlik.

Kõrge temperatuur

Kaamera- ja radariüksuse võib väga kõrge temperatuuri juures ajutiselt about 15 minuter välja lülitada. Üksuse elektroonikaseadmete kaitsmiseks tuleks seda teha pärast mootori käivitamist. Kaamera- ja radariüksus lülituvad automaatselt uuesti sisse siis, kui temperatuur on piisavalt alanenud.

Kahjustatud esiklaas

! TÄHTIS TEAVE

Tuuleklaasil ühe kaamera või radari ees olevate mõrade, kriimustuste ja kivitäkete korral, mis on umbes 0,5 x 3,0 mm suurused (või suuremad), tuleb esiklaasi vahetamiseks pöörduda teenindusse – soovitame volitatud Volvo teenindust.

Vahetamata jätmine võib halvendada kaamerat ja radarit kasutavate juhi abisüsteemide tööd.

Seetõttu töötavad nende funktsioonid osaliselt, on täiesti välja lülitatud või edastavad ebatäpseid andmeid.

Radarit kasutavate juhi tugisüsteemide tõrke, puuduliku või piiratud töö vältimiseks tuleb arvestada ka järgmist.

- Volvo soovib **mitte** remontida kaamera- ja andurisüsteemi esise ala pragusid, kriimustusi ega kivitäkkeid – selle asemel tuleb vahetada kogu tuuleklaas.
- Enne tuuleklaasi vahetamist pöörduge volitatud Volvo teenindusse, et tagada õige tuuleklaasi tellimine ja paigaldamine.
- Vahetamisel tuleb kasutada sama tüüpi, Volvo poolt heakskiidetud esiklaasipuhasteid.

! TÄHTIS TEAVE

Tuuleklaasi asendamisel tuleb kaamera- ja andurisüsteem teeninduses ümber kalibreerida, et tagada kõigi auto kaamerast ja anduritest olenevate süsteemide töö. Soovitame pöörduda volitatud Volvo teenindusse.

Hooldus

Radari- ja kaameraüksuse korrapäraseks töötamiseks peab üksuse esine tuuleklaas olema mustusest, jääst ja lumest puhas ning seda tuleks regulaarselt vee ja autošampooniga pesta.

i TÄHELEPANU

Kaamera- ja andurisüsteemi kattev pori, jää ja lumi piirab nende tööd ja võib möötmist takistada.



Seetõttu töötavad nende funktsioonid osaliselt, on täiesti välja lülitatud või edastavad ebatäpseid andmeid.

Sellega seotud teave

- Radariüksus (lk. 301)
- Kaameraüksuse piirangud (lk. 311)
- Pikivahe hoiatuse piirangud* (lk. 275)
- Kohanduva kiirushoidiku piiratus* (lk. 285)
- Funktsiooni City Safety piirangud (lk. 321)
- Pilot Assist* (lk. 289)





Radariseadmete tüübikinnitus

Auto radariseadmete tüübikinnitust saab vaadata järgmisest tabelist.

Turg	ACC ^A	BLIS pime-nurga hoiatus-süsteem ^B	Tähis	Tüübi kinnitus
Brasiilia		✓		<p>Este equipamento opera em caráter secundário, isto é, não tem direito à proteção contra interferência prejudicial, mesmo de estações do mesmo tipo, e não pode causar interferência a sistemas operando em caráter primário.</p> <p>Modelo: L2C0055TR 1500-15-8065 EAN: 07897843840978</p>
	✓			<p>Modelo: L2C0054TR 4122-14-8645 EAN: (01)07897843840855</p>
Euroopa	✓	✓		<p>Hereby, Delphi Electronics & Safety declares that L2C0054TR / L2C0055TR are in compliance with the essential requirements and other relevant provisions of Directive 1999/5/EC. The Declaration of Conformity may be consulted at Delphi Electronics & Safety / 2151 E. Lincoln Road / Kokomo, Indiana 46902 USA</p>

Turg	ACCA ^A	BLIS pime-nurga hoiatus-süsteem ^B	Tähis	Tüübi kinnitus
Araabia Ühendemiraadid	✓			TRA REGISTERED No: ER37536/15 DEALER No: DA37380/15
		✓		TRA REGISTERED No: ER37357/15 DEALER No: DA37380/15
Indoneesia	✓			37295/POSTEL/2014 4927
		✓		38806/SDPPI/2015 4927
Jordaania	✓			Type Approval No.: TRC/LPD/2014/255 Equipment Type: Low Power Device (LPD)
		✓		Type Approval No.: TRC/LPD/2015/3 Equipment Type: Low Power Device (LPD)
Korea	✓			Certification No. MSIP-CMI- DPH-L2C0054TR
		✓		Certification No. MSIP-CMI-DPH-L2C0055TR



Turg	ACC ^A	BLIS pime-nurga hoiatus-süsteem ^B	Tähis	Tüübi kinnitus
Maroko	✓	✓		AGREE PAR L'ANRT MAROC NUMÉRO D'AGRÉMENT: MR 9929 ANRT 2014 DATE D'AGRÉMENT: 26/12/2014
Moldaavia	✓	✓		1024
Singapur	✓	✓		Complies with IDA Standards DA105753
Lõuna-Aafrika	✓			TA-2014/1824 APPROVED
		✓		TA-2014/2390 APPROVED
Taiwan	✓			CCAB15LP0560T3
		✓		CCAB15LP0680T0

A ACC = Adaptive Cruise Control

B BLIS = Blind Spot Information

Sellega seotud teave

- Radariüksus (lk. 301)
- Radari piirangud (lk. 303)
- Adaptiivne püsikiirushoidik* (lk. 276)
- Blind Spot Information* (lk. 324)

Kaamera

Kaamerat kasutatakse mitmete juhiabi süsteemide jaoks ning selle ülesanneteks on näiteks sõiduradade ja liiklusmärkide tuvastamine.



MÄRKUS. Pilt on illustratiivne; üksikasjad olenevad konkreetsest mudelist.

Kaamerat kasutatakse järgmisteks funktsioonideks:

- Adaptiivne püsikiirushoidik*
- Sõiduraja hoidmise abifunktsioon*
- Driver Alert Control*
- Pilot Assist*
- City Safety
- Väljasõidu takistamine Run-off Mitigation
- Liiklusmärkide teave*
- Aktiivsed kaugteled *

Sellega seotud teave

- Kaameraüksuse piirangud (lk. 311)
- Adaptiivne püsikiirushoidik* (lk. 276)
- Sõiduraja hoidmise abifunktsioon (lk. 338)
- Driver Alert Control (lk. 336)
- Pilot Assist* (lk. 289)
- City Safety (lk. 314)
- Väljasõidu takistamine Run-off Mitigation (lk. 344)
- Liiklusmärkide teave* (lk. 332)
- Kaugtulede sisselülitamine/väljalülitamine (lk. 133)

Kaameraüksuse piirangud

Kaameraüksusel on teatud piirangud, mis omakorda piiravad neid funktsioone, mis üksust kasutavad.

Piiratud nähtavus

Kaamera on nagu inimsilmi oma tegevuses piiratud, nt võib see halvemini "näha" tugevas lumes või vihasajus, tihedas udus või tugevates liivatormides ja lumetuisus. Sellistes tingimustes võivad kaamerast sõltuvate süsteemide funktsioonid töötada suurte piirangutega või ajutiselt välja lülituda.

Tugev vastutulev valgus, sõiduteel tekkiv peegeldus, teepinnal olev lumi või jää, porine tee või ebaselge teemärgistus võivad kaamera funktsioneerimist sõidutee jälgimisel ning jalakäijate, jalgratturite, ulukite ja teiste sõidukite tuvastamisel oluliselt vähendada.

Blokeeritud üksus



Märgitud piirkonda ei tohi kleebiste, kile ja muude esemetega kinni katta.¹³

Kaameraüksus on asetatud koos radarüksusega auto esiklaasi ülemise osa sisse.

! TÄHTIS TEAVE

Ärge kleepige ega asetage midagi tuuleklaasile anduri- ja kaamerasüsteemi ette või ümber – sellised esemed võivad kaamerast ja andurist olenevate süsteemide tööd häirida.

Seetõttu töötavad nende funktsioonid osaliselt, on täiesti välja lülitatud või edastavad ebatäpseid andmeid.



Kui juhiekraanil kuvatakse teade **Tuuleklaasi andur Andur blokeeritud, vt kasutusjuhendit**, tähendab see, et kaamera ja radarüksus andur ei suuda tuvastada auto ees olevaid sõidukeid.

Järgmises tabelis on toodud näited kuvatava teate võimalikest põhjustest koos vastava tegevusega.

¹³ MÄRKUS. Pilt on illustratiivne; üksikasjad olenevad konkreetsest mudelist.



Põhjus	Tegevusjuhised
Kaamera ja radariüksuse ees olev tuuleklaasi pind on määrdunud või jää või lumega kaetud.	Puhastage kaamera ja radariüksuse ees olev tuuleklaasi pind mustusest, jääst ja lumest.
Paks udu ja tugev vihm või lumi võivad radarisignaale või kaameravaadet blokeerida.	Tegevus puudub. Mõnikord ei tööta üksus tugevas vihmas või lumes.
Teelt pärit vesi või lumi pritsib üles ja blokeerib radarisignaale või kaameravaadet.	Tegevus puudub. Mõnikord ei tööta üksus väga märjal või lumisel teel.
Mustus on tuuleklaasi sisemise poole ja kaamera- ja radariüksuse vahel.	Pöörduge autoteenindusse esiklaasis oleva anduriüksuse puhastamiseks – soovime volitatud Volvo teenindust.
Tugev vastutulev valgus	Tegevus puudub. Kaameraüksus taaskäivitatakse paremates valgustingimustes automaatselt.

TÄHELEPANU

Jälgige, et kaamera ja radari esine tuuleklaas oleks puhas.

Kõrge temperatuur

Kaamera- ja radariüksuse võib väga kõrge temperatuuri juures ajutiselt about 15 minuter välja lülitada. Üksuse elektroonikaseadmete kaitsmiseks tuleks seda teha pärast mootori käivitamist. Kaamera- ja radariüksus lülituvad automaatselt uuesti sisse siis, kui temperatuur on piisavalt alanenud.

Kahjustatud esiklaas

TÄHTIS TEAVE

Tuuleklaasil ühe kaamera või radari ees olevate mõrade, kriimustuste ja kivitäkete korral, mis on umbes 0,5 x 3,0 mm suurusel (või suuremad), tuleb esiklaasi vahetamiseks pöörduda teenindusse – soovime volitatud Volvo teenindust.

Vahetamata jätmine võib halvendada kaamerat ja radarit kasutavate juhi abisüsteemide tööd.

Seetõttu töötavad nende funktsioonid osaliselt, on täiesti välja lülitatud või edastavad ebatäpseid andmeid.

Radarit kasutavate juhi tugisüsteemide tõrke, puuduliku või piiratud töö vältimiseks tuleb arvestada ka järgmist.

- Volvo soovib **mitte** remontida kaamera- ja andurisüsteemi esise ala pragusid, kriimustusi ega kivitäkkeid – selle asemel tuleb vahetada kogu tuuleklaas.
- Enne tuuleklaasi vahetamist pöörduge volitatud Volvo teenindusse, et tagada õige tuuleklaasi tellimine ja paigaldamine.
- Vahetamisel tuleb kasutada sama tüüpi, Volvo poolt heakskiidetud esiklaasipuhasteid.

! TÄHTIS TEAVE

Tuuleklaasi asendamisel tuleb kaamera- ja andurisüsteem teeninduses ümber kalibreerida, et tagada kõigi auto kaamerast ja anduritest olenevate süsteemide töö. Soovitame pöörduda volitatud Volvo teenindusse.

Hooldus

Radari- ja kaameraüksuse korrapäraseks töötamiseks peab üksuse esine tuuleklaas olema mustusest, jääst ja lumest puhas ning seda tuleks regulaarselt vee ja autošampooniga pesta.

i TÄHELEPANU

Kaamera- ja andurisüsteemi kattev pori, jää ja lumi piirab nende tööd ja võib mõõtmist takistada.

Seetõttu töötavad nende funktsioonid osaliselt, on täiesti välja lülitatud või edastavad ebatäpseid andmeid.

Sellea seotud teave

- Kaamera (lk. 310)
- Radari piirangud (lk. 303)
- Sõiduraja hoidmise abifunktsioon (lk. 338)
- Funktsiooni Driver Alert Control piirangud (lk. 338)
- Pilot Assist piirangud* (lk. 298)

- Funktsiooni City Safety piirangud (lk. 321)
- Liiklusmärkide tuvastamise funktsiooni piirangud* (lk. 336)

City Safety

City Safety kasutab visuaalseid, vibreerivaid ja helisignaale, et juhtida juhi tähelepanu jalakäijatele, suurtele loomadele, jalgratturitele ja sõidukitele. Kui juht ei reageeri mõistlikku aja jooksul, pidurdab auto automaatselt.

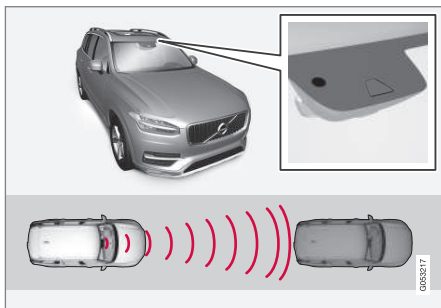

Radariüksuse asukoht¹⁴.

City Safety võib ära hoida kokkupõrke või vähendada kokkupõrkekiirust.

City Safety aitab juhti kokkupõrkeohu korral jalakäija, suure looma, jalgratturi või teise sõidukiga.

City Safety funktsioon aitab juhul vältida kokkupõrget ummikutes, kui nt eesolevas liikluses toimuvad muutused, kuid juht ei pane seda tähele ja toimuda võib kokkupõrge.

Funktsioon aitab juhti ja pidurdab auto ähvardava kokkupõrkeohu korral, kui juht ise ei reageeri õigel ajal pidurdades ja/või kõrvale keerates.

City Safety rakendub lühikese äkkpidurdusena ja peatab auto tavapidurdamisele sarnaneval moel vahetult eesoleva sõiduki taga. Enamuse juhtide jaoks jääb see tunduvalt väljapoole normaalset sõidustiili ja võib tunduda ebamugavana.

City Safety aktiveerub olukordades, kus juht oleks pidanud varem pidurdama hakkama, seetõttu ei saa see juhti ka alati aidata.

Tarbetu sekkumise vältimiseks on City Safety rakendusae planeeritud võimalikult hiliseks.

Tavaliselt märkab juht või reisija City Safety funktsiooni rakendumist ainult siis, kui kokkupõrkeoht on väga suur.

City Safety võib takistada kokkupõrget eesoleva sõiduki või jalgrattaga, vähendades auto kiirust kuni 50 km/h (30 mph). Jalakäija korral võib City Safety vähendada kiirust kuni 45 km/h (28 mph).

Kui kiiruserinevus on suurem kui 50 km/h (30 mph) või 45 km/h (28 mph), ei suuda City Safety kokkupõrget vältida, kuid vähendab kokkupõrke tagajärgi.

Suure loomaga kokkupõrke ohu korral vähendab City Safety auto kiirust kuni 15 km/h (9 mph). Suurte loomade korral on pidurdamisfunktsioon

on mõeldud eelkõige kokkupõrke tagajärgede vähendamiseks. Pidurdamine on kõige efektiivsem kiirustel üle 70 km/h (43 mph) ja on väiksemal kiirustel vähem efektiivne.

⚠️ HOIATUS

City Safety on vaid juhile abiks ega rakendu igasuguste sõiduolude, liikluse, ilmastiku või teelolude korral.

Hoiatus aktiveeritakse ainult väga suure kokkupõrkeohu korral. Selles jaotises ja jaotises "City Safety piirangud" on kirjas piirangud, mida juht peab enne City Safety kasutamist teadma.

Jalakäija või jalgratturi eest hoiatamise ja pidurdamise funktsioon lülitub välja, kui sõidukiirust ületab 70 km/h (43 mph).

Funktsiooni City Safety abil võib kokkupõrget vältida või kokkupõrkekiirust vähendada. Pidurite täieliku toime tagamiseks peab juht alati pidurit vajutama – isegi juhul, kui automaatpidur rakendub.

City Safety ei aktiveeri suure kiirenduse puhul ühtki automaatpidurdusfunktsiooni.

Nõuetekohase vahemaa ja kiiruse tagamise eest vastutab alati juht. Arge mitte kunagi oodake seni, kuni kokkupõrkehoiatus või City Safety käivitub.

¹⁴ MÄRKUS. Pilt on illustratiivne; üksikasjad olenevad konkreetsest mudelist.

Riigi piirangud

City Safety pole kõikides riikides saadaval. Kui City Safety keskekraanile menüüsse **Seaded** ei ilmu, pole auto selle funktsiooniga varustatud.

Otsige ülemises menüüs teekonda: **Seaded** → **My Car** → **IntelliSafe**

Ülevaade

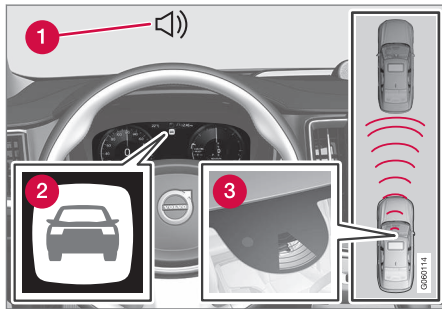

Talitluse ülevaade¹⁴.

- 1 Kokkupõrkeohu helisignaal
- 2 Kokkupõrkeohu hoiatussignaal
- 3 Vahemaa mõõtmise kaamera ja radariüksusega

City Safety teeb kolm toimingut allolevas järjekorras.

1. Kokkupõrke hoiatus
2. Pidurdusabi
3. Automaatne pidurdus

Kokkupõrke hoiatus

Esmalt hoiatatakse juhti võimalikust kokkupõrke ohu tekkimisest.

City Safety suudab tuvastada jalakäijaid, jalgrattureid või sõidukeid, mis ei liigu või liiguvad teiega samas suunas. City Safety suudab tuvastada ka jalakäijaid, jalgrattureid või suuri loomi, mis ületavad teed auto ees.

Kui esineb kokkupõrkeohu jalakäija, suure looma, jalgratturi või sõidukiga (sh jaotises "City Safety ristuvast liikluses" kirjeldatud sõidukitega), annab sellest juhile märku punane vilkuv tuli (1), helisignaal ja vibreeriv hoiatus piduripedaali pulseerimisena. Madalama kiiruse, kõva pidurdamise või kiirenduse korral haptilist hoiatust ei anta. Pidurdusimpulsi sagedus on auto kiirusest.

Pidurdusabi

Kokkupõrkeohu jätkuval suurenemisel pärast kokkupõrke ohust teavitavate signaalide edastamist rakendub pidurdusabi.

Kui süsteem leiab, et pidurdustugevus pole kokkupõrke vältimiseks piisav, võimendab pidurdusabi ka juhupoolset pidurdamist.

Automaatne pidurdus

Lõpuks rakendub automaatse pidurduse süsteem.

Kui juht ei ole ikka veel reageerinud ning kokkupõrge on väga lähedal, rakendub automaatne pidurdusfunktsioon olenemata sellest, kas juht vajutab pidurit või mitte. Sellisel juhul rakenduvad pidurid suurima võimaliku pidurdusjõuga selleks, et vähendada kokkupõrkekiirust või piiratud pidurdusjõuga juhul, kui sellest piisab kokkupõrke ärahoidmiseks.

Võimalik, et automaatse pidurdamise ajal aktiveeritakse ka turvavöö pinguti. Lisateabe saamiseks vt jaotist "Turvavöö pinguti".

Teatud oludes võib automaatpidurdamine alata kerge pidurdamisega, mis muutub lauspidurdamiseks.

Kui City Safety on ära hoidnud kokkupõrke liikumatu objektiga, jääb auto seisma, eeldades, et juht tegutseb edasi õigesti. Kui süsteem pidurdas autot eespool aeglasemalt liikuva sõiduki tõttu, jätkab auto liikumist selle sõidukiga võrdse kiirusega.

¹⁴ MÄRKUS. Pilt on illustratiivne; üksikasjad onolevad konkreetsest mudelist.



i TÄHELEPANU

Manuaalkäigukastiga autode puhul mootor seiskub, kui automaatpidurduse funktsioon on auto peatanud, v.a juhul, kui juht on eelnevalt siduripedaali alla vajutanud.

Juht saab pidurdamise alati katkestada gaasipedaali vajutamisega.

i TÄHELEPANU

City Safety™ pidurdamisel süttivad pidurituled.

Kui funktsioon City Safety on aktiivne ja pidurdab, kuvatakse juhiekraanil tekstiteade, mis annab teada, et funktsioon on/oli aktiivne.

⚠ HOIATUS

City Safety funktsiooni olemasolu ei anna põhjust sõiduviisi muuta. Kui juht loodab pidurdamisel täielikult ainult City Safety funktsioonile, toimub varem või hiljem kokkupõrge.

Sellega seotud teave

- Hoiatuskauguse seadistamine City Safety (lk. 316)
- Takistuste tuvastamine funktsiooniga City Safety™ (lk. 317)

- City Safety, kui vältimismanöövrid on takistatud (lk. 320)
- City Safety ristuvus liikluses (lk. 319)
- Funktsiooni City Safety piirangud (lk. 321)
- City Safety teated (lk. 323)
- Turvavöö eelpinguti (lk. 57)

Hoiatuskauguse seadistamine City Safety

City Safety on alati aktiveeritud, kuid funktsiooni hoiatuskaugust on võimalik muuta.

i TÄHELEPANU

Funktsiooni City Safety ei saa blokeerida. See aktiveeritakse mootori/elektrilise kasutuse käivitamisel automaatselt ning jääb tööle seniks, kuni mootor või elektriline kasutus välja lülitatakse.

Hoiatuskaugusega määratakse ära, millise kauguse pealt käivitatakse visuaalsed, helilised ja tagasiside hoiatused.

1. Puudutage keskekraani ülavaates **Seaded**.
2. Vajutage **My Car** → **IntelliSafe**.
3. Soovitud kaugust saate määrata **City Safety hoiatus** menüüst **Hiljem**, **Normaalne** või **Varem** valikuga.

Kui säte **Varem** kutsub esile liiga palju hoiatusi, mis võib mõjuda teatud olukorras segavalt, kasutage hoiatuskaugust **Normaalne** või **Hiljem**.

Juhul kui hoiatused tunduvad liiga sagedased või häirivad, võib hoiatuskaugust vähendada. Selle tulemusena antakse hoiatusi hiljem ning seega väheneb hoiatuste koguarv.

Hiljem hoiatusdistsantsi tuleks kasutada ainult äärmistel juhtudel, nt dünaamilise sõidu korral.

i TÄHELEPANU

City Safety hoiatab juhti kokkupõrkeohu korral, kuid funktsioon ei lühenda juhi reaktsiooniaega.

Kui hoiatuskauguseks on määratud **Varem**, antakse hoiatus varem. See võib tähendada, et hoiatused kuvatakse tihemini kui hoiatuskauguse **Normaalne** korral.

i TÄHELEPANU

Isegi kui pikivahe hoiatuse kauguseks on määratud **Varem**, võib hoiatus teatud juhtudel hilineda, nt kui kiirused on väga erinevad või kui eessõitev auto järsult pidurdab.

i TÄHELEPANU

Funktsiooni Rear Collision Warning hoiatus koos suunatudega on deaktiveeritud, kui kokkupõrke hoiatussüsteemi hoiatuse kaugus funktsioonis City Safety on määratud madalaimale tasemele „**Hiljem**“.

Turvavöö eelpingutus- ja pidurdusfunktsioonid on siiski endiselt aktiivsed.

⚠ HOIATUS

Ükski automaatsüsteem ei suuda garanteerida 100 % täpset talitlust igas olukorras. Seetõttu ärge testige rakendust City Safety inimeste, loomade või sõidukite suunas sõites - see võib põhjustada tõsist kahju ja vigastusi ning olla eluohtlik.

Sellega seotud teave

- City Safety (lk. 314)

Takistuste tuvastamine funktsiooniga City Safety™

City Safety suudab tuvastada takistusi nagu näiteks teisi sõidukeid, jalgrattureid, suuri loomi ja jalakäijaid.

Sõidukid

City Safety tuvastab suurema osa sõidukitest, mis seisavad paigal või liiguvad teie autoga samas suunas, ning sõidukeid, mida on kirjeldatud "City Safety linnaliikluses" peatükis.

Selleks, et City Safety märkaks sõidukeid ka pimedas, peavad sõiduki eesmised ja tagumised tuled selgelt põlema.

Jalgratturid

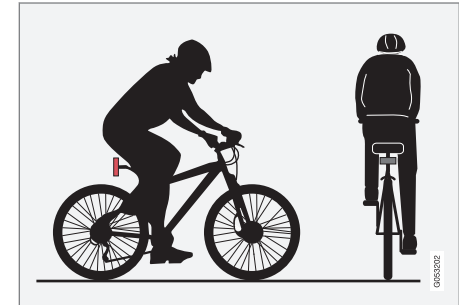

Optimaalne näide: City Safety tuvastab jalgratturi siis, kui kehakuju ja jalgratta kuju on tervikuna nähtavad.

Süsteemi optimaalseks toimimiseks on oluline, et süsteemi funktsioon, mis tuvastab jalgratturid,



◀ saaks võimalikult ühest teavet kehakuju ja jalgratta kuju kohta – see tähendab, et võimalik peab olema tuvastada jalgratas, pea, käed, õlad, jalad, üla- ja alakeha ning inimese tavaline liikumismuster.

Kui suur osa jalgratturi kehast ei ole kaamera jaoks nähtav, ei suuda süsteem jalgratturit tuvastada.

Et funktsioon suudaks jalgratturi tuvastada, peab jalgrattur olema täiskasvanu ning sõitma täiskasvanu jalgrattaga.

⚠ HOIATUS

City Safety on abifunktsioon, mis ei suuda kõiki jalgrattureid kõigis olukordades tuvastada ega näe näiteks:

- osaliselt varjatud jalgrattureid;
- jalgrattureid, kes kannavad keha piirjooni varjavaid rõivaid;
- suure koormaga jalgrattaid.

Juht on alati vastutav sõiduki nõuetekohase juhtimise ja ohutu pikivahe hoidmise eest.

Jalakäijad

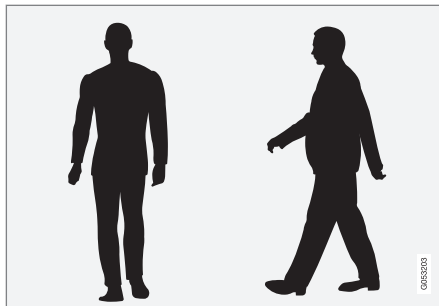

Optimaalsed näited selle kohta, mida süsteem peab selge kehakujuaga jalakäijateks.

Süsteemi optimaalseks toimimiseks on oluline, et süsteemi funktsioon, mis tuvastab jalakäijad, saaks võimalikult ühest teavet kehakuju kohta – see tähendab, et võimalik peab olema tuvastada pea, käed, õlad, jalad, üla- ja alakeha ning inimese tavaline liikumismuster.

Jalakäijate märkamiseks peavad need taustast eristuma. Seda mõjutavad riietus, taust ja ilm. Halva nähtavuse korral märkab süsteem jalakäijat liiga hilja või üldse mitte, mis tähendab, et hoiatused ja pidurdamine võivad hilineda või ära jääda.

City Safety võib pimedas ka jalakäijaid tuvastada, kui auto esituled neid valgustavad.

⚠ HOIATUS

City Safety on abifunktsioon, mis ei suuda kõiki jalakäijaid kõigis olukordades tuvastada ega näe näiteks:

- osaliselt varjatud jalakäijaid, isikuid rõivastes, mis varjavad nende kehakontuure või lühemaid kui 80 cm pikkuseid jalakäijaid;
- jalakäijaid, kui jalakäijad eristuvad taustast halvasti – hoiatus- ja pidurdusfunktsioonid võivad hilja sisse lülituda või ei pruugi üldse käivituda;
- suuri esemeid kandvaid jalakäijaid.

Juht on alati vastutav sõiduki nõuetekohase juhtimise ja ohutu pikivahe hoidmise eest.

Suured loomad

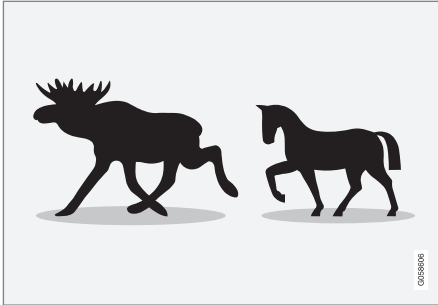

City Safety tuvastatavate suurte loomade optimaalsed näited – paigalseisvad või aeglaselt liikuvad ja selge kehakontuuriga.

Optimaalne sooritusvõime tähendab seda, et suuri loomi (nt põder või hobune) tuvastaval süsteemifunktsioonil oleks kehakontuuri puudutav parim võimalik teave, sh võimalus looma külgtuvastuseks ja tavapärase liikumismustri andmed.

Kui osa looma kehast pole kaamerale nähtav, ei suuda süsteem looma tuvastada.

City Safety võib pimedas ka suuri loomi tuvastada, kui auto esituled neid valgustavad.

⚠ HOIATUS

City Safety on abifunktsioon, mis ei suuda kõiki suuri loomi kõigis olukordades tuvastada ega näe näiteks:

- osaliselt varjatud suuri loomi;
- otse ees või taga näha olevaid suuri loomi;
- jooksvaid või kiiresti liikuvaid suuri loomi;
- suuri loomi, kui loomad eristuvad taustast halvasti – hoiatus- ja pidurdusfunktsioonid võivad hilja sisse lülituda või ei pruugi üldse käivituda;
- väikseid loomi, nt koerad ja kassid.

Juht on alati vastutav sõiduki nõuetekohase juhtimise ja ohutu pikivahe hoidmise eest.

Sellega seotud teave

- City Safety (lk. 314)

City Safety ristuvus liikluses

City Safety aitab sõidukijuhti pööramisel ja ristmikul teise vastutuleva sõiduki raja ületamisel.

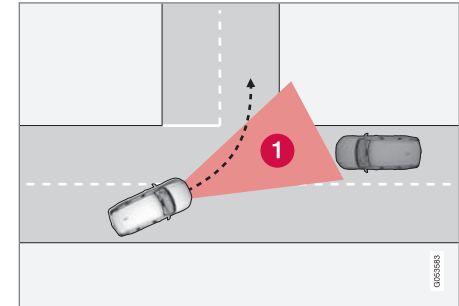

Sektor, kus funktsioon City Safety tuvastab ristuvat liiklust.

Et City Safety suudaks tuvastada kokkupõrge kursil olevaid sõidukeid, peab lähenev sõiduk sisenema sektorisse (1), kus City Safety saab olukorda analüüsida

Täita tuleb ka järgmised kriteeriumid.

- Teie auto ei tohi liikuda aeglasemalt kui 4 km/h (3 mph)
- Teie auto peab parempoolse liiklusega riikides pöörama vasakule (vasakpoolse liiklusega riikides paremale)
- Vastutuleva sõiduki tuled peavad põlema.



⚠️ HOIATUS

City Safety on vaid juhile abiks ega rakendu igasuguste sõiduolude, liikluse, ilmastiku või teelolude korral.

Vastu liikuva autoga kokkupõrkehust hoiatused ja pidurdamisega sekkumine saabub tavaliselt liiga hilja.

Nõuetekohase vahemaa ja kiiruse tagamise eest vastutab alati juht. Ärge mitte kunagi oodake seni, kuni kokkupõrkehoiatus või City Safety käivitub.

Piirangud ristavas liikluses

Teatud juhtudel tekib funktsioonil City Safety probleeme juhi abistamisel kokkupõrgete vältimiseks. Sellised näited on järgmised.

- Stabiilsuskontroll ESC sekkub libeduse korral
- Vastutulev sõiduk tuvastatakse liiga hilja.
- Vastutulev sõiduk on millegagi varjatud.
- Vastutuleva sõiduki esituled ei põle
- Vastutulev sõiduk liigub ennustamatul moel, st vahetab järsku ja hilja sõidurida.

Sellega seotud teave

- City Safety (lk. 314)

City Safety, kui vältimismanööverd on takistatud

Kui kokkupõrget ei saa üksnes roolimisega ära hoida, aitab City Safety juhti varem pidurdama hakkamisega.

City Safety aitab juhti hinnates pidevalt, kas autol on võimalik sooritada päästemanööver, kui aegselt liikuv sõiduk või liikumatu sõiduk tuvastatakse liiga hilja.

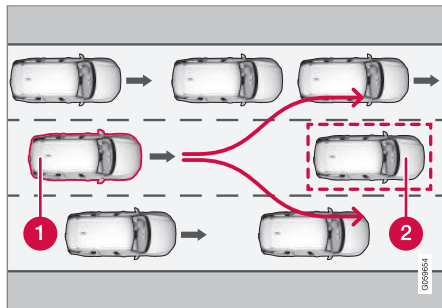

Teie auto (1) "ei näe" võimalust vältida eespool olevat sõidukit (2) ja võib seetõttu varem pidurdada.

- 1 Teie auto
- 2 Aeglane/peatunud auto

City Safety ei sekku automaatse pidurdamisega seni, kuni juhil on endal võimalus kokkupõrget roolimismanöövriga vältida.

Kui aga City Safety eeldab, et päästmismanööver pole kõrval sõidurajal oleva liikluse tõttu võimalik, aitab funktsioon juhti, hakates automaatselt varem pidurdama.

⚠️ HOIATUS

Funktsiooni City Safety võime teatud olukordades sekkuda on mõeldud abistamiseks ja ei tööta igas liiklus-, ilmastiku- või teelolus.

Juht vastutab alati sõiduohutuse tagamise ning kohaldatavate õigusnormide ja liikluseeskirjade järgimise eest.

Sellega seotud teave

- City Safety (lk. 314)
- Funktsiooni City Safety piirangud (lk. 321)

Funktsiooni City Safety piirangud

Funktsioon City Safety võib olla teatud olukordades piiratud.

Ümbritsev

Madalad objektid

Madalal rippuvad objektid, nt koormat tähistav lipp/märgistus või lisatarvikud, nt lisatuled ja põrkeruad, mis asuvad kapotist kõrgemal, piiravad funktsioneerimist.

Libisemine

Libedal teepinnal pidurdustekond pikeneb, mille tõttu ei pruugi City Safety nii tõhusalt kokkupõrget ära hoida. Sellisel juhul tagavad ABS-pidurid ning stabiilsuskontroll ESC parima võimaliku pidurdusjõu ning sõiduki stabiilsuse.

Vastu tuleva sõiduki tuled

Visuaalset hoiatussignaali võib olla tugevas päikesevalguses, peegelduste korral, päikesepillide kandmisel või mitte otse ette vaadates raske märgata.

Kuumus

Kui nt tugev päikesevalgus on salongi temperatuuri kõrgele tõstnud, saab visuaalse hoiatuse tuuleklaasil ajutiselt välja lülitada.

Kaamera ja radariüksuse vaateväli.

Kaamera vaateväli on piiratud, mistõttu ei osutu mõnedel juhtudel jalakäijate, suurte loomade, jalgratturite või sõidukite tuvastamine võimalikuks või toimub nende tuvastamine tavapärasega võrreldes viivitusega.

Määrduvad autode tuvastamine võib toimuda teistest hiljem, pimedas võib mootorrataste tuvastamine olla aeglasem või hoopis võimatu.

Kui juhiekraanil kuvatav teade märgib, et kaamera ja radar on blokeeritud, ei pruugi City Safety auto ees olevaid jalakäijaid, suuri loomi, jalgrattureid, sõidukeid või teekattemärgistusi tuvastada. Funktsiooni City Safety jõudlus on vähenenud.

Iga kord, kui esiklaasiandurid blokeeritakse, teadeti siiski ei kuvata – seetõttu peab juht jälgima, et kaamera ja radari esine tuuleklaasi ala oleks alati puhas.



TÄHTIS TEAVE

City Safety komponente võib remontida ja vahetada ainult teeninduses - soovitame kasutada volitatud Volvo teenindust.

Juhi sekkumine

Tagurdamine

Tagurdamise ajal on City Safety ajutiselt väljalülitatud olekus.

Väike kiirus

Väikestel kiirustel (kiirustel alla 4 km/h (3 mph)) ei ole City Safety süsteem aktiivne. Seetõttu ei rakendu süsteem olukordades, kus eesolevale sõidukile lähenetakse väga aeglaselt, nt parkimisel.

Aktiivne juht

Juhi sõiduvõtted on alati määravad. Seetõttu ei rakendu City Safety ega määra ka hoiatust/rakendumist hilisemaks, kui juht juhib autot ja lisab kiirusteadlikult rakenduse nõudeid vältides. Sellisel juhul ei sekku süsteem isegi ilmse kokkupõrkeohu korral.

Juht saab aktiivse ja teadliku sõiduviisiga kokkupõrkehoiatust ja süsteemi sekkumist edasi lükata, et ebavajalikke hoiatusi oleks võimalikult vähe.

Muud





HOIATUS

Hoiatamine ja pidurdamine võib toimuda liiga hilja või üldse mitte, kui liiklusolukorra või väliste mõjude tõttu ei suuda kaamera- ja radarisüsteem ees olevat jalakäijat, ratturit, suurt looma või sõidukit õigesti avastada.

Sõidukite tuvastamiseks öösel peavad nende esituled või tagatuled põlema ja olema selgelt nähtavad.

Kaamera- ja andurisüsteem saab jalakäijaid ja jalgrattureid ainult auto piiratud kiirusvahemikus tuvastada. Süsteem saab esitada tõhusaid hoiatusi ja pidurdada, kui auto suhteline kiirus on alla 50 km/h (30 mph). Seisvate või aeglaselt liikuvate sõidukite puhul lülitub hoiatus- ja pidurdusfunktsioon sisse, kui auto kiirus on kuni 70 km/h (43 mph). Suurte loomade korral on kiiruse vähendamine väiksem kui 15 km/h (9 mph) ning see lülitub sisse suurematel kiirustel kui 70 km/h (43 mph). Hoiatus ja pidurite rakendamine suurte loomade puhul on aeglasematel kiirustel vähem efektiivne.

Liikumata või aeglaselt liikuvate sõidukite ja suurte loomade hoiatuse saab välja lülitada, kui väljas on pime või nähtavus on halb.

Jalakäija või jalgratturi eest hoiatamise ja pidurdamise funktsioon lülitub välja, kui sõidukiirus ületab 70 km/h (43 mph).

Ärge kleepige ega asetage midagi tuuleklaasile anduri- ja kaamerasüsteemi ette või ümber – sellised esemed võivad kaamerast olenevate süsteemide tööd häirida.

Kaameraanduri piirkonnas olevad objektid, lumi, jää või pori võivad anduri tööd piirata, selle täiesti välja lülitada või ebatäpseid tulemusi põhjustada.

TÄHELEPANU

Funktsioon kasutab auto kaamerat, millel on teatud üldised piirangud, vt jaotist "Kaamera piirangud".

TÄHELEPANU

Funktsioon kasutab auto andurit, millel on teatud üldised piirangud, vt jaotist "Radari piirangud".

Sellega seotud teave

- City Safety (lk. 314)
- Kaameraüksuse piirangud (lk. 311)
- Radari piirangud (lk. 303)

City Safety teated

Juhiekraanil võidakse kuvada rakendust City Safety puudutavad teated.

Järgnevas tabelis on mõned näited.

Teade	Spetsifikatsioon
Autom. sekkumine City Safety	Kui rakendus City Safety pidurdab või on teinud automaatse pidurduse, kuvatakse juhile mitu erinevat sümbolit koos tekstisõnumiga.
City Safety Vähendatud funkts Vajab hooldust	Süsteem ei tööta korrapäraselt. Võtke ühendust töökojaga - soovitatavalt Volvo autotöökojaga.

Sellega seotud teave

- City Safety (lk. 314)

Rear Collision Warning

Funktsioon Rear Collision Warning (RCW) aitab vältida juhil kokkupõrget tagant läheneva sõidukiga.

RCW aktiveeritakse mootori käivitamisel auto maatselt.

RCW hoiatab tagant läheneva auto juhti suunatu- lede kiire vilgutamisega kokkupõrkehust.

Kui sõiduki kiirus on väiksem kui 30 km/h (20 mph), siis tuvastab RCW funktsioon, et autole võidakse tagant otsa sõita, turvavööde pingutid võivad eesmistid turvavööd pingule tõmmata ning ohutussüsteem Whiplash Protection System aktiveeritakse.

Enne kokkupõrget võib RCW aktiveerida ka jalgpiduri, et vähendada auto otsekiirendust kokkupõrke ajal. Jalgpidur aktiveeritakse vaid siis, kui auto seisab paigal. Gaasipedaali vajutamisel vabastatakse piduripedaal viivitamatult.

Piirangud

Mõningal juhul võib RCW olla kokkupõrkeohu olukorras raskusi juhi aitamisel. See võib juhtuda järgmiste asjaolude tõttu.

- Juhul kui tagapoolt tulevat sõidukit märgatakse liiga hilja.
- Juhul kui tagant tulev sõiduk vahetab viimasel hetkel rida
- Juhul kui tagant tuleva sõiduki kiirus ületab 80 km/h (50 mph).

TÄHELEPANU

Teatud riikides **ei** anna RCW kohaliku liiklus- eeskirja tõttu suunatuledge hoiatust. Sellisel juhul osa funktsioonist inaktiveeritakse.

TÄHELEPANU

Funktsiooni Rear Collision Warning hoiatus koos suunatuledgega on deaktiveeritud, kui kokkupõrke hoiatussüsteemi hoiatuse kaugus funktsioonis City Safety on määratud madalaimale tasemele „**Hiljem**”.

Turvavöö eelpingutus- ja pidurdusfunktsioonid on siiski endiselt aktiivsed.

Sellega seotud teave

- City Safety (lk. 314)
- Hoiatuskauguse seadistamine City Safety (lk. 316)
- Turvavöö eelpinguti (lk. 57)
- Whiplash Protection System (lk. 55)

Blind Spot Information*

Funktsioon Blind Spot Information (BLIS) hoiatab juhti tema sõidukist diagonaalselt taga ja kõrval asuvate sõidukite eest, et aidata juhil sõita tiheda liiklusega teedel, kus on mitu samasuunalist sõidurada.

BLIS on juhiabisüsteem, mis hoiatab juhti järgnevates olukordades:

- sõidukid auto pimealal
- kiiresti lähenevad autod kõige lähemal vasakul ja paremal sõidurajal.

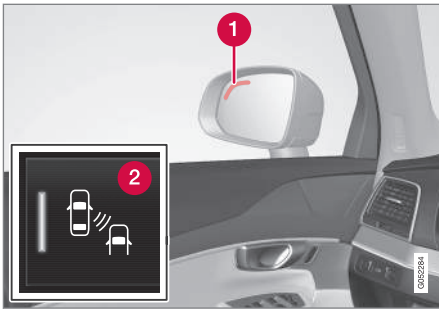

BLIS tule asukoht¹⁵.

- 1 Indikaatortuli
- 2 Nupp BLIS keskekraani funktsioonivaates lülitab funktsiooni sisse/välja.

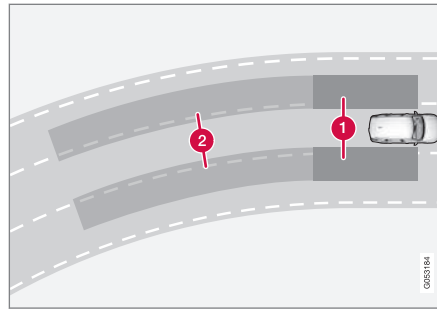

Blind Spot Information tööprintsip

- 1 Pimenurga ala
- 2 Kiiresti läheneva sõiduki ala.

Funktsioon BLIS toimib kiirustel üle 10 km/h (6 mph).

Süsteem reageerib järgmistel juhtudel:

- teie autost sõidetakse mööda
- teine sõiduk läheneb kiiresti teie autole.

Juhul kui BLIS tuvastab sõiduki tsoonis 1 või kiirelt läheneva sõiduki tsoonis 2, süttib vastava külje küljeppeeglis märgutuli ja jääb põlema. Kui juht lülitab hoiatusega samal küljel sisse suunatule, hakkab põlev märgutuli intensiivsema valgusega vilkuma.

i TÄHELEPANU

Lamp süttib auto sellel küljel, kus süsteem avastas sõiduki. Kui autost möödutakse korraga mõlemalt poolt, süttivad mõlemad lambid.

⚠ HOIATUS

Blind Spot Information ei toimi järskudes kurvides.

Blind Spot Information ei toimi auto tagurdamisel.

⚠ HOIATUS

Blind Spot Information on üksnes täiendav abivahend ega ole kõikides olukordades funktsionaalne.

Blind Spot Information ei asenda ohutut sõidustiili ja tahavaate- ega küljeppeeglite kasutamist.

Blind Spot Information ei asenda kunagi juhi vastutustunnet ja tähelepanelikkust – juht vastutab alati ise sõiduridade vahetamise eest ohutul viisil.

¹⁵ Pilt on illustratiivne; üksikasjad olenevad konkreetsest mudelist.



⚠ HOIATUS

Süsteem on täiendab, mitte ei asenda ohutut sõidustiili ja tahavaatepeeglite kasutamist. See ei saa kunagi asendada juhi tähelepanelikkust ja vastutustunnet. Ohutu rajavahetuse eest vastutab alati juht.

Sellega seotud teave

- Blind Spot Information* aktiveerimine/deaktiveerimine (lk. 326)
- Blind Spot Information piirangud* (lk. 327)
- Rakenduste Blind Spot Information* ja Cross Traffic Alert* teated (lk. 331)
- Cross Traffic Alert* (lk. 327)

Blind Spot Information* aktiveerimine/deaktiveerimine

Blind Spot Information (BLIS) funktsiooni saab aktiveerida/deaktiveerida.

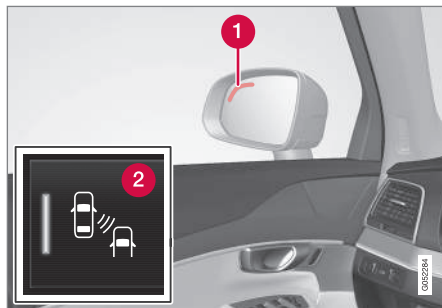

Blind Spot Information tule asukoht¹⁶.

- 1 Indikaator tuli
- 2 Funktsioon aktiveeritakse/deaktiveeritakse keskekraani funktsioonivaates nupu BLIS vajutamisega.
 - Puudutage funktsioonivaates nuppu **BLIS**.
 - > Funktsiooni BLIS aktiveerimisel/deaktiveerimisel on nupu märgutuli roheline/hall.

Kui BLIS on mootori käivitamisel aktiveeritud, siis kinnitatakse selle käivitamist uksepeegli suunatud lede ühekordse vilkumisega.

Juhul kui BLIS oli mootori väljalülitamisel deaktiveeritud, siis on see deaktiveeritud ka mootori järgmise sisselülitamise ajal ning siis suunatud enam põlema ei hakka.

⚠ HOIATUS

Blind Spot Information on üksnes täiendav abivahend ega ole kõikides olukordades funktsionaalne.

Blind Spot Information ei asenda ohutut sõidustiili ja tahavaate- ega küljepeeglite kasutamist.

Blind Spot Information ei asenda kunagi juhi vastutustunnet ja tähelepanelikkust – juht vastutab alati ise sõiduridade vahetamise eest ohutul viisil.

Sellega seotud teave

- Blind Spot Information* (lk. 324)
- Blind Spot Information piirangud* (lk. 327)
- Rakenduste Blind Spot Information* ja Cross Traffic Alert* teated (lk. 331)

¹⁶ MÄRKUS. Pilt on illustratiivne; üksikasjad olenevad konkreetsest mudelist.

Blind Spot Information piirangud*

Funktsioon Blind Spot Information (BLIS) võib olla teatud olukordades piiratud.

Näiteid piirangutest:

- Anduritel olev mustus, jää ja lumi võivad funktsioonide talitlust piirata ja häired välja lülitada.
- Järelhaagise ühendamisel auto elektrisüsteemiga lülitub BLIS välja.

Andurid

BLIS funktsiooni andurid asuvad tagumise tiiva / pamperi igas servas. Andureid kasutatakse ka Cross Traffic Alert (CTA) funktsiooniga.

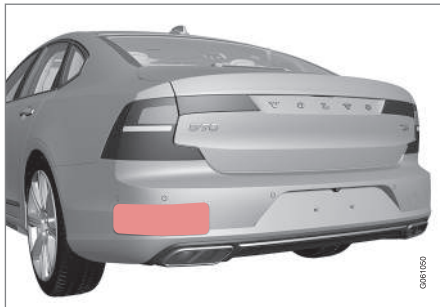

Hoidke pind puhtana nii auto vasakul kui ka paremal küljel¹⁷.

Optimaalse funktsionaalsuse tagamiseks tuleb andurite ees olev ala puhtana hoida.

Ärge kinnitage andurite piirkonda esemeid, teipi ega silte.

! TÄHTIS TEAVE

BLIS- ja CTA-funktsioonide komponente parandada või kaitserauda värvida tohib ainult autoteenindus – soovitage volitatud Volvo teenindust.

Sellega seotud teave

- Blind Spot Information* (lk. 324)
- Blind Spot Information* aktiveerimine/deaktiveerimine (lk. 326)
- Rakenduste Blind Spot Information* ja Cross Traffic Alert* teated (lk. 331)
- Funktsiooni Cross Traffic Alert piirangud (lk. 329)

Cross Traffic Alert*

Cross Traffic Alert (CTA) on juhiabisüsteem, mis hoiatab juhti tagurdamisel ristuva liikluse eest.

CTA täiendab funktsiooni Blind Spot Information (BLIS).

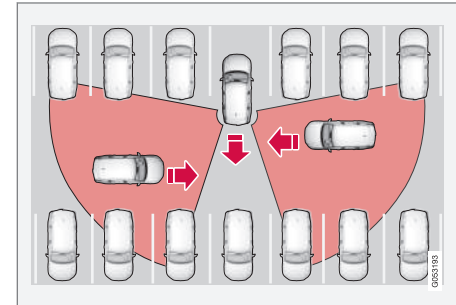

CTA tööprintsip.

CTA täiendab BLIS -funktsiooni, sest näeb tagurdamise ajal risti lähenevaid sõidukeid, näiteks parkimiskohalt välja tagurdades.

CTA on eelkõige ette nähtud sõidukite avastamiseks. Soodsate tingimuste korral võib see avastada ka väiksemaid objekte, näiteks jalgrattureid ja jalakäijaid.

CTA on aktiivne vaid juhul, kui auto on tagurpidi veeremises või kui valitud on tagurpidikäik.

¹⁷ MÄRKUS. Pilt on illustratiivne; üksikasjad olenevad konkreetsest mudelist.

◀◀ Juhul kui CTA tajub, et midagi on külje pealt lähenemas, siis antakse sellest märku järgmisel viisil.

- helisignaal - heli kostub kas vasak- või parempoolsest kõlarist (olenevalt objekti lähenemise küljest).
- kuvaekraanile ilmub helendav PAS-graafika ikoon.
- Parkimise abi kaamera pealtvaatesse ilmub ikoon.



Ekraanile ilmub helendav PAS-graafikaga CTA ikoon.

⚠ HOIATUS

CTA on üksnes täiendav abiseade ega tarvitse kõikides olukordades funktsionaalne olla.

CTA ei asenda ohutuid sõiduvõtteid ega vabasta liikluses toimuva jälgimise vajadusest tahavaate- ja küljeppeeglite abil.

CTA ei vabasta sõiduki juhti kohustustest ega tähenda, et sõiduki juht võiks lasta tähelepanul hajuda – tagurdamine ohutul moel on alati sõiduki juhti vastutusel.

Sellega seotud teave

- Funktsiooni Cross Traffic Alert aktiveerimine/deaktiveerimine* (lk. 328)
- Rakenduste Blind Spot Information* ja Cross Traffic Alert* teated (lk. 331)
- Funktsiooni Cross Traffic Alert piirangud (lk. 329)
- Blind Spot Information* (lk. 324)

Funktsiooni Cross Traffic Alert aktiveerimine/deaktiveerimine*

Cross Traffic Alert (CTA) funktsiooni saab aktiveerida/deaktiveerida.



Funktsioon aktiveeritakse/deaktiveeritakse keskekraani funktsioonivaates.

- Puudutage funktsioonivaates nuppu **Cross Traffic Alert**.
 - > • Nupu ROHELINE märgutuli – CTA on sisse lülitatud.
 - Nupu HALL märgutuli – CTA on välja lülitatud.

CTA aktiveeritakse alati kohe pärast mootori käivitamist.

⚠ HOIATUS

CTA on üksnes täiendav abiseade ega tarvitse kõikides olukordades funktsionaalne olla.

CTA ei asenda ohutuid sõiduvõtteid ega vabasta liikluses toimuva jälgimise vajadusest tahavaate- ja küljeppeeglite abil.

CTA ei vabasta sõiduki juhti kohustustest ega tähenda, et sõiduki juht võiks lasta tähelepanul hajuda – tagurdamine ohutul moel on alati sõiduki juhti vastutusel.

Sellega seotud teave

- Cross Traffic Alert* (lk. 327)
- Funktsiooni Cross Traffic Alert piirangud (lk. 329)
- Rakenduste Blind Spot Information* ja Cross Traffic Alert* teated (lk. 331)

Funktsiooni Cross Traffic Alert piirangud

Funktsioon Cross Traffic Alert (CTA) võib olla teatud olukordades piiratud.

CTA ei toimi optimaalselt kõigis olukordades, vaid omab teatavaid piiranguid: näiteks "ei näe" CTA - andurid läbi teiste parkivate autode või muude piiravate objektide.

Järgnevalt on toodud mõned näited olukordade kohta, kus CTA "vaateväli" võib olla juba alguses piiratud ning lähenevaid sõidukeid pole võimalik enne tuvastada, kui need on väga lähedal.

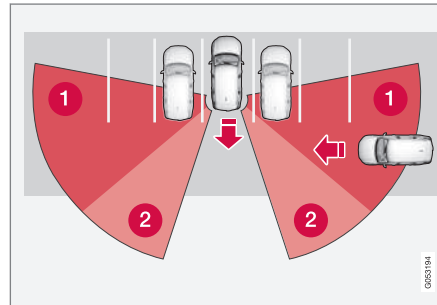

Auto on pargitud sügavale parkimiskohta teiste objektide vahele.

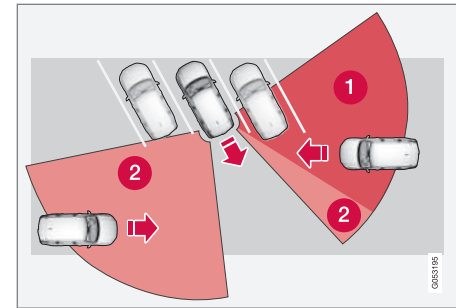

Nurga all asuvas parkimiskohas võib CTA olla ühelt poolt täielikult "pime".

1 CTA pimenurk.

2 Sektor, kus CTA võib tuvastada/"näha".

Aga, kui juht autoga aeglaselt tagurdab, muutub nurk blokeeriva sõiduki/objekti suhtes, mis vähendab kiiresti "pimedat" sektorit.

Veel näiteid mõningatest piirangutest:

- Anduritel olev mustus, jää ja lumi võivad funktsioonide talitlust piirata ja häired välja lülitada.
- Järelhaagise ühendamisel auto elektrisüsteemiga lülitub CTA välja.

Andurid

CTA funktsiooni andurid asuvad tagumise tiiva / pamperi igas servas. Andureid kasutatakse Blind Spot Information (BLIS) funktsiooniga.



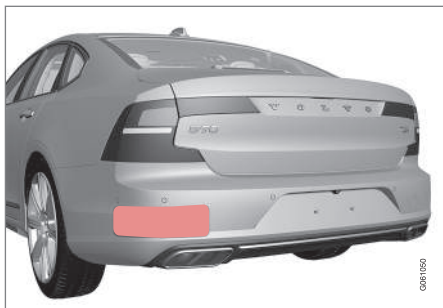

Hoidke pind puhtana nii auto vasakul kui ka paremal küljel¹⁸.

Optimaalse funktsionaalsuse tagamiseks tuleb andurite ees olev ala puhtana hoida.

Ärge kinnitage andurite piirkonda esemeid, teipi, silte ega muud taolist.

! TÄHTIS TEAVE

BLIS- ja CTA-funktsioonide komponente parandada või kaitserauda värvida tohib ainult autoteenindus – soovitame volitatud Volvo teenindust.

Sellega seotud teave

- Cross Traffic Alert* (lk. 327)
- Funktsiooni Cross Traffic Alert aktiveerimine/deaktiveerimine* (lk. 328)

- Rakenduste Blind Spot Information* ja Cross Traffic Alert* teated (lk. 331)
- Blind Spot Information piirangud* (lk. 327)

¹⁸ MÄRKUS. Pilt on illustratiivne; üksikasjad olenevad konkreetsest mudelist.

Rakenduste Blind Spot Information* ja Cross Traffic Alert* teated

Järgnevas tabelis on mõned näited.

Juhiekraanil võidakse kuvada rakendusi Blind Spot Information (BLIS) ja Cross Traffic Alert (CTA) puudutavad teated.

Teade	Spetsifikatsioon
Pimeala andur Vajab hooldust	Süsteem ei tööta korrapäraselt. Võtke ühendust töökojaga - soovitatavalt Volvo autotöökojaga.
Pimeala süst. väljas Ühendati haagis	Kuna auto elektrisüsteemi ühendati haagis, on BLIS ja CTA välja lülitatud.

Sellega seotud teave

- Blind Spot Information* (lk. 324)
- Blind Spot Information* aktiveerimine/deaktiveerimine (lk. 326)
- Blind Spot Information piirangud* (lk. 327)
- Cross Traffic Alert* (lk. 327)
- Funktsiooni Cross Traffic Alert aktiveerimine/deaktiveerimine* (lk. 328)
- Juhiekraanil ja keskekraanil olevate teadete haldamine (lk. 105)

Liiklusmärkide teave*

Liiklusmärkide tuvastamise funktsioon (Road Sign Information – RSI) aitab juhil järgida kiirusega seonduvaid liiklusmärke ja teatud keelumärke, millest sõiduk on möödunud.

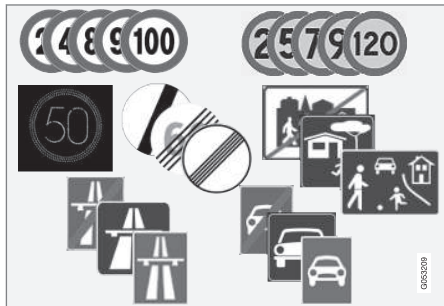

Loetavate märkide näited¹⁹.

RSI annab teavet hetkekiiruse, kiirtee ja maantee alguse/lõpu, möödasõidu keeluala, lubatud sõidusuuna jpm kohta.

Juhul kui möödutakse nii teetähisest kui ka kiiruspiirangu märgist, kuvab RSI teetähise sümboli. Uus kiiruspiirang kuvatakse joonena juhi ekraani kiiruse skaalal.

⚠ HOIATUS

RSI ei toimi kõikides olukordades, vaid on mõeldud ainult täiendavaks abiks.

Juht vastutab alati sõiduohutuse tagamise ning kohaldatavate liikluseeskirjade ja õigusnormide järgimise eest.

Sellega seotud teave

- Liiklusmärkide tuvastamise funktsiooni liiklusmärkide kuva (lk. 332)
- Kiiruskaamerate teave* (lk. 334)
- Liiklusmärkide teabe aktiveerimine/deaktiveerimine (lk. 335)
- Liiklusmärkide tuvastamise funktsiooni piirangud* (lk. 336)

Liiklusmärkide tuvastamise funktsiooni liiklusmärkide kuva

Liiklusmärkide teabe funktsioon (Road Sign Information - RSI) registreerib ja näitab liiklusmärke olenevalt liiklusemärgist ja olukorrast mitmel eri moel.

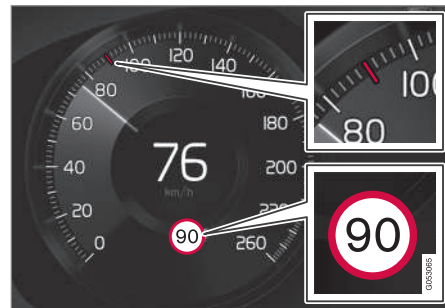

Salvestatud kiiruse teabe näide²⁰.

Kui RSI tuvastab liiklusemärgi ja sellel oleva kiiruspiirangu, kuvatakse juhi ekraanil liiklusmärk sümbolina ning spidomeetril kiiruspiirang punasena.

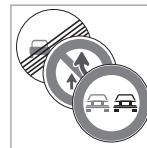

Lisaks kiiruspiirangu sümbolile võidakse kuvada ka täiendav liiklusmärk, nagu "möödasõidukeeld".

¹⁹ Liiklusmärgid sõltuvad kasutusriigist – juhiste joonistel on toodud vaid mõned näited.

²⁰ Liiklusmärgid sõltuvad kasutusriigist – juhiste joonistel on toodud vaid mõned näited.

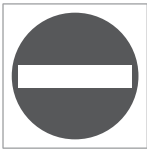

Kui juht siseneb läbisõidukeeluga teele, hakkab liiklusemärgi sümbol juhiekraanil hoiatuseks vilkuma.

Kui auto on varustatud rakendusega Sensus Navigation*, kasutatakse kaarditeavet ka selleks, et teha kindlaks, kas auto liigub õiges suunas.

Heliline hoiatus rakenduse aktiveerimisel saab juht määrata keelatud suunas pööramise puhuks ka helisignaali, vt peatüki "Liiklusemärgide teabe aktiveerimine/deaktiveerimine" alampeatükki "Helisignaali aktiveerimine/deaktiveerimine"

Piirangu või kiirtee lõpp

Kui RSI tuvastab kiiruspiirangu lõppemise või kiirtee lõppemise liiklusemärgi, näidatakse vastavat liiklusemärki juhiekraanil veel järgmise 10–30 sekundi jooksul.

Näited sellistest märkidest on järgmised.



Kõikide piirangute lõpp.



Kiirtee lõpp.

Seejärel märk peidetakse kuni järgmise kiirusega seotud märgi avastamiseni.

Täiendavad märgid

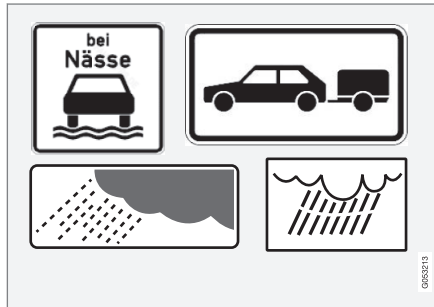

Näiteid täiendavatest märkidest²⁰.

Juhul kui samale teelõigule on paigaldatud teisi, erinevat piirkirust lubavaid märke, kuvatakse täiendav märk, millega märgitakse erineva kiirusepiirangu rakendumise asjaolusid. On võimalik, et õnnetuste oht sellel teelõigul on teatavates oludes nagu vihma ja/või udu korral eriti kõrge.

Täiendav vihmaseadu tähistav märk kuvatakse vaid sisselülitatud tuuleklaasipuhastite korral.

Kui auto veab haagist ja möödute haagise lisamärgiga kiiruspiirangu liiklusemärgist, kuvatakse vastav kiiruspiirang juhiekraanil.

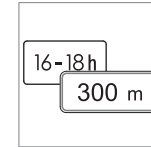

Mõned kiiruspiirangud rakenduvad näiteks alles pärast teatava vahemaa läbimist või kindlatel kellaaegadel. Juhti teavitatakse sellisest olukorrast kiirust tähistava sümboli alla kuvatava lisamärgi abil. Lisasümbol juhiekraanil näitab kas "DIST" või "TIME".

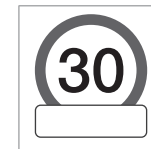

Lisamärgi sümbol tühja raami kujul juhiekraani kiirusesümboli all tähendab, et RSI avastas kiirusepiirangu kohta lisateavet andva lisamärgi.

Sensus Navigation

Kui auto on varustatud rakendusega Sensus Navigation, loetakse kiiruse teavet navigatsiooni-seadmest järgmistel juhtudel.

²⁰ Liiklusemärgid sõltuvad kasutusriigist – juhiste joonistel on toodud vaid mõned näited.



- Kui süsteem tuvastab liiklusmärke, mis kaudselt vihjavad kiiruspiirangule, nt kiirteed, kahe sõidusuunaga teed ja linnapiir.
- Kui eeldatatakse, et eelnevalt tuvastatud liiklusmärk on kehtivuse kaotanud, aga uut liiklusmärki pole veel tuvastatud.

i TÄHELEPANU

Kui navigeerite allalaaditud kolmanda osapoole rakenduse abil, siis kiirusteavet ei edastata.

Kooli või mängivaid lapsi tähistav liiklusmärk



Kui kooli või mängivaid lapsi tähistav liiklusmärk sisaldub satelliitnavigatsioonisüsteemi kaardandmetes, kuvatakse juhiekraanil seda tüüpi märk²⁰.

Sellega seotud teave

- Liiklusmärkide teave* (lk. 332)
- Liiklusmärkide teabe aktiveerimine/deaktiveerimine (lk. 335)

Kiiruskaamerate teave*

Rakendusega Sensus Navigation auto saab juhiekraanil teada anda eesolevast kiiruskaamerast.



Juhiekraanil olev kiiruskaamera hoiatus.



Kui auto ületab tuvastatud kiiruspiirangu, saab juhile kiiruskaamera lähenemisel hoiatuse esitada. Sel juhul peavad vastava riigi navigeerimiskaardid sisaldama kiiruskaamerate teavet.

Lisateavet kiiruskaameratega seotud kiirushoiatuste kohta leiате jaotise "Liiklusmärkide teabe aktiveerimine/deaktiveerimine" osast "Kiiruspiirangute aktiveerimine/deaktiveerimine" ning jaotisest "Liiklusmärkide teabe piirangud".

i TÄHELEPANU

Navigeerimiskaartidel kuvatav kiiruskaamerate teave pole teatud riikides saadaval.

Sellega seotud teave

- Liiklusmärkide teave* (lk. 332)
- Liiklusmärkide teabe aktiveerimine/deaktiveerimine (lk. 335)
- Liiklusmärkide tuvastamise funktsiooni piirangud* (lk. 336)

²⁰ Liiklusmärgid sõltuvad kasutusriigist – juhiste joonistel on toodud vaid mõned näited.

Liiklusmärkide teabe aktiveerimine/deaktiveerimine

Liiklusmärkide teabe (Road Sign Information - RSI) funktsiooni saab aktiveerida/deaktiveerida.

Liiklusmärkide teabe aktiveerimine/deaktiveerimine



Funktsioon aktiveeritakse/deaktiveeritakse keskekraani funktsioonivaates.

- Puudutage funktsioonivaates nuppu **Road Sign Information**.
 - > RSI aktiveeritakse ja nupp kuvab rohelise tähise – hall tähis tähendab, et RSI on välja lülitatud.

Kiiruspiirangute aktiveerimine/deaktiveerimine

Kiirushoiatuse funktsioon hoiatab juhti, kui lubatud piirkiirust ületatakse. Kaamera teabele vastava kiirusepiirangu ületamisel antakse alati kiirushoiatus. Juht saab selle funktsiooni aktiveerida või välja lülitada.



Kiirushoiatus kuvatakse juhiekraanil lubatud piirkiirust tähistava sümboli abil mis selle kiiruse ületamisel mõni aeg vilgub.

1. Vajutage keskekraani ülavaates nuppu **Seaded**.
2. Vajutage **My Car** → **IntelliSafe** → **Road Sign Information**.
3. Kiirushoiatuste aktiveerimiseks/inaktiveerimiseks valige **Kiirusepiirangu hoiatus**.
 - > Kui funktsioon on aktiveeritud, siis kuvatakse kiiruse selektor.
4. Kohandage kiirushoiatuse andmise piirangut (kas üles või alla) vajutades üles/allanooli.

Pidage meeles, et kui juhiekraanil kuvatakse kiiruskaamera sümbol, ei arvestata kiirushoiatuse andmise piirangu muudatusega.

Häälhoiatuse aktiveerimine/deaktiveerimine.

Koos kiirushoiatusega saab valida ka helihoiatuse.

1. Vajutage keskekraani ülavaates nuppu **Seaded**.
2. Vajutage **My Car** → **IntelliSafe** → **Road Sign Information**.

3. Helihoiatuse aktiveerimiseks/inaktiveerimiseks valige **Helihoiatus**.

Aktiveeritud **Helihoiatus** rakendus hoiatab juhti ka juhul, kui üritatakse sõita keelatud alale.

Sellega seotud teave

- Liiklusmärkide teave* (lk. 332)
- Kiiruskaamerate teave* (lk. 334)
- Liiklusmärkide tuvastamise funktsiooni liiklusmärkide kuva (lk. 332)

Liiklusmärkide tuvastamise funktsiooni piirangud*

Liiklusmärkide teave Road Sign Information - RSI - funktsioon võib olla teatud olukordades piiratud.

Näited asjadest, mis võivad RSI funktsioneerimist vähendada on järgmised.

- Loetamatuks muutunud märgid
- Kurvidel asetsevad märgid
- Ärapööratud või kahjustatud märgid
- Kõrgele sõidutee kohale paigaldatud liiklusmärgid
- Täielikult/osaliselt varjatud või halva asukoha hagi liiklusmärgid
- Üleni või osaliselt jää, lume ja/või poriga katunud märgid
- Digitaalsed teekaardid²¹ on aegunud, ebatäpsed või ei sisalda need kiirusteavet²².

i TÄHELEPANU

RSI-funktsioon võib käsitleda teatud tüüpi jalgrattahoidikuid (mis on ühendatud haagiste elektripistikupessa) ühendatud haagistena. Sellistel juhtudel võidakse juhile kuvada vale kiirusteave.

i TÄHELEPANU

Funktsioon kasutab auto kaamerat, millel on teatud üldised piirangud, vt jaotist "Kaamera piirangud".

Sellega seotud teave

- Liiklusmärkide teave* (lk. 332)
- Liiklusmärkide teave aktiveerimine/deaktiveerimine (lk. 335)
- Liiklusmärkide tuvastamise funktsiooni liiklusmärkide kuva (lk. 332)
- Kaameraüksuse piirangud (lk. 311)

Driver Alert Control

Funktsioon Driver Alert Control on mõeldud juhi tähelepanu äratamiseks ebakindlate juhtimisvõtete korral, nt olukorras, kus juhi tähelepanu hajub või kui juht hakkab unne vajuma.

Funktsiooni DAC eesmärk on tuvastada aeglaselt halvenev sõiduvõime ning see on ette nähtud kasutamiseks peamiselt suurtel teedel. Funktsioon ei ole mõeldud kasutamiseks linnaliikluses.

Funktsioon aktiveeritakse siis, kui kiirus ületab 65 km/h (40 mph) ning jääb aktiivseks, kuni kiirus on suurem kui 60 km/h (37 mph).

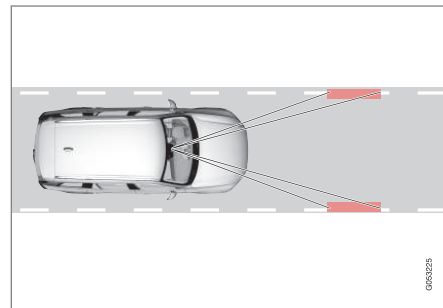

Kaamera tuvastab sõiduteel oleva teemärgistuse ja võrdleb teelõiku rooli liigutamisega.

²¹ Kehtib funktsiooniga Sensus Navigation autodele.

²² Kiirusandmetega kaardiandmed pole igas riigis saadaval.

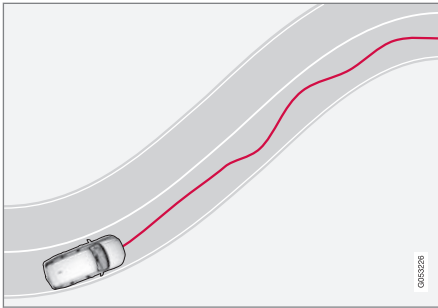

Kui sõiduviiis muutub väga ebakindlaks, siis hoiatatakse juhti helisignaalis ja juhiakraanil kuvatakse sümbol ja teade **Aeg teha puhkepaus?**.

Hoiatust korratakse mõne aja pärast, kui sõiduvõime ei parane.

i TÄHELEPANU

Seda funktsiooni ei tohi kasutada sõiduaja pikendamiseks. Kavandage alati regulaarsete intervallidega puhkusi, et saaksite hästi välja puhata.

⚠ HOIATUS

Seda häiret tuleb võtta väga tõsiselt, sest unine juht ei kontrolli sageli enda seisundit.

Häire korral või unisuse tekkides peata auto ohutus kohas niipea kui võimalik ja puhka.

Uuringud on näidanud, et väsinuna auto juhtimine on niisama ohtlik kui alkoholi mõju all.

⚠ HOIATUS

Driver Alert Control ei toimi kõikides olukordades, vaid on mõeldud ainult täiendavaks abiks.

Juht vastutab alati sõiduohutuse eest.

Sellega seotud teave

- Aktiveerimine/desaktiveerimine Driver Alert Control (lk. 337)
- Funktsiooni Driver Alert Control piirangud (lk. 338)

Aktiveerimine/desaktiveerimine Driver Alert Control

Driver Alert Control (DAC) funktsiooni saab aktiveerida/deaktiveerida.

Aktiveerimine/desaktiveerimine Driver Alert Control

1. Puudutage keskekraani ülavaates **Seaded**.
2. Vajutage **My Car** → **IntelliSafe** → **Driver Alert Control**.
3. DAC-funktsiooni aktiveerimiseks/inaktiveerimiseks valige **Tähelepanu hoiatus**.

⚠ HOIATUS

Driver Alert Control ei toimi kõikides olukordades, vaid on mõeldud ainult täiendavaks abiks.

Juht vastutab alati sõiduohutuse eest.

Hoiatuse puhul puhkekoha juhendi kuva aktiveerimine/deaktiveerimine

Juhil on võimalik valida, kas puhkekoha juhendamise aktiveeritakse või mitte. Juhendamise aktiveerimisel kuvatakse DAC hoiatusteate puhul ka juhend sobivasse puhkek kohta.

1. Puudutage keskekraani ülavaates **Seaded**.
2. Vajutage **My Car** → **IntelliSafe** → **Driver Alert Control**.

- ◀ 3. Puhkekohta juhendamise aktiveerimiseks või välja lülitamiseks valige **Puhkepeatuse juhised**.

Sellega seotud teave

- Driver Alert Control (lk. 336)
- Funktsiooni Driver Alert Control piirangud (lk. 338)

Funktsiooni Driver Alert Control piirangud

Funktsioon Driver Alert Control (DAC) võib olla teatud olukordades piiratud.

Teatud juhtudel sõidustiili ei mõjutata, hoolimata sellest, kas juht on väsinud või mitte, nt funktsiooni Pilot Assist kasutamisel ei esita DAC juhile hoiatust. Seetõttu on juhi väsimusmärkide korral alati oluline peatuda ja puhata, olenemata sellest, kas DAC annab hoiatuse või mitte.

Mõnel juhul võib süsteem anda hoiatuse ka siis, kui juhi sõiduvõime ei ole halvenenud, nt:

- tugeva küljetuule korral
- rööpasse sõidetud teekatetel.

i TÄHELEPANU

Funktsioon kasutab auto kaamerat, millel on teatud üldised piirangud, vt jaotist "Kaamera piirangud".

Sellega seotud teave

- Driver Alert Control (lk. 336)
- Aktiveerimine/desaktiveerimine Driver Alert Control (lk. 337)
- Kaameraüksuse piirangud (lk. 311)
- Pilot Assist* (lk. 289)

Sõiduraja hoidmise abifunktsioon

Sõiduraja abifunktsioon aitab juhil kiirteedel ja muudel taolistel teedel teatud olukordades õigel sõidurajal püsida.

Sõidurea hoidmise abifunktsioon juhhib auto tagasi oma sõiduritta ja/või hoiatab juhti helisignaali või pulseeriva rooliga.

Sõiduraja hoidmise abifunktsioon on aktiivne, kui auto kiirus on 65–200 km/h (40–125 mph) maanteel, kus on selgelt nähtavad sõiduraja ääristusjooned.

Kitsastel teedel ei pruugi funktsioon toimida ja lülitub ooterežiimi. Kui tee muutub piisavalt laiaks, lülitub funktsioon uuesti tööle.

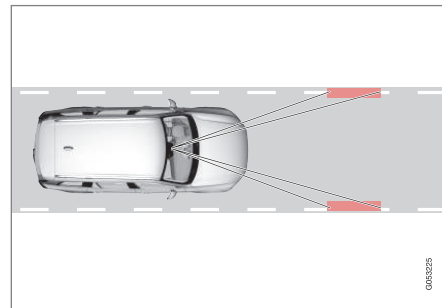

Kaamera tuvastab maantee/sõiduraja ääristusjooned.

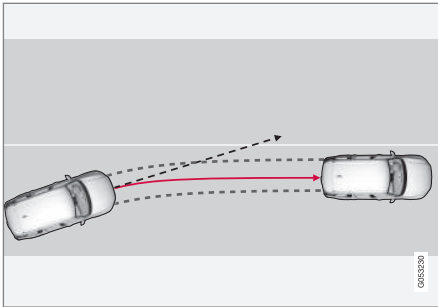

Sõidurea abisüsteem juhib auto tagasi oma sõiduritta.

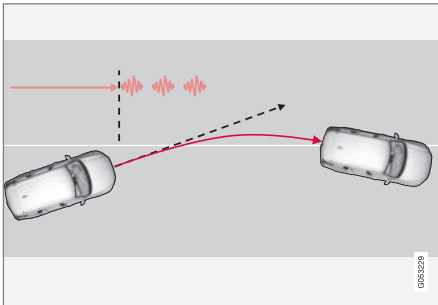

Sõiduraja abifunktsioon hoiatab rooli vibreerimise kaudu²³.

Olenevalt sätetest, toimib sõidurea hoidmise abisüsteem järgmiselt.

1. Roolimisabi on aktiivne Kui auto läheneb sõidurea joonele, keerab LKA pisut rooli ja juhib auto sõidurajale tagasi.
2. Hoiatus on aktiivne Kui auto hakkab sõidurada ületama, hoiatatakse juhti helilise hoiatuse või pulseeriva rooliga.

i TÄHELEPANU

Kui suunatud vilguvad, sõidureaabi roolimist ei paranda ja hoiatusi ei esita.

⚠ HOIATUS

LKA-funktsioon on vaid juhile abiks ega rakendu igasuguste sõidu-, liiklus-, ilma- või teeolude korral.

Juht vastutab alati sõiduohutuse tagamise ning kohaldatavate õigusnormide ja liikluseeskirjade järgimise eest.

Roolimine

LKA roolimise toimimise eelduseks on, et juht hoiab käsi roolil. Süsteem jälgib seda pidevalt.



Kui juht ei hoi a oma käsi roolil, kuvatakse juhiekraanil see sümbol ning teade, mis palub juhil auto roolimisega tegeleda:

- **Lane Keeping Aid Kasutage rooli**

Kui juht ei alusta roolimist, ilmub sümbol uuesti koos hoiatava heli ja järgmise teatega.

- **Lane Keeping Aid Ooterežiim kuni rooli kasutamiseni**

Kui juht ei alusta ikkagi roolimist, lülitub LKA ooterežiimi – funktsiooni saab kasutada alles pärast aktiivse roolimise alustamist.

²³ Rooli pulseerimine erineb – mida kauem auto oma sõidureast väljas püsib, seda kauem rool pulseerib.

« Sõiduraja abifunktsioon ei sekku

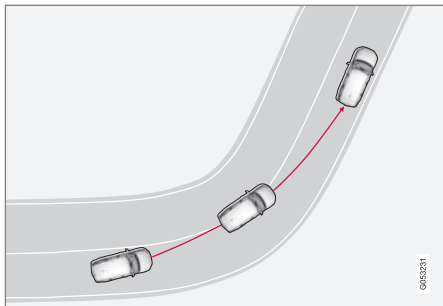

Sõiduraja hoidmise abifunktsioon ei rakendu järskudes sisekurvides.

Teatud juhtudel võimaldab sõiduraja abifunktsioon sõiduraja äärejoonte ületamist ilma sekkumiseeta roolimisabi või hoiatusega, nt suunatud kasutamisel või kurvide lõikamisel.

Piirangud

Teatud rasketes oludes ei saa sõidurea abisüsteem juhti korralikult aidata. Sellistel puhkudel soovitage süsteemi välja lülitada.

Selliste olude näited on järgmised:

- teetööd
- talvised teeolud
- vilets teekate
- väga sportlik sõidumaneer
- vilets ilm ja kehv nähtavus

- teravad nurgad või jooned (v.a sõidurajad)
- ebaselgete või puuduvate sõiduraja joontega teed.

i TÄHELEPANU

Funktsioon kasutab auto kaamerat, millel on teatud üldised piirangud, vt jaotist "Kaamera piirangud".

Sellega seotud teave

- Aktiveerimine/desktiveerimine Lane Keeping Aid (lk. 340)
- Väljasõidu takistamine Run-off Mitigation (lk. 344)
- Sõidurajaabifunktsiooni sümbolid ja teated (lk. 342)
- Kaameraüksuse piirangud (lk. 311)

Aktiveerimine/desktiveerimine Lane Keeping Aid

Sõidurea hoidmise abisüsteemi Lane Keeping Aid (LKA) saab sisse ja välja lülitada, samuti saab valida mõningaid alamfunktsioone.



Funktsioon aktiveeritakse/deaktiveeritakse keskekraani funktsioonivaates.

- Puudutage funktsioonivaates nuppu **Lane Keeping Aid**.
 - > LKA on aktiveeritud (näidatakse ROHELISE nupu märget) või deaktiveeritud (näidatakse HALLI nupu märget).

Valige Lane Keeping Aid hoiatustüüp

Valige, kuidas LKA juhti hoiatab, kui sõiduk oma reast lahkuu.

1. Vajutage keskekraani ülavaates nuppu **Seaded**.
2. Vajutage **My Car** → **IntelliSafe** → **Sõiduraja hoidmise abi**.
3. Valige **Lane Keeping Aid hoiatuse tagasiside** alt hoiatuse tüüp.
 - **Heli** – juhti hoiatatakse helisignaaliga.
 - **Vibratsioon** – juhti hoiatatakse rooli vibreerimisega.

Funktsiooni Lane Keeping Aid abistamisvõimalused

Valige, kuidas LKA reageerib, kui sõidukijuht oma reast lahkub.

1. Vajutage keskekraani ülavaates nuppu **Seaded**.
2. Vajutage **My Car → IntelliSafe → Sõiduraja hoidmise abi**.
3. Valige **Režiim Lane Keeping Aid** alt, kuidas LKA reageerib
 - **Abi** – roolimisel abistamine juhti hoiatamata.
 - **Mõlemad** - juhti hoiatatakse ja pakutakse rooliabi.
 - **Hoiatus** – ainult juhi hoiatamine

Sellega seotud teave

- Sõiduraja hoidmise abifunktsioon (lk. 338)
- Sõidurajaabifunktsiooni sümbolid ja teated (lk. 342)

Sõidurajaabifunktsiooni sümbolid ja teated

Juhiekraanil võidakse kuvada sõidurea hoidmise süsteemi sümboleid ja teateid.

juhi ekraanil olevad sümbol



Sõidurea abisüsteemi kujutatakse juhiekraanil sümbolitega, mis olenevad olukorrast.

Siin on toodud sümbolite ja nende esindavate olude näited.

Saadaval



Saadaval – sümbolil olevad sõidurea jooned on valged.

Sõidurea abi skannib ühte või mõlemat sõidurea joont.

Pole saadaval



Pole saadaval – sümbolil olevad sõidurea jooned on hallid.

Sõidurea abi ei suuda tuvastada sõiduridu, kiirus on liiga madal või tee liiga kitsas.

rooliabi/-hoiatuse märg







Rooliabi/-hoiatuse – sümbolil esitatud sõidurea jooned on värvilised.

Sõidurea hoidmise süsteem märgib, et süsteem annab hoiatuse ja/või püüab autot tagasi sõiduritta juhtida.

Sümbolid ja teated

Järgnevas tabelis on mõned näited.

Tähis	Teade	Spetsifikatsioon
	Juhi tugisüst. Vähendatud funkt. Vajab hooldust	Süsteem ei tööta korrapäraselt. Võtke ühendust töökojaga - soovitatavalt Volvo autotöökojaga.
	Tuuleklaasi andur Andur blokeeritud, vt kasutusjuhendit	Eesolevat sõiduteed näitava kaamera töövõimet on vähendatud.
	Lane Keeping Aid Kasutage rooli	Juhtimisseade LKA ei tööta, kui sõidukijuht ei hoia roolist kinni. Järgige juhiseid ja juhtige sõidukit.
	Lane Keeping Aid Ooterežiim kuni rooli kasutamiseni	LKA lülitub ooterežiimi, kuni juht uuesti autot roolima hakkab.

Sellega seotud teave

- Sõiduraja hoidmise abifunktsioon (lk. 338)
- Aktiveerimine/desktiveerimine Lane Keeping Aid (lk. 340)

Väljasõidu takistamine Run-off Mitigation

Väljasõidu leevendamise funktsioon aitab juhil vähendada kogemata teelt väljasõidu ohtu, juhtides auto aktiivselt tagasi teele.

Funktsioon on aktiivne, kui auto kiirus on 65–140 km/h (40–87 mph) maanteel, kus on selgelt nähtavad sõiduraja ääristusjooned.

Kaamera tuvastab maantee/sõiduraja värvitud ääristusjooni. Kui auto hakkab teelt välja sõitma, juhib funktsioon auto aktiivselt tagasi teele. Lisaks, kui süsteem peab roolimisabi väljasõidu vältimiseks ebapiisavaks, võidakse aktiveerida ka pidurdamisega sekkumine.

Funktsioon ei sekku roolimise või pidurdamisega, kui kasutate suunatulesid. Kui funktsioon tuvastab, et juht juhib autot aktiivselt, alistatakse funktsiooni aktiveerimine ajutiselt.

Funktsioonil on kaks aktiveerimistaset.

- Ainult roolimisabi
- Roolimisabi koos pidurdamisega

Väljasõidu leevendamine roolimisabiga

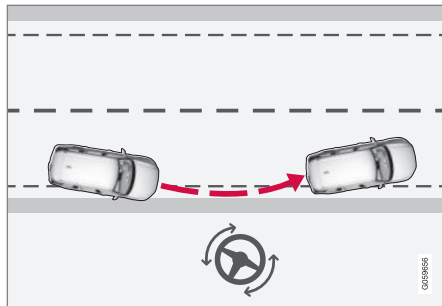

Run-off Mitigation sekkub roolimisabiga.

Väljasõidu leevendamine roolimisabi ja pidurdamisega

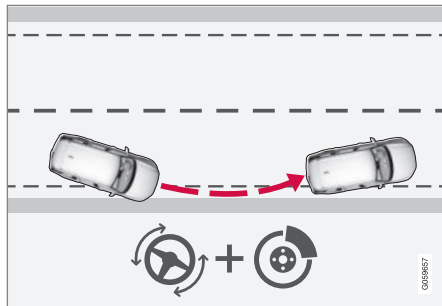

Run-off Mitigation sekkub roolimisabi ja pidurdamisega.

Pidurdamine aitab olukordades, kus ainuüksi roolimisabist ei piisa. Pidurdusjõudu kohandatakse automaatselt olenevalt väljasõidu olukorrast.

Väljasõidu leevendamise Run-off Mitigation säted

Teelt väljasõidu ennetus on valitav funktsioon. Sisse- või väljalülitamiseks lohistage keskekraani ülakuva alla ja otsige järgmist.

Seaded → **My Car** → **IntelliSafe** → **Sõiduraja hoidmise abi**

Teelt väljasõidu ennetuse aktiveerimiseks tehke järgmist.

- Valige märkeruut **Kokkupõrke vältimise abi, Roolimisabi kasvanud kokkupõrkeohtu korral** – funktsioon aktiveeritakse.

Mootori seiskamisel kehtinud teelt väljasõidu ennetusfunktsiooni säte säilib ka mootori järgmisel käivitamisel.

Väljasõidu leevendamise Run-off Mitigation piirangud

Teatud rasketes oludes ei saa funktsioon juhti korralikult aidata. Sellistel puhkudel soovitame süsteemi välja lülitada.

Selliste olude näited on järgmised:

- teetööd
- talvised teeolud

- kitsad teed
- vilets teekate
- väga sportlik sõidumaneer
- vilets ilm ja kehv nähtavus
- ebaselgete või puuduvate sõidurea joontega teed
- teravad nurgad või jooned (v.a sõidurea märkeistus).

HOIATUS

Teelt väljasõitu vältiv funktsioon on vaid juhile abiks ega rakendu igasuguste sõiduolude, liikluse, ilmastiku või teeolude korral.

Funktsioon ei suuda tuvastada teeäärseid tõkkeid, piirdeid ja teisi sarnaseid objekte.

Juht vastutab alati sõiduohutuse tagamise ning kohaldatavate õigusnormide ja liikluseeskirjade järgimise eest.

TÄHELEPANU

Funktsioon kasutab auto kaamerat, millel on teatud üldised piirangud, vt jaotist "Kaamera piirangud".



Sellega seotud teave

- Väljasõidu takistamise sümbolid ja teated (lk. 346)
- Sõiduraja hoidmise abifunktsioon (lk. 338)
- Kaameraüksuse piirangud (lk. 311)

Väljasõidu takistamise sümbolid ja teated

Juhiekraanil võidakse kuvada väljasõitu takistava süsteemi Run-off Mitigation sümboleid ja teateid.

Järgnevas tabelis on mõned näited.

Tähis	Teade	Spetsifikatsioon
	Autom. sekkumine City Safety	Kui väljasõitu takistav süsteem on aktiivne, kuvatakse vastav juhti teavitav teade.
	Juhi tugisüst. Vähendatud funkt. Vajab hooldust	Süsteem ei tööta korrapäraselt. Võtke ühendust töökojaga - soovitatavalt Volvo autotöökojaga.
	Tuuleklaasi andur Andur blokeeritud, vt kasutusjuhendit	Eesolevat sõiduteed näitava kaamera töövõimet on vähendatud.

Sellega seotud teave

- Väljasõidu takistamine Run-off Mitigation (lk. 344)

Parkimisabi*

Parkimisabi aitab juhil kitsastes kohtades manööverdada. Auto ja takistuse vahelisest kaugusest annab märku helisignaal ning keskekraanil olev graafika.

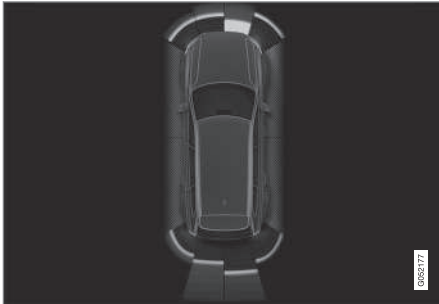

Näide ekraanist, kus kuvatakse takistuse tsoonid ja anduri vaatenurgad.

Keskekraan kuvab ülevaate auto ja avastatud takistuse vahelisest suhtest.

Tähistatud ala näitab takistuse asukohta. Mida lähemal on auto sümbol tähistatud sektori kastile, seda lähemal on auto tuvastatud takistusele.

Mida lühem on vahemaa takistuseni, seda kiirem helisignaal kostab. Muu audiosüsteemist pärit heli lülitub automaatselt välja.

Eespool ja küljel olevatest takistustest teavitav helisignaal on aktiivne, kui auto liigub ja lülitub välja, kui auto on ligikaudu kaks sekundit paigal

seisnud. Kui auto seisab paigal, on taga paiknevate takistuste helisignaal aktiivne.

Kui auto taga või ees oleva takistuseni on 30 cm, on helisignaal pidev ja auto sümbolile lähim anduriväli on täidetud.

Parkimisabi helitugevust saab heli kuulmise ajal reguleerida keskkonsooli nupuga [>II]. Reguleerida saab ka ülevaate menüüvalikuga **Seaded**.

i TÄHELEPANU

- Helisignaal rakendub üksnes sõiduki marsruudil olevate objektide korral.

! HOIATUS

- Parkimisabi süsteem ei vabasta juhti vastutusest parkimise ajal.
- Anduritel on pimealased, kus olevaid takistusi ei tuvastata.
- Ole ettevaatlik auto lähedal olevate inimeste ja loomade suhtes.

Tagurpidi

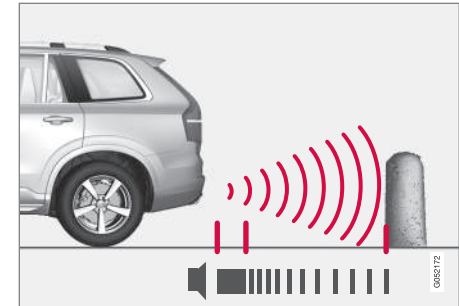

MÄRKUS. Pilt on illustratiivne; üksikasjad olenevad konkreetsest mudelist.

Tagurdusandurid aktiveeruvad, kui auto veereb tagasi vabakäigul või kui käigukang viiakse tagurpidikäiguasendisse.

Möötevahemik algab auto tagant umbes 1,5 meetri kauguselt.

Kui tagurdate haagisega autoga, lülitatakse tagurdamisel töötav parkimisabi automaatselt välja.

i TÄHELEPANU

Kui tagurdamisel on haakekonksu külge kinnitatud haagis või rattakäru – ilma Volvo originaaljuhtmestikuta – siis võib vajalikuks osutuda parkimisabi käsitsi välja lülitamine, et andurid neile ei reageeriks.

« Külgedel

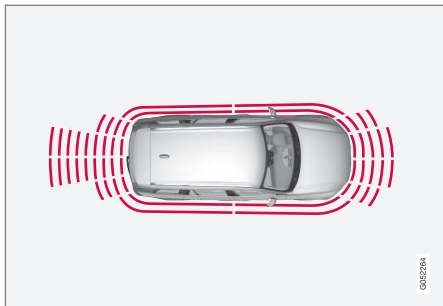

Parkimisabi küljeandurid aktiveeritakse mootori käivitamisel automaatselt. Andurid on aktiivsed kiirustel alla 10 km/h (6 mph).

Mõõtelatus algab ligikaudu 30 cm äärtest. Külgtakistustest märkuandev helisignaal kostab külgmistest kõlaritest.

Eesmine

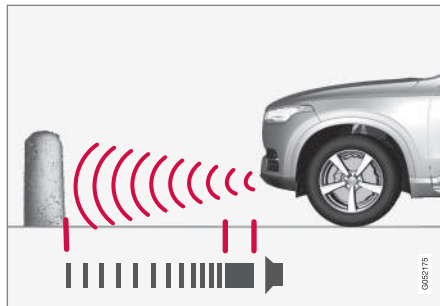

MÄRKUS. Pilt on illustratiivne; üksikasjad olenevad konkreetsest mudelist.

Eesmised parkimisabi andurid aktiveeritakse mootori käivitamisel automaatselt. Andurid on aktiivsed kiirustel alla 10 km/h (6 mph).

Mõõtevahemik algab auto eest umbes 0,8 meetri kauguselt.

i TÄHELEPANU

Parkimisabi lülitub välja, kui seisupidur raken- datakse või automaatkäigukastiga sõiduautul valitakse käigukangi asend **P**.

! TÄHTIS TEAVE

Lisatulede paigaldamisel: Pidage meeles, et need ei tohi andureid varjata - lisatulesid võidakse siis takistuseks pidada.

Sellega seotud teave

- Parkimise abi* aktiveerimine/deaktiveerimine (lk. 349)
- Parkimisabi piirangud* (lk. 349)
- Rakenduse Park Assist* teated (lk. 351)
- Parkimisabi kaamera* (lk. 352)
- Aktiivne parkimisabi* (lk. 358)

Parkimise abi* aktiveerimine/ deaktiveerimine

Parkimise abi funktsiooni saab aktiveerida/deaktiveerida.

Eesmised ja külje andurid aktiveeruvad mootori käivitamisel automaatselt. Tagumised andurid aktiveeritakse, kui auto veereb tahapoole või tagurdamiskäik lülitatakse sisse.



Funktsioon aktiveeritakse/
deaktiveeritakse keskekraani
funktsioonivaates.

Parkimisabi saab sisse/välja
lülitada ka kaamerakuvadel.

– Puudutage funktsioonivaates nuppu
Parkimisabi.

> Kui parkimise abi on aktiveeritud/deaktiveeritud, siis ilmub nupule vastavalt roheline/hall tuli.

Sellega seotud teave

- Parkimisabi* (lk. 347)
- Cross Traffic Alert* (lk. 327)

Parkimisabi piirangud*

Parkimise abifunktsioon võib olla teatud olukordades piiratud.

i TÄHELEPANU

Kuna haakekonksu seadistatakse auto elektrisüsteemi abil, võetakse auto taga oleva objekti kauguse mõõtmisel arvesse väljaulatuvad haakekonksu.

! TÄHTIS TEAVE

Mõned objektid, nt ketid, peened läikivad postid või madalad tõkked võivad jääda "signaali varju" alasse ja andurid ei pruugi neid ajutiselt avastada – sel juhul võib piiksumine pidevale toonile ülemineku asemel ootamatult katkeda.

Andurid ei suuda tuvastada kõrgeid objekte nagu nt etteulatuvad laadimisplatvormid.

- Sellistes olukordades olge eriti tähelepanelik ja manööverdage autoga või muutke selle asendit eriti aeglaselt või katkestage pooleliolev parkimismanööver, sest oht sõidukeid või muid objekte vigasta on suur, kuna sellisel juhul pole anduritelt saadud teave alati usaldusväärne.

! TÄHTIS TEAVE

Teatud tingimustel võib parkimisabi süsteem anda valesid hoiatussignaale, mida põhjustavad välised heliallikad, mis tekitavad sarnaseid ultrahelisagedusi, millega süsteem töötab.

Sellised allikad võivad näiteks olla helisignaalid, märjad rehvid asfaldil, pneumpidurid ja mootorrattaste müra vms.

Hooldus

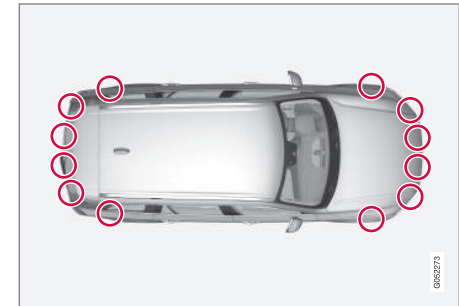

Parkimisandurite asukohad²⁴.

Parkimisabi optimaalse töö tagamiseks tuleb parkimisabi andureid regulaarselt vee ja autošampooniga puhastada.

²⁴ MÄRKUS. Pilt on illustratiivne; üksikasjad olenevad konkreetsest mudelist.



i TÄHELEPANU

Andureid kattev mustus, jää ja lumi võivad põhjustada valesid hoiatussignaale, piiratud töövõimet või mittetoimimist.

Sellega seotud teave

- Parkimisabi* (lk. 347)
- Parkimise abi* aktiveerimine/deaktiveerimine (lk. 349)
- Rakenduse Park Assist* teated (lk. 351)

Rakenduse Park Assist* teated

Juhiekraanil võidakse kuvada parkimisabirakendust puudutavad teated.

Järgnevas tabelis on mõned näited.

Teade	Spetsifikatsioon
Parkimisabi süsteem Pole saadaval Vajab hooldust	Süsteem ei tööta korrapäraselt. Võtke ühendust töökojaga - soovitatavalt Volvo autotöökojaga.
Parkimisabi süsteem Andurid blokeeritud, vajavad puhastamist	Üks või mitu süsteemi andurit on blokeeritud, palun kontrollige ja parandage esimesel võimalusel.

Sellega seotud teave

- Parkimisabi* (lk. 347)
- Parkimise abi* aktiveerimine/deaktiveerimine (lk. 349)
- Parkimisabi piirangud* (lk. 349)

Parkimisabi kaamera*

Parkimisabi kaamera aitab juhil kitsastes kohtades manööverdada. Takistustest annab märku keskekraanil olev kaamerakujutis ja graafika.

Ülevaade

Parkimisabi kaamera käivitatakse vastavalt seadistusele kas tagurpidi käigu valimisel automaatselt või manuaalselt keskkonsoolist.

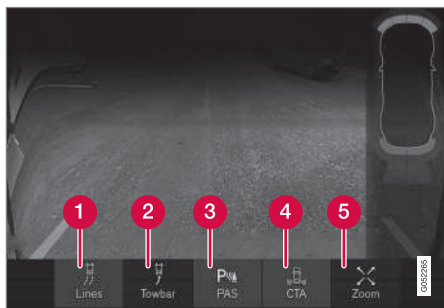

- 1 **Jooned** aktiveerib või lülitab parkimisabi jooned välja
- 2 **Veotis*** - aktiveerib või lülitab haakekonksu abijooned välja*²⁵
- 3 **PAS*** - parkimise abi aktiveerimine/deaktiveerimine

²⁵ Pole teatud riikides kasutatav.

²⁶ Parkimise abijooned lülitatakse sisse suumimisel välja.

- 4 **CTA*** - Cross Traffic Alert - ristuva liikluse hoiatussüsteemi aktiveerimine/deaktiveerimine
- 5 **Suumi**²⁶ - suumib sisse/välja

HOIATUS

- Parkimiskaamera on abivahend. See ei vabasta juhti tagurdamisel vastutusest.
- Kaameral on pimenurki, kus takistusi ei tuvastata.
- Arvesta auto läheduses olevate inimeste ja loomadega.

Kaamera vaated

Selle rakenduse abil on võimalik luua 360° vaade ning samuti on võimalik eraldi vaadata esimest, tagumist, vasakut või paremat kaamerat. Valitud kuva kõige ülemise valikuga näidatakse, milline kaamera on aktiivne.

360° vaateväljaga kaamera*

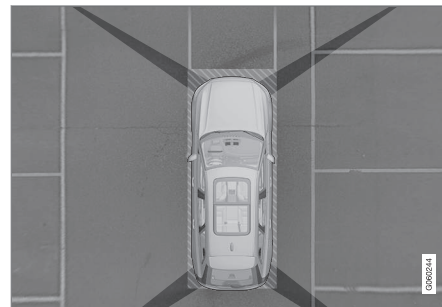

Parkimisabikaamerate ligikaudne tööpiirkond.

Auto neli külge on korraga keskkonsooli ekraanil näha, nii näeb juht aeglasel manööverdamisel kogu auto ümbrust.

Iga kaamera ala on võimalik eraldi aktiveerida selleks soovitud kaamera ekraani vaateväljale vajutamisega, näiteks eesmise kaamera puhul kaamera ette või peale.

Kui auto on varustatud on parkimisabi* funktsiooniga, siis tähistatakse vahemaad tuvastatud takistuseni ka erinevate värvidega.

Tagurpidi

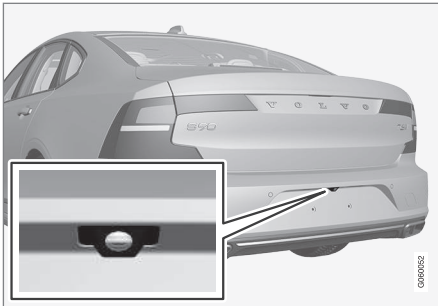

Tagumine kaamera asub numbrimärgi kohal.

Tagumine kaamera näitab laia ala auto taga. Teatud mudelitel võib olla näha kaitserauda ja haakekonksu.

Keskekraanil olevad objektid võidakse kuvada veidi kaldus, kuid see on normaalne.

i TÄHELEPANU

Keskekraanil olevad objektid võivad olla autole lähemal, kui ekraanil tundub.

Eesmine



Eesmine pakimiskaamera²⁷ asub kaitsevöres.

Eesmine kaamera aitab ka piiratud külgvaatega väljasõiduteel, nt hekest möödumisel. See on aktiivne kuni 25 km/h (16 mph) kiiruseni, seejärel lülitatakse eesmine kaamera välja.

Kui auto ei saavuta kiirust 50 km/h (30 mph) ja 60 sekundi jooksul pärast esikaamera väljalülitumist langeb kiirus alla 22 km/h (14 mph), lülitub kaamera uuesti sisse.

i TÄHELEPANU

Kiiruse vähendamisel esikaamera automaatne taasaktiveerimine eeldab, et **Kaamera autom. aktiveerim. tagurpidikäiguga** valik on aktiveeritud **Seaded → My Car → Parkimisabi** menüüvalikus.

Külgmise



Külgkaamerad²⁷ asuvad uksepeeglites.

Külgkaamerad näitavad ekraanil olukorda sõiduki mõlemal pool.

Sellega seotud teave

- Parkimiskaamera* käivitamine (lk. 356)
- Parkimise abijooned ja väljad parkimisabikaamera jaoks* (lk. 354)
- Parkimisabi piiratus* (lk. 357)
- Parkimisabi* (lk. 347)
- Cross Traffic Alert* (lk. 327)
- Aktiivne parkimisabi* (lk. 358)

²⁷ Pilt on illustratiivne; üksikasjad olenevad konkreetsest mudelist.

Parkimise abijooned ja väljad parkimisabikaamera jaoks*

Parkimisabi kaamera funktsioon märgib auto asukohta võrreldes ümbrusega, kuvades kaamerakujutisel jooned.

Abijooned



Näited selle kohta, kuidas abijooni on võimalik kuvada.

Parkimise abijooned näitavad ära auto trajektoori vastavalt hetkesele roolinurgale - see abistab paralleelparkimisel, kitsastesse kohtadesse tagurdamisel ning haagise ühendamisel.

Jooned ekraanil projitseeritakse nii, nagu need reaalselt sõiduki taga maapinnale joonistuksid ja need sõltuvad otseselt rooliratta pööramisest, näidates nõnda juhile ette auto trajektoori pöörämisel.

Need parkimise abijooned arvestavad ka auto kõige väljalatuluvamaid osi, nt haakekonksu, küljepeegleid ja nurki.

i TÄHELEPANU

Parkimise abijooni suurendamisel ei kuvata.

i TÄHELEPANU

- Kui te tagurdate haagisega, mis ei ole autoga elektriliselt ühendatud, näitavad ekraanil olevad jooned **auto**, mitte haagise trajektoori.
- Jooni ei ole ekraanil, kui haagis on auto elektrisüsteemiga ühendatud.

! TÄHTIS TEAVE

Pidage meeles, et tagakaamera valimisel kuvatakse keskekraanil vaid auto taha jäävat. Jälgige tagurdamisel ka auto külgesid ja esiosa.

Sama kehtib ka vastupidiselt – kui valite esi-kaameravaate, siis jälgige auto tagaosa.

Arvestage sellega, et juhtjooned tähistavad **lühimat** marsruuti. Seetõttu pöörake erilist tähelepanu auto külgedele, et need ei pööraks millegi vastu, kui edasi sõitmisel rooli keeratakse. Jälgige ka, et esiosa ei riivaks midagi, kui rooli pöörämisel keeratakse.

Parkimise abijooned 360° vaates*

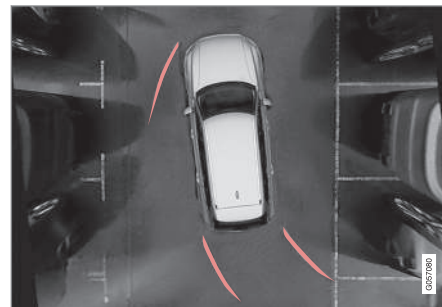

360° vaateväli ja parkimisabi jooned.

360° vaatevälja puhul kuvatakse parkimise abijooned auto taga, ees ja kõrval (olenevalt liikumissuunast):

- Edasi liikumine Esijooned
- Tagurdamine Küljjooned ja tagurdamisjooned

Kui valiti esi- või tagurdamiskaamera, kuvatakse parkimisabi jooned auto liikumissuunast olenevalt. Valitud küljekaamerat kasutatakse abijoonete kuvamiseks tagurdamisel.

Haakekonksu abijoon

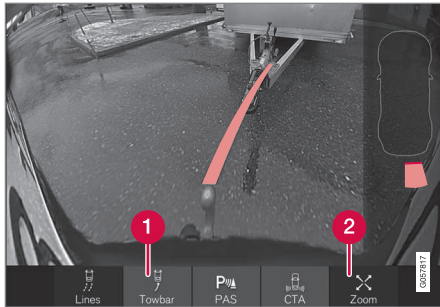

Abijoonega haakekonks

- 1 **Veotis** - aktiveerib haakekonksu abijooned*
- 2 **Suumi** - suumib sisse/välja.

Kaamera oskab aidata haagise ühendamisel, kuvades selleks abijoonetega haakekonksu "rada" haagiseni.

1. Vajutage **Veotis** (1).
 - > Kuvatakse haakekonksu "rada" haagise ühenduseni. Kõik ülejäänud abijooned kustutatakse.
2. Täpsema manööverdustäpsuse vajaduse korral vajutage **Suumi** (2).
 - > Kaamera suumib sisse.

Haakekonksu ja auto parkimise abijooni ei ole võimalik korraga kuvada.

Parkimisabi sensorite väli*

Kui auto on varustatud parkimisabisüsteemiga*, kuvatakse iga takistuse tuvastanud anduri väli värvilisena (360° vaade).

Esimeste ja tagumiste andurite väljad



Ekraanil võidakse kuvada andurite värvilised väljad parempoolsel autosümbolil.

Esi- ja tagurdamisandurite väljad vahetavad takistuseni oleva vahemaa vähenemisel värvi kollasest oranži ja punaseni.

Esi- ja tagurdamisväljade värvid	Kaugus (meetrites)
Kollane	0,6–1,5
Oranž	0,4–0,6
Punane	0–0,4

Andurite väljad külgedel

Kõrvallahtreid kuvatakse ainult oranžilt.

Küljeväljade värvid	Kaugus (meetrites)
Oranž	0–0,3

Sellega seotud teave

- Parkimisabi kaamera* (lk. 352)
- Parkimiskaamera* käivitamine (lk. 356)
- Parkimisabi piiratus* (lk. 357)

Parkimiskaamera* käivitamine

Parkimisabi kaamera võib käivitada tagurpidi käigu valimisel automaatselt või keskekraani kaudu käsitsi.

Parkimiskaamera käivitamine

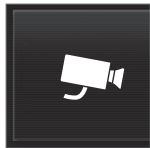

Parkimiskaamera käivitamiseks käsitsi tehke järgmist.

- Vajutage keskekraani rakendustevaates **Kaamera** nupule.
 - > Parkimiskaamera on käivitatud

Kaamera käivitamine erinevates olukordades

Kui kaamera käivitub ülesvaates või ettevaates, siis nupuvajutusega määratakse ära auto kiirus ja liikumissuund.

- Ülesvaade: Paigal olles ja edasi liikudes – 0-15 km/h (0-9 mph).
- Ülesvaade: Paigal olles ning tagasi liikudes, sõltumatult kiirusest.
- Ettevaade: Edasi liikudes 15-22 km/h (9-14 mph).

Parkimiskaamera automaatse käivituse aktiveerimine/keelamine

Parkimiskaamera automaatset käivitust tagurpidikäigu valimisel on võimalik aktiveerida ja keelata.

1. Vajutage keskekraani ülavaates nuppu **Seaded**.
2. Vajutage **My Car → Parkimisabi**.
3. Automaatse käivitamise aktiveerimiseks/keelamiseks valige **Kaamera autom. aktiveerim. tagurpidikäiguga**.

Kaamera automaatne väljalülitamine

Juhi häirimise vältimiseks lülitatakse esikaamera välja kiirusel 25 km/h (16 mph). **Kaamera autom. aktiveerim. tagurpidikäiguga** seadistuse valimisel taasaktiveeritakse kaamera kiirusel 22 km/h (14 mph) 60 sekundi jooksul. Kui kiirus ületab 50 km/h (31 mph), siis esikaamerat ei taasaktiveerita.

Muude kaamerate vaated lülituvad välja kiirusel 15 km/h (9 mph) ja taasaktiveerimist ei toimu.

Valige tagumise parkimiskaamera peamine vaade

Kui **Kaamera autom. aktiveerim. tagurpidikäiguga** rakendus on valitud, saab juht valida, milline kaamera rakendus aktiveeritakse tagurdamisel – tahavaatekaamera või 360° vaade*.

1. Vajutage keskekraani ülavaates nuppu **Seaded**.
2. Vajutage **My Car → Parkimisabi**.

3. Valige **Tagavaade 360°-vaate asemel** tagakaameravaate aktiveerimiseks/inaktiveerimiseks põhivaatena.

Sellega seotud teave

- Parkimise abijooned ja väljad parkimisabikaamera jaoks* (lk. 354)
- Parkimisabi piiratus* (lk. 357)
- Süüteasendid (lk. 367)

Parkimisabi piiratus*

Parkimise abi kaamerafunktsioon võib olla teatud olukordades piiratud.

Parkimisabi kaamera ei näe igas situatsioonis kõiki objekte - juht peaks järgnevatest punktidest teadlik olema.

i TÄHELEPANU

Rattahoidik või muu auto tagaosale paigaldatud tarvik võib takistada kaamera vaadet.

Pimedad alad

Pidage silmas, et isegi kui tundub, et ainult väike osa kujutisest on takistatud, võib see moodustada suhteliselt suure osa vaateväljast. Seetõttu võivad autole väga lähedal olevad takistused jääda märkamata.

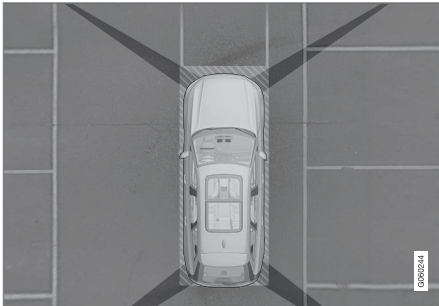

Kaamerate vaateväljade vahele jäävad nn pimenurgad.

360° vaateväljas võivad objektid/takistused kaduda individuaalsete kaamerate vaateväljade vahedesse.

Vigane kaamera

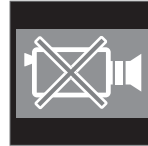

Kui kaamera sektor on pime ja sisaldab seda sümbolit, ei ole kaamera töökorras. Järgmisel joonisel on toodud näide.



Auto vasakpoolne kaamera ei ole töökorras.

Kaamera pime sektor

Kaamera pime sektor kuvatakse ka järgmistel juhtudel, aga sellisel juhul ilma vigase kaamera sümbolita.

- Uks on lahti
- Pakiruumi kaas on lahti
- Küljepeeglid on sisse tõmmatud.

Valgustingimused

Kaamerapilti reguleeritakse automaatselt vastavalt valgustingimustele. Seetõttu võib pildi eredus ja kvaliteet veidi erineda. Vähene valgus võib pildikvaliteeti halvendada.

Hooldus

Puhasta kaameraobjektive regulaarselt leige vee ja autošampooniga - väldi objektiviide kraapimist.

i TÄHELEPANU

Süsteemi optimaalse toimimise tagamiseks hoidke kaamera lääts puhtana porist, lumest ja jääst. See on eriti tähtis halva nähtavuse korral.

Sellega seotud teave

- Parkimisabi kaamera* (lk. 352)
- Parkimiskaamera* käivitamine (lk. 356)
- Parkimise abijooned ja väljad parkimisabikaamera jaoks* (lk. 354)

Aktiivne parkimisabi*

Aktiivne parkimisabi (Park Assist Pilot – PAP) aitab juhil parkimiskohale parkida või parkimiskohalt lahkuda.

Esmalt kontrollib PAP seda, kas parkimiskoht on piisavalt suur ning seejärel aitab juhil rooli pöörata ning autot parkimiskohale manööverdada.

Keskekraan kuvab sümbolite, graafika ja teksti abil toimingud, mida teha ning annab teada, millal neid täpselt teha tuleb.

i TÄHELEPANU

Parkimisabi mõõdab kaugust ja pöörab rooli – juhi ülesanne on teha järgmist.

- Jälgida hoolikalt auto ümbrust
- Järgida keskekraanil olevaid juhiseid
- Vahetada käiku (tagurpidi/edasi)
- Hoida ohutut kiirust
- Pidurdada ja peatada auto

! HOIATUS

PAP ei toimi kõikides olukordades, vaid on mõeldud ainult täiendavaks abiks.

Juht vastutab alati ohutu sõidu eest ja peab panema tähele ümbritsevat olukorda ja teisi parkimise ajal lähenevaid või mööduvaid liikluid.

Erinevad parkimise olukorrad

Funktsiooni PAP saab kasutada järgmistes parkimisolukordades.

Paralleelne parkimine

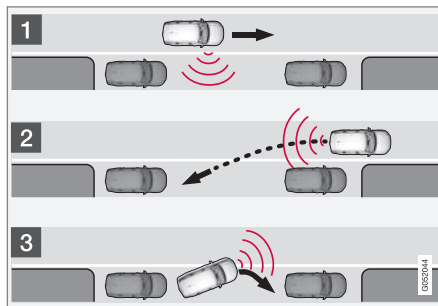

Paralleelse parkimise põhimõte

PAP-funktsioon pargib auto järgmiste etappidena.

1. Parkimiskoht on tuvastatud ja mõõdetud.
2. Auto juhitakse tagurdamisel parkimiskohta.
3. Auto juhitakse parkimiskohale ette-/taga- poole manööverdamisega.

Funktsiooni **Välju parkimiskohalt** kasutades võib PAP aidata paralleelselt pargitud sõidukil parkimiskohast väljuda. Vt jaotise "Parkimine aktiivse parkimisabiga" teemat "Parkimiskohast väljumine".

Ristparkimine

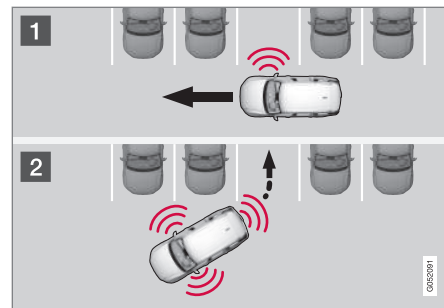

Ristparkimise tööpõhimõte.

PAP-funktsioon pargib auto järgmiste etappidena.

1. Parkimiskoht on tuvastatud ja mõõdetud.
2. Auto juhitakse tagurdamisel parkimiskohta ning manööverdatakse edasi/tagurpidi sõites.

i TÄHELEPANU

Süsteem PAP **Välju parkimiskohalt ei suuda** abistada parkimistaskust väljuvat autot – see toimib vaid paralleelsel parkimisel.

Sellega seotud teave

- Parkimine Aktiivse parkimise abiga* (lk. 359)
- Aktiivse parkimisabi piirangud* (lk. 361)
- Aktiivse parkimisabi teated* (lk. 363)

Parkimine Aktiivse parkimise abiga*

Aktiivse parkimise abi (Park Assist Pilot - PAP) aitab sõitjal kolme sammu abil parkida. Samuti aitab funktsioon sõitjal parkimiskohalt lahkuda.

i TÄHELEPANU

Parkimisabi mõõdab kaugust ja pöörab rooli – juhi ülesanne on teha järgmist.

- Jälgida hoolikalt auto ümbrust
- Järgida keskekraanil olevaid juhiseid
- Vahetada käiku (tagurpidi/edasi)
- Hoida ohutut kiirust
- Pidurdada ja peatada auto

PAP-i saab aktiveerida siis, kui mootor on käivitatud ja järgmised tingimused on täidetud.

- Autole ei ole kinnitatud jälrelhaagist.
- Sõidukiirus peab jääma alla 30 km/h (20 mph).

i TÄHELEPANU

Kui PAP otsib parkimiskohta, peaks auto ja parkimiskohtade vahemaa olema 0,5-1,5 m.

Parkimine

PAP-funktsioon pargib auto järgmiste etappidena.

1. Parkimiskoht on tuvastatud ja mõõdetud.
2. Auto juhitakse tagurdamisel parkimiskohta.
3. Auto paigutatakse parkimiskohta – süsteem võib juhul paluda käiku vahetada.

Parkimiskohtade otsimine ja mõõtmine



Funktsiooni saab aktiveerida keskekraani funktsioonivaates.

Juurdepääs on võimalik ka kaamerakuvadel.

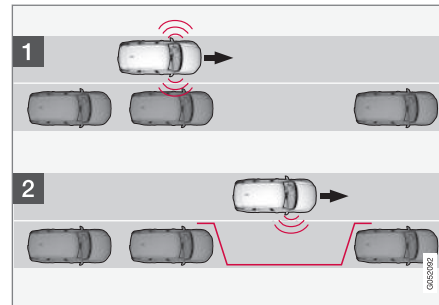

Paralleelparkimise tööpõhimõte.

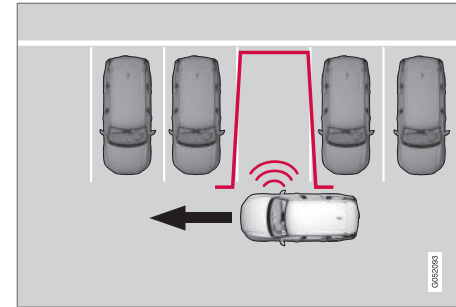

Ristparkimise tööpõhimõte.

1. Paralleelse parkimise korral ei tohi ületada kiirust 30 km/h (20 mph) ning ristiparkimise puhul 20 km/h (12 mph).
2. Puudutage funktsioonivaates nuppu **Pargi**.
> PAP otsib parkimiskohta ja kontrollib, kas see on piisavalt suur.
3. Hoidke pilku keskekraanil ja olge valmis autot peatama, kui sealne graafika ja tekst märgivad sobiva parkimiskoha leidmist.
> Kuvatakse hüppikaken.
4. Valige **Paralleelparkimine** või **Risti parkimine** ning seejärel valige tagasikäik.



i TÄHELEPANU

PAP otsib lähedusest parkimiskohta, kuvab juhised ja suunab auto parkimiskohale kaassõitja tänavapoolel. Kuid vajaduse korral võib auto parkida ka juhipoolsele tänavapoolele.

- Aktiveerige juhipoolne suunatuli – seejärel otsib süsteem sellelt auto poolelt parkimiskohta.

Parkimiskohta tagurdamine

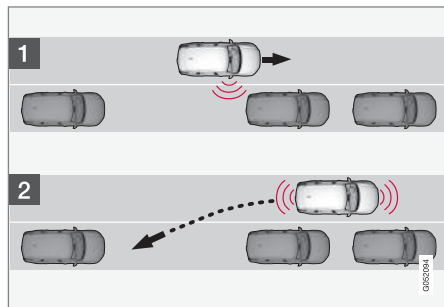

Paralleelparkimine.

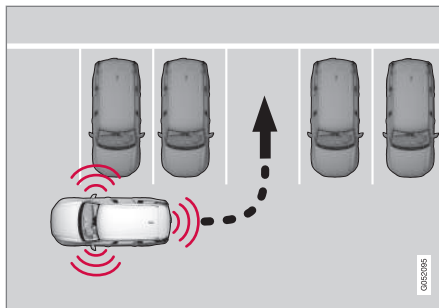

Ristparkimine.

1. Veenduge, et taga poleks midagi ees.
2. Tagurdage aeglaselt ja ettevaatlikult, ilma rooliratast puudutamata ning kiirusega kuni 7 km/h (4 mph).
> Seejärel juhib PAP auto parkimiskohale.
3. Jälgige keskekraani ning olge valmis autot peatama, kui graafika ja tekstiteated seda nõuavad.

i TÄHELEPANU

- Kui PAP-funktsioon on aktiveeritud, hoidke käed roolist eemal.
- Veenduge, et rool saab vabalt liikuda ega ole takistatud.
- Optimaalsete tulemuste saavutamiseks - oodake, kuni rool on end pööranud, enne kui alustate edasi/tagasi sõitmist.

Auto paigutamine parkimiskohale

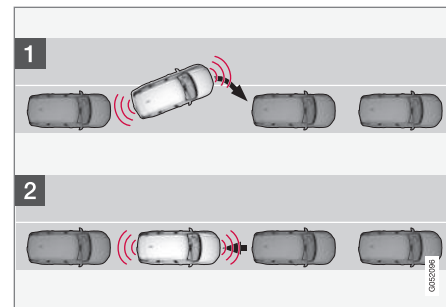

Paralleelparkimine.

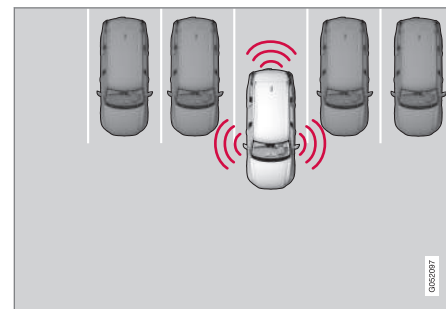

Ristparkimine.

1. Asetage käigukang **D** asendisse, oodake kuni rooli on pööratud ning sõitke aeglaselt edasi.

2. Jälgige keskekraani ning olge valmis autot peatama, kui graafika ja tekstiteated seda nõuavad.
3. Valige tagasikäik ja sõitke aeglaselt tahapoole.
4. Jälgige keskekraani ning olge valmis autot peatama, kui graafika ja tekstiteated seda nõuavad.

Kui auto on pargitud, lülitub funktsioon automaatselt välja ning kuvatakse vastavad joonised ja tekst. Juhul võib osutada vajalikuks asendit parandada. Ainult juht saab kindlaks määrata, kas auto on õigesti pargitud.

! TÄHTIS TEAVE

Kui PAP kasutab andureid, on hoiatusvahe-
maa lühem võrreldes sellega, kui andureid
kasutab parkimisabi.

Parkimiskohalt lahkumine

i TÄHELEPANU

Parkimiskohalt lahkudes toimib funktsioon
Välju parkimiskohalt üksnes paralleelse
parkimise korral – mitte parkimistaskus parki-
misel.



Funktsioon **Välju parkimiskohalt** aktiveeritakse keskekraani funktsioonivaates.

1. Puudutage funktsioonivaates nuppu **Välju parkimiskohalt**.
2. Kasutage suunatulesid, et näidata parkimiskohalt väljumise suund.
3. Jälgige keskekraani. Järgige juhiseid samamoodi nagu parkimise ajal.

Pidage meeles, et rool võib tagasi "hüpata", kui funktsioon on lõpetatud. Võimalik, et juht peab seejärel parkimiskohalt lahkumiseks rooli tagasi maksimaalsesse rooliasendisse asetama.

Juhul kui PAP leiab, et juht saab parkimiskohalt lahkuda ilma liigse manööverdamiseta, siis lõpetatakse funktsiooni tegevus isegi siis, kui juht arvab, et auto on endiselt pargitud.

Sellega seotud teave

- Aktiivne parkimisabi* (lk. 358)
- Aktiivse parkimisabi piirangud* (lk. 361)
- Aktiivse parkimisabi teated* (lk. 363)

Aktiivse parkimisabi piirangud*

Aktiivne parkimise abifunktsioon (Park Assist Pilot – PAP) võib olla teatud olukordades piiratud.

Parkimine on katkestatud

Parkimisjada katkestatakse järgmistel juhtudel:

- kui juht puudutab rooliratast
- sõiduki liiga suure liikumiskiiruse korral – üle 7 km/h (4 mph)
- kui juht vajutab keskekraanil **Tühista**
- ABS'i või elektroonilise stabiilsuskontrolli rakendumisel, näiteks kui ratas kaotab märjal teel haakumise.

Võimaluse korral teavitatakse juhti parkimise katkestamise põhjusest keskekraanil.

i TÄHELEPANU

Andureid kattev pori, jää ja lumi vähendab nende funktsiooni ja võib mõõtmist takistada.



! TÄHTIS TEAVE

Teatavatel juhtudel ei suuda PAP parkimis-kohti leida - selle üks põhjus võib olla, et andureid häirivad välised heliallikad, mille ultrahelisagedus on sama, mida kasutab ka süsteem.

Sellised allikad võivad näiteks olla helisignaaliid, märjad rehvid asfaldil, pneumopidurid ja mootorrataste müra vms.

Juhi vastutus

Juht peab võtma arvesse, et PAP on vaid abisüsteem – mitte eksimatu ja täisautomaatne funktsioon. Seega peab juht olema valmis automaatse parkimise peatama.

Parkimise ajal peab silmas pidama ka muid asjao-lusid, näiteks:

- Parkimisabi PAP võtab aluseks pargitud sõidukite praeguse asukoha – kui need on halvasti pargitud, on oht kahjustada auto rehve ja velgi vastu äärekive.
- PAP on ette nähtud parkimiseks sirgetel tänavatel, mitte järskudes kurvides. Seetõttu osutub vajalikuks veenduda selles, et sõiduk paikneks parkimisruumi mõõtmise hetkel PAP-süsteemi poolt parkimiskohaga paral-leelselt.

- Parkimiskohad kitsal tänaval ei pruugi sobida, sest manööverdusruumi on liiga vähe.
- Võtke arvesse, et auto esiosa võib parkimise ajal vastutulevatele sõidukitele ette keerata.
- Andurite tuvastusalast kõrgemal asuvaid objekte ei võeta parkimismanöövri arvutamisel arvesse. Seetõttu võib PAP liiga vara par-kimiskohale keerata – seepärast vältige selli-seid parkimiskohti.
- Juht peab määrama kindlaks, kas PAP-i vali-tud koht sobib parkimiseks.
- Kasutage heakskiidetud rehve²⁸ õige rehvi-rõhuga, sest see mõjutab PAP-i võimet autot parkida.
- Tugevas lume- või vihmasajus võib süsteem parkimiskohta valesti mõõta.
- Ärge kasutage PAP-i, kui on paigaldatud lumeketid või varuratas.
- Ärge kasutage PAP-i, kui autole laaditud objektid ulatuvad autost välja.
- Kui parkimistaskus on mõni auto teistest roh-kem väljaspool, siis võidakse parkimiskohad vahele jätta või neid valesti pakkuda.

! TÄHTIS TEAVE

Velgede ja/või rehvide vahetamine heakskiid-uga teiste velgede ja/või rehvide vastu võib tähendada rehvimõõdu muutumist ja süsteemi PAP parameetrite seadistamise vajadust. Pöörduge esinduse poole – soovitatavalt pöörduge Volvo esindusteenindusse.

Hooldus

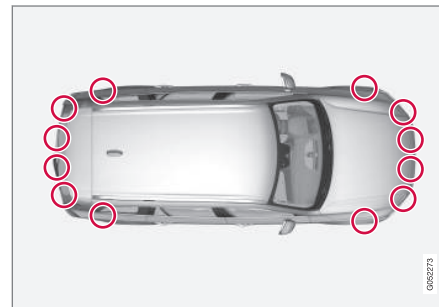

PAP-andurite asukohad²⁹.

PAP õige töö tagamiseks tuleb parkimisabi andu-reid regulaarselt vee ja autošampooniga puhas-tada.

Sellega seotud teave

- Aktiivne parkimisabi* (lk. 358)
- Parkimine Aktiivse parkimise abiga* (lk. 359)

²⁸ „Ettenähtud rehvid“ tähendavad samatüübilisi ja samadega mõõtudega rehve, mis on autole tehase poolt originaalis paigaldatud.

²⁹ MÄRKUS. Pilt on illustratiivne; üksikasjad olenevad konkreetsest mudelist.

Aktiivse parkimisabi teated*

Juhiekraanil võidakse kuvada rakendust Park Assist Pilot – PAP puudutavad teated.

Järgnevas tabelis on mõned näited.

Teade	Spetsifikatsioon
Parkimisabi süsteem Andurid blokeeritud, vajavad puhastamist	Üks või mitu süsteemi andurit on blokeeritud, palun kontrollige ja parandage esimesel võimalusel.
Parkimisabi süsteem Pole saadaval Vajab hooldust	Süsteem ei tööta korrapäraselt. Võtke ühendust töökojaga - soovitatavalt Volvo autotöökojaga.

Sellega seotud teave

- Aktiivne parkimisabi* (lk. 358)
- Parkimine Aktiivse parkimise abiga* (lk. 359)
- Aktiivse parkimisabi piirangud* (lk. 361)

KÄIVITAMINE JA SÕITMINE

Alkolukk*

Alkoluku otstarve on takistada auto juhtimist alkoholi juubes. Enne kui auto saab käivitada, peab juht tegema puhumiskatse, millega kontrollitakse kas ta ei ole juubes. Alkolukk kalibreeritakse vastavalt riigi seadusega kehtestatud piirnormile.

Auto on varustatud liidesega erinevate tootjate Volvo soovitatud alkolukkude mudelite ühendamiseks. Liides hõlbustab alkoluku ühendamist ja võimaldab kasutada integreeritud funktsioone, sh alkolukuga seotud teadete kuvamist auto põhiekraanil. Lisateavet alkoluku kohta leiate selle kasutusjuhendist.

HOIATUS

Alkolukk on vaid abivahend ega vabasta juhti vastutusest. Juhi kohuseks on olla virge ja juhtida autot turvaliselt.

Alkoluku alistamine*

Hädaolukorras ning alkoluku rikke korral on võimalik alkoluku süsteemi sillata ning atuoga siiski sõita.

Vastava alkoluku kaudu deaktiveerimiseks vt vastavaid juhiseid.

Alistamisfunktsiooni (Bypass) aktiveerimine

TÄHELEPANU

Kõik vahelejätku aktiveerimised logitakse ja salvestatakse alkoluku juhtseadme mälli. Vahelejätetu ei saa tagasi võtta.

Ekraanil kuvatakse teade **Puhuge alkolukku Jätta vahele?**

- Valige alistamine, milleks vajutage rooli parempoolset klahvistikut nuppu **O**.
 - > Alkolukk on nüüd alistatud ja auto saab käivitada.

Enne teenindamist võimalike alistamiste arv määratakse alkoluku installimise ajal.

Sellega seotud teave

- Enne alkolukuga mootori käivitamist (lk. 366)
- Käivita auto (lk. 368)

Enne alkolukuga mootori käivitamist

Alkolukk aktiveeritakse automaatselt ja on kasutusvalmis kohe auto avamisel.

Pidage meeles

Nõuetekohase toimimise ja täpse mõõtmistulemuse tagamine:

- Väldi söömist ja joomist ligikaudu 5 minuti vältel enne puhumistesti.
- Vätige esiklaasi pesemist – pesuvedelik sisaldab alkoholi, mis võib testitulemust mõjutada.

TÄHELEPANU

Pärast sõitmist saa auto 30 minuti vältel käivitada ilma uue puhumiskontrollita.

Sellega seotud teave

- Alkoluku alistamine* (lk. 366)
- Käivita auto (lk. 368)

Süüteasendid

Auto elektrisüsteemile saab määrata eri tasandid/asendid, mille tõttu saab kasutada eri funktsioone.

Kui mootor on välja lülitatud, saab piiratud arvu funktsioonide lihtsamaks kasutamiseks auto elektrisüsteemile määrata kolm eri taset – **0**, **I** ja **II**. Neid tasemeid tähistatakse kasutusjuhendis nimetusega "süüteasend".

Tabelis on kirjas igale süüteasendile/-tasemele vastavad funktsioonid.

Olek	Funktsioonid
0	<ul style="list-style-type: none"> • Odomeeter, kell ja temperatuurimõõdik on valgustatud. • Elektriliselt juhitavaid istmeid saab reguleerida. • Elektriaknaid saab kasutada. • Keskekraan käivitub ja seda saab kasutada. • Helisüsteemi saab sisse lülitada. <p>Selles süüteasendis on funktsioonid ajastatud ning lülituvad teatud aja möödumisel automaatselt välja.</p>
I	<ul style="list-style-type: none"> • Katuseluuk, elektrilised akna-tõstukid, 12 V pistikupesa salongis, navigeerimine, telefon, ventilaator ja esiklaasipuhastid on kasutatavad. • Elektriliselt juhitavaid istmeid saab reguleerida. • Kasutada saab pagasiruumis olevaid 12 V toitepesasid. • Kui auto seiskamisel helisüsteem töötab, siis lülitub see sisse. <p>Aku laadimine toimub selles süüteasendis.</p>

Olek	Funktsioonid
II	<ul style="list-style-type: none"> • Esituled süttivad. • Hoiatus-/indikaatorituled süttivad 5 sekundiks. • Aktiivsed on ka mitmed muud süsteemid. Istmesoojendusi ja tagaklaasisojendust on samas võimalik sisse lülitada vaid käivitatud mootori korral. <p>See süüteasend on seotud märkimisväärse elektrikuluga ja aku tühenemise ärahoidmiseks tuleks seda vältida.</p>

Süüteasendi valimine



Tunnelkonsoolil paiknev käivitusnupp.

- **Süüteasend 0** – avage auto lukust ja hoidke kaugjuhtpulti autos.





i TÄHELEPANU

Tasemeni **I** või **II** jõudmiseks ilma mootorit käivitamata - **ärge** vajutage nende süüteasendite valimisel piduri- või manuaalkäigukastiga autodel siduripedaali alla.

- **Süüteasend I** – keerake käivitusnupp asendisse **START** ja laske see lahti. Nupp naaseb automaatselt algasendisse.
- **Süüteasend II** – keerake juhtnupp asendisse **START** ja hoidke asendis **START** ligikaudu neli sekundit. Seejärel vabastage nupp – see liigub automaatselt algasendisse.
- **Tagasi süüteasendisse 0** – süüteasenditest **I** ja **II** asendisse **0** naasmiseks keerake juhtnupp asendisse **STOP** ja laske nupp lahti. Nupp naaseb automaatselt algasendisse.

Sellega seotud teave

- Käivita auto (lk. 368)
- Mootori väljalülitamine (lk. 369)
- Juhikraan (lk. 88)

Käivita auto

Auto käivitatakse kaugjuhtimispuldi ja tunnelkonsoolil paikneva käivitusnupuga.



Tunnelkonsoolil paiknev käivitusnupp.

Kaugjuhtimispulti ei kasutata füüsilisel auto käivitamiseks, sest autol on võtmevaba käivitamise tugi (Passive Start).

Auto käivitamiseks toimige järgmiselt.

1. Kaugjuhtpult peab asuma autos. Süsteemiga Passive Start autode puhul peab võti paikneva salongi esiosas. Võtmeta lukustamise/ lukust avamise süsteemiga (Passive Entry*) autode puhul võib võti paikneda autos suvalises kohas.

2. Automaatkäigukastiga autode puhul veenduge, et valitud on käik **P** või **N**. Manuaalkäigukastiga autode puhul veenduge, et käigukang oleks neutraalasendis ja siduri- või piduripedaal alla vajutatud.
3. Vajutage piduripedaal¹ lõpuni alla.
4. Keerake käivitusnupp asendisse **START** ja laske see lahti. Nupp naaseb automaatselt algasendisse.

i TÄHELEPANU

Diiselmootoriga auto puhul võib enne käivitamist esineda väike viivitus.

Mootori käivitamisel töötab starter niikaua, kuni mootor käivitub või selle ülekuumenemise kaitse sisse lülitub.



Tagavaraluger asub kesktunneli konsoolis.

¹ Kui auto liigub, piisab mootori käivitamiseks käivitusnupu keeramisest asendisse **START**.

Kui käivitamise ajal kuvatakse juhiekraanil teade **Autovõti puudub**, asetage kaugjuhtimispult-võti topsihoidikus olevasse varulugerisse. Proovige uuesti käivitada.

i TÄHELEPANU

Kui te hoiustate kaugjuhtimispulti topsihoidikus, veenduge, et topsihoidikus ei oleks teisi võtmeid, metallist esemeid või elektroonikaseadmeid (näiteks mobiiltelefone, tahvelarvutiteid, sülearvuteid ega nende laadijaid). Kui topsihoidikus on mitu autovõtit, võivad tekkida häired.

! TÄHTIS TEAVE

Kui mootor 3. käivituskorra peale ei käivitu, oota 3 minutit enne kui uuesti käivitada üritad. Lase akul toibuda – see suurendab käivitusvõimsust.

! HOIATUS

Ära eemalda kaugjuhtpulti autost, kui autoga sõidetakse või seda pukseeritakse.

! HOIATUS

Kui autost lahkute, eemaldage alati kaugjuhtpult autost ning veenduge, et auto elektrisüsteem on süüteasendis **0**. See on eriti oluline siis, kui lapsed jäävad autosse.

i TÄHELEPANU

Külmkäivitusel võib teatavat tüüpi mootoritel tühikäigu pöörete arv olla normaalsest tunduvalt suurem. See on mõeldud selleks, et väljalaskesüsteem saavutaks võimalikult kiiresti normaalse töötemperatuuri, et heitmeid võimalikult vähendada ja sellega keskkonda kaitsta.

Sellega seotud teave

- Süüteasendid (lk. 367)
- Mootori väljalülitamine (lk. 369)
- Kaugjuhtimispult (lk. 222)
- Kaugjuhtimispuldi patarei vahetamine (lk. 243)

Mootori väljalülitamine

Mootor lülitatakse välja tunnelkonsoolil oleva käivitusnupuga.



Tunnelkonsoolil paiknev käivitusnupp.

Mootori väljalülitamiseks toimige järgmiselt.

- Keerake käivitusnupp asendisse **STOP** ja laske see lahti – mootor lülitatakse välja. Nupp naaseb automaatselt algasendisse.

Juhul kui käigukang ei ole asendis **P** või juhul, kui sõiduk liigub:

- Hoidke nuppu asendis **STOP**, kuni mootor seiskub.

Sellega seotud teave

- Käivita auto (lk. 368)

Roolilukk

Roolilukk on mõeldud juhtimise tõkestamiseks näiteks sõiduki varguse korral. Rooliluku lukustamisel või avanemisel kostab mehaaniline heli.

Rooliluku aktiveerimine

Roolilukk aktiveeritakse siis, kui auto väljastpoolt lukustatakse ja mootor on välja lülitatud. Kui auto jäetakse lukustamata, siis lukustub rool mõne aja pärast automaatselt.

Rooliluku väljalülitamine

Roolilukk lülitatakse välja siis, kui auto väljastpoolt lukust avatakse. Kui auto ei ole lukustatud, piisab rooliluku avamiseks sellest, kui kaugjuhtimispuul on salongis ja mootor käivitatakse käivitusnupu keeramisega asendisse **START**.

Sellega seotud teave

- Käivita auto (lk. 368)
- Mootori väljalülitamine (lk. 369)
- Rooliratas (lk. 126)

Auto käivitamine abiakuga

Kui aku on tühi, saab auto käivitada teisest akust tuleva vooluga.

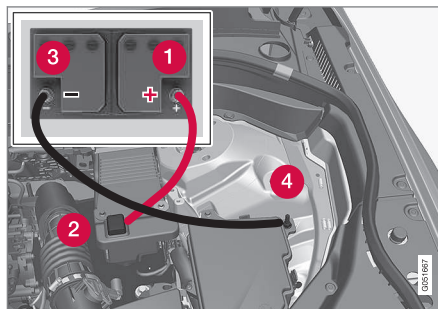

Autot abiakuga käivitades tuleb toimi lühiste ja muu kahju vältimiseks järgmiste juhiste kohaselt:

1. Lülitage auto elektrisüsteem süüteasendisse **0**.
2. Veendu, et abikäivitusaku pinge on 12 V.
3. Kui abikäivitusaku on paigaldatud teise autosse - lülitage abistava auto mootor välja ja veenduge, et autod ei puutu kokku.

4. Ühenda punase käivituskaabli üks klamber abikäivitusaku plussklemmiga (1).

! TÄHTIS TEAVE

Ühenda käivituskaabel ettevaatlikult, vältides lühise tekitamist mootoriruumis.

5. Avage auto plussklemmi kate (2).
6. Ühendage punase käivituskaabli teine klamber auto plussklemmiga (2).
7. Ühenda musta käivituskaabli üks klamber abikäivitusaku miinusklemmiga (3).
8. Ühendage musta käivituskaabli teine klamber auto miinusklemmiga (4).
9. Kontrollige, kas käivituskaabli klambrid on korralikult kinnitatud, et käivitamise ajal ei tekiks sädemeid.
10. Käivitage abistava auto mootor ja laske sel mõni minut töötada tühikäigust veidi suuremal pöörete arvul, ligikaudu 1500 pööret/minutis.
11. Käivitage tühjenenud akuga auto mootor.

! TÄHTIS TEAVE

Ärge puutuge käivitamisel kaabli ja auto vahelisi ühendusi. Sädemete tekkimise oht.

12. Eemaldage käivituskaablid vastupidises järjekorras - kõigepealt must ja seejärel punane.

Veenduge, et musta käivituskaabli kumbki klamber ei puutu kokku auto/abiaku plussklemmi või punase käivituskaabli klambriga.

HOIATUS

- Akust võib eralduda väga plahvatusohtlikku gaasilist vesinikku. Käivitusjuhtme ebaõigel ühendamisel võib tekkida säde, millest võib piisata aku plahvatamiseks.
- Aku sisaldab väävelhapet, mis võib tõsi-seid põletusi tekitada.
- Väävelhappe kokkupuutel silmade, naha või riietega pese kohe rohke veega. Kui hapet on silma pritsinud, pöörduda viivitamatult arsti poole.

Sellega seotud teave

- Aku (lk. 512)
- Süüteasendid (lk. 367)
- Käivita auto (lk. 368)
- Kapoti avamine ja sulgemine (lk. 494)

Käigukast

Käigukast on osa auto mootori ja veorataste vahelisest jõuülekandest. Käigukasti ülesandeks on vahetada käiguülekandeid vastavalt kiiruse ja võimsuse suhtele.

Käigukaste on kaht tüüpi: manuaalne ja automaatne.

Manuaalkäigukast on varustatud kuue käiguga. Automaatkäigukast võib sisaldada kaheksat või kuute käiku, mis olenevad auto mootorist. Käikude arv tähendab, et mootori väändemomenti ja võimsust saab kasutada efektiivselt.



Automaatkäigukast võimaldab ka käikude käsitsi vahetamist. Juhiekraanil näidatakse hetkel valitud käiku.

TÄHTIS TEAVE

Ajamisüsteemi osade kahjustamise vältimiseks kontrollitakse käigukasti töötemperatuuri. Ülekuumenemisohtu korral süttib juhi ekraanil ohusümbol ja kuvatakse teade. Järgige teates esitatud soovitusi.

Juhi ekraanil olevad sümbolid

Käigukasti rikke korral ilmub juhiekraanile sümbol ja teade.

Sümbol	Spetsifikatsioon
	Käigukasti teave või viga. Järgige antud soovitusi.
	Kuum või ülekuumenenud käigukast. Järgige antud soovitusi.

Sellega seotud teave

- Automaatkäigukasti käiguasendid (lk. 372)
- Manuaalkäigukast (lk. 374)
- Käiguvahetuse näidik* (lk. 374)

Automaatkäigukasti käiguasendid

Automaatkäigukasti puhul valib süsteem sõitmiseks kõige optimaalsema käigu. Käigukastil on ka manuaalse käiguvahetuse režiim.

Juhiekraanil olevad käiguasendid



Juhi ekraanil kuvatakse käigukangi asend:

P, R, N, D või **M**.

Manuaalse käiguvahetusrežiimi puhul kuvatakse kasutatav käik.

Käiguasendid

Parkimisasend – P

Auto parkimisel või mootori käivitamisel valige asend **P**. Parkimisasendi valimisel peab auto seisma.

Parkimisasendist käigukangi välja liigutamiseks vajutage piduripedaali, süüde peab olema asendis **II**.

Käigukast blokeeritakse asendis **P** mehaaniliselt. Kui auto on pargitud, rakendage kõigepealt seisupidur.

⚠ HOIATUS

Kallakul parkimisel kasutage alati seisupidurit. Automaatkäigukasti asend **P** ei ole kõigis parkimisoludes auto paigal hoidmiseks piisav.

i TÄHELEPANU

Auto lukustamiseks ja alarmi sisselülitamiseks peab käigukang olema asendis **P**.

Tagurpidikäik – R

Tagurdamiseks valige asend **R**. Tagurdusasendi valimisel peab auto seisma.

Neutraalasend – N

Ühtegi käiku ei ole sisse lülitatud ja mootorit saab käivitada. Vajutage piduripedaalile, kui auto seisab ja käigukang on asendis **N**.

Käigukangi neutraalasendist mõnesse teise käiguasendisse viimiseks tuleb piduripedaal alla vajutada ja süüteasend peab olema **II**.

Sõitmine – D

D on tavaline sõiduasend. Käike lülitatakse automaatselt vastavalt kiirendusele ja kiirusele. Asendist **R** asendisse **D** lülitumiseks peab auto olema paigal.

Manuaalse käiguvahetuse režiim – M

Manuaalse käiguvahetuse režiimi saab valida sõidu suvalisel hetkel. Gaasipedaali vabastamisel pidurdab auto mootoriga.

Manuaalse käiguvahetuse valimiseks liigutage käigukang asendist **D** lõppasendisse "**±**". Juhiekraanil kuvatakse valitud käik.

- Käigu ühe astme võrra üles vahetamiseks viige käigukang asendisse "**+**" (pluss) ja seejärel vabastage.
- Käigu ühe astme võrra alla vahetamiseks viige käigukang asendisse "**-**" (miinus) ja seejärel vabastage.



manuaalse käiguvahetuse režiim juhiekraanil².

Käigukast lülitab nõksutamise ja mootori väljasurmise vältimiseks käigu automaatselt madala-

maks kohe, kui sõidukiirus langeb alla valitud käiguga sõitmiseks sobiva kiiruse.

Automaatsel käiguvahetusele tagasi lülitumiseks liigutage käigukang küljele asendisse **D**.

Kick-down

Gaasipedaali lõpuni allavajutamise korral (rohkem kui tavalise kiirendamise puhul) lülitub kohe sisse madalam käik. Selle funktsiooni nimetus on kick-down.

Gaasipedaali lahtilaskmisel kick-down-asendis vahetab käigukast käigu automaatselt üles.

Kick-down-funktsiooni kasutatakse maksimaalseks kiirendamiseks, nt möödasõidul.

Ohutusfunktsioon

Mootoripöörete arvu liiga suureks tõusmise takistamiseks on käigukasti juhtprogramm varustatud kaitsega madalamale käigule vahetuse vastu.

Käigukast ei luba käigu allavahetust, et ohtlikult suur mootori pöörete arv ei kahjustaks mootorit. Kui juht üritab käiku mootori suurel kiirusel siiski edasi alla lülitada, – jääb esialgne käik sisse.

Kui kickdown-funktsioon on aktiveeritud, võib auto olenevalt mootori pöörete arvust vahetada ühe või mitu käiku. Auto lülitab käigu mootorikahjustuse vältimiseks ülespoole, kui mootor saavutab maksimaalse kiiruse.

Sellega seotud teave

- Käigukast (lk. 371)
- Käiguvahetamine roolilabadega* (lk. 377)
- Käiguvahetuse näidik* (lk. 374)
- Käigukangilukustus (lk. 376)
- Süüteasendid (lk. 367)

² Joonis on skemaatiline, paigutus võib sõltuda auto varustusest.

Manuaalkäigukast

Manuaalkäigukasti korral valib juht sõidukiirusele ja võimsusvajadusele vastava käigu käsitsi.

Käiguvahetus

Manuaalkäigukast on 6-käiguline. Käiguvahetuskeem asub käigukangil.

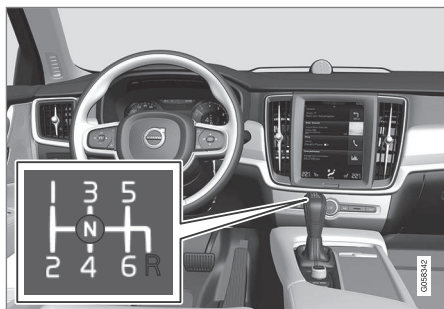

Käiguvalem.

- Vajutage iga käiguvahetamise ajal siduripeadaal täiesti alla.
- Võtke jalg käiguvahetuste vahel siduripeadaliit ära.

Tagasikäigulukk

Tagasikäigulukk takistab tagasikäigu juhuslikku sisselülitamist tavalise pärisuunas sõitmise ajal.

- Järgige käigukangile kantud käiguvalemit, käivitage vabakäigul **N** enne käigu sisselülitamist asendisse **R**.
- Lülitage tagurpidikäik sisse vaid paigalseisva sõiduki korral.

Parkimise ajal

HOIATUS

Rakendage kallakul parkimisel alati seisupidur - käigu sissejätmisest alati auto paigalhoidmiseks ei piisa.

Sellega seotud teave

- Käigukast (lk. 371)
- Käiguvahetuse näidik* (lk. 374)

Käiguvahetuse näidik*

Juhiekraani käiguvahetuse näidik kuvab manuaalses käiguvahetuse režiimis praeguse käigu ning annab teada, kui optimaalseks kütuse säästmiseks on kohasem kasutada järgmist käiku.

Käsitsi režiimis säästvaks sõiduks tuleb kasutada õiget käiku ja vahetada käike õigel ajal.

Automaatkäigukastiga autod

Käiguvahetuse näidik kuvab juhiakraanil praeguse käigu ning näitab ülesnoole abil, kui soovitatav on kasutada kõrgemat käiku.



Käigukangi asendi näitaja 12-tollisel juhiakraanil.



Käigukangi asendi näitaja 8-tollisel juhiakraanil.

Manuaalkäigukastiga autod

Ülesnool tähendab käigu soovituslikku ülesvahetust ja allanool käigu soovituslikku allavahetust.



Käigukangi asendi näitaja 12-tollisel juhiakraanil.

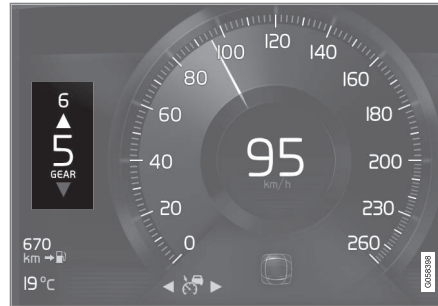

Käigukangi asendi näitaja 8-tollisel juhiakraanil.

Sellega seotud teave

- Käigukast (lk. 371)
- Automaatkäigukasti käiguasendid (lk. 372)
- Manuaalkäigukast (lk. 374)

Käigukangilukustus

Käigukangilukk takistab automaatkäigukastis käikude juhuslikku vahetumist.

Käigukangilukustust on kahte tüüpi - mehaaniline ja automaatne.

Mehaaniline käigukangilukustus

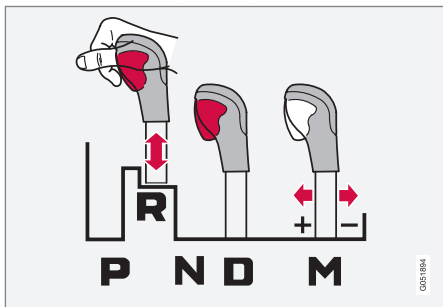

Käigukangi saab asendite **N** ja **D** vahel vabalt liigutada. Teised asendid lukustatakse ning neid saab vabastada käigukangil oleva lukustusnupu abil.

Käigukangi nupu allavajutamisel saab käigukangi liigutada asendite **P**, **R**, **N** ja **D**.

Automaatne käigukangilukustus

Automaatsel käigukangilukustusel on spetsiaalsed ohutussüsteemid.

Seisuasendist - P

Käigukangi liigutamiseks asendist **P** vajutage piduripedaali, süüde peab olema asendis **II**.

Neutraalasendist - N

Kui käigukang on asendis **N** ja auto on vähemalt 3 sekundit seisnud (olenemata sellest, kas mootor töötab), lukustub käigukang.

Käigukangi **N**-asendist mõnesse teise käiguasendisse viimiseks tuleb piduripedaal alla vajutada ja süüteasend peab olema **II**.

Deaktiveerida automaatne käigukangilukustus

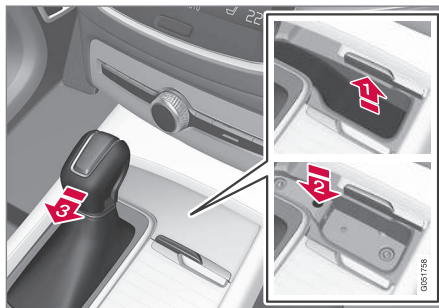

Kui autoga ei saa sõita näiteks tühja aku tõttu, tuleb käigukang viia asendisse **N**, et autot saaks liigutada.

➔ Tõstke salongis käigukangi ees olev kummimatt üles. Leidke salongi põrandalt vedrunupuga auk.

➔ Vajutage väike kruvikeeraja auk ja hoidke seda all.

➔ Viige käigukang asendisse **N** ja vabastage nupp.

4. Seadke kummimatt kohale tagasi.

Sellega seotud teave

- Automaatkäigukasti käiguasendid (lk. 372)
- Süüteasendid (lk. 367)

Käiguvahetamine roolilabadega*

Roolilabad on käigukangi täiendus ning võimaldavad käike käsitsi vahetada käsi roolilt tõstmata.

Roolilabade aktiveerimine

Käikude vahetamiseks roolil asuvate labadega tuleb need kõigepealt aktiveerida:

- Tõmmake üht labadest enda poole.
 - > Juhiekraanil näidatakse hetkel valitud käiku.



Juhiekraan käikude vahetamisel roolilabadega.

Manuaalse käiguvahetuse režiim

Käiguasendis **M** aktiveeritakse roolilabad automaatselt.

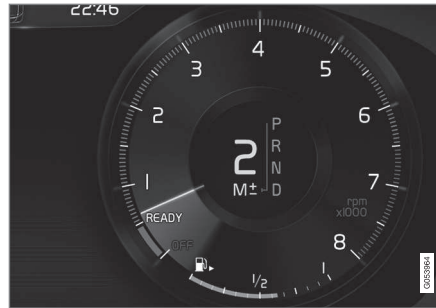

Juhiekraan käikude vahetamisel roolilabadega (manuaalse käiguvahetuse režiim).

Käiguvahetus

Käigu vahetamiseks ühe astme võrra tehke järgmist.

- Tõmmake üht laba tahapoole - rooli suunas - ja vabastage.



1 "-": valib järgmise madalama käigu.

2 "+": valib järgmise kõrgema käigu.

Käiguvahetus toimub iga labatõmbega, kui mootori kiirus ei välju lubatud vahemikust.

Pärast iga käiguvahetust muutub näidikuplokis hetkel valitud käigu number.

Funktsiooni väljalülitamine

Käsitsi deaktiveerimine käiguasendis D.

- Roolilabade väljalülitamiseks tõmmake parempoolset roolilaba (+) rooliratta poole ja hoidke seda paigal, kuni hetkel valitud käigu number juhiekraanil kustub.



◀◀ **Automaatne inaktiveerimine**

Käiguasendis **D** lülitatakse roolilabad välja, kui neid pole mõnda aega kasutatud. Seda tähistab hetkel valitud käigu numbri kustumine.

Mootoriga pidurdamisel kehtib erand – siis aktiveeritakse labad kogu mootoriga pidurdamise ajaks.

Käiguasendis **M** automaatset väljalülitust ei toimu.

Sellega seotud teave

- Automaatkäigukasti käiguasendid (lk. 372)
- Käiguvahetuse näidik* (lk. 374)

Start/Stop

Funktsiooni Start/Stop kasutamisel lülitub mootor ajutiselt välja, kui auto peatub näiteks valgusfoori taga või ummikus. Sõidu jätkamisel lülitub mootor automaatselt uuesti sisse.

Funktsioon Start/Stop on üks mitmest energia-säästlikust funktsioonist, mis on mõeldud vähendada kütusekulu ja heitgaase.

Süsteem võimaldab sõita keskkonnasäästlikult, lülitades auto mootori võimaluse korral välja.

Sellega seotud teave

- Start/Stop funktsiooni kasutamine (lk. 378)
- Start/Stop funktsiooni tingimused (lk. 380)

Start/Stop funktsiooni kasutamine

Funktsioon Start/Stop lülitab mootori ajutiselt välja ja käivitab uuesti, kui plaanite liikuma hakata.

Start/Stop on saadaval, kui mootor töötab ning seda saab erinevate tingimuste täitmisel aktiveerida. Juhiekraanil näidatakse, kas funktsioon on kasutatav, aktiivne või mittesaadaval. Vt allolevat jaotist "Juhiekraanil olevad sümbolid".

Kõik auto tavasüsteemid (nt valgustus, raadio jne) töötavad tavapäraselt, isegi kui mootor on automaatselt seiskunud. Teatud seadmete talitus võib aga ajutiselt piiratud olla, nt kliima juhtsüsteemi ventilatori kiirus või helisüsteemi väga suur helitugevus.

Automaatne seiskamine

Mootori automaatseiskumiseks on vajalik järgnev:

Automaatkäigukastiga autod

- Peatage auto jalgpiduri abil ning hoidke vasak jalg piduripedaalil – mootor seiskub automaatselt.

Manuaalkäigukastiga autod

- Vabastage sidur, seadke käigukang neutraalasendisse ja vabastage siduripedaal – mootor seiskub automaatselt.

Sõidurežiimi **Eco** või **Comfort**³ võib auto mootor seiskuda enne auto peatumist.

Adaptiiv. kiirusehoidik või **Pilot Assist** funktsioonide aktiveerimisel seiskub auto mootor automaatselt umbes kolme sekundi järel.

Vt jaotist "Start/Stop funktsiooni tingimused".

Automaatkäivitus

Mootori automaatseks seiskumiseks on vajalik järgmine.

Automaatkäigukastiga autod

- Vabastage piduripedaal - auto käivitub automaatselt ning saate sõitmist jätkata. Kallakust üles sõites rakendub märgipidurifunktsioon (HSA), mis ei lase autol tagasi veereda.
- Kui funktsioon **Automaatne hoidmine** on aktiveeritud, viivitatakse automaatkäivitusega kuni gaasipedaali vajutamiseni.

- Kui **Adaptiiv. kiirusehoidik** või **Pilot Assist** funktsioon on aktiveeritud, käivitub auto automaatselt gaasipedaali vajutamisel, samuti on võimalik autot käivitada rooli vasakpoolse nupustiku  nupuga.
- Hoidke piduripedaali all ning vajutage gaasipedaali – mootor käivitub automaatselt.
- Kallakust alla sõites: Vabastage piduripedaal aeglaselt, nii et auto hakkaks veerema - mootor käivitub kiiruse kasvades.

Manuaalkäigukastiga autod

- Kui käigukang on neutraalses asendis: Mootor käivitub siduri- või gaasipedaali allavajutamisel.
- Kallakust alla sõites: Vabastage piduripedaal aeglaselt, nii et auto hakkaks veerema - mootor käivitub kiiruse kasvades.

Juhi ekraanil olevad sümbolid**12-tollise juhiakraaniga**

- Funktsioon on saadaval, kui tahhomeetril kuvatakse tekst **READY**.
- Kui funktsioon on aktiivne ja mootor automaatselt seiskunud, osutab tahhomeetri nõel teatele **READY**.
- Kui funktsioon ei ole saadaval, on tekst **READY** tuhm.

- Kui funktsioon on välja lülitatud, ei kuvata ühtki teksti.



funktsioon on aktiivne ja mootor seiskub automaatselt.

³ Tavaline sõidu alustamine.

◀ 8-tollise juhiekraaniga

Sümbol kuvatakse spidomeetri alumises servas.

Sümbol	Spetsifikatsioon
	Valge sümbol: funktsioon on saadaval.
	Beež sümbol: funktsioon on aktiivne ja mootor seiskub automaatselt.
	Funkttsioon ei ole saadaval, tingimused ei ole täidetud.
	Kui funktsioon on välja lülitatud, ei kuvata ühtki sümbolit.

Funkttsiooni väljalülitamine

Teatud olukordades soovite võib-olla funktsiooni ajutiselt välja lülitada.



Funkttsiooni väljalülitamiseks kasutage keskekraani funktsioonide kuval olevat nuppu **Start/stopp**. Funktsiooni väljalülitamisel kustub nupus olev märgutuli.

Funkttsioon on välja lülitatud kuni

- see uuesti sisse lülitatakse
- sõidurežiimiks valitakse **Eco** või **Comfort**
- järgmise käivitamiseni

Sellega seotud teave

- Start/Stop (lk. 378)
- Start/Stop funktsiooni tingimused (lk. 380)
- Mägipidur (lk. 393)
- Automaatne pidurdamine, kui auto seisab paigal (lk. 394)
- Adaptiivne püsikiirushoidik* (lk. 276)
- Valiku Pilot Assist* aktiveerimine ja käivitamine (lk. 292)

Start/Stop funktsiooni tingimused

Funkttsiooni Start/Stop töötamiseks peab mitu tingimust olema täidetud.

Kui mõni tingimus ei ole täidetud, kuvatakse juhi ekraanil vastav teade. Vt jaotist "Funkttsiooni Start/Stop kasutamine".

Mootor ei lülitu automaatselt välja

Mootori automaatseiskumine ei toimu järgmistes olukordades.

- Auto pole saavutanud vähemalt ca. 10 km/h (6 mph) kiirust.
- Pärast mitmekordset automaatset peatumist peab kiirus olema vähemalt ca. 10 km/h (6 mph), enne kui auto uuesti automaatselt seiskub.
- Juht avas turvavöö.
- akuvõimsus on allpool minimaalset lubatavat taset.
- Mootor ei ole normaalsel töötemperatuuril.
- Välistemperatuur on alla -5 °C või üle 30 °C.
- tuuleklaasi elektrisoojendus aktiveeritakse.
- Auto salongi sisetingimused erinevad määratud väärtustest.
- auto liigub tagurpidi.
- Käivitusaku temperatuur on väljaspool alumiiniumi või ülemist piirväärtust.
- Juht liigutab intensiivsemalt rooli.

- tee on väga järsu kaldega.
 - Kapott on avatud.
 - Kõrgustes sõitmisel, kui mootor pole saavutanud õige töötemperatuuri.
 - ABS-süsteem on aktiveeritud.
 - Tugeval pidurdamisel (isegi ilma ABS-süsteemi sekkumiseta).
 - Lühikese perioodi jooksul toimunud mitu käivitust aktiveerisid starteri termokaitsme.
 - Heitgaasisüsteemi osakestefilter on ummistunud⁴.
 - auto elektrisüsteemiga on ühendatud haagis.
- Järgnev kehtib automaatkäigukasti puhul:
- Käigukast ei ole normaalsel töötemperatuuril.
 - Käigukang on asendis \pm .

Mootor ei käivitu automaatselt

Järgmistel juhtudel ei käivitu mootor pärast automaatselt seiskumist automaatselt:

Automaatkäigukastiga autod:

- Juht on turvavööga kinnitamata, käigukang on asendis **P** ja juhiuks on avatud – käivitamiseks toimige tavapärasel moel.

Manuaalkäigukastiga autod:

- Juht pole turvavööga kinnitatud.
- Käik rakendatakse sidurit lahutamata.

Tahtmatu seiskumine manuaalkäigukastiga

Kohaltpõtu ebaõnnestumise ja mootori seiskumise korral toimige järgmiselt:

1. Veenduge, et juhi turvavöö on kinnitatud.
2. Vajutage uuesti siduripedaali – mootor käivitub automaatselt.
3. Mõnel juhul tuleb käigukang seada neutraalasendisse. Juhi ekraanil kuvatakse teade - järgige esitatud soovitusi.

Mootor käivitub automaatselt, ilma et peaks piduripedaali vabastama

Järgmistel juhtudel käivitub mootor automaatselt, isegi kui juht ei võta jalga gaasipedaalilt.

- Salongis olev niiskus koguneb akendele.
- Auto salongi sisetingimused erinevad määratud väärtustest.
- Esineb ajutine tugewoolukiirendus või võimsus langeb alla madalaima lubatava taseme.
- Piduripedaali korduv vajutamine.
- Kapott on avatud.
- Kui auto peatub automaatselt, ilma et oleks täiesti seisma jäänud, hakkab auto liikuma või suurendab pisut kiirust.

Järgnev kehtib automaatkäigukasti puhul:

- Juhi turvavöö on avatud, kui käigukang on asendis **D** või **N**.
- Käigukang viiakse asendist **D** asendisse **R** või \pm .
- Juhiuks avatakse, kui käigukang on asendis **D** – kostub helisignaali ning tekstisõnum märgib, et süüde on sees.

HOIATUS

Ärge avage kapotikaant, kui mootor on automaatselt seiskunud. Enne kapotikaane avamist lülitage mootor tavaviisil välja.

Sellega seotud teave

- Start/Stop (lk. 378)
- Start/Stop funktsiooni kasutamine (lk. 378)
- Abiaku (lk. 515)

⁴ Kehtib diiselmootoriga autodele.

Sõidurežiimid*

Sõidurežiimi valik määrab auto sõiduomadused, et sõidukogemust paremaks muuta ja eritingimustes sõitmist kergendada.

Sõidurežiimide kasutamisel saab kiiresti juurdepääsu paljudele auto funktsioonidele ja seadistustele, et neid vastavalt vajadustele valida. Järgmisi süsteeme saab kohandada, et igas vastavas sõidurežiimis oleksid sõiduomadused võimalikult sobivad.

- Juhtimine
- Mootor/käigukast⁵/nelikvedu*
- Pidurid
- Tõukeleevendi
- Juhi ekraan
- Start/Stop funktsioon
- Kliimaseadistused

Valige sõidurežiim, mis sobib kõige paremini praeguste sõiduoludega. Pidage meeles, et kõigis olukordades ei saa valida kõiki sõidurežiime.

Sõidurežiimi valimine



1. Vajutage sõidurežiimi juhtseadet **DRIVE MODE**.
> Keskekraanil avaneb hüpikmenüü.
2. Keerake valikuratast üles või alla, kuni soovitud sõidurežiim on valitud.
3. Vajutage sõidurežiimi juhtnuppu või kinnitage valik puutekraanil.
> Valitud sõidurežiim kuvatakse juhi ekraanil.

Kui sõidurežiim pole valitud, kuvatakse teade. Vt näidet.

- **Ei saa valida manuaalkäiguvah. tõttu**
- **Ei saa valida, aku tühi**
- **Ei saa valida, madal temp**

- **Ei saa valida, piirangud**
- **Ei saa valida, liiga suur kiirus.**

Valitavad sõidurežiimid

COMFORT

- See on auto tavarežiim.

Auto käivitamisel on see režiimis **Comfort** ja Start/Stop funktsioon on aktiivne. Nende sätete kohaselt on autos alati mugav, rooli on kerge keerata, tõukeleevendi tagab pehmuse ja keha liikumine on sujuv.

Sõidurežiim on heitgaasiemissioonide sertifitseerimisrežiim.

ECO

- Energia- ja keskkonnasäästlikumaks sõitmiseks valige **Eco** -režiim.

See sõidurežiim tähendab nt funktsiooni Start/Stop aktiveerimist ja teatud kliimaseadistuste vähendamist.

Juhiekraanil kuvatakse ECO mõõdik, et oleks lihtsam kütust säästvalt sõita.

Lisateavet selle sõidurežiimi kohta leiate jaotisest "Sõidurežiim ECO".

⁵ Kehtib automaatkäigukasti puhul.

DYNAMIC

- Režiim **Dynamic** tähendab, et autol on sportlikumad sõidumadused ja see reageerib kiiremini kiirendamisele.

Käiguvahetus muutub kiiremaks ja selgemaks ning käigukast prioriseerib suurema veojõuga käiku.

Roolitunnetus on parem, tõukeleevendi on võimsam⁶, mis tähendab, et keha liikumine järgib teed, et vähendada pöörete ajal keha hüplemist.

Start/Stop funktsioon on välja lülitatud.

INDIVIDUAL

- Sõidurežiimi kohandamine individuaalsete eelistuste järgi.

Valige alustamiseks sõidurežiim ja seejärel valige soovitud sõidumaduste järgi sätteid. Need sätteid salvestatakse individuaalsesse juhiprofiili.

Individaalne sõidurežiim on saadaval ainult siis, kui see esmalt aktiveeritakse keskekraanil.

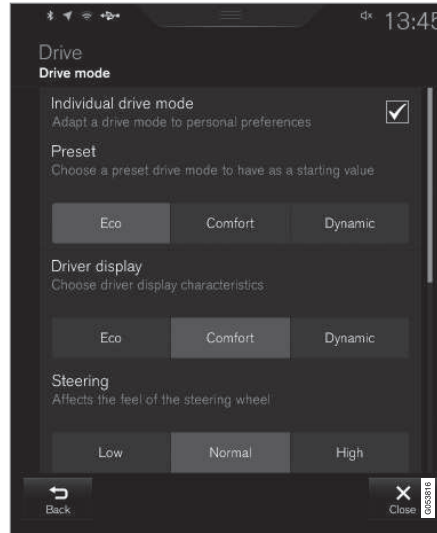

Individaalse sõidurežiimi seadistuste vaade⁷.

1. Vajutage ülavaates **Seaded**.
2. Vajutage nuppu **My Car** → **Individaalne sõidurežiim** ja valige **Isikupärane juhtimisrežiim**.

3. Menüüs **Eelseaded** valige sõidurežiim: **Ökonoomne, Mugavus** või **Dünaamiline**.

Võimalikud muudatused rakenduvad järgnevatel seadistustel:

- **Juhi infoekraan**
- **Roolimisjõud**
- **Jõuülekanne andmed**
- **Pidurite omadused**
- **Vedrustuse kontroll**
- **ECO-kliimarežiim**
- **Käivitus/seiskamine**.

Sellega seotud teave

- Kiirusest olenev juhtajami koormusjõud (lk. 258)
- Tasemekontroll* ja tõukeleevendi (lk. 386)
- Start/Stop (lk. 378)
- Sõidurežiim ECO (lk. 384)
- Neljarattavedu* (lk. 387)

⁶ Rakendub mudelile Four-C.

⁷ Joonis on skemaatiline, paigutus võib sõltuda auto mudelist või tarkvara värskendusest.

Sõidurežiim ECO

ECO sõidurežiim režiimis on autoga sõitmine kütusesäästlikum ja keskkonnasõbralikum.

Kütuse ja keskkonna säästmiseks kasutage seda sõidurežiimi.

Ökosõidurežiimi puhul on kohandatud järgmised omadused.

- Käigukasti käiguvahetuspunktid⁸.
- Mootorihaldus ja tulemused gaasipedaali vajutamisel.
- Vabajooksufunktsioon Eco Coast⁹ aktiveeritakse ja mootoriga pidurdamine lülitub välja gaasipedaali vabastamisel kiirusevahemikus 65 kuni 140 km/h (40 kuni 87 mph).
- Kliimaseadme mõned sätted toimivad vähendatud võimsusel või lülituvad välja.
- Juhiekraan kuvab teavet ECO moodsusel, mis hõlbustab keskkonna- ja kütusesäästlikku sõitmist.

ECO -režiimi valimine

Ökorežiim desaktiveeritakse mootori väljalülitamisel ning seetõttu tuleb see režiim alati pärast mootori käivitamist uuesti aktiveerida. Kui funktsioon on aktiveeritud, kuvatakse juhi ekraanil tähis ECO.

⁸ Ainult automaatkäigukastiga autod.

⁹ Ainult automaatkäigukastiga autod.

¹⁰ Ainult automaatkäigukastiga autod.

Sõidurežiimide juhtseadmega*



1. Vajutage sõidurežiimi juhtseadet **DRIVE MODE**.
> Keskekraanil avaneb hüpikmenüü.
2. Keerake valikuratast üles või alla, kuni valitud on soovitud sõidurežiim.
3. Vajutage sõidurežiimi juhtnuppu või kinnitage valik puutekraanil.

Keskekraani funktsioonide kuvamine



Ilma sõidurežiimide juhtseadmeta autodel on keskekraani funktsioonikuvale **ECO sõidurežiim** funktsiooninupp.

- Funktsiooni aktiveerimiseks vajutage nuppu.
> Nupu tuli süttib, kui funktsioon on aktiveeritud.

Vabajooksufunktsioon Eco Coast¹⁰

Vabajooksufunktsioon Eco Coast tähendab, et mootoriga pidurdamine lülitatakse välja ja pikeerimise vahel läbitakse auto kineetilise energia varal vabakäiguga. Kui juht vabastab gaasipedaali, katkeb automaatselt käigukasti ühendus mootoriga mis läheb üle tühikäigule. Nii sõites on kütusekulu vähendatud.

Funktsiooni on kõige parem kasutada siis, kui saate pikalt veereda, nt kerge kallakuga teedel või lähenedes ristmikule või madalama kiirusega alasse sisenemisel.

Vabajooksufunktsiooni aktiveerimine

Funktsioon aktiveerub siis, kui gaasipedaal täiesti vabastatakse ning täidetud on järgmised tingimused.

- Sõidurežiim **Eco** aktiveeritakse.
- Käigukang on asendis **D**.
- Kiirus on vahemikus umbes 65-140 km/h (40-87 mph)
- Maantee kallak ei ole järsem kui umbes 6%.

Vabajooksufunktsiooni kasutamisel kuvatakse juhiekraanil **COASTING**.

Piirangud

Vabakäigufunktsioon ei ole saadaval järgmistel juhtudel.

- mootori ja/või käigukasti töötemperatuur ei ole normaalne.
- Püsikiirusehoidja rakendamine.
- Käigukang viiakse asendisse **D** või manuaal-käigukasti asendisse.
- Kiirus on väljaspool vahemikku umbes 65-140 km/h (40-87 mph).
- Maantee kallak on järsem kui umbes 6%.
- Manuaalne käiguvahetus toimub roolilabadega**.

Vabakäigufunktsiooni desaktiveerimine ja väljalülitamine

Teatud olukordades soovite võib-olla funktsiooni desaktiveerida või välja lülitada, et mootoriga pidurdada. Sellisteks juhtudeks võivad olla näiteks sõit järsul teelangusel või peatne möödasisõidumänoöver – eesmärk on sõita võimalikult ohutul viisil.

Vabakäigufunktsiooni saab desaktiveerida järgmiselt.

- Vajutage gaasi- või piduripedaali.
- Viige käigukang käsitsiasendisse.
- Käiguvahetamine roolilabadega*.

Vabakäigufunktsiooni väljalülitamiseks tehke järgmist.

- Vahetage sõidurežiimi* või lülitage **ECO sõidurežiim** sõidurežiim funktsioonivaates välja.

Lühikese vahemaa saab ka vabakäigufunktsioonide veereda. Ka see vähendab kulu. Parima kütusesäästu ja suurema vabaveeremise tagamiseks soovitate vabakäigufunktsiooni siiski aktiveerida.

Juhi ekraanil olev ECO-möödik

ECO möödik näitab, kui kütusesäästlikult sõidate.

- Kui sõit on kütusesäästlik, näitab möödik madalat väärtust ja osuti paikneb rohelises tsoonis.
- Kui sõit pole kütusesäästlik, nt tugeval pidurdamise või kiirendamisel, näitab möödik suuremat väärtust.

ECO möödikul on ka näidik, mis näitab, kuidas eeskujulik juht samades oludes sõidaks. Seda märgib lühike osuti möödikul.



Ökonoomsuse näidik 12-tollisel juhiekraanil.



Ökonoomsuse näidik 8-tollisel juhiekraanil.

ECO kliimaseade

Sõidurežiimis **Eco** aktiveeritakse ECO kliimaseade automaatselt, et vähendada energia tarbimist.





i TÄHELEPANU

Kui funktsioon ECO aktiveeritakse, muutuvad paljud kliimaseadme süsteemisätete parameetrid ning elektritarbimist vähendatakse. Teatud seaded saab käsitsi lähtestada, aga täisfunktsionaalsus taastub alles ECO-funktsiooni väljalülitamisel või kliima täisfunktsionaalsusega sõidurežiimi **Individual*** kasutusele võtmisel.

Kui aknad on udused, lülitage klaasisoojendus sisse maksimaalsel jõudlusel.

Sellega seotud teave

- Ökonoomne sõiduviis (lk. 403)
- Start/Stop (lk. 378)
- Sõidurežiimid* (lk. 382)
- Akende ja küljepeeglite sulatuspuhuri sisselülitamine/väljalülitamine (lk. 184)

Tasemekontroll* ja tõukeleevendi

Taset ja tõukeleevendust reguleeritakse autos automaatselt.

Tagaosa tasemekontrolliga auto tagaosa on kogu aeg ühel kõrgusel sõitumata koormatusest. Tasemekontroll on võimalik ka pärast auto parkimist.

Tõukeleevendi (Four-C)

Tõukeleevendi kohandub vastavalt valitud sõidurežiimile ja auto kiirusele. Tõukeleevendi on enamasti seadistatud mugavaks sõiduks ja seda reguleeritakse kogu aeg vastavalt teekattele, auto kiirendusele, pidurdamisele ja kurvidele.

Tasemekontrolli sätted

Õhkvedrustuse ja tasemekontrolli väljalülitamine

Teatud juhtudel peab funktsiooni välja lülitama, nt enne seda, kui auto tungrauaga* üles tõstetakse. Vastasel juhul võib tungrauaga tõstmine tekitada õhkvedrustuses probleeme.

Funktsiooni deaktiveerimine keskekraanilt.

1. Vajutage ülavaates **Seaded**.
2. Vajutage **My Car → Vedrustus**.
3. Valige **Tasanduskontrolli juhtimise väljalülitamine**.

Summutustaseme muutmine¹¹

Aktiivse veermikuga (Four-C) ja sõidurežiimi funktsioonideta* autode vedrustust saate seadistada keskekraani kaudu.

1. Vajutage ülavaates **Seaded**.
2. Puudutage **My Car → Sõidurežiim → Vedrustuse kontroll** ja valige tase.

Transportimise ajal

Auto transportimise ajal praamil peab auto olema kinnitatud auto rehvidest, mitte ühegi muu kere osa üle ei tohi kinnitusvahendeid asetada. Transportimise ajal võib õhkvedrustus muutuda, mis võib kinnitust negatiivselt mõjutada.

Sellega seotud teave

- Sõidurežiimid* (lk. 382)
- Laadimine (lk. 217)

¹¹ Oleneb auto varustusastmest.

Neljarattavedu*

Nelikvedu, AWD (All Wheel Drive), tähendab, et kõik neli ratast veavad autot korraga.

Parima võimaliku veo saavutamiseks ja rataste läbilibisemise vältimiseks jaotatakse veojõud automaatselt parima haardumisega ratastele. Süsteem arvutab pidevalt tagarataste jaoks vajalikku väändmomenti ja võib viivitamatult kuni poole mootori väändmomendist tagaratastesse suunata.

Nelikveol on aga stabiliseeriv toime ka suuremate kiiruste puhul. Tavalistes sõidutingimustes kantakse enamik jõust esiratastele. Kui auto seisab paigal, on nelikvedu kiirendamise ajal maksimaalse haarduvuse tagamiseks alati sisse lülitatud.

Nelikveo omadused olenevad valitud sõidurežiimist*.

Sellega seotud teave

- Sõidurežiimid* (lk. 382)

Pidurite funktsioonid

Auto piduritega vähendatakse kiirust või takistatakse auto liikuma hakkamist.

Peale jalgpiduri ja seisupiduri on autol ka mitu automaatset piduriabifunktsiooni. Need võivad abiks olla näiteks siis, kui auto seisab valgusfoori taga, kui alustada sõitu kallakust üles või kui sõita mäest alla – juht ei pea siis jalga piduripedaalil hoidma.

Olenevalt auto lisavarustusest on saadaval järgmised automaatpidurifunktsioonid.

- Automaatne pidurdamine, kui auto seisab paigal (Auto Hold)
- Mägipidur (Hill Start Assist)
- Automaatne pidurdamine avarii järel
- City Safety

Sellega seotud teave

- Jalgpidur (lk. 387)
- Seisupidur (lk. 390)
- Mägipidur (lk. 393)
- Automaatne pidurdamine, kui auto seisab paigal (lk. 394)
- Automaatne pidurdamine avarii järel (lk. 390)

Jalgpidur

Jalgpidur on mõeldud sõiduki liikumiskiiruse vähendamiseks sõidu ajal.

Jalgpidurisüsteem

Autol on kaks piduriahelat. Kui üks piduriahel on vigastatud, haakub piduripedaal madalamas asendis. Seetõttu on harjumuspärase pidurdusjõu saamiseks vaja rohkem jõudu kasutada.

Piduripedaalile vajutamise tugevust võimendab piduri servomehhanism.

HOIATUS

Piduri servo töötab ainult töötava mootoriga.

Kui piduripedaali kasutatakse väljalülitatud mootoriga, tundub pedaal jäik ja auto pidurdamiseks peab kasutama tugevamat survet.

Mägisel maastikul või raske koormusega sõites saab pidurite koormust vähendada, pidurdades mootori abil (käsitsi käiguvahetuse režiim). Mootoriga pidurdamine on kõige tõhusam siis, kui nii mäest alla- kui ülesõiduks kasutatakse sama käiku.

ABS-süsteem

Autol on blokeerumisvastased pidurid Anti-lock Braking System (ABS), mille tõttu rattad pidurdamisel ei lukustu ning roolimine ei ole takistatud. Piduripedaal võib vajutamisel vibreerida - see on normaalne.



- ◀ Kui juht vabastab pärast mootori käivitamist piduripedaali, toimub ABS -süsteemi kiirtest. Süsteem võib madalal kiirusel läbi viia teise auto- maatse süsteemikontrolli. Testist annab märku võimalik piduripedaali pulseerimine.

Pidurdamine märjal teekattel

Kui sõidate pikemat aega tugevas vihmas ja pidurdamata, võib pidurdusefekt esimesel pidurdamisel viibida. Seda juhtub ka siis, kui olete autoga autopesulas käinud. Sellisel juhul tuleb piduripedaali tugevamini vajutada. Hoidke ees liikuva sõidukiga suuremat pikivahet.

Pärast märjal teekattel sõitmist või autopesula küllastamist pidurdage suurema jõuga. Nii soojenevad pidurid üles, need kuivavad kiiremini ja samas kaitsete pidureid korrosiooni eest. Jälgige pidurdamisel liiklust.

Pidurdamine soolatud teekattel

Soolatud teekattel sõites moodustub piduriketas- tele ja hõõrdkattete soolakiht. See võib pidurdus- teekonda pikendada. Hoidke ees liikuva sõidu- kiga suuremat pikivahet. Lisaks toimige järgne- valt.

- Pidurdage aegajalt, et soolakiht eemaldada. Veenduge, et te ei sea pidurdamisel teisi liik- lejaid ohtu.
- Pärast sõitmise lõpetamist vajutage piduri- pedaal ettevaatlikult alla, toimige sama moodi ka enne järgmist sõitu.

Hooldus

Selleks et auto oleks pidevalt võimalikult turvaline ja töökindel, järgige Volvo hooldus- ja garanti- raamatus toodud hooldusintervalle.



Uued ning vahetatud piduridetailid ja pidurikettad ei anna enne mõnesajakilomeetrist "sissekulumis- saega" soovitud pidurdusjõudlust. Kompenseer- rige seda piduripedaali tugevama vajutamisega. Volvo soovib kasutada ainult Volvo heaks kiid- uga hõõrdkatteid.

TÄHTIS TEAVE

Pidurisüsteemi komponentide kulumist tuleb regulaarselt kontrollida.

Küsigi selle toimingu kohta teeninduselt või laske seda kontrollida teenindusel - soovitatav on kasutada volitatud Volvo teenindust.

Juhi ekraanil olevad sümbolid

Sümbol	Spetsifikatsioon
	kontrollige pidurivedeliku taset. Kui tase on liiga madal, valage pidurive- delikku juurde ja tehke kindlaks pidurivedeliku kadumise põhjus.
	Katkematu põlemine kahe sekundi jooksul mootori käivitamisel: auto- maatne funktsioonide kontrollimine. Katkematu põlemine rohkem kui kahe sekundi jooksul: ABS-süs- teemi tõrge. Auto tavapidurisüs- teem töötab endiselt, kuid ilma ABS-funktsioonita.

HOIATUS

Kui mõlemad ohutulede lambid, mis tähistavad piduritõrget ja ABS-i tõrget, süttivad ühel ajal, on tõrge tekkinud pidurisüsteemis.

- Kui pidurivedeliku mahuti tase on sel ajal normaalne, sõitke ettevaatlikult lähimasse teenindusse ja laske pidurisüsteemi kont- rollida - soovitatav on kasutada volitatud Volvo teenindust.
- Kui pidurivedeliku tase pidurivedeliku mahutis on alla **MIN**, ärge sõitke edasi ilma pidurivedelikku lisamata. Piduri- vedeliku kadumise põhjus tuleb välja sel- gitada.

Sellega seotud teave

- Pidurite funktsioonid (lk. 387)
- Pidurdusjõu võimendamine (lk. 389)
- Pidurituli (lk. 138)
- Hädapidurituled (lk. 389)

Hädapidurituled

Hädapidurituled lülitatakse sisse tagapool sõitvate juhtide hoiatamiseks äkilise pidurduse eest. Hädapidurduse korral hakkavad pidurituled vilkuma, mitte ei sütti püsivalt nii nagu tavalise pidurduse korral.

Hädapidurituled süttivad tugeval pidurdamisel või siis, kui ABS -süsteem suurel kiirusel aktiveerub. Pärast väikesel kiirusel hädapidurdamist lülituvad vilkuvad pidurituled põlema. Samal ajal aktiveeritakse auto ohutuled. Need vilguvad seni, kuni juht kiirendab või ohutuled välja lülitab.

Sellega seotud teave

- Jalpidur (lk. 387)
- Ohutuled (lk. 138)
- Pidurituli (lk. 138)

Pidurdusjõu võimendamine

Pidurdusjõu võimendamissüsteem, BAS (Brake Assist System), aitab suurendada pidurdusjõudu, lühendades seega pidurdusteekonda.

Süsteem tuvastab juhi pidurdusvõtted ja suurendab vajadusel pidurdusjõudu. Pidurdusjõudu saab suurendada seni, kuni ABS -süsteem aktiveerub. Funktsioon pannakse ootele, kuni piduripedaalile avaldatav surve väheneb.

 TÄHELEPANU

Kui BAS on aktiveeritud, langeb piduripedaal alla tavalisest veidi rohkem, vajutage (hoidke) piduripedaali nii kaua, kui vaja.

Kui piduripedaal vabastada, siis enam pidurdamist ei toimu.

Sellega seotud teave

- Jalpidur (lk. 387)

Automaatne pidurdamine avariijärel

Avariijuhul, mis aktiveerib turvavööde eelpingutite pürotehnilised laengud või turvapadjad, või kui auto tuvastab kokkupõrke suure loomaga, aktiveeritakse auto pidurid automaatselt. Selle funktsiooni eesmärk on vältida järgmist võimalikku avariid.

Pärast tõsist kokkupõrget esineb oht, et autot ei saa enam juhtida. Et sellisel juhul järgmist kokkupõrget sõiduki või sõiduki teel oleva objektiga vältida või järgmise kokkupõrke mõju leevendada, aktiveerub automaatne pidurdussüsteem ja jätab auto ohutul viisil seisma.

Pidurdamise ajal aktiveeritakse pidurituled ja ohutuled. Kui auto peatub, vilguvad ohutuled edasi ja seisupidur rakendub.

Kui pidurdada ei saa (näiteks varitseb oht saada löök tagantulevatelt sõidukitelt), saab juht süsteemi alistamiseks gaasipedaali vajutada.

Funktsioon eeldab, et pidurisüsteem on pärast kokkupõrget korras.

Vaadake ka jaotisi Rear Collision Warning ja Blind Spot Information.

Sellega seotud teave

- Pidurite funktsioonid (lk. 387)
- Turvavöö eelpinguti (lk. 57)
- Turvapadjad (lk. 61)
- Rear Collision Warning (lk. 324)

- Blind Spot Information* (lk. 324)

Seisupidur

Seisupidur lukustab/blokeerib kaks ratast ega lase seisval autol liikuma hakata.



Seisupiduri juhtseade asub istmete vahelises tunnelkonnas.

Elektriliselt käitatava seisupiduri rakendamisel võib kostuda nõrk elektrimootori hää. Sama hääl kostub ka seisupiduri automaatse funktsiooni kontrolli ajal.

Kui auto peaaegu seisab, lülitub pidurdusfunktsioon ümber tagumistele ratastele. Piduri rakendamisel sõitval autol kasutatakse tavalist jalgpidurit, st. pidur rakendub kõigil neljal rattal. Kui auto peaaegu seisab, lülitub pidurdusfunktsioon ümber tagumistele ratastele.

Sellega seotud teave

- Pidurite funktsioonid (lk. 387)
- Seisupiduri kasutamine (lk. 391)
- Seisupiduri rikke korral toimige järgmiselt (lk. 393)

Seisupiduri kasutamine

Et vältida auto liikumahakkamist, rakendage seisupidur.

Seisupiduri rakendamine



1. Tõmmake kangi ülespoole.
 - > Kui seisupidur on aktiveeritud, süttib juhiakraanil sümbol.
2. Veenduge, et auto on paigal.

Juhi ekraanil olev sümbol

Sümbol	Spetsifikatsioon
	<p>Sümbol süttib seisupiduri aktiveerimisel.</p> <p>Kui sümbol vilgub, on ilmnenud tõrge. Lugege juhi ekraanile ilmutavat teadet.</p>

Automaatne rakendamine

Seisupidur rakendub automaatselt järgmistel juhtudel.

- Funktsioon Auto Hold (automaatne pidurdamine paigalseisul) on aktiveeritud ja auto on seisnud paigal ligikaudu viis minutit.
- Järsul kallakul olles valitakse käiguasend P¹².
- Kui mootor on välja lüülitatud.

Hädapidurdus

Hädaolukorras võib rakendada seisupiduri auto liikumise ajal, tõmmates kangi üles ja hoides seda selles asendis. Pidurdusprotseduur seiskub juhtseadise vabastamisel.



TÄHELEPANU

Suurel kiirusel avariipidurdamise aktiveerimisel kostab helisignaali.

¹² Kehtib automaatkäigukasti puhul.

◀ Seisupiduri vabastamine



Käsi vabastamine

1. Vajutage tugevalt piduripedaali.
2. Vajutage juhtnuppu allapoole.
 - > Seisupidur vabaneb ja juhi ekraanil olev sümbol kustub.

Automaatne vabastamine

1. Turvavöö kinnitamine.
2. Käivitage auto.
3. Automaatkäigukastiga autod:
 - Valige käik **D** või **R** ja vajutage gaasipedaali.Manuaalkäigukastiga autod:
 - Valige sobiv käik, vabastage sidur ja vajutage gaasipedaali.
 - > Seisupidur vabaneb ja juhi ekraanil olev sümbol kustub.

Parkimine tõusul

⚠ HOIATUS

Kallakul parkimisel kasutage alati seisupidurit. Automaatkäigukasti asend **P** ei ole kõigis parkimisoludes auto paigal hoidmiseks piisav.

Kui auto on pargitud esiotsaga ülesmäge:

- Keerata rattad äärekivist **eemale**.

Kui auto on pargitud esiotsaga allamäge:

- Keerata rattad äärekivi **poole**.

Raske koorem tõusul

Raske koorem, nt järelkäru, võib järsul kaldpinnal kaasa tuua auto tagasiveeremise seisupiduri automaatse vabastamise ajal. Selle vältimiseks tõmmake kohalt liikuma hakkamise ajal juhtnuppu üles. Vabasta juhtnupp, kui mootor hakkab vedama.

Seisupiduri sätted

Seisupiduri automaatne aktiveerimine valitakse keskekraani kaudu.

Automaatne aktiveerimine auto mootori seiskamisel.

1. Vajutage ülavaates **Seaded**.
2. Vajutage **My Car** → **Seisupidur ja vedrustus** ja lülitage funktsioon **Aktiveeri seisupidur automaatselt** sisse või välja.

Sellega seotud teave

- Seisupidur (lk. 390)
- Seisupiduri rikke korral toimige järgmiselt (lk. 393)
- Automaatne pidurdamine, kui auto seisab paigal (lk. 394)

Seisupiduri rikke korral toimige järgmiselt

Kui seisupiduri vabastamine või rakendamine pole ka pärast mitut katset võimalik, võtke ühendust volitatud Volvo töökojaga.

Kui asute sõitma ja seisupidur on rakendatud, kostab hoiatussignaal.

Kui auto on vaja enne võimaliku rikke kõrvaldamist parkida, tuleb rattad pöörata nii, nagu pargiksite kaldpinnal, ja viia käigukang asendisse **P** või rakendada esimene käik, kui auto on varustatud manuaalkäigukastiga.



Madal akupinge

Kui akupinge on liiga madal, ei saa seisupidurit ei vabastada ega rakendada. Kui akupinge on liiga madal, kasuta abiakut.

Piduri hõõrdkatte vahetamine

Tagumised piduriklotsid tuleb elektrilise seisupiduri konstruktsiooni tõttu teeninduses vahetada – soovitame volitatud Volvo teenindust.

Juhi ekraanil olevad sümbolid

Sümbol	Spetsifikatsioon
	Kui sümbol vilgub, on ilmnenud tõrge. Vt juhiakraanile ilmutat teadet.
	Viga pidurisüsteemis. Vt juhiakraanile ilmutat teadet.
	Juhiakraani teabesõnum.

Näited teadete kohta:

- **Seisupidur Vajab hooldust**
- **Seisupidur Süsteem ülekuumenenud**
- **Seisupidur Ajutiselt pole saadaval**

Sellega seotud teave

- Pidurite funktsioonid (lk. 387)
- Seisupiduri kasutamine (lk. 391)
- Seisupidur (lk. 390)
- Auto käivitamine abiakuga (lk. 370)

Mägipidur

Mägipidur, Hill Start Assist (HSA), takistab autol kallakust üles sõites tagasi veereda. Kallakul tagurdades takistab see autol ettepoole veereda.

Funktsiooni toimimine seisneb selles, et pedaali rõhk pidurisüsteemis jääb püsima paariks sekundiks pärast juhi jala eemaldamist piduripedaalilt ja asetamist gaasipedaalile.

Pidurid vabastatakse paari sekundi möödudes või siis, kui juht vajutab gaasi.

Mägipidurit saab kasutada ka siis, kui automaatse pidurdamise funktsioon (Auto hold) on välja lülitatud.

Sellega seotud teave

- Pidurite funktsioonid (lk. 387)
- Automaatne pidurdamine, kui auto seisab paigal (lk. 394)

Automaatne pidurdamine, kui auto seisab paigal

Automaatne pidurdamine, kui auto seisab paigal (Auto Hold), tähendab, et kui auto näiteks valgusfoori taga või ristmikul seisab, võib juht piduripedaali vabastada ja pidurdamine jätkub endiselt.

Funktsioon

Kui auto on peatunud, aktiveeritakse pidurid automaatselt. Funktsioon võib auto paigalhoidmiseks kasutada kas jalgpidurit või seisupidurit. Funktsioon toimib kõigi kallete puhul. Kui vajutate gaasipedaali uuesti, siis pidurid vabastatakse.

Kallakul peatumisel vajutage piduripedaali enne vabastamist harjumuspärasest tugevamalt, veendumaks et auto kindlasti ei veereks.

Seisupidur rakendatakse siis, kui juht lülitab mootori välja ja auto on paigal.

Automaatne inaktiveerimine

Funktsioon deaktiveeritakse automaatselt järgmistel juhtudel:

- kui juhi uks avatakse ja turvavöö vabastatakse;
- käigu asendis N¹³.

Automaatpiduri lüliti



Nupu tuli süttib, kui funktsioon on aktiveeritud.



Aktiveerige või inaktiveerige funktsioon Auto Hold tunnelkonsoolis asuva lülitiga. Funktsioon on välja lülitatud seni, kuni see uuesti aktiveeritakse.



Kui funktsioon on aktiivne ja hoiab autot piduripedaaliga paigal (A-sümbol põleb), tuleb funktsiooni deaktiveerimiseks piduripedaal ja nupp korraga alla vajutada.

Kui funktsioon on välja lülitatud, jääb mägi piduri funktsioon (HSA) aktiivseks, et vältida ülesmäge sõidu alustamisel auto tagasiveeremist.

Juhi ekraanil olevad sümbolid

Sümbol	Spetsifikatsioon
	Sümbol süttib, kui auto paigalhoidmiseks kasutatakse piduripedaali.
	Sümbol süttib, kui auto paigalhoidmiseks kasutatakse seisupidurit.

Sellega seotud teave

- Pidurite funktsioonid (lk. 387)
- Mägi pidur (lk. 393)

¹³ Kehtib automaatkäigukasti puhul.

Vees sõitmine

Vees sõitmine tähendab sõitu läbi sügava vee või veega kaetud teel. Sõitmisel lausmärjal teekattel tuleb olla eriti ettevaatlik.

Autoga võib sõita läbi kuni 25 cm sügavuse vee ning maksimaalselt kõndimiskiirusel. Eriti ettevaatlik tuleb olla voolava vee läbimisel.

Vees sõitmise ajal säilitage madal kiirus ning ärge seisake autot. Kui olete veest läbi jõudnud, vajutage kergelt piduripedaali ja kontrollige, kas pidurifunktsioon töötab korralikult. Näiteks vesi ja muda võivad piduri hõõrdkatte märjaks teha, mille tulemusena pidurdusfunktsioon võib hilineda.

- Pärast sõitmist vees ja mudas puhastage vajadusel elektrilise soojendi ja haagiseühenduse kontaktid.
- Ärge jätke autot pikemaks ajaks seisma, kui vesi ulatub üle uksealve. See võib kaasa tuua elektrihäired.

! TÄHTIS TEAVE

Õhufiltrisse sattuv vesi võib kahjustada mootorit.

Sügavusel üle 25 cm võib vesi tungida käigukasti. See vähendab õlide määrimisvõimet ja lühendab nende süsteemide kasutusiga.

Garantii ei kata komponentide, mootori, käigukasti, turboülelaaduri, diferentsiaali ega selle sisekomponentide üleujutamisest, hüdrostaatilisest lukustamisest, õli puudumisest tingitud kahjustusi.

Kui mootor seiskub vees, ärge käivitage seda uuesti - pukseerige auto lähimasse teenindusse - soovitatav on kasutada volitatud Volvo teenindust. Mootoririkke oht.

Sellega seotud teave

- Pukseerimine (lk. 412)
- Kui auto on liikumisvõimetu (lk. 413)

Mootori ja ajamisüsteemi ülekuumenemine

Teatud tingimustes sõitmisel, näiteks kiire sõidu korral mägedes või kuuma ilmaga, võib auto mootor ja jõuülekanne üle kuumeneda – seda eriti juhul, kui auto on koormatud.

- Ülekuumenemise korral võidakse mootori võimsust ajutiselt piirata.
- Väga kuuma ilma korral eemaldage radiaatorivõre ees olevad lisatud.
- Kui temperatuur mootori jahutusüsteemis on liiga kõrge, sütib ohusümbol ja juhiakraanile ilmub teade **Mootori temperatuur Kõrge temperatuur. Peatuge ohutult.** Peata auto ohutult ja lase mootoril mitu minutit tühikäigul töötada ning maha jahtuda.
- Kui kuvatakse teade **Mootori temperatuur Kõrge temperatuur. Lülitage mootor välja** või **Jahutusvedelik Madal tase. Seisake moot.**, peatage auto ja lülitage mootor välja.
- Käigukasti ülekuumenemise korral valitakse alternatiivne käiguvahetusprogramm. Peale selle aktiveeritakse sisseehitatud kaitsefunktsioon, mis lisaks muule kuvab juhiakraanil hoiatussümbole ja teate **Ülekanne on soe Vähendage kiirust temperat. alandamiseks** või **Ülekanne on kuum Peatuge ohutult, oodake jahtumist.** Järgige soovitusi ja vähendage kiirust või peatage auto ohutult ning laske mootoril mitu





- ◀◀ minutit tühikäigul töötada, et käigukast saaks maha jahtuda.
- Kui auto kuumeneb üle, võidakse konditsioneer ajutiselt välja lülitada.
 - Peale suure koormusega sõitmist ärge lülitage mootorit kohe välja.

i TÄHELEPANU

Mootori jahutusventilaator võib töötada mõnda aega ka pärast mootori seiskumist; see on normaalne.

Juhi ekraanil olevad sümbolid

Sümbol	Spetsifikatsioon
	Mootori kõrge temperatuur. Järgige antud soovitusi.
	Jahutusvedeliku madal tase. Järgige antud soovitusi.
	Käigukast ülekuumenenud/jahutunud. Järgige antud soovitusi.

Sellega seotud teave

- Haagise vedamine eritingimustes (lk. 409)
- Ettevalmistused pikaks sõiduks (lk. 396)

Käivitusaku ülekoormus

Auto elektrilised funktsioonid koormavad akut erineval tasemel. Välti väljalülitatud mootoriga süüteasendi II kasutamist. Kasutage selle asemel süüteasendit I, milles energiakulu on väiksem.

Samuti arvesta erinevate liseseadmetega, mis koormavad elektrisüsteemi. Ärge kasutage funktsioone, mis kasutavad väljalülitatud mootoriga palju energiat. Näiteid sellistest funktsioonidest:

- salongi ventilaator
- esituled
- tuuleklaasipuhasti
- audiosüsteem (kõrge helitugevus).

Kui käivitusaku pinge on madal, kuvatakse juhiekraanil teade **12 V aku Madal laetustase, varsti lülitub energiasäästurež-i**. Energiasäästufunktsioon lülitab välja teatud funktsioonid või vähendab teatud funktsioone, nt salongi ventilaator ja/või helisüsteem.

- Sel juhul tuleb aku laadimiseks mootor käivitada ja seda vähemalt 15 minutit töös hoida – käivitusakut laetakse sõidu ajal tõhusamalt kui seistes ja mootori tühikäigul töötades.

Sellega seotud teave

- Süüteasendid (lk. 367)
- Aku (lk. 512)

Ettevalmistused pikaks sõiduks

Enne puhkust või muud pikemat sõitu tuleb kontrollida auto funktsioone ja varustust eriti hoolikalt.

Veenduge, et

- mootor töötab korralikult ja kütusekulu on normaalne
- autol ei ole lekkeid (kütus, õli või muu vedelik)
- kõik pirnid toimivad
- rehvimuster ja -rõhk on piisav
- autos on olemas ohukolmnurk ja helkurvest – teatud riikides seadusega nõutavad
- klaasipuhasti harjad on heas seisukorras.

Sellega seotud teave

- Kütusekulu ja CO₂ heitmed (lk. 551)
- Kontrollige rehvirõhke regulaarselt (lk. 466)
- Aknapesuvedeliku lisamine (lk. 511)
- Talvel sõitmine (lk. 397)
- Ökonoomne sõiduviis (lk. 403)
- Auto modemi sätted* (lk. 449)
- Laadimine (lk. 217)
- Pilot Assist* (lk. 289)
- Kiirusepiiraja* (lk. 263)
- Kiiruskaamerate teave* (lk. 334)
- Haagisega sõitmine (lk. 407)
- Vees sõitmine (lk. 395)

- Alarm* (lk. 248)
- Tasemekontroll* ja tõukelevendi (lk. 386)
- Ohukolmnurk (lk. 481)
- Ajutine rehvitihenduskomplekt (lk. 471)
- Varuratas* (lk. 479)

Talvel sõitmine

Sõidu ohutuse tagamiseks talvisel ajal tuleb autol teatud asjad kindlasti üle vaadata.

Kontrollige järgmist eriti enne külma perioodi algust:

- Mootori jahutusvedelik peab sisaldama 50 % glükooli. See segu kaitseb mootorit külmutamise eest kuni -35°C juures. Terviseohtude vältimiseks ei tohi erinevaid glükooli liike omavahel segada.
- Kütusepaak peab olema kondensaadi vältimiseks alati täis.
- Mootoriõli viskoossus on oluline. Madalama viskoossusega õlid (vedelamad õlid) aitavad külmas ilmas mootorit paremini käivitada ja vähendavad ka kütusetarvet külma mootoriga sõites. Lisateavet sobivate õlide kohta leiate jaotisest "Mootoriõli jaoks ebasoodsad sõidutingimused".

TÄHTIS TEAVE

Madala viskoossusega õli ei sobi äkilise sõidumaneeri korral ja kuuma ilmaga.

- Käivitusaku seisundit ja selle laetust tuleb kontrollida. Külmal ilm koormab käivitusakut ning selle mahutavus väheneb.
- Kasutage aknapesuvedeliku mahutis jää vältimiseks spetsiaalset antifriisiga aknapesuvedeliku.

Libe teekate

Optimaalse teelpüsimise saavutamiseks soovib Volvo lume- või jääohu korral kasutada kõigil ratastel talverehve.

TÄHELEPANU

Talverehvide kasutamine on teatud riikides kohustuslik. Naastrehvid ei ole igal pool lubatud.

Harjuta libedaga sõitmist selleks ette nähtud kohas, et uue auto reageerimist tundma õppida.

Sellega seotud teave

- Jahutusvedeliku lisamine (lk. 498)
- Mootoriõli jaoks ebasoodsad sõidutingimused. (lk. 547)
- Aku (lk. 512)
- Talverehvid (lk. 480)
- Aknapesuvedeliku lisamine (lk. 511)
- Klaasipuhasti vahetamine (lk. 509)
- Seisukliima* (lk. 196)
- Akende ja küljepeeglite sulatuspuhuri sisselülitamine/väljalülitamine (lk. 184)
- Sõidurežiimid* (lk. 382)
- Jalapidur (lk. 387)
- Neljarattavedu* (lk. 387)
- Elektrooniline stabiilsusabisüsteem (lk. 259)

Tankimisava kaane avamine/ sulgemine ja tankimine

Kütusepaagi täitesüsteem on korgita.

Tankeluugi avamine/sulgemine

Kütusepaagi korgi avamiseks peab auto olema lukust avatud.



Juhiekraani tankimissümbolil olev nool näitab, kummal pool autot asub kütusepaagi kork.

1. Kütusepaagi luugi avamiseks vajutage õrnalt luugi tagaosa.
2. Pärast tankimist sulgege luuk õrna vajutusega.

Tanklas tankimine

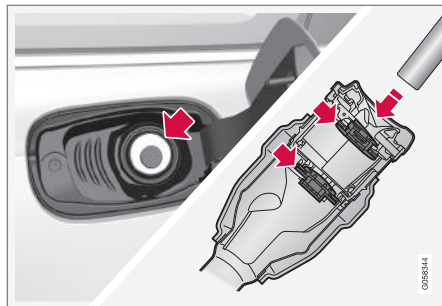

Tankige järgmiselt.

1. Avage tankeluuk.
2. Valige auto jaoks mõeldud kütus vastavalt kütuse tankeklapi siseküljel olevale identifikaatorile¹⁴. Vaadake teavet heakskiidetud kütuste ja identifikaatori kohta vastavatest jaotisest „Bensiin” ja „Diisel”.
3. Sisestage tankuri püstol kütusepaagi täiteavasse. Täitetorul on kaks klappi. Enne tankimise alustamist tuleb pumba otsak mõlemast klapist mööda lükata.

4. Ärge täitke paaki üle, vaid tankige niikaua kuni püstol esimest korda välja lülitub.
> Kütusepaak on täis.

i TÄHELEPANU

Kuuma ilmaga võib kütuse ülejääk paagist välja voolata.

Kütuse lisamine kanistrist¹⁵

Kui lisate kütust kanistrist, kasutage pakiruumis põrandaluugi all asuvat lehtrit.

1. Avage tankeluuk.
2. Sisestage lehter kütusepaagi täiteavasse. Täitetorul on kaks klappi. Enne tankimise alustamist tuleb lehtri otsak mõlemast klapist mööda lükata.

Silt

Ärge kunagi kasutage tankla alas põlevkütust kasutatavat kütteseadet.

¹⁴ Identifikaator, mis vastab CEN-i standardile prEN16942, paikneb kütuse tankeklapi siseküljel ning esitatakse peatselt (kahe aasta jooksul) ka vastavatel kütusepumpadel ja tankeotsikutel terves Euroopas.

¹⁵ Kehtib ainult diiselmootoriga autole.

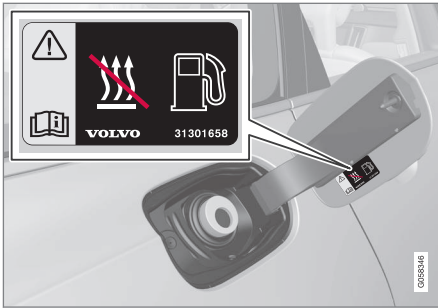

Kütusepaagi luugil olevad kleebised.

Sellega seotud teave

- Kütuse käsitsemine (lk. 399)
- Bensiin (lk. 400)
- Diisel (lk. 401)

Kütuse käsitsemine

Ärge kasutage Volvo soovitatust madalama kvaliteediga kütust, see mõjub halvasti auto mootori jõule ning kütusekulule.

⚠ HOIATUS

Välidi alati kütuseaurude sissehingamist ja kütuse sattumist silmadesse.

Kütuse silma sattumisel eemalda kontaktläätсед (kui on) ja loputa silmi vähemalt 15 minutit järjest rohke veega ning pöördu arsti poole.

Kütust ei tohi alla neelata. Bensiin, bioetanool ja nende segud on väga mürgised ja võivad allaneelamisel põhjustada pöördumatuid või surmaga lõppevaid kahjustusi. Kütuse allaneelamisel pöördu viivitamatult arsti poole.

⚠ HOIATUS

Maha lekkiv kütus võib süttida.

Enne tankimise alustamist lülitage kütusel töötav küttesead välja.

Ärge hoidke tankimisel kaasas aktiveeritud mobiiltelefoni. Helinasignaal võib põhjustada sädemete moodustumist ja süüdata bensiinaurud, mis põhjustab tulekahju ja vigastusi.

ⓘ TÄHTIS TEAVE

Eri tüüpi kütuste segude või mittesoovitatavate kütuste kasutamisel kaotavad Volvo garantiid ja võimalikud täiendavad hoolduslepingud kehtivuse; see on kohaldatav kõikide mootorite suhtes.

ⓘ TÄHELEPANU

Äärmuslikud ilmaolud, haagise vedamine või sõit kõrgmäestikus ning kütusemark on tegurid, mis võivad auto võimsust mõjutada.

Sellega seotud teave

- Bensiin (lk. 400)
- Diisel (lk. 401)
- Tankimisava kaane avamine/sulgumine ja tankimine (lk. 398)
- Ökonoomne sõiduvii (lk. 403)

Bensiin

Bensiin on kütuse liik, mis on mõeldud bensiini-mootoriga autodele.

Kasutage ainult tuntud tootjate bensiini. Ärge kasutage kunagi kahtlase kvaliteediga kütust. Bensiin peab vastama standardile EN 228.

Bensiini identifikaator

Identifikaator¹⁶ paikneb tankeklapi siseküljel ning esitatakse peatselt (kahe aasta jooksul) ka vastavatel kütusepumpadel ja tankeotsikutel terves Euroopas.

Need on identifikaatorid, mis kehtivad Euroopas praeguste standardsete kütuste kohta. Bensiini-mootoriga autodes tohib kasutada järgmiste identifikaatoritega bensiini:



E5 on bensiin, milles on maksimaalselt 2,7% hapnikku ja maksimaalselt 5 mahuprotsenti etanooli.



E10 on bensiin, milles on maksimaalselt 3,7% hapnikku ja maksimaalselt 10 mahuprotsenti etanooli.

! TÄHTIS TEAVE

- Lubatud on kasutada kütust, mis sisaldab kuni 10 mahuprotsenti etanooli.
- Kasutamiseks on heaks kiidetud EN 228 E10 bensiin (maksimaalselt 10 mahuprotsenti etanooli).
- Kütus etanoolisisaldusega rohkem kui E10 (max 10 mahuprotsenti etanooli) pole lubatud, nt E85.

Oktaanarv

- 95 RON võib kasutada tavapärasel sõitmisel.
- 98 RON soovitame maksimaalse efektiivsuse ning minimaalse kütusekulu saavutamiseks.

Sõites temperatuuril üle +38 °C soovitame kasutada võimalikult kõrge oktaanarvuga bensiini, et saavutada optimaalne jõudlus võimalikult väikese kütusekuluga.

! TÄHTIS TEAVE

- Katalüüsmuunduri kahjustamise vältimiseks kasutage ainult pliivaba bensiini.
- Metall-lisandeid sisaldavat kütust ei tohi kasutada.
- Ärge kasutage lisandeid, mida Volvo ei ole soovitanud.

Sellega seotud teave

- Kütuse käsitsemine (lk. 399)
- Tankimisava kaane avamine/sulgemine ja tankimine (lk. 398)

¹⁶ Vastab CEN-i standardile prEN16942.

Diisell

Diisell on kütuse liik, mis on mõeldud diiselmootoriga autodele.

Kasutage ainult tuntud tootjate diislikütust. Ärge kasutage kunagi kahtlase kvaliteediga kütust. Diislikütus peab vastama standardile EN 590 või SS 155435. Diiselmootorid on tundlikud kütuses sisalduvate saasteainete, näiteks suure koguse väävliosakeste ja metallide suhtes.

Identifikaator

Identifikaator¹⁷ paikneb tankeklapi siseküljel ning esitatakse peatselt (kahe aasta jooksul) ka vastavatel kütusepumpadel ja tankeotsikutel terves Euroopas.

See on identifikaator, mis kehtib Euroopas praeguse standardse kütuse kohta. Diiselmootoriga autodes tohib kasutada järgmiste identifikaatoritega diisliit:



B7 on **diisell**, milles on maksimaalselt 7 mahuprotsenti rasvhapete metüülesterid(FAME).

Madalatel temperatuuridel (alla 0 °C) võib diislikütuses tekkida parafiinsade, mis võib tekitada

süüteprobleeme. Müüdava kütuse kvaliteet peab vastama aastaajale ning kliimavööndile, kuid ekstreemsetes tingimuses, vana kütuse ning ilmatingimuste järskude muutustete puhul võib parafiinsade siiski tekkida.

Kondensaadi teke kütusepaagis väheneb, kui paaki täis hoida.

Kütuse juurdevalamisel kontrollige, kas kütuse täitetoru ümbrus on puhas. Vätiige kütuse sattumist värvitud pinnale. Pese värvile sattunud kütus pesuaine ja veega maha.

! TÄHTIS TEAVE

Diisellkütus peab vastama järgmistele standarditele:

- EN 590 ja/või SS 155435
- ning selle väävliosisaldus ei tohi ületada 10 mg/kg
- ja maksimaalne sisaldus tohib olla 7 mahuprotsenti FAME¹⁸ (B7).

! TÄHTIS TEAVE

Diisli tüüpi kütused, mida ei tohi kasutada:

- Erilisandid
- Laevade diislikütus
- Masuut
- FAME¹⁹ ja taimeõli.

Need kütused ei vasta Volvo soovitudele ja põhjustavad mootori suuremat kulumist ja kahjustusi, mida Volvo garantii ei kata.

Sellega seotud teave

- Tühi paak ja diiselmootor (lk. 402)
- Diisli tahmafilter (lk. 402)

¹⁷ CEN-i standard prEN16942.

¹⁸ Rasvhapete metüülester

¹⁹ Lubatud on diislikütus, mille maksimaalne sisaldus on 7 mahuprotsenti FAME (B7).

Tühi paak ja diiselmootor

Kui mootor on kütusepuuduse tõttu seiskunud, siis vajab kütusesüsteem mõne hetke kontrolli läbiviimiseks.

Enne mootori käivitamist pärast diislikütuse tankimist toimige järgmiselt.

1. Kaugjuhtpult peab asuma autos.
2. Seadke süüde asendisse **II**: keerake süütenupp asendisse **START** ilma piduripedaali all hoidmata ning hoidke nuppu **START** -asendis umbes 4 sekundit. Seejärel vabastage nupp – see liigub automaatselt algasendisse.
3. Oodake ligikaudu üks minut.
4. Mootori käivitamiseks: Vajutage piduripedaal alla ja keerake süütenupp uuesti asendisse **START**.

i TÄHELEPANU

Enne tankimist kütuse vähesuse korral:

- Peatage auto võimalikult tasasel pinnal - kui auto on kaldu, võivad kütusega varustamisel tekkida õhutaskud.

Kütuse valamisel kanistrist pidage silmas järgmist

Kui lisate diislikütust kanistrist, kasutage pakiruumis põrandaluugi all asuvat letrit. Veenduge, et sisestate letritruu kindlalt täitetorusse. Täitetorul on avatav kork ja letritruu peab korgist

mööda liikuma, enne kui saab kütust valamata hakata.

Sellega seotud teave

- Diiseli (lk. 401)
- Kütusekulu ja CO₂ heitmed (lk. 551)

Diisli tahmafilter

Diiselmootoriga autodel on tahmafilter, mis võimaldab heitmeid efektiivsemalt kontrollida.

Heitgaasid olevad osakesed kogutakse sõidu ajal filtrisse. Osakeste põletamiseks ja filtri tühjendamiseks käivitatakse niinimetatud "regeneratsioon". Selleks peab mootor olema saavutanud normaalse töötemperatuuri.

Osakestefiltri regeneratsioon toimub automaatselt ning kestab tavaliselt umbes 10-20 minutit. Keskmisest väiksemal kiirusel võib selleks kuluda veidi rohkem aega. Regeneratsiooni toimumise ajal võib kütusekulu veidi suurenedada.

Regeneratsioon külma ilma korral

Kui autoga sõidetakse külma ilmaga sageli lühikesi vahemaid, ei saavuta mootor normaalset töötemperatuuri. See tähendab, et diiselmootori filtri regeneratsiooni ei toimu ja et filtrit ei tühjendata.

Kui filter on osakestega ligikaudu 80% ulatuses täitunud, süttib näidikupaneelil kollane ohukolmnurk ja juhiakraanil kuvatakse teade **Osakeste filter täis Vt kasutusjuhendit**.

Käivitage filtri regeneratsioon, sõites autoga (soovitavalt peateel või maanteel) niikaua, kuni mootor saavutab normaalse töötemperatuuri. Seejärel tuleb autoga veel umbes 20 minutit sõita.

i TÄHELEPANU

Regeneraerimise käigus võib esineda järgmist:

- võite märgata, et mootori võimsus ajutiselt veidi väheneb;
- kütusekulu võib ajutiselt suurened;
- võib erituda kõrbelõhna.

Kui regeneratsioon on lõppenud, kaob hoiatus-tekst automaatselt.

Külma ilma korral kasutage seisukütteseadet* - sellisel juhul saavutab mootor kiiremini normaalse töötemperatuuri.

i TÄHTIS TEAVE

Kui filter on täielikult osakestega täitunud, võib see raskendada mootori käivitamist ja filter enam ei toimi. Sel juhul on oht, et filter tuleb vahetada.

Sellega seotud teave

- Diisel (lk. 401)

Ökonoomne sõiduviis

Sõitke ökonoomselt ja loodust säästvalt - sõitke sujuvalt, mõelge ette ja kohandage oma sõidustiili ja kiirust vastavalt sõidutingimustele.

- Väiksema kütusekulu saavutamiseks aktiveerige režiim ECO.
- Kasutage Eco Coast²⁰ vabaveeremise võimalust. Mootoripidurdus lülitatakse välja ning auto hooga on võimalik pikemat maad läbida.
- Sõitke võimalikult kõrge käiguga²¹, mida liiklusolud ja teeolud lubavad kasutada - väiksem mootori kiirus tähendab väiksemat kütusekulu. Kasutage käigukangi näidikut.
- Sõitke ühtlasel kiirusel ning hoidke piisavat distantsi teistest sõidukitest ja takistustest, nii vähendate pidurdamist.
- Suurel kiirusel kütusekulu suureneb - kiiruse suurenemisel suureneb tuuletakistus.
- Ärge laske mootoril tühikäigul töötemperatuurini soojeneda, sõitke pärast käivitamist tavapärasel viisil - külm mootor tarbib rohkem kütust kui soe.
- Sõitke õige rehvirõhuga ja kontrollige seda regulaarselt - parima tulemuse saavutamiseks valige ECO rehvirõhk.

- Rehvidest võib oleneda ka kütusekulu - küsige sobivate rehvide kohta nõu edasimüüjalt.
- Ärge hoidke autos liigseid esemeid - mida suurem on auto koormus seda suurem energiatarbimine.
- Aeglustamiseks kasutage mootori pidurdusjõudu, kui see ei ohusta muid liiklejaid.
- Katusekoorem ja katuseboks suurendavad tuuletakistust, mis tähendab suuremat energiatarbimist - võtke pakiraamid katuselt ära, kui neid ei kasutata.
- Ärge sõitke avatud akendega.

⚠ HOIATUS

Ära kunagi liikuva auto mootorit välja lülitada, näiteks mäest allasõidu ajal, sest siis lülituvad välja olulised süsteemid, näiteks rooli- ja pidurivõimendi.

Sellega seotud teave

- Sõidurežiim ECO (lk. 384)
- Lubatud rehvirõhud (lk. 556)
- Kütusekulu ja CO 2 heitmed (lk. 551)
- Drive-E - puhtam sõidurõõm (lk. 25)

²⁰ Vt jaotist "ECO-sõidurežiim"

²¹ Kehtib käsitsi käiguvahetuse korral.

Haakekonks*

Auto saab varustada ka haakekonksuga, mis võimaldab näiteks vedada haagist.

Autole võivad olla saadaval erinevad haagisekonksud; vt ühendust Volvo edasimüüjaga.

Lisateavet pukseerimisvõime ja haakeseadise koormuse kohta leiate jaotisest "Pukseerimisvõime ja haakeseadis".

! TÄHTIS TEAVE

Kui mootor seisatakse, saab akupinge haagise pistmikku automaatselt välja lülitada, et vältida käivitusaku tühjenemist.

! TÄHTIS TEAVE

Haakekuuli tuleb kulumise takistamiseks regulaarselt puhastada ja määrdeainega määrda.

i TÄHELEPANU

Vibratsioonisummutiga haakeseadme kasutamisel ei tohi haakekuuli määrda.

Kehtib ka siis, kui paigaldate jalgrattaraami, mis kinnitub ümber haakekuuli.

i TÄHELEPANU

Kui auto on varustatud haagisekonksuga, puudub sellele avaus tagumise puksiirkonksu kinnitamiseks.

Sellega seotud teave

- Haagisega sõitmine (lk. 407)
- Pukseerimisvõimsus ja haakeseadise koormus (lk. 542)
- Haagise stabiilsusabi* (lk. 410)
- Puksiirkronsteini andmed* (lk. 406)
- Väljalükatavad/sissetõmmatavad haakekonksud* (lk. 404)

Väljalükatavad/sissetõmmatavad haakekonksud*

Väljalükatavad/sissetõmmatavad haakekonksud on alati käepärasad ning neid on lihtne vajadusel välja lükata või sisse tõmmata. Sissetõmmatud asendis on haakekonks täielikult varjatud.

! HOIATUS

Järgige hoolga haagisekonksu sisselükkamise ja väljatõmbamise juhiseid.

Haakekonksu pikendamine

! HOIATUS

Ärge seiske haakekonksu pikendamisel auto taga keskosas kaitseraua lähedal.

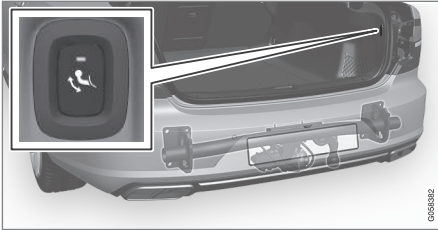

1. Avage pakiruumi kaas. Haakekonksu pikendamise/sisse tõmbamise nupp paikneb pagasiruumi tagaosas ja paremal. Haakekonksu pikendamiseks peab nupu oranž märgutuli põlema.



2. Vajutage nuppu – kui nuppu pikalt all hoida, ei hakata haakekonksu pikendama.
 - > Haakekonks sirutub välja ja alla avatud asendisse – märgutuli vilgub oranžilt.

HOIATUS

Kui haagisekonksuga on ühendatud haagis, ärge vajutage pikendamise/sissetõmbamise nuppu.

TÄHELEPANU

Veokonks peab kõigepealt lõpetama pikendamise, alles seejärel saab selle liigutada lukustatud asendisse. Selleks võib kuluda mitu sekundit. Kui veokonks pole lukustatud asendisse fikseeritud, oodake paar sekundit ja proovige uuesti.

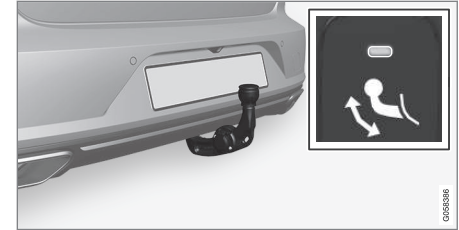

3. Liigutage haakekonks lõppasendisse, kus see paika lukustub – oranž märgutuli jääb põlema.
 - > Haakekonks on kasutusvalmis.

HOIATUS

Kinnitage haagise ohutuskabel kindlasti ettenähtud toendisse.

TÄHELEPANU

Energiasäästurežiim lülitub mõne aja möödudes sisse ja märgutuli kustub. Süsteem taasaktiveeritakse pakiruumi kaane sulgemise ja avamisega. See kehtib haagisekonksu sissetõmbamisele või pikendamisele.

Kui auto tuvastab ühendatud haagise elektriliselt, näidikutuli kustub.

Haakekonksu sissetõmbamine

! TÄHTIS TEAVE

Veenduge, et elektripistikupesas pole pistikut ega adapterit, kui haagisekonksu sisse lükate.

1. Avage pakiruumi kaas. Vajutage pagasiruumi tagaosas ja paremal paiknevat nuppu – kui nuppu pikalt all hoida, ei hakata haakekonksu sisse tõmbama.
 - > Haakekonks langeb automaatselt avatud asendisse – oranž märgutuli hakkab vilkuma.

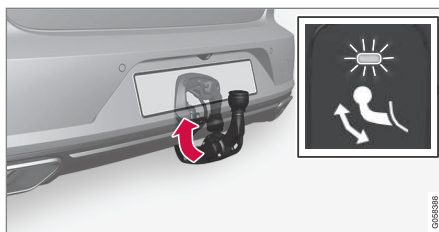

2. Haakekonksu lukustamiseks viige see sissetõmmatud lõppasendisse, kus see lukustatakse.
 - > Kui haakekonks tõmmati õigesti sisse, jääb oranž märgutuli põlema.

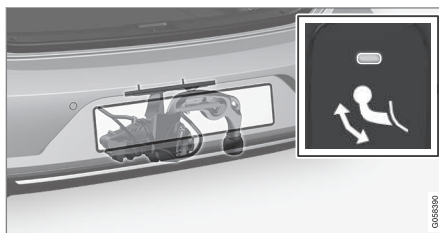

Sellega seotud teave

- Haakekonks* (lk. 404)
- Puksiirkronsteini andmed* (lk. 406)

Puksiirkronsteini andmed*

Puksiirkronsteini kinnituskohad ja mõõdud.

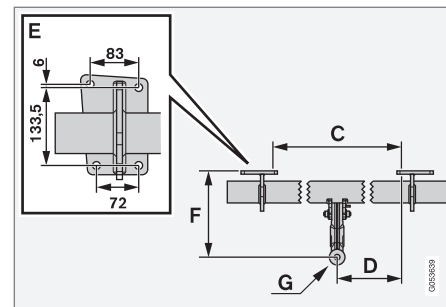
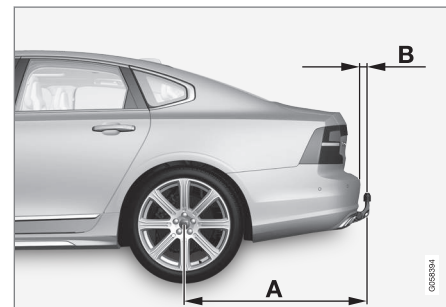

Mõõtmed, kinnituspunktid (mm)

A	1229
B	111,8

Mõõtmed, kinnituspunktid (mm)	
C	875
D	437,5
E	Vt ülal toodud joonist
F	310,5
G	Kuuli keskosa

Sellega seotud teave

- Haakekonks* (lk. 404)

Haagisega sõitmine

Haagise vedamise korral tuleb pöörata tähelepanu mitmele tähtsale asjaolule seonduvalt nii haagisekonksuga, haagise enda kui ka veose paigutamisega haagisele.

Lubatud koormus oleneb auto töökaalust. Reisi- ja lisavarustuse, näiteks haakekonks, summaarne mass vähendab lubatud koormust vastava väärtuse võrra.

Autol on olemas haagise vedamiseks vajalikud lisaseadmed.

- Auto haagisekonks peab olema ametlikult heaks kiidetud tüüpi.
- Paiguta koorem haagisele nii, et koormus auto haagisekonksule ei ületaks lubatud maksimaalset haakeseadise koormust. Haakekonksule avalduvat koormust arvestatakse auto kandevõime koormuse hulka.
- Suurendage rehvirõhku täiskoormuse puhul soovitava rõhuni. Lisateavet rehvirõhkude kohta leiate jaotisest "Lubatud rehvirõhud".
- Haagisega sõites koormatakse mootorit tavapärasest enam.
- Ärge vedage täiesti uue autoga rasket haagist. Oodake, kuni autoga on sõidetud vähemalt 1000 km.
- Pidureid koormatakse pikkadel ja järskudel allamäge suunduvatel lõikudel tavalisest roh-

kem. Lülitage madalamale käigule ja kohandage vastavalt kiirust.

- Järgige sõidukiiruse ja masside kohta kehtivaid piiranguid.
- Haagisega sõitke järsust pikast tõusust üles väikse kiirusega.
- Antud haagiste maksimumkaal kehtib ainult kuni 1000 meetri kõrgusele merepinnast. Suurematel kõrgustel mootori võimsus kahaneb hõredama õhu tõttu ja seetõttu väheneb ka auto vedamisvõime. Sellisel juhul tuleb haagise kaalu vähendada. Auto ja haagise kaalu tuleb vähendada 10 % iga tõustud 1000 m (või selle osa) kohta.
- Ärge sõitke haagisega üle 12 % tõusudel.

i TÄHELEPANU

Äärmuslikud ilmaolud, haagise vedamine või sõit kõrgmäestikus ning kütusekvaliteet on tegurid, mis suurendavad oluliselt auto kütusekulu.

Haagise ühendus

Adapteri kasutamie osutub vajalikuks juhul, kui sõiduki haagisekonks on 13 harulise pistikupe-saga ja haagis on 7 harulise pistikuga. Kasutage Volvo poolt heaks kiidetud adapterit. Veenduge, et kaabel ei lohise maas.





! TÄHTIS TEAVE

Kui mootor seisatakse, saab akupinge haagise pistmikki automaatselt välja lülitada, et vältida käivitusaku tühenemist.

Haagise massid

Volvo jaoks lubatud haagisemassid on toodud artiklis "Pukseerimiskaalud ja kuulisurve".

⚠ HOIATUS

Järgige haagiste kaalude kohta antud soovitusi. Muidu võib auto ja haagise juhitavus järkude liigutuste ja pidurdamise korral halveneda.

i TÄHELEPANU

Haagiste maksimaalsed lubatud kaalud on Volvo poolt ette nähtud. Riigisestest nõuetega sõidukitele võivad olla haagiste kaalud ja kiirused täiendavalt piiratud. Haakekonksud võivad olla sertifitseeritud suurema pukseerimiskaaluga kui auto tegelikult võib pukseerida.

Haagise suuna- ja pidurituled

Kui vähemalt üks haagise suuna- või pidurituli on katki, kuvatakse juhiakraanil sümbol ja teade. Haagise teisi tulesid peab juht enne sõitmist kontrollima käsitsi, vt jaotist Haagise tuled kontrollimine.

Sümbol	Teade
	<ul style="list-style-type: none"> • Haagise suunatuli Parema suunatulede tõrge • Haagise suunatuli Vasaku suunatule rike
	<ul style="list-style-type: none"> • Haagise pidurituli Rike

Kui haagise suunatuli on katki, siis vilgub ka juhiakraanil olev suunatule märgutuli tavapärasest kiiremini.

Haagisetulede kontrollimine*

Automaatkontroll

Kui haagis on elektriliselt ühendatud, saab haagisetulesid kontrollida automaatse aktiveerimise abil. Funktsioon aitab juhil kontrolliga haagisetulede toimimist enne sõitma asumist.

Kontrolli sooritamiseks peab mootor olema välja lülitatud.

1. Kui haagis on haakeseadmega ühendatud, kuvatakse juhiakraanil teade **Haagisetulede automaatne kontroll**.
2. Teate kinnitamiseks vajutage rooli parempoolse klavvistiku nuppu **O**.
 - > Käivitub tuled kontroll.

3. Väljuge autost ja kontrollige tulesid.
 - > Kõik haagisetuled hakkavad vilkuma; seejärel süttivad need ükshaaval.
4. Veenduge, et kõik haagisetuled toimivad.
5. Mõne aja möödudes hakkavad kõik haagisetuled uuesti vilkuma.
 - > Kontroll on lõppenud.

Automaatkontrolli väljalülitamine

Automaatkontrolli funktsiooni saab keskekraani abil välja lülitada.

1. Vajutage ülavaates **Seaded**.
2. Vajutage **My Car → Tuled ja valgustus**.
3. Tühistage valik **Haagisetulede automaatne kontroll**.

Käsitsi kontrollimine

Kui automaatkontroll on välja lülitatud, saab kontrollimise käivitada käsitsi.

1. Vajutage ülavaates **Seaded**.
2. Vajutage **My Car → Tuled ja valgustus**.
3. Valige **Haagisetulede käsitsi kontroll**.
 - > Käivitub tuled kontroll. Väljuge autost ja kontrollige tulesid.

Tasemekontroll*

Auto püüab säilitada ühtlast kõrgust koorma raskusest hoolimata (kuni maksimaalse lubatud koormuseni). Kui auto seisab, langeb auto tagaosa veidike alla - see on normaalne.

Sellega seotud teave

- Haagise vedamine eritingimustes (lk. 409)
- Pukseerimisvõimsus ja haakeseadise koormus (lk. 542)
- Haagise stabiilsusabi* (lk. 410)
- Lubatud rehvirõhud (lk. 556)
- Haakekonks* (lk. 404)

Haagise vedamine eritingimustes

Haagise vedamisel mägisel maastikul võib esineda ülekuumenemisoht.

Ülekuumenemise korral kuvatakse juhiekraanil hoiatussümbol ja teade, vt jaotist "Mootori ja ajamisüsteemi ülekuumenemine".

Järgnev rakendub vaid automaatkäigukastiga autodele.

Automaatkäigukast valib alati sõiduki koormusele ja mootori kiirusele sobiva käigu.

Järsud tõusud

Ärge valige automaatkäigukasti kõrgemat käiku, kui mootor suudab kasutada – kõrgema käigu kasutamine madalate mootori pöörete juures ei ole alati kasulik.

Parkimine tõusul

1. Vajutage piduripedaal lõpuni alla.
2. Aktiveerige seisupidur.
3. Valige käiguasend **P**.
4. Vabastage piduripedaal.

Blokeerige rattad tõkiskingadega, kui pargite haagisega autot kaldel.

Sõidu alustamine tõusul

1. Vajutage piduripedaal lõpuni alla.
2. Valige käiguasend **D**.
3. Seisupiduri vabastamine.

4. Vabastage pidur ja alustage liikumist.

Sellega seotud teave

- Haagisega sõitmine (lk. 407)
- Mootori ja ajamisüsteemi ülekuumenemine (lk. 395)
- Seisupiduri kasutamine (lk. 391)

Haagise stabiilsusabi*

Haagise stabiilsusabi funktsioon (Trailer Stability Assist – TSA) stabiliseerib autot ja haagist, kui haagis ja auto ei püsi enam sõidujoonel. Funktsioon on stabiilsusabisüsteemi ESC²² osa.

Lengerdamise põhjused

Iga auto ja selle külge ühendatud haagis võivad lengerdama hakata. Tavaliselt tekib lengerdamine suurtel kiirustel. Kuid see oht on ka madalamatel kiirustel, kui haagis on üle koormatud või koorem on valesti jaotatud, nt liiga taga.

Lengerdus tekib mingi vallandava sündmuse toime, nt:

- Ootamatult tekkiv võimas küljetuul.
- Ebaühtlasel teel sõitmine või löökkaugust läbi sõitmine.
- Rooli äkiline keeramine.

Lengerduse korral on seda raske või võimatu kõrvaldada. Lengerdamine muudab auto ja haagise juhtimise keeruliseks ning tekib oht, et auto satub valesse ritta või sõidab teelt välja.

Haagise stabiilsussüsteemi töö

Haagise stabiilsusabisüsteem jälgib pidevalt auto liikumist, eriti külgliikumist. Lengerduse tuvastamisel pidurdatakse esirattaid. See on vajalik auto ja haagise stabiliseerimiseks. Tihti peale piisab

sellest selleks, et juht saavutaks auto üle taas kontrolli.

Kui lengerdus ei kao stabiilsusabisüsteemi esimesel rakendamisel, pidurdatakse autot ja haagist kõigi ratastega ning vähendatakse mootori võimsust. Kui lengerdamine on järk-järgult vähenenud ja auto ning haagis on jälle stabiilsed, lõpetab süsteem reguleerimise ja juht saavutab auto üle täieliku kontrolli.

TÄHELEPANU

Stabiilsusfunktsioon lülitub välja, kui juht valib režiimi Sport, inaktiveerides keskekraanil menüüsüsteemis valiku **ESC**.

Haagise stabiilsusabisüsteem ei pruugi rakendada, kui juht kasutab järske juhtimisvõtteid, sest sellisel juhul ei saa süsteem aru, kas lengerdamist tekitab haagis või juht.



Kui haagise stabiilsusabisüsteem on aktiivne, vilgub juhi ekraanil sümbol **ESC**.

Sellega seotud teave

- Haagisega sõitmine (lk. 407)
- Haagise vedamine eritingimustes (lk. 409)

- Elektrooniline stabiilsusabisüsteem (lk. 259)

²² Electronic Stability Control (elektroniline stabiilsusabisüsteem)

Puksiiraas

Kasutage pukseerimiseks puksiiraasa. Sõiduki ees ja taga kaitseraua paremal poolel katte all on keermestatud auk, millesse kruvitakse pukseerimisraas.

i TÄHELEPANU

Kui auto on varustatud haagiskonksuga, puudub sellele avaus tagumise puksiirkonksu kinnitamiseks.

Puksiiraasa paigaldamine

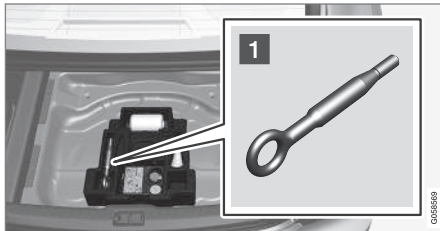

- 1** Võtke pagasiruumi all olevast vahukapslist pukseerimisraas.

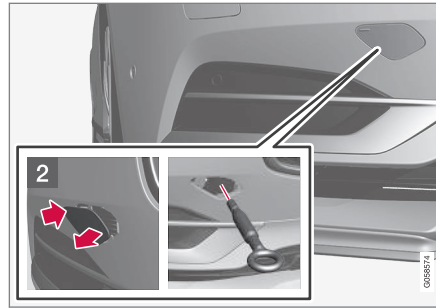

- 2** Esiosa: Eemaldage kate.
> Kate avaneb ja siis saab selle eemaldada.

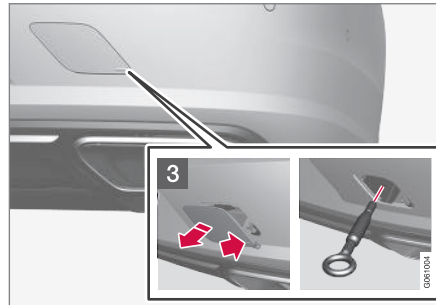

- 3** Taga: Eemaldage kate – vajutage märgisele sõrmega ja samal ajal kasutage vastasküljel/-nurgal münti või muud sarnast eset.
> Kate avaneb ja siis saab selle eemaldada.

4. Kruvige puksiiraasa otse sisse, kuni see peatub. Pingutage ühendust näiteks rattavõtme* abil.

Pärast kasutamist eemalda pukseerimisraas ja aseta hoiukohta tagasi.

Lõpetuseks paigaldage kate kaitseraua külge tagasi.

i TÄHTIS TEAVE

Puksiiraas tuleb kindlasti kuni lõpuni kindlalt paika kinnitada.



- ◀◀ Puksiiraasa abil võib auto ka platvormiga puksiirsõidukile tõmmata. Auto asendist ja kliirensist sõltub, kas see on võimalik.

Kui puksiirauto ramp on liiga järsk või auto kliirens on ebasobiv, võib auto puksiiraasaga tõmbamisel kahjustuda.

Vajadusel tõstke autot puksiirauto tõsteseadmega. Ärge kasutage puksiiraasa.

HOIATUS

Auto vedamisel puksiirauto platvormile ei tohi kedagi ega midagi olla puksiirauto taga.

TÄHTIS TEAVE

Pukseerimisaas on mõeldud ainult maanteel pukseerimiseks, **mitte** porri kinni jäänud auto väljatõmbamiseks. Väljatõmbamiseks tuleb kasutada vastavat teenust pakkuva firma abi.

Sellega seotud teave

- Pukseerimine (lk. 412)
- Kui auto on liikumisvõimetu (lk. 413)

Pukseerimine

Pukseerimine tähendab ühe sõiduki vedamist nõõriga sleppis teise sõiduki poolt.

Enne pukseerimist tehke kindlaks suurim lubatud pukseerimiskiirus.

Ettevalmistused ja pukseerimine

1. Lülitage ohutuled sisse.
2. Fikseerige puksiirkõis puksiiraasa.
3. Rooliluku väljalülitamiseks tehke auto lukust lahti.

TÄHELEPANU

Kui auto avatakse lukust, deaktiveeritakse roolilukk süüteasendis **II**. Lisateavet leiate jaotisest "Süüteasend".

4. Keerake nuppu **START**, seadke süüde asendisse **II** ja hoidke nuppu asendis **START** ligikaudu neli sekundit. Seejärel vabastage nupp – see liigub automaatselt algasendisse.
5. Viige käigukang neutraalasendisse **N** ja vabastage seisupidur.
 - > Pukseeriv sõiduk võib nüüd alustada pukseerimist.
6. Liigse jõnksutamise vältimiseks vedava auto aeglustamisel hoidke puksiirkõis pingul ja jalga kergelt piduripedaalil.
7. Seismajäämiseks ole valmis pidurdama.

TÄHTIS TEAVE

Võtke arvesse, et autot võib pukseerida ainult edaspidi.

- Ärge pukseerige automaatkäigukastiga autosid kiirustel üle 80 km/h (50 mph) või rohkem kui 80 km kaugusele.

HOIATUS

- Veendu, et roolilukk on vabastatud, enne kui alustad pukseerimist.
- Süüteasend **II** peab olema aktiivne – süüteasendis **I** inaktiveeritakse kõik turvapadjad.
- Auto pukseerimisel hoidke kaugjuhtpulti autos.

HOIATUS

Piduri- ja roolivõimendi ei tööta, kui mootor on välja lülitatud – pidurit tuleb vajutada umbes 5 korda tugevamalt ja rooli on tavalisest palju raskem keerata.

Käivitusabi

Ärge tõmmake autot mootori käivitamiseks teise autoga. Kasuta abiakut, kui auto aku on tühi ja auto ei käivitu.

! TÄHTIS TEAVE

Mootori käimatõmbamine võib kaasa tuua katalüüsmuunduri rikke.

Sellega seotud teave

- Ohukolmnurk (lk. 481)
- Puksiiraas (lk. 411)
- Kui auto on liikumisvõimetu (lk. 413)
- Auto käivitamine abiakuga (lk. 370)
- Süüteasendid (lk. 367)

Kui auto on liikumisvõimetu

Kui autoga ei saa liikuda, tuleb autot teise sõiduki abil vedada.

Väljatõmbamiseks tuleb kasutada vastavat teenust pakkuva firma abi.

Puksiiraasa abil saab auto ka platvormiga puksiirsõidukile tõmmata.

Kehtib tasemekontrollifunktsiooniga autode puhul*: Kui autol on õhkvedrustus, tuleb see välja lülitada enne, kui auto tungrauaga üles tõstatatakse. Funktsiooni väljalülitamine keskekraani kaudu.

1. Vajutage ülavaates **Seaded**.
2. Vajutage **My Car → Vedrustus**.
3. Valige **Tasanduskontrolli juhtimise väljalülitamine**.

Auto asend ja kliirens määravad selle, kas auto saab platvormile tõmmata. Kui puksiirauto ramp on liiga järsk või auto kliirens on ebasobiv, võib auto tõmbamisel kahjustada saada. Sellisel juhul tuleb autot puksiirauto tõsteseadmega tõsta.

! HOIATUS

Auto vedamisel puksiirauto platvormile ei tohi kedagi ega midagi olla puksiirauto taga.

! TÄHTIS TEAVE

Pukseerimisaas on mõeldud ainult maanteel pukseerimiseks, **mitte** porri kinni jäänud auto väljatõmbamiseks. Väljatõmbamiseks tuleb kasutada vastavat teenust pakkuva firma abi.

! TÄHTIS TEAVE

Autot võib pukseerida ainult edaspidi.

i TÄHELEPANU

Kui auto on varustatud haagisekonksuga, puudub sellele avaus tagumise puksiirkonksu kinnitamiseks.

Sellega seotud teave

- Pukseerimine (lk. 412)
- Puksiiraas (lk. 411)

AUDIO JA MEEDIA

Heli ja meedium

Heli- ja meediumisüsteem sisaldab meediumimängijat, raadiot ja telefoni Bluetooth -ühendust. Interneti-ühendusega autos saab teenuseid kuulata ka rakenduste kaudu.

Funktsioone saab juhtida häälkäskude või rooli klahvistiku ja keskekraani kaudu. Kõlarite ja võimendite arv oleneb auto helisüsteemist.

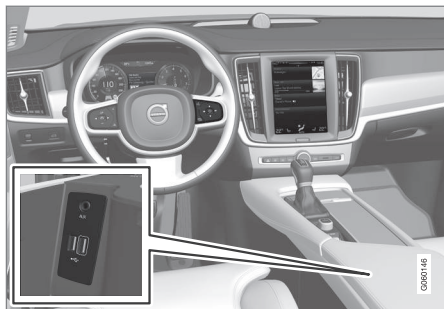

Ülevaade audiost ja meediast.

Süsteemi uuendamine

Heli- ja meediasüsteemi täiustatakse jooksvalt. Kui auto on Interneti ühendatud, saate optimaalse funktsionaalsuse tagamiseks laadida alla uuendusi, vt jaotist "Süsteemiuuendused" ja support.volvocars.com.

Sellega seotud teave

- Media player (lk. 423)
- Raadio (lk. 418)

- Telefon (lk. 437)
- Võrguühendusega auto* (lk. 444)
- Rakendused (lk. 416)
- Süüteasendid (lk. 367)
- Keskekraani olekuriba tähised (lk. 44)
- Hääljuhtimine (lk. 111)
- Süsteemiuuendused (lk. 489)
- Heli ja meediumit käsitlevad litsentsilepingud (lk. 451)

Rakendused

Rakendused hõlbustavad ligipääsu teatud auto-teenustele.



Rakenduste kuva.

Teatud põhirakendused on alati saadaval. Kui auto on Internetis, saate täiendavat sisu alla laadida. Allalaaditavad rakendused võivad erineda, kuid nende hulgas võib olla internetiraadioid ja musikeenuseid.

Teatud rakendusi saab kasutada ainult siis, kui autol on Interneti-ühendus.

- Rakenduse käivitamiseks puudutage seda rakendusevaates.

Sellega seotud teave

- Võrguühendusega auto* (lk. 444)
- Rakenduste allalaadimine, uuendamine ja desinstallimine (lk. 450)
- Rakenduste seadistuste muutmine (lk. 169)

Heliseadistused

Helisüsteem on tehase poolt seadistatud optimaalseima helikvaliteedi saavutamiseks, kuid seda on võimalik soovikohaselt seadistada.

Helitugevust seadistatakse tavaliselt keskekraani all paiknevate helitugevusnuppudega või rooli parempoolse klahvistikuga.

Optimaalse helikvaliteedi seadistused

Helisüsteem on eelkalibreeritud heli optimaalseks edastuseks digitaalse signaalitöötuse abil. Kalibreerimine arvestab konkreetse automudeli ja helisüsteemi kombinatsioonis kõlarite, võimendite, salongiakustika, kuulaja asendiga jne. Dünaamiline kalibreerimine arvestab helitugevuse regulaatori asendit ja sõiduki kiirust.

Heliseadeid kirjeldatakse kasutusjuhendi vastavales jaotistes. Sätetele juurdepääsuks avage üla-vaade ja valige **Seaded** → **Heli**.

Aktiivne müravähendus*

Teatud mudelitele on lisatud aktiivne müra vähendamise funktsioon, mis summutab salongis mootorimüra helisüsteemi kaudu. Auto katusel olevad mikrofonid tuvastavad häiriva müra ja helisüsteem alandab mürataset.

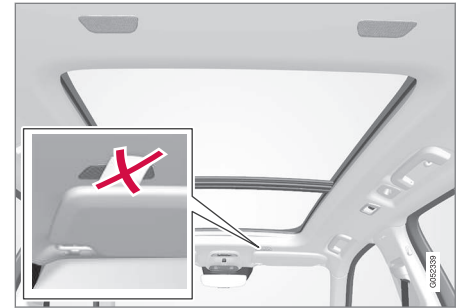

Mikrofonid asuvad auto katusel.

i TÄHELEPANU

Ärge katke auto mikrofone kinni. Vastasel juhul võib helisüsteem ragisevat heli tekitada.

Sellega seotud teave

- Meediumide helisätted (lk. 430)
- Häälvälimise seaded (lk. 113)
- Telefonisätted (lk. 443)
- Heli ja meedium (lk. 416)
- Võrguühendusega auto* (lk. 444)

Raadio

Saate kuulata AM- ja FM-sagedusala raadiojaamu ja digitaalraadiot (DAB)*. Kui autol on võrgühendus, saate kuulata ka Interneti-raadiot.

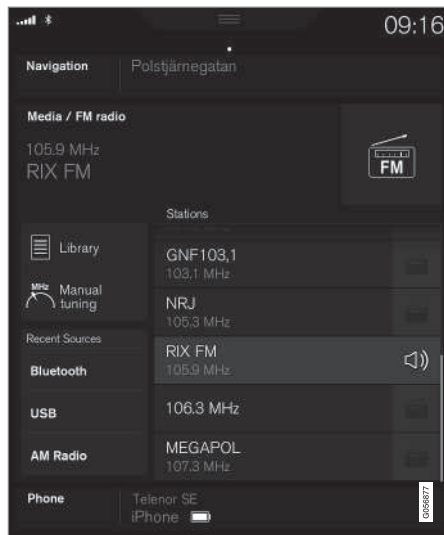

Raadiot saab juhtida häälkäskude, rooliklahvistiku või keskekraaniga.

Sellega seotud teave

- Raadiojaamade vahetamine ja otsimine (lk. 418)
- Digitaalraadio (lk. 421)
- RDS-raadio (lk. 421)
- Võrgühendusega auto* (lk. 444)
- Raadio ja meediumi hääljuhtimine (lk. 114)
- Media player (lk. 423)

Raadiojaamade vahetamine ja otsimine

Raadio loob automaatselt loendi tugeva signaali jaamadest.

Raadio käivitamine

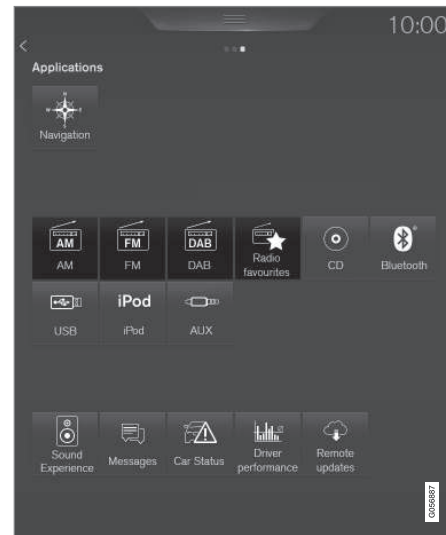

1. Avage rakenduse vaates rakendus (nt FM).
2. Valige raadiojaam.

Loendi vahetamine sagedusriba sees

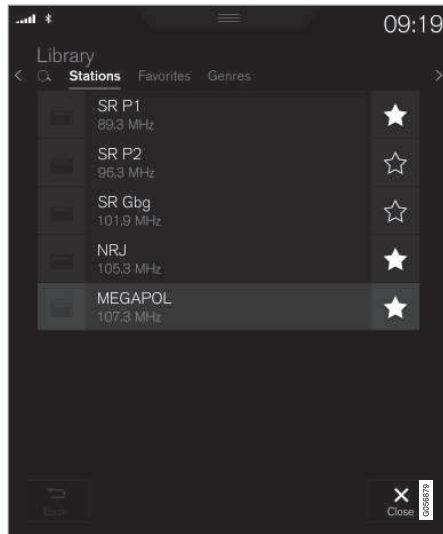

1. Vajutage **Teek**.
2. Valige taasesitamine: **Jaamad**, **Lemmikud**, **Žanrid** või **Rühmad**¹.
3. Puudutage loendis soovitud raadiojaama.

Lemmikud – esitab ainult valitud lemmikanalaid, vt jaotist "Lemmikud".

Žanrid – esitab vaid valitud žanri/sisutüübiga kanaleid, nt popp- või klassikaline muusika.

Raadiojaamade vahetaminevalitud loendis

- Valige keskekraani all või rooli parempoolselt klahvistikul <>.
- > Märge liigub loendis ühe koha võrra üles või alla.

Raadiojaamasid saab vahetada ka keskekraanil.

Eelistused

Kui lemmik salvestatakse loendist, otsib raadio automaatselt parimat sagedusala. Kui aga lemmik salvestatakse käsitsi jaamaotsinguga, ei lülitu raadio automaatselt paremale sagedusalale.

Sagedusala lemmikute valimiseks vt jaotist "Loendite vahetamine sagedusriba sees". Kõigi lemmikute seast valimiseks vt jaotist "Raadio lemmikud".

- Puudutage valikut ☆, et lisada jaam või eemaldada see sagedusribalt ja lemmikutest.

Raadio lemmikkanalid



Raadio lemmikkanalite all on näha kõigilt sagedusaladelt salvestatud lemmikud.

1. Avage rakendusevaates rakendus **Raadiolemmikud**.
2. Kuulamiseks puudutage soovitud jaama loendis.

Lemmiku eemaldamisel eemaldatakse see ka sagedusriba lemmikute seast.

Raadio lainepikkuse muutmine

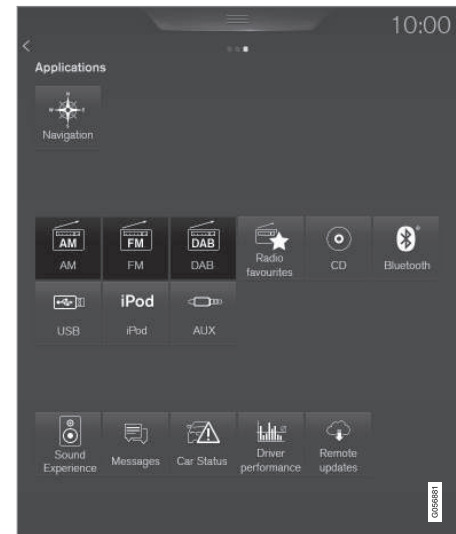

¹ Ainult digitaalraadio (DAB).

- ◀ – Puudutage rakendusevaates rakendust (nt **FM**) või avage rakendusemenüü rooli parempoolse klahvistiku abil ja valige see sealt.

Raadiojaamade otsing

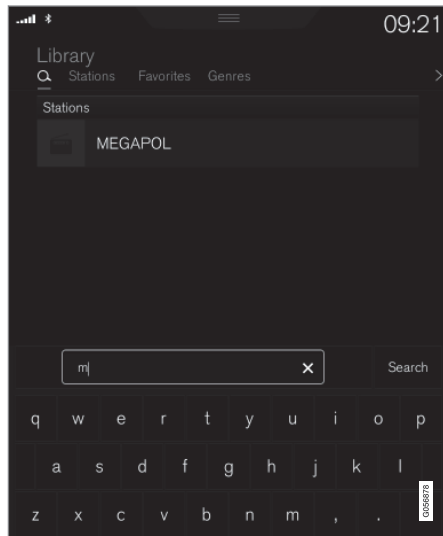

Otsitavad parameetrid olenevad valitud sagedusribast.

- AM – raadiojaam ja sagedusriba.
- FM – raadiojaam, žanr ja sagedusriba.
- DAB – ansamblid ja jaamad.

1. Vajutage **Teek**.
2. Vajutage **Q**.
 - > Avaneb klahvistikuga otsingukuva.
3. Otsinguks sisestage märgusõnad.
 - > Otsimine toimub iga tähemärgi sisestamisel ning tulemusi näidatakse kategooria järgi.

Jaama otsing käsitsi

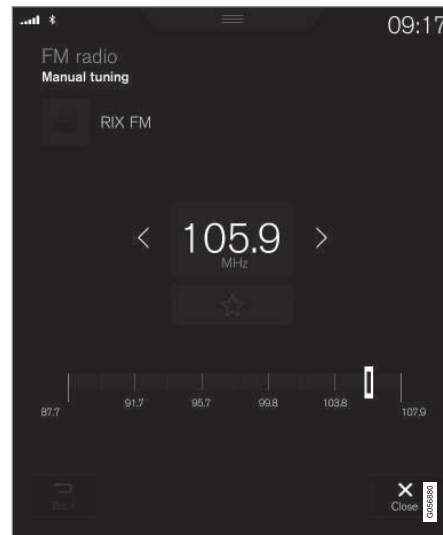

Kui valite jaama käsitsi otsingu, ei muutu halva vastuvõtusignaali korral raadiosagedusala enam automaatselt.

- Valige **Käsitsi häälestus** ning liigutage juhtnupp või üksus <> soovitud sagedusele.

Sellega seotud teave

- Raadio (lk. 418)
- Digitaalraadio (lk. 421)
- Raadio ja meediami häälujuhtimine (lk. 114)

RDS-raadio

RDS (Radio Data System) funktsiooniga toimub raadio automaatne lülitumine tugevama saatja sagedusele. RDS funktsioon võimaldab võtta vastu nt liiklusinfot ja otsida kindlaid programmi-tüüpe.

RDS ühendab FM-saatjad võrgustikku. Sellises võrgus olev FM-saatja saadab infot, mis annab RDS -raadiote järgmised funktsioonid:

- Automaatne vahetus tugevamale saatjale, kui piirkonnas on kehv vastuvõtt.
- Otsing programmikategooriate järgi, nt programmitüüp või liiklusteave.
- Käimasolevate raadiosaadete kohta käiva info vastuvõtmine.

TÄHELEPANU

Teatavad raadiojaamad ei kasuta RDS-i või kasutavad vaid selle valitud funktsioone.

Liiklusteabe või uudiste edastamisel võib raadio jaama vahetada, mis katkestab valitud meediaal-rika esitamise. Nt kui kasutatakse CD-mängijat, katkestatakse selle mängimine. Valitud programmitüübi vastuvõtmise lõpetamisel lülitub raadio eelnevalt valitud olnud allikale ja hääletu-gevusele tagasi. Eelmisele naasmiseks vajutage rooli parempoolsel klahvistikul nuppu  või puudutage keskekraanil valikut **Tühista**.

Sellega seotud teave

- Raadio (lk. 418)
- Raadio sätted (lk. 422)

Digitaalraadio

Digitaalraadio (Digital Audio Broadcasting, DAB) on digitaalne raadioringhäälingusüsteem. Raadio toetab DAB, DAB+ ja DMB (Digital Multimedia Broadcasting) kasutamist.



Raadiot saab juhtida häälkäs-kude, rooliklihvistiku või keske-kraaniga.



Digitaalraadio rakendus käivita-takse keskekraani rakenduse-vaates.

Digitaalraadio kasutamine toimub sarnaselt FM- ja AM-raadiotele, vt jaotist "Raadiojaamade vaheta-mine ja otsimine". Lisaks esitusvalikutele **Jaamad**, **Lemmikud** ja **Žanrid** saate kasutada ka valikut alamkanalite ja **Rühmad** esitamiseks. Kogu on samal sagedusel paiknev raadiojaamade rühm (kanalirühm).

Kui raadiojaam kuvab oma logo, laaditakse see alla ja kuvatakse jaamanime kõrval (allalaadimis-aeg muutub).

◀ **DAB alamkanal**

Täiendavaid komponente nimetatakse tavaliselt alamkanaliteks. Nad on ajutised ja võivad sisaldada näiteks põhiprogrammide tõlget teistesse keeltesse. Alamkanalid kuvatakse kanaliloendis noolemärgiga.

Sellega seotud teave

- Raadiojaamade vahetamine ja otsimine (lk. 418)
- Raadio eri FM - ja DAB-lainepikkuste linkimine (lk. 422)
- Raadio ja meediumi hääljuhtimine (lk. 114)
- Raadio (lk. 418)
- Raadio sätted (lk. 422)
- Sätete lähtestamine seadistuskuval (lk. 165)

Raadio eri FM - ja DAB-lainepikkuste linkimine

See funktsioon võimaldab digiraadio lülitumise kehvast signaalist või signaalita kanalilt samale kanalile muus kanalirühmas, mille leviala on parem; vormingus DAB ja/või DAB ja FM.

Vormingu DAB lülitumine vormingule DAB ja vormingu DAB lülitumine vormingule FM

1. Vajutage ülavaates **Seaded**.
2. Vajutage **Meedium** → **DAB**.
3. Funktsioonide sisse-/väljalülitamiseks tähistage/tühjendage märkeruut **DAB-DAB link** ja/või **DAB-FM link**.

Sellega seotud teave

- Digitaalraadio (lk. 421)
- Raadio (lk. 418)
- Raadio sätted (lk. 422)

Raadio sätted

Raadio eri lainepikkuste sätted.

Liiklusteade esitamise saab ajutiselt katkestada, kui puudutate rooli parempoolsel klahvistikul

või keskekraanil valikut **Tühista**.

Lohistage ülavaade alla, valige **Seaded** → **Meedium** ja soovitud lainepikkus. Funktsioonide aktiveerimine/deaktiveerimine.

AM/FM

- **Kuva raadiotekst** – kuvab teavet saate sisu, esitajate jne kohta.
- **Kinnista programmi nimi** – märkige programmiteenuse nime pidevalt sirvimise peatamiseks. Jääb 20 sekundiks paigale.
- **Uudised** – katkestab meediumi taasesituse ja edastab uudiseid. Uudiste lõppemisel jätkatakse eelmise meediumiallika taasesitust.
- **Liiklusteated** – katkestab meediumi taasesituse ja edastab liiklusteavet (ummikud jne). Teate lõppemisel jätkatakse eelmise meediumiallika taasesitust.
- **Kohalikud katkestused** – katkestab meediumi taasesituse ja edastab liiklusteavet. Teate lõppemisel jätkatakse eelmise meediumiallika taasesitust. Funktsioon **Kohalikud katkestused** on funktsiooni **Liiklusteated**

geograafiliselt piiratud versioon. Samal ajal tuleb aktiveerida funktsioon **Liiklusteated**.

- **Alarm** – katkestab meediami taasesituse ning teavitab suurtest õnnetustest ning katastroofidest. Teate lõppemisel jätkatakse eelmise meediami allika taasesitust.

DAB

- **Sordi teenuseid** - valik, mille alusel kanaleid sorteeritakse. Kas tähestiku järjekorras või teenuse numbril alusel.
- **DAB-DAB link** – käivitab DAB-linkimise funktsiooni. Kui raadiojaama vastuvõtt kaob, siis otsitakse teisest rühmast automaatselt uus.
- **DAB-FM link** – käivitab DAB - ja FM-jaamade linkimise funktsiooni. Kui raadiojaama vastuvõtt kaob, otsitakse automaatselt alternatiivne sagedusala.
- **Vali teadaanded** – valige teadete tüübid, mida DAB esitamise ajal vastu võetakse. Valitud teated katkestavad meediami esitamise teate kuvamiseks. Teate lõppemisel jätkatakse eelmise meediami allika taasesitust.

Alarm – katkestab meediami taasesituse ning teavitab suurtest õnnetustest ning katastroofidest. Teate lõppemisel jätkatakse eelmise meediami allika taasesitust.

Liikluse väksteade – kuvab teavet liiklushäirete kohta

Uudiste väksteade – võtab vastu uudiseid.

Transpordi kiirteade – kuvab teavet ühis-transporti, nt praamide ja rongide sõiduplaanide kohta.

Hoiatus/Teenused – kuvab teavet madalama tähtsusega juhtumite kohta, nt elektrikatkestused.

- **Kuva raadiotekst** – märkige raadioteksti või valitud teksti tüübi, nt esitaja kuvamiseks.
- **Kuva programmiga seotud pildid** – valige, kas uudiste saadete näidatakse ekraanil.

Sellega seotud teave

- Raadio (lk. 418)
- Digitaalraadio (lk. 421)
- Keskekraani olekuriba tähised (lk. 44)

Media player

Meediumipleier toetab heli esitamist CD-It* ja AUX/USB-sisendisse ühendatud välisest heliseadmest ning helifaileide voogedastust välisest seadmest Bluetooth-i abil. Video esitamiseks ühendage USB-seade. Interneti-ühendusega autos on rakenduste abil võimalik kuulata Interneti-raadiot, heliraaamatuid ja muusikateenuseid.

Meediumipleier juhib ka raadiot, mida kirjeldatakse eraldi jaotises.

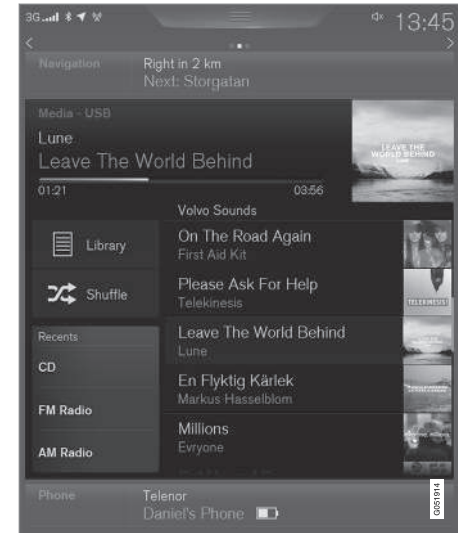



Meediumipleerit juhitakse küll keskekraanilt, kuid teatud funktsioone saab kasutada ka rooli parempoolse klahvistiku või hääljuhtimisega.

Sellega seotud teave

- Meediumi taasesitus (lk. 424)
- Raadio ja meediumi hääljuhtimine (lk. 114)
- Rakendused (lk. 416)
- Raadio (lk. 418)
- CD-mängija* (lk. 428)
- Meedium Bluetoothi kaudu (lk. 428)
- Meedium AUX-/USB-sisendi kaudu (lk. 429)
- Video (lk. 429)

Meediumi taasesitus

Meediumipleerit juhitakse keskekraanilt. Erinevaid funktsioone on võimalik juhtida ka rooliratta parema klahvistiku abil või hääljuhtimisega.

Meediumipleier juhib ka raadiot, mida kirjeldatakse eraldi jaotises.

Meediumiallika käivitamine



CD*

1. Sisestage CD.

2. Avage rakendusevaates rakendus **CD**.
3. Valige, mida esitada.
 - > Esitamine algab.

USB-mälu

1. Ühendage USB-mälu.
2. Avage rakendusevaates rakendus **USB**.
3. Valige, mida esitada.
 - > Esitamine algab.

Mp3-pleier ja iPod®

i TÄHELEPANU

Taasesituse käivitamiseks seadmest iPod kasutage rakendust iPod (mitte USB).

Kui heliallikaks on iPod, sarnanevad auto meelelahutusseadme menüüd iPod-mängija menüüstruktuurile.

1. Ühendage meediumiallikas.
2. Alustage ühendatud meediumiallikas taasesitust.
3. Avage rakendusevaates rakendus (**iPod**, **USB**, **AUX**).
 - > Esitamine algab.

Bluetoothi kaudu ühendatud seade

1. Aktiveerige meediumiallikas Bluetooth.
2. Ühendage meediumiallikas.
3. Alustage ühendatud meediumiallikas taasesitust.
4. Avage rakendusevaates rakendus **Bluetooth**.
 - > Esitamine algab.

Interneti-meedium

1. Autoga ühendamine.
2. Avage rakendusevaates rakendus.
 - > Esitamine algab.

Video

1. Ühendage meediumiallikas.
2. Avage rakendusevaates rakendus **USB**.
3. Taasesituseks vajutage soovitud üksuse pealkirja.
 - > Esitamine algab.

Apple CarPlay

Apple CarPlay kirjeldus on eraldi peatükis.

Meediumi juhtimine ja vahetamine



Meediumimängijat saab juhtida häälkäskude, rooliklahvistiku või keskekraaniga.

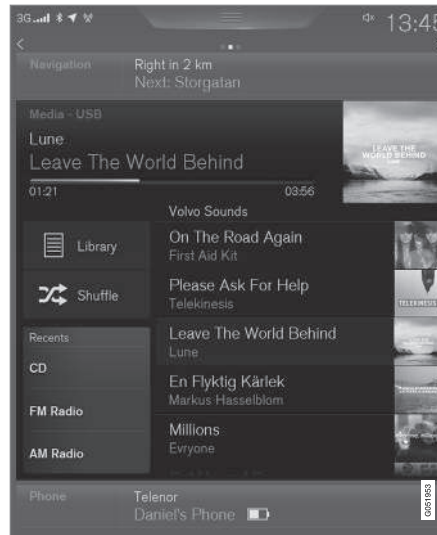

Helitugevus – helitugevuse suurendamiseks või vähendamiseks keerake keskekraani all olevat juhtnuppu või kasutage rooli parempoolsel klahvistikul nuppu ▲ ▼.

Esitus/paus – vajutage esitatava loo kujutist või keskekraani all olevat nuppu või rooli parempoolsel klahvistikul ○.

Pala/loo muutmine – puudutage keskekraanil soovitud lugu või vajutage keskekraani all või rooli parempoolsel klahvistikul ◀ ▶.

Kiiresti edasikerimine/ajas liikumine – vajutage keskekraanil näidatavat ajatelge ja lohistage seda küljele või hoidke all keskekraani all või parempoolsel rooliklahvistikul olevat klahvi ◀ ▶.

Meediumi vahetamine – valige rakenduses **Viiemased allikad** ja puudutage rakenduse vaates soovitud rakendust või valige see rooli parempoolse klahvistikugamenüü kaudu ☰.

Teek – teegist taasesitamiseks vajutage seda nuppu.

Juhuesit – juhuesituseks vajutage seda nuppu.

Sarnane – vajutage seda nuppu, et teenuse Gracenote abil otsida USB-seadmest sarnast muusikat ja luua esitusloend. Esitusloendis võib olla kuni 50 lugu.

Vaheta seadet – kui ühendatud on mitu USB-seadet, siis nende lülitamiseks vajutage seda nuppu.

Video sätted

Kui videopleier on täisekraanirežiimis või avate ülavaate ja valite **Seaded** → **Video**, siis saate muuta järgmist: **Heli keel**, **Väljas** ja **Subtiitrite keel**.

◀ **DivX®-video taasesitamine**

Ostetud DivX nõudevideote ja -filmide taasesitamiseks tuleb see DivX Certified® -sertifikaadiga seade registreerida.

1. Vajutage ülavaates **Seaded**.
2. Vajutage **Video → DivX® VOD** ning hankige registreerimiskood.
3. Lisateabe saamiseks ja registreerimise lõpetamiseks avage veebiaadress vod.divx.com.

Sellega seotud teave

- Juhi ekraanil oleva rakenduste menüü kasutamine (lk. 102)
- Raadio ja meediumi hääljuhtimine (lk. 114)
- Autoga ühendamine (lk. 445)
- Rakendused (lk. 416)
- Meediumide otsing (lk. 427)
- Meediumi ühendamine Bluetoothi kaudu (lk. 428)
- Meediumi ühendamine AUX-/USB-sisendi abil (lk. 429)
- CD-mängija* (lk. 428)
- Raadio (lk. 418)
- Gracenote® (lk. 426)
- Video (lk. 429)
- Meediumide helisätted (lk. 430)
- TV* (lk. 430)

- Apple CarPlay* (lk. 432)
- Meediumide tehnilised andmed (lk. 436)

Gracenote®

Gracenote tuvastab esitaja, albumi, pala pealkirja ja nendega seotud pildid, mis kuvatakse taasesituse ajal.

Gracenote MusicID® on muusikatuvastuse standard.

Aktiveerimine/desaktiveerimine Gracenote

Aktiveerimisel asendatakse originaalandmed teenuse Gracenote andmetega.

1. Vajutage ülavaates **Seaded**.
 2. Vajutage **Meedium → Gracenote®**.
 3. Teenuse Gracenote sisse-/väljalülitamiseks tähistage/tühjendage märkeruut **Gracenote®**.
 4. Valige aktiveeritud Gracenote andmete seaded.
- **Gracenote®'i võrguotsing** – meediumi esitamisel Gracenote'i võrguandmebaasis otsimine.
 - **Mitu Gracenote®'i tulemust** – valige, kuidas Gracenote'i andmeid kuvatakse eri otsingutulemustes.
 - 1 – kasutatakse faili originaalandmeid.
 - 2 – kasutatakse Gracenote'i andmeid.
 - 3 – valitakse Gracenote või algsed andmed.
 - **Ei ole** – tulemusi ei kuvata.

Gracenote uuendamine

Gracenote andmebaasi sisu uuendatakse pidevalt. Optimaalse funktsionaalsuse tagamiseks laadige alla kõige värskem uuendus. Teabe ja alla-laadimisüksuse leiate aadressilt support.volvocars.com.

Sellega seotud teave

- Meediumi taasesitus (lk. 424)
- Heli ja meediumit käsitlevad litsentsilepingud (lk. 451)

Meediumide otsing

Otsida saab esitaja, helilooja, pala (pealkirjad), albumi, video, audioraamatu, esitusloendi ja, kui auto on võrku ühendatud, netisaadete (digitaal-meediumid Interneti kaudu) järgi.

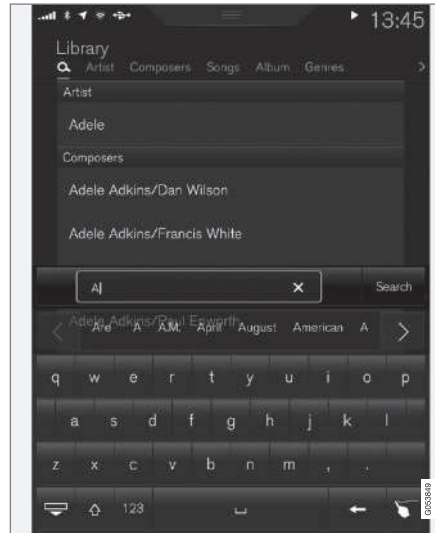

1. Vajutage .
> Avaneb klahvistikuga otsingukuva.
2. Otsinguks sisestage märgusõnad.

3. Vajutage **Otsi**.

> Otsitakse ühendatud seadmeid ning tulemused esitatakse kategooriate kaupa.

Iga kategooria eraldi nägemiseks tõmmake näpuga ekraanil küljele.

Sellega seotud teave

- Media player (lk. 423)
- Meediumi taasesitus (lk. 424)
- Keskekraani klaviatuuri kasutamine (lk. 48)
- Võrguühendusega auto* (lk. 444)

CD-mängija*

Meediumipleier suudab esitada ka helifailidega CD-sid. Toetusega vorminguid vt tehnilistest üksikasjadest.

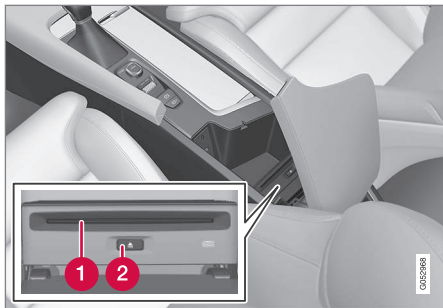

1 Plaadi sisse- ja väljalükkamise ava.

2 Plaadi väljutusnupp.

Sellega seotud teave

- Meediumi taasesitus (lk. 424)
- Raadio ja meediumi hääljuhtimine (lk. 114)
- Media player (lk. 423)
- Meediumide tehnilised andmed (lk. 436)

Meedium Bluetoothi kaudu

Auto meediumängija on varustatud Bluetooth -ga mis võimaldab helifailide voogesitust välistest Bluetooth seadmetest, näiteks mobiiltelefonist või pihuarvutist.

Sellega seotud teave

- Meediumi ühendamine Bluetoothi kaudu (lk. 428)
- Meediumi taasesitus (lk. 424)
- Raadio ja meediumi hääljuhtimine (lk. 114)
- Media player (lk. 423)
- Süüteasendid (lk. 367)
- Meediumide tehnilised andmed (lk. 436)

Meediumi ühendamine Bluetoothi kaudu

Võite auto Bluetooth -seadmega siduda ja kasutada seda meediumi voogesitamiseks või võimaluse korral internetiühenduseks.

Paljudel turul olevatel telefonidel on juhtmevaba Bluetooth -tehnoloogia, kuid mõned neist ei ühildu täielikult autoga. Ühilduvusteavet leiata aadressilt support.volvocars.com.

Meediumiseadme ühendamine sarnaneb telefoni ühendamisega.

Sellega seotud teave

- Telefoni ühendamine (lk. 438)
- Meedium Bluetoothi kaudu (lk. 428)
- Meediumi taasesitus (lk. 424)
- Media player (lk. 423)

Meedium AUX-/USB-sisendi kaudu

Helisüsteemiga on võimalik ühendada väliseid meediumiseadmeid nagu näiteks iPod või MP3-mängija.

Kui süüde on asendis **I**, **II** või mootor töötab, siis laetakse USB-pessa ühendatud meediumi-seadme akut.

USB-mälupulga hõlpsamaks kasutamiseks salvestage sellele ainult ühilduvas vormingus faile. Kui infokandjal on ka mittesobivas vormingus failid, siis kulub süsteemil sellise kandja lugemiseks rohkem aega. Meediumipleier suudab esitada ka USB-seadmes olevaid videoid.

Mõned MP3-mängijad töötavad erilisel failisüsteemil, mida helisüsteem ei toeta.

Sellega seotud teave

- Meediumi ühendamine AUX-/USB-sisendi abil (lk. 429)
- Meediumi taasesitus (lk. 424)
- Raadio ja meediumi hääljuhtimine (lk. 114)
- Media player (lk. 423)
- Süüteasendid (lk. 367)
- Video (lk. 429)
- Apple CarPlay* (lk. 432)
- Meediumide tehnilised andmed (lk. 436)

Meediumi ühendamine AUX-/USB-sisendi abil

Välise heliallika, nt iPod i või MP3-mängija, saab helisüsteemiga ühendada tunnelkonsoolil olevate pistikupesade kaudu. Kaabel tuleb suunata eest välja, et vältida selle vahele jäämist, kui luuk suletakse.

Kui auto on varustatud kahe USB-pesaga, tuleb telefoni ühendamiseks kasutada valge raamiga pesa, kui seda kasutatakse Apple CarPlay või Android Auto jaoks.



Sellega seotud teave

- Meediumi taasesitus (lk. 424)
- Meedium AUX-/USB-sisendi kaudu (lk. 429)
- Media player (lk. 423)
- Meediumide tehnilised andmed (lk. 436)

Video

Video saab USB-ühendusega seadmest meediumipleieri abil taasesitada.

Kui auto sõidab, siis pilti ei kuvata, ent heli on endiselt alles. Pilt naaseb pärast seismajäämist.

Toetatud videovorminguid vt "Meedia tehnilised üksikasjad".

Sellega seotud teave

- Meediumi taasesitus (lk. 424)
- Media player (lk. 423)
- Meediumide tehnilised andmed (lk. 436)

Meediumide helisätted

Helisätete isikupärastamine meediumi taasesituseks.

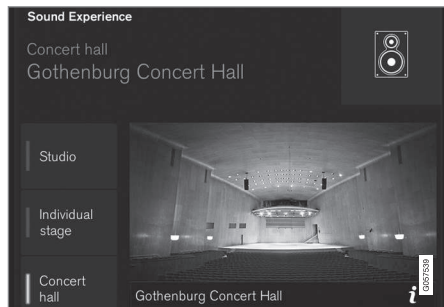

Audio režiim, mis taasloob Gothenburgi kontserdisaali akustika.

1. Vajutage ülavaates **Seaded**.

2. Vajutage **Heli** ja valige seadistused.

- **Helielamus** * – heli kohandamise lisasätted, nt taasesitus kontserdisaali efektiga. Helisätted asendavad tehtud muudatused.
- **Tämber** – personaalsed bassi, kõrgete helide, ekvalaiseri jne seadistused.
- **Balanss** – parem-/vasakpoolsete kõlarite tasakaal ja eesmist/tagumiste kõlarite tasakaal.

Meediumi helitase

1. Vajutage ülavaates **Seaded**.

2. Vajutage **Heli** → **Süsteemi helitugevused**:

- **AUX** – kui väline heliallikas (nt MP3-mängija või iPod) on AUX-sisendiga ühendatud, võib ühendatud heliallika helitugevus seadme sisemisest allikast (nt raadio) erinev olla. Selle vältimiseks reguleerige sisendi sisendheli tugevust. Kui välise heliallika helitugevus on liiga suur või väike, võib helikvaliteet halveneda.
- **Kiiruse ja helitugevuse kompensatsioon** – helisüsteem kompenseerib salongis olevaid segavaid helisid, suurendades helitugevust koos auto kiiruse kasvamisega. Kompenseerimise taset on võimalik eraldi määrata.

Sellega seotud teave

- Heliseadistused (lk. 417)
- Media player (lk. 423)

TV*2

Telepilti saab vaadata ainult seisvas autos. Kui auto liigub, siis pilt puudub, kuid heli taasesitus jätkub. Pilt naaseb uuesti, kui auto on peaaegu või lõplikult peatunud.

Telerit saab juhtida keskekraanilt. Erinevaid funktsioone on võimalik juhtida ka rooliratta parema klahvistiku abil või hääljuhtimisega.

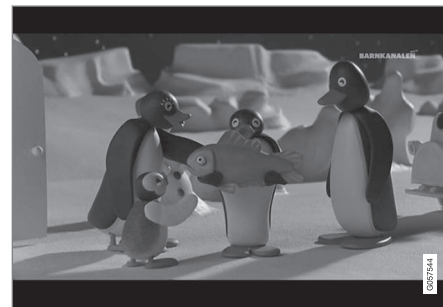

Sellega seotud teave

- TV* kasutamine (lk. 431)

TV*³ kasutamine

Käivitage TV

1. Avage rakendusevaates rakendus **TV**.
2. Valige kanal

Muutke kanalit või otsige teisi kanaleid

Teler otsib automaatselt parima leviga kanaleid.

Kuvatavate kanalite nimekirja muutmine

1. Vajutage **Teek**
2. Valige **TV-kanalid**, **Lemmikud** või **Žanrid** esitamine.
3. Valige soovitud kanal.

Valige kanal valitud loendist

- Vajutage keskekraanil või roolinupul oleval  valikul
 - > Märge liigub loendis ühe koha võrra üles või alla

Raadiojaamasid saab vahetada ka keskekraanil.

Eelistused

Telekanalit on võimalik salvestada kui **Lemmik**:

- Kanali lisamiseks lemmikute loendisse või selle eemaldamiseks valige .

Telekava

Telekanalite kava on saadaval kuni 48 tunni kohta.

- Telekanalite kohta info saamiseks vajutage **Juhend**.

TÄHELEPANU

Kui auto liigub riigi siseselt, näiteks ühest linnast teise, ei pruugi **Lemmikud** saadaval olla, kuna sagedus võis muutuda.

Telepildi formaadi muutmine

Pildivorming vajutamisega saate valida, millises formaadis telepilti näidatakse.

1. **Automaatne** - telepilti näidatakse edastatava formaadis.
2. **Automaatne täitmine** - pilt muudetakse võimalikult suureks ilma servi lõikamata.

TV seadistused

Teatud seadistuste kuvamine on võimalik nii üla-vaates kui ka siis, kui telerivaatamine toimub täisekraani režiimis.

Kui videopleier on täisekraanirežiimis või avate ülavaate ja valite **Seaded** → **Meedium** → **TV**, siis saate muuta järgnevat:

- **Subtiitrite keel**
- **Heli keel**

TÄHELEPANU

Süsteem toetab ainult MPEG2 või MPEG-4 formaate ning DVB-T/T2 standardit kasutatavate riikide TV kanalite vastuvõtmist. Süsteem ei toeta analoogtelevisiooni.

Sellega seotud teave

- TV* (lk. 430)
- Raadio ja meediumi hääljuhtimine (lk. 114)
- Meediumi taasesitus (lk. 424)
- Keskekraani kuvade vahel liikumine (lk. 39)
- Heli ja meediumit käsitlevad litsentsilepingud (lk. 451)

² Kehitib teatud mudelitel.

³ Kehitib teatud mudelitel.

Apple CarPlay*

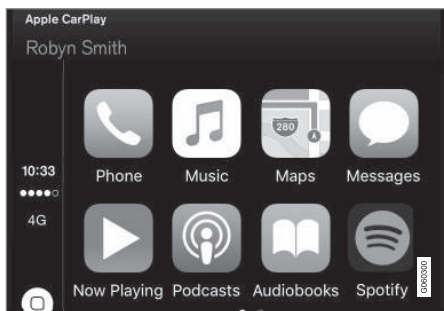

Apple CarPlay annab teile võimalused muusika kuulamiseks, kõnede tegemiseks, juhiste saamiseks, sõnumite saatmiseks ja vastuvõtmiseks ning Siri kasutamiseks, seda kõike, ilma et peaksite juhtimiselt tähelepanu kõrvale pöörama. Apple CarPlay töötab kindlate Apple seadmetega.



Kui auto ei ole juba Apple CarPlay tarkvaraga varustatud, on võimalik seda tagantjärei paigaldada. Tarvava Apple CarPlay installimiseks võtke ühendust Volvo esindusega.

Täpsema teabe, milliseid rakendusi ning telefone toetatakse, leiate Apple'i kodulehelt www.apple.com/ios/carplay/. Kui kasutate rakendusi, mis ei ühildu tarkvaraga Apple CarPlay, võib mõnikord iPhone'i ja auto vaheline ühendus katkeda. Pange tähele, et Volvo ei vastuta Apple CarPlays oleva sisu eest.

Kasutades Apple CarPlay rakendust kaardil navigeerimiseks, ei anta juhiekraanil ega esiklaasinäidikul juhiseid, vaid ainult keskekraanil.

Apple CarPlay rakendusi saab juhtida keskekraani, mobiiltelefoni või rooliratta parempoolsete klahvidega (kehtib teatud funktsioonidele). Siri abil saab rakendusi ka häälega juhtida. Hoidke roolil nuppu  all ja käivitage hääljuhtimine Siri abil; nupuvajutus käivitab auto enda hääljuhtimisüsteemi. Kui Siri katkeb liiga vara, hoidke roolil nuppu  allavajutatuna.

Apple CarPlay kasutamisel nõustute järgmisega: CarPlay on teenus, mida pakub Apple Inc. tema poolt kehtestatud tingimustel. Seetõttu ei vastuta Volvo Cars Apple CarPlay ega selle funktsioonide/ rakenduste eest. Apple CarPlay kasutamisel edastatakse teie autost teatavat infot (k.a selle asukoht) teie iPhone'i. Suhetes Volvo Cars'iga vastutate täielikult enda ja teiste isikute Apple CarPlay kasutamise eest.

Sellega seotud teave

- Media player (lk. 423)
- Autoga ühendamine (lk. 445)
- Rakenduse Apple CarPlay* kasutamine (lk. 432)

Rakenduse Apple CarPlay* kasutamine

Rakenduse Apple CarPlay kasutamiseks tuleb telefonis aktiveerida Siri hääljuhtimine.

iPhone'i ühendamine teenusega Apple CarPlay

TÄHELEPANU

Rakendust Apple CarPlay saab kasutada ainult siis, kui Bluetooth- või välja lülitatud. Autoga Bluetooth-i vahendusel ühendatud telefoni või meediumimängijat saab seega kasutada ainult siis, kui CarPlay on aktiivne. Auto rakenduste Interneti ühendamiseks on vajalik alternatiivne Interneti-allikas. Kasutage Wi-Fi-ühendust või autosse sisse ehitatud modemit*.

1. Ühendage iPhone USB-pessa. Kui autos on kaks USB-pesa, tuleb kasutada valge raamiga pesa.
2. Lugege teavikust ning vajutage **OK**.
3. Vajutage rakenduste vaates **Apple CarPlay**.
4. Lugege tingimused ja nõuded läbi ning vajutage ühendamiseks **Luba**.
 - > Avatakse alamvaade koos Apple CarPlay-ga, samuti kuvatakse ühilduvad rakendused.

- Vajutage soovitud rakendusel.
 - > Rakendus käivitatakse.

Käivitamine Apple CarPlay

Apple CarPlay käivitatakse pärast iPhone'i ühendamist.

- Ühendage iPhone USB-pessa. Kui autos on kaks USB-pesa, tuleb kasutada valge raamiga pesa.
 - > **Kui automaatne käivitus on valitud**, avatakse Apple CarPlay koos alakuva ning ühilduvate rakendustega.
- Kui teenuse Apple CarPlay alamvaadet ei avata, puudutage rakenduste vaates **Apple CarPlay**.
 - > Avatakse alamvaade koos Apple CarPlay-ga, samuti kuvatakse ühilduvad rakendused.
- Vajutage soovitud rakendusel.
 - > Rakendus käivitatakse.

Kui samast alamvaatest avatakse mõni teine rakendus, töötab Apple CarPlay taustal edasi. Selleks, et Apple CarPlay-d uuesti alamvaates kuvada, vajutage rakenduste kuvas Apple CarPlay ikoonile.

Apple CarPlay ja iPod ühenduste vahetamine

Apple CarPlay pealt iPod-i peale

- Vajutage ülavaates **Seaded**.

- Vajutage **Side** → **Apple CarPlay**.
- Eemaldage Apple seadme USB kaudu ühendamisel Apple CarPlay automaatse käivituse märgistus.
- Ühendage lahti ning ühendage Apple seade USB sisendisse.
- Avage rakendusevaates rakendus **iPod**.

iPod pealt Apple CarPlay-i peale

- Vajutage rakenduste vaates **Apple CarPlay**.
- Lugege teavitust ning vajutage **OK**.
- Ühendage lahti ning ühendage Apple seade USB sisendisse.
 - > Avatakse alamvaade koos Apple CarPlay-ga, samuti kuvatakse ühilduvad rakendused.

Sellega seotud teave

- Media player (lk. 423)
- Meediumi taasesitus (lk. 424)
- Meediumi ühendamine AUX-/USB-sisendi abil (lk. 429)
- Apple CarPlay* seadistused (lk. 433)
- Autoga ühendamine (lk. 445)

Apple CarPlay* seadistused

Apple CarPlay programmi abil ühendatud telefoni seadistused.

Automaatne käivitus

- Vajutage ülavaates **Seaded**.
- Vajutage **Side** → **Apple CarPlay** ja valige seadistus:
 - Märgistage lahter - Apple CarPlay käivitub USB kaabli ühendamisel automaatselt.
 - Eemaldage lahtri märgistus - Apple CarPlay ei käivitu USB kaabli ühendamisel automaatselt.

Loendisse saab salvestada maksimaalselt 20 Apple seadet. Kui loend on täis, kustutatakse uue seadme lisamisel loendist kõige vanem seade.

Seadmete loendi täielikuks kustutamiseks on vaja teha tehaseseadmete taastamine, vt peatükki "Seadete vaate seadete lähtestamine".

Süsteemi helitugevus

- Vajutage ülavaates **Seaded**.
- Vajutage **Heli** → **Süsteemi helitugevused** ja määrake järgnevaid seadistusi:
 - **Hääljuhtimine**
 - **Navigats. hääljuhised**
 - **Helina toon**



◀◀ Sellega seotud teave

- Apple CarPlay* (lk. 432)
- Sätete lähtestamine seadistuskuval (lk. 165)

Android Auto*

Android Auto võimaldab teil kuulata muusikat, helistada, hankida suunajuhiseid ning kasutada Androidi seadme programme. Android Auto töötab valitud Androidi seadmetega.

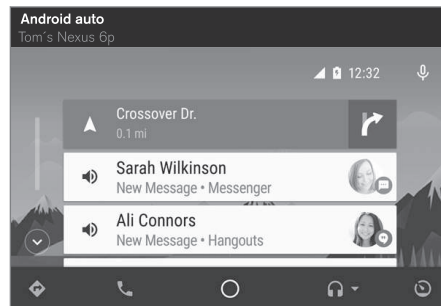

Täpsema teabe, milliseid rakendusi ning telefone toetatakse, leiagate veebisaidilt www.android.com/auto. Pidage meeles, et Volvo ei kontrolli rakenduse Android Auto sisu.

Android Auto saab käivitada rakenduste vaates. Pärast rakenduse Android Auto korra käivitamist, avaneb see seadme järgmisel ühendamisel automaatselt. Automaatset käivitamist saab seadistustes deaktiveerida.

i TÄHELEPANU

Kui telefon on ühendatud teenusega Android Auto, saab sisu Bluetooth-ühenduse kaudu voogedastada teise meediumimängijasse. Bluetooth on teenuse Android Auto kasutamisel aktiivne.

Kasutades Android Auto rakendust kaardil navigeerimiseks, ei anta juhiakraanil ega esiklaasinäidikul juhiseid, vaid ainult keskekraanil.

Android Auto rakendusi saab juhtida keskekraani, mobiiltelefoni või rooliratta parempoolsete klahvidega (kehrib teatud funktsioonidele). Android Auto rakendusi saab kasutada ka hääljuhtimisega, et saaksite keskenduda teele. Pikk vajutus roolinupul  käivitab hääljuhtimise, lühike vajutus lülitab selle välja.

Android Auto kasutamisel nõustute järgmisega: Android Auto on Google Inc. poolt pakutav teenus koos selle tingimustega. Volvo Cars ei vastuta Android Auto, selle funktsioonide ega rakenduste eest. Android Auto kasutamisel edastab auto teatavat infot (k.a asukoht) teie poolt ühendatud Androidi telefoni. Te vastutate täielikult iseenda ja teiste isikute Android Auto kasutamise eest.

Käivitamine Android Auto

Esimest korda ühendatud | Android

1. Ühendage Android USB-pessa. Kui autos on kaks USB-pesa, tuleb kasutada valge raamiga pesa.
2. Lugege teavitust ning vajutage **OK**.
3. Vajutage rakenduste vaates **Android Auto**.
4. Lugege tingimused ja nõuded läbi ning vajutage ühendamiseks **Luba**.
 - > Avatakse alamvaade koos Android Autoga, samuti kuvatakse ühilduvad rakendused.
5. Vajutage soovitud rakendusel.
 - > Rakendus käivitatakse.

Varasemalt ühendatud Android

1. Ühendage telefon USB sisendisse.
 - > **Kui automaatne käivitus on valitud**, avatakse Android Auto koos alakuva ning ühilduvate rakendustega.
2. **Kui automaatne käivitus ei ole valitud**, siis avage **Android Auto** rakenduste kuvast.
 - > Avatakse alamvaade koos Android Autoga, samuti kuvatakse ühilduvad rakendused.
3. Vajutage soovitud rakendusel.
 - > Rakendus käivitatakse.

Kui samast alamvaatest avatakse mõni teine rakendus, töötab Android Auto taustal edasi. Sel-

leks, et Android Auto-d uuesti alamvaates kuvada, vajutage rakenduste kuvas Android Auto ikoonile.

Sellega seotud teave

- Media player (lk. 423)
- Meediumi taasesitus (lk. 424)
- Meediumi ühendamine AUX-/USB-sisendi abil (lk. 429)
- Android Auto* seadistused (lk. 435)
- Autoga ühendamine (lk. 445)
- Keskekraani ülevaade (lk. 32)

Android Auto* seadistused

Seadistused telefonil, mis ühendatakse süsteemiga Android Auto esimest korda.

Automaatne käivitus

1. Vajutage ülavaates **Seaded**.
2. Vajutage **Side** → **Android Auto** ja valige seadistus:
 - Märgistage lahter - Android Auto käivitub USB kaabli ühendamisel automaatselt.
 - Eemaldage lahtri märgistus - Android Auto ei käivitu USB kaabli ühendamisel automaatselt.

Loendisse saab salvestada maksimaalselt 20 Android seadet. Kui loend on täis, kustutatakse uue seadme lisamisel loendist kõige vanem seade.

Seadmete loendi täielikuks kustutamiseks on vaja teha tehase seadmete taastamine, vt peatükki "Seadete vaate seadete lähtestamine".

Süsteemi helitugevus

1. Vajutage ülavaates **Seaded**.
2. Vajutage **Heli** → **Süsteemi helitugevused** ja määrake järgnevaid seadistusi:
 - **Hääljuhtimine**
 - **Navigats. hääluhised**
 - **Helina toon**



◀ Sellega seotud teave

- Android Auto* (lk. 434)
- Sätete lähtestamine seadistuskval (lk. 165)
- Keskekraani ülevaade (lk. 32)

Meediumide tehnilised andmed

Ühilduvad failivormingud, audio spetsifikatsioonid ja USB.

Helifailid

Vorming	Faillaiend	Kodek
MP3	.mp3	MPEG1 Layer III , MPEG2 Layer III, MP3 Pro (mp3-ühilduv), MP3 HD (mp3-ühilduv)
AAC	.m4a,.m4b,.aac	AAC LC (MPEG-4 osa III audio), HE-AAC (aacPlus v1/v2)
WMA	.wma	WMA8/9, WMA9/10 Pro
WAV	.wav	LPCM
FLAC	.flac	FLAC

Videofailid

Vorming	Faillaiend
MP4	.mp4, m4v
MPEG-PS	.mpg, .mp2, .mpeg, .m1v
AVI	.avi

Vorming	Faillaiend
AVI (DivX)	.avi, divx
ASF	.asf, .wmv
MKV	.mkv

Subtiitrid

Vorming	Faillaiend
SubViewer	.sub
SubRip	.srt
SSA	.ssa

DivX®

DivX sertifikaadiga seadmeid on testitud kvaliteetse DivX (.divx, .avi) video esitamisel. Kui näete logo DivX, saate esitada DivX filme.

Profiil	DivX Home Theater
Videokodek	DivX, MPEG-4
Eraldusvõime	720x576
Bitikiirus	4.8Mbit/s
Kaadrisagedus	30 fps
Faililaiend	.divx, .avi
Maksimaalne failisuurus	4 GB
Helikodek	MP3, AC3
Subtiitrid	XSUB
Erifunktsioonid	Mitu subtiitrit, mitu helirada, taasesituse jätkamine
Viide	Vastab profiili DivX Home Theater kõikidele nõuetele. Vt veebiaadressi divx.com, et lugeda lisateavet ja hankida vahendid failide teisendamiseks videovormingusse DivX Home Theater.

USB-mällu salvestamine

USB-seadme õigeks lugemiseks peab see järjuma alltoodud spetsifikatsioon. Esituse ajal ei kuvata keskekraanil kausta struktuuri.

	Maksimumarv
Failid	15000
Kaustad	1000
Kaustatasemed	8
Esitusloendid	100
Üksusi esitusloendis	1000
Alamkaustad	Piiranguta

USB-pistmiku tehnilised andmed

- Tüüp A pistikupesa
- Versioon 2.0
- Toitepinge 5 V
- Max voolutugevus 2.1 A

Sellega seotud teave

- Media player (lk. 423)
- Meediumi taasesitus (lk. 424)

Telefon

Bluetooth -funktsiooniga mobiiltelefon saab luua auto sisseehitatud vabakäesüsteemiga juhtmevaba ühenduse.

Audio- ja meediasüsteem toimib käed-vabad süsteemina, võimalusega juhtida eemalt mitmeid mobiiltelefoni funktsioone. Kui mobiiltelefon on ühendatud, saab seda ka telefoni enda klahvide abil kasutada.

Kui mobiil on autoga ühendatud ja ühendus on loodud, saab seda kasutada kõnede tegemiseks, sõnumite saatmiseks/vastuvõtmiseks, meediumi voogedastamiseks ja Interneti-ühendusena kasutamiseks.



Telefoni kasutatakse keskekraanilt, aga teatud toiminguid saab teha ka häältuvastussüsteemi ja rakendusemenüü kaudu, mille saab avada rooli parempoolse klahvistikuga.

Ülevaade

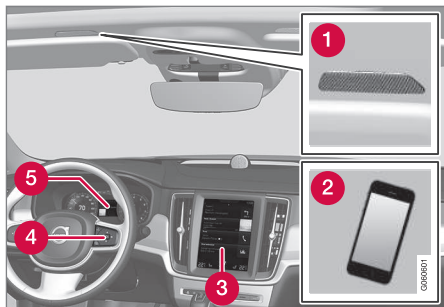

- 1 Mikrofon.
- 2 Mobiiltelefon.
- 3 Telefoni kasutamine keskekraanilt.
- 4 Klahvistik telefoni funktsioonide kasutamiseks, mis kuvatakse juhi ekraanil, ja hääljuhtimine
- 5 Juhi ekraan.

Sellega seotud teave

- Telefoni ühendamine (lk. 438)
- Telefoni ühendamine/eraldamine (lk. 440)
- Telefonikõnede haldamine (lk. 440)
- Tekstsõnumite haldamine (lk. 442)
- Telefonisätted (lk. 443)
- Tekstsõnumite seadistused (lk. 444)

- Bluetooth -seaded (lk. 444)
- Hääljuhtimine (lk. 111)
- Juhi ekraanil oleva rakenduste menüü kasutamine (lk. 102)
- Media player (lk. 423)

Telefoni ühendamine

Helistamiseks, sõnumite saatmiseks ja vastuvõtmiseks, meedia voogesituseks ja auto internetiga ühendamiseks ühendage Bluetooth-võimalust toetav telefon autoga.

Korraga saab ühendada kaks Bluetooth -seadet, millest ainult üks saab meediumit voogedastada. Viimati ühendatud telefon ühendatakse automaatselt kõnede tegemiseks/vastuvõtmiseks ja sõnumite saatmiseks/vastuvõtmiseks, meediumi voogedastamiseks ja Interneti-ühenduse pakkuamiseks. Telefoni kasutuse muutmiseks vt "Bluetooth - seadistamine".

Iga seadet ühendatakse üks kord. Pärast ühendamist ei pea enam Bluetooth -seadet ise nähtavaks muutma ega otsima, vaja on vaid Bluetooth -ühendus aktiveerida. Autos telefoni kaudu Interneti-ühenduse loomiseks peab sidumine olema telefonis aktiveeritud. Autosse saab salvestada kuni 20 ühendatud Bluetooth -seadet.

Ühenduse loomiseks on kaks võimalust. Otsige telefoni autost või otsige autot telefonist.

Valik 1 – otsige telefoni autost

1. Muutke telefon otsitavaks/nähtavaks Bluetooth-ühenduse kaudu.
2. Autos telefoni Bluetooth-ühenduse kaudu Interneti-ühenduse loomiseks aktiveerige telefoni Bluetooth -i kaudu sidumine (kantav/personaalne kuumkoht).

3. Avage telefoni alamkuva.
 - Kui ühtegi telefoni autoga ühendatud pole, puudutage valikut **Lisa telefon**.
 - Kui telefon on autoga ühendatud, puudutage valikut **Muuda** . Hüplikaknas puudutage valikut **Lisa telefon**.

> Kuvatakse saadaolevate Bluetooth -seadmete loend. Listi värskendatakse uute seadmete tuvastamisel.
4. Puudutage ühendatava telefoni nime.
5. Kontrollige, kas auto numbrikood vastab telefonis olevale koodile. Kui need kattuvad, siis nõustuge ühendusega mõlemas seadmes.
6. Nõustuge telefonis telefonikontaktide või sõnumite valikutega või loobuge neist.

TÄHELEPANU

- Teatud telefonides peab sõnumifunktsioon olema aktiveeritud.
- Kõik telefonid ei ole ühilduvad ega saa autos kontakte ega sõnumeid kuvada.

Valik 2 – otsige autot telefonist

1. Avage telefoni alamkuva.
 - Kui ühtegi telefoni autoga ühendatud pole, puudutage valikut **Lisa telefon** → **Muuda auto leitavaks**.
 - Kui telefon on autoga ühendatud, puudutage valikut **Muuda** . Hüplikaknas puudutage valikut **Lisa telefon** → **Muuda auto leitavaks**.
2. Aktiveerige telefonis Bluetooth -ühendus.
3. Autos telefoni Bluetooth-ühenduse kaudu Interneti-ühenduse loomiseks aktiveerige telefoni Bluetooth -i kaudu sidumine (kantav/personaalne kuumkoht).
4. Otsige telefonist Bluetooth -seadmeid.
 - > Kuvatakse saadaolevate Bluetooth -seadmete loend.
5. Valige telefonis auto nimi.
6. Kontrollige, kas auto numbrikood vastab välisseadmes olevale koodile. Kui need kattuvad, siis nõustuge ühendusega mõlemas seadmes.
7. Nõustuge telefonis telefonikontaktide või sõnumite valikutega või loobuge neist.

TÄHELEPANU

- Teatud telefonides peab sõnumifunktsioon olema aktiveeritud.
- Kõik telefonid ei ole ühilduvad ega saa autos kontakte ega sõnumeid kuvada.

TÄHELEPANU

Telefoni operatsioonisüsteemi uuendamisel võib ühendus katkeda. Sellisel juhul kustutage telefon autost ja seejärel ühendage see uuesti.

Ühilduvad telefonid

Paljudel turul olevatel telefonidel on juhtmevaba Bluetooth -tehnoloogia, kuid mõned neist ei ühildu täielikult autoga. Ühilduvusteaet leiata aadressilt support.volvocars.com.

Sellega seotud teave

- Telefon (lk. 437)
- Telefoni ühendamine/eraldamine (lk. 440)
- Bluetooth -seaded (lk. 444)
- Telefonikõnede haldamine (lk. 440)
- Tekstsõnumite haldamine (lk. 442)
- Võrguühendusega auto* (lk. 444)

Telefoni ühendamine/eraldamine

Ühendage, muutke või eraldage ühendatud telefon.

Telefoni automaatne ühendamine

Automaatselt saab ühendada kaks viimati ühendatud telefoni.

1. Aktiveerige telefonis Bluetooth-ühendus ja keerake süüde asendisse I.

Autos samal ajal Interneti-ühenduse loomiseks tuleb telefonis luua ühenduse jagamine (isiklik kuumkoht).

2. Valige vähemalt süüteasend I.
> Telefon loob ühenduse.

Ühendage telefon käsitsi

1. Aktiveerige telefonis Bluetooth-ühendus.

Autos samal ajal Interneti-ühenduse loomiseks tuleb telefonis luua ühenduse jagamine (isiklik kuumkoht).

2. Avage telefoni alamkuva.
> Ühendatud telefonid on loendis esitatud.
3. Puudutage ühendatava telefoni nime.
> Telefon loob ühenduse.

Telefoni eraldamine

- Lülitage telefonis Bluetooth-ühendus välja.

Kui telefon on auto levialast väljas, eraldatakse see automaatselt. Kui eraldamise ajal on telefonikõne pooleli, siis saab seda jätkata telefonis.

Telefoni vahetamine

1. Avage telefoni alamkuva.
2. Vajutage **Muuda** .
> Kuvatakse saadaolevate Bluetooth- seadmete loend.
3. Puudutage ühendatavat telefoni.

Telefoni eemaldamine

1. Avage telefoni alamkuva.
2. Vajutage **Seaded** → **Side** → **Bluetooth-seadmed**.
> Kuvatakse ühendatud Bluetooth- seadmete loend.
3. Puudutage eemaldatavat telefoni.
4. Puudutage valikut **Eemalda seade** ja kinnitage oma valik.
> Telefon ei ole enam autoga ühendatud.

Sellega seotud teave

- Telefon (lk. 437)
- Telefoni ühendamine (lk. 438)
- Telefonisätted (lk. 443)
- Bluetooth- seaded (lk. 444)
- Süüteasendid (lk. 367)
- Võrguühendusega auto* (lk. 444)

Telefonikõnede haldamine

Telefonikõnede haldamine Bluetooth abil ühendatud telefoniga.

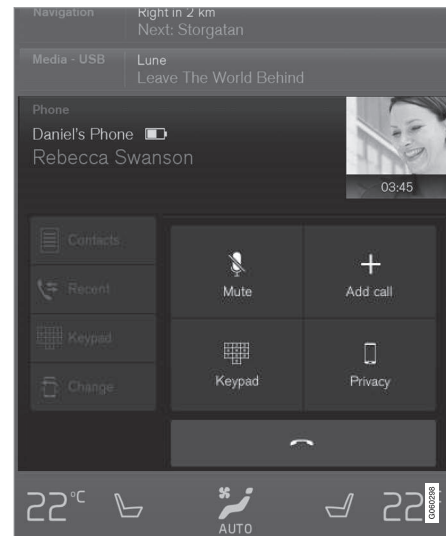

Telefonikõnede haldamine

1. Avage telefoni alamkuva.

2. Helistamiseks valige kontakt kõnede ajaloost, sisestage klahvistiku abil number või kasutage kontaktiloendit. Kontaktiloendis saab otsingu teha või seda sirvida. Vajutage kontaktiloendis valikut  , et lisada kontakt jaotisesse **Lemmik**.
3. Puudutage **Helista** või .
4. Kõne lõpetamiseks valige **Lõpeta kõne**.

Helistada saab ka rakendusemenüü kõnelogi kaudu, millele pääseb ligi rooli parempoolse klahvistiku nupuga .

Mitme osalejaga kõned

Kõne ajal:

1. Vajutage **Lisa kõne**.
2. Tehke kõne kõnelogist, eelistuste või kontaktide loendist.
3. Puudutage kirjet/rida kõnelogis või puudutage kontaktide loendis kontakti kõrval valikut .
4. Osalejate vahel lülitamiseks valige **Vaheta kõne**.
5. Poolelioleva kõne lõpetamiseks valige **Lõpeta kõne**.

Konverentskõned

Tehke aktiivse mitme osalejaga kõnede ajal järgmist.

1. Pooleliolevate mitme osalejaga kõnede liitmiseks valige **Ühenda kõned**.
2. Kõne lõpetamiseks valige **Lõpeta kõne**.

Saabuvad telefonikõned

Saabuvad kõned on näha juhi ekraanil ja keskekraanil. Hallake kõnesid rooli parempoolse klahvistikuga või keskekraanilt.

1. Valige **Vasta/Keeldu**.
2. Kõne lõpetamiseks valige **Lõpeta kõne**.

Aktiivse kõne ajal saabuv kõne

1. Valige **Vasta/Keeldu**.
2. Kõne lõpetamiseks valige **Lõpeta kõne**.

Erakõne

- Vajutage kõne ajal **Privaatsus** ning valige järgnev seadistus:
 - **Lülita mobiiltelefonile** - käed-vaba süsteem ühendatakse lahti ning kõne jätkub teie mobiiltelefonis.
 - **Ainult juht** - kaassõitja poolne mikrofon lülitatakse välja ning kõne jätkub auto käed-vaba süsteemi kaudu.

Sellega seotud teave

- Telefon (lk. 437)
- Telefoni hääljuhtimine (lk. 114)
- Juhi ekraanil oleva rakenduste menüü kasutamine (lk. 102)
- Keskekraani klaviatuuri kasutamine (lk. 48)
- Telefonisätted (lk. 443)

Tekstsõnumite haldamine

Sõnumite haldamine Bluetooth abil ühendatud telefoniga.

Teatud telefonis peab sõnumite funktsioon olema aktiveeritud. Kõik mobiiltelefonid pole täielikult ühilduvad ja ei suuda autos kontakte ja sõnumeid kuvada. Ühilduvusteavet leiate aadressilt support.volvocars.com.

Tekstsõnumi lugemine keskekraanil

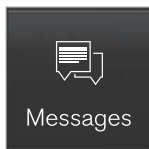
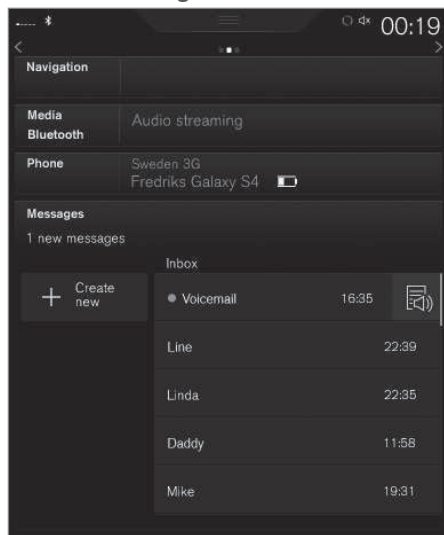

Messages

1. Rakendusevaates puudutage valikut **Teated** ja avage see.
2. Sõnumi ettelugemiseks vajutage **Loe valjusti** või vajutage sõnumil, mida sooviksite lugeda.

Uue tekstsõnumi lugemine juhi ekraanil

Tekstsõnum kuvatakse juhi ekraanil vaid siis, kui see on nii seadistatud, vt peatükki "Tekstsõnumite seadistused".

- Sõnumi ettelugemiseks valige roolikahvistiku abil käsk **Loe valjusti**.

Tekstsõnumi saatmine

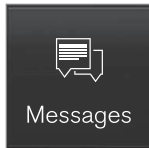

Messages

1. Rakendusevaates puudutage valikut **Teated** ja avage see.

2.
 - Sõnumile vastamine – puudutage kontakti, kelle sõnumile soovite vastata, seejärel puudutage **Vasta**.
 - Uue sõnumi koostamiseks valige **Loo uus** → +. Valige kontakt või sisestage telefoninumber.
3. Koostage teade.
4. Vajutage **Saada**.

Sõnumi märguanne

Teavituste seadistamise kohta vt peatükki "Tekstsõnumite seadistused".

Sellega seotud teave

- Telefon (lk. 437)
- Tekstsõnumite seadistused (lk. 444)
- Telefonisätted (lk. 443)
- Telefoni hääljuhtimine (lk. 114)
- Keskekraani klaviatuuri kasutamine (lk. 48)

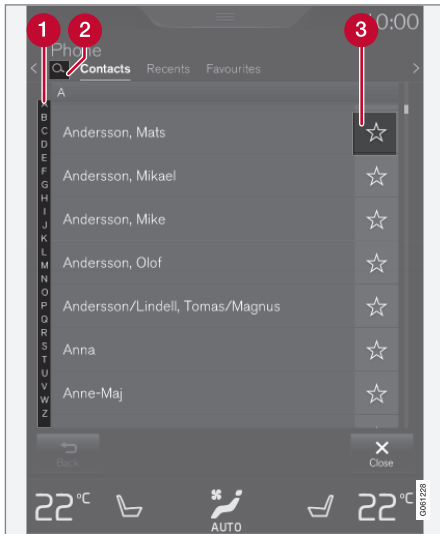

Telefoniraamatu jagamine

Kontaktide haldamine Bluetooth-i abil ühendatud telefoniga.



- 1 Sobiva kontakti leidmiseks sirvige tähtede ja # vahel. Olenevalt telefoniraamatus oleva-

test kontaktidest kuvatakse ainult sobivad tähed.

- 2 **Otsi kontakte** - kontaktide loendist telefoninumbri otsimiseks puudutage .
- 3 **Lemmik** - kontakti lisamiseks või eemaldamiseks puudutage .

TÄHELEPANU

Keskekraanil kuvatakse vaid aktiivse Bluetooth-ühendusega telefoni kontaktid. Kuvatakse kuni 3000 kontakti.

Sortimine

Kontaktide loend on sorteeritud tähestikulises järjekorras ning erimärgid ja numbrid asuvad jaotises # . Sortida saab ees- või perekonnanime järgi, vt lisateabe saamiseks jaotist Telefoni seaded.

Sellega seotud teave

- Telefon (lk. 437)
- Telefoni hääljuhtimine (lk. 114)
- Juhi ekraanil oleva rakenduste menüü kasutamine (lk. 102)
- Keskekraani klaviatuuri kasutamine (lk. 48)
- Telefonisätteid (lk. 443)

Telefonisätteid

Ühendatud telefoni sätteid.

Telefon

1. Vajutage ülavaates **Seaded**.
2. Vajutage **Side** → **Telefon** ja valige seadistused.

- **Helina toonid** – helina valimine. Võimalik on valida telefoni või auto helinat. Kõik telefonid pole ühilduvad ja seetõttu ei saa nende helinaid autos kasutada. Ühilduvust teavet leiate aadressilt support.volvocars.com.
- **Kontaktide sorteerimisjärjekord** – kontaktide loendi sortimisjärjestuse valimine.

Esiklaasinäidiku* kõneteatvuse sätteid leiate peatükist "Esiklaasi näidik".

Sellega seotud teave

- Tekstsõnumite seadistused (lk. 444)
- Bluetooth -seaded (lk. 444)
- Telefon (lk. 437)
- Telefoni ühendamine (lk. 438)
- Esiklaasinäidik* (lk. 108)

Tekstsõnumite seadistused

Tekstsõnumite seadistused leiata ühendatud telefonis.

Teade

1. Vajutage ülavaates **Seaded**.
2. Vajutage **Side → Tekstiteated** ja valige seadistused.
 - **Teade keskekraanil** – kuvab sõnumitea-
vitused keskekraani olekuribal.
 - **Teavitus juhi infoekraanil** – kuvab teavi-
tused juhiekraanil. Kui juhiekraani teavitu-
sed on sisse lülitatud, saab sissetulnud
sõnumeid hallata rooli parempoolse klah-
vistikuga.
 - **Tekstiteate toon** – saabunud tekstsõ-
numi helina valimine.

Sellega seotud teave

- Telefon (lk. 437)
- Telefoni ühendamine (lk. 438)
- Tekstsõnumite haldamine (lk. 442)
- Telefonisätteid (lk. 443)

Bluetooth -seaded

Ühendatud telefoni Bluetooth-seaded.

Bluetooth

1. Vajutage ülavaates **Seaded**.
2. Vajutage **Side → Bluetooth-seadmed** ja valige seadistused.
 - **Paaristatud seadmed** – ühendatud sead-
mete loend.
 - **Eemalda seade** – eemaldab ühendatud
seadme.
 - **Sellele seadmele lubatud teenused** –
telefoni kasutusvalikud: helistamine, sõnu-
mite saatmine/vastu võtmine, meediami voo-
gedastamine ja Interneti-ühendusena kasu-
tamine.
 - **Internetiühendus** – võimaldab seadme
Bluetooth-ühenduse abil auto Interneti
ühendada.
 - **Lisa seade** – uue seadme sidumise alusta-
mine.

Sellega seotud teave

- Võrguühendusega auto* (lk. 444)
- Telefon (lk. 437)
- Telefoni ühendamine (lk. 438)
- Media player (lk. 423)

Võrguühendusega auto*

Võrguühendusega auto puhul saab näiteks Inter-
neti-raadiot ja muusikateenuseid rakenduste
kaudu kasutada, samuti võtta ühendust müügie-
sindusega ja tarkvara alla laadida.

Auto on ühendatud Bluetoothi, Wi-Fi või auto sis-
sehitatud modemi* kaudu.

Kui auto on loonud Interneti-ühenduse, saab
seda (Wi-Fi kuumkohana) jagada, et võimaldada
Interneti-ühenduse loomine ka muudes seadme-
tes⁴.

Ühendusolekut märgib keskekraani olekuribal
olev sümbol.



⁴ See ei kehti, kui ühendus on loodud Wi-Fi abil.

Sellea seotud teave

- Autoga ühendamine (lk. 445)
- Rakendused (lk. 416)
- Broneerige teenindus ja remont (lk. 486)
- Süsteemiuuendused (lk. 489)
- Volvo ID (lk. 23)
- Keskekraani olekuriba tähised (lk. 44)
- Jagamine Wi-Fi hotspot'i kaudu. (lk. 447)

Autoga ühendamine

Auto saate telefoniga ühendada Bluetoothi, Wi-Fi või auto sisseehitatud modemi* kaudu.

Mobiiltelefon ja võrguoperaator peavad võimaldama internetiühenduse jagamist (internetiühenduse jagamine) ning mobiilsideleping peab sisaldama andmesidet.

TÄHELEPANU

Andmevahetus toimub üle interneti (andmeside), mis võib olla tasuline.

Andmesiderändluse kasutamine võib kulusid veelgi suurendada.

Küsi võrguoperaatorilt andmesidehindade teavet.

TÄHELEPANU

Kui kasutate funktsiooni Apple CarPlay, saab auto Internetiga ühendada ainult Wi-Fi või automodemi abil*.

TÄHELEPANU

Kui kasutate funktsiooni Android Auto, saab auto Internetiga ühendada Wi-Fi, Bluetoothi või automodemi abil*.

Palun tutvuge **Teenuste Üldtingimuste** ja **Klientide Privaatsuspoliisiga** aadressil support.volvocars.com.

Ühendamine Bluetooth-ühenduse abil

Vaadake jaotist "Telefoni ühendamine".

Ühendamine Wi-Fi abil



1. Aktiveerige mobiiltelefonis võrguühendus jagamine (mobiilne/isiklik pääsupunkt).
2. Vajutage ülavaates **Seaded**.
3. Vajutage **Side** → **Wi-Fi**.
4. Sisse-/väljalülitamiseks tähistage/tühjendage märkeruut Wi-Fi.
5. Võrguga ühenduse loomiseks puudutage võrgu nime.
6. Sisestage võrguparool.
7. Kui eelnevalt kasutasite mõnd muud ühendussallikat, siis kinnitage ühenduse muutmise valik.
 - > Auto loob võrguga ühenduse.

Teatud telefonid katkestavad sidumise, kui telefon autost eraldatakse (autost lahkumisel ja kuni



- ◀◀ järgmise kasutamiseni). Seetõttu tuleb sidumine uuesti aktiveerida, kui seda kasutada soovite.

Kui telefon on autoga ühendatud, salvestatakse seadistus tulevaseks kasutamiseks. Kui ühendatud telefonide piirav (50) jõuab kätte, kustutakse esimesed ühendatud telefonid. Selleks, et kuvada salvestatud võrkude loendit või manuaalselt võrke kustutada, vajutage **Seaded** → **Wi-Fi** → **Salvestatud võrgud**.

Võrguühenduse nõuded leiate jaotisest " Wi-Fi-pääsupunkti tehnoloogia ja turve".

Ühendamine auto modemi abil*⁵

Kui loote Interneti-ühenduse automodemi abil, kasutavad ühendust Volvo On Call teenused.

1.

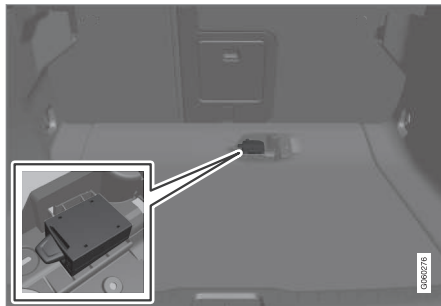

Sisestage isiklik SIM-kaart hoidikusse pagasiruumis.

2. Vajutage ülavaates **Seaded**.
3. Vajutage **Side** → **Auto modemi Internet**.
4. Sisse-/väljalülitamiseks tähistage/tühjendage märkeruut **Auto modemi Internet**.
5. Kui eelnevalt kasutasite mõnd muud ühendusallikat, siis kinnitage ühenduse muutmise valik.
6. Sisestage SIM-kaardi PIN-kood.
> Auto loob võrguga ühenduse.

Sellega seotud teave

- Võrguühendusega auto* (lk. 444)
- Telefoni ühendamine (lk. 438)
- Keskekraani olekuriba tähised (lk. 44)
- Wi-Fi -võrgu eemaldamine (lk. 448)
- Wi-Fi -pääsupunkti tehnoloogia ja turve (lk. 449)
- Puuduv või halb ühendus (lk. 448)
- Auto modemi sätted* (lk. 449)
- Bluetooth -seaded (lk. 444)
- Apple CarPlay* (lk. 432)

⁵ Ainult teenusega Volvo On Call autod.

Jagamine Wi-Fi hotspot'i kaudu.

Kui auto on loonud internetiühenduse, saab seda jagada, et võimaldada ka muudes seadmetes⁶ internetiühendust luua.

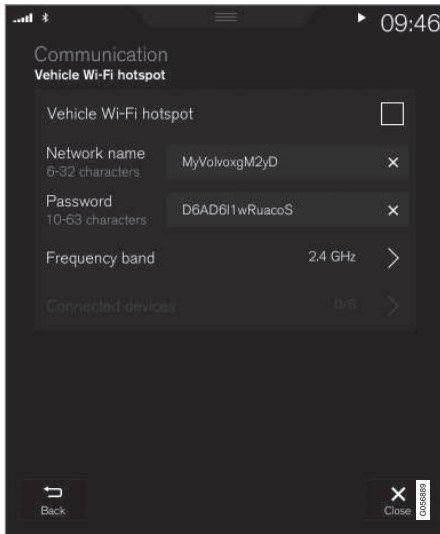

Võrguoperaator (SIM-kaart) peab toetama Interneti-ühenduse jagamist.

1. Vajutage ülavaates **Seaded**.

2. Vajutage **Side** → **Auto Wi-Fi** pääsupunkt.
3. Puudutage valikut **Võrgu nimi** ja andke võrguühendusele nimi.
4. Puudutage valikut **Parool** ja valige parool, mis tuleb sisestada ühendatavates seadmetes.
5. Puudutage valikut **Sagedusriba** ja määrake andmete edastamise sagedus. Sagedusriba valik ei ole kõigis riikides saadaval.
6. Sisse-/väljalülitamiseks tähistage/tühjendage märkeruut **Auto Wi-Fi pääsupunkt**.
7. Kui Wi-Fi on varem ühendusviisina kasutuses olnud, kinnitage ühenduse muutmiseks valikut.
 - > Nüüd saavad välisseadmed auto võrguga (Wi-Fi -pääsupunkt) ühenduse luua.

i TÄHELEPANU

Wi-Fi-pääsupunkti aktiveerimine võib tuua kaasa lisakulusid võrguoperaatori poolt.

Küsi võrguoperaatorilt andmesidehindade teavet.

Ühendusolekut märgib keskekraani olekuribal olev sümbol.

Hetkel ühendatud seadmete kuvamiseks vajutage **Ühendatud seadmed**.

Sellega seotud teave

- Võrguühendusega auto* (lk. 444)
- Wi-Fi -pääsupunkti tehnoloogia ja turve (lk. 449)
- Keskekraani olekuriba tähised (lk. 44)
- Puuduv või halb ühendus (lk. 448)

⁶ See ei kehti, kui ühendus on loodud Wi-Fi abil.

Puuduv või halb ühendus

Võrku mõjutavad tegurid.

Vahetatav andmemaht oleneb autos kasutatavast teenusest või rakendusest. Näiteks heli voogesitus võib vajada üsna suuri andmemahte, mis nõuab kvaliteetset ühendust ja tugevat signaali.

Mobiiltelefonist autosse

Ühenduse kiirus võib erineda olenevalt mobiiltelefoni asukohast autos. Signaali tugevdamiseks asetage mobiiltelefon keskekraanile lähemale. Veenduge, et nende vahel ei ole häireid tekitavaid seadmeid.

Mobiiltelefonist võrku

Ühenduskiirus mobiilvõrgus oleneb mobiililevi tugevusest auto asukohas. Häired võivad ilmned näiteks tunnelites, mägede vahel, sügavates orgudes ja siseruumides. Kiirus oleneb ka võrguoperaatoriga sõlmitud lepingust.

TÄHELEPANU

Kui esineb andmesideprobleeme, võtke ühendust võrguoperaatoriga.

Telefoni taaskäivitamine

Kui esineb ühenduseprobleem, võib abi olla telefoni taaskäivitamisest.

Sellega seotud teave

- Võrguühendusega auto* (lk. 444)
- Autoga ühendamine (lk. 445)

Wi-Fi -võrgu eemaldamine

Eemaldab võrgu, mida enam kasutada ei soovita.

1. Vajutage ülavaates **Seaded**.
2. Vajutage **Wi-Fi** → **Salvestatud võrgud**.
3. Puudutage katkestatava võrguühenduse kõrval **Unusta**.
4. Kinnitage valikut.
 - > Auto ei loo edaspidi enam võrguühendust automaatselt.

Kõigi võrkude eemaldamine

Tehasesätetele lähtestamisel saab kõik võrgud korraka eemaldada. Pidage meeles, et kõik kasutajaandmed ja süsteemiseaded lähtestatakse tehaseseadetele.

Sellega seotud teave

- Võrguühendusega auto* (lk. 444)
- Autoga ühendamine (lk. 445)
- Sätete lähtestamine seadistuskuval (lk. 165)

Wi-Fi -pääsupunkti tehnoloogia ja turve

Võimalikud võrgud, millega saab ühenduse luua.

Ühenduse saab luua ainult järgmiste võrkudega.

- Sagedusala – 2,4 või 5 GHz⁷.
- Standardid – 802.11 a/b/g/n.
- Turbesertifikaat – WPA2-AES-CCMP.

Auto Wi-Fi -süsteem on mõeldud autos olevate Wi-Fi -seadmete kasutamiseks.

Kui mitu seadet kasutavad sama sagedust, võib nende talitluses tõrkeid esineda.

Sellega seotud teave

- Võrguühendusega auto* (lk. 444)
- Autoga ühendamine (lk. 445)
- Jagamine Wi-Fi hotspot'i kaudu. (lk. 447)
- Puuduv või halb ühendus (lk. 448)

Auto modemi sätted*⁸

Autole on lisatud modem, mille abil saab auto Interneti-ühenduse luua. Interneti-ühendust saab Wi-Fi kaudu jagada.

1. Vajutage ülavaates **Seaded**.
2. Vajutage **Side** → **Auto modemi Internet** ja valige seadistused.

- **Auto modemi Internet** – valige, kas Interneti-ühenduseks kasutatakse automodemit.
- **Andmete kasutus** – vastuvõetud ja saadetud andmete mahu nullimiseks valige **Lähtesta**.
- **Võrk**

Vali sidefirma – võrguoperaatori auto-maatne või käsitsi valimine.

Andmerändlus Kui märkeruut on märgitud, püüab automodem luua internetiühendust ka siis, kui auto on välisriigis ja koduvõrgust väljas. Pidage meeles, et sellega võivad kaasneda suured kulud. Kontrollige oma koduriigi teenusepakkuja andme-roamingi teenuse hinnakirja.

- **SIM-kaardi PIN**

Muutke PIN-i – sisestage kuni neli numbrit.

Keelake PIN – valige, kas SIM-kaardile juurdepääsuks küsitakse PIN-koodi.

- **Saada nõutav kood** – kasutatakse ettemaksuga kaardiga maksmiseks või kontojäägi kontrollimiseks. Funktsionaalsus oleneb teenusepakkujast.

Sellega seotud teave

- Võrguühendusega auto* (lk. 444)
- Jagamine Wi-Fi hotspot'i kaudu. (lk. 447)

⁷ Igas riigis ei saa sagedusala valida.

⁸ Ainult teenusega Volvo On Call autod.

Rakenduste allalaadimine, uuendamine ja desinstallimine

Kui auto on Internetti ühendatud, saate uusi rakendusi allalaadida, hoida olemasolevaid rakendusi ajakohasena või neid maha installida.

TÄHELEPANU

Andmete allalaadimine võib mõjutada teisi andmeid edastavaid teenuseid, nt Interneti-raadiot. Kui mõju teistele teenustele on teie jaoks häiriv, võite allalaadimise katkestada. Selle asemel võite ka muud teenused välja lülitada või katkestada.



Rakendusi hallatakse rakendusekuva valikuga **Kauguüenduse teenus**.

Rakenduste allalaadimiseks, uuendamiseks või desinstallimiseks peab autol olema võrguühendus.

Rakenduse allalaadimine

1. Avage rakendus **Kauguüenduse teenus**.
2. Saadaolevate, kuid autosse installimata rakenduste loendi kuvamiseks valige **Uued rakendused**.
3. Rakenduse lisateabe hankimiseks ja loendi laiendamiseks vajutage rakenduse rida.

4. Soovitud rakenduse allalaadimise ja installimise alustamiseks valige **Paigalda**.
 - > Allalaadimise ja installimise ajal saab näha selle edenemist.

Kui allalaadimist ei saa alustada, kuvatakse teade. Rakendus jääb loendisse alles ja võite hiljem allalaadimist uuesti proovida.

Allalaadimise tühistamine

- Poolelioleva allalaadimise tühistamiseks vajutage nuppu **Katkesta**.

Pidage meeles, et tühistada saab vaid allalaadimist. Kui installimisetaipp on käivitatud, pole seda enam võimalik katkestada.

Rakenduste uuendamine

Kui rakendust kasutatakse uuendamise ajal, siis tehakse sellele uuenduse lõpuleviimiseks taaskäivitus.

Kõigi uuendamine

1. Avage rakendus **Kauguüenduse teenus**.
2. Vali **Paigalda kõik**.
 - > Uuendamine algab.

Osaline uuendamine

1. Avage rakendus **Kauguüenduse teenus**.
2. Kõikide saadaolevate uuenduste loendi avamiseks valige **Rakenduse uuendused**.
3. Leidke soovitud rakendus ja valige **Paigalda**.
 - > Uuendamine algab.

Rakenduse desinstallimine

Sulgege rakendus ja alles siis käivitage selle desinstallimine.

1. Avage rakendus **Kauguüenduse teenus**.
2. Installitud rakenduste loendi avamiseks valige **Rakenduse uuendused**.
3. Rakenduse eemaldamise alustamiseks leidke soovitud rakendus ja valige **Eemalda**.
 - > Pärast rakenduse desinstallimist kaob see loendist.

Sellega seotud teave

- Võrguühendusega auto* (lk. 444)
- Raadio (lk. 418)
- Media player (lk. 423)
- Süsteemiuuendused (lk. 489)

Heli ja meediumit käsitlevad litsentsilepingud

Litsents on leping, mis annab õiguse teatud toimingute tegemiseks või kasutada kellelegi teisele antud luba vastavuses lepingus toodud nõuete ja tingimustega. Järgnev suuremalt osalt inglisekeelne tekst on Volvo leping tootja/arendajaga.

Bowers & Wilkins



Bowers & Wilkins ja B&W on B&W Group Ltd kaubamärgid. Nautilus on B&W Group Ltd kaubamärk. Kevlar on DuPont registreeritud kaubamärk.

Dirac Unison®



Dirac Unison kaashaldab valjuhääldite sagedust, ajastust ning paigutust prima bassi ja helipildi tagamiseks. See võimaldab erinevate esinemiskohtade akustilisi eripärasid tõetruult imiteerida. Dirac Unison Dirac Unison juhib ülitäpse helilise mõõtmise alusel kõiki valjuhääldid keeruliste logaritmid abil. Nagu orkestri dirigent tagab see, et kõik valjuhääldid töötaksid täiuslikus kooskõlas.

DivX®



DivX®, DivX Certified® ja seonduvad logod on ettevõtte DivX, LLC kaubamärgid ning neid kasutatakse litsentsi alusel.

See DivX Certified® seade esitab DivX® Home Theater videofaile kuni eraldusvõimega 576p (sh .avi, .divx). Digivideote loomiseks, esitamiseks ja voogedastamiseks laadige alla tasuta tarkvara aadressilt www.divx.com.

DIVX VIDEO-ON-DEMAND KOHTA: See DivX Certified® seade peab ostetud DivX Video-on-Demand (VOD) nõudevideote esitamiseks registreeritud olema. Hankige reigstreerimiskood DivX VOD valikust seadme seadistuste menüüs. Lisateabe saamiseks ja registreerimise lõpule viimiseks avage veebiaadress vod.divx.com.

Patendinumbrid

Seade on kaitstud järgmiste USA patendiametis registreeritud patentidega. 7,295,673; 7,460,668; 7,515,710; 8,656,183; 8,731,369; RE45,052

Gracenote®



◀ Osa sisust on © Gracenote või selle tarnijate autorikaitsega.

Gracenote, Gracenote logo ja logo tüüp, "Powered by Gracenote" ja Gracenote MusicID on ettevõtte Gracenote, Inc. USA-s ja muudes riikides registreeritud kaubamärgid või kaubamärgid.

Gracenote® lõppkasutaja litsentsileping

See programm või seade sisaldab tarkvara ettevõtet Gracenote, Inc. asukohaga Emeryville, California, USA ("Gracenote"). Gracenote'ilt pärinev tarkvara ("Gracenote'i tarkvara") aktiveerib selle programmi plaadi ja/või faili tuvastamiseks ja muusikaga seotud teabe, sh nime, artisti, pala ja pealkirja ("Gracenote'i andmed") hankimiseks võrguserveritest või manusandmebaasidest (ühise nimetusega "Gracenote'i teenused") ning muudeks toiminguteks. Gracenote'i andmeid võite kasutada ainult selle programmi või seadme jaoks ette nähtud lõppkasutajafunktsioonide kohaselt.

Nõustute Gracenote'i andmeid, Gracenote'i tarkvara ja Gracenote'i servereid kasutama ainult isiklikul mitteäriilisel otstarbel. Nõustute, et te ei määra, kopeeri, edasta ega anna Gracenote'i tarkvara ega mis tahes Gracenote'i andmeid üle ühelegi kolmandale isikule. NÕUSTUTE, ET KASUTATE GRACENOTE'I ANDMEID, GRACENOTE'I TARKVARA JA GRACENOTE'I SERVEREID AINULT SELLES LEPINGUS SÄTESTATUD VIISIL.

Nõustute, et nende piirangute rikkumisel kaotate lihlitsentsi kasutada Gracenote'i andmeid, Gracenote'i tarkvara ja Gracenote'i servereid. Teie litsentsi lõpetamisel nõustute loobuma Gracenote'i andmete, Gracenote'i tarkvara ja Gracenote'i serverite kasutamisest. Gracenote'il on kõigi Gracenote'i andmete, Gracenote'i tarkvara ja Gracenote'i serverite osas ainuõigused, sh omanikuõigused. Gracenote ei ole ühelgi juhul kohustatud teile maksma teie edastatud mis tahes teabe eest. Nõustute, et Gracenote, Inc. võib sellest lepingust lähtuvalt ettevõtte õigusi enda nimel otse teie suhtes kehtestada.

Gracenote'i teenus kasutab ainulaadset identifikaatorit, et jälgida päringuid statistilisel eesmärgil. Juhuslikkuse alusel määratud numbriliste identifikaatorite abil loendab Gracenote'i teenus päringuid nii, et teie isik jääb anonüümseks. Lisateavet leiab Gracenote'i teenust puudutavate Gracenote'i privaatsuseeskirjade veebilehelt.

Gracenote tarkvara ning kõik Gracenote'i juurde kuuluvad andmed on teie kasutada "nii nagu on" põhimõttel. Gracenote ei anna Gracenote'i andmebaasis olevate andmete täpsusele mingeid lubadusi ega garantiisid, otseseid ega kaudseid. Gracenote jätab endale õigused kasutada kõik andmed Gracenote'i serveritest või muuta Gracenote'i äranägemise järgi andmete kategooriaid. Gracenote ei anna mingit garantiid, et Gracenote'i tarkvara või Gracenote'i serverid on tõrkevabad või et Gracenote'i serverite töös ei esine katkestusi. Gracenote'il ei ole mingit kohustust

edastada teile uusi, täiustatud või täiendavaid andmetüüpe või -kategooriaid, mida Gracenote võib tulevikus välja anda. Ettevõtte jätab endale õiguse lõpetada oma teenuste pakumine mis tahes ajal.

GRACENOTE ÜTLEB LAHTI MIS TAHES GARANTIIDEST, NII OTSESTEST KUI KA KAUDSETEST, SEALHUL GAS, KUID MITTE AINULT, KAUDSETEST KAUBANDUSLIKELE NÕUETELE VASTAVUSE, KONKREETSEKS EESMÄRGIKS SOBIVUSE JA OMANDIÕIGUSTE GARANTIIDEST NING GARANTIIST, ET INTELLEKTUAALOMANDIÕIGUSI EI OLE RIKUTUD. GRACENOTE EI VASTUTA TAGAJÄRGEDE EEST, MIS TULENEVAD TEIEPOOLSEST GRACENOTE'I TARKVARA VÕI GRACENOTE'I SERVERI KASUTAMISEST. GRACENOTE EI VASTUTA SEADME KASUTAMISEST TULENEVATE MIS TAHES KAHJUSTUSE EGA SAAMATA JÄÄNUD KASUMI VÕI TULUDE EEST.

© Gracenote, Inc. 2009

Sensus software

This software uses parts of sources from clib2 and Prex Embedded Real-time OS - Source (Copyright (c) 1982, 1986, 1991, 1993, 1994), and Quercus Robusta (Copyright (c) 1990, 1993), The Regents of the University of California. All or some portions are derived from material licensed to the University of California by American Telephone and Telegraph Co. or Unix System Laboratories, Inc. and are reproduced

herein with the permission of UNIX System Laboratories, Inc. Redistribution and use in source and binary forms, with or without modification, are permitted provided that the following conditions are met: Redistributions of source code must retain the above copyright notice, this list of conditions and the following disclaimer. Redistributions in binary form must reproduce the above copyright notice, this list of conditions and the following disclaimer in the documentation and/or other materials provided with the distribution. Neither the name of the <ORGANIZATION> nor the names of its contributors may be used to endorse or promote products derived from this software without specific prior written permission. THIS SOFTWARE IS PROVIDED BY THE COPYRIGHT HOLDERS AND CONTRIBUTORS "AS IS" AND ANY EXPRESS OR IMPLIED WARRANTIES, INCLUDING, BUT NOT LIMITED TO, THE IMPLIED WARRANTIES OF MERCHANTABILITY AND FITNESS FOR A PARTICULAR PURPOSE ARE DISCLAIMED. IN NO EVENT SHALL THE COPYRIGHT OWNER OR CONTRIBUTORS BE LIABLE FOR ANY DIRECT, INDIRECT, INCIDENTAL, SPECIAL, EXEMPLARY, OR CONSEQUENTIAL DAMAGES (INCLUDING, BUT NOT LIMITED TO, PROCUREMENT OF SUBSTITUTE GOODS OR SERVICES; LOSS OF USE, DATA, OR PROFITS; OR BUSINESS INTERRUPTION) HOWEVER CAUSED AND ON ANY THEORY OF LIABILITY, WHETHER IN CONTRACT, STRICT LIABILITY, OR TORT

(INCLUDING NEGLIGENCE OR OTHERWISE) ARISING IN ANY WAY OUT OF THE USE OF THIS SOFTWARE, EVEN IF ADVISED OF THE POSSIBILITY OF SUCH DAMAGE.

This software is based in part on the work of the Independent JPEG Group.

This software uses parts of sources from "libtess". The Original Code is: OpenGL Sample Implementation, Version 1.2.1, released January 26, 2000, developed by Silicon Graphics, Inc. The Original Code is Copyright (c) 1991-2000 Silicon Graphics, Inc. Copyright in any portions created by third parties is as indicated elsewhere herein. All Rights Reserved. Copyright (C) [1991-2000] Silicon Graphics, Inc. All Rights Reserved. Permission is hereby granted, free of charge, to any person obtaining a copy of this software and associated documentation files (the "Software"), to deal in the Software without restriction, including without limitation the rights to use, copy, modify, merge, publish, distribute, sublicense, and/or sell copies of the Software, and to permit persons to whom the Software is furnished to do so, subject to the following conditions: The above copyright notice including the dates of first publication and either this permission notice or a reference to <http://oss.sgi.com/projects/FreeB/> shall be included in all copies or substantial portions of the Software. THE SOFTWARE IS PROVIDED "AS IS", WITHOUT WARRANTY OF ANY KIND, EXPRESS OR IMPLIED, INCLUDING BUT NOT

LIMITED TO THE WARRANTIES OF MERCHANTABILITY, FITNESS FOR A PARTICULAR PURPOSE AND NONINFRINGEMENT. IN NO EVENT SHALL SILICON GRAPHICS, INC. BE LIABLE FOR ANY CLAIM, DAMAGES OR OTHER LIABILITY, WHETHER IN AN ACTION OF CONTRACT, TORT OR OTHERWISE, ARISING FROM, OUT OF OR IN CONNECTION WITH THE SOFTWARE OR THE USE OR OTHER DEALINGS IN THE SOFTWARE. Except as contained in this notice, the name of Silicon Graphics, Inc. shall not be used in advertising or otherwise to promote the sale, use or other dealings in this Software without prior written authorization from Silicon Graphics, Inc.

This software is based in parts on the work of the FreeType Team.

This software uses parts of SSLeay Library: Copyright (C) 1995-1998 Eric Young (ey@cryptsoft.com). All rights reserved

Linux software

This product contains software licensed under GNU General Public License (GPL) or GNU Lesser General Public License (LGPL), etc.

You have the right of acquisition, modification, and distribution of the source code of the GPL/LGPL software.

You may download Source Code from the following website at no charge: <http://>



◀◀ www.embedded-carmultimedia.jp/linux/oss/download/TVM_8351_013

The website provides the Source Code "As Is" and without warranty of any kind.

By downloading Source Code, you expressly assume all risk and liability associated with downloading and using the Source Code and complying with the user agreements that accompany each Source Code.

Please note that we cannot respond to any inquiries regarding the source code.

camellia:1.2.0

Copyright (c) 2006, 2007

NTT (Nippon Telegraph and Telephone Corporation). All rights reserved.

Redistribution and use in source and binary forms, with or without modification, are permitted provided that the following conditions are met:

1. Redistributions of source code must retain the above copyright notice, this list of conditions and the following disclaimer as the first lines of this file unmodified.
2. Redistributions in binary form must reproduce the above copyright notice, this list of conditions and the following disclaimer in the documentation and/or other materials provided with the distribution.

THIS SOFTWARE IS PROVIDED BY NTT "AS IS" AND ANY EXPRESS OR IMPLIED

WARRANTIES, INCLUDING, BUT NOT LIMITED TO, THE IMPLIED WARRANTIES OF MERCHANTABILITY AND FITNESS FOR A PARTICULAR PURPOSE ARE DISCLAIMED. IN NO EVENT SHALL NTT BE LIABLE FOR ANY DIRECT, INDIRECT, INCIDENTAL, SPECIAL, EXEMPLARY, OR CONSEQUENTIAL DAMAGES (INCLUDING, BUT NOT LIMITED TO, PROCUREMENT OF SUBSTITUTE GOODS OR SERVICES; LOSS OF USE, DATA, OR PROFITS; OR BUSINESS INTERRUPTION) HOWEVER CAUSED AND ON ANY THEORY OF LIABILITY, WHETHER IN CONTRACT, STRICT LIABILITY, OR TORT (INCLUDING NEGLIGENCE OR OTHERWISE) ARISING IN ANY WAY OUT OF THE USE OF THIS SOFTWARE, EVEN IF ADVISED OF THE POSSIBILITY OF SUCH DAMAGE.

Unicode: 5.1.0

COPYRIGHT AND PERMISSION NOTICE

Copyright c 1991-2013 Unicode, Inc. All rights reserved. Distributed under the Terms of Use in <http://www.unicode.org/copyright.html>.

Permission is hereby granted, free of charge, to any person obtaining a copy of the Unicode data files and any associated documentation (the "Data Files") or Unicode software and any associated documentation (the "Software") to deal in the Data Files or Software without restriction, including without limitation the rights to use, copy, modify, merge, publish, distribute,

and/or sell copies of the Data Files or Software, and to permit persons to whom the Data Files or Software are furnished to do so, provided that (a) the above copyright notice(s) and this permission notice appear with all copies of the Data Files or Software, (b) both the above copyright notice(s) and this permission notice appear in associated documentation, and (c) there is clear notice in each modified Data File or in the Software as well as in the documentation associated with the Data File(s) or Software that the data or software has been modified.

THE DATA FILES AND SOFTWARE ARE PROVIDED "AS IS", WITHOUT WARRANTY OF ANY KIND, EXPRESS OR IMPLIED, INCLUDING BUT NOT LIMITED TO THE WARRANTIES OF MERCHANTABILITY, FITNESS FOR A PARTICULAR PURPOSE AND NONINFRINGEMENT OF THIRD PARTY RIGHTS. IN NO EVENT SHALL THE COPYRIGHT HOLDER OR HOLDERS INCLUDED IN THIS NOTICE BE LIABLE FOR ANY CLAIM, OR ANY SPECIAL INDIRECT OR CONSEQUENTIAL DAMAGES, OR ANY DAMAGES WHATSOEVER RESULTING FROM LOSS OF USE, DATA OR PROFITS, WHETHER IN AN ACTION OF CONTRACT, NEGLIGENCE OR OTHER TORTIOUS ACTION, ARISING OUT OF OR IN CONNECTION WITH THE USE OR PERFORMANCE OF THE DATA FILES OR SOFTWARE.

Except as contained in this notice, the name of a copyright holder shall not be used in advertising or otherwise to promote the sale, use or other dealings in these Data Files or Software without prior written authorization of the copyright holder.

Bluetooth®-mooduli vastavuskiinitus

Declaration of Conformity

Mitsubishi Electric Corporation Sanda Works
2-3-33, Miwa, Sanda-city, Hyogo, 669-1513 Japan

We declare, at our sole responsibility, that the following product conforms to the Essential Requirements of the Radio and Telecommunications Terminal Equipment Directive 1990/5/EC in accordance with the tests conducted to the appropriate requirements of the relevant standards, as listed herewith.

Product: Audio Navigation Unit
Model/Type Number: NR-0V
Directive and Standards used : Radio: EN 300 328 V1.8.1 :2012-6
EMC: EN 301 489-1 V1.9.2 :2011-09
EN 301 489-17 V2.2.1 :2012-09
Safety: IEC 60950-1:2005 (Second Edition) + Am 1:2009 and/or
EN 60950-1 : 2006+A1:2010+A11:2009+A12:2011
Health: EN 62479: 2011-09

The authorized signatory to this declaration :

Date: 13-th May 2014

Signature: T. Kyomoto
Name: **Takashi Kyomoto**
Title: **Manager**
Address: Mitsubishi Electric Corporation Sanda Works
2-3-33, Miwa, Sanda-city, Hyogo, 669-1513, Japan

The responsible person based within the EC :

Date: 2014-05-14

Signature: Jan Billing
Name: **Jan Billing**
Title: **General Manager**
Address: Mitsubishi Electric Automotive Europe, B.V.
Swedish Branch, Technical Center
Ostra Erikssbergsgatan 38, SE41878 Gothenburg, Sweden

**Riik/piirkond**

EL:

 **0560**

Eksportmaat: Jaapan

Tootja: Mitsubishi Electric Corporation

Seadme tüüp: Audio Navigation Unit

Käesolevaga kinnitab Mitsubishi Electric Corporation, et antud Audio Navigation Unit vastab direktiivis 1999/5/EG välja toodud nõuetele ja tingimustele.

Riik/piirkond	
Hiina:	<p>1.</p> <ul style="list-style-type: none"> ■ 使用频率：2.4 - 2.4835 GHz ■ 等效全向辐射功率 (EIRP)： 天线增益 < 10dBi 时： ≤100 mW 或 ≤20 dBm ① ■ 最大功率谱密度： 天线增益 < 10dBi 时： ≤20 dBm / MHz (EIRP) ① ■ 载频容限： 20 ppm ■ 带外发射功率 (在 2.4-2.4835GHz 频段以外) ≤-80 dBm / Hz (EIRP) ■ 杂散发射 (辐射) 功率 (对应载波 ±2.5 倍信道带宽以外)： <ul style="list-style-type: none"> ● ≤-36 dBm / 100 kHz (30 - 1000 MHz) ● ≤-33 dBm / 100 kHz (2.4 - 2.4835 GHz) ● ≤-40 dBm / 1 MHz (3.4 - 3.53 GHz) ● ≤-40 dBm / 1 MHz (5.725 - 5.85 GHz) ● ≤-30 dBm / 1 MHz (其它 1 - 12.75 GHz) <p>2. 不得擅自更改发射频率、加大发射功率 (包括额外加装射频功率放大器)，不得擅自外接天线或改用其它发射天线；</p> <p>3. 使用时不得对各种合法的无线电通信业务产生有害干扰；一旦发现有干扰现象时，应立即停止使用，并采取措施消除干扰后方可继续使用；</p> <p>4. 使用微功率无线电设备，必须忍受各种无线电业务的干扰或工业、科学及医疗应用设备的辐射干扰；</p> <p>5. 不得在飞机和机场附近使用。</p>



Riik/piirkond	
Korea:	<p>B 급 기기 (가정용 방송통신기자재)</p> <p>이 기기는 가정용(B 급) 전자파적합기기로서 주로 가정에서 사용하는 것을 목적으로 하며, 모든 지역에서 사용할 수 있습니다.</p> <p>해당 무선설비는 전파혼신 가능성이 있으므로 인명안전과 관련된 서비스는 할 수 없습니다.</p>
Taiwan:	<p>低功率電波輻射性電機管理辦法</p> <p>第十二條</p> <p>經型式認證合格之低功率射頻電機，非經許可，公司、商號或使用者均不得擅自變更頻率、加大功率或變更原設計之特性及功能。</p> <p>第十四條</p> <p>低功率射頻電機之使用不得影響飛航安全及干擾合法通信；經發現有干擾現象時，應立即停用，改善至無干擾時方得繼續使用。前項合法通信，指依電信法規定作業之無線電通信。低功率射頻電機須忍受合法通信或工業、科學及醫療用電波輻射性電機設備之干擾。</p>

Riik/piirkond	
Brasiilia:	<div data-bbox="225 208 368 353" data-label="Image"> </div> <p data-bbox="225 374 1442 423">Este equipamento opera em caráter secundário isto é, não tem direito a proteção contra interferência prejudicial, mesmo tipo, e não pode causar interferência a sistemas operando em caráter primário.</p> <p data-bbox="225 437 576 460">Para consultas, visite: www.anatel.gov.br</p>
Kasahstan	<div data-bbox="225 479 368 624" data-label="Image"> </div> <p data-bbox="225 645 432 667">Mudeli nimetus: NR 0V</p> <p data-bbox="225 682 560 704">Tootja: Mitsubishi Electric Corporation</p> <p data-bbox="225 719 416 741">Eksportmaad: Jaapan</p>

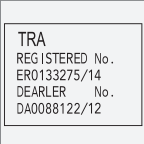

<p>Riik/piirkond</p>	
<p>Mehhiko:</p>	
<p>Araabia Ühendemiraadid:</p>	

Sellega seotud teave

- Heli ja meedium (lk. 416)
- Media player (lk. 423)
- Võrguühendusega auto* (lk. 444)
- Gracenote® (lk. 426)
- Sensus - ühendamine ja hooldus (lk. 28)

Klientide privaatsuspoliisi üldtingimused

Palun tutvuge Klientide Privaatsuspoliisi üldtingimustega aadressil support.volvocars.com.

Teenuste üldtingimused

Volvo annab endast parima, et tagada teile parimat teenust ning muuta teie Volvo sõidukogemus võimalikult ohutuks, mugavaks ja meeldivaks.

Volvo pakub laia teenustevalikut, alates hädaabiolukorra abist kuni erineva meelelahutuse leidmiseni.

Palun tutvuge nende tingimustega ("Teenuste Üldtingimused") hoolikalt enne teenuste kasutamist - support.volvocars.com.

Klientide privaatsuspoliis

Privaatsuspoliis hõlmab klientide ja isiklike andmete haldamist. Privaatsuspoliisi eesmärgiks on pakkuda meie praegustele, endistele ja tulevastele klientidele üldist arusaama:

- Tingimustest, mille alusel me kogume ja käsitleme teie isiklike andmeid.
- Kogutavate isikuandmete liigid.
- Põhjused, miks me kogume isiklike andmeid.
- Kuidas me teie isiklike andmeid kasutame.

Poliisiga saab täies pikkuses tutvuda support.volvocars.com lehel.

Sellega seotud teave

- Heli ja meediumit käsitlevad litsentsilepingud (lk. 451)
- Juhiekraani litsentsiga nõustumine (lk. 96)
- Radariseadmete tüübikinnitus (lk. 306)

RATTAD JA REHVID

Rehvid

Lisaks paljudele muudele funktsioonidele on rehvide eesmärk kanda raskust, tagada hea haardumine teekattega, summutada vibratsioone ja kaitsta ratast kulumise eest.

Rehvid mõjutavad paljuski auto sõiduomadusi. Rehvitüüp, mõõdud, rehvirõhk ja kiirus on auto-sõitu mõjutavad olulised faktorid.

Soovitatud rehvid

Tarnimise ajal on auto varustatud Volvo originaal-rehvidega, mille küljel on tähis VOL¹. Need rehvid on auto jaoks täpselt kohandatud. Rehvide vahetamisel peab ka uutel rehvidel heade sõiduomaduste, mugavuse ja kütusekulu tagamiseks olema vastav tähis.

Uued rehvid

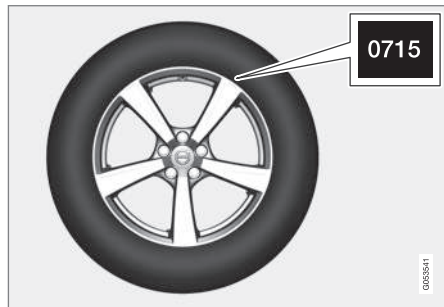

¹ Teatud rehvimõõtude korral võib esineda kõrvalekaldeid.

Rehvid on aeguv toode. Paari aasta pärast hakkavad nad kõvenema ning samal ajal hakkab ka nende haardevõime/omadused järk-järgult halvenema. Seepärast püüa rehvide vahetamisel kasutada võimalikult uusi rehve. See on eriti oluline talvrehvide puhul. Numbrikoodi neli viimast numbrit tähistavad tootmise nädalat ja aastat. Tegemist on rehvi DOT märgisega (Department of Transportation) ja see märgitakse nelja numbriga, näiteks numbritega 0715. Joonisel kujutatud rehvi on valmistatud 2015. aasta 7. nädalal.

Rehvi vanus

Kõiki üle kuue aasta vanuseid rehve tuleb lasta spetsialistil kontrollida isegi siis, kui rehvil ei ole nähtavaid kahjustusi. Rehvid vananevad ja lagunevad isegi siis, kui neid kasutatakse vähe või ei kasutata üldse. Seetõttu võivad nende omadused halveneda. See kehtib kõikide rehvide kohta, mis hilisemaks kasutamiseks alles hoitakse. Välisteks märkideks, mis näitavad rehvi kasutuskõlbmatust, on nt praod või värvimuutused.

Kulumine ja hooldus

Vale rehvirõhk põhjustab rehvide ebaühtlast kulumist. Juhtimisvõtted, rehvirõhk, ilmastiku- ja teeolud mõjutavad rehvide vananemis- ja kulumiskiirust.

Mustrisügavuse erinevuste ja kulumisjälgedega tekke vältimiseks võib eesmise ja tagumisi rehve omavahel vahetada. Esimene vahetus tuleks läbi

viia u. 5000 km järel ning seejärel iga 10 000 km järel.

Volvo soovib pöörduda volitatud Volvo teenindusse, kui turvisemustri jääksügavuse mõõtmise osas tekib küsimusi. Kui rehvid on juba oluliselt erinevalt kulunud (turvisemustri sügavuse erinevus on > 1 mm), tuleb vähem kulunud rehvid paigutada tagateljele. Alajuhitavust on tavaliselt kergem korrigeerida kui ülejuhitavust ning see põhjustab auto liikumise sirgjoonel, erinevalt ülejuhitavusest, mille tõttu auto tagaosa hakkab küljele libisema ja auto võib juhitavuse täiesti kaotada. See on põhjus, miks tagarattad ei tohi kunagi esirattastest varem haarduvust kaotada.

HOIATUS

Vigastatud rehvi võib põhjustada auto juhitavause kadumist.

Hoiustamine

Paigaldatud rehvidega velgi tuleb hoida horisontaalasendis või nad üles riputada, nad ei tohi olla püstiasendis.

Sellega seotud teave

- Kontrollige rehvirõhke regulaarselt (lk. 466)
- Rehvi pöörlemis-suund (lk. 465)
- Rehvide kulumismärgised (lk. 466)
- Rehvirõhu jälgimine* (lk. 467)

- Ajutine rehvitihenduskomplekt (lk. 471)
- Rehvi mõõdutähis (lk. 483)

Rehvi pöörlemissuund

Sellise rehvimustriga rehvidel, mis on mõeldud ainult ühes suunas pöörlemiseks, on pöörlemissuund tähistatud noolega.

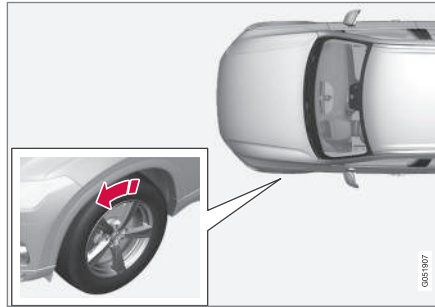

Nool osutab rehvi pöörlemissuunda.

Rehvi peab kogu oma kasutusea jooksul alati pöörlema samas suunas. Rehvi asukoht tohib vahetuda ainult esi- ja tagaratta vahel, mitte kunagi vasak- ja parempoolse ratta vahel. Rehvi ebaõigel paigaldamisel halvenevad oluliselt auto pidurdusomadused ja võime lükata eest vihma ja lörtsi. Suurema mustrisügavusega rehvid tuleb alati paigaldada auto taha (vähendamaks külglibisemise ohtu).

i TÄHELEPANU

Veenduge, et mõlemad rattapaarid on sama tüüpi ja sama mõõduga ja ka sama marki.

Sellega seotud teave

- Rehvid (lk. 464)

Rehvide kulumismärgised

Rehvide kulumismärgised näitavad rehvimustri sügavust.

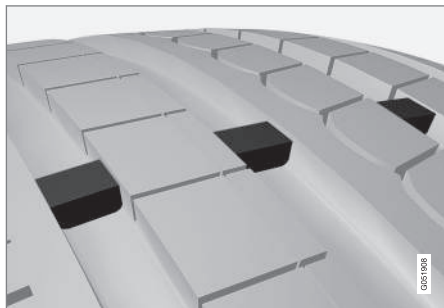

Rehvimustri kulumisnäit on rehvisoontega risti olev kitsas riba. Rehvi küljel on tähed TWI (Tread Wear Indicator). Kui rehvimustri sügavus on kuni 1,6 mm, on muster kulumismärgisega ühesügevune. Vahetage nii kiiresti kui võimalik uute vastu. Pidage meeles, et väikese mustrisügavusega rehvidel on vihmas ja lumes väga halb haarduvus.

Sellega seotud teave

- Rehvid (lk. 464)

Kontrollige rehvirõhke regulaarselt

Õige rehvirõhuga rehvid muudavad sõidu ohutuks, aitavad kütust säästa ja pikendavad rehvide eluiga.

Rehvirõhk aja jooksul väheneb, see on normaalne nähtus. Rehvirõhk muutub ka välistemperatuuri tõttu. Vale rehvirõhk suurendab kütusekulu, lühendab rehvi kasutusiga ja halvendab auto juhtisomadusi. Liiga madala rehvirõhuga sõites võivad rehvid üle kuumeneda ja kahjustuda. Rehvirõhk mõjutab sõidumugavust, sõidumüra ning juhitavust.

Soovitav rehvirõhk



Rehvirõhuplaadil juhipoolsel uksepostil (esi- ja tagaukse vahel) on näha, milline peab olema rehvirõhk erineva koorma ja kiiruse juures.

Suurem kütuse kokkuhoid ECO-rõhuga

Kerge koormaga (kuni kolm inimest) ja kiirustel kuni 160 km/h (100 mph) saab optimaalse kütuseäästu tagamiseks valida sõidurežiimi ECO. Kui aga soovite müravaesemat ja mugavamat sõitu, soovitage kasutada madalamaid mugavusseadeid.

Õhurõhu kontrollimine

1. Kontrollige rehvirõhke igas kuus. Kontrollige rehvirõhku, kui rehvid on külmad – rehvide temperatuur peab olema välistemperatuuriga võrdne. Pärast mõnekilomeetrist sõitmist rehvid soojenevad ja rõhk suureneb.
2. Vajadusel pumbake rehve, et rehvirõhk vastaks rehvirõhusildil olevale kinnitatud rehvirõhule.

i TÄHELEPANU

- Täispumbatud rehvi ventiilile paigaldage alati tolmukate, et kruus, pori vms ventiili ei kahjustaks.
- Kasutage alati plastmaterjalist tolmukat-teid. Metallist tolmukatted võivad roostetada ja neid võib olla raske lahti keerata.

Sellega seotud teave

- Rehvid (lk. 464)
- Rehvirõhu kontrollimine rehvirõhu jälgimisüsteemiga* (lk. 468)

- Täitke rehvi rehvide kiirparanduskomplektist pärineva kompressoriga (lk. 475)
- Lubatud rehvirõhud (lk. 556)

Rehvirõhu jälgimine*

Rehvirõhu seiresüsteem Indirect Tyre Pressure Monitoring System (ITPMS) annab ühe või mitme rehvi alarõhust juhiekraanil sümboliga märku.

Kui sümbol vilgub ligikaudu minuti ja jääb seejärel püsivalt põlema, tähendab et süsteem ei suuda madalat rehvirõhku ettenähtud viisil määrata või sellest hoiatada.

Tähis	Spetsifikatsioon
	<ul style="list-style-type: none"> • Sümbol süttib, kui rehvirõhk on liiga madal. • Sümbol vilgub ligikaudu ühe minuti ja jääb seejärel põlema juhul, kui ITPMS-süsteemis on rike.

Süsteemi kirjeldus

ITPMS mõõdab ABS-süsteemi kaudu rataste pöörlemiskiiruse erinevusi, et tuvastada, kas rehvirõhk on õige. Kui rehvirõhk on liiga madal, siis rehvi übermõõt muutub ja selle tulemusel ka pöörlemiskiirus. Süsteem võrdleb rehve omavahel ja teeb kindlaks, kas vähemalt ühe rehvi rõhk on liiga madal.

Kui rehvirõhk on liiga madal, ilmub ekraanile vastav sümbol ja teade, vt ka jaotist "Sõnum juhiekraanil".

Rehvirõhu seiresüsteemi üldine teave

Alljärgnevas teabes kasutatakse rehvirõhu seiresüsteemi kohta üldiselt väljendit TPMS.

Igat rehvi, kaasa arvatud varurehvi* tuleks korra kuus kontrollida. Kontrollimisel peaks rehvi olema külm ja rehvirõhk peaks vastama autotootja kleebisel toodud andmetele või rehvirõhu tabeli väärtustele. Kui auto rehvimõõt erineb tootja soovitatust, selgitage välja nende rehvide soovitatud rõhk.

Täiendava ohutussüsteemina on auto varustatud rehvirõhu seiresüsteemiga (TPMS), mis annab teada, kui ühe või mitme rehvi rõhk on liiga madal. Kui madala rehvirõhu sümbol süttib, peatuge ja kontrollige rehve esimesel võimalusel ning täitke rehvid ettenähtud määran.

Tühjenenud rehvi gaasi sissepritamine võib põhjustada rehvi ülekuumenemist ja lõhkemist. Madal rehvirõhk suurendab kütusekulu ja lühendab rehvide eluiga, samuti võib see mõjutada auto pidurdusvõimet ja juhitavust. Pange tähele, et TPMS ei asenda regulaarset rehvihooldust. Juht vastutab õige rehvirõhu hoidmise eest, isegi kui rehvirõhk pole langenud nii madalale, et indikaator süttiks.

Auto on varustatud ka TPMS-i süsteemivea indikaatoriga, mis annab teada, kui süsteemis on tõrge. TPMS-i indikaator on kombineeritud madala rehvirõhu indikaatoriga. Kui süsteem tuvastab vea, hakkab juhiekraanil olev sümbol vilkuma ning jääb minuti jooksul põlema. Seda koratakse auto käivitamisel iga kord kuni vea kõrval-



- ◀◀ damiseni. Kui sümbol põleb, võib see mõjutada süsteemi võimet madalat rehvirõhku märgata või sellest teada anda.

TPMS-i süsteemiviga võib tekkida mitmel põhjusel, näiteks varuratta kasutamisel või rehvide või rataste vahetusest, mis takistab TPMS-süsteemi tööd.

Kontrollige alati pärast ühe või mitme rehvi vahetamist TPMS-i sümbolit ja veenduge, et uus rehvi või ratas ühildub TPMS-süsteemiga.

Juhiekraanil olevad teated

Märgutule süttimisel võidakse kuvada järgmised teated.

- **Rehvirõhk on madal Kontrollige rehve, kalibreerige pärast pumpamist**
- **Rehvirõhu süsteem Ajutiselt pole saadaval**
- **Rehvirõhu süsteem Vajab hooldust.**

Kui süsteem ei suuda tuvastada madala rõhuga rehvi, kuvatakse keskekraanil kõik neli rehvi.

Pidage meeles

- Pärast rehvide vahetamist või rehvirõhu seadistamist kalibreerige süsteem uuesti. Volvo soovitatud rehvirõhud leiata juhi uksepostil asuvalt sildilt.
- Tavalist rehvihooldust süsteem ei asenda.
- ITPMS-i ei saa välja lülitada.

Sellega seotud teave

- Rehvid (lk. 464)
- Rehvirõhu kontrollimine rehvirõhu jälgimissüsteemiga* (lk. 468)
- Rehviseire kalibreerimine* (lk. 470)
- Madala rehvirõhu probleemi lahendamine rehvirõhu jälgimissüsteemi abil* (lk. 469)

Rehvirõhu kontrollimine rehvirõhu jälgimissüsteemiga*

Rehvirõhu seiresüsteemi Indirect Tyre Pressure Monitoring System (ITPMS) abil saate rehvide rõhku kontrollida keskekraanilt.

Oleku kontrollimine

1. Avage rakendusevaates rakendus **Auto olek**.



2. Rehvide oleku nägemiseks valige **Olek**.

Olekunäidik

Joonisel on näidatud iga rehvi olek.

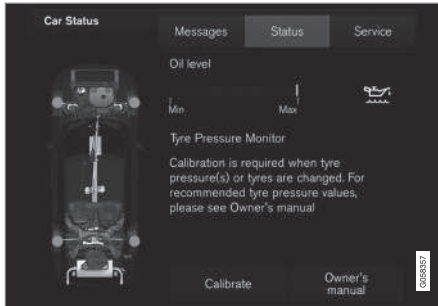

Olekuvaade².

Roheline rehv

- Rehvirõhk ületab hoiatuse piirväärtust.

Kollane rehv

- Rehvirõhk on liiga madal. Parkige auto ja kontrollige rehvirõhku/pumbake esimesel võimalusel. Kalibreerige ITPMS-i pärast rehvide pumpamist.

Kõik rehvid on kollased

- Vähemalt kahe rehvi rõhk on liiga madal. Parkige auto ja kontrollige rehvirõhku/pumbake esimesel võimalusel. Kalibreerige ITPMS-i pärast rehvide pumpamist.

Kõik rehvid on hallid

- Toimub kalibreerimine.
- Teadmata.

Süsteemi aktiveerumiseks tuleb võib-olla sõita mitu minutit kiirusel üle 30 km/h (20 mph).

Kõik rehvid on hallid ja ilmub teade

- **Rehvirõhu süsteem Ajutiselt pole saadaval.** Sümbol vilgub ja umbes minuti möödudes jääb põlema. Süsteem pole hetke kasutatav, aktiveerumine varsti.
- **Rehvirõhu süsteem Vajab hooldust.** Sümbol vilgub ja umbes minuti möödudes jääb põlema. Süsteem ei toimi korralikult, võtke ühendust volitatud Volvo teenindusega (soovituslik).

Sellega seotud teave

- Rehvirõhu jälgimine* (lk. 467)
- Rehviseire kalibreerimine* (lk. 470)
- Madala rehvirõhu probleemi lahendamine rehvirõhu jälgimissüsteemi abil* (lk. 469)
- Auto olek (lk. 486)

Madala rehvirõhu probleemi lahendamine rehvirõhu jälgimissüsteemi abil*

Kui rehvirõhu seiresüsteem Indirect Tyre Pressure Monitoring System (ITPMS) annab hoiatuse, on vähemalt ühe rehvi rõhk liiga madal.



Kontrollige ja korrigeerige rehvirõhku, kui ITPMS-süsteemi tähis süttib ja kuvatakse teade **Rehvirõhk on madal**. Kalibreerige ITPMS-i pärast rehvide pumpamist.

1. Kontrollige manomeetriga kõigi nelja rehvi rõhku.
2. Täitke rehvid õige rõhuga, mis on märgitud juhipoole uksepiilari toodud sildil.



² Joonis on skemaatiline - paigutus võib sõltuda auto mudelist või tarkvara värskendusest.

- 3. Kalibreerige ITPMS-süsteemi uuesti, vt jaotist "Rehvirõhu seiresüsteemi kalibreerimine".
- 4. Teatud juhtudel tuleb ITPMS-i sümboli ja hoiatusteksti kustutamiseks autoga sõita mõne minuti kiirusel vähemalt 30 km/h (20 mph).

Pidage meeles, et ITPMS-i sümbol ei kustu enne madala rehvirõhu probleemi lahendamist ja uue kalibreerimise sooritamist.

i TÄHELEPANU

Vale rehvirõhu kasutamise vältimiseks kontrollige külmade rehvide rõhku. "Külm rehvi" tähendab rehvi, mille temperatuur on ümbritseva temperatuuriga ühtlane (saavutatakse ligikaudu kolme tunni möödumisel, kui autoga on sõidetud). Pärast mõnekilomeetrist sõitmist rehvid soojenevad ja rõhk suureneb.

i TÄHELEPANU

- Täispumbatud rehvi ventiilile paigaldage alati tolmukate, et kruus, pori vms ventiili ei kahjustaks.
- Kasutage alati plastmaterjalist tolmukatteid. Metallist tolmukatted võivad roostetada ja neid võib olla raske lahti keerata.

! HOIATUS

- Vale rehvirõhu kasutamisel võib juht kontrolli auto üle kaotada.
- Süsteem ei suuda äkilist rehvikahjustust ette märkida.

Sellega seotud teave

- Rehvirõhu jälgimine* (lk. 467)
- Rehvirõhu kontrollimine rehvirõhu jälgimissüsteemiga* (lk. 468)
- Rehviseire kalibreerimine* (lk. 470)
- Lubatud rehvirõhud (lk. 556)
- Täitke rehvi rehvide kiirparanduskomplektist pärineva kompressoriga (lk. 475)

Rehviseire kalibreerimine*

Süsteemi Indirect Tyre Pressure Monitoring System (ITPMS) korraliku töö tagamiseks tuleb määrata rehvirõhu viiteväärtus. Seda tuleb teha iga kord, kui rehve vahetatakse või rehvirõhku muudetakse.

Nt raske pagasi vedamisel või kiirusel üle 160 km/h (100 mph) tuleks rehvirõhku muuta vastavalt Volvo soovitustele. Seejärel tuleb süsteemi uuesti kalibreerida.

1. Seisake mootor.
2. Täitke rehvid õige rõhuga, mis on märgitud juhipoole uksepiilaril toodud sildil.



3. Käivitage mootor.

4. Avage rakendusevaates rakendus **Auto olek**.



5. Rehvide rõhu jälgimiseks puudutage **Olek**.

i TÄHELEPANU
Kalibreerimise käivitamisel ei tohi auto liikuda.

6. Vajutage nuppu **Kalibreeri**.
7. Vajutage nuppu **OK**, et kinnitada kõigi nelja ratta rehvirõhu kontrollimist ja muutmist.

8. Sõitke.

Kalibreerimine toimub autoga sõitmise ajal. Mootori väljalülitamisel kalibreerimine ajutiselt katkeb, kuid autoga sõitmisel jätkub see automaatselt.

- > Kui madala rehvirõhu tuvastamiseks on kogutud piisavalt teavet, ilmuvad keskekraanile hallide rehvide asemele rohelised rehvid. Kui kalibreerimine on lõppenud, ei esita süsteem mingit lisakinnitust.

Kui kalibreerimine nurjub, kuvatakse teade **Kalibreerimine ebaõnnestus. Proovige uuesti.**

i TÄHELEPANU
Pidage meeles, et TPMS-süsteem tuleb pärast rehvivahetust või rehvirõhu muutmist ümber kalibreerida. Süsteemi õigeks tööks tuleb uued viiteväärtused salvestada.

Sellega seotud teave

- Rehvirõhu jälgimine* (lk. 467)
- Rehvirõhu kontrollimine rehvirõhu jälgimissüsteemiga* (lk. 468)
- Madala rehvirõhu probleemi lahendamine rehvirõhu jälgimissüsteemi abil* (lk. 469)

Ajutine rehvitihenduskomplekt

Rehvide kiirparanduskomplekti Temporary Mobility Kit (TMK) kasutatakse torkeauguga rehvi parandamiseks ja õhurõhu reguleerimiseks.

Rehviparanduskomplekt koosneb kompressorist ja tihendusvedelikuga pudelist. Täiteaine võimaldab teha ajutisi rehviparandusi. Tihendusvedelik tihendab tõhusalt rehvide läbitorgatud hõõrdepinna.

Rehvitihenduskomplektil on katkiste rehvide piiratud tihendusvõime. Ärge kasutage paranduskomplekti suure löikekoha, prao või muu sarnase kahjustusega rehvil.

i TÄHELEPANU
Ajutine rehviparanduskomplekt on ette nähtud ainult turvises asuva torkega rehvide parandamiseks.

i TÄHELEPANU
Ajutise rehviõhupump kompressor on Volvo poolt testitud ja heaks kiidetud.

Asukoht

Rehviparanduskomplekt asub pakiruumi põranda all vahtplastist ümbrises.



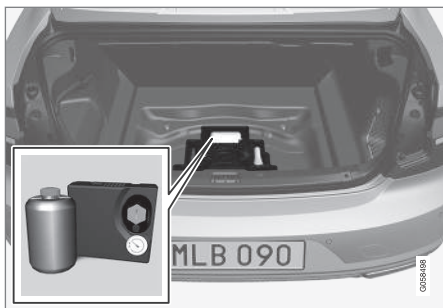

Tihendusvedeliku pudel

Vahetage tihendusvedeliku pudel enne aegumiskuupäeva ja pärast kasutamist välja. Käitle vana pudelit keskkonnaohtliku jäätmena.

⚠ HOIATUS

Pudel sisaldab 1.2-etanooli ja looduslikku kummit-lateksit.

- Allaneelamisel tervisele kahjulik.
- Võib tekitada nahaga kokkupuutumisel allergilise reaktsiooni.
- Vältige kokkupuudet naha ja silmadega.
- Hoida laste käeulatuses eemal.

⚠ HOIATUS

- Kui tihendusaine satub nahale, tuleb see viivitamatult seebi ja rohke veega maha pesta.
- Silma sattub tihendusvedelik tuleb viivitamatult silmapesuvee või lihtsalt ohtra veega välja loputada. Kaebuste püsimisel minige silmaarsti vastuvõtule.

Sellega seotud teave

- Rehvide kiirparanduskomplekti kasutamine (lk. 472)
- Täitke rehvide kiirparanduskomplektist pärineva kompressoriga (lk. 475)
- Rehvid (lk. 464)

Rehvide kiirparanduskomplekti kasutamine

Tihendage torkeauk ajutise rehviparanduskomplektiga Temporary Mobility Kit (TMK).

Ülevaade

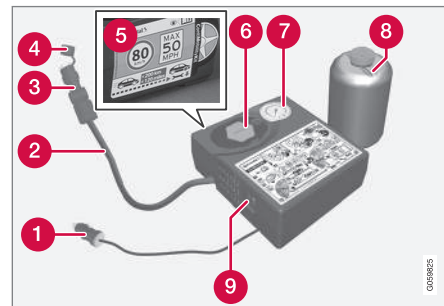

- 1 Elekrikaabel
- 2 Õhuvoolik
- 3 Rõhureduktor
- 4 Kaitsekork
- 5 Kleebis, suurim lubatud kiirus
- 6 Pudelihoidik (oranž kate)
- 7 Rõhumõõdik

8 Tihendusvedeliku pudel

9 Lüliti

Ühendamine

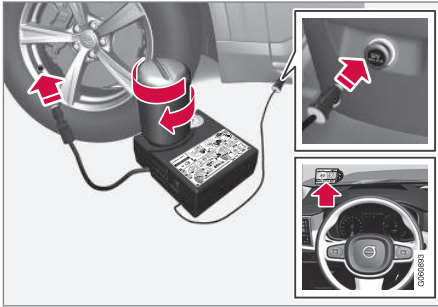

1. Pange üles ohukolmnurk ja aktiveerige ohutuled, kui parandate rehvi liikluskeskkonnas. Kui augu tekitas nael vms, jätke see rehvi sisse. See aitab aku tihendada.
2. Eemaldage kompressori küljelt maksimaalse lubatud sõidukiiruse kleebis. Kinnitage see kiiruspiirangu meeldetuletamiseks tuuleklaasile nähtavasse kohta. Pärast rehvi remondi komplekti kasutamist ärge sõitke kiiremini kuni 80 km/h (50 mph).
3. Kontrollige, kas lüliti on asendis **0** ning tehke kindlaks elektrikaabli ja õhuvooliku asukoht.

4. Keerake kompressori oranž kate lahti ning eemaldage pudeli kork.

i TÄHELEPANU

Ära lõhu pudeli tihendit enne kasutamist. Tihend puruneb automaatselt, kui pudel kohake kruvitakse.

5. Keerake pudel pudelihoidja põhja kinni.
 - > Hermeetiku lekke vältimiseks on nii pudel kui pudelihoidik varustatud lukustiga. Kui pudel on hoidikusse keeratud, ei ole võimalik seda sealt enam välja keerata. Pudel tuleb eemaldada töökojas, Volvo soovib kasutada volitatud Volvo edasimüüjat.

! HOIATUS

- Kui tihendusaine satub nahale, tuleb see viivitamatult seebi ja rohke veega maha pesta.
- Silma sattub tihendusvedelik tuleb viivitamatult silmapesuvee või lihtsalt ohtra veega välja loputada. Kaebuste püsisel minge silmaarsti vastuvõtule.

! HOIATUS

Ärge keerake pudelit lahti, see on varustatud lekke vältimiseks vastassuunalise riiviga.

6. Keerake rehvi tolmukork pealt.

Veenduge, et vooliku rõhualandusklapp on lõpuni keeratud ning keerake õhuvooliku liitmik rehvi ventiili keerme lõpuni.

7. Ühendage elektrikaabel lähimasse 12 V pistikusse ning käivitage auto.

i TÄHELEPANU

Veenduge, et kompressori kasutamise ajal ei oleks ükski teine 12 V pistikupesa kasutuses.

! HOIATUS

Ärge jätke lapsi autosse järelevalveta, kui mootor töötab.

- ◀◀ 8. Käivitage kompressor, viies lüliti asendisse I.

HOIATUS

Rehvi kompressoriga pumpamise ajal ära seisa rehvi kõrval. Pragude või ebaühtlase pinna tekkimisel tuleb kompressor viivitamatult välja lülitada. Sõitu ei tohi jätkata. Soovitame pöörduda volitatud rehvikeskusse.

TÄHELEPANU

Kompressori käivitumisel võib rõhk tõusta kuni 6 baarini, kuid seejärel rõhk langeb ligikaudu 30 sekundi pärast.

9. Pumpa rehvi õhku 7 minutit.

TÄHTIS TEAVE

Ülekuumenemise vältimiseks ei tohi kompressorit korraga kasutada pikema aja vältel kui 10 minutit.

10. Rõhu kontrollimiseks rõhumõdikult lülitage kompressor välja. Miinimumrõhk on 1,8 bar, maksimumrõhk on 3,5 bar. (Kui rehvirõhk on liiga kõrge, vähendage rõhku ventiili abil.)

HOIATUS

Kui rõhk on madalam kui 1,8 bar, siis on rehvis liiga suur auk. Sõitu ei tohi jätkata. Soovitame pöörduda volitatud rehvikeskusse.

11. Lülitage kompressor välja ja eemaldage elektriakaabel.
12. Keerake õhuvoolik rehvi ventiili küljest lahti ning keerake tolmukork ventiili otsa tagasi.
13. Hermeetiku lekkimise vältimiseks asetage kaitsekork õhuvooliku otsa.

14. Sõitke kohe (või nii ruttu kui võimalik) vähemalt 3km maksimaalselt 80 km/h (50 mph) kiirusega, et hermeetik rehvi tihendaks.

TÄHELEPANU

Rehvi esimeste pööremiste ajal väljub torkeavast tihendusvedelikku.

HOIATUS

Veenduge, et keegi ei seisaks auto lähedal ja et tihendusvedelik ei pritsiks nende peale, kui auto sõitma hakkab. Vahemaa peab olema vähemalt kaks meetrit.

15. Järeلكontroll

Ühendage õhuvoolik rehvi ventiiliga ja keerake ventiili ühendus rehvi ventiili keerme lõpuni. Kompressor peab olema välja lülitatud.

16. Loe rõhumõdikult rehvirõhk.

- Juhul kui see on alla 1,3 baari, on rehvi ebapiisavalt tihendatud. Sõitu ei tohi jätkata. Võtke ühendust rehvitöökojaga.
- Juhul kui rehvirõhk on suurem kui 1,3 baari, tuleb rehvi pumbata rõhk, mis vastab juhipoolsel uksepostil olevale rehvirõhku tabelile (1 baar = 100 kPa). Juhul kui rehvirõhk on liiga kõrge, laske õhku rõhureduktori abil välja.

17. Kui rehvi on vaja pumbata:

1. Ühendage elektriqaabel lähimasse 12 V pistikusse ning käivitage auto.
2. Käivitage kompressor ning pumbake rehvi vastavalt rehvirõhkude tabelis välja toodud väärtusele.
3. Lülitage kompressor välja.

18. Eemaldage rehviparandusseadmed, paigaldage õhuvoolikule kaitsekork ning pakkige voolik karpi.

Asetage ajutine rehvitihenduskomplekt (TMK) pakiruumi.

HOIATUS

Ärge keerake pudelit lahti, see on varustatud lekke vältimiseks vastassuunalise riiviga.

19. Paigaldage tolmutork rehvi ventiilile.

TÄHELEPANU

- Täispumbatud rehvi ventiilile paigaldage alati tolmutate, et kruus, pori vms ventiili ei kahjustaks.
- Kasutage alati plastmaterjalist tolmutateid. Metallist tolmutatted võivad roostetada ja neid võib olla raske lahti keerata.

TÄHELEPANU

Rehviilimi pudel ja voolik tuleb pärast kasutamist välja vahetada. Volvo soovib vahetuse sooritada volitatud Volvo teeninduses.

HOIATUS

Kontrollige regulaarselt rehvirõhku.

Volvo soovib sõita lähima Volvo teeninduseni ja lasta vigastatud rehvi remontida või välja vahetada. Teavita teenindust sellest, et rehvis on tihendusvedelik.

HOIATUS

Ärge sõitke pärast ajutise rehviparanduskomplekti kasutamist kiiremini kui 80 km/h (50 mph). Volvo soovib pöörduda tihendatud rehvi kontrollimiseks volitatud Volvo teenindusse (maksimaalne sõidukaugus on 200 km). Sealne personal määrab kindlaks, kas rehvi on võimalik parandada või see tuleb vahetada.

Sellega seotud teave

- Ajutine rehvitihenduskomplekt (lk. 471)

Täitke rehvi rehvide kiirparanduskomplektist pärineva kompressoriga

Auto originaalrehvi saab täita rehvide kiirparanduskomplekti kompressoriga.

1. Kompressor peab olema välja lülitatud. Kontrollige, kas lüliti on asendis **0** ning tehke kindlaks kaabli ja õhuvooliku asukoht.
2. Keerake lahti ventiilikübar ja keerake õhuvooliku ventiiliühendus rehvi õhuventiili keermesse.
3. Ühendage kaabel ühte auto 12 V pistikupesadest ja käivitage mootor.

HOIATUS

Auto heitgaaside sissehingamine võib olla eluohtlik. Ärge jätke mootorit tööle kinnises ega puuduliku ventilatsiooniga ruumis.

HOIATUS

Ärge jätke lapsi autosse järelevalveta, kui mootor töötab.

4. Käivitage kompressor, viies lüliti asendisse **I**.



! TÄHTIS TEAVE

Ülekuumenemisoht. Kompressor ei tohi töötada kauem kui 10 minutit.

5. Pumbake rehvi juhipoolsel uksepostil olevad sildid näidatud rõhuni täis. (Kui rõhk on liiga kõrge, laske rõhureduktori kaudu õhku välja.)



6. Lülitage kompressor välja. Ühendage õhuvoolik ja kaabel lahti.
7. Pange ventiilikübar tagasi.

Sellega seotud teave

- Ajutine rehvitihenduskomplekt (lk. 471)
- Lubatud rehvirõhud (lk. 556)

Rataste vahetamine

Auto rattaid saab vahetada, näiteks et talve- või varurattad alla panna.

Rataste eemaldamisel ja paigaldamisel järgige vastavaid juhiseid.

Teist mõõtu rehvide kasutamine

Veenduge, et rehvimõõt on auto jaoks õige.

Rehvimõõtude muutumisel võtke tarkvara uuendamiseks ühendust volitatud Volvo teenindusega. Enne suurema või väiksema mõõduga rehvidele üleminekut (sh suve- ja talverehvid) tuleb võib-olla uus tarkvara alla laadida.

Sellega seotud teave

- Ratta eemaldamine (lk. 476)
- Rataste paigaldamine (lk. 478)
- Tööriistakott (lk. 481)
- Talverehvid (lk. 480)
- Varuratas* (lk. 479)
- Rattapoldid (lk. 479)

Ratta eemaldamine

Ratta eemaldamise juhised rataste vahetamisel

1. Pange üles ohukolnurk ja aktiveerige ohutuled, kui vahetate rehvi liikluskeskkonnas.
2. Rakendage seisupidur ja valige käiguasend **P** või manuaalkäigukasti korral esimene käik.

Kehtib **Tasanduskontroll*** valikuga autodele: Kui autol on õhkvedrustus, tuleb see välja lülitada enne, kui auto tungrauaga* üles tõstetakse.

Deaktiveerige funktsioon keskekraani ülavaates, milleks vajutage **Seaded → My Car → Vedrustus** ja valige **Tasanduskontrolli juhtimise väljalülitamine**.

⚠ HOIATUS

Kontrolli, ega tungraud ei ole kahjustunud, et selle keere on korralikult määritud ja tungraud on puhas.

- Võtke välja tungraud* , rattavõti* ning rattapoltide plastkatete eemaldustööriistad, mis asuvad vahtplastist ümbrises.



Vahend rattapoltide plastikkorkide eemaldamiseks.

i TÄHELEPANU

Tavaline tungraud on mõeldud aeg-ajalt ja lühiajaliseks kasutamiseks, nt torkeauguga rehvi vahetamiseks või talve-/suverehvide vahetamiseks. Auto tõstmiseks tohib kasutada vaid selle auto jaoks mõeldud tungrauda. Kui autot tuleb sagedamini tungrauaga tõsta või kauemaks kui vaid rehvi vahetamiseks, on soovitatav kasutada töökoja tungrauda. Sel juhul järgige seadmega kaasas olevaid juhisid.

- Asetage vastu maad jäävate rataste ette tõkiskingad. Kasutage näiteks raskeid puitklotse või suuri kive.
- Krugi pükseerimisaas ratta mutrivõtmega* kinni kuni lõppasendini.

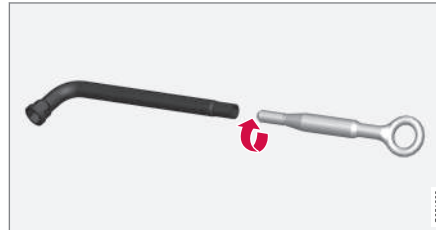
**⚠ TÄHTIS TEAVE**

Pükseerimisaas tuleb keerata kõikidele ratta mutrivõtme keermetele.

- Eemaldage rattapoltide plastikkorgid selleks mõeldud vahendiga.
- Keerake rattamutrid 1/2-1 võrra padrunvõtme* abil vastupäeva lahti.

⚠ HOIATUS

Ära kunagi pane midagi maa ja tungraua vahele või siis tungraua ja auto tõstekoha vahele.

⚠ TÄHTIS TEAVE

Maapind peab olema kindel, tasane ja horisontaalne.

- Auto ülestõstmisel on oluline, et tungraud* või tõstekonsoolid asuvad auto šassii ettenähtud punktides. Plastkattel olevad kolmnurksed märgid tähistavad tõstepunktide asukohta. Auto mõlemal küljel on kaks tõstepunkti. Plastkatte vastavates kohtades on tungraua jaoks süvendid.

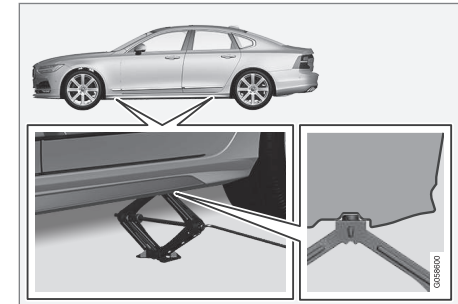



Pikendage tungrauda*, kuni see puutub kokku auto tõstepunktiga. Veenduge, et tungraud paikneb õigesti tõstepunkti all, tungraua nukk sobitub tõstepunkti avasse ja alus paikneb vertikaalselt. Asetage tungraud nii, et vänt jääb auto küljelt võimalikult kaugele, tungraua õlad peavad jääma autoga risti.

⚠ HOIATUS

Ärge minge auto alla, kui see on tungrauaga üles tõstetud.

Kaassõitjad peavad tungrauaga ülestõstetavast autost väljuma. Kui peate ratasliikluskeskonnas vahetama, peavad kaasreisijad ohutus kohas viibima.

9. Tõstke autot nii, et ratas tuleb maapinnast lahti. Eemaldage rattapoldid ja tõstke ratas ära.

Sellega seotud teave

- Rataste vahetamine (lk. 476)
- Auto ülestõstmine (lk. 492)
- Rataste paigaldamine (lk. 478)
- Tööriistakott (lk. 481)

Rataste paigaldamine

Ratta paigaldamise juhised rataste vahetamisel.

⚠ HOIATUS

Ärge minge auto alla, kui see on tungrauaga üles tõstetud.

Kaassõitjad peavad tungrauaga ülestõstetavast autost väljuma. Kui peate ratasliikluskeskonnas vahetama, peavad kaasreisijad ohutus kohas viibima.

1. Puhastage ratta ja rummu kontaktpinnad.
2. Asetage ratas kohale. Pingutage rattapoldid korralikult.

Ärge kasutage rattapoldide keermetel määrdeainet.

3. Laske auto alla, nii et rattad ei saaks pöördelda.

4. Kinnitage rattapoldid ristamisi. Oluline on, et rattapoldid kinnitataks korralikult. Pingutage momentdiga 140 Nm. Kontrollige pingutusmomenti momentvõtte abil.



5. Asetage rattapoldide plastkatted tagasi.

i TÄHELEPANU

- Täispumbatud rehvi ventiilile paigaldage alati tolmuks, et kruus, pori vms ventiili ei kahjustaks.
- Kasutage alati plastmaterjalist tolmuks. Metallist tolmuks võivad roostetada ja neid võib olla raske lahti keerata.

Sellega seotud teave

- Ratta eemaldamine (lk. 476)
- Rataste vahetamine (lk. 476)
- Varuratas* (lk. 479)

Rattapolidid

Rattapoltidega kinnitatakse rattad rummudele.

! TÄHTIS TEAVE

Rattamutrid tuleb kinnitada pingutusmomentiga 140 Nm. Üle- või alapingutamine võib mutreid ja polte kahjustada.

Kasutage ainult Volvo poolt testitud ja heaks kiidetud velgi ning Volvo originaalvarvikuid.

Kontrollige rattapoltide pingutusmomenti momentvõtme abil.

Ärge kasutage rattapoltide keermetel määrdeainet.

Lukustuspolidid*

Pakiruumi põranda all on koht lukustatavate rattapoltide hülsi jaoks.

Sellega seotud teave

- Rataste vahetamine (lk. 476)

Varuratas*

Varuratas (tüüp Temporary spare) võib kasutada ajutiselt, et vahetada välja purunenud tavarehv.

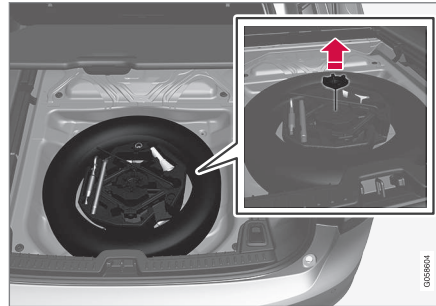

Joonis on näitlik - vahtploki kuju olenevad auto mudelist.

Varuratas asub varuratta õõnsuses, väliskülg allpool. Varuratas ja vahtplastkarpe kinnitab üks ja sama polt. Vahtplastkarp sisaldab ratta vahetamiseks kõiki vajalikke tööriistu, vaadake jaotist Tööriistakomplekt.

Varuratta kasutamisel võib auto juhitavus muududa. Varuratas tuleb asendada tavarattaga nii kiiresti kui võimalik.

Varuratas on tavarattast väiksem, mis vähendab sõiduki kliirensi. Pidage seda meeles äärekivi lähedal sõites ja ärge minge autoga pesulasse.

- Järgige tavaratta puhul tootja soovitatud rehvirõhku.
- Nelikevoga auto puhul saab tagasillaveo välja lülitada.
- Kui varuratas on paigaldatud ette, siis ei saa lumekette kasutada.
- Varuratta parandamine ei ole lubatud.

! TÄHTIS TEAVE

- Kui autol on all varuratas, ärge sõitke kiiremini kui 80 km/h (50 mph).
- Autol ei tohi sõidu ajal all olla rohkem kui üks ajutine varuratas.

Varuratta väljavõtmine

1. Tõsta pakiruumi põrand tagant ettepoole üles.
2. Keera kinnituskruvi lahti.
3. Tõsta vahtplastist tükk selle tööriistade abil välja.
4. Tõsta varuratas välja.

Auguga rehvi hoiustamine

1. Pange tööriistad ümbrisesse tagasi ja tõstke ümbris atosse.
2. Keerake ümbris kruvide abil kinni ja klappige pagasiruumi kate tagasi.
3. Asetage auguga rehvi pagasiruumi.



◀ Sellega seotud teave

- Ratta eemaldamine (lk. 476)
- Rataste paigaldamine (lk. 478)
- Tööriistakott (lk. 481)
- Tungraud* (lk. 482)

Talverehvid

Talverehvid on ette nähtud talviste teeolude jaoks.

Volvo soovib kasutada kindlate mõõtudega talverehve. Rehvimõõtmed sõltuvad mootori variantist. Talverehvidega sõites tuleb kõigile neljale rattale paigaldada õiget tüüpi rehvid.

TÄHELEPANU

Küsi Volvo edasimüüjalt, millised veljed ja rehvitüüp on kõige sobivamad.

Talverehvide paigaldamine

Suve- ja talverehvide ümbervahetamisel tuleb rehvidele märgistada, kummale auto küljele olid need paigaldatud. Näiteks võib tähistada **V** vasaku ja **P** parema külje jaoks.

Naastrehvid

Naastrehve tuleb alguses 500-1000 km ettevaatlikult sisse sõita, et naastud rehvis õigesti paigutuksid. See annab rehvidele ja eelkõige naastudele pikema kasutusea.

TÄHELEPANU

Nõuded naastrehvide kasutamisele riigiti erinevad.

Mustrisügavus

Jää, lõrtsi ja madalal temperatuuril sõitmine koormab rehve tunduvalt rohkem kui suvel sõitmine. Seepärast soovib Volvo mitte sõita talverehvidega, mille muustrisügavus on väiksem kui 4 mm.

Lumeketid

Volvo soovib rohkem kui 18 tollise läbimõõduga rataste kasutamisel lumekette mitte kasutada.

Paigaldusjuhised tarnitakse koos Volvo originaal-lumekettidega.

Lumekette võib kasutada ainult esiratastel (kehtib ka neliveoga rataste puhul). Ärge sõitke lumekettidega kiiremini kui 50 km/h (30 mph). Vätige sõitmist paljal maapinnal, sest see kulutab nii lumekette kui rehve.

HOIATUS

Kasuta Volvo originaalkette või nendega võrdväärseid lumekette, mis sobivad konkreetsele automudelile ning rehvi- ja veljemõõdule. Lubatud on ainult **ühepoolsed** lumeketid.

Kui te ei ole kindel, milliseid lumekette kasutada, soovib Volvo võtta ühendust volitatud Volvo teenindusega. Sobimatud lumeketid võivad autot tõsiselt kahjustada ja õnnetuse põhjustada.

Sellega seotud teave

- Rataste vahetamine (lk. 476)

Tööriistakott

Pagasiruumis hoitakse tööriistaid, mida saab kasutada pukseerimisel, rataste vahetamisel jms.

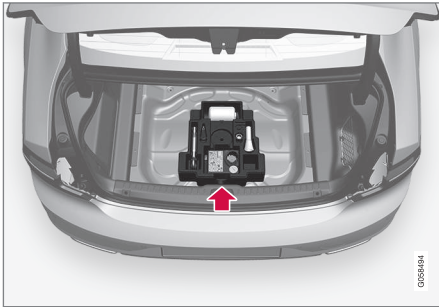

Pakiruumi põranda alla asuv vahtplokki sisaldab pukseeraasa, rehvi remondikomplekti, töövahendeid rattapoltide plastikkorkide eemaldamiseks ja lukustavate rattapoltide võtmepadrunit.

Kui autos on varuratas*, on olemas ka tungraud* ja rattavõti* ning pakk*, mis sisaldab ühekordseid kindaid ja kotti kahjustatud rehvi jaoks.

Sellega seotud teave

- Rataste vahetamine (lk. 476)
- Tungraud* (lk. 482)
- Ohukolmnurk (lk. 481)
- Esmaabikomplekt (lk. 482)

Ohukolmnurk

Kui auto liiklusvoos seisab, kasutage teiste liiklejate hoiatamiseks ohukolmnurka.

Lülitage samuti sisse auto ohutuled.

Panipaigad

Ohukolmnurk on kahe klambriga pakiruumi kaane külge kinnitatud.

Ohukolmnurga ülespanek

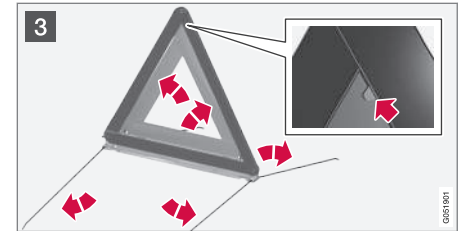
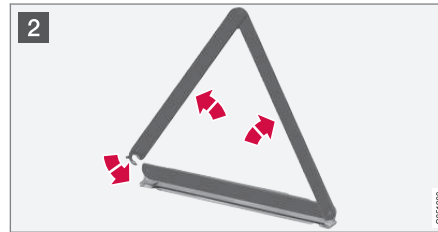

- 1 Ohukolmnurga karbi eemaldamiseks avage mõlemad riivid.
- 2 Võtke ohukolmnurk selle ümbrisest välja, voltige lahti ja ühendage selle otsad.
- 3 Klappige lahti ohukolmnurga tugijalad.

Järgige ohukolmnurga kasutamise eeskirju. Paighta ohukolmnurk sobivasse kohta, arvestades liiklusolukorda.

Veenduge, et ohukolmnurk ja selle ümbris on kindlalt oma kohal ja kinnitus on täielikult suletud.

Sellega seotud teave

- Tööriistakott (lk. 481)
- Ohutuled (lk. 138)

Tungraud*

Tungraua abil tõstetakse auto ratta vahetamiseks üles.

Varuratta kasutamisel või talverehvide vastu vahetamisel kasutage originaalset tungrauda. Tungraua keere peab olema alti hästi määritud.

! TÄHTIS TEAVE

Tööriistu ja tungrauda* tuleb säilitada auto pakiruumis selleks ettenähtud kohas.

Tungraud tuleb ärahaatumiseks kokku, õigesse asendisse kruvida.

i TÄHELEPANU

Tavaline tungraud on mõeldud aeg-ajalt ja lühiajaliseks kasutamiseks, nt torkeauguga rehvi vahetamiseks või talve-/suverehvide vahetamiseks. Auto tõstmiseks tohib kasutada vaid selle auto jaoks mõeldud tungrauda. Kui autot tuleb sagedamini tungrauaga tõsta või kauemaks kui vaid rehvi vahetamiseks, on soovitatav kasutada töökoja tungrauda. Sel juhul järgige seadmega kaasas olevaid juhisid.

Kehtib tasemekontrollifunktsiooniga autode puhul*

Kui autol on õhkvedrustus, tuleb see välja lülitada, enne kui auto tungrauaga üles tõstetakse.

Lülitage funktsioon keskekraanilt välja.

1. Vajutage ülavaates **Seaded**.
2. Vajutage **My Car → Vedrustus**.
3. Vali **Tasanduskontrolli juhtimise väljalülitamine**.

Sellega seotud teave

- Tööriistakott (lk. 481)
- Auto ülestõstmine (lk. 492)

Esmaabikomplekt

Esmaabikarbis sisalduvad esmaabi andmiseks vajalikud vahendid.

Asetage esmaabikomplekt pakiruumi paremas servas olevasse panipaika. Esmaabikomplekt on varustatud takjakinnitusega ning selle saab otse paneeli külge kinnitada.

Sellega seotud teave

- Tööriistakott (lk. 481)

Rataste (velgede) mõõdutähis

Ratta ja velje ettenähtud mõõdud peavad vastama alljärgnevas tabelis toodud näidetele.

Velgedel on vastavad mõõtude tähistused, nt: 8.5Jx19x47.5.

8,5	Veljelaius tollides
J	Veljeääriku profiil
19	Veljediameter tollides
47,5	Laius mm-tes (vahemaa ratta keskmest rummu kontaktpinnani)

Autol on kinnitus, mis kehtib sõidukile kui tervikule koos teatud velgede ja rehvide kombinatsiooniga.

Sellega seotud teave

- Rehvid (lk. 464)
- Rehvi mõõdutähis (lk. 483)
- Kinnitatud ratta- ja rehvisuurused (lk. 554)

Rehvi mõõdutähis

Rehvimõõdud, koormusindeks ja kiirusklass.

Autol on kinnitus, mis kehtib sõidukile kui tervikule koos teatud velgede ja rehvide kombinatsiooniga.

Mõõtude tähistus

Kõikidel rehvidel on vastavad mõõtude tähistused, nt 255/40 R19 100 W.

255	Rehvilaius (mm)
40	Rehvikülje kõrguse ja rehvilaiuse suhe (%)
R	Radiaalrehv
19	Veljediameter tollides
100	Maksimaalse lubatud rehvikoormuse koodid, rehvikoormuse indeks (LI)
W	Maksimaalse lubatud kiiruse kood (SS). (Antud juhul 270 km/h (168 mph).)

Koormusindeks

Igal rehvil on teatud kandevõime, mida näitab koormusindeks (LI). Rehvide vajalik kandevõime oleneb auto kaalust. Väikseim lubatud koormusindeks on märgitud koormusindeksite tabelis.

Kiirusklass

Iga rehvi jaoks kehtib teatud maksimaalne kiirus. Rehvi kiirusklass SS (Speed Symbol) peab olema vähemalt niisama suur kui auto tippkiirus. Tabelis on näidatud iga kiirusklassi maksimaalne lubatud kiirus (SS). Ainsad rehvid, millele need eeskirjad ei kehti, on talverehvid³. Kui valitakse selline rehvi, ei tohi sõita kiiremini, kui on rehvi kiirusklassiga määratud (nt klass Q puhul tohib sõita kuni 160 km/h (100 mph)). Auto maksimaalse kiiruse määravad ära teeolud, mitte rehvide kiirusklass.

i TÄHELEPANU

Maksimaalne lubatud kiirus on märgitud tabelis.

Q	160 km/h (100 mph) (kasutatakse vaid talverehvidel)
T	190 km/h (118 mph)
H	210 km/h (130 mph)
V	240 km/h (149 mph)
W	270 km/h (168 mph)
Y	300 km/h (186 mph)

³ See puudutab nii metallnaastudega kui ilma metallnaastudeta rehve.



HOIATUS

Rehvide väikseim lubatud koormusindeks (LI) ja kiirusklass (SS) iga vastava mootoriversiooni jaoks on esitatud kasutusjuhendi tabelis "Koormusindeksid ja kiirusklassid". Liiga madala koormusindeksi või kiirusklassi korral võib rehvi ülekuumeneda ja kahjustuda.

Sellega seotud teave

- Rehvid (lk. 464)
- Rataste (velgede) mõõdutähis (lk. 483)
- Kinnitatud ratta- ja rehvisuurused (lk. 554)
- Lubatud rehvirõhud (lk. 556)
- Koormusindeks ja kiirusklass (lk. 555)

HOOLDUS JA TEENINDUS

Volvo teenindusprogramm

Auto suurima võimaliku ohutuse ja töökindluse säilitamiseks järgige Volvo teenindusprogrammi, mis on toodud Teenindus- ja garantiiraamatus.

Teeninduse ja hoolduse jaoks soovib Volvo pöörduda volitatud Volvo teenindusse. Volvo teenindustes töötav personal ning erivahendid ja erialakirjandus garanteerivad teeninduse kõrgeima kvaliteedi.

! TÄHTIS TEAVE

Volvo garantii kehtivuse säilitamiseks lugege teenindus- ja garantiiraamatut ja järgige seda.

Sellega seotud teave

- Kliimaseadme hooldamine (lk. 500)
- Broneerige teenindus ja remont (lk. 486)

Auto olek

Auto üldist olekut kuvatakse keskekraanil koos teeninduse reserveerimise võimalusega.

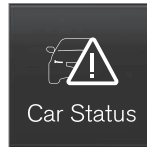

Auto olek rakendus käivitatakse keskekraani rakenduste loendist ning sellel on kolm vahelehte:

- **Teated** - salvestatud olekuteated
- **Olek** - mootori õlitaseme ning rehvirõhu kontroll
- **Hooldusajad** - remondi ja hoolduse märkimine

Sellega seotud teave

- Juhiekraanil ja keskekraanil salvestatud sõnumite haldamine (lk. 107)
- Rehvirõhu kontrollimine rehvirõhu jälgimissüsteemiga* (lk. 468)
- Mootoriõlitaseme kontrollimine ja selle lisamine (lk. 497)
- Broneerige teenindus ja remont (lk. 486)

Broneerige teenindus ja remont¹

Hallake teenindus-, remondi- ja broneerimistea- vet otse Interneti-ühendusega autost.

Seda teavet haldab **Auto olek** rakendus, mida saab avada keskekraani rakendusvaates.

See teenus pakub osadel turgudel mugavat võimalust enda autole hoolduse ja töökodade külastamiseks aega broneerida. Sõiduki andmed edastatakse töökojale, kes saab vastavaid ettevalmistusi teha. Töökoda võtab teiega vajadusel uuesti ühendust. Osadel turgudel tuleb süsteem teile broneeritud hooldust meelde ning juhatab teid navigeerimissüsteemi² abil vajalikku töökotta. Teeninduse teave on igal ajal ka autost kättesaadaval ning teil on võimalik töökojaga ühendust võtta.

Mida peab teadma enne teenuse kasutamist

Volvo ID

- Looge Volvo ID, vt peatükki "Volvo ID".
- Registreerige Volvo ID enda auto jaoks, vt peatükki "Volvo ID". Kui Volvo ID on juba olemas, kasutage sama e-posti aadressi, mida kasutati Volvo ID loomiseks.

Kontaktaadressi muutmine

Kui te soovite e-posti aadressi muuta, võtke ühendust Volvo edasimüüjaga.

¹ Kehtib teatud mudelitel.

² Kehtib Sensus Navigation.* süsteemile.

Valige Volvo esindus

Valige Volvo esindus, kuhu sooviksite teeninduseks ja remondiks pöörduda - külastage selleks veebilehte www.volvocars.com ja navigeerige lehele My Volvo.

Autos broneeringu tegemise eeldus

Autost broneerimisteabe saatmiseks ja autos selle teabe vastuvõtmiseks peab autol olema internetiühendus, vt peatükki "Online auto".

Teenuse kasutamine

Kui hooldusaeg on käes ja kui auto vajab remontimist, teavitatakse sellest juhiekraanil ning keskekraani ülaosas. Hoolduskuupäev määratakse selle alusel, kui palju aega on eelmisest hooldusest möödunud, kui palju on mootoril töötunde olnud või kui palju on viimasest hooldusest saadik läbitud.

Töökojakülastuse saate hiljem broneerida ka portaali My Volvo kaudu. Et tagada edasimüüjale kõige värskema teabe edastamine, saatke talle auto andmed, vt järgnevat peatükki "Auto andmete saatmine".

Teeninduse või remondi broneerimine

Täitke broneeringu avaldus soovi korral või siis kui keskekraani ülariibale ja juhi ekraanile ilmub hoolduse või remondi vajaduse teade.

Hooldustaotluse täitmine ja saatmine



1. Avage keskekraani rakeduste vaates rakenodus **Auto olek**.
2. Vajutage nuppu **Hooldusajad**.
3. Vajutage nuppu **Hooldusaja tellimissoov**.
4. Veenduge, et olete täitnud õige **Volvo ID**.
5. Veenduge, et olete täitnud vajaliku **Töökoda**.
6. Täitke töökoja jaoks **Teave töökojale** lahter, näiteks kui soovite, et töökojas tehtaks midagi kindlat või kui teil on töökojale muud tähtsat teavet.



Või vajutage nupule ja andke häälkäsklus. Teave sisestatakse teie hoolduspäringu teabe lahtrisse.

7. Vajutage nuppu **Saada hooldusaja soov**.
 - > Teile edastatakse töökoja aja soovitus paari päeva jooksul³. Te saate sama kirjavahetuse ka e-posti teel, kui te külastate My Volvo lehekülge.
8. Päringu tühistamiseks vajutage **Tühista nõue** nupul.

Töökojaga kokkuleppe päring sisaldab teie auto andmeid, mis edastati töökojale teie auto internetiühenduse kaudu. See teave aitab töökojal enda tööd koordineerida.

Võtke kokkulepitud aja soovitus vastu

Saadavuse korral saab teie auto interneti teel töökoja aegade soovitusi. Kui auto võttis vastu kokkulepitud aja soovitusi, kuvatakse keskekraani ülaosas vastav teade.

1. Vajutage sõnumil.
2. Kui pakutav broneerimisaeg sobib, vajutage nuppu **Luba**. Vastasel juhul vajutage kas **Saada uus soov** või **Keeldu**.

Kui nõustute kokkulepitud ajaga, siis vastus saadetakse internetiühenduse kaudu töökojale.

³ See ajavahemik sõltub turust.

◀ Auto andmete saatmine

Kui te broneerite töökoja aja näiteks My Volvo omanikuportaali kaudu, on teil igal ajal võimalik enda auto andmeid töökojale edastada, mis aitab töökojal vastavalt valmistuda.

Saadetakse viimati salvestatud sõidukiandmed (viimane kord, kui auto mootor töötas).



1. Avage keskekraani rakeduste vaates raken-
dus **Auto olek**.
 2. Vajutage nuppu **Hooldusajad**.
 3. Vajutage nuppu **Saada auto andmed**.
 - > Teavitus sõiduki andmete edastamise kohta kuvatakse keskekraani ülaosas. Andmete edastamist on võimalik teguminaidikut X vajutamisega tühistada.
- Sõiduki andmed saadetakse teie internetiühenduse kaudu.

Kuva töökoja teave



1. Avage keskekraani rakeduste vaates raken-
dus **Auto olek**.
2. Vajutage nuppu **Hooldusajad**.
3. Vajutage nuppu **Töökoja teave**.
 - > Avaneb esinduse teabega hüpikaken.
4. Soovi korral saate enda edasimüüjale helis-
tada, samuti saate töökojani navigeerimiseks
vajutada aadressile või GPS koordinaatidele².

Broneerimisteave ja auto andmed

Kui otsustate autost teenindusaja broneerida või teavet edastada, saadetakse broneerimisteave ja sõiduki andmed internetiühenduse kaudu. Sõiduki andmed lihtsustavad töökojal teie järgmiseks külastuseks ette valmistumist.

Auto andmed sisaldavad järgmist teavet:

- Hoolduse vajadus
- viimasest hooldusest möödunud aeg
- Funktsiooni olek
- Vedelike tasemed

- Mõõdiku näit
- Sõiduki identifitseerimisnumber (VIN⁴)
- Auto tarkvaraversioon
- auto diagnostikaandmed.

Sellega seotud teave

- Volvo ID (lk. 23)
- Võrguühendusega auto* (lk. 444)
- Auto olek (lk. 486)

² Kehtib Sensus Navigation.* süsteemile.

⁴ Sõiduki identifitseerimisnumber.

Kaudne uuendamine

Mitmeid auto süsteeme saab uuendada online auto keskekraanilt.



Kauguuenduse teenus rakendus käivitatakse keskekraani rakenduste vaatest ning see võimaldab järgnevat.

- Süsteemi tarkvara uuenduste otsimine ja paigaldamine.
- Sensus Navigation* kaardiandmete uuendamine
- Rakenduste allalaadimine, uuendamine või eemaldamine.

Sellega seotud teave

- Süsteemiuuendused (lk. 489)
- Rakenduste allalaadimine, uuendamine ja desinstallimine (lk. 450)

Süsteemiuuendused

Süsteemiuuendused on mõeldud Interneti-ühenduse ja Infotainmenti komponentidega autodele. Kui süsteemiuuendused on saadaval, saab uuendused installida korraga või üksikhaaval.



Süsteemiuuendusi hallatakse keskekraani rakendusekuval oleva rakendusega

Kauguuenduse teenus.

Nupu vajutamisel käivitatakse avakuva allvaates allalaadimisrakendus. Kui teabe-/meelela-

hutusüsteemi viimase käivituse järel pole saadaolevaid uuendusi otsitud, siis seda tehakse. Tarkvara installimisel otsingut ei toimu. Allalaadimisrakenduse nupu **Süsteemi uuendused** ikoon näitab saadaolevate uuenduste arvu. Nupu vajutamisel kuvatakse installimisvõimalusega autouuenduste loend. Veebilehel support.volvocars.com leiate teatud süsteemiuuenduste allalaadimise ja rakendamise kohta rohkem teavet ning ka vastuseid korduma kippuvatele küsimustele.

Süsteemi uuendamiseks peab auto olema loonud Interneti-ühenduse, vt jaotist "Online auto".

Tarkvarauuenduste otsimine aktiveeritakse juba tehases.

i TÄHELEPANU

Andmete allalaadimine võib mõjutada teisi andmeid edastavaid teenuseid, nt Interneti-raadiot. Kui mõju teistele teenustele on teie jaoks häiriv, võite allalaadimise katkestada. Selle asemel võite ka muud teenused välja lülitada või katkestada.

i TÄHELEPANU

Uuendus võib katkeda, kui süüde välja lülitatakse ja autost lahutatakse.

Uuendust ei pea enne autost lahkumist lõpetama, sest uuendamine jätkub järgmisel korral, kui autot kasutatakse.

Kogu süsteemitarkvara uuendamine

- Vajutage loendi allosas nuppu **Paigalda kõik**.

Kui te ei soovi loendi kuvamist, võite valida **Süsteemi uuendused** ja siis **Paigalda kõik**.

Süsteemi tarkvaraprogrammide eraldi uuendamine

- Vajutage soovitud tarkvara juures nuppu **Paigalda**.

Allalaadimise tühistamine

- Vajutage tegevusindikaatoril X märgistust, mis ilmus allalaadimise käivitamisel nupu **Paigalda** asemele.



- ◀ Pidage meeles, et alalaadimist saab tühistada, ent installietapi käivitumisel pole seda enam tühistada võimalik.

Tarkvarauuenduste otsingud taustal

Funktsiooni saab keskekraani kaudu deaktiveerida.

1. Vajutage ülavaates **Seaded**.
2. Vajutage **Süsteem** → **Kauguuenduse teenus**.
3. Tühistage valik **Luba uuenduste kontroll taustal**.

Kui uuendus on saadaval, kuvatakse keskekraani olekuribal teade **Tarkvarauuendused saadaval**. Teate vajutamisel käivitatakse avakuva allvaates allalaadimisrakendus. Kui allalaadimisrakendus käivitatakse, näitab allalaadimisrakenduse nupu **Süsteemi uuendused** ikoon saadaolevate uuenduste arvu.

Sellega seotud teave

- Võrguühendusega auto* (lk. 444)
- Rakenduste allalaadimine, uuendamine ja desinstallimine (lk. 450)
- Kaudne uuendamine (lk. 489)

Andmeedastus auto ja teeninduse vahel⁵

Volvo teeninduses kuluva aja lühendamiseks edastage tõrkeotsingu andmed kohe, kui olete teenindusse jõudnud.

Kõige mugavam on andmeid edastada, kui valite keskekraani sätete kuval **Ühenda saabumisel automaatselt**.

Iga kord, kui auto kiirus on piisavalt aegalane, hakkab see otsima Wi-Fi võrku. Kui volitatud Volvo võrk (teeninduses) leitakse, kuvatakse keskekraanil teade või hüpikaken. (See ei kehti, kui loote ühenduse käsitsi, vt jaotist "Ühenduse loomine teenindusega käsitsi".)

Ühenduse loomine teenindusega automaatselt

TÄHELEPANU

Et vältida juhi häirimist soovimatute ühenduspäringutega (nt kui autot pargitakse sagedasti volitatud Volvo võrguga teeninduse läheduses), lülitub ühendusrežiimi käsitsi lülitamise režiimi, kui juht keeldub viie päeva jooksul ühenduse loomisest kaks korda.

Juhipoelse kinnitusega

See svand võimaldab tõrkeotsingu andmeid kõige mugavamalt saata. Auto loob ühenduse juhipoelse kinnitust küsimata.

Kui peatute teeninduses ja lülitate mootori käivitusnupuga välja, kuvatakse keskekraani ülaosas teade. Auto loob automaatselt ühenduse, kui juhiuks avatakse, v.a juhul, kui juht vajutab teates nuppu **Tühista**.

Juhipoelse kinnitusega

See svand nõuab ühenduse loomisel juhipoelse kinnitust.

Kui peatute teeninduses ja lülitate mootori käivitusnupuga välja, avaneb keskekraanil hüpikaken. Kui juht vajutab hüpikaknas nuppu **Ühenda**, loob auto juhiukse avamisel automaatselt ühenduse. Kui juht ei tee midagi või vajutab hüpikaknas nuppu **Katkesta**, siis ühendust ei looda.

Ühenduse loomine teenindusega käsitsi

Käsitsi loob ühenduse teeninduse tehnik.

Ühendusrežiimi vahetamine

Ühenduse viisi saab muuta keskekraani sätete kuval.

1. Vajutage ülavaates **Seaded**.
2. Vajutage **Side** → **Volvo hooldusvõrgud**.

⁵ Töökodade teenuste täienedes võetakse kõnealune funktsioon tasapisi kasutusele.

3. Valige **Ühenda saabumisel automaatselt, Küsi enne ühendamist või Ära ühenda ega küsi kunagi** (käsitsi ühenduse loomine).

Sellega seotud teave

- Võrguühendusega auto* (lk. 444)
- Seadistuskava (lk. 161)

Auto ülestõstmine

Auto ülestõstmisel on oluline, et tungraud või teeninduse/garaaži tõstekonsoolid asuvad auto kerel ettenähtud punktides.

Õhkvedrustuse tasemekontrolliga* auto puhul tuleb õhkvedrustus enne auto tõstmist välja lülitada. Lülitage funktsioon välja keskekraani kaudu.

1. Vajutage ülavaates **Seaded**.
2. Vajutage **My Car** → **Vedrustus** .
3. Valige **Tasanduskontrolli juhtimise väljalülitamine**.

TÄHELEPANU

Volvo soovib kasutada ainult selle automudelideli juurde kuuluvat tungrauda. Muu tungrauda kui Volvo soovitava kasutamisel tuleb järgida tungrauaga kaasas olevaid juhiseid.

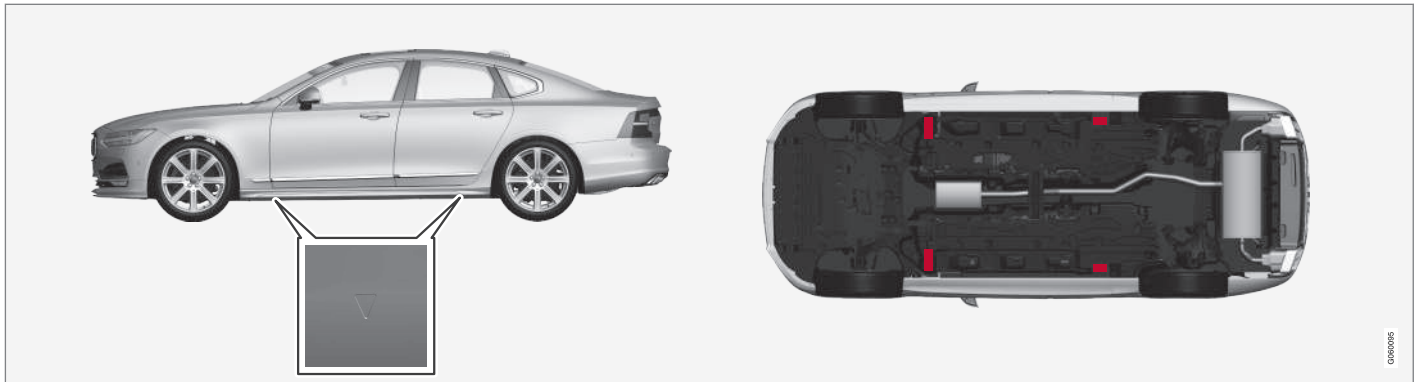

Plastikatte kolmnurgad märgivad tõstepunktide asukohti (märgitud punasega).

Kui auto tõstetakse üles töökoja tungrauaga, siis peab selle paigaldama ühe tõstepunkti alla. Veenduge, et töökoja tungraud asetseb nii, et auto ei saa sellelt maha libiseda. Veenduge, et tungraua alus on varustatud kummiplaadiga, et auto püsiks stabiilne ja see ei saaks kahjustada. Kasutage alati teljetugesid vms.

Sellega seotud teave

- Rataste vahetamine (lk. 476)
- Tungraud* (lk. 482)

Kapoti avamine ja sulgemine

Kapotti on võimalik avada salongis oleva hoova ning kapoti all oleva hoova abil.

Ava kapott

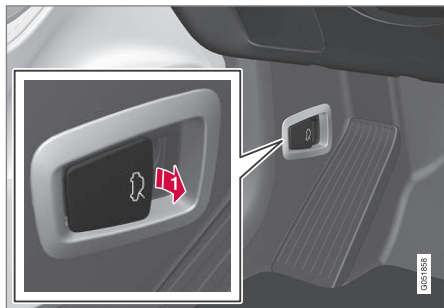

- 1** Tõmmake pedaalide juures asuvast hoovast, mis vabastab kapoti selle täielikult lukustatud asendist.



- 2** Kapoti lukustustest vabastamiseks pöörake kapoti all olevat hoova vastupäeva ja tõstke kapott üles.

Hoiatus - kapott pole kinni



Kui kapott on avatud, kuvatakse juhi-kraanil hoiatussümbol ning kõlab hoiatussignaal. Hoiatussignaal kordub, kui auto hakkab veerema.

Rohkem teavet kuva kohta leiате rubriigist "Uste ja turvavööde meeldetuletus".

i TÄHELEPANU

Kui mootoriruumi kaas on nõuetekohaselt suletud, kuid sellele vaatamata ohusümbol põleb või kostab hoiatussignaal, siis võtke ühendust volitatud Volvo teenindusega.

Sulgege kapott

1. Tõmmake kapotti alla, kuni see hakkab oma raskuse all kukkuma.
2. Kui kapott peatub lukusti vastas, vajutage kapott täieliku sulgemiseni alla.

! HOIATUS

Muljumisoht! Veenduge mootoriruumi kaane sulgemisel, et keegi ei viibiks kaane sulgemisalas. Vastasel juhul on inimvigastuste oht.

! HOIATUS

Veenduge mootoriruumi kaane sulgemisel, et see lukustub õigesti. Mootoriruumi sulgumine peab olema mõlemalt poolt kuuldav.





Kapott on täielikult suletud.

⚠ HOIATUS

Ärge mitte kunagi sõitke, kui mootoriruumi kaas on avatud.

Kui sõidu ajal ilmneb, et mootoriruumi kaas ei ole õigesti suletud, siis peatuge kohe ja sulgege kaas.

Sellega seotud teave

- Mootoriruumi ülevaade (lk. 495)
- Ukse ja turvavõõga seotud meeldetuletus (lk. 60)

Mootoriruumi ülevaade

Ülevaates kuvatakse mitu teenindusega seonduvat komponenti.

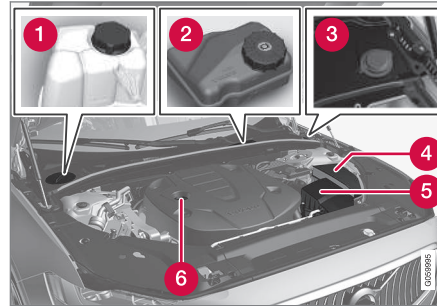

Mootoriruumi välimus võib olenevalt mootori tüübist ja mudelist erineda.

- 1** Jahutusüsteemi paisupaak
- 2** Piduri- ja sidurvedeliku anum (asub juhi poolse küljel)
- 3** Klaasipesuvedeliku täitetoru⁶
- 4** Keskne elektriseade
- 5** Õhufilter
- 6** Mootoriõli täitetoru

⚠ HOIATUS

Ära unusta, et ventilaator (asub mootoriruumi eesosas, radiaatori taga) võib automaatselt käivituda, kui mootor on väljalülitatud.

Laske mootorit alati töökojas puhastada - soovitatav on volitatud Volvo töökoda. Kuuma mootori korral esineb tulekahjuoht.

⚠ HOIATUS

Süütesüsteem kasutab väga kõrget pinget, mis on ülimalt ohtlik. Mootoriruumi tööde ajal peab auto elektrisüsteem alati olema süüteasendis **0**.

Ärge puudutage süüteküünlaid ega süütepooli, kui auto elektrisüsteem on süüteasendis **II** või kui mootor on kuum.

Sellega seotud teave

- Kapoti avamine ja sulgemine (lk. 494)
- Aknapesuvedeliku lisamine (lk. 511)
- Jahutusvedeliku lisamine (lk. 498)
- Kaitsmed mootoriruumis (lk. 518)
- Mootoriõlitamise kontrollimine ja selle lisamine (lk. 497)
- Süüteasendid (lk. 367)

⁶ Täitke mahuti pesuvedelikuga regulaarsete intervallide järel, nt tankimisel.

Mootoriõli

Soovitavate hooldusvälpade rakendamiseks on oluline, et kasutatakse tunnustatud mootoriõli.

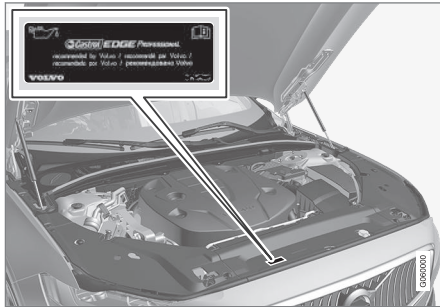

Volvo soovib:





! TÄHTIS TEAVE

Mootori hooldusvälba nõuete täitmiseks on tehases mootorisse valatud spetsiaalselt kohandatud sünteetiline õli. Õli on hoolikalt valitud, arvestades vajalikku tööaega, käivitamisomadusi, kütusekulu ja keskkonnamõju.

Soovitavate hooldusvälpade rakendamiseks on oluline, et kasutatakse tunnustatud mootoriõli. Kasutage ettenähtud mootoriõli nii õli lisamisel kui vahetamisel. Vastasel korral võib väheneda mootori tööaeg, halveneda käivitamisomadused ning suurendada kütusekulu ja mõju keskkonnale.

Kui ettenähtud marki ja viskoossusega õli ei kasutata, võivad mootoriosad kahjustuda. Volvo Car Corporation ütleb lahti kogu vastutusest mis tahes sellise kahjustuse eest.

Volvo soovib lasta õli vahetada volitatud Volvo teeninduses.

Volvo kasutab madala/kõrge õlitaseme või madala õlirõhu korral hoiatamiseks erinevaid süsteeme. Teatud tüüpi mootoritel on õlirõhu andur ning sel juhul kasutatakse juhi ekraanil madala õlirõhu ohusümbolit . Teised versioonid on varustatud õlitaseme anduriga ning juhti teavitatakse näidikupaneelil asuva ohusümboliga  ja tekstide kuvamisega. Teatavad versioonid on varustatud mõlema süsteemiga. Täpsema info saamiseks võtke ühendust Volvo edasimüüjaga.

Vahetage mootoriõli ja õlifiltrit vastavalt Teenindus- ja garantiiraamatus toodud vahetusintervallidele.

Ettenähtust kõrgema kvaliteediga õli kasutamine on lubatud. Sõitmiseks rasketes tingimustes soovib Volvo kasutada näidatust kõrgema kvaliteediklassiga õli.

Sellega seotud teave

- Mootoriõlitaseme kontrollimine ja selle lisamine (lk. 497)
- Mootoriõli jaoks ebasoodsad sõidutingimused. (lk. 547)
- Mootoriõli – tehnilised andmed (lk. 545)

Mootoriõlitaseme kontrollimine ja selle lisamine

Õlitaset mõõdetakse elektroonilise õlitaseme anduriga.

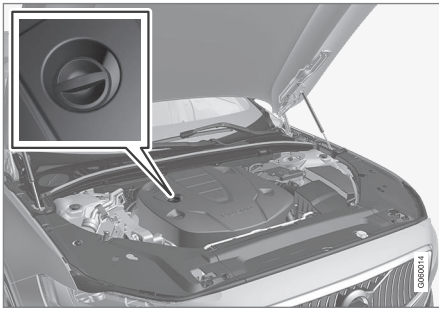

Täitetoru⁷.

Teatud juhtudel võib olla tarvis õli hooldusintervallide vahel juurde lisada.

Mootoriõli tasemega seonduvad tegevused pole vajalikud enne juhiakraanil vastava teate kuvamist.

⚠ HOIATUS

 Kui see sümbol kuvatakse koos teatega **Mootori õlitase Vajab hooldust**, külastage volitatud Volvo teenindust. Õlitase võib olla liiga kõrge.

! TÄHTIS TEAVE

 Kui see sümbol kuvatakse koos madala õlitaseme teatega, nagu **Mootori õlitase madal Lisage 1 liiter**, lisage vaid märgitud kogus õli, näiteks 1 liiter.

⚠ HOIATUS

Tuleohtu tõttu ärge laske õlil sattuda kuumale väljalaskekollektorile.

Õlitaseme kontrollimine

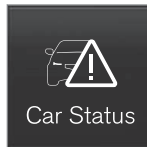

1. Avage keskekraani rakeduste vaates raken-
dus **Auto olek**.

2. Õlitaseme nägemiseks vajutage nuppu **Olek**.

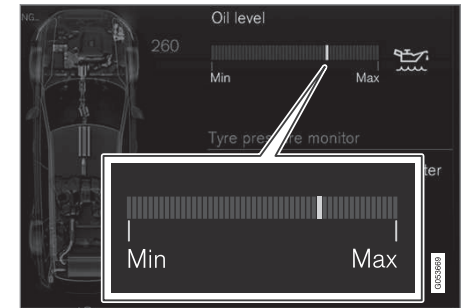

Keskekraanil kuvatud õli tase.

Õlitaset kontrollitakse keskekraani elektroonilise mõõtevarda abil, kui mootor on välja lülitatud.

i TÄHELEPANU

Süsteem ei suuda õlitaseme muutusi kohe pärast õli lisamist või väljavoolamist tuvastada. Auto peab olema sõitnud umbes 30 km ja viis minutit tasasel pinnal väljalülitatud mootoriga seisnud, et õlitaseme näit oleks õige.

⁷ Elektroonilise õlitaseme anduriga mootoril ei ole mõõtevarrast.



i TÄHELEPANU

Kui õlitaseme mõõtmiseks ette nähtud tingimused (mootori seiskamisest möödunud aeg, auto kalle, välistemperatuur jne) ei ole täidetud, kuvatakse keskekraanil teade **Väärtus pole saadaval**. See **ei** tähenda, et auto süsteemides oleks rike.

Sellega seotud teave

- Mootoriõli (lk. 496)
- Mootoriõli – tehnilised andmed (lk. 545)
- Mootoriõli jaoks ebasoodsad sõidutingimused. (lk. 547)
- Süüteasendid (lk. 367)
- Auto olek (lk. 486)

Jahutusvedeliku lisamine

Jahutusvedelik on mõeldud sisepõlemismootori jahutamiseks, et hoida mootoris õiget töötemperatuuri. Reisijateruumi soojendamiseks kasutatakse mootorit jahutusvedelikule ülekantavat soojusenergiat.

Jahutusvedelikku juurde valades järgige pakendil olevaid juhiseid. Ärge valage kunagi juurde ainult vett. Külumisoht tõuseb nii liiga madala kui liiga kõrge jahutusvedeliku kontsentratsiooni korral.

! HOIATUS

Jahutusvedelik võib olla väga kuum. Kui jahutusvedelikku on vaja lisada ajal, mil mootor on töötemperatuuril, keerake paisupaagi kork aeglaselt lahti ülerõhu vähehaaval vabastamiseks.



Jahutusvedeliku paisupaak, vasakpoolse rooliga auto.



- 1 Keerake lahti plastkatte kork.
- 2 Keerake paisupaagi kork lahti ja lisage jahutusvedelikku. Jahutusvedeliku tase ei tohi ületada paisupaagi kollast tähist **MAX**.

Paigaldage osad vastupidises järjekorras tagasi.

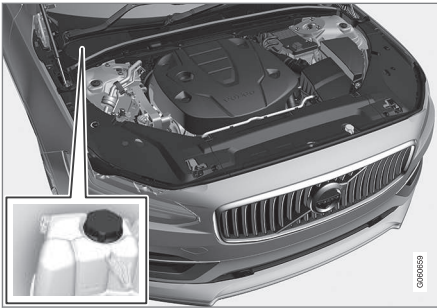

Jahutusvedeliku paisupaak, parempoolse rooliga auto.

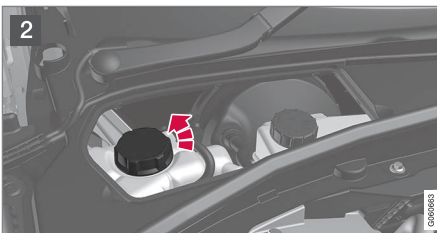
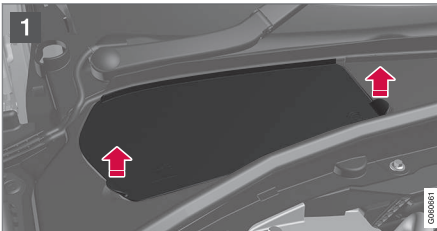

1 Haarake luugi pidemest ja tõstke/liigutage luuk plastikkattelt lahti.

2 Keerake paisupaagi kork lahti ja lisage jahutusvedelikku. Jahutusvedeliku tase ei tohi ületada paisupaagi kollast tähist **MAX**.

Paigaldage osad vastupidises järjekorras tagasi.

Kui auto all on jahutusvedelikku, kui esineb jahutusvedelikuga seotud suitsu või kui jahutusvedelikku on lisatud rohkem kui 2 liitrit, pöörduge alati teenindusse, et vältida mootori kahjustamist, mis võib tekkida käivitamisel vigase jahutusüsteemiga.

! TÄHTIS TEAVE

- Suur kloori, kloriidide ja muude soolade sisaldus võib põhjustada jahutussüsteemi korrosiooni.
- Kasuta alati vadi Volvo poolt soovitatavat korrosioonivastase lisandiga jahutusvedelikku.
- Veendu, et jahutusvedelik koosneb 50% veest ja 50% antifriisist.
- Sega antifriisi sobivate omadustega kraaniveega. Kui vee kvaliteet on kahtlane, kasuta Volvo poolt soovitatavat valmis segatud jahutusvedelikku.
- Jahutusvedeliku vahetamisel või jahutusüsteemi osade vahetamisel pese jahutussüsteem läbi puhta kvaliteetse kraaniveega ja loputa jahutusvedelikuga.
- Mootor võib töötada ainult nõuetekohaselt täidetud jahutussüsteemiga. Vastasel korral võib temperatuur tõusta liiga kõrge ja põhjustada plokikaane kahjustuse (pragunemise).

Sellega seotud teave

- Jahutusvedelik – tehnilised andmed (lk. 548)

Kliimaseadme hooldamine

Õhukonditsioneerisüsteemi hooldamine ja remontimine tuleb lasta teostada esindusteeninduses.

Vigade otsing ja parandamine

Õhu konditsioneerimisüsteem sisaldab fluorestsaineid. Lekete tuvastamiseks kasutage ultravioletvalgust.

Volvo soovib võtta ühendust volitatud Volvo teenindusega.

Külmutusainega R134a autod

HOIATUS

Kliimaseadmesüsteem sisaldab rõhu all külmutusagensit R134a. Seda süsteemi võib teenindada ja remontida ainult volitatud teenindus.

Külmutusainega R1234yf autod

HOIATUS

Kliimaseadmesüsteem sisaldab rõhu all külmutusagensit R1234yf. SAE J2845 (tehnikute koolitus mobiilse A/C-süsteemi külmutusagensite ohutu hoolduse ja sisalduse alal) nõuete kohaselt tohivad külmutusagensisüsteemi hooldada ja parandada ainult vastava väljaõppe ja sertifikaadiga tehnikud, et tagada süsteemi ohutus.

Sellega seotud teave

- Volvo teenindusprogramm (lk. 486)

Pirni vahetamine

Halogeenesitulede ja tagumise udutule hõõglampe saab juht vahetada.

Halogeenesitulede hõõglampe saab vahetada ise, aga esiklaasi plastikate tuleb enne lambi vahetamist eemaldada.

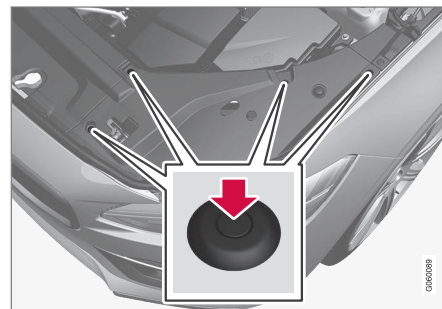

- Suruge plastikkaane nelja klambri tihvid kruvikeeraja või millegi sarnasega alla ja tõstke kaas maha.

i TÄHELEPANU

Katte taaspäigaldusel pöörake tähelepanu järgmistele punktidele.

- Enne kui klamber kattesse tagasi asetada, tuleb klambri tihvt täiesti tagasi vajutada.
- Kui kate on tagasi asetatud, tuleb tihti vajutada seni, kuni otsmine pind on klambri pinnaga samal tasandil.

Tagumise udutule pirni saab vahetada töökotta pöördumata.

Kui rike seisneb muus pirnis kui halogeenesituled või tagumine udutuli, võtke ühendust teenindusega⁸. Kui LED⁹ lampidega tekib tõrge, tuleb üldjuhul vahetada terve tuli.

! HOIATUS

Auto elektrisüsteem peab olema lampide vahetamisel sülleasendis **0**.

! TÄHTIS TEAVE

Ärge mitte kunagi puudutage sõrmega lampide klaasosa. Kuumus aurustab teie sõrmedel oleva rasva, kattes sellega peegeldi ja põhjustades kahjustusi.

i TÄHELEPANU

Kui veateade pärast katkise lambi vahetamist ei kao, soovime pöörduda volitatud Volvo teenindusse.

i TÄHELEPANU

Välisvalgustusel, nt esituledel ja tagatuledel võib aeg-ajalt tekkida klaasisisene kondensaat. See on normaalne, kogu välisvalgustus talub seda. Kondensaat aurustub tule seest, kui tuli mõneks ajaks sisse lülitada.

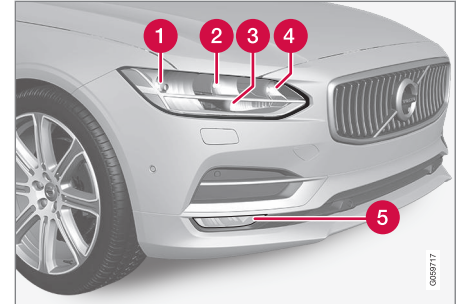
Esituled (halogeenesituledega auto puhul)

- 1 Lähituled
- 2 Kaugtuled
- 3 Päevatuled/eesmised gabariidituled
- 4 Näidik
- 5 Eesmised udutuled/kurvitudel* (LED⁹)

⁸ Soovitav on pöörduda Volvo volitatud teenindusse.

⁹ LED (Light Emitting Diode) (valgusdiod)

◀ Tagatuli

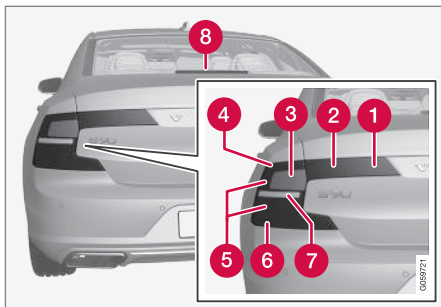

- 1 Udutuli
- 2 Gabariidituled (LED)⁹
- 3 Näidik¹⁰
- 4 Gabariittuled (LED)
- 5 Pidurituli (LED)
- 6 Gabariittuled (LED)
- 7 Tagurdustuli¹⁰
- 8 Pidurituli – keskmine, kõrge (LED)

⁹ LED (Light Emitting Diode) (valgusdiod)

¹⁰ Pöördu teenindusse – soovitame volitatud Volvo teenindust.

Sellega seotud teave

- Lähitulede vahetamine (lk. 502)
- Kaugtule piri vahetamine (lk. 503)
- Eesmise ohutulede/gabariiditulede pirnide vahetamine (lk. 504)
- Esisuunatule piri vahetamine (lk. 504)
- Tagumise udutule piri vahetamine (lk. 505)
- Pirnide tehnilised andmed (lk. 508)
- Süüteasendid (lk. 367)

Lähitulede vahetamine

Halogeenesituledes olevaid lähitulepirne saab juht vahetada.

Enne piri vahetamist tuleb esitule plastikkate eemaldada; vt peatükki "Pirni vahetamine".

! TÄHTIS TEAVE

Ärge mitte kunagi puudutage sõrmega lampide klaasosa. Kuumus aurustab teie sõrmedel oleva rasva, kattes sellega peegeldi ja põhjustades kahjustusi.

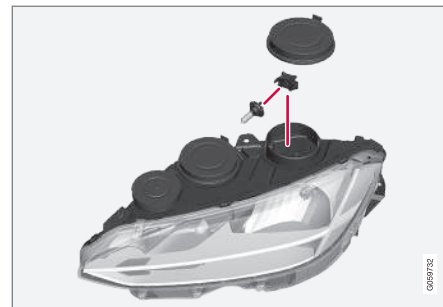

Vasak latern.

1. Eraldage esitule lähitule kummikate.
2. Võta pistik lambi küljest lahti.

3. Eraldage pirn, milleks lükake seda õrnale ülespoole ja tõmmake otse välja.
4. Paigaldage pessa uus pirn. Pirnijuhik peab olema suunatud otse üles.
5. Vajutage konnektorit.
6. Asetage esitule kummikate tagasi.

Sellega seotud teave

- Pirni vahetamine (lk. 500)
- Pirmide tehnilised andmed (lk. 508)

Kaugtule pirni vahetamine

Halogeenesituledes olevaid kaugtulesid saab juht vahetada.

Enne pirni vahetamist tuleb esitule plastikkate eemaldada; vt peatükki "Pirni vahetamine".

! TÄHTIS TEAVE

Ärge mitte kunagi puudutage sõrmega lam-pide klaasosa. Kuumus aurustab teie sõrme-del oleva rasva, kattes sellega peegeldi ja põhjustades kahjustusi.

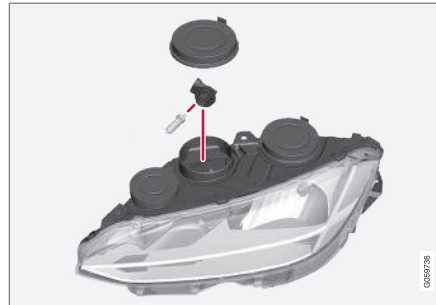

Vasak latern.

1. Eraldage esitule kaugtule kummikate.
2. Pirni eemaldamiseks keerake pirnihoidikut ülespoole ja tõmmake otse välja.

3. Kaugutage ettevaatlikult plastkatet pistmiku lukustuse juures, kuni see vabaneb.
4. Võta pistik lambi küljest lahti.
5. Vaheta hõõglamp uue vastu.
6. Asetage pirn pessa ja keerake sisse.
7. Asetage esitule kummikate tagasi.

Sellega seotud teave

- Pirni vahetamine (lk. 500)
- Pirmide tehnilised andmed (lk. 508)

Eesmiste ohutulede/gabariiditulede pirnide vahetamine

Halogeenesituledes olevaid päevasõidutulede/gabariiditulede pirne saab juht vahetada.

Enne pirni vahetamist tuleb esitule plastikkate eemaldada; vt peatükki "Pirni vahetamine".

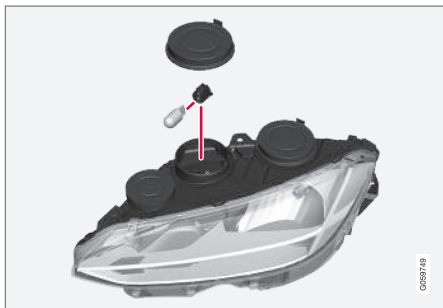

Vasak latern.

1. Eraldage esitule päevasõidutule/gabariiditule kummikate.

i TÄHELEPANU

Päevasõidutule/gabariiditule pirnile pääseb hõlpsamalt ligi, kui kaugtule pirn on lahti ühendatud. Kaugtule lamp paigaldatakse diagonaalselt päevasõidutule lambi/gabariiditule lambi kohale. Päevasõidutule lambi eemaldamiseks keerake selle lambipesa ülespoole ja tõmmake see otse välja.

2. Tõmmake päevasõidutule/gabariiditule lambipesa otse välja.
3. Eemaldage pirn, milleks tõmmake see otse välja.
4. Vaheta hõõglamp uue vastu.
5. Asetage pirnihoidik pessa ja vajutage see paika.
6. Kui kaugtule lambipesa on eemaldatud, paigaldage see pessa ja keerake kinni.
7. Asetage esitule kummikate tagasi.

Sellega seotud teave

- Pirni vahetamine (lk. 500)
- Pirnide tehnilised andmed (lk. 508)

Esisuunatule pirni vahetamine

Halogeenesituledes olevaid suunatulepirne saab juht vahetada.

Enne pirni vahetamist tuleb esitule plastikkate eemaldada; vt peatükki "Pirni vahetamine".

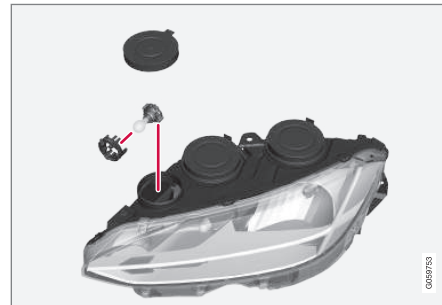

Vasak latern.

1. Eraldage esitule suunatule kummikate.
2. Suruge kinnitused kokku ja tõmmake pirnihoidik otse välja.
3. Võtke kasutusele uus pirnihoidik koos pirniga.
4. Asetage pirnihoidik pessa ja vajutage see paika.
5. Asetage esitule kummikate tagasi.

Sellega seotud teave

- Piri vahetamine (lk. 500)
- Pirnide tehnilised andmed (lk. 508)

Tagumise udutule pirni vahetamine

Vasakpoolse rooliga autode udutuli paikneb vasakul poolel, parempoolse rooliga autodel aga paremal poolel.

i TÄHELEPANU

Tagumise udutule hõõglampi tuleks soovitatavalt vahetada Volvo volitatud töökojas.

Tagumise udutule hõõglambi vahetamiseks tehke järgmist.

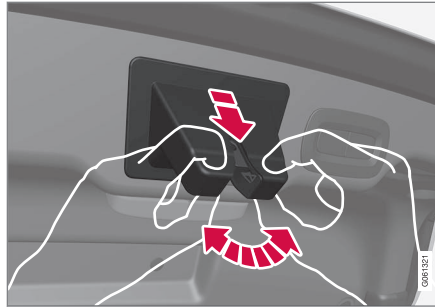

Kummist kate pakiruumi kaane luku kohal.

1. Pakiruumi kaane luku kohal oleva kummist kate eemaldamiseks painutage seda külgedele ja tõmmake see samal ajal otse ära. Tagasi paigaldamiseks vajutage see paigale.

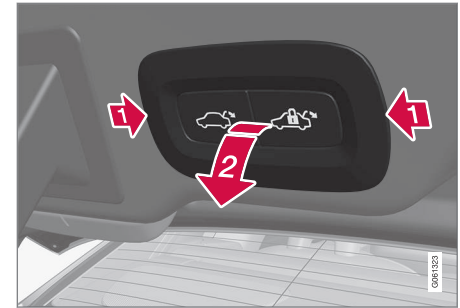

Pakiruumi kaane klahvistik.

2. Pakiruumi kaane klahvistiku eemaldamiseks sisestage selle mõlema lühema külje alla lame noakujuline ese, nagu kööginuga või kruvikeeraja ja kangutage klahvistik välja. Klahvistiku elektrilist ühendust ei pea lahti võtma.

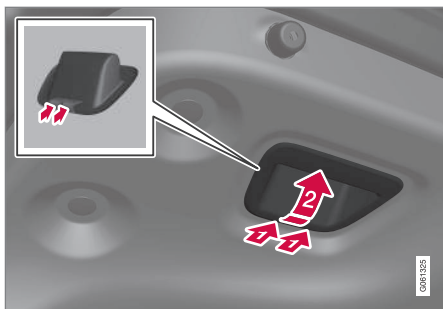

Pakiruumi kaane sulgemiskäepide.

Pakiruumi kaane siseküljel olev sulgemiskäepide tuleb pinni paigaldamise küljelt eemaldada.

3. Lükake sisse lame noakujuline ese, nagu kööginuga, et vajutada sisse kaks luku eendit ja tõmmake käepidet samal ajal välja. Uuesti paigaldamisel vajutage sulgemiskäepidet mõõdukalt tugevalt, et luku eendid läheksid uuesti paika.

! TÄHTIS TEAVE

Enne kui käepideme saab lahti klappida ja eemaldada, tuleb **mõlemad** sulgemiskäepideme luku eendid **korraga** sisse vajutada.

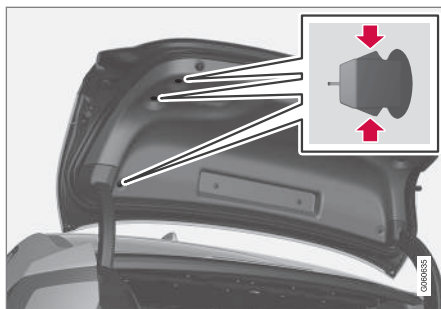

Paneeli kinnitusklambrid.

4. Eemaldage pakiruumi kaane siseküljelt pinni paigaldamise kohast kolm paneeli välisküljel olevat klambrit.

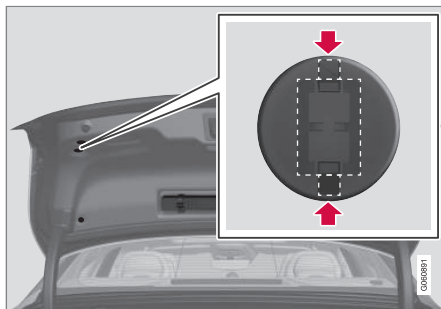

Klambrite nelinurkne osa on joondatud auto pikisuunalise suunaga.

5. Klambri eemaldamiseks tehke järgmist. Sisestage lame noakujuline ese, nagu kööginuga

või kruvikeeraja klambri lühemate külgede alla, nii et klambri luku **mõlemad** eendid oleksid **korraga** sisse vajutatud ja seejärel kangutage/tõmmake klamber välja.

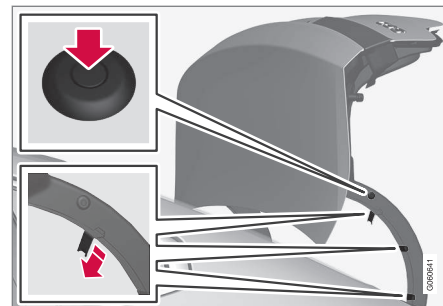

Hinge plastkate on paigaldatud plastneedi ja kolme riiviga.

6. Hinge plastkate eemaldamiseks küljel, kuhu on paigaldatud pinn, tehke järgmist. Vajutage plastneedi keskel olev tihvt sisse, kasutades kruvikeerajat või sarnast tööriista. Seejärel tõmmake/kangutage plastneet välja.
7. Pärast seda avage plastkate kolm riivi, kasutades näiteks väikest kruvikeerajat ja asetage plastkate ühele küljele.
8. Tõmmake paneeli eraldatud osa ettevaatlikult eemale, et saada juurdepääs hõõglambile.

i TÄHELEPANU

Hinge plastkatte plastneedi tagasi panemisel pidage silmas järgmist.

- Enne plastneedi paigaldamist peate selle keskmist tihvti tahapoole lükkama, kuni kohani, kus see plastneedist välja ulatub.
- Kui hinge plastkate on paika pandud, vajutage plastneet plastkatte avasse.
- Viimaseks vajutage tihvt plastneeti, kuni selle ots on plastneedi pinnaga tasa.

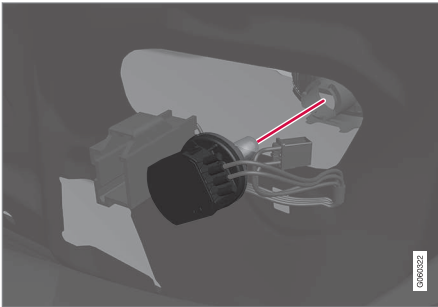
Tagumine udutuli vasakul küljel

Vasakpoolne lambikorpus.

1. Keerake lambipesa veerand pööret vastupäeva ja tõmmake see välja.
2. Eemaldage läbipõlenud hõõglamp lambipesast seda sissepoole surudes ja vastupäeva keerates.

3. Suruge uus pirn paika ja keerake seda päripäeva.
4. Pühkige hõõglamp puhtaks.
5. Kinnitage lambipesa, keerates seda veerand pööret päripäeva.
6. Paigaldage paneel ja hinge plastkatted ning muud osad vastupidises järjekorras.

Tagumine udutuli paremal küljel

Autodel, mille tagumine udutuli on parem küljel, on lambipesa kohal kate, seetõttu tuleb enne hõõglambi asendamist läbida mitu täiendavat sammu.

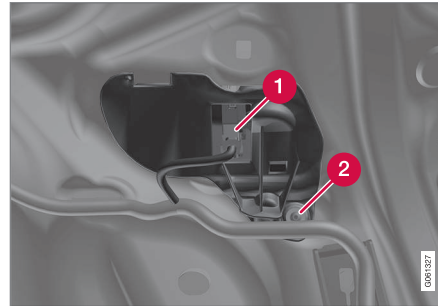

Lambipesa paremal küljel koos kattega.

1. Ühendage lahti kaabel, mis on suunatud läbi katte ava, tõmmates seda, vajutades samal ajal konektori küljel olevale fiksaatorile.
2. Keerake katte kruvi lahti, kasutades Torx T25 kruvikeerajat ning asetage kate ja kruvi ühele küljele.

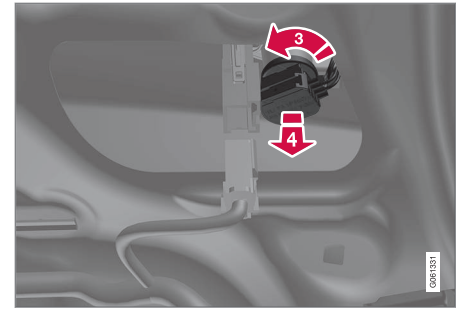

Parempoolne lambikorpus.

3. Eemaldage lambipesa, keerates seda veerand pööret vastupäeva.
4. Tõmmake lambipesa välja.
5. Eemaldage läbipõlenud hõõglamp seda sissepoole surudes ja vastupäeva keerates.
6. Suruge uus pirn paika ja keerake seda päripäeva.
7. Pühkige hõõglamp puhtaks.
8. Kinnitage lambipesa, keerates seda veerand pööret päripäeva.
9. Joondage kruvi kattega ja keerake see sisse.
10. Paigaldage paneel ja hinge plastkatted ning muud osad vastupidises järjekorras.

Sellega seotud teave

- Pirmi vahetamine (lk. 500)
- Pirmide tehnilised andmed (lk. 508)

Pirnide tehnilised andmed

Spetsifikatsioonid kehtivad halogeentulede pirnidele ja tagumisele udutulele. Kui viga on seotud muu tulega, võtke ühendust töökojaga¹¹.

Funktsioon	W ^A	Tüüp
Lähituled	55	H7
Kaugtuled	65	H9
Esimesed suunatud	24	PY24W
päevased sõidutuled/ gabariidituled, eesmised	21/5	W21/5W
Tagumine udutuli	21	H21W LL

A W

Sellega seotud teave

- Pირნი vahetamine (lk. 500)

Tuuleklaasi puhastiharjad teenindusasendis

Esiklaasi klaasipuhastajad tuleb näiteks väljavahetamiseks suunata hooldusasendisse.



Tuuleklaasi puhastiharjad teenindusasendis.

Selleks et tuuleklaasi puhastiharju oleks võimalik vahetada, puhastada või tõsta (näiteks jää eemaldamiseks tuuleklaasilt), peavad need olema hooldusasendis.

! TÄHTIS TEAVE

Enne klaasipuhasti harjade seadmist tööasendisse veenduge, et need ei ole kinni külmunud.

Hooldusasendi aktiveerimine

Hooldusrežiimi ei saa aktiveerida, kui auto seisab paigal ja tuuleklaasi puhastid on välja lülitatud. Hooldusrežiimi saab aktiveerida keskekraani kaudu kahel viisil.

Funktsioonide kuva kaudu



Vajutage nuppu **Klaasipuhasti hooldusasend**. Kui teenindusasend on aktiivne, süttib nupu märgutuli. Aktiveerimisel liiguvad klaasipuhastid üles.

Sätete kaudu

1. Vajutage ülavaates **Seaded**.
2. Vajutage **My Car** → **Klaasipuhasti**.
3. Valige **Klaasipuhasti hooldusasend**.
 - > Klaasipuhastid liiguvad üles suunatud asendisse.

Hooldusasendi väljalülitamine

Hooldusrežiimi saab deaktiveerida keskekraani kaudu kahel viisil.

¹¹ Soovitav on pöörduda Volvo volitatud teenindusse.

Funktsioonide kuva kaudu

Vajutage keskekraanil nuppu **Klaasipuhasti hooldusasend**. Kui teenindusasend on deaktiveeritud, kustub nupu märgutuli.

Sätete kaudu

1. Vajutage keskekraani ülavaates **Seaded**.
2. Vajutage **My Car** → **Klaasipuhasti**.
3. Teenindusasendi deaktiveerimiseks kustutage märg **Klaasipuhasti hooldusasend**.

Klaasipuhastid väljuvad hooldusasendist ka järgmistel juhtudel.

- Tuuleklaasi puhastamine on aktiveeritud.
- Tuuleklaasi pesu on aktiveeritud.
- Vihma andur on aktiveeritud.
- Autoga sõidetakse minema.

! TÄHTIS TEAVE

Kui tööasendis olevad klaasipuhastid on tuuleklaasilt üles klappitud, tuleb need enne puhastamise, pesemise või vihmaanduri käivitamist ja enne sõidu alustamist tuuleklaasile tagasi alla klappida. See on vajalik mootoriruumi kaane värvi kriimustamise vältimiseks.

Sellega seotud teave

- Klaasipuhasti vahetamine (lk. 509)
- Aknapesuvedeliku lisamine (lk. 511)
- Keskekraani ülevaade (lk. 32)
- Tuuleklaasi- ja laternapesurid (lk. 144)

Klaasipuhasti vahetamine

Klaasipuhastajad puhastavad veest tuuleklaasi ja tagaklaasi. Koos klaasipesuvedelikuga aitavad klaasipuhastajad puhastada klaasi mustusest ja tagavad seeläbi juhtimiseks vajaliku nähtavuse. Tuuleklaasi- ja tagaaknapuhasteid saab vahetada.

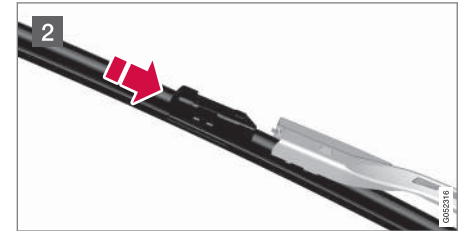
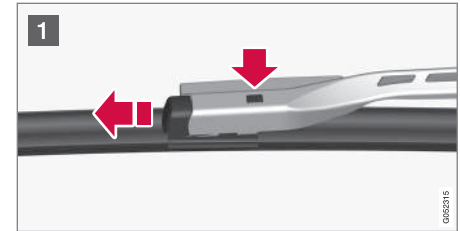
Tuuleklaasipuhasti vahetamine

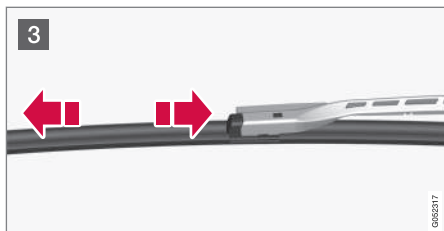

- 1 Voltige puhasti üles siis, kui see on teenindus-
sasendis. Vajutage klaasipuhasti raamil ole-
vat nuppu ja tõmmake puhasti selle hoidik-
uga paralleelselt välja.
- 2 Lükake uus klaasipuhasti kohale, kuni kuuled
klõpsatust.
- 3 Kontrollige, kas klaasipuhasti on kindlalt pai-
gas.
4. Asetage puhasti tagasi vastu tuuleklaasi.

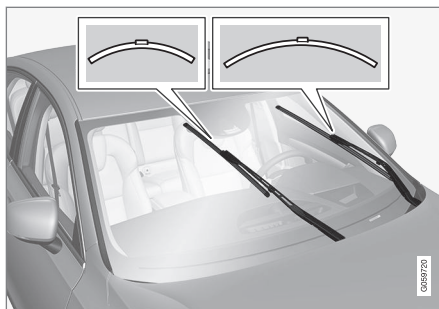

Klaasipuhasteid on eri pikkusega.

i TÄHELEPANU

Klaasipuhastite harjad on erineva pikkusega. Juhipoolne hari on pikem kui kaassõitja-
poolne.

Tagaaknapuhasti vahetamine

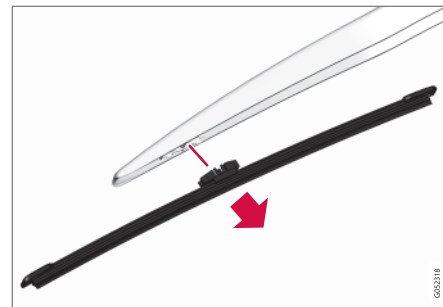

1. Painuta puhasti välja.
2. Võtke kinni harja sisemisest osast (noole juu-
res).
3. Keerake vastupäeva, et kasutada harja selle
lõppasendis vastu puhastit kangina ja lihtsus-
tada nii harja eemaldamist.
4. Suruge uus klaasipuhasti paika. Peaksite
kuulma klõpsatust. Kontrollige, kas hari on
korralikult kinni.
5. Laske puhasti alla.

! TÄHTIS TEAVE

Kontrollige klaasipuhasti harju regulaarselt. Hoolduseta jätmisel lüheneb klaasipuhasti harjade kasutusiga.

Sellea seotud teave

- Tuuleklaasi puhastiharjad teenindusasendis (lk. 508)
- Eksterjööri puhastamine (lk. 527)

Aknapesuvedeliku lisamine

Klaasipesuvedelik on vajalik esitulede ja tuuleklaasi puhastamiseks. Kui temperatuur langeb alla külmumispunkti, tuleb kasutada antifriisiga klaasipesuvedelikku.

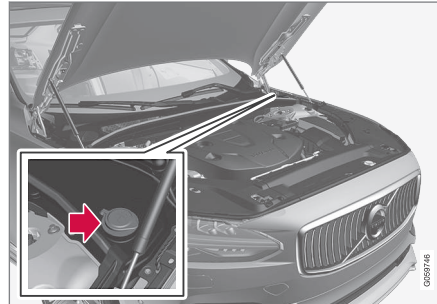

Pesuvedelikku lisatakse sinise korgiga anumasse.

i TÄHELEPANU

Kui anum on alles ligikaudu üks liiter klaasipesuvedelikku, kuvatakse juhiekraanil teade **Pesuvedelik Tase madal Lisage** koos sümboliga .

Ettenähtud kvaliteet: Volvo soovitatav pesuvedelik – kaitseks külmumise eest külma ilma korral ja külmumistemperatuuridel.

! TÄHTIS TEAVE

Kasutage Volvo originaalset klaasipesuvedelikku või selle võrdväärset pesuvedelikku, mille soovitatav pH tase jääb vahemikku 6 kuni 8; lahjendage (nt 1:1 neutraalse veega).

! TÄHTIS TEAVE

Külmumistemperatuuri puhul kasutage antifriisi sisaldavat pesuvedelikku, et pump, anum ja voolikud ei külmuks.

Mahutavus:

- Tulede pesuriga sõidukid: 5,5 liitrit.
- **Esitulepesurita** sõidukid: 3,5 liitrit.

Sellea seotud teave

- Tuuleklaasi- ja laternapesurid (lk. 144)
- Kapoti avamine ja sulgemine (lk. 494)

Aku

Elektrisüsteem on ühepooluseline ning autokeret ja mootorit kasutatakse voolujuhina.

Käivitusakut kasutatakse elektrisüsteemi sisselülitamiseks ning starteri ringiajamiseks ja muude elektriseadmete toitmiseks.

Käivitusaku väljavahetamiseks tuleb pöörduda teenindusse¹².

Autol on pingeregulaatoriga vahelduwoolugeneraator.

Käivitusaku on 12 V AGM-aku, mis on mõeldud süsinikdioksiidi vähendamiseks, funktsiooni Start/Stop kasutamiseks, regeneratiivseks laadimiseks ja auto eri süsteemide töö tagamiseks.

Aku kasutusea pikkusele ja toimimisele avaldavad mõju käivituste arv, aku tühjenemismäär, sõiduviis, sõiduolud, kliimatingimused jne.

- Töötava mootori korral ärge ühendage akut kunagi lahti.
- Kontrollige, et akujuhtmed oleksid õigesti paigaldatud ja klemmid korralikult pingutatud.

⚠ HOIATUS

- Akust võib eralduda väga plahvatusohtlikku gaasilist vesinikku. Käivitusjuhtme ebaõigel ühendamisel võib tekkida säde, millest võib piisata aku plahvatamiseks.
- Aku sisaldab väävelhapet, mis võib tõsi-seid põletusi tekitada.
- Väävelhappe kokkupuutel silmade, naha või riietega pese kohe rohke veega. Kui hapet on silma pritsinud, pöörduda viivitamatult arsti poole.

Välise käivitusaku või akulaadija ühendamisel kasutage mootoriruumis olevaid laadimispunkte. Pagasiruumis oleva käivitusaku klemme **ei** tohi kasutada.

Laadimise ajal laetakse nii käivitusakut kui ka abiakut.

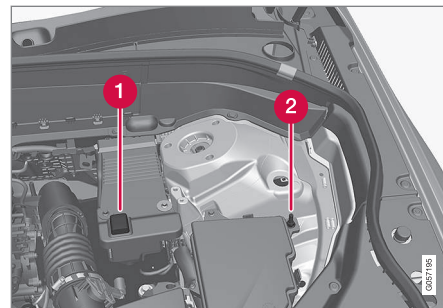

- 1 Laadimise plussklemm
- 2 Laadimise miinusklemm

⚠ TÄHTIS TEAVE

Käivitusaku või abiaku laadimiseks kasutage vaid kaasaegset ja reguleeritava laadimispingega akulaadijat. Kiirilaadimisfunktsioon võib akut kahjustada.

¹² Soovitatav on pöörduda Volvo volitatud teenindusse.

! TÄHTIS TEAVE

Kui järgmist juhust ei järgita, võib Infotainment-süsteemi energiasäästu funktsioon ajutiselt välja lülitada ja/või juhi ekraanile ilmuv teade põhiaku laetuse kohta võib olla pärast välise aku või akulaadija ühendamist ajutiselt mittekohaldatav:

- Auto põhiaku negatiivset akuklemmi **ei tohi mitte kunagi** kasutada välise aku või akulaadija ühendamiseks – maanduspunktina võib kasutada üksnes **auto negatiivset laadimispunkti**.

i TÄHELEPANU

Aku korduv tühjenemine lühendab aku kasutusiga.

Aku kasutamisega sõltub mitmest tegurist, sealhulgas sõidutingimustest ja kliimast. Aku käivitusvõime aja jooksul järk-järgult väheneb ja seetõttu tuleb seda uuesti laadida, kui autot ei ole pikemat aega kasutanud või kui sellega tehakse ainult lühikesi sõite. Käivitusvõimet piirab ka väga külm ilm.

Aku hea seisukorra säilitamiseks on soovitatav sõita vähemalt 15 minutit nädalas või ühendada aku akulaadijaga, mis vähehaaval automaatselt laeb.

Aku kasutamisega on maksimaalne, kui seda hoitakse täielikult laetuna.

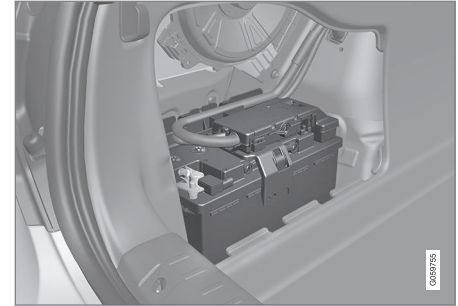

Käivitusaku paikneb pagasiruumis.

Järgmises tabelis on esitatud käivitusaku tehnilised andmed.

	Aku H7 AGM
Pinge (V)	12
Külmkäivituse võimsus ^A - CCA ^B (A)	800
Suurus, p x l x k (mm)	315x175x190
Võimsus (Ah)	80

^A Vastavalt EN standardile.

^B Külmkäivituse amprid.



! TÄHTIS TEAVE
Veenduge, et rihm on alati pingul.

Volvo soovib jätta aku vahetamise volitatud Volvo teeninduse õlule.

! TÄHTIS TEAVE
Käivitus- või abiaku vahetamisel tuleb võtta kasutusele AGM¹³-tüüpi aku.

! TÄHTIS TEAVE
Kui vahetate autol aku, peab uuel akul olema kindlasti sama külmkäivitusvõime ja tüüp mis originaalakul (vt aku silti).

i TÄHELEPANU
Aku hoidiku suurus peab vastama originaal-aku mõõtmetele.

Sellega seotud teave

- Akudel olevad sümbolid (lk. 514)
- Abiaku (lk. 515)
- Auto käivitamine abiakuga (lk. 370)

Akudel olevad sümbolid

Ka akul võib näha teavet ja hoiatussümboleid.

	Kasutage kaitseprille.
	Täpsemat teavet saab auto kasutusjuhendist.
	Hoidke akut lastele kättesaamatult.
	Aku sisaldab söövitavat hapet.

	Vätige sädemeid ja lahtist tuld.
	Plahvatusoht.
	Tuleb anda jäätmete taaskasutusse.

i TÄHELEPANU
Vana käivitusaku või tugiaku tuleb ringlusse anda keskkonnasõbralikult, sest need sisaldavad pliid.

Sellega seotud teave

- Aku (lk. 512)
- Abiaku (lk. 515)

¹³ Absorbed Glass Mat.

Abiaku

Start/Stop funktsiooniga sõidukid on lisaks käivituskule varustatud ka ooterežiimi akuga.

Start/Stop-funktsiooniga autod on varustatud kahe 12 V akuga - üks võimas lisaaku käivitamiseks ja teine varuaku, mis abistab Start/Stop-funktsiooni käivitusjärjestuse ajal.



Varuaku asub amordipüstaku kõrval olevas kastis.

Järgmises tabelis on esitatud abiaku tehnilised andmed.

Pinge (V)	12
Külmkäivituse võimsus ^A - CCA ^B (A)	170

Suurus , p x l x k (mm)	150×90×130
Võimsus (Ah)	10

^A Vastavalt EN standardile.

^B Cold Cranking Amperes.

! TÄHTIS TEAVE

Käivitus- või abiaku vahetamisel tuleb võtta kasutusele AGM¹⁴-tüüpi aku.

i TÄHELEPANU

- Mida suurem on auto voolutarve, seda rohkem peab generaator töötama ja akusid laadima, mis tähendab suuremat kütusekulu.
- Kui aku võimsus on langenud alla madalaima lubatud taseme, lülitub funktsioon Start/Stop välja.

Funktsiooni ajutine vähenemine Start/Stop tugeva vooluga paigalt liikumisel tähendab:

- Mootor käivitub automaatselt¹⁵, ilma et juht vajutaks siduripedaali (manuaalkäigukast).
- Mootor käivitub automaatselt, ilma et juht jala pidurilt eemaldab (automaatkäigukast).

Abiaku ei vaja üldjuhul rohkem teenindust kui tavaline käivitamiseks kasutatav aku. Küsimuste või probleemide korral pöördu teenindusse - soovitatavalt volitatud Volvo teenindusse.

! TÄHTIS TEAVE

Alljärgnevat juhiste mittejärgimise korral võib Start/Stop-funktsioon pärast välise aku või akulaadija ajutist ühendamist enam mitte töötada:

- Auto põhiaku negatiivset akuklemmi **ei tohi mitte kunagi** kasutada välise aku või akulaadija ühendamiseks – maanduspunktina võib kasutada üksnes **auto negatiivset laadimispunkti**.

¹⁴ Absorbed Glass Mat.

¹⁵ Automaatne käivitumine on võimalik vaid sel juhul, kui käigukang on neutraalses asendis.



i TÄHELEPANU

Kui starteri aku on nii palju tühjenenud, et auto tavapärased elektrifunktsioonid ei tööta ja mootor käivitatakse teise aku või akulaadija pealt, käivitub ka funktsioon Start/Stop. Kui funktsioon Start/Stop peatab seejärel mootori peagi automaatselt, võib juhtuda, et mootori automaatne käivitamine nurjub, kuna aku on liiga tühi, sest akul pole olnud laadimiseks piisavalt aega.

Kui auto on käivitatud teise aku pealt või kui aku laadimiseks akulaadijaga pole piisavalt aega, on soovitatav funktsioon Start/Stop ajutiselt deaktiveerida, kuni auto on aku täis laadinud. Välistemperatuuril +15 °C tuleb autol lasta akut laadida vähemalt 1 tund. Kui välis-temperatuur on madalam, võib laadimisaeg pikeneda 3–4 tunnini. Akut on soovitatav laadida välise akulaadijaga.

Sellega seotud teave

- Aku (lk. 512)
- Start/Stop (lk. 378)
- Auto käivitamine abiakuga (lk. 370)
- Akudel olevad sümbolid (lk. 514)

Kaitsmed

Takistamaks auto elektrisüsteemi kahjustumist lühiühenduse või ülekoormuse tõttu on kõik erinevad elektrilised funktsioonid ja komponendid kaitsnud terve rea kaitsmetega.

Kui mõnu elektriline komponent või funktsioon ei toimi, võib selle põhjuseks olla komponendi kaitsme ajutine ülekoormus ja läbipõlemine. Kui üks ja sama kaitse põleb korduvalt läbi, on viga komponendis. Volvo soovib kontrollimiseks võtta ühendust volitatud Volvo teenindusega.

Kesksete elektriseadmete asukohad

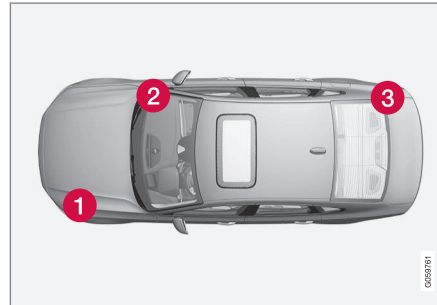

Kesksete elektriseadmete asukohad vasakpoolse rooliga autos. Parempoolse rooliga autos on

kesksed elektriseadmed kindalaeka all, teisel pool.

- 1 Mootoriruum
- 2 Kindalaeka all
- 3 Pakiruum

Sellega seotud teave

- Kaitsme vahetamine (lk. 517)

Kaitsme vahetamine

Takistamaks auto elektrisüsteemi kahjustumist lühiühenduse või ülekoormuse tõttu on kõik erinevad elektrilised funktsioonid ja komponendid kaitstud terve rea kaitsmetega.

Vahetus

1. Kaitsme asukohta vaata kaitsmeloendist.
2. Tõmmake kaitse välja ja vaata külje pealt, kas kaarduv traat on läbi põlenud.
3. Sellisel juhul vahetage välja uue, sama värvi ja samasuguse ampritähistusega kaitsme vastu.

HOIATUS

Ärge kasutage kaitsme vahetamisel kõrvalist eset ega ettenähtust suurema voolutugevusega kaitset. See võib elektrisüsteemi oluliselt kahjustada ja põhjustada tuleohtu.

Sellega seotud teave

- Kaitsmed (lk. 516)
- Kaitsmed mootoriruumis (lk. 518)
- Kaitsmed kindalaeka all (lk. 521)
- Kaitsmed pagasiruumis (lk. 524)

Kaitsmed mootoriruumis

Mootoriruumis asuvad kaitsmed kaitsevad muuhulgas mootori ja pidurite funktsioone.

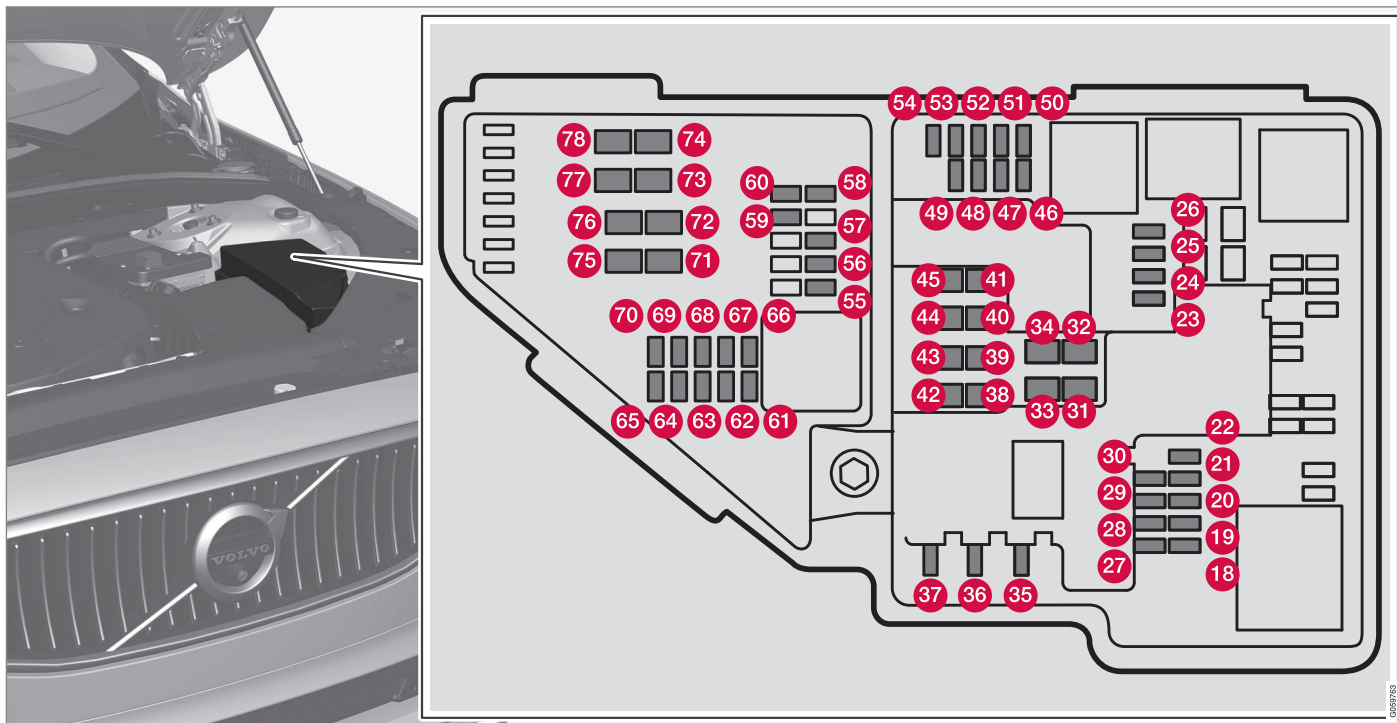

Katte siseküljel on näpitsad, mis hõlbustavad kaitsmete väljavõtmist ja paigaldamist.

Kaitsmekarbis on ruumi ka mitmele tagavara-kaitsmele.

Asukohad

Kaane siseküljel on kaitsmete asukohtade skeem.

- Kaitsmed 18-30, 35-37, 46-54 ja 55-70 on Micro-tüüpi.
- Kaitsmed 31-34, 38-45 ja 71-78 on MCCase-tüüpi ja neid tuleb vahetada teeninduses¹⁶.

	Funktsioon	A ^A
18	-	-
19	-	-
20	-	-
21	-	-
22	-	-
23	USB port tunneli konsoolil, eesmine*	5
24	12 V pistikupesaga, tunnelikonsoolis ees	15

	Funktsioon	A ^A
25	12 V pistik tunneli konsoolis, teise istmerea jalaruumis	15
26	12 V pistikupesaga pagasiruumis*	15
27	-	-
28	-	-
29	-	-
30	-	-
31	Tuuleklaasi elektrisoojendus* vasakpoolne	Šunt
32	Tuuleklaasi elektrisoojendus* vasakpoolne	40
33	Esitulede pesurid*	25
34	Tuuleklaasi pesurid	25
35	-	-
36	Helisignaali	20
37	Sireen*	5
38	Pidurisüsteemi juhtmoodul (ventiilid, seisupidur)	40

	Funktsioon	A ^A
39	Tuuleklaasipuhastid	30
40	-	-
41	Tuuleklaasi elektrisoojendus* parempoolne	40
42	Seisuküttesead*	20
43	Pidurisüsteemi juhtseade (ABS-pump)	40
44	-	-
45	Tuuleklaasi elektrisoojendus* parempoolne	Šunt
46	Varustus toimub, kui süüde on sisse lülitatud. Mootori juhtüksus, käigukasti komponendid, elektriline roolimis servo, keskelektronika moodul, pidurisüsteemi juhtmoodul	5
47	-	-
48	Parempoolne latern	7,5
	Parempoolne esituli, teatud LED-tuled ^B	7,5
49	-	-

¹⁶ Soovitatav on pöörduda Volvo volitatud teenindusse.



	Funktsioon	A ^A
50	-	-
51	Aku kasutamise juhtüksus	5
52	Turvapadjad	5
53	Vasak latern	7,5
	Vasakpoolne esituli, teatud LED-tuled ^B	7,5
54	Gaasipedaali andur	5
55	Käigukasti juhtplok	15
56	Engine Control Module (mootori juhtmoodul) (ECM)	5
57	-	-
58	-	-
59	-	-
60	-	-
61	Mootori juhtüksus, käiviti, gaasi juhtüksus, EGR-klapp (diisel), turbo asendiandur (diisel), turboülelaaduri klapp (bensiin)	20

	Funktsioon	A ^A
62	Solenoidid (bensiin), klapp, mootori jahutussüsteemi termostaat (bensiin), EGR-jahuti pump (diisel), eelsoojendusküünalde juhtüksus (diisel)	10
63	Vaakumregulaatorid; klapp; väljundimpulsi klapp (diisel)	7,5
64	Spoileri rulo juhtmoodul; radiaatori rulo juhtmoodul; väljundimpulsi relepoolid (diisel)	5
65	-	-
66	Eesmine lambdaandur; tagumine lambdaandur (bensiin)	15
67	Mootori õlipumba solenoid, kliimaseadme solenoidid, keskmine lambdaandur (bensinimootor), tagumine lambdaandur (diiselmootor)	15
68	-	-
69	Engine Control Module (mootori juhtmoodul) (ECM)	20
70	Süütepoolad (bensiin), süüteküünlad (bensiin)	15
71	Kütusefiltri soojendi (diisel)	30

	Funktsioon	A ^A
72	-	-
73	-	-
74	-	-
75	-	-
76	-	-
77	Käivitusmootor	Šunt
78	Käivitusmootor	40

A Amprit

B LED (valgusdiod)

Sellega seotud teave

- Kaitsme vahetamine (lk. 517)
- Kaitsmed kindalaeka all (lk. 521)
- Kaitsmed pagasiruumis (lk. 524)

Kaitsmed kindalaeka all

Kindalaeka all olevad kaitsmed kaitsevad muuhulgas 230 V pesa, ekraane ja uksemooduleid.

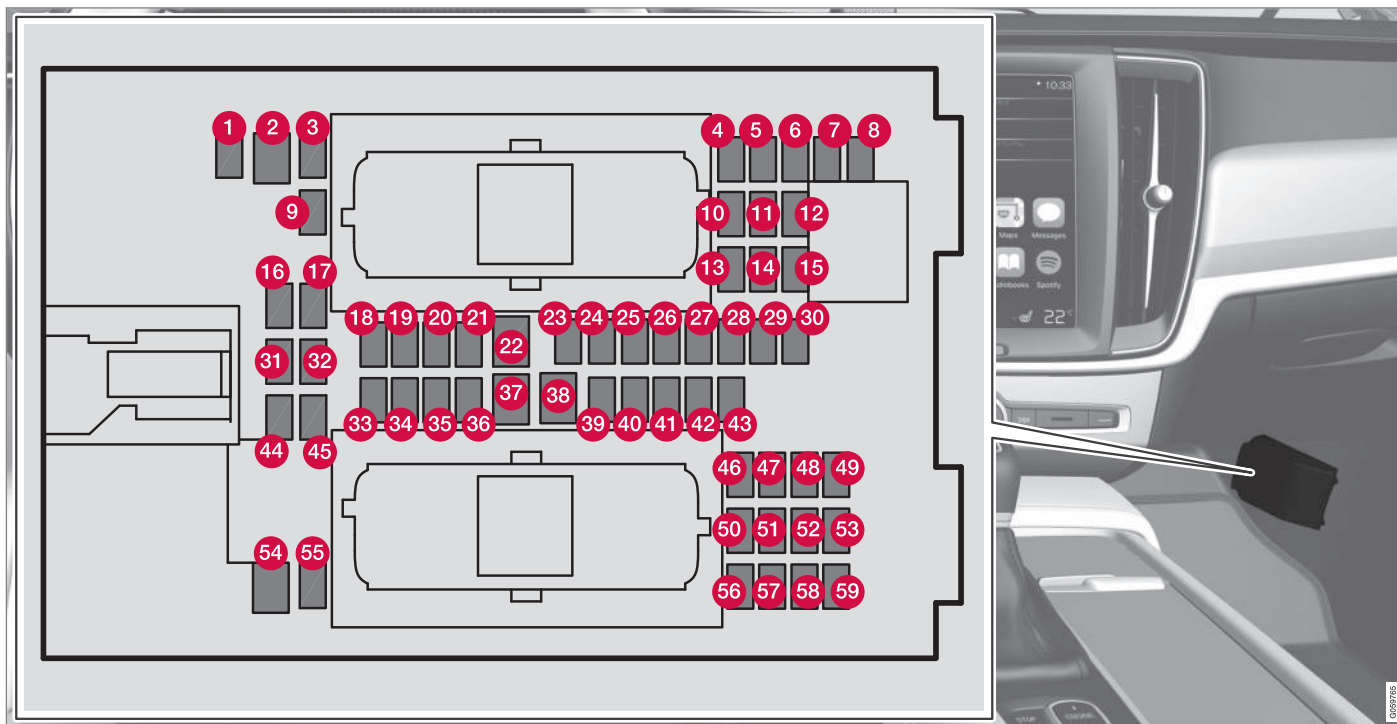

- ◀◀ Katte siseküljel on näpitsad, mis hõlbustavad kaitsmete väljavõtmist ja paigaldamist.

Mootorruumis olevas kaitsmekarbis on ruumi ka mitme tagavarakaitsme jaoks.

Asukohad

- Kaitsmed 1, 3-21, 23-36, 39-53 ja 55-59 on Micro-tüüpi.
- Kaitsmed 2, 22, 37-38 ja 54 on MCase-tüüpi ja neid tuleb vahetada teeninduses¹⁷.

	Funktsioon	A ^A
1	-	-
2	230 V pistikupesa tunnelkonsoolis, tagaistme jalaruumis*	30
3	-	-
4	Liikumisandur*	5
5	Media player	5
6	Juhi ekraan	5
7	Keskkonsooli klahvistik	5
8	Päikeseandur	5
9	-	-

	Funktsioon	A ^A
10	-	-
11	Roolimoodul	5
12	Käivitusnupu ja seisupiduri juhtmoodul	5
13	Soojendusega rooli moodul*	15
14	-	-
15	-	-
16	-	-
17	-	-
18	Kliimaseadme juhtsüsteemi juhtmoodul	10
19	Roolilukk	7,5
20	Diagnostikapesa OBDII	10
21	Keskekraan	5
22	Kliimasüsteemi ventilaatorimoodul, eesmine	40
23	-	-

	Funktsioon	A ^A
24	Juhib valgustust, sisemist valgustust, tahavaatepeeglite tumendamist*, vihma- ja valgusandurit*, klahvistik tunnelkonsoolil, tagaistme jalaruumis*, elektrilised esisistmed*, tagauste juhtpaneelid	7,5
25	Juhi tugifunktsioonide juhtüksus	5
26	Katuseluuk*	20
27	Esiklaasinäidik*	5
28	Salongi valgustus	5
29	-	-
30	Laekonsooli ekraan (turvavöö meeldetuletus/eesmise kaasreisija turvapadja märgutuli)	5
31	-	-
32	Niiskuseandur	5
33	Parempoolse tagaukse uksemoodul	20
34	Kaitsmed pagasiruumis	10

¹⁷ Soovitav on pöörduda Volvo volitatud teenindusse.

	Funktsioon	A ^A
35	Interneti-auto juhtmoodul, telematikasüsteemi juhtmoodul	5
36	Vasakpoolse tagaukse uksemoodul	20
37	Heli juhtmoodul (võimendi) (teatud mudelid)	40
38	-	-
39	Lairibaantenni moodul	5
40	Esimeste istmete mugavusfunktsioonide moodulid (massaaž)*	5
41	-	-
42	-	-
43	Kütusepumba juhtmoodul	15
44	-	-
45	-	-
46	Istmesoojendus, juhipoolne ees	15
47	Istmesoojendus, kõrvalistujapoolne ees	15
48	Jahutusvedeliku pump	10
49	-	-

	Funktsioon	A ^A
50	Vasakpoolse esiukse uksemoodul	20
51	Vedrustuse (aktiivse veermiku)* juhtmoodul	20
52	-	-
53	Sensuse juhtmoodul	10
54	-	-
55	-	-
56	Parempoolse esiukse uksemoodul	20
57	-	-
58	TV* (kindlatel turgudel)	5
59	Kaitsmete 53 ja 58 peakaitse	15

^A Amprit

Sellega seotud teave

- Kaitsme vahetamine (lk. 517)
- Kaitsmed mootoriruumis (lk. 518)
- Kaitsmed pagasiruumis (lk. 524)

Kaitsmed pagasiruumis

Pagasiruumis asuvad kaitsmed kaitsevad muuhulgas elektrilisi istmeid*, turvapatju ning turvavööde eelpinguteid.

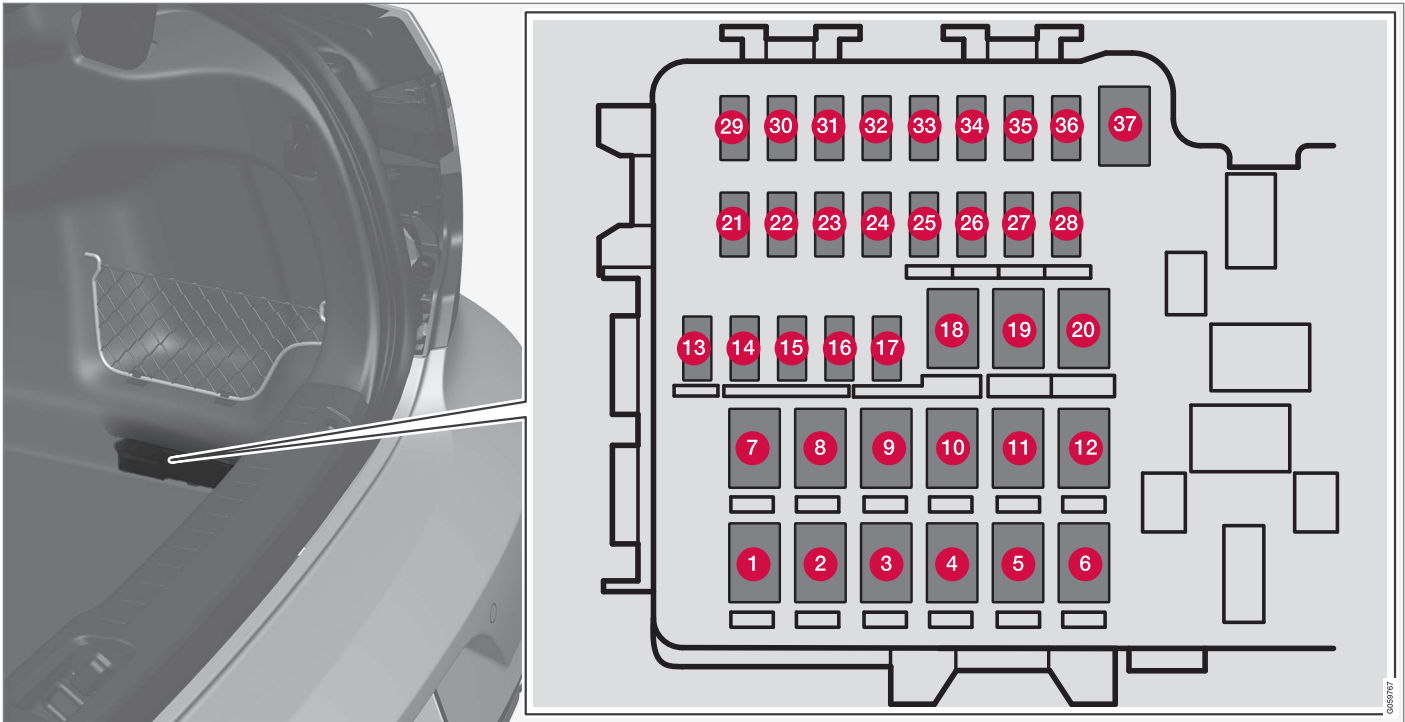

Keskne elektriüksus asub paremal küljel.

Katte siseküljel on näpitsad, mis hõlbustavad kaitsmete väljavõtmist ja paigaldamist.

Mootoriruumis olevas kaitsmekarbis on ruumi ka mitme tagavarakaitsme jaoks.

◀◀ **Asukohad**

- Kaitsmed 13-17 ja 21-36 on Micro-tüüpi.
- Kaitsmed 1, 12, 18-20 ja 37 on MCase-tüüpi ja neid tuleb vahetada teeninduses¹⁸.

	Funktsioon	AA
1	Tagaakna soojendus	30
2	-	-
3	Õhkvedrustuse kompressor*	40
4	Tagumise parempoolse seljatoe lukustusmootor	15
5	-	-
6	Tagumise vasakpoolse seljatoe lukustusmootor	15
7	-	-
8	-	-
9	Pakiruumi elektriline kaas*	25
10	Elektriliselt seadistatav kaassõitja iste*	20
11	Pukseerlati juhtmoodul*	40

	Funktsioon	AA
12	Turvavöö eelpinguti moodul, parem pool	40
13	Sisemised releemähised	5
14	-	-
15	Jala liikumist tuvastav moodul* (pakiruumi elektrilise kaane avamiseks)	5
16	-	-
17	-	-
18	Pukseerlati juhtmoodul*	25
19	Elektriline juhiiste*	20
20	Turvavöö eelpinguti moodul, vasak pool	40
21	Parkimiskaamera*	5
22	-	-
23	-	-
24	-	-
25	-	-

	Funktsioon	AA
26	Turvapatjade ja turvavöö eelpingutite juhtmoodul	5
27	-	-
28	Istmesoojendus, vasakul pool taga*	15
29	-	-
30	Blind Spot Information (BLIS)*	5
31	-	-
32	Turvavööde eelpingutite moodulid	5
33	Heitgaaside aktuaator (bensiin, teatud mootorimudelid)	5
34	-	-
35	All Wheel Drive (AWD) juhtmoodul*	15
36	Istmesoojendus, paremal pool taga*	15
37	-	-

A Amprit

Sellega seotud teave

- Kaitsme vahetamine (lk. 517)
- Kaitsmed kindalaeka all (lk. 521)
- Kaitsmed mootoriruumis (lk. 518)

¹⁸ Soovitav on pöörduda Volvo volitatud teenindusse.

Eksterjööri puhastamine

Sõiduk tuleb pesta kohe, kui see on saanud mustaks. See tähendab, et autot on lihtsam puhastada, kuna mustus ei jää nii kõvasti kinni. Samuti vähendab see kriimustuste ohtu ja hoiab auto värskena. Pese autot autopesulas, kus on õlieraldaja. Kasutage autošampooni.

Käsipesu

- Peatuge ja kontrollige rehve niipea kui võimalik. Lindude väljaheidet sisaldavad kemikaale, mis kahjustavad ja muudavad autovärvi väga kiiresti. Kasutage näiteks pehmet paberi või rohkese vees immutatud svamm. Värvierinevuste kõrvaldamiseks soovitage pöörduda Volvo volitatud teenindusse.
- Loputage autot altpoolt voolikuga.
- Auto pesemise käigus kraapimise vältimiseks loputage kogu autot seni, kuni kogu lahtine mustus on eemaldatud. Ärge pihustage vett otse lukuaukudesse.
- Vajadusel kasutage väga määrdund pindadel külma rasvatustamisainet. Tähelepanu! Sellisel juhul ei tohi pinnad olla päikese käes kuumenenud.
- Pese käsna, autošampooni ja rohke leige veega.
- Klaasipuhasteid pese leige seebilahuse või autošampooniga.
- Kuivata auto puhta pehme seemisnaha või veekaabitsaga. Vältides veepiiskade kuiva-

mist tugevas päikesevalguses, vähendate riski, et vajate kuivamisjälgede välja poleerimist.

⚠ HOIATUS

Lase mootorit puhastada alati töökojas. Kuuma mootori korral esineb tulekahjuoht.

⚠ TÄHTIS TEAVE

Määrdundud esilaternate funktsioon võib olla kahjustatud. Puhastage neid regulaarselt, näiteks tankimise ajal.

Ärge kasutage söövitavaid puhastusaineid, vaid kasutage selle asemel vett ja mittekriimustavat käsna.

ⓘ TÄHELEPANU

Välisvalgustusel, nt esituledel ja tagatuledel võib aeg-ajalt tekkida klaasisisene kondensaat. See on normaalne, kogu välisvalgustus talub seda. Kondensaat aurustub tule seest, kui tuli mõneks ajaks sisse lülitada.

Automaatpesu

Automaatpesu on lihtne ja kiire viis auto pesemiseks, kuid automaatpesu abil ei pääse kõikjale. Hea tulemuse saavutamiseks on soovitatav autot pesta käsitsi või kasutada käsitsipesu automaatpesule lisaks.

ⓘ TÄHELEPANU

Esimestel kuudel võib autot pesta ainult käsitsi. Põhjus on selles, et täiesti uue auto värvkate on õrnem.

ⓘ TÄHTIS TEAVE

Enne kui sõidate automaatpesulasse, lülitage välja funktsioonid Automaatpidurdamine seisu ajal (Auto Hold) ning Seisupiduri automaatne rakendamine. Kui need funktsioonid ei ole välja lülitatud, siis pidurisüsteem ummistub ja auto ei saa liikuda.

Autopesulates, kus auto liigub läbi pesula, kehtivad järgmised juhised.

1. Sõitke automaatpesulasse.
2. Lülitage tunnelkonsoolis asuva lüliti abil välja funktsioon Automaatpidurdamine seisu ajal (Auto Hold).
3. Lülitage keskekraanil välja seisupiduri automaatse rakendamise funktsioon.
4. Viige käigukang asendisse **N**.
5. Lülitage mootor välja: keerake tunnelkonsoolis olev käivitusnupp asendisse **STOP**. Hoidke nuppu asendis **STOP** vähemalt 4 sekundit.
 - > Auto on automaatpesuks valmis.





TÄHTIS TEAVE

Kui ülalnimetud toimingut ei tehtud, lülitub süsteem automaatselt režiimi **P**. Rattad on režiimis **P** lukustatud. Automaatpesulas ei tohi rattad lukustatud olla.

Survepesu

Survepesu teostamisel kasutage pühkivaid liigutusi ja veenduge, et düüs ei oleks auto pinnale lähemal kui 30 cm. Ärge pihustage vett otse lukuaukudesse.

Pidurite kontrollimine

Vihmas või lörtsis pikki vahemaid sõites vajutage aeg-ajalt piduripedaali. Hõõrdumisel tekkiv soojus soojendab piduri hõõrdkatet ja kuivatab seda. Tehke samamoodi, kui käivitate autot väga märja või külma ilmaga.

HOIATUS

Testige alati pidureid, sealhulgas seisupidurit pärast auto pesemist kontrollimaks, et niiskus ja korrosioon ei ole rikkunud piduri hõõrdkatteid ega halvendanud pidurite toimimist.

Klaasipuhastid

Asfalt, tolm ja soolajäägid klaasipuhastitel, samuti tuuleklaasil olevad putukad, jää jne lühendavad klaasipuhastite kasutusiga.

Puhastamisel seadke klaasipuhastid hooldusasendisse.

TÄHELEPANU

Pühi klaasipuhasteid ja tuuleklaasi regulaarselt leige seebilahuse või autošampooniaga. Ära kunagi kasuta tugevaid lahusteid.

Välised plast-, kummi- ja viimistluskomponendid

Värviliste plastosade ning kummi- ja viimistluskomponentide, näiteks läikivate liistude puhastamiseks ja hooldamiseks on soovitatav kasutada Volvo edasimüüjate juures saadaolevat spetsiaalset puhastusvahendit. Sellist puhastusvahendit kasutades tuleb täpselt järgida kasutusjuhendit.

Külgakende ümber olevad raamid, auto katusel olevad põikpuud ja akende ukseraamid* on valmistatud anodeeritud alumiiniumist. Värvimuudatuse vältimiseks tohib neid pesta vaid puhastusainega, mille pH väärtus jääb vahemikku 3,5 ja 11,5.



Komponendid, mida tuleb pesta pesuvahendiga, mille pH väärtus jääb vahemikku 3,5 ja 11,5.

TÄHTIS TEAVE

Vältige plast- ja kummiosade vahatamist ja poleerimist.

Plast- ja kummiosade puhastamisel rasvaemaldusvahendiga hõõruge neid ainult kerge survega, kui see on vajalik. Kasutage pehmet pesukäsna.

Läikivate iluliistude poleerimisel võib läikiv pealispind kuluda või vigastusi saada.

Abrasiivseid poleerimisvahendeid ei tohi kasutada.

! TÄHTIS TEAVE

Ärge kasutage puhastusaineid, mille pH väärtus on alla 3,5 või üle 11,5 pH. Need võivad anodeeritud alumiiniumosi, nagu katusepakiraami ning külgakende ümbrust tuhmistada.

Ärge kasutada anodeeritud alumiiniumosadel poleerimisaineid, vastasel juhul võivad need osad tuhmistuda ja pinnatöötluse hävineda.

Veljed

Kasutage ainult Volvo soovitatud veljepuhastusvahendit.

Tugevad veljepuhastusvahendid võivad pinda kahjustada ja tekitada kroomitud alumiiniumvelgedel plekke.

Sellega seotud teave

- Poleerimine ja vahatamine (lk. 529)
- Tuuleklaasi puhastiharjad teenindusasendis (lk. 508)
- Automaatne pidurdamine, kui auto seisab paigal (lk. 394)
- Seisupiduri kasutamine (lk. 391)
- Automaatkäigukasti käiguasendid (lk. 372)

Poleerimine ja vahatamine

Poleeri ja vahata autot, kui värvipind on tuhm või kui soovid värvile kanda lisakaitsekihi. Kuni ühe aasta vanust autot ei ole vaja poleerida, kuid seda võib sellel ajal vahatada. Ärge poleeri ega vahatage autot otsese päikesevalguse käes.

Pese ja kuivata auto põhjalikult enne poleerimist või vahatamist. Eemaldage asfaldi- ja tõrvajäägid, kasutades tõrvaeemaldit või lakibensiini. Tugevamad plekid saad eemaldada autovärvile sobiva peene küürimispastaga.

Poleeri kõigepealt poleerimisvahendiga ning vahata seejärel vedela või tahke vahaga. Järgige hoolikalt pakendil olevaid juhiseid. Paljud vahendid sisaldavad nii poleerimisvahendit kui vaha.

! TÄHTIS TEAVE

Vältige plast- ja kummiosade vahatamist ja poleerimist.

Plast- ja kummiosade puhastamisel rasvaeemaldusvahendiga hõõrge neid ainult kerge survega, kui see on vajalik. Kasutage pehmet pesukäsna.

Läikivate iluistude poleerimisel võib läikiv pealispind kuluda või vigastusi saada.

Abrasiivseid poleerimisvahendeid ei tohi kasutada.

! TÄHTIS TEAVE

Kasutada võib ainult Volvo poolt soovitatavaid värvkatte hooldevahendeid. Muud kemikaalid, näiteks konserveerimis-, kaitse-, poleerimisvahendid jms tooted võivad värvkatet kahjustada. Sellistest kemikaalidest tingitud värvkatte kahjustused ei kuulu Volvo garantii alla.

Sellega seotud teave

- Eksterjöori puhastamine (lk. 527)
- Värvikahjustused (lk. 532)

Korrosioonikaitse

Auto on korrosiooni vastu kaitstud.

Kere korrosioonikaitse koosneb tänapäevasest metalli kaitsekihist, kvaliteetsest värvkattest, korrosioonikaitsega ja minimaalse ülekattega metallist, kaitsevatest plastkomponentidest, kulumiskaitsest ja täiendavast roosteinhibiitori kihist haavatavates piirkondades. Selline kombinatsioon kaitseb keret korrosiooni eest pika aja jooksul. Šassii haavatavad vedrustuskomponendid on valmistatud korrosioonikindlast valualumiiniumist.

Kontroll ja hooldus

Auto korrosioonikaitse ei vaja hooldamist, aga hea moodus korrosiooniohu vältimiseks on hoida auto puhtana. Vältige läikivate ilukomponentide puhastamist kangete leeliste või hapetega. Kivitäkkes tuleks esimesel võimalusel parandusvärviga katta.

Sellega seotud teave

- Eksterjöörü puhastamine (lk. 527)
- Värvikahjustused (lk. 532)

Interjöörü puhastamine

Kasutage ainult Volvo soovitatud puhastusvahendeid ja autohooldustooteid. Puhastage salongi regulaarselt ja eemaldage plekid parimate tulemuste saavutamiseks kohe. Enne puhastusaine kasutamist tuleb pinda kindlasti tolmuimejaga puhastada.

! TÄHTIS TEAVE

- Mõned värvilised riidesemed (näiteks tumedad teksad ja seemisnahast rõivad) võivad istmekatteid määrida. Kui see juhtub, tuleb kindlasti istmekatte määrdunud kohta võimalikult kiiresti puhastada ja töödeldä.
- Ärge puhastage salongi kunagi tugevatimeliste lahuste, nt pesuvedeliku, bensiini või lakibensiiniga, sest need võivad istmekatteid ja ka teisi salongi materjale kahjustada.
- Ärge kunagi puhastusvahendit otse elektriliste nuppude ja juhtseadistega komponentidele pihustage. Selle asemel puhastage neid puhastusvahendit sisaldava niiske lapiga.
- Teravad esemed ja takjakinnised võivad riidepolstrit vigastada.

Salondipolster ja laepolster

Ärge kraapige ega hõõruge plekki, vastasel juhul võite polstrit kahjustada. Ärge kasutage kangeid

plekieemaldeid, sest need võivad polstri värvkatte rikkuda.

Nahkpolster*

Volvo nahkpolstrid on saanud eritötluse algse välimuse pikaajaliseks säilitamiseks.

Nahkpolster on looduslik toode, mis ajapikku muutub ja omandab kauni paatina, Naha omaduste ja värvuse säilitamiseks tuleb seda regulaarselt puhastada ja hooldada. Volvo pakub kõiki vajalikke nahkpolstri puhastus- ja hooldusvahendeid (Volvo Leather Care Kit/Wipes), mis nõuetekohasel kasutamisel tagavad naha kaitsekihi säilimise.

Parima tulemuse saavutamiseks soovib Volvo nahka puhastada ja kanda sellele kaitsvat kreemi üks kuni neli korda aastas (või vajadusel rohkem). Nahksisu hoolduskomplekt Volvo Leather Care Kit/Wipes on saadaval Volvo esindusest.

Nahkkattega rool

Nahk peab saama hingata. Ärge katke nahkkattega rooli kilega. Nahkkattega rooli puhastamiseks soovime kasutada toodet Volvo Leather Care Kit/Wipes.

Nahkkattega paneel*

Nahk peab saama hingata. Ärge katke näidikupaneeli peal olevat või uksepaneelide nahkkatet kinni. Nahkpaneelide puhastamiseks soovime kasutada toodet Volvo Leather Care Kit/Wipes.

Salongi plastik-, metall- ja puitosad

Salongidetailide ja -pindade puhastamiseks soovime kasutada Volvo edasimüüjalt saadavat vees kergelt niisutatud fibrilleeritud või mikrokiud-lappi.

Ärge kraapige ega hõõruge plekke. Ärge kasutage kunagi tugevat plekieemaldit.

Turvavööd

Kasutage vett ja sünteetilist pesuvahendit. Volvo edasimüüjalt saab osta spetsiaalset tekstiilipuhastusvahendit. Veenduge, et turvavöö on enne sissekerimist ära kuivanud.

Logoga matid ja põrandamatid

Eemaldage matid, et saaksid põrandakatet ja matte eraldi puhastada. Mustuse ja tolmu eemaldamiseks kasutage tolmuimejat. Iga põrandamatt kinnitatakse tihvtidega.

Eemaldage logoga matt, milleks haarake tüüblitest ja tõmmake matt otse üles.

Paigaldage põrandamatt kohale, vajutades kõik tihvtid kinni.

A HOIATUS

Kasutage iga istme juures ainult ühte ühilduvat matti ja kontrollige enne sõitma hakkamist, et juhiistme matt oleks kindlalt hoidikute külge kinnitatud, et see ei jääks peedaalide juurde ja alla kinni.

Kui pärast tolmuimejaga puhastamist jääb põrandamatile plekke, on soovitatav need eemaldada spetsiaalse tekstiilipuhastusvahendiga. Põrandamatte tuleb puhastada teie Volvo edasimüüja poolt soovitatud vahenditega.

Sellega seotud teave

- Keskekraani puhastamine (lk. 531)

Keskekraani puhastamine

Sõmedelt kanduv mustus ja rasv võivad mõjutada keskekraani tööd ja pildikvaliteeti. Puhastage ekraani regulaarselt mikrokiust lapiga.



Keskekraani avakuvanupp.

1. Lülitage ekraan kodu nupu pika vajutusega välja.
2. Pühkige ekraani auto müügikomplekti kuuluva mikrokiududest lapiga või samaväärse lapiga. Puhastage ekraani puhta ja kuiva mikrokiududest lapiga väikeste ringjate liigutuste abil. Vajadusel niisutage mikrokiust lappi puhta veega.
3. Aktiveerige ekraan kodu nupu lühikese vajutusega.



! TÄHTIS TEAVE

Keskekraani kasutamiseks mõeldud mikrokiududest lapp peab olema puhas.

! TÄHTIS TEAVE

Keskekraani puhastamisel puudutage seda ainult õrnalt. Tugeval vajutamisel võite ekraani kahjustada.

! TÄHTIS TEAVE

Ärge pihustage ühtki vedelikku ega söövitavaid kemikaale otse keskekraanile. Ärge puhastage ekraani aknapuhastusvahendi, muude puhastusvahendite, aerosoolainete, lahustite, alkoholi, ammoniaagi või abrasiivainet sisaldava puhastusvahendiga.

Kunagi ärge kasutage abrasiivlappe, paberrätikuid või salvrätikuid, sest need võivad keskekraani kriimustada.

Sellega seotud teave

- Interjööri puhastamine (lk. 530)
- Keskekraani ülevaade (lk. 32)

Värvikahjustused

Värv on auto roostekaitse üks oluline osa ning seda tuleks seetõttu regulaarselt kontrollida. Kõige tüüpilisemad värvikahjustused on kivitäk- ked, kriimustused ja kahjustused tiivarandil, ustel ja pamperitel.

Värvikood

Värvikoodi silt paikneb uksepiilaril ja on nähtav, kui parempoolne tagauks on avatud.

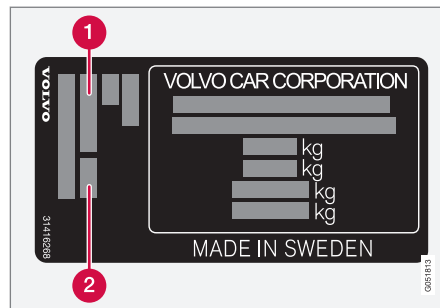

- 1 Välispinna värvikood
- 2 Sekundaarne välispinna värvikood

Oluline on kasutada täpselt sama värvi.

Väiksemate värvkatte kahjustuste parandamine

Rooste tekke vältimiseks tuleb kahjustunud värvipind viivitamatult parandada.

Vajalikud materjalid

- krunt¹⁹ – nt plastkattega kaitseraudade jaoks on olemas spetsiaalsed nakkekrundid aerosoolpurkides.
- Alusvärv ja selge värv – saadaval pihustiballoonides või korrektuurpliitsite/kleebistena²⁰.
- Maalriteip.
- peen liivapaber¹⁹.

Sellega seotud teave

- Värvikahjustuste parandamine (lk. 533)
- Tüübitähised (lk. 536)
- Korrosioonikaitse (lk. 530)

¹⁹ Vajaduse korral.

²⁰ Järgige juhiseid, mis on vastava toote pakendis.

Värvikahjustuste parandamine

Värvikahjustuste parandamisel peab auto olema puhas, kuiv ning soojem kui 15 °C.

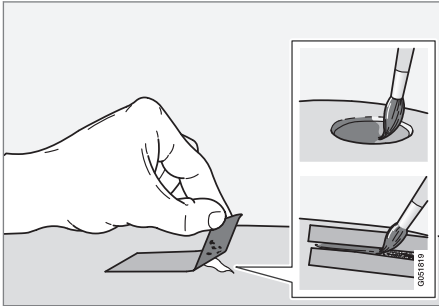

1. Asetage kahjustunud pinnale väike tükk maalriteipi. Seejärel eemaldage teip ja lahtine värv.

Kui kahjustus ulatub metallikihini, kasutage kruntvärv. Plastpinna kahjustuste korral tuleb parimate tulemuste saavutamiseks kasutada liimkruntvärv – pihustage seda pihustipudeli korgi sisse ning kandke pintsliga õhukeselt pinnale.

2. Vajaduse korral (nt kahjustuse ümber on teravad servad) võib enne värvimist lihvida paikset väga peeneteralise liivapaberiga. Pind puhastatakse põhjalikult ja jäetakse kuivama.

3. Segage kruntvärv hoolikalt ja kandke see kahjustunud kohale peene pintsliga või tikuga. Kui kruntvärv on kuivanud, kandke peale alusvärv ja pealvärv.

Kriimustuste puhul toimige samamoodi, kuid katke maalriteibiga kahjustuse ümbrus, et kaitsta kahjustamata värvikihti.

Korrektuurpliiatseid ja pihustusvärve saab Volvo edasimüüjate käest.

i TÄHELEPANU

Kui kivitükk ei ole metallini jõudnud ja värvikiht on vigastamata, täitke täke pärast pinna puhastamist aluspinnakattega ja läbipaistva pinnakattega.

Sellega seotud teave

- Värvikahjustused (lk. 532)
- Eksterjööri puhastamine (lk. 527)

SPETSIFIKATSIOONID

Tüübitähised

Tüübimärgis, sõiduki VIN-kood jne., sh. sõiduki-
kohased andmed on tähistatud sõiduki tehasesil-
tidel.

Kleebise asukoht

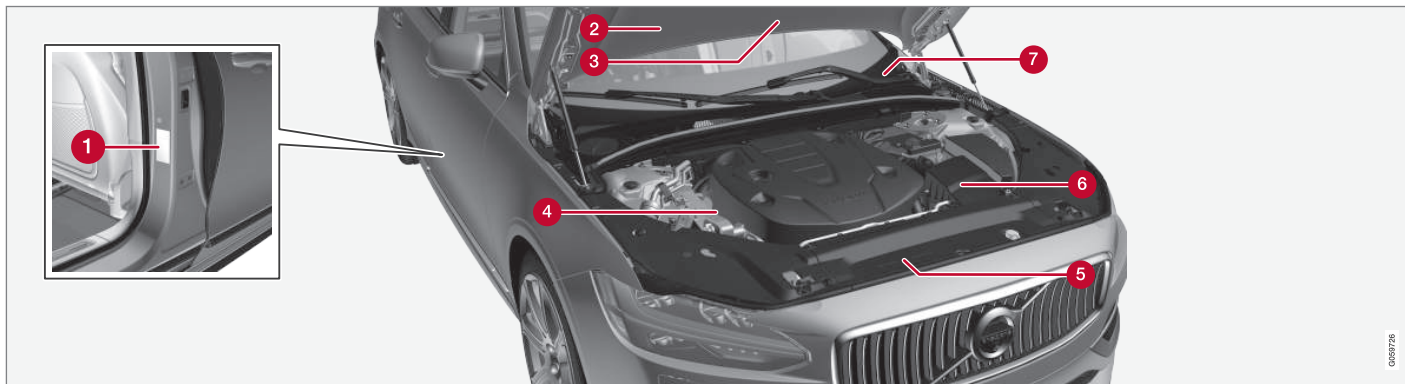

Joonis on skemaatiline – üksikasjad võivad riigist ja mudelist olenevalt erineda.

Volvo esindusega suheldes ja varuosi ja lisavarus-
tust tellides on hea, kui tead auto tüübitähist, ver-
mikunumbrit ja mootori numbrit.

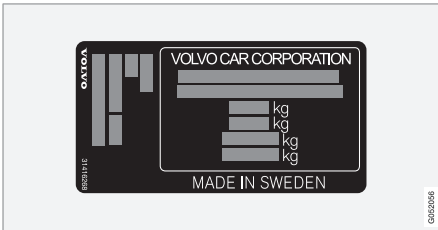

1 Tüübitunnus, VIN-kood, lubatud maksimaalne mass ja tooni kooditunnus ning tüübi heakskiidunumber. Siit paikneb uksepilari ja on nähtav, kui parempoolse tagaüks on avatud.

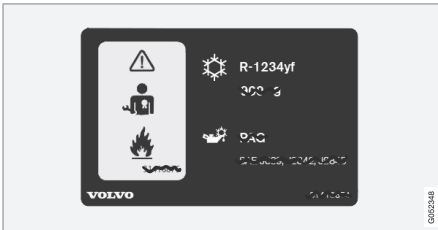

2 Külmutusainet R1234yf kasutava kliimasüsteemiga auto kleebis.

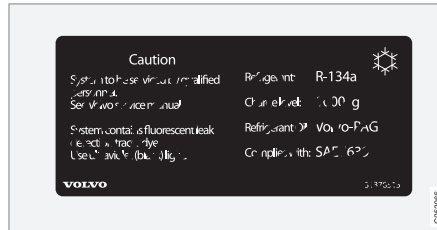

2 Külmutusainet R134a kasutava kliimasüsteemiga auto kleebis.

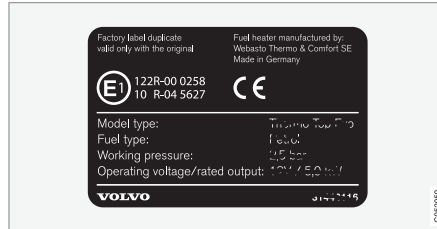

3 Seisukütteseadme kleebis.



4 Mootori tüübitunnus ja seerianumber.

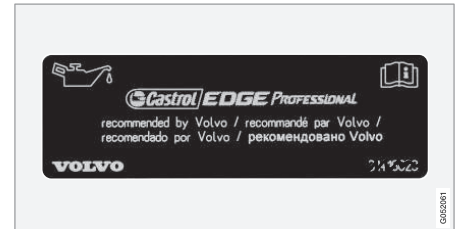

5 Mootoriõli etikett.

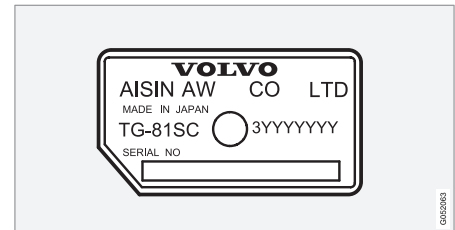

6 Käigukasti tüübitunnus ja seerianumber.



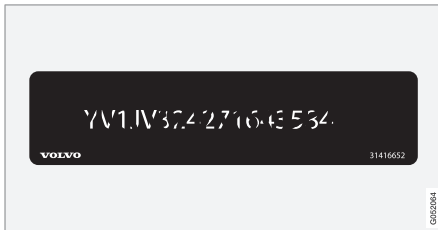

7 Auto identifitseerimisnumber - VIN-kood.

Täpsem teave auto kohta on toodud registreerimisdokumendis.

i TÄHELEPANU

Kasutusjuhendis kujutatud andmeplaadid ei tarvitse vastata täpselt sõidukile paigaldatud andmeplaatidele. Neil kujutatakse nende ligikaudset välimust ja asukohta autos. Teie konkreetse auto andmed on esitatud teie auto andmeplaatidel.

Sellega seotud teave

- Kliimaseade – tehnilised andmed (lk. 549)

Mõõdud

Sõiduki gabariidid pikkus, kõrgus jne. leiate tabelist.

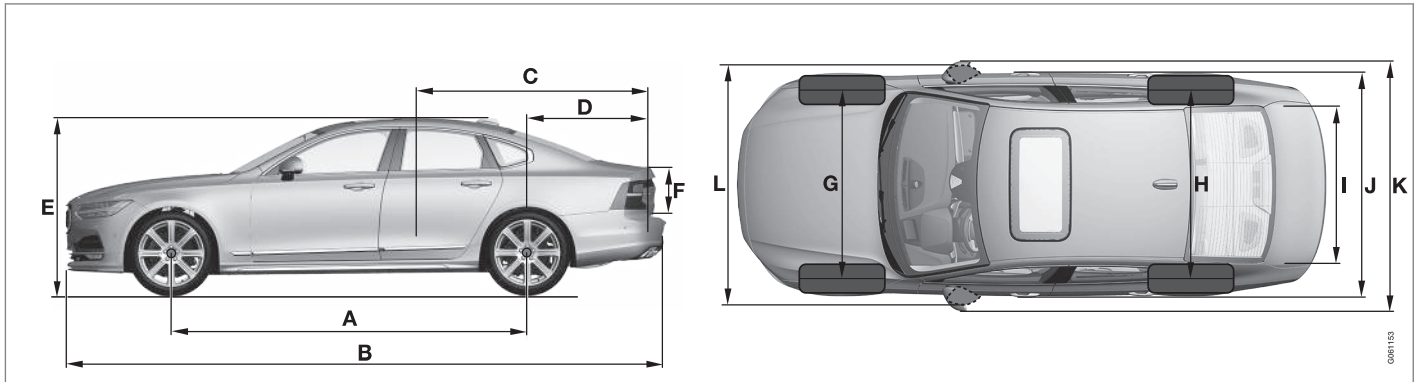

Mõõdud	mm
A Teljevahe	2941
B Pikkus	4963
C Koorma pikkus, põrand, klapitud iste	1978
D Koorma pikkus, põrand	1149
E Kõrgus	1443
F Koorma kõrgus	373

Mõõdud	mm
G Esirataste rööbe	1628 ^A 1618 ^B 1617 ^C 1623 ^D

Mõõdud	mm
H Tagaratste rööbe	1629 ^A 1619 ^B 1618 ^C 1624 ^D
I Koorma laius, põrand	1014
J Laius	1879 ^E 1890 ^F



SPETSIFIKATSIOONID



	Mõõdud	mm
K	Laius koos küljepeeglitega	2019
L	Laius koos kokkupööratud küljepeeglitega	1895

A Kehtib 17-/18-tolliste rataste puhul.

B Kehtib 19-tolliste rataste puhul.

C Kehtib 20-tolliste rataste puhul.

D Kehtib 21-tolliste rataste puhul.

E Kere laius.

F Uksepiitadest.

Massid

Sõiduki täsmass jne. on märgitud sildile sõidukis.

Töökaal sisaldab juhi, 90% täis kütusepaagi ja kõikide vedelike kaalu.

Reisijate ja pagasi kaal ja haakekonksule langev koormus (haagise vedamise korral) mõjutavad laadimismahtu ega kajastu tühimassis.

Lubatud maksimumkoormus = Kogukaal - Töökaal.

i TÄHELEPANU

Märgitud tühimass kehtib standardvarustusega autodele, s.t. ilma lisavarustuse ja tarvikuteta. See tähendab, et iga tarviku lisamisel väheneb selle kaalu võrra vastavalt auto laadimismaht.

Laadimismahtu vähendavad tarvikud on näiteks varustustasemed (nt Kinetic/Momentum/Summum), samuti muud tarvikud nagu haakekonks, pakiraam, katuseboks, helisüsteem, lisatuled, GPS, kütusel töötav kütteseadede, kaitsevõre, vaibad, pagasikate, elektrijamiga istmed jms.

Kindel viis oma konkreetse auto tühimassi kindlaksmääramiseks on auto ära kaaluda.

! HOIATUS

Auto sõiduomadused sõltuvad selle koormusest ja koormuse jaotumisest.

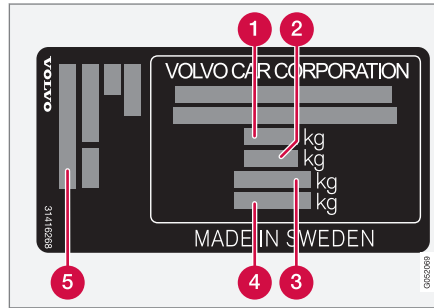

Silt paikneb uksepiilaril ja on nähtav, kui parempoolne tagauks on avatud.

- 1** Sõiduki täsmass
- 2** Maksimaalne autorongi kaal (auto + haagis)
- 3** Maksimaalne esitelje koormus
- 4** Maksimaalne tagatelje koormus
- 5** Varustatuse tase

Max. koormus: Vt. registreerimisdokumenti.

Max. katusekoormus: 100 kg.

Sellega seotud teave

- Tüübitähised (lk. 536)
- Pukseerimisvõimsus ja haakeseadise koormus (lk. 542)

Pukseerimisvõimsus ja haakeseadise koormus

Veovõime ja haakekonksule langeva suurima lubatud koormuse haagise vedamisel leiata tabelitest.

Suurim lubatud täismass piduritega haagise korral



TÄHELEPANU

Kui haagise täismass on suurem kui 1800 kg, tuleks kasutada stabilisaatoriga haakeseadist.

Mootor	Mootorikood ^A	Käigukast	Piduritega haagise maksimaalne kaal (kg)	Haagisekonksu maksimaalne koormus (kg)
T5	B4204T20	Automaatkäigukast	1800	110
T5	B4204T23	Automaatkäigukast	1800	110
T6 AWD	B4204T27	Automaatkäigukast	1800 ^B 2200 ^C	110
D3	D4204T9	Manual select	1800	110
D3	D4204T9	Automaatkäigukast	1800	110
D4	D4204T14	Manual select	1800	110
D4	D4204T14	Automaatkäigukast	1800	110

Mootor	Mootorikood ^A	Käigukast	Piduritega haagise maksimaalne kaal (kg)	Haagisekonksu maksimaalne koormus (kg)
D4 AWD	D4204T14	Automaatkäigukast	1800 ^B 2200 ^C	110
D5 AWD	D4204T23	Automaatkäigukast	1800 ^B 2200 ^C	110

^A Mootori kood, osade numbrid ja valmistaja seerianumber on mootoril kirjas.

^B Kehtib autodele, millele **ei** ole lisatud suuremat veoraskust.

^C Kehtib autodele, mis on varustatud suurema veoraskuse jaoks.

! TÄHTIS TEAVE

Haagisega sõitmisel on lubatud sõiduki kogukaalu (koos haagisega) ületada 100kg võrra, eeldusel, et sõidukiirus on piiratud 100 kilomeetrini tunnis (62mph). Kinni tuleb pidada sõidukitele kehtivatest riiklikest seadustest (näiteks lubatud sõidukiirusest).

Suurim lubatud täismass piduriteta haagise korral

Piduriteta haagise maksimaalne kaal (kg)	Haagisekonksu maksimaalne koormus (kg)
750	50

Sellega seotud teave

- Tüübitähised (lk. 536)
- Massid (lk. 541)
- Haagisega sõitmine (lk. 407)
- Haagise stabiilsusabi* (lk. 410)

Mootorispetsifikatsioonid

Iga võimaliku mootorivaliku tehnilised spetsifikatsioonid (võimsus jne.) leiate tabelist.

 TÄHELEPANU
Kõiki mootoreid kõikidel turgudel ei turustata.

Mootor	Mootorikood ^A	Väljund (kW/rpm)	Väljund (hj/p/min)	Pöördemoment (Nm/rpm)	Silindrite arv
T5	B4204T20	183/5500	249/5500	350/1500-4500	4
T5	B4204T23	187/5500	254/5500	350/1500-4800	4
T6 AWD	B4204T27	235/5700	320/5700	400/2200-5400	4
D3	D4204T9	110/3750	150/3750	320/1750-3000	4
D4 / D4 AWD	D4204T14	140/4250	190/4250	400/1750-2500	4
D5 AWD	D4204T23	173/4000	235/4000	480/1750-2250	4

^A Mootori kood, osade numbrid ja valmistaja seerianumber on mootoril kirjas.

Sellega seotud teave

- Tüübitähised (lk. 536)
- Mootoriõli – tehnilised andmed (lk. 545)
- Jahutusvedelik – tehnilised andmed (lk. 548)

Mootoriõli – tehnilised andmed

Mootorikohased mootoriõli margid ja kogused leiata tabelist.

Volvo soovitab:



Mootor	Mootorikood ^A	Õlimark	Maht, s.h õlifilter (liitrit)
T5	B4204T20	Castrol Edge Professional V 0W-20 või VCC RBS0-2AE 0W-20	umbes 5,9
T5	B4204T23		umbes 5,9
T6 AWD	B4204T27		umbes 5,9
D3	D4204T9	Castrol Edge Professional V 0W-20 või VCC RBS0-2AE 0W-20	umbes 5,2
D4 / D4 AWD	D4204T14		umbes 5,2
D5 AWD	D4204T23		umbes 5,2

^A Mootori kood, osade numbrid ja valmistaja seerianumber on mootoril kirjas.

◀◀ **Sellega seotud teave**

- Tüübitähised (lk. 536)
- Mootoriõli jaoks ebasoodsad sõidutingimused. (lk. 547)
- Mootoriõlitaseme kontrollimine ja selle lisamine (lk. 497)
- Mootoriõli (lk. 496)

Mootoriõli jaoks ebasoodsad sõidutingimused.

Ebasoodsad sõidutingimused võivad viia ebanormalselt kõrge õlitemperatuuri või õlikuluni. Mõned näited raskete sõiduolude kohta.

Kontrollige õlitaset sagedamini, kui sõidate pikka aega:

- haagiste või haagissuvilatega
- mägedes
- suurel kiirusel
- madalamatel temperatuuridel kui $-30\text{ }^{\circ}\text{C}$ või kõrgematel kui $+40\text{ }^{\circ}\text{C}$.

See kehtib ka lühemate vahemaade läbimise kohta külma ilmaga.

Ebasoodsate sõidutingimuste korral valige täis-sünteeetiline mootoriõli. See annab mootorile lisakaitse.

Volvo soovitab:



! TÄHTIS TEAVE

Mootori hooldusvälba nõuete täitmiseks on tehases mootorisse valatud spetsiaalselt kohandatud sünteeetiline õli. Õli on hoolikalt valitud, arvestades vajalikku tööaega, käivitumisomadusi, kütusekulu ja keskkonnamõju.

Soovitavate hooldusvälpade rakendamiseks on oluline, et kasutatakse tunnustatud mootoriõli. Kasutage ettenähtud mootoriõli nii õli lisamisel kui vahetamisel. Vastasel korral võib väheneda mootori tööaeg, halveneda käivitamisomadused ning suurendada kütusekulu ja mõju keskkonnale.

Kui ettenähtud marki ja viskoossusega õli ei kasutata, võivad mootoriosad kahjustuda. Volvo Car Corporation ütleb lahti kogu vastutusest mis tahes sellise kahjustuse eest.

Volvo soovitab lasta õli vahetada volitatud Volvo teeninduses.

Sellega seotud teave

- Mootoriõli – tehnilised andmed (lk. 545)
- Mootoriõli (lk. 496)

Jahutusvedelik – tehnilised andmed

Ettenähtud kvaliteet: Volvo poolt soovitatav jahutusvedelik, segatud 50% veega¹, vt pakendil.

Käigukastiõli – tehnilised andmed

Käigukastile ettenähtud käigukasti õli ja õlimaht on tabelist leitavad.

Manuaalkäigukast

Ettenähtud käigukastiõli:	BOT 350M3
----------------------------------	-----------

Automaatkäigukast

Ettenähtud käigukastiõli:	AW1
----------------------------------	-----

i TÄHELEPANU

Normaalsete sõiduolude puhul ei ole vaja käigukastiõli vahetada.

Pidurivedelik – tehnilised andmed

Tehnilist vedelikku pidurite hüdraulikasüsteemis nimetatakse pidurivedelikuks ja see on vajalik surve ülekandmiseks nt. piduripedaalilt läbi pidurite peasilindri ühele või mitmele töösilindrile, mis omakorda aktiveerivad mehaanilise pidurisüsteemi.

Ettenähtud kvaliteet: Volvo ehtne Dot 4 klass 6 või samaväärne.

i TÄHELEPANU

Soovitatavalt peaks pidurivedelikku vahetama või lisama volitatud Volvo teeninduses.

¹ Vesi peab vastama standardile STD 1285.1.

Kütusepaagi maht

Mootorikohased ettenähtud kütusepaagi mahud leiate tabelist.

Mootor	Maht (liitrit)
AWD	u. 60
Muud mootorid	u. 55

Sellega seotud teave

- Tankimisava kaane avamine/sulgemine ja tankimine (lk. 398)

Kliimaseade – tehnilised andmed

Auto kliimaseadmes on kasutusriigist sõltuvalt külmutusaine R1234yf või R134a. Kliimaseadme külmutusaine tüübi kohta teavet vaadake mootoriruumi katte siseküljel olevalt kleebiselt.

Kliimaseadmes kasutamiseks ettenähtud vedelike ja määrdeainete tüübid ja mahud on toodud allolevates tabelites.

Kliimaseadme kleebis

Külmutusaine R134a kleebis

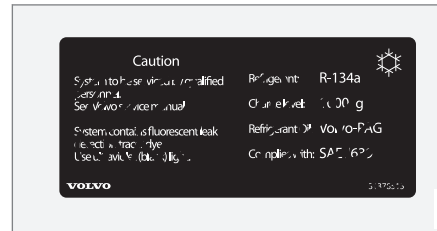

Külmutusaine R1234yf kleebis

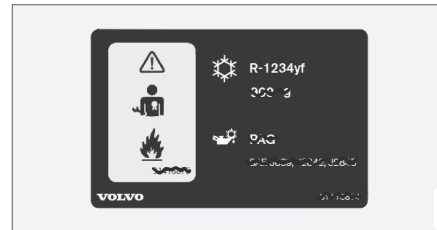

Külmutusaine R1234yf sümboolite selgitus

Tähis	Tähendus
	Ettevaatust
	Mobiilne kliimasüsteem (MAC)
	Määrdeaine tüüp
	Mobiilise kliimasüsteemi (MAC) hooldamiseks on vajalik väljaõppe saanud tehnik
	Süttimisohulik külmutusaine

◀ Külmutusagens

Külmutusainega R134a autod

Kaal	Ettenähtud kvaliteet
700 g	R134a

HOIATUS

Kliimaseadmesüsteem sisaldab rõhu all külmutusagensit R134a. Seda süsteemi võib teenindada ja remontida ainult volitatud teenindus.

Külmutusainega R1234yf autod

Kaal	Ettenähtud kvaliteet
650 g	R1234yf

HOIATUS

Kliimaseadmesüsteem sisaldab rõhu all külmutusagensit R1234yf. SAE J2845 (tehnikute koolitus mobiilse A/C-süsteemi külmutusagensite ohutu hoolduse ja sisalduse alal) nõuete kohaselt tohivad külmutusagensisüsteemi hooldada ja parandada ainult vastava väljaõppe ja sertifikaadiga tehnikud, et tagada süsteemi ohutus.

Kompressoriõli

Mahutavus	Ettenähtud kvaliteet
60 ml	PAG SP-A2

Aurusti

TÄHTIS TEAVE

A/C-süsteemi aurustit ei tohi kunagi parandada ega asendada kasutatud aurustiga. Uus aurusti peab olema sertifitseeritud ja tähistatud SAE J2842 nõuete kohaselt.

Sellega seotud teave

- Kliimaseadme hooldamine (lk. 500)
- Tüübitähised (lk. 536)

Kütusekulu ja CO₂ heitmed

Sõiduki kütusekulu mõõdetakse liitrites 100 km kohta ja CO₂ heitgaase mõõdetakse grammides km kohta.







Selgitus

CO ₂	grammi CO ₂ /km
	liitrit/100 km







	linnasõit
	maanteesõit
	kombineeritud sõit

man	manuaalkäigukast
aut	Automaatkäigukast

 TÄHELEPANU
Kui kütusekulu ja heitmete andmed puuduvad, on need esitatud lisan.

							
		CO ₂		CO ₂		CO ₂	
T5 (B4204T23)	aut	197	8,6	121	5,3	149	6,5
T6 AWD (B4204T27)	aut	217	9,5	135	5,9	165	7,2
D3 ^A (D4204T9)	man	140	5,4	101	3,9	115	4,4
D3 ^B (D4204T9)	man	140	5,3	99	3,8	114	4,3
D3 ^A (D4204T9)	aut	135	5,2	104	4,0	115	4,4
D3 ^B (D4204T9)	aut	134	5,1	103	3,9	114	4,3



							
		CO ₂	Ø 	CO ₂	Ø 	CO ₂	Ø 
D4 (D4204T14)	man	141	5,4	102	3,9	116	4,4
D4 (D4204T14)	aut	138	5,3	103	3,9	116	4,4
D4 AWD (D4204T14)	aut	147	5,6	111	4,2	124	4,7
D5 AWD (D4204T23)	aut	150	5,7	114	4,3	127	4,8

A Ei kehti madala heitmete tasemega variandi puhul.

B Kehtib **ainult** madala heitmete tasemega variandi puhul.

Eelnevas tabelis esitatud kütusekulu ja heiteväärtused põhinevad EL-is standardiseeritud sõidutsüklitel (vt altpoolt), mis kehtivad standardvarustuses ja põhiversiooni tühimagiga sõidukite kohta. Lisavarustus suurendab auto tegelikku massi. Auto massi suurenemine, muu hulgas auto koormusest tingituna, põhjustab kütusekulu ja süsinikoksiidi heite lisandumist.

Kütusekulu võib tabelis esitatud väärtustest suurem olla mitmel põhjusel. Mõned näited:

- Sõiduki varustamise korral lisaseadmetega, mis mõjutavad sõiduki kaalu.
- Juhi sõidumaneer.

- Kui kasutaja valib mudeli põhiversiooni jaoks standardina paigaldatutest muud rattad võib veeretakistus suurenda.
- Suur sõidukiirus lisab õhutakistust.
- Kütuse kvaliteet, tee- ja liiklusolud, ilm ja auto tehniline seisukord.

Eeltoodud näidete kombinatsioon võib oluliselt kütusekulu suurendada.

Suured erinevused auto kütusekulus võivad esineda EL-i määratud sõidutsüklites (vt altpoolt), mida kasutatakse auto sertifitseerimisel ja millel põhinevad tabelis esitatud kuluväärtused. Täiendavat teavet saad määrustest, millele viitab.



TÄHELEPANU

Äärmuslikud ilmaolud, haagise vedamine või sõit kõrgmäestikus ning kütusekvaliteet on tegurid, mis suurendavad oluliselt auto kütusekulu.

EL-i määratud sõidutsüklid

Ametlikult deklareeritud kütusekuluarvud põhinevad kahel standardsel töötsüklil labori tingimustes (EL-is määratud sõidutsüklid) ELi direktiivi EU Regulation no 692/2008 ja 715/2007 (Euro 5 / Euro 6) ja UN ECE Regulation no 101 kohaselt. Kuna sõidutsükleid kasutatakse ka kvaliteedikontrolliks, on testide korratavusele esitatud märkimisväärsed nõuded. Seetõttu viiakse testid läbi kontrollitult ja kasutades vaid auto põhifunktsioone (st kliimaseade, raadio jne on välja lülitatud). Selle tulemusel ei märgi ametlikud tulemused kliendi poolt nähtavaid tulemusi.

Määrused hõlmavad sõitu linnas ja põhiteedel":

- **Linnasõit** - mõõtmine algab mootori külmkäivitusega. Sõitmine toimub simuleeritult.
- **Maanteesõit** – sõidukit kiirendatakse ja pidurdatakse kiiruste vahemikus 0-120 km/h (0-75 mph). Sõitmine toimub simuleeritult.

Tabelis toodud kombineeritud ametlik kütusekulu vastab linnasõidu ja maanteesõidu kombinatsioonile kehtivate õigusaktide kohaselt.

Kahe sõidutsükli jooksul korjatakse heitgaasid süsinikdioksiidi emissioonide (CO₂) määramiseks kokku. Neid analüüsitakse seejärel ja saadakse CO₂ heidete väärtus.

Sellega seotud teave

- Tüübitähised (lk. 536)
- Massid (lk. 541)
- Ökonoomne sõiduviis (lk. 403)

Kinnitatud ratta- ja rehvisuurused

Teatud riikides ei ole kõik lubatud mõõdud kirjas auto registreerimisdokumendis või muudes

dokumentides. Järgmises tabelis on esitatud kõik velgede ja rehvide heakskiidetud kombinatsioonid. ✓ = tunnustatud

Mootor	man/ aut	225/55R17 ^A 8x17x42	245/45R18 8x18x42	255/40R19 8,5x19x47	255/35R20 8,5x20x47,5	245/35R21 ^B 8,5x21x44,5
T5 (B4204T23)	aut	✓	✓	✓	✓	✓
T5 (B4204T20)	aut	✓	✓	✓	✓	✓
T6 AWD (B4204T27)	aut	-	✓	✓	✓	✓
D3 ^C (D4204T9)	man	-	✓	-	-	-
D3 ^D (D4204T9)	man	✓	✓	✓	✓	✓
D3 ^C (D4204T9)	aut	-	✓	-	-	-
D3 ^D (D4204T9)	aut	✓	✓	✓	✓	✓
D4 (D4204T14)	man	✓	✓	✓	✓	✓
D4 (D4204T14)	aut	✓	✓	✓	✓	✓
D4 AWD (D4204T14)	aut	✓	✓	✓	✓	✓
D5 AWD (D4204T23)	aut	✓	✓	✓	✓	✓

^A Mõõdus 225/55 R17 rehve ei soovitata kasutada, kui auto on varustatud õhkvedrustuse (Four-C)* või 18-tolliste piduritega. Uurige oma auto varustust Volvo edasimüüjalt.

^B Standardraamiga autode esivedrustust tuleb uuendada piirikutega. Uurige oma auto varustust Volvo edasimüüjalt.

^C Kehtib **ainult** madala heitmete tasemega variandi puhul.

^D **Ei** kehti madala heitmete tasemega variandi puhul.

Sellega seotud teave

- Koormusindeks ja kiirusklass (lk. 555)
- Tüübitähised (lk. 536)
- Rehvi mõõdutähis (lk. 483)
- Rataste (velgede) mõõdutähis (lk. 483)

Koormusindeks ja kiirusklass

Tabelis allpool on näidatud minimaalne lubatud koormusindeks (LI) ja minimaalne lubatud kiirusklass (SS).

Mootor		man/ aut	Minimaalne lubatud koormusindeks (LI) ^A	Minimaalne lubatud kiirusklass (SS) ^B
T5	B4204T23	aut	96	V
T5	B4204T20	aut	96	V
T6 AWD	B4204T27	aut	96	W
D3	D4204T9	man	96	H
D3	D4204T9	aut	96	H
D4	D4204T14	man	96	V
D4	D4204T14	aut	96	V
D4 AWD	D4204T14	aut	96	V
D5 AWD	D4204T23	aut	96	V

^A Rehvi koormusindeks peab olema tabelis märgituga vähemalt võrdne või suurem.

^B Rehvi kiirusklass peab olema tabelis märgituga vähemalt võrdne või suurem.

Sellega seotud teave

- Kinnitatud ratta- ja rehvisuurused (lk. 554)
- Lubatud rehvirõhud (lk. 556)
- Tüübitähised (lk. 536)
- Rehvi mõõdutähis (lk. 483)
- Rataste (velgede) mõõdutähis (lk. 483)

Lubatud rehvirõhud

Mootorikohased ettenähtud rehvirõhud leiate tabelist.

i	TÄHELEPANU
Kõik mootorid, rehvid või nende kombinatsioonid ei pruugi olla alati kõikidel turgudel saadaval.	

Mootor	Rehvimõõt	Kiirus (km/h)	Koormus, 1-3 inimest		Max. koormus		ECO-rõhk ^A
			Esiosa (kPa) ^B	Taga (kPa)	Esiosa (kPa)	Taga (kPa)	Ees/taga (kPa)
Kõik mootorid	225/55 R17	0 - 160 ^C	230	230	260	260	260
	245/45 R18	160+ ^D	260	260	270	270	-
	255/40 R19						
	255/35 R20	0 - 160 ^C	240	240	260	260	260
	245/35 R21	160+ ^D	300	300	310	310	-
Ajutine varuratas		max. 80 ^E	420	420	420	420	-

A Ökonoomne sõit.

B Teatud riikides on SI-ühiku "Pascal" kõrval ka "bar": 1 bar = 100 kPa.

C 0 - 100 mph

D 100+ miili/h

E max 50 mph

Sellega seotud teave

- Tüübitähised (lk. 536)
- Kontrollige rehvirõhke regulaarselt (lk. 466)
- Kinnitatud ratta- ja rehvisuurused (lk. 554)

TÄHESTIKULINE SISUJUHT

TÄHESTIKULINE SISUJUHT

1, 2, 3 ...

4WD 387

A

Abiaku 515

ABS

ABS-süsteem 387

AC (Kliimaseade) 179

ACC – Kohanduv püsikiirusehoidja 276, 284

Adaptiivne kiirushoidik 276, 284

ajaintervalli seadmine 280

ajutine väljalülitamine 281

funktsioon 276

kiiruse juhtimine 279, 280

kiirushoidiku funktsioonide muutmise 285

möödasõit 283

ooterežiim 281

radarandur 301

Veaotsing 285

Ajutine rehvitihendus 471, 475

Ajutise kasutusega tagavararatas

tagavararatas 479

Aken

päikesesirm 146

Aknad ja klaas 31

Aktiivne parkimisabi 358

funktsioon 358

Piirangud 361

Sümbolid ja teated 363

toimimine 359

Aktiivsed kurvitudel 135

Aku 370, 512

ülekoormus 396

Alarm 248

automaatne taasaktiveerumine 249

signalisatsiooni piiratud toime 248

välja lülitamine 250

Alkolukk 366

Allergiaid ja astmahoogusid põhjustavad

ained. 175

Andmed

auto ja teeninduse vahel edastamine 490

salvestus 22

Andmelingi ühendus 23

Android Auto 434

andurid

Kliimaseade 172

Õhukvaliteet 175

Antenn

asukoht 226

Apple CarPlay 432

Audio ja meedia 416

Audio settings 417, 444

meedia 430

meediume esitama 424

Teatetekst 442

Telefon 443

Augu paranduskomplekt 472

Auto funktsioonid

keskekraanil 46

Auto hooldamine 527

Nahksisu 530

Auto infosüsteem (Audio ja meedia) 416

Automaatkliimaseade 179

Automaatkäigukast 372

haagis 409

Automaatlülitusega kaugtuled 133

Automaatne kiiruspiiraja 267

Automaatne mootori seiskamine

automaatne seiskamine 378

Automaatne taaslukustamine 228

Automaatpesu 527

Automaatpidur 394

pärast kokkupõrget 390

Automodem

autot Internetiga ühendama 445

Seaded 449

Auto olek 486

Rehvirõhk 468

TÄHESTIKULINE SISUJUHT

Autopesula	527
Autopuhkus	396
Auto tõstmine	492
AUX	
meediumide ühenduspesa	429
Avari, vt. Kokkupõrge	54
AWD, nelikvedu	387

B

Bensiini kvaliteet	400
BLIS	324, 326, 327
BLIS-süsteemi teated	331
BLIS veateated	331
Bluetooth	
autot Internetiga ühendama	445
Seaded	444
Telefon	437
ühendamine	428
Broneeringe teenindus ja remont	486

C

CD-mängija	428
City Safety™	314, 316, 317, 319, 320, 321, 323
CO ₂ heide	551
Corner Traction Control	259
CZIP (Puhta salongi pakett)	175
CTA	327, 328, 329

D

DAB Raadio	421
Digitaalraadio (DAB)	421
Diisel	401
kütuse lõppemine	402
Diisli tahmafilter	402
Drive-E	
Keskkonnafilosofia	25

E

ECO-rõhk	466, 556
Eelsoojendus	196
kävitamata/seiskama	197
Taimer	198
Elektriline katuseluuk	152
Elektriline pakiruumi kaas	239, 241
Elektriline seisupidur	390
madal aku pinge	393
Elektrilised aknatõstukid	145
Lähtestamine	146
Elektriliselt juhitud iste	117, 119
Elektriliste klaasitõstukite lähtestamine	146
Elektrisoojendus	
Aknad	184
Istmed	193
rool	195
Elektrisüsteem	512
Energiasäästurežiim	396
Esiiste	
Elektrisoojendus	193
Kliimaseade	176
Temperatuur	180
Tuulutus	194
Ventilaator	182

Esiiste, elektriliselt juhitav istme reguleerimine	117, 119 118, 123
Massaaž	120
multifunktsionaalne juhtimine mälufunktsioon	119, 120 118
Esiiste, manuaalne	117
Esitulede kõrguse reguleerimine	130
Esitulede valgusvihk adapteerimine	136 130
kõrguse reguleerimine	130
Esitulede valgusvihi adapteerimine	136
Esitulede valgusvihi reguleerimine	136
Esitule jaotus, seadistamine	136
Esmaabi	482
Esmaabikomplekt	482
Esmaabi varustus	
Esmaabikomplekt	482
ohukolmnurk	481
Etanoolisisaldus	
maksimaalselt 10-protsendiline sisal- dus	400
F	
Four-C	386
FSC, keskkonnamärgistus	31

G

Gabariidid	539
Gracernote®	426
GSI - käiguvahetusabi	374

H

haagis	410
haagise vedamine	407, 409
kaabel	407
Haagis	
lengerdamine	410
Haagisekonks	404
Tehnilised andmed	406
Haagise stabiilsusabi	259, 410
Haakekonks	
kokkupandav	404
Heitgaasid	551
Helisignaali	126
Hoiatuse märgutuli	
stabiilsus- ja veojõukontrolli süsteem	259
Hoiatusheli	
Seisupidur	393
Hoiatuslamp	
Adaptiivne kiirushoidik	276

Hoiatussümbolid	94
ohutus	54
HomeLink®	155
Hooldus	
Roostekaitse	530
Hooldusgraafik	486
Häälvallimine	111
kaardiga navigeerimine	116
Kliimaseade	115
raadio ja meedia	114
Seaded	113
Telefon	114

I

IAQS (Õhukvaliteedisüsteem)	175
Immobilisaator	246
Individuaalne sõidurežiim	382
Infokraan	88, 91
Instrumentid ja juhtnupud	84, 85
Instrumentide valgustus	130
Integreeritud turvaiste	79
suunamine alla	80
ülestõstmise	79
IntelliSafe	
Juhi abistamine	27

TÄHESTIKULINE SISUJUHT

Internet, vt Interneti-ühendusega auto	444
Interneti-ühendusega auto	444
autoga ühendamine	445
broneerige teenindus ja remont	486
puuduv või halb ühendus	448
süsteemiuuendused	489
Intervallpuhastus	142
iPod®, ühendamine	429
Iste, vt. Istmed	117
Istmed	
elektriliselt juhitud esiiste	117, 119
Elektrisoojendus	193
kaelalüli kaitsesüsteem	55
manuaalne esiiste	117
mälufunktsioon, esiiste	118
Tagaiste	124
Tuulutus	194
ITPMS - kaudne rehvirõhu seiresüsteem	467, 468, 469, 470

J

Jahutusaine	500
Jahutussüsteem	
ülekuumenemine	395
Jahutusvedelik	548
Jahutusvedeliku lisamine	498

Jalakäijakaitse süsteem	56
Jalgpidor	387, 389
Jalgratturiandur	317
Juhiabi	289, 292, 293, 294, 295, 297, 298, 300
möödumine	283
Juhi ekraan	
rakenduste menüü	102
Teated	103
Juhi profiil	165, 167, 168
importima/eksportima USB-seadmetst/ USB-seadmesse	168
muutma	167
valik	166
Juhi tegevus	161
Juhi valvusabi	336
toimimine	337
Juhtimine	
jahutussüsteem	395
Koos haagisega	407
Juhtseadmete valgustus	130
Jõuülekanneseade	
Käigukast	371
Järelkäruga sõitmine	
haakekonksule langev suurim lubatud koormus	542
pukseerimisvõime	542

K

Kaameraandur	321
Kaameraanduri veaotsing	311
Kaassõitja turvapadja väljalülitusnupp	63
kaelalüli kaitsesüsteem	55
Kaitsmed	
kindalaeka all	521
mootoriruumis	518
pakiruumis	524
vahetamine	517
Üldist	516
Kaitsmekarp	516
Kapotikaas, avamine	494
Kasutusjuhend	19
keskekraanil	15, 16
ökomärgistamine	31
Kasutusjuhend mobiilis	18
Kasutusteave	14
Katalüüsineutralisaator	
Parandused	412
Katusekoormus, max kaal	541
Katuseluugi avamine, katuseluugi sulgemine, päikesesirm, päikeseluuk, tuuletõke, tuulutuasend, muljumiskaitse	153

Katuseluuk		Kiirusehoidik	269, 270	Tagaiste	178
avamine ja sulgemine	152, 153	Kiirusepiirik	263, 267	temperatuuri hoidmine	180
muljumiskaitse	154	ajutine väljalülitamine	265	ventilaatori juhtseade	182
päikesesirm	154	deaktiveerimine	266	vööndid	172
õhutusasend	154	käivitamine	264	Kliimaseade, vedelik	
Kaugjuhtimine, HomeLink®		Kiirushoidik		maht ja klass	549
programmeeritav	155	ajutine väljalülitamine	271	Kokkulükatavad elektrilised küljepeeglid	149
Kaugjuhtimisega immobilsaator	246	deaktiveerima	272	Kokkupõrge	54, 57, 61, 66
Kaugjuhtimisepult, tüübikinnitus	251	kiiruse juhtimine	270, 271	Kokkupõrke hoiatus	314
Kaugjuhtimisepult-võti	167, 222, 225, 229	Kiirusindeksid, rehvid	483	Kokkupõrke hoiatussüsteem	
juhi profiiliga ühendama	167	Kiiruskaamera	334	Jalakäijaandur	317
kadumine	222	Kindalaegas	215	radarandur	301
liigenduv muukliist	237	Kivitäkkes ja kriimustused	532, 533	Kompass	150
patarei vahetamine	243	Klaas		kalibreerimine	151
Võimalik läbisõit	224	lamineeritud/tugevdatud	31	Konditsioneer	179
Kaugtuled	133	Klaasipuhastid		Kontrollsümbolid	92
Kauguendused	489	Tööasend	508	Koormakinnitusaasad	
Kell, seadmine	96	vahetamine	509	pakiruum	218
Keskekraan		Klaasipuhastid ja klaasipesu	142	Korrosioonikaitse	530
kliimaseade	176	Klaviatuur	48, 52	Kotihoidja	219
puhastamine	531	Kliimaseade	172, 176, 179	Kulumisnäitured	466
seadeid muutma	44	andurid	172	Kurvited	137
sümbolid olekuribal	44	hääljuhtimine	115	Käiguasendid	
Teated	103	isereguleerimine	179	Automaatkäigukast	372
toimimine	35, 39	keskekraan	176	Käigukangilukustus	376
ülevaade	32	kogetud temperatuur	173		
kesklukustus	231	Parkla	196		
Key tag	222				

TÄHESTIKULINE SISUJUHT

Käigukast	371	L	Liiklusmärkide teave	332
automaatne	372		Liiklusmärkide teave	332
manuaalne	374	Laadimine	Päärangud	336
Käigukastiõli		koormakinnitusaasad	toimimine	332, 334, 335
mark	548	pakiruum	Lisakütteseade	205
Käiguvahetuse blokaatori vabastamine	376	pikk koorem	Lisakütteseade (Lisakütteseade)	205
Käiguvahetuse näidik	374	Üldist	Litsentsileping	451
Käivitage auto	368	Laadimisava	LKA – sõidurea hoidmise abisüsteem	338, 340, 342
Käivitusabi	370	Laadimiskonksud	Lukustamine/lukust avamine	
Käsi pidur	390, 391	Lambid	Pakiruumi luuk	233, 235
Külglibisemiskontroll	259	Lamineeritud klaas	Lukustatavad rattapoldid	479
Külgepeeglid	147	Lapselukud	lukust avamine, lukustamine, pakiruumi	
automaatne pimestuskaitse	148	Lasteistmed	kaane avamine, pakiruumi kaane käsitsi	
Lähtestamine	148	alumised kinnituspunktid	avamine, elektriline lukk, kummikattega sur-	
Külgturvapadi	65	asukohatabel	veplaat	233
Küljepeeglite lähtestamine	148	integreeritud turvaiste	Lukust lahtitegemine	
Kütteseade	203	i-Size'i/ISOFIX-i kinnituspunktid	sõidukist väljastpoolt	227
Lisakütteseade	205	i-Size'i tabel	võtmeaga	238
Seisukütteseade	204	ISOFIX-i tabel	Lukustus	
Kütus	399, 400, 401	paigaldamine/kinnitamine	lahtilukustamine	227, 231
identifikaator	400, 401	Ülemised kinnituspunktid	lukustamine	227, 231
kütusekulu	551	Laste turvalisus	Lukustuse kinnitus	229
Kütuse aur	399	libedad sõidutingimused	Läbisõit	158
Kütusepaak		Libisemine	Lähenemisvalgustuse kestus	142
maht	549	Liiklusinfo	lähituled	132
			Lähtestamine, sõidumöödik	159

Lülisamba kaitse 55

M

Madal akupinge
Aku 396

Madal õlitase 497

Manuaalkäigukast 374

Massid
tühimass 541

Max katusekoormus 541

meediapleier 423
hääljuhtimine 114
ühilduvad failivormingud 436

Meeter, Briti, USA 95

mobiiltelefon, vt telefon 438

Mootor
deaktiveerima 369
käivitamine 368
Start/Stop 378
ülekuumenemine 395

Mootori aeglaste pöörete reguleerimine 259

Mootori käivitamine 368

Mootoriruum 498
jahutusvedelik 496

Mootoriõli 496
ülevaade 495

Mootori seiskamine 369

Mootorispetsifikatsioonid 544

Mootorit välja lülitama 369

Mootoriõli 496, 547
filter 496
mark ja kogus 545
rasked tööolud 547

Mootoriõli lisamine 497

Mootori õlitase kontrollimine 497

Mootori ülekuumenemine 395

Muljumiskaitse, katuseluu 154

Muster 466

Mustrisügavus 466, 480

Mõõtevarras, elektrooniline 497

Mõõtmed 539

Haagisekonks 406

Mägipidur 393

Mägipidur (HSA) 393

N

Nahksisu, pesemisjuhised 530

Nelikvedu, (AWD) 387

Nelikvedu (AWD) 387

Niiskuse kogunemine esituledesse 527

Niiskusest lahtipuhumine
esituledesse kogunev niiskus 527

Näidikupaneel 88

Seaded 91

Näidikute ülevaade
parempoolse rooliga mudelid 85

vasakpoolse rooliga sõiduk 84

Näidiku valgustus 130

O

Ohukolmnurk 481

Ohutuled 138

Ohutulede lambid
generaator ei lae 94

Hoiatus 94

käivitusaku ei lae 94

Madal õlirõhk 94

Pidurisüsteemi rike 94

Seisupiduri rakendamine 94

TÄHESTIKULINE SISUJUHT

Turvapadjad – SRS	94	Parkimiskliima	196	Pidurivedelik	
turvavöö meeldetuletus	94	Sümbolid ja teated	202	mark	548
oktaanarv	400	Patarei		PIN-kood	449
		Hoiatussümbolid	514	pirnid, tehnilised spetsifikatsioonid	508
		hooldus	512	Pistikupesa	210
		Käivõtmine	512	Plekid	530
		käivõtmine juhtmete abil	370	Poleerimine	529
		Lisaaku	515	Position lamp	131
		Sümbolid akul	514	PPS (Jalakäijakaitse süsteem)	56
		peatugi	124	Praamil transport	386
		Pesurid		Puhastamine	
		klaasipesuvedelik, täitmine	511	keskekraan	531
		Tuuleklaas	144	siseviimistlusmaterjal	530
		Pesuvedelik	511	sõiduki automaatpesu	527
		Piduriabisüsteem		Sõiduki pesemine	527
		pärast kokkupõrget	390	Tekstiil viimistlusmaterjal	530
		Pidurid	387	turvavööd	531
		automaatne, kui auto seisab	394	veljed	529
		avariipidurituled	389	Puhta salongi pakett	175
		piduriabisüsteem, BAS	389	Pukseerimine	412, 413
		pidurisüsteem	387	Pukseerimisvõimsus ja haakeseadise koormus	542
		Pidurite lukustumisvastane süsteem,		Puksiiraas	411
		ABS	387	Punane võti	225
		Pidurituli	138	Päevasõidumöödik	158
		seisupidur	390, 391, 393	Päevasõidutuled	132
		Pidurifunktsioonid	387		
		Pidurituli	138		

P

PACOS (Kaassõitja turvapadja väljalülitus-nupp) 63

Pakiruum

kinnituspunktid	218
Laadimine	217
pistikupesa	210
Valgustus	140

Pakiruumi luuk

Lukustamine/lahtilukustamine	233, 235
võimsus	239, 241

Panipaigad

Kindalaegas	215
Tunnelkonsool	208

PAP = aktiivne parkimisabi

358

Pardaarvuti

158, 159, 161

Parkimisabi

347, 349, 351

funktsioon 347, 349

Parkimisabi kaamera

352, 354, 357

Seaded 356

Parkimisabisüsteem - PAP

358

Päikesesirm	216	Rattad		Rehviparandus	
tagaaken	146	Eemaldamine	476	rehvide täitmine	475
Tagauks	146	lumeketid	480	toimimine	472
Päikesesirm, katuseluuk	154	paigaldamine	478	ülekontrollimine	472
Päikesesirmisise peegel		Rattad ja rehvid		Rehviparanduskomplekt	
Valgustus	140	heakskiidetud mõõdud	554	asukoht	471
Pöörlemiskontroll	259	rehvi koormusindeks ja kiirusklass	483, 555	tihendusvedelik	471
pöörlemissuund	465	Rattapoldid	479	ülevaade	472
Püsiv mugav kliima	196	lukustatav	479	Rehvirike	471
kävõtama/seiskama	200	Rattavahetus	476	Rehvirõhu jälgimissüsteem	
		Regenereerimine	402	Kalibreeri	470
		Rehvid	464	madal rehvirõhk	469
		Eemaldamine	476	Rehvirõhu kleebis	466
		kulumismärgised	466	Rehvi täitma	475
		mustrisügavus	480	Režiim ECO	384
		mõõtmed	554	Rool	126, 128
		paigaldamine	478	Elektrisoojendus	195
		panipaik	464	Klahvistik	126
		pöörlemissuund	465	laba	126
		rehviparanduskomplekt	471	rooli reguleerimine	128
		rehvirõhu seire	467	Rooli jäikus, kiiruspõhine	258
		talverehvid	480	Rooli jäikuse tase, vt. Rooli jäikus	258
		Tehnilised andmed	554, 555, 556	Rooli laba	126
		Vajuta	466, 556	Roolilabad	377
		Rehvide jälgimine	467	Roolil olevad klahvid	126
		Rehvikoormuse indeks	483	Roolilukk	370
		Rehvimõõt	476, 483	Rooli reguleerimine	128

R

Raadio	418				
DAB	421				
hääljuhtimine	114				
raadiojaamade vahetamine ja otsimine	418				
Seaded	422				
Radariandur	276				
Piirangud	303				
Rakendused	416				
alla laadima, uuendama ja desinstal-					
lima	450				
Seaded	169				

TÄHESTIKULINE SISUJUHT

RSC (Rullumise stabiilsuskontroll)	258	Seisupidur	390, 391, 393	Start/Stop	378, 380
Rullumise stabiilsuskontroll	258	Seljatugi		mootor ei lülitu välja	380
		esiiste, reguleerimine	117, 118, 120	Talitlus ja kasutamine	378
		tagaiste, langetamine	125	Stop/start-funktsioon	378
S		Sensus		Sulatamine	184
		ühendus ja meelelahutus	28	Sundlukustus	232
Saatevalgustuse kestus	142	Side Impact Protection System	65, 66	välja lülitamine	232
Safety mode	66	Sigaretisüütel	214	Suunatud	139
käivitamine/liikumine	67	Sildid	536	Suunatuli	139
Salong	208	SIM-kaart	449	Suusaluuk	219
Päikesesirm	216	SIPS (Side Impact Protection System)	65, 66	Sõiduki siseviimistusmaterjalid	530
sigaretisüütel	214	Sisemine tahavaatepeegel	149	Sõiduki täismass	541
tuhatoos	214	automaatne pimestuskaitse	149	Sõidumöödik, lähtestamine	159
Tunnelkonsool	208	Sisselükatav haagisekonks	404	Sõiduomaduste kohandamine	258, 382
vooluvõtupesa	210	Soojendusega pesudüüsid	144	Sõidurajal püsimise abisüsteem	
Salongi filter	174	pesuridüüsid	144	toimimine	340
Salongi kütteseade (Seisukütteseade)	204	Soovitused sõidu ajaks	396	Sõidurajal püsimise abisüsteem -	
Salongi lisatud	141	Stabiilsuse ja veojõu kontrollisüsteem		LKA	338, 340, 342
Salongivalgustus	139	kasutamine	260	Sõidurežiim	382
automaatne	140	Stabiilsus ja veojõu kontroll	259	Sõidustiil	403
Seaded	161	Stabiilsus- ja veojõusüsteem	259, 261	Sümbolid	
Kategooriad	162	Stabiilsussüsteem	259	Kontrollisümbolid	92
Lähtestamine	165	Stabilisaator		Sümbolid ja teated	
seadete vaade	161	haagis	410	Adaptiivne kiirushoidik	287
Süsteemi seaded	164			keskekraani olekuväli	44
Seadistatud ajaintervall	274				
Seisukütteseade	204				

TÄHESTIKULINE SISUJUHT

Tuuleklaas	
Elektrisoojendus	184
projitseeritud kujutis	108
Tuuleklaasi pesemine	144
Tuuleklaasipuhasti	142
vihmaandur	143
Tuulutus	187, 188, 189
Istmed	194
TV	430, 431
Tõstmisvahend	482
Töösand	508
Tööriistad	411, 481
Tühimass	541
Tühi paak	
diisel	402
Tüübikinnitus	
kauguhtimispuult-võtme süsteem	251
radarisüsteem	306
Tüübitähised	536
U	
<hr/>	
Udutuli	
Esiosa	137
tagumine	137
Ummikuabisüsteem	289, 293, 300

Ummikus liikumise abifunktsioon	289,
	293, 300
USB	
autot Internetiga ühendama	445
meediumide ühenduspesa	429
V	
<hr/>	
Vahatamine	529
Vahemaa hoiatus	273, 274
Piiirangud	275
Valgustid, lampide vahetamine	500
esisuunatud	504
Kaugtuled	503
lähituled	502
päevatuled/eesmised gabariidituled	504
tagumine udutuli	505
Valgustus	
aktiivsed kurvituled	135
Automaatlülitusega kaugtuled	133
automaatse lülitusega tuled, reisijate- ruum	140
Instrumentide valgustus	130
juhtnupud	129, 139
juhtseadmete valgustus	130
Kaugtuled	133
kodu julgestusvalgustus	142
kurvituled	137

lähemisvalgustus	142
lähituled	132
Näidiku valgustus	130
pirnid, tehnilised spetsifikatsioonid	508
Position lamp	131
päevasõidutuled	132
salongis	139
tagumine udutuli	137
udutuli	137
Valgusvihu kõrguse reguleerimine	130
Valgusvihu reguleerimine	129
Valikvarustus/tarvikud	19
Varuratas	479
Veaotsing	
Adaptiivne kiirushoidik	285
Veateated	
Adaptiivne kiirushoidik	287
vt. Teated ja sümbolid	287, 300
Vedelikud, normkogused	511, 548, 549
Vees sõitmine	395
Velg, mõõtmed	483
Veljed	
puhastamine	529
Ventilaator	
Juhtsüsteem	182
Õhujaoitus	188
Õhutusavad	189

Veojõu kontroll	259
Vibratsiooni neelamine	404
Video	429
Seaded	424
Vihmaandur	143
VOL-tähistus	464
Volvo ID	23
Võti	167, 222, 225, 229
Võtme patarei on tühi	243
välisermomeeter	95
Väljatõmbamine	413
Väljund	544
Värvikood, värv	532
Värvikood, värvus	532
Värvkate	
kahjustused ja parandused	532, 533
värvikood	532

W

WHIPS (Lülisamba kaitse)	55
Wifi	
autot Internetiga ühendama	445
Interneti-ühendust jagama, kuumkoht	447
tehnoloogia ja turvalisus	449
võrku kustutama	448

Õ

Õhujaotus	187
muutma	188
sulatamine	184
valikute tabel	191
Õhu siseringlusesse suunamine	187
Õhutusavad	187, 189
Õhu konditsioneerimissüsteem	172, 176
remont	500
Õhukvaliteedisüsteem	175
Õhukvaliteet	173, 175
allergiad ja astma	175
Salongi filter	174
Õhuringlus	187
Õli, vt. ka Mootoriõli	545, 547

Ö

Ökonoomne sõiduviis	384, 403
---------------------	----------

Ü

Ühikute standard	
Pardaarvuti	159
Ülekuumenemine	395, 409

Ülesmäge paigaltvõtu abi	393
Üleujutatud tee	395

