



# S 60

*CROSS COUNTRY*

INSTRUKTIONSVÆJLEDNING



# VÄLKOMMEN!

Vi håber, at du vil få glæde af mange års kørsel i din Volvo. Bilen er konstrueret med din og dine passagerers sikkerhed og komfort for øje. Volvo er en af verdens sikreste personbiler. Den er konstrueret med henblik på at overholde de gældende sikkerheds- og miljøkrav.

For at øge din trivsel med din Volvo anbefaler vi, at du læser anvisningerne og vedligeholdelsesoplysningerne i denne instruktionsvejledning. Instruktionsvejledningen er også tilgængelig som mobilapp (Volvo Manual) og på Volvo Cars' supportside ([support.volvocars.com](https://support.volvocars.com)).

# INDHOLD

## INDLEDNING

Sådan finder du ejerinformation	12
Digital instruktionsvejledning i bilen	13
Volvo Cars supportside	15
Sådan læses instruktionsvejledningen	16
Indlæsning af data	19
Tilbehør og ekstraudstyr	20
Volvo ID	21
Miljøfilosofi	22
Instruktionsvejledningen og miljøet	24
Lamineret glas	24

## SIKKERHED

Generelt om sikkerhedssele	26
Sikkerhedssele - spænde	27
Sikkerhedssele - løsne	28
Sikkerhedssele - graviditet	28
Påmindelse om sikkerhedssele	29
Selestrammere	29
Sikkerhed - advarselssymbol	30
Airbag-system	31
Airbag i førersiden	32
Passagerairbag	32
Passagerairbag - aktivering/deaktivering*	34
Sideairbag (SIPS)	35
Beskyttelsesgardin (IC)	36
Generelt om WHIPS (whiplash-beskyttelse)	37
WHIPS - siddestilling	38
Roll Over Protection System (ROPS)	39
Når systemet udløses	39
Generelt om sikkerhedstilstand	40
Sikkerhedstilstand - startforsøg	41
Sikkerhedstilstand - flytning	42
Generelt om børnesikkerhed	42
Barnestol	43
Barnestol - placering	48
Barnestol - ISOFIX	49

ISOFIX - størrelsesklasser	50
ISOFIX - typer barnestole	51
Barnestol - øverste befæstelsespunkter	53

## **INSTRUMENTER, KONTAKTER OG REGULERINGSANORDNINGER**

Instrumenter, kontakter og reguleringsanordninger, venstrestyret bil - oversigt	56
Instrumenter, kontakter og reguleringsanordninger, højrestyret bil - oversigt	59
Kombiinstrument	62
Kombiinstrument, analogt - oversigt	62
Kombiinstrument, digitalt - oversigt	63
Eco Guide og Power Guide*	66
Kombiinstrument - kontrolsymbolernes betydning	67
Kombiinstrument - advarselssymbolernes betydning	69
Udetemperaturmåler	71
Triptællere	71
Ur	72
Kombiinstrument - licensaftale	72
Symboler på display	73
Volvo Sensus	76
Nøglepositioner	77
Nøglepositioner - funktioner på forskellige niveauer	77
Forsæder	78
Forsæder - elbetjente*	79
Bagsæder	81
Rat	82

Eloppvarmning* af rattet	83
Lyspanel	84
Positionsllys	85
Kørelys	86
Tunneldektekering*	86
Nær-/fjernlys	87
Automatisk fjernlys*	88
Aktive Xenon-forlygter*	90
Forlygter - tilpasning af lyskegle	91
Tågebaglys	91
Bremselygte	92
Advarselsblinklys	92
Blinklys	93
Kabinebelysning	93
Varigh. for lys v. ank.	95
Varighed for ankomstlys	95
Viskere og sprinklere	95
Rudehejs	97
Solgardin*	98
Sidespejle	99
Ruder og sidespejle - eloppvarmning	100
Bakspejl - indvendigt	101
Kompas*	101
Soltag*	103

Menubetjening - kombiinstrument	105
Menuoversigt - kombiinstrument	105
Besked	106
Meddelelser - håndtering	107
MY CAR	107
Informationscenter	108
Kørecomputer - analogt kombiinstrument	111
Kørecomputer - digitalt kombiinstrument	114
Kørecomputer - kørselsstatistik*	117

## KLIMA

Generelt om klimaet	120
Faktisk temperatur	121
Sensorer - klima	121
Luftkvalitet	121
Luftkvalitet – kabinefilter	122
Luftkvalitet – Clean Zone Interior Package (CZIP)*	122
Luftkvalitet – IAQS*	122
Luftkvalitet – materiale	123
Menuindstillinger - klima	123
Luftdistribution i kabinen	123
Elektronisk klima anlæg - ECC	126
Eloppvarmede forsæder*	127
Eloppvarmet bagsæde*	128
Blæser	128
Automatisk regulering	129
Temperaturstyring i kabinen	129
Aircondition	130
Afdugning og afisning af forruden	130
Luftdistribution - recirkulation	131
Luftdistribution - tabel	132
Motor- og kabinevarmer*	134
Motor- og kabinevarmer* – direkte start	135
Motor- og kabinevarmer* – direkte slukning	136

Motor- og kabinevarmer* - timer	136
Motor- og kabinevarmer* - meddelelser	138
Ekstravarmer*	140
Brændstofdrevet ekstravarmer*	140
Elektrisk ekstravarmer*	141

## LASTNING OG OPBEVARING

Opbevaringssteder	144
Tunnelkonsol	146
Tunnelkonsol - cigarettænder og askebæger*	146
Handskerum	146
Indlægsmåtter*	147
Makeup-spejl	147
Tunnelkonsol - 12 V-kontakt	147
Lastning	148
Lastning - lang last	149
Taglast	150
Lastforankringsøjer	150
Lastning - indkøbsposeholder*	151
12 V-kontakt – bagagerum*	151

## LÅS OG ALARM

Fjernbetjening	154
Fjernbetjening - bortkomst	154
Fjernbetjening - individualisering*	155
Låsning/oplåsning - indikation	156
Lås-indikator	156
Elektronisk startspærre	157
Fjernbetjent startspærre med sporingsystem*	157
Fjernbetjening - funktioner	158
Fjernbetjening - rækkevidde	159
Fjernbetjening med PCC* - unikke funktioner	159
Fjernbetjening med PCC* - rækkevidde	160
Aftageligt nøgleblad	161
Aftageligt nøgleblad - udtagning/ fastgøring	161
Aftageligt nøgleblad - oplåsning af dør	162
Privatlåsning*	162
Fjernbetjening - udskiftning af batteri	164
Keyless drive*	165
Keyless Drive* - fjernbetjeningens rækkevidde	165
Keyless drive* - sikker håndtering af fjernbetjeningen	166
Keyless Drive* - forstyrrelser i fjernbetjeningens funktion	166

Keyless Drive* - låsning	167
Keyless drive* - oplåsning	167
Keyless Drive* - oplåsning med nøgleblad	168
Keyless Drive* - låseindstillinger	168
Keyless Drive* - placering af antenner	169
Låsning/oplåsning - udefra	169
Manuel låsning af dør	170
Låsning/oplåsning - indefra	171
Gennemluftningsfunktion	172
Låsning/oplåsning - handskerum	172
Låsning/oplåsning - bagagerumsklap	172
Blokeret låsestilling*	174
Børnesikkerhedslås - manuel aktivering	175
Børnesikkerhedslås - elektrisk aktivering*	175
Alarm	176
Alarmindikator	177
Alarm - automatisk genaktivering	177
Alarm - fjernbetjeningen fungerer ikke	178
Alarmsignaler	178
Reduceret alarmniveau	178
Typegodkendelse - fjernbetjenings-system	179

## FØRERSTØTTE

Aktivt chassis - Four C*	182
Justerbar styrestyrke*	182
Elektronisk stabilitetskontrol (ESC) - generelt	183
Elektronisk stabilitetskontrol (ESC) - betjening	184
Elektronisk stabilitetskontrol (ESC) - symboler og meddelelser	185
Fartbegrænsere	187
Fartbegrænsere - kom godt i gang	187
Fartbegrænsere - ændre hastighed	188
Fartbegrænsere - midlertidig deaktivering og standby	188
Fartbegrænsere - alarm ved overskridelse af hastighed	189
Fartbegrænsere - slukning	189
Fartpilot*	190
Fartpilot* - håndtere hastighed	191
Fartpilot* - midlertidig deaktivering og standby	191
Fartpilot* - genoptagelse af indstillet hastighed	192
Fartpilot* - slå fra	193
Afstandskontrol*	193
Afstandskontrol* - begrænsninger	194
Afstandskontrol* - symboler og meddelelser	196

Adaptiv fartpilot - ACC*	197	City Safety™ - symboler og meddelelser	221	Vognbaneassistance (LDW)*	244
Adaptiv fartpilot* - funktion	198	Kollisionsadvarsel*	222	Vognbaneassistance (LDW) - funktion	245
Adaptiv fartpilot* - oversigt	199	Kollisionsadvarsel* - funktion	223	Vognbaneassistance (LDW) - betjening	246
Adaptiv fartpilot* - håndtere hastighed	200	Kollisionsadvarsel* - registrering af cyklist	224	Vognbaneassistance (LDW) - begrænsninger	246
Adaptiv fartpilot* - indstilling af tidsafstand	202	Kollisionsadvarsel* - registrering af fodgængere	225	Vognbaneassistance (LDW) - symboler og meddelelser	247
Adaptiv fartpilot* - midlertidig deaktivering og standby	202	Kollisionsadvarsel* - betjening	226	Vognbaneassistance (LKA)*	248
Adaptiv fartpilot* - overhale andre køretøjer	203	Kollisionsadvarsel* - begrænsninger	228	Vognbaneassistance (LKA) - funktion	249
Adaptiv fartpilot* - slå fra	204	Kollisionsadvarsel* - kamerasensorens begrænsninger	229	Vognbaneassistance (LKA) - betjening	250
Adaptiv fartpilot* - køassistant	204	Kollisionsadvarsel* - symboler og meddelelser	230	Vognbaneassistance (LKA) - begrænsninger	251
Adaptiv fartpilot* - skifte fartpilots funktionalitet	206	BLIS*	232	Vognbaneassistance (LKA) - symboler og meddelelser	252
Adaptiv fartpilot* - fejlsøgning og afhjælpning af fejl	207	BLIS* - betjening	233	Parkeringshjælp*	253
Adaptiv fartpilot* - symboler og meddelelser	208	CTA*	234	Parkeringshjælp* - funktion	253
Radarsensor	210	BLIS - symboler og meddelelser	236	Parkeringshjælp* - bagud	254
Radarsensor - begrænsninger	210	Trafikskilt-information (RSI)*	237	Parkeringshjælp* - foran	255
Typegodkendelse - radarsystem	212	Trafikskilt-information (RSI)* - betjening	237	Parkeringshjælp* - fejlindikation	256
City Safety™	215	Trafikskilt-information (RSI)* - begrænsninger	240	Parkeringshjælp* - rengøring af sensorer	256
City Safety™ - funktion	215	Driver Alert System*	240	Parkeringskamera*	257
City Safety™ - betjening	216	Driver Alert Control (DAC)*	241	Parkeringskamera - indstillinger	259
City Safety™ - begrænsninger	217	Driver Alert Control (DAC)* - betjening	241	Parkeringskamera - begrænsninger	260
City Safety™ - lasersensoren	219	Driver Alert Control (DAC)* - symboler og meddelelser	243	Aktiv parkeringshjælp (PAP)*	260
				Aktiv parkeringshjælp (PAP)* - funktion	261

		<b>START OG KØRSEL</b>	
Aktiv parkeringshjælp (PAP)* - betjening	262	Start af motor	268
Aktiv parkeringshjælp (PAP)* - begrænsninger	264	Slukning af motoren	269
Aktiv parkeringshjælp (PAP)* - symboler og meddelelser	265	Ratlås defekt	269
		Fjernstart (ERS)*	269
		Fjernstart (ERS) - betjening	270
		Fjernstart (ERS) - symboler og meddelelser	271
		Starthjælp med andet batteri	273
		Gearkasser	274
		Manuel gearkasse	274
		Gearsift-indikator*	275
		Automatisk gearkasse - Geartronic*	275
		Gearvælgerspærring	278
		Starthjælp på en bakke (HSA)*	279
		Firehjulstræk - AWD*	279
		Hill Descent Control (HDC)*	280
		Start/Stop*	281
		Start/Stop* - funktion og betjening	282
		Start/Stop* - motoren standser ikke	283
		Start/Stop* - motoren starter automatisk	284
		Start/Stop* - motoren starter ikke automatisk	285
		Start/Stop* - ufrivilligt motorstop manuel gearkasse	286
		Start/Stop* - indstillinger	286
		Start/Stop* - symboler og meddelelser	288
		Køretilstand ECO*	290
		Driftsbremsen	292
		Driftsbremse - blokeringsfri bremser	293
		Driftsbremse - nødbremselys og automatiske advarselsblinklys	293
		Driftsbremse - nødbremseforstærkning	294
		Parkeringsbremse	295
		Kørsel i vand	299
		Overophedning	299
		Kørsel med åben bag/bagagerumsklap	300
		Overbelastning - startbatteri	300
		Inden en længere rejse	301
		Vinterkørsel	301
		Tankdækselklap - åbne/lukke	302
		Tankdækselklap - manuel åbning	302
		Påfyldning af brændstof	302
		Brændstof - håndtering	303
		Brændstof - benzin	304
		Brændstof - diesel	304
		Dieselpartikelfilter (DPF)	306
		Katalysatorer	306
		Brændstoføkonomisk kørsel	307
		Kørsel med anhænger*	308

Kørsel med anhænger* – manuel gearkasse	309
Kørsel med anhænger* – automatisk gearkasse	309
Trækanordning/Anhængertræk*	310
Aftageligt anhængertræk* – opbevaring	310
Aftageligt anhængertræk* – specifikationer	310
Aftageligt anhængertræk* – montering/afmontering	311
Anhænger-stabilisator - TSA	314
Bugsering	315
Bugserøje	316
Bjergning	317

## HJUL OG DÆK

Dæk - vedligeholdelse	320
Dæk - rotationsretning	321
Dæk - slidindikatorer	321
Dæk - lufttryk	322
Hjul- og fælgdimensioner	323
Dæk - dimensioner	323
Dæk - belastningstal	324
Dæk - hastighedsklasser	324
Hjulbolte	325
Vinterdæk	325
Skift af hjul - afgang af hjul	326
Skift af hjul - montering	329
Advarselstrekant	330
Værktøj	330
Donkraft*	331
Førstehjælpskasse*	331
Dæktryksovervågning*	332
Dækovervågning (TM)*	332
Midlertidig dæklapning	334
Midlertidigt dæklapningssæt - placering	335
Midlertidigt dæklapningssæt - oversigt	335
Midlertidig dæklapning - betjening	336
Midlertidig dæklapning - efterkontrol	338

Midlertidigt dæklapningssæt – pumpning af dæk	339
---	-----

## VEDLIGEHOLDELSE OG SERVICE

Volvos serviceprogram	342
Bestille service og reparation*	342
Løftning af bilen	345
Motorhjelm - åbne og lukke	347
Motorrum - oversigt	347
Motorrum - kontrol	348
Motorolie - generelt	349
Motorolie - kontrol og påfyldning	350
Kølevæske - niveau	352
Bremse- og koblingsvæske - niveau	353
Servostyringsolie - niveau	354
Klimaanlæg - fejlsøgning og reparation	355
Udskiftning af pærer - generelt	355
Udskiftning af pærer - forlygter	357
Udskiftning af pærer - dæksel til fjern-/nærlyspærer	358
Udskiftning af pærer - nærlys	358
Udskiftning af pærer - fjernlys	359
Udskiftning af pærer - ekstra fjernlys	360
Udskiftning af pærer - blinklys foran	360
Udskiftning af pærer - lys bag	361
Udskiftning af pærer - placering af pærer bag	361
Udskiftning af pærer - nummerpladelys	362

Udskiftning af pærer - belysning i bagagerummet	362
Udskiftning af pærer - lys i makeup-spejl	362
Pærer - specifikationer	363
Viskerblade	363
Sprinklevæske - påfyldning	365
Startbatteri - generelt	366
Batteri - symboler	367
Startbatteri - udskiftning	368
Batteri - Start/Stop	370
Elsystem	372
Sikringer - generelt	372
Sikringer - i motorrummet	374
Sikringer - under handskerum	377
Sikringer - i styreenhed under handskerum	379
Sikringer - i bagagerum	381
Sikringer - i motorrummets koldzone	383
Bilvask	385
Polering og voksning	386
Vand- og smudsafvisende yderlag	387
Rustbeskyttelse	388
Rengøring indvendigt	388
Lakskader	389

## SPECIFIKATIONER

Typebetegnelser	392
Mål	395
Vægt	396
Trækvægt og kugletryk	397
Motorspecifikationer	398
Motorolie - ugunstige kørselsforhold	399
Motorolie - kvalitet og kapacitet	400
Kølevæske - kvalitet og kapacitet	402
Transmissionsolie - kvalitet og kapacitet	403
Bremsevæske - kvalitet og kapacitet	404
Servostyringsolie - kvalitet	404
Brændstoftank - kapacitet	405
Specifikationer for airconditionanlæg	406
Brændstofforbrug og CO2-udslip	408
Dæk - godkendte dæktryk	410

## **ALFABETISK STIKORDSREGISTER**

Alfabetisk stikordsregister

411

INDLEDNING

## Sådan finder du ejerinformation

Ejerinformation er tilgængelig i flere forskellige produktformater, både digitalt og trykt. Instruktionsvejledningen findes på bilens skærm, som mobilapp og på Volvo Cars supportside. I handskerummet findes en Quick Guide og et supplement til instruktionsvejledningen med information om bl.a. sikringer og specifikationer. En trykt instruktionsvejledning kan efterbestilles.

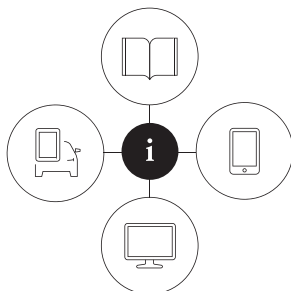

0909003

## Bilens skærm<sup>1</sup>



Instruktionsvejledningen er tilgængelig digitalt på bilens skærm. Tryk på **MY CAR**-knappen i midterkonsollen, tryk **OK/MENU** og vælg **Instruktionsvejledning**. Informationen er søgbar og er desuden inddelt i kategorier.

Læs mere i Digital instruktionsvejledning i bilen.

## Mobilapp

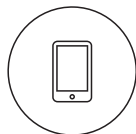

I App Store eller Google Play, søg efter "Volvo Manual", hent appen til din smartphone eller tablet og vælg bil.

I appen er der instruktionsvideoer samt mulighed for visuel navigation med udvendige og indvendige billeder af bilen. Det er nemt at navigere mellem de forskellige afsnit i instruktionsvejledningen, og indholdet er søgbart. Læs mere om Instruktionsvejledning i mobile enheder.

## Volvo Cars supportside



Gå ind på [support.volvocars.com](http://support.volvocars.com) og vælg dit land. Her finder du instruktionsvejledninger, dels online og dels i PDF-format. På Volvo Cars supportside findes tillige instruktionsvideoer og yderligere information og hjælp vedrørende din Volvo og dit bilejerskab. Siden er tilgængelig for de fleste markeder. Læs mere på Volvo Cars supportside.

## Trykt information

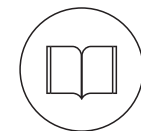

I handskerummet findes et supplement til instruktionsvejledningen<sup>2</sup>, som indeholder information om sikringer og specifikationer samt en sammenfatning af vigtig og praktisk information.

I trykt format er der også en Quick Guide, som hjælper dig med at komme i gang med de mest anvendte funktioner i bilen.

Afhængigt af det valgte udstyrsniveau, marked osv. kan også yderligere ejeroplysninger findes i trykt format i bilen.

<sup>1</sup> For markeder uden instruktionsvejledning på midterdisplayet medfølger i stedet en fuld, trykt vejledning til bilen.

<sup>2</sup> For markeder uden instruktionsvejledning på midterdisplayet medfølger i stedet en fuld, trykt vejledning til bilen.

En trykt instruktionsvejledning og tilhørende supplement kan efterbestilles. Kontakt en Volvo-forhandler for bestilling. Se, hvordan instruktionsbogen er opbygget i Læse instruktionsbogen.

### Skifte sprog på bilens skærm

Ved skift af sprog på skærmen kan det tænkes, at visse oplysninger ikke er i overensstemmelse med nationale eller lokale love og bestemmelser. Skift ikke til et sprog, som er svært at forstå. I givet fald kan det blive vanskeligt at finde tilbage i strukturen på skærmen.

#### ! VIGTIGT

Føreren er altid ansvarlig for, at køretøjet køres på en trafikssikker måde og at gældende love og regler følges. Det er også vigtigt, at bilen vedligeholdes og håndteres i overensstemmelse med Volvos anbefalinger i ejeroplysningerne.

Hvis der skulle være en forskel mellem oplysningerne på displayet og de trykte oplysninger, er det altid de trykte oplysninger, der gælder.

### Relaterede oplysninger

- Digital instruktionsvejledning i bilen (s. 13)
- Volvo Cars supportside (s. 15)
- Sådan læses instruktionsvejledningen (s. 16)

<sup>3</sup> Gælder for visse bilmodeller.

### Digital instruktionsvejledning i bilen

Instruktionsvejledningen kan læses på skærmen i bilen<sup>3</sup>. Indholdet er søgbart, og det er nemt at navigere mellem de forskellige afsnit.

Åbn den digitale instruktionsvejledning - tryk på **MY CAR**-knappen på midterkonsollen, tryk på **OK/MENU**, og vælg **Instruktionsvejledning**.

For grundlæggende navigering, se Betjene systemet. Nedenfor er der en mere detaljeret beskrivelse.

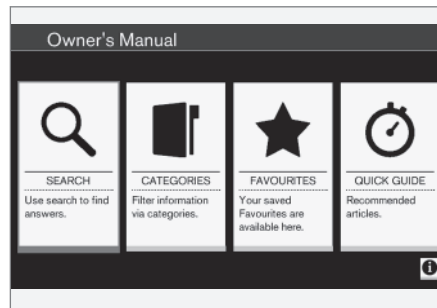

Instruktionsvejledningens startside.

Der er fire muligheder for at finde oplysninger i den digitale instruktionsvejledning:

- **Søg** - Søgefunktion til at finde en artikel.
- **Kategorier** - Alle artikler sorteret i kategorier.

- **Favoritter** - Hurtig adgang til foretrukne artikler.
- **Quick Guide** - Et udvalg af artikler til almindelige funktioner.

Vælg informationssymbolerne i nederste højre hjørne for at få oplysninger om den digitale instruktionsvejledning.

#### i OBS

Den digitale instruktionsvejledning er ikke tilgængelig under kørsel.

### Søg

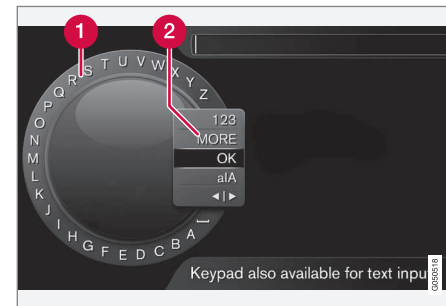

Søge ved hjælp af skrivehjul.

- 1 Liste over tegn.
- 2 Skift af indtastningstilstand (se nedenstående tabel).

◀◀ Brug skriveskiltet til at indtaste et søgeord, f.eks. "sikkerhedssele".

1. Drej **TUNE** til det ønskede bogstav, og tryk på **OK/MENU** for at bekræfte. Tal- og bogstavknapperne på kontrolpanelet i midterkonsollen kan også bruges.
2. Fortsæt med det næste bogstav osv.
3. For at skifte indtastningstilstanden til tal eller specialtegn, eller for at udføre søgningen, skal du dreje **TUNE** til et af valgene (se forklaring i følgende tabel) på listen for skift af indtastningstilstand (2), og trykke på **OK/MENU**.

<b>123/A BC</b>	Skift mellem bogstaver og tal med <b>OK/MENU</b> .
<b>MERE</b>	Skift til specialtegn med <b>OK/MENU</b> .
<b>OK</b>	Udfør søgningen. Drej <b>TUNE</b> for at vælge et resultat, og tryk på <b>OK/MENU</b> for at gå til artiklen.

<b>a A</b>	Skifter mellem store og små bogstaver med <b>OK/MENU</b> .
<b>◀   ▶</b>	Skifter fra skriveskiltet til søgefeltet. Flyt markøren med <b>TUNE</b> . Slet eventuelle stavefejl med <b>EXIT</b> . For at vende tilbage til skriveskiltet skal du trykke på <b>OK/MENU</b> .  Bemærk, at tal- og bogstavknapperne på kontrolpanelet kan bruges ved redigering i søgefeltet.

### Skrivning med det numeriske tastatur



Numerisk tastatur.

En anden måde at indtaste tegn er med midterkonsollens knapper **0-9**, \* og **#**.

Ved tryk på f.eks. **9** vises en række med alle tegn<sup>4</sup> under denne knap, f.eks. **W**, **x**, **y**, **z** og **9**. Hurtige tryk på knappen flytter markøren gennem disse tegn.

- Stands med markøren på det ønskede tegn for at vælge. Tegnet vises på skriftlinjen.
- Slet/fortryd med **EXIT**.

For at skrive et tal skal du holde den tilsvarende tal-knap nede.

### Kategorier

Artiklerne i instruktionsvejledningen er opdelt i hovedkategorier og underkategorier. Den samme artikel kan ligge i flere hensigtsmæssige kategorier for lettere at kunne findes.

Drej **TUNE** for at navigere i kategoritræet, og tryk på **OK/MENU** for at åbne en kategori - markeret **■** - eller artikel - markeret **□**. Tryk på **EXIT** for at vende tilbage til den forrige visning.

### Favoritter

Her er de artikler, der er gemt som favoritter. For at markere en artikel som favorit, se overskriften "Navigere i en artikel" nedenfor.

Drej **TUNE** for at navigere på favoritlisten, og tryk på **OK/MENU** for at åbne en artikel. Tryk på **EXIT** for at vende tilbage til den forrige visning.

<sup>4</sup> Skriftegn for den respektive knap kan variere, afhængigt af marked/land/sprog.

## Quick Guide

Her er der et udvalg af artikler til at lære bilens mest almindelige funktioner at kende. Artiklerne kan også nås via kategorier, men er samlet her for hurtig adgang.

Drej **TUNE** for at navigere i Quick Guide, og tryk på **OK/MENU** for at åbne en artikel. Tryk på **EXIT** for at vende tilbage til den forrige visning.

## Navigere i en artikel

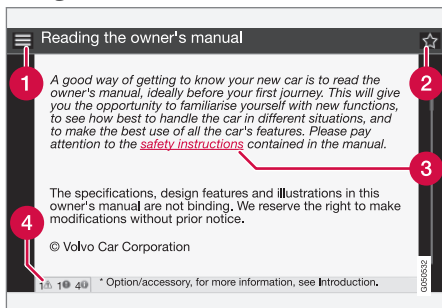

- 1 **Hjem** - fører til startside for instruktionsvejledningen.
- 2 **Favorit** - tilføjer/fjerner artiklen som favorit. Du kan også trykke på **FAV**-knappen på midterkonsollen for at tilføje/fjerne en artikel som favorit.
- 3 **Markeret link** - fører til en forbundet artikel.
- 4 **Særlige tekster** - hvis artiklen indeholder advarsels-, vigtig- eller bemærk-tekster vises

her det tilknyttede symbol og antallet af sådanne tekster i artiklen.

Drej **TUNE** for at navigere mellem links eller rulle i en artikel. Når skærmen er rullet til begyndelsen/slutningen af en artikel, nås punkterne hjem og favorit ved at rulle yderligere trin op/ned. Tryk på **OK/MENU** for at aktivere valget/det markerede link. Tryk på **EXIT** for at vende tilbage til den forrige visning.

## Volvo Cars supportside

På Volvo Cars' hjemmeside og supportside er der yderligere oplysninger om din bil. Fra hjemmesiden er det også muligt at navigere videre til My Volvo, en personlig webside for dig og din bil.

## Support på internettet

Gå ind på support.volvocars.com eller brug nedenstående QR-kode for at besøge siden. Support siden er tilgængelig for de fleste markeder.



QR-kode, der fører til support siden.

Informationen på support siden er søgbar og er desuden inddelt i forskellige kategorier. Her findes support for det, der vedrører f.eks. internetopkoblede tjenester og funktioner, Volvo On Call (VOC)\*, navigationssystemet\* og apper. Video og trinvis instruktioner forklarer forskellige procedurer, f.eks. hvordan der kan oprettes forbindelse mellem bilen og internettet via en mobiltelefon.



## « Oplysninger der kan hentes fra supportsiden

### Kort

For biler, der er udrustet med Sensus Navigation\*, er der mulighed for at hente kort fra supportsiden.

### Mobilapper

For udvalgte Volvo-modeller fra modelår 2014 og 2015 er instruktionsvejledningen tilgængelig i form af en app. Også VOC\*-appen kan nås herfra.

### Instruktionsvejledninger fra tidligere modelår

Instruktionsvejledninger fra tidligere modelår er tilgængelige her i pdf-format. Desuden er der adgang til Quick guide og supplement fra supportsiden. Vælg bilmodel og modelår for at downloade den ønskede publikation.

### Kontakt

På supportsiden er der kontaktoplysninger til kundesupport og nærmeste Volvo-forhandler.

### My Volvo på internettet<sup>5</sup>

Fra [www.volvocars.com](http://www.volvocars.com) er det muligt at navigere videre til My Volvo, som er en personlig webside for dig og din bil.

Opret et personligt Volvo ID, log ind på My Volvo, og få en oversigt over bl.a. service, aftaler og garantier. På My Volvo er der også information om modeltilpasset tilbehør og software til bilen.

<sup>5</sup> Gælder visse markeder.

## Relaterede oplysninger

- Volvo ID (s. 21)

## Sådan læses instruktionsvejledningen

En god måde at lære sin nye bil at kende er at læse instruktionsvejledningen, helst inden den første tur i bilen.

At læse instruktionsvejledningen er en god måde for at stifte bekendtskab med nye funktioner, få råd om hvordan bilen bedst håndteres i forskellige situationer, og lære at gøre brug af alle bilens finesser på bedst mulig måde. Vær opmærksom på de sikkerhedsanvisninger, der gives i instruktionsvejledningen.

Der foregår et løbende udviklingsarbejde for at forbedre vores produkt. Ændringer kan medføre at oplysninger, beskrivelser og illustrationer i dette tillæg er forskelligt fra udstyret i bilen. Vi forbeholder os ret til at foretage ændringer uden varsel.

© Volvo Car Corporation

### VIGTIGT

Fjern ikke denne vejledning fra bilen. Hvis der skulle opstå problemer, er det nødvendigt at kunne finde ud, hvor og hvordan der kan søges professionel assistance.

## Instruktionsvejledning i mobile enheder



### **i** OBS

Instruktionsvejledningen kan hentes som en mobilapplikation (gælder for visse bilmodeller og mobile enheder), se [www.volvocars.com](http://www.volvocars.com).

Mobilapplikationen indeholder også video samt søgbart indhold og nem navigation mellem de forskellige afsnit.

## Ekstraudstyr/tilbehør

Alle typer ekstraudstyr/tilbehør markeres med en stjerne\*.

Ud over standardudstyret beskrives i instruktionsbogen også valgfrit udstyr (fabriksmonteret udstyr) og andet tilbehør (eftermonteret ekstraudstyr).

Det udstyr, der er beskrevet i instruktionsvejledningen, er ikke tilgængeligt i alle biler - de har forskelligt udstyr, afhængigt af tilpasninger til forskellige markeders behov og nationale eller lokale love og bestemmelser.

Hvis du er i tvivl om, hvad der er standard eller ekstraudstyr/tilbehør, kan du kontakte en Volvo-forhandler.

## Særlige tekster

### **⚠ ADVARSEL**

Advarselstekster oplyser om risiko for personskader.

### **! VIGTIGT**

Vigtigt-tekster oplyser om risiko for materielle skader.

### **i** OBS

BEMÆRK-tekster giver råd eller tip, der letter brugen af f.eks. features og funktioner.

## Fodnote

Visse oplysninger i instruktionsvejledningen gives i en fodnote nederst på siden. Disse oplysninger er et tillæg til den tekst, de henviser til via nummeret. Hvis fodnoten vedrører tekst i en tabel, bruges bogstaver i stedet for tal som henvisning.

## Meddelelsetekster

I bilen er der display, der viser menu- og meddelelsetekster. I instruktionsvejledningen adskiller udseendet af disse tekster sig fra den almindelige tekst. Eksempler på menu- og meddelelsetekster: **Medie**, **Position sendes**.

## Mærkater

I bilen er der forskellige typer mærkater, som skal formidle vigtig information på en enkel og tydelig måde. Mærkaterne findes i bilen i følgende faldende grad af advarsel/information.

## Advarsel for personskade



Sorte ISO-symboler på gult advarselsfelt, hvid tekst/billede på sort meddelelsesfelt. Bruges for at angive tilstedeværelse af fare der, hvis advars-

\* Ekstraudstyr/tilbehør. Se Indledning for nærmere enkeltheder.

- ◀ len ignoreres, kan medføre alvorlig personskade eller dødsfald.

### Risiko for skade på ejendom



Hvide ISO-symboler og hvid tekst/billede på sort eller blå advarselsfelt og meddelelsesfelt. Bruges for at angive tilstedeværelse af fare der, hvis advarslen ignoreres, kan medføre skader på ejendom.

### Information



Hvide ISO-symboler og hvid tekst/billede på sort meddelelsesfelt.

### **i** OBS

De mærkater, der vises i instruktionsbogen, er ikke nødvendigvis nøjagtige gengivelser af dem, der findes i bilen. Målet er at vise nogenlunde, hvordan de ser ud, og nogenlunde hvor på bilen de sidder. De oplysninger, som gælder for din bil, findes på den respektive mærkat på bilen.

### Procedurelister

Procedurer, der omfatter ting, der skal gøres i en bestemt rækkefølge, er i instruktionsvejledningen forsynet med numre.

- 1** Når en anvisning med flere trin ledsages af en serie illustrationer, har hvert trin samme nummer som den tilsvarende illustration.
- A** Lister med bogstaver forekommer ved serier af illustrationer, hvor den indbyrdes rækkefølge af anvisningerne ikke er relevant.
- f** Der er nummererede og unummererede pile. De bruges til at illustrere en bevægelse.
- A** Pile med bogstaver bruges til at illustrere en bevægelse, hvor rækkefølgen ikke er relevant.

Hvis en anvisning med flere trin ikke ledsages af en serie illustrationer, er de enkelte trin nummereret på normal vis.

### Positionslister

- 1** På oversigtsbilleder, hvor forskellige dele udpeges, benyttes røde cirkler med et tal indeni. Tallet gentages på den positionsliste, der findes i tilslutning til illustrationen, der viser genstanden.

### Punktlistor

Når der forekommer en opremsning i instruktionsvejledningen, benyttes en punktliste.

Eksempel:

- Kølevæske
- Motorolie

### Relaterede oplysninger

Relaterede oplysninger refererer til andre artikler med relateret information.

### Illustrationer

Bogens illustrationer er nogle gange skematiske og kan afvige fra bilens udseende, afhængigt af udstyrsniveau og marked.

### Fortsættelse følger

»» Dette symbol er placeret længst nede til højre, når en artikel fortsætter på næste opslag.

### Fortsat fra forrige side

«« Dette symbol er placeret længst oppe til venstre, når en artikel fortsætter fra foregående opslag.

### Relaterede oplysninger

- Instruktionsvejledningen og miljøet (s. 24)
- Volvo Cars supportside (s. 15)

## Indlæsning af data

Som en del af Volvos sikkerheds- og kvalitetsarbejde registreres visse oplysninger om drift, funktionalitet og hændelser i bilen.

Dette køretøj er udstyret med en "Event Data Recorder" (EDR). Dens vigtigste formål er at registrere og optage data i forbindelse med trafikulykker eller kollisionslignende situationer, f.eks. tilfælde, hvor airbaggen udløses, eller hvor køretøjet rammer en vejspærring. Dataene registreres med det formål at øge forståelsen af, hvordan køretøjets systemer fungerer i disse typer af situationer. EDR'en er beregnet til at optage data vedrørende køretøjets dynamik og sikkerhedssystemer i et kort tidsrum, normalt 30 sekunder eller mindre.

EDR'en i dette køretøj er beregnet til ved trafikulykker eller kollisionslignende situationer at optage data vedrørende:

- Hvordan de forskellige systemer i bilen fungerer;
- Hvorvidt fører- og passagersikkerhedsseleerne var spændt/taget på;
- Førerens brug af speederen eller bremsepedalen;
- Hvilken hastighed køretøjet blev kørt med.

De kan bidrage til at give en bedre forståelse af de omstændigheder, som trafikulykker og personskader opstår under. Data optages kun af EDR'en, hvis der opstår en ikke-ubetydelig kollisi-

onssituation. Ingen data registreres af EDR'en under normale kørselsforhold. Systemet registrerer heller aldrig, hvem der fører køretøjet eller den geografiske placering af den opståede kollisions-situation eller hændelse. Andre parter, f.eks. politimyndigheder, kan dog anvende de optagede data i kombination med den type personligt identificerbare oplysninger, der rutinemæssigt indsamles ved en trafikulykke. For at kunne fortolke de registrerede data kræves der specialudstyr og adgang til enten køretøjet eller EDR'en.

Bilen er ud over EDR'en udstyret med en række computere, hvis funktion er løbende at kontrollere og overvåge bilens funktioner. De kan optage data under normale kørselsforhold, men især hvis de registrerer en fejl i forbindelse med bilens drift og funktionalitet, eller ved aktivering af køretøjets aktive førerstøttefunktioner (f.eks. City Safety og den automatiske bremsefunktion).

En del af de optagede data er nødvendige, for at teknikere kan udføre service og vedligeholdelse med henblik på at diagnosticere og afhjælpe eventuelle fejl, der er opstået i køretøjet. De registrerede oplysninger er også nødvendige, for at Volvo skal kunne overholde juridiske krav i henhold til love og myndigheder. Oplysninger, der er registreret i køretøjet, gemmes i dets computere, indtil køretøjet serviceres eller repareres.

Ud over ovenstående kan de registrerede oplysninger anvendes i aggregeret form i forskningøjemed og til produktudvikling med henblik på

## INDLEDNING

løbende at forbedre sikkerheden og kvaliteten af Volvos biler.

Volvo vil ikke medvirke til, at de ovenfor beskrevne oplysninger videregives til tredjemand uden bilejerens samtykke. På grund af nationale love og bestemmelser kan Volvo imidlertid blive tvunget til at udlevere sådanne oplysninger til politimyndigheder eller andre myndigheder, der kan have en lovfæstet ret til at få adgang til disse. For at kunne læse og fortolke de optagede data kræves der særligt teknisk udstyr, som Volvo, og værksteder der har indgået aftale med Volvo, har adgang til. Volvo er ansvarlig for, at oplysninger, der overføres til Volvo i forbindelse med service og vedligeholdelse, lagres og behandles på en sikker måde, og at behandlingen opfylder gældende lovkraft. For yderligere information - kontakt en Volvo-forhandler.

## Tilbehør og ekstraudstyr

Forkert tilslutning og montering af tilbehør og ekstraudstyr kan påvirke bilens elektroniske system negativt.

Noget tilbehør fungerer kun, når den tilknyttede software findes i bilens computersystem. Volvo anbefaler derfor, at du altid kontakter et autoriseret Volvo-værksted, inden tilbehør eller ekstraudstyr, som tilsluttes eller påvirker det elektriske system, monteres.

## Varmereflekterende forrude\*

Forruden er forsynet med en varmereflektende film, der mindsker solens varmestråling i kabinen.

Placering af elektronisk udstyr, f.eks. en transponder, bag ved en glasflade med varmereflektende film kan påvirke dens funktion og ydelse negativt.

Hvis funktionen for elektronisk udstyr skal blive optimal, bør det placeres på den del af forruden, der ikke har varmereflektende film (se det markerede felt på illustrationen).

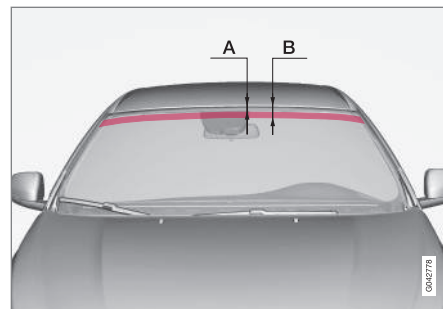

Felt uden påsat varmereflektende film.

A er afstanden fra forrudens øverste kant ned til feltets begyndelse. B er afstanden fra forrudens øverste kant ned til feltets slutning.

	Måtte
A	40 mm
B	80 mm

## Volvo ID

Volvo ID er dit personlige id, der giver adgang til forskellige tjenester<sup>6</sup>.

Eksempler på tjenester:

- My Volvo - Din personlige webside til dig og din bil.
- Ved internetforbundet bil\* - Nogle funktioner og tjenester kræver, at du har registreret din bil til et personligt Volvo ID, f.eks. for at kunne sende en adresse fra en korttjeneste på internettet direkte til bilen.
- Volvo On Call, VOC\* - Volvo ID bruges til at logge ind på Volvo On Call-mobilapp.

### Fordele ved Volvo ID

- Et brugernavn og en adgangskode for at få adgang til onlinetjenester, dvs. kun ét brugernavn og én adgangskode at huske.
- Ved ændring af brugernavn/password for en tjeneste (f.eks. VOC), vil kombinationen også automatisk ændres for andre tjenester (f.eks. My Volvo)

### Oprette Volvo ID

For at oprette et Volvo ID skal du opgive en personlig e-mailadresse. Følg instruktionerne i e-mailen, som sendes automatisk til den angivne adresse for at fuldføre registreringen. Det er

muligt at oprette Volvo ID gennem en af følgende tjenester:

- My Volvo – Indtast e-mailadresse og følg instruktionerne.
- Ved internetforbundet bil\* - Indtast e-mailadresse i appen, der kræver Volvo ID, og følg instruktionerne. Eller tryk to gange på tilslutningsknappen  på midterkonsollen, vælg **Apps → Indstillinger**, og følg instruktionerne.
- Volvo On Call, VOC\* – Hent den nyeste version af VOC-appen. Vælg at oprette Volvo ID fra startsiden, opgiv en e-mailadresse, og følg instruktionerne.

### Relaterede oplysninger

- Volvo Cars supportside (s. 15)

<sup>6</sup> Hvilke tjenester, der er tilgængelige, kan variere over tid og afhængigt af udstyrsniveau og marked.

## Miljøfilosofi

Volvo Car Corporation arbejder løbende på at udvikle sikrere og mere effektive produkter og

løsninger til at reducere den negative indvirkning på miljøet.



Omsorg for miljøet er en af Volvo Cars' kerneværdier, som er styrende for al aktivitet. Miljøarbejdet er baseret på hele bilens livscyklus og tager hensyn til de miljømæssige konsekvenser, den har, fra design til skrotning og genvinding. Volvo Cars har som grundprincip, at hvert nyt produkt, der udvikles, skal påvirke miljøet mindre end det produkt, det erstatter.

Et resultat af Volvos miljøarbejde er udviklingen af de mere effektive og mindre forurenende drivlinjer Drive-E. Det personlige miljø er også noget, som Volvo værner om. Luften inde i en Volvo er

f.eks. renere end luften udenfor takket være klimaanlægget.

Din Volvo opfylder strenge internationale miljøkrav. Alle Volvos produktionsanlæg skal være ISO 14001-certificerede. Det understøtter en systematisk tilgang til virksomhedens miljøspørgsmål, hvilket fører til løbende forbedringer med en reduceret miljøpåvirkning. Denne ISO-certificering betyder også, at gældende miljølove og bestemmelser overholdes. Volvo kræver også, at samarbejdspartnere opfylder disse krav.

## Brændstofforbrug

Da en stor del af den samlede miljøbelastning fra en bil opstår, når den bruges, ligger vægten på Volvo Cars' miljøindsats på at reducere brændstofforbrug, kulstofemission og anden luftforurening. Volvo-biler har et konkurrencedygtigt brændstofforbrug i deres respektive klasser. Jo lavere brændstofforbruget er, des lavere er udslippet af drivhusgassen kuldioxid.

## Bidrage til et bedre miljø

En energieffektiv og brændstoføkonomisk bil bidrager ikke blot til en reduceret indvirkning på miljøet, men betyder også færre omkostninger for ejeren af bilen. Som fører er det let selv at mindske brændstofforbruget og dermed både spare penge og bidrage til et bedre miljø. Her er nogle råd:

- Planlæg en effektiv gennemsnitshastighed. Hastigheder over ca. 80 km/t (50 mph) og under 50 km/t (30 mph) fører til et øget energiforbrug.
- Følg Service- og Garantibogens anbefalede intervaller for service og vedligeholdelse af bilen.
- Undgå tomgangskørsel - sluk for motoren ved lange ventetider. Overhold de lokale bestemmelser.
- Planlæg ruten. Mange unødvendige stop og ujævn hastighed bidrager til øget brændstofforbrug.
- Hvis bilen er udstyret med motorvarmer\*, bør den bruges før koldstart - det forbedrer startevnen og mindsker slid i koldt vejr, og motoren når normal driftstemperatur hurtigere, hvilket sænker brændstofforbruget og reducerer udslip.

Vær også opmærksom på at håndtere miljøskadeligt affald, f.eks. batterier og olie, på en miljømæssigt sikker måde. Kontakt et værksted, hvis du er i tvivl om, hvordan denne type affald skal

deponeres - et autoriseret Volvo-værksted anbefales.

Ved at følge disse råd kan du spare penge, spare på jordens ressourcer og forlænge bilens levetid. For mere information og flere råd se Eco guide (s. 66), Brændstoføkonomisk kørsel (s. 307) og Brændstofforbrug (s. 408).

## Effektiv udstødningsrensning

Din Volvo er fremstillet efter konceptet "Ren indefra og ud" – et koncept, der omfatter et rent kabinemiljø samt højeffektiv rensning af udstødningsgassen. I mange tilfælde ligger udstødningsudslippet langt under gældende normer.

## Ren luft i kabinen

Kabinefiltret forhindrer, at der trænger støv og pollen ind i kabinen gennem luftindtaget.

Luftkvalitetssystemet Interior Air Quality System (IAQS)\*, sikrer, at den indstrømmende luft er renere end luften uden for i trafikken.

Systemet renser luften i kabinen for forurening som f.eks. partikler, kulbrinter, kvælstofoxider og troposfærisk ozon. Hvis udendørsluften er forurennet, lukkes luftindtaget, og luften recirkuleres. En sådan situation kan f.eks. opstå i tæt trafik, bilkøer eller tunneller.

IAQS er en del af Clean Zone Interior Package (CZIP)\*, der også omfatter en funktion, som gør, at ventilatoren starter, når bilen låses op med fjernbetjeningen.

## Interiør

De materialer, der anvendes i interiøret i en Volvo, er nøje udvalgt og testet med henblik på at være sunde og behagelige. Nogle af detaljerne er håndlavede, f.eks. er rattets sømme syet i hånden. Det er kontrolleret, at interiøret ikke afgiver stærke lugte eller stoffer, som kan forårsage gener, f.eks. ved høj varme eller i stærkt lys.

## Volvos værksteder og miljøet

Gennem regelmæssig vedligeholdelse skaber du forudsætninger for lang levetid og lavt brændstofforbrug for bilen. På den måde bidrager du også til et renere miljø. Når Volvos værksteder bliver betroet at servicere og vedligeholde bilen, indgår den i Volvos system. Volvo stiller krav til, hvordan værkstedsløkalerne skal være udformet for at undgå spild og udslip til miljøet. Personalet på værkstederne har den viden og de værktøjer, som er nødvendige for omsorg for miljøet.

## Genvinding

Da Volvo arbejder ud fra et livscyklusperspektiv, er det også vigtigt, at bilen genvindes på en miljømæssigt forsvarlig måde. Næsten hele bilen er genvindelig. Bilens sidste ejer anmodes derfor om at kontakte en forhandler for henvisning til et certificeret/godkendt genvindingsanlæg.

## Relaterede oplysninger

- Instruktionsvejledningen og miljøet (s. 24)

## Instruktionsvejledningen og miljøet

Papirmassen i en trykt publikation af instruktionsbogen kommer fra Forest Stewardship Council®-certificerede skove eller andre kontrollerede kilder.

FSC®-symbolet viser, at papirmassen i en trykt publikation af instruktionsbogen kommer fra FSC®-certificerede skove eller andre kontrollerede kilder.

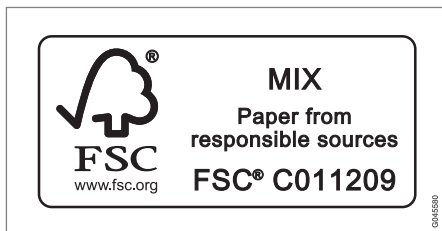

## Relaterede oplysninger

- Miljøfilosofi (s. 22)

## Lamineret glas



Glasset er forstærket, hvilket giver bedre indbrudsbeskyttelse og forbedrer kabinens lydisolering. Furruden og sideruderne\* har lamineret glas.

SIKKERHED

## Generelt om sikkerhedssele

En opbremsning kan få alvorlige følger, hvis sikkerhedsselelen ikke er i brug. Kontroller derfor, at alle passagerer har spændt sikkerhedsselelen under kørslen.

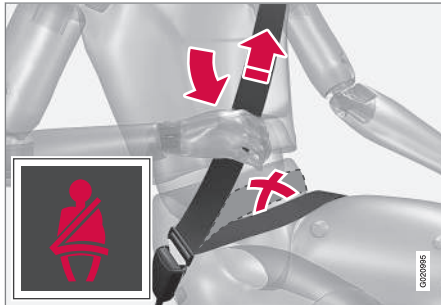

Stræk hofte-selelen over hoften ved at trække diagonal-selelen opad mod skulderen. Hofte-selelen skal sidde lavt (ikke over maven).

For at sikkerhedsselelen skal give maksimal beskyttelse er det vigtigt at den ligger forsvarligt an mod kroppen. Læn ikke ryglænet for langt bagud. Sikkerhedsselelen er beregnet til at beskytte i normal siddestilling.

Passagerer uden sele bliver påmindet om at tage sikkerhedssele på (s. 27) gennem hørbar og lyspåmindelse (s. 29).

## Husk

- Brug ikke klemmer eller andet, der kan forhindre sikkerhedsselelen i at ligge helt til.
- Sikkerhedsselelen må ikke være snoet eller vredet.

### ⚠ ADVARSEL

Sikkerhedsselelen og airbaggen arbejder sammen. Hvis sikkerhedsselelen ikke anvendes eller anvendes forkert, kan det påvirke airbaggens effekt ved en kollision.

### ⚠ ADVARSEL

Hver sikkerhedssele er kun beregnet til én person.

### ⚠ ADVARSEL

Foretag aldrig nogen ændringer eller reparationer af sikkerhedsselelen på egen hånd. Volvo anbefaler, at du kontakter et autoriseret Volvo-værksted.

Hvis sikkerhedsselelen har været udsat for en kraftig belastning, f.eks. i forbindelse med en kollision, skal hele sikkerhedsselelen udskiftes. En del af sikkerhedsselelens beskyttende egenskaber kan være blevet forringet, selvom den virker ubeskadiget. Udskift også sikkerhedsselelen, hvis den er slidt eller beskadiget. Den nye sikkerhedssele skal være typegodkendt og beregnet til den samme plads som den udskiftede sikkerhedssele.

## Relaterede oplysninger

- Sikkerhedssele - graviditet (s. 28)
- Sikkerhedssele - løsne (s. 28)
- Selestrammere (s. 29)

## Sikkerhedssele - spænde

Spænd sikkerhedssele (s. 26), før kørslen påbegyndes.

Træk selen langsomt ud, og spænd den ved at skubbe låsetungen ned i seletåsen. Et kraftigt "klik" angiver, at selen er låst.

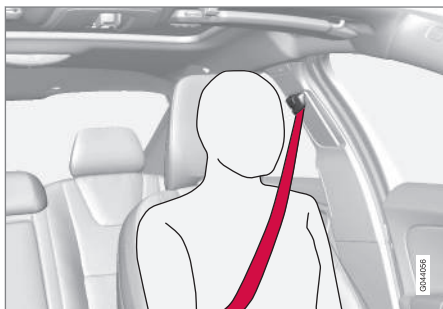

Korrekt placeret sikkerhedssele.



Forkert placeret sikkerhedssele. Selen skal ligge mod skulderen.



Højdejustering af sikkerhedssele. Tryk på knappen og bevæg selen i højden. Anbring selen så højt som muligt, uden at den gnider mod halsen.

På bagsædet passer låsetungen kun i den tilsvarende lås<sup>1</sup>.

## Husk

Sikkerhedssele låses fast og kan ikke trækkes ud:

- hvis den trækkes for hurtigt ud
- ved bremsning og acceleration
- hvis bilen hælder kraftigt.

## Relaterede oplysninger

- Sikkerhedssele - graviditet (s. 28)
- Sikkerhedssele - løsne (s. 28)
- Selestrammere (s. 29)
- Påmindelse om sikkerhedssele (s. 29)

<sup>1</sup> Visse markeder.

## Sikkerhedssele - løsne

Løsn sikkerhedssele (s. 26), når bilen holder stille.

Tryk på den røde knap på seletåsen, og lad derefter rullen trække selet ind. Hvis den ikke rulles helt ind, skubbes den ind med håndkraft, så den ikke hænger løst.

## Relaterede oplysninger

- Sikkerhedssele - spænde (s. 27)
- Påmindelse om sikkerhedssele (s. 29)

## Sikkerhedssele - graviditet

Under graviditet skal der altid bruges sikkerhedssele (s. 26), men det er meget vigtigt, at den bruges på rette måde.



Den skal ligge tæt ind mod skulderen, idet den diagonale del af sikkerhedsselet skal ligge mellem brysterne og mod siden af maven.

Sikkerhedsselets hoftedel skal ligge fladt mod siden af lårene og så lavt under maven som muligt – den må aldrig glide opad. Sikkerhedsselet skal ligge så tæt ind til kroppen som muligt, uden unødigt slaphed. Kontrollér også, at den ikke er snoet.

I takt med at graviditeten skrider frem, skal en gravid fører indstille sædet (s. 78) og rattet (s. 82), således, at hun har fuld kontrol over bilen (hvilket indebærer, at man let skal kunne nå rattet og pedalerne). Der skal stræbes efter størst mulig afstand mellem maven og rattet.

## Relaterede oplysninger

- Sikkerhedssele - spænde (s. 27)
- Sikkerhedssele - løsne (s. 28)

## Påmindelse om sikkerhedssele

Passagerer uden sele bliver gennem hørbar og lyspåmindelse påmindet om at tage sikkerhedssele på (s. 27).



Den hørbare påmindelse er hastighedsafhængig og i nogle tilfælde tidsafhængig. Lyspåmindelse findes i loftskonsollen og i kombiinstrumentet (s. 62).

Barnestole omfattes ikke af selepåmindelsessystemet.

## Bagsæde

Påmindelsen om sikkerhedssele på bagsædet har to funktioner:

- Oplysning om, hvilke sikkerhedssele (s. 26) der bruges på bagsædet. Der vises en meddelelse på kombiinstrumentet ved brug af sikkerhedssele, eller hvis en af bagdørene er blevet åbnet. Meddelelsen slettes automa-

tisk efter ca. 30 sekunders kørsel, eller efter et tryk på blinklysarmens **OK**-knap (s. 105).

- Påmindelse om, at en sikkerhedssele på bagsædet er taget af under kørslen. Påmindelsen gives i form af en meddelelse på kombiinstrumentet kombineret med lyd- og lyssignaler. Påmindelsen ophører, når sikkerhedssele igen er taget på, men kan også fjernes manuelt ved at trykke på **OK**-knappen.

Meddelelsen på kombiinstrumentet, som viser, hvilke sikkerhedssele der bruges, er altid tilgængelig. Man får lagrede meddelelser at se ved at trykke på **OK**-knappen.

## Visse markeder

Hvis føreren og forsædepassageren ikke har deres sikkerhedssele på, bliver de med lyd- og lyssignaler mindet om at tage selet på. Ved lav hastighed gives lydpåmindelsen de første 6 sekunder.

## Selestrammere

Alle sikkerhedssele (s. 26) er forsynet med selestrammer. En mekanisme i selestrammeren strammer sikkerhedssele i tilfælde af en tilstrækkelig kraftig kollision. Sikkerhedssele fastholder dermed personen mere effektivt.

### ADVARSEL

Sæt aldrig låsetungen fra passagerens sikkerhedssele i selelåsen i førersiden. Sæt altid låsetungen fra sikkerhedssele i selelåsen på den rigtige side. Sørg for aldrig at beskadige sikkerhedssele, og sæt ikke fremmedlegemer ind i selelåsen. Ellers fungerer sikkerhedssele og selelåsen måske ikke, som de skal, ved et sammenstød. Der er risiko for alvorlige skader.

## Sikkerhed - advarselssymbol

Advarselssymbolet vises, hvis der registreres en fejl i fejlsøgningen, eller hvis et system er blevet aktiveret. I de tilfælde, hvor det er nødvendigt, vises advarselssymbolet sammen med en meddelelse på kombiinstrumentets (s. 62) informationsdisplay.

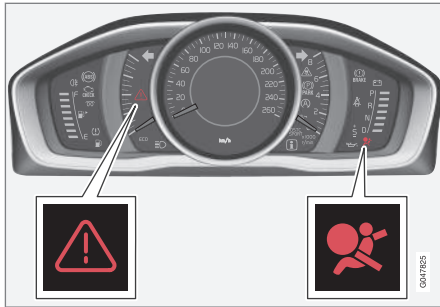

Advarselstrekanter og advarselssymbol for airbagsystemet (s. 31) i analogt kombiinstrument.

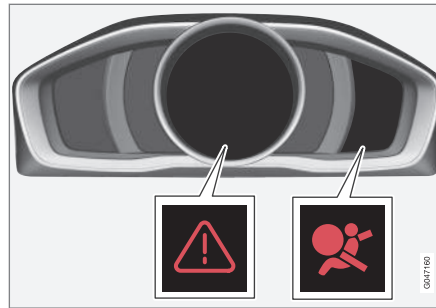

Advarselstrekanter og advarselssymbol for airbagsystemet i digitalt kombiinstrument.

Advarselssymbolet på kombiinstrumentet lyser, når fjernbetjeningen er i nøgleposition II (s. 77). Symbolet forsvinder efter ca. 6 sekunder, hvis airbagsystemet er fejlfri.

### **ADVARSEL**

Hvis advarselssymbolet for airbagsystemet fortsat er tændt eller tændes under kørslen, er det tegn på, at airbagsystemet ikke fungerer fuldt ud. Symbolet angiver, at der er en fejl i sikkerhedsselesystemet, SIPS, IC-systemet eller en anden fejl i systemet. Volvo anbefaler, at du hurtigst muligt kontakter et autoriseret Volvo-værksted.

Hvis advarselssymbolet er defekt, tændes advarselstrekanter, og **SRS-airbag Service påkrævet** eller **SRS-airbag Service snarest**

vises på displayet. Volvo anbefaler, at du snarest kontakter et autoriseret Volvo-værksted.

### Relaterede oplysninger

- Generelt om sikkerhedstilstand (s. 40)

## Airbag-system

Ved en frontalkollision hjælper airbagsystemet med at beskytte førerens og passagerens hoved, ansigt og bryst.

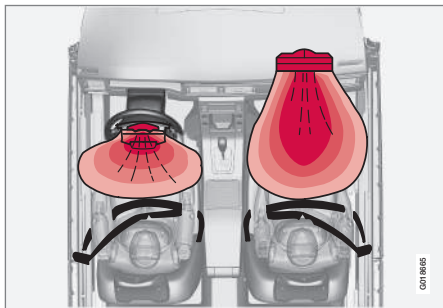

Airbag-systemet set fra oven, venstrestyret bil.

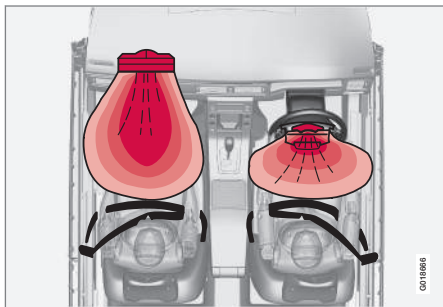

Airbag-systemet set fra oven, højrestyret bil.

Systemet består af airbags og sensorer. Ved en tilstrækkeligt kraftig kollision reagerer sensorer, og airbaggen(e) pustes op og bliver varm(e). Airbaggen dæmper stødet for den kørende i kollisionsøjeblikket. Når airbaggen presses sammen under kollisionen, tømmes den. I forbindelse hermed udvikles der en del røg i bilen, hvilket er helt normalt. Hele forløbet med oppustning og tømmning af airbaggen sker på nogle få tiendedele af et sekund.

### ADVARSEL

Volvo anbefaler, at du kontakter et autoriseret Volvo-værksted for reparation. Forkert indgreb i airbagsystemet kan forårsage funktionsfejl med alvorlige personskader til følge.

### OBS

Sensorerne reagerer forskelligt, afhængigt af forløbet af kollisionen, og om der bruges sikkerhedssele eller ej. Gælder for alle selepositioner.

Der kan derfor opstå ulykkesituationer, når kun en (eller ingen) af airbaggene aktiveres. Sensorerne registrerer effekten af den kollision, som bilen er blevet udsat for, og afhjælpningen tilpasses efter denne, således at én eller flere airbags udløses.

## Relaterede oplysninger

- Airbag i førersiden (s. 32)
- Passagerairbag (s. 32)
- Sikkerhed - advarselssymbol (s. 30)

## Airbag i førersiden

Som supplement til sikkerhedsselen (s. 26) i førersiden er bilen forsynet med en airbag (s. 31).

Denne airbag er monteret sammenfoldet midt i rattet. Rattet er mærket **AIRBAG**.

### ADVARSEL

Sikkerhedsselen og airbaggen arbejder sammen. Hvis selen ikke anvendes eller anvendes forkert, kan det påvirke airbaggens effekt ved en kollision.

## Relaterede oplysninger

- Passagerairbag (s. 32)

## Passagerairbag

Som supplement til sikkerhedsselen (s. 26) i passagersiden er bilen forsynet med en airbag (s. 31).

Airbaggen er monteret sammenfoldet i et rum oven over handskerummet. Panelet er mærket **AIRBAG**.



Placering af airbag i passagersiden i venstrestyret bil.



Placering af airbag i passagersiden i højrestyret bil.

## Mærkat for passagerairbag



Mærkat på passagersidens solskærm.



Mærkat på passagersidens dørstolpe. Mærkatet bliver synlig, når passagerdøren åbnes.

Advarselmærkatet for passagerairbaggen er placeret som angivet ovenfor.

### **⚠ ADVARSEL**

Placer aldrig en bagudvendt barnestol på et sæde beskyttet af en aktiveret airbag. Hvis dette råd ikke følges, kan det medføre livsfare eller alvorlig skade for barnet.

### **⚠ ADVARSEL**

Sikkerhedsselen og airbaggen arbejder sammen. Hvis selen ikke anvendes eller anvendes forkert, kan det påvirke airbaggens effekt ved en kollision.

For at undgå skader, hvis airbaggen udløses, skal passageren sidde så oprejst som muligt med fødderne på gulvet og ryggen mod ryglænet. Sikkerhedsselen skal være spændt.

### **⚠ ADVARSEL**

Anbring ikke genstande foran eller oven på instrumentpanelet, hvor airbaggen til passagerpladsen er placeret.

### **⚠ ADVARSEL**

Lad aldrig en person stå eller sidde foran passagersædet.

Anbring aldrig et bagudvendt barnesæde på den forreste passagerplads, hvis passagerairbaggen er tilkøbt.

Fremadvendte passagerer (børn og voksne) må aldrig sidde på passagerpladsen foran, hvis passager-airbaggen er frakøbt.

Hvis ovenstående anmodninger ikke følges, kan det medføre livsfare eller alvorlig personskade.

### **Omskifter - PACOS\***

Airbaggen i passagersiden på forsædet kan frakobles (s. 34), hvis bilen har en omskifter, PACOS (Passenger Airbag Cut Off Switch).

### **⚠ ADVARSEL**

Hvis bilen er udstyret med airbag på forsædepassagerpladsen, men ikke har PACOS-omskifter (Passenger Airbag Cut Off Switch), er airbaggen altid aktiveret.

### **Relaterede oplysninger**

- Airbag i førersiden (s. 32)
- Barnestol (s. 43)

## Passagerairbag - aktivering/ deaktivering\*

Airbag i passagersiden (s. 32) i forsædet kan frakobles, hvis bilen har en omskifter, PACOS (Passenger Airbag Cut Off Switch).

### Omskifter - PACOS

Omskifteren til airbaggen på passagerpladsen (PACOS) befinder sig på gavlen af instrumentpanelet i passagersiden og er tilgængelig, når døren åbnes.

Kontrollér, at omskifteren står i den ønskede stilling. Fjernbetjeningens nøgleblad (s. 161) skal bruges til at skifte stilling.

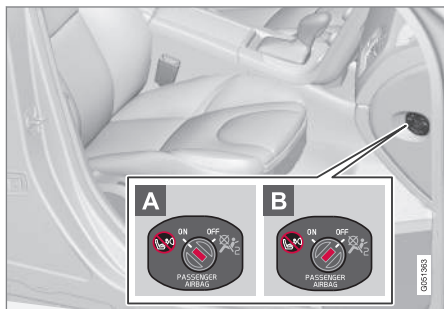

Placering af airbaggens omskifter.

**A ON** – airbaggen er tilkoblet. Med opkobleren i denne stilling kan alle fremadvendte passagerer

gerer (børn og voksne) sidde sikkert på passagerpladsen.

**B OFF** – airbaggen er frakoblet. Med omkobleren i denne stilling kan barn i bagudvendt barnestol sidde sikkert på passagerpladsen i forsædet.

### ⚠ ADVARSEL

#### Tilkoblet airbag (passagerplads):

Anbring aldrig et bagudvendt barnesæde på den forreste passagerplads, når passager-airbaggen er tilkoblet.

#### Frakoblet airbag (passagerplads):

Fremadvendte passagerer (børn og voksne) må aldrig sidde på passagerpladsen foran, når passager-airbaggen er frakoblet.

Hvis ovenstående anmodninger ikke følges, kan det medføre livsfare eller alvorlig personskade.

### i OBS

Når fjernbetjeningen er i nøgleposition II (s. 77), vises advarselssymbolet (s. 30) for airbaggen på kombiinstrumentet i ca. 6 sekunder.

Derefter tændes indikeringen i loftskonsollen, som viser korrekt status for passagerpladsens airbag.



Indikering der viser, at passagerpladsens airbag (SRS) er tilkoblet.

Et advarselssymbol i loftskonsollen viser, at airbaggen til forsædepassagerpladsen er tilkoblet (se foregående illustration).

### ⚠ ADVARSEL

Anbring aldrig et bagudvendt barnesæde på forsædet, hvis passager-airbaggen er tilkoblet, og symbolet  i loftskonsollen er tændt til angivelse heraf. Hvis dette råd ikke følges, kan det medføre livsfare for barnet.



Indikering der viser, at passagerpladsens airbag er frakoblet.

En tekstmeddelelse og et symbol i loftskonsollen viser, at forsædepassagerpladsens airbag er frakoblet (se foregående illustration).

### **ADVARSEL**

Der må ikke sidde nogen passagerer på passagerpladsen, hvis meddelelsen på loftskonsollen viser, at airbaggen er frakoblet, samtidig med at advarselssymbolet (s. 30) for airbagsystemet vises på kombiinstrumentet. Det tyder på, at der er opstået en alvorlig fejl. Opsøg snarest et værksted. Volvo anbefaler, at du kontakter et autoriseret Volvo-værksted.

### **ADVARSEL**

Hvis ovenstående ikke følges, kan det medføre livsfare for bilens passagerer.

## Relaterede oplysninger

- Barnestol (s. 43)

## Sideairbag (SIPS)

Ved en sidekollision fordeles en stor del af kollisionskraften af SIPS (Side Impact Protection System) til vanger, stolper, gulv, loft og andre dele af karosseriet. Sideairbaggene på fører- og passagerplads beskytter brystet og bækkenet, og udgør en vigtig del af SIPS.



SIPS-bag-systemet består af to hoveddele: sideairbag og sensorer. Sideairbaggen befinder sig i forsædets ryggramme.

Ved en tilstrækkeligt kraftig kollision reagerer sensorer, og sideairbaggen pustes op. Airbaggen pustes op mellem den kørende og dørpanelet og dæmper dermed stødet for den kørende i kollisionsøjeblikket. Når airbaggen presses sammen under kollisionen, tømmes den. Normalt pustes kun sideairbaggen i airbagsiden op.

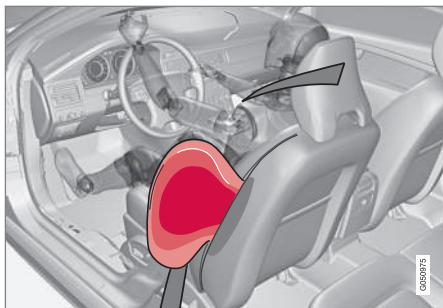

Førerplads, venstrestyret bil.

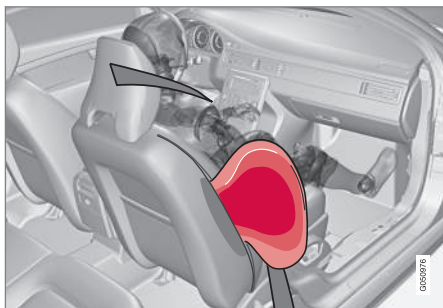

Passagerplads, venstrestyret bil.

**⚠ ADVARSEL**

- Volvo anbefaler, at reparation kun udføres af et autoriseret Volvo-værksted. Et forkert indgreb i SIPS-bag-systemet kan forårsage funktionsfejl og medføre alvorlige personskader.
- Placer ikke genstande i området mellem sædets yderside og dørpanelet, da dette område kan blive påvirket af sideairbaggen.
- Volvo anbefaler, at kun indtræk, der er godkendt af Volvo, anvendes. Andre indtræk kan hindre sideairbaggenes funktion.
- Sideairbaggen er et supplement til sikkerhedsselen. Brug altid sikkerhedssele.

### SIPS og barnestol

Barnestolens eller barnepudens beskyttelsesegenskaber påvirkes ikke negativt af sideairbaggen.

### Relaterede oplysninger

- Airbag i førersiden (s. 32)
- Passagerairbag (s. 32)
- Beskyttelsesgardin (IC) (s. 36)

### Beskyttelsesgardin (IC)

Gardinairbaggen bidrager til at beskytte førerens og passagerernes hoveder mod at slå mod bilens inderside ved en kollision.

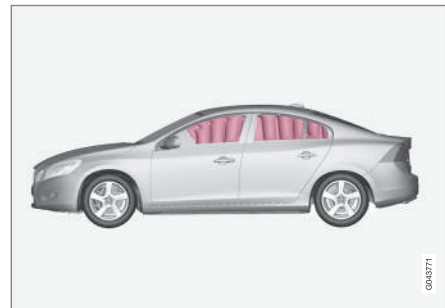

Gardinairbaggen IC (Inflatable Curtain) er en del af SIPS-systemet (s. 35) og airbagsystemet (s. 31). Den er monteret langs begge sider i loftet og hjælper med til at beskytte fører og passagerer på bilens ydersæder. Ved en tilstrækkeligt kraftig kollision reagerer sensorer, og gardinairbaggen pustes op.

**⚠ ADVARSEL**

Hæng eller fastgør aldrig tunge genstande i håndgrebene i loftet. Krogen er kun beregnet til lettere overtøj (ikke til hårde genstande som f.eks. paraplyer).

Der bør ikke skrues eller monteres noget i bilens loft, dørstolper eller sidepaneler. Ellers opnås den tilsigtede beskyttelse muligvis ikke. Volvo anbefaler, at du kun bruger originale Volvo-dele, der er godkendt til anbringelse disse steder.

**⚠ ADVARSEL**

Bilen må ikke lastes højere end 50 mm under overkanten af dørenes ruder. Ellers kan den beskyttende effekt af gardinairbaggene, som sidder skjult i loftet, udeblive.

**⚠ ADVARSEL**

Gardinairbaggene er et supplement til sikkerhedsselen. Brug altid sikkerhedssele.

**Relaterede oplysninger**

- Generelt om sikkerhedssele (s. 26)

**Generelt om WHIPS (whiplash-beskyttelse)**

WHIPS (Whiplash Protection System) er en beskyttelse mod piskesmældsskader. Systemet består af et energiabsorberende ryglæn og en til systemet tilpasset nakkestøtte på forsæderne.

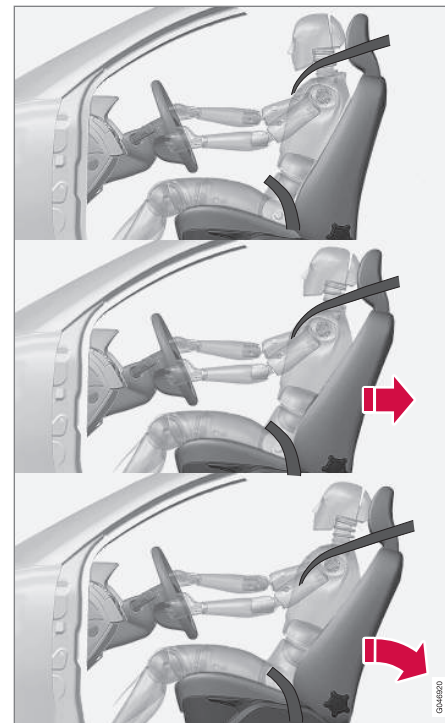

WHIPS-systemet aktiveres i tilfælde af påkørsel bagfra, hvor kollisionsvinklen, hastigheden og det

- ◀ påkørende køretøjs egenskaber har indvirkning på effekten.

### ⚠ ADVARSEL

WHIPS-systemet er et supplement til sikkerhedssele. Brug altid sikkerhedssele.

### Sædets egenskaber

Når WHIPS-systemet aktiveres, vippes forsæderens ryglæn bagud, hvorved siddestillingen for føreren og forsædepassageren ændres. På denne måde mindskes risikoen for piskesmældsskader (whiplash).

### ⚠ ADVARSEL

Foretag aldrig selv nogen ændringer eller reparationer af sædet eller WHIPS-systemet. Volvo anbefaler, at du kontakter et autoriseret Volvo-værksted.

### WHIPS og barnestol

Barnestolens eller barnepudens beskyttelsesegenskaber påvirkes ikke negativt af WHIPS-systemet.

### Relaterede oplysninger

- WHIPS - siddestilling (s. 38)
- Generelt om sikkerhedssele (s. 26)

## WHIPS - siddestilling

For at få den bedst mulige beskyttelse fra WHIPS-systemet (s. 37) skal fører og passager have korrekt siddestilling og sørge for ikke at hindre systemets funktion.

### Siddestilling

Indstil den korrekte siddestilling på forsædet (s. 78), før kørslen påbegyndes.

Føreren og forsædepassageren skal sidde midt på sædet med så lille afstand som muligt mellem nakkestøtten og hovedet.

### Funktion



Placer ikke nogen genstande på gulvet bag ved førersæde/passagersæde, som kan hindre WHIPS-systemets funktion.

### ⚠ ADVARSEL

Placer ikke en kasselignende last således, at den klemmes fast mellem bagsædets sædehynde og forsædets ryglæn. Husk ikke at hindre WHIPS-systemets funktion.

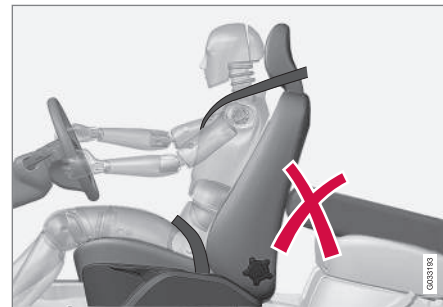

Placer ikke nogen genstande på bagsædet, som kan hindre WHIPS-systemets funktion.

### ⚠ ADVARSEL

Hvis et bagsæderyglæn er slået ned, skal det tilsvarende forsæde flyttes frem, så det ikke berører ryglænet, der er slået ned.

**⚠ ADVARSEL**

Hvis sædet har været udsat for ekstrem belastning, f.eks. i forbindelse med en kollision bagfra, skal WHIPS-systemet kontrolleres. Volvo anbefaler, at det kontrolleres af et autoriseret Volvo-værksted.

En del af WHIPS-systemets beskyttende egenskaber kan være gået tabt, selv om sædet tilsyneladende er ubeskadiget.

Volvo anbefaler, at du kontakter et autoriseret Volvo-værksted for kontrol af systemet, også efter mindre påkørselsulykker bagfra.

**Roll Over Protection System (ROPS)**

Volvos Roll-Over Protection System (ROPS) er udviklet for at mindske risikoen for at bilen skal vælte og for at give optimal beskyttelse, hvis der skulle ske en ulykke.

Systemet består af to dele: et forebyggende stabiliseringssystem og et sikringssystem.

Stabiliseringssystemet Roll Stability Control (RSC) bevirker, at risikoen for at vælte og slå kolbøtter minimeres, fx ved kraftige undvigemanøvrer eller hvis bilen kommer i skred.

RSC-systemet bruger en sensor, der registrerer hvordan bilens hældning til siden ændres. Ved hjælp af denne information beregnes derefter risikoen for at bilen skal vælte. Hvis der er risiko for dette, går ESC-systemet (s. 183) i gang, motorens drejningsmoment sænkes, og et eller flere hjul bremses, indtil bilen er blevet stabiliseret igen.

Hvis der alligevel sker en overrullningsulykke, træder beskyttelsessystemet til og kan alt efter situationen aktivere bilens selestrammere (s. 29) og gardinairbags (s. 36).

**⚠ ADVARSEL**

Under normal kørsel forbedrer RSC-systemet bilens kørselssikkerhed, men det må ikke opfattes som en mulighed for at øge hastigheden. Følg altid de sædvanlige forholdsregler for sikker kørsel.

**Når systemet udløses**

Ved en kollision interagerer Volvos forskellige personsikkerhedssystemer for at mindske skaderne.

System	Aktiveres
Selestrammere (s. 29) forsæde	Ved frontal- og/eller side- og/eller bagkollision og/eller væltning
Selestrammere bagsæde	Ved frontal- og/eller side- og/eller bagkollision og/eller væltning
Airbags (Rat- (s. 32) og passagerairbag (s. 32))	Ved frontalkollision <sup>A</sup>
Sideairbags SIPS (s. 35)	Ved sidekollision <sup>A</sup>
Gardinairbag (IC) (s. 36)	Ved sidekollision og/eller væltning og/eller ved visse frontalkollisioner <sup>A</sup>
Piskesmældsbeskyttelse, WHIPS (s. 37)	Ved påkørsel bagfra

<sup>A</sup> Ved et sammenstød kan bilen blive kraftigt deformeret, uden at airbagene udløses. En række faktorer, bl.a. kollisionsgenstandens stivhed og vægt, kørselshastigheden, kollisionsvinklen

## SIKKERHED

m.m., har indvirkning på, hvordan bilens forskellige sikkerhedssystemer aktiveres.

Hvis airbaggene (s. 31) er udløst, anbefales følgende:

- Bjerp bilen. Volvo anbefaler, at du bjerger den til et autoriseret Volvo-værksted. Kør ikke med udløste airbags.
- Volvo anbefaler, at du lader et autoriseret Volvo-værksted tage sig af udskiftning af komponenter i bilens sikkerhedssystem.
- Søg altid læge.

### **i** OBS

Aktivering af airbags og sikkerhedsselesystemet sker kun én gang ved en kollision.

### **!** ADVARSEL

Airbagsystemets styreenhed er placeret i midterkonsollen. Hvis midterkonsollen har været dækket med vand eller anden væske, løsnes batterikablerne. Forsøg ikke at starte bilen, da airbaggene kan udløses. Bjerp bilen. Volvo anbefaler, at du bjerger den til et autoriseret Volvo-værksted.

### **!** ADVARSEL

Kør aldrig med udløste airbags. Det kan komplicere kontrollen over bilen. Også andre sikkerhedssystemer kan være beskadigede. Den røg og det støv, som dannes ved udløsning af airbaggene, kan ved intensiv udsættelse forårsage hud- og øjenirritation/skader. Vask med koldt vand i tilfælde af klager. Det hurtige udløsningsforløb i kombination med airbagens materiale kan også give friktionskader og forbrændinger på huden.

## Generelt om sikkerhedstilstand

Sikkerhedsstatus er en beskyttelse, der træder i kraft, hvis en kollision kan have beskadiget en vigtig funktion i bilen, f.eks. brændstofledninger, sensorer for et beskyttelsessystem eller bremse-systemet.

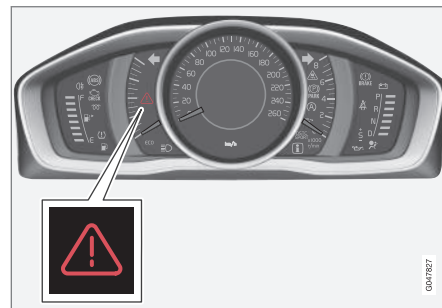

Advarselstrekant i analogt kombiinstrument.

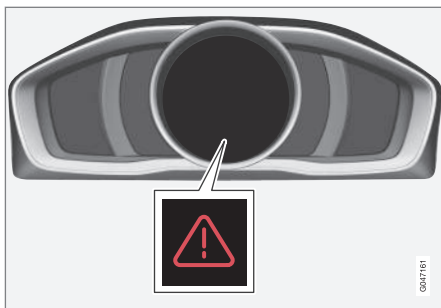

Advarselstrekant i digitalt kombiinstrument.

Hvis bilen har været udsat for en kollision, kan teksten **Sikkerhedsfunk. Se instr.bog** blive vist på kombiinstrumentets (s. 62) informationsdisplay. Det betyder, at bilen har nedsat funktion.

### **ADVARSEL**

Forsøg aldrig selv at reparere bilen eller at genindstille elektronikken, efter den har været i sikkerhedsfunktion. Det kan medføre personskafer, eller at bilen ikke fungerer som normalt. Volvo anbefaler, at du altid lader et autoriseret Volvo-værksted tage sig af kontrollen og genindstillingen af bilen til normal status, efter **Sikkerhedsfunk. Se instr.bog** har været vist.

### Relaterede oplysninger

- Sikkerhedstilstand - startforsøg (s. 41)
- Sikkerhedstilstand - flytning (s. 42)

## Sikkerhedstilstand - startforsøg

Hvis bilen er sat i sikkerhedstilstand (s. 40) kan der gøres startforsøg, hvis alt virker normalt, og det er kontrolleret, at der ikke er brændstofflækage.

Undersøg først, at der ikke er løbet brændstof ud af bilen. Der må heller ikke lugte af brændstof.

Hvis alt ser ud til at være normalt, og det er kontrolleret, at der ikke er nogen brændstofflækage, kan der gøres startforsøg.

Tag fjernbetjeningen ud og åbn førerdøren. Hvis der nu vises en meddelelse om, at tændingen er slået til, skal du trykke på startknappen. Luk derefter døren og sæt fjernbetjeningen på plads igen. Bilens elektronik forsøger nu at foretage tilbagestilling til normal status. Forsøg derefter at starte bilen.

Hvis meddelelsen **Sikkerhedsfunk. Se instr.bog** stadig vises på displayet må bilen ikke køres eller bugseres men skal bjærges (s. 317). Skjulte skader kan gøre bilen umulig at manøvrere under kørslen, selvom den lader til at kunne køres.

### **ADVARSEL**

Forsøg under ingen omstændigheder at genstarte bilen, hvis der lugter af brændstof, når meddelelsen **Sikkerhedsfunk. Se instr.bog** vises. Forlad bilen så hurtigt som muligt.

### **ADVARSEL**

Da bilen stadig er i sikkerhedsfunktion, må den ikke bugseres. Den skal bjærges fra stedet. Volvo anbefaler, at den bjærges til et autoriseret Volvo-værksted.

### Relaterede oplysninger

- Sikkerhedstilstand - flytning (s. 42)

## Sikkerhedstilstand - flytning

Hvis **Normal mode** vises, efter at **Sikkerhedsfunk. Se instr.bog** er tilbagestillet efter startforsøg (s. 41), kan bilen forsigtigt flyttes fra sin trafikfarlige position.

Bilen må ikke flyttes længere end nødvendigt.

### Relaterede oplysninger

- Generelt om sikkerhedstilstand (s. 40)

## Generelt om børnesikkerhed

Volvo har børnesikkerhedsudstyr (barnestole, barnepuder & fastspændingsanordninger), som er udviklet til netop denne bil.

Med Volvos børnesikkerhedsudstyr får du de bedste forudsætninger for, at barnet kører sikkert i bilen. Desuden passer børnesikkerhedsstyret godt og er nemt at bruge.

Børn, uanset alder og størrelse, skal altid være forsvarligt fastspændt i bilen. Lad aldrig et barn sidde på skødet af en passager.

Volvo anbefaler, at børn kører i bagudvendt barnestol så længe som muligt, mindst til 3-4-års alderen, og derefter i fremadvendt barnepude/ barnestol til barnet når en højde af 140 cm.

### OBS

Lovbestemmelser om, hvilken type barnesæde der skal bruges til børn i forskellige aldre og størrelser, varierer fra land til land. Undersøg, hvilke regler der gælder.

### OBS

For spørgsmål vedrørende montering af børnesikkerhedsprodukter kan du kontakte producenten for nærmere anvisninger.

## Børnesikkerheds lås

Bagdørene og ruderne i bagdørene\* kan låses manuelt (s. 175) eller elektronisk (s. 175)\* for at forhindre, at de åbnes indefra.

### Relaterede oplysninger

- Barnestol - placering (s. 48)
- Barnestol - ISOFIX (s. 49)
- Barnestol - øverste befæstelsespunkter (s. 53)

## Barnestol

Børn skal sidde godt og sikkert. Sørg for, at barnestolen anvendes korrekt.

### **i** OBS

Ved brug af børnesikkerhedsprodukter er det vigtigt at læse den medfølgende monteringsanvisning.

### **⚠** ADVARSEL

Du må ikke fastgøre barnestolens fastspændingsbånd i sædets længdejusteringsstang, fjedre, skinner og bjælker under sædet. Skarpe kanter kan beskadige fastspændingsbåndene.

Se nærmere i monteringsanvisningen til barnestolen om den rette montering.

## Anbefalet barnebeskyttelse<sup>2</sup>

Vægt	Forsæde (med deaktiveret airbag, kun bagudvendt barnestol)	Forsæde (med aktiveret airbag, kun fremadvendt barnestol)	Bagsædets yderplads	Bagsædets midterplads
Gruppe 0 maks. 10 kg  Gruppe 0+ maks. 13 kg			Volvo babystol (Volvo Infant Seat) - bagudvendt barnestol, der fastgøres med ISOFIX-fastspændingssystemet. Typegodkendelse: E1 04301146 (L)	
Gruppe 0 maks. 10 kg  Gruppe 0+ maks. 13 kg	Volvo babystol (Volvo Infant Seat) - bagudvendt barnestol, der fastgøres med bilens sikkerhedssele. Typegodkendelse: E1 04301146 (U)		Volvo babystol (Volvo Infant Seat) - bagudvendt barnestol, der fastgøres med bilens sikkerhedssele. Typegodkendelse: E1 04301146 (U)	Volvo babystol (Volvo Infant Seat) - bagudvendt barnestol, der fastgøres med bilens sikkerhedssele. Typegodkendelse: E1 04301146 (U)

<sup>2</sup> Hvad angår anden barnestol skal din bil findes på producentens vedlagte liste over køretøjer eller være generelt godkendt ifølge normen ECE R44.



Vægt	Forsæde (med deaktiveret airbag, kun bagudvendt barnestol)	Forsæde (med aktiveret airbag, kun fremadvendt barnestol)	Bagsædets yderplads	Bagsædets midterplads
Gruppe 0 maks. 10 kg  Gruppe 0+ maks. 13 kg	Barnestole som er generelt godkendte. (U)		Barnestole som er generelt godkendte. (U)	Barnestole som er generelt godkendte. (U)
Gruppe 1 9-18 kg	Volvo vendbar barnestol (Volvo Convertible Child Seat) bagudvendt barnestol, der fastgøres med bilens sikkerhedssele og fæstebånd.  Typegodkendelse: E5 04192 (L)		Volvo vendbar barnestol (Volvo Convertible Child Seat) bagudvendt barnestol, der fastgøres med bilens sikkerhedssele og fæstebånd.  Typegodkendelse: E5 04192 (L)	
Gruppe 1 9-18 kg	Volvo bagudvendt barnestol  Typegodkendelse: E5 04212 (L)		Volvo bagudvendt barnestol  Typegodkendelse: E5 04212 (L)	
Gruppe 1 9-18 kg		Fremadvendte barnestole, som er universalgodkendte. <sup>A</sup> (UF)	Barnestole som er generelt godkendte. (U)	Barnestole som er generelt godkendte. (U)

Vægt	Forsæde (med deaktiveret airbag, kun bagudvendt barnestol)	Forsæde (med aktiveret airbag, kun fremadvendt barnestol)	Bagsædets yderplads	Bagsædets midterplads
Gruppe 2 15-25 kg	Volvo vendbar barnestol (Volvo Convertible Child Seat) bagudvendt barnestol, der fastgøres med bilens sikkerhedssele og fæstebånd. Typegodkendelse: E5 04192 (L)		Volvo vendbar barnestol (Volvo Convertible Child Seat) bagudvendt barnestol, der fastgøres med bilens sikkerhedssele og fæstebånd. Typegodkendelse: E5 04192 (L)	
	Volvo bagudvendt barnestol Typegodkendelse: E5 04212 (L)		Volvo bagudvendt barnestol Typegodkendelse: E5 04212 (L)	
Gruppe 2 15-25 kg		Volvo vendbar barnestol (Volvo Convertible Child Seat) - fremadvendt barnestol, der fastgøres med bilens sele. Typegodkendelse: E5 04191 (U)	Volvo vendbar barnestol (Volvo Convertible Child Seat) - fremadvendt barnestol, der fastgøres med bilens sele. Typegodkendelse: E5 04191 (U)	



Vægt	Forsæde (med deaktiveret airbag, kun bagudvendt barnestol)	Forsæde (med aktiveret airbag, kun fremadvendt barnestol)	Bagsædets yderplads	Bagsædets midterplads
Gruppe 2/3 15-36 kg		Volvo selepude med ryglæn (Volvo Booster Seat with backrest). Typegodkendelse: E1 04301169 (UF)	Volvo selepude med ryglæn (Volvo Booster Seat with backrest). Typegodkendelse: E1 04301169 (UF)	Volvo selepude med ryglæn (Volvo Booster Seat with backrest). Typegodkendelse: E1 04301169 (UF)
Gruppe 2/3 15-36 kg		Volvo selestol Typegodkendelse: E1 04301312 (UF)	Volvo selestol Typegodkendelse: E1 04301312 (UF, L)	Volvo selestol Typegodkendelse: E1 04301312 (UF)
Gruppe 2/3 15-36 kg		Barnepude med og uden ryg (Booster Cushion with and without backrest). Typegodkendelse: E5 04216 (UF)	Barnepude med og uden ryg (Booster Cushion with and without backrest). Typegodkendelse: E5 04216 (UF)	Barnepude med og uden ryg (Booster Cushion with and without backrest). Typegodkendelse: E5 04216 (UF)

L: Gælder for specifikke barnestole. Disse barnestole kan være til en særlig bilmodel, begrænsede eller halvofficielle kategorier.

U: Gælder for generelt godkendte barnestole i denne vægtklasse.

UF: Gælder for generelt godkendte fremadvendte barnestole i denne vægtklasse.

A Volvo anbefaler bagudvendt barnestol til børn i denne vægtklasse.

**Relaterede oplysninger**

- Barnestol - placering (s. 48)
- Barnestol - øverste befæstelsespunkter (s. 53)
- Barnestol - ISOFIX (s. 49)
- Generelt om børnesikkerhed (s. 42)

## Barnestol - placering

Hvordan barnet placeres i bilen, og hvilket udstyr, der skal bruges, skal afgøres under hensyntagen til barnets vægt og størrelse.



En bagudvendt barnestol og en airbag hører ikke sammen.

Anbring altid en bagudvendt barnestol (s. 43) i bagsædet, hvis passagerairbaggen er (s. 34). Hvis airbaggen pustes op, når barnet sidder på passagerpladsen foran i bilen, kan barnet komme alvorligt til skade.

Hvis passagersidens airbag er deaktiveret, kan der anbringes en bagudvendt barnestol på den forreste passagerplads.

## Mærkat for passagerairbag



Mærkat på passagersidens solskærm.



Mærkat på passagersidens dørstolpe. Mærkaten bliver synlig, når passagerdøren åbnes.

Advarselmærkaten for passagerairbaggen er placeret som angivet ovenfor.

Det er tilladt at anbringe:

- en bagudvendt barnestol på passagersædet foran, når passagerairbaggen er deaktiveret.
- en fremadvendt barnestol/barnesæde på passagersædet foran, når passagerairbaggen er aktiveret.
- en eller flere barnestole/barnepuder på bagsædet.

### **⚠ ADVARSEL**

Placer aldrig en bagudvendt barnestol på et sæde beskyttet af en aktiveret airbag. Hvis dette råd ikke følges, kan det medføre livsfare eller alvorlig skade for barnet.

### **⚠ ADVARSEL**

Lad aldrig en person stå eller sidde foran passagersædet.

Anbring aldrig et bagudvendt barnesæde på den forreste passagerplads, hvis passagerairbaggen er tilkoblet.

Fremadvendte passagerer (børn og voksne) må aldrig sidde på passagerpladsen foran, hvis passager-airbaggen er frakoblet.

Hvis ovenstående anmodninger ikke følges, kan det medføre livsfare eller alvorlig personskade.

**⚠ ADVARSEL**

Barnepuder/barne stole med ståbøjler eller anden konstruktion, som kan ligge mod selelåsens udløserknop, må ikke anvendes, fordi de utilsigtet kan forårsage åbning af selelås.

Lad ikke barnestolen overdel ligge mod forruden.

**i OBS**

Lovbestemmelser om, hvordan børn skal placeres i biler, varierer fra land til land. Undersøg, hvilke regler der gælder.

**Relaterede oplysninger**

- Barnestol (s. 43)
- Generelt om børnesikkerhed (s. 42)
- Barnestol - øverste befæstelsespunkter (s. 53)
- Barnestol - ISOFIX (s. 49)

**Barnestol - ISOFIX**

ISOFIX er et fastspændingssystem til bilbarne stole (s. 43), der bygger på en international standard.

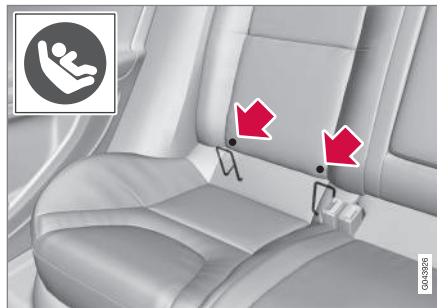

Forankringspunkterne for ISOFIX-systemet er skjult bag den nederste del af bagsæderglænet på de yderste siddepladser.

Forankringspunktets placering fremgår af symboler i ryglænets beklædning (se foregående illustration).

Man får adgang til forankringspunkterne ved at trykke ned på siddepladsens sædehynde.

Følg altid producentens monteringsanvisninger, når et barnebeskyttelsesprodukt skal fastgøres i ISOFIX-befæstelsespunkterne.

**Relaterede oplysninger**

- ISOFIX - størrelsesklasser (s. 50)
- ISOFIX - typer barnestole (s. 51)
- Generelt om børnesikkerhed (s. 42)

## ISOFIX - størrelsesklasser

For barnestole med ISOFIX (s. 49)-fastspændingsystem er der en størrelsesklassificering for at hjælpe brugeren med at vælge den rette type barnestol (s. 51).

Størrelses-klasse	Beskrivelse
A	Fuld størrelse, fremadvendt barnestol
B	Reduceret størrelse (alternativ 1), fremadvendt barnestol
B1	Reduceret størrelse (alternativ 2), fremadvendt barnestol
C	Fuld størrelse, bagudvendt barnestol
D	Reduceret størrelse, bagudvendt barnestol
E	Bagudvendt barnestol
F	Tværstillet barnestol, venstre
G	Tværstillet barnestol, højre

### ADVARSEL

Anbring aldrig et bagudvendt barnesæde på den forreste passagerplads, hvis passagerairbaggen er tilkoblet.

### OBS

Hvis en ISOFIX-barnestol ikke har størrelsesklassifikation, kan bilmodellen findes via barnestolens køretøjsliste.

### OBS

Volvo anbefaler, at du kontakter et autoriseret Volvo-værksted for oplysninger om, hvilke ISOFIX-barnestole Volvo anbefaler.

## ISOFIX - typer barnestole

Barnestole findes i forskellige størrelser – biler har forskellige størrelser. Derfor passer ikke alle barnestole på alle pladser i alle bilmodeller.

Barnestolstype	Vægt	Størrelsesklasse	Passagerpladser til ISOFIX-montering af barnestol	
			Forsæde	Bagsædets yderplads
Babystol tværstillet	maks. 10 kg	F	X	X
		G	X	X
Babystol bagudvendt	maks. 10 kg	E	X	OK (IL)
Babystol bagudvendt	maks. 13 kg	E	X	OK (IL)
		D	X	OK <sup>A</sup> (IL)
		C	X	OK <sup>A</sup> (IL)
Barnestol bagudvendt	9-18 kg	D	X	OK <sup>A</sup> (IL)
		C	X	OK <sup>A</sup> (IL)



Barnestolstype	Vægt	Størrelsesklasse	Passagerpladser til ISOFIX-montering af barnestol	
			Forsæde	Bagsædets yderplads
Barnestol fremadvendt	9-18 kg	B	X	OK <sup>B</sup> (IUF)
		B1	X	OK <sup>B</sup> (IUF)
		A	X	OK <sup>B</sup> (IUF)

X: ISOFIX-positionen gælder ikke for ISOFIX-barnestole i denne vægtklasse og/eller størrelsesklasse.

IL: Gælder for specifikke ISOFIX-barnestole. Disse barnestole kan være til en særlig bilmodel, begrænsede eller halvofficielle kategorier.

IUF: Gælder for fremadvendte ISOFIX-barnestole, som er generelt godkendte i denne vægtklasse.

A For at baby-/barnestolen skal passe på bagsædet, skal sædet foran justeres i længden til en position foran midterpositionen.

B Volvo anbefaler bagudvendt barnebeskyttelse til denne gruppe.

Sørg for at vælge den rigtige størrelsesklasse (s. 50) for barnestole med ISOFIX (s. 49)-fastspændingssystem.

## Barnestol - øverste befæstelsespunkter

Bilen har øvre forankringspunkter til barnestole (s. 43). Disse befæstelsespunkter er placeret på hattehylden og skjules af et plastdæksel. Plastdækslet skal fjernes for at få adgang til befæstelsespunktet.



For biler med nakkestøtter, der kan slås ned, på yderpladserne bør nakkestøtterne slås ned for at lette monteringen.

De øverste befæstelsespunkter er hovedsageligt beregnet til brug med fremadvendte barnestole. Volvo anbefaler, at småbørn sidder i bagudvendte barnestole så længe som muligt.

Nærmere oplysninger om, hvordan barnestolen skal fastspændes i de øverste befæstelsespunkter, fremgår af brugsanvisningen, der følger med barnestolen.

### ADVARSEL

Barnestolens fastspændingsbånd skal altid trækkes gennem hullet i nakkestøttens ben, inden de spændes fast ved befæstelsespunktet.

### Relaterede oplysninger

- Generelt om børnesikkerhed (s. 42)
- Barnestol - placering (s. 48)
- Barnestol - ISOFIX (s. 49)



INSTRUMENTER, KONTAKTER OG REGULE-  
RINGSANORDNINGER

**Instrumenter, kontakter og  
reguleringsanordninger,  
venstrestyret bil - oversigt**

Oversigten viser, hvor bilens displays og kontakter er placeret.

Oversigt over venstrestyret bil

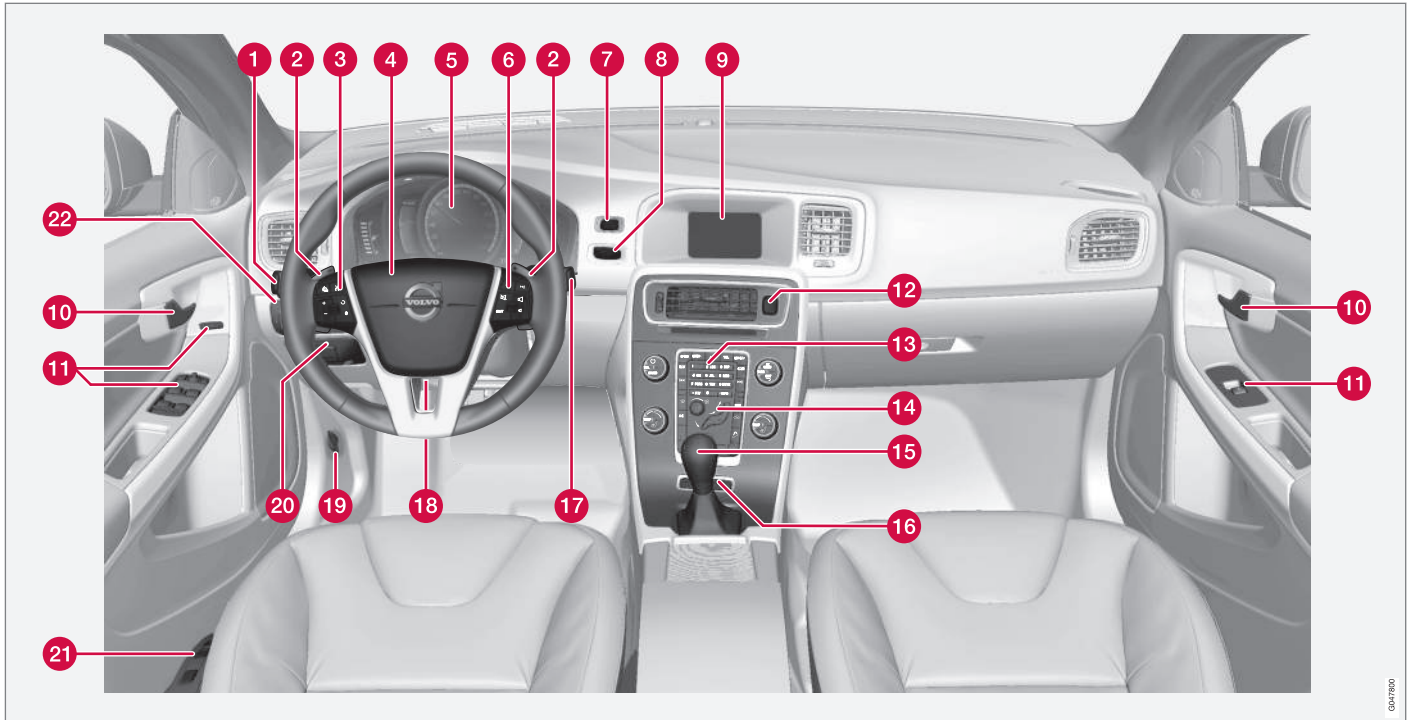

GM/STAN



	Funktion	Se
1	Håndtering af menu og meddelelser, blinklys, nær- og fjernlys, køre-computer	(s. 105), (s. 107), (s. 93), (s. 87) og (s. 108).
2	Manuelt skift af en automatgearkasse*	(s. 275).
3	Fartpilot*	(s. 190) og (s. 197).
4	Horn, airbag	(s. 82) og (s. 31).
5	Kombiinstrument	(s. 62).
6	Menubetjening, lyd-, telefonbetjening*	(s. 107) og til-lægget Sensus Infotainment.
7	<b>START/STOP ENGINE</b> -knap	(s. 268).
8	Tændingslås	(s. 77).
9	Skærm for infotainment og visning af menuer	(s. 107) og til-lægget Sensus Infotainment.
10	Døråbningshåndtag	-

	Funktion	Se
11	Betjeningspanel	(s. 171), (s. 175), (s. 97) og (s. 99).
12	Advarselsblinklys	(s. 92).
13	Kontrolpanel for infotainment og menubetjening	(s. 107) og til-lægget Sensus Infotainment.
14	Kontrolpanel for klima-læg	(s. 126).
15	Gearvælger	(s. 274) eller (s. 275).
16	Betjeningsknapper for aktivt chassis (Four-C)*	(s. 182).
17	Viskere og sprinklere	(s. 95).
18	Indstilling af rat	(s. 82).
19	Motorhjemsåbner	(s. 347).
20	Parkeringsbremse	(s. 295).
21	Sædeindstilling*	(s. 79).
22	Lyskontakt, åbner til tankdæksel- og bagagerumsklap	(s. 84), (s. 302) og (s. 172).

### Relaterede oplysninger

- Udetemperaturmåler (s. 71)
- Triptællere (s. 71)
- Ur (s. 72)

## **Instrumenter, kontakter og reguleringsanordninger, højrestyret bil - oversigt**

Oversigten viser, hvor bilens displays og kontakter er placeret.

« Oversigt over højrestyret bil

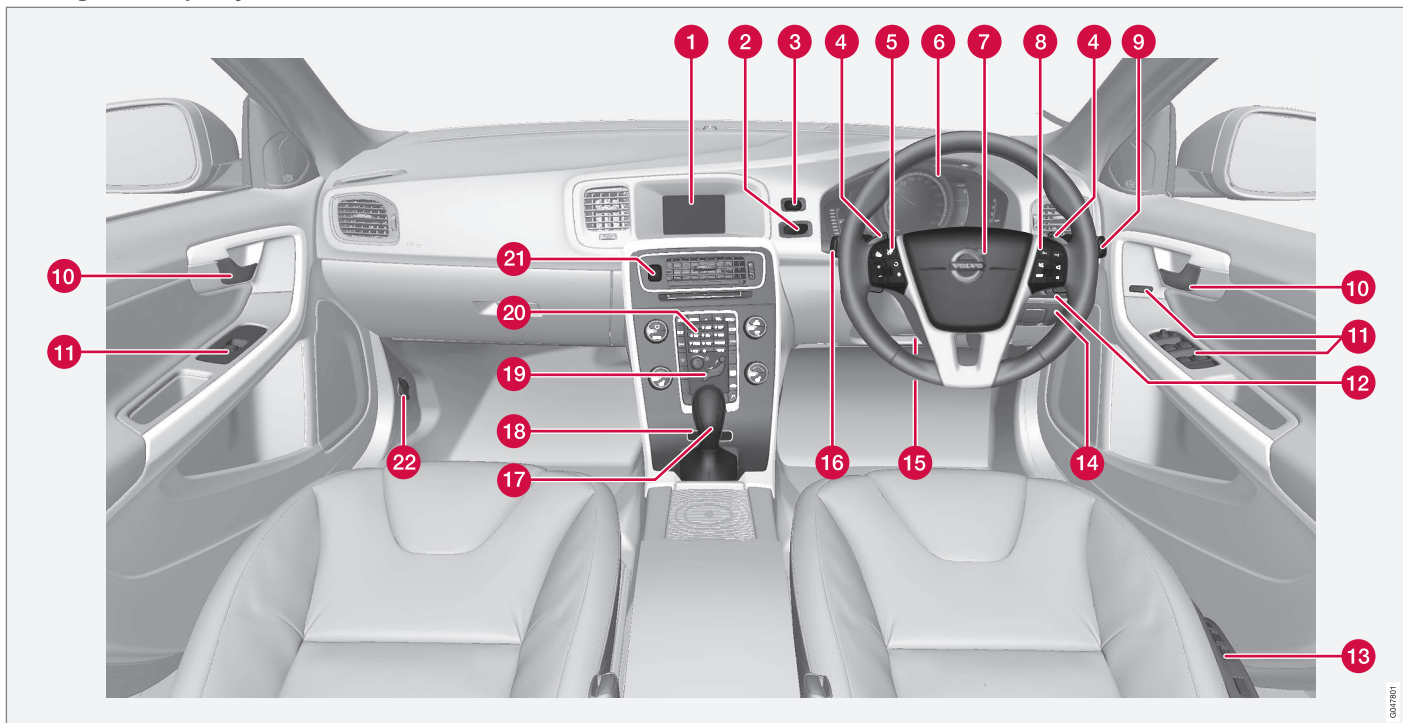

	Funktion	Se
1	Skærm for infotainment og visning af menuer	(s. 107) og til-lægget Sensus Infotainment.
2	Tændingslås	(s. 77).
3	<b>START/STOP ENGINE</b> -knap	(s. 268).
4	Manuelt skift af en automatgearkasse*	(s. 275).
5	Fartpilot*	(s. 190) og (s. 197).
6	Kombiinstrument	(s. 62).
7	Horn, airbag	(s. 82) og (s. 31).
8	Menubetjening, lyd-, telefonbetjening*	(s. 107) og til-lægget Sensus Infotainment.
9	Viskere og sprinklere	(s. 95).
10	Døråbningshåndtag	-
11	Betjeningspanel	(s. 171), (s. 175), (s. 97) og (s. 99).

	Funktion	Se
12	Lyskontakt, åbner til tankdæksel- og bagagerumsklap	(s. 84), (s. 302) og (s. 172).
13	Sædeindstilling*	(s. 79).
14	Parkeringsbremse	(s. 295).
15	Indstilling af rat	(s. 82).
16	Håndtering af menu og meddelelser, blinklys, nær- og fjernlys, køre-computer	(s. 105), (s. 107), (s. 93), (s. 87) og (s. 108).
17	Gearvælger	(s. 274) eller (s. 275).
18	Betjeningsknapper for aktivt chassis (Four-C)*	(s. 182).
19	Kontrolpanel for klima-læg	(s. 126).
20	Kontrolpanel for infotainment og menubetjening	(s. 107) og til-lægget Sensus Infotainment.
21	Advarselsblinklys	(s. 92).
22	Motorhjemsåbner	(s. 347).

### Relaterede oplysninger

- Udetemperaturmåler (s. 71)
- Triptællere (s. 71)
- Ur (s. 72)

## Kombiinstrument

På kombiinstrumentets informationsdisplay vises information om nogle af bilens funktioner samt meddelelser.

- Kombiinstrument, analogt - oversigt (s. 62)
- Kombiinstrument, digitalt - oversigt (s. 63)
- Kombiinstrument - kontrolsymbolernes betydning (s. 67)
- Kombiinstrument - advarselssymbolernes betydning (s. 69)

## Kombiinstrument, analogt - oversigt

På kombiinstrumentets informationsdisplay vises information om nogle af bilens funktioner samt meddelelser.

### Informationsdisplay

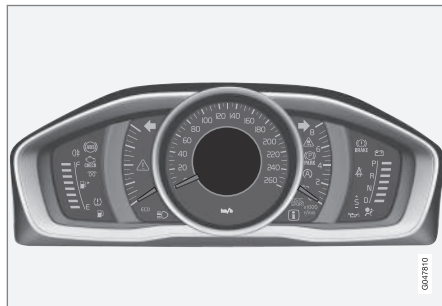

Informationsdisplay, analogt instrument.

På kombiinstrumentets informationsdisplay vises information om nogle af bilens funktioner, f.eks. fartpilot og kørecomputer, samt meddelelser. Informationen vises med symboler og tekst. En nærmere beskrivelse findes under de funktioner, der anvender displayene.

## Målere og indikatorer

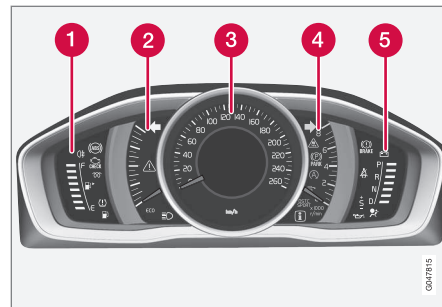

- 1 Brændstofmåler. Når indikeringen er reduceret til kun en hvid markering<sup>1</sup>, tændes det gule kontrolsymbol for lavt niveau i brændstoftanken. Se også Informationscenter (s. 108) og Påfyldning af brændstof (s. 302).
- 2 Eco-måler. Måleren giver en indikering af, hvor økonomisk bilen køres. Jo højere udslag på skalaen, desto mere økonomisk køres bilen.
- 3 Speedometer

<sup>1</sup> Når displayets meddelelse "Afstand til tom brændstoftank:" begynder at vise "----", bliver markeringen rød.

- 4 Omdrejningstæller. Måleren viser motorens omdrejningstal i 1000 omdr./minut.
- 5 Gearskift-indikator<sup>2</sup>/Gearskift-indikator<sup>3</sup>. Se også Gearskift-indikator\* (s. 275) eller Automatisk gearkasse - Geartronic\* (s. 275).

### Kontrol- og advarselssymboler

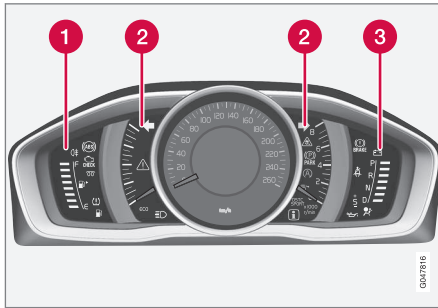

Kontrol- og advarselssymboler, analogt instrument.

- 1 Kontrolsymboler
- 2 Kontrol- og advarselssymboler
- 3 Advarselssymboler<sup>4</sup>

### Funktionskontrol

Alle kontrol- og advarselssymboler bortset fra symbolerne på midten af informationsdisplayet

<sup>2</sup> Manuel gearkasse.

<sup>3</sup> Automatisk gearkasse.

<sup>4</sup> Nogle motorvarianter har ikke et system til at advare om lav oliestand. I biler med disse varianter anvendes symbolet for lavt olietryk ikke. Advarsel om lav oliestand sker via tekst på displayet. For mere information, se Motorolie - generelt (s. 349).

tændes i nøgleposition II, eller når motoren startes. Når motoren er startet, skal alle symboler slukkes, undtagen parkeringsbremsesymbolet, som først slukkes, når parkeringsbremsen udløses.

Hvis motoren ikke starter, eller hvis funktionskontrollen udføres i nøgleposition II, slukkes alle symboler i løbet af nogle sekunder, undtagen symbolerne for fejl i udstødningsrensesystemet og lavt olietryk.

### Relaterede oplysninger

- Kombiinstrument (s. 62)
- Kombiinstrument - kontrolsymbolernes betydning (s. 67)
- Kombiinstrument - advarselssymbolernes betydning (s. 69)

## Kombiinstrument, digitalt - oversigt

På kombiinstrumentets informationsdisplay vises information om nogle af bilens funktioner samt meddelelser.

### Informationsdisplay

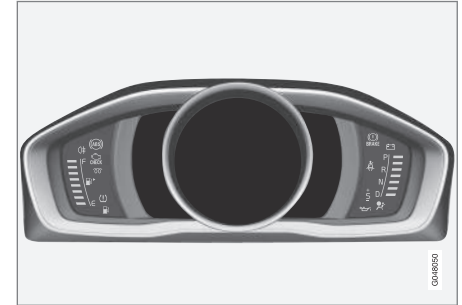

Informationsdisplay, digitalt instrument\*.

På kombiinstrumentets informationsdisplay vises information om nogle af bilens funktioner, f.eks. fartpilot og kørecomputer, samt meddelelser. Informationen vises med symboler og tekst. En nærmere beskrivelse findes under de funktioner, der anvender displayene.

## ◀ Målere og indikatorer

Der kan vælges forskellige temaer for digitalt kombiinstrument. Mulige temaer er "Elegance", "Eco" og "Performance".

Der kan kun vælges tema, når motoren kører.

For at vælge tema – tryk på venstre kontaktarms **OK**-knap, og vælg menupunktet **Temaer** ved at dreje armens fingerhjul. Tryk på **OK**-knappen. Drej fingerhjulet for at vælge tema, og bekræft valget ved at trykke på **OK**-knappen.

Udseendet på midterkonsollens skærm følger på nogle modelvarianter valget af kombiinstrumentets tema.

Med venstre kontaktarm kan også instrumentets kontrastfunktion og farvefunktion indstilles.

For mere information om menubetjening, se Menubetjening - kombiinstrument (s. 105).

Valget af tema og indstillingerne af kontrastfunktion og farvefunktion kan for hver fjernbetjening gemmes i bilnøglehukommelsen\*, se Fjernbetjening – individualisering\* (s. 155).

### Tema "Elegance"

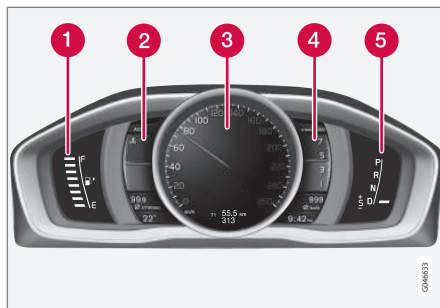

Målere og indikatorer, tema "Elegance".

- 1 Brændstofmåler. Når indikeringen er reduceret til kun en hvid markering<sup>5</sup>, tændes det gule kontrolsymbol for lavt niveau i brændstoftanken. Se også Informationscenter (s. 108) og Påfyldning af brændstof (s. 302).
- 2 Temperaturmåler for motorens kølevæske
- 3 Speedometer
- 4 Omdrejningstæller. Måleren viser motorens omdrejningstal i 1000 omdr./minut.
- 5 Gearskift-indikator<sup>6</sup>/Gearskift-indikator<sup>7</sup>. Se også Gearskift-indikator\* (s. 275) eller Automatisk gearkasse - Geartronic\* (s. 275).

### Tema "Eco"

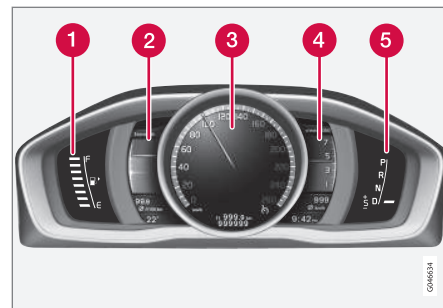

Målere og indikatorer, tema "Eco".

- 1 Brændstofmåler. Når indikeringen er reduceret til en hvid markering<sup>5</sup>, tændes det gule kontrolsymbol for lavt niveau i brændstoftanken. Se også Informationscenter (s. 108) og Påfyldning af brændstof (s. 302).
- 2 Eco guide. Se også Eco Guide og Power Guide\* (s. 66).
- 3 Speedometer
- 4 Omdrejningstæller. Måleren viser motorens omdrejningstal i 1000 omdr./minut.
- 5 Gearskift-indikator<sup>6</sup>/Gearskift-indikator<sup>7</sup>. Se også Gearskift-indikator\* (s. 275) eller Automatisk gearkasse - Geartronic\* (s. 275).

<sup>5</sup> Når displays meddelelse "Afstand til tom brændstoftank:" begynder at vise "----", bliver markeringen rød.

<sup>6</sup> Manuel gearkasse.

<sup>7</sup> Automatisk gearkasse.

\* Ekstraudstyr/tilbehør. Se Indledning for nærmere enkeltheder.

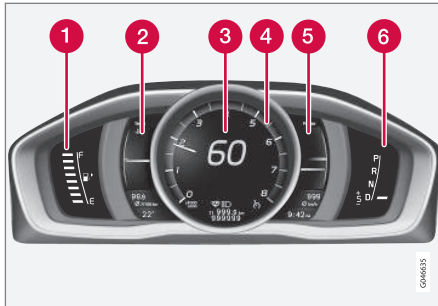
**Tema "Performance"**

Målere og indikatorer, tema "Performance".

- 1 Brændstofmåler. Når indikeringen er reduceret til en hvid markering<sup>5</sup>, tændes det gule kontrolsymbol for lavt niveau i brændstoftanken. Se også Informationscenter (s. 108) og Påfyldning af brændstof (s. 302).
- 2 Temperaturmåler for motorens kølevæske
- 3 Speedometer
- 4 Omdrejningstæller. Måleren viser motorens omdrejningstal i 1000 omdr./minut.

- 5 Power guide. Se også Eco Guide og Power Guide\* (s. 66).
- 6 Gearskift-indikator<sup>6</sup>/Gearskift-indikator<sup>7</sup>. Se også Gearskift-indikator\* (s. 275) eller Automatisk gearkasse - Geartronic\* (s. 275).

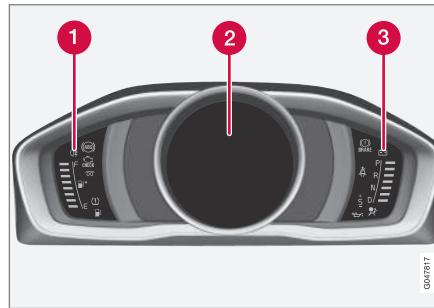
**Kontrol- og advarselssymboler**

Kontrol- og advarselssymboler, digitalt instrument.

- 1 Kontrolsymboler
- 2 Kontrol- og advarselssymboler
- 3 Advarselssymboler<sup>8</sup>

**Funktionskontrol**

Alle kontrol- og advarselssymboler bortset fra symbolerne på midten af informationsdisplayet tændes i nøgleposition II, eller når motoren startes. Når motoren er startet, skal alle symboler slukkes, undtagen parkeringsbremsesymbolet, som først slukkes, når parkeringsbremsen udløses.

Hvis motoren ikke starter, eller hvis funktionskontrollen udføres i nøgleposition II, slukkes alle symboler i løbet af nogle sekunder, undtagen symbolerne for fejl i udstødningsrensesystemet og lavt olietryk.

**Relaterede oplysninger**

- Kombiinstrument (s. 62)
- Kombiinstrument - kontrolsymbolernes betydning (s. 67)
- Kombiinstrument - advarselssymbolernes betydning (s. 69)

<sup>5</sup> Når displayets meddelelse "Afstand til tom brændstoftank:" begynder at vise "----", bliver markeringen rød.

<sup>6</sup> Manuel gearkasse.

<sup>7</sup> Automatisk gearkasse.

<sup>8</sup> Nogle motorvarianter har ikke et system til at advare om lav oliestand. I biler med disse varianter anvendes symbolet for lavt olietryk ikke. Advarsel om lav oliestand sker via tekst på displayet. For mere information, se Motorolie - generelt (s. 349).

## Eco Guide og Power Guide\*

Eco guide og Power guide er to af kombiinstrumentets (s. 62) instrumenter, som hjælper føreren med at køre bilen med optimal kørselsøkonomi.

Bilen lagrer også statistik over udførte kørsler, som kan ses i form af søjlediagrammer, se Kørecomputer – kørselsstatistik\* (s. 117).

### Eco guide

Dette instrument giver en indikering af, hvor økonomisk bilen køres.

For at kunne se denne funktion vælges temaet "Eco", se Kombiinstrument, digitalt - oversigt (s. 63).



<sup>9</sup> Effekten er afhængig af motorens omdrejningstal.

- 1 Momentanværdi
- 2 Gennemsnitsværdi

### Momentanværdi

Her vises momentanværdi – jo højere udslag på skalaen, desto bedre.

Momentanværdien beregnes ud fra hastighed, motorens omdrejningstal, udtaget motoreffekt og brug af driftsbremser.

Optimal hastighed (50-80 km/t (30-50 mph)) og lave omdrejningstal foretrækkes. Ved gasgivning og bremsning falder nålene.

Meget lave momentanværdier tænder målerens røde område (med kort tidsforsinkelse), hvilket betyder dårlig kørselsøkonomi, og derfor bør undgås.

### Gennemsnitsværdi

Gennemsnitsværdien følger langsomt momentanværdien og beskriver, hvordan bilen er blevet kørt i den seneste tid. Jo højere nålene ligger på skalaen, desto bedre kørselsøkonomi har føreren præsteret.

### Power guide

Dette instrument viser relationen mellem, hvor meget effekt (Power) der udtages fra motoren, og hvor meget strøm der er til rådighed.

For at kunne se denne funktion vælges temaet "Performance", se Kombiinstrument, digitalt - oversigt (s. 63).

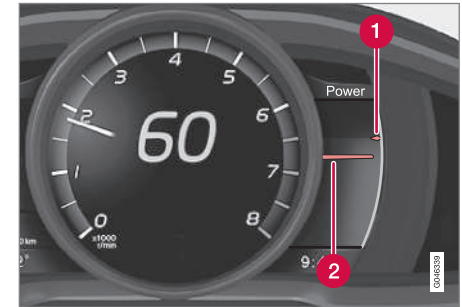

- 1 Tilgængelig motoreffekt
- 2 Udtaget motoreffekt

### Tilgængelig motoreffekt

Den mindre øvre nål angiver den tilgængelige motoreffekt<sup>9</sup>. Jo højere udslag på skalaen, desto mere effekt er tilgængelig på det aktuelle gear.

### Udtaget motoreffekt

Den større nedre nål angiver den udtagne motoreffekt<sup>9</sup>. Jo højere udslag på skalaen, desto mere effekt udtages fra motoren.









En stor forskel mellem de to nåle angiver en stor effektreserve.

\* Ekstraudstyr/tilbehør. Se Indledning for nærmere enkeltheder.

## Kombiinstrument - kontrolsymbolernes betydning

Kontrolsymbolerne advarer føreren om, at en funktion er aktiveret, at et system er i gang, eller at der er opstået en fejl eller mangel.

### Kontrolsymboler

Symbol	Betydning
	Fejl i ABL-systemet
	Udstødningsrensningssystem
	Fejl i ABS-systemet
	Tågebaglys tændt
	Stabilitetssystem, se Elektronisk stabilitetskontrol (ESC) – generelt (s. 183)
	Stabilitetssystem, sport-position, se Elektronisk stabilitetskontrol (ESC) – betjening (s. 184)
	Motorforvarmer (diesel)
	Lav stand i brændstoftanken
	Information - læs displayteksten

Symbol	Betydning
	Fjernlys tændt
	Venstre blinklys
	Højre blinklys
	Eco-funktion slået til, se Køretilstand ECO* (s. 290)
	Start/Stop, motoren er standset automatisk, se Start/Stop* - funktion og betjening (s. 282)
	Dæktrykssystem, se Dæktryksovervågning* (s. 332)

### Fejl i ABL-systemet

Symbolen lyser, hvis der er opstået en fejl i ABL-funktionen (Active Bending Lights).

### Udstødningsrensningssystem

Hvis symbolet tændes efter motorstart, kan det skyldes fejl i bilens udstødningsrensningssystem. Kør til et værksted for kontrol. Volvo anbefaler, at du henvender dig til et autoriseret Volvo-værksted.

### Fejl i ABS-systemet

Hvis symbolet tændes, fungerer systemet ikke. Det normale bremsesystem fungerer fortsat, men uden ABS.

1. Stands bilen på et sikkert sted, og sluk for motoren.
2. Start motoren igen.
3. Kør til et autoriseret Volvo-værksted for at få ABS-systemet kontrolleret, hvis symbolet bliver ved med at lyse. Volvo anbefaler, at du henvender dig til et autoriseret Volvo-værksted.

### Tågebaglys tændt

Symbolet lyser, når tågebaglyset er tændt.

### Stabilitetssystem

Et blinkende symbol angiver, at stabilitetssystemet er i funktion. Hvis symbolet lyser konstant, er der opstået en fejl i systemet.

### Stabilitetssystem, sport-position

Sport-positionen giver mulighed for en mere aktiv køreoplevelse. Systemet registrerer, om brug af speeder, ratbevægelser og kørsel i sving er mere aktiv end ved normal kørsel, og giver mulighed for kontrolleret udskridning med bagenden op til et vist niveau, før det griber ind og stabiliserer bilen. Symbolet lyser, når sport-positionen er aktiveret.

### Motorforvarmer (diesel)

Symbolet tændes, når motoren forvarmes. Forvarmning sker for det meste på grund af lav temperatur.

### Lav stand i brændstoftanken

Når symbolet tændes, er niveauet i brændstoftanken lavt. Fyld brændstof på snarest.



### ◀ Information - læs displayteksten

Informationssymbolet tændes i kombination med tekst på informationsdisplayet, når der forekommer en afvigelse i ét af bilens systemer. Meddelelsen slukkes ved at trykke på **OK**-knappen, se Menubetjening - kombiinstrument (s. 105), eller forsvinder automatisk efter et stykke tid (tidsrummet varierer efter, hvilken funktion der angives). Informationssymbolet kan også tændes i kombination med andre symboler.

#### **OBS**

Når en servicemeddelelse vises, slukkes symbolet og meddelelsen ved hjælp af **OK**-knappen, eller slukker automatisk efter et stykke tid.

### **Fjernlys tændt**

Symbolet lyser, når fjernlyset er tændt, samt ved brug af overhalingslys.

### **Venstre/højre blinklys**

Begge blinkersymboler blinker, når der bruges advarselsblinklys.

### **Eco-funktion til**

Symbolet lyser, når Eco-funktionen er aktiveret.

### **Start/Stop**

Symbolet lyser, når motoren er standset automatisk.

### **Dæktrykssystem**

Symbolet lyser ved for lavt dæktryk, eller hvis der opstår en fejl i dæktrykssystemet.

### **Påmindelse – dørene ikke lukket**

Hvis en af dørene ikke er fuldstændig lukket, tændes informations- eller advarselssymbolet sammen med et forklarende billede på informationsdisplayet. Stands snarest muligt bilen på et sikkert sted, og luk den dør, der er åben.

 Hvis bilen kører med en lavere hastighed end ca. 7 km/t (ca. 4 mph), tændes informationssymbolet.

 Hvis bilen kører med en højere hastighed end ca. 7 km/t (ca. 4 mph), tændes advarselssymbolet.

Hvis motorhjelm<sup>10</sup> ikke er fuldstændig lukket, tændes advarselssymbolet sammen med et forklarende billede på informationsdisplayet. Stands snarest muligt bilen på et sikkert sted, og luk motorhjelm.

Hvis bagagerumsklappen ikke er fuldstændig lukket, tændes Informationssymbolet sammen med et forklarende billede på informationsdisplayet. Stands snarest muligt bilen på et sikkert sted, og luk bagagerumsklappen.

### **Relaterede oplysninger**

- Kombiinstrument (s. 62)
- Kombiinstrument - advarselssymbolernes betydning (s. 69)
- Kombiinstrument, analogt - oversigt (s. 62)
- Kombiinstrument, digitalt - oversigt (s. 63)

<sup>10</sup> Kun biler med alarm\*.

\* Ekstraudstyr/tilbehør. Se Indledning for nærmere enkeltheder.

## Kombiinstrument - advarselssymbolernes betydning

Advarselssymbolerne advarer føreren om, at en vigtig funktion er aktiveret, eller at der er opstået en alvorlig fejl eller en alvorlig mangel.

### Advarselssymboler

Symbol	Betydning
	Lavt olietryk <sup>A</sup>
	Parkeringsbremse trukket (digitalt instrument)
	Parkeringsbremse trukket (analogt instrument)
	Airbags (SRS)
	Påmindelse om sikkerhedssele
	Generatoren lader ikke
	Fejl i bremsesystemet
	Advarsel

<sup>A</sup> Nogle motorvarianter har ikke et system til at advare om lav oliestand. I biler med disse varianter anvendes symbolet for lavt olietryk ikke. Advarsel om lav oliestand sker via tekst på displayet. For mere information, se Motorolie - generelt (s. 349).

### Lavt olietryk

Hvis symbolet tændes under kørsel, er motorens olietryk for lavt. Stands straks motoren, og kontrollér oliestanden. Påfyld olie efter behov. Hvis symbolet tændes, og oliestanden er normal, bør du kontakte et værksted. Volvo anbefaler, at du henvender dig til et autoriseret Volvo-værksted.

### Parkeringsbremse trukket

Symbolet lyser konstant, når parkeringsbremsen er trukket. Symbolet blinker under aktivering, og går derefter over til at lyse konstant.

Hvis et symbol blinker i andre situationer, betyder det, at der er opstået en fejl. Læs meddelelsen på informationsdisplayet.

For nærmere oplysninger, se Parkeringsbremse (s. 295).

### Airbags (SRS)

Hvis symbolet forbliver tændt eller tændes under kørsel, er der opstået en fejl i selelåsen, SRS-, SIPS- eller IC-systemet. Kør snarest muligt til et værksted for at få kontrolleret bilen. Volvo anbefaler, at du henvender dig til et autoriseret Volvo-værksted.

### Påmindelse om sikkerhedssele

Symbolet blinker, hvis en person på forsædet ikke har spændt sin sikkerhedssele, eller hvis en person på bagsædet har taget sin sele af.

### Generatoren lader ikke

Symbolet tændes under kørsel, hvis der opstår en fejl i det elektriske anlæg. Henvend dig til et

værksted. Volvo anbefaler, at du henvender dig til et autoriseret Volvo-værksted.

## ◀ Fejl i bremsesystemet

Hvis symbolet tændes, kan bremsevæskeni-veauet være for lavt. Stands bilen et sikkert sted, og kontrollér standen i bremsevæskebeholderen, se Bremse- og koblingsvæske - niveau (s. 353).

Hvis bremse- og ABS-symbolerne lyser samtidigt, kan der være opstået en fejl i bremsekraftfordelingen.

1. Stands bilen på et sikkert sted, og sluk for motoren.
2. Start motoren igen.
  - Hvis begge symboler slukkes, kan man køre videre.
  - Hvis symbolerne forbliver tændt, skal niveauet i bremsevæskebeholderen kontrolleres, se Bremse- og koblingsvæske - niveau (s. 353). Hvis niveauet i bremsevæskebeholderen er normalt, og symbolerne stadig lyser, kan bilen med stor forsigtighed køres til et værksted for kontrol af bremsesystemet. Volvo anbefaler, at du henvender dig til et autoriseret Volvo-værksted.

### ADVARSEL

Hvis bremsevæsken er under **MIN**-niveauet i bremsevæskebeholderen, bør bilen ikke køre videre, før der er påfyldt bremsevæske.

Tabet af bremsevæske skal kontrolleres af et værksted. Volvo anbefaler, at du kontakter et autoriseret Volvo-værksted.

### ADVARSEL

Hvis bremse- og ABS-symbolerne er tændt på samme tid, er der risiko for, at bagenden skrider ud under kraftig opbremsning.

### Advarsel

Det røde advarselssymbol tændes, når der er angivet en fejl, som kan indvirke på sikkerheden og/eller bilens kørbarehed. Samtidig vises en forklarende tekst på informationsdisplayet. Symbolet bliver stående, indtil fejlen er udbedret, men tekstmeddelelsen kan fjernes med et tryk på **OK**-knappen, se Menubetjening - kombiinstrument (s. 105). Advarselssymbolet kan også tændes i kombination med andre symboler.

Gå frem som følger:

1. Stands på et sikkert sted. Bilen må ikke køre videre.

2. Læs teksten på informationsdisplayet. Foretag det fornødne iht. til teksten på displayet. Slet meddelelsen med **OK**-knappen.

### Påmindelse - dørene ikke lukket

Hvis en af dørene ikke er fuldstændig lukket, tændes informations- eller advarselssymbolet sammen med et forklarende billede på informationsdisplayet. Stands snarest muligt bilen på et sikkert sted, og luk den dør, der er åben.

 Hvis bilen kører med en lavere hastighed end ca. 7 km/t (ca. 4 mph), tændes informationssymbolet.

 Hvis bilen kører med en højere hastighed end ca. 7 km/t (ca. 4 mph), tændes advarselssymbolet.

Hvis motorhjelm<sup>11</sup> ikke er fuldstændig lukket, tændes advarselssymbolet sammen med et forklarende billede på informationsdisplayet. Stands snarest muligt bilen på et sikkert sted, og luk motorhjelm.

Hvis bagagerumsklappen ikke er fuldstændig lukket, tændes Informationssymbolet sammen med et forklarende billede på informationsdisplayet. Stands snarest muligt bilen på et sikkert sted, og luk bagagerumsklappen.

<sup>11</sup> Kun biler med alarm\*.

\* Ekstraudstyr/tilbehør. Se Indledning for nærmere enkeltheder.

## Relaterede oplysninger

- Kombiinstrument (s. 62)
- Kombiinstrument - kontrolsymbolernes betydning (s. 67)
- Kombiinstrument, analogt - oversigt (s. 62)
- Kombiinstrument, digitalt - oversigt (s. 63)

## Udetemperaturmåler

Udetemperaturmålerens visning ses på kombiinstrumentet.

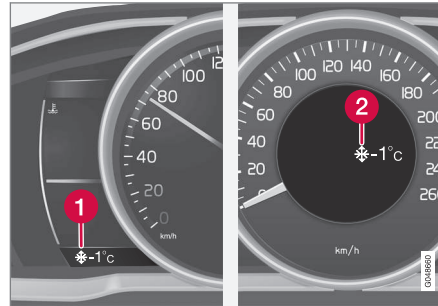

- 1 Visning for udetemperaturmåler, digitalt instrument
- 2 Visning for udetemperaturmåler, analogt instrument

Når temperaturen ligger inden for området +2 °C og -5 °C, lyser et snefnugsymbol på displayet. Det advarer om skridningsrisiko. Hvis bilen har holdt stille, kan måleren vise for høj en værdi.

## Relaterede oplysninger

- Kombiinstrument (s. 62)

## Triptællere

Triptællerens visning ses på kombiinstrumentet.



Triptællere, digitalt instrument.

- 1 Display for triptællere<sup>12</sup>

De to triptællere T1 og T2 benyttes til måling af korte strækninger. Strækningens længde vises på displayet.

Drej venstre kontaktarms fingerhjul for at vise den ønskede måler.

Et langt tryk (indtil ændringen sker) på venstre kontaktarms **RESET**-knap nulstiller den viste triptæller. For nærmere oplysninger, se Informationscenter (s. 108).

## Relaterede oplysninger

- Kombiinstrument (s. 62)

<sup>12</sup> Displayets udseende kan variere afhængigt af instrumentets udførelse.

## Ur

Urets visning ses på kombiinstrumentet.



Ur, digitalt instrument.

**1** Display til visning af klokkeslæt<sup>13</sup>

## Indstilling af uret

Uret kan indstilles i menusystemet MY CAR, se MY CAR (s. 107).

## Relaterede oplysninger

- Kombiinstrument (s. 62)

## Kombiinstrument – licensaftale

En licens er en aftale om retten til at udføre visse former for virksomhed eller retten til at bruge en andens rettighed på de betingelser, der er angivet i kontrakten. Den følgende tekst er Volvos aftale med producenten/udvikleren og er på engelsk.

### Combined Instrument Panel Software Open Source Software Notice

This product uses certain free / open source and other software originating from third parties, that is subject to the GNU Lesser General Public License version 2 (LGPLv2), The FreeType Project License ("FreeType License") and other different and/or additional copy right licenses, disclaimers and notices. The links to access the exact terms of LGPLv2, and the other open source software licenses, disclaimers, acknowledgements and notices are provided to you below. Please refer to the exact terms of the relevant License, regarding your rights under said licenses. Volvo Car Corporation (VCC) offers to provide the source code of said free/open source software to you for a charge covering the cost of performing such distribution, such as the cost of media, shipping and handling, upon written request. Please contact your nearest Volvo Dealer.

The offer is valid for a period of at least three (3) years from the date of the distribution of this product by VCC / or for as long as VCC offers spare parts or customer support.

Portions of this product uses software copyrighted © 2007 The FreeType Project ([www.freetype.org](http://www.freetype.org)). All rights reserved.

Portions of this product uses software with Copyright © 1994–2013 Lua.org, PUC-Rio (<http://www.lua.org/>)



### This product includes software under following licenses:

LGPL v2.1: <http://www.gnu.org/licenses/old-licenses/lgpl-2.1.html>

- GNU FriBidi
- DevIL

The FreeType Project License: <http://git.savannah.gnu.org/cgi/freetype/freetype2.git/tree/docs/FTL.TXT>

- FreeType 2

<sup>13</sup> I et analogt instrument vises tiden midt i instrumentet.

MIT License: <http://opensource.org/licenses/mit-license.html>

- Lua

## Symboler på display



Der er en række forskellige symboler på displayene i bilen. Symbolerne er inddelt i advarsels-, kontrol- og informationssymboler.





Nedenfor vises de mest almindelige symboler med deres betydning og en henvisning til, hvor i vejledningen man kan finde mere information.

 - Rødt advarselssymbol. Tændes, når der er angivet en fejl, som kan påvirke sikkerheden og/eller bilens kørbarehed. Samtidig vises en forklarende tekst på informationsdisplayet på kombiinstrumentet.





 - Informationssymbol. Tændes i kombination med tekst på informationsdisplayet på kombiinstrumentet, når der er sket en afvigelse i et af bilens systemer. Informationssymbolet kan også tændes i kombination med andre symboler.

## Advarselssymboler på kombiinstrumentet

Symbol	Betydning	Se
	Lavt olietryk	(s. 69)
	Parkeringsbremse trukket	(s. 69), (s. 295)
	Parkeringsbremse trukket, alternativt symbol	(s. 69)

Symbol	Betydning	Se
	Airbags (SRS)	(s. 30), (s. 69)
	Påmindelse om sikkerhedssele	(s. 26), (s. 69)
	Generatoren lader ikke	(s. 69)
	Fejl i bremsesystemet	(s. 69), (s. 292)
	Advarsel, sikkerhedsstatus	(s. 30), (s. 40), (s. 69)

## Kontrolsymboler på kombiinstrumentet

Symbol	Betydning	Se
	Fejl i ABL-systemet*	(s. 67), (s. 90)
	Udstødningsrensningssystem	(s. 67)
	Fejl i ABS-systemet	(s. 67), (s. 292)
	Tågebaglys tændt	(s. 67), (s. 91)



\* Ekstraudstyr/tilbehør. Se Indledning for nærmere enkeltheder.











Symbol	Betydning	Se
	Stabilitetssystem, ESC (Electronic Stability Control), Anhænger-stabilisator	(s. 67), (s. 185), (s. 314)
	Stabilitetssystem, sport-position	(s. 67), (s. 185)
	Motorforvarmer (diesel)	(s. 67)
	Lav stand i brændstoftanken	(s. 67), (s. 138)
	Information - læs displayteksten	(s. 67)
	Fjernlys tændt	(s. 67), (s. 87)
	Venstre blinklys	(s. 67)
	Højre blinklys	(s. 67)
	Start/Stop*, motoren standset automatisk	(s. 67), (s. 288)



Symbol	Betydning	Se
	ECO-funktion* til	(s. 67), (s. 290)
	Dæktrykssystem*	(s. 67), (s. 332)

### Informationssymboler på kombiinstrumentet



Symbol	Betydning	Se
	Fartpilot*	(s. 190)
	Adaptiv fartpilot*	(s. 208)
	Adaptiv fartpilot*, tidsafstand	(s. 197), (s. 199)
	Adaptiv fartpilot*, Afstandskontrol* (Distance Alert)	(s. 202), (s. 193)
	Radarsensor*	(s. 208), (s. 196), (s. 230)
	Fartbegrænser	(s. 187)

Symbol	Betydning	Se
	Forrudesensor*, Kamerasensor*, Lasersensor*	(s. 88), (s. 221), (s. 230), (s. 243), (s. 247), (s. 252)
	Automatisk bremsning*, Afstandskontrol* (Distance Alert), City Safety™, Kollisionsadvarsel*	(s. 196), (s. 221), (s. 230)
	ABL-systemet*	(s. 90)
	Driver Alert System*, Tid til pause	(s. 241)
	Driver Alert System*, Tid til pause	(s. 243)
	Parkeringsbremse	(s. 295)
	Regnsensor*	(s. 95)
	Automatisk fjernlys, AHB (Active High Beam)*	(s. 88)

Symbol	Betydning	Se
	Start/Stop*	(s. 288)
	Start/Stop*	(s. 288)
	Driver Alert System*, Vognbaneassistance (LDW), Vognbaneassistance (LKA)	(s. 243), (s. 247), (s. 252)
	Driver Alert System*, Lane Departure Warning*	(s. 246)
	Driver Alert System*, Lane Departure Warning*	(s. 247), (s. 252)
	Registrerede hastighedsoplysninger*	(s. 237)
	Motor- og kabinevarmer*	(s. 138)
	Motor- og kabinevarmer* Service påkrævet	(s. 138)

Symbol	Betydning	Se
	Aktiveret timer*	(s. 138)
	Aktiveret timer*	(s. 138)
	Lav batterispæn	(s. 138)
	Tankdækselklap, højre side	(s. 302)
	Gearskift-indikator	(s. 275)
	Gearpositioner	(s. 275)
	Måling af oliestand	(s. 350)
	Aktiv parkeringshjælp - PAP*	(s. 260)

### Informationssymboler på loftskonsollens display

Symbol	Betydning	Se
	Påmindelse om sikkerhedssele	(s. 29)
	Airbag passagerplads, aktiveret	(s. 34)
	Airbag passagerplads, deaktiveret	(s. 34)

### Relaterede oplysninger

- Kombiinstrument - kontrolsymbolernes betydning (s. 67)
- Kombiinstrument - advarselssymbolernes betydning (s. 69)
- Meddelelser - håndtering (s. 107)

## Volvo Sensus

Volvo Sensus er hjertet i den personlige Volvo-oplevelse. Det er Sensus, der forbinder dig med bilen og verden udenfor. Det er Sensus, der giver information, underholdning og hjælp, når det er nødvendigt. Sensus omfatter intuitive funktioner, der både forbedrer kørslen og forenkler ejerskabet af bilen.



En intuitiv navigationsstruktur gør det muligt at få relevant støtte, information og underholdning, når det er nødvendigt, uden at føreren distraheres.

Sensus omfatter alle bilens løsninger, som giver mulighed for forbindelse\* til omverdenen, og giver intuitiv kontrol over bilens mange muligheder.

Volvo Sensus samler og præsenterer mange funktioner i flere af bilens systemer på midterkonsollens skærm. Med Volvo Sensus kan bilen gøres personlig ved hjælp af en praktisk bruger-

grænseflade. Indstillinger kan foretages i Bilindstillinger, Lyd og medier, Klima osv.

Med midterkonsollens knapper og betjeningspanel eller rattets højre tastatur\* kan funktioner aktiveres eller deaktiveres, og der kan foretages mange forskellige indstillinger.

Med et tryk på **MY CAR** præsenteres alle indstillinger relateret til kørsel og kontrol af bilen, f.eks. City Safety, lås og alarm, automatisk blæserhastighed, indstilling af uret osv.

Med et tryk på henholdsvis **RADIO, MEDIA, TEL\***, **NAV\***, **NAV\*** og **CAM**<sup>14</sup> kan andre kilder, systemer og funktioner aktiveres, f.eks. AM, FM, CD, DVD\*, TV\*, Bluetooth®, navigation\* og parkeringskamera\*.

For mere information om alle funktioner/systemer, se de respektive afsnit i instruktionsvejledningen eller dens tillæg.

## Oversigt

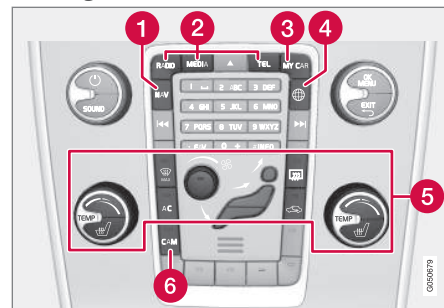

Kontrolpanel i midterkonsol. Illustrationen er skematisk - antallet af funktioner og knapparnas placering varierer afhængigt af det valgte udstyr og markedet.

- 1 Navigation\* – **NAV**, se separat tillæg (Sensus Navigation).
- 2 Lyd og medier - **RADIO, MEDIA, TEL\***, se separat tillæg (Sensus Infotainment).
- 3 Funktionsindstillinger – **MY CAR**, se MY CAR (s. 107).
- 4 Internetforbundet bil - **NAV\***, se separat tillæg (Sensus Infotainment).
- 5 Klimaanlæg (s. 120).
- 6 Parkeringskamera\* (s. 257) – **CAM\***.

<sup>14</sup> Gælder for visse bilmodeller.

## Nøglepositioner

Med fjernbetjeningen kan bilens elsystem sættes i forskellige indstillinger/niveauer og dermed gøre forskellige funktioner tilgængelige, se Nøglepositioner - funktioner på forskellige niveauer (s. 77).



Tændingslås med fjernbetjening skubbet ud/trykket ind.

### **i** OBS

For biler med nøglefri start- og låsesystem\* behøver fjernbetjeningen ikke sættes i tændingslåsen, men kan opbevares i f.eks. en lomme. For mere information om nøglefri start- og låsesystem, se Keyless drive\* (s. 165).

## Sæt fjernbetjeningen i

1. Hold i fjernbetjeningens ende med det aftagelige nøgleblad, og sæt fjernbetjeningen i tændingslåsen.
2. Tryk derefter fjernbetjeningen ind i tændingslåsen til dens endestilling.

### **!** VIGTIGT

Fremmedlegemer i tændingslåsen kan bringe funktionen i fare eller ødelægge låsen.

Tryk ikke fjernbetjeningen ind vendt den forkerte vej. Hold i enden med det aftagelige nøgleblad, se Aftageligt nøgleblad - udtagning/fastgøring (s. 161).

## Tag fjernbetjeningen ud

Tag fat i fjernbetjeningen og træk den ud af tændingslåsen.

## Nøglepositioner - funktioner på forskellige niveauer

For at muliggøre brug af et begrænset antal funktioner med motoren slukket kan bilens elektriske system forsætte på tre forskellige niveauer – 0, I og II – med fjernbetjeningen. I denne instruktionsbog beskrives disse niveauer gennemgående som "nøglepositioner".

Følgende tabel viser, hvilke funktioner der er tilgængelige i den respektive nøgleposition/niveau.



Niveau	Funktioner
0	<ul style="list-style-type: none"> <li>Kilometertæller, ur og temperaturmåler tændes.</li> <li>Elbetjente sæder kan justeres.</li> <li>Lydanlægget kan bruges i et begrænset tidsrum, se tillægget Sensus infotainment.</li> </ul>
I	<ul style="list-style-type: none"> <li>Soltag, rudehejs, 12 V kontakt i kabine, navigation, telefon, kabinblæser og forrudeviskere kan bruges.</li> </ul>
II	<ul style="list-style-type: none"> <li>Forlygterne tændes.</li> <li>Advarsels- og kontrollamperne lyser i 5 sekunder.</li> <li>Flere andre systemer aktiveres. Elopvarming i sædehynder og bagrude kan først aktiveres efter motorstart.</li> </ul> <p><b>Denne nøgleposition bruger meget strøm fra startbatteriet, og bør undgås!</b></p>

#### At vælge nøgleposition/niveau

- Nøgleposition 0** - Lås bilen op - dermed er bilens elektriske system på niveau 0.

#### **i** OBS

For at nå niveau I eller II uden motorstart - tryk **ikke** bremse-/koblingspedalen ned, når disse nøglepositioner skal vælges.

- Nøgleposition I** - Med fjernbetjeningen tryk helt ind i tændingslåsen<sup>15</sup> - Tryk kort på **START/STOP ENGINE**.
- Nøgleposition II** - Med fjernbetjeningen trykket helt ind i tændingslåsen<sup>15</sup> - Foretag et langt<sup>16</sup> tryk på **START/STOP ENGINE**.
- Tilbage til nøgleposition 0** - For at gå tilbage til nøgleposition 0 fra position II og I - Tryk kort på **START/STOP ENGINE**.

#### Lydanlæg

For information om lydanlæggets funktion, når fjernbetjeningen er taget ud, se tillægget Sensus Infotainment.

#### Start og stop af motor

For information om at starte/standse motoren, se Start af motor (s. 268).

#### Bugsering

For vigtig information om fjernbetjeningen ved bugsering, se Bugsering (s. 315).

#### Relaterede oplysninger

- Nøglepositioner (s. 77)

#### Forsæder

Bilens forsæder har forskellige indstillingsmuligheder for optimal siddekomfort.

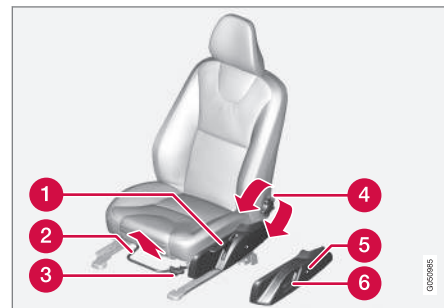

- Hæv/sænk sædet, pump op/ned.
- Fremad/bagud: Løft håndtaget for at indstille den rette afstand til rat og pedaler. Kontroller, at sædet er fastlåst, når indstillingen er foretaget.
- Hæv/sænk\* sædehyndens forkant, pump op/ned.
- Foretag ændring af ryglænets hældning, drej på hjulet.
- Ændre lændestøtten\*, tryk på knappen.
- Betjeningspanel til elbetjent sæde\*, se Forsæder - elbetjente\* (s. 79).

<sup>15</sup> Ikke nødvendigt for biler med nøglefri start- og låsesystem\*.

<sup>16</sup> Ca. 2 sekunder.

**⚠ ADVARSEL**

Indstil den korrekte kørestilling på førersædet, før kørsel påbegyndes, ikke under kørslen. Sørg for, at sædet er i låst position for at forhindre personskade ved en eventuel hård opbremsning eller en ulykke.

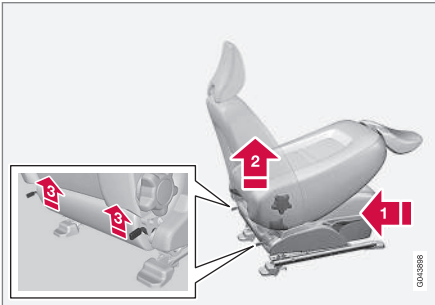
**Nedslåning af passagersædets ryglæn\*<sup>17</sup>**

Passagersædets ryglæn kan vippe fremad for at give plads til lange genstande.

- 1** Skyd sædet så langt bagud/nedad som muligt.
- 2** Indstil ryglænet i oprejst stilling.

**3** Løft spærreerne bag på ryglænet, og slå det frem.

4. Skyd sædet frem, så nakkestøtten "fastlåses" under handskerummet.

Oplåsning foregår på den modsatte måde.

**⚠ ADVARSEL**

Tag fat i ryglænet og sørg for, at det er ordentligt låst efter oplåsning for at undgå personskade ved en eventuel hård opbremsning eller en ulykke.

**Relaterede oplysninger**

- Forsæder - elbetjente\* (s. 79)
- Bagsæder (s. 81)

**Forsæder - elbetjente\***

Bilens forsæder har forskellige indstillingsmuligheder for optimal siddekomfort. Det elbetjente sæde kan bevæges fremad/bagud og op/ned. Sædehryndens forkant kan hæves/sænkes. Ryglænets vinkel og lændestøtten\* kan ændres.

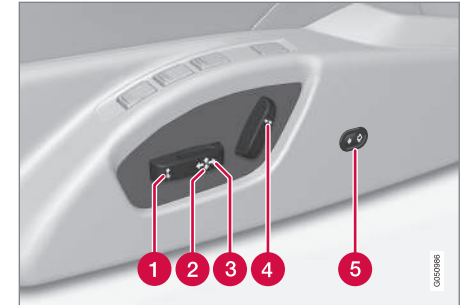
**Elbetjent sæde**

- 1** Sædehryndens forkant op/ned
- 2** Hæv/senk sæde
- 3** Sæde frem/tilbage
- 4** Ryglænets hældning
- 5** Lændestøtte\* justeres indad og udad

De elbetjente sæder har en overbelastningsbeskyttelse, som udløses, hvis et sæde blokeres af

<sup>17</sup> Gælder kun komfortsæder.

« en genstand. Hvis det sker, skal du sætte bilens elsystem i nøgleposition **I** eller **0** og vente en øjeblik, før sædet betjenes igen.

Der kan kun foretages en bevægelse (frem/tilbage/op/ned/indad/udad) ad gangen.

### Forberedelser

Sædet kan indstilles i et stykke tid, efter at døren er låst op med fjernbetjeningen uden nøgle i tændingslåsen. Indstilling af sædet foretages normalt i nøgleposition **I**, og kan altid foretages, når motoren kører.

### Sæde med hukommelsesfunktion\*

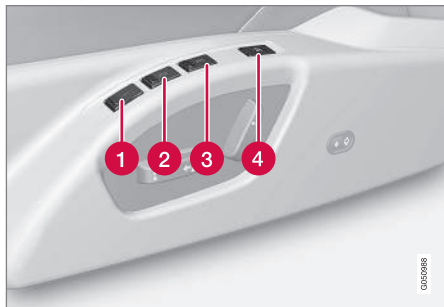

Hukommelsesfunktionen gemmer indstillinger for sædet og sidespejlene.

### Gemme indstilling

- 1 Hukommelsesknop
- 2 Hukommelsesknop
- 3 Hukommelsesknop
- 4 Knap til lagring af indstilling

1. Indstil sædet og sidespejlene.
2. Hold knap **M** inde, samtidig med at knap **1**, **2** eller **3** trykkes ind. Hold knapperne nede, indtil det akustiske signal høres, og der vises tekst på kombiinstrumentet.

Sædet skal justeres igen, før en ny indstilling kan gemmes i hukommelsen.

Lændestøttens indstilling gemmes ikke.

### Bruge gemt indstilling

Tryk en af hukommelsesknapperne **1-3** ind, indtil sædet og sidespejlene standser. Hvis knappen slippes, vil sædets og sidespejlens bevægelse blive afbrudt.

### Nøglehukommelse\* i fjernbetjening

Alle fjernbetjeninger kan bruges af forskellige førere til at gemme førersædets og sidespejlens indstillinger<sup>18</sup>, se Fjernbetjening – individualisering\* (s. 155).

### Nødstop

Hvis sædet utilsigtet kommer i bevægelse, skal der trykkes på én af sædets indstillingsknapper eller hukommelsesknapperne, så sædet standser.

En ny start for at give sædet den indstilling, der er lagret i nøglehukommelsen, opnås ved at trykke på fjernbetjeningens oplåsningsknop. Så skal førerdøren være åben.

### ⚠ ADVARSEL

Risiko for klemning! Sørg for, at børn ikke leger med betjeningsknapperne. Kontroller, at der ikke er nogen genstande foran, bagved eller under sædet ved indstilling. Sørg for, at ingen af passagererne på bagsædet kan komme i klemme.

### Elovarmede sæder

For elopvarmede sæder, se Elovarmede forsæder\* (s. 127) og Elovarmet bagsæde\* (s. 128).

### Relaterede oplysninger

- Forsæder (s. 78)
- Bagsæder (s. 81)

<sup>18</sup> Kun hvis bilen er udstyret med elbetjent sæde med hukommelse og indklappelige sidespejle. Lændestøttens indstilling gemmes ikke.

\* Ekstraudstyr/tilbehør. Se Indledning for nærmere enkeltheder.

## Bagsæder

Bagsædets ryglæn og de ydre nakkestøtter kan slås ned. Midterpladsens nakkestøtter kan justeres efter passagerens højde.

### Nakkestøtte på bagsædets midterplads

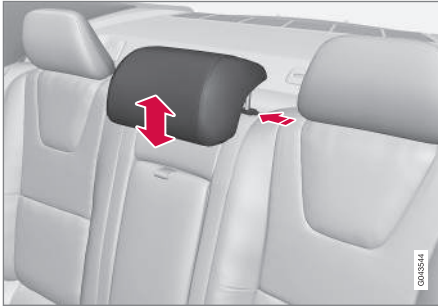

Juster støtten efter passagerens højde, så den om muligt dækker hele baghovedet. Skyd den opad efter behov.

For at få nakkestøtten ned igen skal knappen ved venstre rør trykkes ind, samtidig med at nakkestøtten trykkes forsigtigt ned.

### **⚠ ADVARSEL**

Midterpladsens nakkestøtte skal være i dens nederste position, når midterpladsen ikke bruges. Når midtersædet bruges, skal nakkestøtten være indstillet korrekt til passagerens højde, så den om muligt dækker hele baghovedet.

## Nedslåning af bagsæderyglænen

### **⚠ VIGTIGT**

Når ryglænet skal slås ned, må der ikke være nogen genstande på bagsædet. Sikkerhedsseleer må heller ikke være sat i. Ellers kan der opstå skade på bagsædets indtræk.



Ryglænet er delt i to. Delene kan vippes fremad sammen, eller hver for sig.

1. Træk i det ønskede håndtag. De sidder lige inden for klappens åbning.
2. Slå ryglænet frem.

Sænk den midterste nakkestøtte helt, hvis ryglænets bredde del skal vippes.

### **ⓘ OBS**

Når ryglænet er slået ned, skal nakkestøtterne føres lidt frem for ikke at berøre sædehynden.

### **⚠ ADVARSEL**

Kontroller, at ryglænene og nakkestøtterne er forsvarligt fastlåst efter opslåning for at undgå personskader i tilfælde af en hård opbremsning eller en ulykke.

### Elektrisk foldning af bagsædets ydre nakkestøtter\*



1. Fjernbetjeningen skal stå i nøgleposition II.
2. Tryk knappen ind for at slå bagsædets yderste nakkestøtter ned for at forbedre udsynet bagud.

\* Ekstraudstyr/tilbehør. Se Indledning for nærmere enkeltheder.



### ⚠ ADVARSEL

Slå ikke de ydre nakkestøtter ned, hvis der er passagerer på nogen af yderpladserne.

Før nakkestøtten manuelt tilbage, indtil der høres et klik.

### ⚠ ADVARSEL

Nakkestøtterne skal efter opslåning være i låst stilling.

### Relaterede oplysninger

- Forsæder (s. 78)
- Forsæder - elbetjente\* (s. 79)

## Rat

Rattet kan indstilles i forskellige positioner og har betjeningsknapper for horn, fartpilot og betjening af menu, lyd og telefon.

### Indstilling

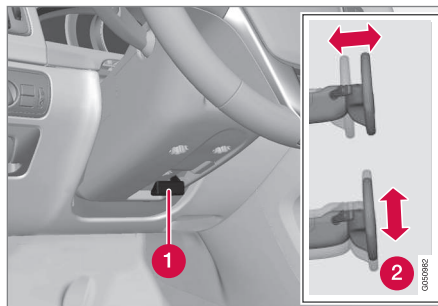

Indstilling af rat.

- 1 Arm - frigøring af rattet
- 2 Mulige ratindstillinger

Rattet kan indstilles både i højden og længderetningen:

1. Træk armen mod føreren for at løsne rattet.
2. Indstil rattet i den stilling, der passer dig bedst.
3. Tryk armen tilbage for at fastlåse rattet. Hvis det går trægt, skal der trykkes lidt på rattet, samtidig med at armen føres tilbage.

### ⚠ ADVARSEL

Indstil og fikser rattet inden afgang.

Ved hastighedsafhængig servostyring\* kan niveauet for styrestyrke justeres, se Justerbar styrestyrke\* (s. 182).

### Tastaturer\* og padler\*

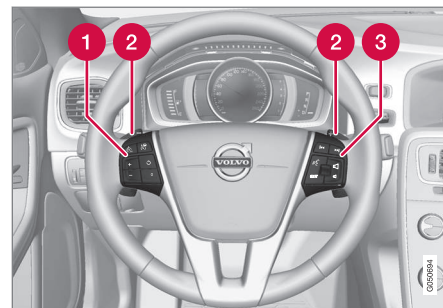

Tastaturer og padler på rattet.

- 1 Fartpilot\* (s. 190)\* og Adaptiv fartpilot - ACC\* (s. 197)\*.
- 2 Padle til manuelt skift af automatisk gearkasse, se Automatisk gearkasse - Geartronic\* (s. 275).
- 3 Lyd- og telefonbetjening, se tillægget Sensus Infotainment.

## Horn

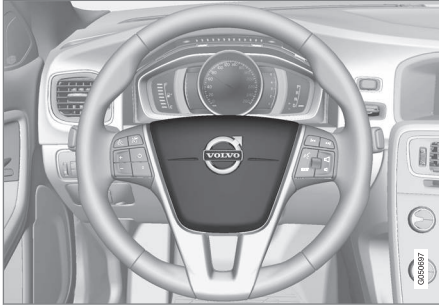

Horn.

Tryk midt på rattet for at signalere.

## Relaterede oplysninger

- Elopvarmning\* af rattet (s. 83)

## Elopvarmning\* af rattet

Rattet kan opvarmes med elvarme.

### Funktion

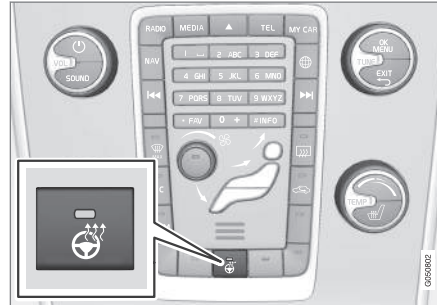

Knappens position kan variere, afhængigt af valg af øvrigt udstyr og marked.

Gentagne **tryk på knappen skifter** mellem følgende funktioner:

Funktion	Indikation
Slukket	Knaplys slukket
Opvarmning	Knaplys tændt

### Automatisk ratvarme

Med automatisk start af ratvarme aktiveret vil opvarmningen af rattet starte ved motorstart. Automatisk start sker, når bilen er kold, og temperaturen i omgivelserne er under ca. 10 °C. Akti-

ver/deaktiver funktionen i menusystemet **MY CAR** (s. 107).

## Lyspanel

Med lyskontakten aktiveres og justeres de udvendige lys. Det bruges også til at justere display- og instrumentbelysning, og stemningsbelysning (s. 93).

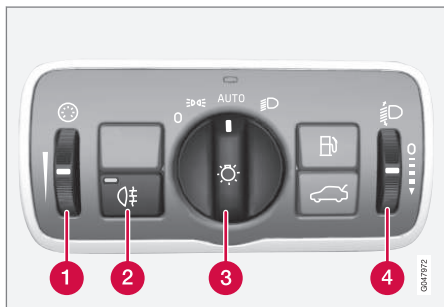

Oversigt over lyspanel.

- 1 Fingerhjul til justering af display-/instrumentbelysning og stemningsbelysning\*
- 2 Knap for tågebaglys
- 3 Knap til belysning ved kørsel og parkering
- 4 Fingerhjul for lyshøjderegulering

En bil med aktive xenon-forlygter\* har automatisk lyshøjderegulering og er derfor ikke udstyret med fingerhjul til lyshøjderegulering.

## Knappens positioner

### **i** OBS

Der anvendes de samme lys som for kørelys og positionslys for. Lysstyrken er højere, når lysene anvendes som kørelys.

Position	Betydning
<b>0</b>	Kørelys <sup>A</sup> , når bilens elsystem er i nøgleposition <b>II</b> , eller motoren kører. Overhalingslys kan bruges.
	Kørelys, positionslys bag og sidemarkeringslys, når bilens elsystem er i nøgleposition <b>II</b> , eller motoren kører. Positionslys/sidemarkeringslys, når bilen er parkeret <sup>B</sup> . Overhalingslys kan bruges.

Position	Betydning
<b>AUTO</b>	Kørelys, positionslys bag og sidemarkeringslys i dagslys, når bilens elsystem er i nøgleposition <b>II</b> , eller motoren kører. Nærlys og positionslys/sidemarkeringslys i svagt dagslys eller mørke, eller når tågebaglys eller forrudeviskere med kontinuerlig viskning er aktiveret. Funktionen Tunneldetektering (s. 86)* er aktiveret. Funktionen Automatisk fjernlys (s. 88)* kan bruges. Fjernlyset kan aktiveres, når nærlyset er tændt. Overhalingslys kan bruges.
	Nærlys og positionslys/sidemarkeringslys. Fjernlys kan aktiveres. Overhalingslys kan bruges.

<sup>A</sup> Placeret i eller under kofangeren foran.

<sup>B</sup> Også når bilen holder stille med motoren i gang, forudsat at knappens position skiftes til denne position fra en anden position.

Volvo anbefaler, at position **AUTO** anvendes, når bilen køres.

**⚠ ADVARSEL**

Bilens lyssystem kan ikke i alle situationer afgøre, hvornår dagslyset er for svagt eller tilstrækkeligt stærkt, f.eks. i tåge og regn.

Føreren er altid ansvarlig for, at bilen køres med et trafikikkert lys og i overensstemmelse med færdselslovgivningen.

**Display- og instrumentbelysning**

Forskellige display- og instrumentlamper tændes, afhængigt af nøglepositionen, se Nøglepositioner - funktioner på forskellige niveauer (s. 77).

Displaybelysningen dæmpes automatisk i mørke - følsomheden indstilles med fingerhjulet.

Instrumentbelysningens styrke reguleres med fingerhjulet.

**Indstilling af forlygternes lysøjde**

Bilens belastning ændrer forlygternes lodrette retning, hvilket kan føre til blænding af modkørende trafik. Dette undgås ved at justere lysøjden. Hvis bilen er tungtlastet, bør lysøjden sænkes.

1. Lad motoren køre eller hold bilens elsystem i nøgleposition I.
2. Rul fingerhjulet op eller ned for at hæve/sænke lysøjden.

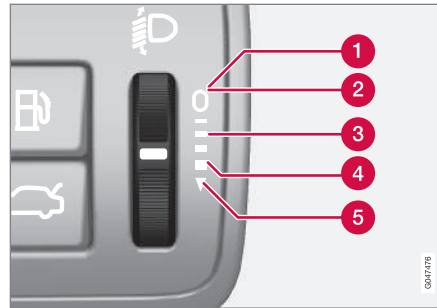

Indstillinger på fingerhjulet ved forskellig last.

- 1 Kun fører
- 2 Fører og passager i forreste passagersæde
- 3 Personer i alle sæder
- 4 Personer i alle sæder og maksimal last i bagagerummet
- 5 Fører og maksimal last i bagagerummet

**Relaterede oplysninger**

- Positionsllys (s. 85)
- Kørelys (s. 86)
- Nær-/fjernlys (s. 87)

**Positionsllys**

Positionsllys tændes med lyspanelets knap.

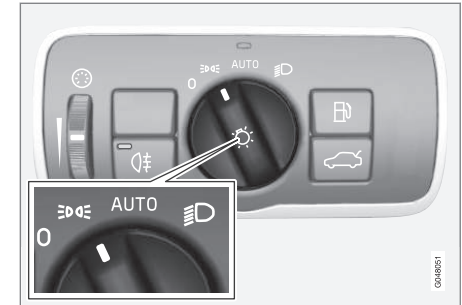

Lyspanelets knap i positionen for positionsllys.

Stil knappen i position **☰☑** (nummerpladelyset tændes samtidigt).

Hvis bilens elsystem er i nøgleposition II, eller motoren kører, lyser kørelyset i stedet for positionslys for.

Når det er mørkt udenfor, og bagklappen åbnes, tændes de bageste positionsllys for at henlede bagvedkørendes opmærksomhed. Dette sker uanset, hvilken position knappen står i, eller hvilken nøgleposition bilens elsystem er i.

**Relaterede oplysninger**

- Lyspanel (s. 84)

## Kørellys

Med lyspanelets knap i position **AUTO** samt bilens elsystem i nøgleposition **II** eller motoren i gang, aktiveres kørelyset automatisk i dagslys.

### Kørelys i dagtimerne DRL



Lyspanelets knap i position **AUTO**.

Med lyspanelets knap i position **AUTO** aktiveres kørelyset (Daytime Running Lights – DRL) automatisk, når bilen kører i dagslys. En lyssensor på instrumentpanelets overside skifter fra kørelys til nærlys i skumringen, eller når dagslyset bliver for svagt. Skift til nærlys sker også i de tilfælde, hvor rudeviskere eller tågebaglys aktiveres.

## **⚠ ADVARSEL**

Systemet er et hjælpemiddel til at spare energi - det kan ikke i alle situationer afgøre, hvornår dagslyset er for svagt eller tilstrækkeligt stærkt, f.eks. ved tåge og regn.

Føreren er altid ansvarlig for, at bilen køres med et trafiksikkert korrekt lys og i overensstemmelse med færdselslovgivningen.

### Relaterede oplysninger

- Nær-/fjernlys (s. 87)
- Lyspanel (s. 84)

## Tunneldetektering\*

Tunneldetekteringen skifter belysningen fra kørelys til nærlys, når bilen køres ind i en tunnel.

Funktionen Tunneldetektering er tilgængelig i biler med regnsensor\*. Sensoren registrerer indgangen til en tunnel og omstiller belysningen fra kørelys til nærlys. Ca. 20 sekunder, efter at bilen har forladt tunnelen, vender lyset tilbage til kørelys. Køres bilen ind i endnu en tunnel inden for dette tidsrum, beholdes nærlyset tændt. På den måde undgås større ændringer af bilens lys.

Bemærk, at lyspanelets knap skal stå i stilling **AUTO**, for at tunneldetekteringen skal fungere.

### Relaterede oplysninger

- Nær-/fjernlys (s. 87)
- Lyspanel (s. 84)

## Nær-/fjernlys

Med lyspanelets knap i position **AUTO** samt bilens elsystem i nøgleposition **II** eller motoren i gang, aktiveres nærlyset automatisk under dårlige lysforhold.



Kontaktarm og lyspanelets knap.

1 Indstilling for overhalingsslys

2 Indstilling for fjernlys

## Nærlys

Med knappen i stilling **AUTO** aktiveres nærlyset automatisk i skumringen, eller når dagslyset bliver for svagt. Nærlyset aktiveres også automatisk i de tilfælde, hvor rudeviskere eller tågebaglys er aktiverede.

Med knappen i stilling  lyser nærlyset altid automatisk, når motoren er i gang, eller når nøgleposition **II** er aktiveret.

## Overhalingsslys

Før kontaktarmen let ind mod rattet til positionen for overhalingsslys. Fjernlyset lyser, indtil armen slippes.

## Fjernlys

Fjernlyset kan aktiveres, når knappen står i position **AUTO**<sup>19</sup> eller . Aktiver/deaktiver fjernlyset ved at føre kontaktarmen ind mod rattet til endestillingen og slippe den. Alternativt kan fjernlyset deaktiveres ved trykke kontaktarmen let mod rattet.

Når fjernlyset er tændt, lyser symbolet  på kombiinstrumentet.

## Ekstralys\*

Hvis bilen har ekstralys, kan føreren i menusystemet MY CAR vælge, om de skal være deaktiverede eller tændes/slukkes samtidig med fjernlyset<sup>20</sup>, se MY CAR (s. 107).

## Relaterede oplysninger

- Aktive Xenon-forlygter\* (s. 90)
- Automatisk fjernlys\* (s. 88)
- Lyspanel (s. 84)

<sup>19</sup> Når nærlyset er tændt.

<sup>20</sup> Ekstralys skal tilsluttes til det elektriske system af et værksted. Volvo anbefaler, at du kontakter et autoriseret Volvo-værksted.

- Forlygter - tilpasning af lyskegle (s. 91)
- Tunneldetektering\* (s. 86)

## Automatisk fjernlys\*

Funktionen Automatisk fjernlys registrerer den modkørende trafik forlygter eller forankørende køretøjs baglygter, og skifter lyset fra fjernlys til nærllys. Lyset vender tilbage til fjernlys, når det indfaldende lys er stoppet.

### Automatisk fjernlys – AHB

Automatisk fjernlys (Active High Beam – AHB) er en funktion, som med en kamerasensor i forrunds overkant registrerer modkørende trafik forlygter eller forankørende køretøjs baglygter, og skifter fra fjernlys til nærllys. Funktionen kan også tage hensyn til gadebelysning.

Når kamerasensoren ikke længere ser noget modkørende eller forankørende køretøj, tændes fjernlyset igen.

### Bil med halogen-forlygter

Lyset vender tilbage til fjernlys et par sekunder efter, at kamerasensoren ikke længere registrerer modkørende trafik forlygter eller forankørende køretøjs baglygter.

### Bil med aktive Xenon-forlygter

Hvis det automatiske fjernlys har til/fra-funktion<sup>21</sup>, vender belysningen tilbage til fjernlys ca. et sekund efter, at kamerasensoren ikke længere registrerer den modkørende trafik forlygter eller forankørende køretøjs baglygter.

Hvis det automatiske fjernlys har adaptiv funktion<sup>21</sup>, fortsætter lyskeglen med at lyse, til forskel fra hvad der sker ved konventionel nedblænding, med fjernlys på begge sider af modkørende eller forankørende køretøjer. Kun den del af lyskeglen, der peger direkte på køretøjet, blændes ned.

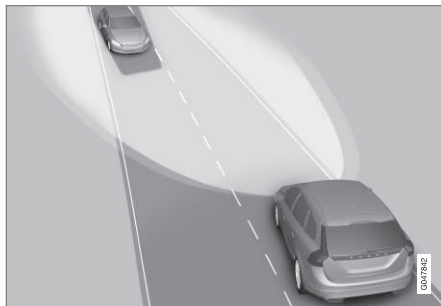

Adaptiv funktion: Nærllys direkte mod modkørende køretøjer, men fortsat fjernlys på begge sider af køretøjet.

Lyset vender tilbage til fuldt fjernlys et par sekunder efter, at kamerasensoren ikke længere registrerer modkørende trafik forlygter eller forankørende køretøjs baglygter.

### Til- og frakobling

AHB kan aktiveres, når lyspanelets knap står i position **AUTO** (forudsat at funktionen ikke er blevet deaktiveret i menusystemet MY CAR, se MY CAR (s. 107)).





Kontaktarm og lyspanelets knap i position **AUTO**.

Funktionen kan aktiveres ved kørsel om natten, når bilens hastighed er ca. 20 km/t (12 mph) eller højere.

Aktiver/deaktiver AHB ved at føre venstre kontaktarm ind mod rattet til endestillingen og slippe den. Deaktivering ved fjernlys medfører, at lyset stilles direkte om til nærllys.

### Bil med analogt kombiinstrument

Når AHB er aktiveret, lyser symbolet  på instrumentets informationsdisplay.

Når fjernlyset er tændt, lyser også symbolet  på kombiinstrumentet. For aktive Xenon forlygter gælder dette, selvom fjernlyset er delvist nedblændet, dvs. så snart lyskeglen lyser med noget mere end nærllys.

<sup>21</sup> Afhængig af bilens udstyrsniveau.

## Bil med digitalt kombiinstrument

Når AHB er aktiveret, lyser symbolet  hvidt på instrumentets informationsdisplay.

Når fjernlyset er tændt, lyser symbolet blåt. For aktive Xenon-forlygter gælder dette, selvom fjernlyset er delvist nedblændet, dvs. så snart lyskeglen lyser med noget mere end nærlys.

### Manuel betjening

#### OBS

Hold forrudeens flade foran kamerasensoren ren for is, sne, dug og snavs.

Der må ikke oplæbes eller monteres noget på forruden foran kamerasensoren, da det kan reducere funktionen eller forårsage, at et eller flere af de systemer, som kameraet er afhængigt af, ikke fungerer korrekt.

Hvis meddelelsen **Aktivt fjernlys Ikke til rådighed nu Skift manuelt** vises på kombiinstrumentets informationsdisplay, skal skift mellem fjern- og nærlys foretages manuelt. Men lyspanelets knap kan stadig stå i position . Det samme gælder, hvis meddelelsen **Forrudesensorer blokeret Se instr.bog** og symbolet  vises. Symbolet  slukkes, når disse meddelelser vises.

AHB kan være midlertidigt utilgængelig, f.eks. i situationer med tæt tåge eller kraftig regn. Når AHB igen bliver tilgængelig, eller forrudesensorerne ikke længere er blokerede, slukkes meddelelsen, og symbolet  tændes.

#### ADVARSEL

AHB er et hjælpemiddel til at anvende de bedst mulige lys under gunstige vilkår.

Føreren er altid ansvarlig for manuelt at skifte mellem fjern- og nærlys, når trafiksituationen eller vejforholdene kræver det.

#### VIGTIGT

Eksempler på, hvornår manuelt skifte mellem fjern- og nærlys kan være påkrævet:

- Ved kraftig regn eller tæt tåge
- Ved isslag
- Ved snefygning eller snesjap
- Ved måneskin
- Ved kørsel i dårligt oplyste områder
- Når forankørende trafik har svag belysning
- Hvis der er fodgængere på eller ved vejen
- Hvis der er stærkt reflekterende genstande, f.eks. skilte, i nærheden af vejen
- Når modkørende trafiks belysning sløres af f.eks. autoværn
- Når der er trafik på tilsluttende veje
- Ved bakkekamme og sænkninger
- I stejle kurver.

For mere information om kamerasensorens begrænsninger, se Kollisionsadvarsel\* - kamerasensorens begrænsninger (s. 229).

#### Relaterede oplysninger

- Nær-/fjernlys (s. 87)
- Lyspanel (s. 84)

## Aktive Xenon-forlygter\*

Aktive xenon-forlygter/aktive kurvelys har til formål til at give maksimal belysning i sving og vejkryds og dermed større sikkerhed.

## Aktive xenon-forlygter/aktive kurvelys - ABL

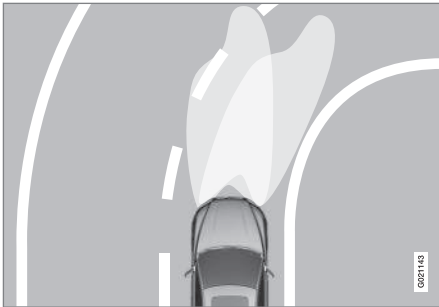

Lyskegle med funktionen slået fra (venstre), henholdsvis slået til (højre).

Hvis bilen har aktive xenon-forlygter/aktive kurvelys (Active Bending Lights - ABL), følger lyset fra lygterne rattets bevægelser for at give maksimal belysning i sving og vejkryds og dermed større sikkerhed.

Funktionen aktiveres automatisk, når du starter bilen (medmindre den er blevet deaktiveret i menu-systemet MY CAR, se MY CAR (s. 107)).

Ved fejl i funktionen lyser symbolet  på kombiinstrumentet, og der vises samtidig en forklarende tekst samt et tændt-symbol på informationsdisplayet.

Symbol	Meddelelse / besked	Betydning
	<b>Fejl i forlygtesystem Service påkrævet</b>	Systemet fungerer ikke. Henvend dig til et værksted, hvis meddelelsen ikke forsvinder. Volvo anbefaler, at du kontakter et autoriseret Volvo-værksted.

Funktionen er kun aktiv i skumring eller mørke, og kun når bilen er i bevægelse.

Funktionen<sup>22</sup> kan deaktiveres/aktiveres i menu-systemet MY CAR, se MY CAR (s. 107).

## Svingkørselslys\*

Aktive xenon-forlygter/aktive kurvelys, der har funktionen Automatisk fjernlys med adaptiv funktionalitet, er udstyret med svingkørselslys. Disse lys oplyser midlertidigt området skråt foran bilen, i den retning rattet drejes i et skarpt sving, eller i den retning blinklysene bruges.

Funktionen aktiveres, når fjern- eller nærlys anvendes, og bilens hastighed er lavere end ca. 30 km/t (20 mph).

Desuden tændes begge svingkørselslys som supplement til baklyset, når du bakker.

## Relaterede oplysninger

- Nær-/jernlys (s. 87)
- Automatisk fjernlys\* (s. 88)
- Lyspanel (s. 84)

<sup>22</sup> Aktiveret ved levering fra fabrik.

## Forlygter - tilpasning af lyskegle

Hvis bilen er udstyret med aktive Xenon-forlygter og har funktionen Automatisk fjernlys, er det nødvendigt at omstille lyskeglen, når der skiftes fra højre- til venstrekørsel, og omvendt.

### Aktive Xenon-forlygter\*

For biler uden funktionen Automatisk fjernlys\* er det ikke nødvendigt at justere lyskeglen. Lyskeglen er udformet på en sådan måde, at modkørende trafik ikke blændes.

For biler med Automatisk fjernlys er justering af lyskeglen nødvendig. Bilen skal stå stille, og motoren skal være i gang, når lyskeglen skiftes mellem højre- og venstrekørsel.

Lyskeglen skiftes i menusystemet MY CAR, se MY CAR (s. 107).

### Halogenlygter

Det er ikke nødvendigt at foretage justering af lyskeglen. Lyskeglen er udformet på en sådan måde, at modkørende trafik ikke blændes.

## Tågebaglys

Når sigtbarheden er nedsat på grund af tåge, kan tågebaglyset anvendes, for at andre trafikanter på et tidligt tidspunkt bemærker forankørende køretøjer.

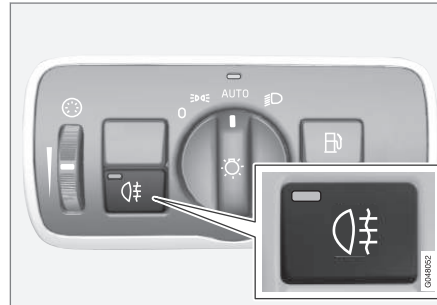

Knap for tågebaglys.

Tågebaglyset kan kun tændes, når nøgleposition II er aktiv, eller motoren er i gang, og lyspanelets knap står i position **AUTO** eller **☰**.

Tryk på tænd/sluk-knappen. Kontrolsymbolet

**☰** på kombiinstrumentet og lampen i knappen lyser, når tågebaglyset er tændt.

Tågebaglys slukkes automatisk, når du trykker på **START/STOP ENGINE**-knappen, eller når lyspanelets knap sættes i position **0** eller **☰☰**.

### **i** OBS

Bestemmelser for brug af tågebaglys varierer fra land til land.

### Relaterede oplysninger

- Lyspanel (s. 84)

## Bremselygte

Bremselygterne tændes automatisk ved bremsning.

Bremselygterne tændes, når bremsepedalen trædes ned. Desuden tændes det, når et af førerstøttesystemerne Adaptiv fartpilot (s. 197), City Safety (s. 215) eller Kollisionsadvarsel (s. 222) bremser bilen.

## Relaterede oplysninger

- Driftsbremse - nødbremselys og automatiske advarselsblinklys (s. 293)

## Advarselsblinklys

Advarselsblinklys advarer andre trafikanter ved at alle bilens blinklyspærer blinker på samme tid, når denne funktion er aktiveret.



Knap for advarselsblinklys.

Advarselsblinklysene aktiveres ved at trykke knappen ind. Begge blinkersymboler på kombiinstrumentet blinker, når der bruges advarselsblinklys.

Advarselsblinklysene aktiveres automatisk, når bilen bremses så kraftigt, at nødbremselysene aktiveres og hastigheden er under ca. 10 km/t (6 mph). Advarselsblinklysene forbliver tændt, når man er standset, og deaktiveres automatisk, når man begynder at køre igen, eller deaktiveres, hvis der trykkes på knappen.

## Relaterede oplysninger

- Blinklys (s. 93)
- Driftsbremse - nødbremselys og automatiske advarselsblinklys (s. 293)

## Blinklys

Bilens blinklys betjenes med venstre kontaktarm. Blinklyspærerne blinker tre gange eller kontinuert, alt efter hvor langt op eller ned armen føres.



Blinklys.

### Kort blinksekvens

- 1 Før kontaktarmen opad eller nedad til første position, og slip den. Blinklyspærerne blinker tre gange. Funktionen kan aktiveres/deaktiveres i menu-systemet MY CAR, se MY CAR (s. 107).

### Kontinuert blinksekvens

- 2 Før kontaktarmen opad eller nedad til yderstillingen.

Armen bliver stående i denne stilling og føres tilbage manuelt eller automatisk af rattets bevægelse.

## Blinkersymboler

For blinklyssymboler, se Kombiinstrument - kontrolsymbolernes betydning (s. 67).

## Relaterede oplysninger

- Advarselsblinklys (s. 92)

## Kabinebelysning

Kabinebelysningen aktiveres/deaktiveres med betjeningsknapperne over forsæderne og bagsædet.



Knapper i loftskonsollen til læselamperne foran og kabinebelysning.

- 1 Læselampe i venstre side
- 2 Læselampe i højre side
- 3 Kabinebelysning

Al belysning i kabinen kan tændes og slukkes manuelt inden 30 minutter efter at:

- motoren er slukket, og bilens elsystem er i nøgleposition **0**
- bilen er låst op, men motoren ikke er startet.

### ◀◀ **Loftsbelysning foran**

Læselamperne foran tændes og slukkes med et tryk på den tilsvarende knap i loftskonsollen.

### **Loftsbelysning bagi**



Loftsbelysning bagi.

Lamperne tændes/slukkes med et tryk på den relevante knap.

### **Indstigningslys**

Indstigningslyset (og kabinebelysningen) henholdsvis tændes og slukkes, når en sidedør åbnes eller lukkes.

### **Handskerumslys**

Handskerumslyset henholdsvis tændes og slukkes, når klappen åbnes eller lukkes.

### **Makeupspejl-lys**

Lyset til makeupspejlet (s. 147) tændes/slukkes, når dækslet henholdsvis åbnes eller lukkes.

### **Belysning i bagagerummet**

Lyset i bagagerummet tændes/slukkes, når bagagerumsklappen åbnes/lukkes.

### **Belysningsautomatik**

Kabinelysknappen har følgende tre indstillinger for lyset i kabinen:

- **Slukket** - højre side trykket ind, belysningsautomatikken er deaktiveret.
- **Neutral position** - belysningsautomatikken er aktiveret.
- **Tændt** - venstre side trykket ind, kabinebelysningen er tændt.

### **Neutral stilling**

Når knappen er i neutral stilling, tændes/slukkes kabinelyset automatisk som nedenfor beskrevet.

Kabinebelysningen tændes og forbliver tændt i 30 sekunder:

- bilen låses op med fjernbetjening eller nøgleblad, se Fjernbetjening – funktioner (s. 158) eller Aftageligt nøgleblad - oplåsning af dør (s. 162)
- motoren er slukket, og bilens elsystem er i nøgleposition **0**.

Kabinebelysningen slukkes, når:

- motoren startes
- bilen låses.

Kabinebelysningen tændes og forbliver tændt i to minutter, hvis en af dørene er åben.

Hvis et lys tændes manuelt, og bilen låses, slukkes lyset automatisk efter to minutter.

### **Stemningsbelysning\***

Når den almindelige kabinebelysning er slukket og motoren er i gang, lyser nogle lysdioder, bl.a. en i loftsbelysningen, for at give et svagt lys og en mere behagelig stemning under kørslen. Lyset gør det også lettere at se genstande i opbevaringsrum osv. på mørke tidspunkter af dagen. Denne belysning går ud lidt efter den almindelige kabinebelysning, når bilen låses. Lysstyrken reguleres med fingerhjulet på lyspanelet (s. 84).

## Varigh. for lys v. ank.

Orienteringslys består af nærlys, positionslys, lyset i sidespejlene, nummerpladelys, indvendig loftsbelysning og indstigningslys.

Noget af den udvendige belysning kan holdes tændt og fungere som orienteringslys, efter at bilen er låst.

1. Tag fjernbetjeningen ud af tændingslåsen.
2. Før venstre kontaktarm ind mod rattet til endestillingen, og slip den. Funktionen aktiveres på samme måde som overhalingslyset, se Nær-/fjernlys (s. 87).
3. Stig ud af bilen, og lås døren.

Når funktionen er aktiveret, tændes nærlyset, positionslyset, lyset i sidespejlene, nummerpladelyset, indvendig loftsbelysning og indstigningslyset.

Tidsrummet, som orienteringslyset skal være tændt, kan indstilles i menu systemet MY CAR, se MY CAR (s. 107).

## Relaterede oplysninger

- Varighed for ankomstlys (s. 95)

## Varighed for ankomstlys

Ankomstlys består af positionslys, lyset i sidespejlene, nummerpladelys, indvendig loftsbelysning og indstigningslys.

Tryghedsbelysningen tændes med fjernbetjeningen, se Fjernbetjening – funktioner (s. 158), og benyttes for at tænde bilens lys på afstand.

Når funktionen er aktiveret med fjernbetjeningen, tændes positionslyset, lyset i sidespejlene, nummerpladelyset, indvendig loftsbelysning og indstigningslyset.

Tidsrummet, som ankomstlyset skal være tændt, kan indstilles i menu systemet MY CAR, se MY CAR (s. 107).

## Relaterede oplysninger

- Varigh. for lys v. ank. (s. 95)

## Viskere og sprinklere

Viskere og sprinklere rengør forruden og bagruden. Forlygterne rengøres med højtrykssprinkling.

### Forrudeviskere<sup>23</sup>

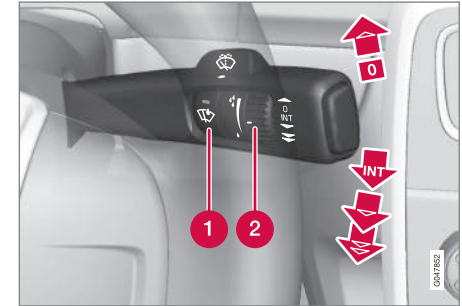

Forrudeviskere og -sprinklere.

- 1 Regnsensor, til/fra
- 2 Fingerhjul til indstilling af følsomhed/frekvens

### Forrudeviskere fra

0 Før armen til 0 for at slå forrudeviskerne fra.

### Enkelt viskerslag

Før armen opad, og slip den for at foretage et viskerslag.

<sup>23</sup> For udskiftning af viskerblade og servicestilling for viskerblade, se Viskerblade (s. 363). For påfyldning af sprinklervæske, se Sprinklervæske - påfyldning (s. 365).

## « Intervalviskning

**INT** Antallet af slag pr. tidsenhed indstilles med fingerhjulet, når der er valgt intervalviskning.

## Kontinuerlig viskning

 Viskerne arbejder med normal hastighed.

 Viskerne arbejder med høj hastighed.

## ! VIGTIGT

Inden aktivering af viskere: Sørg for at viskerbladene ikke er frosset fast, og at eventuel sne eller is på forruden (og bagruden) er skrabet væk.

## ! VIGTIGT

Brug rigeligt med sprinklervæske, når viskerne rengør forruden. Forruden skal være våd, når vinduesviskerne er i funktion.

## Servicestilling viskerblade

For rengøring af forrude/vinduesviskere og udskiftning af vinduesviskere, se Bilvask (s. 385) og Viskerblade (s. 363).

## Regnsensor\*

Regnsensoren registrerer mængden af vand på forruden og aktiverer automatisk forrudeviskerne.

Regnsensorens følsomhed justeres med fingerhjulet.

Når regnsensoren er aktiveret, tændes en lampe i knappen, og regnsensorsymbolet  vises på kombiinstrumentet.

## Aktivering og indstilling af følsomhed

Når regnsensoren skal aktiveres, skal bilen være i gang eller fjernbetjeningen i position **I** eller **II**, samtidig med at viskerbetjeningsarmen skal være i position **0** eller enkeltslagsposition.

Regnsensoren aktiveres ved at trykke på regnsensorknappen . Viskerne foretager nu ét slag.

Hvis armen føres opad, giver viskerne et ekstra slag.

Drej fingerhjulet opad for større følsomhed og nedad for mindre følsomhed. (Der foretages et ekstra slag, når fingerhjulet drejes opad.)

## Deaktivere

Regnsensoren deaktiveres ved at trykke på regnsensorknappen  eller føre armen nedad til et andet viskerprogram.

Regnsensoren deaktiveres automatisk, når fjernbetjeningen tages ud af tændingslåsen eller fem minutter, efter at motoren er slukket.

## ! VIGTIGT

Vinduesviskerne kan gå i gang og beskadiges ved vask i vaskehal. Slå regnsensoren fra, mens bilen er i gang, eller fjernbetjeningen er i position **I** eller **II**. Symbolet i kombiinstrumentet og lampen i knappen slukkes.

## Sprinkling af lygter og ruder



Sprinklerfunktion.

## Sprinkling af forrude

Forrude- og forlygtesprinkling startes ved at føre armen ind mod rattet.

Efter at armen er sluppet, foretager forrudeviskerne nogle ekstra slag, og forlygterne sprinkles.

## Opvarmede sprinklerdyser\*

Sprinklerdyserne opvarmes automatisk i kulde for at forhindre, at sprinklervæsken fryser fast.

### Højtrykssprinkling af forlygter\*

Højtrykssprinkling af forlygterne bruger store mængder sprinklervæske. For at spare på væsken sprinkles forlygterne automatisk ved hver 5. sprinkling af forruden.

### Reduceret vask

Når der er ca. 1 liter sprinklervæske tilbage i beholderen, og meddelelsen om, at der skal fyldes sprinklervæske på, vises på kombiinstrumentet, lukkes tilførslen af sprinklervæske til forlygterne. Herved prioriteres rengøring af forruden og udsynet gennem den.

### Relaterede oplysninger

- Sprinklervæske - påfyldning (s. 365)

### Rudehejs

Med førerdørens betjeningspanel kan alle rudehejs betjenes - med de andre døres betjeningspaneler betjenes det respektive rudehejs.

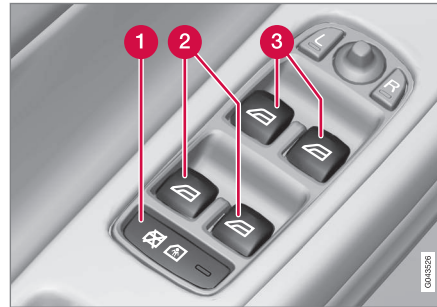

Betjeningspanel på førerdøren.

- 1 Elektrisk spærre for deaktivering af åbning af døre\* og vindue bag, se Børnesikkerhedslås - elektrisk aktivering\* (s. 175).
- 2 Betjening af bageste sideruder
- 3 Betjening af forreste sideruder

### ⚠ ADVARSEL

Kontroller, at ingen børn eller andre passagerer kommer i klemme, når ruderne lukkes fra førerdøren.

### ⚠ ADVARSEL

Kontroller, at børn eller andre passagerer ikke kommer i klemme, hvis/når ruderne lukkes ved hjælp af fjernbetjeningen.

### ⚠ ADVARSEL

Hvis der er børn i bilen - husk altid at afbryde strømmen til rudehejs ved at vælge nøgleposition 0, og tag derefter fjernbetjeningen med, når bilen forlades. For information om nøglepositioner - se Nøglepositioner - funktioner på forskellige niveauer (s. 77).

### Betjening



Betjening af rudehejs.

- 1 Betjening uden automatik
- 2 Betjening med automatik

- ◀ Med førerdørens betjeningspanel kan alle rudehejs betjenes - de andre døres betjeningspaneler kan kun betjene det respektive rudehejs. Kun ét betjeningspanel kan betjenes ad gangen.

For at rudehejsene skal kunne bruges, skal nøglepositionen være den laveste I - se Nøglepositioner - funktioner på forskellige niveauer (s. 77). Efter slukning af motoren kan rudehejsene betjenes i et par minutter, efter fjernbetjeningen er blevet taget ud - men ikke efter at en dør er blevet åbnet.

Lukning af ruderne afbrydes, og ruden åbnes, hvis der er noget, der hindrer dens bevægelse. Det er muligt at forcere klemmesikringen, når lukning er afbrudt, f.eks. ved isdannelse. Efter to på hinanden følgende afbrudte lukninger bliver klemmesikringen forceret, og automatisk funktion bliver deaktiveret i et kort stykke tid. Nu er det muligt at lukke ved hele tiden at holde knappen trukket op.

### **i** OBS

En måde at reducere den pulserende vindstøj, når de bageste ruder er åbne, er at åbne de forreste ruder lidt.

### **Betjening uden automatik**

Før en af knapperne let opad/nedad. Rudehejsene hæves/sænkes, så længe knappen holdes i stillingen.

### **Betjening med automatik**

Før en af knapperne opad/nedad til endestillingen, og slip den derefter. Ruden bevæger sig automatisk til sin endestilling.

### **Betjening med fjernbetjening eller centrallåsknap**

For at betjene de elektriske rudehejs udefra med fjernbetjeningen eller indefra med centrallåsknappen, se Fjernbetjening - funktioner (s. 158) eller Låsning/oplåsning - indefra (s. 171).

### **Genindstilling**

Hvis batteriet har været frakoblet, skal funktionen for automatisk åbning genindstilles for at fungere rigtigt.

1. Træk den forreste del af knappen op for at hæve ruden til øverste stilling, og hold den dér i 1 sekund.
2. Slip kort knappen.
3. Træk knappens forreste del op igen i 1 sekund.

### **⚠ ADVARSEL**

Der skal udføres genindstilling, for at klemmesikringen skal fungere.

### **Solgardin\***

Der er indbygget et solgardin i bagrudens hylde.



- Træk solgardinet op og hæng det fast i lofts-klemmerne ved hjælp af gardinets to kroge.
  - > Fjederkraften i gardinet gør, at krogene bliver hængende.

Når solgardinet ikke skal bruges - hæng det af, hold fast og lad gardinet rulle langsomt op.

## Sidespejle

Sidespejlernes positioner justeres med knappen i førerdørens betjeningspanel.



Betjening af sidespejle.

### Indstilling

1. Tryk på **L**-knappen for venstre spejl, henholdsvis **R**-knappen for højre spejl. Lampen i knappen lyser.
2. Justér indstillingen med knappen i midten.
3. Tryk én gang til på **L** eller **R**. Lampen skal nu slukkes.

### **⚠ ADVARSEL**

Begge spejle er af typen vidvinkel for at give et godt overblik. Genstande kan virke, som om de er længere væk, end de faktisk er.

### Gemme indstillinger<sup>24</sup>

Indstillingerne af sidespejlernes og førersædets positioner kan for hver fjernbetjening gemmes i bilnøglehukommelsen\*, se Fjernbetjening – individualisering\* (s. 155).

### Neddrejning af sidespejle ved parkering<sup>24</sup>

Sidespejlene kan vippes nedad, f.eks. for at give føreren mulighed for at se vejkanterne ved parkering.

- Sæt i bakgear, og tryk på knappen **L** eller **R**. Når bakgearet forlades, stilles sidespejlene automatisk tilbage til deres oprindelige stilling efter ca. 10 sekunder, eller tidligere ved at trykke på henholdsvis knap **L** eller **R**.

### Automatisk neddrejning af sidespejle ved parkering<sup>24</sup>

Når bakgearet vælges, vippes sidespejlene automatisk nedad, f.eks. for at give føreren mulighed for at se vejkanterne ved parkering. Når der skiftes ud af bakgear, stilles sidespejlene automatisk tilbage til deres oprindelige stilling efter et stykke tid.

Funktionen kan aktiveres/deaktiveres i menustyret MY CAR, se MY CAR (s. 107).

### Automatisk inddrejning ved låsning<sup>24</sup>

Når bilen låses eller låses op med fjernbetjeningen, drejes sidespejlene automatisk ind henholdsvis ud.

Funktionen kan aktiveres/deaktiveres i menustyret MY CAR, se MY CAR (s. 107).

### Nulstilling til neutral stilling

Et spejl der er blevet slået ud af stilling pga. ydre påvirkning, skal stilles elektrisk tilbage til neutral stilling for at den elektriske ind- og udfoldning skal kunne fungere korrekt:

1. Drej spejlene ind ved brug af **L** og **R**.
2. Drej dem ud igen ved brug af **L** og **R**.
3. Gentag ovenstående procedure efter behov. Spejlene er nu tilbage i neutral stilling.

### Automatisk nedblænding\*

For at sidespejlene skal kunne være udrustede med denne funktion, kræves det også, at bakspejlet har automatisk nedblænding, se Bakspejl - indvendigt (s. 101).

### Sidespejle der kan drejes ind elektrisk\*

Ved parkering eller kørsel hvor pladsen er trang, kan spejlene drejes ind:

1. Tryk samtidigt på knapperne **L** og **R** (nøglepositionen skal være den laveste **I**).

<sup>24</sup> Kun i kombination med elbetjent sæde med hukommelse, se Forsæder - elbetjente\* (s. 79).

- ◀ 2. Slip dem efter ca. 1 sekund. Spejlene standser automatisk, når de er drejet helt ind.

Spejlene drejes ud ved at trykke på **L** og **R** samtidigt. Spejlene standser automatisk, når de er drejet helt ud.

### Varighed for ankomstlys og Varighed for gå-hjem-lys

Lyset på sidespejlene tændes, når ankomstlys (s. 95) eller orienteringslys (s. 95) er valgt.

### Relaterede oplysninger

- Bakspejl - indvendigt (s. 101)
- Ruder og sidespejle - elopvarmning (s. 100)

## Ruder og sidespejle - elopvarmning

Eloppvarmningen bruges til at fjerne is og dug fra forruden, bagruden og sidespejlene.

### Eloppvarmet forrude\*, bagrude og elopvarmede sidespejle

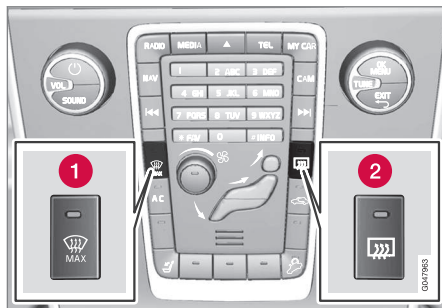

- 1 Elopvarmning af forrude
- 2 Elopvarmning af bagrude og sidespejle

Funktionen bruges til at fjerne is og dug fra forruden, bagruden og sidespejlene.

Et tryk på den respektive knap starter opvarmningen. Når funktionen er aktiveret, lyser lampen i knappen. Slå opvarmningen fra, så snart isen/duggen er væk for ikke at belaste batteriet unødigt. Funktionen slås dog automatisk fra efter et stykke tid. Derefter slås opvarmningen af bagruden til og fra automatisk, så længe udetemperaturen er lavere end +7 °C.

**i OBS**

Oppvarmningen af bagruden slås ikke til og fra automatisk, hvis Eco-funktionen er aktiveret, men forbliver da slået fra, selv ved udetemperaturer der er lavere end +7 °C. For information om Eco-funktionen, se Køretilstand ECO\* (s. 290).

Se også Afdugning og afisning af forruden (s. 130).

Sidespejlene og bagruden afdugges/afises automatisk, hvis bilen startes ved en udetemperatur, der er lavere end +7 °C. Automatisk rudevarmer kan vælges i menuen MY CAR, se MY CAR (s. 107).

Ved funktionen Fjernstart (ERS)\* afdugges/afises den elopvarmede forrude automatisk, hvis omgivelsestemperaturen er lavere end +5 °C og der er valgt automatisk rudevarmer i menu-systemet MY CAR.

## Bakspejl - indvendigt

Bakspejlet kan nedblændes med en betjeningsknap i spejlets underkant. Alternativt nedblænder bakspejlet automatisk.



- 1 Nedblændingskontakt

## Manuel nedblænding

Hvis der kommer kraftigt lys bagfra, kan det reflekteres i bakspejlet og blænde føreren. Blænd ned med nedblændingskontakten, når bagfrakommende lys forstyrrer:

1. Blænd ned ved at føre kontakten ind mod kabinen.
2. Man kommer tilbage til normal indstilling ved at føre regulatoren mod forruden.

## Automatisk nedblænding\*

Hvis der kommer stærkt lys bagfra, blænder bakspejlet automatisk ned. Kontakt til manuel nedblænding findes ikke på spejl med automatisk nedblænding.

I bakspejlet er der to sensorer – en fremadrettet og en bagudrettet – der samarbejder om at identificere og eliminere blændende lys. Den fremadrettede sensor registrerer det omgivende lys, mens den bagudrettede sensor registrerer lyset fra bagvedkørende køretøjs forlygter.

### **i** OBS

Hvis sensorerne tildækkes af f.eks. parke-ringsskilte, transpondere, solskærme eller genstande i sæder eller på hattehylden på en sådan måde, at lys ikke kan nå sensorerne, reduceres bakspejlets og sidespejlens nedblændingsfunktion.

Kun bakspejl med automatisk nedblænding kan være udstyret med kompas (s. 101).

## Relaterede oplysninger

- Sidespejle (s. 99)

## Kompas\*

Bakspejlets øverste højre hjørne har et indbygget display, som viser, i hvilken kompasretning bilens front peger.

## Betjening



Bakspejl med kompas.

Der vises 8 forskellige retninger med en engelsk forkortelse: **N** (nord), **NE** (nordøst), **E** (øst), **SE** (sydøst), **S** (syd), **SW** (sydvest), **W** (vest) og **NW** (nordvest).

Kompasset aktiveres automatisk, når bilen startes, eller når nøgleposition **II** er aktiveret, se Nøglepositioner - funktioner på forskellige niveauer (s. 77). For at deaktivere/aktivere kompasset - tryk på knappen på bakspejlets underside, f.eks. ved hjælp af en clips.



## ◀◀ Kalibrering

Det kan være nødvendigt at kalibrere kompasset, for at det viser den rigtige kompasretning.

Jordkloden er inddelt i 15 magnetiske zoner. Kompasset bør kalibreres, hvis bilen flyttes mellem flere magnetiske zoner.

Gør som følger for at kalibrere:

1. Stands bilen i et stort, åbent område uden stålkonstruktioner og højspændingsledninger.
2. Start bilen, sluk for alt elektrisk udstyr (klima anlæg, viskere osv.), og kontroller, at alle døre er lukkede.

### **i** OBS

Kalibreringen kan mislykkes eller helt udeblive, hvis der ikke slukkes for elektrisk udstyr.

3. Hold knappen på bakspejlets underside inde i ca. 3 sekunder (brug f.eks. en clips). Nummeret for den aktuelle magnetiske zone vises.

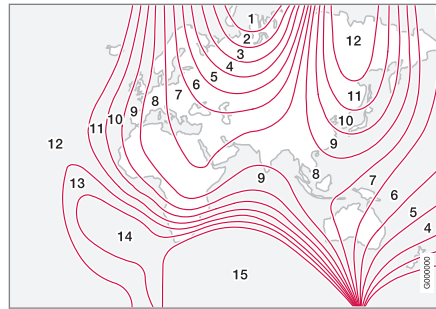

Magnetiske zoner.

4. Tryk flere gange på knappen, indtil den ønskede magnetiske zone (1–15) vises, se kortet over magnetiske zoner for kompas.
5. Vent, indtil displayet igen viser tegnet **C**, eller hold knappen på bakspejlets underside trykket ind i ca. 6 sekunder, indtil tegnet **C** vises.
6. Kørs langsomt i cirkel med en hastighed på højst 10 km/t (6 mph), indtil en kompasretning vises på displayet. Dette viser, at kalibreringen er klar. Kørs derefter yderligere 2 omdrejninger for at finjustere kalibreringen.

7. **Biler med elopvarmet forrude\***: Hvis tegnet **C** vises på displayet, når den elopvarmede forrude aktiveres, skal kalibreringen udføres som beskrevet under punkt 6 ovenfor med den elopvarmede forrude aktiveret, se Afdugning og afisning af forruden (s. 130).
8. Gentag ovenstående procedure efter behov.

## Soltag\*

Soltaget kan betjenes via betjeningspanelet i loftet.

Soltagets indre solskærmen lukkes manuelt.

Til soltaget hører en vindafviser.

Soltagets betjeningspanel befinder sig i loftet. Soltaget kan åbnes lodret i bagkanten eller vandret. Nøgleposition **I** eller **II** er nødvendig for at soltaget skal kunne åbnes.

### Vandret åbning

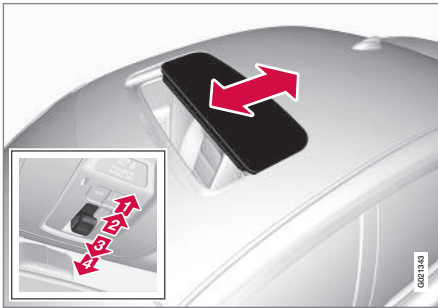

Vandret åbning, bagud/fremad.

- 1** Åbning, automatisk
- 2** Åbning, manuel

- 3** Lukning, manuel
- 4** Lukning, automatisk

### Åbning

Soltaget åbnes til komfortstilling<sup>25</sup> ved at trække knappen bagud til stillingen for automatisk åbning og slippe den. Taget åbnes maksimalt ved igen at trække knappen bagud til stillingen for automatisk åbning, og slippe.

Manuel åbning foretages ved at trække betjeningsknappen bagud til trykpunktet for manuel åbning. Soltaget bevæger sig mod komfortstilling, så længe knappen holdes inde. Taget åbnes maksimalt ved at trække knappen bagud igen.

### Lukning

Manuel lukning foretages ved at trykke betjeningsknappen fremad til trykpunktet for manuel lukning. Soltaget bevæger sig mod maksimalt lukket stilling, så længe knappen holdes inde.

### ⚠ ADVARSEL

Klemrisiko når soltaget lukkes. Soltagets klemmesikring fungerer kun ved automatisk lukning, ikke ved manuel.

Soltaget lukkes automatisk ved at trykke betjeningsknappen til stillingen for automatisk lukning og slippe den.

Strømmen til soltaget afbrydes ved at vælge nøgleposition **0** og tage fjernbetjeningen ud af tændingslåsen.

### ⚠ ADVARSEL

Hvis der er børn i bilen:

Husk altid at afbryde strømmen til soltaget ved at vælge nøgleposition **0**, og tag derefter fjernbetjeningen med, når bilen forlades. For information om nøglepositioner - se Nøglepositioner - funktioner på forskellige niveauer (s. 77).

### Lodret åbning

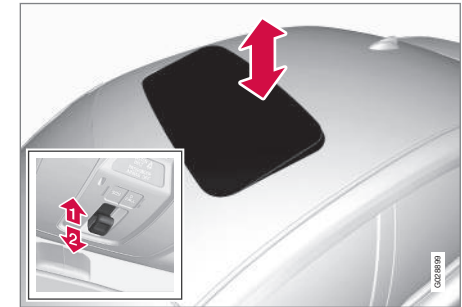

Lodret åbning, bagkanten opad.

- 1** Åbning: tryk knappens bagkant opad.
- 2** Luk ved at trække knappens bagkant nedad.

<sup>25</sup> Komfortstilling er en åben stilling for soltaget, hvor vindstøj og resonanslyd under kørsel er på et behageligt lavt niveau.

## « Lukning med fjernbetjening eller centrallåsknap

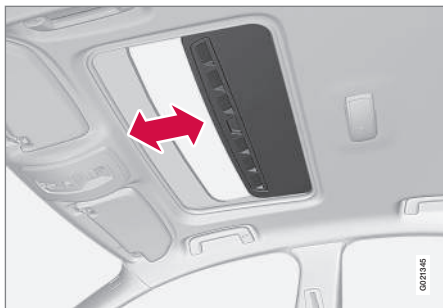

### fjernbetjening

- Foretag et langt tryk på fjernbetjeningens låseknop , indtil soltaget og alle ruderne lukkes, og dørene og bagagerumsklappen låses.

Hvis åbningen skal afbrydes, skal der trykkes på fjernbetjeningens låseknop igen.

### Centrallåsknap

Centrallåsknappen i førerdøren eller passagerdøren\* kan bruges til at lukke soltaget.

- Foretag et langt tryk på centrallåsknappen , indtil soltaget og alle ruderne lukkes, og dørene og bagagerumsklappen låses.

Hvis lukningen skal afbrydes, skal der trykkes på centrallåsknappen igen.

## ADVARSEL

Hvis soltaget lukkes med fjernbetjeningen eller centrallåsknappen, skal du kontrollere, at ingen personer kommer i klemme.

### Solskærm

Til soltaget hører en indvendig, manuelt forskydelig solskærm. Når soltaget åbnes, føres solskærmen automatisk bagud. Solskærmen lukkes ved at tage fat i håndtaget og skyde skærmen frem.

### Klemmebeskyttelse

Soltaget har en klemmesikring, der udløses ved automatisk lukning, hvis soltaget blokeres af en genstand. I tilfælde af blokering standser soltaget og åbnes derefter automatisk til den seneste åbnede stilling.

### Vindafviser

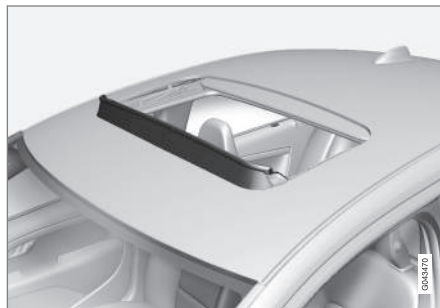

Til soltaget hører en vindafviser, der slås op, når soltaget er i åben stilling.

### Relaterede oplysninger

- Fjernbetjening – funktioner (s. 158)
- Låsning/oplåsning - indefra (s. 171)

## Menubetjening - kombiinstrument

Med venstre kontakttarm betjenes de menuer (s. 105), der vises på informationsdisplayet på kombiinstrumentet (s. 62). Hvilke menuer, der vises, er afhængigt af nøglepositionen (s. 77).

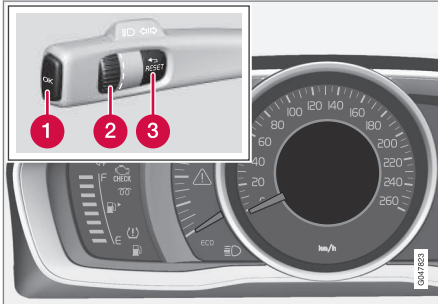

Display (analogt kombiinstrument) og knapper til menubetjening.

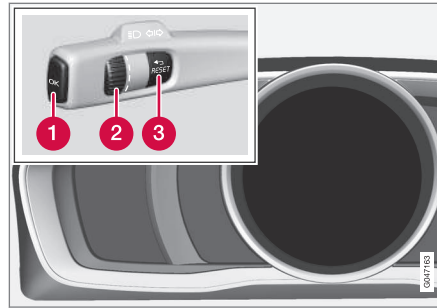

Display (digitalt kombiinstrument) og knapper til menubetjening.

- 1 **OK** – adgang til liste over meddelelser og bekræftelse af meddelelser.
- 2 Fingerhjul – bladrer mellem menuer.
- 3 **RESET** – nulstilling af aktiv funktion. Benyttes i visse tilfælde til valg/aktivering af en funktion. Se forklaring under de relevante funktioner.

Hvis der er en meddelelse (s. 106), skal den bekræftes med **OK** for at menuerne skal vises.

### Relaterede oplysninger

- Meddelelser - håndtering (s. 107)

## Menuoversigt – kombiinstrument

Hvilke menuer, der vises på kombiinstrumentets informationsdisplay, er afhængigt af nøglepositionen (s. 77).

Nogle af de følgende menupunkter forudsætter, at funktion og hardware er installeret i bilen.

### Analogt kombiinstrument

#### Digit. hastigh.

Varmer\*

Ekstra varmer\*

#### FK-mulighed.

#### Servicestatus

Oliestand<sup>26</sup>

Meddelelser (##)<sup>27</sup>

### Digitalt kombiinstrument

Indstillinger\*

#### Temaer

Kontrastfunktion/Farvefunktion

#### Servicestatus

Meddelelser<sup>27</sup>

Oliestand<sup>26</sup>

Parkeringsvarmer\*

<sup>26</sup> Visse motorer.

<sup>27</sup> Antal meddelelser er angivet i parentes.

◀◀ Tripcomputer nulstillet

**Relaterede oplysninger**

- Kombiinstrument, analogt - oversigt (s. 62)
- Kombiinstrument, digitalt - oversigt (s. 63)
- Menubetjening - kombiinstrument (s. 105)

**Besked**

Samtidig med at et advarsels-, informations- eller kontrolsymbol tændes, vises der en supplerende meddelelse på informationsdisplayet.

Meddelelse / besked	Betydning
<b>Stands straks<sup>A</sup></b>	Stands bilen og sluk for motoren. Alvorlig risiko for skade - kontakt et værksted <sup>B</sup> .
<b>Sluk motor<sup>A</sup></b>	Stands bilen og sluk for motoren. Alvorlig risiko for skade - kontakt et værksted <sup>B</sup> .
<b>Service snarest<sup>A</sup></b>	Kontakt et værksted <sup>B</sup> for omgående kontrol af bilen.
<b>Service påkrævet<sup>A</sup></b>	Kontakt et værksted <sup>B</sup> for kontrol af bilen så snart som muligt.
<b>Se instr.bog<sup>A</sup></b>	Læs instruktionsvejledningen.
<b>Aftal tid for vedligeholdelse</b>	Tid til at bestille service - kontakt et værksted <sup>B</sup> .

Meddelelse / besked	Betydning
<b>Tid til regelm. vedligeholdelse</b>	Tid til service - kontakt et værksted <sup>B</sup> . Tidspunktet afhænger af antal tilbagelagte kilometer, hvor mange måneder, der er gået siden sidste service, hvor længe motoren har været i gang, og olie kvaliteten.
<b>Vedligeholdelse uopsættelig</b>	Hvis serviceintervallet ikke overholdes, dækker garantien ikke eventuelle beskadigede dele - kontakt et værksted <sup>B</sup> .
<b>Transmission Skift olie</b>	Kontakt et værksted <sup>B</sup> for kontrol af bilen så snart som muligt.
<b>Transmission Nedsat funktion</b>	Gearkassen kan ikke håndtere fuld kapacitet. Kørsel forsigtigt, indtil meddelelsen forsvinder <sup>C</sup> . Ved gentagen visning - kontakt et værksted <sup>B</sup> .

Meddelelse / besked	Betydning
<b>Transm.olie-temp Nedsæt hastighed</b>	Kør roligere eller stands bilen på en sikker måde. Sæt bilen i frigeare og lad motoren gå i tomgang, indtil meddelelsen forsvinder <sup>C</sup> .
<b>Transm.olie-temp Stands sikkert Vent på køling</b>	Kritisk fejl. Stands straks bilen på en sikker måde, og kontakt et værksted <sup>B</sup> .
<b>Midlertidigt slået fra<sup>A</sup></b>	En funktion er midlertidigt slået fra og genindstilles automatisk under kørsel eller efter en ny start.
<b>Lav batterispæn. Nedsat strømforb.</b>	Audiosystemet er lukket ned for at spare energi. Oplad batteriet.

<sup>A</sup> Del af meddelelse, vises sammen med oplysning om, hvor der er opstået problemer.

<sup>B</sup> Et autoriseret Volvo-værksted anbefales.

<sup>C</sup> For mere information om automatisk gearkasse, se Automatisk gearkasse - Geartronic\* (s. 275).

## Relaterede oplysninger

- Meddelelser - håndtering (s. 107)
- Menubetjening - kombiinstrument (s. 105)

## Meddelelser - håndtering

Med venstre kontaktarm kan man bekræfte og bladere blandt meddelelser (s. 106), der vises på kombiinstrumentets informationsdisplay.

Samtidig med at et advarsels-, informations- eller kontrolsymbol tændes, vises der en supplerende meddelelse på displayene. Fejlmeddelelsen lagres på en checkliste, indtil fejlen er udbedret.

Tryk **OK** på venstre kontaktarm ind for at bekræfte en meddelelse. Gennemse meddelelser med fingerhjulet (s. 105).

 <b>OBS</b>
Hvis der vises en advarselsmeddelelse, når kørecomputeren bruges, skal meddelelsen læses (tryk på <b>OK</b> ), før den tidligere aktivitet kan genoptages.

## Relaterede oplysninger

- Menuoversigt – kombiinstrument (s. 105)

## MY CAR

MY CAR er en menukilde, der håndterer mange af bilens funktioner, f.eks. City Safety™, lås og alarm, automatisk blæserhastighed, indstilling af uret osv.

Nogle funktioner er standard, andre er valgfri - udbuddet varierer også afhængigt af markedet.

## Betjening

Navigation i menuerne sker med knapper på midterkonsollen eller med rattets højre tastatur\*.



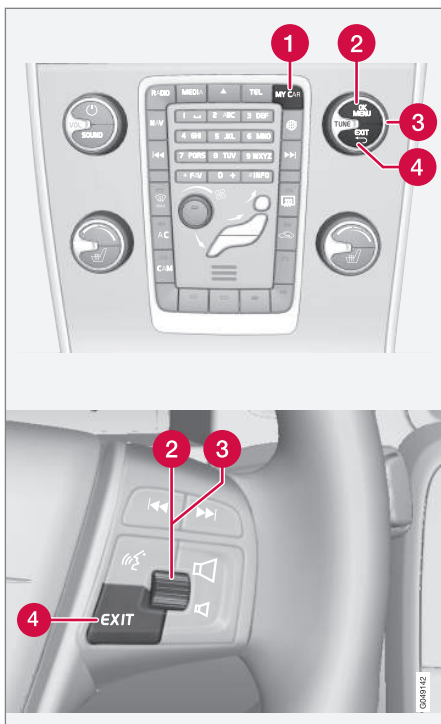

Kontrolpanel i midterkonsol og knapper på rattet. Illustrationen er skematisk - antallet af funktioner og knapper

parnas placering varierer afhængigt af det valgte udstyr og markedet.

- 1 MY CAR** - åbner menusystemet MY CAR.
- 2 OK/MENU** - tryk på knappen på midterkonsollen eller fingerhjulet på rattet for at vælge/afkrydse det fremhævede menupunkt eller gemme den valgte funktion i hukommelsen.
- 3 TUNE** - drej knappen på midterkonsollen eller fingerhjulet på rattet for at gå op/ned blandt menupunkter.
- 4 EXIT**

### EXIT-funktioner

Afhængigt af, i hvilken funktion markøren befinder sig ved et kort tryk på **EXIT**, og på hvilket menuniveau, kan noget af følgende ske:

- telefonopkald afvises
- den aktuelle funktion afbrydes
- indtastede tegn slettes
- seneste valg fortrydes
- fører opad i menusystemet.

Et langt tryk på **EXIT** fører til normal visning for MY CAR, eller hvis man er i normal visning, til det højeste menuniveau (hovedkildemenuen).

### Menupunkter og stier

For en beskrivelse af menupunkter og stier i MY CAR, se tillægget Sensus Infotainment.

## Informationscenter

Bilens kørecomputer registrerer og beregner værdierne, f.eks. kørestrækning, brændstofforbrug og gennemsnitshastighed under kørslen.

Kørecomputerens indhold og udseende varierer, afhængigt af om kombiinstrumentet er analogt eller digitalt:

- Kørecomputer – analogt kombiinstrument (s. 111)
- Kørecomputer - digitalt kombiinstrument (s. 114)



Oplysningerne fra kørecomputeren kan vises på kombiinstrumentets informationsdisplay<sup>28</sup>.

### Triptællere

Kørecomputeren har to triptællere og en kilometertæller for samlet kørestrækning.

### Gennemsnitsforbrug

Gennemsnitligt brændstofforbrug beregnes ud fra den sidste nulstilling.

#### **i** OBS

Der kan opstå en vis afvigelse, hvis en brændstofforbrugsvarmer\* er blevet anvendt.

### Gennemsnitshastighed

Gennemsnitshastigheden beregnes for kørestrækningen, der er tilbagelagt siden sidste nulstilling.

### Nuværende forbrug

Oplysningen om det aktuelle brændstofforbrug opdateres løbende – omtrent hvert sekund. Når bilen køres med lav hastighed vises forbruget pr. tidsenhed - ved højere hastighed vises den relative til kørestrækning.

Der kan vælges forskellige enheder (km/miles) til visning – se afsnittet "Skifte enhed" (s. 108).

### Rækkevidde – kørestrækning til tom tank

Kørecomputeren viser den omtrentlige strækning, der kan køres med den resterende brændstoffmængde i tanken.

Når overskriften **Afstand t. tom** viser "----", er der ingen garanteret kørestrækning tilbage.

- Fyld i så fald brændstof på snarest muligt.

Beregningen baseres på gennemsnitsforbruget for de sidste 30 km og den tilbageværende brugbare brændstoffmængde.

<b>i</b> <b>OBS</b>
Der kan opstå en vis afvigelse, hvis kørestilen ændres.

En økonomisk køremåde giver generelt set en længere kørestrækning. For mere information om, hvordan brændstofforbruget kan påvirkes, se Volvo Car Corporations miljøfilosofi (s. 22).

### Digital hastighedsvisning i anden enhed<sup>29</sup>

Hvis hovedinstrumentet er gradueret i mph, vises den tilsvarende digitale hastighed som km/h

### Skifte enhed

Det er muligt at skifte afstands- og brændstoffenhed i menu-systemet **MY CAR**, se MY CAR (s. 107).

<b>i</b> <b>OBS</b>
Udover i kørecomputeren ændres disse enheder også samtidigt i Volvos navigationssystem*.

<sup>28</sup> Displayets udseende og visning kan variere afhængigt af instrumentets version.

<sup>29</sup> Kun digitalt kombiinstrument og visse markeder.

◀◀ **Relaterede oplysninger**

- Kørecomputer – analogt kombiinstrument (s. 111)
- Kørecomputer - digitalt kombiinstrument (s. 114)
- Kørecomputer – kørselsstatistik\* (s. 117)

## Kørecomputer – analogt kombiinstrument

Informationen fra kørecomputeren kan vises i kombiinstrumentet og betjenes ved hjælp af knapperne på venstre kontaktarm og kombiinstrumentets menu.

Kontrol og indstillinger kan foretages umiddelbart efter, at kombiinstrumentet tændes automatisk i forbindelse med oplåsning. Hvis der ikke røres ved nogen af kørecomputerens knapper inden for ca. 30 sekunder efter åbning af førerdøren, slukkes instrumentet, hvorefter enten nøgleposition II eller motorstart er nødvendig for at kunne betjene kørecomputeren.

### **i** OBS

Hvis der vises en advarselsmeddelelse, når kørecomputeren bruges, skal meddelelsen bekræftes, før kørecomputeren kan aktiveres igen.

- Der kvitteres for meddelelsen med et kort tryk på blinklysarmens **OK**-knap.

## Betjeningsknapper

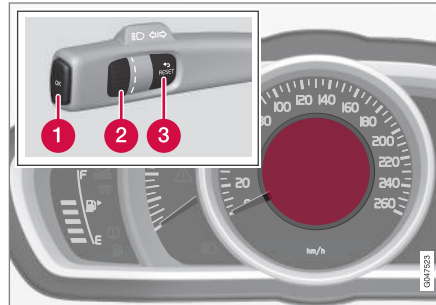

Informationsdisplay og betjeningspanel.

- 1 OK** - åbner kombiinstrumentets menu, bekræfter meddelelser eller menupunkter.
- 2 Fingerhjul** - ruller gennem menupunkter eller kørecomputerens punkter.
- 3 RESET** - nulstiller den aktuelle triptæller eller forlader menustrukturen.

## Kørecomputerens punkter

Vælg, hvilke køredata der skal vises:

1. For at sikre, at ingen knapper befinder sig midt i en sekvens – nulstil dem først med to tryk på **RESET**.
2. Drej fingerhjulet for at rulle gennem mulighederne, og stands ved den ønskede overskrift.

Kørecomputerens visning i kombiinstrumentet kan til enhver tid skiftes til et andet punkt under kørslen. Et af punkterne betyder, at ingen køredata vises.

Kørecomputer-overskrift på kombiinstrumentet	Information
Triptællere <b>T1</b> og <b>tot. afst.</b>	<ul style="list-style-type: none"> <li>• Et langt tryk på <b>RESET</b> nulstiller triptæller T1.</li> </ul>
Triptællere <b>T2</b> og <b>tot. afst.</b>	<ul style="list-style-type: none"> <li>• Et langt tryk på <b>RESET</b> nulstiller triptæller T2.</li> </ul>
<b>Afstand t. tom</b>	For mere information, se afsnittet "Rækkevidde – kørestrækning til tom tank" (s. 108).



Kørecomputer-overskrift på kombiinstrumentet	Information
Brændst.forbr.	Aktuelt forbrug.
Gns. hastigh.	<ul style="list-style-type: none"> <li>Et langt tryk på <b>RESET</b> nulstiller <b>Gns. hastigh.</b></li> </ul>
Ingen kørecomputer-information.	Dette punkt viser et tomt display og markerer også begyndelsen/slutningen på løkken.

### Nulstille køredata

- Drej fingerhjulet og stands på kørecomputerens overskrift, der skal nulstilles: **T1 og tot. afst.**, **T2 og tot. afst.** eller **Gns. hastigh.**
- Et langt tryk på **RESET** nulstiller værdien for den valgte overskrift.  
Hver overskrift skal nulstilles enkeltvis.

### Funktioner i kombiinstrumentets menu

I kombiinstrumentets menu er der indstillingsmuligheder for bl.a. kørecomputer. Åbn menuen for at kontrollere/justere funktionerne i tabellen nedenfor.

- For at sikre, at ingen knapper befinder sig midt i en sekvens – nulstil dem først med to tryk på **RESET**.

- Tryk på **OK**.
- Rul gennem funktionerne med fingerhjulet, og vælg/bekræft med **OK**.
- Afslut med to tryk på **RESET** efter udført kontrol/justering.

Funktioner	Information
Digit. hastigh. <ul style="list-style-type: none"> <li>km/t</li> <li>mph</li> <li>Ingen visning</li> </ul>	Viser bilens hastighed digitalt i midten af kombiinstrumentet.
Varmer* <ul style="list-style-type: none"> <li>DIREKTE START</li> <li>- Timer 1 - fører til menuen for valg af klokkeslæt.</li> <li>- Timer 2 - fører til menuen for valg af klokkeslæt.</li> </ul>	For beskrivelse af programmering af timer, se Motor- og kabinevarmer* - timer (s. 136).

Funktioner	Information
Ekstra varmer* <ul style="list-style-type: none"> <li>● <b>Auto TIL</b></li> <li>● <b>FRA</b></li> </ul>	For nærmere oplysninger, se Ekstravarmer* (s. 140).
FK-mulighed. <ul style="list-style-type: none"> <li>● Kørestrækning til tom tank</li> <li>● Brændstofforbrug</li> <li>● Gennemsnitshastighed</li> <li>● Triptællere <b>T1 og tot. afst.</b></li> <li>● Triptællere <b>T2 og tot. afst.</b></li> </ul>	Her aktiveres de punkter, der skal være til rådighed som overskrifter, der kan vælges i kørecomputeren. Symbolerne for de allerede valgte punkter er hvide og forsynet med en "afkrydsning" – de øvrige er grå og har ikke en "afkrydsning".
Servicestatus	Viser antal måneder og kørestrækning til næste service.
Oliestand <sup>A</sup>	For nærmere oplysninger, se Motorolie - kontrol og påfyldning (s. 350).
Meddelelser (##)	For nærmere oplysninger, se Meddelelser - håndtering (s. 107).

<sup>A</sup> Visse motorer.

### Relaterede oplysninger

- Informationscenter (s. 108)
- Kørecomputer – kørselsstatistik\* (s. 117)

## Kørecomputer - digitalt kombiinstrument

Informationen fra kørecomputeren kan vises i kombiinstrumentet og betjenes ved hjælp af knapperne på venstre kontaktarm og kombiinstrumentets menu.

Kontrol og indstillinger kan foretages umiddelbart efter, at kombiinstrumentet tændes automatisk i forbindelse med oplåsning. Hvis der ikke røres ved nogen af kørecomputerens knapper inden for ca. 30 sekunder efter åbning af førerdøren, slukkes instrumentet, hvorefter enten nøgleposition II eller motorstart er nødvendig for at kunne betjene kørecomputeren.

### **i** OBS

Hvis der vises en advarselmeddelelse, når kørecomputeren bruges, skal meddelelsen bekræftes, før kørecomputeren kan aktiveres igen.

- Der kvitteres for meddelelsen med et kort tryk på blinklysarmens **OK**-knap.

## Betjeningsknapper

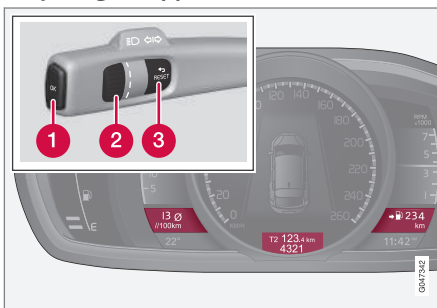

Tre af kørecomputerens punkter kan vises samtidigt – et i hvert "vindue".

- 1 OK** - åbner kombiinstrumentets menu, bekræfter meddelelser eller menupunkter.
- 2 Fingerhjul** - ruller gennem menupunkter eller kørecomputerens punkter.
- 3 RESET** - nulstiller den aktuelle triptæller eller forlader menustrukturen.

## Kørecomputerens punkter

Vælg, hvilke køredata der skal vises:

1. For at sikre, at ingen knapper befinder sig midt i en sekvens – nulstil dem først med to tryk på **RESET**.
2. Drej fingerhjulet for at rulle gennem overskriftskombinationerne.
3. Stands på den ønskede kombination for konstant visning af disse køredata i kombiinstrumentet.

Kørecomputerens visning i kombiinstrumentet kan til enhver tid skiftes til et andet punkt under kørslen. Et af punkterne betyder, at ingen køredata vises.

Overskriftskombinationer			Information
Gennemsnitsforbrug	Triptæller T1 + Kilometerstal	Gennemsnitshastighed	• Et langt tryk på <b>RESET</b> nulstiller triptæller T1.
Nuværende forbrug	Triptæller T2 + Kilometerstal	Kørestrækning til tom tank	• Et langt tryk på <b>RESET</b> nulstiller triptæller T2.

Overskriftskombinationer			Information
Nuværende forbrug	Kilometertal	km/t↻mph	km/t↻mph – se afsnittet Omvendt digital visning af hastighed (s. 108).
	Ingen kørecomputer-information.		Dette punkt deaktiverer alle kørecomputerens tre display, og det markerer også begyndelsen/slutningen på løkken.

### Nulstil køredata

#### Triptællere

1. Drej fingerhjulet og stands på overskriftkombinationen med kilometertælleren, der skal nulstilles.
2. Et langt tryk på **RESET** nulstiller værdien for den valgte overskrift.

#### Gennemsnitshastighed og gennemsnitsforbrug

1. Tryk på **OK** for at åbne kombiinstrumentets menu.

2. Rul til menupunktet **Tripcomputer nulstillet** med fingerhjulet, og bekræft med **OK**.
3. Vælg at nulstille gennemsnitligt forbrug, gennemsnitshastighed, eller at nulstille begge. Bekræft valget med **OK**.
4. Afslut med et tryk på **RESET**.

#### Funktioner i kombiinstrumentets menu

I kombiinstrumentets menu er der indstillingsmuligheder for bl.a. kørecomputer. Åbn menuen for

at kontrollere/justere funktionerne i tabellen nedenfor.

1. For at sikre, at ingen knapper befinder sig midt i en sekvens – nulstil dem først med to tryk på **RESET**.
2. Tryk på **OK**.
3. Rul gennem funktionerne med fingerhjulet, og vælg/bekræft med **OK**.
4. Afslut med to tryk på **RESET** efter udført kontrol/justering.

Funktioner	Information
Tripcomputer nulstillet <ul style="list-style-type: none"> <li>• Gennemsnitsforbrug</li> <li>• Gennemsnitshastighed</li> </ul>	Nulstil værdien af gennemsnitsforbruget af brændstof og gennemsnitshastighed. Bemærk, at denne funktion ikke nulstiller de to triptællere T1 og T2.
Meddelelser	For nærmere oplysninger, se Meddelelser - håndtering (s. 107).
Temaer	Vælg tema for kombiinstrumentets (s. 62) udseende.



Funktioner	Information
Indstillinger*	Vælg <b>Auto TIL</b> eller <b>FRA</b> . For nærmere oplysninger, se Ekstravarmer* (s. 140).
Kontrastfunktion/Farvefunktion	Juster kombiinstrumentets lys- og farveintensitet.
Parkeringsvarmer* <ul style="list-style-type: none"> <li>● <b>Direkte start</b></li> <li>● - Symbol Timer 1 - fører til menuen for valg af klokkeslæt.</li> <li>● - Symbol Timer 2 - fører til menuen for valg af klokkeslæt.</li> </ul>	For beskrivelse af programmering af timer, se Motor- og kabinevarmer* - timer (s. 136).
Servicestatus	Viser antal måneder og kørestrækning til næste service.
Oliestand <sup>A</sup>	For nærmere oplysninger, se Motorolie - kontrol og påfyldning (s. 350).

<sup>A</sup> Visse motorer.

### Relaterede oplysninger

- Informationscenter (s. 108)
- Kørecomputer – kørselsstatistik\* (s. 117)

## Kørecomputer – kørselsstatistik\*

Kørselsstatistik fra kørecomputeren kan vises i midterkonsollens skærm og giver en grafisk oversigt over brændstofforbruget.

### Funktion

- Åbn menuet MY CAR (s. 107), og vælg **Turstatistik** for at se et søjlediagram.

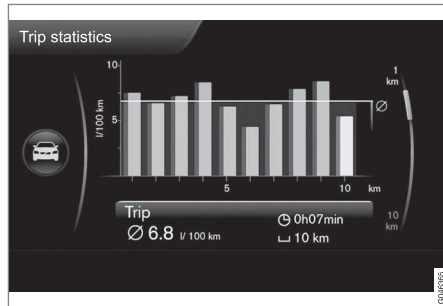

Kørselsstatistik<sup>30</sup>

Hver søjle symboliserer 1 km eller 10 km kørt strækning, afhængigt af den valgte skala - søjlen længst til højre viser værdien for den igangværende km eller 10 km.

Med **TUNE**-knappen kan skalaen for søjlerne skiftes mellem 1 km og 10 km - markøren længst til højre skifter position mellem øvre og nedre, relateret til den valgte skala.

## Indstillinger

Der kan foretages forskellige indstillinger for kørselsstatistik i menuet **MY CAR** -

### Turstatistik.

- **Reset når motor har været slukket i mindst 4 t** – sæt kryds i feltet med **ENTER**, og gå ud af menuen med **EXIT**. Med dette punkt markeret slettes al statistik automatisk efter afsluttet kørsel, og når bilen har holdt stille i mere end 4 timer. Ved den næste motorstart starter kørselsstatistikken forfra fra nul.
- **Start ny tur** - med **ENTER** slettes al tidligere statistik, gå ud af menuen med **EXIT**. Hvis en ny kørecyklus skal påbegyndes, inden 4 timer er gået, skal den aktuelle periode først slettes manuelt med dette punkt.

Se også information om Eco guide (s. 66).

## Relaterede oplysninger

- Informationscenter (s. 108)

<sup>30</sup> Illustrationen er skematisk - layoutet kan variere afhængigt af bilmodel eller opdateret software.



KLIMA

## Generelt om klimaet

Bilen er udstyret med elektronisk klimaregulering (s. 126). Klima anlægget afkøler/opvarmer og affugter luften i kabinen.

### **i** OBS

Aircondition-anlægget (AC) (s. 130) kan slås fra, men for optimal klimakomfort i kabinen, og for at undgå dug på ruderne, skal det altid være slået til.

### Husk på

- For at aircondition-anlægget skal fungere optimalt, bør sideruder og soltag\* være lukkede.
- Udluftningsfunktionen (s. 172) åbner/lukker alle sideruder samtidigt og kan f.eks. benyttes til hurtigt at udluften bilen i varmt vejr.
- Fjern is og sne fra luftindtaget til klima anlægget (spalten mellem motorhjelme og forrude).
- I varmt vejr kan der dryppe kondensvand fra aircondition-anlægget under bilen. Dette er normalt.
- Når motoren har brug for maksimal kraft, f.eks. ved acceleration med fuld gas, kan aircondition anlægget midlertidigt slås fra. Så kan der opstå en midlertidig temperaturstigning i kabinen.

- Til fjernelse af dug på rudernes inderside bør defrosterfunktionen (s. 130) først og fremmest anvendes. For at reducere risikoen for dugdannelse bør ruderne holdes rene og pudses med et almindeligt vinduespuddemiddel.

### **i** OBS

For at undgå dug på bagruden må ventilationshullerne længst tilbage på hattehylden ikke blokeres af tøj eller andre genstande.

### Biler med Start/Stop\*

Ved automatisk standset (s. 281) motor kan noget udstyr få midlertidigt reduceret funktion, f.eks. klima anlæggets blæserhastighed (s. 128).

### Biler med ECO\*

Når funktionen ECO (s. 290) aktiveres, kan noget udstyr få sin funktion midlertidigt reduceret eller slået fra, f.eks. aircondition (s. 130).

### **i** OBS

Ved aktivering af ECO-funktionen ændres nogle parametre i klima anlæggets indstillinger, og nogle elforbrugeres funktioner reduceres. Nogle indstillinger kan nulstilles manuelt, men fuld funktion kan kun gendannes ved at deaktivere ECO-funktionen.

### Relaterede oplysninger

- Faktisk temperatur (s. 121)
- Menuindstillinger - klima (s. 123)
- Elektronisk klima anlæg - ECC (s. 126)
- Luftdistribution i kabinen (s. 123)
- Luftkvalitet (s. 121)

## Faktisk temperatur

Den temperatur, der vælges i kabinen, svarer til den fysiske oplevelse med hensyn til udetemperatur, lufthastighed, luftfugtighed, solstråling mv., der aktuelt hersker i og omkring bilen.

I systemet indgår en solsensor (s. 121), der registrerer, i hvilken side solen lyser ind i kabinen. Dette bevirker, at temperaturen kan skelne mellem højre og venstre luftspjæld, til trods for at der er valgt samme temperatur i begge sider.

### Relaterede oplysninger

- Generelt om klimaet (s. 120)
- Temperaturstyring i kabinen (s. 129)

## Sensorer - klima

Klimaanlægget har en række sensorer til at hjælpe med at regulere temperaturen (s. 121) i bilen.

- Solsensoren befinder sig på oversiden af instrumentpanelet.
- Temperatursensoren for kabinen befinder sig under klimapanelet.
- Udetemperatursensoren sidder i et sidespejl.
- Fugtsensoren\* sidder ved bakspejlet.

### OBS

Sensorerne må ikke tildækkes eller blokeres med tøj eller andre genstande.

### Relaterede oplysninger

- Generelt om klimaet (s. 120)

## Luftkvalitet

Interiøret i kabinen er udformet med henblik på at være sundt og behageligt, også for kontaktallergikere og astmatikere.

- Kabinefilter (s. 122)
- Materialer i kabinen (s. 123)
- Clean Zone Interior Package (CZIP) (s. 122)\*
- Interior Air Quality System (IAQS) (s. 122)\*

### Relaterede oplysninger

- Generelt om klimaet (s. 120)

## Luftkvalitet – kabinefilter

Al luft, der kommer ind i kabinen, renses af et filter.

Filtret skal skiftes med jævne mellemrum. Se Volvos serviceprogram med hensyn til det anbefalede skifteinterval. Ved kørsel i et stærkt forurenet miljø skal filteret muligvis skiftes hyppigere.

### **i** OBS

Der findes forskellige typer kabinefiltre. Sørg for at montere det korrekte filter.

## Relaterede oplysninger

- Luftkvalitet (s. 121)

## Luftkvalitet – Clean Zone Interior Package (CZIP)\*

CZIP omfatter en række funktioner, der holder kabinen endnu mere fri for allergi- og astmafremkaldende stoffer.

Systemet omfatter følgende:

- En udvidet ventilatorfunktion, som bevirker, at ventilatoren starter, når bilen åbnes med fjernbetjeningen. Ventilatoren fylder kabinen med frisk luft. Funktionen sættes i gang efter behov og slås automatisk fra efter et stykke tid, henholdsvis når en af dørene åbnes. Den tid ventilatoren er i gang, mindskes gradvist på grund af mindsket behov, indtil bilen er 4 år.
- Luftkvalitetssystemet IAQS (s. 122) er et fuldautomatisk system, der renser luften i kabinen for forurening, såsom partikler, kulbrinter, kvælstofoxider og troposfærisk ozon.

## Relaterede oplysninger

- Generelt om klimaet (s. 120)
- Luftkvalitet (s. 121)

## Luftkvalitet – IAQS\*

Luftkvalitetssystemet IAQS udskiller gasser og partikler, således at lugten og forureningen i kabinen reduceres.

Hvis udendørsluften er forurennet, lukkes luftindtaget, og luften recirkuleres.

Det er muligt at aktivere/deaktivere funktionen i menu-systemet MY CAR. For en beskrivelse af menu-systemet, se MY CAR (s. 107).

### **i** OBS

For at få den bedste luft i kabinen bør luftkvalitetssensoren altid være tilsluttet.

I kolde klimaer er recirkulationen begrænset for at undgå dugdannelse.

I tilfælde af dugdannelse kan luftkvalitetssensoren afbrydes, og defrosterfunktionerne for forruden, sideruderne og bagruden bruges.

## Relaterede oplysninger

- Generelt om klimaet (s. 120)
- Luftkvalitet (s. 121)
- Luftkvalitet – Clean Zone Interior Package (CZIP)\* (s. 122)

## Luftkvalitet – materiale

Der er udviklet gennemprøvede materialer med henblik på at mindske støvmængden i kabinen og bidrage til at gøre det lettere at holde kabinen ren.

Måtterne i kabinen og bagagerummet kan løsnes og er lette at tage ud og rengøre. Brug rengøringsmidler og bilplejeprodukter, der anbefales af Volvo, til at rengøre interiøret (s. 388).

## Relaterede oplysninger

- Luftkvalitet (s. 121)

## Menuindstillinger - klima

Det er muligt at aktivere/deaktivere eller ændre grundindstillingen for seks af klimaanlæggets funktioner via midterkonsollen.

- Blæserniveau ved automatisk klimaregulering (s. 129).
- Recirkulationstimer (s. 131).
- Automatisk start af bagrude-defroster (s. 100)<sup>1</sup>.
- Luftkvalitetssystem\* (s. 122).
- Automatisk start af sædevarme fører (s. 127).
- Automatisk start af ratvarme (s. 83).

Mere information kan findes under beskrivelsen af menu-systemet (s. 107).

Klimaanlæggets funktioner kan i menu-systemet i MY CAR nulstilles til grundindstillingen. For en beskrivelse af menu-systemet, se MY CAR (s. 107).

## Relaterede oplysninger

- Generelt om klimaet (s. 120)

## Luftdistribution i kabinen

Den indstrømmende luft fordeles gennem en række forskellige åbninger i kabinen.

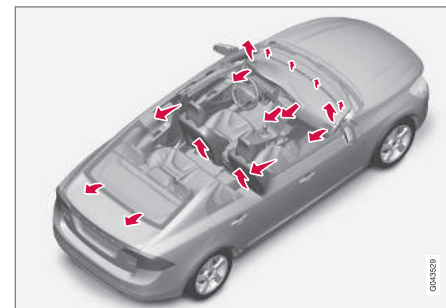

I **AUTO**-indstilling foregår luftfordelingen helt automatisk.

Om nødvendigt kan den betjenes manuelt, se luftfordelingstabellen (s. 132).

<sup>1</sup> Ved funktionen Fjernstart (ERS)\* afdugges/afrimes også den elopvarmede forrude automatisk, hvis indstillingen for bagrude-defroster er aktiveret.

## ◀ Ventilasjonsspjæld i instrumentpanelet

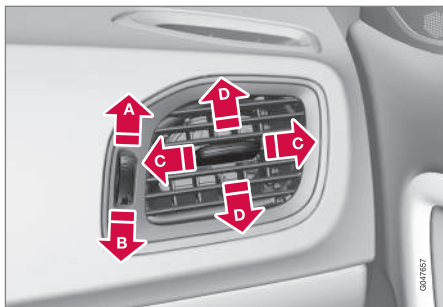

- A** Åben
- B** Lukket
- C** Luftstrømmens vandrette retning
- D** Luftstrømmens lodrette retning

Hvis de yderste spjæld rettes mod sideruderne, kan eventuel dug fjernes.

## Ventilasjonsspjæld i dørstolper

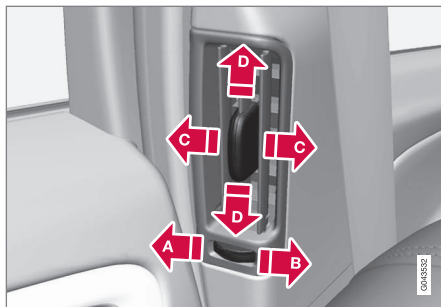

- A** Lukket
- B** Åben
- C** Luftstrømmens vandrette retning
- D** Luftstrømmens lodrette retning

Hvis spjældene rettes mod ruderne, kan dug fjernes i koldt vejr.

Hvis spjældene rettes ind mod kabinen fås i varmt vejr et behageligt klima på bagsædet.

### **i** OBS

Husk, at små børn kan være følsomme over for luftstrømme og træk.

## Luftfordeling

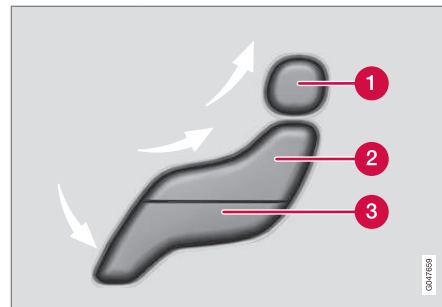

- 1** Luftfordeling - defroster forrude
- 2** Luftfordeling - ventilasjonsspjæld instrumentpanel
- 3** Luftfordeling - ventilation gulv

Figuren omfattes af tre knapper. Ved tryk på knapperne tændes den tilsvarende figur på skærmen (se følgende illustration), og en pil foran den respektive del af figuren viser, hvilken luftfordeling der er valgt. For mere information, se luftfordelingstabellen (s. 132).



Den valgte luftfordeling vises på midterkonsollens skærm.

### Relaterede oplysninger

- Generelt om klimaet (s. 120)
- Automatisk regulering (s. 129)
- Luftdistribution - recirkulation (s. 131)

## Elektronisk klimaanlæg - ECC

ECC (Electronic Climate Control) fastholder den temperatur, der vælges i kabinen, og kan indstilles separat for fører- og passagersiden.

Med autofunktionen reguleres temperatur, air-condition, blæserhastighed, recirkulation og luftfordeling automatisk.

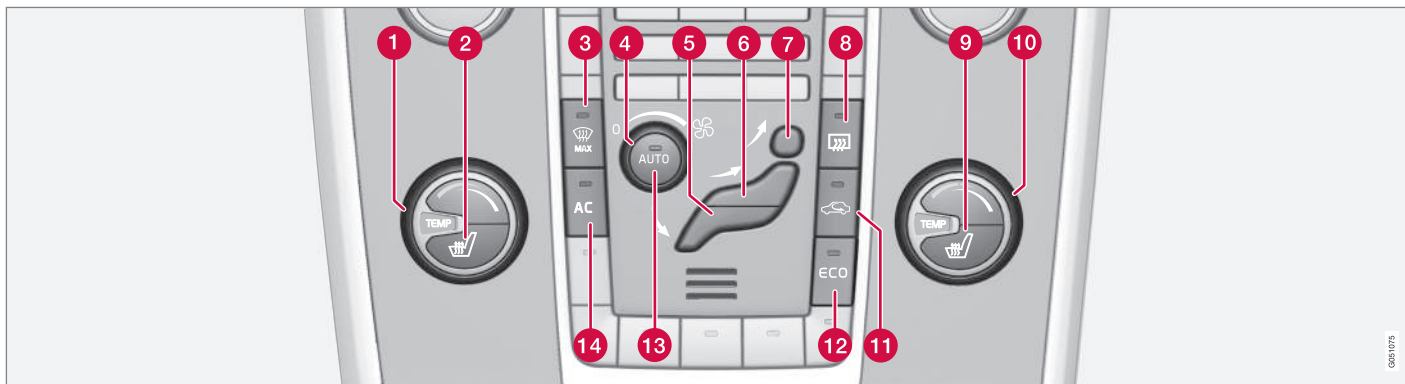

- |   |  |
|---|--|
| <ul style="list-style-type: none"> <li><b>1</b> Temperaturregulering (s. 129), venstre side</li> <li><b>2</b> Elopvarmet forsæde, (s. 127), venstre side</li> <li><b>3</b> Elopvarmet forrude* og maks. defroster (s. 130)</li> <li><b>4</b> Blæser (s. 128)</li> <li><b>5</b> Luftfordeling (s. 123) - ventilation gulv</li> <li><b>6</b> Luftfordeling - ventilationsspjæld instrument-panel</li> <li><b>7</b> Luftfordeling - defroster forrude</li> </ul> | <ul style="list-style-type: none"> <li><b>8</b> Elopvarmet bagrude og elopvarmede sidespejle (s. 100)</li> <li><b>9</b> Elopvarmet forsæde, (s. 127), højre side</li> <li><b>10</b> Temperaturregulering (s. 129), højre side</li> <li><b>11</b> Recirkulation (s. 131)</li> <li><b>12</b> ECO* (s. 290)</li> <li><b>13</b> <b>AUTO</b> - Automatisk klimaregulering (s. 129)</li> <li><b>14</b> <b>AC</b> - Aircondition til/fra, (s. 130)</li> </ul> |
|---|--|

### Relaterede oplysninger

- Generelt om klimaat (s. 120)

## Elovarmede forsæder\*

Der er tre indstillinger for opvarmning af forsæderne, så komforten øges for passagererne, når det er koldt.

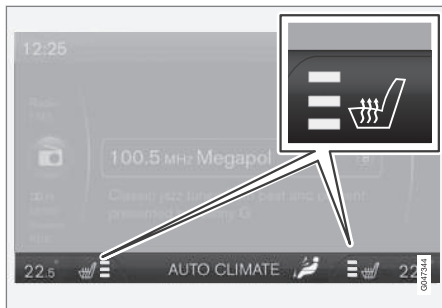

Det aktuelle varmeniveau vises på midterkonsollens skærm.



Tryk flere gange på knappen for at aktivere funktionen:

- Højeste varmeniveau – tre orange felter lyser på midterkonsollens skærm (se illustrationen ovenfor).
- Lavere varmeniveau – to orange felter lyser på skærmen.
- Laveste varmeniveau – ét orange felt lyser på skærmen.
- Sluk for varmen – intet felt lyser.

### ADVARSEL

Elovarmet sæde bør ikke anvendes af personer, der har svært ved at opfatte temperaturstigninger som følge af tab af følesansen, eller som af anden grund har svært ved at betjene knappen til det elopvarmede sæde. Ellers kan der opstå forbrændinger.

### Automatisk start af førersædevarme

Med automatisk start af førersædevarme aktivert vil førersædet have det højeste varmeniveau ved motorstart.

Automatisk start sker, når bilen er kold og temperaturen i omgivelserne er lavere end ca. +10 °C.

Det er muligt at aktivere/deaktivere funktionen i menu systemet MY CAR. For en beskrivelse af menu systemet, se MY CAR (s. 107).

## Relaterede oplysninger

- Generelt om klimaet (s. 120)
- Elovarmet bagsæde\* (s. 128)

## Elovarmet bagsæde\*

Der er tre indstillinger for opvarmning af bagsædets yderpladser, så komforten øges for passagererne, når det er koldt.



Det aktuelle varmeniveau vises på trykknappens lamper.

Tryk flere gange på knappen for at aktivere funktionen:

- Højeste varmeniveau – tre lamper lyser.
- Lavere varmeniveau – to lamper lyser.
- Laveste varmeniveau – én lampe lyser.
- Sluk for varmen – ingen lampe lyser.

## ⚠ ADVARSEL

Elovarmet sæde bør ikke anvendes af personer, der har svært ved at opfatte temperaturstigninger som følge af tab af følesansen, eller som af anden grund har svært ved at betjene knappen til det elopvarmede sæde. Ellers kan der opstå forbrændinger.

### Relaterede oplysninger

- Generelt om klimaet (s. 120)
- Elovarmede forsæder\* (s. 127)

## Blæser

Blæseren bør altid være aktiveret for at undgå dug på ruderne.

### **i** OBS

Hvis blæseren er helt slukket, kobles aircondition ikke til - det kan give risiko for dug på ruderne.

### Blæserknap



Drej knappen for at øge/mindsk blæserhastigheden. Hvis **AUTO** vælges, reguleres blæserhastigheden automatisk (s. 129) – den tidligere indstillede blæserhastighed deaktiveres.

### Relaterede oplysninger

- Generelt om klimaet (s. 120)
- Elektronisk klimaanlæg - ECC (s. 126)

## Automatisk regulering

Autofunktionen regulerer automatisk temperatur (s. 129), aircondition (s. 130), blæserhastighed (s. 128), recirkulation (s. 131) og luftfordeling (s. 123).



Ved valg af en eller flere manuelle funktioner styres de øvrige funktioner fortsat automatisk. Med et tryk på **AUTO** slås alle manuelle indstillinger fra. Skærmen viser **AUTO KLIMA**.

I automatisk indstilling kan blæserhastigheden indstilles i menuet MY CAR. For en beskrivelse af menuet, se MY CAR (s. 107).

## Relaterede oplysninger

- Generelt om klimaet (s. 120)

## Temperaturstyring i kabinen

Når bilen startes, er den senest foretagne temperaturindstilling bibeholdt.

### **i** OBS

Det er ikke muligt at fremskynde opvarmning/afkøling ved at vælge højere/lavere temperatur end den faktisk ønskede.

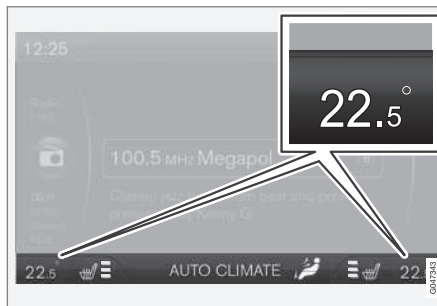

Den aktuelle temperatur for hver side vises på midterkonsollens display.



Med knappen kan temperaturen indstilles individuelt for førersiden og passagersiden.

## Relaterede oplysninger

- Generelt om klimaet (s. 120)
- Faktisk temperatur (s. 121)
- Elektronisk klima anlæg - ECC (s. 126)

## Aircondition

Aircondition-anlægget køler og affugter den indkommende luft efter behov.



Når lampen i **AC**-knappen lyser, styres aircondition-anlægget af systemets automatik.

Når lampen i **AC**-knappen er slukket, er aircondition-anlægget slukket. De øvrige funktioner styres stadig automatisk. Når maks. defrosterfunktionen (s. 130) aktiveres, slås aircondition-anlægget automatisk til, så luften affugtes maksimalt.

## Afdugning og afisning af forruden

Eloparmet forrude\* og maks. defroster anvendes til hurtigt at fjerne dug og is fra for- og sideruder.

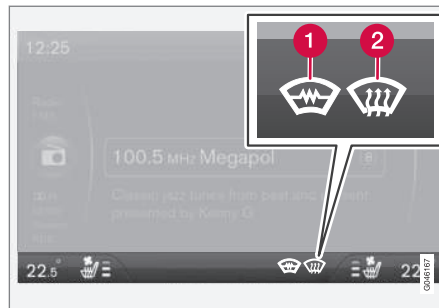

Den valgte indstilling vises på midterkonsollens skærm.

**1** Eloparmet forrude\*

**2** Maks. defroster



Når funktionen er aktiveret, lyser lampen i defrosterknappen.

Tryk flere gange på knappen for at aktivere funktionen.

For biler uden elopvarmet forrude:

- Der strømmer luft til ruderne – symbol (2) lyser på skærmen.
- Slå funktionen fra – intet symbol lyser.

For biler med elopvarmet forrude:

- Start elopvarmningen af forruden<sup>2</sup> – symbol (1) lyser på skærmen.
- Start elopvarmningen af forruden<sup>2</sup> og luftstrøm til ruderne – symbolerne (1) og (2) lyser på skærmen.
- Slå funktionen fra – intet symbol lyser.

### **i** OBS

Eloparmet forrude og varmereflekterende forrude (s. 20) kan have indflydelse på ydeevnen for transpondere og andet kommunikationsudstyr.

### **i** OBS

En trekantet flade længst ude på hver side af forruden er ikke elopvarmet, og dér kan afisningen tage længere tid.

<sup>2</sup> Hvis tegnet C vises i bakspejlet, når den elopvarmede forrude aktiveres, skal kompasset (s. 101)\* omkalibreres.

**i OBS**

Elopvarmet forrude er ikke tilgængelig, når motoren er standset automatisk (s. 281).

Når funktionen Maks. defroster er aktiveret, sker der desuden følgende for at give maksimal affugtning af luften i kabinen:

- der tændes automatisk for aircondition
- recirkulationen og luftkvalitetssystemet slås automatisk fra.

**i OBS**

Lydniveauet stiger, da ventilatoren er på maks.

Når defrosterfunktionen slås fra, vender klimaanlægget til de foregående indstillinger.

**Relaterede oplysninger**

- Generelt om klimaet (s. 120)

**Luftdistribution - recirkulation**

Recirkulation vælges for at holde dårlig luft, udstødningsgas osv. ude fra kabinen, hvilket vil sige, at der ikke suges luft udefra ind i bilen, mens funktionen er aktiveret.



Når recirkulation er slået til, lyser den orange lampe i knappen.

**i VIGTIGT**

Hvis luften i bilen recirkuleres for længe, risikerer man, at der dannes dug på indersiden af ruderne.

**Timer**

Med timerfunktionen aktiveret forlader anlægget manuelt aktiveret recirkulationsstilling efter et tidsrum, der afhænger af udetemperaturen. Det mindsker risikoen for is, dug og dårlig luft.

Det er muligt at aktivere/deaktivere funktionen i menusystemet MY CAR. For en beskrivelse af menusystemet, se MY CAR (s. 107).

**i OBS**





Ved valg af maks. defroster frakobles recirkulationen altid.



**Relaterede oplysninger**

- Generelt om klimaet (s. 120)
- Luftdistribution i kabinen (s. 123)
- Luftdistribution - tabel (s. 132)

**Luftdistribution - tabel**

Med tre knapper vælges fordelingen (s. 123) af luften.

	Luftfordeling	Formål
	Luft til ruderne. En vis luftstrømning fra ventilationsspjældene. Luften recirkuleres ikke. Aircondition er altid aktiveret.	til hurtigt at fjerne is og dug.
	Luft til forrude, gennem defrosterdyse, og sideruder. En vis luftstrømning fra ventilationsspjældene.	for at undgå dug- og isdannelse i koldt og fugtigt klima (for at opnå dette må blæsniveauet ikke være for lavt).
	Luftstrøm til ruderne og fra ventilationsspjældene i instrumentpanelet.	til at opnå god komfort i varmt og tørt vejr.
	Luftstrøm i hoved- og brysthøjde fra ventilationsspjældene i instrumentpanelet.	til god afkøling i varmt vejr.

	Luftfordeling	Formål
	Luft til gulv og ruder. En vis luftstrømning fra ventilationsspjældene i instrumentpanelet.	til at opnå behagelig komfort og god afdugning i koldt eller fugtigt vejr.
	Luft til gulvet og fra ventilationsspjældene i instrumentpanelet.	til solrigt vejr med lav udetemperatur.
	Luft til gulvet. En vis luftstrømning fra ventilationsspjældene i instrumentpanelet og til ruderne.	til at få varme eller kulde til gulvet.
	Luftstrøm til ruderne, fra ventilationsspjældene i instrumentpanelet og til gulvet.	for at gøre det køligere langs gulvet i varmt og tørt vejr eller varmere foroven i koldt vejr.

### Relaterede oplysninger

- Generelt om klimaet (s. 120)
- Luftdistribution - recirkulation (s. 131)

## Motor- og kabinevarmer\*

Med forkonditionering forbereder varmeren motor og kabine, inden man kører af sted, så både slid og energibehov under kørslen reduceres.

Varmeren kan startes øjeblikkeligt (s. 135) eller med timer (s. 136).

Hvis udetemperaturen er højere end 15 °C, kan varmeren ikke startes. Ved -5 °C eller derunder er varmerens maksimale driftstid 50 minutter.

### ⚠ ADVARSEL

Brug ikke den brændstofdrevne varmer inden-dørs. Der kommer udstødningsgas.

### i OBS

Når den brændstofdrevne varmer er aktiv, kan der komme røg fra højre hjulkasse. Dette er helt normalt.

## Brændstofpåfyldning

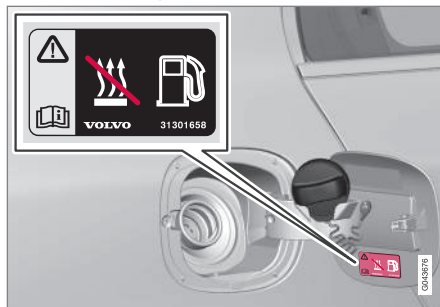

Advarselsetiket på tankdækselklappen.

### ⚠ ADVARSEL

Spildt brændstof kan antændes. Sluk for den brændstofdrevne varmer, før tankning påbegyndes.

Kontroller på kombiinstrumentet, at varmeren er slukket. Når den er i gang, vises varmesymbolet.

## Parkering på skråninger

Hvis bilen parkeres med en kraftig hældning, bør den stå med forenden nedad for at sikre brændstofforskel til den brændstofdrevne varmer.

## Batteri og brændstof

Hvis batteriet ikke er fuldt opladet, eller hvis niveaueet i brændstoffranken er for lavt, slukkes

varmeren automatisk, og der vises en meddelelse på informationsdisplayet. Der kvitteres for meddelelsen med et tryk på blinklysarmens (s. 105) OK-knap.

### ! VIGTIGT

Gentagen brug af varmeren i kombination med korte kørestrækninger fører til, at batteriet aflades med efterfølgende startproblemer.

For at sikre, at bilbatteriet genoplades med lige så meget energi, som varmeren forbruger, skal man ved regelmæssig brug af varmeren køre bilen i lige så lang tid, som varmeren bruges. Varmeren bruges maksimalt 50 minutter hver gang.

## Relaterede oplysninger

- Motor- og kabinevarmer\* - meddelelser (s. 138)
- Ekstravarmer\* (s. 140)

## Motor- og kabinevarmer\* – direkte start

Motor- og kabinevarmeren kan startes direkte.

Direkte start kan foretages via:

- Informationsdisplay
- fjernbetjening\*
- mobil\*.

Ved direkte start af motor- og kabinevarmeren (s. 134) vil den være aktiveret i 50 minutter.

Opvarmningen af kabinen starter, så snart motorens kølevæske har opnået den rette temperatur.

### **i** OBS

Bilen kan startes og køres, mens varmeren er i gang.

## Direkte start via informationsdisplay

1. Tryk på **OK** for at komme til menuen.
2. Gå med fingerhjulet til **Varmer**, og vælg med **OK**.
3. Gå videre i næste menu til **Direkte start** for at aktivere varmeren, og vælg med **OK**.
4. Forlad menuen med **RESET**.

## Direkte start via fjernbetjening\*

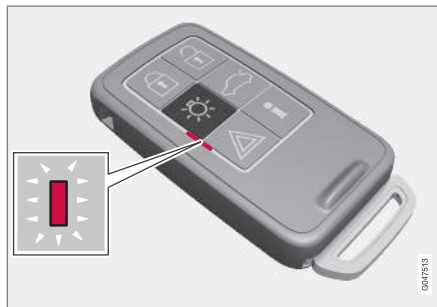

Indikeringslampe på fjernbetjening med PCC\*.

Motor- og kabinevarmeren kan aktiveres via fjernbetjeningen:

- Hold knappen for tryghedsbelysning  inde i 2 sekunder.

Advarselsblinklysene giver oplysninger som følger:

- Fem korte blink efterfulgt af konstant lys i ca. tre sekunder – signalet har nået bilen, og varmeren er blevet aktiveret.
- Fem korte blink – signalet har nået bilen, men varmeren er ikke blevet aktiveret.
- Advarselsblinklysene forbliver slukkede – signalet har ikke nået bilen.

Hvis der trykkes på knappen for information , når varmeren er aktiv, vil indikeringslampen vise

status for dette – samtidig vises bilens låsestatus (s. 159). I det tidsrum, hvor status undersøges, udsender indikeringslampen et par korte blink efterfulgt af et konstant lys, hvis varmeren er aktiv.

Status vises også på kørecomputeren under igangværende opvarmning.

## Direkte start via mobil\*

Aktivering og information om valgte indstillinger, som kan ordnes fra en mobiltelefon, vil være tilgængelige via Volvo On Call\* -mobilapp.

## Relaterede oplysninger

- Motor- og kabinevarmer\* - timer (s. 136)
- Motor- og kabinevarmer\* – direkte slukning (s. 136)
- Motor- og kabinevarmer\* - meddelelser (s. 138)

## Motor- og kabinevarmer\* – direkte slukning

Motor- og kabinevarmeren kan slukkes direkte via informationsdisplayet.

1. Tryk på **OK** for at komme til menuen.
2. Gå med fingerhjulet til **Varmer**, og vælg med **OK**.
3. Gå videre i næste menu til **Stop** for at deaktivere varmeren, og vælg med **OK**.
4. Forlad menuen med **RESET**.

### Relaterede oplysninger

- Motor- og kabinevarmer\* – direkte start (s. 135)
- Motor- og kabinevarmer\* - timer (s. 136)
- Motor- og kabinevarmer\* - meddelelser (s. 138)

## Motor- og kabinevarmer\* - timer

Motor- og kabinevarmerens (s. 134) timer er forbundet til bilens ur.

Der kan vælges to forskellige tidspunkter med timer. Med tidspunkt menes her det klokkeslæt, hvor opvarmningen af bilen er klar. Bilens elektronik vælger det tidspunkt, hvor opvarmningen skal begynde, baseret på den aktuelle udetemperatur.

### **OBS**

Hvis bilens ur stilles om, slettes en eventuel programmering af timeren.

### Indstilling<sup>3</sup>

1. Tryk på **OK** for at komme til menuen.
2. Gå med fingerhjulet (s. 105) til en af timerne **Varmer**, og vælg med **OK**.
3. Vælg en af de to timere med fingerhjulet, og bekræft med **OK**.
4. Tryk kort på **OK** for at komme til den oplyste timeindstilling.
5. Vælg den ønskede time med fingerhjulet.
6. Tryk kort på **OK** for at komme til minutindstillingen.
7. Vælg det ønskede minut med fingerhjulet.

8. Tryk på **OK**<sup>4</sup> for at bekræfte indstillingen.
9. "Gå tilbage" i menustrukturen med **RESET**.
10. Vælg den anden timer (fortsæt fra punkt 2) eller forlad menuen med **RESET**.

### Starte

1. Tryk på **OK** for at komme til menuen.
2. Gå med fingerhjulet til **Varmer**, og vælg med **OK**.
3. Vælg en af de to timere med fingerhjulet, og aktiver med **OK**.
4. Forlad menuen med **RESET**.

### Slukning

En timerstartet varmer kan slås fra manuelt, inden timeren gør det. Gør sådan:

1. Tryk på **OK** for at komme til menuen.
2. Gå med fingerhjulet til **Varmer**, og vælg med **OK**.
  - > Hvis en timer er indstillet, men ikke er aktiveret, ses et ur-ikon ved siden af den indstillede tid.
3. Vælg en af de to timere med fingerhjulet, og bekræft med **OK**.

<sup>3</sup> Indstilling af timer er kun muligt med motoren slukket.

<sup>4</sup> Endnu et tryk på **OK** aktiverer timeren.

\* Ekstraudstyr/tilbehør. Se Indledning for nærmere enkeltheder.

4. Sluk timeren ved at trykke:

- længe på **OK** eller
- kort på **OK** for at komme videre i menuen.  
Vælg derefter at stoppe timeren, og bekræft valget med **OK**.

5. Forlad menuen med **RESET**.

En timerstartet varmer kan også slås fra direkte (s. 136).

### **Relaterede oplysninger**

- Motor- og kabinevarmer\* - meddelelser (s. 138)

## Motor- og kabinevarmer\* - meddelelser

Symboler og displaymeddelelser vedrørende motor- og kabinevarmeren (s. 134) varierer afhængigt af, om kombiinstrumentet (s. 62) er analogt eller digitalt.



Når varmeren er aktivert, lyser varme-symbolet på informationsdisplayet.

Når en af timerne er aktivert, lyser symbolet for aktivert timer på displayet, samtidig med at den indstillede tid vises ved siden af symbolet.





Symbol for aktivert timer i analogt kombiinstrument.



Symbol for aktivert timer i digitalt kombiinstrument.

I tabellen vises de symboler og displaytekster, der kan forekomme.

Symbol	Meddelelse / besked	Betydning
		Varmeren er slået til og arbejder.
 	<b>Brændstoffdrevet varmer stoppet batterisparetilstand</b>	Varmeren standset af bilens elektronik for at gøre motorstart mulig.

Symbol	Meddelelse / besked	Betydning
	<b>Brændstofdrevet varmer stoppet Lav brændstof</b>	Start af varmeren er ikke mulig på grund af for lavt brændstofniveau – det muliggør motorstart og ca. 50 km kørsel.
	<b>Brændstofdr.varmer Service påkrævet</b>	Varmeren fungerer ikke. Kontakt et værksted for reparation. Volvo anbefaler, at du kontakter et autoriseret Volvo-værksted.

En displaytekst slukkes automatisk efter et stykke tid eller efter et tryk på blinklysarmens (s. 105) **OK**-knap.

## Ekstravarmer\*

I kolde klimaer<sup>5</sup>, kan en ekstravarmer være nødvendig for at opnå den rette driftstemperatur i motoren og få tilstrækkelig varme i kabinen.

I biler med dieselmotorer er en brændstoffdrevet ekstravarmer (s. 140) monteret.

I et halvkoldt<sup>6</sup> klima får dieseldrevne biler en elektrisk ekstravarmer (s. 141) i stedet for en brændstoffdrevet.

Biler med bestemte benzinmotorer<sup>6</sup> har en elektrisk ekstravarmer integreret i bilens klimasystem.

### Relaterede oplysninger

- Motor- og kabinevarmer\* (s. 134)

## Brændstoffdrevet ekstravarmer\*

Bilen er udstyret med enten en elektrisk (s. 141) eller brændstoffdrevet ekstravarmer (s. 140).

Varmeren starter automatisk, når der behøves ekstra varme, mens motoren er i gang.

Varmeren slås automatisk fra, når den rette temperatur er nået, eller når motoren slukkes.

### **OBS**

Når ekstravarmeren er aktiv, kan der komme røg fra højre hjulkasse. Dette er helt normalt.

### Automatisk indstilling eller slukning

Ekstravarmerens automatiske opstart kan slås fra, hvis det ønskes.

### **OBS**

Volvo anbefaler, at den brændstoffdrevne ekstravarmer slukkes ved korte kørestrækninger.

1. Før motorstart: Vælg nøgleposition **I** (s. 77).
2. Tryk på **OK** for at komme til menuen.

3. Gå med fingerhjulet til **Ekstra varmer**<sup>7</sup> eller **Indstillinger**<sup>8</sup>, og vælg med **OK**.
4. Vælg et af punkterne **TIL** eller **FRA** med fingerhjulet, og bekræft med **OK**.
5. Forlad menuen med **RESET**.

### **OBS**

Menupunkterne er kun synlige i nøgleposition **I** - eventuel justering skal derfor foretages, før du starter motoren.

## Kabinevarmer\*

Hvis ekstravarmeren er suppleret med timerfunktion kan den bruges som en kabinevarmer (s. 134).

<sup>5</sup> En autoriseret Volvo-forhandler har oplysninger om de pågældende geografiske områder.

<sup>6</sup> En autoriseret Volvo-forhandler har oplysninger om de pågældende motorer.

<sup>7</sup> Analogt kombiinstrument.

<sup>8</sup> Digitalt kombiinstrument.

## Elektrisk ekstravarmen\*

Bilen er udstyret med enten en brændstofdrevet (s. 140) eller elektrisk ekstravarmen (s. 140).

Varmeren kan ikke kontrolleres manuelt, men aktiveres automatisk efter motorstart ved udetemperaturer under 14 °C og slukkes, når en indstillet kabinetemperatur er nået.

### Relaterede oplysninger

- Motor- og kabinevarmer\* (s. 134)



LASTNING OG OPBEVARING

## Opbevaringssteder

Oversigt over opbevaringspladser i kabinen.

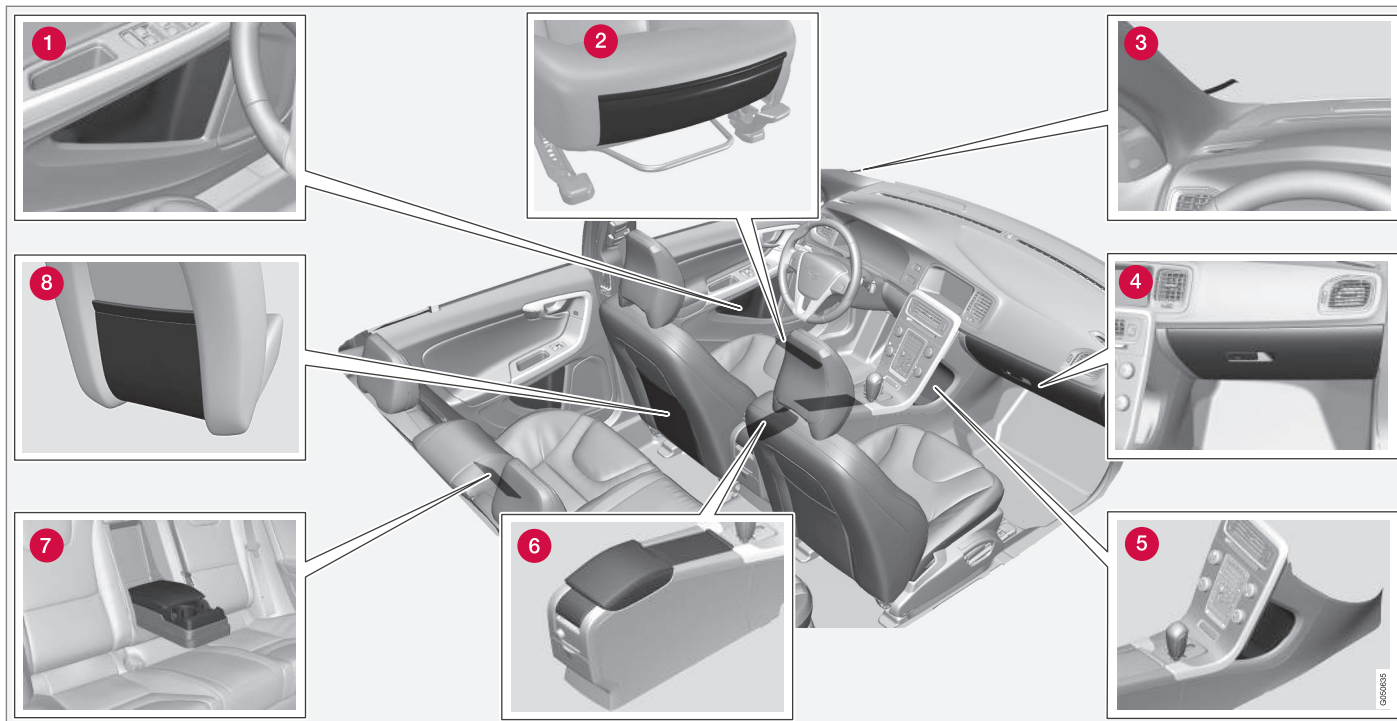

- 1 Opbevaringsrum i dørpanel
- 2 Opbevaringslomme\* i forkanten af forsæder-  
nes sædehynder
- 3 Billetklemme
- 4 Handskerum (s. 146)
- 5 Opbevaringsrum
- 6 Opbevaringsrum, krusholder (s. 146)
- 7 Kopholder\* i armlæn, bagsæde
- 8 Opbevaringslomme

#### ADVARSEL

Opbevar løse genstande, f.eks. mobiltelefon, kamera, fjernbetjening til ekstra udstyr osv., i handskerummet eller andre rum. Ellers kan de ved hård opbremsning eller en kollision skade personer i bilen.

## Tunnelkonsol

Tunnelkonsollen er placeret mellem forsæderne.

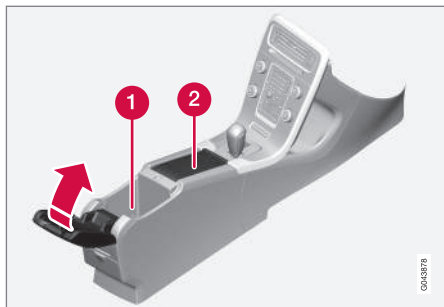

- 1 Opbevaringsrum (f.eks. til cd'er) og USB\*/AUX-indgang under armlænet.
- 2 Indeholder kopholder til fører og passager. Hvis askebæger og cigarettænder (s. 146) er valgt, er der en cigarettænder i 12 V-kontakten (s. 147) til forsædet, og et udtageligt askebæger i kopholderen.

### Relaterede oplysninger

- Opbevaringssteder (s. 144)
- Tunnelkonsol - cigarettænder og askebæger\* (s. 146)

## Tunnelkonsol - cigarettænder og askebæger\*

Der er et udtageligt askebæger i kopholderen under armlænet. Cigarettænderen er placeret i 12 V-kontakten (s. 147) til forsædet.

Askebægeret i tunnelkonsollen (s. 146) løsnes ved at løfte bægeret lige op.

Tænderen aktiveres ved at trykke knappen ind. Når den er klar til brug, springer knappen ud igen. Træk nu tænderen ud, og brug gløden til at tænde med.

### Relaterede oplysninger

- Opbevaringssteder (s. 144)

## Handskerum

Handskerummet er placeret i passagersiden.



Her kan f.eks. bilens instruktionsbog og kort opbevares. En holder til penne findes på klappens inderside. Handskerummet kan låses\* (s. 172) ved hjælp af nøglebladet (s. 161).

### Relaterede oplysninger

- Opbevaringssteder (s. 144)

## Indlægsmåtter\*

Indlægsmåtter opsamler f.eks. snavs og snesjap. Volvo kan levere specielt fremstillede indlægs-måtter.

### **⚠ ADVARSEL**

Brug kun én indlægsmåtte ved hver plads, og kontroller før kørsel, at måtten ved førersædet er korrekt stukket ned og fastgjort i tappene, så den ikke kommer i klemme omkring og under pedalerne.

## Relaterede oplysninger

- Rengøring indvendigt (s. 388)

## Makeup-spejl

Makeup-spejlet er placeret på bagsiden af solskærmen.

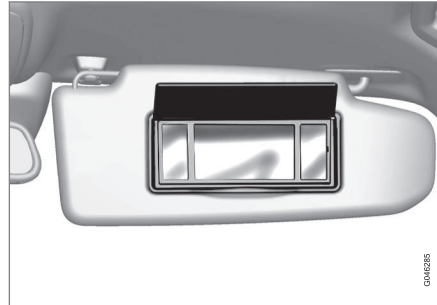

Makeupspejl med lys.

Lampen tændes automatisk, når klappen løftes.

## Relaterede oplysninger

- Udskiftning af pærer - lys i makeup-spejl (s. 362)

## Tunnelkonsol - 12 V-kontakt

Stikkontakterne (12 V) er placeret ved siden af kopholderen<sup>1</sup> og bag på midterkonsollen.

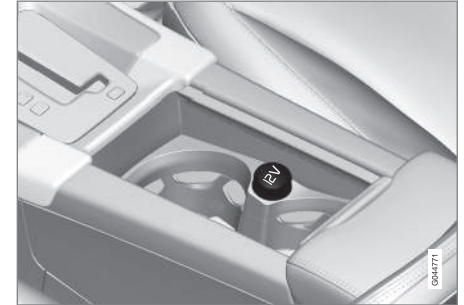

12 V stikkontakt i tunnelkonsollen, forsædet.



12 V stikkontakt i tunnelkonsollen, bagsædet.

<sup>1</sup> Hvis askebæger og cigarettænder er valgt, udgår kopholder og den tilstødende 12 V-kontakt.

- ◀ Stikkontakten kan bruges til forskelligt tilbehør beregnet til 12 V, f.eks. skærme, musikafspillere og mobiltelefoner. Kontakten leverer kun strøm, når fjernbetjeningen er i mindst nøgleposition I (s. 77).

### ADVARSEL

Lad altid stikket sidde i kontakten, når det ikke er i brug.

### OBS

Ekstraudstyr og tilbehør - f.eks. skærme, musikafspillere og mobiltelefoner - som er tilsluttet til en af kabinens 12 V-stikkontakter, kan aktiveres af klimaanlægget, selvom fjernbetjeningen er taget ud, eller når bilen er låst, for eksempel når parmeringsvarmeren aktiveres på et forudindstillet tidspunkt.

Tag derfor altid stikkene ud af stikkontakterne til ekstraudstyret eller tilbehøret, når det ikke er i brug, da startbatteriet i et sådant tilfælde kan blive tømt!

### VIGTIGT

Maks. strømstyrke er 10 A (120 W), hvis der bruges en kontakt ad gangen. Hvis begge kontakter i tunnelkonsollen bruges samtidigt, gælder 7,5 A (90 W) pr. kontakt.

Hvis kompressoren til dækklapning er forbundet til en af de to kontakter, må ingen anden strømforbruger være tilsluttet til den anden.

### OBS

Kompressoren til midlertidig dækklapning (s. 334) er testet og godkendt af Volvo.

### Relaterede oplysninger

- Tunnelkonsol - cigarettænder og askebæger\* (s. 146)
- 12 V-kontakt - bagagerum\* (s. 151)

## Lastning

Lasteevnen afhænger af bilens køreklare vægt.

Summen af passagerernes vægt og alt ekstraudstyr mindsker bilens lasteevne med tilsvarende vægt.

For udførlig information om vægte, se Vægt (s. 396).



Bagagerumsklappen åbnes med en knap på lyspanelet eller fjernbetjeningen, se Låsning/oplåsning – bagagerumsklap (s. 172).

### ADVARSEL

Bilens køreegenskaber ændres, afhængigt af lastens vægt og placering.

### Overvejelser ved lastning

- Placer lasten presset mod bagsædets ryglæn.

Bemærk, at ingen genstande må hindre funktionen af forsædernes WHIPS-system, hvis et af bagsædets ryglæn er klappet ned, se WHIPS - siddestilling (s. 38).

- Centrér lasten.
- Tunge genstande bør placeres så lavt som muligt. Undgå at anbringe tung last på nedslåede ryglæn.

- Dæk skarpe kanter med noget blødt for ikke at beskadige indtrækket.
- Al last bør fastspændes med remme eller spændebånd i forankringsøjerne.

### ADVARSEL

En løs genstand, som vejer 20 kg, kan ved en frontalkollision med en hastighed på 50 km/t (30 mph) opnå en vægt svarende til 1.000 kg.

### ADVARSEL

Den beskyttende effekt fra airbaggardinerne i taget kan udeblive eller reduceres, hvis lasten når for højt op.

- Last aldrig over ryglænenes højde.

### ADVARSEL

Lasten skal altid fastspændes. Ellers kan den ved en hård opbremsning forskyde sig og skade personer i bilen.

Dæk skarpe kanter og spidse hjørner med noget blødt.

Sluk for motoren og træk parkeringsbremsen ved lastning/losning af lange genstande. Ellers kan lasten eventuelt komme i kontakt med gearstangen eller gearvælgeren, og derved føre den til en kørestilling, så bilen kører væk.

### Relaterede oplysninger

- Lastforankringsøjere (s. 150)
- Lastning - lang last (s. 149)
- Taglast (s. 150)

### Lastning - lang last

For at gøre det lettere at anbringe last (s. 148) i bagagerummet kan bagsædets ryglæn slås ned. Ved transport af ekstra lang last kan også passagersædets<sup>2</sup> ryglæn slås ned\*.

### Nedslåning af bagsæderyglæn

Hvis bagsædets ryglæn skal slås ned, se Bagsæder (s. 81).

### Lem til lange genstande

Ved transport af lange, smalle genstande kan lemmen bag armlænet i bagsædet slås frem.

<sup>2</sup> Gælder kun komfortsæder.

## Taglast

Ved taglast anbefales de tagbagagebærere, som Volvo har udviklet. Dette er for at undgå skader på bilen og for at opnå maksimal sikkerhed ved kørsel.

Følg nøje den monteringsanvisning, der følger med lastholderen.

- Kontrollér regelmæssigt, at lastholderne og lasten er forsvarligt fastgjort. Lasten skal surres fast.
- Fordel lasten jævnt over lastholderne. Anbring den tungeste last underst.
- Bilens vindmodstand og dermed brændstof-forbruget øges med lastens omfang.
- Kør jævnt. Undgå kraftig acceleration, hårde opbremsninger og hård kørsel i sving.

### **⚠ ADVARSEL**

Bilens tyngdepunkt og køregenskaber ændres ved læsning på taget.

For information om maksimalt tilladt belastning på taget, herunder tagbagagebærer og eventuel tagboks, se Vægt (s. 396).

### Relaterede oplysninger

- Lastning (s. 148)

## Lastforankringsøjer

De sammenfoldelige lastforankringsøjer<sup>3</sup> bruges til at fæstne spændebånd for at fastgøre genstande i bagagerummet.



### **⚠ ADVARSEL**

Hårde, skarpe og/eller tunge genstande, der ligger eller rager ud, kan forvolde personskader ved en kraftig opbremsning.

Spænd altid store og tunge genstande fast med sikkerhedsselen eller lastremme.

### Relaterede oplysninger

- Lastning (s. 148)

<sup>3</sup> Antallet af øjer og deres placering varierer afhængigt af markedet.

## Lastning - indkøbsposeholder\*

Indkøbsposeholderen holder poser på plads og forhindrer, at de vælter og spreder deres indhold i bagagerummet.

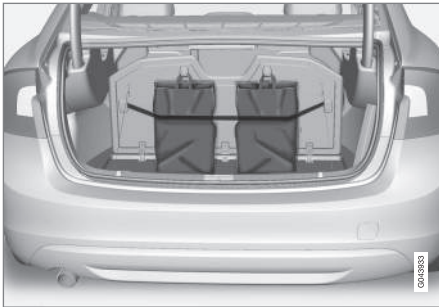

Indkøbsposeholder under den opslåelige klap i gulvet.

1. Fold holderen op, som er en del af gulvlemmen.
2. Spænd indkøbsposerne fast med spændebåndet og fastgør bærehåndtagene i krogene.

## Relaterede oplysninger

- Lastning (s. 148)

## 12 V-kontakt – bagagerum\*

Stikkontakten kan bruges til forskelligt tilbehør beregnet til 12 V, f.eks. skærme, musikafspillere og mobiltelefoner.

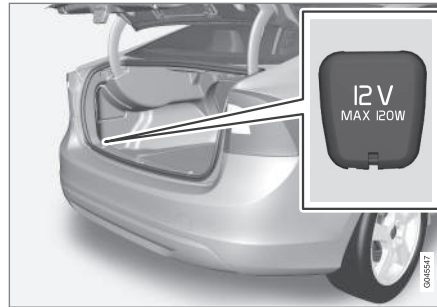

Fold dækslet op for at få adgang til stikkontakten.

- Der er spænding på kontakten, selv om fjernbetjeningen ikke sidder i tændingslåsen.

### ! VIGTIGT

Maks. strømstyrke er 10 A (120 W).

### i OBS

Husk, at brug af stikkontakten med motoren slukket medfører risiko for afladning af bilens startbatteri.

### i OBS

Kompressoren til midlertidig dækklapning er testet og godkendt af Volvo. For information om brug af Volvos anbefalede midlertidige dækklapning (TMK), se Midlertidig dækklapning (s. 334).



LÅS OG ALARM

## Fjernbetjening

Fjernbetjeningen bruges bl.a. til låsning/oplåsning og motorstart.

Der er to typer af fjernbetjening – fjernbetjening i basismodel og fjernbetjening med PCC (Personal Car Communicator)\*.

Funktion	Basis <sup>A</sup>	med PCC <sup>B</sup>
Låsning/oplåsning og aftageligt nøgleblad	X	X
Nøglefri låsning/oplåsning		X
Nøglefri motorstart		X
Informationsknap og indikeringslamper		X

<sup>A</sup> 5-knaps fjernbetjening

<sup>B</sup> 6-knaps fjernbetjening

Fjernbetjening med PCC har flere funktioner sammenlignet med fjernbetjening i basismodel – bl.a. støtte til nøglefri start og låsning/oplåsning (Keyless Drive (s. 165)), og nogle unikke funktioner (s. 159).

Alle fjernbetjeninger har et aftageligt nøgleblad (s. 161) af metal. Den synlige del findes i to udførelser for at kunne skelne mellem de to fjernbetjeninger.

Der kan bestilles flere fjernbetjeninger, men ikke andre varianter end den, der fulgte med bilen. Der kan programmeres og anvendes op til seks fjernbetjeninger til den samme bil.

Bilen leveres med to fjernbetjeninger.

### ADVARSEL

Hvis der er børn i bilen:

Husk altid at afbryde strømmen til rudehejsene og soltaget ved at tage fjernbetjeningen ud, hvis føreren forlader bilen.

### Relaterede oplysninger

- Fjernbetjening – funktioner (s. 158)

## Fjernbetjening - bortkomst

Hvis en fjernbetjening bliver væk, kan en ny bestilles hos et værksted - et autoriseret Volvo-værksted anbefales.

De tilbageværende fjernbetjeninger skal medbringes til Volvo-værkstedet. For at forhindre tyveri slettes den bortkomne fjernbetjeningens kode i systemet.

Det aktuelle antal betjeninger, som er registreret for bilen, kan kontrolleres i menusystemet MY CAR. For en beskrivelse af menusystemet, se MY CAR (s. 107).

### Relaterede oplysninger

- Fjernbetjening – funktioner (s. 158)

## Fjernbetjening – individualisering\*

Nøglehukommelsen i fjernbetjeningen (s. 154) gør, at nogle indstillinger i bilen kan tilpasses efter den enkelte bruger.

Nøglehukommelsefunktionen findes i kombination med f.eks. elbetjente\* førersæde.

Indstillinger for sidespejle (s. 99), førersæde, styrstyrke (s. 182) og kombiinstrumentets tema, kontrast- og farvefunktion (s. 63) kan gemmes i hukommelsen afhængigt af bilens udstyrsniveau.

Funktionen<sup>1</sup> kan aktiveres/deaktiveres i menustemmet MY CAR. For en beskrivelse af menustemmet, se MY CAR (s. 107).

Når funktionen er aktiveret, forbindes indstillingerne automatisk til nøglehukommelsen. Det betyder, at en ændring af en indstilling automatisk bliver gemt i den specifikke fjernbetjenings hukommelse.

## Gemme indstillinger

Gør som følger for at gemme indstillingerne og bruge nøglehukommelsen i fjernbetjeningen:

1. Lås bilen op med den fjernbetjening, i hvis hukommelse indstillingen<sup>2</sup> vil blive gemt.
2. Sørg for, at nøglehukommelsefunktionen er aktiveret i menustemmet MY CAR.

3. Foretag de ønskede indstillinger af f.eks. sædet og sidespejlene.
4. Indstillingerne gemmes i den aktuelle fjernbetjenings hukommelse.

Næste gang bilen låses op med den samme fjernbetjening, vil de positioner, der er gemt i nøglehukommelsen, blive indstillet automatisk – forudsat at de er blevet ændret siden sidste gang, den aktuelle fjernbetjening blev brugt.

## Nødstop

Hvis sædet utilsigtet kommer i bevægelse, skal der trykkes på én af sædets indstillingsknapper eller hukommelsesknapperne, så sædet standser.

En ny start for at give sædet den indstilling, der er lagret i nøglehukommelsen, opnås ved at trykke på fjernbetjenings oplåsningsknap. Så skal førerdøren være åben.

## ADVARSEL

Risiko for klemning! Sørg for, at børn ikke leger med betjeningsknapperne. Kontroller, at der ikke er nogen genstande foran, bagved eller under sædet ved indstilling. Sørg for, at ingen af passagererne på bagsædet kan komme i klemme.

## Ændre indstillinger

Hvis flere personer med hver sin fjernbetjening nærmer sig bilen, foretages indstillingerne for f.eks. sæde og sidespejle efter den person, hvis fjernbetjening låser førerdøren op.

Hvis førerdøren er blevet åbnet af person A med fjernbetjening A, men person B med fjernbetjening B skal køre, kan indstillingerne ændres på følgende måder:

- Stående ved førerdøren eller siddende bag ved rattet trykker person B på knappen for oplåsning på sin fjernbetjening, se Fjernbetjening – funktioner (s. 158).
- Vælg en af tre mulige hukommelser for sædeindstilling med sædeknap 1-3, se Forsæder - elbetjente\* (s. 79).
- Juster sæde og sidespejle manuelt, se Forsæder - elbetjente\* (s. 79) og Sidespejle (s. 99).

## Genaktivering af indstillinger

Når bilen låses, eller efter 30 minutter hvis bilen har stået ulåst, vil nøglehukommelsen blive deaktiveret, og en standardførerprofil vil blive indstillet. For at genaktivere nøglehukommelsen for den aktuelle fjernbetjening kræves følgende.

<sup>1</sup> Kaldes Nøglehukommelse i MY CAR.

<sup>2</sup> Denne indstilling påvirker ikke indstillinger, der er gemt med det elbetjente sædes hukommelsesfunktion.

### ◀ For biler uden nøglefri start- og låsesystem

Indstillingerne, der er gemt i nøglehukommelsen, aktiveres, hvis bilen låses op ved at trykke på fjernbetjeningens oplåsningsknap.

### For biler med nøglefri start- og låsesystem

Nøglehukommelsen aktiveres, hvis:

1. Bilen låses op ved enten at trykke på fjernbetjeningens oplåsningsknap eller via nøglefri oplåsning.
2. Hvis bilen ikke er låst, udføres en scanning for fjernbetjening, når førerdøren åbnes. Findes en unik fjernbetjening, vil dens gemte indstillinger blive aktiveret. Hvis bilen er låst, se det forrige punkt.

### Relaterede oplysninger

- Fjernbetjening med PCC\* – unikke funktioner (s. 159)

### Låsning/oplåsning – indikation

Når bilen låses eller låses op med fjernbetjeningen (s. 154), angiver bilens blinklys, at låsning/oplåsningen er udført korrekt.

- Låsning – ét blink, og sidespejlene drejes<sup>3</sup> ind.
- Oplåsning – to blink og sidespejlene drejes<sup>3</sup> ud.

I tilfælde af låsning sker indikationen kun, hvis alle låse er låst, efter at dørene er lukket.

### Valg af funktion

Forskellige muligheder for angivelse af låsning/oplåsning med lys kan indstilles i bilens menu-system MY CAR. For en beskrivelse af menu-systemet, se MY CAR (s. 107).

### Relaterede oplysninger

- Keyless drive\* (s. 165)
- Lås-indikator (s. 156)
- Alarmindikator (s. 177)

### Lås-indikator

En blinkende diode ved forruden bekræfter, at bilen er låst.

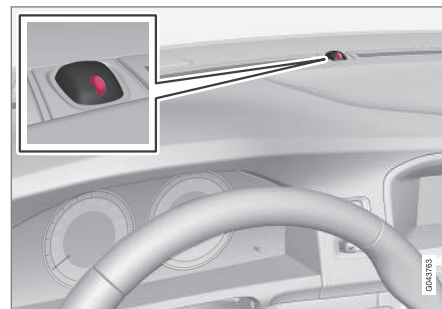

Samme diode som alarmindikatoren (s. 177).

### **i** OBS

Også biler, som ikke er udstyret med alarm, har denne indikator.

### Relaterede oplysninger

- Låsning/oplåsning – indikation (s. 156)

<sup>3</sup> Kun biler med sidespejle, der kan drejes ind elektrisk.

## Elektronisk startspærre

Den elektroniske startspærre er en tyverisikring, der forhindrer, at bilen startes af en uautoriseret person.

Hver fjernbetjening (s. 154) har en unik kode. Bilen kan kun startes med den rette fjernbetjening med den rette kode.

Nedenstående fejlmeddelelser på kombiinstrumentets informationsdisplay vedrører den elektroniske startspærre:

Meddelelse / besked	Betydning
<b>Isæt bilnøgle</b>	Fejl ved læsning af fjernbetjeningen under start - Tag nøglen ud af tændingslåsen, tryk den i igen og gør et nyt startforsøg.
<b>Bilnøgle ikke fundet</b>	Fejl ved læsning af fjernbetjeningen under start - Gør et nyt startforsøg.  Hvis fejlen vedvarer: Tryk fjernbetjeningen ind i tændingslåsen og gør et nyt startforsøg.
<b>Startspærre Prøv at starte igen</b>	Fejl ved startspærresystemet under start. Hvis fejlen vedvarer: Kontakt et værksted - et autoriseret Volvo-værksted anbefales.

For start af bilen, se Start af motor (s. 268).

### Relaterede oplysninger

- Fjernbetjent startspærre med springssystem\* (s. 157)

## Fjernbetjent startspærre med springssystem\*

Fjernbetjent startspærre med springssystem<sup>4</sup> gør det muligt at spore og lokalisere bilen samt aktivere startspærren på afstand, hvilket slukker motoren.

Kontakt nærmeste Volvo-forhandler for mere information og hjælp med at aktivere systemet.

### Relaterede oplysninger

- Fjernbetjening (s. 154)
- Elektronisk startspærre (s. 157)

<sup>4</sup> Kun visse markeder og sammen med Volvo On Call\*.





## Fjernbetjening – funktioner

Fjernbetjening i basismodel har funktioner som f.eks. låsning og oplåsning af dørene.

### Funktioner



Fjernbetjening i basismodel.

-  Låsning
-  Oplåsning
-  Varighed for ankomstlys
-  Bagagerumsklap
-  Panikfunktion



Fjernbetjening med PCC\* (Personal Car Communicator).

 Information

### Funktionsknapper

 **Låsning** - Låser dørene og bagagerumsklappen, samtidig med at alarmen aktiveres.

Et langt tryk lukker alle ruder og soltag\* samtidigt. For nærmere oplysninger, se Gennemluftningsfunktion (s. 172).

### ADVARSEL

Hvis soltag og ruder lukkes med fjernbetjeningen, skal du kontrollere, at ingen personer får hænderne i klemme.

 **Oplåsning** - Låser dørene og bagagerumsklappen op, samtidig med at alarmen deaktiveres.

Et langt tryk åbner alle ruder samtidigt. For nærmere oplysninger, se Gennemluftningsfunktion (s. 172).

Funktionen kan ændres fra at låse alle dørene op samtidigt, til med et tryk på knappen først at låse kun førerdøren op, og efter yderligere et tryk på knappen (inden 10 sekunder) til at låse resten af dørene op.

Funktionen kan ændres i menu systemet MY CAR. For en beskrivelse af menu systemet, se MY CAR (s. 107).

 **Varighed for ankomstlys** - Benyttes til at tænde bilens lys på afstand. For nærmere oplysninger, se Varighed for ankomstlys (s. 95).

 **Bagagerumsklap (s. 172)** - Låser kun bagagerumsklappen op og deaktiverer dens alarm.

 **Panikfunktion** - Benyttes til at tiltrække omgivelsernes opmærksomhed i en nødsituation.

Hvis knappen holdes nede i mindst tre sekunder eller trykkes ind to gange i løbet af tre sekunder, aktiveres blinklysene og hornet.

Funktionen kan slås fra ved hjælp af den samme knap, når den har været aktiv i mindst 5 sekunder. Ellers slås den fra efter ca. 3 minutter.

## Relaterede oplysninger

- Fjernbetjening (s. 154)
- Fjernbetjening med PCC\* – unikke funktioner (s. 159)
- Låsning/oplåsning - udefra (s. 169)

## Fjernbetjening - rækkevidde

Fjernbetjeningens (i basismodel) funktioner har en rækkevidde på ca. 20 meter fra bilen.

Hvis bilen ikke bekræfter et tryk på en knap - gå tættere på og prøv igen.

### **i** OBS

Fjernbetjeningsfunktionerne kan forstyrres af radiobølger i omgivelserne, bygninger, topografiske forhold og lign. Bilen kan altid låses/låses op med nøglebladet (s. 162).

Hvis fjernbetjeningen fjernes fra bilen, når motoren er i gang eller nøgleposition **I** eller **II** (s. 77) er aktiveret, og hvis alle døre lukkes, vises en advarselsmeddelelse på kombiinstrumentets informationsdisplay, samtidig med at der fremkommer en kort hørbar påmindelse.

Meddelelsen slukker, når fjernnøglen bringes tilbage til bilen efterfulgt af et tryk på **OK**-knappen, eller når alle døre lukkes igen.

## Relaterede oplysninger

- Fjernbetjening (s. 154)
- Fjernbetjening – funktioner (s. 158)

## Fjernbetjening med PCC\* – unikke funktioner

En fjernbetjening med PCC (Personal Car Communicator) har udvidet funktionalitet sammenlignet med en fjernbetjening i basismodel (s. 154) i form af en informationsknap og indikeringslamper.

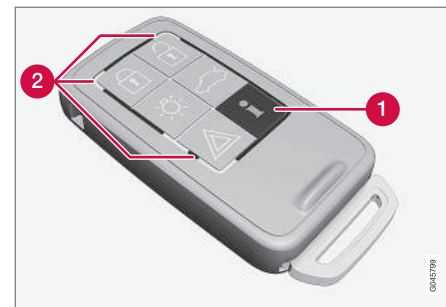

Fjernbetjening med PCC.

- 1** Informationsknap
- 2** Indikeringslamper

Med informationsknappen kan forskellige informationer fra bilen fås ved hjælp af indikeringslamperne.

## « Brug af informationsknappen

- Tryk på informationsknappen 
  - > Alle indikeringslamperne blinker i ca. syv sekunder, og lyset bevæger sig rundt på fjernbetjeningen. Det indikerer, at information fra bilen aflæses.

Hvis der trykkes på en af de andre knapper i dette tidsrum, afbrydes aflæsningen.

### OBS

 Hvis ingen indikeringslampe lyser, når informationsknappen bruges gentagne gange og på forskellige steder (samt efter 7 sekunder, og efter lyset er gået omkring på PCC'en), kontaktes et værksted - et autoriseret Volvo-værksted anbefales.

Indikeringslamperne giver informationer som vist på følgende illustration:

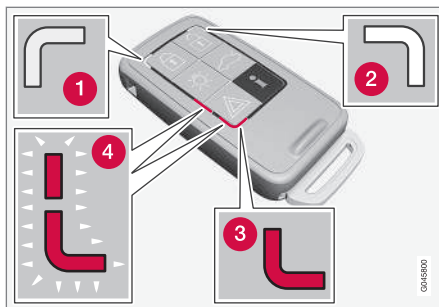

- 1 Grønt, konstant lys - bilen er låst.
- 2 Gult, konstant lys - bilen er ikke låst.
- 3 Rødt, konstant lys - alarmen er udløst, efter bilen blev låst.
- 4 Rødt lys blinker skiftevis i de to røde indikeringslamper - Alarmen er udløst for mindre end 5 minutter siden.

### Relaterede oplysninger

- Fjernbetjening med PCC\* - rækkevidde (s. 160)

## Fjernbetjening med PCC\* - rækkevidde

Rækkevidden for en fjernbetjening med PCC (Personal Car Communicator) til låsning, oplåsning af døre og bagagerumsklap er ca. 20 meter fra bilen. De øvrige funktioner op til ca. 100 meter.

Hvis bilen ikke bekræfter et tryk på en knap - gå tættere på og prøv igen.

### OBS

Informationsknappens funktion kan forstyrres af radiobølger i omgivelserne, bygninger, topografiske forhold og lign.

## Uden for fjernbetjeningens rækkevidde

Hvis fjernbetjeningen befinder sig for langt fra bilen, til at informationerne kan aflæses, vises den seneste status, som bilen havde, uden at lyset i indikeringslamperne bevæger sig rundt på fjernbetjeningen.

Hvis flere fjernbetjeninger bruges til bilen, er det kun den, der sidst blev brugt til låsning/oplåsning, som viser korrekt status.

**i OBS**

**i** Hvis der ikke lyser nogen indikeringslampe, når informationsknappen bruges inden for rækkevidden, kan det skyldes, at den seneste kommunikation mellem fjernbetjeningen og bilen blev afbrudt af omgivende radiobølger, bygninger, topografiske forhold osv.

**Relaterede oplysninger**

- Keyless Drive\* – fjernbetjeningens rækkevidde (s. 165)
- Fjernbetjening - rækkevidde (s. 159)

**Aftageligt nøgleblad**

En fjernbetjening indeholder et aftageligt nøgleblad af metal, som kan bruges til at aktivere bestemte funktioner og udføre bestemte handlinger.

Nøglebladets unikke kode kan fås hos autoriserede Volvo-værksteder, hvor det anbefales at bestille nye nøgleblade.

**Nøglebladets funktioner**

Med fjernbetjeningens aftagelige nøgleblad kan:

- venstre fordør låses op manuelt, hvis central-låsen ikke kan aktiveres med fjernbetjeningen, se Aftageligt nøgleblad - oplåsning af dør (s. 162).
- bagdørens mekaniske børnesikkerhedslås aktiveres/deaktiveres (s. 175).
- højre fordør og bagdørene låses manuelt (s. 170) f.eks. ved strømsvigt.
- adgangen til handskerum og bagagerum (privatlåsning\* (s. 162)) spærres.
- airbag til forsædepassager (PACOS\*) aktiveres/deaktiveres (s. 34).

**Relaterede oplysninger**

- Fjernbetjening – funktioner (s. 158)
- Fjernbetjening (s. 154)

**Aftageligt nøgleblad - udtagning/ fastgøring**

Udtagning/fastgøring af aftageligt nøgleblad (s. 161) gøres som følger:

**Udtagning af nøgleblad**

**1** Træk den fjederbelastede spærre til siden.

**2** Træk samtidigt nøglebladet lige bagud.

**Fastgøring af nøgleblad**

Sæt forsigtigt nøglebladet tilbage på dets plads i fjernbetjeningen (s. 154).

1. Hold fjernbetjeningen med sporet opad, og lad nøglebladet glide ned i sporet.
2. Tryk let på nøglebladet. Når nøglebladet fastlås, høres et klik.



#### ◀ Relaterede oplysninger

- Aftageligt nøgleblad - oplåsning af dør (s. 162)
- Børnesikkerhedslås - manuel aktivering (s. 175)
- Passagerairbag - aktivering/deaktivering\* (s. 34)

### Aftageligt nøgleblad - oplåsning af dør

Det aftagelige nøgleblad (s. 161) kan bruges, hvis centrallåsen ikke kan aktiveres med fjernbetjeningen (s. 154), f.eks. hvis fjernbetjeningens batteri er brugt op.

Hvis centrallåsen ikke kan aktiveres med fjernbetjeningen – f.eks. hvis batterierne er brugt op – kan venstre fordør låses op på følgende måde:

1. Lås venstre fordør op med nøglebladet i dørhåndtagets låsecylinder. For illustration og mere information, se Keyless Drive\* – oplåsning med nøgleblad (s. 168).

#### **i** OBS

Når døren er låst op med nøglebladet og åbnes, udløses alarmer.

2. Alarmer afbrydes ved at sætte fjernbetjeningen i tændingslåsen.

For biler med nøglefri start- og låsesystem, se Keyless Drive\* – oplåsning med nøgleblad (s. 168).

### Relaterede oplysninger

- Fjernbetjening (s. 154)
- Fjernbetjening – udskiftning af batteri (s. 164)

### Privatlåsning\*

Privatlåsning er beregnet til brug, når bilen afleveres til service, et hotel el. lign. Så er handskerummet låst, og bagagerumsklappens lås er koblet fra centrallåsen - bagagerumsklappen kan ikke åbnes, hverken med centrallåsens knap i fordørene eller fjernbetjeningen (s. 154).

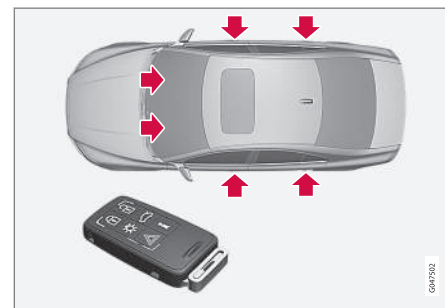

Låsepunkter for fjernbetjening **med** nøgleblad.

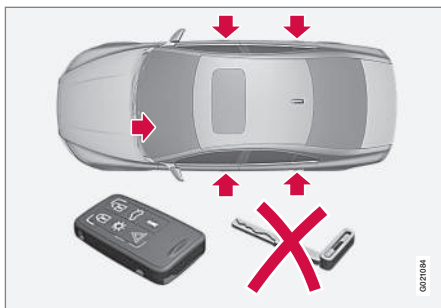

Låsepunkter for fjernbetjening **uden** nøgleblad og **aktiveret** privatlåsning.

Det betyder, at fjernbetjeningen uden nøgleblad kun kan benyttes til til- og frakobling af alarmer (s. 176), låse dørene op og til at starte bilen.

Fjernbetjeningen uden nøgleblad kan derefter afleveres til service- eller hotelpersonale - bilejeren beholder det løse nøgleblad.

### Aktivere/deaktivere

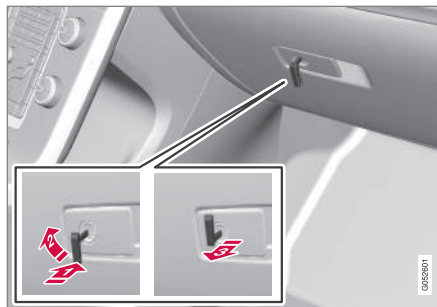

Aktivering af privatlåsning.

For at aktivere privatlåsningen:

- ➊ Skyd nøglebladet ind i handskerummets låsecylinder.
- ➋ Drej nøglebladet 180 grader højre om.
- ➌ Træk nøglebladet ud. Samtidig viser kombiinstrumentets informationsdisplay en meddelelse.

Derefter er handskerummet låst, og bagagerumsklappen kan ikke længere låses op med fjernbetjeningen eller centrallåsknappen.

#### **i** OBS

Sæt ikke nøglebladet tilbage på fjernbetjeningen - opbevar det på et sikkert sted.

- Deaktivering foretages i modsat rækkefølge. For nærmere oplysninger om låsning af handskerummet alene, se Låsning/oplåsning - handskerum (s. 172).

## Fjernbetjening – udskiftning af batteri

Batteriet<sup>5</sup> til fjernbetjeningen skal muligvis udskiftes.

Batteriet til fjernbetjeningen skal udskiftes, hvis:

- Informationssymbolet på kombiinstrumentet tændes, og displayet viser **Bilnøglebatteri svagt** [Se instr.bog](#)

og/eller

- hvis låsen gentagne gange ikke reagerer på signaler fra fjernbetjeningen inden for 20 meter fra bilen.

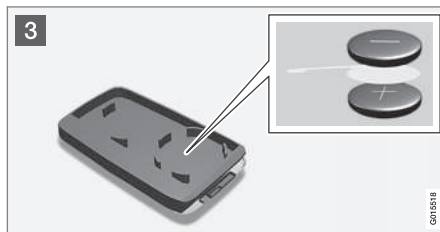
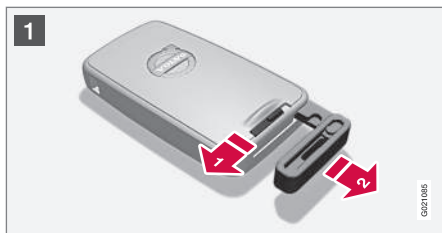

### Åbning

- 1 Træk den fjederbelastede spærre til siden.
- 2 Træk samtidigt nøglebladet lige bagud.
- 2 Før en 3 mm skruetrækker ind i hullet bag ved den fjederbelastede spærre og tving forsigtigt fjernbetjeningen op.

### **i** OBS

Vend fjernbetjeningen med knapperne opad for at forhindre batterierne i at falde ud, når den åbnes.

### **!** VIGTIGT

Undgå at berøre nye batterier og deres kontaktflader med fingrene, da det forringer deres funktion.

### Batteriudskiftning

- 3 Undersøg nøje, hvordan batteriet/batterierne er placeret på dækslets inderside med hensyn til deres (+)- og (-)-side.

### Fjernbetjening (ét batteri)

1. Frigør forsigtigt batteriet.
2. Isæt et nyt med (+)-siden nedad.

### Fjernbetjening med PCC\* (to batterier)

1. Frigør forsigtigt batterierne.
2. Isæt først et nyt med (+)-siden opad.
3. Læg det hvide plasticstykke imellem, og isæt til sidst yderligere et nyt batteri med (+)-siden nedad.

<sup>5</sup> Fjernbetjening med PCC har to batterier.

\* Ekstraudstyr/tilbehør. Se Indledning for nærmere enkeltheder.

## Batteritype

Brug batterier med betegnelsen CR2430, 3 V – ét i fjernbetjening, to i fjernbetjening med PCC.

### **i** OBS

Volvo anbefaler, at batterier der skal anvendes i fjernbetjening/PCC, opfylder UN Manual of Test and Criteria, Part III, sub-section 38.3. Batterier, der er monteret på fabrikken eller udskiftet af et autoriseret Volvo-værksted, opfylder ovennævnte kriterium.

## Samling

1. Tryk fjernbetjeningen sammen.
2. Hold fjernbetjeningen med sporet opad, og lad nøglebladet glide ned i sporet.
3. Tryk let på nøglebladet. Når nøglebladet fastlåses, høres et klik.

### **i** VIGTIGT

Sørg for, at brugte batterier håndteres på en måde, som skåner miljøet.

## Relaterede oplysninger

- Fjernbetjening (s. 154)
- Fjernbetjening – funktioner (s. 158)

<sup>6</sup> Gælder kun fjernbetjening med PCC.

<sup>7</sup> Gælder fjernbetjening med PCC (Personal Car Communicator).

## Keyless drive\*

Biler udstyret med Keyless Drive har et start- og låsesystem, der kan håndteres nøglefrit.

Med det nøglefrie start- og låssystem kan bilen startes, låses og låses op, uden at fjernbetjeningen (s. 154)<sup>6</sup> sidder i startlåsen. Det er tilstrækkeligt at have fjernbetjeningen med sig i en lomme. Systemet gør det f.eks. nemt at åbne bilen, når du ikke har hænderne fri.

Begge bilens medfølgende fjernbetjeningen har nøglefri-funktion. Du kan bestille flere fjernbetjeningen.

Bilens elsystem kan sættes i tre forskellige niveauer - nøgleposition **0**, **I** og **II** (s. 77) - med fjernbetjeningen.

## Relaterede oplysninger

- Keyless Drive\* – fjernbetjeningens rækkevidde (s. 165)
- Keyless drive\* – sikker håndtering af fjernbetjeningen (s. 166)
- Keyless Drive\* – forstyrrelser i fjernbetjeningens funktion (s. 166)

## Keyless Drive\* – fjernbetjeningens rækkevidde

For at døre eller bagagerumsklap skal kunne låses op automatisk uden at trykke på fjernbetjeningens<sup>7</sup> knapper, skal der være en fjernbetjening inden for 1,5 meter fra bilens dørhåndtag eller bagagerumsklap.

Den, der skal låse en dør op eller i, skal have fjernbetjeningen med sig. Det er ikke muligt at låse en dør op eller i, hvis fjernbetjeningen befinder sig på bilens modsatte side.

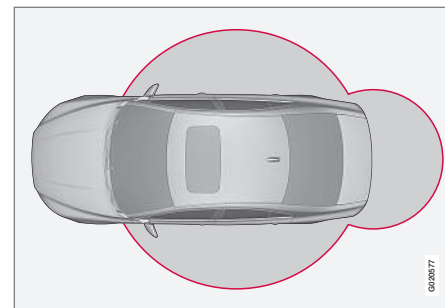

De grå ringe på den ovenstående illustration viser det område, der dækkes af systemets antenner.

Hvis alle fjernbetjeningen fjernes fra bilen, når motoren går eller nøgleposition **I** eller **II** (s. 77) er aktiveret, og hvis alle døre lukkes, vises en advar-

- « selsmeddelelse på kombiinstrumentets informationsdisplay, samtidig med at der fremkommer en hørbar påmindelse.

Når fjernbetjeningen er bragt tilbage til bilen, slukker advarslen og lydpåmindelsen ophører efter enten/eller, at:

- en dør er blevet åbnet og lukket
- fjernbetjeningen er sat i tændingslåsen
- **OK**-knappen er blevet trykket ind.

### Relaterede oplysninger

- Keyless drive\* (s. 165)
- Keyless Drive\* – placering af antenner (s. 169)

## Keyless drive\* – sikker håndtering af fjernbetjeningen

Bilens fjernbetjeningen skal behandles med stor forsigtighed.

Hvis en af fjernbetjeningerne<sup>8</sup> glemmes i bilen, deaktiveres de nøglefri funktioner i tilfælde af, at bilen f.eks. låses med den anden fjernbetjening, der hører til bilen. Derefter kan ingen uvedkommende åbne dørene.

Næste gang bilen låses op med den anden fjernbetjening, genaktiveres den glemte fjernbetjening igen.

### **VIGTIGT**

Undgå at efterlade fjernbetjeningen med PCC i bilen. Hvis nogen bryder ind i bilen og får fat i fjernbetjeningen, vil det f.eks. være muligt at starte bilen ved at trykke fjernbetjeningen ind i tændingslåsen og derefter trykke på **START/STOP ENGINE**-knappen.

### Relaterede oplysninger

- Keyless drive\* (s. 165)

## Keyless Drive\* – forstyrrelser i fjernbetjeningens funktion

Fjernbetjeningens nøglefri-funktioner (s. 165) kan forstyrres af elektromagnetiske felter og afskærmning.

### **OBS**

Placer/opbevar ikke PCC'en i nærheden af en mobiltelefon eller metalgenstande - ikke tættere på end 10-15 cm.

Hvis der alligevel opstår forstyrrelser, skal du bruge fjernbetjeningen og nøglebladet som en fjernbetjening i basismodel, se Fjernbetjening – funktioner (s. 158).

### Relaterede oplysninger

- Fjernbetjening – udskiftning af batteri (s. 164)
- Keyless drive\* – sikker håndtering af fjernbetjeningen (s. 166)
- Keyless Drive\* – fjernbetjeningens rækkevidde (s. 165)

<sup>8</sup> Gælder fjernbetjening med PCC (Personal Car Communicator).

## Keyless Drive\* – låsning

Biler udstyret med nøglefri start- og låsesystem har et berøringsfølsomt område på dørenes udvendige håndtag og en gummibelagt knap ved siden af bagagerumsklappens gummibelagte trykplade til låsning/oplåsning.

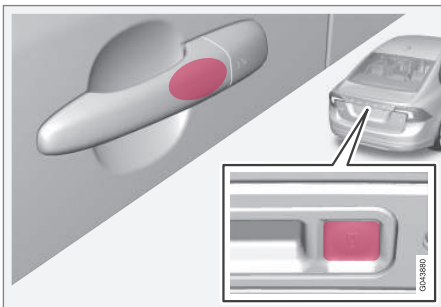

Det berøringsfølsomme område på dørenes udvendige håndtag og en gummibelagt knap ved siden af bagagerumsklappens gummibelagte trykplade.

Lås dørene og bagagerumsklappen med et langt tryk på et af dørhåndtagenes berøringsfølsomme områder, eller tryk på den mindste af bagagerumsklappens to gummibelagte knapper – låsindikatoren (s. 156) i forruden bekræfter, at låsning er udført ved at begynde at blinke.

Alle døre og bagagerumsklappen skal være lukkede, før bilen kan låses - ellers låses bilen ikke.

### **i** OBS

På biler med automatgear skal gearvælgeren stilles i **P**-position - ellers er det ikke muligt at låse bilen eller aktivere dens alarmer.

### Relaterede oplysninger

- Keyless drive\* (s. 165)
- Alarmindikator (s. 177)

## Keyless drive\* – oplåsning

Oplåsning sker, når en hånd griber om et dørhåndtag eller bagagerumsklappens gummibelagte trykplade berøres - åbn døren eller bagagerumsklappen som normalt.

### **i** OBS

Dørhåndtagene registrerer normalt en hånd, der tager fat i håndtaget, men med tykke handsker, eller efter en meget hurtig håndbevægelse, kan det være nødvendigt at prøve igen eller at tage handsken af.

### Relaterede oplysninger

- Keyless drive\* (s. 165)
- Keyless Drive\* – låsning (s. 167)

## Keyless Drive\* – oplåsning med nøgleblad

Hvis centrallåsen ikke kan låses op med fjernbetjeningen, f.eks. hvis batterierne er brugt op, kan venstre fordrør åbnes med det aftagelige nøgleblad.

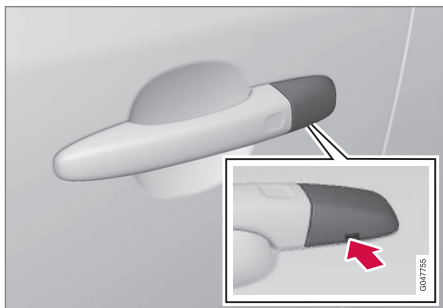

Hul til nøglebladet - for at løsne dækslet.

For at få adgang til låsecylinderen skal dørhåndtagets plastdæksel løsnes - også det gøres med nøglebladet:

1. Tryk nøglebladet ca. 1 cm lige op i hullet på dørhåndtagets/dækslets underside - undgå at lirke.
  - > Plastdækslet løsnes automatisk i det øjeblik, bladet trykkes lige op og ind i åbningen.

2. Stik derefter nøglebladet ind i låsecylinderen, og lås døren op.
3. Sæt plastdækslet på igen efter oplåsningen.

### **i** OBS

Når venstre førerdør låses op med nøglebladet og åbnes, udløses alarmen. Den afbrydes ved at sætte PCC'en i tændingslåsen, se Alarm - fjernbetjeningen fungerer ikke (s. 178).

### Relaterede oplysninger

- Keyless drive\* (s. 165)
- Aftageligt nøgleblad - udtagning/fastgøring (s. 161)
- Alarm (s. 176)

## Keyless Drive\* – låseindstillinger

Låseindstillinger for biler udstyret med nøglefri start- og låsesystem kan tilpasses ved i menustyret MY CAR at angive, hvilke døre der skal låses op.

For en beskrivelse af menustyret, se MY CAR (s. 107).

### Relaterede oplysninger

- Keyless drive\* (s. 165)

## Keyless Drive\* – placering af antenner

Biler udstyret med nøglefri start- og låsesystem har en række indbyggede antenner placeret på forskellige steder i bilen.

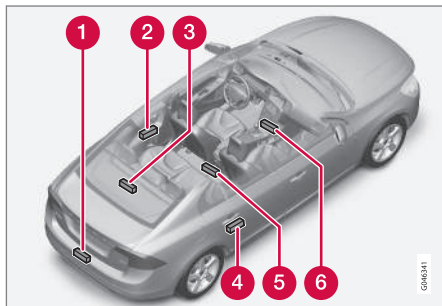

- 1 Kofanger bag, i midten
- 2 Dørhåndtag, venstre, bag
- 3 Hattehylde, undersiden, i midten
- 4 Dørhåndtag, højre, bag
- 5 Midterkonsol, under bageste del
- 6 Midterkonsol, under forreste del.

### **⚠ ADVARSEL**

Personer med indopereret pacemaker må ikke befinde sig tættere end 22 cm på Keyless-systemets antenner. Dette er for at forhindre forstyrrelser mellem pacemakeren og Keyless-systemet.

### Relaterede oplysninger

- Keyless drive\* (s. 165)

## Låsning/oplåsning - udefra

Låsning/oplåsning udefra sker med fjernbetjeningen (s. 154). Fjernbetjeningen kan låse/ oplåse alle døre og bagagerumsklappen samtidigt. Der kan vælges forskellige sekvenser for oplåsning, se Fjernbetjening – funktioner (s. 158).

For at låsningen skal kunne aktiveres, skal førerdøren være lukket - hvis nogen af de andre døre eller bagagerumsklappen er åben, låses den/de, og alarmen kobles først til, når den/de lukkes. For biler, der er udstyret med nøglefri låsesystem\*, skal alle døre og bagagerumsklappen være lukkede.

### **i OBS**

Vær opmærksom på risikoen for at låse fjernbetjeningen inde i bilen.

Hvis låsning/oplåsning med fjernbetjeningen ikke fungerer, kan dens batteri være brugt op – så skal venstre fordør låses eller låses op med det aftagelige nøgleblad, se Aftageligt nøgleblad - udtagning/fastgøring (s. 161).





### **i** OBS

Husk, at alarmer udløses, når døren åbnes efter at være låst op med nøglebladet - alarmeren slås fra, når fjernbetjeningen trykkes ind i tændingslåsen.

### **⚠** ADVARSEL

Vær opmærksom på risikoen for at blive låst inde i bilen, når den låses udefra med fjernbetjeningen - det vil ikke være muligt at åbne dørene indefra med dørgrebene.

For nærmere oplysninger, se Blokeret låsestilling\* (s. 174).

### Automatisk genlåsning

Hvis ingen af dørene eller bagagerumsklappen åbnes inden to minutter efter oplåsning, låses de automatisk alle igen. Denne funktion mindsker risikoen for, at man kommer til at efterlade bilen ulåst. (For biler med alarm, se Alarm (s. 176).)

### Relaterede oplysninger

- Låsning/oplåsning - indefra (s. 171)
- Keyless drive\* (s. 165)

### Manuel låsning af dør

I nogle situationer skal bilen kunne låses manuelt, f.eks. ved strømsvigt.

Venstre fordør kan låses med dens låsecylinder og fjernbetjeningens aftagelige nøgleblad, se Keyless Drive\* - oplåsning med nøgleblad (s. 168).

De øvrige døre har ikke låsecylindre, men i stedet låseknapper på hver dørgavl, som skal drejes om - så er de mekanisk låst/spærret mod åbning udefra. Dørene kan stadig åbnes indefra.

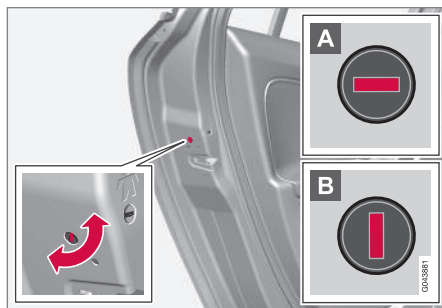

Manuel låsning af dør. Må ikke forveksles med Børnesikkerhedslås (s. 175).

- Brug fjernbetjeningens aftagelige nøgleblad til at dreje på knappen, se Aftageligt nøgleblad - udtagning/fastgøring (s. 161).



Døren er spærret mod åbning udefra.



Døren kan åbnes både ude- og indefra.

### **i** OBS

- En dørs drejeknap låser kun den aktuelle dør - ikke alle døre samtidigt.
- En manuelt låst bagdør med aktiveret manuel børnesikkerhedslås kan ikke åbnes hverken ude- eller indefra, se Børnesikkerhedslås - manuel aktivering (s. 175). En bagdør låst på denne måde kan kun låses op med fjernbetjening eller centrallåsknap.

### Relaterede oplysninger

- Fjernbetjening - udskiftning af batteri (s. 164)

## Låsning/oplåsning - indefra

Alle døre og bagagerumsklappen kan låses eller låses op samtidig med førerdørens og passagerdørens\* knap til centrallåsning.

### Centrallås



Centrallås.

- Tryk knappens ene side  ind for at låse - den anden side  låser op.

Med et langt tryk åbnes også alle sideruder samtidigt\*.

### Oplåsning

Indefra kan en dør låses op på to forskellige måder:

- Tryk på centrallåsknappen .

Et langt tryk åbner også alle sideruder\* samtidigt (se også Udluftningsfunktion (s. 172)).

- Træk i åbningshåndtaget og åbn døren - dørene låses op og åbnes i et øjeblik.

### Lampe i låseknap

Centrallås findes i to varianter - lampen i førerdørens centrallåsknap har forskellige betydninger, afhængigt af varianten.

Med centrallåsknap kun i førerdøren, de øvrige døre har ingen knap:

- Tændt lampe betyder, at alle døre er låst.

Med centrallåsknap i begge fordøre og elektrisk låseknap i hver bagdør:

- Tændt lampe betyder, at kun den aktuelle dør er låst. Når alle knapper lyser, er alle døre låst.

### Låsning

- Tryk på centrallåsknappen  - alle lukkede døre låses.

Et langt tryk lukker også alle sideruder og soltag samtidigt (se også Udluftningsfunktion (s. 172)).

### Låseknap\* bagdøre



Knappens lampe lyser, når døren er låst.

Bagdørens låseknap låser kun den respektive bagdør.

For at låse døren op:

- Træk i åbningshåndtaget - døren er låst op og åbnet.

### Automatisk låsning

Dørene og bagagerumsklappen låses automatisk, når bilen begynder at køre.

Funktionen kan aktiveres/deaktiveres i menu-systemet **MY CAR**. For en beskrivelse af menu-systemet, se MY CAR (s. 107).

### Relaterede oplysninger



- Låsning/oplåsning - udefra (s. 169)
- Alarm (s. 176)
- Fjernbetjening - funktioner (s. 158)

## Gennemluftningsfunktion

Udluftningsfunktionen åbner eller lukker alle sideruder samtidigt og kan f.eks. benyttes til hurtigt at udlufte bilen i varmt vejr.



Centrallåsknap

Et langt tryk på -symbolet på centrallåsknappen eller på fjernbetjeningen **åbner** alle sideruder samtidigt. Den samme fremgangsmåde for -symbolet **lukker** alle sideruder samtidigt.

## Relaterede oplysninger

- Låsning/oplåsning - indefra (s. 171)
- Rudehejs (s. 97)

## Låsning/oplåsning - handskerum

Handskerummet (s. 146) kan kun låses/låses op med fjernbetjeningens aftagelige nøgleblad.

For information om nøgleblad, se Aftageligt nøgleblad - udtagning/fastgøring (s. 161).

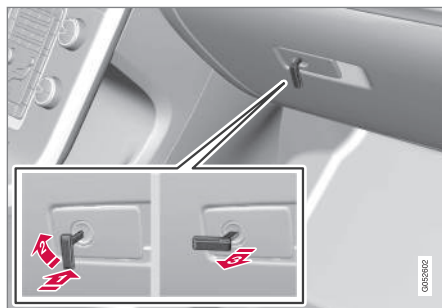

Låsning af handskerummet:

- 1 Skyd nøglebladet ind i handskerummets låsecylinder som vist på illustrationen ovenfor.
- 2 Drej nøglebladet 90 grader højre om.
- 3 Træk nøglebladet ud.

- Oplåsning sker i omvendt rækkefølge.

For information om privatlåsning, se Privatlåsning\* (s. 162).

## Relaterede oplysninger

- Fjernbetjening (s. 154)

## Låsning/oplåsning - bagagerumsklap

Bagagerumsklappen kan åbnes, låses og låses op på flere måder.

### Manuel åbning

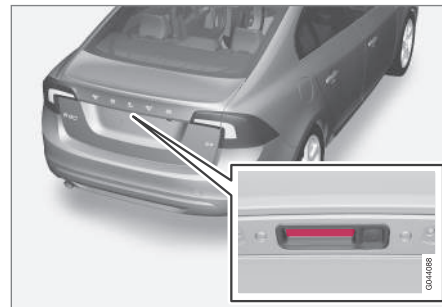

Gummiplade med elektrisk kontakt.

Bagagerumsklappen holdes lukket af en elektrisk lås. For at åbne:

- 1 Tryk let på den brede gummibelagte trykplade under det udvendige håndtag - låsen udløses.
- 2 Løft i det udvendige håndtag for at åbne klappen helt.

**! VIGTIGT**

- Kun meget lidt kraft er nødvendig for at frigøre bagagerumsklappens lås - Tryk bare let på den gummibelagte plade.
- Læg ikke løftekraften på gummipladen ved åbning af bagagerumsklappen - løft i håndtaget. For stor kraft kan beskadige gummipladens elektriske kontakt.

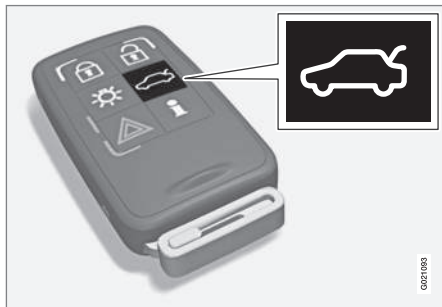
**Opålsning med fjernbetjening**

Med fjernbetjeningens -knap kan alene bagagerumsklappens alarm deaktiveres\*, og bagagerumsklappen låses op.

Lås-indikatoren på instrumentpanelet holder op med at blinke hvilket viser, at hele bilen ikke er låst, og alarmens\*niveau- og bevægelsessensorer og sensorerne for åbning af bagagerumsklappen slås fra.

Dørene forbliver låst og alarmeret.

- Bagagerumsklappen låses op, men er fortsat lukket. Tryk let på den gummibelagte trykplade under det udvendige håndtag, og løft klappen.

Hvis klappen ikke åbnes inden to minutter, låses den igen, og alarmen aktiveres igen.

**Bagagerumsklappen kan åbnes på to forskellige måder**

**Et tryk** - Klappen låses op, men er fortsat lukket - tryk let på den gummibelagte trykplade under det udvendige håndtag og løft klappen.

Hvis klappen ikke åbnes inden to minutter, låses den igen, og alarmen aktiveres igen.

**To tryk** - Klappen låses op og låsen udløses, hvorved klappen åbnes nogle centimeter - løft i det udvendige håndtag for at åbne. Regn, kulde, frost eller sne kan dog forhindre klappen i at slippe låsen.

**i OBS**

- Når klappen er låst op med 2 tryk, kan automatisk genlåsnings ikke ske, fordi klappen er åben - den skal lukkes manuelt.
- Når klappen er lukket, er den ulåst og alarmen er ikke aktiveret - lås den og aktiver alarmen igen med fjernbetjeningens låseknap .

**Låsning med fjernbetjening**

- Tryk på fjernbetjeningens (s. 158) låseknap .

Lås-indikatoren på instrumentpanelet begynder at blinke, hvilket betyder, at bilen er låst, og alarmen\* er blevet aktiveret.

**Opålsning indefra**

For at låse bagagerumsklappen op:

- Tryk på belysningspanelets knap. (1)
  - > Låsen udløses, og klappen åbnes et par centimeter.

**Relaterede oplysninger**

- Låsning/oplåsnings - indefra (s. 171)
- Låsning/oplåsnings - udefra (s. 169)

## Blokeret låsestilling\*

Blokeret låsestilling<sup>9</sup> vil sige, at alle åbningshåndtag udløses mekanisk, hvilket forhindrer åbning af døre både inde- og udefra.

Blokeret låsestilling aktiveres med fjernbetjeningen (s. 154) og indtræder med ca. 10 sekunders forsinkelse efter låsning af dørene.

### **i** OBS

Hvis en dør åbnes i forsinkelsestiden, afbrydes sekvensen, og alarmen deaktiveres.

Bilen kan kun låses op med fjernbetjeningen, når funktionen Blokeret låsestilling er aktiveret. Venstre fordør kan også låses op med det aftagelige nøgleblad (s. 161). Desuden er det muligt at låse henholdsvis åbne døre og bagagerumsklap på biler udstyret med nøgelfri start- og låsesystem\* ved at trække i dørhåndtag eller bagagerumsklappens håndtag.

### **A** ADVARSEL

Efterlad ingen personer i bilen uden først at deaktivere funktionen Blokeret låsestilling for ikke at risikere at låse nogen personer inde.

<sup>9</sup> Kun i kombination med alarm.

## Midlertidig deaktivering



Aktive menuvalg angives med et kryds.

- 1** MY CAR
- 2** OK MENU
- 3** TUNE-drejeknap
- 4** EXIT

Hvis der er nogen, der ønsker at blive i bilen, og dørene skal låses udefra, kan funktionen Blokeret låsestilling midlertidigt slås fra. Det gøres i menu-systemet **MY CAR**. For en beskrivelse af menu-systemet, se MY CAR (s. 107).

### **i** OBS

- Husk, at alarmen aktiveres, når bilen låses.
- Hvis en af dørene åbnes indefra, udløses alarmen.

Ovenstående gælder, hvis blokeret låsestilling ikke er blevet midlertidigt deaktiveret.

## Relaterede oplysninger

- Keyless Drive\* – oplåsning med nøgleblad (s. 168)
- Fjernbetjening (s. 154)

## Børnesikkerhedslås - manuel aktivering

Børnesikkerhedslåsen forhindrer, at børn kan åbne en bagdør indefra.

### Aktivere/deaktivere børnesikkerhedslås

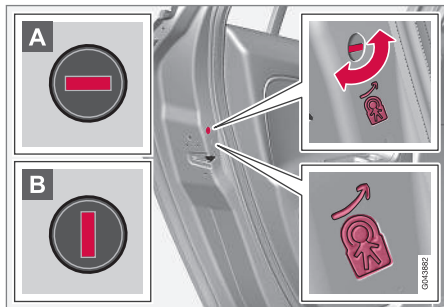

Manuel børnesikkerhedslås. Må ikke forveksles med manuel dørlås (s. 170).

Skruen for børnesikkerhedslåsen befinder sig i bagdørenes bagkant og er kun tilgængelig, når døren er åben.

For at aktivere/deaktivere børnesikkerhedslåsen:

- Brug fjernbetjeningens aftagelige nøgleblad (s. 161) til at dreje på knappen.

**A** Døren er spærret mod åbning indefra.

**B** Døren kan åbnes både ude- og indefra.

## ⚠ ADVARSEL

Hver bagdør har to drejeknapper - børnesikkerhedslåsen må ikke forveksles med Manuel dørlås.

## i OBS

- En dørs drejeknap spærret kun den aktuelle dør - ikke begge bagdøre samtidigt.
- Der er ingen manuel spærring på biler udstyret med elektrisk børnesikkerhedslås.

### Relaterede oplysninger

- Børnesikkerhedslås - elektrisk aktivering\* (s. 175)
- Låsning/oplåsning - indefra (s. 171)
- Låsning/oplåsning - udefra (s. 169)

## Børnesikkerhedslås - elektrisk aktivering\*

Børnesikkerhedslås med elektrisk aktivering forhindrer, at børn kan åbne bagdøre eller ruder indefra.

### Aktivering

Børnesikkerhedslåsen kan aktiveres/deaktiveres for alle nøglepositioner (s. 77) højere end **0**. Aktivisering/deaktivering kan foretages op til minutter efter slukning af motoren, forudsat at ingen dør åbnes.

For at aktivere Børnesikkerhedslåsen:



Betjeningspanel førerdør.

1. Start motoren, eller vælg en højere nøgleposition end **0**.



- ◀ 2. Tryk på knappen i førerdørens betjeningspanel.
- > Kombiinstrumentets informationsdisplay viser meddelelsen **Børnesikring aktiveret**, og knappens lampe lyser – låsen er aktiveret.

Når Børnesikkerhedslåsen er aktiveret, kan de bageste:

- ruder kun åbnes med førerdørens betjeningspanel
- døre ikke åbnes indefra.

På slukning af motoren gemmes den aktuelle indstilling - hvis børnesikkerhedslåsen er aktiveret ved slukning af motoren, vil funktionen fortsat være aktiveret ved den næste motorstart.

### Relaterede oplysninger

- Børnesikkerhedslås - manuel aktivering (s. 175)
- Låsning/oplåsning - indefra (s. 171)

## Alarm

Alarmen er en anordning, der advarer ved f.eks. indbrud i bilen.

Aktiveret alarm udløses, hvis:

- en dør, motorhjelm eller bagagerumsklappen åbnes
- der registreres bevægelser i passagerkabinen (hvis der er monteret en bevægelses-sensor\*)
- når bilen løftes eller bugseres (hvis den er udstyret med hældningssensor\*)
- startbatteriets kabel frakobles
- sirenen slås fra.

Hvis der opstår en fejl i alarmsystemet, vises der en meddelelse på kombiinstrumentets informationsdisplay. Kontakt et værksted - et autoriseret Volvo-værksted anbefales.

<b>i OBS</b>
Bevægelsessensorerne udløser alarmen ved bevægelser i kabinen - også luftstrømme registreres. Derfor kan alarmen udløses, når bilen forlades med åben rude eller åbent soltag, eller hvis der bruges kabinevarmer.
For at undgå dette: Luk vinduer/soltag, når bilen forlades. Hvis bilens indbyggede kabinevarmer (eller en transportabel elektrisk) skal anvendes, skal ventilationsspjældene justeres, så de ikke vender opad i kabinen. Alternativt kan reduceret alarmniveau bruges, se Reduceret alarmniveau (s. 178).

<b>i OBS</b>
Forsøg ikke selv at reparere eller ændre komponenter, som indgår i alarmsystemet. Ethvert forsøg kan påvirke garantibetingelserne.

### Tilkobling af alarm

- Tryk på fjernbetjeningens låseknap.

### Frakobling af alarm

- Tryk på fjernbetjeningens oplåseknap.

### Annulering af udløst alarm

- Tryk på fjernbetjeningens oplåsningsknap, eller ved at sætte fjernbetjeningen i tændingslåsen.

### Relaterede oplysninger

- Alarmindikator (s. 177)
- Alarm - automatisk genaktivering (s. 177)
- Alarm - fjernbetjeningen fungerer ikke (s. 178)

### Alarmindikator

Alarmindikatoren viser alarmsystemets (s. 176) status.

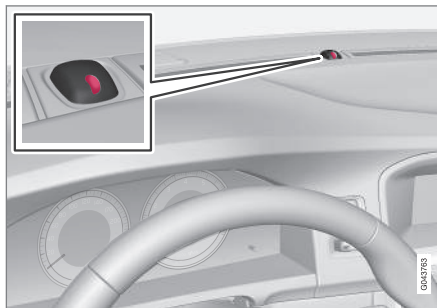

Samme diode som lås-indikatoren (s. 156).

En rød lysdiode på instrumentpanelet viser alarmsystemets status:

- Dioden slukket – alarmeren er frakoblet
- Dioden blinker én gang med to sekunders mellemrum – alarmeren er tilkoblet
- Dioden blinker hurtigt efter frakobling af alarmeren (og indtil fjernbetjeningen sættes i tændingslåsen og nøgleposition I nås) – alarmeren har været udløst.

### Alarm - automatisk genaktivering

Automatisk genaktivering af alarmeren (s. 176) sikrer, at man ikke kommer til at efterlade bilen med alarmeren frakoblet.

Hvis bilen er låst op med fjernbetjeningen (og alarmeren er frakoblet), men ingen af dørene eller bagagerumsklappen åbnes inden 2 minutter, kobles alarmeren automatisk til igen. Samtidig låses bilen igen.

### Relaterede oplysninger

- Reduceret alarmniveau (s. 178)

## Alarm - fjernbetjeningen fungerer ikke

Hvis alarmer (s. 176) ikke kan slås fra med fjernbetjeningen - f.eks. hvis fjernbetjeningens batteri (s. 164) er brugt op - kan bilen låses op, bilens alarm deaktiveres og motoren startes som følger:

1. Åbn førerdøren med det aftagelige nøgleblad (s. 168).
  - > Alarmer udløses, alarmindikatoren (s. 177) blinker hurtigt, og sirenen lyder.



2. Sæt fjernbetjeningen i tændingslåsen.
  - > Alarmer deaktiveres, og alarmindikatoren slukker.
3. Start motoren.

## Alarmsignaler

Når alarmer (s. 176) udløses, lyder en sirene, og alle afvisere blinker.

- En sirene lyder i 30 sekunder, eller indtil alarmer slås fra. Sirenen har sit eget batteri og fungerer uafhængigt af bilens startbatteri.
- Alle afvisere blinker i 5 minutter, eller indtil alarmer slås fra.

## Reduceret alarmniveau

Reduceret alarmniveau betyder, at bevægelses- og hældningssensorerne midlertidigt kan slås fra.

For at undgå utilsigtet aktivering af alarmer (s. 176) - f.eks. hvis en hund efterlades i en låst bil eller ved rejse med et biltog eller en bilfærge - slå bevægelses- og hældningssensorer midlertidigt fra.

Fremgangsmåden er den samme som ved midlertidig afbrydelse af Blokeret låsestilling (s. 174)<sup>10</sup>.

## Relaterede oplysninger

- Alarmindikator (s. 177)

<sup>10</sup> Kun i kombination med alarm.



## Typegodkendelse - fjernbetjeningssystem

Typegodkendelse for fjernbetjeningssystem kan ses i tabellen.

### Låsesystem standard

Land/Område	
EU, Kina	 <p>Continental FCC ID: KR25WK49265 IC:2677-5WK49265 CCL:2677-5WK49265 CET:2777C0304/R TRCLP:20200222 CMI ID:200021126 Complies with IDA Standard DE01782 TA-2006490 ELV:2010-348 Made in Cz</p>

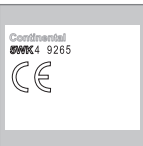
### Nøglefri låsesystem (Keyless drive)

Land/Område	
EU	 <p>Continental SWK4 9265</p>
Korea	 <p>Continental S1E-SWK 49268 Made in Cz</p>

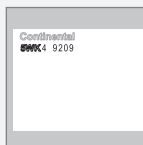
Land/Område	
Kina	 <p>Continental SWK4 9269 CET:831D0806/R TRCLP:0802200608 CMI ID:200021121 Complies with IDA Standard DE01782 TA-2006490 Made in Cz</p>
Hongkong	 <p>Continental SWK4 9209</p>

### Relaterede oplysninger

- Fjernbetjening (s. 154)



FØRERSTØTTE

## Aktivt chassis – Four C\*

Aktivt chassis, "Four-C" (Continuously Controlled Chassis Concept), regulerer støddæmpernes egenskaber, så bilens køreegenskaber kan justeres. Der er tre indstillinger: **Comfort**, **Sport** og **Advanced**.

### Comfort

Indstillingen gør, at bilen føles mere behagelig på ru og ujævn vejbelægning. Støddæmpningen er blød, og karosseriets bevægelser er smidige og behagelige.

### Sport

Denne indstilling bevirker, at bilen føles mere sporty, og anbefales til mere aktiv kørsel. Styrersponsen er hurtigere end i stilling Comfort. Dæmpningen er hårdere, og karosseriet følger vejen for at mindske krængningen i sving.

### Advanced

Denne indstilling anbefales kun til meget jævn og plan vejbelægning.

Støddæmpnerne er optimeret til maksimalt vejgreb, og krængning i sving er yderligere formindsket.

## Betjening



Betjeningsknapper.

Med midterkonsollens knapper vælges den ønskede chassisindstilling. Den indstilling, der blev brugt, da motoren blev slukket, genaktiveres ved næste motorstart.

## Justerbar styrestyrke\*

Hastighedsafhængig servostyring gør, at styrestyrken øges i takt med bilens hastighed for at give føreren større vejfølsomhed.

På motorveje føles styringen fastere. Ved parkering og ved lav hastighed er styringen let og kræver ingen anstrengelse.

Føreren kan vælge mellem tre forskellige niveauer af styrestyrke for vejfølsomhed eller styrefølsomhed i menu-systemet **MY CAR** (s. 107):

- Søg der frem til **Niveau for styrekraft**, og vælg **Lav**, **Middel** eller **Høj**.

Denne indstilling er ikke tilgængelig, når bilen er i bevægelse.

### **i** OBS

I nogle situationer kan servostyringen blive for varm og skal midlertidigt køles. I dette tidsrum arbejder servostyringen med nedsat kraft, og det kan opleves som noget tungere at dreje rattet.

Sideløbende med den midlertidigt reducerede styrehjælp viser kombiinstrumentet en meddelelse.

## Relaterede oplysninger

- MY CAR (s. 107)

## Elektronisk stabilitetskontrol (ESC) – generelt

Stabilitetssystemet ESC (Electronic Stability Control) hjælper føreren med at undgå udskridning og forbedrer bilens fremkommelighed.



Ved bremsning kan ESC-systemets indgriben mærkes i form af en pulse-ende lyd. Ved gasgivning vil bilen muligvis accelerere langsommere end forventet.

### ADVARSEL

Stabilitetssystemet ESC er et supplerende hjælpemiddel – det kan ikke håndtere alle situationer under alle vejrforhold.

Føreren er altid ansvarlig for, at køretøjet køres på en sikker måde, og i overensstemmelse med gældende færdselsregler og bestemmelser.

ESC-systemet består af følgende funktioner:

- Antiudskridningsfunktion
- Antispinfunktion
- Traktionssikring
- Motorbremsekontrol - EDC
- Corner Traction Control - CTC
- Anhænger-stabilisator - TSA

## Antiudskridningsfunktion

Funktionen kontrollerer hjulenes driv- og bremskraft individuelt for at stabilisere bilen.

## Antispinfunktion

Funktionen forhindrer, at drivhjulene spinner mod vejbanen under acceleration.

## Traktionssikring

Funktionen er aktiv ved lav fart og overfører kraft fra det drivhjul, der spinner til det drivhjul, der ikke spinner.

## Motorbremsekontrol - EDC

EDC (Engine Drag Control) forhindrer ufrivillig blokering af hjulene, f.eks. efter nedgearing eller motorbremsning ved kørsel i lave gear på glat underlag.

Ufrivillig blokering af hjulene under kørslen kan bl.a. vanskeliggøre førerens mulighed for at styre bilen.

## Corner Traction Control – CTC\*

CTC kompenserer for understyring og giver højere acceleration i en kurve end normalt uden hjulspin på det inderste hjul, f.eks. ved et sving i en motorvejtillkørsel, for hurtigt at komme op på den hastighed, der køres med.

## Anhænger-stabilisator\* - TSA<sup>1</sup>

Anhænger-stabilisatorens (s. 314) funktion er at stabilisere en bil med tilkoblet anhænger i situationer, hvor vognen er kommet i slinger. For nærmere oplysninger, se Kørsel med anhænger\* (s. 308).

### OBS

Funktionen deaktiveres, hvis føreren vælger **Sport**-funktion.

## Relaterede oplysninger

- Elektronisk stabilitetskontrol (ESC) – betjening (s. 184)
- Elektronisk stabilitetskontrol (ESC) – symboler og meddelelser (s. 185)

<sup>1</sup> Trailer Stability Assist indgår ved montering af et originalt Volvo-anhængertræk.

## Elektronisk stabilitetskontrol (ESC) – betjening

### Valg af niveau - Sport-funktion

ESC-systemet er altid aktiveret – det kan ikke slås fra.



Føreren kan dog vælge **Sport**-funktion, hvilket giver mulighed for en mere aktiv køreoplevelse.

**Sport**-funktion vælges i menu-systemet MY CAR. For en beskrivelse af menusystemet,

se MY CAR (s. 107).

Med **Sport**-funktion registrerer systemet, om speeder, ratbevægelser og kørsel i sving er mere aktive end ved normal kørsel, og giver da mulighed for kontrolleret udskridning med bagenden op til et vist niveau, før det griber ind og stabiliserer bilen.

Hvis føreren f.eks. afbryder en kontrolleret udskridning ved at slippe speederen, griber ESC-systemet ind og stabiliserer bilen.

Med **Sport**-funktion opnås også maksimal træk-kraft, hvis bilen er kørt fast eller ved kørsel på løst underlag, f.eks. sand eller dyb sne.



**Sport**-funktionen angives på kombiinstrumentet ved, at dette symbol lyser konstant, indtil føreren fravælger funktionen, eller indtil motoren slukkes.







Efter næste start er ESC-systemet tilbage i sin normale stilling igen.

### Relaterede oplysninger

- Elektronisk stabilitetskontrol (ESC) – generelt (s. 183)
- Elektronisk stabilitetskontrol (ESC) – symboler og meddelelser (s. 185)

## Elektronisk stabilitetskontrol (ESC) - symboler og meddelelser

Tablel

Symbol	Meddelelse / besked	Betydning
	ESC Midlertidigt FRA	ESC-systemet er midlertidigt blevet reduceret pga. for høj temperatur på bremseskiverne. Funktionen genaktiveres automatisk, når bremserne er afkølet.
	ESC Service påkrævet	ESC-systemet fungerer ikke. <ul style="list-style-type: none"> <li>• Stands bilen på et sikkert sted, sluk motoren, og start den igen.</li> <li>• Henvend dig til et værksted, hvis meddelelsen ikke forsvinder - et autoriseret Volvo-værksted anbefales.</li> </ul>
 og 	"Meddelelse / besked"	Der er en tekstmeddelelse på kombiinstrumentet (s. 62) - Læs den!
	Konstant lys i to sekunder.	Systemkontrol ved motorstart.
	Blinkende.	ESC-systemet griber ind.
	Konstant lys.	<b>Sport</b> -funktion er aktiveret. <b>Bemærk!</b> ESC-systemet er ikke slået fra i denne indstilling, det er kun delvist reduceret.





### **Relaterede oplysninger**

- Elektronisk stabilitetskontrol (ESC) – generelt (s. 183)
- Elektronisk stabilitetskontrol (ESC) – betjening (s. 184)

## Fartbegrænser

En **Fartbegrænser** (Speed Limiter) kan betragtes som en omvendt fartpilot - føreren regulerer hastigheden med speederen, men forhindres af **Fartbegrænseren** i at komme til at overtræde en forudvalgt/indstillet hastighed.

### Oversigt

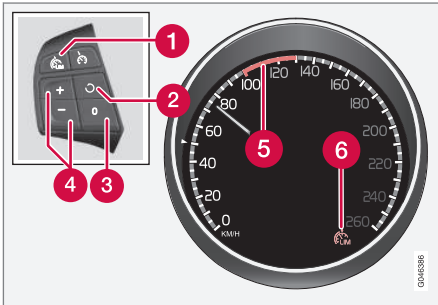

Tastaturet på rattet og kombiinstrument.

- 1 **Fartbegrænser - Til/Fra.**
- 2 **Standby ophører, og gemt hastighed genoptages.**
- 3 **Standby.**
- 4 **Aktiver og juster den maksimale hastighed.**
- 5 **Valgt hastighed.**
- 6 **Fartbegrænser aktiv.**

### Relaterede oplysninger

- **Fartbegrænser - kom godt i gang** (s. 187)
- **Fartbegrænser - midlertidig deaktivering og standby** (s. 188)
- **Fartbegrænser - alarm ved overskridelse af hastighed** (s. 189)
- **Fartbegrænser - slukning** (s. 189)



## Fartbegrænser - kom godt i gang

### Slå til og aktivere

Når **Fartbegrænseren** er aktiveret, viser kombiinstrumentet dens symbol (6) i kombination med en markering (5) ved den indstillede maksimale hastighed.

Valg og lagring af den højest mulige hastighed i hukommelsen kan foretages både under kørsel, og når bilen holder stille.

### Under kørsel

1. Tryk på ratknop  for at slå **Fartbegrænseren** til.
  - > Symbolet (6) for **Fartbegrænser** tændes på kombiinstrumentet.
2. Når bilen kører ved den ønskede maksimale hastighed: Tryk på en af ratknapperne  eller , indtil kombiinstrumentet viser en markering (5) ved den ønskede maksimale hastighed.
  - > **Fartbegrænseren** er derefter aktiveret, og den valgte maksimale hastighed er gemt i hukommelsen.

### Når bilen holder stille

1. Tryk på ratknop  for at slå **Fartbegrænseren** til.



- ◀ 2. Gå frem med -knappen, indtil kombiinstrumentet viser en markering (5) ved den ønskede maksimale hastighed.
- > Fartbegrænseren er derefter aktiveret, og den valgte maksimale hastighed er gemt i hukommelsen.

### Relaterede oplysninger

- Fartbegrænsere (s. 187)

## Fartbegrænsere - ændre hastighed

### Ændre gemt hastighed

Den gemte maksimale hastighed ændres med korte eller lange tryk på ratknap  eller .

For at justere +/- 5 km/t (+/- 5 mph):

- Brug korte tryk - hvert tryk giver +/- 5 km/t (+/- 5 mph).

For at justere +/- 1 km/t (+/- 1 mph):

- Hold knappen trykket ind, og slip ved den ønskede maksimale hastighed.

Det seneste foretagne tryk gemmes i hukommelsen.

### Relaterede oplysninger

- Fartbegrænsere (s. 187)

## Fartbegrænsere - midlertidig deaktivering og standby

En Fartbegrænsere (Speed Limiter) kan betragtes som en omvendt fartpilot - føreren regulerer hastigheden med speederen, men forhindres af Fartbegrænseren i at komme til at overtræde en forudvalgt/indstillet hastighed.

### Midlertidig deaktivering - standby

For midlertidigt at deaktivere Fartbegrænseren og sætte den i standby:

- Tryk på .
- > Kombiinstrumentets markering (5) skifter farve fra GRØN til HVID, og føreren kan midlertidigt overskride den indstillede maksimale hastighed.

Fartbegrænseren aktiveres igen med et tryk på , hvorved markeringen (5) skifter farve fra HVID til GRØN, og bilens maksimale hastighed er igen begrænset.

### Midlertidig deaktivering med speeder

Fartbegrænseren kan også sættes i standby med speederen, f.eks. for hurtigt at kunne accelerere bilen ud af en situation:

- Træd speederen helt i bund.
- > Kombiinstrumentet viser den lagrede maksimale hastighed med en farvet markering (5), og føreren kan midlertidigt overskride den indstillede maksimale hastighed – markeringen (5) skifter samtidig farve fra GRØN til HVID.

Fartbegrænseren genaktiveres automatisk, efter at speederen er sluppet, og bilens hastighed er aftaget ved den valgte/gemte maksimale hastighed - displays markering (5) skifter farve fra HVID til GRØN, og bilens maksimale hastighed er igen begrænset.

### Relaterede oplysninger

- [Fartbegrænsner \(s. 187\)](#)
- [Fartbegrænsner - kom godt i gang \(s. 187\)](#)
- [Fartbegrænsner - ændre hastighed \(s. 188\)](#)
- [Fartbegrænsner - slukning \(s. 189\)](#)
- [Fartbegrænsner - alarm ved overskridelse af hastighed \(s. 189\)](#)



## Fartbegrænsner - alarm ved overskridelse af hastighed

En **Fartbegrænsner (Speed Limiter)** kan betragtes som en omvendt fartpilot - føreren regulerer hastigheden med speederen, men forhindres af **Fartbegrænsneren** i at komme til at overtræde en **forudvalgt/indstillet hastighed**.

Ved kørsel stejlt nedad kan **Fartbegrænsnerens** bremseeffekt være utilstrækkelig, og den valgte maksimale hastighed overskrides. Føreren gøres opmærksom på dette med et akustisk signal.

Signalet høres, indtil føreren har bremset farten ned under den valgte maksimale hastighed.

### **OBS**

Alarmen aktiveres først efter 5 sekunder, hvis hastigheden overskrides med mindst 3 km/t (ca 2 mph), forudsat at der ikke er trykket på nogen af knapperne  eller  i det sidste halve minut.



### Relaterede oplysninger

- [Fartbegrænsner \(s. 187\)](#)
- [Fartbegrænsner - ændre hastighed \(s. 188\)](#)
- [Fartbegrænsner - kom godt i gang \(s. 187\)](#)
- [Fartbegrænsner - midlertidig deaktivering og standby \(s. 188\)](#)
- [Fartbegrænsner - slukning \(s. 189\)](#)

## Fartbegrænsner - slukning

En **Fartbegrænsner (Speed Limiter)** kan betragtes som en omvendt fartpilot - føreren regulerer hastigheden med speederen, men forhindres af **Fartbegrænsneren** i at komme til at overtræde en **forudvalgt/indstillet hastighed**.

For at slå **Fartbegrænsneren** fra:

- Tryk på ratknop 
  - > Kombiinstrumentets symbol for **Fartbegrænsner (6)** og markering for indstillet hastighed (5) slukkes, og dermed slettes den indstillede/gemte hastighed og kan derefter ikke genoptages med -knappen.
  - Føreren kan derefter med speederen igen vælge hastighed uden begrænsning.

### Relaterede oplysninger

- [Fartbegrænsner \(s. 187\)](#)
- [Fartbegrænsner - kom godt i gang \(s. 187\)](#)
- [Fartbegrænsner - midlertidig deaktivering og standby \(s. 188\)](#)
- [Fartbegrænsner - alarm ved overskridelse af hastighed \(s. 189\)](#)

## Fartpilot\*

Fartpiloten (CC – Cruise Control) hjælper føreren med at opretholde en konstant hastighed, hvilket giver en mere afslappet køreoplevelse på motorveje og lange lige veje i jævn trafikstrøm.

### Oversigt

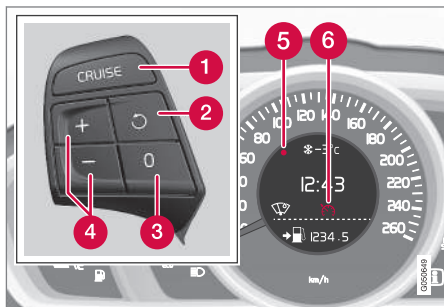

Tastaturet på rattet og kombiinstrument i bil **uden** Fartbegrænser<sup>2</sup>.

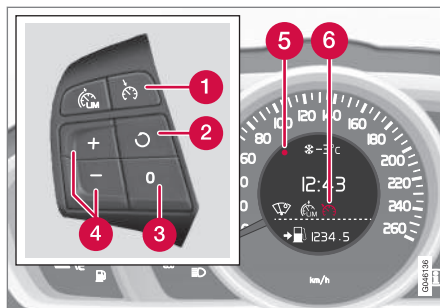

Tastaturet på rattet og kombiinstrument i bil **med** Fartbegrænser<sup>2</sup>.

- 1 **Fartpilot - Til/Fra.**
- 2 **Standby opfører, og gemt hastighed genoptages.**
- 3 **Standby**
- 4 **Aktiver og juster hastighed.**
- 5 **Valgt hastighed (GRÅ = Standby).**
- 6 **Fartpilot aktiveret - HVIDT symbol (GRÅ = Standby).**

### ⚠ ADVARSEL

Føreren skal altid være opmærksom på trafikforhold og gribe ind, når fartpiloten ikke holder en passende hastighed og/eller passende afstand.

Føreren er altid i sidste ende ansvarlig for, at køretøjet køres på en sikker måde.

### Relaterede oplysninger

- **Fartpilot\* - håndtere hastighed (s. 191)**
- **Fartpilot\* - midlertidig deaktivering og standby (s. 191)**
- **Fartpilot\* - genoptagelse af indstillet hastighed (s. 192)**
- **Fartpilot\* - slå fra (s. 193)**
- **Adaptiv fartpilot - ACC\* (s. 197)**

<sup>2</sup> En Volvo-forhandler har opdateret information om, hvad der gælder for det respektive marked.

## Fartpilot\* - håndtere hastighed



Det er muligt at henholdsvis aktivere, indstille og ændre den gemte hastighed.

### Tilkobling og indstilling af hastighed

#### For at starte fartpiloten:

- Tryk på ratknop **CRUISE** (uden Fartbegrænser) eller  (med Fartbegrænser).
- > Fartpilots symbol (6) på kombiinstrumentet tændes – Fartpiloten er i standby.



#### For at aktivere fartpiloten:

- Ved den ønskede hastighed - tryk på ratknop  eller .
- > Den aktuelle hastighed gemmes i hukommelsen, og kombiinstrumentets markering (5) tændes ved den valgte hastighed, og symbol (6) skifter fra GRÅ til HVID. Bilen følger derefter den gemte hastighed.

#### **OBS**

Fartpiloten kan ikke tilkobles ved hastigheder under 30 km/t (20 mph).

## Ændre gemt hastighed

Den gemte hastighed ændres med korte eller lange tryk på ratknop  eller .

For at justere 5 km/t (5 mph):

- Brug korte tryk – hvert tryk giver 5 km/t (5 mph).

For at justere 1 km/t (1 mph):

- Hold knappen trykket ind, og slip ved den ønskede hastighed.

Det seneste foretagne tryk gemmes i hukommelsen.

Hvis hastigheden øges med speederen inden tryk på -knappen, er det bilens aktuelle hastighed ved tryk på knappen, der gemmes.

En midlertidig acceleration med speederen, f.eks. ved overhaling, påvirker ikke fartpilots indstilling - bilen vender tilbage til den sidst gemte hastighed, når speederen slippes.

#### **OBS**

Hvis en af fartpilots knapper holdes nede i nogle minutter, blokeres den og lukkes ned. For at kunne genaktivere fartpiloten, skal bilen standses og motoren startes igen.

## Relaterede oplysninger

- Fartpilot\* (s. 190)

## Fartpilot\* - midlertidig deaktivering og standby

Funktionen kan afbrydes midlertidigt og sættes i standby.

### Midlertidig deaktivering - standby

For midlertidigt at slå fartpiloten fra og sætte den i standby:

- Tryk på ratknop .
- > Kombiinstrumentets markering (5) og symbol (6) skifter farve fra HVID til GRÅ. Fartpiloten er midlertidigt slået fra.

### ◀ Standby pga. førerens indgriben

Fartpiloten slås midlertidigt fra og sættes automatisk i standby, hvis:

- driftsbremsen bruges
- koblingspedalen er trykket ned i længere end 1 minut<sup>3</sup>
- gearstangen/-vælgeren føres til **N**-position
- føreren holder en højere hastighed end den gemte i længere tid end 1 minut.

Føreren skal derefter selv afpasse hastigheden.

En midlertidig acceleration med speederen, f.eks. ved overhaling, påvirker ikke indstillingen – bilen vender tilbage til den sidst gemte hastighed, når speederen slippes.

### Automatisk standby

Fartpiloten slås midlertidigt fra og sættes i standby, hvis:

- hjulene har mistet vejgrebet
- motorens omdrejningstal er for lavt/højt
- hastigheden falder til under 30 km/t (20 mph).

Føreren skal derefter selv afpasse hastigheden.

### Relaterede oplysninger

- **Fartpilot\*** (s. 190)
- **Fartpilot\*** - håndtere hastighed (s. 191)

- **Fartpilot\*** - genoptagelse af indstillet hastighed (s. 192)
- **Fartpilot\*** - slå fra (s. 193)

### Fartpilot\* - genoptagelse af indstillet hastighed

Fartpiloten (CC – Cruise Control) hjælper føreren med at holde en konstant hastighed.

Efter midlertidig deaktivering og standby (s. 191) er det muligt at genoptage den indstillede hastighed.

For at genaktivere fartpiloten fra standby:

- Tryk på ratknop .
- > Kombiinstrumentets markering (5) og symbol (6) skifter farve fra GRÅ til HVID – bilen følger derefter den sidst gemte hastighed.

<b>i</b> <b>OBS</b>
En markant forøgelse af hastigheden kan følge, efter at hastigheden er genoptaget med  -knappen.

### Relaterede oplysninger

- **Fartpilot\*** (s. 190)
- **Fartpilot\*** - håndtere hastighed (s. 191)
- **Fartpilot\*** - midlertidig deaktivering og standby (s. 191)
- **Fartpilot\*** - slå fra (s. 193)

<sup>3</sup> At udkoble og vælge et højere eller lavere gear medfører ikke standby.

## Fartpilot\* - slå fra

Her beskrives, hvordan den slås fra.

Fartpiloten slås fra med ratnap (1) eller ved at slukke for motoren. Dermed slettes den indstillede/gemte hastighed og kan derefter ikke genoptages med -knappen.

## Relaterede oplysninger

- **Fartpilot\*** (s. 190)
- **Fartpilot\*** - håndtere hastighed (s. 191)
- **Fartpilot\*** - midlertidig deaktivering og standby (s. 191)
- **Fartpilot\*** - genoptagelse af indstillet hastighed (s. 192)

## Afstandskontrol\*

Funktionen Afstandskontrol (Distance Alert) advarer føreren om, at tidsafstanden til forankørende køretøjer bliver for kort.

Afstandsadvarslen er aktiv ved hastigheder over 30 km/t (20 mph) og reagerer kun på køretøjer, der kører foran ens eget køretøj, i samme retning. For modkørende, langsomt kørende eller stillestående køretøjer gives ingen afstandsinformation.

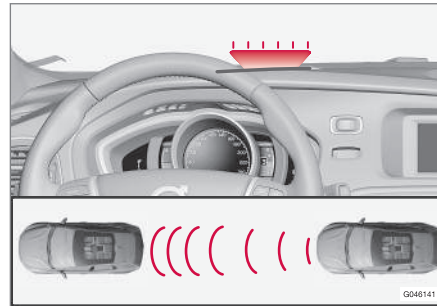

Orange advarselsskive<sup>4</sup>.

En orange advarselsskive i forruden lyser konstant, hvis afstanden til forankørende køretøjer er kortere end den indstillede tidsafstand.

## OBS

Afstandskontrollen er deaktiveret, når den adaptive fartpilot er aktiveret.

## ADVARSEL

Afstandskontrollen reagerer kun, hvis afstanden til forankørende køretøjer er kortere end den forudindstillede værdi - ens eget køretøjs hastighed påvirkes ikke.

## Betjening

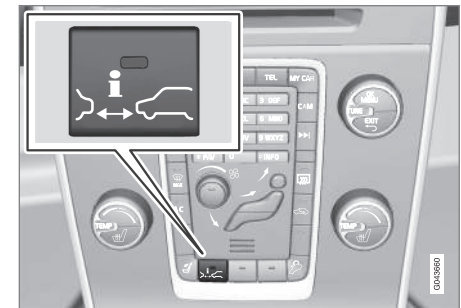

Funktionen slås til og fra ved at trykke på knappen i midterkonsollen. En lysende lampe i knappen viser, at funktionen er slået til.

Nogle kombinationer af valgt udstyr giver ikke plads til en knap på midterkonsollen. Så betjenes

<sup>4</sup> Bemærk: Billedet er skematisk - detaljer kan variere afhængigt af bilmodel.

- ◀ funktionen i bilens menusystem **MY CAR** (s. 107) – søg der frem til funktionen **Afstandsadvarsel**.

### Indstilling af tidsafstand

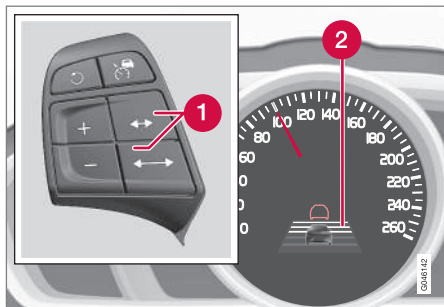

Knapper og symboler for tidsafstand.

- 1 Tidsafstand - Øge/mindske.
- 2 Tidsafstand - Til.



Forskellige tidsafstande til forankørende køretøjer kan vælges og vises på kombiinstrumentet som 1-5 vandrette streger – jo flere streger, desto længere tidsafstand. En streg svarer til ca. ca. 1 sekund, til forankørende køretøjer, 5 streger ca. 3 sekunder.

Samme symbol vises også, når Adaptiv fartpilot (s. 198) er aktiveret.

### **i** OBS

Jo højere hastighed desto længere bliver afstanden i meter for et givet tidsinterval.

Det indstillede tidsinterval bruges også af funktionen Adaptiv fartpilot (s. 198).

Brug kun en tidsafstand, som er tilladt ifølge lokale færdselsregler.

### Relaterede oplysninger

- Afstandskontrol\* - begrænsninger (s. 194)
- Afstandskontrol\* - symboler og meddelelser (s. 196)

## Afstandskontrol\* - begrænsninger

Denne funktion, der bruger den samme radar-sensor som Adaptiv fartpilot (s. 197) og Kollisionsadvarsel med automatisk bremsning (s. 222), har visse begrænsninger.

### **i** OBS

Stærkt sollys, reflekser eller kraftige variationer i lys og brug af solbriller kan gøre, at advarselslyset i forruden ikke er synligt.

Dårligt vejr eller snoede veje kan indvirke på radarsensorens evne til at opdage et forankørende køretøj.

Også køretøjets størrelse kan have betydning for sensorens evne til at opdage det, f.eks. en motorcykel. Dette kan føre til, at advarselslampen tændes på kortere afstand end den indstillede, eller at advarslen midlertidigt udebliver.

Meget høje hastigheder kan også forårsage, at lampen tændes på kortere afstand end den indstillede, pga. begrænsninger i sensorens rækkevidde.

For yderligere information om radarsensorens begrænsninger, se Radarsensor - begrænsninger (s. 210) og (s. 227).



**Relaterede oplysninger**

- Afstandskontrol\* (s. 193)
- Afstandskontrol\* - symboler og meddelelser (s. 196)

## Afstandskontrol\* - symboler og meddelelser

funktionen er nedsat på grund af dens begrænsninger.

Funktionen har nogle symboler og meddelelser, der kan blive vist på kombiinstrumentet, hvis

Symbol <sup>A</sup>	Meddelelse / besked	Betydning
	<b>Radar blokeret Se instr.bog</b>	Afstandskontrol er midlertidigt ude af funktion. Radarsensoren er blokeret og kan ikke registrere andre køretøjer, f.eks. i kraftig regn, eller hvis der har samlet sig snesjap foran den. Læs om radarsensorens begrænsninger (s. 210).
	<b>Kollisionsadvarsel Service påkrævet</b>	Afstandskontrol og Kollisionsadvarsel med automatisk bremsning er helt eller delvist ude af funktion. Henvend dig til et værksted, hvis meddelelsen ikke forsvinder - et autoriseret Volvo-værksted anbefales.

<sup>A</sup> Symbolerne er skematiske - de kan variere alt efter marked og bilmodel.

### Relaterede oplysninger

- Afstandskontrol\* (s. 193)
- Afstandskontrol\* - begrænsninger (s. 194)

## Adaptiv fartpilot - ACC\*

Den Adaptive fartpilot (ACC – Adaptive Cruise Control) hjælper føreren med at holde en jævn hastighed kombineret med et forudindstillet tidsinterval til forankørende køretøjer.

Den adaptive fartpilot giver en mere afslappende køreoplevelse på lange ture på motorveje og lange lige landeveje i en jævn trafikstrøm.

Føreren indstiller den ønskede hastighed (s. 200) og tidsinterval (s. 202) til bilen foran. Når radardetektoren registrerer et langsommere køretøj foran bilen, tilpasses hastigheden automatisk til dette. Når vejen er fri, begynder bilen igen at køre med den valgte hastighed.

Hvis den Adaptive fartpilot er slukket eller stillet i standby (s. 202), og bilen kommer for tæt på et forankørende køretøj, advares føreren i stedet af funktionen Afstandskontrol (s. 193) om den korte afstand.

### ADVARSEL

Føreren skal altid være opmærksom på trafikforhold og gribe ind, når den adaptive fartpilot ikke holder en passende hastighed eller passende afstand.

Den adaptive fartpilot kan ikke håndtere alle trafik, vejr- og vejforhold.

Læs alle afsnit om den adaptive fartpilot i instruktionsvejledningen for at lære om dens begrænsninger, som føreren skal være opmærksom på, før den anvendes.

Føreren er altid ansvarlig for, at korrekt afstand og hastighed holdes, selv når den adaptive fartpilot bruges.

### VIGTIGT

Vedligeholdelse af den adaptive fartpilots dele må kun udføres på værksted - et autoriseret Volvo-værksted anbefales.

I en begrænset tid efter service kan ACC-funktionen have en noget begrænset rækkevidde. Systemet kalibreres under kørsel, og fuld funktion gendannes automatisk.

## Automatisk gearkasse

Biler med automatgear har øget funktionalitet med den adaptive fartpilots funktion køassistant (s. 204).

## Relaterede oplysninger

- Adaptiv fartpilot\* - funktion (s. 198)
- Adaptiv fartpilot\* - oversigt (s. 199)
- Adaptiv fartpilot\* - håndtere hastighed (s. 200)
- Adaptiv fartpilot\* - indstilling af tidsafstand (s. 202)
- Adaptiv fartpilot\* - midlertidig deaktivering og standby (s. 202)
- Adaptiv fartpilot\* - overhale andre køretøjer (s. 203)
- Adaptiv fartpilot\* - slå fra (s. 204)
- Adaptiv fartpilot\* – køassistant (s. 204)
- Adaptiv fartpilot\* - skifte fartpilots funktionalitet (s. 206)
- Radarsensor (s. 210)
- Radarsensor - begrænsninger (s. 210)
- Adaptiv fartpilot\* - fejlsøgning og afhjælpning af fejl (s. 207)
- Adaptiv fartpilot\* - symboler og meddelelser (s. 208)

## Adaptiv fartpilot\* - funktion

Den består dels af en fartpilot og dels en samarbejdende afstandsholder.

### Oversigt over funktioner

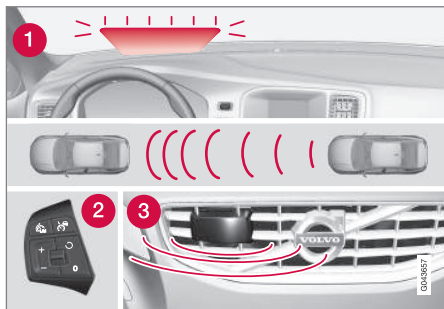

Oversigt over funktioner<sup>5</sup>.

- 1 Advarselslampe - føreren skal selv bremse
- 2 Tastaturet på rattet (s. 199)
- 3 Radarsensor (s. 210)

### ⚠ ADVARSEL

Den adaptive fartpilot er ikke et kollisionsforebyggende system. Føreren skal gribe ind, hvis systemet ikke registrerer et forankørende køretøj.

Den adaptive fartpilot bremser ikke for mennesker eller dyr, og ikke for små køretøjer, f.eks. cykler og motorcykler. Heller ikke for lave anhængere/trailere, modkørende, langsomme eller stationære køretøjer og genstande.

Brug ikke den adaptive fartpilot ved f.eks. bytrafik, tæt trafik, vejkryds, isglatte veje, meget vand eller sja på vejbanen, kraftig regn/snefald, dårlig sigtbarhed, snoede veje eller fra- og tilkørsler.

Afstanden til forankørende køretøjer (s. 202) måles hovedsagelig med en radarsensor (s. 210). Fartpilotfunktionen regulerer hastigheden med gasgivning og opbremsninger. Det er normalt, at bremserne afgiver svage lyde, når de bruges af den adaptive fartpilot.

### ⚠ ADVARSEL

Bremsepedalen bevæger sig, når den adaptive fartpilot bremser. Du må ikke hvile foden under bremsepedalen - den kan komme i klemme.

Den adaptive fartpilot har til opgave at følge forankørende køretøjer i samme vejbane med en af føreren indstillet tidsafstand (s. 202). Hvis radarsensoren ikke kan se et forankørende køretøj, vil bilen i stedet holde fartpilots indstillede og gemte hastighed. Dette sker, selvom det forankørende køretøjs hastighed overstiger den gemte hastighed.

Den adaptive fartpilot har til opgave at regulere hastigheden blødt. I situationer, der kræver hurtig opbremsning, skal føreren selv bremse. Dette gælder ved store hastighedsforskelle, eller hvis en forankørende bil bremser kraftigt. På grund af radarsensorens begrænsninger (s. 210) kan en opbremsning komme uventet eller helt udeblive.

Den adaptive fartpilot kan aktiveres til at følge et andet køretøj ved hastigheder fra 30 km/t<sup>6</sup> (20 mph) op til 200 km/t (125 mph). Hvis hastigheden falder til under 30 km/t (20 mph), eller hvis motorens omdrejningstal bliver for lavt, sættes fartpiloten i standby (s. 202), hvorved automatisk bremsning ophører. Føreren skal derefter selv gribe ind for at holde en sikker afstand til forankørende køretøjer.

### Advarselslampe - føreren skal selv bremse

Den adaptive fartpilot har en bremseevne svarende til ca. 40 % af bilens bremsekapacitet.

<sup>5</sup> Bemærk: Billedet er skematisk - detaljer kan afvige afhængigt af bilmodel.

<sup>6</sup> Køassistent (s. 204) (i biler med automatgear) kan håndtere intervallet 0-200 km/t (0-125 mph).

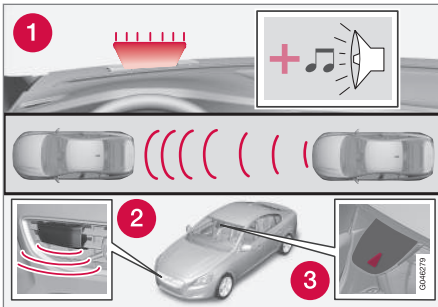

1. Kollisionsadvarslens advarselslampe og advarselslyd<sup>7</sup>.

Hvis bilen skal bremses kraftigere, end den adaptive fartpilot har mulighed for, og føreren ikke bremses, bruges Kollisionsadvarslens (s. 222) advarselslampe og advarselslyd til at gøre føreren opmærksom på, at omgående indgriben er påkrævet.

### **i** OBS

Det kan være svært at se information på forruden i stærkt sollys og ved brug af solbriller.

### **⚠** ADVARSEL

Den adaptive fartpilot advarer kun om køretøjer, som dens radarenhed har registreret. Derfor kan en advarsel udeblive eller komme med en vis forsinkelse. Vent ikke på en advarsel, men bremse, når det er nødvendigt.

### Stejle veje og/eller tung last

Bemærk, at den adaptive fartpilot primært er beregnet til brug ved kørsel på plane vejbaner. Den kan have svært ved at holde korrekt afstand til forankørende køretøjer ved kørsel på stejle nedadgående bakker, med tung last eller med anhænger - vær ekstra opmærksom og klar til at bremse.

### Relaterede oplysninger

- Adaptiv fartpilot - ACC\* (s. 197)
- Adaptiv fartpilot\* - slå fra (s. 204)
- Adaptiv fartpilot\* - overhale andre køretøjer (s. 203)

## Adaptiv fartpilot\* - oversigt

Betjening af den adaptive fartpilot og tastaturet på rattet varierer afhængigt af, om bilen er udstyret med fartbegrænser<sup>8</sup> eller ej.

### Adaptiv fartpilot med Fartbegrænser

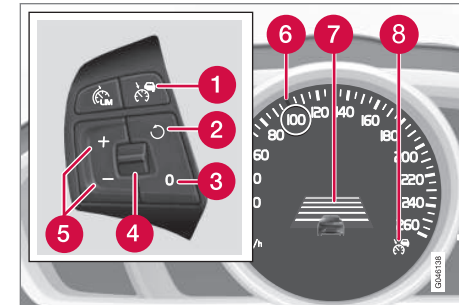

- 1 Fartpilot - Til/Fra.
- 2 Standby ophører, og gemt hastighed genoptages.
- 3 Standby
- 4 Tidsafstand - Øge/mindske.
- 5 Aktiver og juster hastighed.
- 6 Grøn markering ved gemt hastighed (HVID = standby).

<sup>7</sup> Bemærk: Billedet er skematisk - detaljer kan variere afhængigt af bilmodel.

<sup>8</sup> En Volvo-forhandler har opdateret information om, hvad der gælder for det respektive marked.

◀ 7 Tidsafstand

8 ACC er aktiveret ved GRØNT symbol (HVID = standby).

### Adaptiv fartpilot uden Fartbegrænser

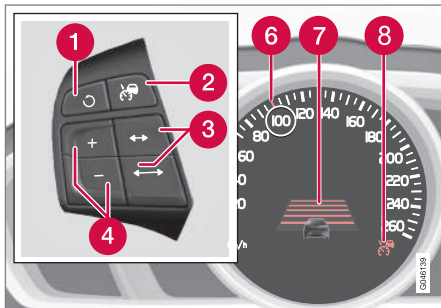

- 1 Standby ophører, og gemt hastighed genoptages.
- 2 Fartpilot - Til/Fra eller Standby.
- 3 Tidsafstand - Øge/mindske.
- 4 Aktiver og juster hastighed.
- 5 (Anvendes ikke)
- 6 Grøn markering ved gemt hastighed (HVID = standby).
- 7 Tidsafstand
- 8 ACC er aktiveret ved GRØNT symbol (HVID = standby).

### Relaterede oplysninger

- Adaptiv fartpilot - ACC\* (s. 197)
- Adaptiv fartpilot\* - funktion (s. 198)
- Adaptiv fartpilot\* - symboler og meddelelser (s. 208)

### Adaptiv fartpilot\* - håndtere hastighed

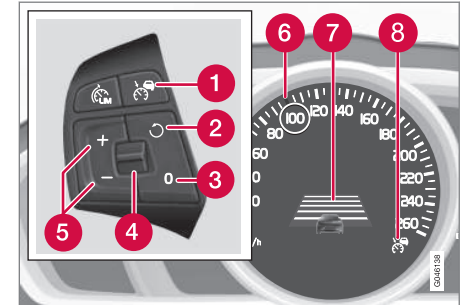

Adaptiv fartpilot **med** Fartbegrænser

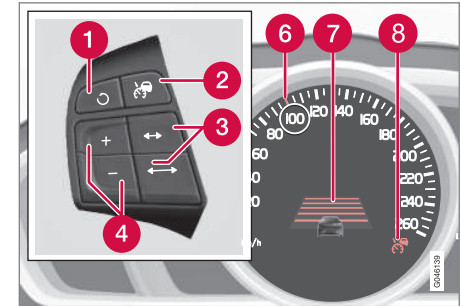



Adaptiv fartpilot **uden** Fartbegrænser

**For at starte ACC:**

- Tryk på ratknop  – et lignende HVIDT symbol tændes på kombiinstrumentet (8), hvilket viser, at den adaptive fartpilot er i standby (s. 202).

#### For at aktivere ACC:

- Ved den ønskede hastighed - tryk på ratknop  eller .
- > Den aktuelle hastighed gemmes i hukommelsen, kombiinstrumentet viser et "forstørrelsesglas" (6) omkring den gemte hastighed i et par sekunder, og dens markering skifter fra HVID til GRØN.



Når dette symbol skifter farve fra HVID til GRØN, er ACC aktiveret, og bilen holder den gemte hastighed.

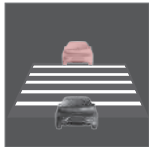

Kun når symbolet viser et bil-  
lede af et andet køretøj, reguleres **afstanden** til forankørende køretøjer af ACC.



Samtidig markeres et hastighedsinterval:

- den højere hastighed med GRØN markering, er den forprogrammerede hastighed
- den lavere hastighed er det forankørende køretøjs hastighed.

#### Ændre gemt hastighed

Den gemte hastighed ændres med korte eller lange tryk på ratknop  eller .



For at justere +/- 5 km/t (+/- 5 mph):

- Brug korte tryk – hvert tryk giver +/- 5 km/t (+/- 5 mph).

For at justere +/- 1 km/t (+/- 1 mph):

- Hold knappen trykket ind, og slip ved den ønskede hastighed.

Det seneste foretagne tryk gemmes i hukommelsen.

Hvis hastigheden øges med speederen inden tryk på /-knappen, er det bilens aktuelle hastighed ved tryk på knappen, der gemmes.

En midlertidig acceleration med speederen, f.eks. ved overhaling, påvirker ikke indstillingen – bilen vender tilbage til den sidst gemte hastighed, når speederen slippes.

#### OBS

Hvis en af den adaptive fartpilots knapper holdes nede i nogle minutter, blokeres funktionen og lukkes ned. For at kunne genaktivere den igen skal bilen standses og motoren startes igen.

I nogle situationer kan den ikke blive genaktiveres. Så viser kombiinstrumentet (s. 208) **Adaptive Cruise Control ikke t. rådighed.**

#### Relaterede oplysninger

- Adaptiv fartpilot - ACC\* (s. 197)
- Adaptiv fartpilot\* - oversigt (s. 199)
- Adaptiv fartpilot\* - funktion (s. 198)

## Adaptiv fartpilot\* - indstilling af tidsafstand

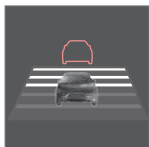

Forskellige tidsafstande til forankørende køretøjer kan vælges og vises på kombiinstrumentet som 1-5 vandrette streger – jo flere streger, desto længere tidsafstand. En streg svarer til ca. ca. 1 sekund, til forankørende køretøjer, 5 streger ca. 3 sekunder.

For at indstille/ændre tidsafstanden:

- Drej rattastaturets (s. 199) fingerhjul (eller brug knapperne for en bil uden Fartbegrænsere).

Når afstanden bliver kort ved lav hastighed, øger den adaptive fartpilot tidsafstanden.

For at kunne følge den forankørende bil blødt og komfortabelt, tillader den adaptive fartpilot tidsafstanden at variere tydeligt i visse tilfælde.

Husk, at små tidsafstande kun giver føreren en kort tid til at reagere og handle, hvis noget uforudset skulle ske i trafikken.

Samme symbol vises også, når funktionen Afstandskontrol (s. 193) er aktiveret.

### OBS

Brug kun en tidsafstand, som er tilladt ifølge lokale færdselsregler.

Hvis den adaptive fartpilot ikke synes at reagere ved aktivering, kan årsagen være, at tidsafstanden til det forankørende køretøj forhindrer en forøgelse af hastigheden.

Jo højere hastighed desto længere bliver afstanden i meter for et givet tidsinterval.

Læs mere om, hvordan hastigheden håndteres (s. 200).

### Relaterede oplysninger

- Adaptiv fartpilot - ACC\* (s. 197)
- Adaptiv fartpilot\* - oversigt (s. 199)
- Adaptiv fartpilot\* - funktion (s. 198)
- Adaptiv fartpilot\* - slå fra (s. 204)

## Adaptiv fartpilot\* - midlertidig deaktivering og standby

Den adaptive fartpilot kan afbrydes midlertidigt og sættes i standby.

### Midlertidig deaktivering/standby – med Fartbegrænsere

For midlertidigt at slå den adaptive fartpilot fra og sætte den i standby:

- Tryk på ratknap



Dette symbol og den gemte hastigheds markering skifter derefter farve fra GRØN til HVID.

### Midlertidig deaktivering/standby – uden Fartbegrænsere

For midlertidigt at slå den adaptive fartpilot fra og sætte den i standby:

- Tryk på ratknap

### Standby pga. førerens indgriben

Den adaptive fartpilot slås midlertidigt fra og sættes automatisk i standby, hvis:

- driftsbremsen bruges
- koblingspedalen er trykket ned i længere end 1 minut<sup>9</sup>

<sup>9</sup> At udkoble og vælge et højere eller lavere gear medfører ikke standby.

<sup>\*</sup> Ekstraudstyr/tilbehør. Se Indledning for nærmere enkeltheder.

- gearvælgeren føres til **N**-stilling (automat-gear)
- føreren holder en højere hastighed end den gemte i længere tid end 1 minut.

Føreren skal derefter selv afpasse hastigheden.

En midlertidig acceleration med speederen, f.eks. ved overhaling, påvirker ikke indstillingen – bilen vender tilbage til den sidst gemte hastighed, når speederen slippes.

### Automatisk standby

Den adaptive fartpilot er afhængig af andre systemer, f.eks. Stabilitetssystemet ESC (s. 183). Hvis et af disse systemer holder op med at fungere, slås den adaptive fartpilot automatisk fra.

I tilfælde af automatisk deaktivering lyder der et signal, og meddelelsen **Adaptive Cruise Control deaktiveret** vises på kombiinstrumentet. Føreren skal derefter selv gribe ind og tilpasse hastighed og afstand til forankørende køretøjer.

Automatisk frakobling kan have følgende årsager:

- føreren åbner døren
- føreren tager selen af
- motorens omdrejningstal er for lavt/højt
- hastigheden er faldet til under 30 km/t<sup>10</sup> (20 mph)
- hjulene har mistet vejgrebet

- bremsernes temperatur er høj
- radarsensoren er tildækket, f.eks. af blød sne eller kraftig regn (radarbølgerne blokeres).

### Genoptagelse af indstillet hastighed

Den adaptive fartpilot i standby genaktiveres med et tryk på ratknop  – hastigheden sættes så til den senest gemte.

#### **OBS**

Hastigheden kan stige kraftigt, når fartpiloten genaktiveres med -knappen.

### Relaterede oplysninger

- Adaptiv fartpilot - ACC\* (s. 197)
- Adaptiv fartpilot\* - oversigt (s. 199)
- Fartpilot\* (s. 190)

## Adaptiv fartpilot\* - overhale andre køretøjer

Når bilen følger et andet køretøj, og føreren markerer en forestående overhaling med afviseren<sup>11</sup>, hjælper den adaptive fartpilot ved kort at accelerere bilen mod forankørende køretøjer.

Funktionen er aktiv ved hastigheder over 70 km/t (43 mph).

#### **ADVARSEL**

Bemærk, at denne funktion kan aktiveres ved flere situationer, ud over af ved overhaling, f.eks. når afviserne bruges til at markere skift af kørebane eller frakørsel til en anden vej - bilen vil derefter kortvarigt accelerere.



### Relaterede oplysninger

- Adaptiv fartpilot - ACC\* (s. 197)
- Adaptiv fartpilot\* - oversigt (s. 199)
- Adaptiv fartpilot\* - funktion (s. 198)



<sup>10</sup> Gælder ikke for en bil med køassistent, den klarer helt ned til stillestående.

## Adaptiv fartpilot\* - slå fra

### Tastatur med Hastighedsbegrænser

Den Adaptive fartpilot slås fra med ratknop  i rattets tastatur (s. 199). Dermed slettes den indstillede/gemte hastighed og kan derefter ikke genoptages med -knappen.

### Tastatur uden Fartbegrænser

Med et kort tryk på ratknop  sættes den adaptive fartpilot i standby (s. 202). Med et yderligere kort tryk slås den fra. Dermed slettes den indstillede/gemte hastighed og kan derefter ikke genoptages med -knappen.

### Relaterede oplysninger

- Adaptiv fartpilot - ACC\* (s. 197)
- Adaptiv fartpilot\* - funktion (s. 198)
- Adaptiv fartpilot\* - symboler og meddelelser (s. 208)

## Adaptiv fartpilot\* - køassistent

Køassistenten giver den adaptive fartpilot flere funktioner, selv ved hastigheder under 30 km/t (20 mph).

I en bil med automatgear er den adaptive fartpilot suppleret med funktionen køassistent (også kaldet "Queue Assist").

Køassistenten har følgende funktioner:

- Udvidet hastighedsinterval - også under 30 km/t (20 mph) og stillestående
- Skift af mål
- Automatisk bremsning ophører, når bilen holder stille
- Automatisk aktivering af parkeringsbremse.

Bemærk, at den mindste programmerbare hastighed for den adaptive fartpilot er 30 km/t (20 mph) – selv om den er i stand til at følge et andet køretøj ned til stillestående, kan en lavere hastighed end 30 km/t (20 mph) **ikke** vælges/gemmes.

### Forøget hastighedsinterval

#### **OBS**

For at kunne aktivere den adaptive fartpilot skal førerdøren være lukket, og føreren skal have taget sikkerhedsselen på.

Med automatgear kan den adaptive fartpilot følge et andet køretøj i intervallet 0-200 km/t (0-125 mph).

#### **OBS**

For at kunne aktivere den adaptive fartpilot ved hastigheder under 30 km/t (20 mph) skal der være et forankørende køretøj inden for rimelig afstand.

Ved korte stop i forbindelse med krybekørsel i langsom trafik eller ved trafiklys genoptages kørslen automatisk, hvis de korte stop ikke overstiger ca. 3 sekunder – tager det længere tid, før den forankørende bil begynder at køre igen, sættes den adaptive fartpilot i standby med automatisk bremsning. Føreren skal derefter genaktivere den på en af følgende måder:

- Tryk på ratknop ,
- eller
- Træd ned på speederen.
- > Derefter vil den adaptive fartpilot igen følge forankørende køretøjer.

<sup>11</sup> Kun ved venstreblink i venstrestyret bil henholdsvis blink mod højre i højrestyret bil.

**i OBS**

Funktionen køassistent kan holde bilen stille i højst fire minutter, derefter aktiveres parkeringsbremsen, og den adaptive fartpilot kobles fra.

- Før den adaptive fartpilot kan genaktiveres skal håndbremsen slippes.

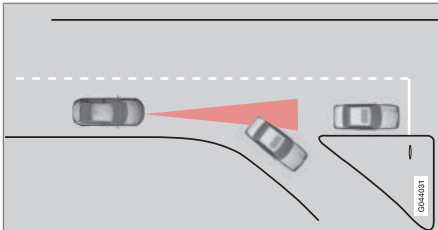
**Skift af mål**

Hvis det forankørende målkøretøj drejer af, kan der være stillestående trafik længere fremme.

Når den adaptive fartpilot følger et andet køretøj ved hastigheder **under 30 km/t (20 mph)** og skifter mål fra et bevægeligt til et stillestående køretøj, vil fartpiloten bremse for det stillestående køretøj.

**⚠ ADVARSEL**

Når den adaptive fartpilot følger et forankørende køretøj ved hastigheder **over 30 km/t (20 mph)** og skifter mål fra et bevægeligt til et stillestående køretøj, vil den adaptive fartpilot ignorere det stillestående køretøj og i stedet vælge den lagrede hastighed.

- Føreren skal selv gribe ind og bremse.

**Automatisk standby ved skift af mål**

Den adaptive fartpilot slås fra og sættes i standby:

- når hastigheden kommer under 5 km/t (5 mph), og den adaptive fartpilot ikke er sikker på, om målobjektet er et stillestående køretøj eller et andet objekt, f.eks. et vej-bump.
- når hastigheden kommer under 5 km/t (5 mph), og det forankørende køretøj drejer af, så den adaptive fartpilot ikke længere har et køretøj at følge.

**Ophør af automatisk bremsning ved stillestående**

I visse situationer afbryder køassistenten automatisk bremsning ved stillestående. Det betyder, at bremserne slippes, og bilen kan begynde at rulle - føreren skal derfor gribe ind og selv bremse for at holde bilen.

Køassistenten slipper også i følgende situationer driftsbremsen og stiller den adaptive fartpilot i standby:

- føreren sætter foden på bremsepedalen
- parkeringsbremsen trækkes
- gearvælgeren føres til **P**-, **N**- eller **R**-stilling
- føreren stiller den adaptive fartpilot i standby.

**Automatisk aktivering af parkeringsbremse**

I nogle situationer trækker Køassistenten parkeringsbremsen for fortsat at holde bilen stille.

Det sker, hvis:

- føreren åbner døren eller tager sikkerhedssele af
- ESC ændres fra **Normal**- til **Sport**-stilling
- Køassistenten har holdt bilen stille i mere end 4 minutter
- motoren slukkes
- bremserne overophedes.



**Relaterede oplysninger**

- Adaptiv fartpilot - ACC\* (s. 197)
- Adaptiv fartpilot\* - oversigt (s. 199)
- Adaptiv fartpilot\* - funktion (s. 198)



## Adaptiv fartpilot\* - skifte fartpilots funktionelitet

### Skifte fra ACC til CC

På kombiinstrumentet vises et symbol for aktiv fartpilot:

CC	ACC
Cruise Control	Adaptive Cruise Control
	
Fartpilot	Adaptiv fartpilot

Med et tryk på knappen kan den adaptive del (afstandsholderen) i fartpilots deaktiveres, hvorved bilen kun følger den indstillede/gemte hastighed.

- Foretag et **langt** tryk på ratknapp  - kombiinstrumentets symbol skifter fra  til .
- > Dermed er standardfartpilots (s. 190) CC (Cruise Control) aktiveret.

### ADVARSEL

Bilen bremses ikke længere automatisk efter skift fra ACC til CC - den følger kun den indstillede hastighed.

### Skifte tilbage fra CC til ACC

Slå fartpilots fra med 1-2 tryk på -knappen ifølge instruktionerne for slukning (s. 204).

Næste gang systemet slås til, er det den Adaptive fartpilot, der aktiveres.

### Relaterede oplysninger

- Adaptiv fartpilot - ACC\* (s. 197)
- Adaptiv fartpilot\* - oversigt (s. 199)
- Adaptiv fartpilot\* - funktion (s. 198)

## Adaptiv fartpilot\* - fejlsøgning og afhjælpning af fejl

Hvis kombiinstrumentet viser meddelelsen **Radar blokeret** **Se instr.bog**, betyder det, at den adap-

tive fartpilots radarsensor (s. 210) ikke kan registrere andre forankørende køretøjer.

Denne meddelelse angiver, at heller ikke funktionerne Afstandskontrol (s. 193) eller Kollisionsad-

varsel med automatisk bremsning (s. 222) fungerer.

Eksempler på mulige årsager til visning af meddelelsen og forslag til afhjælpning vises i følgende tabel:

Årsag	Afhjælpning
Radarfladen i gitteret er snavset eller belagt med is eller sne.	Fjern snavs, is og sne fra radarfladen i gitteret.
Kraftig regn eller sne blokerer for radarsignalerne.	Ingenting. En gang imellem fungerer radaren ikke i kraftig nedbør.
Vand eller sne fra vejbanen hvirvler op og blokerer for radarsignalerne.	Ingenting. En gang imellem fungerer radaren ikke, hvis vejbanen er meget våd eller tilsneet.
Radarfladen er rengjort, men meddelelsen forsvinder ikke.	Vent. Det kan vare nogle minutter, før radaren registrerer, at den ikke længere er blokeret.





### Relaterede oplysninger

- Adaptiv fartpilot\* - oversigt (s. 199)
- Adaptiv fartpilot\* - funktion (s. 198)
- Adaptiv fartpilot\* - symboler og meddelelser (s. 208)

## Adaptiv fartpilot\* - symboler og meddelelser

Nogle gange kan den Adaptive fartpilot vise et symbol og/eller en tekstmeddelelse. Her er

nogle eksempler - følg i så fald den givne anbefaling:

Symbol	Meddelelse / besked	Betydning
	Symbolet er GRØNT	Bilen holder den gemte hastighed.
	Symbolet er HVIDT	Den adaptive fartpilot er sat i standby.
		Standardfartpiloten er valgt manuelt.
	<b>Sæt ESC til Normal for at aktiv. fartpilot</b>	Den adaptive fartpilot kan ikke aktiveres, før Stabilitetssystemet (ESC) (s. 183) er blevet sat i normal indstilling.
	<b>Adaptive Cruise Control deaktiveret</b>	Den adaptive fartpilot er slået fra - føreren skal selv regulere hastigheden.
	<b>Adaptive Cruise Control ikke t. rådighed</b>	Den adaptive fartpilot kan ikke aktiveres. Dette kan bl.a. have følgende årsager: <ul style="list-style-type: none"> <li>• bremsernes temperatur er høj</li> <li>• radarsensoren er blokeret af f.eks. fugtig sne eller regn.</li> </ul>
	<b>Radars blokeret Se instr.bog</b>	Den adaptive fartpilot er midlertidigt frakoblet. <ul style="list-style-type: none"> <li>• Radarsensoren er blokeret og kan ikke registrere andre køretøjer, f.eks. i kraftigt regn, eller hvis der har samlet sig snesjap foran den.</li> </ul> Føreren kan derefter vælge at skifte til (s. 206) almindelig Fartpilot (CC) - en tekstmeddelelse informerer om de passende muligheder. Læs om radarsensorens begrænsninger (s. 210).

Symbol	Meddelelse / besked	Betydning
	<b>Adaptive Cruise Control Service påkrævet</b>	Den adaptive fartpilot er frakoblet. <ul style="list-style-type: none"> <li>• Kontakt et værksted - et autoriseret Volvo-værksted anbefales.</li> </ul>
	<b>Træd på bremsen for at holde bilen + akustisk alarm<sup>A</sup></b>	Bilen holder stille, og fartpiloten vil slippe driftsbremsen for at lade parkeringsbremsen tage over og holde bilen, men en fejl på parkeringsbremsen gør, at bilen snart vil begynde at køre. <ul style="list-style-type: none"> <li>• Føreren skal selv bremse. Meddelelsen forsvinder ikke, og alarmen lyder, indtil føreren træder på bremsepedalen eller bruger speederen.</li> </ul>
	<b>Under 30 km/t Skal være bil foran<sup>A</sup></b>	Vises, når man forsøger at aktivere den adaptive fartpilot ved hastigheder under 30 km/t (20 mph) uden et forankørende køretøj inden for aktiveringsafstand.

<sup>A</sup> Kun med Køassistant.

### Relaterede oplysninger

- Adaptiv fartpilot - ACC\* (s. 197)
- Adaptiv fartpilot\* - oversigt (s. 199)
- Adaptiv fartpilot\* - funktion (s. 198)

### Radarsensor

Radarsensorens opgave er at registrere biler eller større køretøjer, der kører i samme retning, i samme kørebane.

Radarsensoren bruges af følgende funktioner:

- Afstandskontrol\*
- Adaptiv fartpilot\*
- Kollisionsadvarsel med automatisk bremsning og detektering af cyklister og fodgængere\*

#### **VIGTIGT**

Ved synlig skade på bilens kølgitter, eller hvis du har mistanke om, at radarsensoren kan være defekt:

- Kontakt et værksted - et autoriseret Volvo-værksted anbefales.

Funktionen kan helt eller delvist udeblive - eller fungere forkert - hvis kølgitteret, radarsensoren eller dens konsol er beskadiget eller har løsnet sig.

Hvis der foretages ændringer af radarsensoren, kan den blive ulovlig at bruge.

### Relaterede oplysninger

- Radarsensor - begrænsninger (s. 210)
- Adaptiv fartpilot - ACC\* (s. 197)
- Kollisionsadvarsel\* (s. 222)

- Afstandskontrol\* (s. 193)

### Radarsensor - begrænsninger

En radarsensor (s. 210) har visse begrænsninger, blandt andet på grund af dens begrænsede synsfelt.

Den adaptive fartpilots evne til at registrere et forankørende køretøj mindskes kraftigt, hvis:

- det forankørende køretøjs hastighed afviger meget fra ens eget køretøj
- dens radarsensor blokeres, f.eks. i kraftig regn eller hvis snesjap eller andre genstande har samlet sig foran radarsensoren.

#### **OBS**

Hold overfladen foran radarsensoren ren - se underoverskriften "Vedligeholdelse" (s. 226).

### Synsfelt

Radarsensorens synsfelt er begrænset. I nogle situationer registreres et andet køretøj ikke, eller det registreres senere end forventet.

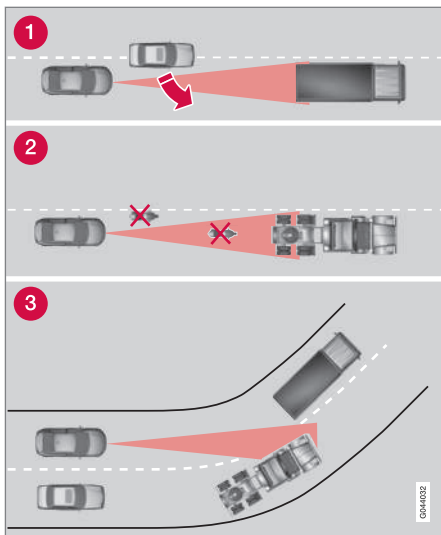

ACC's synsfelt.

- 1 Af og til kan radarsensoren registrere køretøjer på kort afstand sent, f.eks. et køretøj mellem ens eget og forankørende køretøjer.
- 2 Små køretøjer, f.eks. motorcykler, eller køretøjer der ikke kører midt i vejbanen, registreres muligvis ikke.
- 3 I sving kan radarsensoren registrere forkerte køretøjer eller tabe et registreret køretøj af sigte.

### ⚠ ADVARSEL

Føreren skal altid være opmærksom på trafikforhold og gribe ind, når den adaptive fartpilot ikke holder en passende hastighed eller passende afstand.

Den adaptive fartpilot kan ikke håndtere alle trafik, vej- og vejforhold.

Læs alle afsnit om den adaptive fartpilot i instruktionsvejledningen for at lære om dens begrænsninger, som føreren skal være opmærksom på, før den anvendes.

Føreren er altid ansvarlig for, at korrekt afstand og hastighed holdes, selv når den adaptive fartpilot bruges.

### ⚠ ADVARSEL

Tilbehør eller andre genstande som f.eks. ekstralyt må ikke være monteret foran gitteret.

### ⚠ ADVARSEL

Den adaptive fartpilot er ikke et kollisionsforebyggende system. Føreren skal gribe ind, hvis systemet ikke registrerer et forankørende køretøj.

Den adaptive fartpilot bremser ikke for mennesker eller dyr, og ikke for små køretøjer, f.eks. cykler og motorcykler. Heller ikke for modkørende, langsomme eller stationære køretøjer og genstande.



Brug ikke den adaptive fartpilot ved f.eks. bytrafik, tæt trafik, vejkryds, isglatte veje, meget vand eller snavs på vejbanen, kraftig regn/snefald, dårlig sigtbarhed, snoede veje eller fra- og tilkørsler.



### Relaterede oplysninger

- Adaptiv fartpilot - ACC\* (s. 197)
- Kollisionsadvarsel\* (s. 222)
- Afstandskontrol\* (s. 193)

## Typegodkendelse - radarsystem

Typegodkendelse for bilens radarenheder kan ses i nedenstående tabel.

Marked	ACC <sup>A</sup>	BLIS <sup>B</sup>	Symbol	Typegodkendelse
Brasilien	✓			Este equipamento opera em caráter secundário, isto é, não tem direito à proteção contra interferência prejudicial, mesmo de estações do mesmo tipo e não pode causar interferência a sistemas operando em caráter primário.  Modelo: L2C0038TR 1071-10-3451 EAN: 07897843800248
		✓		Modelo: L2C0055TR 1500-15-8065 EAN: 07897843840978
Europa	✓	✓		Hereby, Delphi Electronics & Safety declares that L2C0038TR / L2C0055TR are in compliance with the essential requirements and other relevant provisions of Directive 1999/5/EC.  The Declaration of Conformity may be consulted at Delphi Electronics & Safety / 2151 E. Lincoln Road / Kokomo, Indiana 46902 USA
Forenede Arabiske Emirater	✓			TRA REGISTERED No: 0018923/09 DEALER No: DA37380/15
		✓		TRA REGISTERED No: ER37357/15 DEALER No: DA37380/15

Marked	ACCA <sup>A</sup>	BLIS <sup>B</sup>	Symbol	Typegodkendelse
Indonesien	✓			14785/POSTEL/2010 1982
		✓		38806/SDPPI/2015 4927
Jordan	✓			Type Approval No.: TRC/LPD/2009/87 Equipment type: Low Power Device (LPD)
		✓		Type Approval No.: TRC/LPD/2015/3 Equipment Type: Low Power Device (LPD)
Marokko	✓			AGREE PAR L'ANRT MAROC Numero d'agrement : MR 4838 ANRT 2009 Date d'agrement : 22/05/2009
		✓		AGREE PAR L'ANRT MAROC NUMÉRO D'AGRÉMENT: MR 9929 ANRT 2014 DATE D'AGRÉMENT: 26/12/2014
Singapore	✓	✓		Complies with IDA Standards DA105753
Sydafrika	✓			TA-2009/163 APPROVED
		✓		TA-2014/2390 APPROVED



Marked	ACC <sup>A</sup>	BLIS <sup>B</sup>	Symbol	Typegodkendelse
Taiwan	✓			CCAB09LP4590T3
		✓		CCAB15LP0680T0

<sup>A</sup> ACC = Adaptive Cruise Control

<sup>B</sup> BLIS = Blind Spot Information

### Relaterede oplysninger

- Radarsensor (s. 210)

## City Safety™

City Safety™ er en funktion til at støtte føreren i at undgå en kollision ved bl.a. kørsel i køer, hvor ændringer i den forankørende trafik sammen med uopmærksomhed kan føre til en episode.

Funktionen City Safety™ er aktiv ved hastigheder under 50 km/t (30 mph). Den hjælper føreren ved at bremse bilen automatisk ved overhængende risiko for kollision med forankørende køretøjer, hvis føreren ikke selv reagerer i tide ved at bremse og/eller styre udenom.

City Safety™ aktiveres i situationer, hvor føreren egentlig burde være begyndt at bremse betydeligt tidligere, hvorfor funktionen ikke vil kunne hjælpe føreren i alle situationer.

City Safety™ er indrettet til at aktiveres så sent som muligt for at undgå unødigt indgriben.

City Safety™ må ikke bruges til at ændre førerens måde at køre bilen - hvis føreren udelukkende stoler på og lader City Safety™ bremse, vil der ske en kollision før eller siden.

Førere eller passagerer mærker normalt kun noget til City Safety™, hvis der opstår en situation, som er meget nær en kollision.

Hvis bilen også er udstyret med Kollisionsadvarsel med automatisk bremsning (s. 222)\* supplerer disse to systemer hinanden.

### ! VIGTIGT

Vedligeholdelse og udskiftning af komponenter i City Safety™ må kun udføres på værksted - et autoriseret Volvo-værksted anbefales.

### ⚠ ADVARSEL

City Safety™ fungerer ikke i alle kørselssituationer, trafik-, vejr- og vejforhold.

City Safety™ reagerer ikke på køretøjer, der kører i en anden retning end bilen, på små køretøjer og motorcykler eller på mennesker og dyr.

City Safety™ kan forhindre kollision ved en hastighedsforskel, der er lavere end 15 km/t (9 mph) - ved højere hastighedsforskel kan kun kollisionshastigheden reduceres. For at få fuld bremsevirkning, skal føreren træde på bremsepedalen.

Vent aldrig på, at City Safety™ griber ind. Føreren er altid ansvarlig for, at den korrekte afstand og hastighed holdes.

### Relaterede oplysninger

- City Safety™ - begrænsninger (s. 217)
- City Safety™ - funktion (s. 215)
- City Safety™ - betjening (s. 216)
- City Safety™ - lasersensoren (s. 219)
- City Safety™ - symboler og meddelelser (s. 221)

## City Safety™ - funktion

City Safety aflæser trafikken foran bilen med en lasersensor monteret i forrudens overkant. Ved overhængende fare for kollision vil City Safety automatisk bremse bilen, hvilket kan opleves som en brat opbremsning.



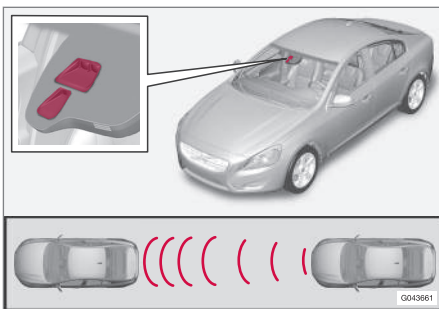

Lasersensorens sender- og modtagervindue<sup>12</sup>.

Hvis hastighedsforskellen er 4-15 km/t (3-9 mph) i forhold til den forankørende bil, kan City Safety helt undgå en kollision.

City Safety aktiverer en kort, kraftig bremsning og standser i normale tilfælde bilen lige bag ved forankørende køretøjer. For de fleste førere er dette meget langt fra normal køremåde og kan opleves som ubehageligt.

Er hastighedsforskellen mellem køretøjerne mere end 15 km/t (9 mph), kan City Safety ikke på egen hånd undgå kollisionen - for at få fuld bremssevirkning skal føreren træde på bremsepedalen, og så kan det være muligt at undgå en kollision også ved hastighedsforskelle over 15 km/t (9 mph).

Når funktionen aktiveres og bremses, viser kombiinstrumentet en tekstmeddelelse om, at funktionen er/har været aktiveret.

### **i** OBS

Når City Safety™ bremses, tændes bremselysene.

### Relaterede oplysninger

- City Safety™ - begrænsninger (s. 217)
- City Safety™ (s. 215)
- City Safety™ - betjening (s. 216)
- City Safety™ - lasersensoren (s. 219)
- City Safety™ - symboler og meddelelser (s. 221)

## City Safety™ - betjening

City Safety™ er en funktion til at støtte føreren i at undgå en kollision ved bl.a. kørsel i køer, hvor ændringer i den forankørende trafik sammen med uopmærksomhed kan føre til en episode.

### Aktivering og deaktivering

### **i** OBS

Funktionen City Safety™ aktiveres automatisk ved motorstart.

I visse situationer kan det være en god idé at slå City Safety™ fra, f.eks. hvor grene med blade kan stryge hen over motorhjelm og/eller forrude.

City Safety™ betjenes i menu systemet **MY CAR** (s. 107), og efter motorstart kan funktionen slås fra på følgende måde:

- Søg i **MY CAR** frem til **Kørselshjælpesystem**, og vælg punktet **Fra** ved **City Safety**.

Ved næste motorstart vil funktionen være slået til igen, selv om systemet var slået fra, da motoren blev standset.

### **⚠** ADVARSEL

Lasersensoren udsender laserlys, også når City Safety™ er slået manuelt fra.

<sup>12</sup> Bemærk: Billedet er skematisk - detaljer kan variere afhængigt af bilmodel.

## Relaterede oplysninger

- City Safety™ (s. 215)
- City Safety™ - begrænsninger (s. 217)
- City Safety™ - funktion (s. 215)
- City Safety™ - lasersensoren (s. 219)
- City Safety™ - symboler og meddelelser (s. 221)
- MY CAR (s. 107)

## City Safety™ - begrænsninger

Sensoren i City Safety er konstrueret til at registrere biler og andre større motorkøretøjer foran bilen, og er uafhængig af, om det er dag eller nat.

Funktionen har imidlertid visse begrænsninger.

Sensoren begrænsninger betyder, at City Safety fungerer dårligere – eller slet ikke – i f.eks. kraftigt snefald eller regn, i tæt tåge eller i kraftige støvskyer eller snefygning. Også dug, smuds, is eller sne på forruden kan forstyrre funktionen.

Nedhængende genstande, f.eks. flag/vimpel for last der rager ud, eller tilbehør som f.eks. ekstra lygter og frontbøjler, som overstiger motorhjelmens højde, begrænser funktionen.

Laserlyset fra sensoren i City Safety måler, hvordan lyset reflekteres. Sensoren kan ikke se genstande med lav refleksionsevne. Køretøjers bageste dele reflekterer generelt lyset tilstrækkeligt takket være nummerplader og baglygtereflektorer.

Ved glat føre forlænges bremselængden, hvilket kan mindske City Safety evne til at undgå kollision. I sådanne situationer vil ABS<sup>13</sup>- og ESC<sup>14</sup>-systemerne give den bedst mulige bremsekraft med bibeholdt stabilitet.

Når bilen bakker, er City Safety midlertidigt deaktiveret.

City Safety aktiveres ikke ved lav fart - under 4 km/t (3 mph). Systemet griber derfor ikke ind i situationer, hvor man nærmer sig den forankørende bil meget langsomt, f.eks. ved parkering.

Førerens kommandoer prioriteres altid, og derfor griber City Safety ikke ind i situationer, hvor føreren på en klar måde styrer eller speeder op, selv om en kollision er uundgåelig.

Når City Safety har forhindret en kollision med et stationært objekt, bliver bilen stående stille i højst 1,5 sekund. Hvis bilen bremser op for et forankørende køretøj (i kørsel), sænkes farten til den samme hastighed, som det forankørende køretøj holder.

På biler med manuel gearkasse standser motoren, når City Safety har stoppet bilen, hvis føreren ikke forinden når at trykke koblingspedalen ned.

<sup>13</sup> (Anti-lock Braking System) – Blokeringsfri bremsesystem.

<sup>14</sup> (Electronic Stability Control) - Stabilitetssystem.



i <b>OBS</b>
<ul style="list-style-type: none"> <li>• Hold forrudens overflade foran lasersensoren ren for is, sne og snavs (se illustration af sensorens placering (s. 215)).</li> <li>• Undgå at klistre eller montere noget på forruden foran lasersensoren.</li> <li>• Fjern is og sne fra motorhjelm - sne- og isdække må ikke overstige 5 cm.</li> </ul>

### Fejlsøgning og afhjælpning af fejl

Hvis kombiinstrumentet viser meddelelsen

**Forrudesensorer blokeret** Se **instr.bog** betyder det, at lasersensoren er blokeret og ikke kan registrere køretøjer foran bilen, hvilket igen medfører, at City Safety ikke fungerer.

Dog bliver meddelelsen **Forrudesensorer blokeret** Se **instr.bog** ikke vist i alle situationer, hvor lasersensoren er blokeret - føreren skal derfor være påpasselig med at holde forruden og området foran lasersensoren rent.

I følgende tabel fremgår mulige årsager til, at meddelelsen vises, og forslag til afhjælpning.

Årsag	Afhjælpning
Forrudens flade foran lasersensoren er snavset eller belagt med is eller sne.	Rengør forrudens flade foran sensoren for smuds, is og sne.
Lasersensorens synsfelt er blokeret.	Fjern den genstand, der blokerer.

! <b>VIGTIGT</b>
<p>Hvis der opstår revner, ridser eller stenslag på forruden foran en af lasersensorens to "ruder", som dækker en flade på ca. 0,5 x 3,0 mm (eller større), skal et værksted kontaktes for reparation eller udskiftning af forruden (se illustration af sensorens placering (s. 215)) – et autoriseret Volvo-værksted anbefales.</p> <p>Manglende afhjælpning kan medføre mindsket funktion for City Safety™.</p> <p>For ikke at risikere udeblevet, forkert eller mindsket funktion for City Safety™ gælder også følgende:</p> <ul style="list-style-type: none"> <li>• Volvo anbefaler <b>ikke</b> at reparere revner, ridser eller stenslag i området foran lasersensoren – i stedet bør hele forruden udskiftes.</li> <li>• Før udskiftning af forruden bør du kontakte et autoriseret Volvo-værksted for at kontrollere, at den korrekte forrude bestilles og monteres.</li> <li>• Ved udskiftning skal der monteres forrudeviskere af den samme type eller godkendt af Volvo.</li> </ul>

## Relaterede oplysninger

- City Safety™ (s. 215)
- City Safety™ - funktion (s. 215)
- City Safety™ - betjening (s. 216)

## City Safety™ - lasersensoren

Funktionen City Safety™ indeholder en sensor, som sender laserlys (se illustration (s. 215) for sensorens placering). Kontakt et kvalificeret værksted ved fejl eller behov for service af lasersensoren - et autoriseret Volvo-værksted anbefales. Instruktionerne for håndtering af lasersensoren skal følges nøje.

Følgende to mærkater er relateret til lasersensoren:

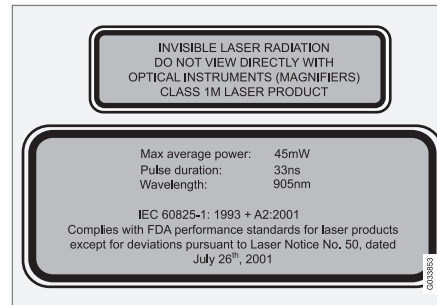

Den øverste mærkat på illustrationen beskriver laserstrålingens klassificering:

- Laserstråling - Se ikke ind i laserstrålen med optiske instrumenter - Klasse 1M laserprodukt.

Den nederste mærkat på illustrationen beskriver laserstrålingens fysiske data:

- IEC 60825-1:1993 + A2:2001. Overholder FDA's (den amerikanske fødevarer- og lægemiddelmyndighed) standarder for laserprodukter undtagen for afvigelser i overensstemmelse med "Laser Notice No. 50" af den 26. juli 2001.

## Strålingsdata for lasersensor

Følgende tabel præciserer lasersensorens fysiske data.

Maksimal impulsenergi	2,64 µJ
Maksimal gennemsnitlig udgangseffekt	45 mW
Impulslængde	33 ns
Divergens (horizontal × vertikal)	28° × 12°



## ADVARSEL

Hvis nogen af instruktionerne heri ikke følges, er der risiko for øjenskader!

- Se aldrig ind i lasersensoren (som udsender usynlig laserstråling) i en afstand på 100 mm eller nærmere med forstørrende optik af typen forstørrelsesglas, mikroskop, linser og lignende optiske instrumenter.
- Test, reparation, demontering justering og/eller udskiftning af reservedele på lasersensoren må kun udføres af et kvalificeret værksted - et autoriseret Volvo-værksted anbefales.
- For at undgå udsættelse for skadelig stråling må der ikke udføres anden omjustering eller vedligeholdelse, end hvad der er specificeret heri.
- Reparatøren skal følge de særlige oplysninger til værksteder om lasersensoren.
- Lasersensoren må ikke skilles ad (herunder fjernelse af linser). En demonteret lasersensor opfylder laserklasse 3B i henhold til standard IEC 60825-1. Laserklasse 3B er ikke sikker for øjnene og udgør derfor en risiko for skade.
- Lasersensorens kontakt skal afbrydes inden demontering fra forruden.
- Lasersensoren skal været monteret på forruden, inden sensorens kontakt tilsluttes.

- Lasersensoren udsender laserlys, når fjernbetjeningen er i nøgleposition II (s. 77), også med slukket motor.



## Relaterede oplysninger

- City Safety™ (s. 215)
- City Safety™ - begrænsninger (s. 217)
- City Safety™ - funktion (s. 215)
- City Safety™ - betjening (s. 216)
- City Safety™ - symboler og meddelelser (s. 221)

## City Safety™ - symboler og meddelelser

I forbindelse med, at City Safety™ (s. 215) automatisk bremser, kan en eller flere af kombiinstru-

mentets symboler tændes, samtidig med at en tekstmeddelelse vises. En tekstmeddelelse kan slukkes med et kort tryk på blinklysarmens **OK**-knap.

Symbol	Meddelelse / besked	Betydning/Afhjælpning
	<b>Aut. bremsning af City Safety</b>	City Safety™ bremser eller har foretaget en automatisk opbremsning.
	<b>Forrudesensorer blokeret Se instr.bog</b>	Lasersensoren er midlertidigt ude af funktion, pga. at noget blokerer den. <ul style="list-style-type: none"> <li>Fjern den genstand, der blokerer sensoren og/eller rengør forruden foran den.</li> </ul> Læs om lasersensorens begrænsninger (s. 217).
	<b>City Safety Service påkrævet</b>	City Safety™ er ude af funktion. <ul style="list-style-type: none"> <li>Henvend dig til et værksted, hvis meddelelsen ikke forsvinder - et autoriseret Volvo-værksted anbefales.</li> </ul>

### Relaterede oplysninger

- City Safety™ (s. 215)
- City Safety™ - begrænsninger (s. 217)
- City Safety™ - funktion (s. 215)
- City Safety™ - betjening (s. 216)
- City Safety™ - lasersensoren (s. 219)

**Kollisionsadvarsel\***

"Kollisionsadvarsel med automatisk bremsning og detektering af cyklister og fodgængere" er et hjælpemiddel, der advarer føreren i tilfælde af fare for kollision med en fodgænger eller forankørende cyklister eller køretøjer, der holder stille eller kører i samme retning.

"Kollisionsadvarsel med automatisk bremsning og detektering af cyklister og fodgængere" aktiveres i situationer, hvor føreren egentlig burde være begyndt at bremse betydeligt tidligere, hvorfor funktionen ikke vil kunne hjælpe føreren i alle situationer.

"Kollisionsadvarsel med automatisk bremsning og detektering af cyklister og fodgængere" er designet til at aktiveres så sent som muligt for at undgå unødigt indgriben.

"Kollisionsadvarsel med automatisk bremsning og detektering af cyklister og fodgængere" kan forhindre en kollision eller reducere kollisionshastigheden.

"Kollisionsadvarsel med automatisk bremsning og detektering af cyklister og fodgængere" må ikke bruges til at ændre førerens måde at køre bilen – hvis føreren udelukkende stoler på kollisionsadvarsel med automatisk bremsning og lader den bremse, vil der ske en kollision før eller siden.

**To systemniveauer**

Afhængigt af, hvordan bilen er udstyret, kan funktionen "Kollisionsadvarsel med automatisk bremsning og detektering af cyklister og fodgængere" findes i to varianter:

**Niveau 1**

Føreren advares<sup>15</sup> kun om opdukkende forhindringer med visuelle og akustiske signaler – ingen automatisk bremsning griber ind, føreren skal selv bremse.

**Niveau 2**

Føreren advares om opdukkende forhindringer med visuelle og akustiske signaler – bilen bremses automatisk, hvis føreren ikke handler inden for en rimelig tid.

**! VIGTIGT**

Vedligeholdelse af komponenter, der indgår i "Kollisionsadvarsel med automatisk bremsning og detektering af cyklister og fodgængere" må kun udføres på værksted – et autoriseret Volvo-værksted anbefales.

**Relaterede oplysninger**

- Kollisionsadvarsel\* - funktion (s. 223)
- Kollisionsadvarsel\* - registrering af fodgængere (s. 225)

- Kollisionsadvarsel\* – registrering af cyklist (s. 224)
- Kollisionsadvarsel\* - betjening (s. 226)
- Kollisionsadvarsel\* – begrænsninger (s. 228)
- Kollisionsadvarsel\* - kamerasensorens begrænsninger (s. 229)
- Kollisionsadvarsel\* – symboler og meddelelser (s. 230)

<sup>15</sup> Ingen advarsel for cyklister med "Niveau 1".

## Kollisionsadvarsel\* - funktion

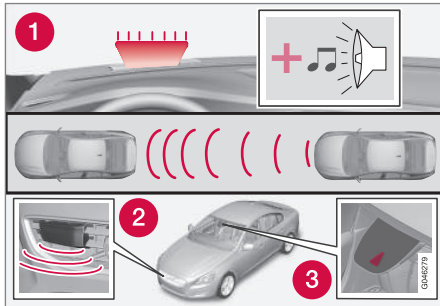

Oversigt over funktioner<sup>16</sup>.

- 1 Audio-visuelt advarselssignal om kollisionsrisiko.
- 2 Radarsensor<sup>17</sup>
- 3 Kerasensor

Kollisionsadvarslen med automatisk bremsning udfører tre trin i denne rækkefølge:

1. **Kollisionsadvarsel**
2. **Bremseassistance<sup>17</sup>**
3. **Automatisk bremsning<sup>17</sup>**

Kollisionsadvarslen og City Safety™ (s. 215) supplerer hinanden.

### 1 - Kollisionsadvarsel

Først advares føreren om en nært forestående kollision.

Kollisionsadvarslen kan opdage fodgængere, cyklister eller køretøjer, der holder stille eller bevæger sig i samme retning foran ens eget køretøj.

Ved risiko for påkørsel af en fodgænger, cyklist eller et køretøj påkaldes førerens opmærksomhed med et rødt blinkende advarselssignal (1) og et akustisk signal.

### 2 - Bremseassistance<sup>17</sup>

Hvis kollisionsrisikoen er øget yderligere efter kollisionsadvarslen, aktiveres bremseassistenten.

Det betyder, at bremsesystemet forberedes til en hurtig opbremsning, ved at bremsene anvendes svagt, hvilket kan mærkes som et let ryk.

Hvis bremsepedalen trædes tilstrækkelig hurtigt ned, foregår bremsningen med fuld bremsevirkning.

Bremseassistenten styrker også førerens opbremsning, hvis systemet bedømmer, at bremsningen ikke er tilstrækkelig til at undgå en kollision.

### 3 - Automatisk bremsning<sup>17</sup>

I det sidste trin aktiveres den automatiske bremsefunktion.

Hvis føreren i denne situation endnu ikke har begyndt en undvigemanøvre, og der er overhængende kollisionsrisiko, træder den automatiske bremsefunktion til - det sker, uanset om føreren bremsede eller ej. Bremsning sker så med fuld bremsekraft for at reducere kollisionshastigheden eller med begrænset bremsekraft, hvis det er tilstrækkeligt til at undgå en kollision. For cyklister kan advarsel og fuldt bremseindgreb komme meget sent eller samtidigt.

<sup>16</sup> Bemærk: Billedet er skematisk - detaljer kan variere afhængigt af bilmodel.

<sup>17</sup> Kun med systemniveau 2.



## ⚠ ADVARSEL

Kollisionsadvarslen fungerer ikke i alle kørselssituationer, trafik-, vej- og vejforhold. Kollisionsadvarslen reagerer ikke på køretøjer eller cyklister, der kører i en anden retning end ens eget køretøj, eller på dyr.

Advarsel aktiveres kun ved høj risiko for kollision. Dette afsnit "Funktion", og afsnittet "Begrænsninger", informerer om de begrænsninger, som føreren skal være opmærksom på, før Kollisionsadvarsel med automatisk bremsning bruges.

Advarsel og bremseindgreb for fodgængere og cyklister er slået fra, når køretøjets hastighed er over 80 km/t (50 mph).

Advarsel og bremseindgreb for fodgængere og cyklister fungerer ikke i mørke og tunneler, heller ikke når gadebelysningen er tændt.

Funktionen automatisk bremsning kan forhindre en kollision eller reducere kollisionshastigheden. For at sikre fuld bremsevirkning bør føreren altid at træde på bremsen, også når bilen bremser automatisk.

Vent aldrig på en kollisionsadvarsel. Føreren er altid ansvarlig for at holde den korrekte afstand og hastighed, også når Kollisionsadvarsel med automatisk bremsning bruges.

### Relaterede oplysninger

- Kollisionsadvarsel\* (s. 222)

## Kollisionsadvarsel\* – registrering af cyklist

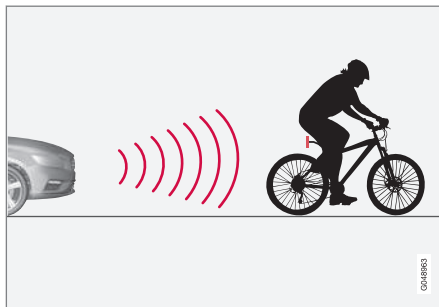

Funktionen "ser" kun cyklister bagfra, der har den samme kørselsretning.

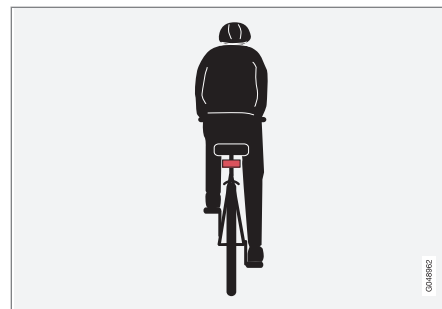

Optimalt eksempel på, hvad systemet tolker som cyklist – med tydelig krops- og cykelkontur, lige bagfra og i bilens midterlinje.

For at systemet skal fungere optimalt, skal den systemfunktion, der identificerer en cyklist, have så entydig information om krops- og cykelkontur som muligt. Det forudsætter mulighed for at identificere cykel, hoved, arme, skuldre, ben, over- og underkrop i kombination med et normalt menneskeligt bevægelsesmønster.

Hvis store dele af cyklistens krop og cykel ikke er synlige for funktionens kamera, kan systemet ikke registrere en cyklist.

- For at funktionen skal kunne registrere en cyklist, skal cyklisten være voksen og sidde på en voksencykel.
- Cyklen skal være udstyret med en synlig og godkendt<sup>18</sup> bagudrettet rød refleks, der er monteret mindst 70 cm over vejbanen.
- Funktionen kan kun registrere cyklister lige bagfra, som har den samme kørselsretning – ikke skråt bagfra, ikke fra siden.
- Cyklister, der kører ved venstre eller højre kant af bilens tænkte/forlængede sidemærkninger, kan blive registreret sent eller slet ikke.
- Funktionen evne til at registrere cyklister i skumring og ved daggry er begrænset – ligesom for det menneskelige øje.
- Funktionen evne til at registrere cyklister er slået fra ved kørsel i mørke og i tunneler – selv når gadebelysningen er tændt.
- For optimal detektering af cykler skal funktionen City Safety™ være aktiveret, se City Safety™ (s. 215).

### **⚠ ADVARSEL**

Kollisionsadvarsel med automatisk bremsning og detektering af cyklister er et hjælpemiddel.

Funktionen kan ikke registrere:

- alle cyklister i alle situationer, og ser f.eks. ikke delvist skjulte cyklister.
- cyklister i tøj, der skjuler kroppens konturer, eller som kommer fra siden.
- cykler, der ikke har en rød refleks bagpå.
- cykler belæsset med større genstande.

Føreren er altid ansvarlig for, at køretøjet køres korrekt og med sikkerhedsafstand tilpasset til hastigheden.

### **Relaterede oplysninger**

- Kollisionsadvarsel\* (s. 222)

## **Kollisionsadvarsel\* - registrering af fodgængere**

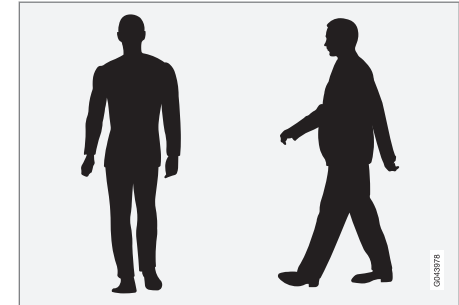

Optimale eksempler på, hvad systemet anser for fodgængere med en tydelig kropskontur.

For at systemet skal fungere optimalt, skal den systemfunktion, der identificerer fodgængere, have så tydelig information om kropskontur som muligt. Det forudsætter mulighed for at identificere hoved, arme, skuldre, ben, over- og underkrop i kombination med et normalt menneskeligt bevægelsesmønster.

Hvis store dele af kroppen ikke er synlige for funktionens kamera, kan systemet ikke registrere en fodgænger.

<sup>18</sup> Refleksen skal opfylde anbefalinger og regler fra det pågældende markeds trafikmyndigheder.

- For at en fodgænger skal kunne registreres, skal han/hun ses i fuld længde og have en højde på mindst 80 cm.
- Kamasensorens evne til at se fodgængere i skumring og ved dagry er begrænset - ligesom for det menneskelige øje.
- Kamasensorens evne til at registrere fodgængere er slået fra ved kørsel i mørke og i tunneler - selv når gadebelysningen er tændt.

### ⚠ ADVARSEL

"Kollisionsadvarsel med automatisk bremsning og detektering af cyklister og fodgængere" er et hjælpemiddel. Funktionen kan ikke registrere alle fodgængere i alle situationer, og ser f.eks. ikke:

- delvist skjulte fodgængere, personer i tøj der skjuler kroppens konturer, eller fodgængere der er lavere end 80 cm.
- fodgængere der bærer på større genstande.

Føreren er altid ansvarlig for, at køretøjet køres korrekt og med sikkerhedsafstand tilpasset til hastigheden.

### Relaterede oplysninger

- Kollisionsadvarsel\* (s. 222)

## Kollisionsadvarsel\* - betjening

### Advarselssignaler til og fra

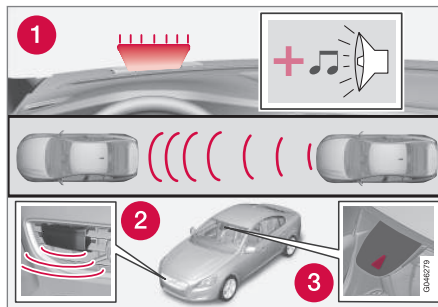

1. Akustisk og visuelt advarselssignal om kollisionsrisiko<sup>19</sup>.

Du kan vælge, om Kollisionsadvarslens hørbare og visuelle advarselssignaler skal være slået til eller fra.

Ved motorstart fås automatisk den indstilling, der var valgt, da motoren blev slukket.

### ⓘ OBS

Funktionerne Bremseassistance og Automatisk bremsning er altid slået til - de kan ikke slås fra.

Indstillinger for Kollisionsvarsel foretages via midterkonsollens skærm og menu systemet **MY CAR**, se (s. 107).

### Lys og lyd signal

Når Kollisionsadvarslens lys- og lyd advarsel er aktiveret, testes advarselsslampen (nr. [ 1 ] på foregående illustration) ved hver motorstart ved kortvarigt at tænde advarselsslampens separate lyspunkter.

Efter motorstart kan både lys- og lyd signal slås fra:

- Søg frem til **Kollisionsadvarsel** i **Kørselshjælpesystem** i menu systemet **MY CAR** (s. 107), og vælg der at fjerne afkrydsningen af funktionen.

### Lyd signal

Efter motorstart kan advarselsslyden aktiveres/deaktiveres separat:

- Søg frem til **Advarselstone** i **Kollisionsadvarsel** i menu systemet **MY CAR** (s. 107), og vælg der Til eller Fra.

Derefter angives kollisionsadvarsel kun med lys signal.

### Indstilling af advarselsafstand

Advarselsafstanden er afgørende for, på hvilken afstand den visuelle og akustiske advarsel udløses.

<sup>19</sup> Illustrationen er skematisk - bilmodel og detaljer kan variere.

- Søg frem til **Advarselsafstand** i **Kollisionsadvarsel** i menu-systemet **MY CAR** (s. 107), og vælg der **Lang**, **Normal** eller **Kort**.

Advarselsafstanden afgør systemets følsomhed. Advarselsafstanden **Lang** giver tidligere advarsel. Prøv først med **Lang**. Hvis denne indstilling giver for mange advarsler, hvilket i visse situationer kan være irriterende, kan du skifte til advarselsafstanden **Normal**.

Brug kun undtagelsesvis advarselsafstanden **Kort**, f.eks. til dynamisk kørsel.

### **i** OBS

Når den adaptive fartpilot bruges, bliver advarselsblink og advarselslyden anvendt af fartpiloten, selv om kollisionsadvarslen er slået fra.

Kollisionsadvarslen advarer føreren, når der er fare for sammenstød, men funktionen kan ikke forkorte førerens reaktionstid.

For at kollisionsadvarslen skal være effektiv-kør altid med Afstandskontrol (s. 193) indstillet på tidsafstand 4-5.

### **i** OBS

Selv om advarselsafstanden er indstillet til **Lang**, kan advarslen i nogle situationer opfattes som sene. F.eks. ved store hastighedsforskelle, eller hvis en forankørende bil brems kraftigt.

### **!** ADVARSEL

Intet automatisk system kan garantere 100 % korrekt funktion i alle situationer. Prøv aldrig kollisionsadvarsel med automatisk bremsning mod mennesker eller køretøjer - det kan forårsage alvorlige skader og livsfare.

### Kontrol af indstillinger

De aktuelle indstillinger kan styres via midterkonsollens skærm og menu-systemet (s. 107) **MY CAR**.

### Vedligeholdelse

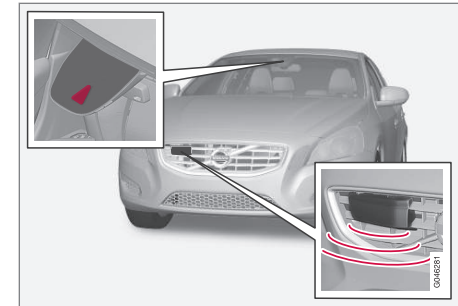

Kamera- og radarsensor<sup>20</sup>.

For at sensorerne skal fungere korrekt, skal de holdes rene for snavs, is og sne, og regelmæssigt rengøres med vand og bilshampoo.

### **i** OBS

Snavs, is og sne, der dækker sensorerne, reducerer funktionen og kan forhindre måling.

### Relaterede oplysninger

- Kollisionsadvarsel\* (s. 222)

<sup>20</sup> Bemærk: Billedet er skematisk - detaljer kan variere afhængigt af bilmodel.

## Kollisionsadvarsel\* – begrænsninger

Funktionen har visse begrænsninger – den er f.eks. først aktiv fra og med 4 km/t (3 mph).

Kollisionsadvarslens visuelle advarselssignal (se (1) på illustration (s. 223)) kan være vanskeligt at se i tilfælde af stærkt sollys, reflekser, brug af solbriller, eller hvis føreren ikke har blikket rettet lige frem. Advarselslyden bør derfor altid være aktiveret.

Ved glat føre forlænges bremselængden, hvilket kan mindske evnen til at undgå kollision. I sådanne situationer vil ABS- og ESC (s. 183)-systemerne give den bedst mulige bremsekraft med bibeholdt stabilitet.

### **i** OBS

Det visuelle advarselssignal kan midlertidigt sættes ud af drift ved høj temperatur i kabinen, f.eks. forårsaget af stærkt sollys. Hvis det sker, aktiveres advarselslyden, selvom den er deaktiveret i menu-systemet.

- Advarsler kan udeblive, hvis afstanden til forankørende er kort, eller ved kraftige rat- og pedalbevægelser, f.eks. i forbindelse med en aktiv kørestil.

### **!** ADVARSEL

Advarsler og bremseindgreb kan blive udløst for sent eller udeblive, hvis trafiksituationen eller ydre påvirkninger gør, at radar- eller kamerasensoren ikke kan registrere en fodgænger, et forankørende køretøj eller en cyklist korrekt.

Sensorsystemet har en begrænset rækkevidde for fodgængere og cyklister<sup>21</sup> - systemet kan for disse give effektive advarsler og bremseindgreb for kørehastigheder på op til 50 km/t (30 mph). For stillestående eller langsomt kørende køretøjer er advarsler og bremseindgreb effektive, når køretøjets hastighed er op til 70 km/t (43 mph).

Advarsler for stillestående eller langsomt kørende køretøjer kan sættes ud af funktion pga. mørke eller dårlig sigtbarhed.

Advarsel og bremseindgreb for fodgængere og cyklister er slået fra, når køretøjets hastighed er over 80 km/t (50 mph).

Kollisionsadvarselssystemet anvender den samme radarsensor som den Adaptive fartpilot (s. 197). Læs mere om radarsensorens begrænsninger (s. 210).

Hvis advarslerne forekommer at være for hyppige eller forstyrrende, kan advarselsafstanden reduceres (s. 226). Dette medfører, at systemet adva-

rer på et senere stadium, hvilket reducerer det samlede antal advarsler.

Med engageret bakgear er kollisionsadvarsel med automatisk bremsning midlertidigt deaktiveret.

Kollisionsadvarsel med automatisk bremsning aktiveres ikke ved lav fart - under 4 km/t (3 mph). Systemet griber derfor ikke ind i situationer, hvor ens egen bil nærmer sig det forankørende køretøj meget langsomt, f.eks. ved parkering.

I situationer, hvor føreren udviser en aktiv og bevidst adfærd i trafikken, kan en kollisionsadvarsel forsinkes lidt for at minimere unødvendige advarsler.

Når Automatisk bremsning har forhindret en kollision med en stillestående genstand, bliver bilen stående stille i højst 1,5 sekund. Hvis bilen bremses op for et forankørende køretøj (i kørsel), sænkes farten til den samme hastighed, som det forankørende køretøj holder.

På biler med manuel gearkasse standser motoren, når Automatisk bremsning har stoppet bilen, hvis føreren ikke forinden når at trykke koblingspedalen ned.

### Relaterede oplysninger

- Kollisionsadvarsel\* (s. 222)

<sup>21</sup> For cyklister kan advarsel og fuldt bremseindgreb komme meget sent eller samtidigt.

\* Ekstraudstyr/tilbehør. Se Indledning for nærmere enkeltheder.

## Kollisionsadvarsel\* - kamerasensorens begrænsninger

"Kollisionsadvarsel med automatisk bremsning og detektering af cyklister og fodgængere" er et hjælpemiddel, der advarer føreren i tilfælde af fare for kollision med en fodgænger eller forankørende cykler eller køretøjer, der holder stille eller kører i samme retning.

Funktionen bruger bilens kamerasensor, som har visse begrænsninger.

Bilens kamerasensor bruges - foruden af kollisionsadvarsel med automatisk bremsning - også af funktionerne:

- Automatisk fjernlys (s. 88)
- Trafikskilt-information (s. 237)
- Driver Alert Control - DAC (s. 241)
- Vognbaneassistance (s. 244)

### **i** OBS

Hold forrudens flade foran kamerasensoren ren for is, sne, dug og snavs.

Der må ikke oplæbes eller monteres noget på forruden foran kamerasensoren, da det kan reducere funktionen eller forårsage, at et eller flere af de systemer, som kameraet er afhængigt af, ikke fungerer korrekt.

Kamerasensoren har begrænsninger i lighed med det menneskelige øje, dvs. den "ser" dårligere i mørke, kraftig sne eller regn samt i tæt tåge. Under sådanne forhold kan kameraafhængige funktioner reduceres kraftigt eller midlertidigt ophøre.

Også kraftigt modlys, reflekser fra kørebanen, sne- eller isbelagt vejbane, snavset vejbane eller utydelig sidemarkeringer af kørselsfeltet kan kraftigt reducere funktionen, når kamerasensoren bruges til at aflæse kørebanen og registrere fodgængere og andre køretøjer.

Kamerasensorens synsfelt er begrænset, så fodgængere, cyklister og køretøjer i nogle situationer ikke kan registreres eller først registreres senere end forventet.

Ved meget høje temperaturer slås kameraet midlertidigt fra i ca. 15 minutter efter motorstart for at beskytte kamerafunktionen.

### Fejløgning og afhjælpning af fejl

Hvis displayet viser meddelelsen

**Forrudesensorer blokeret** **Se instr.bog**, betyder det, at radarsensorens signaler blokeres, og ikke kan registrere fodgængere, cyklister, køretøjer eller vejstriber foran bilen.

Det betyder samtidig, at følgende funktioner - ud over kollisionsadvarsel med automatisk bremsning - heller ikke vil fungere fuldt ud:

- Automatisk fjernlys
- Driver Alert Control

- Vognbaneassistance
- Trafikskilt-information

Mulige årsager til visning af meddelelsen og forslag til afhjælpning fremgår af følgende tabel.

Årsag	Afhjælpning
Forrudens flade foran kameraet er snavset eller belagt med is eller sne.	Rengør forrudens flade foran kameraet for snavs, is og sne.
Tæt tåge, kraftig regn eller sne bevirker, at kameraet ikke ser godt nok.	Ingenting. En gang imellem fungerer kameraet ikke i kraftig nedbør.
Forrudens flade foran kameraet er rengjort, men meddelelsen forsvinder ikke.	Vent. Det kan tage kameraet nogle minutter at måle sigtbarheden.
Der er kommet snavs mellem forrudens inderside og kameraet.	Få et autoriseret Volvo-værksted til at rengøre forruden inden i kamearahuset - et autoriseret Volvo-værksted anbefales.





### Relaterede oplysninger



- Kollisionsadvarsel\* (s. 222)

## Kollisionsadvarsel\* – symboler og meddelelser

"Kollisionsadvarsel med automatisk bremsning og detektering af cyklister og fodgængere" er et

hjælpe middel, der advarer føreren i tilfælde af fare for kollision med en fodgænger eller forankørende cykler eller køretøjer, der holder stille eller kører i samme retning.

Symbol <sup>A</sup>	Meddelelse / besked	Betydning
	Collision warning system FRA	Kollisionsadvarsel er slået fra. Vises ved start af motoren. Meddelelsen forsvinder efter ca. 5 sekunder eller efter et tryk på <b>OK</b> -knappen.
	Kollisionsadvarsels- system slået fra	Kollisionsadvarsel kan ikke aktiveres. Vises, når føreren forsøger at aktivere funktionen. Meddelelsen forsvinder efter ca. 5 sekunder eller efter et tryk på <b>OK</b> -knappen.
	Aut. bremsning aktiveret	Automatisk bremsning har været i funktion. Meddelelsen forsvinder efter et tryk på <b>OK</b> -knappen.
	Forrudesensorer blokeret Se instr.bog	Kamerasensoren er midlertidigt ude af funktion. Vises f.eks., når der er sne, is eller snavs på forruden. <ul style="list-style-type: none"> <li>• Rengør forrudens flade foran kamerasensoren.</li> </ul> Læs om kamerasensorens begrænsninger (s. 229).

Symbol <sup>A</sup>	Meddelelse / besked	Betydning
	<b>Radarm blokeret</b> Se instr.bog	Kollisionsadvarsel med automatisk bremsning er midlertidigt ude af funktion. Radarsensoren er blokeret og kan ikke registrere andre køretøjer, f.eks. i kraftig regn, eller hvis der har samlet sig sne/sjap foran den. Læs om radarsensorens begrænsninger (s. 210).
	<b>Kollisionsadvarsel Service påkrævet</b>	Kollisionsadvarsel med automatisk bremsning er helt eller delvist ude af funktion. <ul style="list-style-type: none"> <li>• Henvend dig til et værksted, hvis meddelelsen ikke forsvinder - et autoriseret Volvo-værksted anbefales.</li> </ul>

<sup>A</sup> Symbolerne er skematiske - de kan variere alt efter marked og bilmodel.

### Relaterede oplysninger

- Kollisionsadvarsel\* (s. 222)
- Kollisionsadvarsel\* - funktion (s. 223)
- Kollisionsadvarsel\* - registrering af fodgængere (s. 225)
- Kollisionsadvarsel\* - registrering af cyklist (s. 224)
- Kollisionsadvarsel\* - betjening (s. 226)
- Kollisionsadvarsel\* - begrænsninger (s. 228)
- Kollisionsadvarsel\* - kamerasensorens begrænsninger (s. 229)

## BLIS\*

BLIS (Blind Spot Information) er en funktion, der er designet til at give føreren støtte i kørsel i tæt trafik på veje med flere vognbaner i samme retning.

BLIS er et førerhjælpe middel, der har til formål at advare mod:

- køretøjer i den blinde vinkel
- hurtigt overhalende køretøjer i venstre og højre vognbane tættest på ens eget køretøj.

BLIS-funktionen CTA (s. 234) (Cross Traffic Alert) er et førerhjælpe middel, der er beregnet til at advare mod:

- krydsende trafik, når bilen bakkes.

### **⚠ ADVARSEL**

BLIS er et supplerende hjælpemiddel, det fungerer ikke i alle situationer.

BLIS er ikke en erstatning for en sikker køremåde og brug af sidespejle.

BLIS kan aldrig erstatte førerens ansvar og opmærksomhed - det påligger altid føreren at udføre vognbaneskit på en trafik sikker måde.

## Øversigt

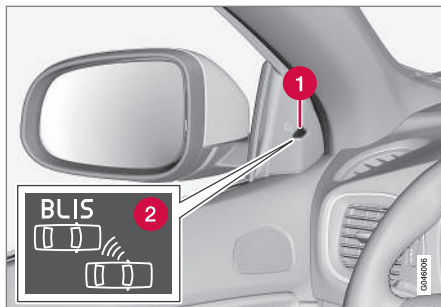

BLIS-lampens placering<sup>22</sup>.

- 1 Indikeringslampe
- 2 BLIS-symbol

### **i OBS**

Lampen tændes på den side af bilen, hvor systemet har registreret køretøjet. Hvis bilen overhales på begge sider samtidig, tændes begge lamper.

## Vedligeholdelse

BLIS-funktionernes sensorer er placeret inden for hvert hjørne af bagskærm/kofanger.



Hold denne overflade ren – også på venstre side.

- For optimal funktion er det vigtigt, at overfladerne foran sensorerne holdes rene.

## Relaterede oplysninger

- BLIS\* – betjening (s. 233)
- BLIS - symboler og meddelelser (s. 236)
- CTA\* (s. 234)

<sup>22</sup> Bemærk: Billedet er skematisk - detaljer kan variere afhængigt af bilmodel.

## BLIS\* – betjening

BLIS (Blind Spot Information) er en funktion, der er designet til at give føreren støtte i kørsel i tæt trafik på veje med flere vognbaner i samme retning.

### Aktivere/deaktivere BLIS

BLIS aktiveres ved motorstart, hvilket bekræftes af, at dørpanelernes indikeringslamper blinker en gang.

BLIS-funktionen kan deaktiveres/aktiveres i bilens menusystem MY CAR (s. 107).

Når BLIS deaktiveres/aktiveres, slukkes/tændes lampen i knappen, og kombiinstrumentet bekræfter ændringen med en tekstmeddelelse – ved aktivering blinker dørpanelernes indikeringslamper én gang.

For at slå meddelelsen fra:

- Tryk på venstre kontaktarms **OK**-knap. eller
- Vent ca. 5 sekunder – meddelelsen slukkes.

### Aktivere/deaktivere BLIS

BLIS aktiveres ved motorstart, hvilket bekræftes af, at dørpanelernes indikeringslamper blinker en gang.



Knap til aktivering/deaktivering.

BLIS-funktionen kan deaktiveres/aktiveres med et tryk på midterkonsollens **BLIS**-knap.

Nogle kombinationer af valgt udstyr giver ikke plads til en knap på midterkonsollen – så betjenes funktionen i bilens menusystem MY CAR (s. 107).

Når BLIS deaktiveres/aktiveres, slukkes/tændes lampen i knappen, og kombiinstrumentet bekræfter ændringen med en tekstmeddelelse – ved aktivering blinker dørpanelernes indikeringslamper én gang.

For at slå meddelelsen fra:

- Tryk på venstre kontaktarms **OK**-knap. eller
- Vent ca. 5 sekunder – meddelelsen slukkes.

## Hvornår fungerer BLIS

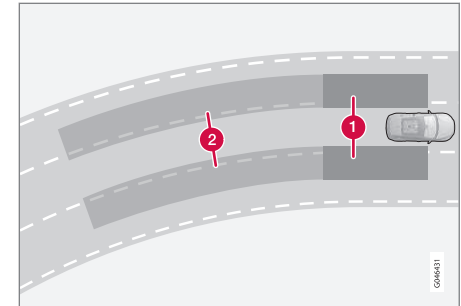

Principper for BLIS: 1. Zone i blind vinkel. 2. Zone for hurtigt overhalende køretøjer.

BLIS-Funktionen er aktiv ved hastigheder over 10 km/t (6 mph).

Systemet er konstrueret til at reagere, når:

- ens eget køretøj bliver overhalet af andre køretøjer
- ens eget køretøj hurtigt bliver overhalet af et andet køretøj.

Når BLIS registrerer et køretøj i zone 1, eller et hurtigt overhalende køretøj i zone 2, lyser dørpanelets BLIS-lampe med konstant lys. Hvis føreren i denne position aktiverer afviseren til den side, hvor advarslen gives, vil BLIS-lampen skifte fra konstant lys til at blinke med et mere intenst lys.





## ⚠ ADVARSEL

- BLIS fungerer ikke i skarpe sving.
- BLIS fungerer ikke, når bilen bakkes.

### Begrænsninger

- Snavs, is og sne, der dækker sensorerne, kan reducere funktionerne og umuliggøre advarsler. BLIS kan ikke registrere denne tilstand.
- Sæt ikke genstande, tape eller mærkater inden for sensorernes overflade.
- BLIS deaktiveres, når en anhænger er tilsluttet til bilens elsystem.

## ! VIGTIGT

Reparation af BLIS- og CTA-funktionernes komponenter eller omlakering af kofangere må kun udføres af et værksted - et autoriseret Volvo-værksted anbefales.

### Relaterede oplysninger

- BLIS\* (s. 232)
- BLIS - symboler og meddelelser (s. 236)

## CTA\*

BLIS-funktionen CTA (Cross Traffic Alert) er et førerhjælpemiddel, der har til formål at advare mod krydsende trafik, når bilen bakkes. CTA er et supplement til BLIS (s. 232).

### Aktivere/deaktivere CTA

CTA aktiveres ved motorstart, hvilket bekræftes af, at dørpanelernes indikeringslamper for BLIS blinker en gang.



Til-/fra for sensorerne til Parkeringshjælp og CTA.

CTA-funktionen kan separat slås fra/til med Parkeringshjælpens (s. 253) Til/Fra-knap. BLIS-lamperne blinker én gang ved genaktivering.

BLIS-funktionen er dog fortsat aktiveret, efter at CTA er slået fra.

## ⚠ ADVARSEL

CTA er et supplerende hjælpemiddel, det fungerer ikke i alle situationer.

CTA er ikke en erstatning for en sikker køremåde og brug af sidespejle.

CTA kan aldrig erstatte førerens ansvar og opmærksomhed - det påligger altid føreren at bakke på en trafik sikker måde.

### Hvornår fungerer CTA

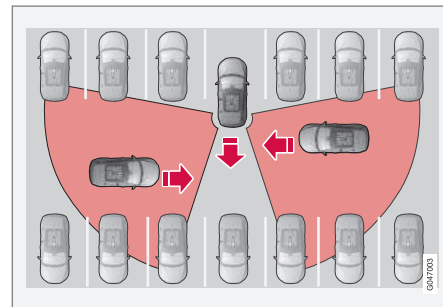

Principper for CTA.

CTA supplerer BLIS-funktionen ved under bakning at kunne se krydsende trafik fra siden, f.eks. når bilen bakkes ud fra en parkeringsplads.

CTA er konstrueret til primært at registrere køretøjer - i gunstige tilfælde kan også små genstande som cykler og fodgængere registreres.

CTA er kun aktiv under bakning, og aktiveres automatisk, når gearkassens bakposition vælges.

- Et akustisk signal advarer, når CTA har registreret, at noget nærmer sig fra siden – lyden høres i venstre eller højre højttaler, afhængigt af hvilken retning genstanden nærmer sig fra.
- CTA advarer også, ved at BLIS-lamperne tændes.
- Der vises også en advarsel med et lysende ikon på skærmens PAS-grafik (s. 253).

### Begrænsninger

CTA fungerer ikke optimalt i alle situationer, men har en vis begrænsning – CTA-sensorerne kan f.eks. ikke "se" gennem andre parkerede køretøjer eller forhindringer.

Her er nogle eksempler på, hvornår CTA's "synsfelt" fra begyndelsen kan være begrænset, og køretøjer der nærmer sig, ikke kan registreres, før de er meget tæt på:

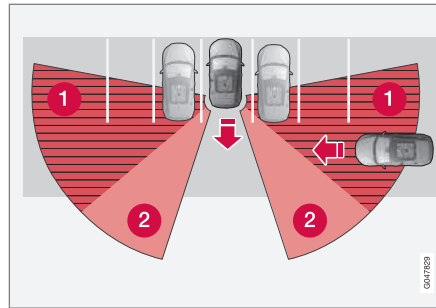

Bilen står langt inde i en parkeringsbås.

- 1 Blind CTA-sektor.
- 2 Sektor, hvor CTA kan registrere/"se".

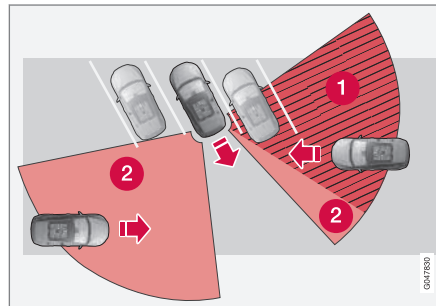

I en parkeringsbås i vinkel kan CTA være helt "blind" til den ene side.

Når ens egen bil bakkes langsomt, ændres vinklen imidlertid i forhold til bilen/forhindringen, hvorved den blinde sektor hurtigt mindskes.

Eksempler på yderligere begrænsninger:

- Snavs, is og sne, der dækker sensorerne, kan reducere funktionerne og umuliggøre advarsler. CTA kan ikke registrere denne tilstand.
- CTA deaktiveres, når en anhænger er tilsluttet til bilens elsystem.

### ! VIGTIGT

Reparation af BLIS- og CTA-funktionernes komponenter eller omlakering af kofangere må kun udføres af et værksted - et autoriseret Volvo-værksted anbefales.

### Vedligeholdelse

BLIS- og CTA-funktionernes sensorer er placeret inden for hvert hjørne af bagskærm/kofanger.

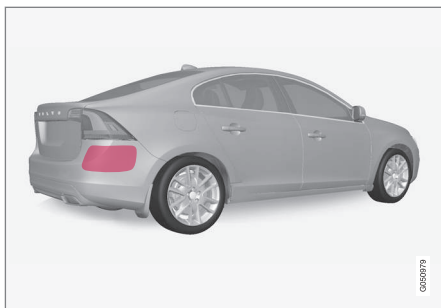

Hold denne overflade ren – også på venstre side.

- For optimal funktion er det vigtigt, at overfladerne foran sensorerne holdes rene.
- Sæt ikke genstande, tape eller mærkater inden for sensorernes overflade.

### Relaterede oplysninger

- BLIS\* (s. 232)
- BLIS - symboler og meddelelser (s. 236)

## BLIS - symboler og meddelelser

I situationer, hvor BLIS (Blind Spot Information) (s. 232)- og CTA (Cross Traffic Alert) (s. 234)-funktionen udebliver eller afbrydes, kan kombiinstrumentet vise et symbol suppleret med en forklarende meddelelse – følg de anbefalinger, der gives.

Eksempler på meddelelser:

Meddelelse / besked	Betydning
<b>CTA FRA</b>	CTA er slået manuelt fra – BLIS er aktivt.
<b>BLIS og CTA FRA Anhænger tilkoblet</b>	BLIS og CTA er midlertidigt ude af funktion, fordi en anhænger er tilsluttet til bilens elsystem.
<b>BLIS og CTA Service påkrævet</b>	BLIS og CTA er ude af funktion. <ul style="list-style-type: none"> <li>• Henvend dig til et værksted, hvis meddelelsen ikke forsvinder - et autoriseret Volvo-værksted anbefales.</li> </ul>

En tekstmeddelelse kan slukkes med et kort tryk på blinklysarmens **OK**-knap.

## Relaterede oplysninger

- BLIS\* (s. 232)

## Trafikskilt-information (RSI)\*

Funktionen Trafikskilt-information (RSI – Road Sign Information) hjælper føreren med at huske hastighedsrelaterede trafikskilte, bilen har passeret.

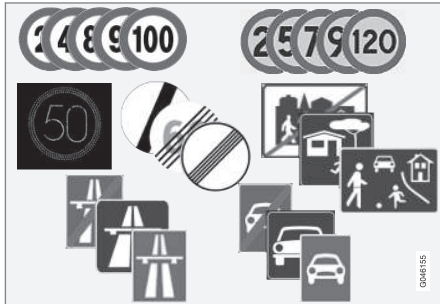

Eksempler på læsbare, hastighedsrelaterede skilte<sup>23</sup>.

Funktionen RSI giver oplysninger om bl.a. aktuell hastighed, at en motorvej eller motortrafikvej begynder/ophører, og når der er overhalingsforbud.

I tilfælde af, at både et skilt for motorvej/motortrafikvej og et skilt med højest tilladt hastighed passerer, vælger RSI at vise skilt-symbolet for højest tilladt hastighed.

## ⚠ ADVARSEL

RSI fungerer ikke i alle situationer, den er kun beregnet som et supplerende hjælpemiddel.

Føreren er altid i sidste ende ansvarlig for, at køretøjet køres på en sikker måde og i overensstemmelse med gældende færdselsregler og bestemmelser.

## Relaterede oplysninger

- Trafikskilt-information (RSI)\* - betjening (s. 237)
- Trafikskilt-information (RSI)\* - begrænsninger (s. 240)

## Trafikskilt-information (RSI)\* - betjening

Funktionen Trafikskilt-information (RSI – Road Sign Information) hjælper føreren med at huske hastighedsrelaterede trafikskilte, bilen har passeret.

Sådan håndteres funktionen:

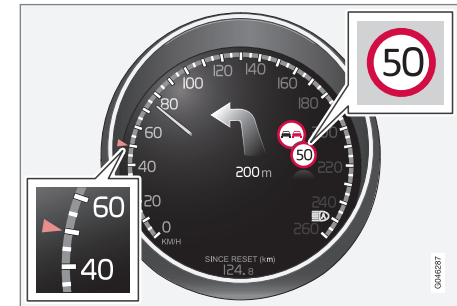

Registrerede hastighedsoplysninger<sup>24</sup>.

Når RSI har registreret et trafikskilt med påbudt hastighed, viser kombiinstrumentet dette skilt som et symbol.

<sup>23</sup> Hvilke trafikskilte, der vises på kombiinstrumentet, afhænger af markedet – denne instruktionsbogs illustrationer viser kun nogle eksempler.

<sup>24</sup> Hvilke trafikskilte, der vises på kombiinstrumentet, afhænger af markedet – denne instruktionsbogs illustrationer viser kun nogle eksempler.



Sammen med symbolet for den gældende hastighedsgrænse kan et skilt med overhalingsforbud eventuelt også blive vist.

### Begrænsning eller motorvej ophører

I situationer, hvor RSI registrerer et skilt, som betyder, at hastighedsgrænse ophører – eller at anden hastighedsrelateret information, f.eks. en motorvej, ophører – viser kombiinstrumentet det tilsvarende trafikskilt i ca. 10 sekunder:

Eksempler på disse skilte er:

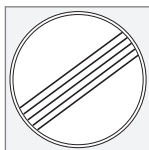

Alle begrænsninger ophører.



Motorvej ophører.

Derefter skjules skilt-informationen, indtil det næste hastighedsrelaterede skilt registreres.

### Ekstra skilte

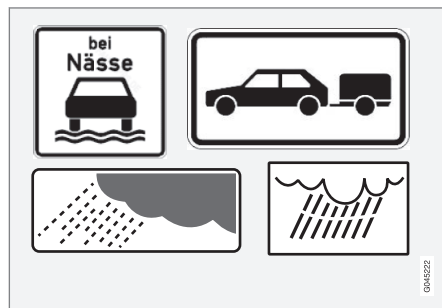

Eksempler på ekstra skilte<sup>24</sup>.

Nogle gange er der skilte med forskellige hastighedsgrænser for den samme vej - et ekstra skilt angiver, under hvilke omstændigheder hastighederne gælder. Det kan f.eks. være vejafsnit, hvor der sker mange ulykker i regnvejr og/eller tåge.

Et ekstra skilt relateret til regn vises kun, hvis vinduesviskerne anvendes.

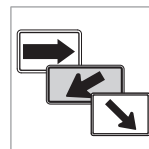

Hastighed, der gælder for en frakørsel, angives på visse markeder med et ekstra skilt indeholdende en pil.

Hastighedsskilte, der er forbundet med denne form for ekstra skilt, vises kun, hvis føreren bruger afviserne.

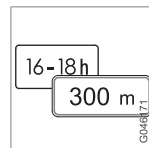

Nogle hastigheder gælder først efter f.eks. en vis strækning eller på et bestemt tidspunkt af døgnet. Føreren gøres opmærksom på dette med et symbol for ekstra skilt under symbolet med hastighed.

### Visning af yderligere information



Et symbol for ekstra skilt i form af en tom ramme under kombiinstrumentets hastighedssymbol betyder, at RSI har registreret et ekstra skilt med

<sup>24</sup> Hvilke trafikskilte, der vises på kombiinstrumentet, afhænger af markedet – disse instruktionsbogs illustrationer viser kun nogle eksempler.

supplerende oplysninger om den aktuelle hastighedsgrænse.

### Indstilling i MY CAR

Der er valgmuligheder for RSI i menu-systemet **MY CAR**, se MY CAR (s. 107).

### Trafikskilt-information Til/Fra



Kombiinstrumentets visning af hastighedssymboler kan slås fra. Funktionen kan aktiveres/deaktiveres i menu-systemet **MY CAR**. For en beskrivelse af menu-systemet, se MY CAR (s. 107).

### Hastighedsadvarsel



Føreren kan vælge at få en advarsel, når gældende hastighedsgrænser overskrides med 5 km/t (5 mph) eller mere. Advarslen gives i form af, at symbolet med den gældende maksimale hastighed midlertidigt blinker, når hastigheden overskrides. Funktionen kan aktiveres/deaktiveres i menu-systemet **MY CAR**. For en beskrivelse af menu-systemet, se MY CAR (s. 107).

### Sensus Navigation

Hvis bilen er udstyret med Sensus Navigation, hentes hastighedsrelaterede oplysninger fra navigationenheden i følgende tilfælde:

- Ved indirekte hastighedsskiltning<sup>25</sup>, f.eks. motorvej eller motortrafikvej.
- Hvis et tidligere registreret skilt ikke vurderes at være gyldigt længere, og ingen nye skilte er passeret.

### Relaterede oplysninger

- Trafikskilt-information (RSI)\* (s. 237)
- Trafikskilt-information (RSI)\* - begrænsninger (s. 240)
- MY CAR (s. 107)

<sup>25</sup> Der kan forekomme variationer på forskellige markeder.

## Trafikskilt-information (RSI)\* - begrænsninger

Funktionen Trafikskilt-information (RSI – Road Sign Information) hjælper føreren med at huske hastighedsrelaterede trafikskilte, bilen har passeret. Funktionen har følgende begrænsninger.

RSI-funktionens kamerasensor har begrænsninger, der svarer til det menneskelige øjes – læs mere om kamerasensorens begrænsninger (s. 229)).

Skilte, der indirekte informerer om, at der gælder en hastighedsgrænse, f.eks. skilt for by/byområde, registreres ikke af RSI-funktionen.

Her følger nogle eksempler på, hvad der kan forstyrre funktionen:

- Blegede skilte
- Skilte placeret i en kurve
- Forvredne eller beskadigede skilte
- Tildækkede eller dårligt placeret skilte
- Skilte, der er helt eller delvist dækket med frost, sne og/eller snavs.

## Relaterede oplysninger

- Trafikskilt-information (RSI)\* (s. 237)
- Trafikskilt-information (RSI)\* - betjening (s. 237)

## Driver Alert System\*

Driver Alert System har til formål at hjælpe en fører, hvis kørsel er ved at blive dårligere, eller som er ved forlade sin kørebane uden at vide af det.

Driver Alert System består af forskellige funktioner, som kan være aktiveret samtidigt eller hver for sig:

- Driver Alert Control – DAC (s. 241).
  - Vognbaneassistent – LDW (s. 244).
- eller
- Vognbaneassistent - LKA (s. 248)

En funktion der er slået til, er i standby og aktiveres først automatisk, når hastigheden kommer over 65 km/t (40 mph).

Funktionen deaktiveres igen, når hastigheden falder under 60 km/t (37 mph).

Begge funktioner anvender et kamera, der kræver, at kørebanen har malede sidemarkeringer på hver side.

### ADVARSEL

Driver Alert System fungerer ikke i alle situationer, den er kun beregnet som et supplerende hjælpemiddel.

Føreren er altid i sidste ende ansvarlig for, at køretøjet køres på en sikker måde.

## Relaterede oplysninger

- Driver Alert Control (DAC)\* (s. 241)
- Vognbaneassistance (LDW)\* (s. 244)
- Vognbaneassistance (LKA)\* (s. 248)

## Driver Alert Control (DAC)\*

Funktionen DAC har til formål at fange førerens opmærksomhed, hvis føreren begynder at køre slingrende, f.eks. hvis føreren distraheres eller er ved at falde i søvn.

DAC har til formål at registrere en køremåde, der langsomt bliver dårligere, og er først og fremmest beregnet til brug på større veje. Funktionen er ikke beregnet til bytrafik.

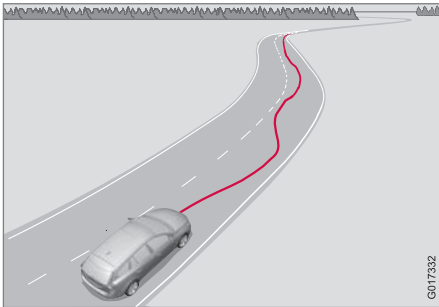

Kameraet aflæser kørebåndens malede sidemærkninger og sammenholder vejstrækningen med ratbevægelserne. Føreren advares, når bilen ikke følger kørebåndet på en jævn måde.

I visse tilfælde kan det være, at førerens køremåde ikke påvirkes til trods for træthed. I så fald er det muligt, at føreren ikke får nogen advarsel. Derfor er det altid vigtigt at standse og tage en

pause, når man føler sig træt, uanset om DAC har afgivet en advarsel eller ej.

### **i** OBS

Funktionen må ikke anvendes til at forlænge en køretid. Planlæg altid tid til regelmæssige pauser, og sørg for at være udhvilet.

### Begrænsning

Det kan ske, at systemet afgiver en advarsel, uden at førerens køremåde er blevet forringet, f.eks. i følgende tilfælde:

- I kraftig sidevind
- På vejbelægning med hjulspor.

### **i** OBS

Kamerasensoren har visse begrænsninger (s. 229).

### Relaterede oplysninger

- Driver Alert System\* (s. 240)
- Driver Alert Control (DAC)\* - betjening (s. 241)
- Driver Alert Control (DAC)\* - symboler og meddelelser (s. 243)

## Driver Alert Control (DAC)\* - betjening

Indstillinger foretages med midterkonsollens skærm og dets menusystem.

### Til/Fra

Funktionen Driver Alert kan sættes i standby via menusystemet **MY CAR** (s. 107):

- Markeret felt – funktionen aktiveret.
- Ingen markering i feltet – funktionen er slået fra.

### « Funktion

Driver Alert aktiveres, når hastigheden overstiger 65 km/t (40 mph), og forbliver aktiv, så længe hastigheden er over 60 km/t (37 mph).



Køres bilen slingrende, advares føreren med et lydsignal og tekstmeddelelsen **Driver Alert Tid til en pause** – symbolet til venstre tændes samtidigt på kombiinstrumentet. Advarslen gentages efter et stykke tid, hvis ikke kørslen forbedres.

Advarselssymbolet kan slukkes:

- Tryk på venstre kontaktarms **OK**-knap.

### ADVARSEL

En alarm skal tages med stor alvor, da en søvning fører ofte ikke selv bemærker sin tilstand.

Ved alarm eller følelse af træthed skal du så hurtigt som muligt standse bilen på en sikker måde og hvile.

Undersøgelser har vist, at det er lige så farligt at køre bil ved træthed som under indflydelse af alkohol.



### Relaterede oplysninger

- Driver Alert System\* (s. 240)
- Driver Alert Control (DAC)\* (s. 241)

## Driver Alert Control (DAC)\* - symboler og meddelelser

DAC (s. 241) kan i forskellige situationer vise symboler og tekstmeddelelser på kombiinstrumentet eller på midterkonsollens skærm.

Her er nogle eksempler:

Symbol <sup>A</sup>	Meddelelse / besked	Betydning
	<b>Driver Alert Tid til en pause</b>	Bilen er kørt på en slingrende måde. Føreren får en alarm i form af et lydssignal og en tekstmeddelelse.
	<b>Forrudesensorer blokeret Se instr.bog</b>	Kamerasensoren er midlertidigt ude af funktion. Vises f.eks., når der er sne, is eller snavs på forruden. <ul style="list-style-type: none"> <li>• Rengør forrudens flade foran kamerasensoren.</li> </ul> Læs om kamerasensorens begrænsninger (s. 229).
	<b>Driver Alert-system Service påkrævet</b>	Systemet fungerer ikke. <ul style="list-style-type: none"> <li>• Henvend dig til et værksted, hvis meddelelsen ikke forsvinder - et autoriseret Volvo-værksted anbefales.</li> </ul>

<sup>A</sup> Symbolerne er skematiske - de kan variere alt efter marked og bilmodel.

### Relaterede oplysninger

- Driver Alert System\* (s. 240)
- Driver Alert Control (DAC)\* (s. 241)
- Driver Alert Control (DAC)\* - betjening (s. 241)

## Vognbaneassistance (LDW)\*

Vognbaneassistancens (Lane Departure Warning) opgave er på motorveje og andre større veje at hjælpe føreren med at reducere risikoen for, at bilen i visse situationer utilsigtet forlader sin egen kørebane.

### Vognbaneassistance LDW eller LKA

Vognbaneassistance findes i to versioner:

- LDW – **Lane Departure Warning** – Advarer føreren med lyd eller med vibrationer i rattet.
- LKA – **Lane Keeping Aid** (Lane Keeping Aid) – Styrer bilen tilbage i kørebanen og/eller advarer føreren med lyd eller med vibrationer i rattet.

Bilen leveres med et af disse to systemer. Mærked og motoralternativ afdør, hvilket af systemerne bilen er udstyret med.

Hvis det er usikkert, om bilen har LDW eller LKA:

- Åbn menuet **MY CAR** og søg frem til **Kørselshjælpesystem** – her er **Lane Departure Warning** angivet, hvis bilen har LDW, eller **Sporassistent** for LKA.

### Principper for LDW

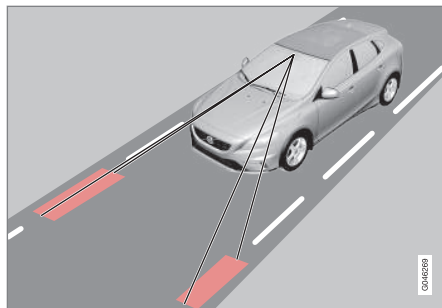

(Illustrationen er skematisk - ikke modelspecifik.)

Et kamera aflæser vejens/vognbanens sidemarkeringer.

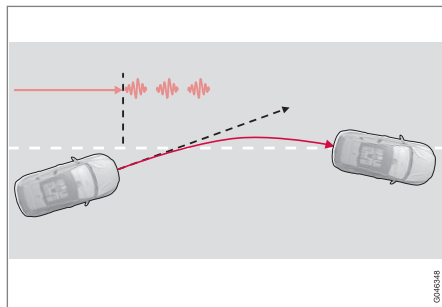

Advarsel med rattvibrationer<sup>26</sup>.

Hvis bilen krydser en af sidemarkeringerne, advares føreren med et lydsignal eller med vibrationer i rattet. Rattvibrationerne varierer – jo længere tid bilen har krydset sidemarkeringen, desto længere vibration.

#### **i** OBS

Føreren advares kun én gang, hver gang hjulene krydser en linje. Der lyder ingen alarm, når bilen har en linje mellem hjulene.

#### **⚠** ADVARSEL

Vognbaneassistance er kun et førerhjælpe-middel og fungerer ikke i alle kørsels-situationer, trafik, vej- og vejforhold.

Føreren er altid ansvarlig for, at køretøjet køres på en sikker måde og at gældende love og færdselsregler følges.

### Relaterede oplysninger

- Vognbaneassistance (LDW) - funktion (s. 245)
- Vognbaneassistance (LDW) - betjening (s. 246)
- Vognbaneassistance (LDW) - begrænsninger (s. 246)
- Vognbaneassistance (LDW) - symboler og meddelelser (s. 247)

<sup>26</sup> Illustrationen viser tre vibrationer, når sidemarkeringen krydses.

- Vognbaneassistance (LKA)\* (s. 248)
- Driver Alert System\* (s. 240)

## Vognbaneassistance (LDW) - funktion

Der kan foretages visse indstillinger for funktionen Vognbaneassistance (Lane Departure Warning).

### Aktivering og deaktivering

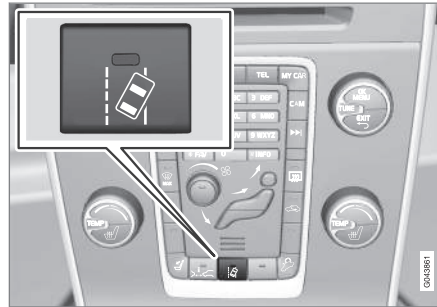

Funktionen slås til og fra ved at trykke på midterkonsollens knap. Knappens lampe lyser, når funktionen er slået til.

Denne funktion suppleres på kombiinstrumentet med selvforklarende grafik i forskellige situationer.

### Personlige indstillinger

Indstillinger foretages fra midterkonsollens display via menu systemet i **MY CAR**. For en beskrivelse af menu systemet, se MY CAR (s. 107).

Vælg mellem punkterne:

- **Til ved start** – Funktionen sættes i standby ved hver motorstart. I modsat fald fås samme værdi, som da motoren blev standset.
- **Højere følsomhed** – Følsomheden øger, en alarm afgives tidligere, og der er færre begrænsninger.

### Relaterede oplysninger

- Vognbaneassistance (LDW)\* (s. 244)
- Vognbaneassistance (LKA)\* (s. 248)

## Vognbaneassistance (LDW) - betjening

Vognbaneassistance (Lane Departure Warning) suppleres på kombiinstrumentet med selvforklarende grafik i forskellige situationer. Her er nogle eksempler:



LDW-funktionens sidemarkeringer.

- LDW-symbolet har HVIDE sidemarkeringer - funktionen er aktiveret og registrerer/"ser" den ene sidemarkering, eller begge.
- LDW-symbolet har GRÅ sidemarkeringer - funktionen er aktiveret, men ser hverken venstre eller højre sidemarkering.

eller

- LDW-symbolet har GRÅ sidemarkeringer - funktionen er i standby, fordi hastigheden er under 65 km/t (40 mph).
- LDW-symbolet har ingen sidemarkeringer - funktionen er deaktiveret.

### Relaterede oplysninger

- Vognbaneassistance (LDW)\* (s. 244)
- Vognbaneassistance (LKA)\* (s. 248)

## Vognbaneassistance (LDW) - begrænsninger

Vognbaneassistancens (Lane Departure Warning) kamerasensor har begrænsninger, der svarer til det menneskelige øje.

For mere information, læs om kamerasensorens begrænsninger (s. 229).

### **i** OBS

I visse situationer giver LDW ikke en advarsel, f.eks.:

- Afviserne er slået til
- Føreren har foden på bremsepedalen<sup>27</sup>
- Ved hurtig nedtrykning af speederen<sup>27</sup>
- Ved hurtige ratbevægelser<sup>27</sup>
- Ved så kraftigt et sving, at bilen slinger.

### Relaterede oplysninger

- Vognbaneassistance (LDW)\* (s. 244)
- Vognbaneassistance (LKA)\* (s. 248)



<sup>27</sup> Når "Højere følsomhed" er valgt gives alligevel en advarsel, se Vognbaneassistance (LDW) - funktion (s. 245).

## Vognbaneassistance (LDW) - symboler og meddelelser

I situationer, hvor Vognbaneassistance udebliver, kan kombiinstrumentet vise et symbol på instru-

mentpanelet i kombination med en forklarende meddelelse på displayet eller skærmen. Følg i så fald den anbefaling, der gives.

Eksempler på meddelelser:

Symbol	Meddelelse / besked	Betydning
	Lane Departure Warning TIL/Lane Departure Warning FRA	Funktionen er slået til/fra. Vises, når funktionen slås til/fra. Teksten forsvinder efter ca. 5 sekunder.
	Forrudesensorer blokeret Se instr.bog	Kamerasensoren er midlertidigt ude af funktion. Vises f.eks., når der er sne, is eller snavs på forruden. <ul style="list-style-type: none"> <li>• Rengør forruden foran kamerasensoren.</li> </ul> Læs om kamerasensorens begrænsninger (s. 229).
	Driver Alert-system Service påkrævet	Systemet fungerer ikke. <ul style="list-style-type: none"> <li>• Henvend dig til et værksted, hvis meddelelsen ikke forsvinder - et autoriseret Volvo-værksted anbefales.</li> </ul>

### Relaterede oplysninger

- Vognbaneassistance (LDW)\* (s. 244)
- Vognbaneassistance (LKA)\* (s. 248)

## Vognbaneassistance (LKA)\*

Vognbaneassistancens opgave er på motorveje og andre større veje at hjælpe føreren med at reducere risikoen for, at bilen i visse situationer utilsigtet forlader sin egen kørebane.

### Vognbaneassistance LDW eller LKA

Vognbaneassistance findes i to versioner:

- LDW – **Lane Departure Warning** – Advarer føreren med lyd eller med vibrationer i rattet.
- LKA – **Lane Keeping Aid** (Lane Keeping Aid) – Styrer bilen tilbage i kørebane og/eller advarer føreren med lyd eller med vibrationer i rattet.

Bilen leveres med et af disse to systemer. Mærked og motoralternativ afgør, hvilket af systemerne bilen er udstyret med.

Hvis det er usikkert, om bilen har LDW eller LKA:

- Åbn menuet **MY CAR** og søg frem til **Kørselshjælpesystem** – her er **Lane Departure Warning** angivet, hvis bilen har LDW, eller **Sporassistent** for LKA.

## Principper for LKA

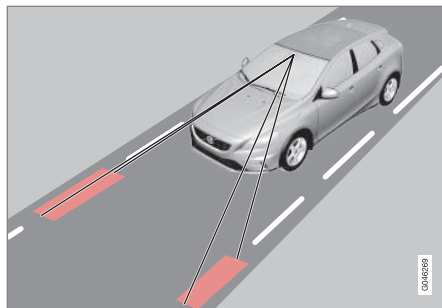

(Illustrationen er skematisk - ikke modelspecifik.)

Et kamera aflæser vejens/vognbanens sidemarkeringer.

Hvis bilen er ved at krydse en sidemarkering, vil Vognbaneassistance aktivt styre bilen tilbage i kørebane med et svagt styringsmoment i rattet.

Hvis bilen når frem til eller krydser en sidemarkering, vil Vognbaneassistance desuden advare føreren med vibrationer i rattet.

### **ADVARSEL**

Vognbaneassistance er kun et førerhjælpe-middel og fungerer ikke i alle kørselssituationer, trafik, vejr- og vejforhold.

Føreren er altid ansvarlig for, at køretøjet køres på en sikker måde og at gældende love og færdselsregler følges.

## Relaterede oplysninger

- Vognbaneassistance (LKA) - funktion (s. 249)
- Vognbaneassistance (LKA) - betjening (s. 250)
- Vognbaneassistance (LKA) - begrænsninger (s. 251)
- Vognbaneassistance (LKA) - symboler og meddelelser (s. 252)
- Vognbaneassistance (LDW)\* (s. 244)
- Driver Alert System\* (s. 240)

## Vognbaneassistance (LKA) - funktion

Der kan foretages visse indstillinger for funktionen Vognbaneassistance (Lane Keeping Aid).

### Aktivering og deaktivering

Vognbaneassistance er aktiveret i hastighedsintervallet 65-200 km/t (40-125 mph) på veje med godt synlige sidemarkeringer. På smalle veje, hvor kørebanerne har en bredde på mindre end 2,6 meter mellem sidemarkeringerne, slås funktionen midlertidigt fra.

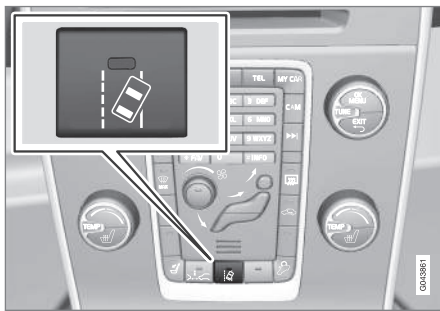

Funktionen slås til og fra ved at trykke på midterkonsollens knap. Knapens lampe lyser, når funktionen er slået til.

Nogle kombinationer af valgt udstyr giver ikke plads til en Til/Fra-knap på midterkonsollen – så

betjenes funktionen i stedet i bilens menu-system **MY CAR**. For en beskrivelse af menu-systemet, se MY CAR (s. 107).

I **MY CAR** kan desuden bl.a. følgende vælges:

- Advarsel med vibrationer i rattet: **Kun vibrations-signal** – Til eller Fra.
- Aktiv styring: **Kun rat-assistance** – Til eller Fra.
- Både Advarsel med vibrationer i rattet og Aktiv styring: **Fuld funktion** – Til eller Fra.

### Aktiv styring

Vognbaneassistenten bestræber sig på at holde bilen inden for kørebanens sidemarkeringer.

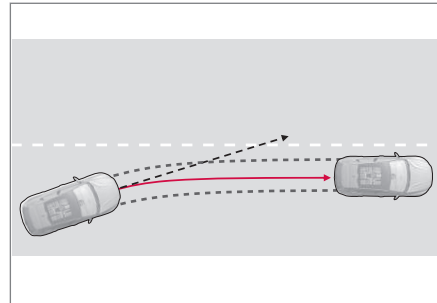

LKA griber ind og styrer udenom.

Hvis bilen nærmer sig kørebanens venstre eller højre sidemarkering uden at afviseren er aktivret, styres bilen tilbage.

### Advarsel med vibrationer i rat

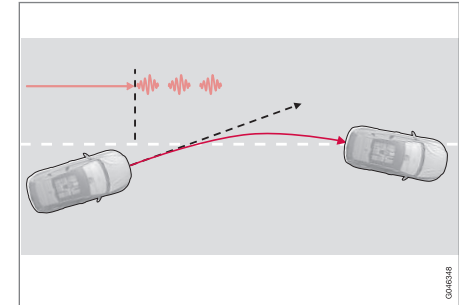

LKA styrer og advarer med vibrationer i rattet<sup>28</sup>.

Hvis bilen krydser en sidemarkering, advarer Vognbaneassistance med vibrationer i rattet<sup>29</sup>. Dette sker, uanset om bilen aktivt styres tilbage af et påført styringsmoment eller ej.

<sup>28</sup> Illustrationen viser tre vibrationer, når sidemarkeringen krydses.

<sup>29</sup> Ratvibrationerne varierer - jo længere tid bilen har krydset sidemarkeringen, jo flere impulser.

## ◀◀ Dynamisk kurvekørsel

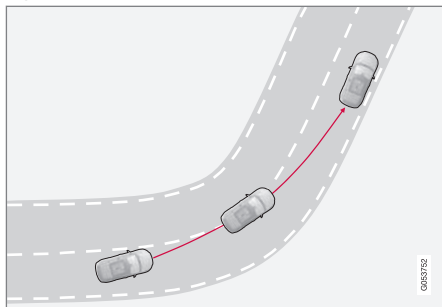

LKA griber ikke ind i en skarp inderkurve.

I nogle tilfælde tillader Vognbaneassistance, at sidemarkeringer krydses uden at gribe ind med aktiv styring eller advarsel. At benytte den tilstødende kørebane ved frit sigt for at skyde genvej i kurver er et eksempel på dette.

### Relaterede oplysninger

- Vognbaneassistance (LKA)\* (s. 248)
- Vognbaneassistance (LDW)\* (s. 244)

## Vognbaneassistance (LKA) - betjening

Vognbaneassistance (Lane Keeping Aid) suppleres på kombiinstrumentet med selvforklarende grafik i forskellige situationer. Her er nogle eksempler:

### **i** OBS

LKA er midlertidigt deaktiveret, så længe afviseren er tændt.



LKA "ser" og følger sidemarkeringerne.

Når Vognbaneassistance er aktiveret og registrerer/"ser" sidemarkeringerne, angives det ved, at LKA-symbolet har HVIDE linjer.

- GRÅ sidemarkering – Vognbaneassistance ser ingen markering på den side af bilen.



LKA griber ind på højre side.

Vognbaneassistance griber ind og styrer udenom sidemarkeringen – det indikeres med:

- RØD linje for den aktuelle side.

### Relaterede oplysninger

- Vognbaneassistance (LKA)\* (s. 248)
- Vognbaneassistance (LDW)\* (s. 244)

## Vognbaneassistance (LKA) - begrænsninger

Vognbaneassistancens (Lane Keeping Aid) kamerasensor har begrænsninger, der svarer til det menneskelige øje.

For mere information, læs om kamerasensorens begrænsninger (s. 229) og se Kollisionsadvarsel\* - betjening (s. 226).

### **i** OBS

I visse krævende situationer kan det være vanskeligt for Vognbaneassistance at hjælpe føreren på den rigtige måde. Så anbefales det at slå funktionen fra.

Eksempler på en sådan situation kan være:

- vejarbejde
- sne/is/frost/sjap på vejen
- dårlig vejbelægning
- meget sportslig kørestil
- dårligt vejr med nedsat sigtbarhed.

## Hænderne på rattet

En forudsætning for, at Vognbaneassistance skal fungere, er at føreren holder hænderne på rattet, hvilket LKA løbende kontrollerer. Hvis ikke, anmodes føreren med en tekstmeddelelse om aktivt at styre bilen.

Følger føreren ikke anmodningen om at begynde at styre, sættes Vognbaneassistance i standby – funktionen vil derefter være afbrudt, indtil føreren begynder at styre bilen igen.

## Relaterede oplysninger



- Vognbaneassistance (LKA)\* (s. 248)
- Vognbaneassistance (LDW)\* (s. 244)

## Vognbaneassistance (LKA) - symboler og meddelelser

I situationer, hvor Vognbaneassistance udebliver, kan kombiinstrumentet vise et symbol på instru-

mentpanelet i kombination med en forklarende meddelelse på displayet eller skærmen. Følg i så fald den anbefaling, der gives.

Eksempler på meddelelser:

Symbol	Meddelelse / besked	Betydning
	<b>Forrudesensorer blokeret</b> Se instr.bog	Kamerasensoren er midlertidigt ude af funktion. Vises f.eks., når der er sne, is eller snavs på forruden. <ul style="list-style-type: none"> <li>Rengør forruden foran kamerasensoren.</li> </ul> Læs om kamerasensorens begrænsninger, se Kollisionsadvarsel* - kamerasensorens begrænsninger (s. 229) og Kollisionsadvarsel* - betjening (s. 226).
	<b>Lane Keeping Aid Service påkrævet</b>	Systemet fungerer ikke. <ul style="list-style-type: none"> <li>Henvend dig til et værksted, hvis meddelelsen ikke forsvinder - et autoriseret Volvo-værksted anbefales.</li> </ul>
	<b>Lane Keeping Aid afbrudt</b>	LKA er afbrudt, og er sat i standby. LKA-symbollets linjer angiver, hvornår funktionen er aktiv igen.

### Relaterede oplysninger

- Vognbaneassistance (LKA)\* (s. 248)
- Vognbaneassistance (LDW)\* (s. 244)

## Parkeringshjælp\*

Parkeringshjælpen anvendes som en hjælp ved parkering. Et lydsignal og symboler på midterkonsollens skærm angiver afstanden til den registrerede forhindring.

Parkeringshjælpens lydniveau kan justeres under igangværende lydsignal med midterkonsollens **VOL**-knap. Lydniveauet kan også justeres i menuen for lydindstillinger, som nås med et tryk på **SOUND**, eller i bilens menusystem (s. 107) **MY CAR**<sup>30</sup>.

Parkeringshjælp fås i to varianter:

- Kun bagved
- Både foran og bagved.

### **i** OBS

Når et anhængertræk er konfigureret med bilens elsystem, inkluderes anhængertrækets fremspring, når funktionen måler parkeringspladsen.

### **!** ADVARSEL

- Parkeringshjælpen kan aldrig erstatte det ansvar, føreren selv har ved parkering.
- Sensorerne har blinde vinkler, hvor forhindringer ikke kan registreres.
- Vær opmærksom på f.eks. mennesker eller dyr, der befinder sig i nærheden af bilen.

### Relaterede oplysninger

- Parkeringshjælp\* - funktion (s. 253)
- Parkeringshjælp\* - foran (s. 255)
- Parkeringshjælp\* - bagud (s. 254)
- Parkeringshjælp\* - rengøring af sensorer (s. 256)
- Parkeringshjælp\* - fejlindikation (s. 256)
- Parkeringskamera\* (s. 257)

## Parkeringshjælp\* - funktion

Parkeringshjælpen aktiveres automatisk ved motorstart - afbryderkontaktens lampe lyser. Hvis parkeringshjælpen slås fra med knappen, slukker lampen.

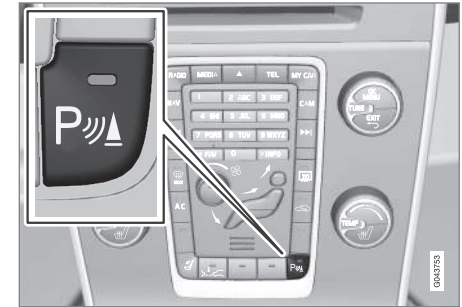

Til/Fra for Parkeringshjælp og CTA\*.

Hvis bilen er udstyret med CTA (s. 234) blinker indikeringslamperne for BLIS (s. 232) en gang, når parkeringshjælpen aktiveres med knappen.

<sup>30</sup> Afhængigt af lyd- og mediasystem.

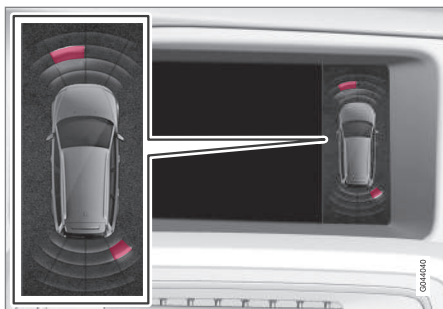

Skærmvisning - viser forhindringer foran til venstre og bagved til højre.

Midterkonsollens skærm viser et oversigtsbillede med forholdet mellem bilen og en registreret forhindring.

Den markerede sektor viser, hvilken/hvilke af de fire sensorer, der har registreret forhindringen. Jo nærmere bilsymbolet er på en markeret sektorude, desto kortere er afstanden mellem bilen og en registreret forhindring.

Desto kortere afstand til forhindringen foran/bagtil, desto tættere bliver lydsignalerne. Al anden lyd fra lydanlægget dæmpes automatisk.

Ved en afstand på op til 30 cm er tonen konstant, og den aktive sensors felt nærmest bilen er udfyldt. Hvis der er en forhindring inden for konstanttoneafstanden både foran og bag bilen, lyder tonen fra højttalerne på skift.

**! VIGTIGT**

Der kan være problemer med at opfange signalerne fra genstande, f.eks. kæder, tynde pæle eller lave forhindringer, som derfor midlertidigt ikke registreres af sensorerne - den pulserende tone kan uventet standse i stedet for at skifte til den forventede konstante tone.

Sensorerne kan ikke registrere høje genstande, f.eks. en rampe der rager op.

- I sådanne situationer må man være særligt opmærksom og styre/bevæge bilen meget langsomt eller afbryde den nuværende parkeringsmanøvre. Der kan være stor risiko for skader på køretøjer eller andre genstande, da informationerne fra sensorerne ikke altid er pålidelige i sådanne situationer.

**Relaterede oplysninger**

- Parkeringshjælp\* (s. 253)
- Parkeringshjælp\* - foran (s. 255)
- Parkeringshjælp\* - bagud (s. 254)
- Parkeringshjælp\* - rengøring af sensorer (s. 256)
- Parkeringshjælp\* - fejlindikation (s. 256)
- Parkeringskamera\* (s. 257)

**Parkeringshjælp\* - bagud**

Parkeringshjælpen anvendes som en hjælp ved parkering. Et lydsignal og symboler på midterkonsollens skærm angiver afstanden til den registrerede forhindring.

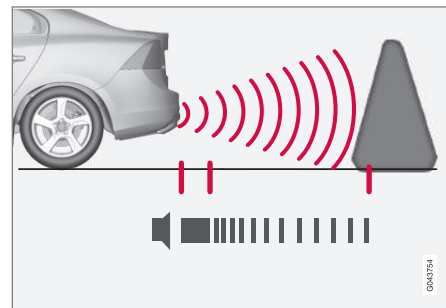

Måleområdet lige bag bilen er ca. 1,5 m. Lydsignalet for forhindringer bagved kommer fra en af de bageste højttalere.

Parkeringshjælpen bagud aktiveres, når der stilles i bakgear.

Ved bakning med f.eks. en anhænger på anhængertrækket, slås parkeringshjælpen bag automatisk fra - ellers ville sensorerne reagere på anhængerens.

**i OBS**

Ved bakning med f.eks. anhænger eller cykelholder på anhængertrækket - uden originale Volvo-anhængerkabler - kan det være nødvendigt at slå parkeringshjælpen fra manuelt, for at sensorerne ikke skal reagere på dem.

**Relaterede oplysninger**

- Parkeringshjælp\* (s. 253)
- Parkeringshjælp\* - funktion (s. 253)
- Parkeringshjælp\* - foran (s. 255)
- Parkeringshjælp\* - rengøring af sensorer (s. 256)
- Parkeringshjælp\* - fejlindikation (s. 256)
- Parkeringskamera\* (s. 257)

**Parkeringshjælp\* - foran**

Parkeringshjælpen anvendes som en hjælp ved parkering. Et lydsignal og symboler på midterkonsollens skærm angiver afstand til registreret forhindring.

Parkeringshjælpen aktiveres automatisk ved motorstart - afbryderkontaktens lampe for til/fra lyser. Hvis parkeringshjælpen slås fra med knappen, slukker lampen.

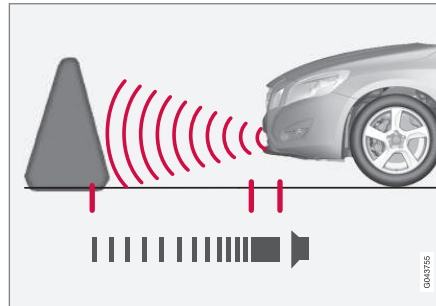

Måleområdet lige foran bilen er ca. 0,8 m. Lydsignalet for forhindringer foran kommer fra en af de forreste højttalere.

Parkeringshjælpen foran er aktiv op til 10 km/t (6 mph).

Hvis parkeringshjælp deaktiveres pga. for høj hastighed - 11 km/t (7 mph) eller derover - aktiveres funktionen igen, når hastigheden kommer under 10 km/t (6 mph).

**i OBS**

Parkeringshjælpen deaktiveres, når parkeringsbremsen er trukket, eller P-stilling vælges i en bil med automatgear.

**i VIGTIGT**

Ved montering af ekstralys: Husk, at disse ikke må skygge for sensorerne - ekstralysene kan blive opfattet som forhindringer.

**Relaterede oplysninger**

- Parkeringshjælp\* (s. 253)
- Parkeringshjælp\* - funktion (s. 253)
- Parkeringshjælp\* - bagud (s. 254)
- Parkeringshjælp\* - rengøring af sensorer (s. 256)
- Parkeringshjælp\* - fejlindikation (s. 256)
- Parkeringskamera\* (s. 257)

## Parkeringshjælp\* - fejlindikation

Parkeringshjælpen anvendes som en hjælp ved parkering. Et lydsignal og symboler på midterkonsollens skærm angiver afstanden til den registrerede forhindring.

 Hvis kombiinstrumentets informationsymbol lyser konstant, og tekstmeddelelsen **Parkeringshjælpesystem service påkrævet** vises, er parkeringshjælpen ude af funktion.

### VIGTIGT

Under visse omstændigheder kan parkeringshjælpsystemet give falske advarselssignaler forårsaget af eksterne lydkilder, der udsender de samme ultralydsfrekvenser, som systemet arbejder med.

Eksempler på sådanne kilder er bl.a. horn, våde dæk på asfalt, pneumatisk bremses, udstødningslyde fra motorcykler mv.

### Relaterede oplysninger

- Parkeringshjælp\* (s. 253)
- Parkeringshjælp\* - rengøring af sensorer (s. 256)
- Parkeringshjælp\* - funktion (s. 253)
- Parkeringshjælp\* - foran (s. 255)
- Parkeringshjælp\* - bagud (s. 254)
- Parkeringskamera\* (s. 257)

## Parkeringshjælp\* - rengøring af sensorer

Parkeringshjælpen anvendes som en hjælp ved parkering. Et lydsignal og symboler på midterkonsollens skærm angiver afstanden til den registrerede forhindring.

For at sensorerne skal fungere korrekt, skal de rengøres regelmæssigt med vand og bilshampoo.

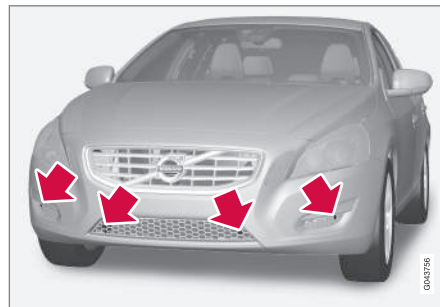

Sensorernes placering foran.

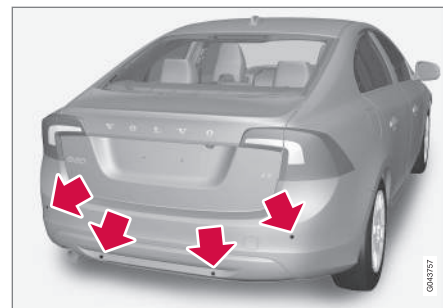

Sensorernes placering bagpå.

### OBS

Snæv, is og sne, der dækker sensorerne, kan give anledning til falske advarselssignaler, reduceret eller ingen funktion.

### Relaterede oplysninger

- Parkeringshjælp\* (s. 253)
- Parkeringshjælp\* - funktion (s. 253)
- Parkeringshjælp\* - foran (s. 255)
- Parkeringshjælp\* - bagud (s. 254)
- Parkeringshjælp\* - fejlindikation (s. 256)
- Parkeringskamera\* (s. 257)

## Parkeringskamera\*

Parkeringskameraet er et hjælpesystem, der aktiveres, når der stilles i bakgear.

Kamerabilledet vises på midterkonsollens skærm.

### **i** OBS

Når et anhængertræk er konfigureret med bilens elsystem, inkluderes anhængertrækets fremspring, når funktionen måler parkeringspladsen.

### **A** ADVARSEL

- Parkeringskameraet er et hjælpemiddel og kan aldrig erstatte førerens ansvar ved bakning.
- Kameraet har døde vinkler, hvor forhindringer ikke kan registreres.
- Vær opmærksom på mennesker og dyr, der befinder sig nær bilen.

## Funktion og betjening

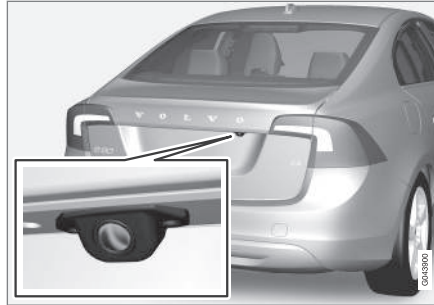

Kameraets placering ved siden af åbningshåndtaget.

Kameraet viser, hvad der er bag ved bilen, og om noget dukker op fra siderne.

Kameraet viser et bredt område bag ved bilen samt en del af kofangeren og eventuelt anhængertræk.

Genstande på skærmen kan se ud, som om de hælder, men det er normalt.

### **i** OBS

Genstande på billedskærmen kan være nærmere på bilen, end de ser ud til at være på skærmen.

Hvis en anden visning er aktiv, overtager parkeringskamarasystemet automatisk, og dets kamerabillede vises på skærmen.

Når der stilles i bakgear, vises to fuldt optrukne linjer, som illustrerer, hvor bilens baghjul kommer til at køre med det nuværende ratudslag. Det er en hjælp ved parkering mellem biler langs en vej, ved bakning hvor pladsen er trang og ved tilkobling af anhænger. Bilens omtrentlige ydermål illustreres med stiplede linjer. Hjælpelinjerne kan slukkes – se afsnittet Indstillinger (s. 259).

Hvis bilen også er udstyret med Parkerings-sensorer (s. 253)\*, vises deres information grafisk som farvede felter for at illustrere afstanden til de registrerede forhindringer, se overskriften "Biler med bagsensorer" senere i teksten.

Kameraet er aktivt i ca. 5 sekunder, efter at bakgearet er deaktiveret, eller indtil bilens hastighed overstiger 10 km/t (6 mph) fremad eller 35 km/t (22 mph) bagud.

## Lysforhold

Kamerabilledet justeres automatisk efter lysforholdene. Det gør, at billedet kan variere noget i lysstyrke og kvalitet. Dårlige lysforhold kan resultere i en lidt ringere billedkvalitet.

### **i** OBS

Hold kamerallinsen ren for snavs, sne og is for bedst mulig funktion. Dette er specielt vigtigt ved dårlige lysforhold.



\* Ekstraudstyr/tilbehør. Se Indledning for nærmere enkeltheder. 257

## ◀ Hjälpelinjer

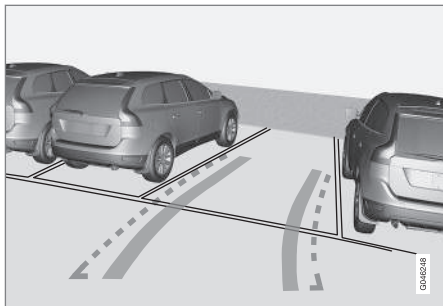

Eksempler på, hvordan hjælpelinjer kan vises for føreren.

Linjerne på skærmen projiceres, som om de befandt sig ved jordoverfladen bag ved bilen og er direkte afhængige af ratudslag, hvilket gør, at føreren ser den vej bilen vil køre, også når bilen svinger.

**i** **OBS**

- Ved bakning med anhænger, der ikke er elektrisk forbundet til bilen, viser skærmens linjer den vej, **bilen** vil tage, ikke anhængerens.
- Skærmen viser ingen linjer, når en anhænger er forbundet elektrisk til bilens elsystem.
- Parkeringskameraet slukkes automatisk ved kørsel med anhænger, hvis der bruges originalt Volvo anhængerkabel.

**!** **VIGTIGT**

Husk, at når kameravisning bagud er valgt, viser skærmen kun området bag ved bilen. Vær opmærksom på bilens sider og forvogn, når rattet drejes ved bakning.

## Grænselinjer

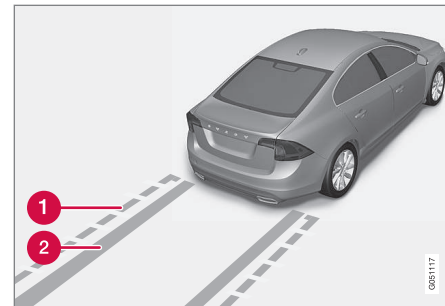

Systemets forskellige linjer.

- 1 Grænselinje fri bakkings-zone
- 2 "Hjulspor"

Den punkterede linje (1) indrammer en zone på op til ca. 1,5 m bagud fra kofangeren. Det er samtidig grænsen for de detaljer på bilen, der rager længst ud, f.eks. sidespejle og hjørner – også når bilen svinger.

De brede "hjulspor" (2) mellem sidelinjerne angiver, hvor hjulene vil bevæge sig, og kan strække sig ca. 3,2 m bagud fra kofangeren, hvis der ikke er nogen forhindring på vejen.

## Biler med bagsensorer\*

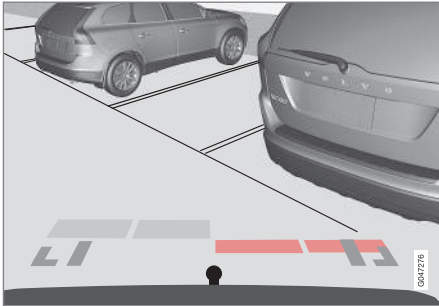

Farvede felter (ét pr. sensor) viser afstanden.

Hvis bilen også er udstyret med Parkeringshjælp (s. 253) vises afstanden med farvede felter for hver sensor, som registrerer en forhindring.

Feltets farve ændres, når afstanden til forhindringen bliver mindre – fra lysegul til gul over orange mod rød.

Farve	Afstand (meter)
Lysegul	0,7–1,5
Gul	0,5–0,7
Orange	0,3–0,5
Rød	0–0,3

## Relaterede oplysninger

- Parkeringskamera - indstillinger (s. 259)
- Parkeringskamera - begrænsninger (s. 260)
- Parkeringshjælp\* (s. 253)
- Aktiv parkeringshjælp (PAP)\* (s. 260)

## Parkeringskamera - indstillinger

### Aktivering af slukket kamera

Kameraet starter automatisk, når der vælges bagegear, men kan også aktiveres manuelt på følgende måde:

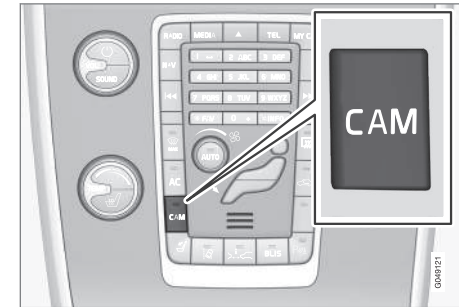

- Tryk på **CAM** – skærmen viser den aktuelle kameravisning.

### Ændre indstilling

Parkeringskameraets indstillinger kan ændres, når skærmen viser en kameravisning:

1. Tryk på **OK/MENU**, når en kameravisning vises – skærmen skifter til en menu med forskellige punkter.
2. Drej frem til den ønskede mulighed med **TUNE**.
3. Marker punktet med et tryk på **OK/MENU** og gå ud med **EXIT**.



## « Anhængertræk

Kameraet kan med fordel bruges ved tilkobling af en anhænger. En hjælpelinje for anhængertrækets tænkte "bane" mod anhængerens kan blive vist på skærmen, ligesom for "hjulsporene".

Der kan foretages et valg mellem visning af "hjulspor" eller anhængertrækets bane – begge muligheder kan ikke vises samtidigt.

1. Tryk på **OK/MENU**, når der vises en normal kameravisning.
2. Drej frem til muligheden **Retningslinje for trækstangs bane** med **TUNE**.
3. Marker punktet med et tryk på **OK/MENU** og gå ud med **EXIT**.

### Zoom

Hvis du har brug for nøjagtig manøvrering kan kameravisningen zoomes ind:

- Tryk på **CAM** eller drej **TUNE** - endnu et tryk/drej skifter til normal visning igen.

Hvis der er flere muligheder til rådighed, ligger de i en løkke - tryk/drej, indtil den ønskede kamera-visning vises.

### Relaterede oplysninger

- Parkeringskamera\* (s. 257)
- Parkeringshjælp\* (s. 253)
- Aktiv parkeringshjælp (PAP)\* (s. 260)

## Parkeringskamera - begrænsninger

### **i** OBS

Cykelholder eller andet tilbehør monteret bag på bilen kan dække for kameraets sigt.

### Husk på

Vær opmærksom på, at selv om det ser ud, som om en forholdsvis lille del af billedet er skjult, kan det medføre, at en relativt stor sektor er skjult, og forhindringer kan derigennem forblive uregistrerede, indtil de er helt tæt på bilen.

- Hold kameralinsen ren for snavs, sne og is.
- Rengør kameralinsen regelmæssigt med lunken vand og bilshampoo - forsigtig så linsen ikke bliver ridset.

### Relaterede oplysninger

- Parkeringskamera\* (s. 257)
- Parkeringskamera - indstillinger (s. 259)
- Parkeringshjælp\* (s. 253)

## Aktiv parkeringshjælp (PAP)\*

Den aktive parkeringshjælp (PAP – Park Assist Pilot) hjælper føreren med at parkere ved først at kontrollere om en plads er tilstrækkelig stor, og derefter dreje rattet og styre bilen ind på pladsen.

Kombiinstrumentet viser med symboler, grafik og tekst, hvornår forskellige handlinger skal udføres.

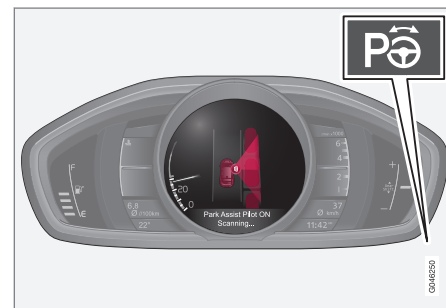

Til-/fra-knappen sidder på midterkonsollen.

### **i** OBS

Når et anhængertræk er konfigureret med bilens elsystem, inkluderes anhængertrækets fremspring, når funktionen måler parkeringspladsen.

**⚠ ADVARSEL**

PAP fungerer ikke i alle situationer, den er kun beregnet som et supplerende hjælpemiddel.

Ved parkering er føreren altid i sidste ende ansvarlig for, at bilen køres på en sikker måde, og for at have overblik over omgivelserne og andre trafikanter, der nærmer sig eller passerer.

**Relaterede oplysninger**

- Aktiv parkeringshjælp (PAP)\* - symboler og meddelelser (s. 265)
- Aktiv parkeringshjælp (PAP)\* - betjening (s. 262)
- Aktiv parkeringshjælp (PAP)\* - funktion (s. 261)
- Aktiv parkeringshjælp (PAP)\* - begrænsninger (s. 264)
- Parkeringshjælp\* (s. 253)
- Parkeringskamera\* (s. 257)

**Aktiv parkeringshjælp (PAP)\* - funktion****i OBS**

Funktionen PAP måler pladsen og styrer bilen. Førerens opgave er at:

- holde godt opsyn omkring bilen
- følge kombiinstrumentets instruktioner
- skifte gear (bagud/fremad)
- regulere og opretholde en sikker hastighed
- bremse og standse.

PAP kan aktiveres, hvis følgende kriterier er opfyldt efter motorstart:

- Funktionerne ABS<sup>31</sup> eller ESC<sup>32</sup> må ikke gribe ind, når PAP-funktionen er aktiveret. De kan f.eks. blive aktiveret ved stejlt og glat underlag, se afsnittene om Driftsbremse og Stabilitetssystem ESC (s. 183) for mere information.
- Der må ikke være koblet anhænger til bilen.
- Hastigheden skal være mindre end 50 km/t (30 mph).

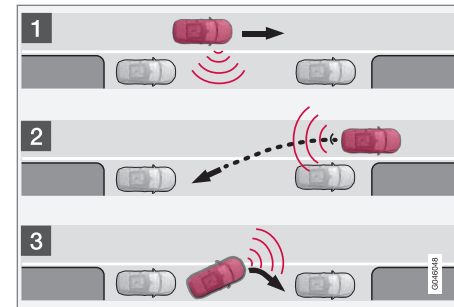

Principper for PAP.

PAP-funktionen parkerer bilen med følgende del-handlinger:

1. Parkeringsplads søges og kontrolmåles. Ved måling må hastigheden ikke overstige 30 km/t (20 mph).
2. Bilen styres ind på pladsen under bakning.
3. Bilen placeres på pladsen ved hjælp af kørsel fremad/bagud.

**Relaterede oplysninger**

- Aktiv parkeringshjælp (PAP)\* (s. 260)
- Parkeringshjælp\* (s. 253)
- Parkeringskamera\* (s. 257)

<sup>31</sup> (Anti-lock Braking System) - Blokeringsfri bremsesystem.

<sup>32</sup> (Electronic Stability Control) - Stabilitetssystem.

## Aktiv parkeringshjælp (PAP)\* - betjening

### **i** OBS

Husk, at rattet i nogle stillinger kan skjule kombiinstrumentets anvisninger, når rattet drejes under parkeringsmanøvrer.

### 1 - Søgning og kontrolmåling

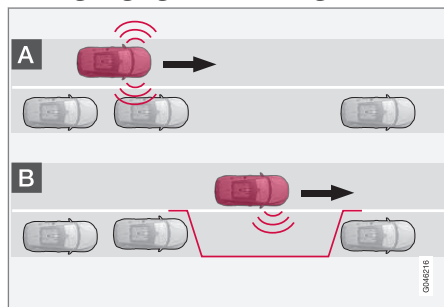

### **i** OBS

Funktionen PAP måler pladsen og styrer bilen. Førerens opgave er at:

- holde godt opsyn omkring bilen
- følge kombiinstrumentets instruktioner
- skifte gear (bagud/fremad)
- regulere og opretholde en sikker hastighed
- bremse og standse.

### **i** OBS

Afstanden mellem bilen og parkeringsbåse skal være 0,5-1,5 meter, når PAP søger parkeringsplads.

PAP-funktionen søger efter og kontrollerer, om en parkeringsplads er tilstrækkelig stor. Gør sådan:



1. Aktivér PAP med et tryk på denne knap, og kør ikke hurtigere end 30 km/t (20 mph).

2. Læg mærke til kombiinstrumentet og vær klar til at standse bilen, når grafik og tekst beder om det.
3. Stands bilen, når grafik og tekst beder om det.

### **i** OBS

PAP søger plads til parkering, viser instruktioner og styrer bilen ind på bilens passagerside. Hvis det ønskes, kan bilen også parkeres på førersiden af vejen:

- Aktiver afviseren på førersiden. Så søger systemet parkeringsplads på den side af bilen.

### 2 - Indbakning

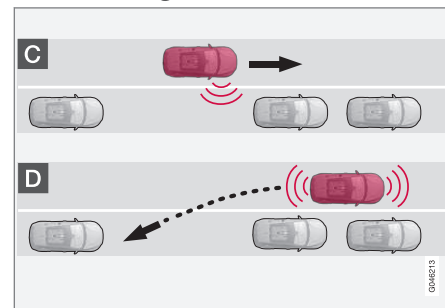

Ved handlingen Bakning vil PAP styre bilen ind på parkeringspladsen. Gør som følger:

1. Kontroller, at det er frit bagude og sæt i bagegear.
2. Bak langsomt og forsigtigt uden at røre ved rattet - og ikke hurtigere end 7 km/t (4 mph).
3. Læg mærke til kombiinstrumentet og vær klar til at standse bilen, når grafik og tekst beder om det.

### **i** OBS

- Hold hænderne væk fra rattet, når PAP-funktionen er aktiveret.
- Sørg for, at rattet ikke hindres på nogen måde og kan dreje frit.
- For at få det bedste resultat - vent, indtil knappen er drejet helt, før du begynder at køre bagud/fremad.

### 3 - Placering

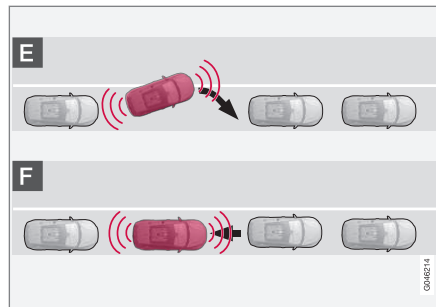

Efter at bilen er bakket ind på parkeringspladsen, skal den rettes op og placeres rigtigt.

1. Vælg 1. gear eller **D**-position. Vent, indtil rattet er drejet og kør langsomt frem.
2. Stands bilen, når grafik og tekstmeddelelse beder om det.
3. Sæt i bagegear og kør langsomt bagud, indtil grafik og tekstmeddelelse beder om at standse.

Funktionen slås automatisk fra i kombination med, at grafik og meddelelse viser, at parkeringen er afsluttet. Det kan dog være nødvendigt for føreren efterfølgende at foretage en yderligere korrektion - kun føreren kan vurdere, hvornår bilen er korrekt parkeret.

### **i** VIGTIGT

Advarselsafstanden er kortere, når sensorerne bruges af PAP i forhold til, når parkeringshjælp bruger sensorerne.

### Relaterede oplysninger

- Aktiv parkeringshjælp (PAP)\* - symboler og meddelelser (s. 265)
- Aktiv parkeringshjælp (PAP)\* - funktion (s. 261)
- Aktiv parkeringshjælp (PAP)\* - begrænsninger (s. 264)
- Parkeringshjælp\* (s. 253)
- Parkeringskamera\* (s. 257)
- Aktiv parkeringshjælp (PAP)\* (s. 260)

## Aktiv parkeringshjælp (PAP)\* - begrænsninger

PAP-sekvensen afbrydes:

- hvis bilen kører for hurtigt - over 7 km/t (4 mph)
- hvis føreren bevæger rattet
- ved indgreb af ABS<sup>33</sup>- eller ESC<sup>34</sup>-funktionen, f.eks. hvis et hjul mister vejgrebet i glat føre.

En tekstmeddelelse informerer om, hvorfor PAP-sekvensen blev afbrudt.

### **i** OBS

Snavs, is og sne, der dækker sensorerne, reducerer funktionen og kan forhindre måling.

### **i** VIGTIGT

Under visse omstændigheder kan PAP ikke finde parkeringsbåse - en årsag kan være, at sensorerne forstyrres af eksterne lydkilder, der udsender de samme ultralydsfrekvenser, som systemet arbejder med.

Eksempler på sådanne kilder er bl.a. horn, våde dæk på asfalt, pneumatisk bremsesystem, udstødningslyde fra motorcykler mv.

## Husk på

Føreren bør huske på, at aktiv parkeringshjælp er et hjælpemiddel - ikke en ufejlbarlig, fuldautomatisk funktion. Derfor skal føreren være parat til at afbryde parkeringen. Der er også nogle detaljer at overveje i forbindelse med parkering, f.eks.:

- PAP er baseret på placeringen af de køretøjer, der aktuelt er parkeret - hvis de er placeret uhensigtsmæssigt, kan f.eks. bilens dæk og fælge blive beskadiget mod kantsten.
- PAP er beregnet til parkering på lige gader - ikke i skarpe kurver eller sving. Bilen skal derfor stå parallelt med parkeringsbåsen, når PAP måler pladsen.
- Parkeringsbåse på smalle gader kan ikke altid tilbydes, fordi den nødvendige plads til manøvrering ikke er tilstrækkelig. Så kan det gøre det lettere at køre så tæt som muligt på den side af gaden, hvor den foreslåede parkeringsbåse er.
- Husk, at bilens forende kan svinge ud mod modkørende trafik under parkeringsmanøvreren.
- Genstande, der er placeret højere end sensorernes registreringsområde, inkluderes ikke, når parkeringsmanøvren beregnes, hvilket kan føre til, at PAP kan dreje ind på parke-

ringsbåsen for tidligt - derfor bør sådanne parkeringsbåse undgås.

- Føreren er ansvarlig for vurdering af, at den bås, som PAP tilbyder, er egnet til parkering.
- Brug godkendte dæk<sup>35</sup> med korrekt dæktryk - det påvirker PAP's evne til at parkere.
- Kraftigt regn eller sne kan forårsage, at parkeringsbåsen ikke måles på en korrekt måde.
- Brug ikke PAP, hvis der er monteret snekæder eller reservehjul.
- Brug ikke PAP, hvis lastede genstande stikker uden for bilen.

### **i** VIGTIGT

Ved skift til en anden godkendt fælg- eller dækdiameter kan dækkomkredsen ændres, hvilket medfører, at PAP-systemets parametre skal opdateres. Henvend dig til et værksted - et autoriseret Volvo-værksted anbefales.

<sup>33</sup> (Anti-lock Braking System) – Blokeringsfri bremsesystem.

<sup>34</sup> (Electronic Stability Control) – Elektronisk stabilitetskontrol.

<sup>35</sup> Med "godkendte dæk" menes dæk af samme type og fabrikat, som var monteret originalt ved fabriksny levering.

\* Ekstraudstyr/tilbehør. Se Indledning for nærmere enkeltheder.

## Vedligeholdelse

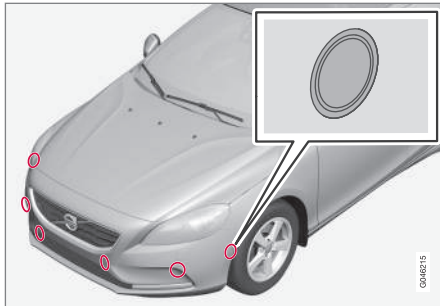

PAP-sensorerne er placeret i kofangerne<sup>36</sup>, 6 foran og 4 bagtil.

For at PAP-funktionen kan fungere korrekt, skal dens sensorer jævnligt rengøres med vand og bilshampoo.

### Relaterede oplysninger

- Parkeringshjælp\* (s. 253)
- Parkeringskamera\* (s. 257)
- Aktiv parkeringshjælp (PAP)\* (s. 260)
- Parkeringshjælp\* - rengøring af sensorer (s. 256)

## Aktiv parkeringshjælp (PAP)\* – symboler og meddelelser

Kombiinstrumentet viser med symboler, grafik og tekst, hvornår forskellige handlinger skal udføres.

Kombiinstrumentet kan vise forskellige kombinationer af symboler og tekst med forskellige betydninger, nogle gange med selvforklarende råd om passende handlinger.

Hvis en meddelelse siger, at PAP er ude af funktion, anbefales det at kontakte et autoriseret Volvo-værksted.

### Relaterede oplysninger

- Aktiv parkeringshjælp (PAP)\* - betjening (s. 262)
- Aktiv parkeringshjælp (PAP)\* - funktion (s. 261)
- Aktiv parkeringshjælp (PAP)\* - begrænsninger (s. 264)
- Parkeringshjælp\* (s. 253)
- Parkeringskamera\* (s. 257)
- Aktiv parkeringshjælp (PAP)\* (s. 260)

<sup>36</sup> Bemærk: Billedet er skematisk - detaljer kan variere med bilmodellen.



START OG KØRSEL

## Start af motor

Motoren startes og slukkes med fjernbetjeningen og **START/STOP ENGINE**-knappen.



Tændingslås med fjernbetjening trukket ud/trykket ind og **START/STOP ENGINE**-knap.

### ! VIGTIGT

Tryk ikke fjernbetjeningen ind vendt den forkerte vej. Hold i enden med det aftagelige nøgleblad, se Aftageligt nøgleblad - udtagning/fastgøring (s. 161).

1. Sæt fjernbetjeningen i tændingslåsen, og tryk den ind til dens endestilling.

2. Hold koblingspedalen helt nedtrådt<sup>1</sup>. (Hvis bilen har automatgear - trød på bremsepedalen.)
3. Tryk på **START/STOP ENGINE**, og slip den derefter.

Ved motorstart arbejder startmotoren, indtil motoren starter eller indtil dens overophedningsafbryder reagerer.

### ! VIGTIGT

Hvis motoren ikke er startet efter tre forsøg - vent tre minutter før et nyt forsøg. Startevnen forbedres, hvis startbatteriet kan genoprette sig.

### ! ADVARSEL

Tag aldrig fjernbetjeningen ud af tændingslåsen efter motorstart, eller når bilen bugseres.

### ! ADVARSEL

Tag altid fjernbetjeningen ud af tændingslåsen, når du forlader bilen, og sørg for, at nøglepositionen er **0** - især hvis der er børn i bilen. For information om, hvordan det gøres - se Nøglepositioner (s. 77).

### i OBS

Ved koldstart kan omdrejningstallet ved tomgang være betydeligt højere end normalt for visse motortyper. Dette gøres for så hurtigt som muligt at få udstødningsrensesystemet op på normal driftstemperatur, hvilket minimerer udstødning og skåner miljøet.

### Nøglefri start (Keyless drive)\*

Følg trin 2-3 for nøglefri (s. 165) start af motor.

### i OBS

For at motoren kan starte, skal en af bilens fjernbetjeningen med nøglefri start- og låsefunktion være i kabinen eller bagagerummet.

### ! ADVARSEL

Tag **aldrig** fjernbetjeningen ud af bilen under kørsel eller ved bugsering.

### Relaterede oplysninger

- Slukning af motoren (s. 269)

<sup>1</sup> Hvis bilen er i bevægelse, er det tilstrækkeligt at trykke på **START/STOP ENGINE**-knappen for at starte motoren.

\* Ekstraudstyr/tilbehør. Se Indledning for nærmere enkeltheder.

## Slukning af motoren

Motoren slukkes med **START/STOP ENGINE**-knappen.

For at stoppe motoren:

- Tryk på **START/STOP ENGINE** - motoren standser.

Hvis gearvælgeren ikke er i position **P**, eller hvis bilen ruller:

- Tryk to gange på **START/STOP ENGINE**, eller hold knappen trykket ind, indtil motoren standser.

## Relaterede oplysninger

- Nøglepositioner (s. 77)

## Ratlås defekt

Ratlåsen gør det vanskeligere at styre bilen, hvis den f.eks. stjæles. Der kan høres en mekanisk lyd, når ratlåsen låser op eller låser.

## Funktion

- Ratlåsen aktiveres, når førerdøren åbnes, efter at motoren er slukket.
- Ratlåsen deaktiveres, når fjernbetjeningen sidder i tændingslåsen<sup>2</sup>, og der trykkes på **START/STOP ENGINE**-knappen.

## Relaterede oplysninger

- Start af motor (s. 268)
- Nøglepositioner (s. 77)
- Rat (s. 82)

## Fjernstart (ERS)\*

Fjernstart (ERS – Engine Remote Start) betyder, at bilens motor kan startes på afstand, så kabinen kan varmes op/køles ned før kørsel. Fjernstart aktiveres via fjernbetjening og/eller via Volvo On Call\*.

Klima anlægget starter med automatiske indstillinger. En fjernstartet motor er aktiveret i maksimalt 15 minutter, derefter slås den fra. Efter to aktiveringer af fjernstart kræves det, at motoren startes på almindelig vis, før fjernstart kan bruges igen.

Fjernstart af motor er kun tilgængelig på biler med automatisk gearkasse og biler, der har en motorhjelmkontakt<sup>3</sup> installeret.

### **OBS**

Levetiden for fjernbetjeningens batteri påvirkes af fjernstartfunktionen. Ved hyppig brug af fjernstart skal batteriet derfor udskiftes en gang om året, se Fjernbetjening – udskiftning af batteri (s. 164).

<sup>2</sup> I biler med nøglefri start- og låsesystem er det tilstrækkeligt at have en fjernbetjening inde i kabinen.

<sup>3</sup> Findes i XC60, biler med alarm, de fleste biler med 4-cylindrede motorer, eller hvis ERS valgt ved konstruktion.





### **i** OBS

Tag hensyn til lokale/nationale regler/ bestemmelser for tomgangskørsel. Tag også hensyn til lokale/nationale regler/bestemmelser for lydniveauet, når motoren kører.

### **⚠ ADVARSEL**

For at fjernstarte motoren skal følgende kriterier være opfyldt:

- Bilen skal være under opsyn.
- Der må ikke befinde sig personer eller dyr i eller omkring bilen.
- Bilen må ikke stå i et lukket, uventileret rum - udstødningsgasser kan skade mennesker og dyr alvorligt.

### Relaterede oplysninger

- Fjernstart (ERS) – betjening (s. 270)
- Fjernstart (ERS) – symboler og meddelelser (s. 271)

## Fjernstart (ERS) – betjening

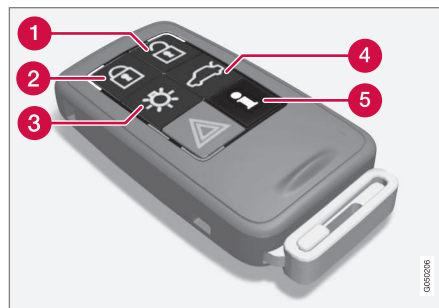

Fjernbetjeningens knapper til fjernstart.

- 1** Oplåsning
- 2** Låsning
- 3** Tryghedsbelysning
- 4** Oplåsning af bagagerumsklap
- 5** Information<sup>4</sup>

### Fjernstarte motoren

For at kunne fjernstarte motoren skal bilen være låst og motorhjelmen lukket.

Gør følgende:

1. Foretag et kort tryk på fjernbetjeningens knap (2).
2. Foretag derefter et langt tryk – mindst to sekunder – på knap (3).

Hvis forudsætningerne for fjernstart er opfyldt, sker der følgende:

1. Afviserne blinker hurtigt et par gange.
2. Motoren starter.
3. At motoren er startet bekræftes derefter ved, at afviserne lyser konstant i 3 sekunder.

### **i** OBS

Efter fjernstart er bilen stadig låst, men med deaktiveret bevægelsessensor\*.

### Med PCC<sup>5</sup>



Lysindikeringen for ankomstlys<sup>6</sup> blinker et par gange ved tryk på knappen, og lyser derefter konstant, hvis alle kriterier for fjernstart er opfyldt. Dette betyder ikke, at fjernstart har startet motoren.

For at kontrollere, om fjernstart har startet motoren, kan brugeren trykke på knap (5) Hvis motoren er startet, er der en lysindikering på knapperne (2) og (3).

<sup>4</sup> Kun på PCC, se Fjernbetjening med PCC\* – unikke funktioner (s. 159).

<sup>5</sup> For mere information om PCC'en, se Fjernbetjening med PCC\* – unikke funktioner (s. 159).

<sup>6</sup> For mere information om Ankomstlys, se Fjernbetjening – funktioner (s. 158) og Varighed for ankomstlys (s. 95).

### Aktive funktioner

Med fjernstartet motor er følgende funktioner aktiverede:

- Klimaanlæg
- Audio-/videosystem
- Ankomstlys.

### Deaktiverede funktioner

Med fjernstartet motor, er følgende funktioner deaktiverede:

- Lygter
- Positionlys
- Nummerpladelys
- Forrhudeviskere.

### Fjernstart afbrydes

Følgende handlinger slukker for en fjernstartet motor:

- Der trykkes på knap (1), (2) eller (4) på fjernbetjeningen
- Bilen låses op
- En dør åbnes
- Gas- eller bremsepedalen trykkes ned
- Gearvælgeren føres ud af **P**-position
- Den aktive fjernstart-tid overskrider 15 minutter.

Når en fjernstartet motor slukkes, lyser afviserne konstant i 3 sekunder.

### Relaterede oplysninger

- Fjernstart (ERS)\* (s. 269)
- Fjernstart (ERS) – symboler og meddelelser (s. 271)

### Fjernstart (ERS) – symboler og meddelelser

I situationer, hvor ERS-funktionen udebliver eller afbrydes, viser kombiinstrumentet et symbol suppleret med en forklarende tekstmeddelelse.

#### Udeblevet ERS-funktion

Meddelelse / besked	Betydning
<b>Ingen fjernbetj. start For mange forsøg</b>	ERS udeblev, fordi højst 2 ERS-aktiveringer efter hinanden er tilladt.
<b>Ingen fjernbetj. start Lav brændstof</b>	ERS udeblev pga. for lavt brændstofniveau.
<b>Ingen fjernbetj. start Gear ikke i P</b>	ERS udeblev, fordi gearvælgeren ikke er i <b>P</b> -position.
<b>Ingen fjernbetj. start Fører i bil</b>	ERS udeblev, fordi der er en person i kabinen.
<b>Ingen fjernbetj. start Lav batterispænd.</b>	ERS udeblev pga. lav batterispænding. Oplad batteriet ved at starte motoren.





Meddelelse / besked	Betydning
Ingen fjernbetj. start Motoradvarel	ERS udeblev, pga. en advarselsmeddelelse fra motoren. Kontakt et værksted <sup>A</sup> .
Fjernbetj. start FRA Kølevæske-stand lav	ERS udeblev, pga. fejlmelding fra kølesystemet, se Kølevæske - niveau (s. 352).
Ingen fjernbetj. start Dør åben	ERS udeblev, fordi en dør/bagagerumsklappen ikke var lukket.
Ingen fjernbetj. start Motorhjelme åben	ERS udeblev, fordi motorhjelmen ikke var lukket.
Ingen fjernbetj. start Bil ikke låst	ERS udeblev, fordi bilen ikke var låst.
Ingen fjernbetj. start Nøgle i bil	ERS udeblev, fordi nøglen ikke var inde i bilen.

<sup>A</sup> Et autoriseret Volvo-værksted anbefales.

### Afbrudt ERS-funktion

Meddelelse / besked	Betydning
Fjernbetjent start FRA Gear ikke i P	ERS afbrudt, fordi gearvælgeren ikke var i P-position.
Fjernbetjent start FRA Fører i bil	ERS afbrudt, fordi der er en person i kabinen.
Fjernbetjent start FRA Motoradvarel	ERS afbrudt pga. fejlmelding fra motoren. Kontakt et værksted <sup>A</sup> .
Fjernbetj. start FRA Kølevæske-stand lav	ERS afbrudt pga. fejlmelding fra kølesystemet.
Fjernbetj. start afbrudt Motorhjelme åben	ERS afbrudt, da motorhjelmen er åben.
Fjernbetjent start FRA Lav batterispænding	ERS afbrydes, når batterispændingen er for lav.
Fjernbetjent start FRA Lav brændstof	ERS afbrydes, når brændstofdiveauet er for lavt.

<sup>A</sup> Et autoriseret Volvo-værksted anbefales.

### Relaterede oplysninger

- Fjernstart (ERS)\* (s. 269)
- Fjernstart (ERS) – betjening (s. 270)

## Starthjælp med andet batteri

Hvis startbatteriet (s. 366) er afladet, kan bilen startes med strøm fra et andet batteri.

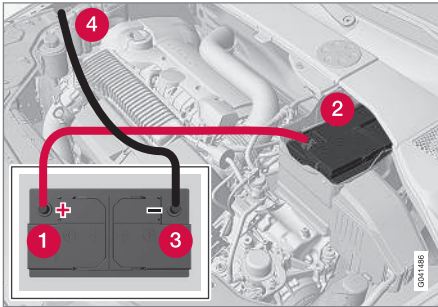

Ved starthjælp med et andet batteri anbefales det at tage følgende forholdsregler for at undgå kortslutninger eller andre skader:

1. Sæt bilens elsystem i nøgleposition **0**, se Nøglepositioner - funktioner på forskellige niveauer (s. 77).
2. Kontroller, at hjælpebatteriet har en spænding på 12 V.
3. Hvis hjælpebatteriet er installeret i en anden bil - sluk for den hjælpende bils motor, og sørg for, at de to biler ikke er i berøring med hinanden.

4. Sæt det røde startkabels ene klemme fast på hjælpebatteriets pluspol (1).

### ! VIGTIGT

Kobl startkablet forsigtigt til for at undgå kortslutninger med andre komponenter i motorrummet.

5. Tag det afladede batteris forreste dæksel af ved at åbne klemmerne, se Startbatteri - udskiftning (s. 368).
6. Sæt det røde startkabels anden klemme på bilens pluspol (2).
7. Sæt det sorte startkabels ene klemme fast på hjælpebatteriets minuspol (3).
8. Anbring den anden klemme på en steltilslutning, f.eks. øverst på højre motorophæng, yderste skruehoved (4).
9. Kontrollér, at startkablernes klemmer sidder godt fast, så der ikke opstår gnister under startforsøget.
10. Start motoren på "hjælpebilen", og lad den arbejde i nogle minutter i højere tomgang end normalt, ca. 1.500 omdr./min..

11. Start motoren i bilen med det afladede batteri.

### ! VIGTIGT

Rør ikke ved tilslutningerne under startforsøget. Man risikerer, at der opstår gnister.

12. Tag startkablerne af i omvendt rækkefølge - først det sorte og derefter det røde.
  - > Sørg for, at ingen af klemmerne på det sorte startkabel kommer i kontakt med batteriets pluspol eller en tilsluttet klemme på det røde startkabel.

### ! ADVARSEL

- Startbatteriet kan danne oxyhydrogen (kvaldgas), som er meget eksplosiv. En gnist fra et forkert tilsluttet startkabel kan være tilstrækkeligt til, at batteriet eksploderer.
- Startbatteriet indeholder svovlsyre, som kan forårsage alvorlige ætsninger.
- Skyl med rigeligt vand, hvis svovlsyre kommer i kontakt med øjne, hud eller tøj. Ved kontakt med øjne, søg straks lægehjælp.

### Relaterede oplysninger

- Start af motor (s. 268)

## Gearkasser

Der er to hovedtyper af gearkasser. Manuel henholdsvis automatisk gearkasse.

- Manuel gearkasse (s. 274)
- Geartronic automatgear (s. 275)

### ! VIGTIGT

For at forhindre beskadigelse af drivsystemets komponenter kontrolleres gearkassens driftstemperatur. Ved risiko for overophedning tændes et advarselssymbol i kombiinstrumentet kombineret med en tekstmeddelelse - Følg den givne anbefaling.

## Relaterede oplysninger

- Automatisk gearkasse - Geartronic\* (s. 275)

## Manuel gearkasse

Gearkassens funktion er at skifte gear, afhængigt af hastighed og kraftbehov.

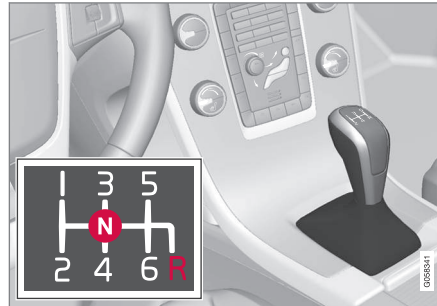

Gearpositioner.

Den manuelle gearkasse har 6 gear, og gearmønsteret er præget på gearstangen.

- Træd koblingspedalen helt ned ved hvert gearskift.
- Fjern foden fra koblingspedalen mellem hvert gearskift.

### ⚠ ADVARSEL

Brug altid parkeringsbremsen ved parkering på et hældende underlag - et valgt gear er ikke tilstrækkeligt til at holde bilen i alle situationer.

## Bakgearsspærre

Med bakgearsspærningen er det vanskeligt ved en fejltagelse at vælge bakgear ved normal kørsel fremad.

- Følg gearpositionerne, der er præget på gearstangen. Start fra neutral position **N**, inden den føres til **R**-positionen.
- Sæt først i bakgear, når bilen holder stille.

## Relaterede oplysninger

- Gearkasser (s. 274)
- Transmissionsolie - kvalitet og kapacitet (s. 403)

## Gearskift-indikator\*

Gearskift-indikatoren meddeler føreren, når det er passende at vælge det næste højere eller lavere gear.

En væsentlig detalje i forbindelse med miljøtilpasset kørsel er at køre i det rigtige gear og skifte gear i god tid.

Som et hjælpemiddel er der på nogle varianter en indikator - GSI (Gear Shift Indicator) - som meddeler føreren, når det er passende at vælge det næste højere eller lavere gear for at opnå det lavest mulige brændstofforbrug.

Når der tages hensyn til egenskaber såsom ydeevne og vibrationsfri gang, kan det være passende at skifte ved højere omdrejningstal. Det indrammede tal angiver det aktuelle gear.

## Manuel gearkasse



Gearskift-indikator for manuel gearkasse. Kun én markør er tændt ad gangen – under normal kørsel lyser kun markøren i midten.

Ved anbefalet opgearing tændes markøren ved "+", og ved anbefalet nedgearing tændes markøren ved "-" (markeret med rødt på illustrationen).

## Automatgear



Kombiinstrument "Digital" med gearskift-indikator.

Det indrammede tal angiver det aktuelle gear.



Med kombiinstrument "Analog" vises gearpositioner og indikatortpile i midten af kombiinstrumentet.

## Relaterede oplysninger

- Manuel gearkasse (s. 274)
- Automatisk gearkasse - Geartronic\* (s. 275)

## Automatisk gearkasse - Geartronic\*

Gearkassen Geartronic har to forskellige gearpositioner - Automatisk og Manuel.



D: Automatiske gearpositioner. +/-: Manuelle gearpositioner. S: Sport-position\*.

På kombiinstrumentet (s. 62) vises gearvælgers position med følgende tegn: P, R, N, D, S\*, 1, 2, 3 o.s.v./>

## Gearpositioner

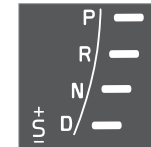

Automatiske gearpositioner angives til højre på kombiinstrumentet. (Kun én markør er tændt ad gangen – markøren for den aktuelle gearvælgerindstilling.)

Symbol "S" for "Sport-position" er ORANGE i aktiv indstilling.

## ◀◀ **Parkeringsposition - P**

Vælg position **P**, når motoren skal startes, eller når bilen er parkeret.

For at kunne føre gearvælgeren ud af position **P** skal bremsepedalen være trådt ned og nøglepositionen være **II**, se Nøglepositioner - funktioner på forskellige niveauer (s. 77).

I **P**-stilling er gearkassen mekanisk spærret. Aktiver også parkeringsbremsen (s. 295), når bilen er parkeret.

### **i** **OBS**

Gearvælgeren skal stå i **P**-position, for at det skal være muligt at låse bilen og aktivere dens alarmer.

### **!** **VIGTIGT**

Bilen skal holde stille, når **P** er valgt.

### **⚠** **ADVARSEL**

Brug altid parkeringsbremsen ved parkering på et hældende underlag - automatgearkassens **P**-position er ikke tilstrækkelig til at holde bilen i alle situationer.

## **Bakposition - R**

Bilen skal holde stille, når **R**-position vælges.

## **Neutral position - N**

Der er ikke valgt noget gear, og motoren kan startes. Træk parkeringsbremsen, hvis bilen holder stille med gearvælgeren i **N**-position.

For at kunne føre gearvælgeren fra **N** til en anden gearposition skal bremsepedalen være trådt ned og nøglepositionen være **II**, se Nøglepositioner - funktioner på forskellige niveauer (s. 77).

## **Køreposition - D**

**D** er normal kørselsposition. Op- og nedgearing sker automatisk alt efter gasgivning og hastighed. Bilen skal holde stille, når **D**-position vælges fra **R**-position.

## **Geartronic – Manuelle gearpositioner (+S-)**

Med Geartronic automatgear kan føreren også skifte gear manuelt. Bilen motorbremses, når speederen slippes.



Manuelt gear nås ved at flytte stangen mod siden fra position **D** til endestillingen ved "+S-". Kombiinstrumentets symbol "+S-" skifter farve fra HVID til

ORANGE, og tallene **1, 2, 3** osv. vises i et felt, der svarer til det valgte gear.

- Tryk stangen fremad mod "+" (plus) for at skifte et trin op, og slip den – stangen vender tilbage til sin hvilestilling mellem + og –.

eller

- Træk stangen bagud mod "-" (minus) for at skifte et trin ned, og slip den.

Manuelt gear "+S-" kan vælges når som helst under kørslen.

For at undgå ryk og motorstop skifter Geartronic automatisk ned, hvis føreren sætter farten mere ned, end hvad der er passende for det valgte gear.

For at vende tilbage til automatisk kørestilling:

- Før stangen til siden til endestillingen ved **D**.

### **i** **OBS**

Hvis gearkassen har et Sport-program, bliver den først manuel, efter at gearvælgeren er ført fremad eller bagud i dens "+S-"-positionen. Kombiinstrumentet skifter derefter tegn fra **S** til at vise hvilket af gearene, **1, 2, 3** osv., der er valgt.

## **Padler\***

Som et supplement til manuelt skift med gearvælgeren er der kontakter på rattet, såkaldte "padler".

For at kunne skifte med ratpadlerne skal de først aktiveres. Dette gøres ved at trække en af padlerne mod rattet – kombiinstrumentet skifter så tegn fra "**D**" til et tal, der angiver det aktuelle gear.

For derefter at skifte et trin:

- Træk en af padlerne bagud – mod rattet – og slip.



Rattets "padler".

- 1 "-": Vælger det næste lavere gear.
- 2 "+": Vælger det næste højere gear.

Et skift sker ved hvert træk i padlen, forudsat at motorens omdrejningstal ikke kommer uden for det tilladte område.

Efter hvert skift ændrer kombiinstrumentet tal for at vise det aktuelle gear.

## **i** OBS

### Automatisk deaktivering

Hvis ratpadlerne ikke bruges, deaktiveres de efter kort tid – det angives ved, at kombiinstrumentet skifter tegn fra tallet for det aktuelle gear tilbage til "D".

Undtagelsen er ved motorbremsning – så er padlerne aktiverede, så længe motorbremsning er i gang.

### Manuel deaktivering

Ratpadlerne kan også deaktiveres manuelt:

- Træk begge padlerne mod rattet og hold, indtil kombiinstrumentet skifter fra at vise tallet for det aktuelle gear til at vise "D".

Padlerne kan også bruges med gearvælgeren i Sport-position\* – så er padlerne konstant aktiverede uden at blive deaktiverede.

### Geartronic – Sport-position\* (S)<sup>7</sup>

**S** Sport-programmet giver en mere sportslig funktion, ligesom det tillader højere omdrejningstal i gearene. Samtidig opnås hurtigere reaktion ved gasgivning. Ved aktiv kørsel prioriteres også kørsel i lavere gear, hvilket giver senere opgearing.

For at aktivere Sport-position:

- Før gearvælgeren til siden, fra **D**-stilling til endestillingen ved "+S-" – kombiinstrumentet skifter tegn fra **D** til **S**.

Sport-position kan vælges når som helst under kørsel.

### Geartronic - Vinterindstilling

Det kan være lettere at komme af sted i glat føre, hvis 3. gear vælges manuelt.

1. Tryk bremsepedalen ned, og før gearvælgeren fra **D**-stilling til endestilling ved "+S-" – kombiinstrumentet skifter tegn fra **D** til tallet **1**<sup>8</sup>.
2. Gå op i 3. gear ved at trykke stangen frem mod "+" (plus) to gange – displayet skifter tegn fra **1** til **3**.
3. Slip bremsen og giv forsigtigt gas.

Gearkassens "vinterindstilling" gør, at bilen kører med et lavere omdrejningstal og reduceret motorstyrke på drivhjulene.

### Kickdown

Når speederen trædes helt i bund (forbi den normale stilling for fuld gas), skiftes der straks automatisk ned i gear, hvilket kaldes kickdown.

Hvis speederen bringes ud af kickdown-stillingen, gøres der automatisk op.

<sup>7</sup> Kun med visse motorer.

<sup>8</sup> Hvis bilen har Sport-position\*, vises først "S".

- ◀ Kickdown bruges, når der kræves maksimal acceleration, f.eks. ved overhaling.

### Sikkerhedsfunktion

For at forhindre overdrejning af motoren har gearkassens styreprogram en nedgearingsbeskyttelse, der forhindrer kickdown-funktionen.

Geartronic tillader ikke nedgearing/kickdown, der medfører et så højt omdrejningstal, at motoren kan tage skade. Hvis føreren alligevel forsøger at skifte ned ved højt omdrejningstal, sker der ikke noget – man bliver i det aktuelle gear.

Ved kickdown kan bilen skifte et eller flere trin ad gangen alt efter motorens omdrejningstal. Bilen skifter op, når motoren når sit max. omdrejningstal. Det sker for at forhindre motorskader.

### Bugsering

Hvis bilen skal bugseres – se vigtig information i afsnittet Bugsering (s. 315).

### Relaterede oplysninger

- Transmissionolie - kvalitet og kapacitet (s. 403)
- Gearkasser (s. 274)

## Gearvælgerspærring

Der findes to forskellige typer gearvælgerspærring - mekanisk og automatisk.

### Mekanisk gearvælgerspærring

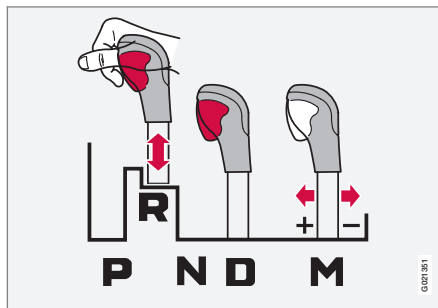

M: Manuelt skift<sup>9</sup> – "+/-" eller "Sportposition.

Gearvælgeren kan føres frit frem eller tilbage mellem **N** og **D**. De øvrige positioner har en spærring, som betjenes med spærreknappen på gearvælgeren.

Med spærreknappen trykket ind kan stangen føres frem eller tilbage mellem **P**, **R**, **N** og **D**.

### Automatisk gearvælgerspærring

Automatgearkassen har særlige sikkerhedssystemer:

### Parkeringsposition (P)

Stillestående bil med motoren i gang:

- Hold foden på bremsepedalen, mens gearvælgeren føres til en anden position.

### Elektrisk gearspærring - Shiftlock parkeringsposition (P)

For at kunne føre gearvælgeren fra **P** til øvrige gearpositioner skal bremsepedalen være trådt ned og nøglepositionen (s. 77) være **II**.

### Gearspærring - Neutral (N)

Hvis gearvælgeren står i **N**-position, og bilen har holdt stille i mindst 3 sekunder (uanset om motoren er i gang eller ej), er gearvælgeren spærret.

For at kunne føre gearvælgeren fra **N** til en anden gearposition skal bremsepedalen være trådt ned og nøglepositionen (s. 77) være **II**.

### Deaktivere automatisk gearvælgerspærring



<sup>9</sup> Illustrationen er skematisk.

Hvis bilen ikke kan køres, f.eks. hvis startbatteriet er afladet, skal gearvælgeren føres ud af position **P**, for at bilen skal kunne flyttes.

- 1 Løft gummimåtten i rummet bag midterkonsollen, og find et hul<sup>10</sup> til nøglebladet (s. 161) i bunden af rummet.
  - 2 Find en tilbageslagsknap nede i hullet med nøglebladet, tryk knappen ned med bladet og hold.
  - 3 Før gearvælgeren ud af **P**-positionen, og træk nøglebladet op.
4. Læg gummimåtten på plads igen.

### Relaterede oplysninger

- Automatisk gearkasse - Geartronic\* (s. 275)

### Starthjælp på en bakke (HSA)\*<sup>11</sup>

Driftsbremsen kan slippes før igangkørsel eller bakning på en bakke - funktionen HSA (Hill Start Assist) gør, at bilen ikke ruller af sted.

Funktionen betyder, at pedalytrykket i bremsesystemet stadig er til stede i nogle sekunder, mens foden flyttes fra bremsepedal til speeder.

Den midlertidige bremsevirkning slipper efter nogle sekunder, eller når føreren giver gas.

### Relaterede oplysninger

- Start af motor (s. 268)

### Firehjulstræk - AWD\*

Med firehjulstræk opnås optimalt vejgreb.

### Firehjulstrækket er altid tilkoblet

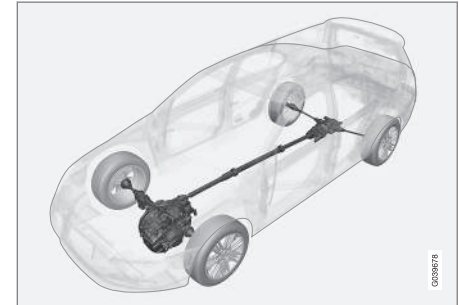

Firehjulstræk (All Wheel Drive) vil sige, at bilen trækker på alle fire hjul samtidigt.

Kraften fordeles automatisk mellem for- og baghjul. Et elektronisk styret koblingssystem fordeles kraften til de hjul, der under de aktuelle forhold har det bedste vejgreb. Derved opnås det bedste mulige vejgreb, og man undgår hjulspin. Under normal kørsel fordeles en større del af kraften til forhjulene.

Firehjulstræk øger kørselssikkerheden i regn, sne og på isglatte veje.

<sup>10</sup> Der kan være to huller – et til nøglebladet og et, der fikserer gummimåtten.

<sup>11</sup> Afhænger af kombinationen af motor og gearkasse. HSA er ikke mulig med visse kombinationer.

## ◀ Relaterede oplysninger

- Hill Descent Control (HDC)\* (s. 280)

### Hill Descent Control (HDC)\*<sup>13</sup>

HDC kan betragtes som en automatisk motorbremse. Når gaspedalen slippes ned ad bakke, bremses bilen normalt ved, at motoren søger at begrænse omdrejningstallet i tomgang, såkaldt motorbremsning. Men jo stejlere vejen er, og jo mere last der er i bilen, desto hurtigere ruller bilen på trods af motorbremsning – HDC-funktionen kompenserer for dette med automatisk bremseindgreb.

#### Generelt om HDC

HDC gør det muligt på stejle nedadgående bakker at øge/mindske hastigheden med foden på gaspedalen alene, uden at bruge driftsbremsen. Gaspedalens følsomhed bliver mindre og mere præcis, da pedalens fulde udslag kun kan regulere motorens omdrejningstal inden for et begrænset omdrejningstalområde. Bremsesystemet bremses selv, og giver bilen en lav og jævn hastighed, således at føreren kan koncentrere sig fuldstændigt om at styre.

HDC er en særlig stor hjælp på stejle bakker med ujævnt og glat føre, f.eks. ved søsætning af en båd fra en trailer og ned ad en rampe.

### ⚠ ADVARSEL

HDC fungerer ikke i alle situationer, den er kun beregnet som supplerende hjælpemiddel.

Føreren er altid i sidste ende ansvarlig for, at køretøjet køres på en sikker måde.

#### Funktion

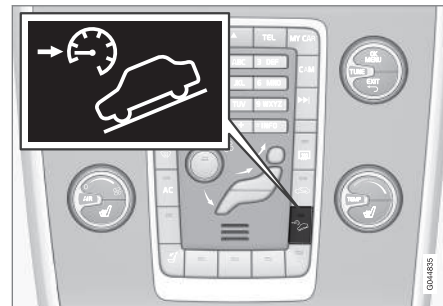

HDC Til/Fra.

HDC aktiveres eller slås fra med en af midterkonsollens strømafbrydere. Lampen i den lyser, når funktionen er aktiveret.

⚠ Når HDC er i gang, lyser kombiinstrumentets symbol kombineret med tekstmeddelelsen **Nedkørselssystem slået TIL**.

Med manuel gearkasse virker funktionen kun i 1. gear og baggear.

<sup>13</sup> Kun mulig på S60 Cross Country med AWD.

Med automatgear gælder, at gear **1** er valgt i manuel gearposition (+S-), eller at **R** er valgt. Det vises med **1** henholdsvis **R** i kombiinstrumentet, se Automatisk gearkasse - Geartronic\* (s. 275).

### **i** OBS

HDC kan ikke aktiveres på en automatisk gearkasse med gearvælgeren i position **D**.

### Betjening

HDC tillader bilen at bevæge sig med højst 10 km/t (6 mph) fremad med motorbremning og 7 km/t (4 mph) baglæns. Med speederen kan der dog vælges enhver hastighed inden for gearrets hastighedsområde. Når speederen slippes, bremses bilen hurtigt ned igen til 10 henholdsvis 7 km/t (6 respektive 4 mph), uanset hvor stejlt bakken er, og uden at man behøver at bruge driftsbremser.

Når funktionen arbejder, tændes bremselygterne automatisk. Føreren kan når som helst bremse eller standse bilen ved at bruge driftsbremser.

HDC deaktiveres:

- med midterkonsollens til-/fra-knap
- hvis et andet gear end **1** eller **R** vælges i en manuel gearkasse
- hvis et andet gear end **1** eller **R** vælges i manuel gearposition med en automatisk gearkasse.

Funktionen kan slås fra når som helst. Hvis det gøres på en stejl, nedadgående bakke, ophører bremsevirkningen ikke straks, men langsomt.

### **i** OBS

Med HDC aktiveret kan der nogle gange opstå en forsinkelse mellem gasgivning og motorreaktion.

### Relaterede oplysninger

- Firehjulstræk - AWD\* (s. 279)
- Automatisk gearkasse - Geartronic\* (s. 275)
- Manuel gearkasse (s. 274)

### Start/Stop\*

Nogle kombinationer af motor og gearkasse er udstyret med en Start/Stop-funktion, der f.eks. aktiveres, når bilen holder stille i en bilkø eller venter ved trafiklys – motoren slukkes midlertidigt og starter igen automatisk, når kørslen skal fortsætte.

Omsorg for miljøet er en af Volvo Car Corporations kerneværdier, som styrer al vores aktivitet. Denne målrettede indsats har resulteret i flere separate energibesparende funktioner, som Start/Stop er en af. De har den fælles opgave at reducere brændstofforbruget, hvilket igen bidrager til et reduceret udstødningsudslip.

### Generelt om Start/Stop



Motoren slukkes - det bliver mere støjsvagt og renere.

Med Start/Stop-funktionen får føreren mulighed for en mere aktiv miljøbevidst måde at køre bil på



- ◀ - motoren kan "standses automatisk", når det er hensigtsmæssigt.

### Manuel eller automatisk

Bemærk, at der er forskelle i Start/Stop-funktionen, afhængigt af, om gearkassen er manuel eller automatisk.

### Relaterede oplysninger

- Start/Stop\* - funktion og betjening (s. 282)
- Start af motor (s. 268)
- Start/Stop\* - indstillinger (s. 286)
- Start/Stop\* – motoren starter ikke automatisk (s. 285)
- Start/Stop\* – motoren starter automatisk (s. 284)
- Start/Stop\* - motoren standser ikke (s. 283)
- Start/Stop\* – ufrivilligt motorstop manuel gearkasse (s. 286)
- Start/Stop\* – symboler og meddelelser (s. 288)
- Batteri – Start/Stop (s. 370)

## Start/Stop\* - funktion og betjening

Start/Stop-funktionen aktiveres automatisk, når motoren startes med nøgle.



Start/Stop-funktionen aktiveres automatisk, når motoren startes med nøgle. Føreren gøres opmærksom på dette, ved at funktionens symbol tændes på kombiinstrumentet, og at Til-/Fra-knappens lampe lyser.



Alle bilens almindelige systemer, f.eks. belysning, radio osv. fungerer normalt, selv med

automatisk standset motor, bortset fra at noget udstyr kan få funktionen reduceret midlertidigt, f.eks. klimaanlæggets blæserhastighed eller meget høj lydstyrke på lydanlægget.

### Standse motoren automatisk

For at motoren skal standse automatisk gælder følgende:

Betingelser	M/A <sup>A</sup>
Udkobl, sæt gearstangen i neutral stilling og slip koblingspedalen – motoren standser automatisk.	M
Stand bilen med driftsbremsen og hold derefter foden på pedalen – motoren standser automatisk.	A

A M = Manuel gearkasse, A = Automatgear.



Hvis ECO-funktionen er aktiveret, kan motoren standse automatisk, før bilen holder helt stille.

For visse motorvarianter kan motoren standse automatisk, før bilen holder helt stille, uafhængigt af om ECO-funktionen er aktiveret eller ej.



Når motoren er standset automatisk, tændes kombiinstrumentets symbol for Start/Stop-funktionen.

## Starte motoren automatisk

Betingelser	M/A A
Med gearstangen i neutral stilling: 1. Tryk på koblingspedalen eller tryk på speederen - motoren starter. 2. Vælg det passende gear, og køр.	M
Slip trykket med foden på driftsbremsen - motor starter automatisk, og kørslen kan fortsætte.	A
Hold trykket på driftsbremsen, og tryk på speederen - motoren starter automatisk.	A
På en nedadgående bakke er der også denne mulighed: Slip driftsbremsen og lad bilen køre af sted - motoren starter automatisk, når hastigheden overstiger en normal ganghastighed.	M + A

A M = Manuel gearkasse, A = Automatgear.

## Deaktivere Start/Stop-funktionen



I nogle situationer kan det være ønskeligt at midlertidigt slå den automatiske Start/Stop-funktion fra – det gøres med et tryk på denne knap.



At funktionen er slået fra, angives ved, at kombiinstrumentets Start/Stop-symbol og Til-/Fra-knappens lampe slukker.

Start/Stop-funktionen er slået fra, indtil den aktiveres igen med knappen, eller indtil næste gang motoren startes med nøgle.

## Relaterede oplysninger

- Start/Stop\* (s. 281)
- Start af motor (s. 268)
- Start/Stop\* - indstillinger (s. 286)
- Start/Stop\* - motoren starter ikke automatisk (s. 285)
- Start/Stop\* - motoren starter automatisk (s. 284)
- Start/Stop\* - motoren standser ikke (s. 283)
- Start/Stop\* - ufrivilligt motorstop manuel gearkasse (s. 286)
- Start/Stop\* - symboler og meddelelser (s. 288)
- Batteri - Start/Stop (s. 370)

## Start/Stop\* - motoren standser ikke

Selvom Start/Stop-funktionen er aktiveret, standser motoren ikke altid automatisk.

Motoren standser ikke automatisk, hvis:

Betingelser	M/A <sup>A</sup>
bilen ikke først er nået op på 10 km/t (6 mph) efter nøglestart eller den seneste automatisk standsning.	M + A
føreren har åbnet sikkerhedsselsens lås.	M + A
startbatteriets kapacitet er under det lavest tilladte niveau.	M + A
motoren ikke har normal driftstemperatur.	M + A
udetemperaturen er omkring frysepunktet eller over ca. 30 °C.	M + A
forrudens elopvarmning aktiveres.	M + A
miljøet i kabinen afviger fra de forvalgte værdier - indikeres af, at kabinens blæser har et højt omdrejnings-tal.	M + A
bilen bakkес.	M + A
startbatteriets temperatur er under frysepunktet eller for høj.	M + A





Betingelser	M/A <sup>A</sup>
føreren foretager større ratbevægelser.	M + A
udstødningssystemets partikelfilter er fyldt – først efter en automatisk rengøring er udført (se Dieselpartikelfilter (DPF) (s. 306)), genaktiveres den midlertidigt deaktiverede Start/Stop-funktion.	M + A
vejbanen er meget stejl.	M + A
en anhænger er elektrisk forbundet til bilens elsystem.	M + A
motorhjelm er blevet åbnet <sup>B</sup> .	M + A
gearkassen ikke har normal driftstemperatur.	A
det atmosfæriske lufttryk er mindre end svarende til 1.500-2.500 meter over havets overflade - det aktuelle lufttryk varierer alt efter vejforholdene.	A
den adaptive fartpilots køassistent er aktiveret.	A
gearvælgeren er i <b>R</b> , <b>S</b> -position <sup>C</sup> eller "+/-".	A

<sup>A</sup> M = Manuel gearkasse, A = Automatgear.

<sup>B</sup> Kun med visse motorer.

<sup>C</sup> Sport-position.

### Relaterede oplysninger

- Start/Stop\* (s. 281)
- Start/Stop\* - funktion og betjening (s. 282)
- Start af motor (s. 268)
- Start/Stop\* - indstillinger (s. 286)
- Start/Stop\* - motoren starter ikke automatisk (s. 285)
- Start/Stop\* - motoren starter automatisk (s. 284)
- Start/Stop\* - ufrivilligt motorstop manuel gearkasse (s. 286)
- Start/Stop\* - symboler og meddelelser (s. 288)
- Batteri - Start/Stop (s. 370)

### Start/Stop\* - motoren starter automatisk

En automatisk standset motor kan i nogle tilfælde genstarte, uden at føreren har besluttet, at kørslen skal fortsætte.

I følgende tilfælde starter motoren automatisk, selv om føreren ikke har trykket koblingspedalen ned (manuel gearkasse) eller løfter foden fra driftsbremsen (automatisk gearkasse):

Betingelser	M/A <sup>A</sup>
Der dannes dug på ruderne.	M + A
Miljøet i kabinen adskiller sig fra de forudindstillede værdier.	M + A
Der er et forbigående højt strømforbrug, eller startbatteriets kapacitet falder til under det laveste tilladte niveau.	M + A
Gentagne tryk på bremsepedalen.	M + A
Motorhjelm åbnes <sup>B</sup> .	M + A
Bilen begynder at rulle eller øger hastigheden lidt, hvis bilen er standset automatisk uden at stå helt stille.	M + A
Førerens selelås åbnes med gearvælgeren i <b>D</b> - eller <b>N</b> -position.	A
Ratbevægelser <sup>B</sup> .	A

Betingelser	M/A <sup>A</sup>
Gearvælgeren føres ud af position <b>D</b> -position til <b>S</b> -position <sup>C</sup> , <b>R</b> eller "+/-".	A
Fører døren åbnes med gearvælgeren i <b>D</b> -stilling - en "pling"-lyd og tekstmeddelelse informerer om, at Start/Stop-funktionen er aktiv.	A

A M = Manuel gearkasse, A = Automatgear.

B Kun med visse motorer.

C Sport-position.

## ADVARSEL

Undgå at åbne motorhjelm, når motoren er standset automatisk - motoren kan pludselig starte automatisk. Udfør først en normal slukning af motoren med **START/STOP ENGINE**-knappen, inden motorhjelm klappe op.

## Relaterede oplysninger

- Start/Stop\* (s. 281)
- Start/Stop\* - funktion og betjening (s. 282)
- Start af motor (s. 268)
- Start/Stop\* - indstillinger (s. 286)
- Start/Stop\* - motoren starter ikke automatisk (s. 285)
- Start/Stop\* - motoren standser ikke (s. 283)
- Start/Stop\* - ufrivilligt motorstop manuel gearkasse (s. 286)

- Start/Stop\* - symboler og meddelelser (s. 288)
- Batteri - Start/Stop (s. 370)

## Start/Stop\* - motoren starter ikke automatisk

Motoren starter ikke altid automatisk efter at være standset automatisk.

I følgende tilfælde starter motoren ikke automatisk efter at være standset automatisk:

Betingelser	M/A A
Der er sat i gear uden udkobling - en displaytekst beder føreren om at stille gearstangen i neutral stilling for at automatisk start kan ske.	M
Føreren har ikke sikkerhedssele på.	M
Føreren ikke har sikkerhedssele på, gearvælgeren er i <b>P</b> -position og fører døren er åben - der skal foretages en normal motorstart.	A

A M = Manuel gearkasse, A = Automatgear.

## Relaterede oplysninger

- Start/Stop\* (s. 281)
- Start/Stop\* - funktion og betjening (s. 282)
- Start af motor (s. 268)
- Start/Stop\* - indstillinger (s. 286)
- Start/Stop\* - motoren starter automatisk (s. 284)
- Start/Stop\* - motoren standser ikke (s. 283)



- Start/Stop\* – ufrivilligt motorstop manuel gearkasse (s. 286)
- Start/Stop\* – symboler og meddelelser (s. 288)
- Batteri – Start/Stop (s. 370)

### Start/Stop\* – ufrivilligt motorstop manuel gearkasse

Hvis en igangsætning mislykkes, og motoren går i stå, skal du gøre som beskrevet nedenfor:

1. Kontroller, at førersidens sikkerhedssele sidder fastlåst i selelåsen.
2. Tryk koblingspedalen ned igen - motoren starter automatisk.
3. I nogle tilfælde skal gearstangen sættes i neutral stilling. Kombiinstrumentet viser teksten **Sæt i frigear**.

#### Relaterede oplysninger

- Start/Stop\* (s. 281)
- Start/Stop\* - funktion og betjening (s. 282)
- Start af motor (s. 268)
- Start/Stop\* - indstillinger (s. 286)
- Start/Stop\* – motoren starter ikke automatisk (s. 285)
- Start/Stop\* – motoren starter automatisk (s. 284)
- Start/Stop\* - motoren standser ikke (s. 283)
- Start/Stop\* – symboler og meddelelser (s. 288)
- Batteri – Start/Stop (s. 370)

### Start/Stop\* - indstillinger

I bilens menusystem MY CAR under overskriften **DRIVE** er der information om Volvos Start/Stop-system og anbefalinger vedrørende energibesparende køreteknik.

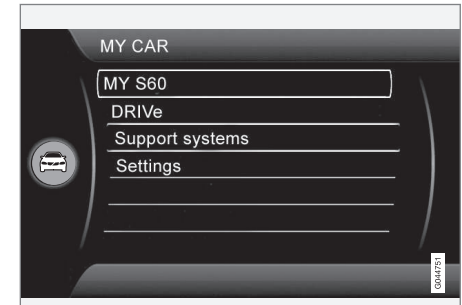

#### Relaterede oplysninger

- Start/Stop\* (s. 281)
- Start/Stop\* - funktion og betjening (s. 282)
- Start af motor (s. 268)
- Start/Stop\* – motoren starter ikke automatisk (s. 285)
- Start/Stop\* – motoren starter automatisk (s. 284)
- Start/Stop\* - motoren standser ikke (s. 283)
- Start/Stop\* – ufrivilligt motorstop manuel gearkasse (s. 286)

- Start/Stop\* – symboler og meddelelser (s. 288)
- Batteri – Start/Stop (s. 370)

## Start/Stop\* – symboler og meddelelser







Start/Stop-funktionen kan vise tekstmeddelelsen på kombiinstrumentet.

### Tekstmeddelelse



Kombineret med denne kontrollampe kan Start/Stop-funktionen vise tekstmeddelelsen på kombiinstrumentet for

visse situationer. For nogle af dem er der en anbefalet afhjælpning, som bør udføres. Følgende tabel viser nogle eksempler.

Symbol	Meddelelse / besked	Information/afhjælpning	M/A <sup>A</sup>
	Auto Start/Stop Service påkrævet	Start/Stop er ude af funktion. Kontakt et værksted - et autoriseret Volvo-værksted anbefales.	M + A
	Autostart Motor i gang + akustisk signal	Aktiveres, hvis førerdøren åbnes med automatisk standset motor og gearvælgeren i <b>D</b> -position.	A
	Tryk på startknap	Motoren vil ikke starte automatisk - foretag en normal motorstart med <b>START/STOP ENGINE</b> -knappen.	M + A
	Træd på kobling for at starte	Motoren er klar til at starte automatisk - venter på, at koblingspedalen bliver trykket ned.	M
	Træd på bremse og kobling for at starte	Motoren er klar til at starte automatisk - venter på, at bremse- eller koblingspedalen bliver trykket ned.	M
	Skift til frigear for at starte	Der er sat i gear uden udkobling - kobl ud og sæt gearstangen i neutral stilling.	M

Symbol	Meddelelse / besked	Information/afhjælpning	M/A <sup>A</sup>
	Vælg <b>P</b> eller <b>N</b> for at starte	Start/Stop er blevet deaktiveret - før gearvælgeren til position <b>N</b> eller <b>P</b> , og foretag en normal motorstart med <b>START/STOP ENGINE</b> -knappen.	A
	Tryk på startknap	Motoren vil ikke starte automatisk - foretag en normal motorstart med <b>START/STOP ENGINE</b> -knappen og gearvælgeren på <b>P</b> eller <b>N</b> .	A

A M = Manuel gearkasse, A = Automatgear.

Hvis en meddelelse ikke slukkes, efter udført afhjælpning, bør et værksted kontaktes - et autoriseret Volvo-værksted anbefales.

### Relaterede oplysninger

- Start/Stop\* (s. 281)
- Start/Stop\* - funktion og betjening (s. 282)
- Start af motor (s. 268)
- Start/Stop\* - indstillinger (s. 286)
- Start/Stop\* – motoren starter ikke automatisk (s. 285)
- Start/Stop\* – motoren starter automatisk (s. 284)
- Start/Stop\* - motoren standser ikke (s. 283)
- Start/Stop\* – ufrivilligt motorstop manuel gearkasse (s. 286)
- Batteri – Start/Stop (s. 370)

## Køretilstand ECO\*

ECO er en innovativ Volvo-funktion til biler med automatgear, som kan reducere brændstofforbruget med op til 5 %, afhængigt af førerens køremåde. Funktionen giver føreren mulighed for en mere aktiv miljøbevidst måde at køre bil på.

### Generelt



Ved aktivering af ECO-funktionen ændres følgende:

- Gearkassens gearskiftepunkter.
- Motorstyring og speederrespons.
- Start/Stop-funktionen – motoren kan standse automatisk, selv før bilen er standset og står helt stille.
- Funktionen Eco Coast aktiveres - motorbremsning ophører.
- Klimaanlæggets indstillinger - nogle elforbrugere deaktiveres eller fungerer med nedsat effekt.

**i OBS**

Ved aktivering af ECO-funktionen ændres nogle parametre i klimaanlæggets indstillinger, og nogle elforbrugeres funktioner reduceres. Nogle indstillinger kan nulstilles manuelt, men fuld funktion kan kun gendannes ved at slå ECO-funktionen fra.

### ECO - Betjening

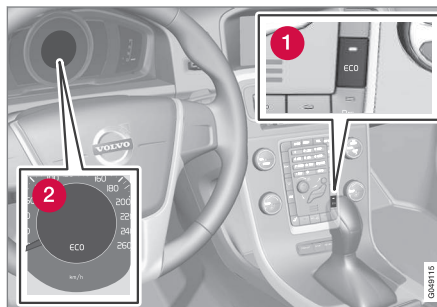

- 1 ECO Til/Fra
- 2 ECO-symbol

Ved slukning af motoren deaktiveres ECO-funktionen og skal derfor aktiveres efter hver start af motoren. Der er undtagelser for visse motorer - det kan dog let bekræftes, ved at både kombiinstrumentets **ECO**-symbol og ECO -knappens lampe lyser, når funktionen er aktiveret.

### ECO-funktion Til eller Fra

**ECO**



At ECO-funktionen er slået fra, angives ved, at kombiinstrumentets **ECO**-symbol og ECO -knappens lampe slukker. Funktionen er derefter slået fra, indtil den igen aktiveres med ECO -knappen.

### Eco Coast - Funktion

Delfunktionen Eco Coast betyder i praksis, at motorbremsen deaktiveres, således at bilens kinetiske energi anvendes til at rulle over længere afstande. Når føreren slipper speederen udkobles gearkassen automatisk fra motoren hvis omdrejningstal falder til tomgang med et minimum forbrug.

Funktionen er beregnet til anvendelse ved en forudset sænkning af hastigheden, f.eks. for at rulle ind i en zone med en lavere hastighedsgrænse.

Eco Coast muliggør en proaktiv kørsel, hvor føreren kan bruge den såkaldte "Pulse & Glide"-teknologi og et minimum af opbremsning.

Også en kombination af Eco Coast og ECO-funktion midlertidigt slået fra kan samlet bidrage til reduceret forbrug. Altså:

- Aktiveret Eco Coast: Lang rulning **uden** motorbremsning = Lavt forbrug

og

- ECO-funktion slået fra: Kort rulning **med** motorbremsning = Minimalt forbrug.

**i OBS**

For at få optimalt lavt brændstofforbrug bør Eco Coast kombineret med friløb generelt undgås.

### Aktivere Eco Coast

Funktionen aktiveres, når speederen slippes helt i kombination med følgende:

- **ECO**-knappen aktiveret
- Gearvælgeren i **D**-position
- Hastighed inden for intervallet ca. 65-140 km/t (40-87 mph)
- Nedadgående vej ikke stejlere end ca. 6 %.

### Deaktivere Eco Coast

I nogle situationer kan det være ønskeligt at slå Eco Coast-funktionen fra. Eksempler på sådanne situationer kan være:

- ved stejle nedadgående bakker - for at kunne bruge motorbremsning.
- før en forestående overhaling - for at kunne foretage den på den sikrest mulige måde.

At deaktivere Eco Coast og vende tilbage til motorbremsning kan gøres som følger:

- Tryk på **ECO**-knappen.
- Før gearstangen til manuel "**S+/-**"-position.

- Skift med ratpadlerne.
- Træd på gas- eller bremsepedal.

### Eco Coast - Begrænsninger

Funktionen er ikke tilgængelig, hvis:

- fartpiloten aktiveres
- nedadgående vej er stejlere end ca. 6 %
- der foretages manuelle skift med ratpadlerne\*
- motor og/eller gearkasse ikke har normal driftstemperatur.
- gearvælgeren føres fra **D**- til "**S+/-**"-position
- hastigheden er uden for intervallet ca. 65-140 km/t (40-87 mph)

### Mere information og indstillinger



I bilens menu-system **MY CAR** er der yderligere oplysninger om ECO-konceptet, se afsnittet MY CAR (s. 107).

### Relaterede oplysninger

- Generelt om klimaet (s. 120)

## Driftsbremsen

Driftsbremsen anvendes til at sænke bilens hastighed ved kørsel.

Bilen er af sikkerhedsmæssige årsager udstyret med to bremsekredse. Hvis en bremsekreds beskadiges, vil bremsepedalen gå dybere ned, og et kraftigere pedaltryk er nødvendigt for at opnå normal bremseeffekt.

Førerens tryk på bremsepedalen forstærkes af en bremseservo.

### ADVARSEL

Bremseservoene fungerer kun, når motoren kører.

Hvis driftsbremsen bruges, når motoren er slukket, føles pedalen død, og der skal anvendes et kraftigere pedaltryk for at bremse bilen.

På biler med funktionen Starthjælp på en bakke (HSA)\* (s. 279)\* vender pedalen langsommere end sædvanligt tilbage til normal tilstand, hvis bilen er parkeret på en bakke eller på ujævnt underlag.

I meget bakket terræn og under kørsel med tung last kan bremserne aflastes ved motorbremning. Motorbremsen udnyttes mest effektivt, hvis man bruger samme gear ned ad bakke som op ad bakke.

For mere generelle oplysninger om hård belastning af bilen, se Motorolie - ugunstige kørselsforhold (s. 399).

## Bremse på våde veje

Ved kørsel i længere tid i kraftigt regn uden at bremse kan bremseeffekten ved første bremsning forsinkes en del. Det kan også være tilfældet efter bilvask. Det er i så fald nødvendigt at træde kraftigere på bremsen. Hold derfor større afstand til forankørende trafik.

Bremser kraftigt efter kørsel på våde veje og efter bilvask. Bremseskiverne opvarmes derved, tørrer hurtigere og bliver beskyttet mod korrosion. Tag hensyn til den aktuelle trafiksituation ved bremsning.

## Bremse på saltede veje

Ved kørsel på saltede veje kan der dannes et saltlag på bremseskiver og bremsebelægninger. Dette kan øge bremselængden. Hold derfor ekstra stor sikkerhedsafstand til forankørende køretøjer. Sørg også for at:

- Bremse en gang imellem for at fjerne et eventuelt saltlag. Sørg for, at andre trafikanter ikke udsættes for fare ved bremsningen.
- Træd forsigtigt på bremsepedalen, når kørslen er afsluttet, og inden næste tur starter.

## Vedligeholdelse

For at holde bilen på et højt niveau, hvad angår trafikikkerhed, driftssikkerhed og pålidelighed

bør Volvos serviceintervaller følges. De er specificeret i Service- og Garantibogen.



Nye og udskiftede bremseklodser og bremsekitter yder først optimal bremsevirkning efter nogle hundrede kilometers "tilkørsel". Kompenser for den reducerede bremsevirkning ved at træde hårdere på bremsepedalen. Volvo anbefaler, at der kun monteres bremsebelægninger, der er godkendt til din Volvo.

### VIGTIGT

Kontrol af slitage på bremsesystemets komponenter bør foretages regelmæssigt.

Kontakt et værksted for at få oplysninger om fremgangsmåde, eller lad et værksted udføre inspektionen - et autoriseret Volvo-værksted anbefales.

## Symboler og meddelelser

Symbol	Betydning
	Konstant - kontroller bremsevæskens niveauet. Hvis niveauet er lavt, skal der påfyldes bremsevæske. Undersøg også årsagen til tabet af bremsevæske.
	Konstant lys i to sekunder ved motorstart - automatisk funktionskontrol.

**ADVARSEL**

Hvis  og  er tændt på samme tid, kan der være opstået en fejl i bremsesystemet.

Hvis niveauet i bremsevæskebeholderen ved denne lejlighed er normalt, køres forsigtigt til nærmeste værksted for kontrol af bremsesystemet - et autoriseret Volvo-værksted anbefales.

Hvis bremsevæsken ligger under **MIN**-niveauet i bremsevæskebeholderen, må bilen ikke køres videre, uden at der er fyldt bremsevæske på.

Årsagen til tab af bremsevæske skal kontrolleres.

**Relaterede oplysninger**

- Parkeringsbremse (s. 295)
- Driftsbremse - nødbremselys og automatiske advarselsblinklys (s. 293)
- Driftsbremse - nødbremseforstærkning (s. 294)
- Driftsbremse - blokeringsfri bremsere (s. 293)

**Driftsbremse - blokeringsfri bremsere**

Blokeringsfri bremsere, ABS (Anti-lock Braking System), forhindrer, at hjulene blokeres under bremsning.

Funktionen medfører, at styreevnen bevares, og det bliver lettere f.eks. at undvige en forhindring. Når systemet træder i funktion, kan man mærke vibration i bremsepedalen, hvilket er normalt.

Efter at motoren er startet foretages automatisk en kort test af ABS-systemet, når føreren slipper bremsepedalen. En yderligere automatisk test af ABS-systemet kan blive foretaget ved lav hastighed. Testen kan fornemmes som pulseringer i bremsepedalen.

**Relaterede oplysninger**

- Driftsbremsen (s. 292)
- Parkeringsbremse (s. 295)
- Driftsbremse - nødbremselys og automatiske advarselsblinklys (s. 293)
- Driftsbremse - nødbremseforstærkning (s. 294)

**Driftsbremse - nødbremselys og automatiske advarselsblinklys**

Nødbremselys aktiveres for at gøre bagvedkørende opmærksomme på en kraftig opbremsning. Denne funktion betyder, at bremselyset blinker i stedet for - som ved normal bremsning - at lyse konstant.

Nødbremselys aktiveres ved hastigheder over 50 km/t (31 mph) ved kraftig opbremsning. Efter at bilens hastighed er blevet bremset til under 10 km/t (6 mph), går bremselyset tilbage fra at blinke til normalt konstant lys - samtidig aktiveres advarselsblinklys (s. 92). Disse blinker, indtil føreren accelererer bilen til en højere hastighed igen eller slukker for advarselsblinklysene.

**Relaterede oplysninger**

- Driftsbremsen (s. 292)
- Parkeringsbremse (s. 295)
- Driftsbremse - nødbremseforstærkning (s. 294)
- Driftsbremse - blokeringsfri bremsere (s. 293)

## **Driftsbremse - nødbremseforstærkning**

Nødbremseforstærkning EBA (Emergency Brake Assist) bidrager til at øge bremsekraften og dermed reducere bremselængden.

EBA mærker førerens måde at bremse på og øger bremsekraften, når det behøves. Bremsekraften kan forstærkes op til niveauet, når ABS-systemet træder i funktion. EBA- funktionen afbrydes, når trykket på bremsepedalen mindskes.

### **i OBS**

Når EBA aktiveres, synker bremsepedalen lidt længere ned end sædvanligt. Tryk på (hold) bremsepedalen, så længe som nødvendigt. Hvis bremsepedalen slippes, ophører al bremsning.

### **Relaterede oplysninger**

- Driftsbremsen (s. 292)
- Parkeringsbremse (s. 295)
- Driftsbremse - nødbremse og automatiske advarselsblinklys (s. 293)
- Driftsbremse - blokeringsfri brems (s. 293)

## Parkeringsbremse

Når bilen holder stille, forhindrer parkeringsbremsen bilen i at begynde at rulle ved mekanisk at låse/spærre to hjul.

### Funktion

Når den elbetjente parkeringsbremse er i funktion, høres en svag elmotorlyd. Lyden forekommer også ved automatiske funktionskontroller af parkeringsbremsen.

Hvis bilen står stille, når parkeringsbremsen trækkes, virker den kun på baghjulene. Hvis den aktiveres, mens bilen er i bevægelse, anvendes den normale driftsbremse, dvs. bremsen virker på alle fire hjul. Bremseeffekten overføres til baghjulene, når bilen holder næsten stille.

### Lav batterispænding

Hvis batterispændingen er for lav, kan parkeringsbremsen hverken udløses eller aktiveres. Hvis batterispændingen er for lav, skal der tilsluttes et hjælpebatteri, se Starthjælp med andet batteri (s. 273).

## Aktivering af parkeringsbremsen



Parkeringsbremseknap - træk.

1. Tryk driftsbremsepedalen godt ned.
2. Tryk på parkeringsbremsekappen.
  - >  Kombiinstrumentets symbol begynder at blinke – når det lyser konstant, er parkeringsbremsen trukket.
3. Slip driftsbremsepedalen, og sørg for at bilen holder stille.

Når bilen parkeres, skal gearvælgeren sættes i 1. gear (manuelt gear), eller gearvælgeren skal være i position **P** (automatisk gearkasse).

### Nødbremse

I en nødsituation kan parkeringsbremsen trækkes, når køretøjet er i bevægelse, ved at trykke og

holde på parkeringsbremsekappen. Bremseforløbet afbrydes, når knappen slippes.

### OBS

Under nødbremning ved højere hastigheder lyder et signal under låsningen.

### Parkering på skråninger

Hvis bilen parkeres op ad bakke:

- Drej hjulene i retning **fra** kantstenen.

Hvis bilen parkeres ned ad bakke:

- Drej hjulene i retning **mod** kantstenen.

### ADVARSEL

Brug altid parkeringsbremsen ved parkering på et hældende underlag – et valgt gear eller automatgearets **P**-position er ikke tilstrækkeligt til at holde bilen i alle situationer.

## « Udløse parkeringsbremsen



Parkeringsbremseknap - slip.

### Bil med manuelt gear

#### Udløse manuelt

1. Sæt fjernbetjeningen i tændingslåsen<sup>14</sup>.
2. Tryk driftsbremsepedalen godt ned.
3. Træk i knappen.
  - >  Parkeringsbremsen slipper, og kombiinstrumentets symbol slukkes.

#### **i** OBS

Parkeringsbremsen kan også slippes manuelt ved træde koblingspedalen ned i stedet for bremsepedalen. Volvo anbefaler, at bremsepedalen bruges.

#### Udløse automatisk

1. Start motoren.
2. Vælg 1. gear eller bakgear.
3. Slip koblingen, og giv gas.
  - >  Parkeringsbremsen slipper, og kombiinstrumentets symbol slukkes.

### Bil med automatgear

#### Udløse manuelt

1. Sæt fjernbetjeningen i tændingslåsen<sup>14</sup>.
2. Tryk driftsbremsepedalen godt ned.
3. Træk i knappen.
  - >  Parkeringsbremsen slipper, og kombiinstrumentets symbol slukkes.

#### Udløse automatisk

1. Spænd sikkerhedsselen.
2. Start motoren.
3. Tryk driftsbremsepedalen godt ned.
4. Før gearvælgeren til position **D** eller **R**, og giv gas.
  - >  Parkeringsbremsen slipper, og kombiinstrumentets symbol slukkes.

#### **i** OBS

Af sikkerhedsmæssige årsager slippes parkeringsbremsen kun automatisk, hvis motoren kører, og føreren er iført en sikkerhedssele. Parkeringsbremsen slippes straks på biler med parkeringsbremse, når speederen trykkes ned, og gearvælgeren er i position **D** eller **R**.

### Tung last op ad bakke

Tung last, f.eks. en anhænger, kan bevirke, at bilen ruller baglæns, når parkeringsbremsen udløses automatisk på en kraftig stigning. Dette undgås ved at trykke knappen ind, samtidig med at man begynder at køre. Slip knappen, når motoren begynder at trække.



### Udskiftning af bremsebelægninger

Bremsebelægningerne bagtil skal udskiftes på værksted pga. den elektriske parkeringsbremse konstruktion - et autoriseret Volvo-værksted anbefales.

### Symboler og meddelelser

For information om, hvordan kombiinstrumentets tekstmeddelelser kan vises og slettes, se Meddelelser - håndtering (s. 107).

<sup>14</sup> For biler med nøglefri start- og låsesystem: Tryk på **START/STOP ENGINE**.

Symbol	Meddelelse / besked	Betydning/Afhjælpning
	"Meddelelse / besked"	<ul style="list-style-type: none"> <li>Læs kombiinstrumentets meddelelse.</li> </ul>
		<p>Et blinkende symbol viser, at parkeringsbremsen er aktiveret.</p> <p>Hvis symbolet blinker i andre situationer, betyder det, at der er opstået en fejl.</p> <ul style="list-style-type: none"> <li>Læs kombiinstrumentets meddelelse.</li> </ul>
	<b>Parkeringsbremse ikke helt udløst</b>	<p>Parkeringsbremsen kan ikke udløses på grund af en fejl:</p> <ul style="list-style-type: none"> <li>Prøv at trække og udløse bremsen.</li> </ul> <p>Hvis fejlen fortsætter efter nogle forsøg:</p> <ul style="list-style-type: none"> <li>Henvend dig til et værksted - et autoriseret Volvo-værksted anbefales.</li> </ul> <p>Bemærk: Der lyder et advarselssignal ved fortsat kørsel med denne fejlmeddelelse.</p>
	<b>Parkeringsbremse ikke aktiveret</b>	<p>Parkeringsbremsen kan ikke aktiveres på grund af en fejl:</p> <ul style="list-style-type: none"> <li>Prøv at udløse og trække bremsen.</li> </ul> <p>Hvis fejlen fortsætter efter nogle forsøg:</p> <ul style="list-style-type: none"> <li>Henvend dig til et værksted - et autoriseret Volvo-værksted anbefales.</li> </ul> <p>Meddelelsen vises også på en bil med manuelt gear, når man kører med lav hastighed med døren åben, for at gøre føreren opmærksom på, at parkeringsbremsen kan være udløst af sig selv.</p>
	<b>Parkeringsbremse Service påkrævet</b>	<p>Der er opstået en fejl:</p> <ul style="list-style-type: none"> <li>Prøv at trække og udløse bremsen.</li> </ul> <p>Hvis fejlen fortsætter efter nogle forsøg:</p> <ul style="list-style-type: none"> <li>Henvend dig til et værksted - et autoriseret Volvo-værksted anbefales.</li> </ul>

Hvis bilen skal parkeres, inden en eventuel fejl er afhjulpet, skal hjulene drejes som ved parkering

på en skråning og gearvælgeren stå i 1. gear (manuelt gear), henholdsvis **P** (automatgear).

En tekstmeddelelse kan slukkes med et kort tryk på blinklysarmens **OK**-knap.



◀◀ **Relaterede oplysninger**

- Driftsbremsen (s. 292)

## Kørsel i vand

Kørsel i vand betyder, at bilen køres gennem en dybere mængde vand på en vanddækket vejbane. Kørsel i vand skal foregå med stor forsigtighed.

Bilen kan køres gennem en vanddybde på højst 25 cm (30 cm med S60 Cross Country) ved højst ganghastighed. Vær ekstra forsigtig ved kørsel gennem strømmende vand.

Ved kørsel i vand skal hastigheden holdes lav, og bilen må ikke standse. Når vandet er passeret, skal der trykkes let på bremsepedalen for at kontrollere, at der opnås fuld bremsevirkning. Vand og f.eks. mudder kan gøre bremsebelægningerne våde med forsinket bremsevirkning til følge.

- Rengør eventuelle kontakter til elektrisk varmer og anhængerkobling efter kørsel i vand og ler.
- Lad ikke bilen stå i vand til over tærsklerne i længere tid, da det kan forårsage fejl i bilens elektriske anlæg.

### ! VIGTIGT

Motoren kan beskadiges, hvis der trænger vand ind i luftfilteret.

På større dybder end 25 cm (30 cm med S60 Cross Country) kan der komme vand ind i transmissionen. Dette reducerer oliernes smørende evne, hvilket forkorter levetiden for disse systemer.

Skader på enhver komponent, motor, transmission, turbolader, differential eller dens interne komponenter forårsaget af oversvømmelser, hydrostatisk låsning eller oliemangel er ikke dækket af garantien.

Ved motorstop i vand, prøv ikke at genstarte - bugser bilen ud af vandet til et værksted. Et autoriseret Volvo-værksted anbefales. Risiko for motorfejl.

### Relaterede oplysninger

- Bjergning (s. 317)
- Bugsering (s. 315)

## Overophedning

Under særlige forhold, f.eks. ved kørsel i stærkt bakket terræn og varmt vejr, er der risiko for, at motoren og kølesystemet overophedes - særligt ved tung last.

For oplysninger om overophedning ved kørsel med anhænger, se Kørsel med anhænger\* (s. 308).

- Fjern ekstra lygter, som er placeret foran kølgitteret ved kørsel i varmt vejr.
- Hvis temperaturen i motorens kølesystem bliver for høj, tændes et advarselssymbol på kombiinstrumentets informationsdisplay og viser dér tekstmeddelelsen **Høj motortemp. Stands straks**. Stands bilen på en sikker måde, og lad motoren gå i tomgang i nogle minutter for at køle af.
- Hvis tekstmeddelelsen **Høj motortemp. Sluk motor** eller **Kølevæskestand lav Stands straks** vises, skal motoren standses, efter at bilen er standset.
- Ved overophedning i gearkassen aktiveres en indbygget beskyttelsesfunktion, som bl.a. tændes et advarselssymbol på kombiinstrumentet, og dets display viser tekstmeddelelsen **Transm.olietemp Nedsæt hastighed** eller **Transm.olietemp Stands sikkert Vent på køling** – følg den givne anbefaling, og sæt hastigheden ned, eller stands bilen på en sikker måde. Lad derefter motoren gå i



## START OG KØRSEL

tomgang i nogle minutter for at lade gearkassen afkøle.

- I tilfælde af overophedning frakobles bilens aircondition muligvis midlertidigt.
- Stands ikke motoren straks ved stop efter hård kørsel.

### **OBS**

Det er normalt, at motorens ventilator kører et stykke tid efter, at motoren er slukket.

## Kørsel med åben bag/bagagerumsklap

Ved kørsel med åben bagagerumsklap kan giftige udstødningsgasser blive suget ind i bilen via bagagerummet.

### **ADVARSEL**

Kør ikke med bagagerumsklappen åben. Giftig udstødningsgas kan suges ind i bilen via bagagerummet.

## Relaterede oplysninger

- Lastning (s. 148)

## Overbelastning - startbatteri

De elektriske funktioner i bilen belaster startbatteriet (s. 366) i forskellig grad. Brug ikke nøgleposition **II** (s. 77), når motoren er standset. Brug i stedet indstilling **I** – så bruges der mindre strøm.

Vær også opmærksom på, at forskelligt tilbehør belaster det elektriske anlæg. Brug ikke funktioner, der bruger megen strøm, når motoren ikke er i gang. Eksempler på disse funktioner er:

- kabineblæser
- lygter
- forrudevisker(e)
- lydanlæg (høj lydstyrke).

Hvis startbatteriets spænding er lav, viser kombiinstrumentets informationsdisplay teksten **Lav batterispæn. Nedsat strømforb.** Energisparefunktionen slår derefter visse funktioner fra eller reducerer dem, f.eks. kabineblæser og/eller lydanlæg.

- Oplad startbatteriet ved at starte motoren og lad den derefter fortsætte i mindst 15 minutter - startbatteriet oplades bedre under kørsel end med motoren i tomgang, når bilen holder stille.

## Inden en længere rejse

Før en lang rejse er det en god idé at gå gennem følgende punkter:

- Kontrollér, at motoren fungerer, som den skal, og at brændstofforbruget (s. 408) er normalt.
- Kontrollér, at der ikke lækker benzin, olie eller anden væske ud.
- Kontrollér alle pærer og dækkenes mønstredybde.
- I visse lande kræver loven, at man medfører en advarselstrekant (s. 330).

## Relaterede oplysninger

- Motorolie - kontrol og påfyldning (s. 350)
- Skift af hjul - aftagning af hjul (s. 326)
- Udsiftning af pærer - generelt (s. 355)

## Vinterkørsel

I vinterkørsel, er det vigtigt at udføre nogle kontroller for at sikre, at bilen vil kunne køres sikkert.

Inden den kolde årstid bør især nedenstående kontrolleres:

- Motorens kølevæske (s. 352) skal indeholde 50 % glykol. Dette blandingsforhold beskytter motoren mod frostsprængning ned til ca. -35 °C. For at undgå sundhedsrisici bør forskellige typer glykol ikke blandes.
- Brændstoffranken bør være godt fyldt op for at forhindre, at der dannes kondensvand.
- Motoroliens viskositet er vigtig. Olie med lavere viskositet (tyndere olie) letter starten i koldt vejr og reducerer også brændstofforbruget, mens motoren er kold. For mere information om egnede olietyper, se Motorolie - ugunstige kørselsforhold (s. 399).

### VIGTIGT

Olie med lav viskositet må ikke anvendes til hård kørsel eller i varmt vejr.

- Startbatteriets tilstand og ladeniveau bør undersøges. Koldt vejr stiller større krav til startbatteriet, samtidig med at dets kapacitet reduceres.
- Brug sprinklervæske (s. 365) for at undgå isdannelse i sprinklervæskebeholderen.

For at opnå bedst muligt vejgreb anbefaler Volvo vinterdæk på alle fire hjul, hvis der er risiko for sne eller is.

### OBS

I nogle lande er det lovpligtigt at anvende vinterdæk. Pigdæk er ikke tilladt i alle lande.

## Glat føre

Øv dig i glatførekørsel under kontrollerede forhold for at lære, hvordan bilen reagerer.

## Relaterede oplysninger

- Vinterkørsel (s. 301)

## Tankdækselklap - åbne/lukke

Tankdækselklappen kan åbnes/lukkes på følgende måde:

### Åbning og lukning af tankdækselklappen



Åbn tankdækselklappen med knappen på belysningspanelet - klappen åbner, når knappen slippes.

På kombiinstrumentets display angiver pilen på symbolet, på hvilken side af bilen tankdækslet er placeret.

- Klappen lukkes ved at trykke den ind, indtil der høres et klik.

### Relaterede oplysninger

- Påfyldning af brændstof (s. 302)

## Tankdækselklap - manuel åbning

Tankdækselklappen kan åbnes manuelt, når elektrisk åbning inde fra kabinen ikke er mulig.

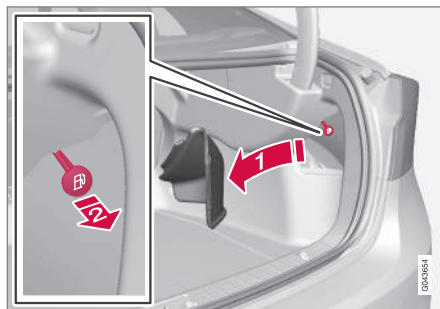

1. Åbn/fjern sideklappen i bagagerummet (samme side som tankdækselklappen), og find en grøn line med håndtag frem.
2. Træk forsigtigt linen lige bagud, indtil tankdækselklappen åbnes med et klik.

### **!** VIGTIGT

Træk forsigtigt i linen - kun minimal kraft er nødvendig for at udløse klappens lås.

### Relaterede oplysninger

- Påfyldning af brændstof (s. 302)

## Påfyldning af brændstof

Vigtige forhold at huske på ved tankning.

### Åbning og lukning af tankdæksel

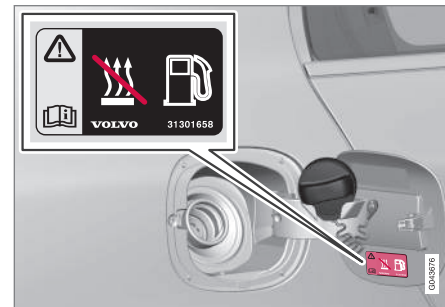

Tankdækslet kan "parkeres" på klappen.

Ved høje udetemperaturer kan der opstå et vist overtryk i tanken. I givet fald bør dækslet åbnes langsomt.

- Efter påfyldning skal dækslet sættes på igen og drejes, indtil der høres et eller flere klik.

### Påfyldning af brændstof

- Overfyld ikke tanken. Afbryd påfyldningen, når pumpens dyse slår fra første gang.

### **i** OBS

En overfyldt tank kan løbe over i varmt vejr.

## Påfyldning med reservedunk<sup>15</sup>

Ved påfyldning med reservedunk anvendes tragtten, som ligger under gulvlemmen i bagagerummet.

Sørg for at sætte tragtens rør helt ind i påfyldningsrøret. Påfyldningsrøret har et dæksel, der kan åbnes, og tragtens rør skal føres forbi dækslet, inden brændstoftpåfyldning kan påbegyndes.

### Relaterede oplysninger

- Tankdækselklap - manuel åbning (s. 302)
- Brændstof - håndtering (s. 303)

## Brændstof - håndtering

Der bør ikke bruges brændstof af lavere kvalitet end som anbefalet af Volvo, da motorydelsen og brændstofforbruget ellers forringes.

### ADVARSEL

Undgå altid indånding af brændstofdampe og at få stænk af brændstof i øjnene.

Ved brændstof i øjnene: Fjern eventuelle kontaktlinser, skyl øjnene med rigeligt vand i mindst 15 minutter og søg lægehjælp.

Brændstof må aldrig indtages. Brændstoffer som benzin, bioethanol og blandinger heraf, og diesel er meget giftigt, og kan forårsage permanent skade eller dødsfald, hvis de indtages. Søg straks lægehjælp, hvis brændstof er blevet indtaget.

### ADVARSEL

Brændstof, som er spildt på jorden, kan antændes.

Sluk for en brændstofdrevet varmer, før tankning påbegyndes.

Bær aldrig en tændt mobiltelefon i forbindelse med tankning. Ringesignalerne kan frembringe gnister og antænde benzindampe, som igen kan forårsage brand og personskaade.

### VIGTIGT

Blanding af forskellige typer af brændstof eller brug af brændstof, der ikke anbefales, ophæver Volvos garanti og eventuelle supplerende serviceaftaler. Dette gælder for alle motorer.

### OBS

Ekstreme vejrforhold, kørsel med anhænger eller kørsel i store højder kombineret med brændstofkvaliteten er faktorer, der kan påvirke bilens præstationsevne.

### Relaterede oplysninger

- Brændstof - diesel (s. 304)
- Dieselpartikelfilter (DPF) (s. 306)
- Brændstofforbrug og CO<sub>2</sub>-udslip (s. 408)
- Brændstoftank - kapacitet (s. 405)

<sup>15</sup> Gælder kun for biler med dieselmotor.

## Brændstof - benzin

Benzin anvendes som brændstof.

Brug kun benzin fra velkendte producenter. Påfyld aldrig brændstof af tvivlsom kvalitet. Benzinen skal opfylde normen EN 228.

- 95 RON kan bruges til normal kørsel.
- 98 RON anbefales for at få maksimal effekt og det laveste brændstofforbrug.

Ved kørsel i varmere klima end +38 °C anbefales det højest mulige oktantal for at opnå optimal ydelse og brændstofforbrug.

### ! VIGTIGT

- Brug kun blyfri benzin for at undgå skader på katalysatoren.
- Brændstof, der indeholder metalbaserede additiver, må ikke anvendes.
- Brug ikke tilsætningsstoffer, som ikke er anbefalet af Volvo.

## Alkohol-ætanol

### ! VIGTIGT

- Brændstof der indeholder op til 10 volumenprocent ætanol er tilladt.
- EN 228 E10 benzin (maks. 10 volumenprocent ætanol) er godkendt til brug.
- Højere ætanol end E10 (maks. 10 volumenprocent ætanol) er ikke tilladt. F.eks. er E85 ikke tilladt.

## Relaterede oplysninger

- Brændstof - håndtering (s. 303)
- Brændstofføkonomisk kørsel (s. 307)
- Brændstofforbrug og CO<sub>2</sub>-udslip (s. 408)
- Brændstofftank - kapacitet (s. 405)

## Brændstof - diesel

Diesel anvendes som brændstof.

Brug kun dieselbrændstof fra velkendte producenter. Påfyld aldrig brændstof af tvivlsom kvalitet. Dieselbrændstoffet skal opfylde normen EN 590, SS 155435 eller JIS K 2204. Dieselmotorer er følsomme over for forurening i brændstoffet, f.eks. metaller og højt svovlindhold.

Ved lave temperaturer (lavere end 0 °C) kan dieselbrændstof give en paraffinudfældning, hvilket kan give startvanskeligheder. De brændstofkvaliteter, der sælges, skal være tilpasset til årstid og klimazone, men under ekstreme vejrforhold, hvis brændstoffet er gammelt, eller ved skift mellem klimazoner, kan der forekomme paraffinudfældning.

Risikoen for kondensvand i tanken reduceres, hvis tanken holdes godt fyldt op. Kontrollér ved tankning, at der er rent omkring påfyldningsrøret. Undgå at spilde på lakerede flader. Eventuelt spild bør vaskes af med vand og sæbe.

### ! VIGTIGT

Dieselbrændstoffet skal:

- opfylde normen EN 590, SS 155435 eller JIS K 2204
- have et svovlindhold på højst 10 mg/kg
- maksimalt have 7 volumenprocent FAME (Fatty Acid Methyl Ester).

**! VIGTIGT**

Diesellignende brændstoffer, som ikke må anvendes:

- Specielle additiver
- Marine Diesel Fuel
- Fyringsolie
- FAME<sup>16</sup> (Fatty Acid Methyl Ester) og vegetabilsk olie.

Disse brændstoffer opfylder ikke kravene i Volvos anbefaling og giver øget slid og motorskader, som ikke dækkes af Volvos garantier.

**Brændstofstop**

Efter et motorstop på grund af brændstofmangel skal brændstofsyste­met have et øjeblik til at udføre en kontrol. Gør da som følger, før du starter motoren, efter at brændstoff­tanken er blevet fyldt med diesel:

1. Sæt fjernbetjeningen i startlåsen, og tryk den ind til endestillingen. For nærmere oplysninger, se Nøglepositioner (s. 77).
2. Tryk på **START**-knappen **uden** at trykke ned på bremse- og/eller koblingspedal.
3. Vent ca. ét minut.

4. For at starte motoren: Tryk bremse- og/eller koblingspedal ned, og tryk på **START**-knappen en gang til.

**i OBS**

Før tankning af brændstof ved brændstofmangel:

- Stands bilen på så plan/vandret jord som muligt - hvis bilen hælder, er der risiko for luftlommer i brændstofføl­røslen.

**Aftapning af kondensvand i brændstoffilter<sup>17</sup>**

I brændstoffilteret separeres kondensvand fra brændstoffet. Ellers kan kondens­vandet forårsage forstyrrelser i motoren.

For at få den bedste ydelse er det vigtigt at følge serviceintervallet for udskiftning af brændstoffilter og at bruge originale artikler udviklet specielt til dette formål.

Aftapning af brændstoffilteret skal foretages i overensstemmelse med serviceintervallerne i Service- og garantibogen eller ved mistanke om, at der er anvendt foruren­et brændstof. For nærmere oplysninger, se Volvos serviceprogram (s. 342).

**! VIGTIGT**

Visse specielle additiver eliminerer separeringen af vand i brændstoffilteret.

**Relaterede oplysninger**

- Brændstof - håndtering (s. 303)
- Dieselpartikelfilter (DPF) (s. 306)
- Brændstofforbrug og CO<sub>2</sub>-udslip (s. 408)

<sup>16</sup> Dieselbrændstof kan indeholde maks. 7 volumenprocent FAME, der må ikke tilsættes yderligere mængde.

<sup>17</sup> Gælder kun 5-cylindrede motorer.

## Dieselpartikelfilter (DPF)

Dieseldrevne biler er forsynet med et partikelfilter, hvilket giver mere effektiv udstødningsrensning.

Partiklerne i udstødningsgassen samles i filtret under normal kørsel. For at forbrænde partiklerne og tømme filtret startes en såkaldt regenerering. Hertil kræves, at motoren er kommet op på normal driftstemperatur.

Regenereringen af partikelfilteret sker automatisk og tager normalt 10-20 minutter. Ved lav gennemsnitshastighed kan det tage lidt længere tid. Under regenerering øges brændstofforbruget lidt.

### Regenerering i koldt vejr

Hvis bilen ofte kører korte ture i koldt vejr, når motoren ikke op på normal driftstemperatur. Dette medfører, at regenerering af dieselpartikelfiltret ikke finder sted, og at filtret ikke tømmes.

Når filtret er ca. 80 % fyldt med partikler, tændes en gul advarselstrekant på kombiinstrumentet, og meddelelsen **Sodfilter fyldt** [Se inst.bog](#) vises på dets informationsdisplay.

Start regenerering af filtret ved at køre bilen, helst på landevej eller motorvej, indtil motoren kommer op på normal driftstemperatur. Derefter bør bilen køres i yderligere 20 minutter.

<b>i</b>	<b>OBS</b>
Under regenereringen kan følgende ske:	
<ul style="list-style-type: none"> <li>• en mindre reduktion i motoreffekt kan midlertidigt mærkes</li> <li>• brændstofforbruget kan midlertidigt øges</li> <li>• der kan forekomme en brændt lugt.</li> </ul>	

Når regenereringen er gennemført, forsvinder advarslen automatisk.

I koldt vejr bør parkeringsvarmeren\* bruges - herved kommer motoren hurtigere op på normal driftstemperatur.

<b>!</b>	<b>VIGTIGT</b>
Hvis filtret fyldes helt med partikler, kan det være svært at starte motoren, og filteret bliver bragt ud af funktion. Så er der risiko for, at filteret skal udskiftes.	

### Relaterede oplysninger

- Brændstof - håndtering (s. 303)
- Brændstof - diesel (s. 304)
- Brændstofforbrug og CO<sub>2</sub>-udslip (s. 408)
- Brændstoftank - kapacitet (s. 405)

## Katalysatorer

Katalysatorerne har til formål at rense udstødningsgassen. De er placeret tæt på motoren, så de hurtigt kommer op på deres driftstemperatur.

Katalysatorerne består af en monolit (keramiksten eller metal) med kanaler. Kanalvæggene er belagt med platin/rodium/palladium. Disse metaller varetager katalysatorfunktionen, dvs. de fremskynder den kemiske proces uden selv at forbruges.

### Lambda-sonde™ iltføler

Lambda-sonden indgår i et reguleringssystem, som har til opgave at reducere udslippet og forbedre udnyttelsen af brændstoffet. For nærmere oplysninger, se Brændstofforbrug og CO<sub>2</sub>-udslip (s. 408).

En iltføler overvåger iltindholdet i de udstødningsgasser, der kommer ud af motoren. Måleværdien fra analysen af udstødningsgassen sendes til et elektronisk system, som kontinuerligt styrer indsprøjtningssystemet. Forholdet mellem det brændstof og den luft, der tilføres motoren, reguleres konstant. Reguleringen skaber optimale forhold for en effektiv forbrænding, og dermed reduktion, af de skadelige stoffer (kulbrinter, kullite og kvælstofoxider) ved hjælp af en trevejskatalysator.

### Relaterede oplysninger

- Brændstof - benzin (s. 304)
- Brændstof - diesel (s. 304)

## Brændstoføkonomisk kørsel

Kør økonomisk og tag samtidig hensyn til miljøet ved at køre jævnt og forudseende, og ved at afpasse kørestilen og hastigheden efter den aktuelle situation.

- Benyt ECO Guide\* som angiver, hvor brændstoføkonomiske bilen køres, se Eco Guide og Power Guide\* (s. 66).
- For at få det laveste brændstofforbrug skal du aktivere Køretilstand ECO<sup>18</sup>.
- Brug frihjulsfunktionen Eco Coast<sup>19</sup> Motorbremsningen ophører, således at bilens kinetiske energi anvendes til at rulle over lænere afstande.
- Kør i det højeste mulige gear, tilpasset til den aktuelle trafiksituation og vej - lavere omdrejningshastighed giver lavere forbrug. Benyt gearindikatoren (s. 275)<sup>20</sup>.
- Kør med jævn hastighed og velforberedt for at minimere opbremsninger.
- Høj hastighed giver øget brændstofforbrug - luftmodstanden øges med hastigheden.
- Kør ikke motoren varm i tomgang. Kør i stedet med normal belastning umiddelbart efter start. En kold motor bruger mere brændstof end en varm.

<sup>18</sup> Gælder for automatisk gearkasse.

<sup>19</sup> Se "Køretilstand ECO".

<sup>20</sup> Gælder for manuel gearkasse.

- Kør med det rigtige lufttryk i dækkene og kontroller dette regelmæssigt. Vælg ECO-dæktryk for det bedste resultat, se Dæk - godkendte dæktryk (s. 410).
- Valg af dæk kan påvirke brændstofforbruget - rådfør dig med en forhandler, om der findes passende dæk.
- Brug ikke vinterdæk, når vinteren er forbi.
- Tøm bilen for unødvendige ting - jo mere last, desto højere brændstofforbrug.
- Brug motorbremsning ved opbremsning, der så kan ske uden fare for andre trafikanter.
- Taglast og skiboks giver større luftmodstand og øger forbruget - fjern en tagbagagebærer, der ikke anvendes.
- Undgå at køre med åbne ruder.

For information om Volvo Car Corporations miljøfilosofi, se Miljøfilosofi (s. 22).

For mere information om brændstofforbrug, se Brændstofforbrug og CO<sub>2</sub>-udslip (s. 408).

### ADVARSEL

Sluk aldrig motoren under kørsel, f.eks. ned ad bakke. Det deaktiverer vigtige systemer som f.eks. servostyring og bremseservo.

## Relaterede oplysninger

- Brændstof - håndtering (s. 303)
- Brændstofforbrug og CO<sub>2</sub>-udslip (s. 408)
- Brændstofftank - kapacitet (s. 405)

## Kørsel med anhænger\*

Ved kørsel med anhænger er der nogle vigtige ting at overveje, f.eks. hvad angår trækordeningen, anhængerens, og hvordan lasten placeres på anhængerens.

Lasteevnen afhænger af bilens køreklare vægt. Summen af passagerernes vægt og alt ekstraudstyr, f.eks. anhængertræk, mindsker bilens lastevne med tilsvarende vægt. For udførlig information, se Vægt (s. 396).

Hvis trækordeningen er monteret af Volvo, levers bilen med det nødvendige udstyr til kørsel med anhænger.

- Bilens trækordening skal være af godkendt type.
- Hvis anhængertrækket eftermonteres, bør man sammen med sin autoriserede Volvo-forhandler kontrollere, at bilen har alt udstyret til kørsel med anhænger.
- Læg lasten i anhængerens, så trykket på bilens anhængertræk følger det angivne maksimale kugletryk.
- Sæt dæktrykket op til det anbefalede tryk for fuld last. For information om dæktryk, se Dæk - godkendte dæktryk (s. 410).
- Motoren belastes hårdere end normalt ved kørsel med anhænger.

- Kørsel med en tung anhænger, når bilen er helt ny. Vent, indtil den har kørt mindst 1000 km.
- På lange og stejle nedadgående skråninger belastes bilens bremses meget hårdere end normalt. Skift til et lavere gear, og afpas hastigheden.
- Af sikkerhedsmæssige årsager bør den maksimalt tilladte hastighed for en bilen med tilkoblet anhænger ikke overskrides. Følg de gældende regler for tilladte hastigheder og vægte.
- Hold en lav hastighed ved kørsel med anhænger op ad en lang, stejl bakke.
- Undgå at køre med anhænger på stigninger over 12 %.

### Anhængerkabel

Hvis bilens trækordening har en 13-polet kontakt, og anhængerens har en 7-polet kontakt, skal der bruges en adapter. Brug et adapterkabel, der er godkendt af Volvo. Kontroller, at kablet ikke slæber langs jorden.

### Blinklys og bremselygter på anhænger

Hvis en af anhængerens pærer til afviserne er defekt, blinker kombiinstrumentets symbol for afviserne hurtigere end normalt, og informationsdisplayet viser teksten **Anhængerafviser fejl**.

Hvis en af anhængerens pærer til bremselygterne er defekt, vises teksten **Anhængerstoplys fejl**.

## Niveauregulering\*

De bageste støddæmpere holder en konstant højde, uanset bilens belastning (op til den tilladte maksimumsvægt). Når bilen holder stille, synker bagvognen lidt, hvilket er normalt.

## Anhængervægte

For information om Volvos tilladte anhængervægte, se Trækvægt og kugletryk (s. 397).

### OBS

De angivne maksimalt tilladte anhængervægte er dem, som Volvo tillader. Nationale regulativer for motorkøretøjer kan yderligere begrænse anhængervægt og hastighed. Anhængertræk kan være certificeret til en højere trækvægt, end hvad bilen må trække.

### ADVARSEL

Følg de angivne anbefalinger for anhængervægt. Ellers kan hele vognen blive svær at kontrollere ved undvigemanøvrer og opbremsning.

## Relaterede oplysninger

- Kørsel med anhænger\* – manuel gearkasse (s. 309)
- Kørsel med anhænger\* – automatisk gearkasse (s. 309)
- Trækordening/Anhængertræk\* (s. 310)
- Udskiftning af pærer – generelt (s. 355)

## Kørsel med anhænger\* – manuel gearkasse

Ved kørsel med anhænger i kuperet terræn i varmt klima kan der være risiko for overophedning.

### Overophedning

Ved kørsel med anhænger i kuperet terræn i varmt klima kan der være risiko for overophedning.

- Lad ikke motoren arbejde med mere end 4500 omdr./min. (dieselmotorer: 3500 omdr./min.) - ellers kan olietemperaturen blive for høj.

### Dieselmotor 5cyl

- Ved risiko for overophedning er det optimale omdrejningstal for motoren 2300-3000 omdr./min. for optimal cirkulation af kølevæsken.

### Relaterede oplysninger

- Kørsel med anhænger\* (s. 308)

## Kørsel med anhænger\* – automatisk gearkasse

Ved kørsel med anhænger i kuperet terræn i varmt klima kan der være risiko for overophedning.

- Automatgear vælger det optimale gear i forhold til belastning og motorens omdrejningstal.
- Ved overophedning tændes et advarselssymbol på kombiinstrumentet, og en tekstmeddelelse vises på informationsdisplayet – følg de anbefalinger, der gives.

### Stejle stigninger

- Bloker ikke automatgearkassen med et højere gear, end hvad motoren kan "klare" - det er ikke altid en fordel at køre i høje gear og lave omdrejningstal.

### Parkering på skråninger

1. Træd driftsbremesen ned.
  2. Aktivér parkeringsbremsen.
  3. Sæt gearvælgeren i position **P**.
  4. Slip driftsbremesen.
- Gearvælgeren skal være i parkeringsstilling **P**, når en bil med automatgear og tilkob-

let anhænger parkeres. Brug altid parkeringsbremsen.

- Brug stopklodser til blokering af hjulene, når en bil med anhænger parkeres på en skråning.

### Start på en skråning

1. Træd driftsbremesen ned.
2. Før gearvælgeren til kørestilling **D**.
3. Udløs parkeringsbremsen.
4. Slip driftsbremesen og køр af sted.

### Relaterede oplysninger

- Automatisk gearkasse - Geartronic\* (s. 275)

## Trækanordning/Anhængertræk\*

En trækanordning gør, at det f.eks. er muligt at trække en anhænger efter bilen.

Hvis er udstyret med et deleligt/aftageligt anhængertræk, skal monteringsanvisningen for fastgøring af den løse del følges nøje, se Aftageligt anhængertræk\* – montering/afmontering (s. 311).

### **⚠ ADVARSEL**

Hvis bilen er udstyret med Volvos deleligt anhængertræk:

- Følg monteringsanvisningen nøje.
- Den aftagelige del skal være låst med nøgle, før kørsel påbegyndes.
- Kontrollér, at indikatoren viser grønt.

### Vigtigt at kontrollere

- Anhængertrækkets kugle skal med jævne mellemrum rengøres og smøres med fedt.

### **i OBS**

Når koblingshoved med balanceaksel anvendes, skal trækkuglen ikke smøres ind.

Dette gælder også ved montering af en cykelholder, der klemmes fast om trækkuglen.

### Relaterede oplysninger

- Kørsel med anhænger\* (s. 308)

## Aftageligt anhængertræk\* – opbevaring

Opbevar det aftagelige anhængertræk i bagagerummet.

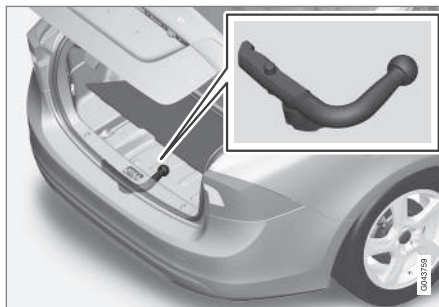

Anhængertrækkets opbevaringsplads.

### **! VIGTIGT**

Tag altid anhængertrækket af efter brug, og opbevar det på dets faste plads i bilen.

### Relaterede oplysninger

- Aftageligt anhængertræk\* – specifikationer (s. 310)
- Aftageligt anhængertræk\* – montering/afmontering (s. 311)
- Kørsel med anhænger\* (s. 308)

## Aftageligt anhængertræk\* – specifikationer

Specifikationer for aftageligt anhængertræk.

### Specifikationer

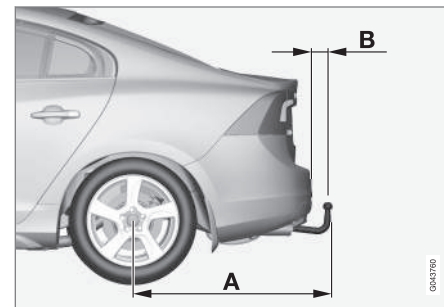

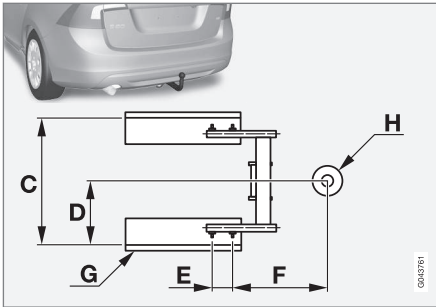

#### Mål, befæstelsespunkter (mm)

A	998
B	81
C	854
D	427
E	109
F	282
G	Sidevange
H	Kuglens centrum

#### Relaterede oplysninger

- Aftageligt anhængertræk\* – montering/afmontering (s. 311)
- Aftageligt anhængertræk\* – opbevaring (s. 310)
- Kørsel med anhænger\* (s. 308)

### Aftageligt anhængertræk\* – montering/afmontering

Montering/afmontering af det aftagelige anhængertræk gøres på følgende måde:

#### Fastgøring



- 1 Fjern beskyttelsesdækslet ved først at trykke spærren ind, og derefter trække dækslet lige bagud .

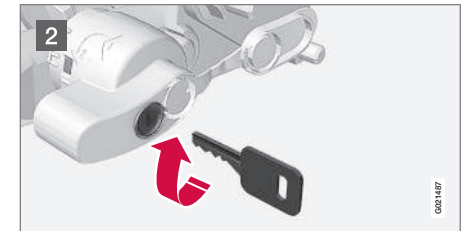

- 2 Kontrollér, at mekanismen er låst op ved at dreje nøglen højre om.



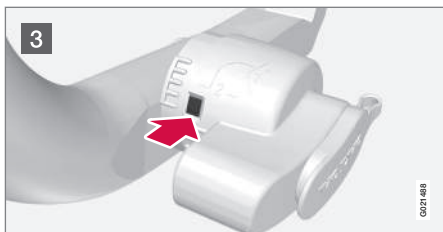

3 Indikatoren skal vise rødt.

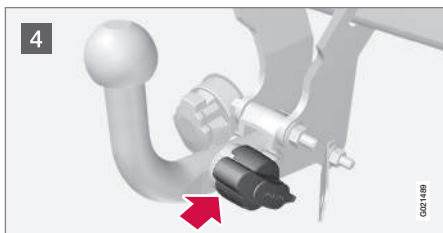

4 Sæt anhængertrækket i, og skub ind, indtil der høres et klik.

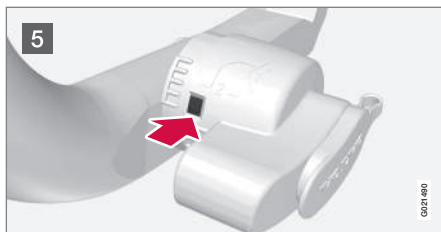

5 Indikatoren skal vise grønt.



6 Drej nøglen venstre om til låst stilling. Tag nøglen ud af låsen.

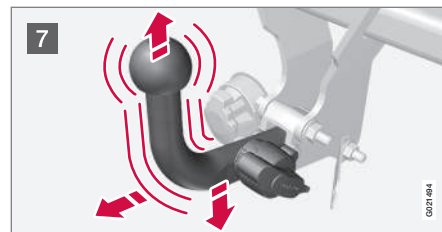

7 Kontrollér, at anhængertrækket sidder fast, ved at rykke det opad, nedad og bagud.

### **⚠ ADVARSEL**

Hvis anhængertrækket ikke sidder korrekt, skal det tages af og sættes fast igen som beskrevet tidligere.

### **! VIGTIGT**

Smør kun kuglen til trækhovedet ind, resten af anhængertrækket skal være rent og tørt.

### **i OBS**

Når koblingshoved med balanceaksel anvendes, skal trækkuglen ikke smøres ind.



8 Sikkerhedswire.

### ⚠ ADVARSEL

Sørg for at fastgøre anhængerens sikkerhedswire på det rigtige sted.

### Afmontering af anhængertræk

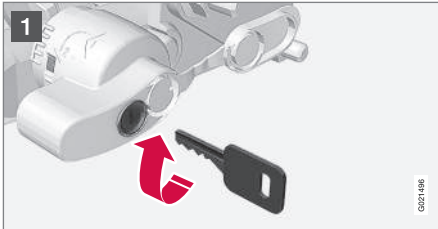

1 Sæt nøglen i, og drej den højre om til oplåst stilling.

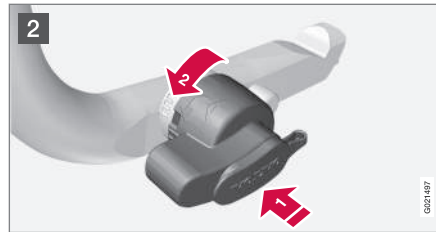

2 Tryk låsegrebet ind **1**, og drej det venstre om **2**, indtil der lyder et klik.

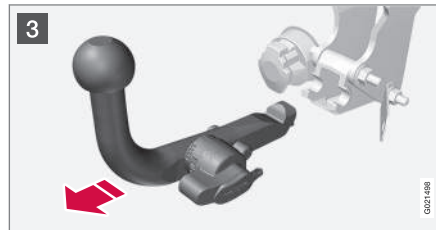

3 Drej låsegrebet helt ned, indtil det standser. Hold det nede, samtidig med at anhængertrækket trækkes bagud og opad.

### ⚠ ADVARSEL

Spænd anhængertrækket forsvarligt fast, hvis det opbevares i bilen, se Aftageligt anhængertræk\* – opbevaring (s. 310).

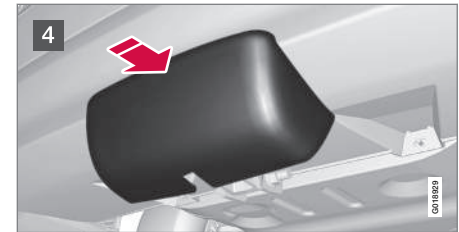

4 Skyd beskyttelsesdækslet på, indtil det kommer på plads med et klik.

### Relaterede oplysninger

- Aftageligt anhængertræk\* – opbevaring (s. 310)
- Aftageligt anhængertræk\* – specifikationer (s. 310)
- Kørsel med anhænger\* (s. 308)

## Anhænger-stabilisator - TSA<sup>21</sup>

Funktionen Anhænger-stabilisator TSA (Trailer Stability Assist) har til opgave at stabilisere en bil med tilkøbt anhænger i situationer, hvor vognen er kommet i slinger.

TSA-funktionen indgår i stabilitetssystemet (s. 183) ESC<sup>22</sup>.

### Funktion

At en bil med anhænger ender i slinger, kan opstå for alle kombinationer af biler og anhængere. Normalt kræves der høje hastigheder, for at det sker. Men hvis anhængereren er overlæsset eller har lasten forkert fordelt, f.eks. for langt bagude, er der risiko for slinger, også ved lavere hastigheder.

Der kræves en udløsende faktor, for at slinger begynder, f.eks.:

- Bil med anhænger udsættes for en pludselig kraftig sidevind.
- Bil med anhænger kører på ujævn vejbane eller i et hul.
- Kraftige ratbevægelser.

### Betjening

Når slinger først er kommet i gang, kan den blive vanskelig eller umulig at dæmpe, hvilket gør vognen svær at kontrollere med risiko for at ende

i f.eks. den forkerte kørebane eller uden for vejbanen.

Anhænger-stabilisatoren overvåger kontinuerligt bilens bevægelser, specielt til siden. Hvis der registreres slinger, sker individuel bremseregulering på forhjulene, hvilket giver en stabiliserende effekt på vognen. Oftest er dette tilstrækkeligt til at føreren kan få kontrol over bilen igen.

Hvis slinger ikke afdæmpes på trods af TSA-systemets første indgriben, bremses vognen med alle hjul kombineret med at motorens drivkraft reduceres. Når slinger er dæmpet lidt efter lidt, og vognen igen er stabil, afbryder systemet reguleringen, og føreren får igen fuld kontrol over bilen. For nærmere oplysninger, se Elektronisk stabilitetskontrol (ESC) – betjening (s. 184).

### Øvrigt

Der kan ske indgriben fra TSA ved højere hastigheder.

#### **OBS**

TSA-funktionen slås fra, hvis føreren vælger **Sport**-funktion, se Elektronisk stabilitetskontrol (ESC) – generelt (s. 183).

Indgriben fra TSA kan udeblive, hvis føreren med kraftige ratbevægelser forsøger at ophæve slin-

ger, da systemet så ikke kan afgøre, om det er anhængereren eller føreren, der forårsager slinger.



Når TSA-systemet arbejder, blinker ESC<sup>22</sup>-symbolet på kombiinstrumentet.

### Relaterede oplysninger

- Elektronisk stabilitetskontrol (ESC) – generelt (s. 183)

<sup>21</sup> Indgår ved montering af et originalt Volvo-anhængertræk.

<sup>22</sup> (Electronic Stability Control) – Elektronisk stabilitetskontrol.

## Bugsering

Ved bugsering trækkes et køretøj efter et andet køretøj ved hjælp af et slæbetov.

Inden bugsering af bilen bør man undersøge, hvad den tilladte maksimumshastighed for bugsering er ifølge loven.

1. Aktiver bilens advarselsblinklys.
2. Fastgør bugserlinen i bugseringsøjet.
3. Lås ratlåsen op ved at sætte nøglen i tændingslåsen og foretage et langt tryk på **START/STOP ENGINE**-knappen - nøgleposition **II** aktiveres, se Nøglepositioner (s. 77) for mere information om nøglepositioner.
4. Fjernbetjeningen skal blive siddende i tændingslåsen under hele bugseringen.
5. Hold bugserlinen strakt, når træk bilen sænker farten, ved at holde foden let på bremsepedalen - så undgås hårde ryk.
6. Vær klar til at bremse for at standse.

### ADVARSEL

- Kontroller, at ratlåsen er låst op inden bugsering.
- Fjernbetjeningen skal være i nøgleposition **II** - i position **I** er alle airbags deaktiverede.
- Tag aldrig fjernbetjeningen ud af tændingslåsen, når bilen bugseres.

### ADVARSEL

Bremse- og servostyring fungerer ikke, når motoren er slukket - det er nødvendigt at trykke ca. fem gange så hårdt på bremsepedalen, og styringen er betydeligt tungere end normalt.

### Manuel gearkasse

Før bugsering:

- Før gearstangen til frigear og udløs parkeringsbremsen.

### Automatgear Geartronic

Før bugsering:

- Før gearstangen til stilling **N**, og udløs parkeringsbremsen.

### VIGTIGT

Bemærk, at bilen altid skal bugseres, så hjulene ruller fremad.

- Bugser ikke en bil med automatisk gearkasse ved hastigheder over 80 km/t (50 mph), og ikke længere end 80 km.

### Starthjælp

Motoren må ikke trækkes i gang. Hvis batteriet er afladet, og motoren ikke vil starte, skal der bruges et hjælpebatteri, se Starthjælp med andet batteri (s. 273).

### VIGTIGT

Katalysatoren kan blive beskadiget, når du forsøger at trække motoren i gang.

### Relaterede oplysninger

- Advarselsblinklys (s. 92)
- Bugserøje (s. 316)
- Bjergning (s. 317)

## Bugserøje

Bugserøjet skrues ind i en gevindskåret fordybning bag et dæksel på kofangerens højre side, for eller bag.

### Fastgøring af bugserøje

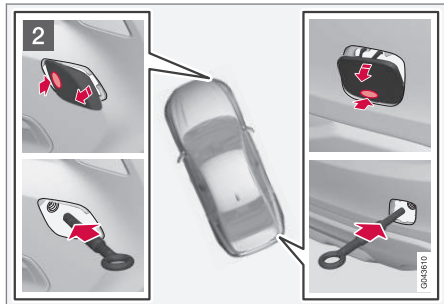

Fjerne dæksel foran og bagved.

- 1 Hent bugserøjet frem. Det befinder sig under gulvlemmen i bagagerummet.

- 2 Dæksel til bugserøjets forankringspunkt findes i to varianter, der skal åbnes på forskellige måder:

- Varianten med en fordybning åbnes ved at stikke en mønt eller lignende ind i fordybningen og lirke dækslet udad. Fold derefter dækslet helt ud og løs det.
- Den anden variant har en markering langs den ene side eller i et hjørne: Tryk på markeringen med en finger og fold samtidig den modsatte side/hjørne ud ved hjælp af en mønt eller lignende - dækslet vender om sin midterlinje og kan derefter løsnes.

Skru bugserøjet helt ind til dens flange. Drej øjet godt fast, f.eks. med hjulnøglen.

Efter brug skal bugserøjet skrues løs og lægges tilbage på plads.

Slut af med at sætte dækslet på kofangeren igen.

Bugseringsøjet kan anvendes til at trække bilen op på en bjergningsbil med lad. Bilens position og frihøjde afgør, om det er muligt. Hvis hældningen på bjergningsbilens rampe er for stejl, eller hvis frihøjden under bilen er utilstrækkelig, kan bilen blive beskadiget, hvis man forsøger at trække den op ved hjælp af bugseringsøjerne. Løft bilen med bjergningsbilens hejse, hvis det er nødvendigt.

### ADVARSEL

Ingen/intet må stå bag bjergningsbilen, mens bilen trækkes op på ladet.

### VIGTIGT

Bugserøjet er kun beregnet til bugsering på vej - **ikke** til bjergning, efter bilen er kørt i grøften eller er kørt fast. Tilkald fagkyndig assistance til bjergning.

### Relaterede oplysninger

- Bugsering (s. 315)
- Bjergning (s. 317)

## Bjergning

Bjergning betyder, at bilen slæbes væk af et andet køretøj.

Tilkald fagkyndig assistance til bjergning.

Bugseringsøjet kan anvendes til at trække bilen op på en bjergningsbil med lad. Bilens position og frihøjde afgør, om det er muligt. Hvis hældningen på bjergningsbilens rampe er for stejl, eller hvis frihøjden under bilen er utilstrækkelig, kan bilen blive beskadiget, hvis man forsøger at trække den op ved hjælp af bugseringsøjerne. Løft bilen med bjergningsbilens hejse, hvis det er nødvendigt.

### ADVARSEL

Ingen/intet må stå bag bjergningsbilen, mens bilen trækkes op på ladet.

### VIGTIGT

Bugserøjet er kun beregnet til bugsering på vej - **ikke** til bjergning, efter bilen er kørt i grøften eller er kørt fast. Tilkald fagkyndig assistance til bjergning.

### VIGTIGT

Bemærk, at bilen altid skal bjerges, så hjulene ruller fremad.

## Relaterede oplysninger

- Bugsering (s. 315)



HJUL OG DÆK

## Dæk - vedligeholdelse

Dækkenes funktion er bl.a. at bære last, give greb på underlaget, dæmpe vibrationer og beskytte hjulet mod slid.

### Køregenskaber

Dæk har stor betydning for bilens køreegenskaber. Dæktype, dimensioner, dæktryk og hastighedsklasse er vigtige for bilens adfærd.

### Dækkenes alder

Alle dæk, der er mere end 6 år gamle, bør kontrolleres af en fagkyndig, selvom de virker ubeskadigede. Dæk ældes og nedbrydes, selvom de sjældent eller aldrig er i brug. Deres funktion kan derfor forringes. Det gælder for alle dæk, der gemmes til fremtidig brug. Som eksempler på ydre tegn, der viser, at dækket er uegnet til at bruges, er revner eller misfarvning.

### Nye dæk

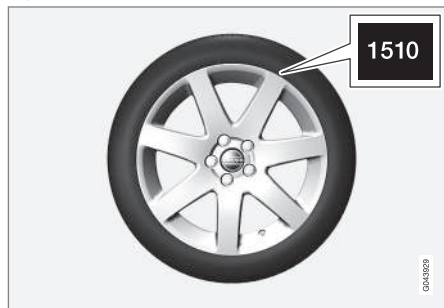

Dæk er et forgængeligt produkt. Efter nogle år begynder de at hærde, og samtidig forringes friktionsegenskaberne lidt efter lidt. Stil derfor efter at få så friske dæk som muligt ved udskiftning. Dette er særligt vigtigt, når det gælder vinterdæk. De sidste tal i talrækken angiver produktionsuge og -år. Dette er dækkets DOT-mærkning (Department of Transportation) og angives med fire cifre, f.eks. 1510. Dækket på illustrationen er fremstillet i uge 15 år 2010.

### Sommer- og vinterhjul

Når sommer- og vinterhjulene skiftes, skal de markeres med, hvilken side de har siddet på, f.eks. **V** for venstre og **H** for højre.

### Slitage og vedligeholdelse

Korrekt dæktryk (s. 322) giver mere jævn slitage. Køremåde, dæktryk, klima og vejenes tilstand har indvirkning på, hvor hurtigt dine dæk ældes og slides.

For at undgå forskelle i mønsterdybde og for at forhindre at der opstår slitagemønstre kan for- og baghjulene udskiftes med hinanden. Passende kørestrækning ved den første udskiftning er ca. 5.000 km, og derefter med et interval på 10.000 km.

Volvo anbefaler at kontakte et autoriseret Volvo-værksted for kontrol, hvis du er i tvivl om mønsterdybden. Hvis der allerede er opstået betydelig forskel i slitage (> 1 mm forskel i mønsterdybde) mellem dækkene, skal de mindst slidte dæk altid

sidde bagest. En forhjulskontrol er generelt lettere at oprette end en baghjulskontrol og får bilen til at fortsætte ligeud, i stedet for at bagenden skrider ud til siden, og man måske helt mister herredømmet over bilen. Det er derfor vigtigt, at baghjulene aldrig mister fæstet før forhjulene.

### **ADVARSEL**

Et beskadiget dæk kan føre til tab af kontrol over bilen.

### Opbevaring

Hjul med monterede dæk skal opbevares liggende eller hængende, ikke stående.

### Relaterede oplysninger

- Dæk - dimensioner (s. 323)
- Dæk - hastighedsklasser (s. 324)
- Dæk - belastningstal (s. 324)
- Dæk - rotationsretning (s. 321)
- Dæk - slidindikatorer (s. 321)

## Dæk - rotationsretning

Dæk med mønster, der er konstrueret til kun at rulle i én retning, har rotationsretningen markeret med en pil på dækket.

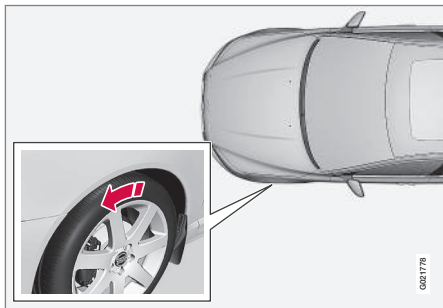

Pilen viser dækkets omdrejningsretning.

Dækkene skal have samme rotationsretning i hele levetiden. De må kun flyttes fra for til bag eller omvendt, aldrig fra venstre til højre side eller omvendt. Hvis dækkene monteres forkert, forringes bilens bremseegenskaber og evne til at lede regn og snesjap væk. Dækkene med den største mønsterdybde skal altid monteres på baghjulene (for at mindske udskridningsrisikoen).

### **i** OBS

Sørg for at have den samme type og størrelse, og også samme mærke, på begge hjulpar.

Følg det anbefalede dæktryk i dæktryktabelen (s. 410).

## Relaterede oplysninger

- Dæk - dimensioner (s. 323)
- Dæk - hastighedsklasser (s. 324)
- Dæk - belastningstal (s. 324)
- Dæk - vedligeholdelse (s. 320)
- Dæk - slidindikatorer (s. 321)

## Dæk - slidindikatorer

En slidindikator viser status for dækkets mønsterdybde.

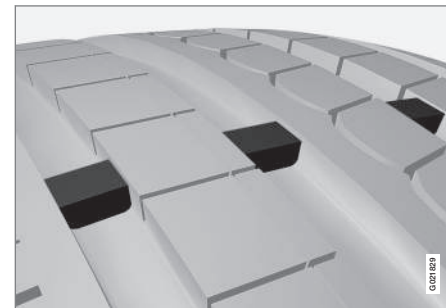

Slidindikatorer.

En slidindikator er en smal forhøjning på tværs af dækkets langsgående mønsterriller. På siden af dækket ses bogstaverne TWI (Tread Wear Indicator). Når dækkets mønsterdybde er reduceret til 1,6 mm, kommer slidbanen på højde med slidindikatorerne. Dækket skal nu snarest udskiftes med et nyt. Husk, at dæk med lille mønsterdybde har meget dårligt vejgreb i regn eller sne.

## Relaterede oplysninger

- Dæk - dimensioner (s. 323)
- Dæk - hastighedsklasser (s. 324)
- Dæk - belastningstal (s. 324)
- Dæk - rotationsretning (s. 321)
- Dæk - vedligeholdelse (s. 320)

## Dæk - lufttryk

Dæk kan have forskellige lufttryk, som måles i enheden bar.

### Kontrollere dæktrykkene

Dæktrykkene skal kontrolleres en gang om måneden.

- Dæktryk for bilens anbefalede dækdimension.
- ECO-tryk<sup>1</sup>.

Dæktrykket skal kontrolleres med kolde dæk. Med kolde dæk menes, at dækkene har samme temperatur som udetemperaturen. Efter nogle kilometers kørsel bliver dækkene varme og trykket højere.

For lavt dæktryk øger brændstofforbruget, forkorter dækkenes levetid og forringer bilens køreegenskaber. Kørsel med for lavt dæktryk medfører, at dækkene kan blive for varme og tage skade. Dæktrykket påvirker rejsekomfort, vejlyd og køreegenskaber.

#### **i** OBS

Dæktrykket falder over tid, det er et naturligt fænomen. Dæktrykket varierer også, afhængigt af den omgivende temperatur.

## Dæktryksmærkat



Dæktryksmærkaten på indersiden af førersidens dørstolpe (mellem for- og bagdør) viser, hvilke tryk dækkene skal have under forskellige belastnings- og hastighedsforhold. Disse oplysninger findes også i dæktryktabelen, se Dæk - godkendte dæktryk (s. 410).

## Brændstoføkonomi, ECO-tryk

Med let belastning (højst 3 personer) og en hastighed på op til 160 km/t (100 mph) kan ECO-trykket vælges for at få den bedst mulige brændstoføkonomi. Hvis man ønsker størst mulig lyd- og kørselskomfort anbefales i stedet de lavere komforttryk.

(Se dæktryktabelen i den trykte instruktionsvejledning).

## Relaterede oplysninger

- Dæk - dimensioner (s. 323)
- Dæk - hastighedsklasser (s. 324)
- Dæk - belastningstal (s. 324)
- Dæk - vedligeholdelse (s. 320)
- Dæk - slidindikatorer (s. 321)

<sup>1</sup> ECO-trykket giver forbedret brændstoføkonomi.

## Hjul- og fælgdimensioner

Hjul- og fælgdimensioner betegnes som i eksemplet i nedenstående tabel.

Bilen er typegodkendt. Det betyder, at visse kombinationer af hjul (fælg) og dæk er godkendt.

Hjul (fælg) har en dimensionsbetegnelse, f.eks.: 7Jx16x50.

7	Fælgbredde i tommer
J	Fælghornets profil
16	Fælgdiameter i eng. tommer
50	Off-set i mm (afstand fra hjulets centrum til hjulets kontakflade mod navet)

### Relaterede oplysninger

- Dæk - dimensioner (s. 323)
- Dæk - godkendte dæktryk (s. 410)

## Dæk - dimensioner

Bilens dæk har bestemte dimensioner, se eksemplet i tabellen nedenfor.

Alle bildæk har en mærkning med angivelse af dimensioner. **Eksempel på mærkning:** 215/55R16 97W.

215	Dækkets bredde (mm)
55	Forholdet mellem dæksidens højde og dækkets bredde (%)
R	Radialdæk
16	Fælgdiameter i eng. tommer (")
97	Kodecifre for maksimalt tilladt dækbelastning, belastningstal (LI)
W	Kodebetegnelse for maks. tilladt hastighed, hastighedsklasse (SS). (I dette tilfælde 270 km/t (168 mph).)

Bilen er typegodkendt med visse kombinationer af fælg og dæk.

### Relaterede oplysninger

- Dæk - hastighedsklasser (s. 324)
- Dæk - belastningstal (s. 324)
- Dæk - rotationsretning (s. 321)
- Dæk - vedligeholdelse (s. 320)
- Dæk - godkendte dæktryk (s. 410)

- Hjul- og fælgdimensioner (s. 323)

## Dæk - belastningstal

Belastningstal angiver et dæks evne til at bære en bestemt belastning.

Hvert dæk har en bestemt evne til at bære last, et belastningstal (LI). Bilens vægt afgør, hvilken lastevne der kræves af dækkene. Det laveste tilladte tal er angivet i belastningstal-tabellen, se afsnittet "Specifikationer" i den trykte instruktionsvejledning.

### Relaterede oplysninger

- Dæk - dimensioner (s. 323)
- Dæk - godkendte dæktryk (s. 410)
- Dæk - hastighedsklasser (s. 324)
- Dæk - vedligeholdelse (s. 320)

## Dæk - hastighedsklasser

Hvert dæk kan modstå en bestemt maksimal hastighed, en hastighedsklasse (SS - Speed Symbol).

Dækkenes hastighedsklasse skal mindst svare til bilens topfart. I nedenstående tabel angives den maksimalt tilladte hastighed, der gælder for hver hastighedsklasse (SS). Den eneste undtagelse fra disse bestemmelser er vinterdæk (s. 325)<sup>2</sup>, hvor der må anvendes lavere hastighedsklasse. Hvis der vælges et sådant dæk, må bilen ikke køre hurtigere, end dækket er klassificeret til (f.eks. må klasse Q højst køre med 160 km/t (100 mph).) Føret er afgørende for, hvor hurtigt bilen kan køre, ikke dækkenes hastighedsklasse.

 <b>OBS</b>
Det er den maksimalt tilladte hastighed, der er angivet i tabellen.

Q	160 km/t (100 mph) (forekommer kun på vinterdæk)
T	190 km/t (118 mph)
H	210 km/t (130 mph)
V	240 km/t (149 mph)

W	270 km/t (168 mph)
Y	300 km/t (186 mph)

### ADVARSEL

Bilen skal være udstyret med dæk, der har den samme eller højere belastningsindeks (s. 324) (LI) og hastighedsklasse (SS) end specificeret. Hvis der bruges et dæk med for lavt belastningsindeks eller hastighedsklasse, kan det blive overophedet.

### Relaterede oplysninger

- Dæk - dimensioner (s. 323)
- Dæk - belastningstal (s. 324)
- Dæk - rotationsretning (s. 321)

<sup>2</sup> Dæk både med og uden pigge.

## Hjulbolte

Hjulbolte anvendes til at fastgøre hjulene ved navene. De fås i forskellige udførelser.

### VIGTIGT

Hjulboltene skal spændes med 140 Nm. Ved for hård eller løs tilspænding kan skruesamlingen tage skade.

Brug kun fælg, der er afprøvet og godkendt af Volvo og som indgår i Volvos originalsorbitment. Kontrollér tilspændingsmomentet med en momentnøgle.

Brug **ikke** smøremiddel på hjulboltenes gevind.

## Låsbar hjulbolt\*

Låsbar hjulbolt\* kan anvendes både til aluminium- og stålfælg. Under lastgulvet er der plads til kassen til de låsbar hjulbolte.

## Relaterede oplysninger

- Hjul- og fælgdimensioner (s. 323)

## Vinterdæk

Vinterdæk er dæk, der er tilpasset til vinterforhold.

### Vinterdæk

Volvo anbefaler vinterdæk med visse dimensioner. Dækdimensionerne afhænger af motorvariant. Ved kørsel med vinterdæk skal den rette type dæk monteres på alle fire hjul.

### OBS

Volvo anbefaler, at du rådfører dig med en Volvo-forhandler om, hvilken fælg og dæktype der passer bedst.

## Pigdæk

Pigdæk skal køres til ved 500-1000 kms blød og jævn kørsel, så piggene sætter sig rigtigt i dækkene. Dette giver dækkene og især piggene længe levetid.

### OBS

Lovbestemmelser om brug af pigdæk varierer fra land til land.

## Mønsterdybde

Veje med is og snesjap samt lave temperaturer stiller betydeligt større krav til dækkene end om sommeren. Derfor anbefaler Volvo, at man ikke kører med vinterdæk med en mønsterdybde under 4 mm.

## Brug af snekæder

Snekæder må kun monteres på forhjulene (dette gælder også biler med 4-hjulstræk). Kør aldrig hurtigere end 50 km/t (31 mph) med snekæder. Undgå at køre på underlag uden sne, da dette slider meget hårdt på både snekæder og dæk.

### ADVARSEL

Brug originale snekæder fra Volvo eller tilsvarende, der er tilpasset til den korrekte bilmodel, dæk- og fælgdimensioner. Volvo anbefaler, at du rådfører dig med et autoriseret Volvo-værksted, hvis du er i tvivl. Forkerte snekæder kan forårsage alvorlig skade på din bil og føre til en ulykke.

## Relaterede oplysninger

- Skift af hjul - aftagning af hjul (s. 326)

## Skift af hjul - aftagning af hjul

Bilens hjul kan udskiftes med f.eks. vinterhjul.

### Reservehjul\*

Tilbehørsreservehjulet kan leveres i to forskellige udførelser, i pose eller placeret under bagagerumsgulvet.

#### Følgende instruktioner gælder kun, hvis der er købt et reservehjul som tilbehør til bilen.

Hvis bilen ikke er udstyret med reservehjul – se information om midlertidig dækklapning (TMK) (s. 334).

Reservehjulet (Temporary spare) er kun beregnet til midlertidig brug og skal straks erstattes af et normalt hjul. Under kørsel med reservehjulet kan bilens køreegenskaber ændres. Reservehjulet er mindre end det almindelige hjul. Dermed påvirkes bilens frihøjde. Pas på høje fortovskanter, og vask ikke bilen i vaskehal. Hvis reservehjulet sidder på forakslen, kan du ikke samtidig bruge snekæder. På firehjulstrukne biler kan trækket på bagakslen frakobles. Reservehjulet må ikke repareres.

Det rette tryk i reservehjulet fremgår af dæktryktabellen (s. 410).

**!** **VIGTIGT**

- Køør aldrig hurtigere end 80 km/t (50 mph) med et reservehjul på bilen.
- Bilen må aldrig køøres med mere end et reservehjul af typen "Temporary Spare" monteret på samme tid.

Reservehjulet befinder sig i reservehjulsrummet med ydersiden nedad. Reservehjulet og skumblokken fastholdes af samme gennemgående skrue. Skumblokken indeholder alt værktøjet.

Reservehjul leveret i en pose skal være placeret på gulvet i bagagerummet og fastspændt med remme.

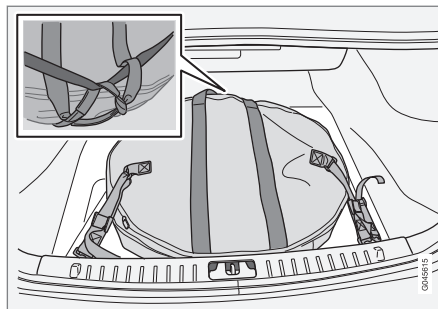

Bil med to lastforankringsøjere.

Drej håndtaget på reservehjulsposen ind mod bagsædet. Fastgør de fastsyede spænderemmes kroge i lastforankringsøjerne. Fastgør den lange

rem i et af lastforankringsøjerne, før remmen omkring reservehjulet og gennem det nederste håndtag. Spænd den korte spænderem fast på den lange. Fastgør i det andet lastforankringsøjere og træk til.

### Udtagning af reservehjul under lastgulvet

1. Fold lastrumsgulvet op.
2. Skru befæstelsesskruen op.
3. Løft skumblokken ud sammen med værktøjet.
4. Løft reservehjulet ud.

### Udtagning af reservehjul i pose

1. Løsn spændebandene, løft reservehjulet ud af bagagerummet og tag det ud af reservehjulsposen.
2. Fold lastrumsgulvet op.
3. Løft værktøjet og donkraften ud af skumblokken.

### Afmontering

Hvis der skal skiftes hjul på et trafikeret sted, skal advarselstrekanten (s. 330) opstilles. Bilen og donkraften\* skal stå på et stabilt, vandret underlag.

1. Træk parkeringsbremsen (s. 295), og sæt i bakgear eller stilling **P**, hvis bilen har automatgear.

**⚠ ADVARSEL**

Kontroller, at donkraften ikke er beskadiget, at gevindene er ordentligt smurt, og at den ikke er beskidt.

**i OBS**

Volvo anbefaler kun at bruge den donkraft\*, der hører til den respektive bilmodel, hvilket fremgår mærkaten på donkraften.

På mærkaten angives også donkraftens maksimale løfteevne ved en specificeret laveste løftehøjde.

2. Tag donkraften frem samt\*, hjulnøglen\*, demonteringsværktøj til hjulkapsel\* og til hjulboltens plasthætter, som ligger i skumblokken. Hvis der vælges en anden donkraft, se Løftning af bilen (s. 345).



Værktøj til at fjerne hjulboltens plastkapsler.

3. Anbring klodser foran og bag de hjul, der skal blive på jorden. Brug f.eks. kraftige træklodser eller halvstore sten.

4. Biler med stålfølge har aftagelige hjulkapsler. Brug demonteringsværktøjet til at hægte og fjerne eventuelle heldækkende hjulkapsler. Alternativt kan hjulkapslerne demonteres med hånden.

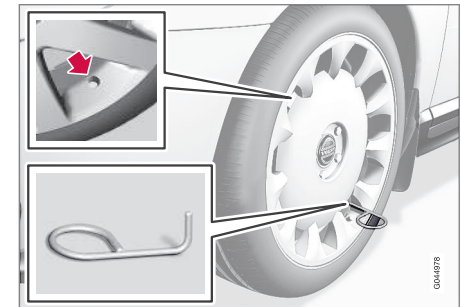

5. Skru bugserøjet sammen med hjulnøglen\* indtil stop.

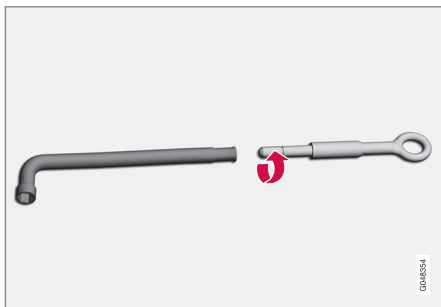

**! VIGTIGT**

Bugseringsøjet skal skrues ind med alle drejninger af gevindet i hjulnøglen.

6. Fjern plasthætterne fra hjulboltene med et egnet værktøj.  
7. Løsn hjulboltene ½-1 omgang venstre om med hjulnøglen\*.

**! ADVARSEL**

Anbring aldrig noget mellem jorden og donkraften, eller mellem donkraften og bilens donkraftfæste.

8. På hver side af bilen er der to punkter til placering af donkraften. Klap donkraften ud\*, så flangen i karrosseriet kommer i rillen i donkrafthovedet.

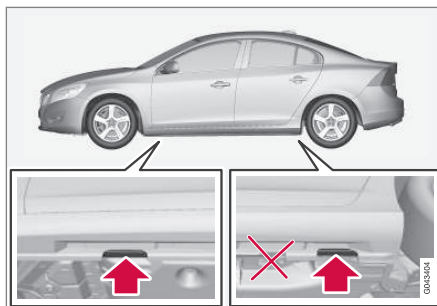

**! VIGTIGT**

Jorden skal være stabil, jævn og må ikke hælde.

9. Løft bilen så højt, at hjulet er frit af jorden. Fjern hjulboltene, og løft hjulet af.

**! ADVARSEL**

Kravl aldrig ind under bilen, når den er hævet op på en donkraft.

Lad aldrig passagerer opholde sig i bilen, når den løftes med donkraft. Hvis hjulskiftet skal udføres i trafikken, skal passagererne stå på et sikkert sted.

**i OBS**

Bilens almindelige donkraft er kun beregnet til lejlighedsvis brug og i kort tid, f.eks. ved udskiftning af hjul ved punktering, skift til vinterdæk/sommerdæk mv. Kun donkraften, der hører til den specifikke model, må anvendes til at løfte bilen. Hvis bilen skal løftes oftere eller i længere tid end ved et hjulskift, anbefales det at bruge en garagedonkraft. I så fald skal du følge vejledningen til udstyret.

**Relaterede oplysninger**

- Skift af hjul - montering (s. 329)
- Donkraft\* (s. 331)
- Advarselstrekant (s. 330)
- Hjulbolte (s. 325)

## Skift af hjul - montering

Det er vigtigt, at monteringen af hjulet udføres korrekt.

### Montering

#### ADVARSEL

Kravl aldrig ind under bilen, når den er hævet op på en donkraft.

Lad aldrig passagerer opholde sig i bilen, når den løftes med donkraft. Hvis hjulskiftet skal udføres i trafikken, skal passagererne stå på et sikkert sted.

1. Rengør anlægsfladerne mellem hjul og nav.
2. Sæt hjulet på. Skru hjulboltene godt til.  
Brug **ikke** smøremiddel på hjulboltens gevind.

3. Sænk bilen, så hjulet ikke kan dreje.



4. Spænd hjulboltene over kors. Det er vigtigt, at hjulboltene spændes forsvarligt. Spænd med 140 Nm. Kontrollér tilspændingsmomentet med en momentnøgle.
5. Sæt plsthætterne på hjulboltene igen.
6. Sæt eventuelle heldækkende hjulkapsler på igen.

#### OBS

- Efter pumpning af et dæk skal ventilhætten altid sættes på plads igen for at forhindre skader på ventilen forårsaget af grus, snavs og lign.
- Brug kun ventilhætter af plast. Ventilhætter af metal kan ruste og blive svære at skrue løs.

#### OBS

Hjulkapslens udtag til ventilen skal være over ventilen på fælgen ved montering.

#### Ved skift til en anden dækdimension

Kontakt et autoriseret Volvo-værksted for opdatering af software ved hvert skift af dækdimension. Hentning af software kan være nødvendig, både når der skiftes til større og mindre dimensioner, og også når der skiftes mellem sommer- og vinterhjul.

#### Relaterede oplysninger

- Skift af hjul - aftagning af hjul (s. 326)
- Donkraft\* (s. 331)
- Advarselstrekant (s. 330)
- Hjulbolte (s. 325)

## Advarselstrekant

Advarselstrekanten bruges til at advare andre trafikanter om stillestående køretøjer.

### Opbevaring og opslåning

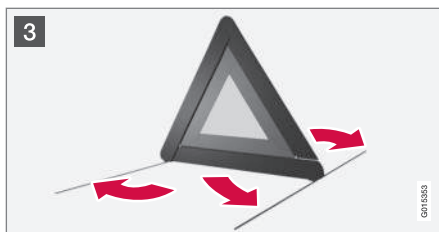
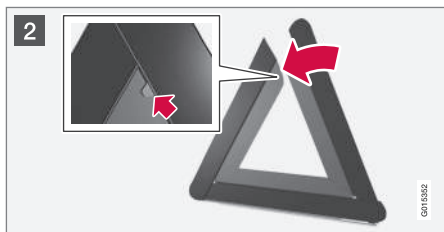
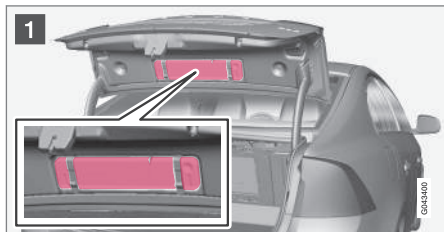

Advarselstrekanten er fastgjort på bagagerumsklappens inderside med to klemmer.

- 1 Frigør advarselstrekantens hylster ved at trække de to snaplåse udad.
- 2 Tag advarselstrekanten ud af hylstret, fold den ud og sæt de to løse sider sammen.
- 3 Fold advarselstrekantens støtteben ud.

Følg de bestemmelser, der gælder for brug af advarselstrekant. Anbring advarselstrekanten på et passende sted under hensyntagen til færdselsituationen.

Efter brug kontrolleres, at advarselstrekanten og hylstret er forsvarligt fastgjort i bagagerummet.

## Værktøj

I bilen findes bl.a. bugseringsøje, donkraft\* og hjulnøgle\*.

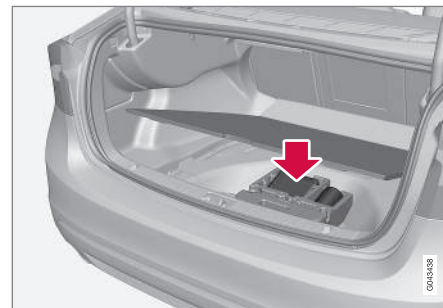

Under lastgulvet ligger bilens bugseringsøje, donkraft\* og hjulnøgle\*. Her er der også plads til nøglen til de låsbare hjulbolte og værktøj til hjulboltens plasthætter.

### Relaterede oplysninger

- Midlertidig dækklapning (s. 334)
- Bugserøje (s. 316)
- Skift af hjul - aftagning af hjul (s. 326)
- Hjulbolte (s. 325)
- Donkraft\* (s. 331)

## Donkraft\*

Brug donkraften til at hæve bilen, f.eks. ved hjulskift.

Donkraften bør kun bruges i forbindelse med skift af reservehjul. Dens skrue skal altid være velsmurt.

### **i** OBS

Bilens almindelige donkraft er kun beregnet til lejlighedsvis brug og i kort tid, f.eks. ved udskiftning af hjul ved punktering, skift til vinterdæk/sommerdæk mv. Kun donkraften, der hører til den specifikke model, må anvendes til at løfte bilen. Hvis bilen skal løftes oftere eller i længere tid end ved et hjulskift, anbefales det at bruge en garagedonkraft. I så fald skal du følge vejledningen til udstyret.

## Værktøj - tilbagesætning

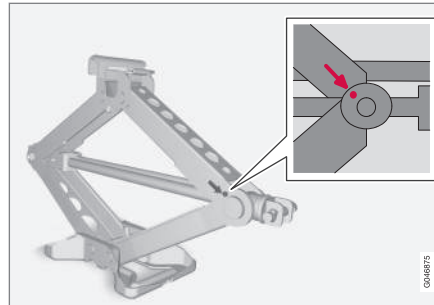

Efter brug af værktøj og donkraft\* skal de sættes korrekt på plads igen. Donkraften drejes sammen til den rette stilling for at få plads.

### **!** VIGTIGT

Værktøj og donkraft\* skal opbevares på deres plads i bilens bagagerum, når de ikke bruges.

## Relaterede oplysninger

- Advarselstrekant (s. 330)
- Midlertidig dæklapning (s. 334)

## Førstehjælpkasse\*

Førstehjælpkassen indeholder førstehjælpsudstyr.

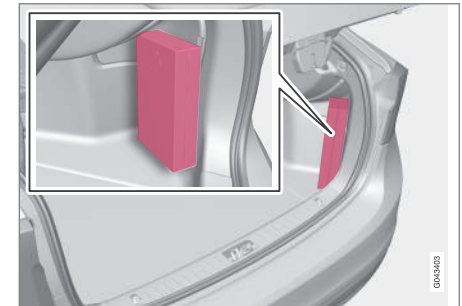

Der er placeret en taske med førstehjælpsudstyr i bagagerummet.

### Dæktryksovervågning\*<sup>3</sup>

Dæktryksovervågningen advarer med et kontrolsymbol i kombiinstrumentet, når trykket er for lavt i et eller flere af bilens dæk.

For visse markeder er dæktryksovervågning standard som påkrævet ved lov. Systemet erstatter ikke almindelig vedligeholdelse af dæk.



Kontrolsymbol for dæktryksovervågning.

### Relaterede oplysninger

- Dækovervågning (TM)\* (s. 332)

### Dækovervågning (TM)\*<sup>5</sup>

Systemet TM (Tyre Monitor) registrerer dækkenes rotationshastighed for at kunne afgøre, om de har korrekt dæktryk.

### Systembeskrivelse

Hvis dæktrykket er for lavt, ændres dækkets diameter og dermed dets rotationshastighed. Ved at sammenligne dækkene med hinanden kan systemet afgøre, om et eller flere dæk har for lavt tryk.

Systemet erstatter ikke almindelig vedligeholdelse af dæk.

### Besked

Hvis dæktrykket er for lavt, tændes kontrolsymbolet (⚠) på kombiinstrumentet, og en af følgende meddelelser vises:

- **Lavt dæktryk. Kontroller, juster og kalibrer**
- **Dæktrykssystem Service påkrævet**
- **Dæktrykssystem Ikke t. rådighed p.t.**

### ! VIGTIGT

Hvis der opstår en fejl i TM-systemet, vil kontrolsymbolet (⚠) på kombiinstrumentet blinke i ca. 1 minut og derefter lyse konstant. Der vises også en meddelelse på kombiinstrumentet.

<sup>3</sup> Standard på visse markeder.

<sup>5</sup> Standard på visse markeder.

### Fjerne meddelelser

1. Kontrollér dæktrykket på samtlig dæk med en dæktryksmåler.
2. Pump dækket/dækkene til korrekt tryk ifølge dæktryksmærkaten på dørstolpen i førersiden (mellem for- og bagdør).
3. Omkalibrer TM-systemet i **MY CAR**.

#### **i** OBS

For at undgå forkert dæktryk bør trykket kontrolleres på kolde dæk. Kolde dæk betyder, at dækkene har den samme temperatur som udetemperaturen (ca. tre timer efter, at bilen har kørt). Efter nogle kilometers kørsel bliver dækkene varme og trykket højere.

#### **⚠** ADVARSEL

- Forkert dæktryk kan føre til dækhavari, hvorved føreren kan miste kontrollen over bilen.
- Systemet kan ikke indikere pludselige dækskader i forvejen.

### TM-kalibrering

For at TM-systemet skal kunne fungere korrekt, skal der bestemmes en referenceværdi for dæktrykket. Dette skal gøres, hver gang der skiftes dæk, eller dæktrykket justeres ved omkalibrering af systemet i **MY CAR**.

F.eks. bør dæktrykket justeres ved kørsel med tung last eller ved kørsel ved høj hastighed (over 160 km/t (100 mph)). Derefter skal systemet omkalibreres.

### Rekalibrering

Indstillinger foretages ved hjælp af midterkonsollens knapper, se MY CAR (s. 107).

1. Sluk for motoren.
2. Pump alle dæk til det ønskede tryk iht. dæktryksmærkaten på dørstolpen i førersiden (mellem for- og bagdør).  
Eller se dæktrykstabellen.
3. Start motoren, og lad bilen holde stille.
4. Åbn menusystemet **MY CAR**, og vælg menuen **Dækovervågning**.
5. Vælg **Kalibrer dæktryk**, og tryk på OK.
6. Tryk på OK, når samtlig dæk er kontrolleret og justeret, for at starte kalibreringen.
7. Kør bilen.
  - > Rekalibrering foregår automatisk, mens bilen kører, og kan afbrydes når som helst. Hvis motoren slukker, mens rekalibrering er i gang, genoptages denne, når bilen køres igen. Systemet giver ingen bekræftelse, når kalibreringen er udført.

Den nye referenceværdi gælder, indtil trin 1-7 udføres igen.

#### **i** OBS

Husk, at TM-systemet skal kalibreres ved hvert dækskift, eller hvis dæktrykket justeres. Hvis nye referenceværdier ikke gemmes, kan systemet ikke fungere korrekt.

#### **i** OBS

- Efter pumpning af et dæk skal ventilhætten altid sættes på plads igen for at forhindre skader på ventilen forårsaget af grus, snavs og lign.
- Brug kun ventilhætter af plast. Ventilhætter af metal kan ruste og blive svære at skrue løs.

### System- og dækstatus

Systemets og dækkenes aktuelle status kan kontrolleres på midterkonsollens skærm.

1. Åbn menusystemet **MY CAR**.
2. Vælg menuen **Dækovervågning**.
  - > Status for dæktrykket vises med en farvekode.

Status er farvekodet for hvert dæk som følger:

- Helt grønt: Systemet fungerer normalt, og dæktrykket i alle dæk er lidt over det anbefalede niveau.
- Gult hjul: Det tilsvarende dæk har for lavt tryk.



- Alle hjul gule: to eller flere dæk har for lavt tryk.
- Samtlige hjul grå og meddelelsen **Dæktrykssystem Ikke t. rådighed p.t.:** dæktrykssystemet er midlertidigt deaktiveret. Det kan være nødvendigt at køre bilen et kort stykke tid over 30 km/t (20 mph), før systemet bliver aktivt igen.
- Alle hjul grå og meddelelsen **Dæktrykssystem Service påkrævet:** Der er opstået en fejl i systemet. Kontakt en Volvo-forhandler eller et værksted.

### Relaterede oplysninger

- Dæk - lufttryk (s. 322)

### Midlertidig dækklapning

Det midlertidige dækklapningssæt, Temporary Mobility Kit (TMK) bruges til at lappe en punktering og til at kontrollere og justere dæktrykket (s. 410).

Det midlertidige dækklapningssæt (s. 335) består af en kompressor og en beholder med tætningsvæske. Med tætningen opnås en midlertidig reparation. Tætningsvæsken tætnet effektivt dæk, der er punkteret i slidbanen.

Dækklapningssættet kan kun i begrænset omfang bruges til lapning af dæk med punktering i dæksiden. Dæk med større revner, sprækker el.lign. skader må ikke lappes med det provisoriske dækklapningssæt.

#### **i** OBS

Dækklapningssættet er kun beregnet til at forsegle dæk med en punktering i slidbanen.

#### **i** OBS

Kompressoren til midlertidig dækklapning er testet og godkendt af Volvo.

### Relaterede oplysninger

- Midlertidigt dækklapningssæt - placering (s. 335)
- Midlertidigt dækklapningssæt - oversigt (s. 335)

- Midlertidig dækklapning - betjening (s. 336)
- Værktøj (s. 330)

## Midlertidigt dæklapningsæt - placering

Det midlertidige dæklapningsæt, Temporary Mobility Kit (TMK) bruges til at lappe en punktering og til at kontrollere og justere dæktrykket.

### Placering af dæklapningsættet

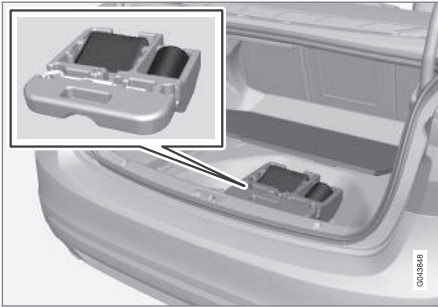

Dæklapningsættet befinder sig under gulvet i bagagerummet.

### Relaterede oplysninger

- Midlertidigt dæklapningsæt - oversigt (s. 335)
- Midlertidig dæklapning (s. 334)

## Midlertidigt dæklapningsæt - oversigt

Oversigt over det midlertidige dæklapningsæt, Temporary Mobility Kit (TMK), bestanddele.

Delene opbevares under gulvet i bagagerummet.

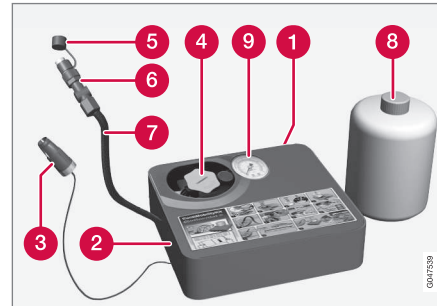

- 1 Etiket med angivelse af højeste tilladte hastighed
- 2 Afbryder
- 3 Elkabel
- 4 Falskeholder (orange dæksel)
- 5 Beskyttelseshætte
- 6 Trykreduktionsventil
- 7 Luftslange

- 8 Flaske med tætningsvæske
- 9 Trykmåler

### Flaske med tætningsvæske

Udskift flasken med tætningsvæske, før udløbsdatoen er overskredet, og efter brug. Den gamle flaske skal behandles som miljøfarligt affald.

### **⚠ ADVARSEL**

Flasken indeholder 1,2-ethanol og naturgummi-latex.

Farlig ved indtagelse. Kan give allergi ved kontakt med huden.

Undgå kontakt med hud og øjne.

Opbevares utilgængeligt for børn.

### **⚠ ADVARSEL**

- Hvis tætningsæsken kommer i kontakt med hud, skal den straks vaskes af med sæbe og rigeligt vand.
- Hvis der kommer tætningsvæske i et øje, skal der straks skylles med store mængder vand. I tilfælde af fortsat besvær bør øjet undersøges af en læge.

### Relaterede oplysninger

- Midlertidigt dæklapningsæt - placering (s. 335)
- Midlertidig dæklapning (s. 334)

## Midlertidig dækklapning - betjening

Lap en punktering med det midlertidige dækklapningsæt, Temporary Mobility Kit (TMK).

### Midlertidig dækklapning

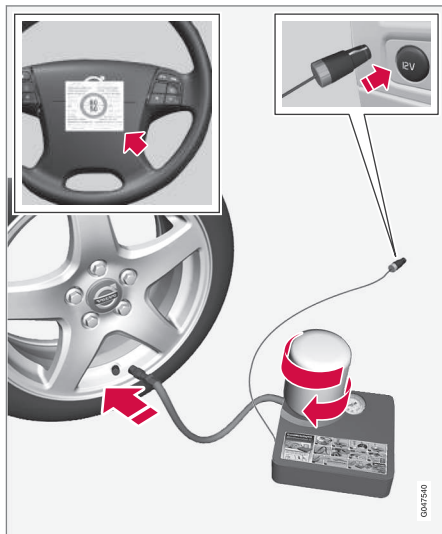

For information om delenes funktion, se Midlertidigt dækklapningsæt - oversigt (s. 335).

1. Sæt advarselstrekanten op og aktiver advarselblinklysene, hvis et dæk skal lappes ved et trafikeret sted.

Hvis punkteringen er forårsaget af et søm eller lignende, skal det blive siddende i dækket. Det hjælper med at tætne hullet.

2. Fjern etiketten med angivelse af den højeste tilladte hastighed (sidder på den ene side af kompressoren), og anbring den på rattet. Hastigheden må ikke overstige 80 km/t (50 mph), når den midlertidige dækklapning har været brugt.
3. Kontrollér, at afbryderen står på **0**, og find elkablet og luftslangen frem.
4. Skru det orange dæksel på kompressoren, og skru proppen på flasken løs.

#### **i** OBS

Flaskens forsegling må ikke bryde før brug. Når flasken skrues fast, brydes forseglingen automatisk.

5. Skru flasken fast til bunden af flaskeholderen.
  - > Flasken og flaskeholderen er udstyret med tilbageløbsspærre for at forhindre lækage af tætningsmiddel. Når flasken er skruet fast, kan den ikke skrues løs fra flaskeholderen igen. Fjernelse af flasken skal ske på et værksted. Volvo anbefaler et autoriseret Volvo-værksted.

#### **⚠** ADVARSEL

- Hvis tætningsæsken kommer i kontakt med hud, skal den straks vaskes af med sæbe og rigeligt vand.
- Hvis der kommer tætningsvæske i et øje, skal der straks skylles med store mængder vand. I tilfælde af fortsat besvær bør øjet undersøges af en læge.

#### **⚠** ADVARSEL

Skru ikke flasken af, den er udstyret med en bagstopper for at forhindre lækage.

6. Skru dækkets ventilhætte af.

Kontroller, at trykreduktionsventilen på luftslangen er strammet helt til, og skru luftslangens ventiltilslutning fast nederst på dækventilens gevind.

7. Forbind elkablet til den nærmeste 12 V-kontakt, og start bilen.

**i OBS**

Sørg for, at ingen af de andre 12 V-kontakter bruges, når kompressoren er i drift.

**⚠ ADVARSEL**

Efterlad ikke børn i bilen uden opsyn, når motoren kører.

8. Start kompressoren ved at stille afbryderen på I.

**⚠ ADVARSEL**

Stå aldrig ved siden af dækket, når kompressoren pumper. Hvis der opstår revnedannelser eller ujævnheder, skal der straks slukkes for kompressoren. Man bør ikke køre videre. Det anbefales at kontakte et autoriseret dækværksted.

**i OBS**

Når kompressoren starter, kan trykket øges op til 6 bar, men trykket falder efter ca. 30 sekunder.

9. Fyld dækket i 7 minutter.

**⚠ VIGTIGT**

Risiko for overophedning. Kompressoren må ikke køre længere end 10 minutter.

10. Sluk for kompressoren, og aflæs trykket på trykmåleren. Minimalt tryk er 1,8 bar, maksimalt tryk er 3,5 bar. (Slip luft ud med trykreduktionsventilen, hvis dæktrykket er for højt.)

**⚠ ADVARSEL**

Hvis trykket er under 1,8 bar, er hullet i dækket for stort. Man bør ikke køre videre. Det anbefales at kontakte et autoriseret dækværksted.

11. Sluk for kompressoren, og løs elkablet.  
 12. Skru luftslangen løs fra dækventilen, og sæt ventilhætten på dækket igen.  
 13. Sæt beskyttelseshætten på luftslangen for at undgå lækage af den tilbageværende tætningsvæske.

14. Kør snarest mindst 3 km med en hastighed på højst 80 km/t (50 mph), for at tætningsvæsken kan tætnes dækket.

**i OBS**

De første omgange, dækket roterer, vil der sprøjte tætningsvæske ud af punkteringshullet.

**⚠ ADVARSEL**

Sørg for, at ingen personer står i nærheden af bilen og får tætningsvæsken på sig, når bilen begynder at køre. Afstanden skal være mindst to meter.

15. Efterkontrol:

Tilslut luftslangen til dækventilen igen, og kontroller dæktrykket med trykmåleren, se Midlertidig dækklapning - efterkontrol (s. 338).

**Relaterede oplysninger**

- Midlertidig dækklapning (s. 334)
- Midlertidig dækklapning - efterkontrol (s. 338)
- Midlertidigt dækklapnings sæt - oversigt (s. 335)

## Midlertidig dækklapning - efterkontrol

Når et dæk er blevet lappet med det midlertidige dækklapningssæt, Temporary Mobility Kit (TMK), skal der foretages en efterkontrol efter ca. 3 kilometers kørsel.

### Kontrollere dæktryk

Find dækklapningsudstyret frem. Der skal være slukket for kompressoren.

#### 1. Skru dækkets ventilhætte af.

Tag luftslangen frem, og skru ventiltilslutningen fast nederst på dækventilens gevind.

#### 2. Aflæs dæktrykket på trykmåleren.

- Hvis dæktrykket er under 1,3 bar<sup>6</sup>, er dækket ikke blevet tilstrækkelig tæt. Man bør ikke køre videre. Kontakt i stedet et dækværksted.
- Hvis dæktrykket er højere end 1,3 bar<sup>6</sup>, skal dækket pumpes op til det tryk, der er angivet i dæktryktabellen, se Dæk - godkendte dæktryk (s. 410).
- Hvis trykket er for højt, skal der lukkes luft ud ved hjælp af trykreduktionsventilen.

#### 3. Hvis et dæk skal pumpes:

1. Forbind elkablet til den nærmeste 12 V-kontakt, og start bilen.
2. Start kompressoren og pump dækket op til det tryk, der er angivet i dæktryktabellen.
3. Sluk for kompressoren.

#### 4. Fjern dækklapningsudstyret, sæt beskyttelseshætten på luftslangen, og fold slangen ind i skuffen.

Læg TMK i bagagerummet.

### ADVARSEL

Skru ikke flasken af, den er udstyret med en bagstopper for at forhindre lækage.

#### 5. Sæt ventilhætten på dækket igen.

### OBS

- Efter pumpning af et dæk skal ventilhætten altid sættes på plads igen for at forhindre skader på ventilen forårsaget af grus, snavs og lign.
- Brug kun ventilhætter af plast. Ventilhætter af metal kan ruste og blive svære at skrue løs.

### OBS

Efter brug skal flasken med tætningsvæske og slangen udskiftes. Volvo anbefaler, at disse udskiftninger udføres af et autoriseret Volvo-værksted.

### ADVARSEL

Kontroller dæktrykket regelmæssigt.

Volvo anbefaler, at bilen køres til det nærmeste autoriserede Volvo-værksted for at få det beskadigede dæk udskiftet/repareret. Gör værkstedet opmærksom på, at dækket indeholder tætningsvæske.

### ADVARSEL

Hastigheden må ikke overstige 80 km/t (50 mph), efter at det midlertidige dækklapningssæt har været anvendt. Volvo anbefaler et besøg på et autoriseret Volvo-værksted for inspektion af det lappede dæk (maks. kørestrækning 200 km). Personalet kan afgøre, om dækket kan repareres eller skal udskiftes.

<sup>6</sup> 1 bar = 100 kPa.

### Relaterede oplysninger

- Midlertidig dækklapning (s. 334)
- Midlertidig dækklapning - betjening (s. 336)
- Midlertidigt dækklapningssæt - oversigt (s. 335)

### Midlertidigt dækklapningssæt – pumpning af dæk

Bilens originale dæk kan pumpes op ved hjælp af kompressoren i det midlertidige dækklapningssæt (s. 335).

1. Der skal være slukket for kompressoren. Kontrollér, at afbryderen står på **0**, og find elkablet og luftslangen frem.
2. Skru dækkets ventilhætte af, og skru luftslangens ventiltilslutning fast nederst på dækventilens gevind.
3. Forbind elkablet til den nærmeste 12 V-kontakt, og start bilen.

#### ADVARSEL

Indånding af bilens udstødningssasser kan medføre livsfare. Lad aldrig motoren køre i rum, som er lukkede eller ikke er tilstrækkeligt ventilerede.

#### ADVARSEL

Efterlad ikke børn i bilen uden opsyn, når motoren kører.

4. Start kompressoren ved at stille afbryderen på **I**.

#### **VIGTIGT**

Risiko for overophedning. Kompressoren må ikke køre længere end 10 minutter.

5. Pump dækket op til det tryk, der er angivet i dæktryktabelen, se Dæk - godkendte dæktryk (s. 410). Hvis trykket er for højt, skal der lukkes luft ud ved hjælp af trykreduktionsventilen.
6. Sluk for kompressoren. Frakobl luftslangen og elkablet.
7. Sæt ventilhætten på dækket igen.

### Relaterede oplysninger

- Midlertidig dækklapning (s. 334)
- Midlertidigt dækklapningssæt - oversigt (s. 335)
- Midlertidig dækklapning - efterkontrol (s. 338)



VEDLIGEHOLDELSE OG SERVICE

## Volvos serviceprogram

For at holde bilen på et højt niveau hvad angår trafikikkerhed, driftssikkerhed og pålidelighed bør Volvos serviceprogram, som er specificeret i Service- og garantibogen, følges.

Volvo anbefaler at lade et autoriseret Volvo-værksted udføre service- og vedligeholdelsesarbejder. Volvos værksteder har det personale, den servicelitteratur og det specialværktøj, som garanterer den højeste servicekvalitet.

### **!** VIGTIGT

For at Volvos garanti skal gælde, kontroller og følg Service- og garantibogen.

## Relaterede oplysninger

- Klima anlæg - fejlsøgning og reparation (s. 355)

## Bestille service og reparation\*1

Administrer service-, reparations- og bookingoplysninger direkte i din internetforbundne bil.

Denne tjeneste<sup>1</sup> giver en bekvem måde at bestille service og værkstedsbesøg direkte i bilen. Biloplysninger sendes til din forhandler, som kan forberede værkstedsbesøget. Forhandleren vil kontakte dig for at bestille en tid. På nogle markeder påmindrer systemet dig om en bestilt tid, når den nærmer sig, og navigationssystemet<sup>2</sup> kan desuden guide dig til værkstedet, når det er blevet tid.

## Inden tjenesten kan bruges

### Volvo ID og min profil

- Registrer et Volvo ID. For mere information om, hvordan man opretter et Volvo ID, se Volvo ID (s. 21).
- Log på ejerportalen My Volvo, gå til din profil, og gør følgende:
  1. Kontroller, at bilen er knyttet til din profil.
  2. Kontroller, at dine kontaktoplysninger er korrekte.
  3. Vælg Volvo-forhandler, du ønsker at kontakte for service og reparation.

4. Vælg din foretrukne kommunikationskanal (telefon). Bookingoplysninger sendes altid til bilen og til dig via e-mail.

### Fordrætning for booking fra bil

- For at kunne sende og modtage bookingoplysninger til og fra bilen skal bilen være forbundet til internettet, se tillægget Sensus Infotainment for oplysninger om, hvordan bilen forbindes til internettet.
- Da bookingoplysninger sendes via dit private telefonabonnement, bliver du spurgt, om du ønsker at sende oplysninger. Spørgsmålet stilles en gang og gælder derefter for den valgte forbindelse i en begrænset tid.
- For at tjenesten skal fungere, og systemet skal kommunikere via bilens skærm, skal meddelelser/pop op-beskedere være godkendt. Tryk i **MY CAR**-kildens normale visning på **OK/MENU**, og derefter **Service og reparation** → **Vis beskeder**.

## Bruge tjenesten

Alle menuer og indstillinger er tilgængelige fra den normale visning i **MY CAR** gennem tryk på **OK/MENU** og derefter **Service og reparation**.

Når det er blevet tid til service, og i nogle tilfælde, når bilen har behov for reparation, meddeles dette i kombiinstrumentet (s. 62) og via en pop op-menu på skærmen.

<sup>1</sup> Gælder visse markeder.

<sup>2</sup> Gælder Sensus Navigation.

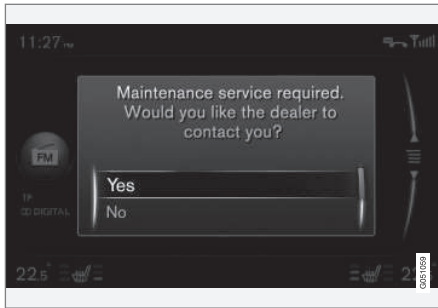

Service-meddelelse på skærm.

Betydning af svarmulighederne på skærmens pop op-menu:

- **Ja** – En bookingforespørgsel sendes til din forhandler, som så vender tilbage med et forslag til booking. Servicelampen og service-meddelelsen på kombiinstrumentet slukkes.
- **Nej** – Ikke flere pop op-meddelelser vil blive vist på skærmen. Meddelelsen på kombiinstrumentet forsvinder ikke. Efter dette valg er foretaget, er det muligt at starte manuel booking af bilen, se nedenfor.
- **Udsæt** – Pop op-menuen vises, næste gang bilen startes.

### Bestille service eller reparation manuelt<sup>1</sup>

1. Tryk på **MY CAR**-knappen på midterkonsollen, og vælg **Service og reparation** → **Forhandlerinformation** → **Bestil service eller reparation**.
  - > Billedata sendes automatisk med til din forhandler.
2. Forhandleren sender et forslag til booking til bilen.
3. Accepter eller anmod om et nyt forslag til booking.

Når bookingen er blevet accepteret, er bookingoplysninger gemt i bilen, se Mine bookinger. Bilen vil automatisk kommunikere med dig via skærmen gennem påmindelser om bookingen og guide dig til værkstedsbesøget.

Du kan også bestille et værkstedsbesøg via My Volvo. Besøg Mine bookinger og vælg Opdater for at få adgang til bookinger fra My Volvo.

### Mine bookinger<sup>1</sup>

Vis bookingoplysninger på bilens skærm. Accepter eller anmod om et nyt forslag til booking.

- Vælg **Service og reparation** → **Mine bestillinger**.

### Ring til forhandler<sup>1</sup>

Med en Bluetooth® handsfree-telefon forbundet til bilen kan du ringe til din forhandler. For tilslutning af telefon, se tillægget Sensus infotainment.

- Vælg **Service og reparation** → **Forhandlerinformation** → **Ring til forhandleren**.

### Brug navigationssystemet<sup>1, 2</sup>

Indtast dit værksted som destination eller delmål i navigationssystemet.

- Vælg **Service og reparation** → **Forhandlerinformation** → **Indstil enkeltdestination**.
- Vælg **Service og reparation** → **Forhandlerinformation** → **Tilføj som delmål**.

### Sende billedata<sup>1</sup>

Billedata sendes til en central Volvo-database (ikke din forhandler), hvorfra Volvo-forhandlere kan indhente biloplysningerne via bilens stelnummer (VIN<sup>3</sup>). Nummeret står i bilens service- og garantibog eller inden for forrudeens nederste venstre hjørne.

- Vælg **Service og reparation** → **Send billedata**.

<sup>1</sup> Gælder visse markeder.

<sup>2</sup> Gælder Sensus Navigation.

<sup>3</sup> Vehicle Identification Number

### ◀◀ **Bookingoplysninger og bildata**

Når du vælger at bestille service fra din bil, vil bookingoplysninger og bildata blive sendt. Bildatainformationerne består af information inden for følgende områder:

- servicebehov
- funktionsstatus
- væskenniveauer
- Kilometertal
- bilens stelnummer (VIN<sup>3</sup>)
- Bilens softwareversion.

#### **Relaterede oplysninger**

- Volvo ID (s. 21)

---

<sup>3</sup> Vehicle Identification Number

## Løftning af bilen

Ved løftning af bilen er det vigtigt, at donkraften eller løftearmene sættes på de korrekte steder på bilens undervogn.

### **OBS**

Volvo anbefaler kun at bruge den donkraft, der hører til den respektive bilmodel. Hvis du vælger en anden donkraft end den, som Volvo anbefaler, skal du følge instruktionerne til udstyret.

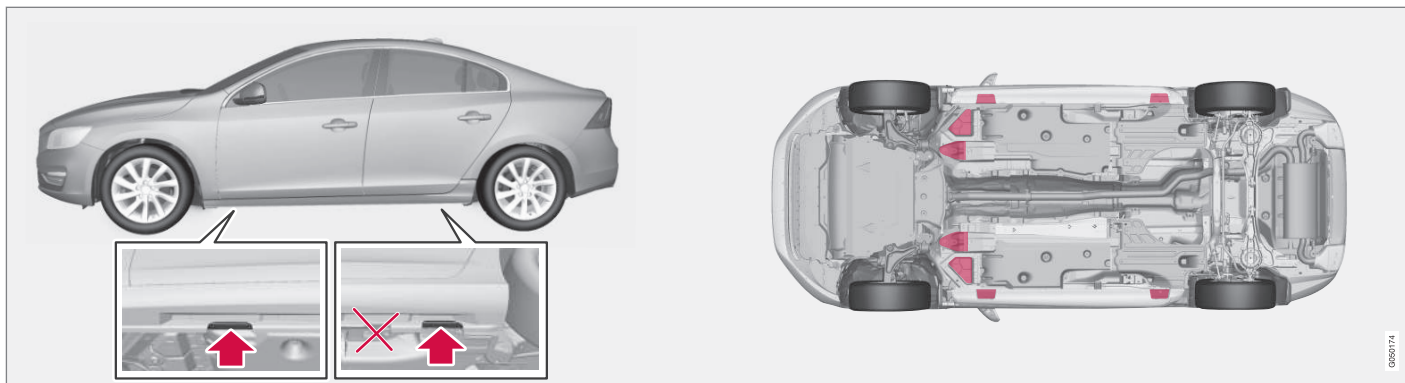

Punkter til placering af donkraften (pilene) for donkraft, der hører til bilen og løftepunkter (markeret med rødt).

Hvis bilen løftes med værkstedsdonkraft foran, skal den sættes under et af de fire løftepunkter længst inde under bilen. Hvis bilen løftes med værkstedsdonkraft bag, skal den sættes under et af løftepunkterne. Vær omhyggelig med at sætte værkstedsdonkraften, så bilen ikke kan glide af donkraften. Brug altid oplødsningsbukke eller lignende.

Hvis bilen løftes med en tosøjlet værkstedslift, kan de forreste og bageste løftearme sættes under de ydre løftepunkter (punkter til placering af donkraften). Foran kan de indre løftepunkter alternativt bruges.

### Relaterede oplysninger

- Skift af hjul - aftagning af hjul (s. 326)

## Motorhjelm - åbne og lukke

Motorhjelmen kan åbnes, når håndtaget i kabinen er drejet med uret og spærren ved kølgitteret er ført mod venstre.



Håndtaget til åbning af motorhjelm er altid på venstre side.

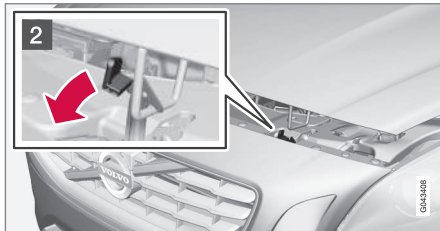

- 1 Drej håndtaget omkring 20-25 grader med uret. Det kan høres, når spærren udløses.
- 2 Før spærren mod venstre, og åbn hjelmen. (Spærrehagen sidder mellem forlygten og kølgitteret, se illustrationen.)

## ⚠ ADVARSEL

Kontroller at hjelmen låser ordentligt ved lukning.

### Relaterede oplysninger

- Motorrum - kontrol (s. 348)
- Motorrum - oversigt (s. 347)

## Motorrum - oversigt

Oversigten viser nogle servicerelaterede komponenter.

### Motorrum 4-cyl.

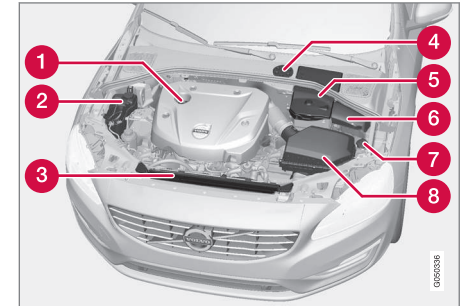

Motorrummets udseende kan variere, alt efter model- og motorvariant.

- 1 Påfyldningsrør til motorolie
- 2 Kølesystemets ekspansionsbeholder
- 3 Køler
- 4 Beholder til bremse- og koblingsvæske (placeret på førersiden)
- 5 Startbatteri
- 6 Relæ- og sikringsboks
- 7 Påfyldningsrør til sprinklervæske
- 8 Luffilter





## **⚠ ADVARSEL**

Der er en meget høj spænding og strøm i tændingssystemet. Der er livsfarlig spænding i tændingssystemet. Bilens elsystem skal altid være i nøgleposition **0**, når der udføres arbejde i motorrummet, se Nøglepositioner - funktioner på forskellige niveauer (s. 77).

Rør ikke ved tændrør, eller tændspole, når bilens elektriske system er i nøglestilling **II**, eller når motoren er varm.

### Motorrum, 5-cyl. diesel

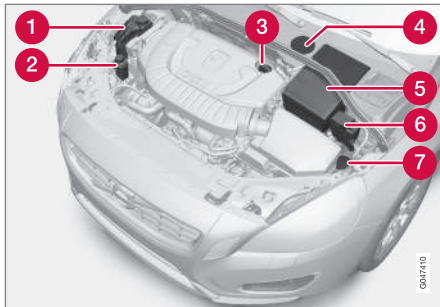

Motorrummets udseende kan variere, alt efter model- og motorvariant.

- 1** Kølesystemets ekspansionsbeholder
- 2** Beholder til servostyringsolie
- 3** Påfyldningsrør til motorolie

- 4** Beholder til bremse- og koblingsvæske (placeret på førersiden)
- 5** Startbatteri
- 6** Relæ- og sikringsboks
- 7** Påfyldningsrør til sprinklervæske

## **⚠ ADVARSEL**

Bilens elsystem skal altid være i nøgleposition **0**, når der udføres arbejde i motorrummet, se Nøglepositioner - funktioner på forskellige niveauer (s. 77).

### Relaterede oplysninger

- Motorhjelm - åbne og lukke (s. 347)
- Motorrum - kontrol (s. 348)

## Motorrum - kontrol

Nogle olier og væsker bør kontrolleres med jævne mellemrum.

### Regelmæssig kontrol

Kontroller med jævne mellemrum følgende olier og væsker, f.eks. ved tankning:

- Kølevæske
- Motorolie
- Servostyringsolie (ikke biler med 4-cyl. motor)
- Sprinklervæske

## **⚠ ADVARSEL**

Husk, at kølerblæseren (placeret foran i motorrummet, bag køleren) kan starte automatisk, lidt efter at motoren er slukket.

Lad altid motorvask udføre på et værksted - et autoriseret Volvo-værksted anbefales. Hvis motoren er varm, er der risiko for brand.

### Relaterede oplysninger

- Motorhjelm - åbne og lukke (s. 347)
- Motorrum - oversigt (s. 347)
- Kølevæske - niveau (s. 352)
- Motorolie - kontrol og påfyldning (s. 350)
- Servostyringsolie - niveau (s. 354)
- Sprinklervæske - påfyldning (s. 365)

## Motorolie - generelt

For at de anbefalede serviceintervaller skal kunne anvendes, kræver det, at en godkendt motorolie anvendes.

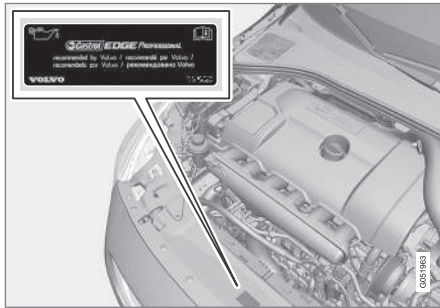

Volvo anbefaler:



Ved kørsel under ugunstige forhold, se Motorolie - ugunstige kørselsforhold (s. 399).



### ! VIGTIGT

For at opfylde kravene til motorens serviceinterval påfylder fabrikken alle motorer med en specielt tilpasset syntetisk motorolie. Valget af olie er foretaget med stor omhu og med hensyntagen til levetid, startevne, brændstofforbrug og miljøbelastning.

For at de anbefalede serviceintervaller skal kunne anvendes, kræver det, at en godkendt motorolie anvendes. Brug kun den foreskrevne olie kvalitet, både ved påfyldning og ved olieskift. Ellers risikerer du at påvirke levetid, startevne, brændstofforbrug og miljøbelastning.

Volvo Car Corporation fraskriver sig enhver garantiforpligtelse, hvis der ikke bruges motorolie af den foreskrevne kvalitet og viskositet.

Volvo anbefaler, at olieskift foretages på et autoriseret Volvo-værksted.

Volvo benytter forskellige systemer til advarsel om lav/høj oliestand og lavt olietryk. Nogle motorvarianter har olietryksensor, og i givet fald anvendes kombiinstrumentets advarselssymbol for lavt olietryk . Andre varianter har oliestandsføler, og i så fald informeres føreren via instrumentets advarselssymbol , og display-

tekster. Nogle varianter har begge systemer. Kontakt en Volvo-forhandler for mere information.

Motorolie og oliefilter skal skiftes med de intervaller, der fremgår af Service- og garantibogen.

Det er tilladt at bruge olie af højere kvalitet end den angivne. Ved kørsel under ugunstige forhold anbefaler Volvo en olie med højere kvalitet, se Motorolie - ugunstige kørselsforhold (s. 399).

For påfyldningsbar kapacitet, se Motorolie - kvalitet og kapacitet (s. 400).

### Relaterede oplysninger

- Motorolie - kontrol og påfyldning (s. 350)

## Motorolie - kontrol og påfyldning

Oliestanden registreres med elektronisk oliestandsføler.

### 4-cyl.



Påfyldningsrør<sup>4</sup>.

I visse tilfælde kan det være nødvendigt at påfylde olie mellem serviceintervallerne.

Det er ikke nødvendigt at regulere motoroliestanden, før der vises en meddelelse på kombiinstrumentets display, se følgende illustration.

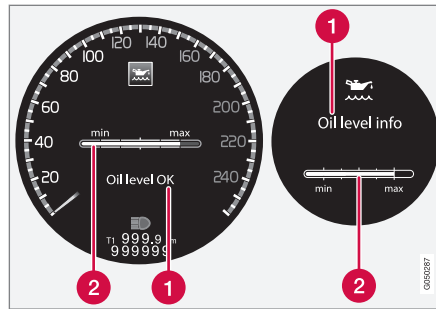

Meddelelse og grafik på display. Venstre display vises på digitalt kombiinstrument, højre display vises på analogt kombiinstrument.

- 1 Meddelelse / besked
- 2 Motoroliestand

Oliestanden kontrolleres ved hjælp af den elektroniske oliestandsmåler med fingerhjulet, når motoren er slukket, se Menubetjening - kombiinstrument (s. 105).

### **ADVARSEL**

Vises meddelelsen **Olieservice påkrævet**, tag til et værksted. Et autoriseret Volvo-værksted anbefales. Oliestanden kan være for høj.

### **VIGTIGT**

Ved meddelelse om lav oliestand fyldes kun på med den angivne volumen, f.eks. 0,5 liter.

### **OBS**

Systemet kan ikke registrere ændringer med det samme, når olie fyldes på eller tappes af. Bilen skal have kørt ca. 30 km og stået stille i fem minutter med motoren slukket og på et plant underlag, før visning af oliestanden bliver korrekt.

### **ADVARSEL**

Pas på ikke at spilde olie på de varme udstødningsmanifolder, da der er risiko for brand.

<sup>4</sup> Motor med elektronisk oliestandsføler har ikke målepind.

### Måling af oliestand, 4-cyl.

Hvis der ønskes kontrol af oliestand, gøres det i denne rækkefølge.

1. Aktiver nøgleposition **II**, se Nøglepositioner - funktioner på forskellige niveauer (s. 77).
2. Drej fingerhjulet på venstre kontaktarm til position **Oliestand**.
  - > Derefter vises information om motorens olieniveau.

For mere information om menubetjening, se Menubetjening - kombiinstrument (s. 105).

#### **i** OBS

Hvis de rette betingelser for måling af oliestand (tid efter slukning af motoren, bilens hældning, udetemperatur osv.) ikke er opfyldt, bliver meddelelsen **Ikke til rådighed** vist. Dette betyder **ikke**, at der er en fejl i bilens systemer.

### 5-cyl. diesel

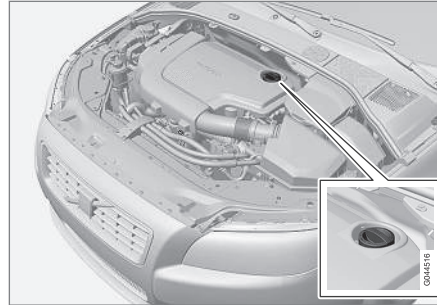

Påfyldningsør<sup>5</sup>.

Det er ikke nødvendigt at regulere motoroliestanden, før der vises en meddelelse på kombiinstrumentets display, se følgende illustration.

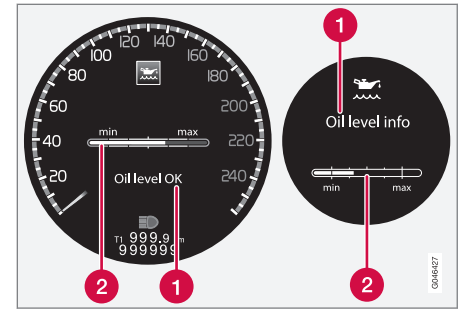

Meddelelse og grafik på display. Venstre display vises på digitalt kombiinstrument, højre display vises på analogt kombiinstrument.

- 1 Meddelelse / besked
- 2 Motoroliestand

Oliestanden kontrolleres ved hjælp af den elektroniske oliestandsmåler med fingerhjulet, når motoren er slukket, se Menubetjening - kombiinstrument (s. 105).

#### **⚠ ADVARSEL**

Vises meddelelsen **Olieservice påkrævet**, tag til et værksted. Et autoriseret Volvo-værksted anbefales. Oliestanden kan være for høj.

<sup>5</sup> Motor med elektronisk oliestandsføler har ikke målepind.



**! VIGTIGT**

Ved meddelelsen **Lav oliestand Efterfyld 0,5 l**, fyld kun på med 0,5 liter.

**i OBS**

Oliestanden detekteres kun af systemet under kørsel. Systemet kan ikke registrere ændringer med det samme, når olie fyldes på eller tappes af. Bilen skal køre ca. 30 km, før visning af oliestanden bliver korrekt.

**⚠ ADVARSEL**

Fyld ikke mere olie på, hvis niveau (3) eller (4) for påfyldning vises som angivet på illustrationen nedenfor. Niveauret må aldrig ligge over **MAX** eller under **MIN**, det kan føre til skader på motoren.

**⚠ ADVARSEL**

Pas på ikke at spilde olie på de varme udstødningsmanifolder, da der er risiko for brand.

**Måling af oliestand, 5-cyl. diesel**

Hvis der ønskes kontrol af oliestand, gøres det i denne rækkefølge.

1. Aktiver nøgleposition **II**, se Nøglepositioner - funktioner på forskellige niveauer (s. 77).

2. Drej fingerhjulet på venstre kontaktarm til position **Oliestand**.
  - > Derefter vises information om motorens olieniveau. Se det følgende billede, der viser en meddelelse og grafik på displayet. Venstre display vises på digitalt kombiinstrument, højre display vises på analogt kombiinstrument.

For mere information om menubetjening, se Menubetjening - kombiinstrument (s. 105).

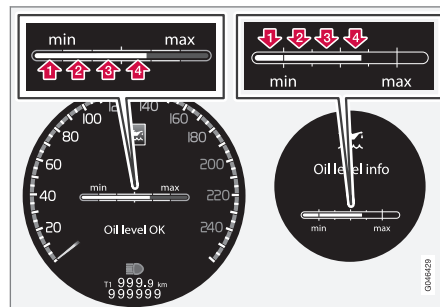

Tallene 1-4 repræsenterer påfyldningsniveauet. Fyld ikke mere olie på, hvis påfyldningsniveau (3) eller (4) vises. Det anbefalede påfyldningsniveau er 4.

**Relaterede oplysninger**

- Motorolie - generelt (s. 349)

**Kølevæske - niveau**

Kølevæsken afkøler forbrændingsmotoren til normal driftstemperatur. Den varme, der overføres fra motoren til kølevæsken, kan anvendes til at opvarme kabinen.

**Niveauekontrol**

Kølevæskens niveau skal ligge mellem **MIN**- og **MAX**-mærkerne på ekspansionsbeholderen. Hvis kølesystemet ikke er godt fyldt, kan der opstå for høje temperaturer med risiko for motorskader.

**i OBS**

Kontroller regelmæssigt kølevæskestanden, når motoren er kold.

**Påfyldning**

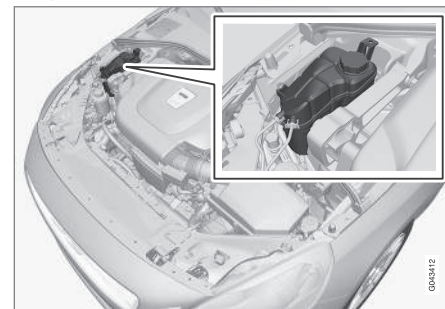

Følg vejledningen på emballagen. Efterfyld aldrig med rent vand alene. Risikoen for frysning øges med både for lille og for stor andel frostvæske.

### ADVARSEL

Kølevæsken kan være meget varm. Hvis påfyldning skal ske, når motoren er varm, skrues ekspansionsbeholderens dæksel langsomt af, således at overtrykket forsvinder.

### VIGTIGT

- Høje indhold af klor, klorider og andre salte kan forårsage korrosion i kølesystemet.
- Brug altid kølevæske med korrosionsbeskyttelse ifølge Volvos anbefaling.
- Sørg for, at blandingen af kølevæske er 50 % vand og 50 % kølevæske.
- Bland kølevæsken med ledningsvand af godkendt kvalitet. Ved tvivl om vandets kvalitet bruges færdigblandet kølevæske ifølge Volvos anbefalinger.
- Ved skift af kølevæske/del af kølesystem skal kølesystemet skylles rent med ledningsvand af godkendt kvalitet eller skylles med færdigblandet kølevæske.
- Motoren må kun køres med velfyldt kølesystem. Ellers kan der opstå for høje temperaturer med risiko for skader (revner) i topstykket.

For kapacitetsoplysninger samt standard med hensyn til vandkvalitet, se Kølevæske - kvalitet og kapacitet (s. 402).

## Bremse- og koblingsvæske - niveau

Bremse- og koblingsvæskens niveau bør være mellem beholderens **MIN**- og **MAX**-mærker.

### Niveauekontrol

Bremse- og koblingsvæsken har fælles beholder. Niveauet skal ligge mellem **MIN**- og **MAX**-mærkerne, der er synlige inden i beholderen. Kontrolér niveauet med regelmæssige mellemrum.

Skift bremsevæske med 2 års intervaller eller ved hvert andet normale serviceeftersyn.

På biler, som køres på en måde, så bremserne bruges ofte og hårdt, f.eks. ved kørsel i bjerge eller i tropisk klima med høj luftfugtighed, skal væsken udskiftes hvert år.

For kapacitetsoplysninger og anbefalet kvalitet for bremsevæske, se Bremsevæske - kvalitet og kapacitet (s. 404).

### ADVARSEL

Hvis bremsevæsken er under **MIN**-niveauet i bremsevæskebeholderen, bør bilen ikke køre videre, før der er påfyldt bremsevæske. Volvo anbefaler, at årsagen til tabet af bremsevæske kontrolleres af et autoriseret Volvo-værksted.

## ◀ Påfyldning

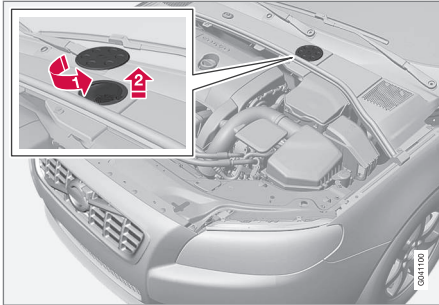

Væskebeholderen befinder sig i førerens side.

Væskebeholderen er beskyttet under dækslet, der dækker motorrummets koldzone. Inden beholderens dæksel kan nås, skal det runde dæksel først fjernes.

- 1) Åbn dækslet, der befinder sig på afdækningen, ved at dreje det.
- 2) Skru dækslet af beholderen, og påfyld væske. Niveauet skal være mellem **MIN**- og **MAX**-mærkerne inden i beholderen.

### ! VIGTIGT

Glem ikke at sætte dækslet på.

## Servostyringsolie - niveau

Bil med 4-cyl. motor har ingen servostyringsolie. I en bil med en anden motor skal servostyringsoliens niveau ligge mellem beholderens **MIN**- og **MAX**-mærker. Det er ikke nødvendigt at skifte olien.

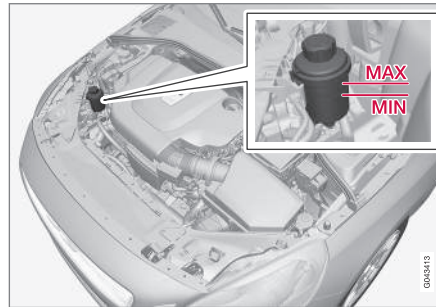

### ! VIGTIGT

Hold rent omkring servostyringsbeholderen ved kontrol. Låget må ikke åbnes.

Kontrollér niveauet ved hvert serviceeftersyn. Olieskift kræves ikke. Niveauet skal ligge mellem **MIN**- og **MAX**-mærkerne.

For anbefalet olie kvalitet, se Servostyringsolie - kvalitet (s. 404).

### ! ADVARSEL

Hvis der opstår en fejl i servostyringssystemet, eller hvis motoren er slukket og bilen skal bugseres, er styringen betydeligt tungere end normalt. Læs om, hvad der gælder ved bugsering (s. 315).

## Klimaanlæg - fejlsøgning og reparation

Service og reparation af aircondition-anlægget må kun udføres af et autoriseret værksted.

### Fejlfinding og reparation

Aircondition-anlægget indeholder fluorescerende sporstoffer. Der skal bruges ultraviolet lys ved lækagesøgning.

Volvo anbefaler, at du kontakter et autoriseret Volvo-værksted.

### Biler med kølemiddel R134a

#### ADVARSEL

I aircondition-anlægget er der kølemiddel R134a under tryk. Service og reparation af systemet må kun udføres af et autoriseret værksted.

### Biler med kølemiddel R1234yf

#### ADVARSEL

I airconditionanlægget er der kølemiddel R1234yf under tryk. I overensstemmelse med SAE J2845 (Technician Training for Safe Service and Containment of Refrigerants Used in Mobile A/C System) må service og reparation af kølemiddelsystemet kun udføres af uddannede og certificerede teknikere for at sikre systemets sikkerhed.

## Relaterede oplysninger

- Volvos serviceprogram (s. 342)

## Udskiftning af pærer – generelt

Flere af bilens pærer kan udskiftes af føreren. Med hensyn til udskiftning af LED- og xenonpærer henvises til et værksted.

Pærerne er specificerede (s. 363). Pærer og andre lyskilder af en særlig type, f.eks. LED<sup>6</sup>-

<sup>6</sup> Lysdiode (Light Emitting Diode)

- ◀ pærer, eller som af anden årsag bør udskiftes af et værksted<sup>7</sup>, findes i:
- Aktive Xenon-forlygter - ABL (Xenon-lygter)
  - kørellys/positionslys for
  - Svingkørselslys
  - Sideblinklys, sidespejle
  - Varighed for ankomstlys, sidespejle
  - Indvendig belysning med undtagelse af indstigningslys for
  - Bageste positionslys
  - Sidemarkeringslys.

### ADVARSEL

På biler udstyret med xenon-forlygter skal udskiftning af xenon-pærer udføres af et værksted - et autoriseret Volvo-værksted anbefales. Arbejde med xenon-pærer kræver særlig forsigtighed, fordi forlygten er udstyret med en højspændingsstrømforsyning.

### ADVARSEL

Bilens elsystem skal være i nøgleposition **0**, når der udskiftes pærer, se Nøglepositioner - funktioner på forskellige niveauer (s. 77).

### VIGTIGT

Rør aldrig ved glasset på pærerne med fingrene. Fedt fra dine fingre fordampes af varmen og giver en belægning på reflektoren, som kan ødelægges.

### OBS

Hvis en fejlmeddelelse bliver stående, efter at den defekte pære er udskiftet, anbefales henvendelse til et autoriseret Volvo-værksted.

### OBS

Der kan midlertidigt komme kondens på indersiden af glasset på den udvendige belysning som f.eks. forlygter og baglygter. Det er normalt, al udvendig belysning er konstrueret til at modstå dette. Kondens ventileres normalt ud af lygtehuset, når lampen har været tændt et stykke tid.

### Relaterede oplysninger

- Udskiftning af pærer - forlygter (s. 357)
- Udskiftning af pærer - placering af pærer bag (s. 361)
- Udskiftning af pærer - lys i makeup-spejl (s. 362)

- Udskiftning af pærer - belysning i bagagerummet (s. 362)
- Udskiftning af pærer - nummerpladelys (s. 362)

<sup>7</sup> Et autoriseret Volvo-værksted anbefales.

## Udskiftning af pærer - forlygter

Alle forlygtepærer udskiftes ved via motorrummet først at løsne og fjerne hele forlygten.

### Fjerne forlygte

Sæt bilens elsystem i nøgleposition **0**, se Nøglepositioner - funktioner på forskellige niveauer (s. 77).

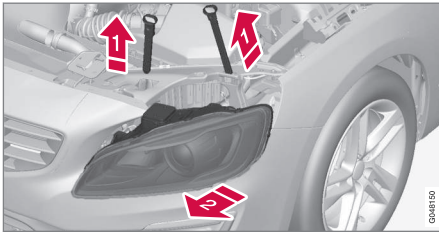

1 Træk forlygtens låsestifter ud.

2 Frigør forlygten ved skiftevis at vippe og trække den ud.

### ! VIGTIGT

Træk ikke i kablet, kun i kontakten.

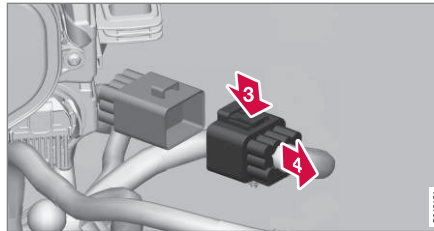

3 Frigør forlygtens stik ved at trykke klemmen ned med tommelfingeren.

4 og samtidig føre stikket ud med den anden hånd.

5 Løft forlygten ud, og læg den på et blødt underlag, så lytteglasset ikke bliver ridset.

6 Udskift pæren.

### Fastgøring af forlygten



1. Tilslut stikket. Der skal lyde et klik.
2. Sæt forlygten og låsestifterne på plads. Den korte låsestift sættes tættest på kølgeritteret. Kontroller, at de sidder forsvarligt.
3. Kontrollér lyset.

Forlygten skal være monteret og stikket korrekt forbundet, inden belysningen tændes eller fjernbetjeningen sættes ind i tændingslåsen.

### Relaterede oplysninger

- Udskiftning af pærer - generelt (s. 355)
- Udskiftning af pærer - dæksel til fjern-/nærlyspærer (s. 358)
- Pærer - specifikationer (s. 363)

## Udskiftning af pærer - dæksel til fjern-/nærlyspærer

Der kan opnås adgang til fjern-/nærlyspærer ved at løsne lygtens større dæksel.

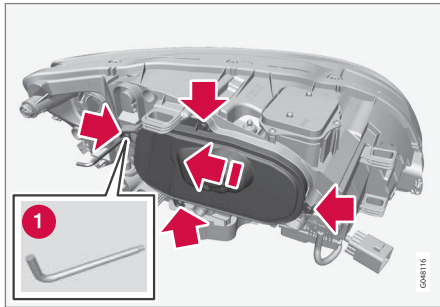

Inden udskiftning af pærer påbegyndes, se Udskiftning af pærer - forlygter (s. 357).

1. Løsn dækslets fire skruer med et værktøj til Torx, mål T20 (1). De skal ikke løsnes helt. (3-4 omdrejninger er tilstrækkeligt).
2. Skub dækslet til side.
3. Frigør dækslet.

Sæt dækslets på igen i modsat rækkefølge.

### Relaterede oplysninger

- Udskiftning af pærer - forlygter (s. 357)
- Udskiftning af pærer - nærlys (s. 358)
- Udskiftning af pærer - fjernlys (s. 359)

- Udskiftning af pærer - ekstra fjernlys (s. 360)

## Udskiftning af pærer - nærlys

Nærlyspæren sidder inden for lygtens større dæksel.

### **i** OBS

Gælder biler med halogenforlygter.

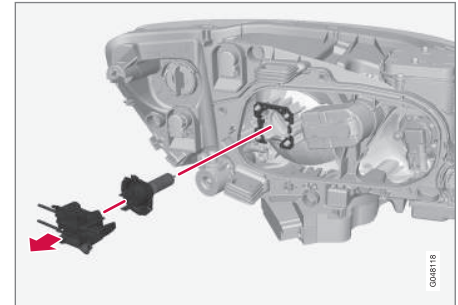

1. Løsn forlygten (s. 357).
2. Løsn dækslet (s. 358).
3. Frigør kontakten fra pæren.
4. Løsn pæren ved at trække den lige ud.
5. Styretappen på pæren skal vende lige opad, når den indsættes og der skal høres en kliklyd, når den klikker på plads.

Montér delene i modsat rækkefølge.

**Relaterede oplysninger**

- Pærer - specifikationer (s. 363)

**Udskiftning af pærer - fjernlys**

Fjernlyspæren sidder inden for lygtens større dæksel.

**i OBS**

Gælder biler med halogenforlygter.

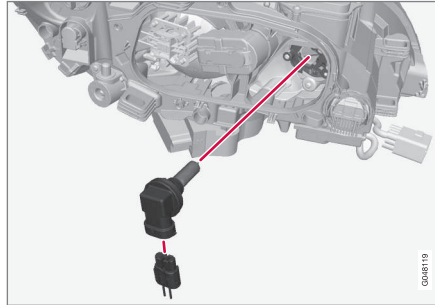

1. Løsn forlygten (s. 357).
2. Løsn dækslet (s. 358).
3. Løsn pæren ved at dreje den venstre om og derefter trække den lige ud.
4. Frigør kontakten fra pæren.
5. Udskift pæren og pas den ind i soklen. Drej højre om for at sætte pæren fast. Den kan kun sidde på én måde.

Montér delene i modsat rækkefølge.

**Relaterede oplysninger**

- Pærer - specifikationer (s. 363)

## Udskiftning af pærer - ekstra fjernlys

Den ekstra fjernlyspære sidder inden for lygtens større dæksel.

### **i** OBS

Gælder biler med xenonforlygter\*.

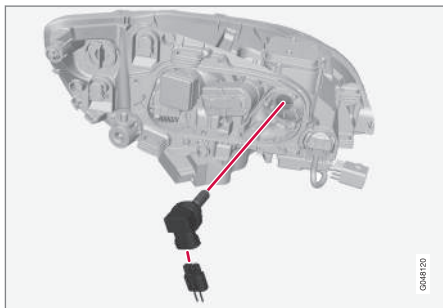

1. Løsn forlygten (s. 357).
2. Løsn dækslet (s. 358).
3. Løsn pæren ved at dreje den venstre om og derefter trække den lige ud.
4. Løsn kontakten fra pæren.
5. Udskift pæren og pas den ind i soklen. Drej højre om for at sætte pæren fast. Den kan kun sidde på én måde.

Montér delene i modsat rækkefølge.

## Relaterede oplysninger

- Pærer - specifikationer (s. 363)

## Udskiftning af pærer - blinklys foran

Blinklyspæren sidder inden for lygtens mindre dæksel.

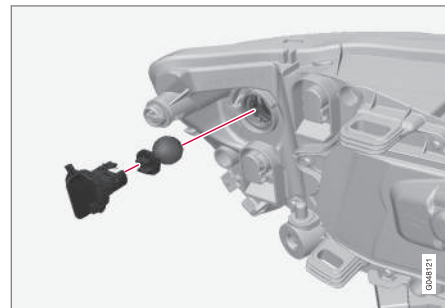

1. Løsn forlygten (s. 357).
2. Løsn dækslet ved at trække det lige ud.
3. Træk i pærefatningen for at få pæren ud.
4. Tryk og drej samtidig pæren mod uret for at få den løs.

Montér delene i modsat rækkefølge.

## Relaterede oplysninger

- Pærer - specifikationer (s. 363)

## Udskiftning af pærer – lys bag

Pærer i baglygten skiftes inde fra bagagerummet.

Pære for baklys sidder bag panelet i bagagerumsklappen.

### Baglygte

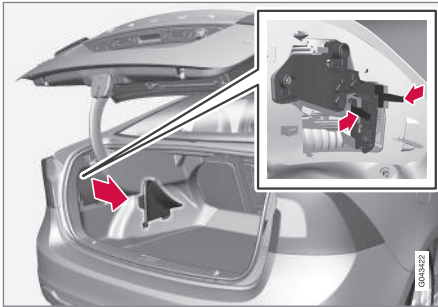

Pærerne i baglygten skiftes inde fra bagagerummet (ikke LED- pærer).

1. Fjern klappen i venstre eller højre sidepanel for at få adgang til pærerne. Pærerne sidder i en fatning.
2. Tryk spærrehagerne sammen, og træk pærefatningen ud.
3. Løsn den defekte pære ved at trykke den ind og dreje venstre om.
4. Sæt en ny pære i, pres nedad, og drej med uret.

5. Tryk pærefatningen på plads, og sæt klappen tilbage.

### Baklys

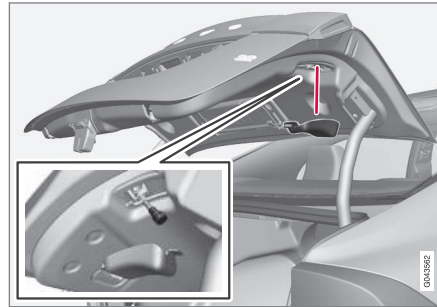

1. Åbn panelet i bagagerumsklappen.
2. Løsn pærefatningen ved at dreje den venstre om.
3. Løsn den defekte pære ved at trykke den ind og dreje venstre om.
4. Sæt en ny pære i, pres nedad, og drej med uret.
5. Sæt pærefatningen fast ved at dreje den højre om.

### Relaterede oplysninger

- Udskiftning af pærer - placering af pærer bag (s. 361)
- Pærer - specifikationer (s. 363)

## Udskiftning af pærer - placering af pærer bag

Oversigten viser placeringen af pærer bag.

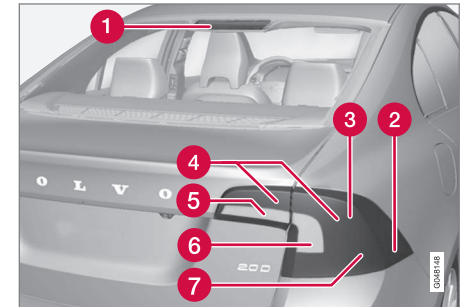

- 1 Bremselygte (LED)
- 2 Sidemarkeringslys (LED)
- 3 Bremselys (s. 361)
- 4 Positionslys (LED)
- 5 Baklys (s. 361)
- 6 Blinklys (s. 361)
- 7 Tågelys (s. 361)

### Relaterede oplysninger

- Udskiftning af pærer – generelt (s. 355)
- Pærer - specifikationer (s. 363)

## Udskiftning af pærer - nummerpladelys

Nummerpladelyset er placeret under bagagerumsklappens håndtag.

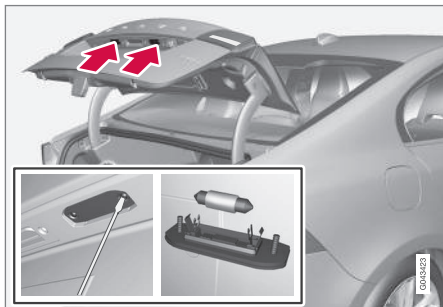

1. Løsn skruerne med en skruetrækker.
2. Løsn forsigtigt hele pærehuset, og træk det ud.
3. Udskift pæren.
4. Sæt hele pærehuset på plads, og skru det fast.

### Relaterede oplysninger

- Pærer - specifikationer (s. 363)

## Udskiftning af pærer - belysning i bagagerummet

Bagagerumsbelysningen er placeret på begge sider af bagagerumsklappens åbning.

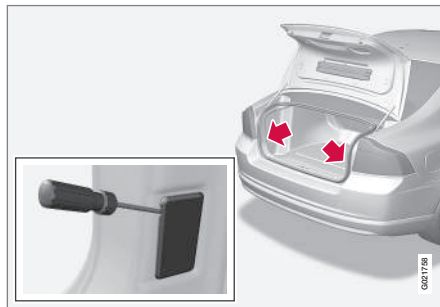

1. Stik en skruetrækker ind og bøj forsigtigt, så lygtehuset løsnes.
2. Udskift pæren.
3. Kontrollér, at pæren lyser, og tryk lygtehuset ind igen.

### Relaterede oplysninger

- Pærer - specifikationer (s. 363)

## Udskiftning af pærer - lys i makeup-spejl

Makeup-spejlets pærer er placeret inden for lampelinserne.

### Fjerne lampelinse

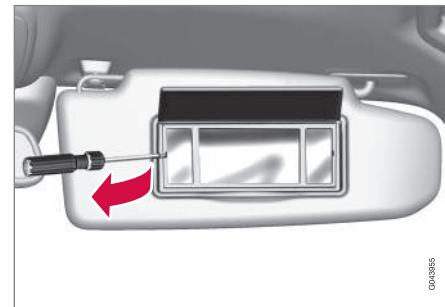

1. Stik en skruetrækker ind under lampelinsen, og vip forsigtigt låseknaften på kanten op.
2. Løsn lampelinsen forsigtigt, og løft den af.
3. Træk med en spidstang pæren lige ud til siden, og skift til en ny. Bemærk! Klem ikke hårdt med tangen. Pærens glas kan knuses.

### Fastgøring af lampelinse

1. Sæt lampelinsen på igen.
2. Tryk den fast.

### Relaterede oplysninger

- Pærer - specifikationer (s. 363)

## Pærer - specifikationer

Specifikationerne gælder for pærer. Med hensyn til udskiftning af LED- og xenonpærer henvises til et værksted.

Belysning	W <sup>A</sup>	Type
Nærllys, halogen	55	H7 LL
Fjernlys, halogen	65	H9
Ekstra fjernlys, ABL	65	H9
Blinklys for	24	PY24W
Indstigningslys for	3	T10 Sokkel W2,1x9,5d
Handskerumslys	5	Sokkel SV8,5 Længde 43 mm
Makeupspejl-lys	1,2	T5 Sokkel W2x4,6d
Bagagerumslys	10	Sokkel SV8,5 Længde 38 mm
Nummerpladebelysning	5	C5W LL
Blinklys bagpå	21	PY21W LL
Bremselys	21	P21W LL

Belysning	W <sup>A</sup>	Type
Baklys	21	H21W LL
Tågebagslys	21	H21W LL

A Watt

### Relaterede oplysninger

- Udskiftning af pærer – generelt (s. 355)

## Viskerblade

Forrudens viskerblade skal være i servicestilling, når de skal udskiftes.

### Servicestilling



Viskerblade i servicestilling.

For at det skal være muligt at skifte, vaske eller løfte viskerbladene (f.eks. ved afskrabning af is fra forruden) skal de være i servicestilling.

### **!** VIGTIGT

Før viskerbladene sættes i servicestilling - sørg for, at de ikke er frosset fast.

- ◀ 1. Sæt fjernbetjeningen i tændingslåsen<sup>8</sup>, og tryk kort på **START/STOP ENGINE**-knappen for at sætte bilens elsystem i nøgleposition **I**. For detaljeret information om nøglepositioner, se Nøglepositioner - funktioner på forskellige niveauer (s. 77).
2. Tryk kortvarigt på **START/STOP ENGINE**-knappen igen for at sætte bilens elsystem i nøgleposition **0**.
3. Før inden for tre sekunder højre kontaktarm opad, og hold den i ca. 1 sekund.
- > Viskerne stiller sig derefter i lige oprejst stilling.

Vinduesviskerne vender tilbage til udgangspositionen ved et kort tryk på **START/STOP ENGINE**-knappen, og sætter bilens elsystem i nøgleposition **I** (eller når du starter bilen).

**!** **VIGTIGT**

Hvis viskerarmene i servicestilling er blevet slået op fra forruden, skal de slås ned mod forruden igen, før viskerne aktiveres. Dette er for at undgå, at lakken på motorhjælmen ridses.

**Udskiftning af viskerblade**

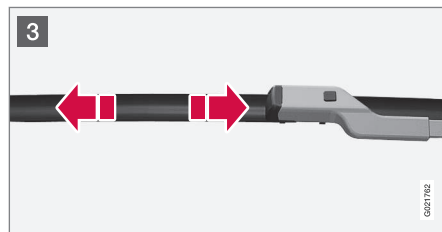
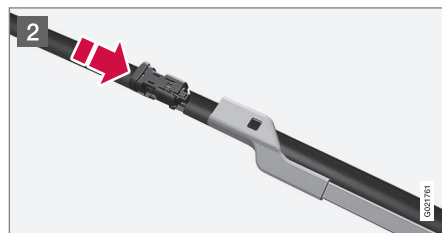
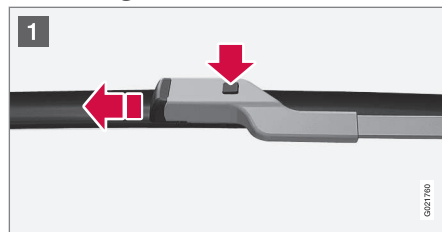

- 1 Slå viskerarmen op, når den er i servicestilling. Tryk på knappen på viskerbladholderen, og træk bladet lige ud parallelt med viskerarmen.
  - 2 Skyd det nye viskerblad ind, indtil der høres et klik.
  - 3 Kontrollér, at bladet sidder forsvarligt fast.
4. Fold viskerarmen tilbage mod forruden.

Vinduesviskerne vender tilbage fra servicestilling til udgangspositionen ved et kort tryk på **START/STOP ENGINE**-knappen, og sætter bilens elsystem i nøgleposition **I** (eller når du starter bilen).

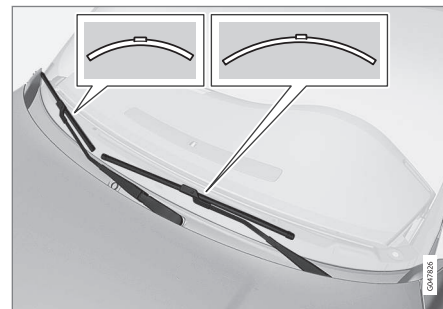

<sup>8</sup> Ikke nødvendigt i biler med nøglefri start- og låsesystem.

**i OBS**

Viskerbladene er af forskellig længde. Bladet i førersiden er længere end bladet i passagersiden.

**Rengøring**

For rengøring af viskerblade og forrude, se Bilvask (s. 385).

**i VIGTIGT**

Kontroller bladene regelmæssigt. Udskudt vedligeholdelse forkorter bladernes levetid.

**Relaterede oplysninger**

- Sprinklervæske - påfyldning (s. 365)

**Sprinklervæske - påfyldning**

Sprinklervæske anvendes til rengøring af lygter og ruder. Ved temperaturer under frysepunktet skal der anvendes sprinklervæske med frostvæske.

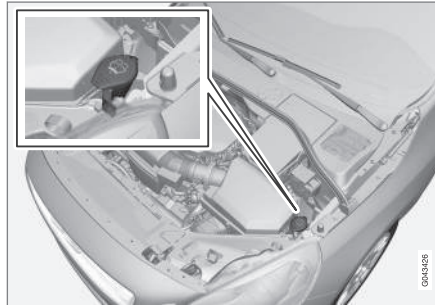

Påfyldning af sprinklervæske sker ved åbning af det blå låg.

Forrude- og lygtesprinklerne har fælles væskebeholder.

**i OBS**

Når der er ca. 1 liter sprinklervæske tilbage i beholderen, vises en meddelelse i kombiinstrumentet om, at der skal påfyldes sprinklervæske, sammen med symbolet .

**Foreskrevet kvalitet:** Den af Volvo anbefalede sprinklervæske - med frostvæske i koldt vejr og under frysepunktet.

**i VIGTIGT**

Brug Volvos originale sprinklervæske eller tilsvarende med anbefalet pH mellem 6 og 8, i brugsopløsning (f.eks. 1:1 med neutralt vand).

**i VIGTIGT**

Brug sprinklervæske med frostvæske, når temperaturen er under frysepunktet, så det ikke fryser i pumpe, beholder og slanger.

**Kapacitet:**

- Biler **med** forlygterengøring: 5,4 liter.
- Biler **uden** forlygterengøring: 4,0 liter.

**Relaterede oplysninger**

- Viskerblade (s. 363)
- Viskere og sprinklere (s. 95)
- Motorhjul - åbne og lukke (s. 347)

## Startbatteri – generelt

Startbatteriet bruges til at drive startmotoren og andet elektrisk udstyr i bilen.

Startbatteriet er et traditionelt 12 V-batteri.

Startbatteriets levetid og funktion påvirkes bl.a. af antallet af starter, afladninger, køremåden, kørselsforholdene, klimaet osv.

- Afbryd aldrig startbatteriet, når motoren er i gang.
- Kontrollér, at kablerne til startbatteriet er tilsluttet korrekt og forsvarligt stramme.

	Motor	
	Benzin	Diesel
Spænding (V)	12	12
Koldstartskapacitet <sup>A</sup> – CCA <sup>B</sup> (A)	520–800	700–800

<sup>A</sup> Ifølge SAE- eller EN-standard.

<sup>B</sup> Cold Cranking Amperes.

### ! VIGTIGT

Ved udskiftning af startbatteriet i en bil med Start/Stop-funktion skal batteri af den korrekte type monteres, EFB<sup>9</sup> i en bil med manuel gearkasse, og AGM<sup>10</sup> i en bil med automatisk gearkasse.

### ! VIGTIGT

Når startbatteriet udskiftes, skal du sørge for at skifte til et batteri med den samme kapacitet ved koldstart og type som originalbatteriet (se mærkat på batteriet).

### i OBS

- Startbatteriets størrelse skal være i overensstemmelse med det originale batteris dimensioner.
- Startbatteriets højde er forskellig, afhængigt af størrelsen.

### ! ADVARSEL

- Startbatteriet kan danne oxyhydrogen (knaldgas), som er meget eksplosiv. En gnist fra et forkert tilsluttet startkabel kan være tilstrækkeligt til, at batteriet eksploderer.
- Startbatteriet indeholder svovlsyre, som kan forårsage alvorlige ætsninger.
- Skyl med rigeligt vand, hvis svovlsyre kommer i kontakt med øjne, hud eller tøj. Ved kontakt med øjne, søg straks lægehjælp.

### ! VIGTIGT

Ved opladning af startbatteriet eller støttebatteriet (s. 370) må kun en moderne batterio-plader med kontrolleret ladespænding anvendes. Hurtigopladningsfunktion må ikke anvendes, da det kan beskadige batteriet.

<sup>9</sup> Enhanced Flooded Battery.

<sup>10</sup> Absorbed Glass Mat.

**! VIGTIGT**

Hvis der ikke tages hensyn til følgende, kan energisparefunktionen for infotainment midlertidigt holde op med at fungere og/eller meddelelse på kombiinstrumentets informationsdisplay om startbatteriets opladningsgrad kan midlertidigt være uaktuel efter tilslutning af et eksternt startbatteri eller batterioplader:

- Den negative batteripol på bilens startbatteri må **aldrig** bruges til tilslutning af et eksternt startbatteri eller batterioplader - kun **bilens karosseri** må bruges som jordingspunkt.

Se Starthjælp med andet batteri (s. 273) - her beskrives, hvor og hvordan kabelklemmerne skal placeres.

**i OBS**

Hvis startbatteriet aflades mange gange, bliver dets levetid kortere.

Startbatteriets levetid påvirkes af flere faktorer, bl.a. kørselsforhold og klima. Batteriets startkapacitet falder gradvist med tiden. Det skal derfor lades op, hvis bilen ikke bruges i længere tid, eller hvis den kun køres korte strækninger. Stærk kulde begrænser startkapaciteten yderligere.

For at startbatteriet skal holdes i god stand anbefales mindst 15 minutters kørsel om ugen, eller at batteriet tilsluttes til en batterioplader med automatisk vedligeholdelsesladning.

Et startbatteri, der konstant holdes fuldt opladet, har maksimal levetid.

**Relaterede oplysninger**

- Batteri - symboler (s. 367)
- Startbatteri - udskiftning (s. 368)

**Batteri - symboler**

På batterier er der symboler, som informerer og advarer.

**Symboler på batterier**

	Brug beskyttelsesbriller.
	Du kan finde yderligere informationer i bilens instruktionsvejledning.
	Opbevar batteriet utilgængeligt for børn.
	Batteriet indeholder ætsende syre.



	<p>Undgå gnister og åben ild.</p>
	<p>Eksplosionsfare.</p>
	<p>Skal indleveres til genbrug.</p>

**i OBS**

Et opbrugt startbatteri eller støtdebatteri skal genbruges på en miljømæssigt forsvarlig måde. Det indeholder bly.

**Relaterede oplysninger**

- Startbatteri – generelt (s. 366)
- Batteri – Start/Stop (s. 370)

**Startbatteri - udskiftning**

Startbatteriet i bilen kan udskiftes uden hjælp fra et værksted.

**Demontering**

**Allerførst:** Tag fjernbetjeningen ud af tændingslåsen og vent mindst 5 minutter, før nogen elektriske tilslutninger foretages - bilens elektriske system har brug for tid til at lagre den nødvendige information til styreenhederne.

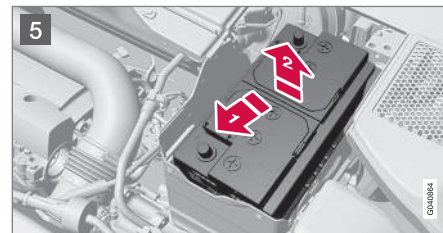
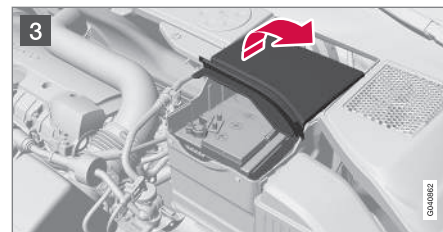
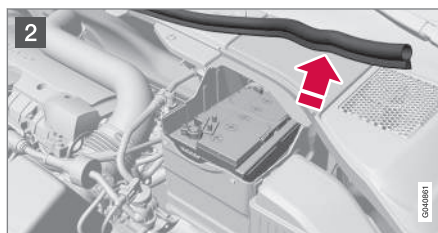
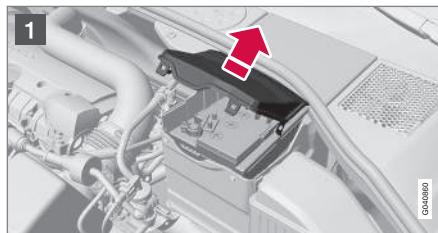

**1** Løs det forreste dæksel ved at åbne klemmerne.

- 2 Løsn gummilisten for at frigøre det bageste dæksel.
- 3 Frigør det bageste dæksel ved at dreje det en kvart omgang og løfte det af.

### **ADVARSEL**

Tilslut og fjern plus- og minuskabler i den rigtige rækkefølge.

- 4
  - 1 Frigør den sorte minusledning.
  - 2 Frigør den røde plusledning.
  - 3 Frigør udluftningsslangen fra batteriet.
  - 4 Skru den skrue løs, der holder batteriklemmen.
- 5
  - 1 Før batteriet mod siden.
  - 2 Løft det op.

### Tværstiver på R-Design\*

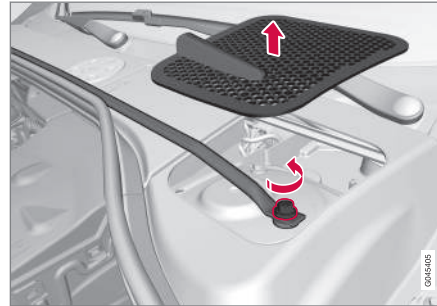

Tværstiver og klap.

Biler med R-Design har en tværstiver, som skal fjernes, før batteriet kan udskiftes.

1. Fjern klapperne på højre og venstre side. Lirk forsigtigt med en plastkniv el. lign.
  2. Løsn og fjern skrueene (en på højre og en på venstre side), som holder tværstiveren.
  3. Fjern tværstiveren.
    - > Nu kan startbatteriet fjernes som beskrevet i foregående afsnit.
- Montering af tværstiveren sker i omvendt rækkefølge.

### **i OBS**

Spænd skrueene med 30 Nm. Kontrollér tilspændingsmomentet med en momentnøgle.

### Montering

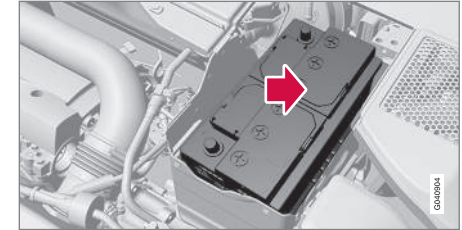

1. Anbring batteriet i batterikassen.
2. Før batteriet indad og til siden, indtil det når kassens bagkant.
3. Spænd klemmen, der holder batteriet.
4. Tilslut udluftningsslangen.
  - > Kontroller, at det er korrekt tilsluttet til både batteriet og stikkontakten i karosseriet.
5. Tilslut den røde plusledning.
6. Tilslut den sorte minusledning.
7. Tryk det bageste dæksel fast. (Se det foregående afsnit "Demontering".)
8. Sæt gummilisten på. (Se "Demontering".)
9. Monter frontdækslet, og fastgør det med klemmen. (Se "Demontering".)

For mere information om bilens startbatteri, se Startbatteri – generelt (s. 366) og Starthjælp med andet batteri (s. 273).

## Batteri – Start/Stop

Bil med Start/Stop-funktion er foruden startbatteriet udstyret med et støttebatteri.

Biler udstyret med Start/Stop-funktion er udstyret med to 12 V-batterier - et ekstra kraftigt startbatteri og et støttebatteri, som hjælper ved Start/Stop-funktionens opstart.

For mere information om Start/Stop-funktionen, se Start/Stop\* (s. 281).

For mere information om bilens startbatteri, se Starthjælp med andet batteri (s. 273).

Følgende tabel viser specifikationer for start- hhv. hjælpebatteri i bil med Start/Stop-funktion.

	Batteri	
	Start, 12 V	Støtte, 12 V
Koldstartskapacitet <sup>A</sup> – CCA <sup>B</sup> (A)	720 <sup>C</sup> 760 <sup>D</sup>	Venstrestyret bil: 120 <sup>E</sup> 170 <sup>F</sup> Højrestyret bil: 120
Dimensioner, LxBxH (mm)	278x175x190	Venstrestyret bil: 150x90x106 <sup>E</sup> 150x90x130 <sup>F</sup> Højrestyret bil: 150x90x106

	Batteri	
	Start, 12 V	Støtte, 12 V
Kapacitet (Ah)	70	Venstrestyret bil: 8 <sup>E</sup> 10 <sup>F</sup> Højrestyret bil: 8

A Ifølge EN-standard.

B Cold Cranking Amperes.

C Manuel gearkasse.

D Automatisk gearkasse.

E Manuel gearkasse i kombination med Start/Stop-funktion som kun standser automatisk, når bilen står helt stille.

F Andre.

### ! VIGTIGT

Ved udskiftning af startbatteriet i en bil med Start/Stop-funktion skal batteri af den korrekte type monteres, EFB<sup>11</sup> i en bil med manuel gearkasse, og AGM<sup>12</sup> i en bil med automatisk gearkasse.

Ved udskiftning af støttebatteri skal batteri af AGM-type monteres.

<sup>11</sup> Enhanced Flooded Battery.

<sup>12</sup> Absorbed Glass Mat.

**i OBS**

- Jo højere strømforbrug i bilen, desto mere skal generatoren arbejde og batterierne oplades = øget brændstofforbrug.
- Når startbatteriets kapacitet er faldet til under det lavest tilladte niveau, slås Start/Stop-funktionen fra.

Midlertidig reduceret Start/Stop-funktion på grund af højt strømforbrug betyder:

- Motoren starter automatisk<sup>13</sup> uden at føreren trykker på koblingspedalen (manuel gearkasse).
- Motoren starter automatisk uden at føreren løfter foden fra driftsbremsepedalen (automatgearkasse).

<sup>13</sup> Automatisk start kan kun ske, hvis gearstang står i neutral stilling.

<sup>14</sup> Se Startbatteri – generelt (s. 366) for udførlig beskrivelse af startbatteriet.

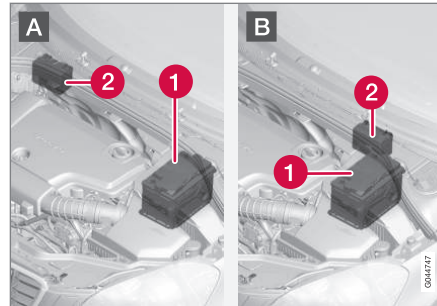
**Batteriernes placering**

A: Venstrestyret bil. B: Højrestyret bil.

**1** Startbatteri<sup>14</sup>

**2** Støttebatteri

Støttebatteriet kræver som regel ikke mere service end det almindelige startbatteri. I tilfælde af spørgsmål eller problemer bør et værksted kontaktes - et autoriseret Volvo-værksted anbefales.

**i VIGTIGT**

Hvis der ikke tages hensyn til følgende kan Start/Stop-funktionen midlertidigt holde op med at fungere efter tilslutning af et eksternt startbatteri eller batterioplader:

- Den negative batteripol på bilens startbatteri må **aldrig** bruges til tilslutning af et eksternt startbatteri eller batterioplader - kun **bilens karosseri** må bruges som jordingspunkt.

Se Starthjælp med andet batteri (s. 273) - her beskrives, hvor og hvordan kabelklemmerne skal placeres.



### **i** OBS

Hvis startbatteriet er blevet så afladet, at alt er "sort" og stort set ingen normale elektriske funktioner i bilen virker, og motoren derefter startes ved hjælp af et eksternt batteri eller en batterioplader, vil Start/Stop-funktionen være aktiveret. Motoren vil så kunne standses automatisk, men Start/Stop-funktionen kan ved en automatisk standsning forøje automatisk start af motoren på grund af utilstrækkelig kapacitet i startbatteriet.

For at sikre en vellykket automatisk start efter en automatisk standsning skal batteriet først lades op. Ved en udetemperatur på +15 °C skal batteriet oplades i mindst 1 time. Ved en lavere udetemperatur anbefales en opladningstid på 3-4 timer. Det anbefales, at batteriet oplades med en ekstern batterioplader.

Hvis der ikke er mulighed for dette, anbefales det at deaktivere Start/Stop-funktionen midlertidigt, indtil startbatteriet er genopladet tilstrækkeligt.

For mere information om opladning af startbatteri, se Startbatteri – generelt (s. 366).

### Relaterede oplysninger

- Batteri - symboler (s. 367)

## Elsystem

Elsystemet er 1-polet og anvender chassis og motorblok som ledere.

Bilen har en spændingsreguleret vekselstrøms-generator.

Startbatteriets størrelse, type og ydelse afhænger af bilens udstyr og funktion.

### **i** VIGTIGT

Når startbatteriet udskiftes, skal du sørge for at skifte til et batteri med den samme kapacitet ved koldstart og type som originalbatteriet (se mærkat på batteriet).

### Relaterede oplysninger

- Startbatteri - udskiftning (s. 368)
- Startbatteri – generelt (s. 366)

## Sikringer - generelt

For at forhindre, at bilens elektriske system beskadiges pga. kortslutning eller overbelastning, beskyttes alle de forskellige elektriske funktioner og komponenter af en række sikringer.

Hvis en elektrisk komponent eller funktion ikke fungerer, kan det skyldes, at komponentens sikring midlertidigt har været overbelastet og er brændt over. Hvis den samme sikring brænder over gentagne gange, er der fejl i komponenten. Volvo anbefaler, at du henvender dig til et autoriseret Volvo-værksted for kontrol.

### Udskiftning

1. Se på sikringsoversigten for at finde sikringen.
2. Træk sikringen ud, og se fra siden, om den bøjeede tråd er brændt over.
3. I givet fald skal der skiftes til en ny sikring af samme farve og med samme amperetal.

### **i** ADVARSEL

Brug aldrig et fremmedlegeme eller en sikring med højere amperetal end specificeret til at erstatte en sikring. Det kan forårsage betydelige skader på elsystemet og muligvis føre til brand.

## Placering af elcentraler

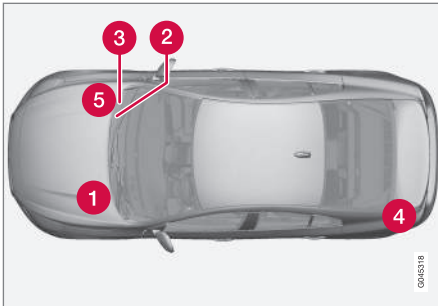

Placering af elcentraler i venstrestyret bil. Hvis bilen er højrestyret, skifter centralerne under handskerummet side.

- ❶ Motorrum
- ❷ Under handskerummet
- ❸ Under handskerummet
- ❹ Bagagerum
- ❺ Motorrum koldzone (kun Start/Stop)

### Relaterede oplysninger

- Sikringer - i motorrummet (s. 374)
- Sikringer - under handskerum (s. 377)
- Sikringer - i styreenhed under handskerum (s. 379)
- Sikringer - i bagagerum (s. 381)

- Sikringer - i motorrummets koldzone (s. 383)

## Sikringer - i motorrummet

Sikringer i motorrummet beskytter bl.a. motor- og bremsefunktioner.

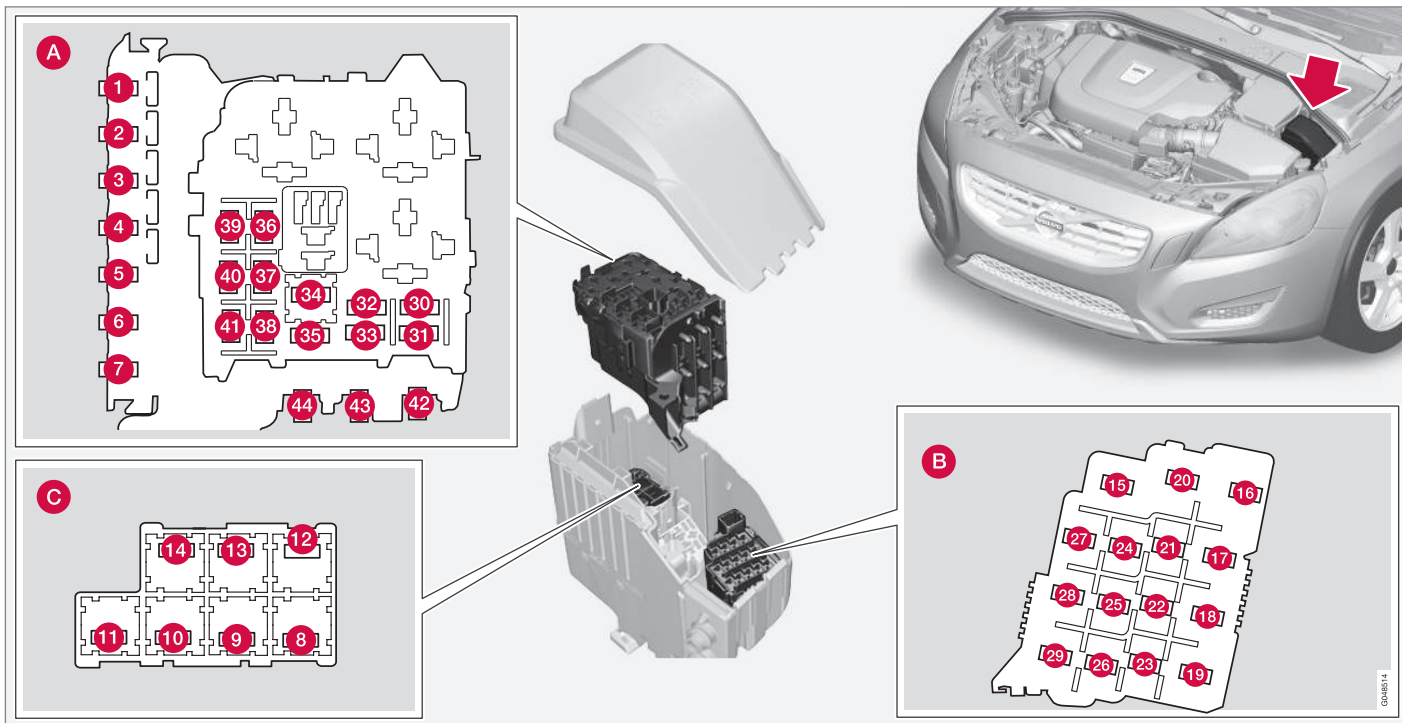

## Generelt om sikringer i motorrummet

På indersiden af dækslet findes en tang, der gør det lettere, når en sikring skal trækkes ud eller sættes på plads.

### Positioner (se foregående illustration)

- A** Øverst i motorrummet
- B** Foran i motorrummet
- C** Nederst i motorrummet

Disse sikringer befinder sig alle i boksen i motorrummet. Sikringerne i (C) er placeret under (A).

På indersiden af dækslet findes en mærkat, der viser placeringen af sikringerne.

- Sikringerne 1-7 og 42-44 er af typen "Midi Fuse" og må kun udskiftes af et værksted<sup>15</sup>.
- Sikringerne 8-15 og 34 er af typen "JCASE", og bør udskiftes af et værksted<sup>15</sup>.
- Sikringerne 16-33 og 35-41 er af typen "Mini Fuse".

	Funktion	A <sup>A</sup>
<b>1</b>	Primærsikring for Central elektronisk styreenhed (CEM) under handskerum <sup>B</sup>	50
<b>2</b>	Primærsikring for Central elektronisk styreenhed (CEM) under handskerum	50
<b>3</b>	Primærsikring til elcentral i bagagerum <sup>B</sup>	60
<b>4</b>	Primærsikring til relæ- og sikringsboks under handskerum	60
<b>5</b>	Primærsikring til relæ- og sikringsboks under handskerum <sup>B</sup>	60
<b>6</b>	-	-
<b>7</b>	Elektrisk ekstravarmer <sup>*B</sup>	100
<b>8</b>	Eloppvarmet forrude <sup>*B</sup> , venstre side	40
<b>9</b>	Forrudeviskere	30
<b>10</b>	Parkeringsvarmer*	25
<b>11</b>	Kabineventilator <sup>C</sup>	40

	Funktion	A <sup>A</sup>
<b>12</b>	Eloppvarmet forrude <sup>*B</sup> , højre side	40
<b>13</b>	ABS-pumpe	40
<b>14</b>	ABS-ventiler	20
<b>15</b>	Forlygtesprinklere*	20
<b>16</b>	Lyshøjderregulering*; Aktive Xenon-forlygter – ABL*	10
<b>17</b>	Primærsikring for Central elektronisk styreenhed (CEM) under handskerum	20
<b>18</b>	ABS	5
<b>19</b>	Justerbar styrestyrke*	5
<b>20</b>	Motorstyreenhed, Transmissionsstyreenhed; Airbags	10
<b>21</b>	Eloppvarmede sprinklerdyser*	10
<b>22</b>	-	-
<b>23</b>	Lyskontakt	5
<b>24</b>	-	-

<sup>15</sup> Et autoriseret Volvo-værksted anbefales.



	Funktion	AA
25	-	-
26	-	-
27	Relæspoler	5
28	Ekstralys*	20
29	Horn	15
30	Relæspole i hovedrelæ for motorstyresystem (4-cyl.); Motorstyreenhed (4-cyl.)	5
	Relæspole i hovedrelæ for motorstyresystem (5-cyl., diesel); Motorstyreenhed (5-cyl., diesel)	10
31	Transmissionsstyreenhed	15
32	Støttende kølevæskpumpe (4-cyl. diesel)	15
33	Relæspoler i elcentral i motorrum koldzone (Start/Stop)	5
34	-	-
35	Glødestyreenhed (5-cyl. diesel)	10
	Motorstyreenhed (4-cyl.)	20

	Funktion	AA
36	Motorstyreenhed (5-cyl. diesel)	15
	Motorstyreenhed (4-cyl.)	20
37	Luftmassemåler (4-cyl.); Termostat (4-cyl. benzin); EVAP-ventil (4-cyl. benzin); Kølepumpe til EGR (4-cyl. diesel)	10
	Luftmassemåler (5-cyl. diesel); Reguleringsventiler (5-cyl. diesel)	15
38	Magnetkobling A/C (5-cyl. diesel); Ventiler (5-cyl. diesel); Oliestandsføler	10
	Ventiler (4-cyl.; Oliepumpe (4-cyl. benzin); Lambdasonde, midten (4-cyl. benzin); Lambdasonde, bag (4-cyl. diesel)	15
	Lambdasonde, forreste (4-cyl.); Lambdasonde, bageste (4-cyl. benzin)	15
39	Lambdasonder (5-cyl. diesel); Styreenhed kølerjalousi (5-cyl. diesel)	15
	Tændspoler (4-cyl. benzin)	15
40	Dieselfiltervarmer (diesel)	20

	Funktion	AA
41	Magnetkobling A/C (4-cyl.); Glødestyreenhed (4-cyl. diesel); Oliepumpe (4-cyl. diesel)	7,5
	Varmer til krumtaphusventilation (5-cyl. diesel); Oliepumpe automatgearkasse (5-cyl. diesel Start/Stop)	10
42	Kølevæskpumpe (4-cyl. benzin)	50
	Gløderør (diesel)	70
43	Køleventilator (benzin)	60/80 <sup>D</sup>
	Køleventilator (diesel)	80
44	Servostyring	100

A Ampere

B For biler med Start/Stop-funktion er denne sikringsplads tom - se i stedet Sikringer - i motorrummets koldzone (s. 383).

C For biler med Start/Stop-funktion er denne sikringsplads tom - se i stedet Sikringer - i motorrummets koldzone (s. 383).

D Afhængig af køleventilatorvariant.

### Relaterede oplysninger

- Sikringer - under handskerum (s. 377)
- Sikringer - i styreenhed under handskerum (s. 379)
- Sikringer - i bagagerum (s. 381)

## Sikringer - under handskerum

Sikringer under handskerummet beskytter bl.a. infotainment- og sædefunktioner.



### Positioner

	Funktion	A <sup>A</sup>
<b>1</b>	Primærsikring til audio-styreenhed*; Primærsikring til sikringer 16-20: Infotainment	40
<b>2</b>	Forrudesprinklere	25
<b>3</b>	-	-
<b>4</b>	-	-

	Funktion	A <sup>A</sup>
<b>5</b>	-	-
<b>6</b>	Dørhåndtag, nøglefrit system*	5
<b>7</b>	-	-
<b>8</b>	Kontrolpanel førerdør	20
<b>9</b>	Kontrolpanel, passagerdør forsæde	20

	Funktion	A <sup>A</sup>
<b>10</b>	Kontrolpanel, passagerdør højre bagsæde	20
<b>11</b>	Kontrolpanel, passagerdør venstre bagsæde	20
<b>12</b>	Nøglefrit system*	7,5
<b>13</b>	Elbetjent sæde, førerside*	20
<b>14</b>	Elbetjent sæde, passagerside*	20





	Funktion	A <sup>A</sup>
15	-	-
16	Infotainment-styreenhed eller skærm <sup>B</sup>	5
17	Audio-styreenhed (forstærker)*; TV*; Digitalradio*	10
18	Lydstyreenhed eller styreenhed Sensus <sup>B</sup>	15
19	Telematik*; Bluetooth*	5
20	-	-
21	Soltag*; Interiørlys loft, Klimasensor*	5
22	12 V kontakt tunnelkonsol	15
23	Sædevarme bag højre*	15
24	Sædevarme bag venstre*	15
25	Elektrisk ekstravarmer*	5
26	Sædevarme foran, passagerside	15
27	Sædevarme foran, førerside	15
28	Parkeringshjælp*; Parkeringskamera*; BLIS*	5

	Funktion	A <sup>A</sup>
29	AWD styreenhed*	15
30	Aktivt chassis Four-C*	10

<sup>A</sup> Ampere

<sup>B</sup> Visse modelvarianter.

### Relaterede oplysninger

- Sikringer - i motorrummet (s. 374)
- Sikringer - i styreenhed under handskerum (s. 379)
- Sikringer - i bagagerum (s. 381)
- Sikringer - i motorrummets koldzone (s. 383)

## Sikringer - i styreenhed under handskerum

Sikringer i styreenheden under handskerummet beskytter bl.a. airbag- og kollisionsadvarsel-funktioner.

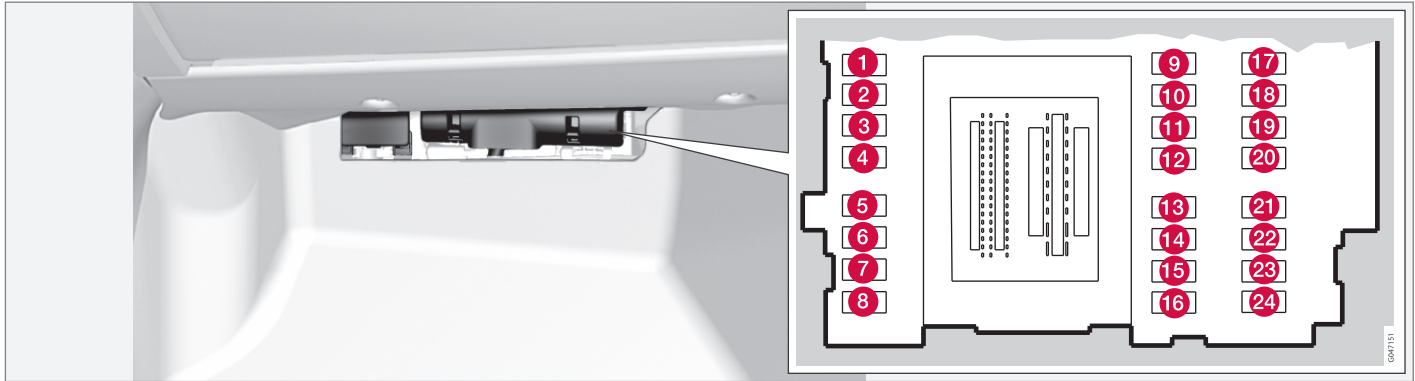

### Positioner

	Funktion	A <sup>A</sup>
1	-	-
2	-	-
3	Interiørlys; Førerdørens betjeningspanel rødehejs; Elbetjente sæder*	7,5
4	Kombiinstrument	5

	Funktion	A <sup>A</sup>
5	Adaptiv fartpilot, ACC*; Kollisionsadvarsel*	10
6	Interiørlys; Regnsensor*	7,5
7	Ratmodul	7,5
8	Centrallås tankdækselklap	10

	Funktion	A <sup>A</sup>
9	Elovarmet rat*	15
10	Elovarmet forrude*	15
11	Oplåsning bagagerumsklap	10
12	Nakkestøtte der kan slås ned*	10
13	Brændstofpumpe	20





	Funktion	A <sup>A</sup>
14	Bevægelsessensor for alarm*; Klimapanel	5
15	Ratlås	15
16	Alarmsirene*; OBDII-stik til diagnose	5
17	-	-
18	Airbags	10
19	Kollisionsadvarsel*	5
20	Gaspedalgiver; Nedblænding indvendigt bakspejl*; Sædevarme bag*	7,5
21	Infotainment-styreenhed (Performance); Audio (Performance)	15
22	Bremselys	5
23	Soltag*	20
24	Startspærre	5

<sup>A</sup> Ampere

### Relaterede oplysninger

- Sikringer - i motorrummet (s. 374)
- Sikringer - under handskerum (s. 377)
- Sikringer - i bagagerum (s. 381)
- Sikringer - i motorrummets koldzone (s. 383)

## Sikringer - i bagagerum

Sikringer i bagagerummet beskytter bl.a. elektrisk parkeringsbremse.

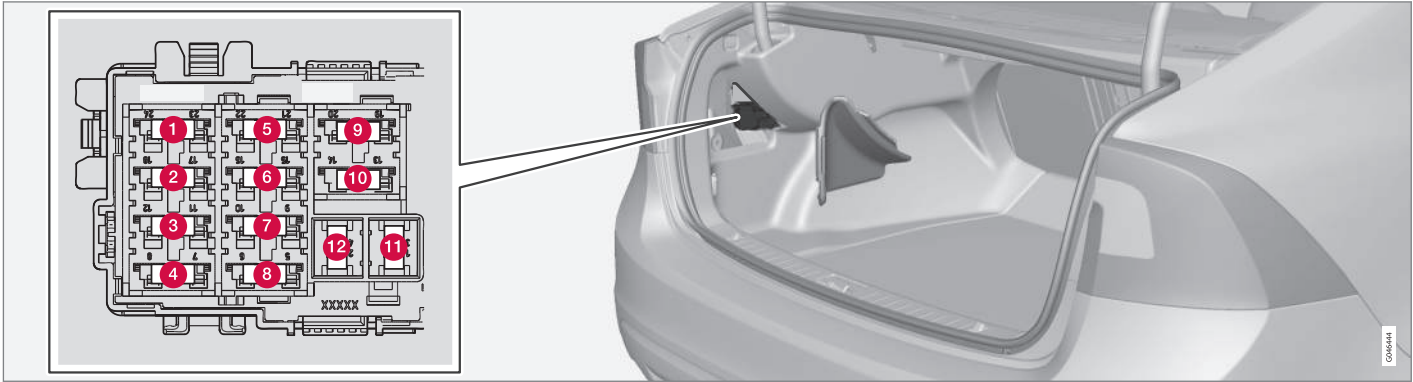

### Positioner

	Funktion	A <sup>A</sup>
1	Elektrisk parkeringsbremse, venstre side	30
2	Elektrisk parkeringsbremse, højre side	30
3	Elovarmet bagrude	30
4	Anhængerstik 2*	15

	Funktion	A <sup>A</sup>
5	-	-
6	12 V kontakt bagagerum	15
7	-	-
8	-	-
9	-	-
10	-	-

	Funktion	A <sup>A</sup>
11	Anhængerstik 1*	40
12	-	-

A Ampere

### Relaterede oplysninger

- Sikringer - i motorrummet (s. 374)
- Sikringer - under handskerum (s. 377)



- ◀◀ • Sikringer - i styreenhed under handskerum (s. 379)
- Sikringer - i motorrummets koldzone (s. 383)

## Sikringer - i motorrummets koldzone

Sikringer i motorrummets koldzone findes i biler med Start/Stop-funktion.

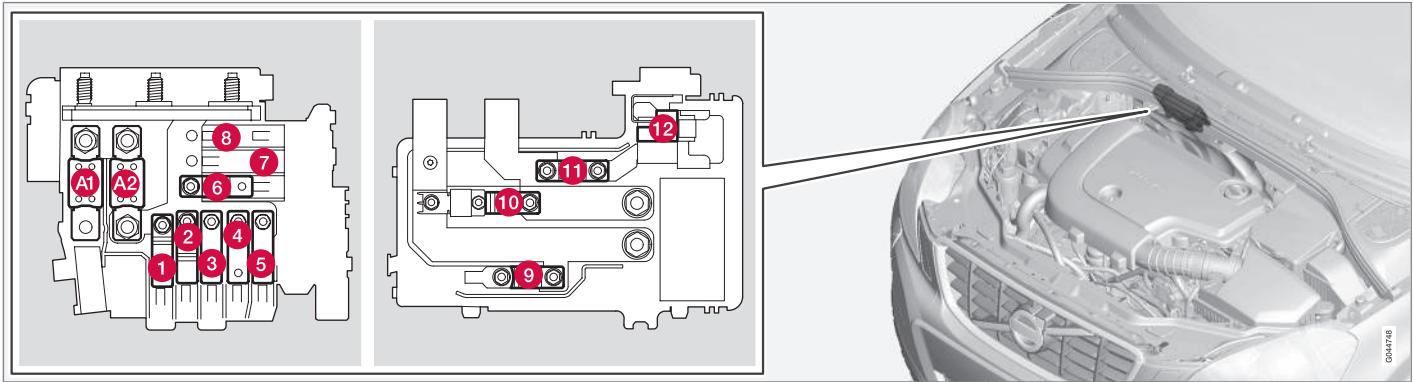

- Sikringerne A1 og A2 er af typen "Midi Fuse" og må kun udskiftes af et værksted<sup>16</sup>.
- Sikringerne 1-11 er af typen "Midi Fuse" og må kun udskiftes af et værksted<sup>16</sup>.
- Sikring 12 er af typen "Mini Fuse".

For mere information om Start/Stop, se Start/Stop\* (s. 281).

### Positioner

	Funktion	A <sup>A</sup>
<b>A1</b>	Hovedsikring for elcentral i motorrum	175

	Funktion	A <sup>A</sup>
<b>A2</b>	Hovedsikring for central elektronisk styreenhed (CEM) under handskerum, relæ- og sikringsboks under handskerum, elcentral i bagagerum	175
<b>1</b>	Elektrisk ekstravarmer*	100

<sup>16</sup> Et autoriseret Volvo-værksted anbefales.



	Funktion	AA
2	Primærsikring for Central elektronisk styreenhed (CEM) under handskerum	50
3	Primærsikring til relæ- og sikringsboks under handskerum	60
4	Eloppvarmet forrude*	60
5	Primærsikring til elcentral i bagagerum	60
6	Kabineventilator	40
7	-	-
8	-	-
9	Startrelæ	30
10	-	-
11	Støttebatteri	70
12	Central elektronisk styreenhed (CEM) - referencespænding støttebatteri	5

A Ampere

### Relaterede oplysninger

- Sikringer - i motorrummet (s. 374)
- Sikringer - under handskerum (s. 377)

- Sikringer - i styreenhed under handskerum (s. 379)
- Sikringer - i bagagerum (s. 381)

## Bilvask

Bilen bør vaskes, så snart den er blevet snavset. Anbring bilen på en vaskeplads med olieudskiller. Brug bilshampoo.

### Vask i hånden

- Fjern fugleklatte fra lakken snarest muligt. De indeholder substanser, som meget hurtigt påvirker og misfarver lakken. Det anbefales, at få eventuel misfarvning fjernet af et autoriseret Volvo-værksted.
- Spul undervognen.
- Spul hele bilen, indtil det løse snavs er fjernet, for at mindske risikoen for vaskeridser. Sprøjt ikke direkte på låsene.
- Brug et koldaffedningsmiddel på stærkt tilsmudsede flader efter behov. Bemærk, at overfladerne ikke må være opvarmede af solen!
- Vask med en svamp og bilshampoo og rigeligt med lunkent vand.
- Vask viskerbladene med en lunken sæbeopløsning eller bilshampoo.
- Tør bilen med et rent, blødt vaskeskind eller en vandskraber. Hvis vanddråber ikke får lov at tørre af sig selv i stærkt sollys, mindskes risikoen for eventuelle pletter, som skal poleres væk.

### ADVARSEL

Motorvask skal altid udføres på værksted. Hvis motoren er varm, er der risiko for brand.

### VIGTIGT

Beskidte forlygter har reduceret funktion. Rengør dem jævnligt, f.eks. ved påfyldning af brændstof.

Brug ikke ætsende rengøringsmidler, brug vand og en blød svamp.

### OBS

Der kan midlertidigt komme kondens på indersiden af glasset på den udvendige belysning som f.eks. forlygter og baglygter. Det er normalt, al udvendig belysning er konstrueret til at modstå dette. Kondens ventileres normalt ud af lygtehuset, når lampen har været tændt et stykke tid.

### Vask i vaskehal

Vask i vaskehal er en let og hurtig måde at vaske bil, men maskineriet kan ikke komme ind alle steder. For at få gode resultater anbefales det at vaske bilen med hånden.

### OBS

I de første måneder må bilen kun vaskes i hånden. Det skyldes, at lakken er mere følsom, når den er ny.

### Højtryksvask

Brug fejende bevægelser ved højtryksvask, og kontrollér at mundstykket ikke kommer nærmere bilens flader end 30 cm (afstanden gælder alle udvendige detaljer). Sprøjt ikke direkte på låsene.

### Afprøv bremserne

### ADVARSEL

Afprøv altid bremserne efter vask, også parkeringsbremsen, så fugt og korrosion ikke angriber bremsebelægningerne og forringer bremserne.

Tryk let på bremsepedalen af og til under kørsel af længere strækninger i regn eller snesjap. Friktionsvarmen opvarmer bremsebelægningerne, så de tørrer. Gør det samme efter start i meget fugtigt eller koldt vejr.

### Viskerblade

Asfalt-, støv- og saltrester på viskerbladet samt insekter, is m.m. på forruden forringer bladets levetid.

Ved rengøring:



- ◀ - Stil viskerbladene i servicestilling, se Viskerblade (s. 363).

### **i OBS**

Vask jævnligt viskerbladene med en lunken sæbeopløsning eller bilshampoo. Brug ingen stærke opløsningsmidler.

### **Udvendige plast-, gummi- og pyntedele**

Til rengøring og pleje af indfarvede plastdele, gummi- og pyntedele, f.eks. forkromede lister, anbefales et særligt rengøringsmiddel, der fås hos Volvo-forhandlere. Ved brug af et sådant rengøringsmiddel skal anvisningerne nøje følges.

### **! VIGTIGT**

Undgå voksning og polering af plast og gummi.

Ved brug af affedtningsmiddel på plast og gummi, gnid kun med let tryk, hvis det er nødvendigt. Brug en blød vaskesvamp.

Polering af forkromede lister kan slide eller beskadige den blanke overflade.

Poleringsmiddel, som indeholder slibemidler, må ikke anvendes.

### **! VIGTIGT**

Undlad at vaske bilen med rengøringsmidler med en pH-værdi under 3,5 eller over 11,5. I givet fald kan der opstå misfarvning af anodiserede aluminiumdele, såsom tagbagagebæreren og omkring sideruderne.

Brug aldrig metalpolermiddel på anodiserede aluminiumdele, da dette kan give misfarvning og ødelægge overfladebehandlingen.

### **Følge**

Brug kun fælgrenøringsmidler, der anbefales af Volvo.

Kraftige fælgrensemidler kan beskadige overfladen og fremkalde pletter på forkromede aluminiumfælg.

### **Relaterede oplysninger**

- Polering og voksning (s. 386)
- Rengøring indvendigt (s. 388)
- Vand- og smudsafvisende yderlag (s. 387)

### **Polering og voksning**

Polér og voks bilen, når lakken er mat, eller for at give den ekstra beskyttelse.

Det er ikke nødvendigt at polere bilen, før den er mindst et år gammel, mens den godt kan vokses tidligere. Den bør ikke poleres og vokses i direkte sollys.

Vask og tør bilen meget grundigt, inden den poleres eller vokses. Fjern asfalt- og tjærestænk med asfaltfjerner eller terpentin. Vanskelige pletter kan fjernes med fin slibepasta (gnidning), der er beregnet til billak.

Polér først med polish, og voks derefter med flydende eller fast voks. Følg omhyggeligt vejledningen på emballagen. Mange præparater indeholder både polish og voks.

### **! VIGTIGT**

Undgå voksning og polering af plast og gummi.

Ved brug af affedtningsmiddel på plast og gummi, gnid kun med let tryk, hvis det er nødvendigt. Brug en blød vaskesvamp.

Polering af forkromede lister kan slide eller beskadige den blanke overflade.

Poleringsmiddel, som indeholder slibemidler, må ikke anvendes.

**! VIGTIGT**

Kun lakbehandlinger anbefalet af Volvo må bruges. Andre behandlinger som f.eks. lak-konservering, lakforsegling, beskyttelse, højglansforsegling eller lignende kan beskadige lakken. Eventuelle lakskader fremkaldt af sådanne behandlinger omfattes ikke af Volvos garanti.

**Relaterede oplysninger**

- Bilvask (s. 385)

**Vand- og smudsafvisende yderlag**

Ruderne er behandlet med en belægning, der forbedrer udsynet ved svære vejrforhold.

**Vand- og smudsafvisende yderlag\***

De vandafvisende lag udsættes for et naturligt slid.

Vedligeholdelse:

- Brug aldrig produkter som f.eks. bilvoks, affedtningsmidler el.lign. på glasfladen, da dette kan ødelægge de vandafvisende egenskaber.
- Vær forsigtig ved rengøring, for ikke at komme til at ridse glasfladen.
- For at undgå at beskadige glasfladen ved isskrabning, bør man kun bruge en isskraber af plastic.
- For at bibeholde de vandafvisende egenskaber på sideruderne anbefales det at behandle dem med et specielt efterbehandlingsmiddel, som fås hos Volvo-forhandlere. Det bør anvendes første gang efter tre år og derefter en gang om året.

**! VIGTIGT**

Brug ikke en isskraber af metal til at fjerne is fra vinduerne. Brug elopvarmningen til at fjerne is fra spejlene, se Ruder og sidespejle - elopvarmning (s. 100).

**Relaterede oplysninger**

- Bilvask (s. 385)

## Rustbeskyttelse

Bilen har på fabrikken fået en meget grundig og komplet rustbeskyttelse. Dele af karosseriet er fremstillet af galvaniseret plade. Undervognen er beskyttet af et slidstærkt rustbeskyttelsesmiddel. En tynd, penetrerende rustbeskyttelsesvæske er sprøjtet ind i vanger, hulrum, lukkede sektioner og sidedøre.

## Kontrol og vedligeholdelse

Bilens rustbeskyttelse behøver normalt ingen vedligeholdelse, men at holde bilen ren hjælper altid med til at nedsætte risikoen for rust yderligere. Stærkt basiske eller sure rengøringsvæsker skal altid undgås på blanke pynteelementer. Eventuelle stenslag bør udbedres, så snart de bliver opdaget.

## Relaterede oplysninger

- Lakskader (s. 389)

## Rengøring indvendigt

Brug kun de rengøringsmidler og bilsplejeprodukter, som Volvo anbefaler. Rengør regelmæssigt. For de bedste resultater behandles pletter med det samme. Det er vigtigt med støvsugning før rengøring med rengøringsmidler.

### ! VIGTIGT

- Visse farvede beklædningsgenstande (f.eks. mørke jeans og ruskindstøj) kan misfarve indtrækket. Hvis det sker, er det vigtigt så hurtigt som muligt at rengøre og efterbehandle disse dele af indtrækket.
- Brug aldrig kraftige opløsningsmidler, f.eks. sprinklervæske, rensebenzin eller mineralisk terpentin til at rengøre interiøret, da det kan beskadige både indtræk og andre interiørmaterialer.
- Sprøjt aldrig rengøringsmidler direkte på komponenter, der har elektriske knapper. Tør dem af med en klud, der er fugtet med rengøringsmiddel.
- Skarpe genstande og velcrobånd kan beskadige bilens tekstilbetræk.

## Tekstilindtræk og loftsindtræk

Volvo tilbyder et fuldt dækkende tekstilsplejeprodukt til tekstil- og loftsindtræk, som, når det bruges i overensstemmelse med anvisningerne,

bevarer indtrækkets egenskaber. Tekstilsplejeproduktet kan købes hos en Volvo-forhandler.

## Læderindtræk

Volvos læderindtræk er behandlet for at bevare sit oprindelige udseende.

Læderindtræk er et naturprodukt, der forandrer sig og får en smuk patina med tiden. For at læderets egenskaber og farve skal bevares, er regelmæssig rengøring og efterbehandling nødvendig. Volvo kan levere et heldækkende produkt, Volvo Leather Care Kit/Wipes, til rengøring og efterbehandling af læderindtræk, som bevarer dets beskyttende ydre lag, hvis det bruges efter anvisningerne.

For at opnå det bedste resultat anbefaler Volvo, at man rengør læderet og påfører beskyttelsescreme 1-4 gange om året (eller endnu flere gange efter behov). Volvo Leather Care Kit/Wipes kan købes hos en Volvo-forhandler.

## Læderrat

Læder skal kunne ånde. Overdæk aldrig et læderrat med beskyttende plast. Til rengøring af læderrat anbefales Volvo Leather Care Kit/Wipes.

## Indvendige plast-, metal- og trædele

Til rengøring af dele og flader inde i bilen anbefales en let, vandfugtet splitfiberklud eller en mikrofiberklud, der fås hos Volvo-forhandlere.

Skrab eller gnid aldrig på en plet. Brug aldrig kraftige pletfjerningsmidler. I vanskeligere tilfælde

kan man bruge specielle rensmidler, der fås hos Volvo-forhandlere.

### Sikkerhedsseler

Brug vand og et syntetisk vaskemiddel. Et specielt tekstilrengøringsmiddel fås hos en Volvo-forhandler. Sørg for, at selen er tør, inden den rulles op igen.

### Indlægsmåtter og gulvmåtte

Tag indlægsmåtterne ud for separat rengøring af gulvmåtten og indlægsmåtterne. Brug en støvsuger til borttagning af støv og snavs. Hver indlægsmåtte sidder fast med pigge.

Tag indlægsmåttten ud ved at tage fat i indlægsmåttten ved hver pig og løfte måttten lige op.

Sæt indlægsmåttten på plads ved at trykke den fast ved hver pig.

### ⚠ ADVARSEL

Brug kun én indlægsmåtte ved hver plads, og kontroller før kørsel, at måttten ved førersædet er korrekt stukket ned og fastgjort i tappene, så den ikke kommer i klemme omkring og under pedalerne.

Til pletter på gulvmåtten anbefales det at bruge et specielt tekstilrengøringsmiddel efter støvsugning. Gulvmåtter skal rengøres med midler, som anbefales af en Volvo-forhandler.

### Relaterede oplysninger

- Bilvask (s. 385)

## Lakskader

Lakken udgør en vigtig del af bilens rustbeskyttelse og skal derfor kontrolleres regelmæssigt. De mest almindelige lakskader er mindre sten-slag, ridser og skader på f.eks. skærmkanter, døre og kofangere.

### Udbedring af mindre lakskader

For at undgå rustangreb bør lakskader udbedres omgående.

### Materiale, der kan være nødvendigt

- Grundfarve (primer)<sup>17</sup> - til f.eks. plastbelagte kofangere findes der speciel vedhæftningsprimer på spraydåse.
- underlak og klarlak - fås på spraydåse eller som farveblyanter/stifter<sup>18</sup>.
- Afdækningstape.
- fint sandpapir<sup>17</sup>.

### Farvekode

Mærkat for farvekode er placeret på bilens dørstolpe og bliver synlig, når højre bagdør åbnes.

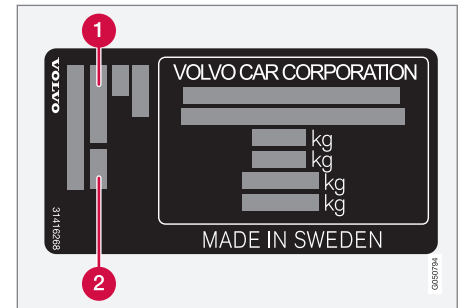

- 1 Udvendig farvekode
- 2 Eventuel sekundær, udvendig farvekode

Det er vigtigt at bruge den rette farve. Vedrørende produktetikettens placering, se Typebetegnelser (s. 392).

#### ◀◀ **Reparer mindre lakskader som f.eks. stenslag og ridser**

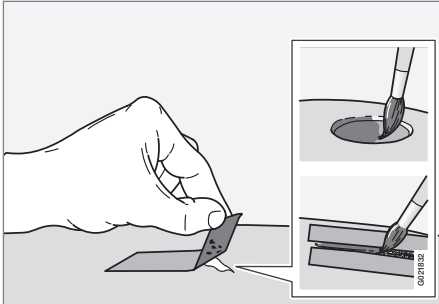

Inden arbejdet påbegyndes, skal bilen være renvasket og tør, og den skal have en temperatur på over 15 °C.

1. Sæt et stykke tape over det beskadigede sted. Træk derefter tapen af, så eventuelle lakrester følger med.

Hvis skaden er nået ned til en metalflade (plade), er det tilrådeligt at bruge en grundfarve (primer). Ved skader på en plastoverflade bør en primer anvendes for bedre resultater - spray i spraydåsens låg og pensl tyndt.

2. Hvis det er nødvendigt, kan der forud for malerarbejdet foretages en let slibning af det berørte område med et meget fint slibemateriale (f.eks. hvis der er ujævne kanter). Overfladen rengøres omhyggeligt og får lov til at tørre.
3. Rør godt i grundfarven (primer), og påfør ved hjælp af en tynd pensel, en tændstik el. lign. Afslut med underlak og klarlak, når grundfarven er tør.
4. Ridser udbedres som ovenfor beskrevet, men der skal afdækkes rundt om skaden for at beskytte den ubeskadigede lak.

#### **i OBS**

Hvis stenslaget ikke er nået ned til metalfladen (pladen), og der stadig er et ubeskadiget farvelag - fyld underlak og klarlak i umiddelbart efter, at overfladen er blevet gjort ren.

#### **Relaterede oplysninger**

- Rustbeskyttelse (s. 388)

<sup>17</sup> Eventuelt.

<sup>18</sup> Følg vejledningen på emballagen til farvepennen/stiften.

SPECIFIKATIONER

## **Typebetegnelser**

Unik information om bilen, f.eks. typebetegnelse og chassisnummer, kan ses på en mærkat i bilen.

## Etiketternes placering

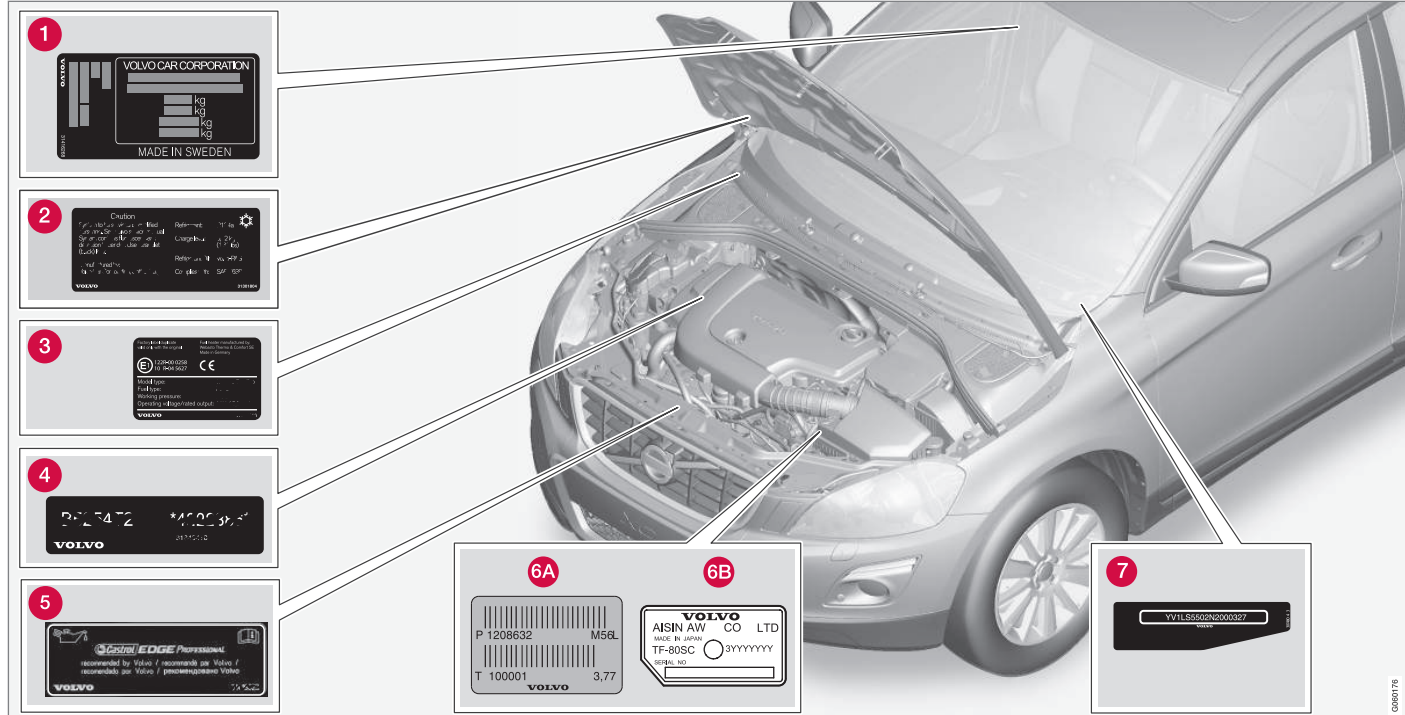

Illustrationen er skematisk. Detaljerne kan variere, afhængigt af marked og model.

Ved al kontakt med Volvo-forhandleren vedrørende bilen og ved bestilling af reservedele og til-

behør kan det være en fordel at kende bilens typebetegnelse samt chasis- og motornummer.

**1** Typebetegnelse, chasisnummer, tilladte maksimumsvægte og kodebetegnelse for



## SPECIFIKATIONER

◀ udvendig farvekode samt typegodkendelsesnummer. Mærkatet er placeret på dørstolpen og bliver synlig, når højre bagdør åbnes.

- 2 Mærkat for A/C-systemet.
- 3 Parkeringsvarmer-skilt.
- 4 Motorkode og motorens fabriksnummer.
- 5 Motorolie-skilt.
- 6 Gearkassens typebetegnelse og løbenummer.
  - A Manuel gearkasse
  - B Automatgearkasse
- 7 Bilens stelnummer (VIN Vehicle Identification Number).

Bilens registreringsattest indeholder yderligere oplysninger om bilen.

### **i** OBS

De mærkater, der vises i instruktionsbogen, er ikke nødvendigvis nøjagtige gengivelser af dem, der findes i bilen. Målet er at vise nogenlunde, hvordan de ser ud, og nogenlunde hvor på bilen de sidder. De oplysninger, som gælder for din bil, findes på den respektive mærkat på bilen.

## Relaterede oplysninger

- Vægt (s. 396)
- Motorspecifikationer (s. 398)
- Specifikationer for airconditionanlæg (s. 406)

**Mål**

Mål på bilens længde, højde osv. kan ses i tabellen.

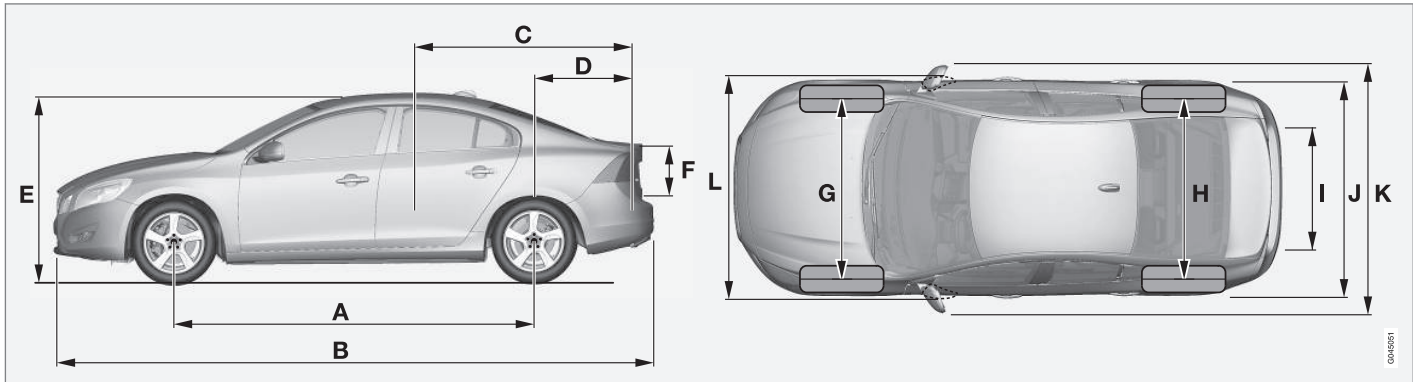

S60CC <sup>A</sup>	Mål	mm
A	Akselafstand	2774
B	Længde	4637
C	Lastlængde, gulv, bagsæde slået ned	1749
D	Lastlængde, gulv	965
E	Højde	1539
F	Lasthøjde	492

S60CC <sup>A</sup>	Mål	mm
G	Sporvidde, for	1619 <sup>B</sup> / 1609 <sup>C</sup>
H	Sporvidde, bag	1577 <sup>B</sup> / 1567 <sup>C</sup>
I	Lastbredde, gulv	919
J	Bredde	1866

S60CC <sup>A</sup>	Mål	mm
K	Bredde inkl. sidespejle	2097
L	Bredde inkl. indklappede sidespejle	1899

A S60 Cross Country  
 B Dækbredde 215 mm.  
 C Dækbredde 235 mm.

## Vægt

Maks. totalvægt osv. kan ses på en mærkat i bilen.

Køreklar vægt omfatter føreren, en 90 % fyldt brændstoftank samt alle olier og væsker.

Vægten af passagerer og det monterede ekstraudstyr samt kugletryk (s. 397) (i tilfælde af tilkoblet anhænger), har betydning for lasteevnen og indgår ikke i køreklar vægt.

Tilladt maksimumsbelastning = Totalvægt - Køreklar vægt.

**i OBS**

Den dokumenterede køreklare vægt gælder for bil i basisudførelse - altså en bil uden ekstra tilbehør eller ekstraudstyr. Det betyder, at for hvert ekstraudstyr, der tilføjes, reduceres bilens lastkapacitet svarende til vægten af ekstraudstyret.

Eksempler på ekstraudstyr, der reducerer lastkapaciteten, er forskellige udstyrsniveauer (f.eks. Kinetic/Momentum/Summum) og andet ekstraudstyr som f.eks. Anhængertræk, Lastholder, Tagboks, Lydanlæg, Ekstralys, GPS, Brændstofdrevet varmer, Beskyttelsesgitter, Måtter, Bagagegardin, Elbetjente sæder osv.

At veje bilen er en sikker måde at finde ud af køreklar vægt for din bil.

**⚠ ADVARSEL**

Bilens køreegenskaber ændres, alt efter hvor tungt lastet bilen er, og hvordan lasten er placeret.

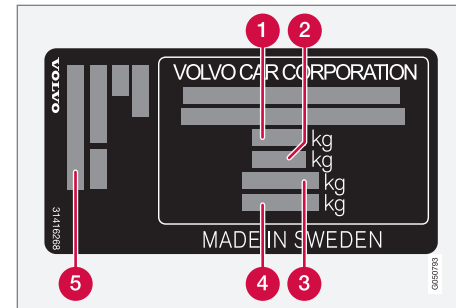

For information om mærkatens placering, se Typebetegnelser (s. 392).

- 1 Maks. totalvægt
- 2 Maks. vogntogsvægt (bil+anhænger)
- 3 Maks. akseltryk, for
- 4 Maks. akseltryk, bag
- 5 Udstyrsniveau

Maksimumsbelastning: Se registreringsattesten.

Maksimal taglast: 75 kg.

### Relaterede oplysninger

- Trækvægt og kugletryk (s. 397)
- Brændstofforbrug og CO<sub>2</sub>-udslip (s. 408)

## Trækvægt og kugletryk

Trækvægt og kugletryk for kørsel med anhænger kan ses i tabellerne.

## Maksimumsvægt bremset anhænger

**i OBS**

Ikke alle motorer fås på alle markeder.

S60CC <sup>A</sup> Motor	Motorkode <sup>B</sup>	Gearkasse	Maksimumsvægt bremset anhænger (kg)	Maks. kugletryk (kg)
T5 AWD	B4204T11	Automatisk, TG-81SC	1800	90
D3	D4204T4	Manuel, M66	1800	90
D3	D4204T4	Automatisk, TG-81SC	1800	90
D4	D4204T14	Manuel, M66	1800	90
D4	D4204T14	Automatisk, TG-81SC	1800	90
D4 AWD	D5244T21	Automatisk, TF-80SD	1900	90

A S60 Cross Country

B Motorkode, artikel- og fabriktionsnummer kan aflæses på motoren, se Typebetegnelser (s. 392).

## Maksimumsvægt ubremset anhænger

Maksimumsvægt ubremset anhænger (kg)	Maks. kugletryk (kg)
750	50

## Relaterede oplysninger

- Vægt (s. 396)
- Kørsel med anhænger\* (s. 308)

**Motorspecifikationer**

Motorspecifikationer (effekt osv.) for de forskellige motoralternativer kan ses i tabellen.

<b>i</b> <b>OBS</b>
Ikke alle motorer fås på alle markeder.

S60CC <sup>A</sup> Motor	Motorkode <sup>B</sup>	Effekt (kW/omdrejn. pr. min.)	Effekt (hk/rpm)	Drejningsmoment (Nm/omdrejn. pr. min.)	Cylinder- antal	Cylinderdia- meter (mm)	Slaglængde (mm)	Slagvolu- men (liter)	Kompressi- onsforhold
T5 AWD	B4204T11	180/5500	245/5500	350/1500-4800	4	82,0	93,2	1,969	10,8:1
D3	D4204T4	110/4250	150/4250	350/1500-2500	4	82,0	93,2	1,969	15,8:1
D4	D4204T14	140/4250	190/4250	400/1750-2500	4	82,0	93,2	1,969	15,8:1
D4 AWD	D5244T21	140/4000	190/4000	420/1500-3000	5	81,0	93,2	2,400	16,5:1

A S60 Cross Country

B Motorkode, artikel- og fabriktionsnummer kan aflæses på motoren, se Typebetegnelser (s. 392).

**Relaterede oplysninger**

- Kølevæske - kvalitet og kapacitet (s. 402)
- Motorolie - kvalitet og kapacitet (s. 400)

## Motorolie - ugunstige kørselsforhold

Ugunstige kørselsforhold kan give unormalt høj olietemperatur eller stort olieforbrug. Nedenfor følger nogle eksempler på ugunstige kørselsforhold.

Kontroller oliestanden (s. 350) oftere ved langtids kørsel:

- med campingvogn eller anhænger
- i bjerge
- med høj hastighed
- i temperaturer under -30 °C eller over +40 °C.

Ovenstående gælder også ved kortere kørestrækninger ved lave temperaturer.

Vælg en helsyntetisk motorolie til brug under ugunstige kørselsforhold. Det giver motoren ekstra beskyttelse.

Volvo anbefaler:



### ! VIGTIGT

For at opfylde kravene til motorens serviceinterval påfylder fabrikken alle motorer med en specielt tilpasset syntetisk motorolie. Valget af olie er foretaget med stor omhu og med hensyntagen til levetid, startevne, brændstofforbrug og miljøbelastning.

For at de anbefalede serviceintervaller skal kunne anvendes, kræver det, at en godkendt motorolie anvendes. Brug kun den foreskrevne olie kvalitet, både ved påfyldning og ved olieskift. Ellers risikerer du at påvirke levetid, startevne, brændstofforbrug og miljøbelastning.

Volvo Car Corporation fraskriver sig enhver garantiforpligtelse, hvis der ikke bruges motorolie af den foreskrevne kvalitet og viskositet.

Volvo anbefaler, at olieskift foretages på et autoriseret Volvo-værksted.

### Relaterede oplysninger

- Motorolie - kvalitet og kapacitet (s. 400)
- Motorolie - generelt (s. 349)

## SPECIFIKATIONER

### Motorolie - kvalitet og kapacitet

Motoroliekvalitet og kapacitet for de forskellige motoralternativer kan ses i tabellen.

<b>i</b> <b>OBS</b>
Ikke alle motorer fås på alle markeder.

Volvo anbefaler:



S60CC <sup>A</sup> Motor	Motorkode <sup>B</sup>	Oliekvalitet	Kapacitet, inkl. oliefilter (liter)
T5 AWD	B4204T11	Castrol Edge Professional V 0W-20 eller VCC RBS0-2AE 0W-20	ca. 5,9
D3	D4204T4	Castrol Edge Professional V 0W-20 eller VCC RBS0-2AE 0W-20	ca. 5,2
D4	D4204T14		ca. 5,2
D4 AWD	D5244T21	<b>Oliekvalitet: ACEA A5/B5</b> <b>Viskositet: SAE 0W-30</b>	ca. 5,9

<sup>A</sup> S60 Cross Country

<sup>B</sup> Motorkode, artikel- og fabriktionsnummer kan aflæses på motoren, se Typebetegnelser (s. 392).

**Relaterede oplysninger**

- Motorolie - ugunstige kørselsforhold (s. 399)
- Motorolie - kontrol og påfyldning (s. 350)

## Kølevæske - kvalitet og kapacitet

Kølevæskekapacitet for de forskellige motoralternativer kan ses i tabellen.

**Foreskrevet kvalitet:** Den af Volvo anbefalede kølevæske blandet med 50 % vand<sup>1</sup>, se emballagen.

<b>i OBS</b>
Ikke alle motorer fås på alle markeder.

S60CC <sup>A</sup>		Kapacitet
Motor <sup>B</sup>		(liter)
T5 AWD	B4204T11	8,3 (8,7 <sup>C</sup> )
D3	D4204T4	8,9 (9,2 <sup>C</sup> )
D4	D4204T14	
D4 AWD	D5244T21	8,9

A S60 Cross Country

B Motorkode, artikel- og fabriksnummer kan aflæses på motoren, se Typebetegnelser (s. 392).

C Gælder for bil med brændstoffdrevet varmer.

## Relaterede oplysninger

- Kølevæske - niveau (s. 352)

<sup>1</sup> Vandkvaliteten skal opfylde standard STD 1285,1.

## Transmissionolie - kvalitet og kapacitet

Foreskrevet transmissionsolie og kapacitet for de forskellige gearkassealternativer kan ses i tabellen.

### Manuel gearkasse

Manuel gearkasse	Kapacitet (liter)	Foreskrevet transmissionsolie
M66	ca. 1,45	BOT 350M3

### Automatisk gearkasse

Automatisk gearkasse	Kapacitet (liter)	Foreskrevet transmissionsolie
TF-80SD	ca 7,0	AW1
TG-81SC	ca 6,6 <sup>A</sup> ca 7,5 <sup>B</sup>	AW1

A Benzinmotorer

B Dieselmotorer

#### OBS

Det er ikke nødvendigt at skifte gearkasseløben under normale kørselsforhold. Under ugunstige kørselsforhold kan det dog blive nødvendigt.

### Relaterede oplysninger

- Motorolie - ugunstige kørselsforhold (s. 399)
- Typebetegnelser (s. 392)

### **Bremsevæske - kvalitet og kapacitet**

Bremsevæske kaldes det middel i et hydraulisk bremsesystem, der anvendes til at overføre tryk fra f.eks. en bremsepedal via en hovedbremsecylinder til en eller flere slavecylindre, der igen påvirker en mekanisk bremse.

**Foreskrevet kvalitet:** Volvo Original bremsevæske eller tilsvarende.

**Kapacitet:** 0,6 liter

#### **Relaterede oplysninger**

- Bremse- og koblingsvæske - niveau (s. 353)

### **Servostyringsolie - kvalitet**

Servostyringsolie kaldes det middel, der anvendes i bilens servostyringssystem.

**Foreskrevet kvalitet:** Servostyringsolie anbefalet af Volvo.

#### **Relaterede oplysninger**

- Servostyringsolie - niveau (s. 354)

## Brændstoftank - kapacitet

Brændstoftankens kapacitet for de forskellige motoralternativer kan ses i tabellen.

Motor	Kapacitet (liter)	Foreskrevet kvalitet
Benzinmotor	ca. 67	Brændstof - benzin (s. 304)
Dieselmotor	ca. 67	Brændstof - diesel (s. 304)

## Relaterede oplysninger

- Påfyldning af brændstof (s. 302)
- Motorspecifikationer (s. 398)

## Specifikationer for airconditionlæg

Klimaanlægget i bilen anvender et kølemiddel, og alt efter marked anvendes enten R1234yf eller R134a. Information om, hvilket kølemiddel, bilens klimaanlæg anvender, findes på en mærkat på indersiden af motorhjelmen.

Foreskrevne kvaliteter og kapaciteter for væsker og smøremidler i airconditionlægget kan ses i tabellerne nedenfor.

### Mærkat for A/C

#### Mærkat for R134a

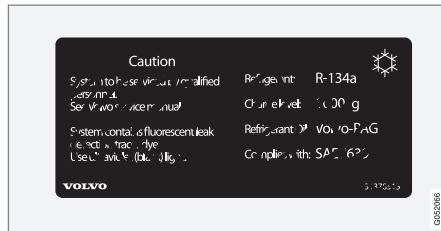

Mærkatene er placeret på indersiden af motorhjelmen.

### Mærkat for R1234yf

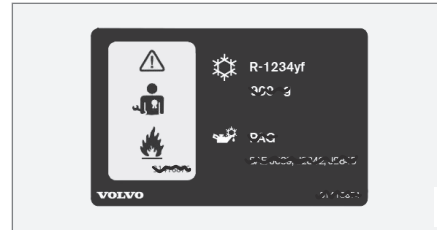

Mærkatene er placeret på indersiden af motorhjelmen.

### Symbolforklaring R1234yf

Symbol	Betydning
	Forsigtig
	Mobilt airconditionssystem (MAC)
	Smøremiddelttype

Symbol	Betydning
	Service på det mobile airconditionssystem (MAC) skal udføres af en autoriseret servicetekniker
	Brændbart kølemiddel

### Kølemiddel

#### Biler med kølemiddel R134a

Motor	Vægt	Foreskrevet kvalitet
5-cylindret diesel	720 g	R134a
øvrige	800 g	

### ADVARSEL

I aircondition-anlægget er der kølemiddel R134a under tryk. Service og reparation af systemet må kun udføres af et autoriseret værksted.

**Biler med kølemiddel R1234yf**

Vægt	Foreskrevet kvalitet
750 g	R1234yf

**⚠ ADVARSEL**

I airconditionanlægget er der kølemiddel R1234yf under tryk. I overensstemmelse med SAE J2845 (Technician Training for Safe Service and Containment of Refrigerants Used in Mobile A/C System) må service og reparation af kølemiddelsystemet kun udføres af uddannede og certificerede teknikere for at sikre systemets sikkerhed.

**Kompressorolie**

Motor	Kapacitet	Foreskrevet kvalitet
4-cylindret	60 ml	PAG SP-A2
5-cylindret	110 ml	PAG SP-A2

**Fordamper****! VIGTIGT**

A/C-systemets fordamper må aldrig repareres eller udskiftes med en tidligere anvendt fordamper. En ny fordamper skal være certificeret og mærket i overensstemmelse med SAE J2842.

**Relaterede oplysninger**

- Klimaanlæg - fejlsøgning og reparation (s. 355)
- Typebetegnelser (s. 392)

## SPECIFIKATIONER

### Brændstofforbrug og CO<sub>2</sub>-udslip

Brændstofforbruget for et køretøj måles i liter pr. 100 km og CO<sub>2</sub>-udslippet i gram CO<sub>2</sub> pr. km.

#### Forklaring







CO <sub>2</sub>	gram CO <sub>2</sub> /km
	liter/100 km







	Bykørsel
	Landevejskørsel
	Blandet kørsel

man	manuel gearkasse
aut	Automatisk gearkasse

 <b>OBS</b>
Hvis forbrugs- og emissionsdata mangler, kan de findes i et ledsagende supplement.

 <b>OBS</b>
Ikke alle motorer fås på alle markeder.

S60CC <sup>A</sup> 							
		CO <sub>2</sub>		CO <sub>2</sub>		CO <sub>2</sub>	
T5 AWD (B4204T11)	aut	-	-	-	-	-	-
D3 (D4204T4)	man	120	4,6	106	4,0	111	4,2
D3 (D4204T4)	aut	137	5,3	110	4,2	120	4,6
D4 <sup>B</sup> (D4204T14)	man	120	4,6	106	4,0	111	4,2
D4 <sup>C</sup> (D4204T14)	man	119	4,6	105	4,0	110	4,2

S60CC <sup>A</sup> 							
		CO <sub>2</sub>	ø 	CO <sub>2</sub>	ø 	CO <sub>2</sub>	ø 
D4 (D4204T14)	aut	137	5,3	110	4,2	120	4,6
D4 AWD (D5244T21)	aut	178	6,8	132	5,1	149	5,7

A S60 Cross Country

B Gælder **ikke** varianten lavemission.

C Gælder **kun** varianten lavemission.

Brændstofforbrugsværdierne og emissionsværdierne i ovenstående tabel er baseret på specifikke EU-kørecykluser<sup>2</sup>, der gælder for biler med køreklar vægt i basisudførelse og uden ekstraudstyr. Afhængigt af udstyr kan bilens vægt øges. Dette, samt hvor tungt bilen lastes, øger brændstofforbruget og CO-emissionerne.

Der er flere årsager til øget brændstofforbrug sammenlignet med tabellens værdier. Eksempler på dette er:

- Førerens køremåde.
- Hvis kunden har valgt større hjul end de standardmonterede på modellens grundversion, øges rullemodstanden.

- Høj hastighed giver øget luftmodstand.
- Brændstofkvalitet, vej- og trafikforhold, vej og bilens tilstand.

En kombination af de her nævnte eksempler kan give betydeligt højere forbrug. For yderligere oplysninger henvises til de regler, som er refereret<sup>2</sup>.

Der kan forekomme store afvigelser i brændstofforbruget i sammenligning med EU-kørecykluserne<sup>2</sup>, som anvendes ved certificering af bilen, og som tallene for forbrug i tabellen er baseret på.

### OBS

Ekstreme vejforhold, kørsel med anhænger eller kørsel i store højder kombineret med brændstofkvaliteten er faktorer, der kan påvirke bilens præstationsevne.

### Relaterede oplysninger

- Brændstoføkonomisk kørsel (s. 307)
- Vægt (s. 396)

<sup>2</sup> De officielle tal for brændstofforbrug er baseret på to standardiserede kørecykluser i laboratorium ("EU-kørecykluser") i henhold til EU Regulation no 692/2008 og 715/2007 (Euro 5 / Euro 6) og UN ECE Regulation no 101. Reglerne omfatter kørecykluserne bykørsel og landevejskørsel. - Bykørsel - målingen starter med koldstart af motoren. Kørslen er simuleret. Landevejskørsel - bilen accelereres og bremses ved hastigheder mellem 0-120 km/t (0-75 mph). Kørslen er simuleret. - Biler med manuel gearkasse startes i 2. gear (gælder for biler med hjul på op til 18 tommer). Værdien for blandet kørsel, som vises i tabellen, er i henhold til de lovgivningsmæssige krav en kombination af bykørsel og landevejskørsel. CO<sub>2</sub>-udslip - for at beregne CO-emissionerne under de to kørecykluser opsamles udstødningsgasserne. De analyseres derefter og giver værdien for CO<sub>2</sub>-udslip.

**Dæk - godkendte dæktryk**

Godkendte dæktryk for de forskellige motoralternativer kan ses i tabellen.

<b>i</b> <b>OBS</b>
Alle motorer, dæk, eller kombinationer af disse findes ikke altid på alle markeder.

S60CC <sup>A</sup> Motor	Dækstørrelse	Hastighed (km/t)	Belastning, 1-3 personer		Maksimumsbelastning		ECO-tryk <sup>B</sup>
			For (kPa) <sup>C</sup>	Bag (kPa)	For (kPa)	Bag (kPa)	For/bag (kPa)
Alle motorer	215/65 R 16	0 - 160 <sup>D</sup>	230	230	260	260	260
	235/55 R 17	160+ <sup>E</sup>	240	240	280	280	-
	235/50 R 18						
	235/45 R 19						
Temporary Spare Tyre		maks. 80 <sup>F</sup>	420	420	420	420	-

A S60 Cross Country

B Brændstoføkonomisk kørsel.

C I visse lande bruges enheden bar sammen med SI-enheden Pascal: 1 bar = 100 kPa.

D 0 - 100 mph

E 100+ mph

F maks. 50 mph

**Relaterede oplysninger**

- Dæk - dimensioner (s. 323)
- Dæk - lufttryk (s. 322)
- Typebetegnelser (s. 392)

# ALFABETISK STIKORDSREGISTER

# ALFABETISK STIKORDSREGISTER

## A

ACC - Adaptiv fartpilot	197
Adaptiv fartpilot	197
Fejlfinding	207
funktion	198
indstille tidsinterval	202
midlertidig deaktivering	202
overhale	203
oversigt	199
Radarsensor	210
skift fartpilotfunktionalitet	206
slå fra	204
standby	202
styring af hastighed	200
Advarselsblinklys	92
Advarselslampe	
adaptiv fartpilot	198
Kollisionsadvarsel	226
stabilitets- og traktionssikringssystem	183
Advarselslamper	
Advarsel	69
airbags - SRS	69
fejl i bremsesystemet	69
generatoren lader ikke	69
Lavt olietryk	69
parkeringsbremse trukket	69
påmindelse om sikkerhedssele	29, 69

Advarselslyd	
Kollisionsadvarsel	226
Advarselssymboler	63, 65, 69
Advarselstrekant	330
Afstandskontrol	193
Begrænsninger	194
Symboler og meddelelser	196
Aftageligt anhængertræk	
opbevaring	310
Afvisere	93
AIRBAG	32
Airbag	
aktivering/deaktivering, PACOS	34
førerside	32, 39
passagerside	32, 34, 39
Airbag-system	31
advarselssymbol	30
Aircondition, væske	
kapacitet og kvalitet	406
Aircondition-anlæg	130
Aktive kurvelys	90
Aktive Xenon-forlygter	90
Aktiv parkeringshjælp	260
Begrænsninger	264
betjening	262
funktion	261
Symboler og meddelelser	265

Aktivt chassis - FOUR-C	182
Alarm	176, 177, 178
alarmindikator	177
alarmsignaler	178
automatisk genaktivering	177
fjernbetjening virker ikke	178
kontrol af alarm	160
reduceret alarmniveau	178
Allergi- og astmafremkaldende stoffer	122
All Wheel Drive (firehjulstræk)	279
Anbefalet barnebeskyttelse	
tabel	43
Anhænger	308
kørsel med anhænger	308
ledning	308
slinger	314
Anhænger-stabilisator	183, 314
Anhængertræk	
aftageligt, afmontering	313
aftageligt, fastgøring	311
Anhængertræk, se Trækanordning	310
Anhængertræk - aftageligt	
fastgøring/afmontering	311, 313
Antispin	183
Antiudskridningsfunktion	183
Automatgearkasse	275
anhænger	309

## ALFABETISK STIKORDSREGISTER

bugsering og bjergning	315	størrelsesklasser for barnestole med		pærer, specifikationer	363
manuelle gearpositioner (Geartronic)	276	ISOFIX fastspændingssystem	50	tunneldetektering	86
Automatisk fjernlys	88	typer	51	tågebaglys	91
Automatisk genlåsning	170	øvre befæstelsespunkter for barnestole	53	Belysning, udskiftning af pære	355
AWD, firehjulstræk	279	Batteri		bagagerum	362
<b>B</b>		Advarselssymboler	367	blinklys, for	360
Bagagerum		fjernbetjening/PCC	164	fjernlys (biler med aktive xenon-forlygter)	360
Belysning	94	Start	366	fjernlys (biler med halogen-forlygter)	359
lastforankringsøjler	150	starthjælp	273	makeup-spejl	362
lastning	148	Støtte	370	nummerpladebelysning	362
Bagagerumsklap	172	Symboler på batteriet	367	nærlys (biler med halogen-forlygter)	358
låsning/oplåsning	172	vedligeholdelse	366	pærefatning bag	361
Bagrude		Belastningstal	324	Benzinkvalitet	304
elovarmning	100	Belysning		Bestille service og reparation	342
solgardin	98	aktive kurvelys	90	Bilindtræk	388
Bagsæde		aktive xenon-forlygter	90	Bilnøglehukommelse	155
elovarmning	128	ankomstlys	95, 158	Bilpleje	385
Bakgearsspærre	274	Automatisk fjernlys	88	Læderindtræk	388
Baklys		belysningsautomatik, kabine	94	Bilvask	385
placering	361	Betjeningsknapper	84, 93	Bjergning	317
Barnestol	42	Displaybelysning	85	Blinklys	93
anbefalede	43	fjern-/nærlys	87	BLIS	232, 233
ISOFIX fastspændingssystem til barnestole	49	i kabine	93	Blokeret låsestilling	174
		Instrumentbelysning	85	deaktivering	174
		knappelysning	85	midlertidig deaktivering	174
		kurvelys	90		
		kørelys	86		
		Lyshøjderregulering	85		
		orienteringslys	95		
		Positionslys	85		

Blæser		børnesikkerhedslås	42	Driver Alert Control	241
ECC	128	placering i bilen	48	betjening	241
Bremselygte	92	sikkerhed	42	Driver Alert System	240
Bremse- og koblingsvæske	353	Børnesikkerhedslås	175	Dug	
Bremser	292, 293			behandling af ruderne	120
blokeringsfri bremsesystem, ABS	293			Kondensvand i forlygter	385
Bremse- og koblingsvæske	92	<b>C</b>		Dytte	83
bremsesystem	292, 293			Dæk	
håndbremse	295	Chassisindestillinger	182	dæklapning	334
nødbremseforstærkning, EBA	294	City Safety™	215	dæktryksovervågning	332
påfyldning af bremsevæske	354	Clean Zone Interior Package (CZIP)	122	mønsterdybde	325
symboler på kombiinstrumentet	292	CO <sub>2</sub> -udslip	408	omdrejningsretning	321
Bremsevæske		Corner Traction Control	183	slidindikatorer	321
kvalitet og kapacitet	404	CTA	234	Specifikationer	410
Brændstof	303, 304	CZIP (Clear Zone Interior Package)	122	Tryk på	322, 410
brændstoffilter	305			vedligeholdelse	320
brændstofforbrug	408			Vinterdæk	325
brændstoføkonomi	322			Dækovervågning	332
Brændstoffedrevet varmer		<b>D</b>		Dækstørrelse	323
timer	136	Defroster	130	Dæktryksetiket	322
Brændstofftank		Detektering af cyklist	224	Dæktryksovervågning	332
kapacitet	405	Diesel	304		
Bugsering	315	brændstofstop	305	<b>E</b>	
bugseringsøje	316	Dieselpartikelfilter	306		
Bugserøje	316	Displaybelysning	85	ECC, elektronisk klimaanlæg	126
Børn		Donkraft	331	Eco Cruise	290
barnestol og airbag	48	Driftsbremser	292, 293	EcoGuide	66
barnestol og sideairbag	35				



**G**

Gardinairbag	36, 39
Gearindikator	275
Gearkasse	274
automatisk	275
manuel	274
Geartronic	276
Gearvælgerspærring	278
Gearvælgerspærring, mekanisk frakobling	278
Genindstilling af rudehejs	98
Glas	
lamineret/forstærket	24
Glat	301
Glat føre	301
Gode råd om kørsel	301
GSI - Gearvælgerhjælp	275

**H**

Handskerum	146
låsning	172
Hastighedsklasser, dæk	324
HDC	280
Hill Descent Control	280

Hill Start Assist	279
Hjul	
afmontering	326
montering	329
Snekæder	325
Hjulbolte	325
låsbare	325
Hjulskit	326
Horn	83
Hukommelsesfunktion i sæde	80
Høj motortemperatur	299
Højtrykssprinkling af forlygter	97
Håndbremse	295
Håndtering af meddelelser	107

**I**

IAQS - Interior Air Quality System	122
Indikering ved låsning	156
Indkøbsposeholder	151
Indlægsmåtter	147
Indstilling af rat	82
Indstilling af tidsafstand	194
Indvendigt bakspejl	101
automatisk nedblænding	101

Informationsdisplay	62, 63
Informationsknap, PCC	159, 160
Instrumentbelysning	85
Instrumenter og knapper	56, 59
Instrumentoversigt	
højrestyret bil	59
venstestyret bil	56
Interior Air Quality System (IAQS)	
luftrensning	122
Internetforbundet bil	
bestille service og reparation	342
Intervalviskning	96

**K**

Kabinebelysning	93
automatik	94
Kabinefilter	122
Kabinevarmer	134
Kamerasensor	217, 229
Katalysator	306
Bjergning	315
Keyless drive	165, 166, 167, 168, 169, 268
Keyless - låsning	167
Keyless - oplåsning	167

## ALFABETISK STIKORDSREGISTER

Klemmesikring, soltag	104	Kurvelys	90	<b>L</b>	
Klima		Køassistent	204	Lak	
automatisk regulering	129	Kølemiddel	355	farvekode	389
faktisk temperatur	121	Kølesystem	299	laks kader og udbedring	389
generelt	120	overophedning	299	Lamineret glas	24
personlige indstillinger	123	Kølevæske		Lane Departure Warning (LDW)	244, 245,
sensorer	121	kapacitet og kvalitet	402		246
temperaturregulering	129	Kølevæske, kontrol og påfyldning	352	Lasersensor	219
Klima anlæg		Kørebaneassistent		Lastning	
reparation	355	betjening	251	generelt	148
Knapbelysning	85	Kørecomputer	108, 111, 114, 117	lang last	149
Knapper på rattet	82	Køreklar vægt	396	lastforankringsøjer	150
Kollision	40	Kørellys	86	taglast	150
Kollisionsadvarsel	222, 223	Kørestrækning	108	Lav oliestand	350
betjening	226	Køretilstand ECO	290	Lem til lang last	149
detektering af fodgængere	225	Kørsel	301	LKA – Vognbaneassistance	248, 249
funktion	223	kølesystem	299	Luftfordeling	123
generelle begrænsninger	228	med åben bagagerumsklap	300	recirkulation	131
Radarsensor	210, 215	Kørsel i vand	299	tabel	132
Kollisionsadvarsel med Automatisk bremsning	222	Kørsel med anhænger	308	Luftkvalitetssystem IAQS	122
Kombiinstrument	62, 63	kugletryk	397	Luftrensning	
Kompas	101	trækvægt	397	kabine	121, 122, 123
kalibrering	102	Kørselsstatistik	117	materiale	123
Kondensvand i forlygter	385			Lyshøjderregulering af forlygter	85
Kontrol af oliestand	350			Lysindikeringer, PCC	160
Kontrolsymboler	63, 65, 67			Lyskegle, tilpasning	91

Lyskontakt	84	Meddelelser og symboler		Motor- og kabinevarmer	
Læderindtræk, vaskeanvisning	388	Adaptiv fartpilot	208	direkte slukning	136
Løftning af bilen	345	Driver Alert Control	243	direkte start	135
Lås		Kollisionsadvarsel med automatisk bremsning	221, 230	meddelelser	138
låsning	169	Lane Departure Warning	247	timer	136
manuel låsning	170	LKA	252	Motorolie	349, 399
oplåsning	169, 171	Motor- og kabinevarmer	138	filter	349
Låsbare hjulbolte	325	Meddelelser på informationsdisplay	106	kvalitet og kapacitet	400
Lås-indikator	156	Menuhåndtering		ugunstige kørselsforhold	399
Låsning/oplåsning		Kombiinstrument	105	Motorolie, påfyldning	350
handskerum	172	menuoversigt	105	Motorrum	
indefra	171	Midlertidig dæklapning	334, 335	Bremse- og koblingsvæske	353
		efterkontrol	338	Kontrol	348
		pumpning af dæk	339	Kølevæske	352
		udførelse	336	Motorolie	349
		Midlertidigt dæklapningssæt		oversigt	347
		oversigt	335	servostyringsolie	354
		placering	335	Motorspecifikationer	398
		Miljømærkning, FSC, ejermanual	24	Motorvarmer	134
		Motor		MY CAR	107
		overophedning	299	Mønsterdybde	325
		slå fra	269	Mål	395
		Start/Stop	281	Målepind, elektronisk	350, 351
		starte	268	Målere	
		Motorbremse, automatisk	280	brændstofmåler	62, 64
		Motorbremsekontrol	183	omdrejningstæller	62, 64
		Motorhjel, åbning	347	speedometer	62, 64

## M

Makeupspejl	147				
Belysning	94				
Maks. taglast	396				
manuel gearkasse	274				
anhænger	309				
bugsering og bjergning	315				
GSI - Gearvælgerhjælp	275				
Manuelle gearpositioner (Geartronic)	276				
Meddelelser i BLIS	236				

**N**

Nakkestøtte	
bagsædets midterplads	81
nedslåning	81
Nulstilling af sidespejle	99
Nulstilling af triptællere	112, 115
Nær-/fjernlys	87
Nødudstyr	
advarselstrekant	330
Førstehjælpskasse	331
Nøgle	154, 156
Nøgleblad	161, 162
Nøglefri start (keyless drive)	165, 166, 167, 168, 169, 268
Nøglepositioner	77

**O**

Olie, se også Motorolie	399, 400
Omdrejningsretning	321
Opbevaringsplads	
handskerum	146
tunnelkonsol	146
Opbevaringspladser i kabinen	144

Oplåsning	
indefra	171
udefra	169
Oplåsning med nøgleblad	168
Opvarmede sprinklerdyser	96
Orienteringslys	95
Overophedning	299, 308

**P**

PACOS	34
Padle på rattet	82
Panikfunktion	158
PAP - Aktiv parkeringshjælp	260
Parkeringsbremse	295
Parkeringsbåshjælp - PAP	260
Parkeringshjælp	253, 255
bagud	254
fejllindikation	256
funktion	253
parkeringshjælp-sensorer	256
Parkeringskamera	257
Indstillinger	259
PCC - Personal Car Communicator	
funktioner	158
Rækkevidde	160, 165

Personal Car Communicator	160
Piskesmældsskader, WHIPS	37
Pletter	388
Polering	386
Positionslys	85
PowerGuide	66
Privatlåsning	162
Punktering	334
Pærer	355
pærer, specifikationer	363
Påmindelse om sikkerhedssele	29

**Q**

Queue Assist	204
--------------	-----

**R**

Radarsensor	198
Begrænsninger	210
Rat	82
elopvarmning	83
Indstilling af rat	82
padle	82
Tastatur	82

Ratlås defekt	269	Sensus	76	Sikringer	
Regenerering	306	Serviceprogram	342	generelt	372
Regnsensor	96	Servicestilling	363	i bagagerum	381
Rengøring		Servostyringsolie		i motorrum	374
bilvask	385	kvalitet	404	i motorrummets koldzone	383
Følge	386	Niveauekontrol	354	I styreenhed under handskerum	379
indtræk	388	Sideairbag, SIPS	35, 39	skift	372
sikkerhedsseler	389	Sidespejle	99	under handskerum	377
Vask i vaskehal	385	automatisk nedblænding	99	Sikringsboks	373
Reservehjul	326	der kan drejes ind elektrisk	99	SIPS-bag	35
montering	329	elopvarming	100	Slidindikatorer	321
ROPS (Roll Over Protection System)	39	indvendigt	101	Slukning af motor	269
Rude		Kompas	101	Sodfilter	306
solgardin	98	Nulstilling	99	SODFILTER FULDT	306
Rudehejs	97	udvendige	99	Solgardin	
Nulstilling	98	Sidespejle der kan drejes ind elektrisk	99	Bagrude	98
Ruder og spejle	387	Sikkerhedslås		Solskærm, soltag	104
Rustbeskyttelse	388	børn	42	Soltag	
Ryglæn	79	Sikkerhedssele	26	Klemmesikring	104
bagsæde, slå ned	81	Bagsæde	29	Solskærm	104
forsæde, slå ned	79	graviditet	28	Ventilationsstilling	103
		løsne	28	åbning og lukning	103
		påmindelse om sikkerhedssele	29	Spin control	183
		selestrammere	29	Sprinklerdyser, opvarmede	96
		spænde	27	Sprinklere	
		Sikkerhedstilstand	40	Forrude	96
		flytning	42	sprinklervæske, påfyldning	365
		startforsøg	41		
<b>S</b>					
Sammenstød, se Kollision	40				
Selestrammere	29, 39				

## ALFABETISK STIKORDSREGISTER

Sprinklervæske	365	Symboler		Temperatur	
Stabilitets- og traktionskontrolsystem betjening	184	Advarselssymboler	63, 65	faktisk temperatur	121
Stabilitets- og traktionssikringssystem	183, 185	Kontrolsymboler	63, 65, 67	Temperaturregulering	129
Stabilitetssystem	183	Symboler og meddelelser		Tilpasning af forlygter	91
Start/Stop	281	Adaptiv fartpilot	208	Tilpasning af køreegenskaber	182
Funktion og betjening	282	Driver Alert Control	243	Tilpasning af lyskegle	91
motoren standser ikke	283	Kollisionsadvarsel med automatisk bremsning	221, 230	TM – Tyre Monitor	332
Startbatteri	273, 300, 366	Lane Departure Warning	247	Totalvægt	396
overbelastning	300	LKA	252	TPMS - Tyre Pressure Monitoring (dæk- tryksovervågning)	332
skift	368	System		Traction control	183
Starthjælp	273	udløser	39	Trafikskilt-information	237
Startspærre	157	Sæder	78	Begrænsninger	240
Stemningsbelysning	94	elbetjente	79	betjening	237
Stenslag og ridser	389	elopvarming	127, 128	Transmission	274
Stikkontakt	147	Nakkestøtter bag	81	Transmissionolie	
bagagerum	151	slå ryglæn ned, bag	81	kapacitet og kvalitet	403
Stol, se Sæder	78	slå ryglæn ned, for	79	Transponder	20
Styrestyrke, hastighedsafhængig	182			Triptællere	71, 108
Styrestyrkeniveau, se Styrestyrke	182	<b>T</b>		Triptællere, nulstilling	112, 115
Styrtøjler		Taglast, maks. vægt	396	Trækanordning	310
ROPS (Roll Over Protection System)	39	Tankning		Specifikationer	310
Støttebatteri	370	Påfyldning	302	Trækvægt og kugletryk	397
Support	15	rankdækselklap, manuel åbning	302	TSA - anhænger-stabilisator	183, 314
		tankdæksel	302	Tunneldelekttering	86
		tankdækselklap	302		

Tunnelkonsol	146
12 V-kontakt	147
cigaretttænder og askebæger	146
Typebetegnelser	392
Typegodkendelse	
fjernbetjeningsystem	179
radarsystem	212
Tågelys	
bag	91

## U

---

Udetemperaturmåler	71
Udluftningsfunktion	120, 172
Udslip af kuldioxid	408
udstødningsskasser, giftige, suges ind	300
Ur, indstilling	72

## V

---

Vandafvisende lag, rengøring	387
Vand- og smudsafvisende yderlag	387
Varighed for ankomstlys	95, 158
Varmereflekterende forrude	20
Vask i vaskehal	385

Vedligeholdelse	388
rustbeskyttelse	123
Ventilation	123
Vibrationsdæmper	310
Vinterdæk	325
Vinterhjul	325
Vinterkørsel	301
Viskerblade	363
Rengøring	365
Servicestilling	363
skift	364
Viskere og sprinklere	95
Vognbaneassistance	
betjening	246, 250
Vognbaneassistance - LKA	248, 249
Voksning	386
Volvo ID	21
Volvo Sensus	76
Vægt	
køreklar vægt	396
Værktøj	330
Væsker, kapacitetsoplysninger	365, 402, 403, 404, 405, 406
Væsker og olier	402, 403, 404, 406

## W

---

### WHIPS

barnestol/barnepude	37
piskesmældsbeskyttelse	37, 39
siddestilling	38

## Y

---

Ydermål	395
---------	-----

## Ø

---

Økonomikørsel	307
---------------	-----





