



XC40

คู่มือสำหรับเจ้าของรถ



VÄLKOMMEN!

เราหวังว่าท่านจะได้รับ ความพอใจ ในการขับรถวอลโว่ตลอดระยะเวลาหลายปี รถได้รับการออกแบบให้มีความปลอดภัยและความสบายแก่ท่านและผู้ร่วมเดินทางของท่าน วอลโว่มุ่งมั่นที่จะเป็นหนึ่งในรถยนต์ที่ปลอดภัยที่สุดในโลก นอกจากนี้รถวอลโว่ของ ท่านยังได้รับการออกแบบมาเพื่อให้ตรงตามระเบียบข้อบังคับด้านความปลอดภัยและสิ่งแวดล้อมในปัจจุบันทุกประการ

เพื่อเพิ่มความเพลิดเพลินในการขับที่รถวอลโว่ของท่าน เราขอแนะนำให้ท่านอ่านคำแนะนำและข้อมูลการบำรุงรักษาในคู่มือสำหรับเจ้าของรถฉบับนี้ คู่มือสำหรับ

เจ้าของรถยังมีให้บริการในรูปแบบของแอปสำหรับอุปกรณ์แบบพกพา (Volvo Manual) และบนเว็บไซต์การสนับสนุนของ Volvo Cars (support.volvocars.com) อีกด้วย

เราได้ปลูกสำนึกให้ทุกคนคาดเข็มขัดนิรภัยเสมอเมื่อนั่งในรถยนต์วอลโว่หรือรถยนต์อื่นๆ โปรดอย่าขับรถเมื่อท่านดื่มแอลกอฮอล์หรือใช้ยา หรือมีความสามารถไม่เพียงพอที่จะขับรถในลักษณะอื่น

สารบัญ

ข้อมูลสำหรับเจ้าของรถ

ข้อมูลเจ้าของรถ	20
คู่มือสำหรับเจ้าของรถบนจอแสดงผลส่วนกลาง	21
ไปยังส่วนต่างๆ ในคู่มือสำหรับเจ้าของรถบนจอแสดงผลส่วนกลาง	23
คู่มือสำหรับเจ้าของรถในอุปกรณ์แบบพกพา	25
ไซต์การสนับสนุนของ Volvo Cars	26
การอ่านคู่มือสำหรับเจ้าของรถ	26
คู่มือสำหรับเจ้าของรถและสิ่งแวดล้อม	29

รถวอลโว่ของท่าน

Volvo ID	32
การสร้างและการลงทะเบียน Volvo ID	32
Drive-E - ความปลอดภัยในการขับขี่แบบเครื่องยนต์สะอาด	34
IntelliSafe-การช่วยเหลือคนขับ	37
Sensus - ความสามารถในการเชื่อมต่อและความบันเทิงแบบออนไลน์	38
อัปเดตซอฟต์แวร์	41
การบันทึกข้อมูล	41
ข้อกำหนดและเงื่อนไขสำหรับการให้บริการ	43
นโยบายความเป็นส่วนตัวของลูกค้า	43
ข้อมูลสำคัญเกี่ยวกับอุปกรณ์เสริมและอุปกรณ์เพิ่มเติม	43
การติดตั้งอุปกรณ์เสริม	44
การเชื่อมต่ออุปกรณ์เข้ากับขอเกิดการตรวจหาข้อบกพร่องของรถ	45
การแสดงผลหมายเลขตัวถังรถ	45
การรบกวนสมาธิของคนขับ	46

ความปลอดภัย

ความปลอดภัย	48
ความปลอดภัยระหว่างการตั้งครุ่กร์	49
Whiplash Protection System	49
เข็มขัดนิรภัย	51
การคาดและการปลดเข็มขัดนิรภัย	51
ชุดคิงเข็มขัดนิรภัยกลับ	53
การรีเซ็ตตัวปรับความตึงเข็มขัดนิรภัยแบบไฟฟ้า*	55
ตัวเตือนประตูและเข็มขัดนิรภัย	55
ถุงลมนิรภัย	57
ถุงลมนิรภัยคนขับ	58
ถุงลมนิรภัยด้านผู้โดยสาร	59
การเปิดใช้งานและการปิดใช้งานถุงลมนิรภัยด้านผู้โดยสาร*	60
ถุงลมนิรภัยด้านข้าง	63
ม่านลมนิรภัย	64
Safety mode	65
การสตาร์ทและการเคลื่อนย้ายรถหลังจากอยู่ในโหมดความปลอดภัย	66
ระบบความปลอดภัยสำหรับเด็ก	67

		จอแสดงผลและการควบคุมด้วยเสียง			
ที่นั่งสำหรับเด็ก	67	มาตรวัดและตัวควบคุมในรถพวงมาลัยซ้าย	84	การทำงานกับเมนูออฟพลิเคชันบนจอแสดงผลสำหรับคนขับ	150
จุดยึดด้านบนสำหรับที่นั่งสำหรับเด็ก	68	มาตรวัดและตัวควบคุมในรถพวงมาลัยขวา	85		
จุดยึดด้านล่างสำหรับที่นั่งสำหรับเด็ก	69	จอแสดงผลสำหรับคนขับ	88	ข้อความบนจอแสดงผลสำหรับคนขับ	151
จุดยึด i-Size/ISOFIX สำหรับที่นั่งเด็ก	70	การตั้งค่าจอแสดงผลสำหรับคนขับ	91	การจัดการข้อความบนจอแสดงผลสำหรับคนขับ	153
การวางตำแหน่งที่นั่งเด็ก	70	เกจวัดระดับน้ำมันเชื้อเพลิง	92	การทำงานกับข้อความที่บันทึกจากจอแสดงผลสำหรับคนขับ	154
จุดยึดที่นั่งเด็ก	72	คอมพิวเตอร์คำนวณการเดินทาง	92		
ตารางภาพรวมสำหรับตำแหน่งของที่นั่งสำหรับเด็ก	73	การแสดงผลข้อมูลการเดินทางบนจอแสดงผลสำหรับคนขับ	94	ภาพรวมของจอแสดงผลส่วนกลาง	156
ตารางตำแหน่งของที่นั่งสำหรับเด็กที่ใช้เข็มขัดนิรภัยของรถ	75	การรีเซ็ตมาตรวัดการเดินทาง	95	การจัดการจอแสดงผลส่วนกลาง	160
ตารางตำแหน่งของที่นั่งสำหรับเด็ก i-Size	77	การแสดงผลสถิติของการเดินทาง บนจอแสดงผลส่วนกลาง	95	การเปิดและปิดใช้งานจอแสดงผลส่วนกลาง	164
ตารางตำแหน่งของที่นั่งสำหรับเด็ก ISOFIX	78	การตั้งค่าสำหรับสถิติของการเดินทาง เวลาและวันที่	96	การไปยังส่วนต่างๆ ในมุมมองของจอแสดงผลส่วนกลาง	165
		เกจวัดอุณหภูมิภายนอก	97	การจัดการมุมมองย่อยบนจอแสดงผลส่วนกลาง	169
		สัญลักษณ์ตัวแสดงในจอแสดงผลสำหรับคนขับ	98	มุมมองฟังก์ชันการทำงานบนจอแสดงผลส่วนกลาง	172
		สัญลักษณ์เตือนในจอแสดงผลสำหรับคนขับ	101	การเลื่อนแอปและปุ่มบนจอแสดงผลส่วนกลาง	174
		ข้อตกลงการอนุญาตใช้สิทธิ์สำหรับจอแสดงผลสำหรับคนขับ	102	สัญลักษณ์ในแถบสถานะของจอแสดงผลส่วนกลาง	174
		ข้อความจะแสดงบนจอแสดงผลสำหรับคนขับและจอแสดงผลส่วนกลาง	109	แป้นพิมพ์บนจอแสดงผลส่วนกลาง	176
		เมนูออฟพลิเคชันบนจอแสดงผลสำหรับคนขับ	150	การเปลี่ยนภาษาของแป้นพิมพ์บนจอแสดงผลส่วนกลาง	180

บ่อนอักขระ, ตัวอักษร หรือคำลงในจอ แสดงผลส่วนกลางในแบบแมนนวล	181
การเปลี่ยนลักษณะการแสดงผลของจอ แสดงผลส่วนกลาง	183
การปิดเสียงและการเปลี่ยนระดับเสียงของ ระบบบจอแสดงผลส่วนกลาง	184
การเปลี่ยนหน่วยของระบบ	184
การเปลี่ยนภาษาของระบบ	185
การเปิดการตั้งค่าในจอแสดงผลส่วนกลาง	185
เปิดการตั้งค่าตามเนื้อหาในจอแสดงผล ส่วนกลาง	186
การเปลี่ยนการตั้งค่าในจอแสดงผลส่วนกลาง	187
การรีเซ็ตข้อมูลผู้ใช้สำหรับการเปลี่ยนเจ้าของ	187
การรีเซ็ตการตั้งค่าในจอแสดงผลส่วนกลาง	188
ประเภทของการตั้งค่าในจอแสดงผลส่วนกลาง	188
ตารางแสดงการตั้งค่าในจอแสดงผลส่วนกลาง	189
โปรไฟล์ของคนขับ	191
การเลือกโปรไฟล์ของคนขับ	192
การเปลี่ยนชื่อโปรไฟล์ของคนขับ	193
การรีเซ็ตการตั้งค่าในโปรไฟล์ของคนขับ	193

เชื่อมโยงกฎแจรีโมตคอนโทรลเข้ากับโปร ไฟล์ของคนขับ	193
ข้อความบจอแสดงผลส่วนกลาง	195
การจัดการข้อความบจอแสดงผลส่วนกลาง	195
การทำงานกับข้อความที่บันทึกจากจอ แสดงผลส่วนกลาง	196
การจดจำเสียง	197
การใช้การรับรู้คำสั่งเสียง	198
การควบคุมโทรศัพท์ด้วยระบบจดจำคำสั่งเสียง	199
ระบบสั่งงานด้วยเสียงของวิทยุและสื่อ	200
การตั้งค่าสำหรับการรับรู้คำสั่งเสียง	201

ไฟแสงสว่าง

สวิตช์ไฟ	204
การปรับไฟทำได้โดยผ่านทางจอแสดงผล ส่วนกลาง	205
ไฟแสดงตำแหน่ง	206
ไฟสำหรับการขับขี่ในเวลากลางวัน	207
ไฟต่ำ	207
การใช้ไฟสูง	208
ไฟสูงแบบแอคทีฟ	209
การใช้ไฟเลี้ยว	210
ไฟขณะเข้าโค้งแบบแอคทีฟ*	211
ไฟตัดหมอกด้านหน้า/ไฟขณะเข้าโค้ง*	211
ไฟตัดหมอกด้านหลัง	212
ไฟเบรก	213
ไฟเบรกฉุกเฉิน	214
ไฟกะพริบฉุกเฉิน	214
การใช้ไฟส่องทางหลังดับเครื่อง	215
ไฟส่องสว่างนำทางเข้ารถ	215
ไฟภายในรถ	215
การปรับไฟภายในรถ	217

กระจกประตู, กระจก และกระจกเงา

กระจกประตู, แผ่นกระจก และกระจกเงา	220
ระบบป้องกันการหนีบสำหรับกระจกประตู และม่านบังแดด	220
ขั้นตอนการรีเซ็ตระบบป้องกันการหนีบ	221
กระจกไฟฟ้า	222
การใช้งานกระจกไฟฟ้า	223
กระจกมองหลัง	224
การปรับความสว่างของกระจกมองหลัง	225
การปรับเสียงกระจกมองข้าง	226
หลังคาพาโนรามา*	228
การใช้หลังคาพาโนรามา*	229
การปิดม่านบังแดดของหลังคาพาโนรามา* โดยอัตโนมัติ	232
การใช้งานที่ปิดน้ำฝนกระจกหน้า	232
หัวฉีดน้ำยาทำความสะอาดที่ปิดน้ำฝน กระจกหน้าที่มีที่ทำความสะอาดร้อน*	233
การใช้เซ็นเซอร์วัดปริมาณน้ำฝน	234
การใช้ฟังก์ชันหน่วยความจำของเซ็นเซอร์ วัดปริมาณน้ำฝน	235
การใช้ระบบล้างกระจกหน้าและไฟหน้า	236
การใช้งานที่ปิดน้ำฝนและระบบล้างกระจกหลัง	237

การใช้การปิดน้ำฝนกระจกหลังอัตโนมัติ
เมื่อถอยรถ

238

ที่นั่งและพวงมาลัย

ที่นั่งด้านหน้าแบบแมนนวล	240
ที่นั่งด้านหน้าแบบปรับด้วยระบบไฟฟ้า*	241
การปรับที่นั่งด้านหน้าแบบปรับด้วยระบบ ไฟฟ้า*	241
ฟังก์ชันบันทึกหน่วยความจำในที่นั่งด้าน หน้าแบบทำงานด้วยระบบไฟฟ้า*	242
การใช้หน่วยความจำที่บันทึกไว้ในที่นั่ง ด้านหน้าแบบปรับด้วยระบบไฟฟ้า	243
การปรับความยาวของเบาะรองนั่งในที่นั่ง ด้านหน้า*	244
การปรับส่วนรองรับบริเวณเอว* ในที่นั่ง ด้านหน้า	245
การลดระดับพนักพิงของที่นั่งด้านหลัง	245
การปรับพนักพิงศีรษะของที่นั่งด้านหลัง	248
ตัวควบคุมที่พวงมาลัยและแดร	249
ล็อกพวงมาลัย	250
การปรับพวงมาลัย	250

ชุดควบคุมสภาพอากาศ

สภาพอากาศ	252	การเปิดใช้งานและการปิดใช้งานการเริ่มทำงานโดยอัตโนมัติของชุดทำความร้อนที่นั่งด้านหน้า*	268	การเปิดใช้งานและการปิดใช้งานการเริ่มทำงานโดยอัตโนมัติของชุดทำความร้อนกระจกหน้า*	276
ไซนของสภาพอากาศ	252				
ระบบควบคุมสภาพอากาศ - เซ็นเซอร์	253	การเปิดใช้งานและการปิดใช้งานชุดทำความร้อนที่นั่งด้านหลัง*	269	การเปิดใช้งานและการปิดใช้งานชุดทำความร้อนกระจกหลังและกระจกมองข้าง	277
อุณหภูมิที่รู้สึก	254				
การควบคุมระบบควบคุมสภาพอากาศด้วยระบบจดจำคำสั่งเสียง	254	การเปิดใช้งานและการปิดใช้งานชุดระบายอากาศที่นั่งด้านหน้า*	270	การเปิดใช้งานและการปิดใช้งานการทำงานโดยอัตโนมัติของชุดทำความร้อนกระจกมองข้างและกระจกด้านหลัง	278
คุณภาพอากาศ	255	การเปิดใช้งานและการปิดใช้งานชุดทำความร้อนพวงมาลัย*	271	การปรับระดับของพัดลมสำหรับที่นั่งด้านหน้า	278
Clean Zone*	256				
Clean Zone Interior Package*	257	การเปิดใช้งานและการปิดใช้งานการเริ่มทำงานโดยอัตโนมัติของชุดทำความร้อนพวงมาลัย*	271	การปรับอุณหภูมิของที่นั่งด้านหน้า	279
Interior Air Quality System*	257			การปรับอุณหภูมิให้เท่ากัน	280
การเปิดใช้งานและการปิดใช้งานเซ็นเซอร์คุณภาพอากาศ*	258	การเปิดใช้งานระบบควบคุมสภาพอากาศอัตโนมัติ	272	การเปิดใช้งานและการปิดใช้งานระบบปรับอากาศ	281
ตัวกรองห้องโดยสาร	258	การเปิดใช้งานและการปิดใช้งานการหมุนเวียนอากาศ	273	สภาพอากาศขณะจอด*	281
การกระจายอากาศ	259			การปรับสภาพล่วงหน้า*	282
การเปลี่ยนการกระจายอากาศ	260	การเปิดใช้งานและการปิดใช้งานการตั้งค่าเวลาสำหรับการหมุนเวียนอากาศ	273	การเริ่ม/หยุดการปรับสภาพล่วงหน้า*	283
การเปิด, การปิดและการปรับทิศของช่องจ่ายอากาศ	260	การเปิดใช้งานและการปิดใช้งานชุดไล่ฝ้าระดับสูงสุด	274	การตั้งเงื่อนไขการตั้งค่าเวลา*	284
ตารางตัวเลือกการกระจายอากาศ	262			การเพิ่มและการแก้ไขการตั้งค่าเวลาสำหรับเงื่อนไข*	284
ตัวควบคุมสภาพอากาศ	265	การเปิดใช้งานและการปิดใช้งานชุดทำความร้อนกระจกหน้า*	275	การเปิดใช้งานและการปิดใช้งานการตั้งค่าเวลาสำหรับเงื่อนไข*	286
การเปิดใช้งานและการปิดใช้งานชุดทำความร้อนที่นั่งด้านหน้า*	267				

การลบการตั้งค่าเวลาสำหรับการปรับสภาพล่วงหน้า*	287	กฎูญแแจ, ลี้อคและสัฎุญญานเตีอน			
ระบบรักษาสภาพอากาศให้อุญุในระดับที่สบายเมือจ้อดรถ*	288	การยึนยัันการลือค	298	การทำงานแบบไมใ้กฎูญแแจและพื้นผิวที่ไวต่อการสั้มผัส*	328
การเริ่มทำงานและการปิดสวิตซ์ระบบรักษาสภาพอากาศให้อุญุในระดับที่สบายเมือจ้อดรถ*	288	การตั้งค่าการแสดงการลือค	299	การลือคและการปลดลือคแบบไมใ้กฎูญแแจ*	329
สัญลักษณ์และข้อความสำหรับระบบควบคุมสภาพอากาศขณะจ้อด*	290	กฎูญแแจรีโมตคอนโทรล	299	การตั้งค่าสำหรับการเข้ารถแบบไมใ้กฎูญแแจ*	330
ชุดทำความร้อน*	292	การลือคและการปลดลือคด้วยกฎูญแแจรีโมตคอนโทรล	302	การปลดลือคประตุท้ายแบบไมใ้กฎูญแแจ*	331
ชุดทำความร้อนขณะจ้อด*	293	การตั้งค่าสำหรับการปลดลือคจากภายในและที่ควบคุมจากระยะไกล	303	ตำแหน่งของเสอากาศสำหรับระบบการสตาร์ทและการลือค	332
ชุดทำความร้อนเสริม*	295	การปลดลือคประตุท้ายด้วยกฎูญแแจรีโมตคอนโทรล	304	การลือคและการปลดลือคจากภายในรถ	332
การเปิดใช้งานและการปิดใช้งานการเริ่มทำงานโดยอัตโนมัติของเครื่องทำความร้อนเสริม	295	ระยะการทำงานของกฎูญแแจรีโมตคอนโทรล	305	การปลดลือคประตุท้ายจากภายในรถ	334
		การเปลี่นแบบเตอรึในกฎูญแแจรีโมตคอนโทรล	306	การเปิดใช้งานและการปิดใช้งานลือคนิรภัยสำหรับเด็ก	335
		การสั่งชื้อกฎูญแแจรีโมตคอนโทรลเพิ่มเติม	309	การลือคอัตโนมัติเมือขับรถ	336
		Red Key - กฎูญแแจรีโมตคอนโทรลแบบจำกัดการทำงาน*	310	การเปิดและการปิดประตุท้ายแบบไฟฟา*	336
		การตั้งค่ากฎูญแแจสีแดง*	310	การตั้งโปรแกรมการเปิดประตุท้ายแบบทำงานด้วยระบบไฟฟาออกมากสุด*	340
		เช็ยกฎูญแแจแบบถอดได้	311	การเปิดและการปิดประตุท้ายด้วยการเคลือนเท้า*	340
		การลือคและการปลดลือคด้วยเช็ยกฎูญแแจที่ซ่อนอยู่ในตัวกฎูญแแจ	313	การลือคส่วนตัว	342
		ชุดป้องกันการสตาร์ท	315	การเปิดใช้งานและการปิดใช้งานการลือคส่วนตัว	342
		การรับรองประเภทสำหรับระบบกฎูญแแจรีโมตคอนโทรล	317	สัฎุญญานเตีอน*	344

การเปิดใช้งานและการปิดใช้งานสัญญาณเตือน*	346	การช่วยเหลือคนขับ			
การลดระดับการทำงานของสัญญาณเตือน*	347	ระบบช่วยเหลือคนขับ	352	ตัวจำกัดความเร็วแบบอัตโนมัติ	364
ชุดล้อยึดตายตัว*	348	แรงบังคับเลี้ยวตามความเร็ว	352	สั่งงาน/ยกเลิกการทำงานของตัวจำกัดความเร็วแบบอัตโนมัติ	365
การยกเลิกการทำงานของชุดล้อยึดตายตัวเป็นการชั่วคราว*	348	ระบบเสถียรภาพ Roll Stability Control	353	การเปลี่ยนค่าความคลาดเคลื่อนสำหรับตัวจำกัดความเร็วอัตโนมัติ	366
การตรวจจับส่วนประกอบของรถที่ไม่รู้จัก*	349	ระบบควบคุมเสถียรภาพแบบอิเล็กทรอนิกส์	354	ข้อจำกัดของตัวจำกัดความเร็วอัตโนมัติ	367
		โหมดสปอร์ตสำหรับระบบควบคุมเสถียรภาพแบบอิเล็กทรอนิกส์	355	ระบบควบคุมความเร็วคงที่	368
		การเปิดใช้งาน/การปิดใช้งานโหมด Sport ในระบบควบคุมการทรงตัวแบบอิเล็กทรอนิกส์	356	การเปิดใช้งานและการเริ่มการทำงานของระบบควบคุมความเร็วคงที่	369
		ข้อจำกัดสำหรับโหมดสปอร์ตในระบบควบคุมเสถียรภาพแบบอิเล็กทรอนิกส์	356	การจัดการความเร็วสำหรับระบบควบคุมความเร็วคงที่	370
		สัญลักษณ์และข้อความสำหรับระบบควบคุมเสถียรภาพแบบอิเล็กทรอนิกส์	357	ปิดใช้งานระบบควบคุมความเร็วคงที่และตั้งค่าให้อยู่ในโหมดสแตนด์บาย	372
		ตัวจำกัดความเร็ว	359	การสั่งงานระบบควบคุมความเร็วคงที่อีกครั้งจากโหมดสแตนด์บาย	373
		การเปิดใช้งานและการเริ่มการทำงานของตัวจำกัดความเร็ว	360	การยกเลิกการทำงานของระบบควบคุมความเร็วคงที่	374
		การจัดการความเร็วสำหรับตัวจำกัดความเร็ว	361	ระบบควบคุมความเร็วคงที่พร้อมการปรับความเร็วอัตโนมัติ*	374
		ปิดใช้งานตัวจำกัดความเร็วและตั้งค่าให้อยู่ในโหมดสแตนด์บาย	361	ระบบควบคุมความเร็วคงที่แบบปรับอัตโนมัติและการเตือนความเสี่ยงจากการชน	378
		การสั่งงานตัวจำกัดความเร็วอีกครั้งจากโหมดสแตนด์บาย	362		
		การยกเลิกการทำงานของตัวจำกัดความเร็ว	363		
		ข้อจำกัดสำหรับตัวจำกัดความเร็ว	364		

การเปิดใช้งานและการเริ่มการทำงานของระบบควบคุมความเร็วคงที่พร้อมการปรับความเร็วอัตโนมัติ	379	เปลี่ยนระหว่างระบบควบคุมความเร็วคงที่กับระบบควบคุมความเร็วคงที่พร้อมการปรับความเร็วอัตโนมัติ	391	ข้อกำหนดของ Pilot Assist	410
การจัดการความเร็วสำหรับระบบควบคุมความเร็วคงที่พร้อมการปรับความเร็วอัตโนมัติ	380	สัญลักษณ์และข้อความสำหรับระบบควบคุมความเร็วคงที่พร้อมการปรับความเร็วอัตโนมัติ	393	สัญลักษณ์และข้อความสำหรับ Pilot Assist*	412
การตั้งระยะห่างตามช่วงเวลาสำหรับระบบควบคุมความเร็วคงที่พร้อมการปรับความเร็วอัตโนมัติ	381	Pilot Assist	395	ชุดเรดาร์	413
การยกเลิกการทำงาน/การสั่งงานอีกครั้งสำหรับระบบควบคุมความเร็วคงที่พร้อมการปรับความเร็วอัตโนมัติ	383	Pilot Assist และการเตือนความเสี่ยงต่อการชน	399	ข้อกำหนดสำหรับอุปกรณ์เรดาร์	415
ระบบช่วยขณะแซงพร้อมระบบควบคุมความเร็วคงที่แบบปรับอัตโนมัติ	386	การเปิดใช้งานและการเริ่มการทำงานของระบบช่วยควบคุมให้รถอยู่ในช่องทาง	400	การบำรุงรักษาอุปกรณ์เรดาร์ที่แนะนำให้ใช้	419
การเริ่มทำงานของระบบช่วยขณะแซงที่มีระบบควบคุมความเร็วคงที่แบบปรับอัตโนมัติ	386	การจัดการความเร็วสำหรับระบบช่วยควบคุมให้รถอยู่ในช่องทาง	402	การรับรองชนิดสำหรับอุปกรณ์เรดาร์	420
ข้อกำหนดของระบบช่วยขณะแซงที่มีระบบควบคุมความเร็วคงที่แบบปรับอัตโนมัติ	387	การตั้งค่าช่วงเวลาสำหรับ Pilot Assist	403	ชุดกล้อง	426
การเปลี่ยนเป้าหมายด้วยระบบควบคุมความเร็วคงที่แบบปรับอัตโนมัติ	388	การปิดใช้งาน/การเปิดใช้งาน Pilot Assist	404	ข้อกำหนดของชุดกล้อง	427
การเบรกอัตโนมัติด้วยระบบควบคุมความเร็วคงที่แบบปรับอัตโนมัติ	389	ระบบช่วยขณะแซงที่มี Pilot Assist	407	การบำรุงรักษาอุปกรณ์กล้องที่แนะนำให้ใช้	430
ข้อกำหนดของระบบควบคุมความเร็วคงที่แบบปรับอัตโนมัติ	390	เริ่มทำงานของระบบช่วยขณะแซงด้วย Pilot Assist	408	City Safety™	430
		เปลี่ยนเป้าหมายด้วยระบบช่วยควบคุมให้รถอยู่ในช่องทาง	409	พารามิเตอร์และฟังก์ชันย่อยของ City Safety	432
		การเบรกอัตโนมัติที่มีระบบช่วยควบคุมให้รถอยู่ในช่องทาง	409	การตั้งค่าระยะห่างการเตือนสำหรับ City Safety	434
				การตรวจจับสิ่งกีดขวางด้วย City Safety	436
				City Safety ในการจราจรตัดผ่าน	438
				ข้อกำหนดสำหรับ City Safety ในระบบเตือนขณะถอยรถออกจากที่จอดรถ	439
				City Safety เมื่อการบังคับรถเพื่อหลบหลีกถูกกระทำไว้	440
				ข้อกำหนดของ City Safety	441

ข้อความของ City Safety	444	ข้อมูลป้ายจราจรบนถนนพร้อมการเตือนความเร็วและการตั้งค่า	462	สัญลักษณ์และข้อความสำหรับระบบช่วยรักษาช่องทางทางเดินรถ	472
Rear Collision Warning	445	การเปิดใช้งาน/การปิดใช้งานการเตือนความเร็วในข้อมูลป้ายจราจรบนถนน	463	สัญลักษณ์ของระบบช่วยให้อยู่ภายในช่องทางเดินรถในจอแสดงผลสำหรับคนขับ	474
ข้อจำกัดของ Rear Collision Warning BLIS*	446	ข้อมูลป้ายจราจรบนถนนพร้อมข้อมูลกล้องตรวจจับความเร็ว	463	การช่วยบังคับเลี้ยวเมื่อเสี่ยงต่อการชน	475
เปิดใช้/ยกเลิกการทำงาน BLIS	448	ข้อจำกัดของข้อมูลป้ายจราจรบนถนน	464	การเปิดใช้งาน/การปิดใช้งานระบบช่วยบังคับเลี้ยวในกรณีที่เสี่ยงต่อการเกิดการชน	475
ข้อจำกัดของ BLIS	449	Driver Alert Control	464	การช่วยบังคับเลี้ยวเมื่อมีความเสี่ยงต่อการออกนอกช่องทางเดินรถ	476
การบำรุงรักษาที่แนะนำสำหรับ BLIS	449	เปิดใช้/ยกเลิกการทำงาน Driver Alert Control	466	ระดับของระบบช่วยบังคับเลี้ยวในกรณีที่มีความเสี่ยงจากการส่าย	477
ข้อความของ BLIS	451	เลือกการแนะนำเส้นทางไปยังสถานที่หยุดพักในกรณีที่มีการเตือนด้วย Driver Alert Control	467	การสั่งงาน/ยกเลิกการทำงานของการช่วยบังคับเลี้ยวในกรณีที่เสี่ยงต่อการขับออกนอกถนน	478
Cross Traffic Alert*	452	ข้อจำกัดของ Driver Alert Control	467	ข้อจำกัดสำหรับการช่วยบังคับเลี้ยวในกรณีที่มีความเสี่ยงต่อการขับรถออกนอกถนน	479
เปิดใช้/ยกเลิกการทำงาน Cross Traffic Alert	453	ระบบช่วยรักษาช่องทางเดินรถ	468	การช่วยบังคับเลี้ยวเมื่อมีความเสี่ยงต่อการชนด้านหน้า	479
ข้อจำกัดของ Cross Traffic Alert	454	ระบบช่วยบังคับเลี้ยวที่มีระบบช่วยรักษาช่องทางเดินรถ	470	การสั่งงาน/ยกเลิกการทำงานของการช่วยบังคับเลี้ยวในกรณีที่เสี่ยงต่อการเกิดการชนกับรถที่สวนมา	480
การบำรุงรักษาที่แนะนำสำหรับ Cross Traffic Alert	455	สั่งงาน/ยกเลิกการทำงานระบบช่วยรักษาช่องทางเดินรถ	470	ข้อจำกัดสำหรับการช่วยบังคับเลี้ยวเมื่อมีความเสี่ยงต่อการชนด้านหน้า	481
ข้อความของ Cross Traffic Alert	456	เลือกตัวเลือกการให้ความช่วยเหลือสำหรับระบบช่วยรักษาช่องทางเดินรถ	471		
ข้อมูลป้ายจราจรบนถนน*	457	ข้อจำกัดของระบบช่วยรักษาช่องทางเดินรถ	471		
การสั่งงาน/ยกเลิกการทำงานข้อมูลป้ายถนน	458				
ข้อมูลป้ายจราจรและการแสดงป้าย	459				
ข้อมูลป้ายจราจรบนถนนและ Sensus Navigation	461				

สัญลักษณ์และข้อความสำหรับการช่วย บังคับความเร็วในกรณีที่มีความเสี่ยงต่อการชน	482
ระบบช่วยจอด*	483
ระบบช่วยนำทางขณะจอดด้านหน้า, ด้าน หลังและตามด้านข้าง	484
การสั่งงาน/ยกเลิกการทำงานระบบช่วยจอดรถ	486
ข้อจำกัดของระบบช่วยจอด	486
การบำรุงรักษาระบบช่วยนำทางขณะจอด ที่แนะนำให้ใช้	487
สัญลักษณ์และข้อความสำหรับระบบช่วย จอดรถ	488
กล่องช่วยจอดรถ*	489
มุมมองกล่องของกล่องช่วยจอดรถ	490
เส้นของระบบช่วยจอดสำหรับกล่องช่วยจอดรถ	492
ขอบเขตของเซ็นเซอร์จากระบบช่วยนำทาง ขณะจอดสำหรับกล่องช่วยจอดรถ	495
การเริ่มใช้งานกล่องของระบบช่วยจอด	496
ข้อจำกัดของกล่องช่วยจอด	496
การบำรุงรักษาจากกล่องช่วยจอดรถที่แนะนำให้ใช้	498
สัญลักษณ์และข้อความสำหรับกล่องช่วยจอด ระบบช่วยนำทางขณะจอด*	499
	501

รูปแบบของการจอดที่มีระบบช่วยนำทาง ขณะจอด	502
การจอดรถด้วยระบบช่วยจอดแบบแอคทีฟ	503
การจอดรถด้วยระบบช่วยนำทางขณะจอด	506
ข้อจำกัดของระบบช่วยนำทางขณะจอด*	507
การบำรุงรักษาระบบช่วยนำทางขณะจอด ที่แนะนำให้ใช้	509
ข้อความของระบบช่วยนำทางขณะจอด*	511

การสตาร์ทและการขับขี

การสตาร์ทรถ	514
การเปลี่ยนตำแหน่งสวิตช์กุญแจของรถไป ที่ตำแหน่ง OFF	516
ตำแหน่งสวิตช์กุญแจ	516
การเลือกโหมดการจอร์ระเบิด	518
ระบบล๊อคตามระดับแอลกอฮอล์*	518
การบายพาสระบบล๊อคตามระดับแอลกอฮอล์*	519
ก่อนสตาร์ทเครื่องยนต์ที่มีระบบล๊อคตาม ระดับแอลกอฮอล์	520
การทำงานของเบรก	520
เบรกเท้า	521
การเพิ่มแรงเบรก	523
การเบรกบนถนนที่ลื่น	523
การเบรกบนถนนที่โรยกรวด	523
การบำรุงรักษาระบบเบรก	524
เบรกจอด	524
การเปิดใช้งานและการปิดใช้งานเบรกจอดรถ	525
การตั้งค่าการเปิดใช้งานเบรกจอดรถอัตโนมัติ	526
การจอดรถบนเนิน	526
ในกรณีที่มีความผิดปกติของเบรกจอดรถ	527

การเบรกอัตโนมัติเมื่อจอดอยู่กับที่	527	การปิดใช้งานฟังก์ชันStart/Stopชั่วคราว	544	ถังที่ว่างเปล่าและเครื่องยนต์ดีเซล	560
การเปิดใช้งานและการปิดใช้งานเบรกอัตโนมัติเมื่อจอดอยู่กับที่	528	เงื่อนไขสำหรับฟังก์ชัน Start/Stop	544	ตัวกรองอนุภาคสำหรับเครื่องยนต์ดีเซล	560
การช่วยเหลือเมื่อออกตัวบนเนินเขา	529	การควบคุมระดับ* และใช้เก้อ	546	การควบคุมการปล่อยมลพิษด้วย AdBlue®	561
ระบบการเบรกโดยอัตโนมัติหลังจากการชนกระตุกเกียร์	529	การควบคุมความเร็วต่ำ*	548	การทำงานกับ AdBlue®	563
ตำแหน่งเกียร์สำหรับเกียร์อัตโนมัติ	531	การเปิดใช้งานและการปิดใช้งานการขับขี่ด้วยความเร็วต่ำ* โดยใช้ปุ่มฟังก์ชัน	548	การตรวจสอบและการเติม AdBlue®	564
การเปลี่ยนเกียร์ด้วยแป้นเปลี่ยนเกียร์ที่พวงมาลัย*	533	ระบบควบคุมขณะขับลงทางลาดชัน*	549	สัญลักษณ์และข้อความสำหรับ AdBlue®	566
ปุ่มปลดคล็อกคันเกียร์	534	การเปิดใช้งานและการปิดใช้งานระบบควบคุมการขับขี่ขณะลงเนิน* ด้วยปุ่มฟังก์ชันการทำงาน	550	สภาพความร้อนสูงเกินในเครื่องยนต์และระบบขับเคลื่อน	568
ฟังก์ชันคิกดาวน์	535	การขับขี่แบบประหยัดน้ำมัน	551	การโอเวอร์โหลดของแบตเตอรี่สตาร์ท	569
ไฟแสดงตำแหน่งเกียร์*	535	การเตรียมการสำหรับการเดินทางไกล	552	การใช้การฟ่วงสตาร์ทกับแบตเตอรี่อีกชุดหนึ่ง	570
ระบบขับเคลื่อนทุกล้อ	536	การขับขี่ในฤดูหนาว	553	คานลากพ่วง*	571
โหมดการขับขี่*	536	การขับลุยน้ำ	554	ข้อมูลจำเพาะสำหรับคานลากพ่วง*	572
การเปลี่ยนโหมดการขับขี่*	539	การเปิดและการปิดฝาปิดที่เติมน้ำมันเชื้อเพลิง	554	ตัวยึดสำหรับลากรถพ่วงที่สามารถยึด/ร่นได้*	572
ขับเคลื่อน ECO	539	การเติมน้ำมันเชื้อเพลิง	555	การขับขี่ขณะมีรถพ่วง	575
การเปิดใช้งานและการปิดใช้งานโหมดการขับขี่ ECO ด้วยปุ่มฟังก์ชันการทำงาน	542	การทำงานกับน้ำมันเชื้อเพลิงเบนซิน	556	ระบบช่วยควบคุมเสถียรภาพของรถพ่วง*	577
ฟังก์ชัน Start/Stop	542	การเติมน้ำมันเชื้อเพลิงเบนซิน	557	การตรวจสอบไฟของรถพ่วง	578
การขับขี่ด้วยฟังก์ชัน Start/Stop	542	ตัวกรองอนุภาคสำหรับเครื่องยนต์เบนซิน	558	แร็ควางจักรยานแบบยึดบนคานลากพ่วง*	579
		เครื่องยนต์ดีเซล	558	การพ่วงลาก	580
				การติดตั้งและกำจัดรถพ่วง	582
				การกู้รถ	584

HomeLink ^{®*}	584	เสียง, สื่อและอินเทอร์เน็ต		Gracenote [®]	608
การตั้งโปรแกรม HomeLink ^{®*}	585	เสียง, สื่อและอินเทอร์เน็ต	592	วิดีโอ	609
การใช้ HomeLink	587	การตั้งค่าเครื่องเสียง	592	การเล่นวิดีโอ	609
การอนุมัติประเภทสำหรับ HomeLink ^{®*}	588	แอป	593	การเล่น DivX [®]	609
เข็มทิศ*	588	การดาวน์โหลดแอป	594	การตั้งค่าสำหรับวิดีโอ	610
การสั่งงานและการยกเลิกการทำงานของเข็มทิศ*	589	การอัปเดตแอป	595	สื่อข้อมูลผ่าน Bluetooth [®]	610
การปรับเทียบเข็มทิศ*	589	การลบแอป	596	การเชื่อมต่ออุปกรณ์ผ่าน Bluetooth [®]	610
		วิทยุ	597	สื่อข้อมูลผ่านช่องเสียบ USB	611
		เริ่มการทำงานของวิทยุ	597	การเชื่อมต่ออุปกรณ์ผ่านช่องเสียบ USB	611
		การเปลี่ยนช่วงความถี่วิทยุและสถานีวิทยุ	598	TV*	612
		การค้นหาสถานีวิทยุ	599	การใช้โทรทัศน์*	613
		การตั้งค่ารายการวิทยุโปรด	600	การตั้งค่าสำหรับโทรทัศน์*	613
		การตั้งค่าสำหรับวิทยุ	601	Apple [®] CarPlay ^{®*}	614
		วิทยุ RDS	602	การใช้ Apple [®] CarPlay ^{®*}	615
		วิทยุแบบดิจิตอล*	603	การตั้งค่าสำหรับ Apple [®] CarPlay ^{®*}	617
		เชื่อมโยงระหว่าง FM กับวิทยุดิจิทัล*	603	เคล็ดลับสำหรับการใช้ Apple [®] CarPlay ^{®*}	617
		เครื่องเล่นสื่อ	604	Android Auto*	618
		การเล่นสื่อข้อมูล	604	การใช้ Android Auto*	619
		การควบคุมและการเปลี่ยนสื่อข้อมูล	606	การตั้งค่าสำหรับ Android Auto*	620
		การค้นหาสื่อข้อมูล	607		

เคล็ดลับสำหรับการใช้ Android Auto *	620	รถที่มีการเชื่อมต่ออินเทอร์เน็ต*	632	ข้อตกลงการอนุญาตสำหรับการใช้ระบบ เครื่องเสียงและสื่อข้อมูล	644
โทรศัพท์	621	การเชื่อมต่อรถเข้ากับอินเทอร์เน็ตผ่าน อุปกรณ์แบบพกพา (Bluetooth)	634		
การเชื่อมต่อโทรศัพท์เข้ากับรถผ่าน Bluetooth เป็นครั้งแรก	622	การเชื่อมต่อรถเข้ากับอินเทอร์เน็ตผ่าน อุปกรณ์แบบพกพา (Wi-Fi)	635		
การเชื่อมต่อโทรศัพท์เข้ากับรถผ่าน Bluetooth โดยอัตโนมัติ	624	เชื่อมต่อรถเข้ากับอินเทอร์เน็ตผ่านโมเด็ม ของรถ (ซิมการ์ด)	636		
การเชื่อมต่อโทรศัพท์เข้ากับรถผ่าน Bluetooth ในแบบแมนนวล	624	การตั้งค่าสำหรับโมเด็มของรถ	637		
การปลดการเชื่อมต่อของโทรศัพท์ที่เชื่อม ต่อผ่านบลูทูธ	625	การแบ่งปันการเข้าถึงอินเทอร์เน็ตจากรถ ผ่านฮอตสปอต Wi-Fi	637		
เปลี่ยนระหว่างโทรศัพท์ที่เชื่อมต่อผ่าน Bluetooth	625	ไม่มีการเชื่อมต่ออินเทอร์เน็ตหรือการเชื่อม ต่อไม่ได้	639		
การปลดโทรศัพท์ที่เชื่อมต่อผ่านบลูทูธ	626	ลบเครือข่าย Wi-Fi	639		
การจัดการสายสนทนา	626	เทคโนโลยีและการรักษาความปลอดภัย ของ Wi-Fi	640		
การจัดการข้อความ	628	ข้อกำหนดและเงื่อนไขสำหรับผู้ใช้และการ แบ่งปันข้อมูล	640		
การตั้งค่าสำหรับข้อความ	629	การเปิดและปิดใช้งานการแบ่งปันข้อมูล	641		
การจัดการสมุดโทรศัพท์	629	รูปแบบสื่อเข้ากันได้	641		
การตั้งค่าสำหรับโทรศัพท์	630	ข้อมูลจำเพาะทางเทคนิคสำหรับอุปกรณ์ USB	642		
การตั้งค่าสำหรับอุปกรณ์บลูทูธ	631	พื้นที่จัดเก็บบนฮาร์ดดิสก์	643		
เครื่องชาร์จโทรศัพท์แบบไร้สาย*	631				
การใช้เครื่องชาร์จโทรศัพท์แบบไร้สาย*	632				

ล้อและยาง

ยางรถยนต์	658
การออกแบบขนาดของยาง	660
การออกแบบขนาดของกระทะล้อ	661
ทิศทางการหมุนของล้อ	662
ตัวแสดงการสึกของดอกยางบนยาง	662
การตรวจสอบความดันลมยาง	663
การปรับความดันลมยาง	664
ความดันลมยางที่แนะนำ	665
ระบบตรวจสอบความดันลมยาง*	665
เปรียบเทียบระบบตรวจสอบความดันลมยาง*	667
คูสสถานะของความดันลมยางบนจอแสดงผลส่วนกลาง*	669
การดำเนินการในกรณีที่มีค่าเตือนความดันลมยางต่ำ	670
เมื่อเปลี่ยนล้อ	671
ชุดเครื่องมือ	672
แม่แรง*	672
โบลท์ล้อ	673
การถอดล้อ	674
การติดตั้งล้อ	676

ล้ออะไหล่*

การนำล้ออะไหล่ออกมา	678
ล้อสำหรับฤดูหนาว	679
ใช้พื้นล้อสำหรับพื้นหิมะ	680
ชุดซ่อมรอยรั่วฉุกเฉิน	681
การใช้ชุดซ่อมยางรั่ว	682
เติมลมยางโดยใช้เครื่องอัดอากาศจากชุดซ่อมยางรั่ว	686

การบรรทุกสัมภาระ, ห้องเก็บสัมภาระ และห้องโดยสาร

ภายในห้องโดยสาร	690
ช่องใส่สัมภาระในคอนโซล	691
การใช้ที่จุดบุหรี่*	692
การเทที่เขี่ยบุหรี่*	693
ช่องจ่ายไฟ	693
การใช้ช่องเสียบไฟ	694
การใช้ลิ้นชักเก็บของหน้ารถ	695
ที่บังแดด	697
ห้องเก็บสัมภาระ	697
ข้อแนะนำสำหรับการบรรทุกสัมภาระ	697
สัมภาระบนหลังคาและการบรรทุกบนรางรองรับสัมภาระ	699
ตะขอแขวนถุง	699
รูยึดสัมภาระ	700
ฝาปิดช่องสัมภาระลอดผ่านบนที่นั่งด้านหลัง*	701
การพับพื้นห้องเก็บสัมภาระขึ้น	701
การติดตั้งและการถอดตาข่ายนิรภัย*	702
การถอดและการเก็บชิ้นวางของในรถ	704
ชุดปฐมพยาบาล	705

การบริการและการซ่อมบำรุง

โปรแกรมการให้บริการของวอลโว่	708
การส่งผ่านข้อมูลระหว่างรถกับศูนย์บริการผ่าน Wi-Fi	708
ศูนย์การดาวนโหลด	709
การจัดการการอัปเดตระบบผ่านศูนย์บริการดาวนโหลด	710
สถานะของรถยนต์	711
การจองเวลาเข้ารับบริการและการซ่อม	712
การส่งข้อมูลของรถไปยังศูนย์บริการยกรถขึ้น	713
การเปิดและการปิดฝากระโปรงหน้า	717
การบริการระบบควบคุมสภาพอากาศ	719
ภาพรวมของห้องเครื่องยนต์	719
น้ำมันเครื่อง	720
การตรวจสอบและการเติมน้ำมันเครื่อง	722
การเติมน้ำหล่อเย็น	724
การเปลี่ยนหลอดไฟ	725
ตำแหน่งของไฟภายนอกรถ	726
การเปลี่ยนหลอดไฟเลี้ยวด้านหลัง	727
การเปลี่ยนหลอดไฟสำหรับไฟเบรก	728

การเปลี่ยนหลอดไฟของไฟตัดหมอกด้านหลัง	729
ข้อมูลจำเพาะของหลอดไฟ	730
แบตเตอรี่	731
แบตเตอรี่เสริม	734
สวิตช์กษณบนแบตเตอรี่	735
ฟิวส์และชุดไฟฟ้าส่วนกลาง	736
การเปลี่ยนฟิวส์	737
ฟิวส์ - ในห้องเครื่องยนต์	738
ฟิวส์ใต้ที่นั่งด้านหน้าซ้าย	742
การทำความสะอาดส่วนประกอบภายใน	746
การทำความสะอาดจอแสดงผลส่วนกลาง	747
การทำความสะอาดเบาะนั่งผ้าและแผงหลังคา	748
การทำความสะอาดเข็มขัดนิรภัย	748
การทำความสะอาดแผ่นยางรองพื้นและแผ่นปูพื้น	749
การทำความสะอาดเบาะหนัง	750
การทำความสะอาดพวงมาลัยหนัง	751
การทำความสะอาดชิ้นส่วนพลาสติก, โลหะ และไม้ภายในรถ	751
การทำความสะอาดภายนอกรถ	752

การขัดสีและการเคลือบเงา	752	รายละเอียดทางเทคนิค		ดัชนี	
การล้างด้วยมือ	753	ชื่อแบบ	768	ดัชนี	787
เครื่องล้างรถอัตโนมัติ	755	ขนาด	771		
การล้างด้วยน้ำความดันสูง	756	น้ำหนัก	773		
การทำความสะอาดใบปิดน้ำฝน	757	ความสามารถของการลากฟุ้งและการรับน้ำหนักของหัวเกี่ยวสำหรับลาก	775		
การทำความสะอาดส่วนประกอบพลาสติกยาง และชิ้นตกแต่งภายนอก	757	รายละเอียดทางเทคนิคของเครื่องยนต์	777		
การทำความสะอาดขอบกระทะล้อ	758	น้ำมันเครื่อง — ข้อมูลจำเพาะ	778		
การป้องกันสนิม	759	สภาพการขับที่ส่งผลเสียต่อน้ำมันเครื่อง	779		
งานสีของรถยนต์	760	สารหล่อเย็น — ข้อมูลจำเพาะ	780		
การซ่อมแซมงานสีที่เสียหายเล็กน้อย	760	น้ำมันเกียร์ — ข้อมูลจำเพาะ	780		
รหัสสี	761	น้ำมันเบรก — ข้อมูลจำเพาะ	781		
การเปลี่ยนใบปิดน้ำฝน, กระจกหลัง	762	ถังน้ำมันเชื้อเพลิง - ปริมาตร	781		
การเปลี่ยนใบปิดน้ำฝนกระจกหน้า	763	ความจุของถัง AdBlue®	781		
ใบปิดน้ำฝนอยู่ในตำแหน่งบริการ	764	ระบบปรับอากาศ — ข้อมูลจำเพาะ	782		
ที่เติมน้ำล้างกระจก	765	ความดันเปลี่ยนน้ำมันเชื้อเพลิงและการปล่อย CO2	783		
		แรงดันยางรถยนต์ที่อนุญาตไว้	785		

ข้อมูลสำหรับเจ้าของรถ

ข้อมูลเจ้าของรถ

ข้อมูลสำหรับเจ้าของรถมีให้บริการในรูปแบบผลิตภัณฑ์หลายรูปแบบ ทั้งในรูปแบบดิจิทัลและแบบพิมพ์ คู่มือสำหรับเจ้าของรถจะมีอยู่บนจอแสดงผลส่วนกลางของรถ, ในรูปแบบของแอปสำหรับอุปกรณ์แบบพกพา และบนไซต์การสนับสนุนของ Volvo Cars ในลิ้นชักเก็บของของหน้ารถจะมี Quick Guide และเอกสารข้อมูลเสริมสำหรับคู่มือสำหรับเจ้าของรถ ซึ่งมีข้อมูลจำเพาะและข้อมูลเกี่ยวกับพิวส์ รวมถึงข้อมูลอื่นๆ อีกมากมาย ท่านสามารถสั่งซื้อคู่มือสำหรับเจ้าของรถแบบพิมพ์ได้

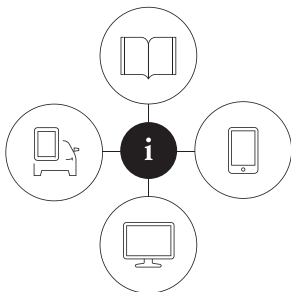

©2023

จอแสดงผลส่วนกลางของรถ¹



บนจอแสดงผลส่วนกลาง ให้ลากมุมมองระดับบนสุดลงมาแล้วแตะที่ Owner's manual ที่นี้จะมีตัวเลือกสำหรับการไปยังส่วนต่างๆ ด้วยภาพโดยใช้รูปภาพภายนอกและภายในของรถ ข้อมูลนี้เป็นข้อมูลที่สามารถค้นหาได้ และยังสามารถแบ่งออกเป็นหมวดต่างๆ อีกด้วย

แอปสำหรับอุปกรณ์แบบพกพา

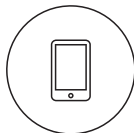

ค้นหา "Volvo Manual" ใน App Store หรือ Google Play แล้วดาวน์โหลดแอปลงในโทรศัพท์แบบสมาร์ตโฟนของท่าน จากนั้นให้เลือกกรดในแอปจะมีวิดีโอสอนการใช้งานและตัวเลือกสำหรับการไปยังส่วนต่างๆ ด้วยภาพโดยใช้รูปภาพภายนอกและภายในของรถ การไปยังส่วนต่างๆ ภายในคู่มือสำหรับเจ้าของรถสามารถทำได้ง่าย ง่ายดาย และยังสามารถค้นหาเนื้อหาได้อีกด้วย

ไซต์การสนับสนุนของ Volvo Cars



ไปที่ support.volvocars.com แล้วเลือกประเทศของท่าน ท่านสามารถค้นหาคู่มือสำหรับเจ้าของรถทั้งในรูปแบบออนไลน์และในรูปแบบ PDF ได้ที่นี้ บนไซต์การสนับสนุนของ Volvo Cars จะมีวิดีโอสอนการใช้งานรวมถึงข้อมูลเพิ่มเติมและความช่วยเหลือต่างๆ ที่เกี่ยวข้องกับการเป็นเจ้าของรถของท่าน หน้านี้สามารถใช้งานได้เกือบทุกตลาด

ข้อมูลแบบพิมพ์



ในลิ้นชักเก็บของหน้ารถจะมีเอกสารข้อมูลเสริมสำหรับคู่มือสำหรับเจ้าของรถ¹ ซึ่งมีข้อมูลเกี่ยวกับพิวส์และข้อมูลจำเพาะ รวมถึงการสรุปข้อมูลที่สำคัญและมีประโยชน์ต่างๆ นอกจากนี้ ยังมี Quick Guide ในรูปแบบของสิ่งพิมพ์อีกด้วย ซึ่งจะช่วยท่านในการเริ่มต้นใช้งานฟังก์ชันการทำงานภายในรถที่ซับซ้อนที่สุด

¹ ในตลาดที่ไม่มีคู่มือสำหรับเจ้าของรถบนจอแสดงผลส่วนกลาง คู่มือแบบพิมพ์ฉบับสมบูรณ์จะจัดมาให้พร้อมกับรถ

ภายในรถยังอาจมีข้อมูลสำหรับเจ้าของรถเพิ่มเติมในรูปแบบของสิ่งพิมพ์อีกด้วย โดยขึ้นอยู่กับระดับของอุปกรณ์ที่เลือกใช้, ตลาด และอื่นๆ

ท่านสามารถสั่งซื้อคู่มือสำหรับเจ้าของรถฉบับพิมพ์และเอกสารข้อมูลเสริมที่เกี่ยวข้องได้ โปรดติดต่อตัวแทนจำหน่ายวอลโว่เพื่อสั่งซื้อ

! สำคัญ

คนขับมีหน้าที่รับผิดชอบในการขับซื่ออย่างปลอดภัย รวมทั้งต้องปฏิบัติตามกฎหมายและข้อบังคับต่างๆ อยู่เสมอ สิ่งที่สำคัญอีกอย่างหนึ่งก็คือ รถยนต์จะต้องได้รับการดูแลและบำรุงรักษาตามคำแนะนำของวอลโว่ที่ระบุไว้ในข้อมูลสำหรับเจ้าของรถอยู่เสมอ

ถ้าข้อมูลบนจอแสดงผลส่วนกลางกับข้อมูลในเอกสารแบบพิมพ์แตกต่างกัน ให้ปฏิบัติตามเอกสารแบบพิมพ์เสมอ

i หมายเหตุ

การเปลี่ยนภาษาในจอแสดงผลส่วนกลางอาจหมายความว่าข้อมูลบางอย่างของเจ้าของรถจะไม่เป็นไปตามกฎหมายและข้อกำหนดท้องถิ่นหรือแห่งชาติ อย่าเปลี่ยนภาษาไปเป็นภาษาที่ยากต่อความเข้าใจเนื่องจากจะทำให้ท่านค้นหาทางกลับในโครงสร้างของหน้าจอได้ยาก

ข้อมูลที่เกี่ยวข้อง

- คู่มือสำหรับเจ้าของรถบนจอแสดงผลส่วนกลาง (น. 21)
- คู่มือสำหรับเจ้าของรถในอุปกรณ์แบบพกพา (น. 25)
- ไซต์การสนับสนุนของ Volvo Cars (น. 26)
- การอ่านคู่มือสำหรับเจ้าของรถ (น. 26)

คู่มือสำหรับเจ้าของรถบนจอแสดงผลส่วนกลาง

คู่มือสำหรับเจ้าของรถเวอร์ชันแบบดิจิทัล²มีอยู่บนจอแสดงผลส่วนกลางของรถ

คู่มือสำหรับเจ้าของรถแบบดิจิทัลสามารถเข้าถึงได้จากมุมมองระดับบนสุด และในบางกรณีคู่มือสำหรับเจ้าของรถแบบนี้อาจสามารถเข้าถึงได้จากมุมมองระดับบนสุดด้วยเช่นกัน

i หมายเหตุ

คู่มือสำหรับเจ้าของรถแบบดิจิทัลจะไม่สามารถใช้งานได้ในขณะที่กำลังขับซื่ออยู่

ข้อมูลสำหรับเจ้าของรถ

คู่มือสำหรับเจ้าของรถ

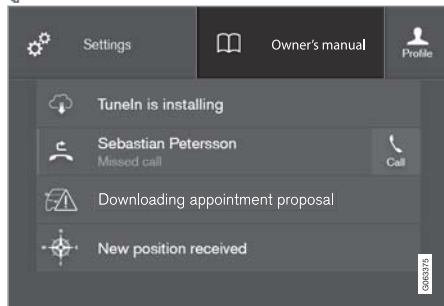

คู่มือสำหรับเจ้าของรถสามารถเข้าถึงได้จากมุมมองระดับบนสุด

ในการเปิดคู่มือสำหรับเจ้าของรถ ให้ลากมุมมองระดับบนสุดบนจอแสดงผลส่วนกลางลงมา แล้วแตะที่ Owner's manual

ข้อมูลในคู่มือสำหรับเจ้าของรถสามารถเข้าถึงได้โดยตรงผ่านโฮมเพจคู่มือสำหรับเจ้าของรถ หรือเมนูด้านบนของโฮมเพจ

คู่มือสำหรับเจ้าของรถแบบเนื้อหา

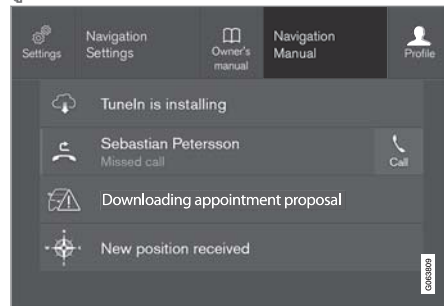

คู่มือสำหรับเจ้าของรถแบบเนื้อหาสามารถเข้าถึงได้จากมุมมองระดับบนสุด

เมื่อมีคู่มือสำหรับเจ้าของรถตามเนื้อหาที่สามารถใช้งานได้ ก็แสดงขึ้นทางด้านขวาของ Owner's manual ในมุมมองระดับบนสุด

กดที่คู่มือสำหรับเจ้าของรถแบบเนื้อหาเพื่อเข้าถึงบทความในคู่มือสำหรับเจ้าของรถที่เกี่ยวข้องกับเนื้อหาที่แสดงอยู่บนหน้าจอ เช่น กด Navigation Manual - บทความที่เกี่ยวข้องกับการนำทางจะเปิดขึ้น

สำหรับแอปบางแอปในรถเท่านั้น สำหรับแอปของบริษัทภายนอกที่ดาวน์โหลดลงในรถ จะไม่สามารถดำเนินการบางอย่างได้ เช่น เข้าไปที่บทความเฉพาะของแอป เป็นต้น

ข้อมูลที่เกี่ยวข้อง

- ไปยังส่วนต่างๆ ในคู่มือสำหรับเจ้าของรถบนจอแสดงผลส่วนกลาง (น. 23)
- การไปยังส่วนต่างๆ ในมุมมองของจอแสดงผลส่วนกลาง (น. 165)
- การดาวน์โหลดแอป (น. 594)

ไปยังส่วนต่างๆ ในคู่มือสำหรับเจ้าของรถบนจอแสดงผลส่วนกลาง

ท่านสามารถเข้าใช้งานคู่มือสำหรับเจ้าของรถแบบดิจิทัลได้จากมุมมองระดับบนสุดในจอแสดงผลส่วนกลางภายในรถ ท่านสามารถค้นหาเนื้อหาต่างๆ ได้ และสามารถไปยังส่วนต่างๆ ได้อย่างง่ายดาย

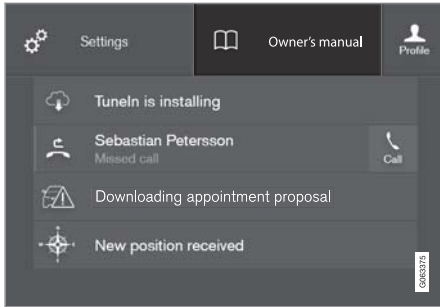

คู่มือสำหรับเจ้าของรถสามารถเข้าถึงได้จากมุมมองระดับบนสุด

- ในการเปิดคู่มือสำหรับเจ้าของรถ ให้ลากมุมมองระดับบนสุดบนจอแสดงผลส่วนกลางลงมา แล้วแตะที่ Owner's manual

จะมีตัวเลือกต่างๆ สำหรับการค้นหาข้อมูลในคู่มือสำหรับเจ้าของรถ อบอุ่นเสริมต่างๆ สามารถเข้าถึงได้

จากโฮมเพจของคู่มือสำหรับเจ้าของรถและจากเมนูด้านบน

การเปิดเมนูดังกล่าวในเมนูด้านบน

- กด  ในรายการด้านบนในคู่มือสำหรับเจ้าของรถ
 - > เมนูประกอบด้วยอบอุ่นเสริมหลากหลาย สำหรับการค้นหาการเปิดข้อมูล:

โฮมเพจ



แตะที่สัญลักษณ์เพื่อกลับไปยังหน้าเริ่มต้นในคู่มือสำหรับเจ้าของรถ

Categories

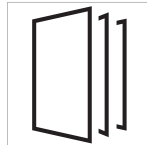



บทความในคู่มือสำหรับเจ้าของรถได้รับการจัดให้อยู่ในหมวดหลักและหมวดย่อยต่างๆ บทความเดียวกันอาจอยู่ในหมวดที่เกี่ยวข้องหลายหมวด เพื่อให้สามารถค้นหาได้ง่ายขึ้น

1. กดปุ่ม Categories

- > หมวดหลักจะแสดงขึ้นในรายการ

2. แตะที่หมวดหลัก 

- > รายการของหมวดย่อย  และบทความ  จะแสดงขึ้น

3. แตะที่บทความเพื่อเปิดบทความนั้นๆ

ในการย้อนกลับ ให้กดลูกศรย้อนกลับ

คำแนะนำด่วน

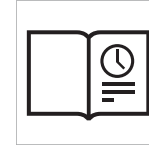

กดสัญลักษณ์เพื่อเข้าไปยังหน้าที่มีลิงค์สำหรับการเลือกบทความที่อาจเป็นประโยชน์ เพื่อเรียนรู้เกี่ยวกับฟังก์ชันการทำงานที่ใช้บ่อยที่สุดของรถ นอกจากนี้ ยังสามารถเข้าใช้

งานบทความต่างๆ ได้ โดยผ่านทางหมวดได้อีกด้วย แต่เราได้นำบทความมาเก็บไว้ที่นี่เพื่อให้สามารถเข้าใช้งานได้อย่างรวดเร็ว แตะที่บทความเพื่ออ่านบทความนั้นๆ ทั้งบทความ



ข้อมูลสำหรับเจ้าของรถ

สอตสปอตสำหรับภายนอกและภายในของรถ

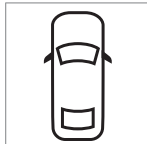

ภาพรวมภายนอกและภายในของรถ ส่วนที่แตกต่างกันจะถูกกำหนดไว้ ด้วยสอตสปอตซึ่งจะนำไปสู่ บทความที่เกี่ยวข้องกับส่วนนั้นๆ ของรถ



1. กด Exterior (ภายนอก) หรือ Interior (ภายในรถ)

> รูปภาพภายนอกหรือภายในรถจะแสดงขึ้น พร้อมด้วยสอตสปอตที่ตำแหน่งต่างๆ สอตสปอตจะนำไปยังบทความต่างๆ เกี่ยวกับชิ้นส่วนที่เกี่ยวข้องของรถ บัดนี้ตามแนวอนเหนือหน้าจอเพื่อเรียกดูรูปภาพต่างๆ

2. แตะที่สอตสปอต

> ชื่อของบทความเกี่ยวกับบริเวณนั้นๆ จะแสดงขึ้น

3. แตะที่ชื่อเพื่อเปิดบทความ

ในการย้อนกลับ ให้กดลูกศรย้อนกลับ

รายการโปรด



กดสัญลักษณ์นี้เพื่อเข้าไปยังบทความที่บันทึกไว้ในรายการโปรด และที่บทความเพื่ออ่านบทความนั้นๆ ทั้งหมด

การบันทึกบทความเป็นรายการโปรดหรือการลบบทความออกจากรายการโปรด

บันทึกบทความเป็นรายการโปรดโดยการกด ☆ ที่ด้านบนขวาเมื่อเปิดบทความอยู่ เมื่อบันทึกบทความเป็นรายการโปรดแล้ว เครื่องหมายรูปดาวจะมีสีแดงอยู่ภายใน:



ในการลบบทความออกจากรายการโปรด ให้กดเครื่องหมายรูปดาวในบทความในปัจจุบันอีกครั้ง

วิดีโอ



กดสัญลักษณ์นี้เพื่อเรียกดูวิดีโอคำแนะนำโดยย่อสำหรับฟังก์ชันต่างๆ ในรถยนต์

Information

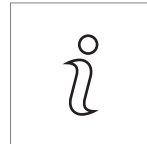

แต่ที่สัญลักษณ์เพื่อรับข้อมูลเกี่ยวกับเวอร์ชันของคู่มือสำหรับเจ้าของรถที่อยู่ในรถ รวมถึงข้อมูลที่เป็นประโยชน์อื่นๆ

การใช้ฟังก์ชันการค้นหาในเมนูด้านบน

1. แตะที่ Q ในเมนูระดับบนสุดของคู่มือสำหรับเจ้าของรถ เป็นพิมพ์จะแสดงขึ้นในส่วนด้านล่างของหน้าจอ
2. พิมพ์คำค้นหา เช่น "เข็มขัดนิรภัย"
 - > บทความและหมวดที่แนะนำจะแสดงขึ้นในขณะที่ป้อนตัวอักษร
3. แตะที่บทความหรือหมวดเพื่อเข้าไปที่บทความหรือหมวดนั้นๆ

ข้อมูลที่เกี่ยวข้อง

- คู่มือสำหรับเจ้าของรถบนจอแสดงผลส่วนกลาง (น. 21)
- เป็นพิมพ์บนจอแสดงผลส่วนกลาง (น. 176)
- การอ่านคู่มือสำหรับเจ้าของรถ (น. 26)

คู่มือสำหรับเจ้าของรถในอุปกรณ์แบบพกพา
คู่มือสำหรับเจ้าของรถยังมีให้บริการในรูปแบบของ
แอปสำหรับอุปกรณ์แบบพกพา³ อีกด้วย โดยมีอยู่
ทั้งใน App Store และ Google Play แอปได้รับการ
ปรับสำหรับโทรศัพท์แบบสมาร์ตโฟนและแท็บเล็ต



ท่านสามารถดาวน์โหลดคู่มือ
สำหรับเจ้าของรถในรูปแบบแอป
สำหรับอุปกรณ์แบบพกพาได้จาก
App Store หรือ Google Play รหัส
QR ที่ให้ไว้ในที่นี้จะนำท่านไปยัง

แอปโดยตรง หรือท่านสามารถค้นหา "Volvo manual"
(คู่มือของวอลโว่) ใน App Store หรือ Google Play ก็ได้
เช่นกัน

แอปจะมีวิดีโอพร้อมด้วยรูปภาพภายนอกและภายใน
รถ โดยขึ้นส่วนต่างๆ จะได้รับการเน้นไว้ด้วยฮอตสปอต
ซึ่งนำไปยังบทความที่เกี่ยวข้องกับบริเวณนั้นๆ การไปยัง
ส่วนต่างๆ ภายในคู่มือสำหรับเจ้าของรถสามารถทำได้
อย่างง่ายดาย และยังสามารถค้นหาเนื้อหาได้อีกด้วย

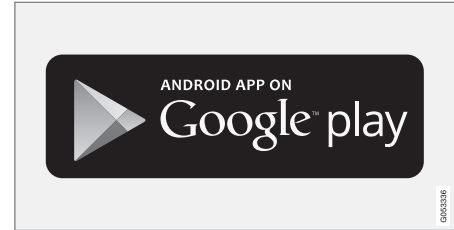
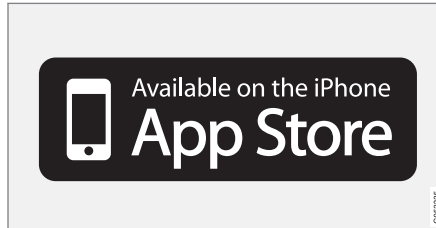

แอปสำหรับอุปกรณ์แบบพกพาจะมีอยู่ทั้งใน App Store และ
Google Play

ข้อมูลที่เกี่ยวข้อง

- การอ่านคู่มือสำหรับเจ้าของรถ (น. 26)

³ สำหรับอุปกรณ์แบบพกพาบางรุ่น

ข้อมูลสำหรับเจ้าของรถ

ไซต์การสนับสนุนของ Volvo Cars

ข้อมูลเพิ่มเติมเกี่ยวกับรถของท่านจะมีอยู่ในเว็บไซต์ของ Volvo Cars และเว็บไซต์การสนับสนุน

การสนับสนุนบนอินเทอร์เน็ต

ไปที่ support.volvocars.com เพื่อเยี่ยมชมหน้าเว็บ

ไซต์การสนับสนุนมีให้บริการในเกือบทุกตลาด

โดยจะมีการสนับสนุนสำหรับฟังก์ชันการทำงานต่างๆ เช่น บริการและฟังก์ชันการทำงานผ่านเว็บ, Volvo On Call*, ระบบนำทาง* และแอปต่างๆ วิดีโอและคำแนะนำแบบทีละขั้นตอนจะอธิบายขั้นตอนการทำงานต่างๆ เช่น วิธีการเชื่อมต่อรถเข้ากับอินเทอร์เน็ตโดยผ่านทางโทรศัพท์มือถือ เป็นต้น

ข้อมูลที่สามารถดาวน์โหลดได้

แผนที่

สำหรับรถยนต์ที่ติดตั้ง Sensus Navigation จะมี

อุปกรณ์อำนวยความสะดวกในการดาวน์โหลดแผนที่จากหน้าการสนับสนุน

คู่มือสำหรับเจ้าของรถในรูปแบบ PDF

คู่มือสำหรับเจ้าของรถจะมีให้ดาวน์โหลดในรูปแบบ PDF

โปรดเลือกรุ่นรถและรุ่นปีเพื่อดาวน์โหลดคู่มือตามต้องการ

การติดต่อ

ไซต์การสนับสนุนมีรายละเอียดการติดต่อกับฝ่ายสนับสนุนและตัวแทนจำหน่ายของวอลโว่ที่ใกล้ที่สุด

ล็อกอินเข้าสู่เว็บไซต์ Volvo Cars

สร้าง Volvo ID ส่วนตัวของท่าน แล้วล็อกอินเข้าสู่ www.volvocars.com เมื่อท่านล็อกอินแล้ว ท่านจะสามารถรับภาพรวมเกี่ยวกับการบริการ, ข้อตกลง และการรับประกันได้ และข้อมูลอื่นๆ อีกมากมาย ที่นี้ยังมีข้อมูลเกี่ยวกับอุปกรณ์เสริมและซอฟต์แวร์ต่างๆ ที่ได้รับการปรับสำหรับรุ่นรถของท่านอีกด้วย

ข้อมูลที่เกี่ยวข้อง

- Volvo ID (น. 32)

การอ่านคู่มือสำหรับเจ้าของรถ

วิธีที่ดีในการทำความรู้จักกับรถคันใหม่ของท่านคือการอ่านคู่มือสำหรับเจ้าของรถ โดยถ้าสามารถอ่านก่อนที่ท่านจะเริ่มขับครั้งแรกได้จะเป็นการดีที่สุด การอ่านคู่มือสำหรับเจ้าของรถจะช่วยให้ท่านมีความคุ้นเคยกับฟังก์ชันการทำงานใหม่ๆ, ได้รับคำแนะนำเกี่ยวกับวิธีการใช้รถในสถานการณ์ต่างๆ ได้อย่างดีที่สุด และเรียนรู้วิธีการใช้คุณลักษณะพิเศษทั้งหมดของรถให้ได้ประโยชน์มากที่สุด กรุณาให้ความสนใจเป็นพิเศษเกี่ยวกับคำแนะนำด้านความปลอดภัยที่อยู่ในคู่มือสำหรับเจ้าของรถเล่มนี้

จุดมุ่งหมายของคู่มือสำหรับเจ้าของรถฉบับนี้ก็คือเพื่ออธิบายคุณสมบัติ, ฟังก์ชันการทำงาน และอุปกรณ์พิเศษทั้งหมดที่เป็นไปได้ที่รวมอยู่ในรถวอลโว่ โดยไม่ได้มีจุดมุ่งหมายในการบ่งชี้หรือรับประกันว่าคุณสมบัติ, ฟังก์ชันการทำงาน และอุปกรณ์พิเศษเหล่านี้ทั้งหมดจะมีอยู่ในรถทุกคัน คำศัพท์บางคำอาจไม่ตรงกับคำศัพท์ที่ใช้ในเอกสารการขาย, การตลาด และโฆษณา

เราทำการพัฒนาอย่างต่อเนื่องอยู่ตลอดเวลาเพื่อปรับปรุงผลิตภัณฑ์ของเราให้ดีขึ้น การคิดแปลงต่างๆ อาจทำให้ข้อมูล, คำอธิบาย และภาพประกอบต่างๆ ในคู่มือสำหรับเจ้าของรถแตกต่างไปจากอุปกรณ์จริง

ภายในรถ บริษัทขอสงวนสิทธิ์ในการเปลี่ยนแปลงโดยไม่ต้องแจ้งให้ทราบล่วงหน้า

ห้ามนำคู่มือฉบับนี้ออกจากรถ เนื่องจากถ้าเกิดปัญหาขึ้น อาจทำให้ไม่มีข้อมูลที่จำเป็นเกี่ยวกับตำแหน่งและวิธีการค้นหาความช่วยเหลืออย่างมืออาชีพได้

© Volvo Car Corporation

อุปกรณ์อปชันพิเศษ/อุปกรณ์เสริม

นอกเหนือจากอุปกรณ์มาตรฐานแล้ว คู่มือเจ้าของรถเล่มนี้ยังได้อธิบายเกี่ยวกับอุปกรณ์อปชันพิเศษ (อุปกรณ์ที่ติดตั้งมาจากโรงงาน) และอุปกรณ์เสริม (อุปกรณ์เสริมที่ติดตั้งเพิ่ม) บางอย่างอีกด้วย

อุปกรณ์อปชันพิเศษ/อุปกรณ์เสริมทุกประเภทจะมีการทำเครื่องหมายไว้ด้วยเครื่องหมายดอกจัน: *

อุปกรณ์ที่อธิบายในคู่มือสำหรับเจ้าของรถไม่ได้มีอยู่ในรถทุกคัน รถบางคันจะมีอุปกรณ์ที่แตกต่างกันไป โดยขึ้นอยู่กับการปรับให้สอดคล้องกับความต้องการของแต่ละตลาด หรือกฎหมายและระเบียบข้อบังคับของท้องถิ่นหรือประเทศ

โปรดติดต่อตัวแทนจำหน่ายของวอลโว่ ในกรณีที่ไม่มีแน่ใจเกี่ยวกับมาตรฐานหรืออุปกรณ์พิเศษ/อุปกรณ์เสริม

ข้อความจำเพาะ

⚠ คำเตือน

ข้อความการเตือนจะปรากฏขึ้นเมื่อเสี่ยงต่อการบาดเจ็บ

⚠ สำคัญ

ข้อความ "สิ่งสำคัญ" จะปรากฏขึ้นเมื่อเสี่ยงต่อการชำรุดเสียหาย

ⓘ หมายเหตุ

หมายเหตุ ข้อความจะมีคำแนะนำหรือข้อมูลที่เป็นประโยชน์ต่อการใช้งานฟังก์ชันและอุปกรณ์ต่างๆ ซึ่งเป็นเพียงตัวอย่างเท่านั้น

เชิงอรรถ

ในบางตำแหน่งของคู่มือสำหรับเจ้าของรถจะมีข้อมูลในรูปแบบของเชิงอรรถที่ด้านล่างของหน้า หรือที่ท้ายตาราง ข้อมูลนี้เป็นส่วนเสริมสำหรับข้อความซึ่งอ้างอิงถึงโดยตัวเลข หากเชิงอรรถอ้างอิงถึงข้อความในตารางหนึ่งใด จะใช้ตัวอักษรอ้างอิงแทนตัวเลข

ข้อความ

ในรถจะมีจอแสดงผลซึ่งแสดงเมนูและข้อความแสดงข้อมูล ในคู่มือสำหรับเจ้าของรถ ลักษณะของข้อความเหล่านี้จะแตกต่างจากข้อความปกติ ตัวอย่างของข้อความเมนูและข้อความแจ้งข้อมูล: Phone, New message

แผ่นป้าย

รถมีแผ่นป้ายชนิดต่างๆ กันซึ่งได้รับการออกแบบมาให้ให้ข้อมูลสำคัญในรูปแบบที่ง่ายและชัดเจน แผ่นป้ายในรถมีระดับความสำคัญของคำเตือนข้อมูลที่ลดลงดังนี้

คำเตือนสำหรับการบาดเจ็บส่วนบุคคล



สัญลักษณ์ ISO สีดำบนพื้นที่สัญลักษณ์สีเหลือง ข้อความ/ภาพสีขาวบนพื้นที่ข้อความสีดำ ใช้เพื่อแสดงว่าอาจเกิดอันตราย หากไม่ปฏิบัติตามที่ได้รับแจ้งเตือน อาจส่งผลให้เกิดการบาดเจ็บอย่างรุนแรงหรืออาจถึงแก่ชีวิต

ความเสี่ยงต่อความเสียหายต่อทรัพย์สิน



สัญลักษณ์ ISO สีขาวและข้อความ/ภาพสีขาวบนพื้นที่คำเตือนและพื้นที่ข้อความสีดำหรือสีน้ำเงิน ใช้เพื่อแสดงว่าอาจเกิดอันตรายหากไม่ปฏิบัติตามที่ได้รับแจ้งเตือน อาจส่งผลให้ทรัพย์สินเสียหาย

Information



สัญลักษณ์ ISO สีขาวและข้อความ/ภาพสีขาวบนพื้นที่ข้อความสีดำ

i หมายเหตุ

รูปโลกที่แสดงไว้ในคู่มือเจ้าของรถอาจแตกต่างจากรูปโลกที่ติดอยู่บนรถยนต์ รูปโลกเหล่านี้จะใช้เพื่อแสดงลักษณะและตำแหน่งบนรถยนต์โดยคร่าวๆ เท่านั้น ข้อมูลที่ใช้สำหรับรถยนต์ของท่านจะมีอยู่ในรูปโลกที่ติดไว้บนรถยนต์ของท่าน

รายการขั้นตอน

ขั้นตอนซึ่งจะต้องดำเนินการตามลำดับอย่างใดอย่างหนึ่ง จะมีหมายเลขกำกับไว้ในคู่มือสำหรับเจ้าของรถ:

- 1** เมื่อมีชุดภาพสำหรับลำดับขั้นตอน แต่ละขั้นตอนจะมีหมายเลขกำกับในแบบเดียวกับภาพที่เกี่ยวข้อง
- A** รายการของตัวอักษรที่กำกับอยู่ถัดจากชุดภาพ ซึ่งลำดับของคำแนะนำจะไม่มีคามสำคัญใดๆ
- F** ลูกศรที่มีหมายเลขกำกับและไม่มีหมายเลขกำกับไว้เพื่อแสดงความเคลื่อนไหว
- A** ลูกศรที่มีตัวอักษรกำกับใช้ในการระบุการเคลื่อนไหวเมื่อลำดับแบบย้อนกลับไม่มีคามหมายใดๆ

หากไม่มีชุดภาพสำหรับลำดับขั้นตอน ขั้นตอนต่างๆ จะมีหมายเลขทั่วไปกำกับไว้

รายการตำแหน่ง

1 วงกลมสีแดงพร้อมหมายเลขจะใช้ในภาพรวมที่มีการที่ส่วนประกอบต่างๆ หมายเลขจะแสดงอีกครั้งในรายการตำแหน่งที่เกี่ยวข้องกับภาพซึ่งอธิบายหัวข้อนั้นๆ

รายการหัวข้อย่อ

รายการหัวข้อย่อจะใช้เมื่อมีการแสดงรายการของสิ่งที่เกี่ยวข้องในคู่มือสำหรับเจ้าของรถ

ตัวอย่าง:

- น้ำหล่อเย็น
- น้ำมันเครื่อง

ข้อมูลที่เกี่ยวข้อง

ข้อมูลที่เกี่ยวข้องหมายถึงบทความอื่น ๆ ที่มีข้อมูลที่เกี่ยวข้องกัน

รูปภาพ

บางครั้ง ภาพประกอบที่ใช้ในคู่มือสำหรับเจ้าของรถจะเป็นภาพคร่าวๆ เท่านั้น และมีให้เพื่อแสดงภาพรวมหรือตัวอย่างของฟังก์ชันการทำงานบางอย่างเท่านั้น ภาพ

ประกอบอาจแตกต่างจากลักษณะที่ปรากฏในรถ โดยขึ้นอยู่กับระดับอุปกรณ์ที่ติดตั้งในรถและตลาด

มีต่อ

▶▶ สัญลักษณ์นี้อยู่ที่ด้านล่างสุดทางด้านขวา เมื่อบทความนี้มีเนื้อหาต่อไปยังหน้าถัดไป

ต่อจากหน้าก่อนหน้า

◀◀ สัญลักษณ์นี้อยู่ที่ด้านบนสุดทางด้านซ้าย เมื่อบทความนี้มีเนื้อหาต่อเนื่องมาจากหน้าก่อนหน้า

ข้อมูลที่เกี่ยวข้อง

- คู่มือสำหรับเจ้าของรถบนจอแสดงผลส่วนกลาง (น. 21)
- คู่มือสำหรับเจ้าของรถในอุปกรณ์แบบพกพา (น. 25)
- ไซตส์การสนับสนุนของ Volvo Cars (น. 26)

คู่มือสำหรับเจ้าของรถและสิ่งแวดล้อม

คู่มือสำหรับเจ้าของรถฉบับพิมพ์จะใช้กระดาษจากป่าไม้ที่ได้รับการควบคุม

สัญลักษณ์ Forest Stewardship Council (FSC)® เป็นการแสดงว่า เยื่อกระดาษที่ใช้ในการผลิตคู่มือสำหรับเจ้าของรถฉบับพิมพ์มาจากป่าไม้ที่ได้รับการรับรองจาก FSC® หรือแหล่งทรัพยากรควบคุมแหล่งอื่น



ข้อมูลที่เกี่ยวข้อง

- Drive-E - ความเพลิดเพลินกับการขับขี่แบบเครื่องยนต์สะอาด (น. 34)

รถจอดไว้ของท่าน

รถวอลโว่ของท่าน

Volvo ID

Volvo ID จะช่วยให้สามารถเข้าใช้งานที่หลากหลายของการบริการวอลโว่ส่วนบุคคล¹แบบออนไลน์ได้

ท่านสามารถสร้าง Volvo ID ได้จากรถ, จาก volvocars.com หรือจากแอป Volvo On Call² ฟังก์ชันและบริการบางอย่างกำหนดให้จำเป็นต้องลงทะเบียนรถเข้ากับ Volvo ID ส่วนตัว การลงทะเบียน Volvo ID เข้ากับรถทำให้สามารถใช้งานบริการต่างๆ ของวอลโว่โดยตรงจากรถได้

ตัวอย่างของบริการ:

- Volvo On Call* - Volvo ID ใช้ในการล็อกอินเข้าสู่แอป Volvo On Call
- Send to Car (ส่งไปที่รถ) - ทำให้สามารถส่งที่อยู่จากบริการแผนที่ผ่านอินเทอร์เน็ตโดยตรงไปที่รถได้
- Book Service and Repair (จองเวลาเข้ารับบริการและการซ่อม) - ลงทะเบียนศูนย์บริการ/ตัวแทนจำหน่ายที่ท่านต้องการที่ volvocars.com เพื่อให้สามารถจองเวลาเข้ารับบริการโดยตรงจากรถได้

ข้อดีของ Volvo ID

- ชื่อผู้ใช้และรหัสผ่านชุดเดียวในการเข้าใช้บริการแบบออนไลน์ต่างๆ นั้นหมายถึง ชื่อผู้ใช้และรหัสผ่านเพียงชุดเท่านั้นที่ท่านต้องจำ
- ถ้ามีการเปลี่ยนแปลงชื่อผู้ใช้/รหัสผ่านสำหรับบริการอย่างใดอย่างหนึ่ง (เช่น Volvo On Call) ก็จะเป็นการเปลี่ยนชื่อผู้ใช้/รหัสผ่านสำหรับบริการอื่นๆ ด้วยโดยอัตโนมัติ

ข้อมูลที่เกี่ยวข้อง

- การสร้างและการลงทะเบียน Volvo ID (น. 32)
- การจองเวลาเข้ารับบริการและการซ่อม (น. 712)

การสร้างและการลงทะเบียน Volvo ID

การสร้าง Volvo ID สามารถทำได้หลายวิธีด้วยกัน ถ้า Volvo ID ถูกสร้างขึ้นที่ volvocars.com หรือโดยใช้แอป Volvo On Call ท่านจะต้องลงทะเบียน Volvo ID นั้นเข้ากับรถเพื่อเปิดใช้งานบริการต่างๆ ของ Volvo ID

สร้าง Volvo ID ด้วยแอป

1. ดาวน์โหลดแอป Volvo ID จาก Download Centre ในมุมมองแอปของจอแสดงผลส่วนกลาง
2. เริ่มการทำงานของแอป และลงทะเบียนที่อยู่อีเมลส่วนตัว
3. ปฏิบัติตามคำแนะนำที่จะถูกส่งโดยอัตโนมัติไปยังที่อยู่อีเมลที่ระบุไว้
 - > ในตอนนี้ Volvo ID ได้ถูกสร้างขึ้นและลงทะเบียนเข้ากับรถโดยอัตโนมัติ ท่านสามารถใช้บริการ Volvo ID ได้แล้ว

¹ การบริการที่สามารถใช้งานได้อาจเปลี่ยนแปลงไปเมื่อเวลาผ่านไป และอาจแตกต่างกันโดยขึ้นอยู่กับอุปกรณ์และตลาด

² ถ้าท่านมี Volvo On Call*

สร้าง Volvo ID บนเว็บไซต์ Volvo Cars

1. ไปที่ www.volvocars.com แล้วล็อกอิน³โดยใช้ไอคอนที่ด้านบนขวา เลือก 'สร้าง Volvo ID'
2. ป้อนที่อยู่อีเมลส่วนตัว
3. ปฏิบัติตามคำแนะนำที่จะถูกส่งโดยอัตโนมัติไปยังที่อยู่อีเมลที่ระบุไว้
 - > Volvo ID ได้ถูกสร้างขึ้นแล้ว อ่านด้านล่างนี้เพื่อเรียนรู้วิธีการลงทะเบียน ID เข้ากับรถ

สร้าง Volvo ID ด้วยแอป Volvo On Call⁴

1. ดาวน์โหลดเวอร์ชันล่าสุดของแอป Volvo On Call จากโทรศัพท์แบบสมาร์ทโฟนโดยผ่านทาง App Store, Windows Phone หรือ Google Play เป็นต้น
2. เลือกการสร้าง Volvo ID จากหน้าเริ่มต้นของแอปแล้วป้อนที่อยู่อีเมลส่วนตัว
3. ปฏิบัติตามคำแนะนำที่จะถูกส่งโดยอัตโนมัติไปยังที่อยู่อีเมลที่ระบุไว้
 - > Volvo ID ได้ถูกสร้างขึ้นแล้ว อ่านด้านล่างนี้เพื่อเรียนรู้วิธีการลงทะเบียน ID เข้ากับรถ

³ มีให้บริการในบางตลาดเท่านั้น

⁴ รถที่มี Volvo On Call*

การลงทะเบียน Volvo ID ของท่านเข้ากับรถ

ถ้าท่านสร้าง Volvo ID ของท่านโดยใช้เว็บหรือแอป Volvo On Call ท่านสามารถลงทะเบียน ID นั้นเข้ากับรถของท่านได้ดังต่อไปนี้:

1. ถ้ายังไม่ได้อัปโหลด ให้ดาวน์โหลดแอป Volvo ID จาก Download Centre ในมุมมองแอป

i หมายเหตุ
ในการดาวน์โหลดแอป จะต้องเชื่อมต่อรถเข้ากับอินเทอร์เน็ต

2. เริ่มการทำงานของแอป และป้อน Volvo ID/ที่อยู่อีเมลของท่าน
3. ปฏิบัติตามคำแนะนำที่ส่งโดยอัตโนมัติไปยังที่อยู่อีเมลที่เชื่อมโยงกับ Volvo ID ของท่าน
 - > ในตอนนี้ Volvo ID ของท่านได้ลงทะเบียนเข้ากับรถแล้ว ท่านสามารถใช้บริการ Volvo ID ได้แล้ว

ข้อมูลที่เกี่ยวข้อง

- Volvo ID (น. 32)
- การดาวน์โหลดแอป (น. 594)
- การจัดการการอัปเดตระบบผ่านศูนย์บริการดาวน์โหลด (น. 710)
- รถที่มีการเชื่อมต่ออินเทอร์เน็ต* (น. 632)

รถวอลโว่ของท่าน

Drive-E - ความเพลิดเพลินกับการขับขี่แบบ เครื่องยนต์สะอาด

Volvo Car Corporation ได้พัฒนาผลิตภัณฑ์และ
โซลูชันที่ปลอดภัยและมีประสิทธิภาพสูงขึ้นอย่าง
ต่อเนื่อง เพื่อลดผลเสียต่อสิ่งแวดล้อม



การรักษาสิ่งแวดล้อมเป็นคุณค่าหลักประการหนึ่งของ Volvo Cars และมีอิทธิพลต่อการปฏิบัติงานทุกอย่างของบริษัท งานด้านสิ่งแวดล้อมจะยึดตามวงจรอายุใช้งานของรถทั้งวงจร และพิจารณาถึงผลกระทบที่มีต่อสิ่งแวดล้อม ตั้งแต่การออกแบบไปจนถึงการกำจัดทิ้งและการนำกลับมาใช้ใหม่ หลักการพื้นฐานของ Volvo Cars ก็คือผลิตภัณฑ์ที่พัฒนาขึ้นใหม่ทุกผลิตภัณฑ์ จะต้องมี

ผลกระทบต่อสิ่งแวดล้อมน้อยกว่าผลิตภัณฑ์ที่นำ
ผลิตภัณฑ์ใหม่นั้นมาใช้แทน

งานการจัดการด้านสิ่งแวดล้อมของวอลโว่ได้ส่งผลให้
เกิดการพัฒนาระบบส่งกำลังที่มีประสิทธิภาพมากขึ้น
และก่อให้เกิดมลพิษน้อยลง Drive-E นอกจากนี้ สิ่ง
แวดล้อมส่วนบุคคลก็มีความสำคัญกับวอลโว่ด้วยเช่น

กัน ตัวอย่างเช่น อากาศภายใน สำหรับวอลโว่แล้วหมายถึง
ถึงอากาศที่สะอาดกว่าอากาศภายนอก ซึ่งต้องขอ
ขอบคุณระบบควบคุมสภาพอากาศ

รถวอลโว่ของท่านเป็นไปตามมาตรฐานด้านสิ่งแวดล้อม
สากลที่เข้มงวด หน่วยงานผลิตทุกหน่วยของวอลโว่จะ
ต้องได้รับใบรับรอง ISO 14001 ซึ่งเป็นการสนับสนุน
แนวทางของระบบในด้านปัญหาสิ่งแวดล้อมของการ

ปฏิบัติการ ซึ่งส่งผลให้มีการพัฒนาในด้านการลดผลกระทบต่อสิ่งแวดล้อมอย่างต่อเนื่อง การได้รับใบรับรอง ISO ยังหมายถึงการเป็นไปตามกฎหมายและข้อกำหนดด้านสิ่งแวดล้อมที่มีผลบังคับใช้อีกด้วย วอลโว่ยังกำหนดให้คู่ค้าของบริษัทจะต้องดำเนินการตามข้อกำหนดเหล่านี้อีกด้วย

การสิ้นเปลืองน้ำมันเชื้อเพลิง

เนื่องจากผลกระทบส่วนใหญ่ของรถที่มีต่อสิ่งแวดล้อม เกิดขึ้นจากการใช้งานรถ งานด้านสิ่งแวดล้อมของ Volvo Cars จึงมุ่งเน้นไปที่การลดความสิ้นเปลืองน้ำมันเชื้อเพลิง, การลดการปล่อยคาร์บอนไดออกไซด์ และการปล่อยมลพิษทางอากาศอื่น ๆ รถวอลโว่มีความได้เปรียบคู่แข่งขั้นในด้านการสิ้นเปลืองน้ำมันเชื้อเพลิงในแต่ละระดับขั้นของตน โดยทั่วไป การสิ้นเปลืองน้ำมันเชื้อเพลิงที่ต่ำลง จะส่งผลให้การปล่อยแก๊สเรือนกระจก กล่าวคือ แก๊สคาร์บอนไดออกไซด์ลดลงด้วย

การส่งเสริมสิ่งแวดล้อมที่ดีขึ้น

รถที่ประหยัดพลังงานและประหยัดน้ำมันเชื้อเพลิง ไม่เพียงแต่มีส่วนช่วยในการลดผลกระทบต่อสิ่งแวดล้อมเท่านั้น แต่ยังหมายถึงค่าใช้จ่ายที่ลดลงของเจ้าของรถอีกด้วย ในฐานะของคณันท์ การลดการสิ้นเปลืองน้ำมันเชื้อเพลิง ซึ่งหมายถึงการประหยัดเงินและการส่งเสริมสิ่ง

แวดล้อมที่ดีขึ้น สามารถทำได้อย่างง่ายดาย - ด้านล่างนี้คือคำแนะนำที่ท่านสามารถนำไปปฏิบัติได้:

- วางแผนสำหรับความเร็วเฉลี่ยที่มีประสิทธิภาพ ความเร็วที่สูงกว่าประมาณ 80 กม./ชม. (ประมาณ 50 ไมล์ต่อชั่วโมง) และต่ำกว่า 50 กม./ชม. (ประมาณ 30 ไมล์ต่อชั่วโมง) จะทำให้สิ้นเปลืองพลังงานมากขึ้น
- ปฏิบัติตามรอบเวลาการเข้ารับบริการและการซ่อมบำรุงรถที่แนะนำไว้ในสมุดคู่มือการเข้ารับบริการและการรับประกัน
- หลีกเลี่ยงการปล่อยให้เครื่องยนต์เดินเบา ดับเครื่องยนต์เมื่อรถจอดอยู่กับที่เป็นเวลานาน ปฏิบัติตามกฎข้อบังคับของแต่ละประเทศ
- วางแผนการเดินทาง - การหยุดรถโดยไม่จำเป็นบ่อยครั้ง และการใช้ความเร็วที่ไม่สม่ำเสมอ จะทำให้ความสิ้นเปลืองน้ำมันเชื้อเพลิงสูงขึ้น
- ใช้การปรับสภาพล่วงหน้า* ก่อนที่จะสตาร์ทเครื่องยนต์ในขณะเย็น - อุปกรณ์นี้จะช่วยให้ประสิทธิภาพของการสตาร์ทดีขึ้น และลดการสึกหรอในสภาพอากาศที่หนาวเย็น เครื่องยนต์จะขึ้นถึงอุณหภูมิทำงานปกติได้เร็วขึ้น ซึ่งช่วยลดความ

สิ้นเปลืองให้น้อยลง และยังช่วยลดการปล่อยมลพิษอีกด้วย

นอกจากนั้น อย่าลืมที่จะกำจัดสิ่งที่เป็นอันตรายต่อสิ่งแวดล้อม เช่น แบตเตอรี่และน้ำมันหล่อลื่น ด้วยวิธีที่เป็นมิตรกับสิ่งแวดล้อมเสมอ โปรดปรึกษาศูนย์บริการหากท่านไม่มั่นใจว่าควรจะทำจัดขยะประเภทนี้อย่างไร ขอแนะนำให้ใช้ศูนย์บริการของวอลโว่ที่ได้รับการแต่งตั้ง

ระบบกรองไอเสียที่มีประสิทธิภาพ

รถวอลโว่ของท่านผลิตขึ้นตามแนวคิด "สะอาดด้านในและด้านนอก" - ซึ่งเป็นแนวคิดที่ครอบคลุมถึงสภาพแวดล้อมภายในของห้องโดยสารที่สะอาดหมดจด และระบบกรองไอเสียที่มีประสิทธิภาพสูง ในหลายสถานการณ์ การปล่อยสารมลพิษในไอเสียจะต่ำกว่ามาตรฐานที่เกี่ยวข้องอย่างมาก

อากาศที่สะอาดในห้องโดยสาร

ตัวกรองอากาศช่วยป้องกันไม่ให้ฝุ่นและละอองเกสรเข้าไปภายในห้องโดยสารผ่านทางช่องอากาศเข้า

ระบบคุณภาพอากาศภายในรถ (IAQS)* ทำให้มั่นใจได้ว่าอากาศที่เข้ามาภายในรถจะสะอาดกว่าอากาศในการจราจรภายนอก



รทวอลโว่ของท่าน

◀◀ ระบบนี้จะทำความสะอาดอากาศในห้องโดยสารไม่ให้มีสิ่งปนเปื้อน เช่น ฝุ่นละออง, ไฮโดรคาร์บอน, ไนโตรไดออกไซด์ และโอโซนระดับพื้น หากอากาศภายนอกมีการปนเปื้อน ช่องอากาศเข้าจะปิดและอากาศภายในห้องโดยสารจะถูกหมุนเวียน กรณีดังกล่าวอาจเกิดขึ้นในการจราจรที่หนาแน่น การจราจรติดขัด และในอุโมงค์ เป็นต้น

IAQS เป็นส่วนหนึ่งของ Clean Zone Interior Package (แพ็คเกจเขตอากาศที่สะอาดภายในรถ หรือ CZIP)* ซึ่งมีฟังก์ชันที่อนุญาตให้พัดลมเริ่มทำงานเมื่อปลดล็อครถ โดยใช้กุญแจรีโมตคอนโทรล

ภายใน

วัสดุที่ใช้ภายในรถวอลโว่จะได้รับการพิจารณาเลือกสรรมาอย่างรอบคอบ และได้ผ่านการทดสอบเพื่อความสวยงามและความสะอาดสบายอย่างเต็มที่ รายละเอียดบางอย่างเป็นงานที่ด้วยมือ เช่น ตะเข็บของพวงมาลัยซึ่งได้รับการเย็บด้วยมือ ภายในรถได้รับการตรวจสอบเพื่อไม่ให้ส่งกลิ่นไม่พึงประสงค์หรือกลิ่นสารเคมีออกมา เช่น เมื่ออยู่กลางแดดจัดหรือในสภาพอุณหภูมิสูง เป็นต้น

ศูนย์บริการของวอลโว่และสิ่งแวดล้อม

การบำรุงรักษารถเป็นประจำสร้างสภาพรถของท่านที่มีอายุการใช้งานนาน และมีกลิ่นเปลี่ยนน้ำมันเชื้อ

เพลิงต่ำ ด้วยวิธีนี้ ยังถือว่าท่านมีส่วนช่วยส่งเสริมให้สิ่งแวดล้อมสะอาดขึ้นอีกด้วย เมื่อศูนย์บริการของวอลโว่ได้รับความไว้วางใจให้ทำการบริการและบำรุงรักษารถของท่าน ศูนย์บริการนั้นจะเป็นส่วนหนึ่งในระบบของวอลโว่ วอลโว่ตั้งข้อกำหนดที่ชัดเจนในวิธีการออกแบบศูนย์บริการ เพื่อป้องกันการหกและการถ่ายเทสู่สิ่งแวดล้อม บุคลากรในศูนย์บริการของเรามีความรู้และเครื่องมือต่างๆ ที่จำเป็นเพื่อเป็นหลักประกันในการรักษาสิ่งแวดล้อมได้เป็นอย่างดี

การรีไซเคิล

เนื่องจากวอลโว่ทำงานจากมุมมองของวงจรรอายุใช้งาน สิ่งที่สำคัญก็คือ รถจะถูกนำกลับมาใช้ใหม่ในรูปแบบที่เป็นมิตรต่อสิ่งแวดล้อม ส่วนประกอบเกือบทั้งหมดของรถสามารถนำกลับมาใช้ใหม่ได้ เราขอให้บุคคลที่เป็นเจ้าของรถในปัจจุบันติดต่อตัวแทนจำหน่ายเพื่อขอข้อมูลอ้างอิงเกี่ยวกับสถานประกอบการรีไซเคิลที่ได้รับการรับรอง/อนุญาต

ข้อมูลที่เกี่ยวข้อง

- ความสิ้นเปลืองน้ำมันเชื้อเพลิงและการปล่อย CO2 (น. 783)
- การขับที่แบบประหยัดน้ำมัน (น. 551)
- การเริ่ม/หยุดการปรับสภาพล่วงหน้า* (น. 283)

- คู่มือสำหรับเจ้าของรถและสิ่งแวดล้อม (น. 29)
- คุณภาพอากาศ (น. 255)

IntelliSafe-การช่วยเหลือคนขับ

IntelliSafe เป็นแนวคิดเพื่อความปลอดภัยของรถของ Volvo Cars IntelliSafe ประกอบด้วยระบบจำนวนหนึ่ง (ทั้งระบบที่เป็นอุปกรณ์มาตรฐานและระบบที่เป็นออปชั่นพิเศษ) ที่มีจุดมุ่งหมายเพื่อทำให้การเดินทางของรถปลอดภัย, ป้องกันการบาดเจ็บ และเพื่อปกป้องผู้โดยสารและผู้ใช้รถใช้ถนนรายอื่น

ระบบสนับสนุน

IntelliSafe ประกอบด้วยฟังก์ชันการสนับสนุนคนขับต่างๆ เช่น ระบบควบคุมความเร็วคงที่พร้อมการปรับความเร็วอัตโนมัติ* ที่จะช่วยคนขับในการรักษาระดับความเร็ว พร้อมกับรักษาระยะห่างตามช่วงเวลาจากรถคันหน้าที่เลือกไว้

Pilot Assist⁵ จะช่วยคนขับในการขับรถให้อยู่ระหว่างเส้นแบ่งช่องทางเดินรถโดยใช้การช่วยบังคับเลี้ยว รวมถึงช่วยรักษาความเร็วให้คงที่ พร้อมกับรักษาระยะห่างตามช่วงเวลาจากรถคันหน้าที่เลือกไว้

ระบบช่วยนำทางขณะจอด* จะช่วยคนขับเข้าหรือออกจากช่องจอดรถ

ตัวอย่างอื่นๆ ของระบบที่สามารถช่วยเหลือคนขับได้ ได้แก่ ระบบไฟสูงแบบแอดคทีฟ, Cross Traffic Alert (CTA)* และBlind Spot Information (BLIS)*

การป้องกัน

City Safety เป็นฟังก์ชันที่สามารถช่วยป้องกันอุบัติเหตุได้ ฟังก์ชันนี้สามารถป้องกันหรือลดอันตรายจากการชนกับคนเดินถนน, คนขับขี่รถจักรยาน, สัตว์ขนาดใหญ่ หรือรถคันอื่นได้ การเตือนแบบมองเห็น, เสียงเตือน และการสั่นสะเทือนเป็นจังหวะของเบรก ในกรณีที่มีความเสี่ยงต่อการเกิดการชน เพื่อช่วยให้คนขับดำเนินการอย่างทันท่วงที ถ้าคนขับไม่ตอบสนองต่อการเตือน และความเสี่ยงต่อการชนใกล้จะเกิดขึ้น City Safety สามารถทำการเบรกรถโดยอัตโนมัติได้

ระบบช่วยรักษาช่องทางเดินรถ LKA เป็นอีกหนึ่งตัวอย่างของฟังก์ชันที่ช่วยป้องกันอุบัติเหตุ โดยการช่วยเหลือคนขับ (บนทางด่วนและบนถนนเส้นหลักที่มีลักษณะคล้ายคลึงกัน) ในการลดความเสี่ยงที่รถจะออกนอกช่องทางเดินรถของตัวเองโดยไม่ตั้งใจ

ฟังก์ชัน Steering aid during increased collision risk สามารถช่วยคนขับในการลดความเสี่ยงที่รถจะออกจาก

ช่องทางเดินรถของตัวเองโดยไม่ตั้งใจ และ/หรือ การชนกับรถคันอื่นหรือสิ่งกีดขวาง โดยการบังคับรถให้กลับเข้ามาในช่องทางเดินรถของตัวเอง และ/หรือ หักหลบ

การป้องกัน

เพื่อป้องกันคนขับและผู้โดยสาร รถจะมีตัวดึงเข็มขัดนิรภัยติดตั้งอยู่ ซึ่งจะดึงเข็มขัดนิรภัยให้รัดแน่นในสถานการณ์ดับขิ้นและเมื่อเกิดการชนขึ้น รถยังมีถุงลมนิรภัยและถุงลมนิรภัยแบบแถบ รวมถึง Whiplash Protection System (WHIPS) ซึ่งช่วยป้องกันการบาดเจ็บบริเวณคอ

ข้อมูลที่เกี่ยวข้อง

- ระบบช่วยเหลือคนขับ (น. 352)
- ไฟสูงแบบแอดคทีฟ (น. 209)
- ความปลอดภัย (น. 48)
- เข็มขัดนิรภัย (น. 51)
- ถุงลมนิรภัย (น. 57)
- Whiplash Protection System (น. 49)

⁵ ฟังก์ชันนี้อาจเป็นอุปกรณ์มาตรฐานหรือออปชั่นพิเศษก็ได้ ทั้งนี้จะขึ้นอยู่กับตลาด

รถวอลไว์ของท่าน

Sensus - ความสามารถในการเชื่อมต่อและ
ความบันเทิงแบบออนไลน์

Sensus ทำให้สามารถเชื่อมต่ออินเทอร์เน็ต, ใช้
แอปต่างๆ และทำให้รถของท่านเป็นฮอตสปอต
Wi-Fi ได้

นี่คือ Sensus



Sensus นำเสนออินเทอร์เน็ตที่ชาญฉลาด และการเชื่อมต่อ
ออนไลน์กับโลกดิจิทัล โครงสร้างระบบนำทางที่ใช้
งานง่ายทำให้สามารถรับการสนับสนุนที่เกี่ยวข้อง ข้อมูล
และความบันเทิงเมื่อต้องการได้ โดยไม่รบกวนคนขับ

Sensus จะครอบคลุมการใช้งานทั้งหมดในรถที่
เกี่ยวข้องกับความบันเทิง, การเชื่อมต่อออนไลน์, การ
นำทาง* และอินเทอร์เน็ตสำหรับผู้ใช้ระหว่างคนขับกับ
รถ Sensus ทำให้ท่านสามารถติดต่อสื่อสารกับรถและ
โลกภายนอกได้

ข้อมูลเมื่อต้องการ ตำแหน่งที่ต้องการ

การแสดงผลที่แตกต่างกันในรถจะให้ข้อมูลในช่วงเวลาที่
เหมาะสม ข้อมูลจะแสดงในตำแหน่งที่แตกต่างกันตาม
ลำดับความสำคัญของคนขับ



ชนิดที่ต่างกันของข้อมูลจะแสดงในจอแสดงผลที่ต่างกันตามลำดับความสำคัญของข้อมูล

รถออลไวของท่าน

จอแสดงผลสำหรับคนขับ



จอแสดงผลสำหรับคนขับ⁶

จอแสดงผลสำหรับคนขับจะแสดงข้อมูลเกี่ยวกับความเร็ว และข้อมูลอย่างเช่น สายเรียกเข้า หรือแทร็กเพลงที่กำลังเล่นอยู่ เป็นต้น การใช้งานจอแสดงผลทำได้โดยใช้แป้นกดสองชุดบนพวงมาลัย

จอแสดงผลส่วนกลาง



ฟังก์ชันการทำงานหลักจำนวนมากของรถสามารถควบคุมได้จากจอแสดงผลส่วนกลาง ซึ่งเป็นหน้าจอบบสัมผัสที่ตอบสนองต่อการแตะหน้าจอ ดังนั้น จำนวนของปุ่มกดและตัวควบคุมในรถจึงมีอยู่เป็นจำนวนน้อยที่สุด ท่านสามารถใช้งานหน้าจอได้แม้ท่านจะใส่ถุงมืออยู่ก็ตาม

ท่านสามารถควบคุมระบบต่างๆ เช่น ระบบควบคุมสภาพอากาศ, ระบบความบันเทิง และตำแหน่งที่นั่ง* เป็นต้น ได้จากที่นี้ ข้อมูลที่แสดงบนจอแสดงผลส่วนกลางสามารถดำเนินการโดยคนขับหรือผู้ที่นั่งอยู่ภายในรถก็ได้เมื่อมีโอกาส

ระบบรับรู้คำสั่งเสียง



คนขับสามารถใช้ระบบรับรู้คำสั่งเสียงได้โดยไม่ต้องยกมือออกจากพวงมาลัย ระบบสามารถเข้าใจคำพูดที่เปล่งออกมาตามธรรมชาติได้ ให้ระบบรับรู้คำสั่งเสียงในการสั่ง

งานต่างๆ เช่น เล่นเพลง, โทรหาใครบางคน, เพิ่มอุณหภูมิ หรืออ่านออกเสียงข้อความ เป็นต้น

ข้อมูลที่เกี่ยวข้อง

- จอแสดงผลสำหรับคนขับ (น. 88)
- ภาพรวมของจอแสดงผลส่วนกลาง (น. 156)
- การจดจำเสียง (น. 197)
- รถที่มีการเชื่อมต่ออินเทอร์เน็ต* (น. 632)
- การแบ่งปันการเข้าถึงอินเทอร์เน็ตจากรถผ่านฮอตสปอต Wi-Fi (น. 637)

⁶ ภาพประกอบเป็นเพียงตัวอย่างคร่าวๆ เท่านั้น - ชิ้นส่วนในรถแต่ละรุ่นอาจแตกต่างกันออกไป

อัปเดตซอฟต์แวร์

เพื่อให้ท่านในฐานะของลูกค้าของวอลโว่ได้รับประสบการณ์ใช้งานที่ดีที่สุดจากระบบของวอลโว่จึงดำเนินการพัฒนาระบบภายในรถและบริการต่างๆ ที่นำเสนอให้แก่ท่านอย่างต่อเนื่อง

เมื่อท่านนำรถเข้ารับบริการที่ตัวแทนจำหน่ายวอลโว่ที่ได้รับอนุญาต ท่านสามารถอัปเดตซอฟต์แวร์ในรถวอลโว่ของท่านให้เป็นเวอร์ชันล่าสุดได้ การอัปเดตซอฟต์แวร์ล่าสุดทำให้ท่านสามารถเข้าใช้งานฟังก์ชันการทำงานใหม่ๆ และรับการปรับปรุงล่าสุด รวมถึงการปรับปรุงก่อนหน้าที่ยังรวมอยู่การอัปเดตซอฟต์แวร์ก่อนหน้านี้ด้วย สำหรับข้อมูลเพิ่มเติมเกี่ยวกับการอัปเดตที่เผยแพร่ และคำตอบสำหรับคำถามที่พบบ่อย โปรดไปที่ support.volvocars.com

i หมายเหตุ

ลักษณะการทำงานหลังจากการอัปเดตอาจแตกต่างกันออกไปโดยขึ้นอยู่กับตลาด, รุ่นรถ, รุ่นปี และอุปกรณ์พิเศษ

ข้อมูลที่เกี่ยวข้อง

- Sensus - ความสามารถในการเชื่อมต่อและความบันเทิงแบบออนไลน์ (น. 38)
- การจัดการการอัปเดตระบบผ่านศูนย์บริการดาวนโหลด (น. 710)

การบันทึกข้อมูล

ข้อมูลบางอย่างเกี่ยวกับการใช้งานรถ การทำงาน และเหตุการณ์ที่เกิดขึ้นจะบันทึกไว้ในรถ ซึ่งเป็นส่วนหนึ่งของระบบความปลอดภัย และการรับประกันคุณภาพของวอลโว่

รถคันนี้มี "Event Data Recorder" (EDR) ติดตั้งอยู่ จุดประสงค์หลักคือเพื่อลงทะเบียนและเก็บบันทึกข้อมูลที่เกี่ยวข้องกับอุบัติเหตุจากการจราจรหรือสถานการณ์คล้ายการชน เช่น เมื่อถูกลมนิรภัยพองตัว หรือเมื่อรถกระแทกกับสิ่งกีดขวางบนท้องถนน ข้อมูลจะบันทึกไว้เพื่อเพิ่มความเข้าใจว่าระบบรถยนต์ทำงานอย่างไรในสถานการณ์เช่นนี้ EDR ได้รับการออกแบบมาให้บันทึกข้อมูลที่เกี่ยวข้องกับไดนามิกรถยนต์และระบบความปลอดภัยในเวลาล้านๆ โดยปกติ 30 วินาทีหรือน้อยกว่านั้น

EDR ในรถคันนี้ได้รับการออกแบบมาให้บันทึกข้อมูลที่เกี่ยวข้องต่อไปในกรณีที่เกิดอุบัติเหตุจากการจราจรหรือในสถานการณ์ที่คล้ายการชน:

- ระบบต่างๆ ในรถยนต์ทำงานอย่างไร
- เพิ่มขีดนิรภัยด้านคนขับและด้านผู้โดยสารคาดไว้/ตั้งไว้หรือไม่



รวดลไวของท่าน

- การใช้คันเร่งหรือแป้นเบรกของคนขับ
- ความเร็วในการเดินทางของรถยนต์

ข้อมูลจะช่วยให้เราเข้าใจได้ดีขึ้นถึงสภาวะแวดล้อมที่อุบัติเหตุทางการจราจร การบาดเจ็บหรือความเสียหายเกิดขึ้น EDR จะบันทึกข้อมูลเฉพาะเมื่อเกิดการชนร้ายแรง EDR จะไม่บันทึกข้อมูลใดๆ ในสภาพการขับที่ปกติ ในลักษณะเดียวกัน ระบบจะไม่ลงทะเบียนว่าใครเป็นคนขับรถหรือตำแหน่งทางภูมิศาสตร์ของอุบัติเหตุหรือสถานการณ์ที่ใกล้เคียงกับอุบัติเหตุ อย่างไรก็ตาม กลุ่มบุคคลอื่น เช่น ตำรวจ อาจใช้ข้อมูลที่บันทึกไว้ร่วมกับข้อมูลที่ชี้ตัวบุคคลได้ที่เก็บไว้ตามกฎหมายหลังอุบัติเหตุจากการจราจร อุปกรณ์พิเศษและการเข้าถึงรถยนต์หรือ EDR จำเป็นต้องมีเพื่อให้สามารถวิเคราะห์ข้อมูลที่ลงทะเบียนไว้ได้

นอกจาก EDR รถได้ติดตั้งคอมพิวเตอร์จำนวนหนึ่งที่ออกแบบมาเพื่อให้สามารถตรวจสอบและตรวจดูการทำงานของรถยนต์ได้อย่างต่อเนื่อง อุปกรณ์เหล่านี้สามารถบันทึกข้อมูลในระหว่างสภาพการขับที่ปกติ แต่จะบันทึกข้อมูลบ่งชี้ที่ส่งผลกระทบต่อการใช้งานรถและการทำงานโดยเฉพาะ หรือในกรณีที่มีการกระตุกการทำงานของฟังก์ชันการสนับสนุนคนขับของรถ (เช่น City Safety และฟังก์ชันการเบรกอัตโนมัติ เป็นต้น)

ข้อมูลที่เก็บบันทึกไว้บางอย่าง จำเป็นต้องมีเพื่อให้ช่างซ่อมบำรุงและบริการสามารถวินิจฉัยและแก้ไขข้อบกพร่องที่เกิดขึ้นในรถยนต์ได้ ข้อมูลที่ลงทะเบียนไว้ก็จำเป็นต้องมีด้วยเพื่อให้รวดลไวสามารถปฏิบัติตามข้อบังคับทางกฎหมายที่บัญญัติตามกฎหมายและโดยหน่วยงานทางรัฐบาล ข้อมูลที่ลงทะเบียนไว้ในรถยนต์จะถูกเก็บบันทึกไว้ในคอมพิวเตอร์ของรถจนกระทั่งได้รับการบริการหรือซ่อมบำรุง

นอกเหนือจากที่กล่าวมาข้างต้น ข้อมูลต่างๆ ที่ลงทะเบียนไว้สามารถใช้โดยรวมเพื่อการค้นคว้าวิจัยและการพัฒนาผลิตภัณฑ์ โดยมีจุดมุ่งหมายเพื่อการพัฒนาความปลอดภัยและคุณภาพของรวดลไวอย่างต่อเนื่อง รวดลไวจะไม่เปิดเผยข้อมูลดังที่กล่าวมาก่อนหน้านี้แก่บุคคลที่สามโดยที่ไม่ได้รับการยินยอมจากเจ้าของรถ เพื่อปฏิบัติตามข้อบังคับตามกฎหมายและกฎข้อบังคับแห่งชาติ รวดลไวอาจถูกบังคับให้เปิดเผยข้อมูลลักษณะนี้ให้แก่ตำรวจหรือหน่วยงานอื่นๆ ที่อาจยืนยันสิทธิตามกฎหมายในการเข้าถึงข้อมูลดังกล่าว เครื่องมือทางเทคนิคพิเศษซึ่งรวดลไวและศูนย์บริการที่มีข้อตกลงกับรวดลไวสามารถเข้าถึงได้ จำเป็นต้องมีเพื่อให้สามารถอ่านและวิเคราะห์ข้อมูลที่บันทึกไว้ ทั้งนี้ รวดลไวเป็นผู้รับผิดชอบในการจัดเก็บและใช้งานข้อมูลในลักษณะที่

ปลอดภัย ซึ่งข้อมูลถูกส่งผ่านไปยังรวดลไวในระหว่างการซ่อมแซมและการซ่อมบำรุง การจัดการข้อมูลต้องเป็นไปตามข้อกำหนดทางกฎหมายที่เกี่ยวข้อง โปรดติดต่อตัวแทนจำหน่ายของรวดลไวเพื่อขอข้อมูลเพิ่มเติม

ข้อกำหนดและเงื่อนไขสำหรับการให้บริการ
วอลโว่มีบริการต่างๆ ที่ท่านสามารถขั้บรถวอลโว่
ของท่านได้อย่างปลอดภัยและมีความสะดวกสบาย
มากที่สุดเท่าที่ท่านทำได้

บริการเหล่านี้รวมถึงทุกอย่างตั้งแต่การให้ความช่วย
เหลือในกรณีฉุกเฉินไปจนถึงการนำทางและการบริการ
การบำรุงรักษาต่างๆ

ก่อนใช้บริการ สิ่งสำคัญคือท่านต้องอ่านข้อกำหนดและ
เงื่อนไขสำหรับการบริการที่ support.volvocars.com

ข้อมูลที่เกี่ยวข้อง

- นโยบายความเป็นส่วนตัวของลูกค้า (น. 43)

นโยบายความเป็นส่วนตัวของลูกค้า

วอลโว่ให้ความสำคัญและจะช่วยปกป้องข้อมูลส่วนบุคคล
ของคุณทุกคนที่เข้าเยี่ยมชมเว็บไซต์ของเรา
นโยบายนี้เกี่ยวข้องกับจัดการข้อมูลส่วนตัวของ
ลูกค้า จุดประสงค์เพื่อให้ลูกค้าปัจจุบัน, ลูกค้าเก่า และ
ผู้ที่มีโอกาสเป็นลูกค้า มีความเข้าใจโดยทั่วไปเกี่ยวกับ:

- สถานการณ์ที่จะมีการรวบรวมและประมวลผล
ข้อมูลส่วนตัวของท่าน
- ชนิดของข้อมูลส่วนตัวที่เรารวบรวม
- สาเหตุที่เรารวบรวมข้อมูลส่วนตัวของท่าน
- วิธีที่เราจัดการข้อมูลส่วนบุคคลของท่าน

ท่านสามารถอ่านนโยบายนี้ทั้งหมดได้ที่
support.volvocars.com

ข้อมูลที่เกี่ยวข้อง

- ข้อกำหนดและเงื่อนไขสำหรับผู้เช่าและการแบ่งปัน
ข้อมูล (น. 640)
- ข้อกำหนดและเงื่อนไขสำหรับการให้บริการ (น. 43)
- การบันทึกข้อมูล (น. 41)

ข้อมูลสำคัญเกี่ยวกับอุปกรณ์เสริมและอุปกรณ์ เพิ่มเติม

การเชื่อมต่อและการติดตั้งอุปกรณ์เสริมอย่างไม่ถูก
ต้องอาจส่งผลเสียต่อระบบอิเล็กทรอนิกส์ของรถได้
เราขอแนะนำเป็นอย่างยิ่งว่า เจ้าของรถวอลโว่ควรติดตั้ง
เฉพาะอุปกรณ์เสริมของแท้ของวอลโว่เท่านั้น และทำ
การติดตั้งอุปกรณ์เสริมเหล่านั้นโดยช่างเทคนิคฝ่าย
บริการของวอลโว่ที่ผ่านการฝึกอบรมและมีคุณสมบัติ
เหมาะสมเท่านั้น อุปกรณ์เสริมบางอุปกรณ์จะสามารถ
ทำงานได้เมื่อติดตั้งซอฟต์แวร์ที่เกี่ยวข้องลงในระบบ
คอมพิวเตอร์แล้วเท่านั้น

อุปกรณ์ที่อธิบายในคู่มือสำหรับเจ้าของรถไม่ได้มีอยู่ใน
รถทุกคัน รถบางคันจะมีอุปกรณ์ที่แตกต่างออกไป โดย
ขึ้นอยู่กับการปรับให้สอดคล้องกับความต้องการของแต่ละ
ตลาด หรือกฎหมายและระเบียบข้อบังคับของท้องถิ่น
หรือประเทศ

อปชั่นพิเศษหรืออุปกรณ์เสริมที่อธิบายไว้ในคู่มือฉบับนี้
จะมีเครื่องหมายดอกจันกำกับอยู่ โปรดติดต่อตัวแทน
จำหน่ายของวอลโว่ ในกรณีที่ไม่วางใจเกี่ยวกับมาตรฐาน
หรืออุปกรณ์พิเศษ/อุปกรณ์เสริม



คำเตือน

คนขับจะต้องเป็นผู้รับผิดชอบว่ามีการใช้รถอย่างปลอดภัย รวมทั้งต้องปฏิบัติตามกฎหมายและกฎระเบียบที่มีผลบังคับใช้

นอกจากนี้ สิ่งสำคัญคือรถต้องได้รับการบำรุงรักษา และการบริการตามคำแนะนำของวอลโว่ รวมทั้งข้อมูลสำหรับเจ้าของรถ รวมทั้งสมุดการรับประกัน และการบริการ

หากข้อมูลในรถมีความแตกต่างจากคู่มือสำหรับเจ้าของรถฉบับพิมพ์ ให้ยึดถือข้อมูลฉบับพิมพ์เป็นหลัก

ข้อมูลที่เกี่ยวข้อง

- การติดตั้งอุปกรณ์เสริม (น. 44)
- การเชื่อมต่ออุปกรณ์เข้ากับขอเกิดการตรวจหาข้อบกพร่องของรถ (น. 45)
- การอ่านคู่มือสำหรับเจ้าของรถ (น. 26)

การติดตั้งอุปกรณ์เสริม

เราขอแนะนำเป็นอย่างยิ่งว่า เจ้าของรถวอลโว่ควรติดตั้งเฉพาะอุปกรณ์เสริมของแท้ของวอลโว่เท่านั้น และทำการติดตั้งอุปกรณ์เสริมเหล่านั้นโดยช่างเทคนิคฝ่ายบริการของวอลโว่ที่ผ่านการฝึกอบรม และมีคุณสมบัติเหมาะสมเท่านั้น อุปกรณ์เสริมบางอุปกรณ์จะสามารถทำงานได้เมื่อติดตั้งซอฟต์แวร์ที่เกี่ยวข้องลงในระบบคอมพิวเตอร์แล้วเท่านั้น

- อุปกรณ์เสริมของแท้ของวอลโว่ได้ผ่านการทดสอบเพื่อให้มั่นใจได้ว่าจะสามารถทำงานร่วมกับระบบต่างๆ สำหรับประสิทธิภาพ, ความปลอดภัย และการควบคุมการปล่อยมลพิษของรถได้ นอกจากนี้ ช่างเทคนิคฝ่ายบริการของวอลโว่ที่ผ่านการฝึกอบรมและมีคุณสมบัติที่เหมาะสมจะทราบว่าจะติดตั้งอุปกรณ์เสริมต่างๆ บนรถวอลโว่ของท่านได้อย่างปลอดภัยได้ที่ตำแหน่งใด บริการช่างเทคนิคฝ่ายบริการของวอลโว่ที่ผ่านการฝึกอบรมและมีคุณสมบัติที่เหมาะสมเสมอก่อนที่จะติดตั้งอุปกรณ์เสริมใดๆ ในรถของท่าน
- อุปกรณ์ที่ไม่ได้รับการรับรองจากวอลโว่อาจไม่ได้รับการทดสอบโดยเฉพาะสำหรับการใช้งานกับรถของท่าน

- ระบบที่เกี่ยวกับประสิทธิภาพหรือความปลอดภัยของรถบางระบบอาจได้รับผลเสียจากการติดตั้งอุปกรณ์เสริมที่ไม่ได้รับการทดสอบโดยวอลโว่ หรือถ้าติดตั้งโดยผู้ที่ไม่ใช่ระบบการมีในการติดตั้งอุปกรณ์เสริมในรถ
- ความเสียหายที่เกิดขึ้นเนื่องจากอุปกรณ์เสริมที่ติดตั้งโดยไม่ได้รับอนุญาต หรือติดตั้งอย่างไม่ถูกต้อง จะไม่ได้รับการคุ้มครองภายใต้การรับประกันรถใหม่ ข้อมูลเพิ่มเติมเกี่ยวกับการรับประกันจะมีอยู่ในสมุดการรับประกันและการบริการ วอลโว่ไม่ขอรับผิดชอบใดๆ ต่อการเสียชีวิต, การบาดเจ็บ หรือค่าใช้จ่ายที่เกิดขึ้นอันเป็นผลมาจากการติดตั้งอุปกรณ์เสริมที่ไม่ใช่ของแท้

ข้อมูลที่เกี่ยวข้อง

- ข้อมูลสำคัญเกี่ยวกับอุปกรณ์เสริมและอุปกรณ์เพิ่มเติม (น. 43)

การเชื่อมต่ออุปกรณ์เข้ากับซอคเก็ตการตรวจหาข้อบกพร่องของรถ

การเชื่อมต่อและการติดตั้งซอฟต์แวร์ หรือเครื่องมือวิเคราะห์อย่างไม่ต้องอาศัย อาจส่งผลเสียกับระบบอิเล็กทรอนิกส์ของรถ

เราขอแนะนำเป็นอย่างยิ่งว่า เจ้าของรถวอลโว่ควรติดตั้งเฉพาะอุปกรณ์เสริมของแท้ของวอลโว่เท่านั้น และทำการติดตั้งอุปกรณ์เสริมเหล่านั้นโดยช่างเทคนิคฝ่ายบริการของวอลโว่ที่ผ่านการฝึกอบรมและมีคุณสมบัติเหมาะสมเท่านั้น อุปกรณ์เสริมบางอุปกรณ์จะสามารถทำงานได้เมื่อติดตั้งซอฟต์แวร์ที่เกี่ยวข้องลงในระบบคอมพิวเตอร์แล้วเท่านั้น

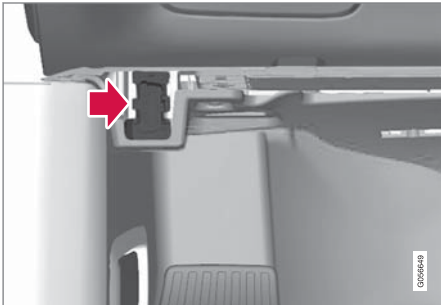

ขั้วต่อสายข้อมูล (On-board Diagnostic, OBDII) จะอยู่ใต้แผงคอนโซลหน้าทางด้านคนขับ

หมายเหตุ

บริษัทรถยนต์วอลโว่ไม่รับผิดชอบต่อผลสืบเนื่องใดๆ หากมีการเชื่อมต่ออุปกรณ์ที่ได้ผ่านการรับรองให้ใช้เข้ากับช่องเสียบ On-board Diagnostic (OBDII) เฉพาะช่างเทคนิคฝ่ายบริการของวอลโว่ ซึ่งผ่านการฝึกอบรมและมีคุณสมบัติเหมาะสมเท่านั้นที่ควรใช้ช่องเสียบนี้

ข้อมูลที่เกี่ยวข้อง

- ข้อมูลสำคัญเกี่ยวกับอุปกรณ์เสริมและอุปกรณ์เพิ่มเติม (น. 43)

การแสดงผลหมายเลขตัวถังรถ

เช่น เมื่อติดต่อกับตัวแทนจำหน่ายของวอลโว่เกี่ยวกับการเป็นสมาชิก Volvo On Call ของท่าน ท่านอาจจำเป็นต้องใช้หมายเลขตัวถังรถ (VIN⁷)

1. กด Settings ในมุมมองระดับบนสุดบนจอแสดงผลส่วนกลาง
2. ไปต่อที่ System → System Information → Vehicle Identification Number
> หมายเลขตัวถังรถจะแสดงขึ้น

การรับประกันสมรรถนะของคนขับ

คนขับเป็นผู้รับผิดชอบในการดำเนินการใดๆ ก็ตามที่ทำให้มั่นใจได้ถึงความปลอดภัยของตัวเอง, ผู้โดยสาร และผู้ใช้รถใช้ถนนรายอื่น ส่วนหนึ่งของความรับผิดชอบนี้ก็คือการหลีกเลี่ยงสิ่งรบกวนสมรรถนะ เช่น การทำกิจกรรมที่ไม่เกี่ยวข้องกับการใช้รถในระหว่างการขับขี่ เป็นต้น

รถวอลโว่คันใหม่ของท่านมีหรืออาจมีระบบความบันเทิงหรือระบบติดต่อสื่อสารที่มีเนื้อหาน่าสนใจ โดยอาจรวมถึงโทรศัพท์เคลื่อนที่พร้อมระบบบลูทูธ, ระบบนำทาง และระบบเครื่องเสียง ซึ่งมีฟังก์ชันการทำงานต่างๆ มากมาย ท่านยังอาจมีอุปกรณ์อิเล็กทรอนิกส์แบบพกพาอื่นๆ เพื่อความสะดวกสบายของท่านอีกด้วย การใช้งานอุปกรณ์เหล่านี้อย่างถูกวิธีและปลอดภัย จะทำให้ได้รับประสบการณ์การขับขี่ที่ดีขึ้น แต่ถ้าใช้งานอุปกรณ์เหล่านี้อย่างไม่เหมาะสม ก็อาจเป็นการรบกวนสมรรถนะของท่านได้

เพื่อแสดงให้เห็นถึงความห่วงใยของวอลโว่ต่อความปลอดภัยของท่าน เราเสนอคำเตือนเกี่ยวกับระบบเหล่านี้ดังต่อไปนี้ ห้ามใช้อุปกรณ์หรือฟังก์ชันการทำงานในรถในลักษณะที่อาจรบกวนสมรรถนะการขับขี่ของท่าน การเสีย

สมรรถนะอาจทำให้เกิดอุบัติเหตุร้ายแรงได้ นอกเหนือจากคำเตือนโดยทั่วไปเหล่านี้แล้ว เราขอแนะนำคำแนะนำต่อไปนี้เกี่ยวกับฟังก์ชันการทำงานใหม่ๆ ที่อาจมีอยู่ในรถ:

คำเตือน

- ห้ามใช้โทรศัพท์มือถือในขณะที่ขับขี่เป็นอันตราย ในบางพื้นที่ ห้ามคนขับใช้โทรศัพท์มือถือในขณะที่รถกำลังแล่น
- หากรถมีระบบนำทางติดตั้งไว้ ท่านต้องกำหนดและเปลี่ยนรายละเอียดการเดินทางขณะที่ยังจอดอยู่
- ห้ามตั้งโปรแกรมระบบเสียงในขณะที่รถแล่น ตั้งโปรแกรมวิทยุให้มีค่าที่ตั้งไว้ล่วงหน้าเมื่อรถจอดอยู่ จากนั้นจึงใช้ค่าที่ตั้งไว้ล่วงหน้า ตามที่โปรแกรมไว้ เพื่อให้สามารถใช้วิทยุได้อย่างรวดเร็วและสะดวกยิ่งขึ้น
- อย่าใช้เครื่องแล็บท็อปหรือคอมพิวเตอร์มือถือในขณะที่รถแล่น

ข้อมูลที่เกี่ยวข้อง

- เสียง, สื่อและอินเทอร์เน็ต (น. 592)

⁷ Vehicle Identification Number

ความปลอดภัย

ความปลอดภัย

รถยนต์จะติดตั้งระบบความปลอดภัยหลากหลายระบบซึ่งจะทำงานพร้อมกัน เพื่อป้องกันคนขับและผู้โดยสารในกรณีที่เกิดอุบัติเหตุ

รถมีเซ็นเซอร์จำนวนหนึ่งติดตั้งอยู่ ซึ่งจะตอบสนองในกรณีที่เกิดอุบัติเหตุ และสั่งงานระบบความปลอดภัยต่างๆ เช่น ถุงลมนิรภัยและตัวดึงเข็มขัดนิรภัย โดยขึ้นอยู่กับสภาพอุบัติเหตุเฉพาะ เช่นการชนที่มุมต่างๆ กัน การพลิกคว่ำ หรือการขับตกถนน ระบบจะตอบสนองในรูปแบบต่างๆ กันเพื่อให้การปกป้องที่ดีที่สุด

นอกจากนี้ ยังมีระบบความปลอดภัยแบบกลไก เช่น Whiplash Protection System อีกด้วย รวมทั้งโครงสร้างของรถยังถูกสร้างขึ้นโดยให้สามารถกระจายแรงการชนที่สูงมากไปยังคาน เสา พื้น หลังคา และชิ้นส่วนอื่นๆ ของตัวถังอีกด้วย

หมอนนิรภัยของรถอาจทำงานหลังการชน ถ้าฟังก์ชันที่สำคัญในรถได้รับความเสียหาย

สัญลักษณ์เตือนในจอแสดงผลสำหรับคนขับ



สัญลักษณ์เตือนในจอแสดงผลสำหรับคนขับจะติดสว่างขึ้นเมื่อระบบไฟฟ้าของรถอยู่ที่ตำแหน่งสวิตช์กุญแจ II สัญลักษณ์จะดับไปหลังจากผ่านไปประมาณ 6 วินาที ถ้าระบบความปลอดภัยไม่มีความผิดปกติ

คำเตือน

ถ้าสัญลักษณ์เตือนยังคงติดสว่างอยู่ หรือติดสว่างขึ้นในระหว่างการขับรถ และมีข้อความ SRS airbag Service urgent Drive to workshop แสดงขึ้นในจอแสดงผลสำหรับคนขับ แสดงว่าระบบความปลอดภัยระบบใดระบบหนึ่งทำงานไม่เต็มที่ วอลโว่ขอแนะนำให้ติดต่อศูนย์บริการของวอลโว่ที่ได้รับอนุญาตอย่างเป็นทางการโดยเร็วที่สุด

คำเตือน

ห้ามดัดแปลงหรือซ่อมแซมระบบความปลอดภัยต่างๆ ของรถด้วยตัวท่านเอง หากระบบใดระบบหนึ่งมีข้อบกพร่องอาจทำให้มีการทำงานผิดปกติ และส่งผลให้เกิดการบาดเจ็บต่อบุคคลอย่างร้ายแรงได้ วอลโว่ขอแนะนำให้ติดต่อศูนย์บริการของวอลโว่ที่ได้รับอนุญาตอย่างเป็นทางการ



ถ้าสัญลักษณ์เตือนเฉพาะไม่ทำงาน สัญลักษณ์เตือนทั่วไปจะติดสว่างขึ้นแทน และจอแสดงผลสำหรับคนขับจะแสดงข้อความเดียวกันขึ้น

ข้อมูลที่เกี่ยวข้อง

- ความปลอดภัยระหว่างการตั้งครรภ์ (น. 49)
- เข็มขัดนิรภัย (น. 51)
- ถุงลมนิรภัย (น. 57)
- Whiplash Protection System (น. 49)
- Safety mode (น. 65)
- ระบบความปลอดภัยสำหรับเด็ก (น. 67)

ความปลอดภัยระหว่างการตั้งครมภ์

สิ่งที่สำคัญก็คือ จะต้องใช้เข็มขัดนิรภัยอย่างถูกต้องในระหว่างการตั้งครมภ์ และคนขับที่ตั้งครมภ์จะต้องปรับที่นั่งอย่างถูกต้อง

เข็มขัดนิรภัย

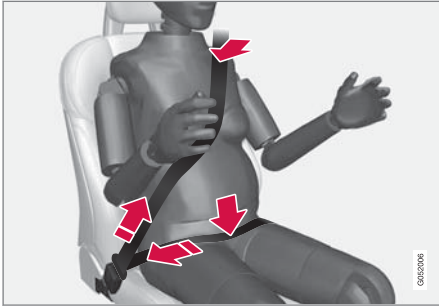

เข็มขัดนิรภัยช่วงทแยงควรจรดเหนือไหล่ จากนั้นผ่านระหว่างหน้าอกและไปยังด้านข้างของหน้าท้อง

เข็มขัดนิรภัยช่วงตักควรจรดคออยู่ราบเหนือต้นขา และอยู่ได้หน้าท้องให้มากที่สุดเท่าที่จะเป็นไปได้ – ห้ามให้เข็มขัดเลื่อนขึ้นไป อย่าให้เข็มขัดนิรภัยหย่อนและดูให้แน่ใจว่าเข็มขัดรัดแน่นกับลำตัวมากที่สุด นอกจากนี้ ให้ตรวจสอบด้วยว่าเข็มขัดนิรภัยไม่มีบิดงอ

ตำแหน่งการนั่ง

เนื่องจากสภาพครรภ์จะเปลี่ยนแปลงไปเรื่อยๆ สตรีมีครรภ์ที่ขับรถจะต้องปรับที่นั่งและพวงมาลัย เพื่อให้สามารถควบคุมรถในขณะขับได้อย่างสะดวก ซึ่งหมายความว่าต้องสามารถบังคับพวงมาลัยและใช้เป็นเหยียบต่างๆ ได้โดยง่าย) ในกรณีนี้ สตรีมีครรภ์ควรพยายามเลื่อนที่นั่งเพื่อให้ได้ระยะห่างระหว่างพวงมาลัยและหน้าท้องให้มากที่สุดเท่าที่จะเป็นไปได้

ข้อมูลที่เกี่ยวข้อง

- ความปลอดภัย (น. 48)
- เข็มขัดนิรภัย (น. 51)
- ที่นั่งด้านหน้าแบบแมนนวล (น. 240)
- ที่นั่งด้านหน้าแบบปรับด้วยระบบไฟฟ้า* (น. 241)

Whiplash Protection System

Whiplash Protection System (WHIPS) สามารถช่วยลดความเสี่ยงของการบาดเจ็บของกระดูกต้นคอและที่หลังจากการสะบัดของศีรษะได้ ระบบนี้ประกอบด้วยเบาะรองนั่งและพนักพิงแบบดูดซับพลังงาน รวมทั้งพนักพิงศีรษะที่ออกแบบมาเป็นพิเศษสำหรับที่นั่งด้านหน้า

WHIPS จะทำงานในกรณีที่เกิดการชนจากด้านหลังรถ ซึ่งมุมและความเร็วของการชน รวมถึงลักษณะของรถที่เข้ามาชนจะมีผลต่อการทำงานของระบบนี้

เมื่อ WHIPS ถูกกระตุ้นให้ทำงาน พนักพิงหลังของที่นั่งด้านหน้าจะเอนไปด้านหลังและเบาะนั่งจะลดต่ำลง เพื่อเปลี่ยนตำแหน่งการนั่งของคนขับและผู้โดยสารบนที่นั่งด้านหน้า การเคลื่อนที่ของระบบจะช่วยดูดซับแรงบางอย่างที่สามารถเกิดขึ้นและทำให้เกิดการบาดเจ็บของกระดูกต้นคอและที่หลังจากการสะบัดของศีรษะได้

⚠ คำเตือน

WHIPS เป็นระบบที่ช่วยเสริมการทำงานของเข็มขัดนิรภัย ต้องคาดเข็มขัดนิรภัยเสมอ



⚠ คำเตือน

ห้ามดัดแปลงหรือซ่อมแซมที่นั่งหรือ WHIPS ด้วยตัวท่านเอง วอลโว่ขอแนะนำให้ติดต่อศูนย์บริการของวอลโว่ที่ได้รับอนุญาตอย่างเป็นทางการ

ถ้าที่นั่งด้านหน้าได้รับแรงในระดับสูงมาก เช่น ในระหว่างที่เกิดการชน จะต้องเปลี่ยนที่นั่งทั้งคู่ ในกรณีนี้ คุณสมบัติในการป้องกันบางอย่างของที่นั่งอาจหายไป ถึงแม้ว่าที่นั่งจะไม่ชำรุดเสียหายก็ตาม

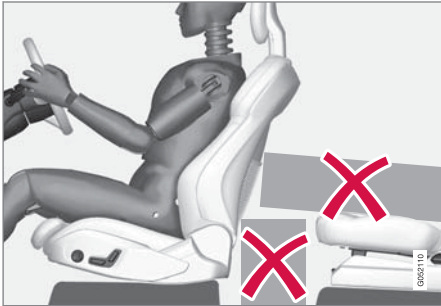

ห้ามวางวัตถุใดๆ ไว้บนพื้นด้านหลังหรือพื้นใต้ที่นั่งด้านหน้าหรือในที่นั่งด้านหลังที่อาจกีดขวางไม่ให้ WHIPS สามารถทำงานได้

⚠ คำเตือน

ห้ามพยายามอัดวัตถุที่แข็งเข้าไประหว่างเบาะรองนั่งของที่นั่งด้านหลังกับพนักพิงที่นั่งด้านหน้า

หากพนักพิงในที่นั่งด้านหลังถูกปรับให้ต่ำลง จะต้องยึดน้ำหนักบรรทุกไว้ เพื่อป้องกันไม่ให้เลื่อนไกลไปยังพนักพิงของที่นั่งด้านหน้าในกรณีที่เกิดการชน

⚠ คำเตือน

หากมีการปรับพนักพิงในที่นั่งด้านหลังให้ต่ำลงหรือใช้ที่นั่งสำหรับเด็กแบบหันไปด้านหลังในที่นั่งด้านหลัง จะต้องเลื่อนที่นั่งด้านหน้าที่ตรงกันไปข้างหน้าเพื่อไม่ให้แตะกับพนักพิงที่ปรับให้ต่ำลงหรือที่นั่งสำหรับเด็ก

ตำแหน่งการนั่ง

เพื่อให้ได้รับการป้องกันสูงสุดจาก WHIPS คนขับและผู้โดยสารจะต้องนั่งอยู่ในตำแหน่งการนั่งที่ถูกต้อง และตรวจสอบให้แน่ใจว่าไม่มีสิ่งใดกีดขวางการทำงานของระบบ

ปรับตำแหน่งการนั่งบนที่นั่งด้านหน้าอย่างถูกต้องก่อนที่จะเริ่มการขับขี่

คนขับและผู้โดยสารบนที่นั่งด้านหน้าควรนั่งอยู่ตรงกลางของที่นั่ง โดยให้มีระยะห่างระหว่างศีรษะกับพนักพิงศีรษะให้น้อยที่สุดเท่าที่จะทำได้

WHIPS และที่นั่งสำหรับเด็ก

การปกป้องของรถสำหรับเด็กที่นั่งอยู่ในที่นั่งสำหรับเด็กหรือบนเบาะรองนั่งเสริมไม่ลดลงแต่อย่างใดเมื่อใช้ WHIPS

ข้อมูลที่เกี่ยวข้อง

- ความปลอดภัย (น. 48)
- ที่นั่งด้านหน้าแบบแมนนวล (น. 240)
- ที่นั่งด้านหน้าแบบปรับด้วยระบบไฟฟ้า* (น. 241)
- Rear Collision Warning (น. 445)

* อุปกรณ์พิเศษ/อุปกรณ์เสริม

เข็มขัดนิรภัย

การเบรกอย่างรุนแรงอาจทำให้ได้รับผลตามหน้าที่ร้ายแรงได้ หากไม่ใช้เข็มขัดรัดนิรภัย

เป็นสิ่งสำคัญที่จะต้องคาดเข็มขัดนิรภัยให้ติดแน่นกับตัว เพื่อให้เข็มขัดสามารถให้การปกป้องสูงสุด ห้ามเอียงพนักพิงหลังไปด้านหลังมากเกินไป เข็มขัดนิรภัยได้รับการออกแบบมาเพื่อให้การป้องกันในตำแหน่งการนั่งปกติ

คำเตือน

โปรดจำไว้เสมอว่า ห้ามหนีบหรือเกี่ยวเข็มขัดนิรภัยเข้ากับขอเกี่ยวหรือตัวยึดต่างๆ ภายในรถ เนื่องจากจะทำให้ไม่สามารถดึงเข็มขัดให้รัดแน่นได้อย่างถูกต้อง

คำเตือน

เข็มขัดนิรภัยและถุงลมนิรภัยเป็นอุปกรณ์ที่ทำงานร่วมกัน ถ้าไม่คาดเข็มขัดนิรภัยหรือใช้งานไม่ถูกต้อง อาจทำให้ประสิทธิภาพในการป้องกันอันตรายจากถุงลมนิรภัยลดลงในกรณีที่เกิดการชน

คำเตือน

ห้ามแก้ไขหรือซ่อมแซมเข็มขัดนิรภัยด้วยตัวเอง วอลโว่ขอแนะนำให้ติดต่อศูนย์บริการของวอลโว่ที่ได้รับอนุญาตอย่างเป็นทางการ

ถ้าเข็มขัดนิรภัยได้รับแรงสูงๆ เช่น ในระหว่างที่เกิดการชน จะต้องเปลี่ยนเข็มขัดนิรภัยทั้งหมด ในกรณีนี้คุณสมบัติในการป้องกันบางอย่างของเข็มขัดนิรภัยอาจหายไป ถึงแม้ว่าเข็มขัดจะไม่ชำรุดเสียหายก็ตาม ถ้าพบร่องรอยของการชำรุดเสียหาย ก็จะต้องเปลี่ยนเข็มขัดนิรภัยด้วยเช่นกัน เข็มขัดนิรภัยชุดใหม่จะต้องเป็นชนิดที่ได้รับการรับรอง และได้รับการออกแบบสำหรับการติดตั้งที่ตำแหน่งเดียวกับกับเข็มขัดนิรภัยที่จะเปลี่ยน

ข้อมูลที่เกี่ยวข้อง

- ความปลอดภัย (น. 48)
- ชุดดึงเข็มขัดนิรภัยกลับ (น. 53)
- การคาดและการปลดเข็มขัดนิรภัย (น. 51)
- ตัวเตือนประตูและเข็มขัดนิรภัย (น. 55)

การคาดและการปลดเข็มขัดนิรภัย

ตรวจสอบให้แน่ใจว่า ผู้โดยสารทุกคนคาดเข็มขัดนิรภัยแล้วก่อนที่จะเริ่มการขับขี่

การคาดเข็มขัดนิรภัย

1. ดึงเข็มขัดนิรภัยออกมาช้าๆ และตรวจสอบให้แน่ใจว่าไม่มีการบิดเกลียวหรือการชำรุดเสียหายใดๆ

หมายเหตุ

เข็มขัดจะล็อก และไม่สามารถดึงออกมาได้อีก:

- ถ้าดึงเข็มขัดออกมาเร็วเกินไป
- เมื่อเบรกหรือมีการเร่ง
- ถ้ารถเอียงมากเกินไป



ความปลอดภัย

- ◀ 2. ล็อคเข็มขัดนิรภัยโดยเสียบสลักล๊อคเข้าในหัวล็อคเข็มขัดนิรภัยสำหรับเข็มขัดเส้นนั้นๆ
 - > เสียง "คลิก" ดังๆ หมายความว่า เข็มขัดนิรภัยล็อคแน่นแล้ว

⚠ คำเตือน

ให้เสียบหัวเข็มขัดนิรภัยในตัวล็อคด้านที่ถูกต้องเสมอ เข็มขัดนิรภัยและหัวเข็มขัดอาจไม่สามารถทำงานได้อย่างถูกต้องในกรณีที่เกิดการชน ทำให้อาจได้รับบาดเจ็บสาหัส

- 3. เข็มขัดนิรภัยสำหรับที่นั่งด้านหน้าจะสามารถปรับความสูงได้

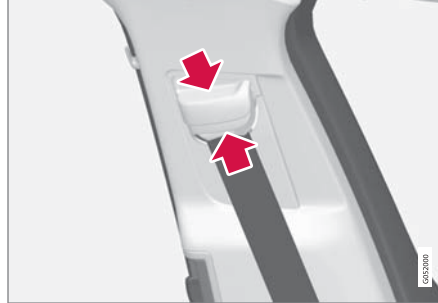

กดตัวยึดที่นั่งแล้วเลื่อนเข็มขัดนิรภัยขึ้นหรือลงปรับเข็มขัดนิรภัยให้สูงที่สุดเท่าที่จะทำได้โดยไม่รัดคอของท่าน

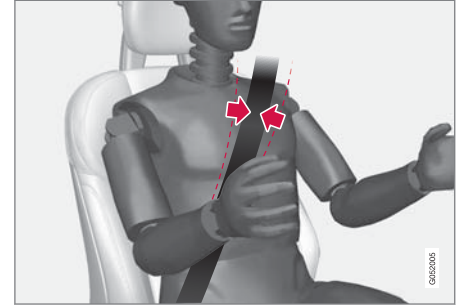

เข็มขัดนิรภัยจะต้องพาดผ่านเหนือหัวไหล่ (ไม่ต่ำลงมาจนอยู่บนแขน)

- 4. ยึดเข็มขัดคาดหน้าตักให้แน่นที่บริเวณเหนือตัก โดยการดึงเข็มขัดพาดไหล่ขึ้นไปทางหัวไหล่

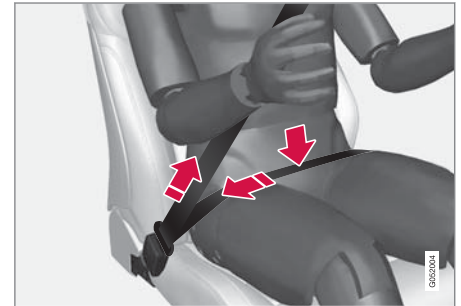

เข็มขัดคาดหน้าตักจะต้องอยู่ที่ระดับต่ำ (ไม่อยู่เหนือช่องท้อง)

คำเตือน

เข็มขัดนิรภัยแต่ละเส้นออกแบบมาให้ใช้งานสำหรับหนึ่งคนเท่านั้น

คำเตือน

โปรดจำไว้เสมอว่า ห้ามหนีบหรือเกี่ยวเข็มขัดนิรภัยเข้ากับขอเกี่ยวหรือตัวยึดต่างๆ ภายในรถ เนื่องจากจะทำให้ไม่สามารถดึงเข็มขัดให้รัดแน่นได้อย่างถูกต้อง

คำเตือน

ห้ามทำให้เข็มขัดนิรภัยชำรุด และห้ามเสียบสิ่งแปลกปลอมในตัวล็อกเข็มขัด เข็มขัดนิรภัยและตัวล็อกหัวเข็มขัดอาจจะไม่ทำงานอย่างถูกต้องในกรณีที่มีการชน ทำให้อาจได้รับบาดเจ็บสาหัส

การปลดเข็มขัดนิรภัย

1. กดปุ่มล็อกสีแดงลงในที่ล็อก และปล่อยให้เข็มขัดถูกดึงกลับเข้าไป
2. หากเข็มขัดไม่ถูกดึงเข้าจนสุด ให้ใช้มือป้อนเข็มขัดเข้าไปเพื่อไม่ให้เข็มขัดหย่อน

ข้อมูลที่เกี่ยวข้อง

- เข็มขัดนิรภัย (น. 51)
- ชุดดึงเข็มขัดนิรภัยกลับ (น. 53)
- ตัวเตือนประตูและเข็มขัดนิรภัย (น. 55)

ชุดดึงเข็มขัดนิรภัยกลับ

รถมีตัวปรับความตึงเข็มขัดนิรภัยแบบมาตรฐานและแบบไฟฟ้า* ติดตั้งอยู่ ซึ่งสามารถดึงรั้งเข็มขัดนิรภัยในสถานการณ์คับขันและในขณะเกิดการชนได้

ตัวดึงเข็มขัดนิรภัยแบบมาตรฐาน

เข็มขัดนิรภัยทุกเส้นจะมีตัวดึงเข็มขัดนิรภัยแบบมาตรฐานติดตั้งอยู่

ตัวดึงเข็มขัดนิรภัยจะดึงเข็มขัดนิรภัยกลับเมื่อเกิดการชนที่มีแรงมากพอ เพื่อให้สามารถดึงตัวผู้โดยสารได้อย่างมีประสิทธิภาพมากขึ้น

ตัวปรับความตึงเข็มขัดนิรภัยแบบไฟฟ้า*

เข็มขัดนิรภัยของคนขับและผู้โดยสารจะมีตัวดึงเข็มขัดนิรภัยแบบไฟฟ้าติดตั้งอยู่

ตัวดึงเข็มขัดนิรภัยจะทำงานร่วมกันกับระบบช่วยเหลือคนขับ City Safety และ Rear Collision Warning และสามารถทำงานร่วมกับระบบเหล่านี้ได้ในสถานการณ์คับขัน เช่น เมื่อมีการเบรคอย่างแรง, การขับออกนอกถนน (เช่น เมื่อรถไหลลงไปในคูน้ำ, ลอยขึ้นจากพื้นหรือชนเข้าบางอย่างในที่ถนน), ลื่นไถล หรือเมื่อเสี่ยง



ความปลอดภัย

- ◀◀ ต่อการเกิดการชน มอเตอร์ไฟฟ้าของตัวดึงเข็มขัดนิรภัยจะดึงเข็มขัดนิรภัยให้รัดแน่น

ตัวปรับความตึงเข็มขัดนิรภัยแบบไฟฟ้าจะช่วยในการปรับให้ผู้โดยสารอยู่ในตำแหน่งที่ดีขึ้น ซึ่งช่วยลดความเสี่ยงในการชนกับส่วนต่างๆ ภายในรถ และเพิ่มประสิทธิภาพของระบบความปลอดภัย เช่น ถุงลมนิรภัย เป็นต้น

เมื่อสถานการณ์ที่มีความวิกฤติสิ้นสุดลง ตัวปรับความตึงเข็มขัดนิรภัยและเข็มขัดนิรภัยไฟฟ้าจะกลับมาทำงานอีกครั้งโดยอัตโนมัติ แต่สามารถให้มันกลับมาทำงานอีกครั้งด้วยตัวเองได้ด้วย

! สำคัญ

ถ้าถุงลมนิรภัยผู้โดยสารถูกปิดใช้งานไว้ ตัวดึงเข็มขัดนิรภัยแบบไฟฟ้าด้านผู้โดยสารจะถูกปิดใช้งานด้วย

⚠ คำเตือน

ห้ามแก้ไขหรือซ่อมแซมเข็มขัดนิรภัยด้วยตัวเอง วอลโว่ขอแนะนำให้ติดต่อศูนย์บริการของวอลโว่ที่ได้รับอนุญาตอย่างเป็นทางการ

ถ้าเข็มขัดนิรภัยได้รับแรงสูงๆ เช่น ในระหว่างที่เกิดการชน จะต้องเปลี่ยนเข็มขัดนิรภัยทั้งหมด ในกรณีนี้คุณสมบัติในการป้องกันบางอย่างของเข็มขัดนิรภัยอาจหายไป ถึงแม้ว่าเข็มขัดจะไม่ชำรุดเสียหายก็ตาม ถ้าพบร่องรอยของการชำรุดเสียหาย ก็จะต้องเปลี่ยนเข็มขัดนิรภัยด้วยเช่นกัน เข็มขัดนิรภัยชุดใหม่จะต้องเป็นชนิดที่ได้รับการรับรอง และได้รับการออกแบบสำหรับการติดตั้งที่ตำแหน่งเดียวกันกับเข็มขัดนิรภัยที่จะเปลี่ยน

ข้อมูลที่เกี่ยวข้อง

- เข็มขัดนิรภัย (น. 51)
- การคาดและการปลดเข็มขัดนิรภัย (น. 51)
- การรีเซ็ตตัวปรับความตึงเข็มขัดนิรภัยแบบไฟฟ้า* (น. 55)
- การเปิดใช้งานและการปิดใช้งานถุงลมนิรภัยด้านผู้โดยสาร* (น. 60)

- City Safety™ (น. 430)
- Rear Collision Warning (น. 445)

การรีเซ็ตตัวปรับความตึงเข็มขัดนิรภัยแบบไฟฟ้า*

ตัวปรับความตึงเข็มขัดนิรภัยแบบไฟฟ้าได้รับการออกแบบให้ทำการรีเซ็ตโดยอัตโนมัติ แต่ถ้าเข็มขัดนิรภัยยังไม่ร่นกลับ ก็สามารถรีเซ็ตตัวปรับความตึงเข็มขัดนิรภัยในแบบแมนนวลได้

1. หยุดในตำแหน่งที่ปลอดภัย
2. ปลดเข็มขัดนิรภัยแล้วคาดเข็มขัดนิรภัยอีกครั้ง
 - > เข็มขัดนิรภัยและตัวดึงเข็มขัดนิรภัยแบบไฟฟ้าจะถูกรีเซ็ต

คำเตือน

ห้ามแก้ไขหรือซ่อมแซมเข็มขัดนิรภัยด้วยตัวเอง วอลโว่ขอแนะนำให้คุณติดต่อศูนย์บริการของวอลโว่ที่ได้รับอนุญาตอย่างเป็นทางการ

ถ้าเข็มขัดนิรภัยได้รับแรงสูงๆ เช่น ในระหว่างที่เกิดการชน จะต้องเปลี่ยนเข็มขัดนิรภัยทั้งหมด ในกรณีนี้คุณสมบัติในการป้องกันบางอย่างของเข็มขัดนิรภัยอาจหายไป ถึงแม้ว่าเข็มขัดจะไม่ชำรุดเสียหายก็ตาม ถ้าพบร่องรอยของการชำรุดเสียหาย ก็จะต้องเปลี่ยนเข็มขัดนิรภัยด้วยเช่นกัน เข็มขัดนิรภัยชุดใหม่จะต้องเป็นชนิดที่ได้รับการรับรอง และได้รับการออกแบบสำหรับการติดตั้งที่ตำแหน่งเดียวกับเข็มขัดนิรภัยที่จะเปลี่ยน

ข้อมูลที่เกี่ยวข้อง

- ชุดดึงเข็มขัดนิรภัยกลับ (น. 53)
- เข็มขัดนิรภัย (น. 51)

ตัวเตือนประตูและเข็มขัดนิรภัย

ระบบจะเตือนผู้โดยสารที่ไม่ได้คาดเข็มขัดนิรภัยให้คาดเข็มขัดนิรภัย และยังเตือนเกี่ยวกับประตู, ฝากระโปรงหน้า, ประตูท้าย หรือฝาปิดที่เติมน้ำมันเชื้อเพลิงที่เปิดอยู่อีกด้วย

ภาพกราฟิกบนจอแสดงผลสำหรับคนขับ

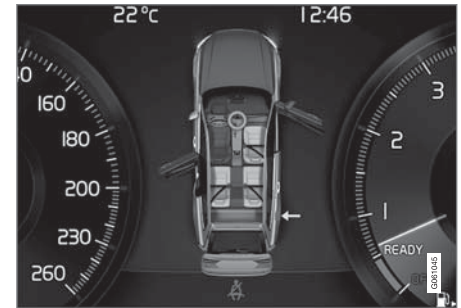

ภาพกราฟิกบนจอแสดงผลสำหรับคนขับจะมีการเตือนที่แตกต่างกันหลายแบบ สีการเตือนบนประตูและประตูท้ายจะขึ้นอยู่กับความเร็วรถ

ภาพกราฟิกบนจอแสดงผลสำหรับคนขับจะแสดงว่า มีการใช้งานที่นั่งอยู่โดยที่ผู้โดยสารได้คาดและไม่ได้คาดเข็มขัดนิรภัย

ความปลอดภัย

ภาพกราฟิกเดียวกันนี้ยังจะแสดงภาพ หากฝากระป๋อง หน้า, ประตูท้าย, ฝาปิดที่เติมน้ำมันเชื้อเพลิง หรือประตูใด ๆ อยู่

สามารถยืนยันภาพกราฟิกได้โดยการกดปุ่ม O บนแผงปุ่มกดบนพวงมาลัยด้านขวา

ระบบเตือนเข็มขัดนิรภัย



ตัวเตือนด้วยภาพในแผงคอนโซลที่หลังคา

ตัวเตือนด้วยภาพจะแสดงขึ้นในแผงคอนโซลที่หลังคา และโดยใช้สัญลักษณ์เตือนในจอแสดงผลสำหรับคนขับ เสียงเตือนจะขึ้นอยู่กับความเร็ว เวลาการขับขึ้นและระยะทาง

สถานะเข็มขัดนิรภัยของคนขับและผู้โดยสารจะแสดงขึ้น ในภาพกราฟิกของจอแสดงผลสำหรับคนขับ เมื่อมีการคาดหรือไม่ได้คาดเข็มขัดนิรภัย

ระบบเตือนเข็มขัดนิรภัยไม่ครอบคลุมถึงเบาะนั่งสำหรับเด็กต่างๆ

เบาะนั่งหน้า

ถ้าคนขับหรือผู้โดยสารด้านหน้าไม่ได้คาดเข็มขัดนิรภัย ตัวเตือนด้วยภาพและเสียงเตือนจะเตือนคนขับและผู้โดยสารบนที่นั่งด้านหน้าให้คาดเข็มขัดนิรภัย

เบาะนั่งด้านหลัง

ระบบเตือนเข็มขัดนิรภัยในเบาะนั่งหลังมีการทำงานย่อยสองการทำงาน:

- ให้ข้อมูลเกี่ยวกับเข็มขัดนิรภัยที่ใช้งานอยู่ในเบาะนั่งหลัง ภาพกราฟิกบนจอแสดงผลสำหรับคนขับจะแสดงขึ้นเมื่อมีการคาดเข็มขัดนิรภัย
- การเตือนว่าเข็มขัดนิรภัยของที่นั่งด้านหลังถูกปลดออกในระหว่างการเดินทางโดยใช้ตัวเตือนด้วยภาพและเสียงเตือน ตัวเตือนจะหยุดทำงานทันทีที่คาดเข็มขัดนิรภัยอีกครั้ง

ตัวเตือนสำหรับประตู, ฝากระป๋องหน้า, ประตูท้าย และฝาปิดที่เติมน้ำมันเชื้อเพลิง

ถ้าฝากระป๋องหน้า, ประตูท้าย, ฝาปิดที่เติมน้ำมันเชื้อเพลิง หรือประตูใดประตูหนึ่งปิดไม่สนิท ภาพกราฟิกบนจอแสดงผลสำหรับคนขับจะแสดงว่าสิ่งใดเปิดอยู่ หยุดรถในที่ปลอดภัยทันทีที่สามารถทำได้ แล้วปิดส่วนที่เป็นต้นเหตุของการเตือนให้สนิท



ถ้าขับรถที่ความเร็วต่ำกว่าประมาณ 10 กม./ชม. (6 ไมล์ต่อชั่วโมง) สัญลักษณ์แสดงข้อมูลบนจอแสดงผลสำหรับคนขับจะติดสว่างขึ้น



ถ้าขับรถที่ความเร็วสูงกว่าประมาณ 10 กม./ชม. (6 ไมล์ต่อชั่วโมง) สัญลักษณ์เตือนบนจอแสดงผลสำหรับคนขับจะติดสว่างขึ้น

ข้อมูลที่เกี่ยวข้อง

- เข็มขัดนิรภัย (น. 51)
- การคาดและการปลดเข็มขัดนิรภัย (น. 51)

ถุงลมนิรภัย

รถมีถุงลมนิรภัยและม่านนิรภัยกันกระแทกสำหรับคนขับและผู้โดยสารติดตั้งอยู่

หมายเหตุ

ตัวตรวจจับจะตอบสนองแตกต่างกันออกไปโดยขึ้นอยู่กับลักษณะของการชน รวมทั้งขึ้นอยู่กับว่าได้คาดเข็มขัดนิรภัยไว้หรือไม่ หลักการนี้จะนำไปใช้กับเข็มขัดนิรภัยที่ทุกตำแหน่ง

ดังนั้น เป็นไปได้ว่าอาจมีถุงลมนิรภัยเพียงหนึ่งชุด (หรืออาจไม่มีเลย) ที่พองตัวเมื่อเกิดการชน ตัวตรวจจับจะตรวจจับแรงการชนที่ปะทะเข้ากับรถ และจะปรับสภาพการทำงานให้สอดคล้องกัน เพื่อให้ถุงลมนิรภัยหนึ่งชุด, มากกว่าหนึ่งชุดพองตัวออก หรือไม่มีถุงลมนิรภัยชุดใดพองตัวขึ้นเลย

คำเตือน

โมดูลควบคุมของระบบถุงลมนิรภัยมีตำแหน่งอยู่ที่คอนโซลกลาง หากคอนโซลกลางเปียกน้ำหรือของเหลวอื่น ๆ ให้ดึงสายเคเบิลที่ต่อกับแบตเตอรี่สตาร์ทออก ห้ามลองสตาร์ทรถเนื่องจากถุงลมนิรภัยอาจทำงาน การกักรถ วอลโว่ขอแนะนำให้ท่านใช้วิธีขนสงรถไปที่ศูนย์บริการของวอลโว่ที่ได้รับการแต่งตั้ง

ถุงลมนิรภัยพองตัวออก

ถ้าถุงลมนิรภัยชุดใดชุดหนึ่งพองตัวออก เราขอแนะนำดังต่อไปนี้:

- การกักรถ วอลโว่ขอแนะนำให้ใช้วิธีขนสงรถไปที่ศูนย์บริการของวอลโว่ที่ได้รับการแต่งตั้ง ห้ามขับรถโดยที่ถุงลมนิรภัยต่างๆ พองตัวอยู่
- วอลโว่ขอแนะนำให้ใช้ศูนย์บริการของวอลโว่ที่ได้รับการแต่งตั้งอย่างเป็นทางการ ในการเปลี่ยนส่วนประกอบต่างๆ ในระบบนิรภัยของรถ
- ไปพบแพทย์เสมอ

คำเตือน

ห้ามขับรถโดยที่ถุงลมนิรภัยพองตัวแล้ว ถุงลมนิรภัยอาจทำให้การบังคับรถเป็นไปโดยยากลำบาก รวมทั้งระบบความปลอดภัยอื่นๆ อาจได้รับความเสียหายได้ ครันและฝุ่นละอองที่เกิดขึ้นขณะที่ถุงลมนิรภัยพองตัวอาจทำให้เกิดการบาดเจ็บ/การระคายเคืองต่อผิวหนังและดวงตาได้ หากเกิดการระคายเคืองให้ล้างทำความสะอาดด้วยน้ำเย็น การพองตัวที่รวดเร็วและเส้นใยของถุงลมนิรภัยอาจเป็นสาเหตุให้เกิดแผลถลอกและผิวหนังแสบร้อนได้

ข้อมูลที่เกี่ยวข้อง

- ความปลอดภัย (น. 48)
- ถุงลมนิรภัยคนขับ (น. 58)
- ถุงลมนิรภัยด้านผู้โดยสาร (น. 59)
- ถุงลมนิรภัยด้านข้าง (น. 63)
- ม่านลมนิรภัย (น. 64)

ถุงลมนิรภัยคนขับ

เพื่อเป็นการเสริมการทำงานของเข็มขัดนิรภัย รถจะมีถุงลมนิรภัยที่พวงมาลัยและถุงลมนิรภัยบริเวณเข้า¹ ติดตั้งอยู่ที่ด้านคนขับ



ถุงลมนิรภัยที่พวงมาลัยและถุงลมนิรภัยบริเวณเข้า¹ ที่ด้านคนขับในที่นั่งด้านหน้า

ในกรณีที่เกิดการชนด้านหน้า ถุงลมนิรภัยจะช่วยป้องกันบริเวณศีรษะ, ลำคอ, ใบหน้า และทรวงอกของคนขับ รวมถึงบริเวณเข้าและขาด้วย

การชนในระดับที่รุนแรงพอจะกระตุ้นการทำงานของเซ็นเซอร์ต่างๆ และถุงลมนิรภัยจะพองตัว ถุงลมนิรภัยจะรองรับผู้โดยสารจากแรงกระแทกที่เกิดขึ้นเนื่องจากการ

ชน ถุงลมนิรภัยจะยุบตัวเมื่อถูกอัด เมื่อสิ่งนี้เกิดขึ้น คนขับจะกระจายเข้าไปในรถ ซึ่งถือเป็นเรื่องปกติ ขั้นตอนทั้งหมดนี้รวมถึงการพองตัวและการยุบตัวของถุงลมนิรภัยจะเกิดขึ้นภายในเสี้ยววินาที

⚠ คำเตือน

เข็มขัดนิรภัยและถุงลมนิรภัยเป็นอุปกรณ์ที่ทำงานร่วมกัน ถ้าไม่คาดเข็มขัดนิรภัยหรือใช้งานไม่ถูกต้อง อาจทำให้ประสิทธิภาพในการป้องกันอันตรายจากถุงลมนิรภัยลดลงในกรณีที่เกิดการชน เพื่อลดความเสี่ยงต่อการบาดเจ็บในกรณีที่เกิดถุงลมนิรภัยพองตัว ผู้โดยสารต้องนั่งตัวตรงโดยไม่เท้าวางบนพื้นและหลังพิงติดกับพนักพิง

⚠ คำเตือน

วอลโว่ขอแนะนำให้ติดต่อศูนย์บริการของวอลโว่ที่ได้รับอนุญาตอย่างเป็นทางการเพื่อขอรับการซ่อม การทำงานกับระบบถุงลมนิรภัยที่ไม่ถูกต้องอาจทำให้เกิดความผิดพลาดในการทำงานและส่งผลให้เกิดการบาดเจ็บต่อร่างกายได้

ตำแหน่งของถุงลมนิรภัยที่พวงมาลัย

ถุงลมนิรภัยนี้ติดตั้งอยู่ในตรงกลางของพวงมาลัย พวงมาลัยจะมีเครื่องหมาย AIRBAG กำกับไว้

ตำแหน่งของถุงลมนิรภัยบริเวณเข้า¹

ถุงลมนิรภัยจะถูกพับไว้ในส่วนด้านล่างของแผงคอนโซลหน้า ที่ด้านคนขับ แผงครอบจะมีเครื่องหมาย AIRBAG กำกับไว้

⚠ คำเตือน

ห้ามวางหรือติดวัตถุใดๆ ที่ด้านบนหรือด้านหน้าของแผงปิดที่ถุงลมนิรภัยบริเวณเข้าติดตั้งอยู่

ข้อมูลที่เกี่ยวข้อง

- ถุงลมนิรภัย (น. 57)
- ถุงลมนิรภัยด้านผู้โดยสาร (น. 59)

¹ ถุงลมนิรภัยบริเวณเข้าจะมีติดตั้งอยู่ในรถในบางตลาดเท่านั้น

ถุงลมนิรภัยด้านผู้โดยสาร

รถยนต์จะมีถุงลมนิรภัยด้านผู้โดยสารในที่นั่งด้านหน้า เพื่อช่วยเสริมการทำงานของเข็มขัดนิรภัย

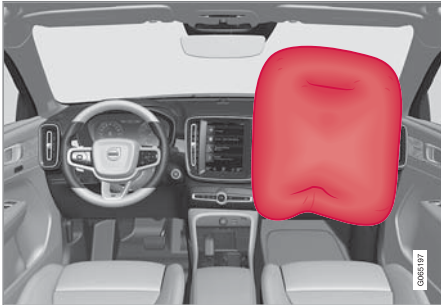

ถุงลมนิรภัยด้านผู้โดยสารด้านหน้าในที่นั่งด้านหน้า

ในกรณีที่เกิดการชนด้านหน้า ถุงลมนิรภัยจะช่วยป้องกันบริเวณศีรษะ, ลำคอ, ไบหน้ และทรวงอกของผู้โดยสาร รวมถึงบริเวณเข่าและขาด้วย

การชนในระดับที่รุนแรงพอจะกระตุ้นการทำงานของเซ็นเซอร์ต่างๆ และถุงลมนิรภัยจะพองตัว ถุงลมนิรภัยจะรองรับผู้โดยสารจากแรงกระแทกที่เกิดขึ้นเนื่องจากการชน ถุงลมนิรภัยจะยุบตัวเมื่อถูกอัด เมื่อสิ่งนี้เกิดขึ้น คิว้นจะกระจายเข้าไปในรถ ซึ่งถือเป็นเรื่องปกติ ขึ้นตอน

ทั้งหมดนี้รวมถึงการพองตัวและการยุบตัวของถุงลมนิรภัยจะเกิดขึ้นภายในเสี้ยววินาที

⚠ คำเตือน

เข็มขัดนิรภัยและถุงลมนิรภัยเป็นอุปกรณ์ที่ทำงานร่วมกัน ถ้าไม่คาดเข็มขัดนิรภัยหรือใช้งานไม่ถูกต้อง อาจทำให้ประสิทธิภาพในการป้องกันอันตรายจากถุงลมนิรภัยลดลงในกรณีที่เกิดการชน

เพื่อลดความเสี่ยงต่อการบาดเจ็บในกรณีที่ถุงลมนิรภัยพองตัว ผู้โดยสารต้องนั่งตัวตรงโดยไม่เท้าวางบนพื้นและหลังพิงติดกับพนักพิง

⚠ คำเตือน

วอลโว่ขอแนะนำให้คุณติดต่อศูนย์บริการของวอลโว่ที่ได้รับอนุญาตอย่างเป็นทางการเพื่อขอรับการซ่อม การทำงานกับระบบถุงลมนิรภัยที่ไม่ถูกต้องอาจทำให้เกิดความผิดพลาดในการทำงานและส่งผลให้เกิดการบาดเจ็บต่อร่างกายได้

ตำแหน่งของถุงลมนิรภัยผู้โดยสาร

ถุงลมนิรภัยนี้จะพับเก็บอยู่ในที่เก็บบริเวณเหนือช่องเก็บของหน้ารถ แผงครอบจะมีเครื่องหมาย AIRBAG กำกับไว้

⚠ คำเตือน

ห้ามใส่วัตถุใดๆ ที่ด้านหน้าหรือด้านบนเหนือแผงคอนโซลที่มีถุงลมนิรภัยติดตั้งอยู่

ป้ายสำหรับถุงลมนิรภัยผู้โดยสาร



รูปลอกจะอยู่บนที่บังแดดด้านผู้โดยสาร



รูปลอกจะอยู่บนเสาประตูด้านผู้โดยสาร ป้ายสำหรับถุงลมนิรภัยจะสามารถมองเห็นได้เมื่อเปิดประตูผู้โดยสาร

รูปลอกเตือนสำหรับถุงลมนิรภัยผู้โดยสารจะอยู่ในตำแหน่งตามที่แสดงไว้ด้านบน

คำเตือน

ถ้ารถไม่มีสวิตช์เปิดใช้งาน/ยกเลิกการทำงานของถุงลมนิรภัยผู้โดยสารติดตั้งอยู่ ถุงลมนิรภัยจะพร้อมทำงานอยู่ตลอดเวลา

คำเตือน

ห้ามยืนหรือนั่งที่ด้านหน้าของที่นั่งผู้โดยสารด้านหน้า ห้ามใช้ที่นั่งสำหรับเด็กแบบหันไปทางด้านหลังบนที่นั่งผู้โดยสารด้านหน้าถ้าเปิดใช้งานถุงลมนิรภัยไว้ ห้ามไม่ให้ผู้โดยสารที่นั่งหันไปทางด้านหน้า (ทั้งเด็กและผู้ใหญ่) นั่งบนที่นั่งผู้โดยสารด้านหน้าเมื่อเปิดใช้งานถุงลมนิรภัยผู้โดยสารไว้

หากไม่ปฏิบัติตามคำแนะนำที่กล่าวไว้ข้างต้น อาจทำให้ได้รับอันตรายถึงแก่ชีวิตหรือได้รับบาดเจ็บร้ายแรงได้

ข้อมูลที่เกี่ยวข้อง

- ถุงลมนิรภัย (น. 57)
- ถุงลมนิรภัยคนขับ (น. 58)
- การเปิดใช้งานและการปิดใช้งานถุงลมนิรภัยด้านผู้โดยสาร* (น. 60)

การเปิดใช้งานและการปิดใช้งานถุงลมนิรภัยด้านผู้โดยสาร*

ถ้ารถติดตั้งสวิตช์ Passenger Airbag Cut Off Switch (PACOS) ไว้ จะสามารถปิดการทำงานของถุงลมนิรภัยผู้โดยสารได้

สวิตช์

สวิตช์สำหรับถุงลมนิรภัยผู้โดยสาร (PACOS) อยู่ที่ขอบของคอนโซลหน้าที่นั่งผู้โดยสาร และสามารถเข้าถึงได้เมื่อเปิดประตูผู้โดยสาร

ตรวจสอบว่าสวิตช์อยู่ในตำแหน่งที่ต้องการ

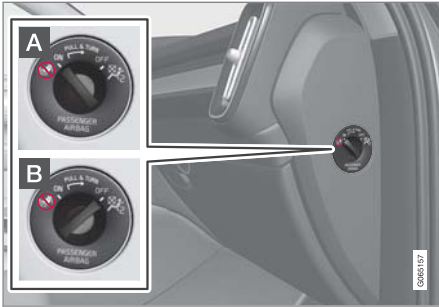

A ON - ถุงลมนิรภัยเปิดใช้งานอยู่ และผู้โดยสารที่นั่งหันไปด้านหน้า (ทั้งเด็กและผู้ใหญ่) สามารถนั่งบนที่นั่งผู้โดยสารได้อย่างปลอดภัย

B OFF - ถุงลมนิรภัยปิดใช้งานอยู่ และเด็กที่นั่งบนที่นั่งสำหรับเด็กแบบหันไปด้านหลังสามารถนั่งบนที่นั่งผู้โดยสารได้อย่างปลอดภัย

คำเตือน

ถ้ารถไม่มีสวิตช์เปิดใช้งาน/ยกเลิกการทำงานของถุงลมนิรภัยผู้โดยสารติดตั้งอยู่ ถุงลมนิรภัยจะพร้อมทำงานอยู่ตลอดเวลา

การเปิดใช้งานถุงลมนิรภัยด้านผู้โดยสาร



- 1 ดึงสวิตช์ออกไปทางด้านนอก และหมุนจากตำแหน่ง OFF (B) ไปยังตำแหน่ง ON (A)
 > จอแสดงผลสำหรับคนขับแสดงข้อความ Passenger airbag on Please acknowledge

หมายเหตุ

หากมีการสั่งงาน/ยกเลิกการทำงานถุงลมนิรภัยด้านผู้โดยสาร เมื่อรถอยู่ในตำแหน่งสวิตช์กุญแจ I หรือต่ำกว่า ข้อความจะแสดงขึ้นในจอแสดงผลสำหรับคนขับและไฟแสดงการทำงานในคอนโซลหลังคาจะติดสว่างเป็นเวลาประมาณ 6 วินาที หลังจากที่ตั้งค่าระบบไฟฟ้าของรถไปยังตำแหน่งสวิตช์กุญแจ II

2. ยืนยันข้อความโดยการกดปุ่ม O ที่เป็นกทางด้านขวาบนพวงมาลัย

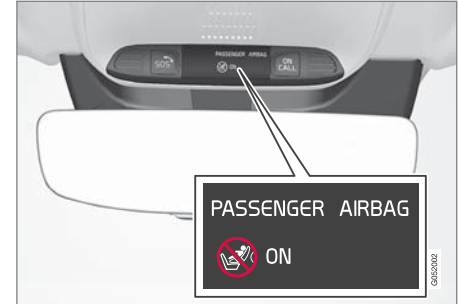

- > ข้อความและสัญลักษณ์เตือนในคอนโซลที่หลังคาจะแสดงให้ทราบว่า ถุงลมนิรภัยสำหรับที่นั่งผู้โดยสารด้านหน้าได้เปิดใช้งานแล้ว



คำเตือน

ห้ามใช้ที่นั่งสำหรับเด็กแบบหันไปทางด้านหลังบนที่นั่งผู้โดยสารด้านหน้าเมื่อเปิดใช้งานถุงลมนิรภัยไว้

เมื่อมีผู้โดยสารที่นั่งหันหน้าไปทางด้านหน้า (ทั้งเด็กและผู้ใหญ่) นั่งอยู่บนที่นั่งผู้โดยสารด้านหน้า จะต้องเปิดใช้งานถุงลมนิรภัยสำหรับผู้โดยสารเสมอ

หากไม่ปฏิบัติตามคำแนะนำที่กล่าวไว้ข้างต้น อาจทำให้ได้รับอันตรายถึงแก่ชีวิตหรือได้รับบาดเจ็บร้ายแรงได้

การปิดใช้งานถุงลมนิรภัยด้านผู้โดยสาร

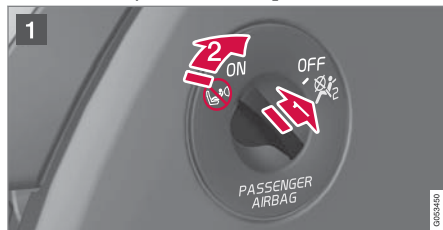

- 1 ดึงสวิตช์ออกไปทางด้านนอก และหมุนจากตำแหน่ง ON (A) ไปยังตำแหน่ง OFF (B)

> จอแสดงผลสำหรับคนขับแสดงข้อความ
Passenger airbag off Please acknowledge

หมายเหตุ

หากมีการสั่งงาน/ยกเลิกการทำงานของถุงลมนิรภัยด้านผู้โดยสาร เมื่อรถอยู่ในตำแหน่งสวิตช์กุญแจ I หรือต่ำกว่า ข้อความจะแสดงขึ้นในจอแสดงผลสำหรับคนขับและไฟแสดงการทำงานของคอนโซลหลังคาจะติดสว่างเป็นเวลาประมาณ 6 วินาที หลังจากที่ตั้งค่าระบบไฟฟ้าของรถไปยังตำแหน่งสวิตช์กุญแจ II

- 2. ยืนยันข้อความโดยการกดปุ่ม O ที่เป็นกทางด้านขวาบนพวงมาลัย

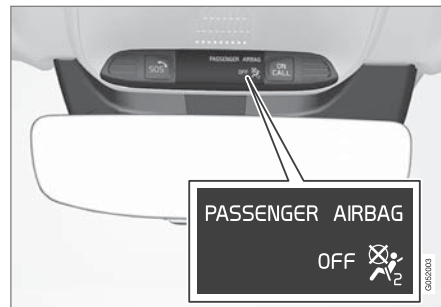

> ข้อความและสัญลักษณ์ในคอนโซลที่หลังคาจะแสดงให้ทราบว่า ถุงลมนิรภัยสำหรับที่นั่งผู้โดยสารด้านหน้าถูกยกเลิกการทำงาน

คำเตือน

ห้ามไม่ให้ผู้โดยสารที่นั่งหันไปทางด้านหน้า (ทั้งเด็กและผู้ใหญ่) นั่งบนที่นั่งผู้โดยสารเมื่อปิดใช้งานถุงลมนิรภัยไว้

การไม่ปฏิบัติตามคำแนะนำข้างต้นอาจทำให้ได้รับอันตรายถึงแก่ชีวิตหรือได้รับบาดเจ็บร้ายแรงได้

! **สำคัญ**

ถ้าถุงลมนิรภัยผู้โดยสารถูกปิดใช้งานไว้ ตัวดึงเข็มขัดนิรภัยแบบไฟฟ้าด้านผู้โดยสารจะถูกปิดใช้งานด้วย

ข้อมูลที่เกี่ยวข้อง

- ชุดดึงเข็มขัดนิรภัยกลับ (น. 53)
- ที่นั่งสำหรับเด็ก (น. 67)

ถุงลมนิรภัยด้านข้าง

ในกรณีที่เกิดการชน ถุงลมนิรภัยด้านข้างที่ด้านคนขับและที่นั่งผู้โดยสารจะทำงานเพื่อป้องกันบริเวณหน้าอกและสะโพก



ถุงลมนิรภัยด้านข้างติดตั้งอยู่ในโครงพนักพิงชั้นนอกของที่นั่งด้านหน้า ซึ่งจะช่วยป้องกันคนขับและผู้โดยสารที่นั่งในที่นั่งด้านหน้า

เมื่อเกิดการชนอย่างรุนแรงพอ เช่น เซอร์ต่างๆ จะตอบสนอง และถุงลมนิรภัย (ต่างๆ) จะพองตัวด้วยแก๊สที่ร้อน ถุงลมนิรภัยจะพองตัวระหว่างผู้โดยสารและแผงประตูเพื่อรองรับแรงกระแทก ถุงลมนิรภัยจะยุบตัวเมื่อถูกอัดโดยปกติแล้วถุงลมนิรภัยด้านข้างจะพองตัวเฉพาะด้านที่เกิดการชนเท่านั้น

! **คำเตือน**

วอลโว่ขอแนะนำให้คุณติดต่อศูนย์บริการของวอลโว่ที่ได้รับอนุญาตอย่างเป็นทางการเพื่อขอรับการซ่อม การทำงานกับระบบถุงลมนิรภัยด้านข้างอย่างไม่ต้องอาจทำให้เกิดการทำงานผิดพลาด และส่งผลให้เกิดการบาดเจ็บร้ายแรงได้

! **คำเตือน**

ห้ามวางวัตถุใดๆ ไว้ระหว่างด้านนอกของที่นั่งกับแผงประตู เนื่องจากบริเวณนี้เป็นบริเวณการทำงานของถุงลมนิรภัย

วอลโว่ขอแนะนำให้คุณเฉพาะแผ่นปิดที่นั่งรถยนต์ที่ได้รับอนุญาตจากวอลโว่เท่านั้น แผ่นปิดที่นั่งอื่นๆ อาจกีดขวางการทำงานของถุงลมนิรภัยได้

! **คำเตือน**

ถุงลมนิรภัยด้านข้างเป็นระบบที่ช่วยเสริมการทำงานของเข็มขัดนิรภัย ต้องคาดเข็มขัดนิรภัยเสมอ

ความปลอดภัย

◀◀ ถุงลมนิรภัยด้านข้างและที่นั่งเด็ก

การปกป้องของรถแก่เด็กที่นั่งอยู่ในเบาะนั่งสำหรับเด็กหรือบนเบาะรองนั่งไม่ลดลงแต่อย่างใดเมื่อใช้ระบบถุงลมนิรภัยด้านข้าง

ข้อมูลที่เกี่ยวข้อง

- ถุงลมนิรภัย (น. 57)

ม่านลมนิรภัย

ม่านนิรภัยกันกระแทก Inflatable Curtain (IC) จะช่วยป้องกันไม่ให้ศีรษะของคนขับและผู้โดยสารกระแทกกับส่วนต่างๆ ภายในรถเมื่อเกิดการชน

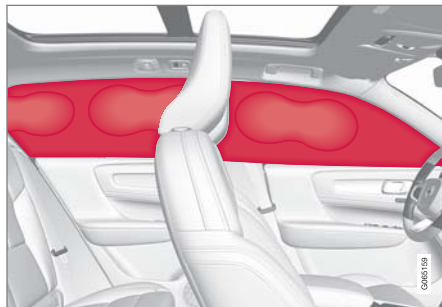

ม่านนิรภัยจะยึดติดเข้ากับแนวขอบหลังคาทั้งสองด้านทำหน้าที่ช่วยป้องกันคนขับและผู้โดยสาร แผงปิดจะมีป้าย IC AIRBAG ติดไว้

เมื่อเกิดการชนที่รุนแรงพอ เช่นชนรถต่างๆ จะตอบสนองและม่านนิรภัยกันกระแทกจะพองตัว

⚠ คำเตือน

วอลโว่ขอแนะนำให้ติดต่อศูนย์บริการของวอลโว่ที่ได้รับอนุญาตอย่างเป็นทางการเพื่อขอรับการซ่อม หากระบบถุงลมนิรภัยแบบแถบมีข้อบกพร่องอาจทำให้การทำงานของนิรภัยผิดพลาดและส่งผลให้เกิดการบาดเจ็บต่อบุคคลอย่างร้ายแรงได้

⚠ คำเตือน

ห้ามแขวนหรือผูกวัตถุที่มีน้ำหนักมากบนมือจับบนหลังคา ขอเกี่ยวได้รับการออกแบบมาสำหรับเสื้อคลุมที่อ่อนนุ่มเท่านั้น (ไม่ใช่สำหรับวัตถุแข็ง เช่น ร่ม เป็นต้น)

ห้ามขึ้นสกรูหรือติดตั้งสิ่งใดบนแผงบุหลังคา เสาประตู หรือแผงด้านข้างของรถยนต์ เนื่องจากอาจทำให้ความสามารถในการป้องกันลดลงได้ วอลโว่ขอแนะนำให้ใช้เฉพาะชิ้นส่วนอะไหล่ของแท้ของวอลโว่ที่ได้รับการรับรองสำหรับการติดตั้งในบริเวณนี้เท่านั้น

⚠ คำเตือน

เว้นระยะ 10 ซม. (4 นิ้ว) ระหว่างสัมผัสกับกระจกประตู ถ้าบรรทุกสัมภาระในรถจนสูงกว่าขอบด้านบนของกระจกประตู มิฉะนั้นมันนินทรีย์ที่เก็บอยู่ในแผงหลังคาอาจถูกกระตุ่นการทำงานได้

⚠ คำเตือน

มันนินทรีย์เป็นระบบที่ช่วยเสริมการทำงานของเข็มขัดนิรภัย ต้องคาดเข็มขัดนิรภัยเสมอ

ข้อมูลที่เกี่ยวข้อง

- ถุงลมนิรภัย (น. 57)

Safety mode

โหมดความปลอดภัยเป็นสถานะการป้องกัน ซึ่งจะทำงานเมื่อการชนอาจทำให้ฟังก์ชันการทำงานสำคัญต่างๆ ของรถ เช่น ท่อส่งน้ำมันเชื้อเพลิง, เซ็นเซอร์ของระบบความปลอดภัย หรือระบบเบรกได้รับความเสียหาย

ถ้ารถเกิดการชน อาจมีข้อความ Safety mode See Owner's manual แสดงขึ้นในจอแสดงผลสำหรับคนขับ พร้อมสัญลักษณ์เตือนตราใบไม้ที่จอแสดงผลไม่ซ้ำรูดเสียหายและระบบไฟฟ้าของรถยังคงทำงานอยู่ ข้อความนี้หมายความว่ารถมีความสามารถในการทำงานที่ลดลง

⚠ คำเตือน

ห้ามพยายามสตาร์ทรถเมื่อได้กลิ่นเชื้อเพลิงในขณะที่ข้อความ Safety mode See Owner's manual แสดงขึ้นในจอแสดงผลสำหรับคนขับโดยเด็ดขาด ไม้ว่าในสถานการณ์ใดก็ตาม ให้ออกจากรถในทันที

ถ้ารถอยู่ในโหมดความปลอดภัย สามารถรีเซ็ตระบบเพื่อสตาร์ทรถและเลื่อนรถเป็นระยะทางสั้นๆ ได้ ถ้าอยู่ในสภาพการจราจรที่เป็นอันตราย เป็นต้น

⚠ คำเตือน

หากรถของท่านอยู่ในโหมดนิรภัย อย่าพยายามซ่อมแซมรถยนต์หรือรีเซ็ตอุปกรณ์อิเล็กทรอนิกส์ด้วยตนเอง เนื่องจากอาจทำให้เกิดการบาดเจ็บ หรือทำให้รถทำงานบกพร่องได้ วอลโว่ขอแนะนำให้คุณให้ศูนย์บริการของวอลโว่ที่ได้รับอนุญาตอย่างเป็นทางการเป็นผู้ตรวจสอบ และทำให้รถกลับมาอยู่ในสถานะปกติหลังจาก Safety mode See Owner's manual แสดงขึ้น

⚠ คำเตือน

หากรถอยู่ในโหมดนิรภัย ห้ามลากรถเป็นอันขาด จะต้องใช้วิธีขนส่งรถเท่านั้น วอลโว่ขอแนะนำให้ใช้วิธีขนส่งรถไปที่ศูนย์บริการของวอลโว่ที่ได้รับการแต่งตั้ง

ข้อมูลที่เกี่ยวข้อง

- ความปลอดภัย (น. 48)
- การสตาร์ทและการเคลื่อนย้ายรถหลังจากอยู่ในโหมดความปลอดภัย (น. 66)
- การกู้รถ (น. 584)

การสตาร์ทและการเคลื่อนย้ายรถหลังจากอยู่ในโหมดความปลอดภัย

ถ้ารถอยู่ในโหมดความปลอดภัย สามารถรีเซ็ตระบบเพื่อสตาร์ทรถและเลื่อนรถเป็นระยะทางสั้นๆ ได้ ถ้าอยู่ในสภาพการจราจรที่เป็นอันตราย เป็นต้น

การสตาร์ทรถหลังจากอยู่ในโหมดความปลอดภัย

1. ตรวจสอบสภาพความเสียหายทั่วไปของรถและตรวจสอบว่ามีการรั่วของน้ำมันเชื้อเพลิงหรือไม่ และต้องไม่มีกลิ่นน้ำมันเชื้อเพลิง

ถ้ามีความเสียหายเล็กน้อยเท่านั้นและการตรวจสอบไม่มีการรั่วของน้ำมันเชื้อเพลิง สามารถทำการสตาร์ทรถได้

คำเตือน

ห้ามพยายามสตาร์ทรถเมื่อได้กลิ่นเชื้อเพลิงในขณะที่ยังแสดงข้อความ Safety modeSee Owner's manual แสดงขึ้นในจอแสดงผลสำหรับคนขับโดยเด็ดขาด ไม่ว่าจะในสถานการณ์ใดก็ตาม ให้ออกจากรถในทันที

2. ปิดการทำงานของรถ

3. จากนั้นให้ลองสตาร์ทรถ

> ชุดอิเล็กทรอนิกส์ของรถจะทำการตรวจสอบระบบ จากนั้นจะพยายามกลับเข้าสู่สถานะปกติ

สำคัญ

ถ้าข้อความ Safety modeSee Owner's manual ยังคงแสดงอยู่ในจอแสดงผล ห้ามขับหรือลากรถ แต่ให้ใช้บริการกู้รถแทน แม้ว่ารถจะดูเหมือนใช้งานได้ ความเสียหายที่ซ่อนอยู่ อาจทำให้ไม่สามารถควบคุมรถได้เมื่อทำการขับเคลื่อน

การเคลื่อนย้ายรถหลังจากอยู่ในโหมดความปลอดภัย

1. ถ้าจอแสดงผลสำหรับคนขับแสดงข้อความ Normal mode The car is now in normal mode หลังจากการพยายามสตาร์ทรถ แสดงว่าสามารถเลื่อนรถได้ด้วยความระมัดระวังหากจอดอยู่ในตำแหน่งที่เป็นอันตราย
2. ห้ามเคลื่อนย้ายรถไปไกลเกินกว่าที่จำเป็น

คำเตือน

หากรถอยู่ในโหมดนิรภัย ห้ามลากรถเป็นอันขาด จะต้องใช้วิธีขนส่งรถเท่านั้น วอลโว่ขอแนะนำให้ใช้วิธีขนส่งรถไปที่ศูนย์บริการของวอลโว่ที่ได้รับการแต่งตั้ง

ข้อมูลที่เกี่ยวข้อง

- Safety mode (น. 65)
- การสตาร์ทรถ (น. 514)
- การกู้รถ (น. 584)

ระบบความปลอดภัยสำหรับเด็ก

เด็กต้องนั่งโดยมีการยึดอย่างแน่นหนาระหว่างการเดินทางในรถยนต์

วอลโว่มีอุปกรณ์เพื่อความปลอดภัยสำหรับเด็ก (ที่นั่งสำหรับเด็กและอุปกรณ์ยึด) ที่ได้รับการออกแบบมาสำหรับการติดตั้งในรถยนต์โดยเฉพาะ การใช้อุปกรณ์ความปลอดภัยสำหรับเด็กของวอลโว่จะทำให้เด็กสามารถเดินทางไปกับรถได้ด้วยความปลอดภัยสูงสุด นอกจากนี้ อุปกรณ์ความปลอดภัยสำหรับเด็กยังสามารถติดตั้งได้อย่างเหมาะสม และสามารถใช้งานได้ง่ายอีกด้วย

การเลือกอุปกรณ์ที่ควรใช้จะพิจารณาจากน้ำหนักและขนาดตัวของเด็ก

วอลโว่ขอแนะนำให้เด็กใช้ที่นั่งสำหรับเด็กแบบหันไปด้านหลังให้นานที่สุดเท่าที่จะเป็นไปได้ อย่างน้อยที่สุดจนกว่าจะอายุ 3-4 ปี จากนั้นให้ใช้ที่นั่งสำหรับเด็กแบบหันไปด้านหน้าจนกว่าเด็กจะมีความสูงเกิน 140 ซม. (4 ฟุต 7 นิ้ว)

i หมายเหตุ

ข้อกำหนดตามกฎหมายเกี่ยวกับประเภทของที่นั่งสำหรับเด็กที่ต้องใช้สำหรับเด็กที่มีอายุและความสูงต่างๆ จะแตกต่างกันออกไปในแต่ละประเทศ ตรวจสอบข้อกำหนดก่อนการใช้งาน

i หมายเหตุ

เมื่อใช้อุปกรณ์เพื่อความปลอดภัยสำหรับเด็ก สิ่งสำคัญคือจะต้องอ่านคำแนะนำการติดตั้งที่ให้มาอย่างละเอียด

หากมีคำถามสงสัยเกี่ยวกับการติดตั้งอุปกรณ์เพื่อความปลอดภัยสำหรับเด็ก กรุณาติดต่อผู้ผลิตเพื่อขอรับคำแนะนำที่ถูกต้อง

เด็กทุกวัยและทุกขนาดต้องคาดเข็มขัดนิรภัยอย่างถูกต้องเสมอเมื่อนั่งอยู่ในรถ ห้ามให้เด็กนั่งบนตักของผู้ใหญ่

ข้อมูลที่เกี่ยวข้อง

- ความปลอดภัย (น. 48)
- ที่นั่งสำหรับเด็ก (น. 67)
- การเปิดใช้งานและการปิดใช้งานลอคนิรภัยสำหรับเด็ก (น. 335)

ที่นั่งสำหรับเด็ก

ควรใช้ที่นั่งสำหรับเด็กที่เหมาะสมเมื่อมีเด็กเดินทางไปด้วยในรถยนต์

เด็กควรนั่งอย่างสบายและปลอดภัย ตรวจสอบให้แน่ใจว่าได้วางตำแหน่ง, ยึด และใช้งานที่นั่งสำหรับเด็กอย่างถูกต้อง

สำหรับการยึดที่นั่งสำหรับเด็กอย่างถูกต้อง โปรดดูในคำแนะนำการติดตั้ง

i หมายเหตุ

เมื่อใช้อุปกรณ์เพื่อความปลอดภัยสำหรับเด็ก สิ่งสำคัญคือจะต้องอ่านคำแนะนำการติดตั้งที่ให้มาอย่างละเอียด

หากมีคำถามสงสัยเกี่ยวกับการติดตั้งอุปกรณ์เพื่อความปลอดภัยสำหรับเด็ก กรุณาติดต่อผู้ผลิตเพื่อขอรับคำแนะนำที่ถูกต้อง

i หมายเหตุ

ห้ามวางที่นั่งสำหรับเด็กไว้ในรถยนต์โดยไม่ได้รัดตึงรัดที่นั่งสำหรับเด็กให้ปลอดภัยตามคำแนะนำเสมอ แม้ในขณะที่ไม่ใช้งาน



◀ ข้อมูลที่เกี่ยวข้อง

- ระบบความปลอดภัยสำหรับเด็ก (น. 67)
- จุดยึดด้านบนสำหรับที่นั่งสำหรับเด็ก (น. 68)
- จุดยึดด้านล่างสำหรับที่นั่งสำหรับเด็ก (น. 69)
- จุดยึด i-Size/ISOFIX สำหรับที่นั่งเด็ก (น. 70)
- การวางตำแหน่งที่นั่งเด็ก (น. 70)
- การเปิดใช้งานและการปิดใช้งานถุงลมนิรภัยด้านผู้โดยสาร* (น. 60)

จุดยึดด้านบนสำหรับที่นั่งสำหรับเด็ก

รถจะมีจุดยึดด้านบนสำหรับที่นั่งสำหรับเด็กติดตั้งอยู่บนที่นั่งด้านหลังของที่นั่งด้านหลัง

จุดยึดด้านบนจะใช้สำหรับเบาะนั่งสำหรับเด็กแบบหันไปข้างหน้าเป็นหลัก

ปฏิบัติตามคำแนะนำในการติดตั้งของผู้ผลิตเสมอ เมื่อทำการติดตั้งที่นั่งสำหรับเด็กเข้ากับจุดยึดด้านบน

ตำแหน่งของจุดยึด

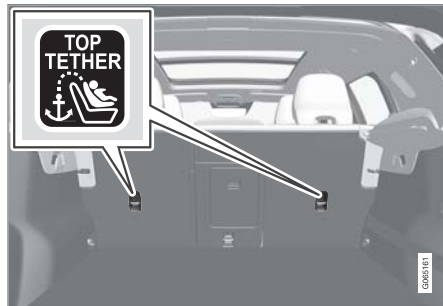

ตำแหน่งของจุดยึดจะระบุไว้โดยสัญลักษณ์ที่ด้านหลังของพนักพิง

จุดยึดจะอยู่ที่ด้านหลังของที่นั่งด้านหลังของที่นั่งด้านหลัง

⚠ คำเตือน

ต้องร้อยสายรัดด้านบนของที่นั่งสำหรับเด็กผ่านช่องระหว่างก้านเหล็กของพนักพิงศีรษะก่อนที่จะปรับความตึงที่จุดยึดเสมอ ถ้าไม่สามารถทำได้ ให้ปฏิบัติตามคำแนะนำของบริษัทผู้ผลิตที่นั่งสำหรับเด็ก

❗ หมายเหตุ

พนักพิงศีรษะเพื่อติดตั้งที่นั่งเด็กแบบนี้ในรถยนต์ที่มีพนักพิงศีรษะแบบพับได้ที่นั่งตัวนอก

ข้อมูลที่เกี่ยวข้อง

- ที่นั่งสำหรับเด็ก (น. 67)
- จุดยึดด้านล่างสำหรับที่นั่งสำหรับเด็ก (น. 69)
- จุดยึด i-Size/ISOFIX สำหรับที่นั่งเด็ก (น. 70)
- ตารางภาพรวมสำหรับตำแหน่งของที่นั่งสำหรับเด็ก (น. 73)
- ตารางตำแหน่งของที่นั่งสำหรับเด็กที่ใช้เข็มขัดนิรภัยของรถ (น. 75)

จุดยึดด้านล่างสำหรับที่นั่งสำหรับเด็ก

รถจะมีจุดยึดด้านล่างสำหรับที่นั่งเด็กติดตั้งอยู่บนที่นั่งด้านหน้า* และที่นั่งด้านหลัง

จุดยึดด้านล่างได้รับการออกแบบมาให้ใช้ร่วมกับเบาะนั่งสำหรับเด็กแบบหันไปด้านหลัง

ปฏิบัติตามคำแนะนำในการติดตั้งของผู้ผลิตเสมอ เมื่อทำการติดตั้งที่นั่งสำหรับเด็กเข้ากับจุดยึดด้านล่าง

ตำแหน่งของจุดยึด



ตำแหน่งของจุดยึดในที่นั่งด้านหน้า

จุดยึดในที่นั่งด้านหน้าจะอยู่ที่ด้านข้างของช่องว่างขาของที่นั่งผู้โดยสาร

จุดยึดในที่นั่งด้านหน้าจะยึดติดได้ หากรถยนต์ติดตั้งสวิตช์สั่งงาน/ยกเลิกการทำงานถุงลมนิรภัยผู้โดยสาร* เท่านั้น



ตำแหน่งของจุดยึดบนที่นั่งด้านหลัง

จุดยึดบนที่นั่งด้านหลังจะอยู่บนส่วนหลังของรางที่พื้นของที่นั่งด้านหน้า

ข้อมูลที่เกี่ยวข้อง

- ที่นั่งสำหรับเด็ก (น. 67)
- จุดยึดด้านบนสำหรับที่นั่งสำหรับเด็ก (น. 68)
- จุดยึด i-Size/SOFIX สำหรับที่นั่งเด็ก (น. 70)
- ตารางภาพรวมสำหรับตำแหน่งของที่นั่งสำหรับเด็ก (น. 73)

- ตารางตำแหน่งของที่นั่งสำหรับเด็กที่ใช้เข็มขัดนิรภัยของรถ (น. 75)

จุดยึด i-Size/ISOFIX สำหรับที่นั่งเด็ก

รถจะมีจุดยึด i-Size/ISOFIX² สำหรับที่นั่งเด็กติดตั้งอยู่บนที่นั่งด้านหลัง

i-Size/ISOFIX เป็นระบบตัวยึดสำหรับที่นั่งสำหรับเด็กภายในรถที่เป็นไปตามมาตรฐานระดับนานาชาติ

ปฏิบัติตามคำแนะนำในการติดตั้งของผู้ผลิตเสมอ เมื่อทำการติดตั้งที่นั่งสำหรับเด็กเข้ากับจุดยึด i-Size/ISOFIX

ตำแหน่งของจุดยึด



ตำแหน่งของจุดยึดจะระบุไว้โดยสัญลักษณ์บนวัสดุหุ้มพนักพิง

จุดยึดสำหรับ i-Size/ISOFIX จะอยู่ด้านหลังวัสดุหุ้มที่ส่วนด้านล่างของพนักพิงของที่นั่งด้านหลังตัวนอก

ยกวัสดุหุ้มขึ้นเพื่อเข้าไปที่จุดยึดเหล่านี้

ข้อมูลที่เกี่ยวข้อง

- ที่นั่งสำหรับเด็ก (น. 67)
- จุดยึดด้านบนสำหรับที่นั่งสำหรับเด็ก (น. 68)
- จุดยึดด้านล่างสำหรับที่นั่งสำหรับเด็ก (น. 69)
- ตารางภาพรวมสำหรับตำแหน่งของที่นั่งสำหรับเด็ก (น. 73)
- ตารางตำแหน่งของที่นั่งสำหรับเด็ก i-Size (น. 77)
- ตารางตำแหน่งของที่นั่งสำหรับเด็ก ISOFIX (น. 78)

การวางตำแหน่งที่นั่งเด็ก

สิ่งที่สำคัญก็คือการวางตำแหน่งของที่นั่งสำหรับเด็กในตำแหน่งที่ถูกต้องภายในรถ โดยขึ้นอยู่กับปัจจัยหลายอย่าง เช่น ประเภทของที่นั่งสำหรับเด็ก และได้ส่งงานถุงลมนิรภัยที่นั่งผู้โดยสารไว้หรือไม่ เป็นต้น



ที่นั่งสำหรับเด็กแบบหันด้านหลังและถุงลมนิรภัยไม่สามารถใช้งานร่วมกันได้

ถ้าถุงลมนิรภัยสำหรับผู้โดยสารเปิดใช้งานอยู่ จะต้องติดตั้งที่นั่งสำหรับเด็กแบบหันไปด้านหลังไว้บนที่นั่งด้านหลังเสมอ ถ้าเด็กกำลังนั่งในเบาะผู้โดยสารด้านหน้า เด็กอาจได้รับบาดเจ็บสาหัสได้ถ้าถุงลมนิรภัยพองตัวออก

²ชื่อและสัญลักษณ์อาจแตกต่างกันออกไปโดยขึ้นอยู่กับตลาด

ถ้าปิดใช้งานถุงลมนิรภัยสำหรับผู้โดยสารแล้ว จึงจะสามารถติดตั้งที่นั่งสำหรับเด็กแบบหันไปด้านหลังไว้บนที่นั่งผู้โดยสารด้านหน้าได้

❗ หมายเหตุ

ข้อกำหนดต่างๆ เกี่ยวกับตำแหน่งการนั่งในรถยนต์ของเด็กอาจเปลี่ยนแปลงไปตามข้อกำหนดของแต่ละประเทศ ตรวจสอบข้อกำหนดก่อนการใช้งาน

⚠ คำเตือน

ห้ามยืนหรือนั่งที่ด้านหน้าของที่นั่งผู้โดยสารด้านหน้า

ห้ามใช้ที่นั่งสำหรับเด็กแบบหันไปทางด้านหลังบนที่นั่งผู้โดยสารด้านหน้าถ้าเปิดใช้งานถุงลมนิรภัยไว้

ห้ามไม่ให้ผู้โดยสารที่นั่งหันไปทางด้านหน้า (ทั้งเด็กและผู้ใหญ่) นั่งบนที่นั่งผู้โดยสารด้านหน้าเมื่อปิดใช้งานถุงลมนิรภัยผู้โดยสารไว้

หากไม่ปฏิบัติตามคำแนะนำที่กล่าวไว้ข้างต้น อาจทำให้ได้รับอันตรายถึงแก่ชีวิตหรือได้รับบาดเจ็บร้ายแรงได้

ป้ายสำหรับผู้โดยสาร



รูปลอกจะอยู่บนที่บังแดดด้านผู้โดยสาร



รูปลอกจะอยู่บนเสาประตูด้านผู้โดยสาร ป้ายสำหรับผู้โดยสารนิรภัยจะสามารถมองเห็นได้เมื่อเปิดประตูผู้โดยสาร

รูปลอกเตือนสำหรับผู้โดยสารจะอยู่ในตำแหน่งตามที่แสดงไว้ด้านบน

ข้อมูลที่เกี่ยวข้อง

- ที่นั่งสำหรับเด็ก (น. 67)
- จุดยึดที่นั่งเด็ก (น. 72)
- ตารางภาพรวมสำหรับตำแหน่งของที่นั่งสำหรับเด็ก (น. 73)
- ตารางตำแหน่งของที่นั่งสำหรับเด็กที่ใช้เข็มขัดนิรภัยของรถ (น. 75)
- ตารางตำแหน่งของที่นั่งสำหรับเด็ก i-Size (น. 77)
- ตารางตำแหน่งของที่นั่งสำหรับเด็ก ISOFIX (น. 78)

จุดยึดที่นั่งเด็ก

สิ่งที่สำคัญก็คือจะต้องระลึกถึงสิ่งต่างๆ จำนวนหนึ่งเมื่อทำการยึดและใช้งานที่นั่งสำหรับเด็ก โดยขึ้นอยู่กับตำแหน่งการวางที่นั่งสำหรับเด็ก

⚠ คำเตือน

ห้ามใช้เบาะเสริม/ที่นั่งสำหรับเด็กที่มีคนเหล็กหรือที่นั่งประเภทที่ออกแบบมาให้สามารถวางบนปูมปลดหัวเข็มขัดนิรภัย เนื่องจากอาจทำให้หัวเข็มขัดนิรภัยปลดออกได้เอง

ห้ามยึดสายรัดของที่นั่งสำหรับเด็กเข้ากับก้านปรับที่นั่งตามแนวนอน หรือในสปริง, ราง หรือคานด้านใต้ที่นั่ง ขอบคมต่างๆ อาจทำให้เกิดความเสียหายต่อสายรัดได้

ห้ามให้ส่วนบนของที่นั่งสำหรับเด็กวางชิดกับกระจกหน้า

i หมายเหตุ

เมื่อใช้อุปกรณ์เพื่อความปลอดภัยสำหรับเด็ก สิ่งสำคัญคือจะต้องอ่านคำแนะนำการติดตั้งที่ให้มาอย่างละเอียด

หากมีคำถามสงสัยเกี่ยวกับการติดตั้งอุปกรณ์เพื่อความปลอดภัยสำหรับเด็ก กรุณาติดต่อผู้ผลิตเพื่อขอรับคำแนะนำที่ถูกต้อง

i หมายเหตุ

ห้ามวางที่นั่งสำหรับเด็กไว้ในรถยนต์โดยไม่ได้รัดต้องรัดที่นั่งสำหรับเด็กให้ปลอดภัยตามคำแนะนำเสมอ แม้ในขณะที่ไม่ใช้งาน

การติดตั้งในที่นั่งด้านหน้า

- เมื่อติดตั้งที่นั่งสำหรับเด็กแบบหันไปทางด้านหลัง ให้ตรวจสอบว่าได้ยกเลิกการทำงานของถุงลมนิรภัยสำหรับผู้โดยสารไว้
- เมื่อติดตั้งที่นั่งสำหรับเด็กแบบหันไปทางด้านหน้า ให้ตรวจสอบว่าได้เปิดใช้งานถุงลมนิรภัยสำหรับผู้โดยสารไว้
- ใช้เฉพาะที่นั่งสำหรับเด็กที่วอลโว่แนะนำให้ใช้, ได้รับการรับรองให้ใช้ได้ทั่วไปหรือแบบกึ่งอเนกประสงค์ และเมื่อมีรถของท่านรวมอยู่ในรายชื่อรถที่สามารถใช้งานได้ของบริษัทผู้ผลิตเท่านั้น
- ที่นั่งสำหรับเด็กแบบ ISOFIX สามารถติดตั้งได้เมื่อรถมีอุปกรณ์เสริมแผงคอนโซล ISOFIX³ ติดตั้งอยู่เท่านั้น
- ถ้าที่นั่งสำหรับเด็กมีสายรัดด้านล่างติดตั้งอยู่ วอลโว่ของแนะนำให้ใช้จุดยึดพร้อมกับเหล่านี้³

การติดตั้งในที่นั่งด้านหลัง

- ใช้เฉพาะที่นั่งสำหรับเด็กที่วอลโว่แนะนำให้ใช้, ได้รับการรับรองให้ใช้ได้ทั่วไปหรือแบบกึ่ง

³ ขอบเขตของอุปกรณ์จะแตกต่างกันออกไปโดยขึ้นอยู่กับตลาด

อเนกประสงค์ และเมื่อมีรถของท่านรวมอยู่ในรายชื่อรถที่สามารถใช้งานได้ของบริษัทผู้ผลิตเท่านั้น

- ห้ามติดตั้งที่นั่งสำหรับเด็กที่มีขารองรับไว้บนที่นั่งตรงกลาง
- ที่นั่งตัวนอกจะมีระบบตัวยึด ISOFIX ติดตั้งอยู่ และได้รับการรับรองสำหรับ i-Size⁴
- ที่นั่งตัวนอกจะมีจุดยึดด้านบนติดตั้งอยู่ วอลโว่ขอแนะนำให้ดึงสายรัดด้านบนของที่นั่งสำหรับเด็กผ่านรูในพนักพิงศีรษะ ก่อนที่จะรัดเข้ากับจุดยึด ถ้าไม่สามารถทำได้ ให้ปฏิบัติตามคำแนะนำของบริษัทผู้ผลิตที่นั่งสำหรับเด็ก
- ถ้าที่นั่งสำหรับเด็กมีสายรัดด้านล่างติดตั้งอยู่ ห้ามปรับตำแหน่งของที่นั่งที่อยู่ด้านหน้า หลังจากติดตั้งสายรัดในจุดยึดด้านล่างแล้ว อย่าลืมหักสายรัดด้านล่างออกเมื่อไม่ได้ติดตั้งที่นั่งสำหรับเด็ก

ข้อมูลที่เกี่ยวข้อง

- การวางตำแหน่งที่นั่งเด็ก (น. 70)
- ตารางภาพรวมสำหรับตำแหน่งของที่นั่งสำหรับเด็ก (น. 73)

- ตารางตำแหน่งของที่นั่งสำหรับเด็กที่ใช้เข็มขัดนิรภัยของรถ (น. 75)
- ตารางตำแหน่งของที่นั่งสำหรับเด็ก i-Size (น. 77)
- ตารางตำแหน่งของที่นั่งสำหรับเด็ก ISOFIX (น. 78)

ตารางภาพรวมสำหรับตำแหน่งของที่นั่งสำหรับเด็ก

ตารางจะให้ภาพรวมเกี่ยวกับประเภทของที่นั่งสำหรับเด็กที่เหมาะสมสำหรับที่นั่งของรถ

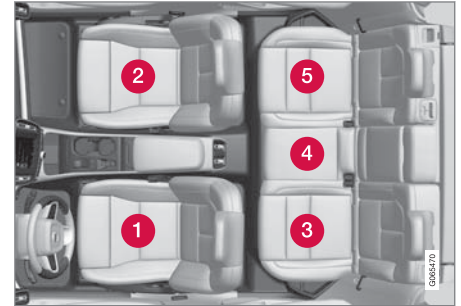

ตำแหน่งของที่นั่งในรถพวงมาลัยซ้าย

⁴ แตกต่างกันออกไปโดยขึ้นอยู่กับตลาด

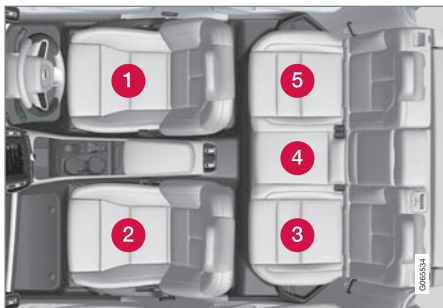

ตำแหน่งที่นั่งในรถพวงมาลัยขวา

	ที่นั่งสำหรับเด็ก i-Size	ที่นั่งสำหรับเด็กที่ได้รับการรับรองแบบอนุเคราะห์ที่ยึดโดยใช้เข็มขัดนิรภัยของรถ	หมวดที่นั่งสำหรับเด็กอื่น ๆ ^A
ตำแหน่งของที่นั่ง ^B	3, 5	2, 3, 4, 5	2, 3, 5

^A สำหรับข้อมูลเพิ่มเติม โปรดติดต่อบริษัทผู้ผลิตที่นั่งสำหรับเด็ก

^B ตามหมายเลขด้านบน

ข้อมูลที่เกี่ยวข้อง

- การวางตำแหน่งที่นั่งเด็ก (น. 70)
- จุดยึดที่นั่งเด็ก (น. 72)
- ตารางตำแหน่งของที่นั่งสำหรับเด็กที่ใช้เข็มขัดนิรภัยของรถ (น. 75)
- ตารางตำแหน่งของที่นั่งสำหรับเด็ก i-Size (น. 77)
- ตารางตำแหน่งของที่นั่งสำหรับเด็ก ISOFIX (น. 78)

ตารางตำแหน่งของที่นั่งสำหรับเด็กที่ใช้เข็มขัดนิรภัยของรถ

ตารางจะให้คำแนะนำเกี่ยวกับที่นั่งสำหรับเด็กที่เหมาะสมสำหรับแต่ละตำแหน่ง และสำหรับขนาดของเด็ก

i หมายเหตุ

โปรดอ่านคู่มือสำหรับเจ้าของรถในหัวข้อการติดตั้งที่นั่งสำหรับเด็กทุกครั้ง ก่อนที่จะทำการติดตั้งในรถยนต์

น้ำหนัก	ที่นั่งด้านหน้า (เมื่อยกเลิกการทำงานของถุงลมนิรภัยไว้ สำหรับที่นั่งสำหรับเด็กแบบหันไปทางด้านหลังเท่านั้น)	ที่นั่งด้านหน้า (เมื่อเปิดใช้งานถุงลมนิรภัยไว้ สำหรับที่นั่งสำหรับเด็กแบบหันไปทางด้านหน้าเท่านั้น)	เบาะนั่งหลังด้านที่ติดกับกระจก	เบาะนั่งหลังตรงกลาง
กลุ่ม 0 สูงสุด 10 กก.	U ^{A, B}	X	U ^B	U ^B
กลุ่ม 0+ สูงสุด 13 กก.	U ^{A, B}	X	U ^B	U ^B
กลุ่ม 1 9-18 กก.	L ^C	U ^{F A, D}	U ^{D, L^C}	U ^D
กลุ่ม 2 15-25 กก.	L ^C	U ^{F A, E}	U ^{E, L^C}	U ^E





น้ำหนัก	ที่นั่งด้านหน้า (เมื่อยกเลิกการทำงานของถุงลมนิรภัยไว้ สำหรับที่นั่งสำหรับเด็กแบบหันไปทางด้านหลังเท่านั้น)	ที่นั่งด้านหน้า (เมื่อเปิดใช้งานถุงลมนิรภัยไว้ สำหรับที่นั่งสำหรับเด็กแบบหันไปทางด้านหน้าเท่านั้น)	เบาะนั่งหลังด้านที่ติดกับกระจก	เบาะนั่งหลังตรงกลาง
กลุ่ม 3 22–36 กก.	X	UF ^{A, E}	U ^E	U ^E

U: เหมาะสำหรับที่นั่งสำหรับเด็กที่ได้รับการรับรองให้ใช้ได้ทั่วไป

UF: เหมาะสำหรับที่นั่งสำหรับเด็กแบบหันไปทางด้านหน้าที่ได้รับการรับรองให้ใช้ได้ทั่วไป

L: เหมาะสำหรับที่นั่งสำหรับเด็กบางรุ่น ที่นั่งสำหรับเด็กเหล่านี้เหมาะสำหรับการใช้งานกับรถบางรุ่น, การใช้งานแบบจำกัด หรือแบบกึ่งอนุประสงค์เท่านั้น

X: ที่นั่งนี้ไม่เหมาะสำหรับเด็กในกลุ่มนี้

A ปรับที่นั่งให้อยู่ในตำแหน่งที่สูงขึ้น

B คำแนะนำของวอลโว่: ที่นั่งสำหรับเด็กทารกของวอลโว่ (การอนุมัติประเภท E1 04301146)

C คำแนะนำของวอลโว่: ที่นั่งแบบหันไปทางด้านหลังของวอลโว่ (การอนุมัติประเภท E5 04212)

D วอลโว่ขอแนะนำให้ใช้ที่นั่งสำหรับเด็กแบบหันไปทางด้านหลังสำหรับเด็กที่อยู่ในกลุ่มนี้

E คำแนะนำของวอลโว่: เบาะรองนั่งเสริมแบบมีและไม่มีพนักพิง (การอนุมัติประเภท E5 04216); ที่นั่งเสริมของวอลโว่ (การอนุมัติประเภท E1 04301312)

คำเตือน

ห้ามใช้ที่นั่งสำหรับเด็กแบบหันไปทางด้านหลังบนที่นั่งผู้โดยสารด้านหน้า ถ้าเปิดใช้งานถุงลมนิรภัยสำหรับผู้โดยสารไว้

ข้อมูลที่เกี่ยวข้อง

- การวางตำแหน่งที่นั่งเด็ก (น. 70)
- จุดยึดที่นั่งเด็ก (น. 72)
- ตารางภาพรวมสำหรับตำแหน่งของที่นั่งสำหรับเด็ก (น. 73)
- ตารางตำแหน่งของที่นั่งสำหรับเด็ก i-Size (น. 77)
- ตารางตำแหน่งของที่นั่งสำหรับเด็ก ISOFIX (น. 78)
- เข็มขัดนิรภัย (น. 51)

ตารางตำแหน่งของที่นั่งสำหรับเด็ก i-Size
 ตารางนี้จะให้คำแนะนำเกี่ยวกับที่นั่งสำหรับเด็ก
 i-Size ที่เหมาะสมสำหรับแต่ละตำแหน่ง และสำหรับ
 ขนาดของเด็ก

ที่นั่งสำหรับเด็กจะต้องได้รับการรับรองตาม UN Reg
 R129

i) หมายเหตุ	
โปรดอ่านคู่มือสำหรับเจ้าของรถในหัวข้อการติดตั้งที่ นั่งสำหรับเด็กทุกครั้ง ก่อนที่จะทำการติดตั้งใน รถยนต์	

ประเภทของเบาะนั่งสำหรับเด็ก	ที่นั่งด้านหน้า (เมื่อยกเลิกการทำงานของถุงลมนิรภัยไว้ สำหรับที่นั่งสำหรับเด็กแบบหันไปทางด้านหลังเท่านั้น)	ที่นั่งด้านหน้า (เมื่อเปิดใช้งานถุงลมนิรภัยไว้ สำหรับที่นั่งสำหรับเด็กแบบหันไปทางด้านหน้าเท่านั้น)	เบาะนั่งหลังด้านที่ติดกับกระจก	เบาะนั่งหลังตรงกลาง
ที่นั่งสำหรับเด็ก i-Size	X	X	i-U ^{A, B}	X

i-U: เหมาะสำหรับที่นั่งสำหรับเด็ก i-Size "อเนกประสงค์" ทั้งแบบหันไปทางด้านหน้าและด้านหลัง

X: ไม่เหมาะสำหรับที่นั่งสำหรับเด็กที่ได้รับการรับรองให้ใช้ได้ทั่วไป

A วอลโว่ขอแนะนำให้ใช้เบาะนั่งสำหรับเด็กแบบหันหน้าไปข้างหลังสำหรับกลุ่มนี้

B วอลโว่ขอแนะนำ: BeSafe iZi Kid X2 i-Size (การอนุมัติประเภท E4-129R-000002)

ข้อมูลที่เกี่ยวข้อง

- การวางตำแหน่งที่นั่งเด็ก (น. 70)
- จุดยึดที่นั่งเด็ก (น. 72)
- ตารางภาพรวมสำหรับตำแหน่งของที่นั่งสำหรับเด็ก (น. 73)
- ตารางตำแหน่งของที่นั่งสำหรับเด็กที่ใช้เข็มขัดนิรภัยของรถ (น. 75)
- ตารางตำแหน่งของที่นั่งสำหรับเด็ก ISOFIX (น. 78)
- จุดยึด i-Size/ISOFIX สำหรับที่นั่งเด็ก (น. 70)

ตารางตำแหน่งของที่นั่งสำหรับเด็ก ISOFIX
 ตารางนี้จะให้คำแนะนำเกี่ยวกับที่นั่งสำหรับเด็ก
 ISOFIX ที่เหมาะสมสำหรับแต่ละตำแหน่ง และ
 สำหรับขนาดของเด็ก

ที่นั่งสำหรับเด็กจะต้องได้รับการรับรองตาม UN Reg
 R44 และรุ่นรถจะต้องรวมอยู่ในรายชื่อรถที่สามารถใช้
 งานได้ของบริษัทผู้ผลิต

หมายเหตุ

โปรดอ่านคู่มือสำหรับเจ้าของรถในหัวข้อการติดตั้งที่
 นั่งสำหรับเด็กทุกครั้ง ก่อนที่จะทำการติดตั้งใน
 รถยนต์

น้ำหนัก	ประเภทขนาด ^A	ประเภทของเบาะนั่งสำหรับเด็ก	ที่นั่งด้านหน้า (เมื่อ ยกเลิกการทำงานของ ถุงลมนิรภัยไว้ สำหรับที่ นั่งสำหรับเด็กแบบหัน ไปทางด้านหลังเท่านั้น) ^B	ที่นั่งด้านหน้า (เมื่อเปิด ใช้งานถุงลมนิรภัยไว้ สำหรับที่นั่งสำหรับเด็ก แบบหันไปทางด้าน หน้าเท่านั้น) ^B	เบาะนั่งหลังด้านที่ ติดกับกระจก	เบาะนั่งหลังตรง กลาง
กลุ่ม 0 สูงสุด 10 กก.	E	เบาะนั่งสำหรับเด็กทารกแบบหันไป ข้างหลัง	IL ^{B, C} , X ^D	X	IL ^C	X
กลุ่ม 0+ สูงสุด 13 กก.	E	เบาะนั่งสำหรับเด็กทารกแบบหันไป ข้างหลัง	IL ^{B, C, E} , X ^D	X	IL ^C	X
	C	ที่นั่งสำหรับเด็กแบบหันไปข้างหลัง				
	D	ที่นั่งสำหรับเด็กแบบหันไปข้างหลัง				

น้ำหนัก	ประเภทขนาด ^A	ประเภทของเบาะนั่งสำหรับเด็ก	ที่นั่งด้านหน้า (เมื่อยกเลิกการทำงานของถุงลมนิรภัยไว้สำหรับเด็กแบบหันไปทางด้านหลังเท่านั้น) ^B	ที่นั่งด้านหน้า (เมื่อเปิดใช้งานถุงลมนิรภัยไว้สำหรับที่นั่งสำหรับเด็กแบบหันไปทางด้านหน้าเท่านั้น) ^B	เบาะนั่งหลังด้านที่ติดกับกระจก	เบาะนั่งหลังตรงกลาง
กลุ่ม 1 9-18 กก.	A	ที่นั่งสำหรับเด็กแบบหันไปข้างหน้า	X	IL ^{B, E, F} , X ^D	IL ^F , IU ^F	X
	B	ที่นั่งสำหรับเด็กแบบหันไปข้างหน้า				
	B1	ที่นั่งสำหรับเด็กแบบหันไปข้างหน้า				
	C	ที่นั่งสำหรับเด็กแบบหันไปข้างหลัง	IL ^{B, E} , X ^D	X	IL	X
	D	ที่นั่งสำหรับเด็กแบบหันไปข้างหลัง				





น้ำหนัก	ประเภทขนาด ^A	ประเภทของเบาะนั่งสำหรับเด็ก	ที่นั่งด้านหน้า (เมื่อยกเลิกการทำงานของถุงลมนิรภัยไว้สำหรับเด็กแบบหันไปทางด้านหลังเท่านั้น) ^B	ที่นั่งด้านหน้า (เมื่อเปิดใช้งานถุงลมนิรภัยไว้สำหรับเด็กแบบหันไปทางด้านหน้าเท่านั้น) ^B	เบาะนั่งหลังด้านที่ติดกับกระจก	เบาะนั่งหลังตรงกลาง
---------	-------------------------	-----------------------------	--	---	--------------------------------	---------------------

IL: เหมาะสำหรับที่นั่งสำหรับเด็ก ISOFIX ที่กำหนดไว้ ที่นั่งสำหรับเด็กเหล่านี้ได้รับการออกแบบมาสำหรับการใช้งานกับรถบางรุ่น, การใช้งานแบบจำกัด หรือแบบกึ่งอเนกประสงค์เท่านั้น

IUF: เหมาะสำหรับที่นั่งสำหรับเด็กแบบหันไปข้างหน้า ISOFIX ที่ได้รับการรับรองให้ใช้ได้ทั่วไป

X: ไม่เหมาะสำหรับที่นั่งสำหรับเด็ก ISOFIX

- A สำหรับที่นั่งสำหรับเด็กที่มีระบบตัวยึด ISOFIX จะมีคลาสขนาดเพื่อช่วยผู้ใช้ในการเลือกชนิดที่นั่งสำหรับเด็กที่ถูกต้อง คลาสขนาดนี้สามารถดูได้จากป้ายของที่นั่งสำหรับเด็ก
- B ใช้ได้กับการติดตั้งที่นั่งสำหรับเด็ก ISOFIX ที่ได้รับการรับรองแบบกึ่งอเนกประสงค์ (IL) ถ้ารถมีอุปกรณ์เสริมแผงคอนโซล ISOFIX ติดตั้งอยู่ (ขอบเขตของอุปกรณ์จะแตกต่างกันออกไปโดยขึ้นอยู่กับตลาด) โดยที่ไม่มีจุดยึดด้านบนสำหรับที่นั่งเด็ก
- C วอลโว่ขอแนะนำ: เบาะนั่งสำหรับเด็กทารกแบบยึดด้วยระบบยึด ISOFIX (การอนุมัติประเภท E1 04301146)
- D สามารถใช้ได้ ถ้ารถไม่ได้ติดตั้งตัวยึด ISOFIX
- E ปรับพนักพิงให้พนักพิงศีรษะไม่สัมผัสกับที่นั่งเด็ก
- F วอลโว่ขอแนะนำให้ใช้ที่นั่งสำหรับเด็กแบบหันไปทางด้านหลังสำหรับเด็กที่อยู่ในกลุ่มนี้

⚠ คำเตือน

ห้ามใช้ที่นั่งสำหรับเด็กแบบหันไปทางด้านหลังบนที่นั่งผู้โดยสารด้านหน้า ถ้าเปิดใช้งานถุงลมนิรภัยสำหรับผู้โดยสารไว้

i หมายเหตุ

ถ้าที่นั่งสำหรับเด็ก i-Size/ISOFIX ไม่มีภาระระบุขนาดไว้ จะต้องมีส่วนของรถอยู่ในรายการของรถที่สามารถใช้ที่นั่งสำหรับเด็กชุดนั้นๆ ได้

i หมายเหตุ

วอลโว่แนะนำให้ติดต่อตัวแทนจำหน่ายวอลโว่ที่ได้รับการอนุญาตอย่างเป็นทางการ เพื่อรับคำแนะนำเกี่ยวกับที่นั่งสำหรับเด็ก i-Size/ISOFIX ที่วอลโว่แนะนำให้ใช้

ข้อมูลที่เกี่ยวข้อง

- การวางตำแหน่งที่นั่งเด็ก (น. 70)
- จุดยึดที่นั่งเด็ก (น. 72)
- ตารางภาพรวมสำหรับตำแหน่งของที่นั่งสำหรับเด็ก (น. 73)
- ตารางตำแหน่งของที่นั่งสำหรับเด็กที่ใช้เข็มขัดนิรภัยของรถ (น. 75)
- ตารางตำแหน่งของที่นั่งสำหรับเด็ก i-Size (น. 77)
- จุดยึด i-Size/ISOFIX สำหรับที่นั่งเด็ก (น. 70)

จอแสดงผล และการควบคุมด้วยเสียง

จอแสดงผลและการควบคุมด้วยเสียง

มาตรวัดและตัวควบคุมในรถพวงมาลัยซ้าย

ภาพรวมจะแสดงจอแสดงผลและปุ่มควบคุมต่างๆ ที่อยู่ใกล้คนขับ

พวงมาลัยและแผงคอนโซลหน้า

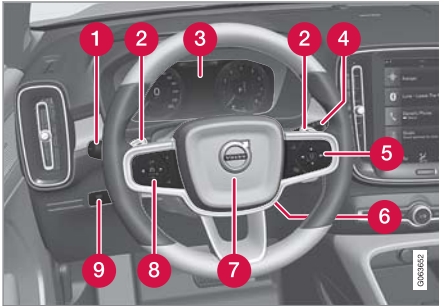

- 1 ไฟแสดงตำแหน่ง, ไฟสำหรับการขับขี่ในเวลากลางวัน, ไฟต่ำ, ไฟสูง, ไฟเลี้ยว, ไฟตัดหมอกด้านหน้า/ไฟขณะเข้าโค้ง*, ไฟตัดหมอกด้านหลัง, การรีเซ็ตมาตรวัดการเดินทาง
- 2 แป้นเปลี่ยนเกียร์ที่พวงมาลัย* สำหรับการเปลี่ยนเกียร์แบบเกียร์ธรรมดาในกระปุกเกียร์อัตโนมัติ
- 3 จอแสดงผลสำหรับคนขับ
- 4 ที่ปัดน้ำฝนและการล้างกระจก, เซ็นเซอร์วัดปริมาณน้ำฝน*

- 5 แป้นกดทางด้านขวาของพวงมาลัย
- 6 การปรับตั้งพวงมาลัย
- 7 แตร
- 8 แป้นกดทางด้านซ้ายของพวงมาลัย
- 9 ไฟจอแสดงผล, การปลดล็อก/การเปิด*/การปิด* ประตูท้าย

คอนโซลที่หลังคา



- 1 ไฟอ่านหนังสือด้านหน้าและไฟส่องสว่างภายใน
- 2 หลังคาพาโนรามา*
- 3 การแสดงผลในคอนโซลหลังคา
- 4 การตัดแสงสะท้อนของกระจกมองหลังด้วยตัวเอง

คอนโซลกลาง

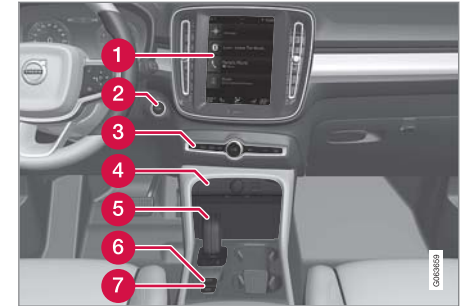

- 1 จอแสดงผลส่วนกลาง
- 2 ปุ่มสตาร์ท
- 3 ไฟกะพริบฉุกเฉิน, การไล่ฝ้า, สื่อข้อมูล, ปุ่มโหมดการขับขี่*
- 4 ปลั๊กไฟ, ช่องเสียบ USB, เครื่องชาร์จโทรศัพท์แบบไร้สาย*
- 5 คันเลือกเกียร์
- 6 เบรกจอด
- 7 การเบรกอัตโนมัติเมื่อจอดอยู่กับที่

ประตูคนขับ

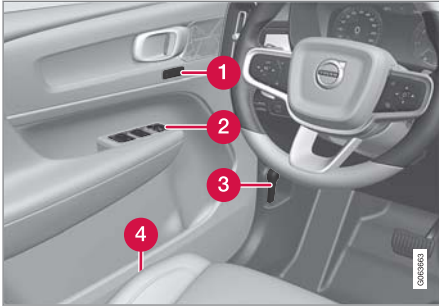

- 1 หน่วยความจำสำหรับการตั้งค่าของที่นั่งด้านหน้าแบบปรับด้วยระบบไฟฟ้า*, กระจกมองข้าง
- 2 เข็มทวลล็อก, กระจกไฟฟ้า, กระจกมองข้าง, ล็อคนิรภัยสำหรับเด็กแบบไฟฟ้า*
- 3 การเปิดฝากระโปรงหน้า
- 4 การปรับที่นั้งด้านหน้า

ข้อมูลที่เกี่ยวข้อง

- ที่นั้งด้านหน้าแบบแมนนวล (น. 240)
- การปรับที่นั้งด้านหน้าแบบปรับด้วยระบบไฟฟ้า* (น. 241)
- การปรับพวงมาลัย (น. 250)

- สวิตช์ไฟ (น. 204)
- การสตาร์ทรถ (น. 514)
- จอแสดงผลสำหรับคนขับ (น. 88)
- ภาพรวมของจอแสดงผลส่วนกลาง (น. 156)
- กระจุกเกียร์ (น. 530)

มาตรวัดและตัวควบคุมในรถพวงมาลัยขวา
ภาพรวมจะแสดงจอแสดงผลและปุ่มควบคุมต่างๆ
ที่อยู่ใกล้คนขับ



พวงมาลัยและแผงคอนโซลหน้า

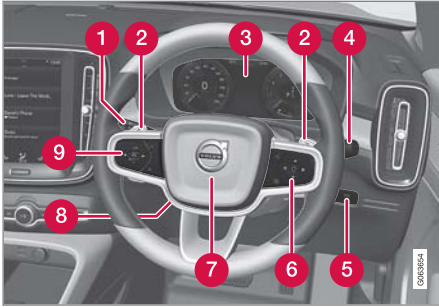

- 1 ไฟแสดงตำแหน่ง, ไฟสำหรับการขับขี่ในเวลากลางวัน, ไฟต่ำ, ไฟสูง, ไฟเลี้ยว, ไฟตัดหมอกด้านหน้า/ไฟขณะเข้าโค้ง*, ไฟตัดหมอกด้านหลัง, การรีเซ็ตมาตรวัดการเดินทาง
- 2 แป้นเปลี่ยนเกียร์ที่พวงมาลัย* สำหรับการเปลี่ยนเกียร์แบบเกียร์ธรรมดาในกระปุกเกียร์อัตโนมัติ
- 3 จอแสดงผลสำหรับคนขับ
- 4 ที่ปัดน้ำฝนและการล้างกระจก, เซ็นเซอร์วัดปริมาณน้ำฝน*
- 5 ไฟจอแสดงผล, การปลดล็อก/การเปิด*/การปิด* ประตูท้าย
- 6 แป้นกดทางด้านขวาของพวงมาลัย

- 7 แตร
- 8 การปรับตั้งพวงมาลัย
- 9 แป้นกดทางด้านซ้ายของพวงมาลัย

คอนโซลที่หลังคา



- 1 ไฟอ่านหนังสือด้านหน้าและไฟส่องสว่างภายใน
- 2 หลังกาพานินอามา*
- 3 การแสดงผลในคอนโซลหลังคา
- 4 การตัดแสงสะท้อนของกระจกมองหลังด้วยตัวเอง

คอนโซลกลาง



- 1 จอแสดงผลส่วนกลาง
- 2 ปุ่มสตาร์ท
- 3 ไฟกะพริบฉุกเฉิน, การไล่ฝ้า, สื่อข้อมูล, ปุ่มโหมดการขับขี่*
- 4 ปลั๊กไฟ, ช่องเสียบ USB, เครื่องชาร์จโทรศัพท์แบบไร้สาย*
- 5 คันเลือกเกียร์
- 6 เบรกจอด
- 7 การเบรกอัตโนมัติเมื่อจอดอยู่กับที่

ประตูคนขับ

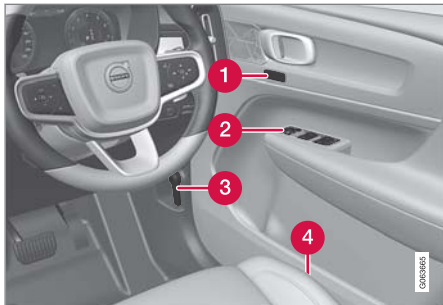

- ❶ หน่วยความจำสำหรับการตั้งค่าของที่นั่งด้านหน้าแบบปรับด้วยระบบไฟฟ้า* , กระจกมองข้าง
- ❷ เซ็นทรัลล็อก, กระจกไฟฟ้า, กระจกมองข้าง, ล็อคนิรภัยสำหรับเด็กแบบไฟฟ้า*
- ❸ การเปิดฝากระโปรงหน้า
- ❹ การปรับที่นั้งด้านหน้า

ข้อมูลที่เกี่ยวข้อง

- ที่นั้งด้านหน้าแบบแมนนวล (น. 240)
- การปรับที่นั้งด้านหน้าแบบปรับด้วยระบบไฟฟ้า* (น. 241)
- การปรับพวงมาลัย (น. 250)

- สวิตช์ไฟ (น. 204)
- การสตาร์ทรถ (น. 514)
- จอแสดงผลสำหรับคนขับ (น. 88)
- ภาพรวมของจอแสดงผลส่วนกลาง (น. 156)
- กระจุกเกียร์ (น. 530)

จอแสดงผลและการควบคุมด้วยเสียง

จอแสดงผลสำหรับคนขับ

จอแสดงผลสำหรับคนขับจะแสดงข้อมูลเกี่ยวกับรถ และการขับขี่

จอแสดงผลสำหรับคนขับประกอบด้วยเกจวัด, ไฟแสดง, สัญลักษณ์แสดง และสัญลักษณ์เตือน ข้อมูลของจอแสดงผลสำหรับคนขับจะขึ้นอยู่กับอุปกรณ์ของรถ, การตั้งค่า และฟังก์ชันที่ทำงานอยู่ในขณะนั้น

จอแสดงผลสำหรับคนขับจะทำงานทันทีที่ประตูบานใดบานหนึ่งเปิดออก นั่นคือ เมื่อสวิตช์กุญแจอยู่ในตำแหน่ง 0 จอแสดงผลสำหรับคนขับจะดับไปชั่วคราวถ้าไม่ได้ใช้งาน ในการเปิดใช้งานอีกครั้ง ให้ดำเนินการอย่างใดอย่างหนึ่งดังต่อไปนี้:

- เขี่ยเบรค
- สั่งงานตำแหน่งสวิตช์กุญแจ

- เปิดประตูบานใดบานหนึ่งออก

คำเตือน

ในกรณีที่เกิดความผิดปกติขึ้นในจอแสดงผลสำหรับคนขับ ข้อมูลเกี่ยวกับเบรค, ถุงลมนิรภัย หรือระบบความปลอดภัยอื่นๆ อาจไม่แสดงขึ้น ในกรณีนี้ คนขับจะไม่สามารถตรวจสอบสถานะของระบบต่างๆ ของรถ หรือรับคำเตือนและข้อมูลในขณะนั้นได้

คำเตือน

ถ้าจอแสดงผลสำหรับคนขับดับ, ไม่ติดสว่างขึ้นเมื่อสั่งงาน/สตาร์ทรถ หรือแสดงผลไม่ถูกต้องทั้งจอหรือบางส่วน ห้ามรถไปใช้งาน ท่านควรนำรถเข้าที่ศูนย์บริการในทันที วอลโว่ขอแนะนำให้อาศัยศูนย์บริการของวอลโว่ที่ได้รับการแต่งตั้งอย่างเป็นทางการ



จอแสดงผลสำหรับคนขับ¹

¹ ภาพประกอบเป็นเพียงตัวอย่างคร่าวๆ เท่านั้น - ชิ้นส่วนในรถแต่ละรุ่นอาจแตกต่างกันออกไป

ตำแหน่งบนจอแสดงผลสำหรับคนขับ:

ทางด้านซ้าย	ที่ตรงกลาง	ทางด้านขวา
มาตรวัดความเร็ว	สัญลักษณ์แสดงและสัญลักษณ์เตือน	มาตรวัดความเร็วรอบ/เกจ ECO ^A
มาตรวัดการเดินทาง	เกจวัดอุณหภูมิภายนอก	ตัวแสดงการเปลี่ยนเกียร์
มาตรวัดระยะทาง ^B	นาฬิกา	โหมดขับขี่
ข้อมูลเกี่ยวกับระบบควบคุมความเร็วคงที่และตัวจำกัดความเร็ว	ข้อความ และในบางกรณีจะมีภาพกราฟิกด้วย	เกจวัดระดับน้ำมันเชื้อเพลิง
ข้อมูลป้ายจราจรบนถนน [*]	ข้อมูลเกี่ยวกับประตูและเข็มขัดนิรภัย	สถานะของฟังก์ชัน Start/Stop
–	เครื่องเล่นสื่อ	ระยะทางที่สามารถขับขี่ได้ก่อนที่น้ำมันเชื้อเพลิงจะหมด
–	แผนที่ระบบนำทาง [*]	ความสิ้นเปลืองน้ำมันเชื้อเพลิงในขณะนั้น
–	โทรศัพท์	เมนูแอป (สั่งงานโดยใช้แป้นกดบนพวงมาลัย)
–	การรับรู้คำสั่งเสียง	–
–	เข็มทิศ ^A	–

A ขึ้นอยู่กับโหมดการขับขี่ที่เลือก

B ระยะเดินทางสะสม



สัญลักษณ์แบบไดนามิก



สัญลักษณ์แบบไดนามิกในรูปแบบพื้นฐาน

ที่ตรงกลางของจอแสดงผลสำหรับคนขับจะมีสัญลักษณ์แบบไดนามิกที่จะเปลี่ยนแปลงลักษณะไปสำหรับข้อความชนิดต่างๆ เครื่องหมายสี่เหลี่ยม หรือสี่แฉกรูปๆ สัญลักษณ์ระบุระดับความรุนแรงของการควบคุมหรือข้อความเตือน ด้วยภาพเคลื่อนไหว สามารถเปลี่ยนรูปแบบพื้นฐานไปเป็นภาพขนาดใหญ่ขึ้นเพื่อระบุบริเวณที่มีปัญหาหรือเพื่ออธิบายข้อมูลให้ชัดเจนได้



ตัวอย่างของสัญลักษณ์แสดง

ข้อมูลที่เกี่ยวข้อง

- การตั้งค่าจอแสดงผลสำหรับคนขับ (น. 91)
- สัญลักษณ์เตือนในจอแสดงผลสำหรับคนขับ (น. 101)
- สัญลักษณ์ตัวแสดงในจอแสดงผลสำหรับคนขับ (น. 98)
- คอมพิวเตอร์คำนวณการเดินทาง (น. 92)
- ข้อความบนจอแสดงผลสำหรับคนขับ (น. 151)
- การทำงานกับเมนูแอปพลิเคชันบนจอแสดงผลสำหรับคนขับ (น. 150)

การตั้งค่าจอแสดงผลสำหรับคนขับ

การตั้งค่าสำหรับจอแสดงผลเสริมการแสดงผลของจอแสดงผลสำหรับคนขับสามารถทำได้ในเมนูแอปพลิเคชันของจอแสดงผลสำหรับคนขับ และในเมนูการตั้งค่าของจอแสดงผลส่วนกลาง

การตั้งค่าในเมนูแอปของจอแสดงผลสำหรับคนขับในเมนูแอป ท่านสามารถเลือกข้อมูลที่จะแสดงขึ้นบนจอแสดงผลสำหรับคนขับได้จากข้อมูลต่อไปนี้

- คอมพิวเตอร์คำนวณการเดินทาง
- เครื่องเล่นสื่อ
- โทรศัพท์
- ระบบนำทาง*

การตั้งค่าในจอแสดงผลส่วนกลาง

การเลือกชนิดของข้อมูล

1. แตะที่ Settings ในมุมมองระดับบนสุดของจอแสดงผลส่วนกลาง
2. กด My Car → Displays → Driver Display Information

3. เลือกสิ่งที่จะแสดงในพื้นที่หลัง:

- Show no information in background
- Show information for current playing media
- Show navigation even if no route is set.

การเลือกธีม

1. แตะที่ Settings ในมุมมองระดับบนสุดของจอแสดงผลส่วนกลาง
2. แตะที่ My Car → Displays → Display Themes
3. เลือกธีม (ลักษณะที่ปรากฏ) สำหรับจอแสดงผลสำหรับคนขับ:
 - Glass
 - Minimalistic
 - Performance
 - Chrome Rings.

การเลือกภาษา

1. แตะที่ Settings ในมุมมองระดับบนสุดของจอแสดงผลส่วนกลาง

2. แตะที่ System → System Languages and Units → System Language เพื่อเลือกภาษา
 - > การเปลี่ยนแปลงจะส่งผลต่อภาษาในจอแสดงผลทุกจอ

การตั้งค่าเหล่านี้เป็นการตั้งค่าส่วนบุคคลและจะถูกบันทึกโดยอัตโนมัติลงในโปรไฟล์ของคนขับที่ปฏิบัติหน้าที่อยู่ในขณะนั้น

ข้อมูลที่เกี่ยวข้อง

- จอแสดงผลสำหรับคนขับ (น. 88)
- การทำงานกับเมนูแอปพลิเคชันบนจอแสดงผลสำหรับคนขับ (น. 150)
- การเปลี่ยนการตั้งค่าในจอแสดงผลส่วนกลาง (น. 187)

จอแสดงผลและการควบคุมด้วยเสียง

เกจวัดระดับน้ำมันเชื้อเพลิง

เกจวัดน้ำมันเชื้อเพลิงบนจอแสดงผลสำหรับคนขับ แสดงระดับน้ำมันเชื้อเพลิงในถัง



โซนสีเบจในเกจวัดน้ำมันเชื้อเพลิงระบุถึงปริมาณน้ำมันเชื้อเพลิงในถัง

เมื่อระดับน้ำมันเชื้อเพลิงต่ำ และถึงเวลาที่เติม น้ำมันเชื้อเพลิงในอีกไม่นาน สัญลักษณ์น้ำมันเชื้อเพลิง จะติดสว่างขึ้น และเปลี่ยนเป็นสีเหลือง คอมพิวเตอร์ บันทึกการเดินทางจะระบุระยะทางก่อนน้ำมันหมด

ข้อมูลที่เกี่ยวข้อง

- จอแสดงผลสำหรับคนขับ (น. 88)
- การเติมน้ำมันเชื้อเพลิง (น. 555)
- ถังน้ำมันเชื้อเพลิง - ปริมาตร (น. 781)

คอมพิวเตอร์คำนวณการเดินทาง

คอมพิวเตอร์การเดินทางของรถจะบันทึก และ คำนวณค่าต่างๆ เช่น ระยะทาง อัตราสิ้นเปลือง น้ำมันเชื้อเพลิง และความเร็วเฉลี่ยในขณะที่ขับรถ เพื่อช่วยให้สามารถขับที่โดยประหยัดน้ำมันเชื้อเพลิงได้ดี ยิ่งขึ้น จะมีการบันทึกข้อมูลเกี่ยวกับอัตราสิ้นเปลือง น้ำมันเชื้อเพลิงในขณะนั้นและอัตราสิ้นเปลืองน้ำมันเชื้อเพลิงเฉลี่ย ข้อมูลจากคอมพิวเตอร์การเดินทางสามารถ แสดงในจอแสดงผลสำหรับคนขับได้

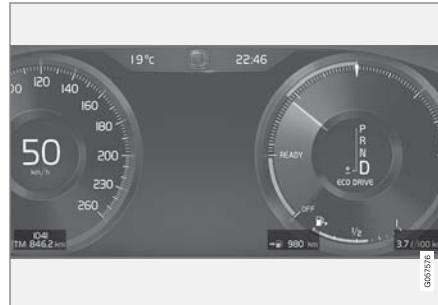

ตัวอย่างของข้อมูลคอมพิวเตอร์การเดินทางบนจอแสดงผล สำหรับคนขับ²

ในคอมพิวเตอร์การเดินทางจะมีมาตรวัดต่อไปนี้:

- มาตรวัดการเดินทาง
- มาตรวัดระยะทาง
- ความสิ้นเปลืองน้ำมันเชื้อเพลิงในขณะนั้น
- ระยะทางที่สามารถขับที่ได้ก่อนที่น้ำมันเชื้อเพลิงจะหมด
- นักท่องเที่ยว - มาตรวัดความเร็วทางเลือก

หน่วยสำหรับระยะทาง ความเร็ว เป็นต้น สามารถ เปลี่ยนผ่านการตั้งค่าของระบบในจอแสดงผลส่วนกลางได้

มาตรวัดการเดินทาง

มาตรวัดการเดินทางมีสองชุด นั่นคือ TM และ TA

TM สามารถรีเซ็ตได้ในแบบแมนนวล ส่วน TA จะถูกรีเซ็ตโดยอัตโนมัติถ้าไม่ได้ใช้งานรถเป็นเวลานานอย่างน้อยสี่ ชั่วโมง

ระบบจะตรวจจับข้อมูลเหล่านี้ในระหว่างขับที่:

- ระยะเดินทาง
- เวลาขับที่

- ความเร็วเฉลี่ย
- ความสิ้นเปลืองน้ำมันเชื้อเพลิงเฉลี่ย

ค่าเหล่านี้เป็นค่าที่ตั้งแต่การรีเซ็ตมาตรวัดการเดินทางครั้งล่าสุด

มาตรวัดระยะทาง

มาตรวัดระยะทางจะบันทึกระยะเดินทางทั้งหมดของรถคันนี้ไม่สามารถรีเซ็ตให้เป็นศูนย์ได้

ความสิ้นเปลืองน้ำมันเชื้อเพลิงในขณะนั้น

เกจวัดนี้จะแสดงค่าความสิ้นเปลืองน้ำมันเชื้อเพลิงในขณะนั้นของรถ ค่าจะได้รับการอัปเดตทุกๆ วินาทีโดยประมาณ

ระยะทางที่สามารถขับชီးได้ก่อนที่น้ำมันเชื้อเพลิงจะหมด

คอมพิวเตอร์การเดินทางจะคำนวณระยะเดินทางที่สามารถขับชီးต่อไปได้ด้วยน้ำมันเชื้อเพลิงที่เหลืออยู่ในถัง

การคำนวณจะยึดตามความสิ้นเปลืองน้ำมันเชื้อเพลิงเฉลี่ยในช่วง 30 กม. (20 ไมล์) ล่าสุด และปริมาณน้ำมันเชื้อเพลิงที่สามารถใช้ในการขับชီးที่เหลืออยู่

เมื่อเกจวัดแสดง "----" แสดงว่าน้ำมันเชื้อเพลิงเหลืออยู่ไม่เพียงพอที่จะทำการคำนวณระยะทางที่เหลือได้ ให้เติมน้ำมันเชื้อเพลิงโดยเร็วที่สุดที่จะสามารถทำได้

หมายเหตุ

อาจมีความคาดเคลื่อนได้เล็กน้อยถ้าลักษณะการขับชီးเปลี่ยนไป

โดยทั่วไป การขับชီးแบบประหยัดน้ำมันจะให้ระยะทางการขับชီးที่ยาวขึ้น

นักท่องเที่ยวน - มาตรวัดความเร็วทางเลือก

มาตรวัดความเร็วแบบดิจิทัลทางเลือกทำให้สามารถขับชီးในประเทศที่เครื่องหมายขีดจำกัดความเร็วอยู่ในหน่วยที่แตกต่างกันไปจากหน่วยที่แสดงในมาตรวัดของรถได้ง่ายขึ้น

ความเร็วแบบดิจิทัลจะแสดงขึ้นในหน่วยที่ตรงกันข้ามกับหน่วยที่แสดงในมาตรวัดความเร็วแบบอนาล็อก ถ้ามาตรวัดความเร็วแบบอนาล็อกแสดงในหน่วย mph มาตรวัดความเร็วแบบดิจิทัลจะแสดงความเร็วที่ตรงกันในหน่วย km/h และกลับกัน

ข้อมูลที่เกี่ยวข้อง

- การแสดงข้อมูลการเดินทางบนจอแสดงผลสำหรับคนขับ (น. 94)
- การรีเซ็ตมาตรวัดการเดินทาง (น. 95)
- การแสดงสถิติของการเดินทาง บนจอแสดงผลส่วนกลาง (น. 95)
- จอแสดงผลสำหรับคนขับ (น. 88)

2 ภาพประกอบเป็นเพียงตัวอย่างคร่าวๆ เท่านั้น - ชิ้นส่วนในรถแต่ละรุ่นอาจแตกต่างกันออกไป

การแสดงผลข้อมูลการเดินทางบนจอแสดงผล สำหรับคนขับ

ค่าที่มีการคำนวณและบันทึกไว้ของคอมพิวเตอร์

การเดินทางสามารถแสดงในจอแสดงผลส่วนกลาง

ค่าต่างๆ จะถูกบันทึกไว้ในแพคคอมพิวเตอร์การเดินทาง

ท่านสามารถเลือกข้อมูลที่จะแสดงขึ้นบนจอแสดงผล

สำหรับคนขับได้โดยผ่านทางเมนูแอฟ

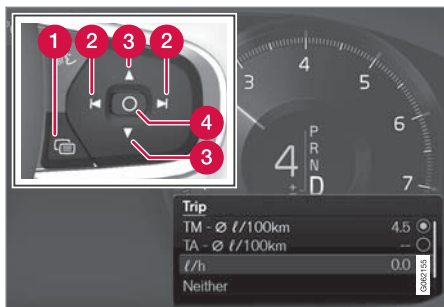

เปิดเมนูแอฟ และไปยังส่วนต่างๆ โนเมนูโดยใช้แป้นกดทางด้านขวาของพวงมาลัย

- 1 เมนูแอฟ
- 2 ชั้ย/ขวา
- 3 ขึ้น/ลง
- 4 ยืนยัน

1. เปิดเมนูแอฟบนจอแสดงผลสำหรับคนขับโดยการกด (1)
(จะไม่สามารถเปิดเมนูแอฟได้ในขณะที่มีข้อความที่ยังไม่ได้ยืนยันการรับทราบแสดงอยู่บนจอแสดงผลสำหรับคนขับ ท่านจะต้องยืนยันการรับทราบข้อความก่อน จากนั้นจึงจะสามารถเปิดเมนูแอฟได้)
2. ไปยังตัวเลือกทางด้านซ้ายและด้านขวาของแพคคอมพิวเตอร์การเดินทางด้วย (2)
 - > แถวเมนูสี่แถวบนสุดจะแสดงค่าที่วัดได้ของมาตรวัดการเดินทาง TM แถวเมนูสี่แถวถัดไปจะแสดงค่าที่วัดได้ของมาตรวัดการเดินทาง TA เลื่อนขึ้นหรือลงในรายการโดยใช้ (3)

3. เลื่อนลงไปยังปุ่มตัวเลือกเพื่อเลือกข้อมูลที่จะแสดงขึ้นบนจอแสดงผลสำหรับคนขับ:
 - ระยะทางที่สามารถขับขีได้ก่อนที่น้ำมันเชื้อเพลิงจะหมด
 - มาตรวัดระยะทาง
 - ระยะเดินทางสำหรับมาตรวัดการเดินทาง TM, TA หรือไม่มีการแสดงระยะเดินทาง
 - ความสิ้นเปลืองน้ำมันเชื้อเพลิงในขณะนั้น, ความสิ้นเปลืองเฉลี่ยสำหรับ TM หรือ TA (สลับกัน), ไม่แสดงความสิ้นเปลืองน้ำมันเชื้อเพลิง
 - นักท่องเที่ยว (มาตรวัดความเร็วทางเลือก)เลือกหรือยกเลิกการเลือกตัวเลือกโดยใช้ปุ่ม O (4) การเปลี่ยนแปลงจะมีผลในทันที

ข้อมูลที่เกี่ยวข้อง

- คอมพิวเตอร์คำนวณการเดินทาง (น. 92)
- การรีเซ็ตมาตรวัดการเดินทาง (น. 95)

การรีเซ็ตมาตรวัดการเดินทาง รีเซ็ตมาตรวัดระยะทางโดยใช้สวิตช์ที่แกนพวง มาลัยด้านซ้าย



- รีเซ็ตข้อมูลทั้งหมดในมาตรวัดระยะทาง TM (นั่นคือระยะทาง, ความสิ้นเปลืองเฉลี่ย, ความเร็วเฉลี่ย และเวลาขับขี่) ด้วยการกดปุ่ม RESET ที่คันสวิตช์ด้านซ้ายค้างไว้

การกดปุ่ม RESET เป็นเวลาสั้นๆ จะเป็นการรีเซ็ตระยะทางเพียงอย่างเดียวเท่านั้น

สามารถรีเซ็ตมาตรวัดระยะทาง TA ได้โดยอัตโนมัติก็ต่อเมื่อไม่ได้ใช้งานรถเป็นเวลาสี่ชั่วโมง หรือหลายชั่วโมงมากกว่านั้นเท่านั้น

ข้อมูลที่เกี่ยวข้อง

- คอมพิวเตอร์คำนวณการเดินทาง (น. 92)

การแสดงผลสถิติของการเดินทาง บนจอแสดงผล ส่วนกลาง

สถิติของการเดินทางจากคอมพิวเตอร์การเดินทางจะแสดงขึ้นในแบบกราฟิกบนจอแสดงผลส่วนกลาง ซึ่งให้ภาพรวมที่ช่วยให้สามารถขับขี่ได้อย่างประหยัดน้ำมันเชื้อเพลิงมากขึ้น



เปิดแอป Driver performance ในมุมมองแอปเพื่อแสดงสถิติของการเดินทาง

แท่งแต่ละแท่งในแผนภูมิจะแทนระยะเดินทาง 1, 10 หรือ 100 กม.

หรืออาจเลือกให้แสดงในหน่วยไมล์ก็ได้เช่นกัน แท่งเหล่านี้จะได้รับการเติมสีภายในจากด้านขวาเมื่อการขับขี่ดำเนินไป แถบที่อยู่ด้านขวาสุดจะแสดงค่าสำหรับระยะทางในปัจจุบัน

ความสิ้นเปลืองน้ำมันเชื้อเพลิงเฉลี่ยและเวลาการขับขี่รวมจะคำนวณนับตั้งแต่การรีเซ็ตสถิติของการเดินทางครั้งล่าสุด

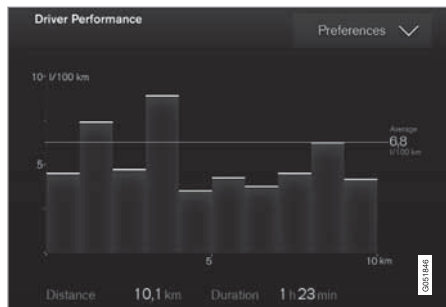

สถิติของการเดินทางจากคอมพิวเตอร์การเดินทาง³

ข้อมูลที่เกี่ยวข้อง

- การตั้งค่าสำหรับสถิติของการเดินทาง (น. 96)
- คอมพิวเตอร์คำนวณการเดินทาง (น. 92)

การตั้งค่าสำหรับสถิติของการเดินทาง รีเซ็ตหรือปรับการตั้งค่าสำหรับสถิติของการเดินทาง

1. เปิดแอป Driver performance ในมุมมองแอปเพื่อแสดงสถิติของการเดินทาง

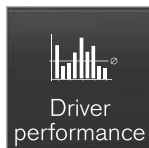

2. กด Preferences เพื่อ
 - เปลี่ยนอัตราส่วนของกราฟ เลือกความละเอียด 1, 10 หรือ 100 กม./ไมล์ สำหรับกราฟแท่ง
 - รีเซ็ตข้อมูลหลังจากการเดินทางทุกเที่ยว ทำเมื่อจอดอยู่กับที่เป็นเวลานานกว่า 4 ชั่วโมง
 - รีเซ็ตข้อมูลของการเดินทางในปัจจุบันสถิติของการเดินทาง, ความสิ้นเปลืองเฉลี่ย และเวลาการขับทั้งหมด จะถูกรีเซ็ตพร้อมกันเสมอ

หน่วยสำหรับระยะทาง ความเร็ว เป็นต้น สามารถเปลี่ยนผ่านการตั้งค่าของระบบในจอแสดงผลส่วนกลางได้

ข้อมูลที่เกี่ยวข้อง

- การแสดงสถิติของการเดินทาง บนจอแสดงผลส่วนกลาง (น. 95)
- คอมพิวเตอร์คำนวณการเดินทาง (น. 92)
- การรีเซ็ตมาตรวัดการเดินทาง (น. 95)

³ ภาพประกอบเป็นเพียงตัวอย่างคร่าวๆ เท่านั้น - ชิ้นส่วนในรถแต่ละรุ่นอาจแตกต่างกันออกไป

เวลาและวันที่

นาฬิกาจะแสดงขึ้นทั้งบนจอแสดงผลสำหรับคนขับและจอแสดงผลส่วนกลาง

ตำแหน่งนาฬิกา



ตำแหน่งของนาฬิกาบนจอแสดงผลสำหรับคนขับ

บนจอแสดงผลส่วนกลาง นาฬิกาจะอยู่ที่ด้านบนขวาของส่วนแสดงสถานะ

ในบางสถานการณ์ ข้อความและข้อมูลอาจแสดงขึ้นโดยบังนฬิกาบนจอแสดงผลสำหรับคนขับ

การตั้งค่าสำหรับเวลาและวันที่

– เลือก Settings → System → Date and Time ในมุมมองระดับบนสุดของจอแสดงผลส่วนกลาง เพื่อเปลี่ยนการตั้งค่ารูปแบบเวลาและวันที่

ปรับเวลาและวันที่โดยการกดลูกศรชี้ขึ้นหรือลงบนหน้าจอสัมผัส

เวลาแบบอัตโนมัติสำหรับรถที่มี GPS

ถ้ารถมีระบบนำทางติดตั้งอยู่ ก็จะสามารถเลือก Auto Time ได้ เขตเวลาจะได้รับการปรับโดยอัตโนมัติโดยอ้างอิงตามตำแหน่งของรถ สำหรับระบบนำทางบางชนิดจะต้องตั้งค่าตำแหน่งในปัจจุบัน (ประเทศ) ด้วย จึงจะได้รับเขตเวลาที่ถูกต้อง ถ้าไม่เลือก Auto Time ไว้ จะสามารถปรับเวลาและวันที่ได้โดยใช้ลูกศรชี้ขึ้นและลูกศรชี้ลงบนหน้าจอสัมผัส

เวลาฤดูร้อน

ในบางประเทศ จะสามารถเลือกการตั้งค่าเวลาฤดูร้อนโดยอัตโนมัติได้โดยใช้ Auto สำหรับประเทศอื่นๆ เวลาฤดูร้อนสามารถตั้งค่าได้โดยใช้ On หรือ Off

ข้อมูลที่เกี่ยวข้อง

- จอแสดงผลสำหรับคนขับ (น. 88)
- การเปลี่ยนการตั้งค่าในจอแสดงผลส่วนกลาง (น. 187)

เกจวัดอุณหภูมิภายนอก

อุณหภูมิภายนอกจะแสดงขึ้นบนจอแสดงผลสำหรับคนขับ

เซ็นเซอร์จะตรวจจับอุณหภูมิภายนอก

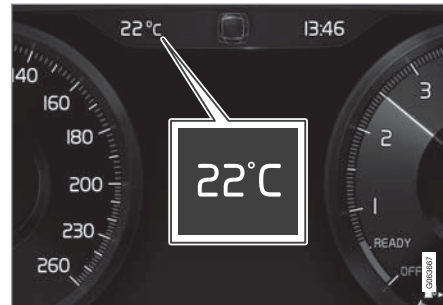

ถ้ารถจอดอยู่กับที่มาเป็นระยะหนึ่ง เกจวัดอุณหภูมิภายนอกอาจแสดงค่าอุณหภูมิที่สูงกว่าความเป็นจริง

เมื่ออุณหภูมิภายนอกอยู่ในช่วง -5 °C ถึง +2 °C (23 ถึง 36 °F) สัญลักษณ์เกล็ดหิมะจะแสดงขึ้นบนจอแสดงผลสำหรับคนขับ เพื่อเป็นการเตือนเกี่ยวกับสภาพถนนที่เปลี่ยนแปลงน่วยของเกจวัดอุณหภูมิผ่านทางารตั้งค่าของระบบในมุมมองระดับบนสุดของจอแสดงผลส่วนกลาง





◀◀ ข้อมูลที่เกี่ยวข้อง



- จอแสดงผลสำหรับคนขับ (น. 88)
- การเปลี่ยนหน่วยของระบบ (น. 184)





สัญลักษณ์ตัวแสดงในจอแสดงผลสำหรับคนขับ





สัญลักษณ์แสดงผลต่างๆ ใช้ในการแจ้งให้คนขับทราบเกี่ยวกับฟังก์ชันที่สั่งงาน ว่าระบบนั้นๆ กำลังทำงานอยู่ หรือมีข้อผิดพลาด/การทำงานล้มเหลวเกิดขึ้น

สัญลักษณ์	ความหมาย
	ข้อมูล อ่านข้อความบนจอแสดง เมื่อระบบใดระบบหนึ่งของรถไม่สามารถทำงานได้อย่างที่ควรจะเป็น สัญลักษณ์แสดงข้อมูลนี้จะติดสว่างขึ้น และข้อความจะแสดงขึ้นบนจอแสดงผลสำหรับคนขับ สัญลักษณ์แสดงข้อมูลนี้อาจสว่างขึ้นพร้อมกับสัญลักษณ์อื่นด้วย
	ข้อบกพร่องในระบบเบรก สัญลักษณ์จะติดสว่างเมื่อมีความผิดปกติเกิดขึ้นในเบรกจอดรถ

สัญลักษณ์	ความหมาย
	ข้อบกพร่องในระบบ ABS หากสัญลักษณ์นี้สว่างขึ้น แสดงว่าระบบไม่ทำงาน ระบบเบรกปกติของรถจะทำงานต่อไป แต่จะไม่มีการทำงานของ ABS
	เบรกอัตโนมัติทำงาน สัญลักษณ์จะติดสว่างขึ้นเมื่อฟังก์ชันนี้ทำงาน และมีการใช้เบรกเท้าหรือเบรกจอดรถ เบรกจะรักษาให้รถจอดอยู่กับที่เมื่อหยุดรถ

สัญลักษณ์	ความหมาย
	<p>ระบบความดันลมยาง</p> <p>สัญลักษณ์จะติดสว่างขึ้นในกรณีที่ความดันลมยางต่ำเกินไป ในกรณีที่เกิดความผิดปกติขึ้นในระบบตรวจสอบความดันลมยาง สัญลักษณ์จะกะพริบเป็นเวลาประมาณ 1 นาที จากนั้นจะติดสว่างคงที่ ความผิดปกติที่เป็นไปได้คือ ระบบไม่สามารถตรวจจับหรือทำการเตือนความดันลมยางต่ำได้อย่างที่ควรจะเป็น</p>
	<p>ระบบไอเสีย</p> <p>ถ้าสัญลักษณ์นี้ติดสว่างขึ้นหลังจากสตาร์ทเครื่องยนต์แล้ว อาจเนื่องมาจากข้อบกพร่องในระบบไอเสียของรถ ขับรถไปที่ศูนย์บริการเพื่อเข้ารับการตรวจสอบ วอลโว่ขอแนะนำให้ท่านติดต่อศูนย์บริการของวอลโว่ที่ได้รับการแต่งตั้ง</p>



สัญลักษณ์	ความหมาย
	<p>ไฟแสดงไฟเลี้ยวซ้ายและเลี้ยวขวา</p> <p>สัญลักษณ์จะกะพริบเมื่อใช้งานไฟเลี้ยว</p>
	
	<p>ไฟแสดงตำแหน่ง</p> <p>สัญลักษณ์จะติดสว่างขึ้นเมื่อเปิดไฟแสดงตำแหน่ง</p>
	<p>ความผิดปกติในระบบไฟหน้า</p> <p>สัญลักษณ์จะติดสว่างขึ้นถ้าเกิดความผิดปกติขึ้นในฟังก์ชัน ABL (ไฟขณะเข้าโค้งแบบแอคทีฟ) หรือถ้าเกิดความผิดปกติอื่นอีกอย่างหนึ่งขึ้นในระบบไฟหน้า</p>
	<p>ไฟสูงแบบแอคทีฟทำงาน</p> <p>สัญลักษณ์จะติดสว่างเป็นสีน้ำเงินเมื่อเปิดใช้งานไฟสูงแบบอัตโนมัติ</p>

สัญลักษณ์	ความหมาย
	<p>ไฟสูงแบบแอคทีฟปิดทำงาน</p> <p>สัญลักษณ์จะติดสว่างเป็นสีขาวเมื่อเปิดใช้งานไฟสูงแบบอัตโนมัติ</p>
	<p>ไฟสูง เปิด</p> <p>สัญลักษณ์จะสว่างขึ้นเมื่อเปิดไฟสูงและเมื่อกะพริบไฟสูง</p>
	<p>ไฟสูงแบบแอคทีฟทำงาน</p> <p>สัญลักษณ์จะติดสว่างเป็นสีน้ำเงินเมื่อเปิดใช้งานไฟสูงแบบอัตโนมัติ เปิดไฟแสดงตำแหน่ง</p>
	<p>ไฟสูงแบบแอคทีฟปิดทำงาน</p> <p>สัญลักษณ์จะติดสว่างเป็นสีขาวเมื่อเปิดใช้งานไฟสูงแบบอัตโนมัติ เปิดไฟแสดงตำแหน่ง</p>
	<p>ไฟสูง เปิด</p> <p>สัญลักษณ์จะติดสว่างขึ้นเมื่อเปิดไฟสูงและไฟแสดงตำแหน่ง</p>







สัญลักษณ์	ความหมาย
	ไฟตัดหมอกด้านหน้าทำงาน สัญลักษณ์นี้จะสว่างขึ้นเมื่อเปิดไฟตัดหมอกด้านหน้า
	ไฟตัดหมอกด้านหลังถูกกระตุ้น สัญลักษณ์นี้จะสว่างขึ้นเมื่อเปิดไฟตัดหมอกด้านหลัง
	เซ็นเซอร์วัดปริมาณน้ำฝนทำงาน สัญลักษณ์นี้จะสว่างขึ้นเมื่อเซ็นเซอร์วัดปริมาณน้ำฝนเปิดทำงาน
	การปรับสภาพลวงหน้าทำงาน สัญลักษณ์จะติดสว่างขึ้นเมื่อชุดทำความร้อน/ระบบปรับอากาศสำหรับเครื่องยนต์และห้องโดยสารกำลังทำการปรับสภาพของรถลวงหน้า

สัญลักษณ์	ความหมาย
	ระบบควบคุมเสถียรภาพ หากสัญลักษณ์กะพริบแสดงว่าระบบควบคุมเสถียรภาพทำงานอยู่ หากสัญลักษณ์สว่างค้างอยู่ แสดงว่ามีข้อบกพร่องในระบบ
	ระบบควบคุมเสถียรภาพ, โหมด Sport สัญลักษณ์จะติดสว่างขึ้นเมื่อโหมดสปอร์ตทำงาน โหมดสปอร์ตทำให้สามารถขับรถได้อย่างแฉดที่พียงขึ้นระบบจะตรวจดูว่า เป็นคันเร่ง การหมุนพวงมาลัย และการเข้าโค้งมีการทำงานสูงกว่าในการขับที่ปกติหรือไม่ และให้ส่วนหลังของรถสามารถลื่นไถล ในลักษณะที่ควบคุมได้ในระดับหนึ่ง จากนั้นระบบจะแทรกแซงและควบคุมเสถียรภาพของรถ

สัญลักษณ์	ความหมาย
	ระบบช่วยรักษาช่องทางเดินรถ สัญลักษณ์สีเขียว: ระบบช่วยรักษาช่องทางเดินรถทำงาน และตรวจพบเส้นแบ่งช่องทางเดินรถ สัญลักษณ์สีเทา: ระบบช่วยรักษาช่องทางเดินรถทำงาน แต่ตรวจไม่พบเส้นแบ่งช่องทางเดินรถ สัญลักษณ์สีเหลือง: การเตือน/การเข้าแทรกการทำงานของระบบช่วยรักษาช่องทางเดินรถ



สัญลักษณ์	ความหมาย
	<p>ระบบช่วยรักษาช่องทางเดินรถและเซ็นเซอร์วัดปริมาณน้ำฝน</p> <p>สัญลักษณ์สีขา: ระบบช่วยรักษาช่องทางเดินรถทำงาน และตรวจพบเส้นแบ่งช่องทางเดินรถ เช่น เซอร์วิวด ปริมาณน้ำฝนทำงาน</p> <p>สัญลักษณ์สีเทา: ระบบช่วยรักษาช่องทางเดินรถทำงาน แต่ตรวจไม่พบเส้นแบ่งช่องทางเดินรถ เช่น เซอร์วิวด ปริมาณน้ำฝนทำงาน</p>
	<p>ระบบ AdBlue^A</p> <p>สัญลักษณ์จะติดสว่างขึ้นเมื่อระดับ AdBlue ต่ำ หรือในกรณีที่เกิดความผิดปกติขึ้นในระบบ AdBlue</p>

A สำหรับรถที่มีเครื่องยนต์ดีเซลเท่านั้น

ข้อมูลที่เกี่ยวข้อง

- จอแสดงผลสำหรับคนขับ (น. 88)
- สัญลักษณ์เตือนในจอแสดงผลสำหรับคนขับ (น. 101)



สัญลักษณ์เตือนในจอแสดงผลสำหรับคนขับ สัญลักษณ์เตือนจะแจ้งให้คนขับทราบเกี่ยวกับฟังก์ชันการทำงานที่สำคัญที่กำลังทำงานอยู่ หรือแจ้งให้ทราบว่า มีข้อผิดพลาดร้ายแรงหรือการทำงานล้มเหลวเกิดขึ้น

สัญลักษณ์	ความหมาย
	<p>สัญญาณเตือน</p> <p>สัญลักษณ์เตือนสีแดงจะสว่างขึ้นเมื่อตรวจพบข้อบกพร่องที่อาจส่งผลกระทบต่อความปลอดภัย และ/หรือความสามารถในการขับขี่รถ ข้อความอธิบายจะแสดงขึ้นในจอแสดงผลสำหรับคนขับในเวลาเดียวกัน</p> <p>สัญลักษณ์เตือนอาจติดสว่างขึ้นพร้อมกับสัญลักษณ์อื่นด้วย</p>
	<p>ระบบเตือนเข็มขัดนิรภัย</p> <p>ถ้าผู้โดยสารบนที่นั่งด้านหน้าไม่ได้คาดเข็มขัดนิรภัย หรือถ้าผู้โดยสารบนที่นั่งด้านหลังปลดเข็มขัดนิรภัยออก</p> <p>สัญลักษณ์นี้จะติดสว่างขึ้นหรือกะพริบ</p>

สัญลักษณ์	ความหมาย
	<p>ถุงลมนิรภัย</p> <p>ถ้าสัญลักษณ์ติดสว่างค้างอยู่หรือติดสว่างขึ้นในขณะที่กำลังขับอยู่ หมายความว่ามีการตรวจพบความผิดปกติในระบบความปลอดภัยของรถ ระบบใดระบบหนึ่ง อ่านข้อความบนจอแสดงผลสำหรับคนขับ วอลโว่ขอแนะนำให้ท่านติดต่อศูนย์บริการของวอลโว่ที่ได้รับการแต่งตั้ง</p>
	<p>ข้อบกพร่องในระบบเบรก</p> <p>ถ้าสัญลักษณ์นี้สว่างขึ้น แสดงว่าระดับน้ำมันเบรกอาจต่ำเกินไป นำรถเข้าสู่ศูนย์บริการที่ได้รับการรับรองที่อยู่ใกล้ที่สุดเพื่อตรวจสอบระดับน้ำมันเบรกและทำการแก้ไข</p>





สัญลักษณ์	ความหมาย
	<p>มีการใส่เบรกจอตรด</p> <p>สัญลักษณ์นี้จะสว่างค้างอยู่เมื่อมีการใช้เบรกจอตรด</p> <p>หากสัญลักษณ์กะพริบแสดงว่ามีข้อบกพร่องเกิดขึ้น อ่านข้อความบนจอแสดงผลสำหรับคนขับ</p>
	<p>ความดันน้ำมันต่ำ</p> <p>หากสัญลักษณ์นี้สว่างขึ้นระหว่างขับรถ แสดงว่าความดันน้ำมันเครื่องต่ำเกินไป ให้ดับเครื่องยนต์ทันที และตรวจสอบระดับน้ำมันเครื่อง เติมน้ำมันหากจำเป็น หากสัญลักษณ์สว่างขึ้น แต่ระดับน้ำมันปกติ โปรดติดต่อศูนย์บริการ วอลโว่ขอแนะนำให้ท่านติดต่อศูนย์บริการของวอลโว่ที่ได้รับการแต่งตั้ง</p>

สัญลักษณ์	ความหมาย
	<p>อัลเทอร์เนเตอร์ไม่ชาร์จ</p> <p>สัญลักษณ์นี้จะสว่างขึ้นระหว่างขับรถ หากมีข้อบกพร่องเกิดขึ้นในระบบไฟฟ้า ให้ไปที่ศูนย์บริการ วอลโว่ขอแนะนำให้ท่านติดต่อศูนย์บริการของวอลโว่ที่ได้รับการแต่งตั้ง</p>
	<p>ความเสี่ยงต่อการชน</p> <p>City Safety จะเตือนความเสี่ยงต่อการชนกับรถยนต์คันอื่น คนเดินเท้า นักปั่นจักรยาน หรือสัตว์ขนาดใหญ่</p>

ข้อมูลที่เกี่ยวข้อง

- สัญลักษณ์ตัวแสดงในจอแสดงผลสำหรับคนขับ (น. 98)
- จอแสดงผลสำหรับคนขับ (น. 88)

ข้อตกลงการอนุญาตใช้สิทธิสำหรับจอแสดงผลสำหรับคนขับ

ใบอนุญาตคือ ข้อตกลงสำหรับสิทธิในการดำเนินการกิจกรรมบางอย่าง หรือการใช้สิทธิที่ได้รับมอบจากบุคคลอื่น ตามข้อกำหนดและเงื่อนไขในข้อตกลง ข้อความต่อไปนี้เป็นข้อตกลงของวอลโว่กับผู้ใช้หรือผู้พัฒนา และจะเป็นภาษาอังกฤษ

Freetype Project License

3rd Party Software Disclaimers and License

Agreements Confidential ID 06-00004-004 39 / 75

Revision 06.00A, 2015-06-09 2006-Jan-27

Copyright 1996-2002, 2006 by David Turner,

Robert Wilhelm, and Werner Lemberg.

Introduction

The FreeType Project is distributed in several archive packages; some of them may contain, in addition to the FreeType font engine, various tools and contributions which rely on, or relate to, the FreeType Project. This license applies to all files found in such packages, and which do not fall under their own explicit license. The license affects thus the FreeType font engine, the test programs, documentation and makefiles, at the very least.

This license was inspired by the BSD, Artistic, and IJG (Independent JPEG Group) licenses, which all encourage inclusion and use of free software in commercial and freeware products alike. As a consequence, its main points are that:

- o We don't promise that this software works. However, we will be interested in any kind of bug reports. ('as is' distribution)
- o You can use this software for whatever you want, in parts or full form, without having to pay us. ('royalty-free' usage)
- o You may not pretend that you wrote this software. If you use it, or only parts of it, in a program, you must acknowledge somewhere in your documentation

that you have used the FreeType code. ('credits')

We specifically permit and encourage the inclusion of this software, with or without modifications, in commercial products. We disclaim all warranties covering The FreeType Project and assume no liability related to The FreeType Project. Finally, many people asked us for a preferred form for a credit/disclaimer to use in compliance with this license. We thus encourage you to use the following text:

"Portions of this software are copyright © <year> The FreeType Project (www.freetype.org). All rights reserved."

Please replace <year> with the value from the FreeType version you actually use.

Legal Terms

0. Definitions – Throughout this license, the terms 'package', 'FreeType Project', and 'FreeType archive' refer to the set of files originally distributed by the authors (David Turner, Robert Wilhelm, and Werner Lemberg) as the 'FreeType Project', be they named as alpha, beta or final release. 'You'

refers to the licensee, or person using the project, where 'using' is a generic term including compiling the project's source code as well as linking it to form a 'program' or 'executable'. This program is referred to as 'a program using the FreeType engine'. This license applies to all files distributed in the original FreeType Project, including all source code, binaries and documentation, unless otherwise stated in the file in its original, unmodified form as distributed in the original archive. If you are unsure whether or not a particular file is covered by this license, you must contact us to verify this. The FreeType Project is copyright (C) 1996-2000 by David Turner, Robert Wilhelm, and Werner Lemberg. All rights reserved except as specified below.

1. No Warranty – THE FREETYPE PROJECT IS PROVIDED 'AS IS' WITHOUT WARRANTY OF ANY KIND, EITHER EXPRESS OR IMPLIED, INCLUDING, BUT NOT LIMITED TO, WARRANTIES OF MERCHANTABILITY AND FITNESS FOR A PARTICULAR PURPOSE. IN NO



◀◀ EVENT WILL ANY OF THE AUTHORS OR COPYRIGHT HOLDERS BE LIABLE FOR ANY DAMAGES CAUSED BY THE USE OR THE INABILITY TO USE, OF THE FREETYPE PROJECT.

2. Redistribution – This license grants a worldwide, royalty-free, perpetual and irrevocable right and license to use, execute, perform, compile, display, copy, create derivative works of, distribute and sublicense the FreeType Project (in both source and object code forms) and derivative works thereof for any purpose; and to authorize others to exercise some or all of the rights granted herein, subject to the following conditions:

- o Redistribution of source code must retain this license file ('FTL.TXT') unaltered; any additions, deletions or changes to the original files must be clearly indicated in accompanying documentation. The copyright notices of the unaltered, original files must be preserved in all copies of source files.
- o Redistribution in binary form must provide a disclaimer that states that the software is based in

part of the work of the FreeType Team, in the distribution documentation. We also encourage you to put an URL to the FreeType web page in your documentation, though this isn't mandatory. These conditions apply to any software derived from or based on the FreeType Project, not just the unmodified files. If you use our work, you must acknowledge us. However, no fee need be paid to us.

3. Advertising – Neither the FreeType authors and contributors nor you shall use the name of the other for commercial, advertising, or promotional purposes without specific prior written permission. We suggest, but do not require, that you use one or more of the following phrases to refer to this software in your documentation or advertising materials: 'FreeType Project', 'FreeType Engine', 'FreeType library', or 'FreeType Distribution'. As you have not signed this license, you are not required to accept it. However, as the FreeType Project is copyrighted material, only this license, or another one contracted with the authors, grants

you the right to use, distribute, and modify it. Therefore, by using, distributing, or modifying the FreeType Project, you indicate that you understand and accept all the terms of this license.

4. Contacts – There are two mailing lists related to FreeType: o freetype@nongnu.org. Discusses general use and applications of FreeType, as well as future and wanted additions to the library and distribution. If you are looking for support, start in this list if you haven't found anything to help you in the documentation. o freetype-devel@nongnu.org. Discusses bugs, as well as engine internals, design issues, specific licenses, porting, etc. Our home page can be found at <http://www.freetype.org>

HarfBuzz / UCDN License

- Copyright © 2010,2011,2012 Google, Inc.
- Copyright © 2012 Mozilla Foundation
- Copyright © 2011 Codethink Limited
- Copyright © 2008,2010 Nokia Corporation and/or its subsidiary(-ies)
- Copyright © 2009 Keith Stribley
- Copyright © 2009 Martin Hosken and SIL International
- Copyright © 2007 Chris Wilson
- Copyright © 2006 Behdad Esfahbod
- Copyright © 2005 David Turner
- Copyright © 2004,2007,2008,2009,2010 Red Hat, Inc.
- Copyright © 1998-2004 David Turner and Werner Lemberg

For full copyright notices consult the individual files in the package. Permission is hereby granted, without written agreement and without license or royalty fees, to use, copy, modify, and distribute this software and its documentation for any

purpose, provided that the above copyright notice and the following two paragraphs appear in all copies of this software. IN NO EVENT SHALL THE COPYRIGHT HOLDER BE LIABLE TO ANY PARTY FOR DIRECT, INDIRECT, SPECIAL, INCIDENTAL, OR CONSEQUENTIAL DAMAGES ARISING OUT OF THE USE OF THIS SOFTWARE AND ITS DOCUMENTATION, EVEN IF THE COPYRIGHT HOLDER HAS BEEN ADVISED OF THE POSSIBILITY OF SUCH DAMAGE. THE COPYRIGHT HOLDER SPECIFICALLY DISCLAIMS ANY WARRANTIES, INCLUDING, BUT NOT LIMITED TO, THE IMPLIED WARRANTIES OF MERCHANTABILITY AND FITNESS FOR A PARTICULAR PURPOSE. THE SOFTWARE PROVIDED HEREUNDER IS ON AN "AS IS" BASIS, AND THE COPYRIGHT HOLDER HAS NO OBLIGATION TO PROVIDE MAINTENANCE, SUPPORT, UPDATES, ENHANCEMENTS, OR MODIFICATIONS.

Libunibreak License

This library is released under an open-source licence, the zlib/libpng licence. Please check the

file LICENCE for details. Apart from using the algorithm, part of the code is derived from the data provided under <http://www.unicode.org/Public>. And the Unicode Terms of Use may apply: URL:<http://www.unicode.org/copyright.html>

LICENSE:

- Copyright (C) 2008-2012 Wu Yongwei <wuyongwei at gmail dot com>
- Copyright (C) 2012 Tom Hacothen <tom dot hacothen at samsung dot com>

This software is provided 'as-is', without any express or implied warranty. In no event will the author be held liable for any damages arising from the use of this software. Permission is granted to anyone to use this software for any purpose, including commercial applications, and to alter it and redistribute it freely, subject to the following restrictions:

1. The origin of this software must not be misrepresented; you must not claim that you wrote the original software. If you use this software in a product, an acknowledgement in





the product documentation would be appreciated but is not required.

2. Altered source versions must be plainly marked as such, and must not be misrepresented as being the original software.
3. This notice may not be removed or altered from any source distribution.

Unicode Inc. License Agreement

EXHIBIT 1 UNICODE, INC. LICENSE AGREEMENT

- DATA FILES AND SOFTWARE Unicode Data

Files include all data files under the directories

<http://www.unicode.org/Public/>, <http://www.unicode.org/reports/>, and <http://www.unicode.org/cldr/data/>.

Unicode Software

includes any source code published in the

Unicode Standard or under the directories <http://www.unicode.org/Public/>,

<http://www.unicode.org/reports/>, and <http://www.unicode.org/cldr/data/>.

NOTICE TO USER: Carefully read the following

legal agreement. BY DOWNLOADING,

INSTALLING, COPYING OR OTHERWISE USING

UNICODE INC.'S DATA FILES ("DATA FILES"),

AND/OR SOFTWARE ("SOFTWARE"), YOU

UNEQUIVOCALLY ACCEPT, AND AGREE TO BE BOUND BY, ALL OF THE TERMS AND CONDITIONS OF THIS AGREEMENT. IF YOU DO NOT AGREE, DO NOT DOWNLOAD, INSTALL, COPY, DISTRIBUTE OR USE THE DATA FILES OR SOFTWARE. COPYRIGHT AND PERMISSION NOTICE Copyright © 1991-2010 Unicode, Inc. All rights reserved. Distributed under the Terms of Use in <http://www.unicode.org/copyright.html>.

Permission is hereby granted, free of charge, to any person obtaining a copy of the Unicode data files and any associated documentation (the "Data Files") or Unicode software and any associated documentation (the "Software") to deal in the Data Files or Software without restriction, including without limitation the rights to use, copy, modify, merge, publish, distribute, and/or sell copies of the Data Files or Software, and to permit persons to whom the Data Files or Software are furnished to do so, provided that (a) the above copyright notice(s) and this permission notice appear with all copies of the Data Files or Software, (b) both the above copyright notice(s) and this permission

notice appear in associated documentation, and (c) there is clear notice in each modified Data File or in the Software as well as in the documentation associated with the Data File(s) or Software that the data or software has been modified. THE DATA FILES AND SOFTWARE ARE PROVIDED "AS IS", WITHOUT WARRANTY OF ANY KIND, EXPRESS OR IMPLIED, INCLUDING BUT NOT LIMITED TO THE WARRANTIES OF MERCHANTABILITY, FITNESS FOR A PARTICULAR PURPOSE AND NONINFRINGEMENT OF THIRD PARTY RIGHTS. IN NO EVENT SHALL THE COPYRIGHT HOLDER OR HOLDERS INCLUDED IN THIS NOTICE BE LIABLE FOR ANY CLAIM, OR ANY SPECIAL INDIRECT OR CONSEQUENTIAL DAMAGES, OR ANY DAMAGES WHATSOEVER RESULTING FROM LOSS OF USE, DATA OR PROFITS, WHETHER IN AN ACTION OF CONTRACT, NEGLIGENCE OR OTHER TORTIOUS ACTION, ARISING OUT OF OR IN CONNECTION WITH THE USE OR PERFORMANCE OF THE DATA FILES OR SOFTWARE. Except as contained in this notice,

the name of a copyright holder shall not be used in advertising or otherwise to promote the sale, use or other dealings in these Data Files or Software without prior written authorization of the copyright holder.

ZLIB Data Compression Library License Agreement

(C) 1995-2010 Jean-loup Gailly and Mark Adler

This software is provided 'as-is', without any express or implied warranty. In no event will the authors be held liable for any damages arising from the use of this software. Permission is granted to anyone to use this software for any purpose, including commercial applications, and to alter it and redistribute it freely, subject to the following restrictions:

1. The origin of this software must not be misrepresented; you must not claim that you wrote the original software. If you use this software in a product, an acknowledgment in

the product documentation would be appreciated but is not required.

2. Altered source versions must be plainly marked as such, and must not be misrepresented as being the original software.
3. This notice may not be removed or altered from any source distribution.

Jean-loup Gailly Mark Adler jloup@gzip.org
madler@alumni.caltech.edu If you use the zlib library in a product, we would appreciate *not* receiving lengthy legal documents to sign. The sources are provided for free but without warranty of any kind. The library has been entirely written by Jean-loup Gailly and Mark Adler; it does not include third-party code. If you redistribute modified sources, we would appreciate that you include in the file ChangeLog history information documenting your changes. Please read the FAQ for more information on the distribution of modified source versions.

ใบอนุญาต GLEW (ใบอนุญาต BSD ที่มีการปรับเปลี่ยนใหม่)

The OpenGL Extension Wrangler Library

- Copyright (C) 2002-2008, Milan Ikits
<milan.ikits@ieee.org>
- Copyright (C) 2002-2008, Marcelo E. Magallon
<mmagallo@debian.org>
- Copyright (C) 2002, Lev Povalahev

All rights reserved.

Redistribution and use in source and binary forms, with or without modification, are permitted provided that the following conditions are met: Redistributions of source code must retain the above copyright notice, this list of conditions and the following disclaimer. * Redistributions in binary form must reproduce the above copyright notice, this list of conditions and the following disclaimer in the documentation and/or other materials provided with the distribution. * The name of the author may be used to endorse or promote products derived from this software without specific prior written permission. THIS SOFTWARE



◀◀ IS PROVIDED BY THE COPYRIGHT HOLDERS AND CONTRIBUTORS "AS IS" AND ANY EXPRESS OR IMPLIED WARRANTIES, INCLUDING, BUT NOT LIMITED TO, THE IMPLIED WARRANTIES OF MERCHANTABILITY AND FITNESS FOR A PARTICULAR PURPOSE ARE DISCLAIMED. IN NO EVENT SHALL THE COPYRIGHT OWNER OR CONTRIBUTORS BE LIABLE FOR ANY DIRECT, INDIRECT, INCIDENTAL, SPECIAL, EXEMPLARY, OR CONSEQUENTIAL DAMAGES (INCLUDING, BUT NOT LIMITED TO, PROCUREMENT OF SUBSTITUTE GOODS OR SERVICES; LOSS OF USE, DATA, OR PROFITS; OR BUSINESS INTERRUPTION) HOWEVER CAUSED AND ON ANY THEORY OF LIABILITY, WHETHER IN CONTRACT, STRICT LIABILITY, OR TORT (INCLUDING NEGLIGENCE OR OTHERWISE) ARISING IN ANY WAY OUT OF THE USE OF THIS SOFTWARE, EVEN IF ADVISED OF THE POSSIBILITY OF SUCH DAMAGE.

ข้อมูลที่เกี่ยวข้อง

- จอแสดงผลสำหรับคน نابัญ (น. 88)

ข้อความจะแสดงบนจอแสดงผลสำหรับคนขับ
และจอแสดงผลส่วนกลาง

ข้อความที่แสดงในจอแสดงผลส่วนกลางที่มีอยู่ใน
บทความนี้จะแสดงไว้ในตารางด้านล่างนี้

ข้อความในจอแสดง	ความหมาย
12 V Battery	แบตเตอรี่ 12 โวลต์
12 V Battery	แบตเตอรี่ 12 โวลต์
12 V Battery	แบตเตอรี่ 12 โวลต์
30 minutes	30 นาที
30 sec	30 วินาที
60 sec	60 วินาที
90 sec	90 วินาที
2nd row climate	การควบคุมสภาพอากาศสำหรับที่นั่งแถวที่สอง
3rd row climate	การควบคุมสภาพอากาศสำหรับที่นั่งแถวที่สาม
Abort	หยุด
AC	AC
Accept	ยอมรับ





ข้อความในจอแสดง	ความหมาย
Activate UNIT	สั่งงาน UNIT
Activated	ทำงานแล้ว
Active Bending Lights	ไฟขณะเข้าโค้งแบบแอคทีฟ
Active High Beam	ไฟสูงแบบแอคทีฟ
Adaptive cruise	ระบบควบคุมความเร็วคงที่พร้อมการปรับความเร็วอัตโนมัติ
Add as waypoint	ตั้งจุดหมายปลายทางย่อยระหว่างทาง
Add call	เพิ่มการโทร
Add device	เพิ่มอุปกรณ์
Add phone	เพิ่มโทรศัพท์
Add timer	สร้างตัวตั้งเวลาใหม่
Added	เพิ่มแล้ว
Additional Heater	ชุดทำความร้อนเสริม
Address	ที่อยู่
Adjust Passenger Seat	ปรับที่นั่งผู้โดยสาร
Adjust Passenger Seat From Driver Position	ปรับที่นั่งผู้โดยสารตามตำแหน่งคนขับ

ข้อความในจอแสดง	ความหมาย
Advanced	ขั้นสูง
Ahead	ข้างหน้า
Air Quality Sensor	เซ็นเซอร์คุณภาพอากาศ
Alarm	สัญญาณเตือน
Alarm system failure	ระบบสัญญาณเตือนเกิดความผิดพลาด
Alertness Warning	การเตือนอาการเหนื่อยล้า
All	ทั้งหมด
All Doors	ประตูทุกบาน
Allowed services for this device	การบริการที่อนุญาตสำหรับอุปกรณ์นี้
Along route	ในเส้นทาง
Alternative Routes	เส้นทางเลือกอื่น
Always	เสมอ
AM/FM radio	วิทยุ AM /FM
Ambient Light Intensity	ความเข้มแสงของไฟตกแต่ง
Ambient Light Level	ระดับไฟตกแต่ง





ข้อความในจอแสดง	ความหมาย
Ambient Lighting	ไฟตกแต่ง
Answer	คำตอบ
Application updates	อัปเดตแอปพลิเคชัน
Apply steering	เลี้ยวรถ
Appointments	ร้องขอ
Arrival Time Format	รูปแบบเวลา
Ask	คำถาม
Ask before connecting	สอบถามก่อนการเชื่อมต่อ
Steering aid during increased collision risk	ความช่วยเหลือเมื่อขับออกนอกถนน
Road Sign Audio Warning	สัญญาณเสียงเตือน
Auto	อัตโนมัติ
Auto Activate Parking Brake	การทำงานของเบรกจอดโดยอัตโนมัติ
Auto Camera Reverse Activation	กล้องทำงานเมื่อเข้าเกียร์ถอยหลัง
Auto Close Sunroof Curtain	การปิดม่านบังแดดโดยอัตโนมัติ
Rearview Mirror Auto Dimming	การตัดแสงสะท้อนของกระจกมองหลังอัตโนมัติ

ข้อความในจอแสดง	ความหมาย
Auto Lock Doors While Driving	การล็อกประตูอัตโนมัติ
Auto Driver Seat Heating Level	ระดับเริ่มต้น, ชุดทำความร้อนเบาะนั่งคนขับ
Auto Front Defroster	กระจกหน้าแบบมีการไล่ฝ้าด้วยไฟฟ้าอัตโนมัติ
Auto Rear Defroster	กระจกหลังแบบมีการไล่ฝ้าด้วยไฟฟ้าอัตโนมัติ
Auto fill	การปรับอัตโนมัติ
Auto hold	ตั้งรับอัตโนมัติ
Auto Passenger Seat Heating Level	ระดับเริ่มต้น, ชุดทำความร้อนเบาะนั่งผู้โดยสาร
Auto Rear Wiper	การปิดกระจกหลังอัตโนมัติ
Auto Segment Switching	การเปลี่ยนส่วนโดยอัตโนมัติ
Auto Software Update	ตรวจสอบการอัปเดตซอฟต์แวร์
Auto Steering Wheel Heating Level	ระดับเริ่มต้นสำหรับการทำความร้อนพวงมาลัยอัตโนมัติ
Auto update:	การอัปเดตอัตโนมัติ:
City Safety	การเข้าแทรกการทำงานอัตโนมัติ
Auto Time	เวลาอัตโนมัติ
Automatic Trailer Lamp Check	การควบคุมไฟรถพ่วงอัตโนมัติ





ข้อความในจอแสดง	ความหมาย
Automatically connect when I arrive	เชื่อมต่ออัตโนมัติเมื่อฉันมาถึง
Availability: Closed	ความพร้อมใช้งาน: ปิดแล้ว
Availability: Crowded	ความพร้อมใช้งาน: เกือบเต็ม
Availability: Free	ความพร้อมใช้งาน: ว่าง
Availability: Full	ความพร้อมใช้งาน: เต็มที่
Availability: Unknown	ความพร้อมใช้งาน: ไม่ทราบ
Avoid	หลีกเลี่ยง
Avoid Traffic Events	หลีกเลี่ยงเหตุการณ์การจราจร
Back	การถอยหลัง
Balance	บาลานซ์
Base Map Version	หมายเลขเวอร์ชันของแผนที่พื้นฐาน
Bass	พื้นฐาน
Battery level sustained for later use	รักษาระดับแบตเตอรี่ไว้ใช้งานในภายหลัง
Blind spot sensor	ตัวตรวจจับจุดบอด
Blind spot system off	ตัวตรวจจับจุดบอดปิดทำงาน

ข้อความในจอแสดง	ความหมาย
Block	หนึ่งในสี่
Blow into alcolock	เป่าเข้าไปในระบบล็อกตามระดับแอลกอฮอล์
Book time for maintenance	กำหนดเวลาสำหรับการซ่อมบำรุง
Both	ทั้งสอง
Brake Characteristics	คุณลักษณะของการเบรก
Brake pedal	แป้นเบรก
Bright	ไฟส่องสว่าง
Button lock	ล็อกปุ่ม
By Temperature	ตามอุณหภูมิ
By Colour	ตามสี
Bypass instead?	บายพาสแทนหรือไม่
Calibrate	ปรับเทียบ
Calibration unsuccessful. Try again.	การปรับเทียบไม่เสร็จสมบูรณ์ ลองอีกครั้ง
Call	ทำการโทร
Call to make Appointment	โทรเพื่อจองเวลา





ข้อความในจอแสดง	ความหมาย
Camera	กล้อง
Cancel	หยุด
Cancel read out	ยกเลิกการอ่าน
Cancel request	ยกเลิกการร้องขอ
Cannot be selected because gear is in manual	ไม่สามารถเลือกได้เนื่องจากเกียร์อยู่ในโหมดแมนนวล
Cannot be selected because speed is too high	ไม่สามารถเลือกได้เนื่องจากความเร็วสูงเกินไป
Cannot be selected due to limitations	ไม่สามารถเลือกได้เนื่องจากข้อจำกัด
Cannot be selected due to low battery	ไม่สามารถเลือกได้เนื่องจากระดับแบตเตอรี่ต่ำ
Cannot be selected due to low temperature	ไม่สามารถเลือกได้เนื่องจากอุณหภูมิต่ำ
Vehicle Identification Number	หมายเลขตัวถังรถ
Car key battery low	แบตเตอรี่ในกุญแจรถต่ำ
Car key not found	ไม่พบกุญแจรีโมตคอนโทรล
Car message stored in Car Status application	ข้อความของรถถูกบันทึกไว้ในแอปสถานะของรถยนต์แล้ว
Car Modem Internet	อินเทอร์เน็ตผ่านทางโมเด็มของรถ
Car not possible to start	ไม่สามารถสตาร์ทรถได้

ข้อความในจอแสดง	ความหมาย
Car start	การสตาร์ทรถ
Car status	สถานะของรถยนต์
Car Trains	การขนส่งรถยนต์ด้วยรถไฟ
Car Wi-Fi Hotspot	การใช้ Wi-Fi ของรถร่วมกัน
Card Status:	สถานะของการ์ด:
Change	เปลี่ยน
Change device	เปลี่ยนอุปกรณ์
Change PIN	เปลี่ยนรหัส PIN
Characteristics changed Service required	ลักษณะการทำงานเปลี่ยนแปลงไป จำเป็นต้องเข้ารับบริการ
Charge cable	สายชาร์จ
Charging fault, low battery. Stop safely	ความผิดปกติในการชาร์จ แบตเตอรี่ต่ำ หยุดทันทีที่เป็นไปได้
Charging complete	ชาร์จเต็มแล้ว
Charging error	ข้อบกพร่องในการชาร์จ
Check tyres	ตรวจสอบยาง
Check tyres, calibrate after fill	ตรวจสอบยาง, ปรับเทียบหลังจากการเติมลมยาง





ข้อความในจอแสดง	ความหมาย
Cities	เมือง
City	เมือง
Clear itinerary	ลบกำหนดการเดินทาง
Climate	สภาพอากาศ
Close	ปิด
Comfort	แบบคอมฟอร์ท
Communication	การติดต่อสื่อสาร
Concert hall	ห้องแสดงดนตรีขนาดใหญ่
Confirm	ยืนยัน
Congestion Charge Zones	ค่าธรรมเนียมในเขตการจราจรติดขัด
Connect	เชื่อมต่อ
Connect key	เชื่อมต่อกุญแจรีโมตคอนโทรล
Connected devices	อุปกรณ์ที่เชื่อมต่ออยู่
Coordinates and altitude	พิกัดและระดับความสูง
Cornering Lights	ไฟขณะเข้าโค้ง

ข้อความในจอแสดง	ความหมาย
Country	ประเทศ
Create new	สร้างใหม่
Cruise Control	ระบบควบคุมความเร็วคงที่
Cushion extension	การขยายเบาะนั่ง
DAB To DAB Handover	เชื่อมต่อ DAB เข้ากับ DAB
DAB To FM Handover	เชื่อมต่อ DAB เข้ากับ FM
Dark	มืด
Data roaming	การโรมมิ่งข้อมูล
Data usage: %s	การใช้ข้อมูล: %s
Date	วันที่
Date and Time	เวลาและวันที่
Day	วัน
Days	วัน
Deactivated	ไม่ทำงาน
Decline	ปฏิเสธ





ข้อความในจอแสดง	ความหมาย
Disable Leveling Control	ยกเลิกการทำงานของระบบกันสะเทือนและการควบคุมการปรับระดับ
Choose Default Route Type	ชนิดเส้นทางมาตรฐาน
Delete	ลบ
Destination:	จุดหมายปลายทาง:
Detour	ทางเบี่ยง
Disable PIN	ยกเลิกรหัส PIN ของ SIM การ์ด
Displays	จอแสดงผล
Distance	ระยะทาง
Doors and tailgate lock when the car moves	ประตูและประตูท้ายถูกล็อคในขณะที่ขับขี่
Download Centre	ศูนย์การดาวน์โหลด
Drive Preferences	โหมดขับขี่
Driver	คนขับ
Driver Display	จอแสดงผลสำหรับคนขับ
Driver Display Information	ข้อมูลในจอแสดงผลสำหรับคนขับ
Driver Display Options	อปชั่นจอแสดงผลสำหรับคนขับ

ข้อความในจอแสดง	ความหมาย
Driver focused	คนขับเฉพาะ
Single Door	เฉพาะประตูคนขับ
Driver performance	ประสิทธิภาพของคนขับ
Driver Profiles	โปรไฟล์ของคนขับ
Driver support system	ฟังก์ชันช่วยเหลือคนขับ
Driving Mode ECO	โหมดขับที่ ECO
DSRC Uplink	อัปลิงค์ DSRC
Dynamic	ไดนามิก
Early	ก่อน
Easy Entry and Exit Suspension Control	ระบบช่วยในการเข้ารถ
Easy Entry and Exit Seat Control	การเข้า/ออกรถแบบสะดวก
Eco	ECO
Eco	ECO
ECO Climate	ระบบควบคุมสภาพอากาศ ECO
Edit	แก้ไข





ข้อความในจอแสดง	ความหมาย
Edit list	แก้ไขรายการ
Edit Profile	แก้ไขโปรไฟล์
Electric	ไฟฟ้า
Parking Brake and Suspension	เบรกจอดระบบไฟฟ้า
End call	สิ้นสุดการโทร
Engine charges hybrid battery	เครื่องยนต์เบนซินชาร์จแบตเตอรี่ไฮบริด
Engine coolant	น้ำหล่อเย็น
Engine oil level	ระดับน้ำมันเครื่อง
Engine oil level low	ระดับน้ำมันเครื่องต่ำ
Engine temperature	อุณหภูมิเครื่องยนต์
Ensembles	กลุ่มนักร้อง
Enter province	ตั้งจังหวัด
Equalizer	อีควอไลเซอร์
ESC Sport Mode	ESC โหมดสปอร์ต
Export profile to USB	เอ็กซ์พอร์ตโปรไฟล์ไปยัง USB

ข้อความในจอแสดง	ความหมาย
Exterior Sound	แหล่งเสียงภายนอก
Exterior Lights	ไฟภายนอก
Factory reset	รีเซ็ตค่าจากโรงงาน
Fast	เร็ว
Favourites	รายการโปรด
Ferries	เรือข้ามฟาก
FM radio	วิทยุ FM
FM Radio Manual	วิทยุ FM แบบแมนนวล
FM Radio Settings	การตั้งค่าวิทยุ FM
Cornering Lights	ไฟขณะเข้าโค้ง
Fold Headrest On Second Row Seats	ลดระดับพนักพิงศีรษะสำหรับที่นั่งแถวที่สอง
Fold Mirror When Locked	กระจกมองข้างที่ปรับเอียงแล้วในขณะล็อก
Forget	ลืม
Free Flow Information	แสดงข้อมูลสำหรับการไหลแบบอิสระ
Show Free Flowing Traffic	การจราจรไม่ติดขัด



◀◀ ข้อความในจอแสดง	ความหมาย
Freeze Program Name	แสดงชื่อโปรแกรมการบริการตลอดเวลา
Frequency band	ความยาวคลื่น
Fuel lid is opening	มีการเปิดฝาปิดที่เติมน้ำมันเชื้อเพลิง
Fuel tank	ถังน้ำมันเชื้อเพลิง
Full	เต็มที่
Fully charged at:	ชาร์จ์เต็มแล้ว:
Fuse failure Service required	ฟิวส์ขาด จำเป็นต้องเข้ารับบริการ
Gear lever	คันเกียร์
Gender	เพศ
Genres	ประเภท
Factory reset	รีเซ็ตทั้งหมด
Go here	เริ่มขับจากที่นี่
Gracenote® Multiple Results	Gracenote® ข้อมูลที่พบหลายข้อมูล
Gracenote® Online Search	ค้นหา Gracenote® ในฐานข้อมูลแบบออนไลน์
Guest	ผู้เยี่ยมชม

ข้อความในจอแสดง	ความหมาย
Guidance	ทิศทางการ
Guide	คำแนะนำ
half a day	ครึ่งวัน
Harsh behaviour at low speed, car ok to use	การทำงานกระตุกที่ความเร็วต่ำ แต่เป็นปกติเมื่อขับต่อไป
Head-up Display	จอแสดงผลบนกระจกหน้า
Head-up Display Adjustments	การปรับจอแสดงผลบนกระจกหน้า
Head-Up Display Calibration	การปรับเทียบจอแสดงผลบนกระจกหน้า
Head-Up Display Options	ตัวเลือกของจอแสดงผลบนกระจกหน้า
Headrest Fold	พนักพิงศีรษะด้านหลัง
High	สูง
High temperature Stop safely	อุณหภูมิสูง หยุดอย่างปลอดภัย
High temperature Turn off engine	อุณหภูมิสูง ดับเครื่องยนต์
Motorways	ทางด่วน
Highway Facilities	สิ่งอำนวยความสะดวกบนทางหลวง
History	ประวัติ





ข้อความในจอแสดง	ความหมาย
Home	หน้าหลัก
Home Safety Light Time	ไฟส่องทางหลังดับเครื่อง
Hybrid battery	แบตเตอรี่ไฮบริด
Hybrid system	ระบบไฮบริด
Hybrid system failure	ความผิดปกติของระบบไฮบริด
Imperial	อังกฤษ
Import profile from USB	อิมพอร์ตโปรไฟล์จาก USB
Individual Drive Mode	โหมดขับที่เฉพาะ
Individual stage	สภาพแวดล้อมแต่ละแบบ
Info card	การ์ดข้อมูล
Install	ติดตั้ง
Install all	ติดตั้งทั้งหมด
Intensity	ความเข้ม
Interior Lighting	ไฟภายในรถ
Interior Mood Lighting	ไฟสลัว

ข้อความในจอแสดง	ความหมาย
Interior Mood Light Intensity	ความเข้มของไฟบรรยากาศ
International Borders	ชายแดนประเทศ
Internet connection	การเชื่อมต่ออินเทอร์เน็ต
Graphic Message	ข้อความแบบกราฟิก VICS
Text Message	ข้อความแบบตัวอักษร VICS
Join calls	รวมสายการโทร
JP Traffic Information	ข้อมูลการจราจร JP
Junction	ทางแยก
Keep climate comfort	การรักษาสภาพอากาศให้อยู่ในระดับที่สบาย
Keyboard Layouts	แผนผังแป้นพิมพ์
Keyless Unlock	การเข้ารถแบบไม่ใช้กุญแจ
Keypad Touch	เสียงแป้นพิมพ์
Lane Assistance	ระบบช่วยรักษาช่องทางเดินรถ
Lane Departure Warning feedback	ชนิดของสัญญาณเตือนสำหรับ Lane Departure Warning
Lane Keeping Aid Mode	ตัวเลือกการช่วยฉุกเฉินสำหรับ Lane Keeping Aid





ข้อความในจอแสดง	ความหมาย
Lane Keeping Aid Warning Feedback	ชนิดของสัญญาณเตือนสำหรับ Lane Keeping Aid
System Language	ภาษา
Late	ภายหลัง
Left turn indicator malfunction	ไฟเลี้ยวด้านซ้ายไม่ทำงาน
Level low, turn off engine	ระดับต่ำ, ดับเครื่องยนต์
Level low, refill	ระดับต่ำ เติม
Leveling Control	การตรวจสอบระดับน้ำมัน
Library	ไลบรารี
Lights and Lighting	ไฟส่องสว่าง
Light	ไฟส่องสว่าง
Lines	เส้นแบ่งช่องทางเดินรถ
Local Interruptions	การเข้าแทรกในส่วนท้องถิ่น
Locking	การล็อก
Visible Locking Feedback	ตอบสนองการล็อกหรือการปลดล็อก
Low	ต่ำ

ข้อความในจอแสดง	ความหมาย
Low charge, temporarily reduced functionality	ระดับประจุไฟฟ้าต่ำ, ระดับการทำงานลดลงชั่วคราว
Low charge, will soon enter power save mode	ประจุไฟฟ้าต่ำ จะสั่งงานโหมดประหยัดกำลังไฟฟ้าในเร็วๆ นี้
Lumbar	บริเวณเอว
Lumbar	ส่วนรองรับบริเวณบั้นเอว
Main climate	สภาพอากาศหลัก
Maintenance overdue	เกินกำหนดเวลาที่ต้องซ่อมบำรุง
Major	หลัก
Make car discoverable	ทำให้สามารถมองเห็นรถ
Malfunction	ฟังก์ชันการทำงานเกิดความผิดพลาด
Manual Trailer Lamp Check	การควบคุมไฟรถพ่วงแบบแมนนวล
Manual tuning	การตั้งค่าแบบแมนนวล
Map	แผนที่
Map Display Format	ลักษณะการแสดงผลแผนที่
Map Information	ข้อมูลแผนที่
Maps	แผนที่



จอแสดงผลและการควบคุมด้วยเสียง

ข้อความในจอแสดง	ความหมาย
Message	การนัด
Max	สูงสุด
Max car speed limited	ขีดจำกัดความเร็วสูงสุด
Media	สื่อข้อมูล
Message Auto Read	อ่านข้อความอัตโนมัติ
Messages	ข้อความ
Metric	เมตริก
Medium	กลาง
Mirrors and Convenience	กระจกต่างๆ
Medium	กลาง
More than one key is found, put the key you want to connect on backup reader	พบกุญแจมากกว่าหนึ่งดอก วางกุญแจที่ท่านต้องการเชื่อมต่อบนตัวอ่านสำรอง
Motorways	ทางด่วน
Name	ชื่อ
Navi Voice Guidance	ระบบนำทาง

ข้อความในจอแสดง	ความหมาย
Navigation Settings	การตั้งค่าระบบนำทาง
Network	เครือข่าย
Network name	ชื่อเครือข่าย
New apps	แอปใหม่
New message	ข้อความใหม่
New software updates available	การอัปเดตซอฟต์แวร์พร้อมทำงาน
Never	ไม่เคย
Never connect and never ask	ไม่ต้องเชื่อมต่อและไม่ต้องสอบถาม
News	ข่าว
News Flash	ข้อมูลข่าว
Next	ถัดไป
Next info	ข้อมูลถัดไป
Next page	หน้าถัดไป
Night	กลางคืน
No ETC history available	ไม่มีประวัติ





ข้อความในจอแสดง	ความหมาย
No value available	ไม่พบค่าใดๆ
None	ไม่ต้องดำเนินการ
Normal	ปกติ
Normal mode	โหมดปกติ
Notification in centre display	หมายเหตุในจอแสดงผลส่วนกลาง
Notification in driver display	หมายเหตุในจอแสดงผลสำหรับคนขับ
Number	หมายเลข
Off	ปิดทำงาน
On	เปิดทำงาน
Opening hours	ชั่วโมงทำงาน
Ordinary Road	ถนนธรรมดา
Owner's manual	คู่มือสำหรับเจ้าของรถ
Parallel parking	การจอดรถในแนวขนาน
Park Assist	ระบบช่วยจอด
Park Assist System	Park Assist

ข้อความในจอแสดง	ความหมาย
Park In	การขับเข้า
Park Out	การขับออก
Parking brake	เบรกจอด
Parking climate	สภาพอากาศขณะจอด
Particulate filter full	ตัวกรองอนุภาคเต็ม
Passenger	ผู้โดยสาร
Passenger airbag off	ถุงลมนิรภัยผู้โดยสารปิดทำงาน
Passenger airbag on	ถุงลมนิรภัยผู้โดยสารเปิดทำงาน
Password	รหัสผ่าน
Perpendicular parking	การจอดในแนวตั้งฉาก
Phone	โทรศัพท์
Picture format	รูปแบบของรูปภาพ
Please acknowledge	โปรดยืนยัน
POI	สถานที่ที่น่าสนใจ (POI)
POI Along Route	Point Of Interest (POI) ในเส้นทาง





ข้อความในจอแสดง	ความหมาย
Position Format	รูปแบบของตำแหน่ง
Position:	ตำแหน่ง:
Postcode	รหัสไปรษณีย์
Powertrain Characteristics	คุณลักษณะของระบบขับเคลื่อน
Preconditioning	การปรับสภาพล่วงหน้า
Prefecture	ศาลากลางจังหวัด
Preferences	ความพึงพอใจ
Press brake pedal to activate gear lever	เหยียบเบรกเพื่อสั่งงานคันเกียร์
Previous info	ข้อมูลก่อนหน้า
Previous page	หน้าก่อนหน้า
Previously paired devices	อุปกรณ์ที่เชื่อมต่อไว้ก่อนหน้า
Audio Language	ภาษามาตรฐานสำหรับระบบเสียง
Subtitle Language	ภาษามาตรฐานสำหรับคำบรรยาย
Privacy	โทรส่วนตัว
Private Locking	การล็อกส่วนตัว

ข้อความในจอแสดง	ความหมาย
Profile	โปรไฟล์
Profile connected to key	เชื่อมต่อโปรไฟล์เข้ากับกุญแจแล้ว
Profile Name	ชื่อโปรไฟล์
Lock My Profile	ล็อกโปรไฟล์ของฉัน
Province	จังหวัด
Public	ทั่วไป
Radio favourites	รายการวิทยุโปรด
Rain Sensor Memory	หน่วยความจำเซ็นเซอร์วัดปริมาณน้ำฝน
Read out	อ่านออกเสียง
Ready for refuelling	พร้อมสำหรับการเติมน้ำมันเชื้อเพลิง
Rear	ด้านหลัง
Rear child lock	ล็อกนิรภัยสำหรับเด็กที่ด้านหลัง
Rear climate	การควบคุมสภาพอากาศด้านหลัง
Rear Sun Curtain	ม่านบังแดดด้านหลัง
Rear View Instead of 360°	มุมมองด้านหลังแทนมุมมอง 360°





ข้อความในจอแสดง	ความหมาย
Received	ได้รับแล้ว
Recent	รายการล่าสุด
Recirc	Recirc (หมุนเวียน)
Recirculation Timer	ตัวตั้งเวลาการหมุนเวียนอากาศ
Recom.	แนะนำ
Red key	กุญแจสีแดง
Red Keys	กุญแจสีแดง
Reduce speed to lower temperature	ลดความเร็วเพื่อลดอุณหภูมิ
Reduced	ลดลงแล้ว
Reduced functionality Service required	ความสามารถในการทำงานลดลง จำเป็นต้องเข้ารับบริการ
Reduced Guard	ระบบสัญญาณเตือนที่ถูกกดทอน
Reduced performance	ประสิทธิภาพลดลง
Regular maintenance	การบริการตามปกติ
Remote and Interior Unlock	การล๊อคแบบควบคุมด้วยรีโมต
Reject	ปฏิเสธ

ข้อความในจอแสดง	ความหมาย
Remotely immobilised	ชุดป้องกันการสตาร์ทแบบใช้รีโมตคอนโทรล
Remove before start	ถอดออกก่อนสตาร์ท
Remove device	นำอุปกรณ์ออก
Removed from car	ถอดออกจากรถ
Removed? Turn and hold start knob 7s	ถอดออกแล้วใช่หรือไม่ หมุนปุ่มสตาร์ทและค้างไว้ที่ตำแหน่งนั้นเป็นเวลา 7 วินาที
Repeat Voice Command	โหมดแบบทำซ้ำ
Repeat weekly	ทำซ้ำรายสัปดาห์
Request appoint.	สร้างการร้องขอ
Reset	รีเซ็ต
Reset for all profiles	รีเซ็ตโปรไฟล์ทั้งหมด
Reset for the active profile	รีเซ็ตโปรไฟล์ที่ใช้งานอยู่
Reset Personal Settings	รีเซ็ตความพึงพอใจส่วนบุคคล
Rest Stop Guidance	คำแนะนำไปยังสถานที่หยุดพัก
Restart	เริ่มการทำงานใหม่
Request appointment	จองศูนย์บริการ





ข้อความในจอแสดง	ความหมาย
Phone Ringtone	สัญญาณเสียงเรียกเข้า
Right turn indicator malfunction	ไฟเลี้ยวด้านขวาไม่ทำงาน
Ringtones	สัญญาณเสียงเรียก
Show Road Sign Information	Road Sign Information ในจอแสดงผลบนกระจกหน้า
Traffic Flash	ข้อมูลการจราจร
Route and Guidance	เส้นทาง
Route Learning	การเรียนรู้เส้นทาง
Automatic intervention	การป้องกันการขับออกนอกถนน
Safety mode	Safety mode
Save	บันทึก
Save profile changes	บันทึกการเปลี่ยนแปลง
Saved networks	เครือข่ายที่บันทึกไว้
Scenic	ผ่านทิวทัศน์สวยงาม
Screen Touch	เสียงสัมผัส
Search	ค้นหา

ข้อความในจอแสดง	ความหมาย
Seats	ที่นั่ง
See Owner's manual	ดูคู่มือสำหรับเจ้าของรถ
Select Announcements	เลือกประเภทข้อความ
Select network operator	เลือกผู้ให้บริการ
Send	ส่ง
Send appointment request	ส่งการร้องขอเพื่อนัดหมาย
Send car data	ส่งข้อมูลรถ
Send new proposal	ส่งการร้องขอใหม่
Send request code	ส่งรหัสเพื่อร้องขอ
Sensor blocked, see Owner's manual	ตัวตรวจจับสนุกปิดกั้น ดูคู่มือสำหรับเจ้าของรถ
Sensors blocked, cleaning needed	ตัวตรวจจับสนุกปิดบัง, ต้องทำความสะอาด
Service required	จำเป็นต้องเข้ารับบริการ
Service urgent Drive to workshop	เข้ารับบริการทันที โปรดขับไปยังศูนย์บริการ
Services	การบริการ
Set as home region	ตั้งเป็นเขตพื้นที่ของบ้าน





ข้อความในจอแสดง	ความหมาย
Set dest.	ระบุจุดหมายปลายทาง
Set Home address	ระบุที่อยู่
Settings	การตั้งค่า
Shoulder	บริเวณไหล่
Congestion Information	ข้อมูลความหนาแน่น
Show Driver Support	แสดงระบบช่วยเหลือคนขับในจอแสดงผลบนกระจกหน้า
Show information for current playing media	แสดงข้อมูลเกี่ยวกับสื่อข้อมูลที่กำลังเล่นอยู่ในขณะนี้
Show Map	แสดงระบบนำทาง
Show navigation even if no route is set	แสดงแผนที่แม้ว่าจะไม่ได้ตั้งค่าเส้นทาง
Show Navigation	แสดงระบบนำทางในจอแสดงผลบนกระจกหน้า
Show no information in background	ห้ามแสดงข้อมูลใดๆ ในพื้นหลัง
Show on map	แสดงบนแผนที่
Show parking and status on map	แสดงการจอดและสถานะบนแผนที่
Show Phone	แสดงโทรศัพท์ในจอแสดงผลบนกระจกหน้า
Show Program Related Images	แสดงภาพที่เกี่ยวข้องกับโปรแกรม

ข้อความในจอแสดง	ความหมาย
Show Broadcast Information	แสดงข้อความวิทยุ
Traffic Events	เหตุการณ์การจราจร VICS
Shuffle	ผสม
Side bolsters	ส่วนรองรับด้านข้าง
SIM card PIN	รหัส PIN ของ SIM การ์ด
Similar	เหมือนกัน
Single Door	หนึ่งประตู
Slow	ช้า
Download Centre	ฮับเดตซอฟต์แวร์
Sort order for contacts	เรียงลำดับผู้ติดต่อ
Sort Services	เรียงรายการช่อง
Sound	เครื่องเสียง
Sound Experience	ลักษณะเสียง
Sound Experience	ลักษณะเสียง
Speech Rate	อัตราการพูด





ข้อความในจอแสดง	ความหมาย
Speed	ความเร็ว
Speed and Volume Compensation	การชดเชยความเร็วและปริมาณ
Show Speed Cameras	กล้องตรวจจับความเร็ว
Speed limit exceeded	สูงเกินความเร็วสูงสุด
Speed Limit Warning	การเตือนความเร็ว
Speed limitation cannot be exceeded	ห้ามเกินขีดจำกัดความเร็ว
Speed Sign Assist	ระบบช่วยจำกัดความเร็ว
SRS airbag	ถุงลมนิรภัย SRS
Standby until steering applied	สแตนด์บายจนกว่าจะมีการบังคับเลี้ยว
Start navigation	เริ่มการนำทาง
Start/Stop	Start/Stop
State	รัฐ
Stations	สถานี
Status	สถานะ
Status Of Parking	สถานะการจอดรถ

ข้อความในจอแสดง	ความหมาย
Assist	ระบบช่วยบังคับเลี้ยว
Steering force	แรงในการบังคับเลี้ยว
Stop safely	หยุดทันทีที่เป็นไปได้
Stop safely, wait for cooling	หยุดทันทีที่เป็นไปได้และปล่อยให้ชุดเกียร์เย็นลง
Storage	ที่เก็บ
Streets	ถนน
Studio	สตูดิโอ
Off	คำบรรยาย
Subwoofer	ลำโพงซับวูฟเฟอร์
Suspension	ระบบกันสะเทือน
Suspension Control	การควบคุมใช้ค้ำ
Swap call	สลับสาย
Swell	พองขึ้น
Switch to mobile phone	สลับไปยังโทรศัพท์มือถือ
Synchronise temperature	การปรับอุณหภูมิให้เท่ากัน





ข้อความในจอแสดง	ความหมาย
System	ระบบ
System check, wait	การตรวจสอบระบบ โปรดรอ
System overheated	ระบบร้อนเกินไป
System updates	อัปเดตระบบ
System Version:	เวอร์ชันของระบบ:
System Volumes	ระดับความดังเสียงของระบบ
Take me home	กลับบ้าน
Tap to write information to the workshop	ท่านสามารถเขียนข้อมูลสำหรับศูนย์บริการของท่านได้ที่นี้
Temporarily off	หยุดทำงานชั่วคราว
Temporarily unavailable	ไม่สามารถใช้งานได้ชั่วคราว
Temporary Left Hand Traffic	การจราจรแบบขับทางด้านซ้ายชั่วคราว
Temporary Right Hand Traffic	การจราจรแบบขับทางด้านขวาชั่วคราว
Territory	พื้นที่
Text message tone	สัญญาณสำหรับข้อความ
Text Messages	ข้อความ

ข้อความในจอแสดง	ความหมาย
The car is now in normal mode	ในขณะนี้ รถอยู่ในโหมดปกติ
Theme Colours	สีของธีม
Display Themes	ธีม
Auto Third Row Climate	การควบคุมสภาพอากาศสำหรับที่นั่งแถวที่สามจะเริ่มต้นขึ้นเมื่อสตาร์ทเครื่องยนต์
This function requires an internet connection and your mobile phone subscription will be charged for data traffic. Transmitted data is anonymised and will not be stored.	ฟังก์ชันนี้จำเป็นต้องมีการเชื่อมต่ออินเทอร์เน็ตเพื่อให้สามารถทำงานได้ดีที่สุด ข้อมูลตำแหน่งจะถูกส่งไปยังเซิร์ฟเวอร์ของ Volvo Cars และจะมีการคิดค่าใช้จ่ายสำหรับการส่งข้อมูลจากการเป็นสมาชิกระบบไร้สายของท่าน ข้อมูลที่ส่งผ่านจะไม่มีการระบุชื่อและจะไม่มีการเก็บบันทึกไว้
Exterior Mirror Tilt at Reverse	ปรับเอียงกระจกมองข้างขณะถอยหลัง
Time for a break soon?	ได้เวลาพักแล้วหรือไม่
Time for maintenance	เวลาการบำรุงรักษาตามปกติ
Toll	กำหนดเอง
Toll Roads	ถนนที่เก็บค่าผ่านทาง
Tone	โทนเสียง
Total capacity: Less than 20	ความจุทั้งหมด: น้อยกว่า 20
Total capacity: Over 1000	ความจุทั้งหมด: มากกว่า 1000
Towbar	ขอพ่วงลาก



ข้อความในจอแสดง	ความหมาย
Town	เมือง
Traffic	การจราจร
Traffic Announcements	ข้อความการจราจร
Traffic Arrow/Icon Display	ข้อความการจราจรจากการเตือนทางวิทยุ
Show & Handle Traffic Events	เหตุการณ์การจราจร
Traffic Provider: %s	ผู้ให้บริการข้อมูลจราจร: %s
Trailer attached	ต่อรถพ่วงแล้ว
Trailer brake light	ไฟเบรกของรถพ่วง
Trailer turn indicator	ไฟเลี้ยวของรถพ่วง
Transmission hot	กระปุกเกียร์ร้อนเกินไป
Transmission warm	ระบบเกียร์ร้อน
Transport Flash	ข้อมูลการขนส่ง
Tread	การเพิ่ม
Treble	เสียงแหลม
Tunnels	อุโมงค์

ข้อความในจอแสดง	ความหมาย
Turn off engine	การดับเครื่องยนต์
TV-channels	ช่องสถานีโทรทัศน์
Tyre needs air now	เติมลมยาง
Tyre Pressure Units	ความดันลมยาง
Tyre pressure low	ความดันลมยางต่ำ
Tyre pressure system	ระบบความดันลมยาง
Unavailable	ไม่สามารถใช้ได้
Unavailable Charge level too low	ไม่พร้อมทำงาน ระดับประจุไฟฟ้าต่ำเกินไป
Unavailable Fuel level too low	ไม่พร้อมทำงาน ระดับน้ำมันเชื้อเพลิงต่ำเกินไป
Unavailable Service required	การเข้ารับบริการที่ต้องการไม่พร้อมทำงาน
Unavailable, fuel and charge level too low	ไม่พร้อมทำงาน ระดับประจุไฟฟ้าและน้ำมันเชื้อเพลิงต่ำเกินไป
Uninstall	ถอนการติดตั้ง
Units of Measurement	อุปกรณ์ต่างๆ
Unlock All Doors	ปลดล็อกประตูทุกบาน
US	อเมริกัน



◀◀ ข้อความในจอแสดง	ความหมาย
Vibration	การสั่น
VICS Archive	บันทึกของ VICS
VICS congestion information	ข้อมูลความหนาแน่นของการจราจรของ VICS
VICS Display	จอแสดงผล VICS
VICS FM	FM ของ VICS
VICS Interrupt	การหยุดการทำงานของ VICS
VICS Motorway	ทางหลวงของ VICS
VICS Public	ข้อมูลทั่วไปของ VICS
VICS Tuning	การตั้งค่า VICS
VICS Voice Guidance	เสียงแนะนำเส้นทางของ VICS
Video	วิดีโอ
View old payments	อ่านการชำระเงิน ETC ก่อนหน้านี้
Voice Control	การรับรู้คำสั่งเสียง
Voice Guidance Level	ระดับแนะนำเส้นทางด้วยเสียง
Volvo Service Networks	เครือข่ายการบริการของวอลโว่

ข้อความในจอแสดง	ความหมาย
Warning	สัญญาณเตือน
Warning/Services	การเตือน/การบริการ
Washer fluid	น้ำล้างกระจก
Welcome Light	ไฟส่องสว่างนำทางเข้ารถ
Windscreen sensor	เซ็นเซอร์กระจกหน้า
Wiper Service Position	ตำแหน่งบริการสำหรับที่ปัดน้ำฝนกระจกหน้า
Wipers	ที่ปัดน้ำฝนกระจกบังลม
Workshop	ศูนย์บริการ
Workshop information	ข้อมูลศูนย์บริการ
Works only at certain speeds	ทำงานที่ความเร็วที่กำหนดเท่านั้น
Zoom	ภาพขยาย

ข้อมูลที่เกี่ยวข้อง

- จอแสดงผลสำหรับคนขับ (น. 88)
- ข้อความบนจอแสดงผลสำหรับคนขับ (น. 151)
- ข้อความบนจอแสดงผลส่วนกลาง (น. 195)

จอแสดงผลและการควบคุมด้วยเสียง

เมนูแอปพลิเคชันบนจอแสดงผลสำหรับคนขับ

เมนูแอปพลิเคชัน (เมนูแอป) บนจอแสดงผลสำหรับคนขับทำให้สามารถเข้าใช้งานฟังก์ชันที่ใช้น้อยที่สุดสำหรับแอปบางแอปได้อย่างรวดเร็ว



ท่านสามารถใช้เมนูแอปบนจอแสดงผลสำหรับคนขับแทนการใช้จอแสดงผลส่วนกลางได้ ภาพประกอบเป็นเพียงตัวอย่างคร่าวๆ เท่านั้น - การจัดรูปแบบอาจแตกต่างกันออกไป

เมนูแอปจะแสดงขึ้นในจอแสดงผลสำหรับคนขับ และสามารถควบคุมได้โดยใช้แป้นกดทางด้านขวาของพวงมาลัย เมนูแอปทำให้สามารถสลับเปลี่ยนระหว่างแอปต่างๆ หรือฟังก์ชันต่างๆ ภายในแอปได้ง่ายขึ้น โดยไม่จำเป็นต้องยกมือของท่านออกจากพวงมาลัย

ฟังก์ชันของเมนูแอป

แอปแต่ละแอปทำให้ท่านสามารถเข้าใช้งานฟังก์ชันการทำงานชนิดต่างๆ ได้ แอปต่อไปนี้และฟังก์ชันที่เกี่ยวข้องของแต่ละแอปสามารถควบคุมได้จากเมนูแอป:

แอปฯ	การทำงานต่างๆ
คอมพิวเตอร์ คำนวณการเดินทาง	การเลือกมาตรวัดการเดินทาง, การเลือกสิ่งที่จะแสดงขึ้นบนจอ แสดงผลสำหรับคนขับ เป็นต้น
เครื่องเล่นสื่อ	การเลือกแหล่งข้อมูลที่ใช้งาน สำหรับเครื่องเล่นสื่อข้อมูล
โทรศัพท์	การโทรหาผู้ติดต่อจากรายการ การโทร
ระบบนำทาง	คำแนะนำไปยังจุดหมายปลายทาง และอื่นๆ

ข้อมูลที่เกี่ยวข้อง

- จอแสดงผลสำหรับคนขับ (น. 88)
- ภาพรวมของจอแสดงผลส่วนกลาง (น. 156)
- การทำงานกับเมนูแอปพลิเคชันบนจอแสดงผลสำหรับคนขับ (น. 150)

การทำงานกับเมนูแอปพลิเคชันบนจอแสดงผลสำหรับคนขับ

การใช้งานเมนูแอปพลิเคชัน (เมนูแอป) บนจอแสดงผลสำหรับคนขับทำได้โดยใช้แป้นกดทางด้านขวาบนพวงมาลัย

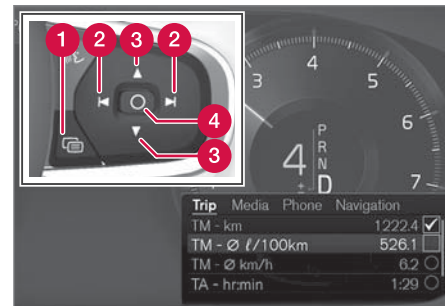

เมนูแอปและแป้นกดทางด้านขวาบนพวงมาลัย

- 1 เปิด/ปิด
- 2 ซ้าย/ขวา
- 3 ขึ้น/ลง
- 4 ยืนยัน

การเปิด/การปิดเมนูแอป

– กดที่ เปิด/ปิด (1)

(จะไม่สามารถเปิดเมนูแอปได้ในขณะที่มีข้อความที่ยังไม่ได้ยืนยันการรับทราบแสดงอยู่บนจอแสดงผลสำหรับคนขับ ท่านจะต้องยืนยันการรับทราบข้อความก่อน จากนั้นจึงจะสามารถเปิดเมนูแอปได้)

- > เมนูแอปเปิด/ปิด

เมนูแอปจะปิดโดยอัตโนมัติหลังจากที่ไม่มีการใช้งานใดๆ เป็นเวลาช่วงหนึ่ง หรือหลังจากเลือกตัวเลือกบางตัวเลือก

การไปยังส่วนต่างๆ และการเลือกในเมนูแอป

1. ไปยังแอปต่างๆ ที่พร้อมใช้งานโดยการแตะทางด้านซ้ายหรือด้านขวา (2)
 - > ฟังก์ชันของแอปก่อนหน้า/แอปถัดไปจะแสดงขึ้นในเมนูแอป
2. เรียกดูฟังก์ชันต่างๆ ของแอปที่เลือกโดยการแตะขึ้นหรือลง (3)
3. ยืนยันหรือเน้นตัวเลือกใดตัวเลือกหนึ่งของฟังก์ชันโดยการกดยืนยัน (4)
 - > ฟังก์ชันจะทำงาน และสำหรับตัวเลือกบางตัวเลือก เมนูแอปจะปิดลง

ถ้าเปิดเมนูแอปขึ้นอีกครั้ง เมนูจะเปิดขึ้นถัดจากฟังก์ชันของแอปที่เลือกล่าสุด

ข้อมูลที่เกี่ยวข้อง

- เมนูแอปพลิเคชันบนจอแสดงผลสำหรับคนขับ (น. 150)
- ข้อความบนจอแสดงผลสำหรับคนขับ (น. 151)

ข้อความบนจอแสดงผลสำหรับคนขับ

จอแสดงผลสำหรับคนขับสามารถแสดงข้อความต่างๆ เพื่อแจ้งหรือเพื่อช่วยเหลือคนขับในสถานการณ์ต่างๆ ได้



จอแสดงผลและการควบคุมด้วยเสียง



ข้อความบนจอแสดงผลสำหรับคนขับ⁴



ข้อความบนจอแสดงผลสำหรับคนขับ⁵

จอแสดงผลสำหรับคนขับแสดงข้อความที่มีลำดับความสำคัญสูงสำหรับคนขับ

ข้อความเหล่านี้สามารถแสดงขึ้นในส่วนต่างๆ ของจอแสดงผลสำหรับคนขับ โดยขึ้นอยู่กับว่ามีข้อมูลอื่นกำลังแสดงอยู่ในขณะนั้นหรือไม่ หลังจากผ่านไประยะหนึ่งหรือเมื่อข้อความได้รับการยืนยันการรับทราบ/ดำเนินการ (ถ้าจำเป็น) แล้ว ข้อความนั้นจะหายไปจากจอแสดงผลสำหรับคนขับ ถ้าข้อความจำเป็นต้องถูกบันทึกไว้ ข้อความจะถูกวางไว้ในแอป Car status ซึ่งเปิดขึ้นจากมุมมองแอปบนจอแสดงผลส่วนกลาง

รูปแบบของข้อความอาจแตกต่างกันออกไป และอาจแสดงร่วมกับภาพกราฟิก, สัญลักษณ์ หรือปุ่มสำหรับยืนยันการรับทราบข้อความ หรือยอมรับการร้องขอเป็นต้น

ข้อความการบริการ

ที่แสดงอยู่ด้านล่างนี้คือส่วนหนึ่งของข้อความการบริการที่สำคัญ และความหมายของข้อความเหล่านั้น

ข้อความ	ความหมาย
Stop safely ^A	หยุดรถและดับเครื่องยนต์ มีความเสี่ยงที่จะเกิดความเสียหายอย่างรุนแรง ให้รีบปรึกษาศูนย์บริการ ^B
Turn off engine ^A	หยุดรถและดับเครื่องยนต์ มีความเสี่ยงที่จะเกิดความเสียหายอย่างรุนแรง ให้รีบปรึกษาศูนย์บริการ ^B
Service urgent Drive to workshop ^A	ให้ติดต่อศูนย์บริการ ^B เพื่อตรวจสอบรถในทันที
Service required ^A	ให้ติดต่อศูนย์บริการ ^B เพื่อตรวจสอบรถในทันที
Regular maintenance	ถึงเวลานัดหมายเวลาสำหรับเข้ารับบริการตามปกติ โปรดติดต่อศูนย์บริการ ^B แสดงก่อนถึงวันที่กำหนดให้เข้ารับบริการครั้งต่อไป
Book time for maintenance	

⁴ มีจอแสดงผลสำหรับคนขับขนาด 8 นิ้ว

⁵ มีจอแสดงผลสำหรับคนขับขนาด 12 นิ้ว

ข้อความ	ความหมาย
Regular maintenance Time for maintenance	ถึงเวลานัดหมายเวลาสำหรับเข้ารับบริการตามปกติ โปรดติดต่อศูนย์บริการ ^B แสดงเมื่อถึงวันที่กำหนดให้เข้ารับบริการครั้งต่อไป
Regular maintenance Maintenance overdue	ถึงเวลานัดหมายเวลาสำหรับเข้ารับบริการตามปกติ โปรดติดต่อศูนย์บริการ ^B แสดงเมื่อเลยวันที่กำหนดให้เข้ารับบริการแล้ว
Temporarily off ^A	การทำงานหนึ่งได้ถูกยกเลิกการทำงานชั่วคราว และจะได้รับการรีเซ็ตโดยอัตโนมัติขณะขับรถ หรือหลังการสตาร์ทเครื่องอีกครั้ง

^A ส่วนของข้อความ แสดงพร้อมด้วยข้อมูลเกี่ยวกับปัญหาที่เกิดขึ้น

^B ขอแนะนำให้ติดต่อศูนย์บริการของวอลโว่ที่ได้รับการแต่งตั้ง

ข้อมูลที่เกี่ยวข้อง

- การจัดการข้อความบนจอแสดงผลสำหรับคนขับ (น. 153)
- การทำงานกับข้อความที่บันทึกจากจอแสดงผลสำหรับคนขับ (น. 154)
- ข้อความบนจอแสดงผลส่วนกลาง (น. 195)

การจัดการข้อความบนจอแสดงผลสำหรับคนขับ

การจัดการข้อความในจอแสดงผลสำหรับคนขับสามารถทำได้โดยใช้แผงปุ่มกดทางด้านขวาบนพวงมาลัย



ข้อความบนจอแสดงผลสำหรับคนขับ⁶ และเป็นกดทางด้านขวาบนพวงมาลัย

⁶ มีจอแสดงผลสำหรับคนขับขนาด 8 นิ้ว



ข้อความบนจอแสดงผลสำหรับคนขับ⁷ และเป็นกวดทางด้านขวาบนพวงมาลัย

- 1 ซ้าย/ขวา
- 2 ยืนยัน

ข้อความบางข้อความบนจอแสดงผลสำหรับคนขับจะมีปุ่มหนึ่งปุ่มหรือมากกว่า เพื่อใช้สำหรับการยืนยันการรับทราบข้อความ หรือยอมรับการร้องขอ เป็นต้น

การจัดการข้อความใหม่สำหรับข้อความที่มีปุ่ม:

1. ไปยังปุ่มต่างๆ ที่พร้อมใช้งานโดยการแตะทางด้านซ้ายหรือด้านขวา (1)

2. ยืนยันการเลือกโดยการกดยืนยัน (2)
 - > ข้อความจะหายไปจากจอแสดงผลสำหรับคนขับ

สำหรับข้อความที่ไม่มีปุ่ม:

- ปิดข้อความโดยการกดยืนยัน (2) หรือปล่อยให้ข้อความปิดลงโดยอัตโนมัติเมื่อเวลาผ่านไประยะหนึ่ง
 - > ข้อความจะหายไปจากจอแสดงผลสำหรับคนขับ

ถ้าข้อความจำเป็นต้องถูกบันทึกไว้ ข้อความจะถูกวางไว้ในแอป Car status ซึ่งเปิดขึ้นจากมุมมองแอปบนจอแสดงผลส่วนกลาง ข้อความ Car message stored in Car Status application จะแสดงขึ้นบนจอแสดงผลส่วนกลางด้วย

ข้อมูลที่เกี่ยวข้อง

- ข้อความบนจอแสดงผลสำหรับคนขับ (น. 151)
- การทำงานกับข้อความที่บันทึกจากจอแสดงผลสำหรับคนขับ (น. 154)
- ข้อความบนจอแสดงผลส่วนกลาง (น. 195)

การทำงานกับข้อความที่บันทึกจากจอแสดงผลสำหรับคนขับ

ไม่ว่าข้อความจะถูกบันทึกจากจอแสดงผลสำหรับคนขับหรือจอแสดงผลส่วนกลางก็ตาม การจัดการข้อความจะทำบนจอแสดงผลส่วนกลาง

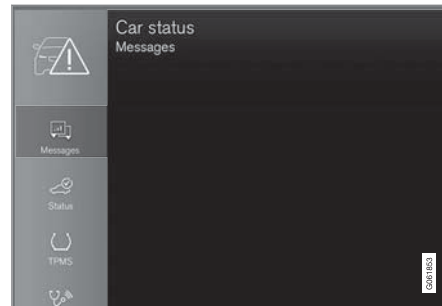

ข้อความที่บันทึกไว้สามารถดูได้ในแอป Car Status

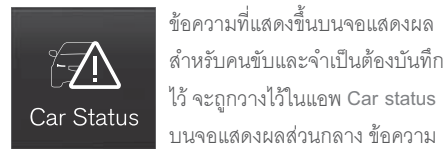

ข้อความที่แสดงขึ้นบนจอแสดงผลสำหรับคนขับและจำเป็นต้องบันทึกไว้ จะถูกวางไว้ในแอป Car status บนจอแสดงผลส่วนกลาง ข้อความ Car message stored in Car

Status application จะแสดงขึ้นบนจอแสดงผลส่วนกลางด้วย

⁷ มีจอแสดงผลสำหรับคนขับขนาด 12 นิ้ว

การอ่านข้อความที่บันทึกไว้

ในการอ่านข้อความที่บันทึกไว้ในทันที:

- กดปุ่มทางด้านขวาของข้อความ Car message stored in Car Status application บนจอแสดงผลส่วนกลาง
 - > ข้อความที่บันทึกไว้จะแสดงขึ้นในแอป Car status

ในการอ่านข้อความที่บันทึกไว้ในภายหลัง:

1. เปิดแอป Car status จากมุมมองแอปบนจอแสดงผลส่วนกลาง
 - > แอปจะเปิดขึ้นในมุมมองย่อยที่ด้านล่างของมุมมองหน้าหลัก
2. เลือกแท็บ Messages ในแอป
 - > รายการของข้อความที่บันทึกไว้จะแสดงขึ้น
3. แตะที่ข้อความเพื่อขยายออก/ย่อเล็กสุด
 - > ข้อมูลเพิ่มเติมเกี่ยวกับข้อความจะแสดงขึ้นในรายการ และรูปภาพทางด้านซ้ายในแอปจะแสดงข้อมูลเกี่ยวกับข้อความในรูปแบบของภาพกราฟิก

การจัดการข้อความที่บันทึกไว้

ในโหมดขยายออก ข้อความบางข้อความจะมีปุ่มอยู่สองปุ่ม เพื่อใช้สำหรับการจองเวลาการเข้ารับบริการ หรืออ่านคู่มือสำหรับเจ้าของรถ

ในการจองเวลาการเข้ารับบริการสำหรับข้อความที่บันทึกไว้:

- ในโหมดขยายออกของข้อความ ให้กด Request appoint.Call to make Appointment⁸ เพื่อขอความช่วยเหลือในการจองเวลาเข้ารับบริการ
 - > ที่มี Request appoint.: แท็บ Appointments จะเปิดขึ้นในแอป และสร้างคำขอการจองเวลาการเข้ารับบริการและงานซ่อม
 - ที่มี Call to make Appointment: แอปโทรศัพท์จะเริ่มทำงาน และโทรไปยังศูนย์บริการเพื่อจองเวลาการเข้ารับบริการและงานซ่อม

ในการอ่านคู่มือสำหรับเจ้าของรถสำหรับข้อความที่บันทึกไว้:

- ในโหมดขยายออกของข้อความ ให้กด Owner's manual เพื่ออ่านเกี่ยวกับข้อความในคู่มือสำหรับเจ้าของรถ
 - > คู่มือสำหรับเจ้าของรถจะเปิดขึ้นบนจอแสดงผลส่วนกลาง และแสดงข้อมูลที่เกี่ยวข้องกับข้อความ

ข้อความที่บันทึกไว้ในแอปจะถูกลบไปโดยอัตโนมัติทุกครั้งที่สตาร์ทเครื่องยนต์

ข้อมูลที่เกี่ยวข้อง

- ข้อความบนจอแสดงผลสำหรับคนขับ (น. 151)
- การจัดการข้อความบนจอแสดงผลสำหรับคนขับ (น. 153)
- ข้อความบนจอแสดงผลส่วนกลาง (น. 195)

⁸ นอกจากนี้ จะจำเป็นต้องลงทะเบียน Volvo ID และศูนย์บริการที่เลือกไว้ด้วย ทั้งนี้จะขึ้นอยู่กับตลาด

จอแสดงผลและการควบคุมด้วยเสียง

ภาพรวมของจอแสดงผลส่วนกลาง

คุณสามารถควบคุมฟังก์ชันการทำงานจำนวนมาก
ของรถได้จากจอแสดงผลส่วนกลาง ที่แสดงอยู่ในที่

นี่คือจอแสดงผลส่วนกลางและตัวเลือกต่างๆ ของจอ
แสดงผลนี้

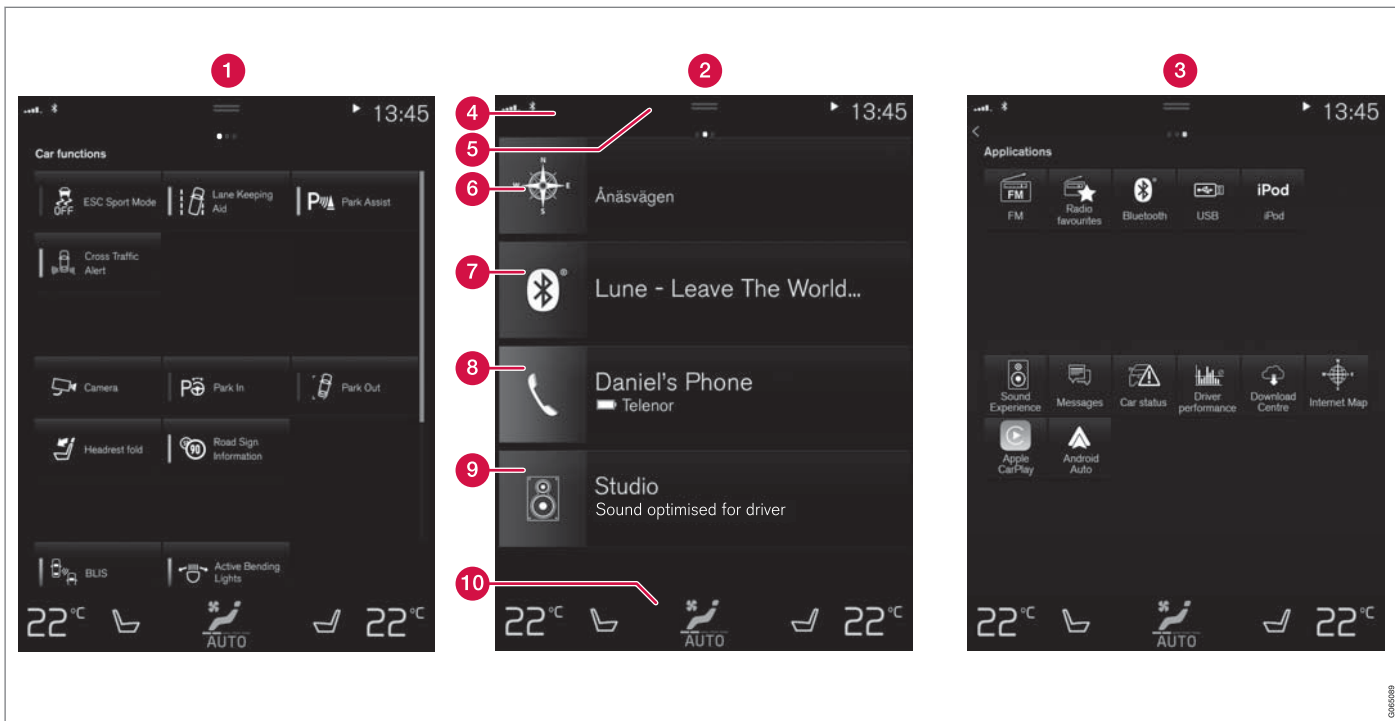

จอแสดงผลส่วนกลางมีมุมมองพื้นฐานตามมุมมอง ปิดนิ้วไปทางขวาหรือทางซ้ายเพื่อเข้าไปที่มุมมองฟังก์ชันการทำงานหรือมุมมองแอปตามลำดับ⁹

⁹ มุมมองในรถพวงมาลัยขวาจะอยู่กลับด้านกัน



- 1 มุมมองฟังก์ชันการทำงาน - สามารถเปิดใช้งานหรือปิดใช้งานฟังก์ชันการทำงานต่างๆ ของรถได้ โดยการกดหนึ่งครั้ง ฟังก์ชันการทำงานบางอย่างจะเป็นฟังก์ชันแบบกระตุ้นการทำงาน ซึ่งหมายความว่าฟังก์ชันเหล่านี้จะเปิดหน้าต่างพร้อมด้วยตัวเลือกการตั้งค่าขึ้น ตัวอย่างของปัจจัยเหล่านี้ประกอบด้วย Camera
- 2 มุมมองหน้าหลัก - มุมมองแรกที่จะแสดงขึ้นเมื่อหน้าจอเริ่มทำงาน
- 3 มุมมองแอปพลิเคชัน (มุมมองแอป) - แอปที่ได้ดาวโหลดไว้ (แอปของบริษัทภายนอก) และแอปสำหรับฟังก์ชันที่รวมมากับรถ เช่น FM radio แต่ที่ไอคอนของแอปเพื่อเปิดแอปนั้นๆ
- 4 แถบสถานะ - การดำเนินการต่างๆ ในรถจะแสดงขึ้นที่ด้านบนสุดของหน้าจอ ข้อมูลเครือข่ายและการเชื่อมต่อจะแสดงขึ้นทางด้านซ้ายของแถบข้อมูลสถานะ ในขณะที่ข้อมูลที่เกี่ยวข้องกับสื่อข้อมูล, นาฬิกา และตัวแสดงกิจกรรมที่กำลังดำเนินการอยู่ในพื้นหลัง จะแสดงให้เห็นทางด้านขวา
- 5 มุมมองระดับบนสุด - ลากแท็บลงด้านล่างเพื่อเข้าไปที่มุมมองระดับบนสุด Settings, Owner's manual, Profile และข้อความที่บันทึกไว้ในรถ

- สามารถเข้าถึงได้จากที่นี่ ในบางกรณี จะสามารถเข้าถึงการตั้งค่าตามเนื้อหา (เช่น Navigation Settings) และคู่มือสำหรับเจ้าของรถตามเนื้อหา (เช่น Navigation Manual) ในมุมมองระดับบนสุดได้อีกด้วย
- 6 ระบบนำทาง - นำไปยังการนำทางด้วยแผนที่ เช่น โดยใช้ Sensus Navigation* แต่ที่มุมมองย่อยเพื่อขยายออก
 - 7 สื่อข้อมูล - แอปที่ใช้ล่าสุดที่เกี่ยวข้องกับสื่อข้อมูล แต่ที่มุมมองย่อยเพื่อขยายออก
 - 8 โทรศัพท์ - ฟังก์ชันการทำงานต่างๆ ของโทรศัพท์ สามารถเข้าถึงได้จากที่นี่ แต่ที่มุมมองย่อยเพื่อขยายออก
 - 9 มุมมองย่อยเสริม - แอปหรือฟังก์ชันการทำงานของรถที่ใช้ล่าสุดที่ไม่เกี่ยวข้องกับมุมมองย่อยอื่นๆ แต่ที่มุมมองย่อยเพื่อขยายออก
 - 10 แถบข้อมูลสภาพอากาศ - ข้อมูลและการโต้ตอบโดยตรงเพื่อตั้งค่าอุณหภูมิและการทำความร้อนที่นั่น เป็นต้น* แต่ที่สัญลักษณ์ที่อยู่ตรงกลางของแถบข้อมูลสภาพอากาศ เพื่อเปิดมุมมองสภาพอากาศพร้อมด้วยตัวเลือกการตั้งค่าเพิ่มเติมอื่นๆ ขึ้น

ข้อมูลที่เกี่ยวข้อง

- การจัดการจอแสดงผลส่วนกลาง (น. 160)
- การไปยังส่วนต่างๆ ในมุมมองของจอแสดงผลส่วนกลาง (น. 165)
- มุมมองฟังก์ชันการทำงานบนจอแสดงผลส่วนกลาง (น. 172)
- แอป (น. 593)
- สัญลักษณ์ในแถบสถานะของจอแสดงผลส่วนกลาง (น. 174)
- การเปิดการตั้งค่าในจอแสดงผลส่วนกลาง (น. 185)
- เปิดการตั้งค่าตามเนื้อหาในจอแสดงผลส่วนกลาง (น. 186)
- คู่มือสำหรับเจ้าของรถบนจอแสดงผลส่วนกลาง (น. 21)
- เครื่องเล่นสื่อ (น. 604)
- โทรศัพท์ (น. 621)
- ตัวควบคุมสภาพอากาศ (น. 265)
- การปิดเสียงและการเปลี่ยนระดับเสียงของระบบบนจอแสดงผลส่วนกลาง (น. 184)

- การเปลี่ยนลักษณะการแสดงผลของจอแสดงผล
ส่วนกลาง (น. 183)
- การเปลี่ยนภาษาของระบบ (น. 185)
- การเปลี่ยนหน่วยของระบบ (น. 184)
- การทำความสะอาดจอแสดงผลส่วนกลาง
(น. 747)
- ข้อความบนจอแสดงผลส่วนกลาง (น. 195)

การจัดการจอแสดงผลส่วนกลาง

ฟังก์ชันการทำงานจำนวนมากของรถสามารถ

ควบคุมและปรับได้จากจอแสดงผลส่วนกลาง จอแสดงผลส่วนกลางเป็นหน้าจอสัมผัสที่ตอบสนองต่อการสัมผัส

การใช้ฟังก์ชันหน้าจอสัมผัสบนจอแสดงผลส่วนกลาง

หน้าจอจะตอบสนองในรูปแบบต่างๆ กันโดยขึ้นอยู่กับว่าท่านได้ทำการกด, ลาก หรือบีบนิ้วผ่านหน้าจอ การดำเนินการอย่าง เช่น การเรียกดูมุมมองต่างๆ, การทำ

เครื่องหมายวัตถุ, การเลื่อนในรายการ และการเคลื่อนย้ายแอป สามารถทำได้โดยการแตะหน้าจอในรูปแบบต่างๆ



mànแสงอินฟราเรดเหนือพื้นผิวของหน้าจอทำให้หน้าจอสามารถตรวจจับนิ้วที่อยู่ด้านหน้าของหน้าจอได้ เทคโนโลยีนี้จะทำให้สามารถใช้หน้าจอได้แม้ว่าจะสวมถุงมืออยู่ก็ตาม

บุคคลสองคนสามารถใช้งานหน้าจอในเวลาเดียวกันได้ เช่น เพื่อปรับสภาพอากาศสำหรับด้านคนขับและด้านผู้โดยสารแยกกัน เป็นต้น

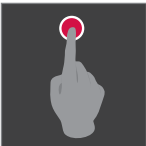

! **สำคัญ**
ห้ามใช้วัตถุที่แหลมคมบนหน้าจอ เนื่องจากอาจทำให้หน้าจอเป็นรอยได้

ตารางด้านล่างนี้จะแสดงขั้นตอนต่างๆ ในการใช้งานหน้าจอ:

ขั้นตอน	การดำเนินการ	ผลลัพธ์
	กดหนึ่งครั้ง	เน้นวัตถุ, ยืนยันการเลือก หรือสั่งงานฟังก์ชันใดฟังก์ชันหนึ่ง
	กดสองครั้งติดต่อกันอย่างรวดเร็ว	ขยายวัตถุแบบดิจิทัล เช่น แผนที่*
	กดค้างไว้	จับวัตถุ สามารถใช้ในการเคลื่อนย้ายแอปหรือจุดบนแผนที่* ได้ กดนิ้วของท่านค้างไว้บนหน้าจอพร้อมกับลากวัตถุไปยังตำแหน่งที่ต้องการ

ขั้นตอน	การดำเนินการ	ผลลัพธ์
	<p>แตะหนึ่งครั้งด้วยนิ้วสองนิ้ว</p>	<p>ย่อวัตถุแบบดิจิทัล เช่น แผนที่*</p>
	<p>ลาก</p>	<p>เปลี่ยนระหว่างมุมมองต่างๆ, เลื่อนรายการ, ข้อความ หรือมุมมอง กดค้างไว้แล้วลากเพื่อเคลื่อนย้ายแอปหรือจุดบนแผนที่* ลากตามแนวนอนหรือแนวตั้งผ่านหน้าจอ</p>
	<p>บีदनิ้ว/ลากอย่างรวดเร็ว</p>	<p>เปลี่ยนระหว่างมุมมองต่างๆ, เลื่อนรายการ, ข้อความ หรือมุมมอง ลากตามแนวนอนหรือแนวตั้งผ่านหน้าจอ โปรดทราบว่า การแตะที่ส่วนด้านบนของหน้าจออาจทำให้มุมมองระดับบนสุดเปิดขึ้น</p>



ขั้นตอน	การดำเนินการ	ผลลัพธ์
	ลากออกจากกัน	ขยาย
	ลากเข้าหากัน	ย่อ

การกลับไปยังมุมมองหน้าหลักจากมุมมองอื่น

- กดปุ่มหน้าหลักที่อยู่ใต้จอแสดงผลส่วนกลางเป็นเวลาสั้นๆ
 - > ตำแหน่งสุดท้ายของมุมมองหน้าหลักจะแสดงขึ้น
- กดเป็นเวลาสั้นๆ อีกครั้ง
 - > มุมมองย่อทั้งหมดของมุมมองหน้าหลักจะถูกตั้งกลับไปเป็นค่าเริ่มต้นของมุมมองนั้นๆ

หมายเหตุ

ในโหมดมาตรฐานของมุมมองหน้าหลัก ให้กดปุ่มหน้าหลักเป็นเวลาสั้นๆ ภาพเคลื่อนไหวที่อธิบายการเข้าใช้งานมุมมองต่างๆ จะแสดงขึ้นบนหน้าจอ

การเลื่อนในรายการ, บทความ หรือมุมมอง

เมื่อตัวแสดงการเลื่อนแสดงขึ้นในหน้าจอ จะสามารถเลื่อนขึ้นหรือลงในมุมมองได้ ปัดนิ้วลงด้านล่าง/ขึ้นด้านบนที่ตำแหน่งใดก็ได้ในมุมมอง

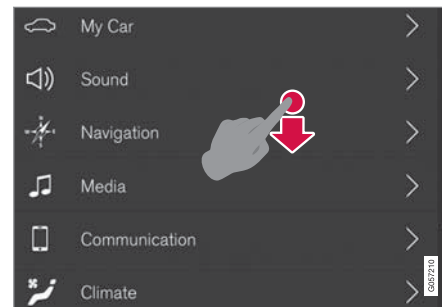

เมื่อสามารถเลื่อนในมุมมองได้ ตัวแสดงการเลื่อนจะแสดงขึ้นบนจอแสดงผลส่วนกลาง

การใช้ตัวควบคุมในจอแสดงผลส่วนกลาง



ตัวควบคุมอุณหภูมิ

ตัวควบคุมนี้ใช้สำหรับฟังก์ชันการทำงานหลายอย่างภายในรถ เช่น ใช้ในการปรับอุณหภูมิด้วยวิธีใดวิธีหนึ่งต่อไปนี้:

- ลากตัวควบคุมไปที่อุณหภูมิที่ต้องการ
- แตะที่ **+** หรือ **-** เพื่อค่อยๆ เพิ่มหรือลดอุณหภูมิ หรือ
- แตะที่อุณหภูมิที่ต้องการบนตัวควบคุม

ข้อมูลที่เกี่ยวข้อง

- การเปิดและปิดใช้งานจอแสดงผลส่วนกลาง (น. 164)
- การเลื่อนแอปและปุ่มบนจอแสดงผลส่วนกลาง (น. 174)
- แป้นพิมพ์บนจอแสดงผลส่วนกลาง (น. 176)

การเปิดและปิดใช้งานจอแสดงผลส่วนกลาง
ท่านสามารถหรีไฟของจอแสดงผลส่วนกลาง และ
เปิดใช้งานอีกครั้งได้โดยใช้ปุ่มหน้าหลักได้หน้าจอ



ปุ่มหน้าหลักสำหรับจอแสดงผลส่วนกลาง
สิ่งที่เกิดขึ้นเมื่อใช้ปุ่มหน้าหลักก็คือ หน้าจอจะหรีลงและ
จอสัมผัสจะไม่ตอบสนองต่อการสัมผัสอีกต่อไป แถบ
ข้อมูลสภาพอากาศจะยังคงแสดงอยู่ ฟังก์ชันการทำงาน
ทั้งหมดที่เชื่อมต่อกับหน้าจอ เช่น สภาพอากาศ,
ระบบเครื่องเสียง, การแนะนำเส้นทาง* และแอปต่างๆ
จะยังคงทำงานอยู่ เมื่อจอแสดงผลส่วนกลางหรีลง ท่าน
สามารถทำความสะอาดหน้าจอได้ ท่านยังสามารถใช้
ฟังก์ชันการหรีไฟในการลดความสว่างของหน้าจอได้อีก
ด้วย เพื่อไม่ให้รบกวนในขณะที่ขับขี่

1. กดปุ่มกดหน้าหลักที่อยู่ใต้หน้าจอค้างไว้
 - > หน้าจอจะดับลงยกเว้นส่วนสำหรับแถบข้อมูล
สภาพอากาศ ซึ่งยังคงแสดงอยู่ ฟังก์ชันการ
ทำงานทั้งหมดที่เชื่อมต่อกับหน้าจอยังคง
ทำงานอยู่
2. การเปิดหน้าจอขึ้นอีกครั้ง - แต่ปุ่มหน้าหลักเป็น
เวลาสั้นๆ
 - > มุมมองที่แสดงอยู่ก่อนที่จะปิดการทำงานของ
หน้าจอจะแสดงขึ้นอีกครั้ง

i หมายเหตุ

เมื่อมีการแจ้งให้ทำการดำเนินการอย่างใดอย่างหนึ่ง
แสดงขึ้นบนหน้าจอ จะไม่สามารถปิดหน้าจอได้

i หมายเหตุ

จอแสดงผลส่วนกลางจะหยุดทำงานโดยอัตโนมัติ
เมื่อดับเครื่องยนต์และเปิดประตูคนขับ

ข้อมูลที่เกี่ยวข้อง

- การทำความสะอาดจอแสดงผลส่วนกลาง
(น. 747)
- การเปลี่ยนลักษณะการแสดงผลของจอแสดงผล
ส่วนกลาง (น. 183)
- ภาพรวมของจอแสดงผลส่วนกลาง (น. 156)

การไปยังส่วนต่างๆ ในมุมมองของจอแสดงผล ส่วนกลาง

จอแสดงผลส่วนกลางมีมุมมองพื้นฐานอยู่ห้ามุมมอง ซึ่งได้แก่ มุมมองหน้าหลัก, มุมมองระดับบนสุด, มุมมองสภาพอากาศ, มุมมองแอปพลิเคชัน (มุมมองแอป) และมุมมองฟังก์ชันการทำงาน หน้าที่จะเริ่มทำงานโดยอัตโนมัติเมื่อเปิดประตูคนขับ

มุมมองหน้าหลัก

มุมมองหน้าหลักเป็นมุมมองที่จะแสดงขึ้นเมื่อนำจอเริ่มทำงาน โดยประกอบด้วยมุมมองย่อยสี่มุมมอง:

Navigation, Media, Phone และมุมมองย่อยพิเศษ

แอปหรือฟังก์ชันการทำงานของรถที่เลือกจากมุมมองแอปหรือมุมมองฟังก์ชันการทำงาน จะเริ่มทำงานในมุมมองย่อยที่ตรงกันของมุมมองหน้าหลัก ตัวอย่างเช่น FM radio จะเริ่มทำงานในมุมมองย่อย Media

มุมมองย่อยเสริมประกอบด้วยแอปหรือฟังก์ชันการทำงานของรถที่ใช้ล่าสุดที่ไม่เกี่ยวข้องกับมุมมองย่อยสามมุมมองข้างต้น

มุมมองย่อยจะแสดงข้อมูลสั้นๆ เกี่ยวกับแอปต่างๆ แต่ละแอป

หมายเหตุ

เมื่อสตาร์ทรถยนต์ มุมมองย่อยต่างๆ ของมุมมองหน้าหลักจะแสดงข้อมูลเกี่ยวกับสถานะปัจจุบันของแอปต่างๆ

หมายเหตุ

ในโหมดมาตรฐานของมุมมองหน้าหลัก ให้กดปุ่มหน้าหลักเป็นเวลาสั้นๆ ภาพเคลื่อนไหวที่อธิบายการเข้าใช้งานมุมมองต่างๆ จะแสดงขึ้นบนหน้าจอ

แถบสถานะ

การดำเนินการต่างๆ ในรถจะแสดงขึ้นที่ด้านบนของหน้าจอ ข้อมูลเครือข่ายและการเชื่อมต่อจะแสดงขึ้นทางด้านซ้ายของแถบข้อมูลสถานะ ในขณะที่ข้อมูลที่เกี่ยวข้องกับสื่อข้อมูล, นาฬิกา และตัวแสดงถึงกิจกรรมที่กำลังดำเนินการอยู่ในเบื้องหลัง จะแสดงอยู่ทางด้านขวา

มุมมองระดับบนสุด

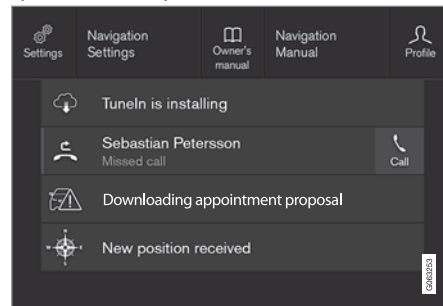

มุมมองระดับบนสุดที่ลากลงมาแล้ว

ที่ตรงกลางของแถบสถานะที่ด้านบนของหน้าจอจะมีแท็บอยู่หนึ่งแท็บ เปิดมุมมองระดับบนสุดโดยการกดแท็บหรือการลาก/ปัดนิ้วผ่านหน้าจอจากด้านบนลงด้านล่าง ในมุมมองระดับบนสุด จะสามารถเข้าถึงสิ่งต่อไปนี้ได้เสมอ:

- Settings
- Owner's manual
- Profile
- ข้อความที่บันทึกไว้ในรถ



จอแสดงผลและการควบคุมด้วยเสียง

◀◀ ในมุมมองระดับบนสุด จะสามารถเข้าถึงสิ่งต่อไปนี้ได้ในบางกรณี:

- การตั้งค่าตามเนื้อหา (เช่น Navigation Settings) เปลี่ยนการตั้งค่าโดยตรงในมุมมองระดับบนสุดเมื่อแอป (เช่น ระบบนำทาง) ทำงานอยู่
- คู่มือสำหรับเจ้าของรถตามเนื้อหา (เช่น Navigation Manual) การเข้าถึงบทความในคู่มือสำหรับเจ้าของรถแบบดิจิทัลที่เกี่ยวข้องกับเนื้อหาที่แสดงอยู่บนจอแสดงโดยตรงในมุมมองระดับบนสุด

นอกจากมุมมองระดับบนสุด - กดที่บริเวณภายนอกมุมมองระดับบนสุด, บนปุ่มหน้าหลัก หรือที่ด้านล่างของมุมมองระดับบนสุดแล้วลากขึ้นด้านบน ในตอนนี้ จะสามารถมองเห็นและใช้งานมุมมองที่อยู่ด้านหลังได้อีกครั้ง

i หมายเหตุ

มุมมองระดับบนสุดไม่สามารถใช้งานได้ระหว่างการเริ่มทำงาน/ปิดระบบ หรือเมื่อมีข้อความแสดงอยู่บนหน้าจอ นอกจากนี้ ยังไม่สามารถใช้งานได้เมื่อแสดงมุมมองสภาพอากาศอีกด้วย

มุมมองสภาพอากาศ

แถบข้อมูลสภาพอากาศจะสามารถมองเห็นได้ตลอดเวลาที่ด้านล่างของหน้าจอ ท่านสามารถตั้งค่าสภาพอากาศที่โปรดปรานที่สุด เช่น การตั้งอุณหภูมิและการทำความร้อนที่นั่ง* ได้จากที่นี่โดยตรง



กดสัญลักษณ์ที่อยู่ตรงกลางของแถวสภาพอากาศ เพื่อเปิดมุมมองสภาพอากาศและเข้าใช้งานการตั้งค่าสภาพอากาศต่างๆ เพิ่มเติม



กดสัญลักษณ์เพื่อปิดมุมมองสภาพอากาศและกลับไปยังมุมมองก่อนหน้า

มุมมองแอปพลิเคชัน



มุมมองแอปพลิเคชันพร้อมด้วยแอปของรถ

ปิดนิ้วผ่านหน้าจอจากด้านขวาไปทางด้านซ้าย¹⁰ เพื่อเข้าไปที่มุมมองแอปพลิเคชัน (มุมมองแอป) จากมุมมองหน้าหลัก แอปที่ได้ความนิยพลดไว้ (แอปของบริษัทภายนอก) และแอปสำหรับฟังก์ชันที่รวมมากับรถ เช่น FM radio จะอยู่ที่นี้ แอปบางแอปจะมีข้อมูลโดยย่อ

¹⁰ ใช้กับรถพวงมาลัยซ้ายเท่านั้น สำหรับรถพวงมาลัยขวา - ให้ปิดนิ้วในทิศทางตรงกันข้าม

แสดงขึ้นโดยตรงในมุมมองแอป เช่น จำนวนของข้อความที่ยังไม่ได้อ่านสำหรับ Messages เป็นต้น

แตะที่แอปเพื่อเปิดแอปนั้น แอปจะเปิดขึ้นในมุมมองย่อยที่ตรงกัน เช่น Media

คุณสามารถเลื่อนลงในมุมมองแอปได้โดยขึ้นกับจำนวนของแอป ซึ่งทำได้โดยการบิด/ลากนิ้วจากด้านล่างขึ้นด้านบน

กลับไปมุมมองหน้าหลักอีกครั้งโดยการบิดนิ้วผ่านหน้าจอกจากด้านซ้ายไปทางด้านขวา¹⁰ หรือโดยการกดปุ่มหน้าหลัก

มุมมองฟังก์ชันการทำงาน



มุมมองฟังก์ชันการทำงานพร้อมด้วยปุ่มสำหรับฟังก์ชันการทำงานต่างๆ ของรถ

บิดนิ้วผ่านหน้าจอกจากด้านซ้ายไปทางด้านขวา¹⁰ เพื่อเข้าไปที่มุมมองฟังก์ชันการทำงานจากมุมมองหน้าหลักจากที่นี้ ท่านสามารถเปิดใช้งานหรือปิดใช้งานฟังก์ชัน

การทำงานต่างๆ ของรถ เช่น BLIS*, Lane Keeping Aid* และ Park Assist* ได้

นอกจากนี้ ท่านสามารถเลื่อนลงด้านล่างในมุมมองได้อีกด้วย (ขึ้นอยู่กัจำนวนฟังก์ชันการทำงานที่มีอยู่) ซึ่งทำได้โดยการบิด/ลากนิ้วจากด้านล่างขึ้นด้านบน

แต่มุมมองฟังก์ชันการทำงานจะแตกต่างจากมุมมองแอปซึ่งสามารถเปิดแอปได้โดยการกดที่แอปนั้นๆ กล่าวคือ การเปิดใช้งานหรือปิดใช้งานฟังก์ชันจะทำให้เกิดการกดปุ่มฟังก์ชันที่เกี่ยวข้อง ฟังก์ชันบางอย่าง (ฟังก์ชันแบบกระตุ่นการทำงาน) จะเปิดขึ้นในหน้าต่างใหม่เมื่อกดที่ฟังก์ชันนั้นๆ

กลับไปมุมมองหน้าหลักอีกครั้งโดยการบิดนิ้วผ่านหน้าจอกจากด้านขวาไปทางด้านซ้าย¹⁰ หรือโดยการกดปุ่มหน้าหลัก

ข้อมูลที่เกี่ยวข้อง

- การจัดการมุมมองย่อยบนจอแสดงผลส่วนกลาง (น. 169)
- สัญลักษณ์ในแถบสถานะของจอแสดงผลส่วนกลาง (น. 174)

¹⁰ ใช้กับรถพวงมาลัยซ้ายเท่านั้น สำหรับรถพวงมาลัยขวา - ให้บิดนิ้วในทิศทางตรงกันข้าม

จอแสดงผลและการควบคุมด้วยเสียง



- การเปิดการตั้งค่าในจอแสดงผลส่วนกลาง (น. 185)
- เปิดการตั้งค่าตามเนื้อหาในจอแสดงผลส่วนกลาง (น. 186)
- คู่มือสำหรับเจ้าของรถบนจอแสดงผลส่วนกลาง (น. 21)
- โป้ไฟล์ของคนขับ (น. 191)
- ตัวควบคุมสภาพอากาศ (น. 265)
- แอป (น. 593)
- มุมมองฟังก์ชันการทำงานบนจอแสดงผลส่วนกลาง (น. 172)
- ภาพรวมของจอแสดงผลส่วนกลาง (น. 156)

การจัดการมุมมองย่อยบนจอแสดงผลส่วน

กลาง

มุมมองหน้าหลักประกอบด้วยมุมมองย่อยสี่มุมมอง :

Navigation, Media, Phone และมุมมองย่อยพิเศษ

มุมมองเหล่านี้สามารถขยายได้

◀◀ การขยายมุมมองย่อยจากโหมดเริ่มต้น

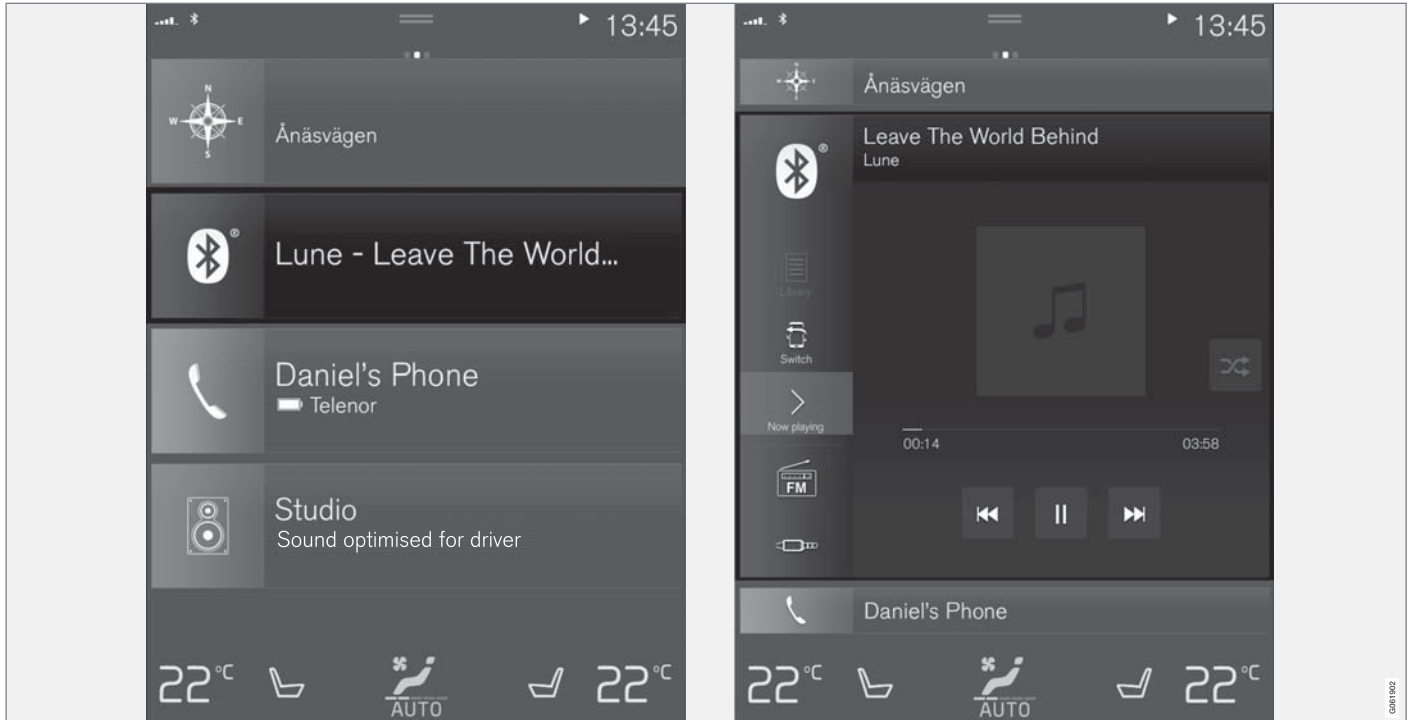

โหมดมาตรฐานและโหมดขยายของมุมมองย่อยบนจอแสดงผลส่วนกลาง

การขยายมุมมองย่อย:

- สำหรับมุมมองย่อย Navigation, Media และ Phone กดส่วนใดๆ บนมุมมองย่อย เมื่อขยายมุมมองย่อยออก มุมมองย่อยเสริมในมุมมองหน้าหลักจะถูกเลื่อนออกไปเป็นการชั่วคราว มุมมองอื่นอีกสองมุมมองจะถูกย่อเล็กสุด และแสดงเฉพาะข้อมูลบางอย่างเท่านั้น เมื่อแตะที่มุมมองย่อยเสริม มุมมองย่อยอีก 3 มุมมองจะถูกย่อให้เล็กสุด และจะแสดงข้อมูลเพียงบางอย่างเท่านั้น
- มุมมองที่ขยายออกจะมีการเข้าใช้งานฟังก์ชันพื้นฐานต่างๆ ของแอป

การปิดมุมมองย่อยที่ขยายออก:

- สามารถปิดมุมมองย่อยได้ในสามวิธี
 - แตะที่ส่วนด้านบนของมุมมองย่อยที่ขยายออก
 - แตะที่มุมมองย่อยอื่น (มุมมองย่อยนั้นจะเปิดขึ้นในโหมดขยายออก)
 - กดปุ่มกดหน้าหลักที่อยู่ได้จอแสดงผลส่วนกลางเป็นเวลาสั้นๆ

การเปิดหรือการปิดมุมมองย่อยในโหมดเต็มหน้าจอ

มุมมองย่อยเสริมพิเศษ¹¹ และมุมมองย่อยสำหรับ Navigation สามารถเปิดในโหมดเต็มหน้าจอได้ ซึ่งจะมีข้อมูลและตัวเลือกการตั้งค่าเพิ่มเติมมากขึ้นกว่าเดิม

เมื่อมุมมองย่อยมุมมองใหม่เปิดขึ้นในโหมดเต็มหน้าจอ จะไม่มีการแสดงข้อมูลจากมุมมองย่อยอื่นๆ



ในโหมดขยายออก เปิดแอปในโหมดเต็มหน้าจอ - กดที่สัญลักษณ์



กดที่สัญลักษณ์เพื่อกลับไปโหมดขยายออก หรือกดปุ่มหน้าหลักที่ด้านล่างของหน้าจอ



ปุ่มหน้าหลักสำหรับจอแสดงผลส่วนกลาง

ตัวเลือกสำหรับการกลับไปยังมุมมองหน้าหลักโดยการกดปุ่มหน้าหลักจะสามารถใช้งานได้ตลอดเวลา กลับไปยังมุมมองมาตรฐานของมุมมองหน้าหลักจากโหมดเต็มหน้าจอ - กดปุ่มหน้าหลักสองครั้ง

ข้อมูลที่เกี่ยวข้อง

- การจัดการจอแสดงผลส่วนกลาง (น. 160)
- การเปิดและปิดใช้งานจอแสดงผลส่วนกลาง (น. 164)
- การไปยังส่วนต่างๆ ในมุมมองของจอแสดงผลส่วนกลาง (น. 165)

¹¹ ไม่สามารถใช้ได้กับแอปบางแอปหรือฟังก์ชันของรถบางฟังก์ชันที่เปิดผ่านทางมุมมองเสริมพิเศษ

มุมมองฟังก์ชันการทำงานบนจอแสดงผลส่วนกลาง

ปุ่มทั้งหมดสำหรับฟังก์ชันการทำงานของรถจะอยู่ในมุมมองฟังก์ชันการทำงาน ซึ่งเป็นมุมมองพื้น

ฐานมุมมองหนึ่งของจอแสดงผลส่วนกลาง ไปยังมุมมองฟังก์ชันการทำงานจากมุมมองหน้าหลักโดยการปัดนิ้วผ่านหน้าจอกจากด้านซ้ายไปทางด้านขวา¹²

ปุ่มชนิดต่างๆ

ปุ่มสำหรับฟังก์ชันการทำงานของรถมีสามชนิด; ดูด้านล่างนี้:

ชนิดของปุ่ม	คุณสมบัติ	ฟังก์ชันการทำงานของรถที่เกี่ยวข้อง
ปุ่มการทำงาน	มีตำแหน่ง เปิด/ปิด ในขณะที่ฟังก์ชันกำลังทำงานอยู่ ไฟ LED ทางด้านซ้ายของไอคอนของปุ่มจะติดสว่างขึ้น กดปุ่มเพื่อสั่งงาน/ยกเลิกการทำงานของฟังก์ชัน	ปุ่มส่วนใหญ่ในมุมมองฟังก์ชันการทำงานเป็นปุ่มการทำงาน
ปุ่มกระตุ้นการทำงาน	ไม่มีตำแหน่ง เปิด/ปิด เมื่อกดปุ่มสั่งงาน หน้าต่างสำหรับฟังก์ชันการทำงานจะเปิดขึ้น ตัวอย่างเช่น อาจเป็นหน้าต่างสำหรับการเปลี่ยนตำแหน่งที่นั่ง เป็นต้น	<ul style="list-style-type: none"> • Camera • Headrest Fold
ปุ่มจอดรถ	มีโหมด เปิด, ปิด และสแกน คล้ายคลึงกับปุ่มการทำงาน แต่จะมีตำแหน่งพิเศษอีกหนึ่งตำแหน่งสำหรับการสแกนหาที่จอดรถ	<ul style="list-style-type: none"> • Park In • Park Out

¹² ใช้กับรถพวงมาลัยซ้ายเท่านั้น สำหรับรถพวงมาลัยขวา - ให้ปัดนิ้วในทิศทางตรงกันข้าม

โหมดต่างๆ ของปุ่ม



เมื่อไฟ LED บนปุ่มของฟังก์ชันหรือปุ่มจอตลอดติดสว่าง เป็นสีเขียว หมายความว่าฟังก์ชันนั้นๆ กำลังทำงานอยู่ เมื่อสั่งงานฟังก์ชัน ข้อความเพิ่มเติมพร้อมด้วยคำอธิบาย จะเปิดขึ้นสำหรับฟังก์ชันนั้นๆ ข้อความจะแสดงขึ้นเป็น เวลาประมาณสองถึงสามวินาที และจากนั้นปุ่มจะแสดง ขึ้นพร้อมกับไฟ LED จะติดสว่างขึ้น

สำหรับ Lane Keeping Aid ข้อความ Works only at certain speeds จะแสดงขึ้น เช่น เมื่อกดปุ่ม เป็นต้น กดปุ่มหนึ่งครั้งสั้นๆ เพื่อเปิดใช้งานหรือปิดใช้งานฟังก์ชัน

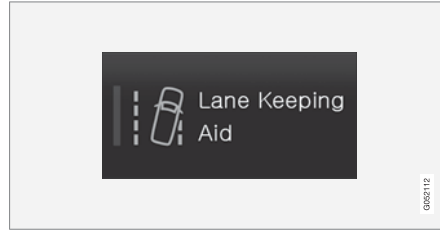

ฟังก์ชันจะหยุดทำงานเมื่อไฟ LED ดับลง

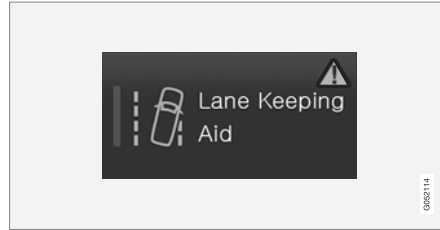

เมื่อสามเหลี่ยมเตือนแสดงขึ้นที่ส่วนด้านขวาของปุ่ม หมายความว่า บางสิ่งบางอย่างไม่ทำงานอย่างที่ควรจะเป็น

ข้อมูลที่เกี่ยวข้อง

- การจัดการจอแสดงผลส่วนกลาง (น. 160)
- การไปยังส่วนต่างๆ ในมุมมองของจอแสดงผลส่วนกลาง (น. 165)

การเลื่อนแอปและปุ่มบนจอแสดงผลส่วนกลาง
ท่านสามารถเคลื่อนย้ายและจัดระเบียบแอปและ
ปุ่มต่าง ๆ สำหรับฟังก์ชันการทำงานของรถในมุ
มองแอปและมุมมองฟังก์ชันการทำงาน (ตาม
ลำดับ) ได้ตามต้องการ

1. ปิดนิ้วจากด้านขวาไปด้านซ้าย¹³เพื่อเข้าถึงแอปการ
ใช้งาน หรือปิดนิ้วจากด้านซ้ายไปด้านขวา¹³เพื่อเข้า
ถึงแอปฟังก์ชันการทำงาน
2. แตะที่แอปหรือปุ่มค้างไว้
 - > ขนาดของแอปหรือปุ่มจะเปลี่ยนไป และจะ
โปร่งใสขึ้นเล็กน้อย ซึ่งแสดงว่าสามารถเคลื่อน
ย้ายได้
3. ลากแอปหรือปุ่มไปยังที่ว่างในมุมมอง

จำนวนแถวสูงสุดที่สามารถใช้สำหรับการวางตำแหน่ง
ของแอปหรือปุ่มได้คือ 48 แถว ในการเลื่อนแอปหรือปุ่ม
ออกไปนอกมุมมองที่แสดงอยู่ในขณะนั้น ให้ลากแอป/
ปุ่มไปที่ด้านล่างของมุมมอง ซึ่งจะมีการเพิ่มแถวใหม่ขึ้น
และสามารถวางแอปหรือปุ่มได้

ท่านสามารถวางแอปหรือปุ่มห่างออกไปทางด้านล่าง ซึ่ง
ไม่สามารถมองเห็นได้ในโหมดปกติของมุมมองได้

ปิดนิ้วผ่านหน้าจอเพื่อเลื่อนขึ้นหรือเลื่อนลงในมุมมอง

หมายเหตุ

ซ่อนแอปที่ท่านใช้งานน้อยหรือไม่เคยใช้งานเลย
โดยการย้ายแอปเหล่านั้นไปยังด้านล่าง นอกบริเวณ
หน้าจอที่มองเห็นได้ การทำเช่นนี้จะทำให้ท่าน
สามารถค้นหาแอปที่ท่านใช้บ่อยกว่าได้ง่ายขึ้น

หมายเหตุ

ท่านไม่สามารถวางปุ่มแอปและฟังก์ชันการทำงาน
ของรถลงในช่องที่มีสิ่งอื่นอยู่แล้วได้

ข้อมูลที่เกี่ยวข้อง

- มุมมองฟังก์ชันการทำงานบนจอแสดงผลส่วนกลาง
(น. 172)
- แอป (น. 593)
- การจัดการจอแสดงผลส่วนกลาง (น. 160)











สัญลักษณ์ในแถบสถานะของจอแสดงผลส่วน กลาง

ภาพรวมของสัญลักษณ์ที่อาจแสดงขึ้นในแถบ
สถานะของจอแสดงผลส่วนกลาง

แถบสถานะจะแสดงการทำงานที่กำลังดำเนินอยู่ และใน
บางกรณีจะแสดงสถานะของการทำงานเหล่านั้นด้วย
สัญลักษณ์บางตัวอาจไม่แสดงขึ้นตลอดเวลา เนื่องจาก
พื้นที่ภายในแถบสถานะมีอยู่จำกัด

สัญลักษณ์	ความหมาย
	เชื่อมต่ออินเทอร์เน็ตแล้ว
	การเชื่อมต่อกับอินเทอร์เน็ตล้มเหลว
	การใช้บริการข้ามเครือข่ายทำงานอยู่
	ความแรงของสัญญาณเครือข่าย โทรศัพท์มือถือ
	มีอุปกรณ์ Bluetooth เชื่อมต่ออยู่
	Bluetooth ทำงานอยู่แต่ไม่มีการเชื่อม ต่อกับอุปกรณ์ใดๆ

¹³ ใช้กับรถพวงมาลัยซ้ายเท่านั้น สำหรับรถพวงมาลัยขวา - ให้ปิดนิ้วในทิศทางตรงกันข้าม

สัญลักษณ์	ความหมาย
	ข้อมูลที่ส่งไปยังและมาจาก GPS
	เชื่อมต่ออยู่กับเครือข่าย Wi-Fi
	การใช้เครือข่ายร่วมกับทำงานอยู่ (ฮอตสปอต Wi-Fi) รถจะแบ่งปันการเชื่อมต่อที่มีอยู่
	โมเด็มของรถทำงานอยู่
	การแชร์ผ่าน USB ทำงานอยู่
	กำลังดำเนินการอยู่
	ตัวตั้งเวลาสำหรับการปรับสภาพล่วงหน้าทำงานอยู่
	กำลังเล่นแหล่งข้อมูลเสียงอยู่
	แหล่งข้อมูลเสียงหยุดทำงาน
	กำลังใช้สายสนทนาอยู่
	เปิดเสียงแหล่งข้อมูลเสียงอยู่
NEWS	ได้รับข่าวสารจากช่องสัญญาณวิทยุ

สัญลักษณ์	ความหมาย
TP	ได้รับข้อมูลจราจร
15:45	นาฬิกา

ข้อมูลที่เกี่ยวข้อง

- การไปยังส่วนต่างๆ ในมุมมองของจอแสดงผลส่วนกลาง (น. 165)
- ข้อความบนจอแสดงผลส่วนกลาง (น. 195)

จอแสดงผลและการควบคุมด้วยเสียง

แป้นพิมพ์บนจอแสดงผลส่วนกลาง

แป้นพิมพ์บนจอแสดงผลส่วนกลางทำให้สามารถป้อนข้อมูลโดยใช้ปุ่มต่างๆ ได้ และยังสามารถใช้มือ "วาด" ตัวอักษรและอักขระต่างๆ บนหน้าจอได้อีกด้วย

แป้นพิมพ์สามารถใช้ในการป้อนอักขระ, ตัวอักษร และตัวเลข เช่น เพื่อเขียนข้อความจากรถ, ป้อนรหัสผ่าน หรือค้นหาบทความในคู่มือสำหรับเจ้าของรถแบบดิจิทัล เป็นต้น

แป้นพิมพ์จะแสดงขึ้นเมื่อสามารถป้อนข้อมูลบนหน้าจอได้เท่านั้น

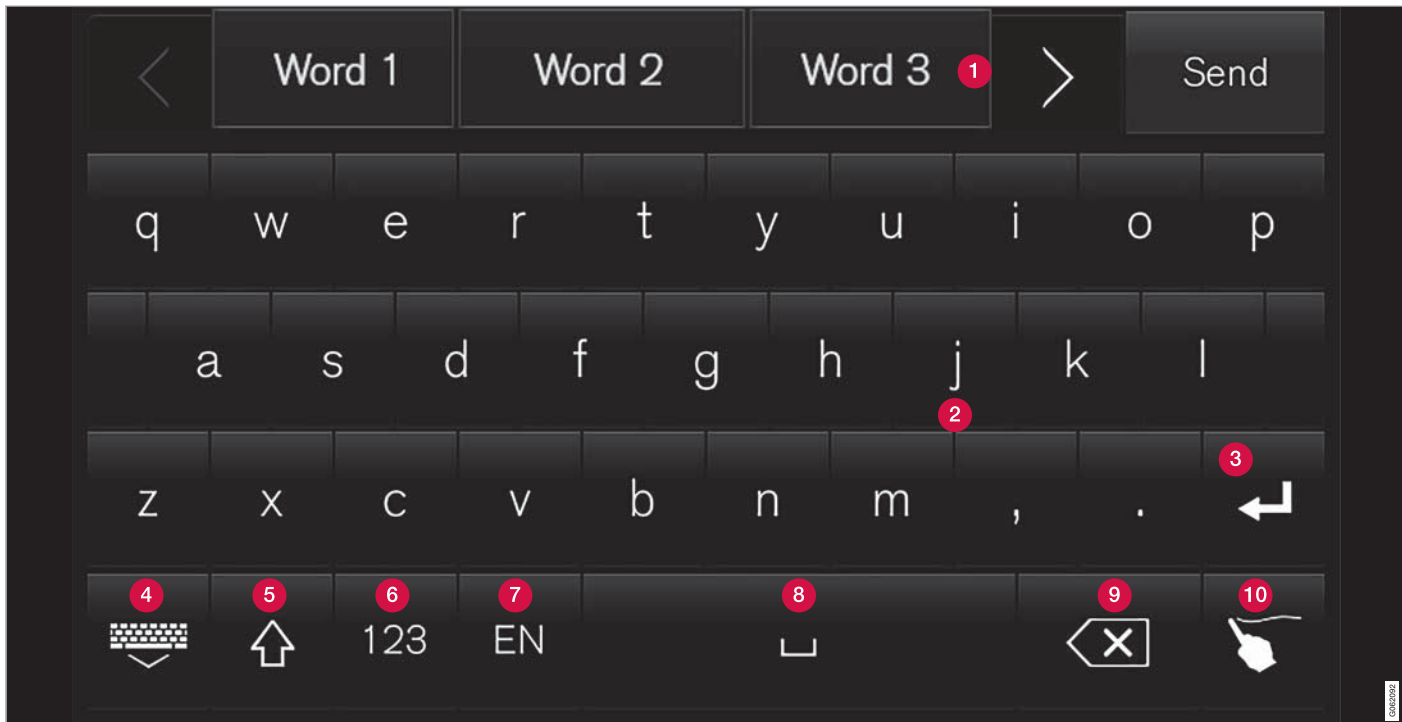

รูปภาพแสดงภาพรวมของปุ่มต่างๆ ที่อาจแสดงขึ้นบนแป้นพิมพ์ ลักษณะที่ปรากฏอาจแตกต่างกันออกไป โดยขึ้นอยู่กับการตั้งค่าภาษาและบริบทในขณะที่กำลังใช้แป้นพิมพ์อยู่

- 1 แถวของคำหรืออักขระที่แนะนำ¹⁴ คำที่แนะนำจะได้รับการปรับเปลี่ยนเมื่อป้อนตัวอักษรตัวใหม่ เรียกดูคำที่แนะนำต่างๆ โดยการกดลูกศรชี้ด้านขวาและลูกศรชี้ด้านซ้าย แต่ที่คำที่แนะนำเพื่อเลือกคำนั้น โปรดทราบว่าฟังก์ชันนี้ไม่ได้รับการสนับสนุนในตัวเลือกภาษาทั้งหมด ถ้าไม่มีคำที่แนะนำ แถวนี้จะไม่แสดงขึ้นบนแป้นพิมพ์
- 2 อักขระที่มีอยู่บนแป้นพิมพ์จะขึ้นอยู่กับภาษาที่เลือกไว้ (ดูข้อ 7) และที่อักขระเพื่อป้อนอักขระนั้น
- 3 ปุ่มจะทำงานในลักษณะต่างๆ กันโดยขึ้นอยู่กับเนื้อหาที่กำลังใช้เป็นพิมพ์อยู่ โดยอาจเป็นการป้อน @ (เมื่อป้อนที่อยู่อีเมล) หรือในการ**ขึ้นบรรทัดใหม่** (สำหรับการป้อนข้อความตัวอักษร)
- 4 ซ่อนแป้นพิมพ์ ถ้าไม่สามารถทำได้ ปุ่มจะไม่แสดงขึ้น
- 5 ใช้ในการเขียนด้วยอักษรตัวพิมพ์ใหญ่ กดอีกครั้งเพื่อเขียนอักษรตัวพิมพ์ใหญ่หนึ่งตัว แล้วต่อด้วยตัวอักษรตัวพิมพ์เล็ก กดอีกครั้งเพื่อเขียนข้อความด้วยอักษรตัวพิมพ์ใหญ่ทั้งหมด การกดครั้งถัดไปจะเปลี่ยนแป้นพิมพ์กลับไปเป็นตัวอักษรตัวพิมพ์เล็ก

ในโหมดนี้ ตัวอักษรตัวแรกหลังจากจุด, เครื่องหมายอัศเจรีย์ หรือเครื่องหมายคำถาม จะเป็นอักษรตัวพิมพ์ใหญ่เสมอ ตัวอักษรตัวแรกในช่องข้อความจะเป็นอักษรตัวพิมพ์ใหญ่ด้วยเช่นกัน ในช่องข้อความที่ใช้สำหรับชื่อหรือที่อยู่ คำแต่ละคำจะเริ่มต้นด้วยอักษรตัวพิมพ์ใหญ่โดยอัตโนมัติ ในช่องข้อความสำหรับรหัสผ่าน, ที่อยู่เว็บ หรือที่อยู่อีเมล ตัวอักษรทั้งหมดจะเป็นอักษรตัวพิมพ์เล็กโดยอัตโนมัติ ยกเว้นในกรณีที่ตั้งค่าไว้เป็นอย่างอื่นโดยใช้ปุ่ม

- 6 การป้อนตัวเลข แป้นพิมพ์ (2) จะแสดงขึ้นเป็นตัวเลข กด ABC (ซึ่งแสดงขึ้นในโหมดตัวเลขแทนที่จะเป็น 123) เพื่อกลับไปเป็นแป้นพิมพ์ตัวอักษร หรือ #\~ เพื่อเปิดแป้นพิมพ์สำหรับอักขระพิเศษ
- 7 เปลี่ยนภาษาในการป้อนข้อความ เช่น EN อักขระที่สามารถใช้ได้และคำที่แนะนำ (1) จะแตกต่างกันออกไป โดยขึ้นอยู่กับภาษาที่เลือก เพื่อให้สามารถเปลี่ยนภาษาของแป้นพิมพ์ได้ ต้องเพิ่มภาษาในการตั้งค่างาน

- 8 เว้นวรรค
- 9 ลบข้อความที่ป้อน การกดเป็นระยะเวลาสั้นๆ จะเป็นการลบอักขระออกครั้งละตัว กดปุ่มค้างไว้เพื่อลบอักขระอย่างรวดเร็วยิ่งขึ้น
- 10 เปลี่ยนโหมดของแป้นพิมพ์เพื่อเขียนตัวอักษรและอักขระต่างๆ ด้วยมือแทน

การกดปุ่มยืนยันที่อยู่เหนือแผงปุ่มกด (ไม่ได้แสดงไว้ในภาพประกอบ) จะเป็นการยืนยันข้อความที่ป้อน ลักษณะของปุ่มจะแตกต่างกันออกไปโดยขึ้นกับบริบท

รูปแบบต่างๆ ของตัวอักษรหรืออักขระ

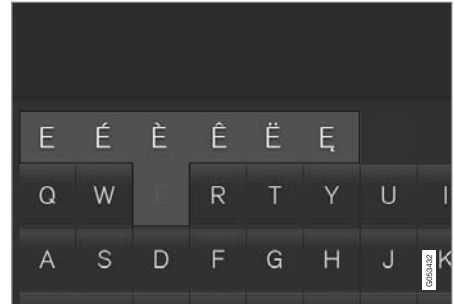

รูปแบบต่างๆ ของตัวอักษรหรืออักขระ เช่น é หรือ è สามารถป้อนได้โดยการกดตัวอักษรหรืออักขระนั้นค้างไว้

¹⁴ สำหรับกลุ่มภาษาเอเชียติก

จะมีกล่องแสดงขึ้นเพื่อแสดงรูปแบบต่างๆ ที่เป็นไปได้ของตัวอักษรหรืออักขระ กดรูปแบบที่ต้องการ ถ้าไม่ได้เลือกรูปแบบใดๆ จะมีการป้อนตัวอักษร/อักขระเดิม

ข้อมูลที่เกี่ยวข้อง

- การเปลี่ยนภาษาของแป้นพิมพ์บนจอแสดงผลส่วนกลาง (น. 180)
- ป้อนอักขระ, ตัวอักษร หรือคำลงในจอแสดงผลส่วนกลางในแบบแมนนวล (น. 181)
- การจัดการจอแสดงผลส่วนกลาง (น. 160)
- การจัดการข้อความ (น. 628)

การเปลี่ยนภาษาของแป้นพิมพ์บนจอแสดงผล ส่วนกลาง

เพื่อให้สามารถเปลี่ยนระหว่างภาษาของแป้นพิมพ์
ภาษาต่างๆ ได้ ต้องตั้งค่าภาษาใน Settings ก่อน

การเพิ่มหรือการลบภาษาในการตั้งค่า

แป้นพิมพ์จะมีการกำหนดให้เป็นภาษาเดียวกับภาษา
ของระบบโดยอัตโนมัติ ภาษาของแป้นพิมพ์สามารถ
เปลี่ยนแปลงได้ด้วยตนเองโดยไม่มีผลกับภาษาของ
ระบบ

1. กด Settings ในมุมมองระดับบนสุด
2. กด System → System Languages and Units
→ Keyboard Layouts
3. เลือกภาษาอย่างน้อยหนึ่งภาษาจากรายการ
 - > ในตอนนี้ ท่านสามารถเปลี่ยนระหว่างภาษาที่
เลือกไว้ได้โดยตรงจากแป้นพิมพ์สำหรับสาร
ป้อนข้อความ

ถ้ายังไม่มีการเลือกภาษาใน Settings แป้นพิมพ์จะคง
ภาษาเดิมไว้ให้เป็นภาษาของระบบของรถยนต์

การเปลี่ยนระหว่างภาษาต่างๆ ในแป้นพิมพ์



ถ้าได้เลือกภาษาจำนวนหนึ่งไว้ใน
Settings ให้ใช้ปุ่มในแป้นพิมพ์ใน
การเปลี่ยนระหว่างภาษาต่างๆ

ในการเปลี่ยนภาษาของแป้นพิมพ์ด้วยรายการ:

1. กดปุ่มค้างไว้
 - > รายการจะเปิดขึ้น
2. เลือกภาษาที่ต้องการ ถ้าได้เลือกภาษาใน Settings
ไว้มากกว่าสี่ภาษา จะสามารถเลื่อนภายในรายการ
จากแป้นพิมพ์ได้
 - > แป้นพิมพ์จะเปลี่ยนไปยังภาษาที่เลือก และ
เสนอคำที่แนะนำในภาษานั้นๆ

ในการเปลี่ยนภาษาของแป้นพิมพ์โดยไม่ต้องแสดงราย
การขึ้น:

- กดปุ่มเป็นเวลาสั้นๆ 1 ครั้ง
 - > แป้นพิมพ์จะได้รับการปรับเป็นภาษาถัดไปในราย
การโดยไม่มีแสดงรายการขึ้น

ข้อมูลที่เกี่ยวข้อง

- การเปลี่ยนภาษาของระบบ (น. 185)
- แป้นพิมพ์บนจอแสดงผลส่วนกลาง (น. 176)

ป้อนอักขระ, ตัวอักษร หรือคำลงในจอแสดงผลส่วนกลางในแบบแมนนวล

แป้นพิมพ์บนจอแสดงผลส่วนกลางทำให้ท่านสามารถป้อนอักขระ, ตัวอักษร และคำต่างๆ บนหน้าจอโดยใช้ "การวาด" ด้วยมือได้



กดปุ่มบนแป้นพิมพ์เพื่อเปลี่ยนจากการพิมพ์ด้วยปุ่มเป็นการป้อนตัวอักษรและอักขระต่างๆ ด้วยมือ

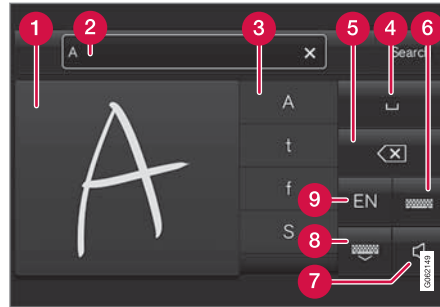

- 1 พื้นที่สำหรับการเขียนอักขระ/ตัวอักษร/คำ/บางส่วนของคำ
- 2 ช่องข้อความที่ข้อเสนออักขระหรือคำ¹⁵ ปรากฏขึ้นในขณะที่กำลังเขียนบนหน้าจอ (1)
- 3 ข้อเสนอสำหรับอักขระ/ตัวอักษร/คำ/ส่วนของคำที่ท่านสามารถเลื่อนไปตามรายการได้
- 4 เว้นวรรค การเว้นวรรคสามารถทำได้โดยการป้อนเครื่องหมายขีดกลาง (-) ในพื้นที่สำหรับการเขียนตัวอักษรด้วยมือ (1) โปรดดูหัวข้อ "การเว้นวรรคในช่องข้อความแบบอิสระด้วยการรับรู้ลายมือ" ด้านล่างนี้

- 5 ลบข้อความที่ป้อน กดเป็นเวลาสั้นๆ เพื่อลบอักขระ/ตัวอักษรทีละตัว รอสักครู่หนึ่งก่อนที่จะกดอีกครั้งเพื่อลบอักขระ/ตัวอักษรตัวถัดไป
- 6 กลับไปยังแป้นพิมพ์ที่ใช้การป้อนอักขระแบบปกติ
- 7 ปิด/เปิดเสียงเมื่อป้อน
- 8 ซ่อนแป้นพิมพ์ ถ้าไม่สามารถทำได้ ปุ่มจะไม่แสดงขึ้น
- 9 เปลี่ยนภาษาในการป้อนข้อความ

¹⁵ ใช้ได้กับภาษาของระบบบางภาษา

การเขียนอักขระ/ตัวอักษร/คำด้วยมือ

1. เขียนอักขระ, ตัวอักษร, คำ หรือบางส่วนของคำ ลงในพื้นที่สำหรับการเขียนด้วยลายมือ (1) เขียนคำหรือบางส่วนของคำทับซ้อนกันหรือเขียนเป็นบรรทัด
 - > อักขระ, ตัวอักษร หรือคำที่แนะนำจำนวนหนึ่ง จะแสดงขึ้น (3) ตัวเลือกที่น่าจะเป็นมากที่สุดจะอยู่ที่ตำแหน่งบนสุดของรายการ

! สำคัญ

ห้ามใช้วัตถุที่แหลมคมบนหน้าจอ เนื่องจากอาจทำให้อุปกรณ์เป็นรอยได้

2. ป้อนอักขระ/ตัวอักษร/คำโดยการรอสักครู่หนึ่ง
 - > อักขระ/ตัวอักษร/คำที่ตำแหน่งบนสุดของรายการจะถูกป้อนลงไป นอกจากนี้ ยังสามารถเลือกอักขระตัวอื่นโดยการกดอักขระ, ตัวอักษร หรือคำที่ต้องการในรายการได้อีกด้วย

การลบ/การเปลี่ยนตัวอักษร/อักขระที่เขียนด้วยมือ



ลบอักขระทั้งหมดที่ป้อนในช่องข้อความ (2) โดยการปัดนิ้วผ่านพื้นที่สำหรับการเขียนด้วยมือ (1)

- ตัวเลือกสำหรับการลบ/การเปลี่ยนแปลงตัวอักษร/อักขระมีหลายตัวเลือกด้วยกัน
 - กดตัวอักษรหรือคำที่ต้องการในรายการ (3)
 - กดปุ่มลบข้อความ (5) เพื่อลบตัวอักษรและเริ่มต้นอีกครั้ง
 - ปัดนิ้วตามแนวอนจากด้านขวาไปทางด้านซ้าย¹⁶เหนือพื้นที่สำหรับตัวอักษรที่เขียนด้วยลายมือ (1) ลบตัวอักษรหลายตัวโดยการปาดไปบนพื้นที่หลายๆ ครั้ง
 - การกด X ในช่องข้อความ (2) จะเป็นการลบข้อความทั้งหมดที่ป้อน

¹⁶ สำหรับแป้นพิมพ์ภาษาอารบิก - ปัดนิ้วในทิศทางตรงกันข้าม การปัดจากด้านขวาไปทางด้านซ้ายจะเป็นการเว้นวรรค

การขึ้นบรรทัดใหม่ในช่องข้อความแบบอิสระด้วยการเขียนด้วยมือ

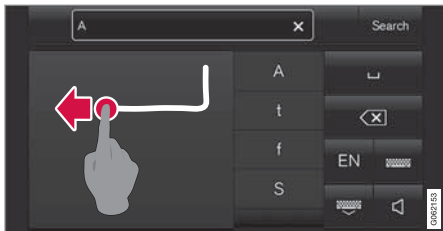

ขึ้นบรรทัดใหม่ด้วยมือโดยการวาดอักขระด้านบนในพื้นที่สำหรับการเขียนด้วยมือ¹⁷

การเว้นวรรคในช่องข้อความแบบอิสระด้วยการรับรู้อย่างมือเขียน

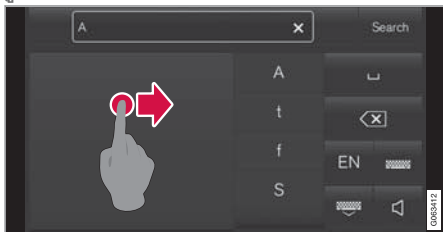

เว้นวรรคโดยการวาดเครื่องหมายขีดกลางจากด้านซ้ายไปด้านขวา¹⁸

ข้อมูลที่เกี่ยวข้อง

- แป้นพิมพ์บนจอแสดงผลส่วนกลาง (น. 176)

การเปลี่ยนลักษณะการแสดงผลของจอแสดงผลส่วนกลาง

ลักษณะที่ปรากฏของหน้าจอในจอแสดงผลส่วนกลางสามารถเปลี่ยนได้โดยการเลือกธีม

1. กด Settings ในมุมมองระดับบนสุด
2. กด My Car → Displays → Display Themes
3. จากนั้นเลือกธีม ตัวอย่างเช่น Minimalistic หรือ Chrome Rings

เพื่อเป็นส่วนเสริมของลักษณะเหล่านี้สามารถเลือกระหว่าง Normal และ Bright ด้วยธีม Normal พื้นหลังของหน้าจอจะเป็นสีดำและข้อความจะสว่าง ตัวเลือกนี้จะเป็นค่าดีฟอลต์สำหรับธีมทั้งหมด นอกจากนี้ยังสามารถเลือกความสว่างที่ต่างกัน โดยกำหนดให้พื้นหลังเป็นสว่าง และข้อความเป็นสีดำ ตัวเลือกนี้มีประโยชน์มาก เช่น ในเวลากลางวันที่มีแสงแดดจัด เป็นต้น ผู้ใช้สามารถใช้ตัวเลือกนี้ได้ตลอดเวลา และไม่ได้รับผลกระทบจากแสงโดยรอบ

¹⁷ สำหรับแป้นพิมพ์ภาษาอาหรับ - ให้วาดอักขระเดียวกัน แต่ทำย้อนกลับ

¹⁸ สำหรับแป้นพิมพ์อาระบิก ให้วาดเครื่องหมายขีดกลางจากด้านขวาไปด้านซ้าย



◀◀ ข้อมูลที่เกี่ยวข้อง

- การเปิดการตั้งค่าในจอแสดงผลส่วนกลาง (น. 185)
- การเปิดและปิดใช้งานจอแสดงผลส่วนกลาง (น. 164)
- การทำความสะอาดจอแสดงผลส่วนกลาง (น. 747)

การปิดเสียงและการเปลี่ยนระดับเสียงของระบบบนจอแสดงผลส่วนกลาง ท่านสามารถเปลี่ยนแปลงหรือปิดระดับเสียงของระบบบนจอแสดงผลส่วนกลางได้

1. กด Settings ในมุมมองระดับบนสุดบนจอแสดงผลส่วนกลาง
2. กด Sound → System Volumes
3. ใน Touch Sounds ให้ลากตัวควบคุมเพื่อเปลี่ยนระดับเสียงปิดเสียงแสดงการสัมผัสหน้าจอ ลากตัวควบคุมไปยังระดับเสียงที่ต้องการ

ข้อมูลที่เกี่ยวข้อง

- ภาพรวมของจอแสดงผลส่วนกลาง (น. 156)
- การเปลี่ยนการตั้งค่าในจอแสดงผลส่วนกลาง (น. 187)
- การตั้งค่าเครื่องเสียง (น. 592)

การเปลี่ยนหน่วยของระบบ

การตั้งค่าหน่วยสามารถกำหนดได้ในเมนู Settings ของจอแสดงผลส่วนกลาง

1. กด Settings ในมุมมองระดับบนสุดบนจอแสดงผลส่วนกลาง
2. ไปต่อที่ System → System Languages and Units → Units of Measurement
3. เลือกมาตรฐานของหน่วยต่อไปนี้:
 - Metric - กิโลเมตร, ลิตร และองศาเซลเซียส
 - Imperial - ไมล์, แกลลอน และองศาเซลเซียส
 - US - ไมล์, แกลลอน และองศาฟาเรนไฮต์> หน่วยบนจอแสดงผลสำหรับคนขับและจอแสดงผลส่วนกลางจะเปลี่ยนไป

ข้อมูลที่เกี่ยวข้อง

- ภาพรวมของจอแสดงผลส่วนกลาง (น. 156)
- การเปิดการตั้งค่าในจอแสดงผลส่วนกลาง (น. 185)
- การเปลี่ยนการตั้งค่าในจอแสดงผลส่วนกลาง (น. 187)
- การเปลี่ยนภาษาของระบบ (น. 185)

การเปลี่ยนภาษาของระบบ

การตั้งค่าภาษาจะถูกกำหนดไว้ในเมนูจอแสดงผลส่วนกลาง Settings

i หมายเหตุ

การเปลี่ยนภาษาในจอแสดงผลส่วนกลางอาจหมายความว่าข้อมูลบางอย่างของเจ้าของรถจะไม่เป็นไปตามกฎหมายและข้อกำหนดท้องถิ่นหรือแห่งชาติ อย่าเปลี่ยนภาษาไปเป็นภาษาที่ยากต่อความเข้าใจเนื่องจากจะทำให้ท่านค้นหาทางกลับในโครงสร้างของหน้าจอดียาก

1. กด Settings ในมุมมองระดับบนสุดบนจอแสดงผลส่วนกลาง
2. ไปต่อที่ System → System Languages and Units
3. เลือก System Language ภาษาที่รองรับการควบคุมด้วยเสียงจะมีสัญลักษณ์การควบคุมด้วยเสียงอยู่
 - > ภาษาบนจอแสดงผลสำหรับคนขับและจอแสดงผลส่วนกลางจะเปลี่ยนไป

ข้อมูลที่เกี่ยวข้อง

- ภาพรวมของจอแสดงผลส่วนกลาง (น. 156)
- การเปิดการตั้งค่าในจอแสดงผลส่วนกลาง (น. 185)
- การเปลี่ยนการตั้งค่าในจอแสดงผลส่วนกลาง (น. 187)
- การเปลี่ยนหน่วยของระบบ (น. 184)

การเปิดการตั้งค่าในจอแสดงผลส่วนกลาง

Settings และข้อมูลสำหรับฟังก์ชันการทำงานหลายอย่างของรถสามารถจัดการได้ในจอแสดงผลส่วนกลาง

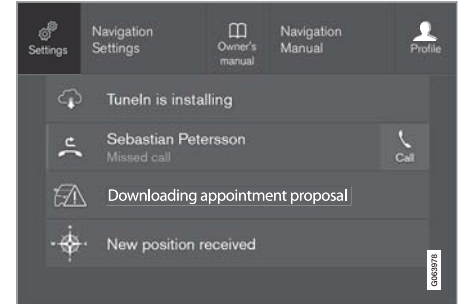

มุมมองระดับบนสุดพร้อมด้วยปุ่มสำหรับ Settings

1. เปิดมุมมองระดับบนสุดโดยการกดแท็บ หรือการลาก/ปัดนิ้วผ่านหน้าจอกจากด้านบนลงด้านล่าง
2. กด Settings เพื่อเปิดเมนูการตั้งค่า
3. กดหมวดใดหมวดหนึ่งที่แสดงขึ้น และไปยังหมวดย่อยและการตั้งค่าที่เกี่ยวข้องโดยการกดอีกครั้ง
4. กด Back เพื่อย้อนกลับไปที่เมนูการตั้งค่า
กด Close เพื่อปิดเมนูการตั้งค่า



◀◀ ข้อมูลที่เกี่ยวข้อง

- ภาพรวมของจอแสดงผลส่วนกลาง (น. 156)
- การเปลี่ยนการตั้งค่าในจอแสดงผลส่วนกลาง (น. 187)
- ประเภทของการตั้งค่าในจอแสดงผลส่วนกลาง (น. 188)
- ตารางแสดงการตั้งค่าในจอแสดงผลส่วนกลาง (น. 189)

เปิดการตั้งค่าตามเนื้อหาในจอแสดงผลส่วนกลาง

สามารถใช้การตั้งค่าตามเนื้อหาสำหรับแอปพื้นฐานส่วนใหญ่ของรถเพื่อให้ท่านสามารถเปลี่ยนการตั้งค่าในมุมมองระดับบนสุดในจอแสดงผลส่วนกลางได้โดยตรง

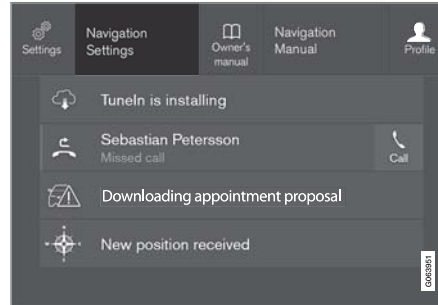

มุมมองระดับบนสุดพร้อมปุ่มสำหรับการตั้งค่าตามเนื้อหา แอปที่ติดตั้งอยู่ในรถตั้งแต่เริ่มต้น เช่น FM radio และ USB เป็นส่วนหนึ่งของ Sensus และเป็นส่วนหนึ่งของฟังก์ชันที่รวมอยู่ในรถ การตั้งค่าสำหรับแอปเหล่านี้สามารถเปลี่ยนแปลงได้โดยตรงในมุมมองระดับบนสุดบนจอแสดงผลส่วนกลาง

เมื่อมีการตั้งค่าตามเนื้อหาให้บริการ:

1. ลากมุมมองระดับบนสุดลงมาเมื่อแอปอยู่ในโหมดขยาย, เช่น Navigation
2. กดปุ่ม Navigation Settings
3. เปลี่ยนแปลงการตั้งค่าตามต้องการ แล้วยืนยันการเลือก

กด Close หรือปุ่ม Home (หน้าหลัก) ได้จอแสดงผลส่วนกลางเพื่อปิดมุมมองการตั้งค่า

แอปพื้นฐานของรถส่วนใหญ่จะมีตัวเลือกการตั้งค่าตามเนื้อหา แต่ไม่ทุกแอป

แอปของบริษัทภายนอก

แอปของบริษัทภายนอกจะไม่รวมอยู่ในรถตั้งแต่เริ่มต้น แต่เป็นแอปที่ท่านสามารถดาวน์โหลดได้ เช่น Volvo ID ในกรณีนี้ การตั้งค่าจะต้องทำภายในแอปเสมอ ไม่สามารถทำได้จากมุมมองระดับบนสุด

ข้อมูลที่เกี่ยวข้อง

- การเปิดการตั้งค่าในจอแสดงผลส่วนกลาง (น. 185)
- ภาพรวมของจอแสดงผลส่วนกลาง (น. 156)
- การรีเซ็ตการตั้งค่าในจอแสดงผลส่วนกลาง (น. 188)
- การดาวน์โหลดแอป (น. 594)

การเปลี่ยนการตั้งค่าในจอแสดงผลส่วนกลาง
ท่านสามารถเปลี่ยน Settings และข้อมูลสำหรับ
ฟังก์ชันการทำงานหลายอย่างของรถได้โดยผ่าน
ทางจอแสดงผลส่วนกลาง

1. เปิดมุมมองระดับบนสุดโดยการกดแท็บ หรือการ
ลาก/ปัดนิ้วผ่านหน้าจอกจากด้านบนลงด้านล่าง
2. กด Settings เพื่อเปิดเมนูการตั้งค่า
3. กดที่หมวดและหมวดย่อยหมวดใดหมวดหนึ่งเพื่อ
นำทางไปยังการตั้งค่าที่ต้องการ
4. เปลี่ยนการตั้งค่าอย่างใดอย่างหนึ่งหรือหลายอย่าง
การตั้งค่าประเภทต่างๆ สามารถเปลี่ยนได้ด้วยวิธี
ต่างๆ กัน
 - > การเปลี่ยนแปลงจะได้รับการบันทึกไว้ในทันที

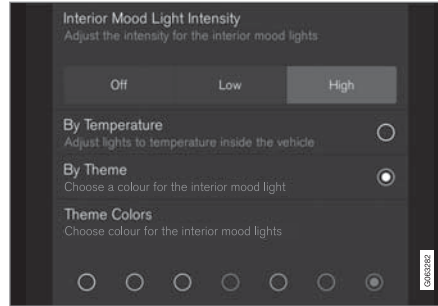

หมวดย่อยในเมนูการตั้งค่าพร้อมด้วยการตั้งค่าชนิดต่างๆ (ใน
ที่นี้คือ ปุ่มแบบเลือกได้หลายรายการและปุ่มแบบเลือกอย่าง
ใดอย่างหนึ่ง)

ข้อมูลที่เกี่ยวข้อง

- ภาพรวมของจอแสดงผลส่วนกลาง (น. 156)
- การรีเซ็ตการตั้งค่าในจอแสดงผลส่วนกลาง
(น. 188)
- ประเภทของการตั้งค่าในจอแสดงผลส่วนกลาง
(น. 188)
- ตารางแสดงการตั้งค่าในจอแสดงผลส่วนกลาง
(น. 189)

การรีเซ็ตข้อมูลผู้ใช้สำหรับการเปลี่ยนเจ้าของ
เมื่อเปลี่ยนเจ้าของ ควรตั้งค่าข้อมูลของผู้ใช้และ
การตั้งค่าของระบบให้กลับไปเป็นการตั้งค่าจาก
โรงงาน

การตั้งค่าต่างๆ ในรถสามารถรีเซ็ตได้หลายระดับ คือนค่า
ข้อมูลของผู้ใช้และการตั้งค่าระบบกลับไปเป็นการตั้งค่า
ดั้งเดิมจากโรงงานเมื่อเปลี่ยนเจ้าของ ในกรณีที่มีการ
เปลี่ยนเจ้าของรถ สิ่งที่สำคัญก็คือจะต้องเปลี่ยนเจ้าของ
บริการ Volvo On Call* ด้วย

ข้อมูลที่เกี่ยวข้อง

- การรีเซ็ตการตั้งค่าในจอแสดงผลส่วนกลาง
(น. 188)

จอแสดงผลและการควบคุมด้วยเสียง

การรีเซ็ตการตั้งค่าในจอแสดงผลส่วนกลาง
ท่านสามารถรีเซ็ตค่าเริ่มต้นสำหรับการตั้งค่าทั้งหมดที่ระบุไว้ในเมนูการตั้งค่าในจอแสดงผลส่วนกลางได้

การรีเซ็ตมีสองชนิด

การรีเซ็ตการตั้งค่าในเมนูการตั้งค่ามี 2 ชนิด:

- Factory reset - ลบข้อมูลและไฟล์ทั้งหมด และรีเซ็ตการตั้งค่าทั้งหมดกลับไปเป็นค่าเริ่มต้น
- Reset Personal Settings - ลบข้อมูลส่วนบุคคล และรีเซ็ตการตั้งค่าส่วนบุคคลกลับไปเป็นค่าเริ่มต้น

การรีเซ็ตการตั้งค่า

ปฏิบัติตามคำแนะนำเหล่านี้เพื่อรีเซ็ตการตั้งค่าของท่าน

i หมายเหตุ
Factory reset สามารถทำได้เมื่อรถจอดอยู่กับที่เท่านั้น

1. กด Settings ในมุมมองระดับบนสุดบนจอแสดงผลส่วนกลาง
2. ไปต่อที่ System → Factory reset

3. เลือกชนิดการรีเซ็ตที่ต้องการ
> หน้าต่างแบบผุดขึ้นจะแสดงขึ้น

4. กดปุ่ม OK เพื่อยืนยันการรีเซ็ต
สำหรับ Reset Personal Settings จะต้องยืนยันการรีเซ็ตโดยการกด Reset for the active profile หรือ Reset for all profiles
> การตั้งค่าที่เลือกไว้จะถูกรีเซ็ต

ข้อมูลที่เกี่ยวข้อง

- ภาพรวมของจอแสดงผลส่วนกลาง (น. 156)
- การเปิดการตั้งค่าในจอแสดงผลส่วนกลาง (น. 185)
- การเปลี่ยนการตั้งค่าในจอแสดงผลส่วนกลาง (น. 187)
- ตารางแสดงการตั้งค่าในจอแสดงผลส่วนกลาง (น. 189)

ประเภทของการตั้งค่าในจอแสดงผลส่วนกลาง
การตั้งค่าประเภทต่างๆ สามารถเปลี่ยนได้ด้วยวิธีต่างๆ กัน โปรดดูที่ตารางสำหรับคำอธิบายการตั้งค่าประเภทต่างๆ

ประเภทของการตั้งค่า

ชนิดการตั้งค่า	คำอธิบาย
ฟังก์ชัน กระตุ้นการทำงาน	เริ่มการทำงานของแอป หรือเริ่มมุมมองแยกต่างหากสำหรับการตั้งค่าขั้นสูงเพิ่มเติม โดยการกดบนข้อความ เช่น การเชื่อมต่อชุดอุปกรณ์เข้ากับ Bluetooth® เป็นต้น
ปุ่มวิทยุ	เลือกการตั้งค่าจากตัวเลือกหลายตัวโดยการกดปุ่มวิทยุที่ต้องการ เช่น การเลือกภาษาของระบบ เป็นต้น
ปุ่มแบบหลาย ตัวเลือก	เลือกระดับสำหรับบางอย่างโดยการกดส่วนที่ต้องการของปุ่ม เช่น การเลือกระดับความไวสำหรับ City Safety เป็นต้น

ชนิดการตั้งค่า	คำอธิบาย
กล่องกาเครื่องหมาย	สั่งงาน/ยกเลิกการทำงานของฟังก์ชันโดยการกดบนกล่องกาเครื่องหมายเพื่อเลือก/ยกเลิกการเลือกกล่องนั้น เช่น การเลือกการเริ่มทำงานโดยอัตโนมัติของการทำความร้อนที่นั่ง เป็นต้น
ตัวเลื่อน	เลือกระดับสำหรับบางอย่างภายในช่วงที่กำหนด โดยการกดแล้วลากตัวเลื่อน เช่น การเลือกระดับเสียง เป็นต้น
การแสดงผลข้อมูล	ไม่มีการตั้งค่าใดๆ แต่จะแสดงข้อมูลบางอย่าง เช่น หมายเลขตัวถังรถ เป็นต้น

ข้อมูลที่เกี่ยวข้อง

- ภาพรวมของจอแสดงผลส่วนกลาง (น. 156)

ตารางแสดงการตั้งค่าในจอแสดงผลส่วนกลางเมนูการตั้งค่าบนจอแสดงผลส่วนกลางมีหมวดหลักและหมวดย่อยจำนวนหนึ่ง ซึ่งมีการตั้งค่าและข้อมูลสำหรับฟังก์ชันการทำงานต่างๆ ของรถรวมอยู่ที่นั่น

ประเภทหลักมีเจ็ดประเภท: My Car, Sound, Navigation, Media, Communication, Climate และ System

ในลักษณะเดียวกัน หมวดแต่ละหมวดจะมีหมวดย่อยและตัวเลือกการตั้งค่าต่างๆ ตารางด้านล่างนี้จะแสดงผลหมวดย่อยระดับแรก ตัวเลือกการตั้งค่าสำหรับฟังก์ชันหรือขอบเขตการทำงานจะอธิบายไว้โดยละเอียดในส่วนที่เกี่ยวข้องในคู่มือสำหรับเจ้าของรถ

การตั้งค่าบางอย่างเป็นการตั้งค่าส่วนตัว ซึ่งหมายความว่าสามารถบันทึกลงใน Driver Profiles ได้ การตั้งค่าอื่นๆ จะเป็นการตั้งค่าส่วนรวม ซึ่งหมายความว่าจะไม่เชื่อมโยงกับโปรไฟล์ของคนขับใดๆ

My Car

หมวดย่อย
Displays
IntelliSafe
Drive Preferences/Individual Drive Mode*
Lights and Lighting
Mirrors and Convenience
Locking
Parking Brake and Suspension
Wipers
เครื่องเสียง
หมวดย่อย
Tone
Balance
System Volumes



ระบบนำทาง

หมวดย่อย
Map
Route and Guidance
Traffic

สื่อข้อมูล

หมวดย่อย
AM/FM radio
DAB*
Gracenote®
TV*
Video

การติดต่อสื่อสาร

หมวดย่อย
Phone
Text Messages

หมวดย่อย

Android Auto*
Apple CarPlay*
Bluetooth Devices
Wi-Fi
Car Wi-Fi Hotspot
Car Modem Internet*
Volvo On Call*
Volvo Service Networks

สภาพอากาศ

หมวดหลัก Climate จะไม่มีหมวดย่อย

ระบบ

หมวดย่อย

Driver Profile
Date and Time
System Languages and Units
Privacy and data

หมวดย่อย

Keyboard Layouts
Voice Control*
Factory reset
System Information

ข้อมูลที่เกี่ยวข้อง

- ภาพรวมของจอแสดงผลส่วนกลาง (น. 156)
- การเปลี่ยนการตั้งค่าในจอแสดงผลส่วนกลาง (น. 187)
- การรีเซ็ตการตั้งค่าในจอแสดงผลส่วนกลาง (น. 188)

โปรไฟล์ของคนขับ

การตั้งค่าจำนวนมากในรถจะสามารถปรับตามความต้องการของคนขับแต่ละคน และบันทึกไว้ในโปรไฟล์ของคนขับหนึ่งโปรไฟล์หรือหลายโปรไฟล์ได้

การตั้งค่าส่วนบุคคลจะถูกบันทึกโดยอัตโนมัติในโปรไฟล์ของคนขับที่ทำงานอยู่ ท่านสามารถเชื่อมโยงกุญแจแต่ละดอกเข้ากับโปรไฟล์ของคนขับโปรไฟล์ใดโปรไฟล์หนึ่งได้ เมื่อใช้กุญแจที่เชื่อมโยงแล้ว รถจะได้รับการปรับเปลี่ยนตามการตั้งค่าของโปรไฟล์ของคนขับที่เชื่อมโยงอยู่กับกุญแจดอกนั้น

การตั้งค่าที่สามารถบันทึกลงในโปรไฟล์ของคนขับได้คือการตั้งค่าใดบ้าง

การตั้งค่าในรถยนต์ที่กำหนดไว้อาจเป็นได้ทั้งการตั้งค่าส่วนบุคคลหรือไม่ก็การตั้งค่าสากล เฉพาะการตั้งค่าส่วนตัวเท่านั้นที่จะถูกบันทึกลงในโปรไฟล์ของคนขับ

ส่วนหนึ่งของการตั้งค่าที่สามารถบันทึกลงในโปรไฟล์ของคนขับได้ ได้แก่ หน้าจอ, กระจกมองข้าง, ที่นั่งด้านหน้า, ระบบนำทาง*, ระบบเครื่องเสียงและสื่อข้อมูล, ภาษา และการควบคุมด้วยเสียง

การตั้งค่าบางอย่าง (ซึ่งเรียกว่า การตั้งค่าส่วนรวม) สามารถเปลี่ยนแปลงได้ แต่จะไม่มีการบันทึกไว้ในโปร

ไฟล์ของคนขับ การเปลี่ยนแปลงการตั้งค่าส่วนรวมจะส่งผลต่อโปรไฟล์ทั้งหมด

การตั้งค่าส่วนรวม

การตั้งค่าส่วนรวมและพารามิเตอร์จะไม่เปลี่ยนแปลงเมื่อเปลี่ยนระหว่างโปรไฟล์ของคนขับโปรไฟล์ต่างๆ การตั้งค่าเหล่านี้จะยังคงเหมือนเดิมอยู่ ไม่ว่าโปรไฟล์ของคนขับโปรไฟล์ใดจะทำงานอยู่ก็ตาม

ตัวอย่างของการตั้งค่าส่วนรวม เช่น การตั้งค่าการจัดรูปแบบของแป้นพิมพ์ เป็นต้น ถ้าโปรไฟล์ของคนขับ X เพิ่มภาษาเพิ่มเติมลงในแป้นพิมพ์ ภาษานี้จะยังคงมีให้เลือกใช้อยู่ถึงแม้ว่าจะเปลี่ยนไปใช้โปรไฟล์ของคนขับ Y ก็ตาม การตั้งค่าการจัดรูปแบบของแป้นพิมพ์จะไม่ถูกบันทึกลงในโปรไฟล์ของคนขับโปรไฟล์ใดโปรไฟล์หนึ่ง - การตั้งค่าเป็นแบบส่วนรวม

การตั้งค่าส่วนตัว

ถ้ามีการใช้โปรไฟล์ของคนขับ X ในการตั้งค่า เช่น ความสว่างของจอแสดงผลส่วนกลาง โปรไฟล์ของคนขับ Y จะไม่ได้รับผลกระทบจากการตั้งค่านี การตั้งค่านีได้ถูกบันทึกไว้ในโปรไฟล์ของคนขับ X - การตั้งค่าความสว่างเป็นการตั้งค่าส่วนตัว

ข้อมูลที่เกี่ยวข้อง

- การเลือกโปรไฟล์ของคนขับ (น. 192)
- การเปลี่ยนชื่อโปรไฟล์ของคนขับ (น. 193)
- การรีเซ็ตการตั้งค่าในโปรไฟล์ของคนขับ (น. 193)
- เชื่อมโยงกุญแจรีโมตคอนโทรลเข้ากับโปรไฟล์ของคนขับ (น. 193)
- ตารางแสดงการตั้งค่าในจอแสดงผลส่วนกลาง (น. 189)

การเลือกโปรไฟล์ของคนขับ

เมื่อจอแสดงผลส่วนกลางเริ่มทำงานแล้ว โปรไฟล์ของคนขับที่เลือกไว้จะแสดงขึ้นที่ด้านบนของหน้าจอ โปรไฟล์ของคนขับที่ใช้งานเป็นโปรไฟล์ล่าสุดจะทำงานเมื่อปลดล๊อครถในครั้งถัดไป ท่านสามารถเปลี่ยนไปใช้โปรไฟล์ของคนขับโปรไฟล์อื่นได้หลังจากที่ปลดล๊อครถแล้ว อย่างไรก็ตาม ถ้าได้เชื่อมโยงกุญแจรีโมตคอนโทรลเข้ากับโปรไฟล์ของคนขับโปรไฟล์ใดโปรไฟล์หนึ่งแล้ว ระบบจะเลือกใช้โปรไฟล์ของคนขับโปรไฟล์นั้นเมื่อสตาร์ทรถ การเปลี่ยนไปเป็นโปรไฟล์ของคนขับโปรไฟล์อื่นสามารถทำได้สองวิธี

ตัวเลือก 1:

- 1.แตะที่ชื่อโปรไฟล์ของคนขับที่แสดงขึ้นที่ด้านบนของจอแสดงผลส่วนกลางเมื่อจอแสดงผลเริ่มการทำงานแล้ว
 - > รายการของโปรไฟล์ของคนขับที่สามารถเลือกได้จะแสดงขึ้น
- 2.เลือกโปรไฟล์ของคนขับต้องการ

3. กดปุ่ม Confirm

- > โปรไฟล์ของคนขับนั้นจะถูกเลือก และระบบจะโหลดการตั้งค่าสำหรับโปรไฟล์ของคนขับโปรไฟล์ใหม่

ตัวเลือก 2:

1. ลากมุมมองระดับบนสุดบนจอแสดงผลส่วนกลางลงมา
2. กดปุ่ม Profile
 - > รายการเดียวกันกับที่แสดงขึ้นในวิธีที่ 1 จะแสดงขึ้น
3. เลือกโปรไฟล์ของคนขับต้องการ
4. กดปุ่ม Confirm
 - > โปรไฟล์ของคนขับนั้นจะถูกเลือก และระบบจะโหลดการตั้งค่าสำหรับโปรไฟล์ของคนขับโปรไฟล์ใหม่

ข้อมูลที่เกี่ยวข้อง

- โปรไฟล์ของคนขับ (น. 191)
- การไปยังส่วนต่างๆ ในมุมมองของจอแสดงผลส่วนกลาง (น. 165)
- การเปลี่ยนชื่อโปรไฟล์ของคนขับ (น. 193)

- เชื่อมโยงกุญแจรีโมตคอนโทรลเข้ากับโปรไฟล์ของคนขับ (น. 193)

การเปลี่ยนชื่อโปรไฟล์ของคนขับ

ท่านสามารถเปลี่ยนชื่อของโปรไฟล์ของคนขับโปรไฟล์ต่างๆ ที่ใช้ในรถได้

1. กด Settings ในมุมมองระดับบนสุดบนจอแสดงผลส่วนกลาง
2. กด System → Driver Profiles
3. เลือก Edit Profile
 - > เมนูจะแสดงขึ้น ที่ซึ่งสามารถแก้ไขโปรไฟล์ได้
4. แตะในช่อง Profile Name
 - > แป้นพิมพ์จะแสดงขึ้น และสามารถเปลี่ยนชื่อได้ แตะที่  เพื่อปิดแป้นพิมพ์
5. บันทึกการเปลี่ยนชื่อโดยการกด Back หรือ Close
 - > ชื่อจะเปลี่ยนไปแล้วในทันที

i หมายเหตุ
ชื่อโปรไฟล์จะต้องไม่เริ่มต้นด้วยการเว้นวรรค ไม่นับนั้นแล้ว จะไม่สามารถบันทึกชื่อโปรไฟล์ได้

ข้อมูลที่เกี่ยวข้อง

- การเลือกโปรไฟล์ของคนขับ (น. 192)
- แป้นพิมพ์บนจอแสดงผลส่วนกลาง (น. 176)

การรีเซ็ตการตั้งค่าในโปรไฟล์ของคนขับ

การตั้งค่าที่ได้บันทึกลงในโปรไฟล์ของคนขับอย่างน้อยหนึ่งโปรไฟล์แล้วจะสามารถรีเซ็ตได้เมื่อรถจอดอยู่กับที่

i หมายเหตุ
Factory reset สามารถทำได้เมื่อรถจอดอยู่กับที่เท่านั้น

1. กด Settings ในมุมมองระดับบนสุด
2. กด System → Factory reset → Reset Personal Settings
3. เลือกตัวเลือกใดตัวเลือกหนึ่งจาก Reset for the active profile, Reset for all profiles หรือ Cancel

ข้อมูลที่เกี่ยวข้อง

- โปรไฟล์ของคนขับ (น. 191)
- การรีเซ็ตการตั้งค่าในจอแสดงผลส่วนกลาง (น. 188)

เชื่อมโยงกุญแจรีโมตคอนโทรลเข้ากับโปรไฟล์ของคนขับ

ท่านสามารถเชื่อมโยงกุญแจของท่านเข้ากับโปรไฟล์ของคนขับได้ จากนั้นทุกครั้งที่มีการใช้รถด้วยกุญแจรีโมตคอนโทรลคอกนั้น โปรไฟล์ของคนขับรวมทั้งการตั้งค่าต่างๆ จะถูกเลือกโดยอัตโนมัติ

เมื่อใช้งานกุญแจรีโมตคอนโทรลในครั้งแรก จะยังไม่มีการเชื่อมโยงกุญแจกับโปรไฟล์คนขับ เมื่อสตาร์ทรถโปรไฟล์ Guest จะได้รับการสั่งงานโดยอัตโนมัติ

ท่านสามารถเลือกโปรไฟล์ของคนขับในแบบแมนนวลโดยไม่ต้องเชื่อมโยงกับกุญแจได้ เมื่อปลดล็อครถ โปรไฟล์ของคนขับโปรไฟล์ที่ล่าสุดจะทำงาน เมื่อได้เชื่อมโยงกุญแจเข้ากับโปรไฟล์ของคนขับไว้แล้ว จะไม่จำเป็นต้องเลือกโปรไฟล์ของคนขับเมื่อใช้กุญแจคอกนั้น

การเชื่อมโยงกุญแจรีโมตคอนโทรลเข้ากับโปรไฟล์ของคนขับ

ขั้นแรก ให้เลือกโปรไฟล์ที่จะเชื่อมโยงเข้ากับกุญแจ ถ้ายังไม่ได้เปิดโปรไฟล์ที่จะเชื่อมโยงไว้ โปรไฟล์ที่เปิดไว้แล้วจะสามารถเชื่อมโยงเข้ากับกุญแจได้ในทันที

1. กด Settings ในมุมมองระดับบนสุดบนจอแสดงผลส่วนกลาง



2. กด System → Driver Profiles
3. เลือกโปรไฟล์ที่ต้องการ จอแสดงผลกลับไปเมนูมองหน้าหลัก ไม่สามารถเชื่อมต่อโปรไฟล์ Guest เข้ากับกุญแจได้
4. ลากมุมมองระดับบนสุดลงมาอีกครั้ง แล้วแตะที่ Settings → System → Driver Profiles → Edit Profile

5. เลือก Connect key เพื่อเชื่อมโยงโปรไฟล์เข้ากับกุญแจ ท่านไม่สามารถเชื่อมโยงโปรไฟล์ของคนขับเข้ากับกุญแจดอกอื่นๆ ได้ นอกเหนือจากกุญแจดอกที่กำลังให้อยู่ในรถ หากมีกุญแจหลายดอกในรถข้อความ More than one key is found, put the key you want to connect on backup reader จะแสดงขึ้น



ตำแหน่งของตัวอ่านข้อมูลสำรองในช่องเก็บของ

- > เมื่อข้อความ Profile connected to key แสดงขึ้น จะมีการเชื่อมโยงกุญแจกับโปรไฟล์ของคนขับ

6. กดปุ่ม OK
 - > ได้เชื่อมโยงกุญแจดอกนี้เข้ากับโปรไฟล์ของคนขับแล้วในขณะนี้ และจะยังคงเชื่อมต่ออยู่จนกว่าจะยกเลิกการเลือกในช่อง Connect key

ข้อมูลที่เกี่ยวข้อง

- โปรไฟล์ของคนขับ (น. 191)
- การเปลี่ยนชื่อโปรไฟล์ของคนขับ (น. 193)
- กุญแจรีโมตคอนโทรล (น. 299)

ข้อความบนจอแสดงผลส่วนกลาง

จอแสดงผลส่วนกลางสามารถแสดงข้อความต่างๆ เพื่อแจ้งหรือเพื่อช่วยเหลือคนขับในสถานการณ์ต่างๆ ได้

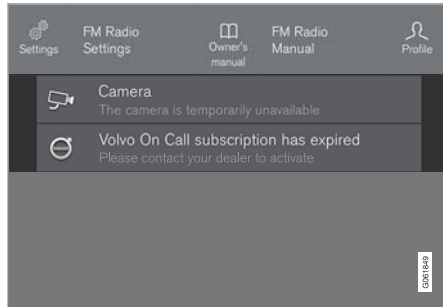

ข้อความในมุมมองระดับบนสุดของจอแสดงผลส่วนกลาง
จอแสดงผลส่วนกลางแสดงข้อความที่มีลำดับความ
สำคัญต่ำกว่าสำหรับคนขับ

ข้อความส่วนใหญ่จะแสดงขึ้นเหนือแถบสถานะของจอ
แสดงผลส่วนกลาง หลังจากผ่านไประยะหนึ่ง หรือเมื่อได้
มีการดำเนินการที่จำเป็นที่เกี่ยวข้องกับข้อความแล้ว
ข้อความจะหายไปจากแถบสถานะ ถ้าข้อความจำเป็น
ต้องถูกบันทึกไว้ ข้อความจะถูกวางไว้ในมุมมองระดับ
บนสุดบนจอแสดงผลส่วนกลาง

ส่วนประกอบของข้อความอาจแตกต่างกันออกไป โดย
อาจแสดงร่วมกับภาพกราฟิก, สัญลักษณ์ หรือปุ่ม
สำหรับการสั่งงาน/ยกเลิกการทำงานของฟังก์ชันที่เชื่อมโยง
กับข้อความนั้นๆ

ข้อความแบบผุดขึ้น

ในบางกรณี ข้อความจะแสดงขึ้นในรูปแบบของหน้าต่าง
แบบผุดขึ้น ข้อความแบบผุดขึ้นนี้จะมีลำดับความสำคัญ
สูงกว่าข้อความที่แสดงในแถบสถานะ และจำเป็นต้อง
ต้องยืนยันการรับทราบ/ดำเนินการ ข้อความจึงจะหายไป
ข้อความที่จำเป็นต้องบันทึกไว้จะถูกวางไว้ในมุมมอง
ระดับบนสุดบนจอแสดงผลส่วนกลาง

ข้อมูลที่เกี่ยวข้อง

- การจัดการข้อความบนจอแสดงผลส่วนกลาง (น. 195)
- การทำงานกับข้อความที่บันทึกจากจอแสดงผลส่วนกลาง (น. 196)
- ข้อความบนจอแสดงผลสำหรับคนขับ (น. 151)

การจัดการข้อความบนจอแสดงผลส่วนกลาง
ข้อความในจอแสดงผลส่วนกลางจะถูกจัดการใน
มุมมองจอแสดงผลส่วนกลาง

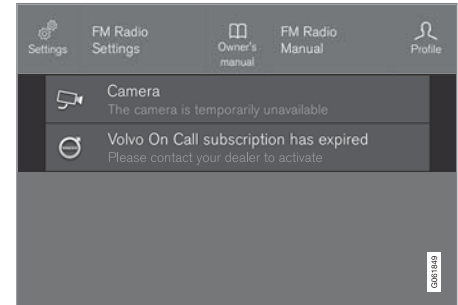

ข้อความในมุมมองระดับบนสุดของจอแสดงผลส่วนกลาง

ข้อความบางข้อความในจอแสดงผลส่วนกลางจะมีปุ่ม
อยู่หนึ่งปุ่ม (หรือหลายปุ่มในข้อความแบบผุดขึ้น) เช่น
เพื่อสั่งงาน/ยกเลิกการทำงานของฟังก์ชันที่เกี่ยวข้องกับ
ข้อความ เป็นต้น



จอแสดงผลและการควบคุมด้วยเสียง

การจัดการข้อความใหม่

สำหรับข้อความที่มีปุ่ม:

- กดปุ่มเพื่อทำการดำเนินการ หรือปล่อยให้ข้อความปิดลงโดยอัตโนมัติหลังจากผ่านไประยะหนึ่ง
 - > ข้อความจะหายไปจากแถบสถานะ

สำหรับข้อความที่ไม่มีปุ่ม:

- ปิดข้อความโดยการแตะที่ข้อความ หรือปล่อยให้ข้อความปิดลงโดยอัตโนมัติเมื่อเวลาผ่านไประยะหนึ่ง
 - > ข้อความจะหายไปจากแถบสถานะ

ถ้าข้อความจำเป็นต้องถูกบันทึกไว้ ข้อความจะถูกวางไว้ในมุมมองระดับบนสุดบนจอแสดงผลส่วนกลาง

ข้อมูลที่เกี่ยวข้อง

- ข้อความบนจอแสดงผลส่วนกลาง (น. 195)
- การทำงานกับข้อความที่บันทึกจากจอแสดงผลส่วนกลาง (น. 196)
- ข้อความบนจอแสดงผลสำหรับคนขับ (น. 151)

การทำงานกับข้อความที่บันทึกจากจอแสดงผลส่วนกลาง

ไม่ว่าข้อความจะถูกบันทึกจากจอแสดงผลสำหรับคนขับหรือจอแสดงผลส่วนกลางก็ตาม การจัดการข้อความจะทำบนจอแสดงผลส่วนกลาง

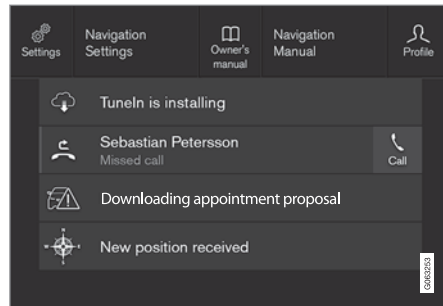

ข้อความที่บันทึกไว้และตัวเลือกต่างๆ ที่สามารถเลือกได้ในมุมมองระดับบนสุด

ข้อความที่แสดงขึ้นบนจอแสดงผลส่วนกลางและจำเป็นต้องบันทึกไว้ จะถูกวางไว้ในมุมมองระดับบนสุดของจอแสดงผลส่วนกลาง

การอ่านข้อความที่บันทึกไว้

1. เปิดมุมมองระดับบนสุดบนจอแสดงผลส่วนกลาง
 - > รายการของข้อความที่บันทึกไว้จะแสดงขึ้น ข้อความที่มีลูกศรชี้ด้านขวาจะสามารถขยายออกได้
2. แตะที่ข้อความเพื่อขยายออก/ย่อเล็กสุด
 - > ข้อมูลเพิ่มเติมเกี่ยวกับข้อความจะแสดงขึ้นในรายการ และรูปภาพทางด้านซ้ายในแอปจะแสดง ข้อมูลเกี่ยวกับข้อความในรูปแบบของภาพกราฟิก

การจัดการข้อความที่บันทึกไว้

ข้อความบางข้อความจะมีปุ่ม เช่น สำหรับการสั่งงาน/ยกเลิกการทำงานของฟังก์ชันที่เชื่อมโยงกับข้อความนั้นๆ

- กดปุ่มเพื่อดำเนินการ

ข้อความที่บันทึกไว้ในมุมมองระดับบนสุดจะถูกกลับไปโดยอัตโนมัติเมื่อปิดสวิตช์กุญแจไปที่ตำแหน่ง OFF

ข้อมูลที่เกี่ยวข้อง

- ข้อความบนจอแสดงผลส่วนกลาง (น. 195)
- การจัดการข้อความบนจอแสดงผลส่วนกลาง (น. 195)
- ข้อความบนจอแสดงผลสำหรับคนขับ (น. 151)

การจดจำเสียง¹⁹

คนขับสามารถใช้ระบบจดจำคำสั่งเสียงในการควบคุมฟังก์ชันการทำงานบางอย่างในเครื่องเล่นมีเดีย, โทรศัพท์ที่เชื่อมต่อผ่าน Bluetooth, ระบบควบคุมสภาพอากาศ และระบบนำทางของวอลโว่* ได้

การสั่งงานด้วยเสียงให้ความสะดวกสบายเพิ่มเติมและช่วยให้คนขับไม่เสียสมาธิดังนั้นเขาหรือเธอจะสามารถเพ่งความสนใจไปที่การขับขี่ ถนนและสภาพการจราจรได้

⚠ คำเตือน

ผู้ขับต้องรับผิดชอบทุกอย่างในขณะที่ขับรถเพื่อให้มีความปลอดภัยและปฏิบัติตามกฎจราจรอยู่เสมอ

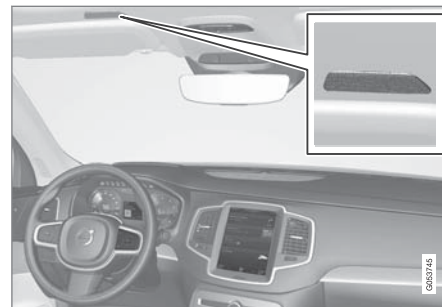

ไมโครโฟนของระบบควบคุมด้วยเสียง

ระบบสั่งงานด้วยเสียงสามารถทำได้ในรูปแบบของบทสนทนาโดยที่ผู้ใช้พูดคำสั่งและรับการโต้ตอบเป็นคำพูดจากระบบ ระบบรับรู้คำสั่งเสียงจะใช้ไมโครโฟนตัวเดียวกันกับอุปกรณ์ที่เชื่อมต่อผ่าน Bluetooth และการตอบกลับของระบบรับรู้คำสั่งเสียงจะส่งผ่านลำโพงของรถ ในบางกรณี จะมีข้อความแสดงขึ้นบนจอแสดงผลสำหรับคนขับด้วย การควบคุมฟังก์ชันเหล่านี้ทำได้โดยใช้แป้นกดทางด้านขวาของพวงมาลัย ส่วนการตั้งค่าจะทำได้ผ่านทางจอแสดงผลส่วนกลาง

¹⁹ ใช้กับบางตลาด

การอัปเดตระบบ

ระบบรับรู้คำสั่งเสียงจะมีการพัฒนาอย่างต่อเนื่อง ดาวนโหลดข้อมูลการอัปเดตจาก support.volvocars.com เพื่อให้การทำงานมีประสิทธิภาพที่ดีที่สุด

ข้อมูลที่เกี่ยวข้อง

- การใช้การรับรู้คำสั่งเสียง (น. 198)
- การควบคุมโทรศัพท์ด้วยระบบจดจำคำสั่งเสียง (น. 199)
- ระบบสั่งงานด้วยเสียงของวิทยุและสื่อ (น. 200)
- การควบคุมระบบควบคุมสภาพอากาศด้วยระบบจดจำคำสั่งเสียง (น. 254)
- การตั้งค่าสำหรับการรับรู้คำสั่งเสียง (น. 201)

การใช้การรับรู้คำสั่งเสียง²⁰



กดปุ่มบนพวงมาลัยสำหรับการรับรู้คำสั่งเสียง **๕** เพื่อเปิดใช้งานระบบ และเริ่มต้นการตอบโต้ด้วยคำสั่งเสียง

โปรดระลึกถึงสิ่งต่อไปนี้:

- หลังจากได้ยินเสียงสัญญาณ ให้พูดโดยใช้น้ำเสียงตามปกติด้วยความเร็วตามปกติ
- ห้ามพูดในขณะที่ระบบตอบกลับ (ระบบจะไม่เข้าใจคำสั่งที่ท่านพูดในระหว่างนี้)
- หลีกเลี่ยงไม่ให้มีเสียงรบกวนภายในห้องโดยสาร โดยการปิดประตู, กระจก และหลังคาพาโนรามา*

การยกเลิกการทำงานของ การรับรู้คำสั่งเสียงสามารถทำได้ดังต่อไปนี้:

- โดยการพูด "Cancel"
- โดยการกดปุ่มการรับรู้คำสั่งเสียงบนพวงมาลัยค้างไว้ **๕**

ในการทำให้การโต้ตอบรวดเร็วยิ่งขึ้นและข้ามการแจ้งของระบบ ให้กดปุ่มสำหรับการรับรู้คำสั่งเสียง **๕** บน

พวงมาลัย ในขณะที่เสียงของระบบกำลังพูดอยู่ แล้วพูดคำสั่งถัดไป

ตัวอย่างของการควบคุมด้วยการรับรู้คำสั่งเสียง

กด **๕**, พูด "Call [Forename] (ชื่อแรก) [Surname] (ชื่อสกุล) [number category] (หมวดหมายเลข)" - ต่อหมายเลขผู้ติดต่อที่เลือกไว้จากสมุดโทรศัพท์ ถ้าผู้ติดต่อมีหมายเลขโทรศัพท์หลายหมายเลข (เช่น ที่บ้าน โทรศัพท์มือถือ ที่ทำงาน) ต้องดูประเภทที่ถูกต้อง

กด **๕** แล้วพูดว่า "Call Robin (โรบิน) Smith (สมิท) Mobile (โทรศัพท์มือถือ)"

คำสั่ง/วลี

ท่านสามารถใช้คำสั่งต่อไปนี้ได้ตลอดเวลา:

- "Repeat" - พูดคำแนะนำล่าสุดในการโต้ตอบที่กำลังดำเนินอยู่ซ้ำอีกครั้ง
- "Cancel" - หยุดการโต้ตอบ
- "Help" - เริ่มการโต้ตอบเกี่ยวกับวิธีใช้ ระบบจะตอบด้วยคำสั่งที่สามารถใช้งานได้ ในสถานการณ์ในขณะนั้น, การแจ้ง หรือตัวอย่าง

²⁰ ใช้กับบางตลาด

คำสั่งสำหรับฟังก์ชันเฉพาะ เช่น โทรศัพท์และวิทยุจะอธิบายไว้ในส่วนเฉพาะ

ตัวเลข

คำสั่งตัวเลขจะระบุแตกต่างกันขึ้นอยู่กับฟังก์ชันที่จะควบคุม:

- ท่านต้องพูดหมายเลขโทรศัพท์และรหัสไปรษณีย์แยกกันที่ละหมายเลข เช่น ศูนย์ สาม หนึ่ง สอง สอง สี่ สี่ สาม (03122443)
- ท่านสามารถพูดหมายเลขบ้านแยกกันหรือเป็นกลุ่มได้ เช่น สอง สอง หรือยี่สิบสอง (22) สำหรับภาษาอังกฤษและภาษาดัตช์ ท่านสามารถพูดกลุ่มตัวเลขต่างๆ ได้เป็นลำดับ เช่น ยี่สิบสอง ยี่สิบสอง (22 22) สำหรับภาษาอังกฤษ ท่านสามารถใช้เลขเบิ้ลหรือเลขตองได้ เช่น เบิ้ลศูนย์ (00) หมายเลขสามารถป้อนได้ในช่วง 0-2300
- ท่านสามารถพูดความถี่ในรูปแบบเก้าสิบแปดจุดแปด (98.8) หนึ่งร้อยและสี่จุดสอง หรือร้อยสี่จุดสอง (104.2) ได้

ข้อมูลที่เกี่ยวข้อง

- การจดจำเสียง (น. 197)
- การควบคุมโทรศัพท์ด้วยระบบจดจำคำสั่งเสียง (น. 199)
- ระบบสั่งงานด้วยเสียงของวิทยุและสื่อ (น. 200)
- การควบคุมระบบควบคุมสภาพอากาศด้วยระบบจดจำคำสั่งเสียง (น. 254)
- การตั้งคำสั่งสำหรับการรับรู้คำสั่งเสียง (น. 201)

การควบคุมโทรศัพท์ด้วยระบบจดจำคำสั่งเสียง²¹

โทรศัพท์หาผู้ติดต่อ อ่านออกเสียงข้อความหรือเขียนข้อความสั้นๆ โดยใช้การเขียนตามคำพูดด้วยการสั่งงานด้วยเสียงไปยังโทรศัพท์ที่เชื่อมต่อ Bluetooth ไว้

ในการระบุผู้ติดต่อในสมุดโทรศัพท์ คำสั่งสำหรับการรับรู้คำสั่งเสียงจะต้องประกอบด้วยข้อมูลของผู้ติดต่อที่ป้อนไว้ในสมุดโทรศัพท์ ถ้าผู้ติดต่อรายหนึ่ง เช่น Robyn Smith (โรบิน สมิท) มีหมายเลขโทรศัพท์หลายหมายเลข ในกรณีนี้จะต้องระบุหมวดของหมายเลขด้วย เช่น Home (บ้าน) หรือ Mobile (โทรศัพท์มือถือ): "Call Robin (โรบิน) Smith (สมิท) Mobile (โทรศัพท์มือถือ)"

กด **๕** แล้วพูดคำสั่งใดคำสั่งหนึ่งต่อไปนี้:

- "Call [ผู้ติดต่อ]" - โทรหาผู้ติดต่อที่เลือกไว้จากสมุดโทรศัพท์
- "Call [หมายเลขโทรศัพท์]" - หมุนหมายเลขโทรศัพท์
- "Recent calls" - แสดงรายการโทรออก

²¹ ใช้กับบางตลาด



- "Read message" - อ่านข้อความแล้ว ถ้ามีข้อความหลายข้อความ - เลือกข้อความที่ต้องการให้อ่านออกเสียง
- "Message to [ผู้ติดต่อ]" ผู้ใช้จะถูกร้องขอให้พูดข้อความสั้นๆ จากนั้นข้อความนี้จะถูกพูดออกเสียงซ้ำและผู้ใช้สามารถเลือกที่จะส่ง ²² หรือแก้ไขข้อความได้ สำหรับการใช้งานฟังก์ชันนี้จะต้องเชื่อมต่อรถยนต์เข้ากับอินเทอร์เน็ต

ข้อมูลที่เกี่ยวข้อง

- การจดจำเสียง (น. 197)
- การใช้การรับรู้คำสั่งเสียง (น. 198)
- ระบบสั่งงานด้วยเสียงของวิทยุและสื่อ (น. 200)
- การควบคุมระบบควบคุมสภาพอากาศด้วยระบบจดจำคำสั่งเสียง (น. 254)
- การตั้งคำสั่งสำหรับการรับรู้คำสั่งเสียง (น. 201)
- รถที่มีการเชื่อมต่ออินเทอร์เน็ต* (น. 632)

ระบบสั่งงานด้วยเสียงของวิทยุและสื่อ²³ คำสั่งสำหรับระบบควบคุมอุปกรณ์เครื่องเล่นมีเดีย และวิทยุจะแสดงด้านล่าง

แต่ที่  แล้วพูดคำสั่งใดคำสั่งหนึ่งต่อไปนี้:

- "Media" - เริ่มการโต้ตอบสำหรับสื่อข้อมูลและวิทยุและแสดงตัวอย่างของคำสั่งต่างๆ
- "Play [ศิลปิน]" - เล่นเพลงจากศิลปินที่เลือก
- "Play [ชื่อเพลง]" - เล่นเพลงที่เลือกไว้
- "Play [ชื่อเพลง] จาก [อัลบั้ม]" - เล่นเพลงที่เลือกจากอัลบั้มที่เลือก
- "Play [ชื่อช่องสถานีโทรทัศน์]" - เริ่มช่องสถานีโทรทัศน์ที่เลือก*²⁴
- "Play [สถานีวิทยุ]" - เริ่มเล่นช่องสัญญาณวิทยุที่เลือก
- "Tune to [ความถี่]" - เริ่มต้นความถี่คลื่นวิทยุที่เลือกในช่องความถี่ปัจจุบัน ถ้าไม่มีแหล่งข้อมูลวิทยุทำงานอยู่ ระบบจะเริ่มใช้ช่วงความยาวคลื่น FM โดยอัตโนมัติ

- "Tune to [ความถี่] [ความยาวคลื่น]" - เริ่มต้นความถี่วิทยุที่เลือกในแถบความถี่ที่เลือก
- "Radio" - เริ่มเล่นวิทยุ FM
- "Radio FM" - เริ่มเล่นวิทยุ FM
- "Radio AM" - เริ่มเล่นวิทยุ AM
- "DAB" - เริ่มเล่นวิทยุ DAB*
- "TV" - เริ่มเล่นจากโทรทัศน์*²⁴
- "USB" - เริ่มเล่นจาก USB
- "iPod" - เริ่มเล่นจาก iPod
- "Bluetooth" - เริ่มเล่นจากแหล่งข้อมูลสื่อที่เชื่อมต่อผ่าน Bluetooth
- "Similar music" — เล่นเพลงที่คล้ายคลึงกับเพลงที่กำลังเล่นอยู่ในตอนนี้จากอุปกรณ์ USB

ข้อมูลที่เกี่ยวข้อง

- การจดจำเสียง (น. 197)
- การใช้การรับรู้คำสั่งเสียง (น. 198)

²² โทรศัพท์บางรุ่นเท่านั้นที่สามารถส่งข้อความจากรถได้ สำหรับโทรศัพท์ที่สามารถใช้ร่วมกันได้ โปรดดูที่ support.volvocars.com

²³ ใช้กับบางตลาด

²⁴ ใช้กับบางตลาด

- การควบคุมโทรศัพท์ด้วยระบบจดจำคำสั่งเสียง (น. 199)
- การควบคุมระบบควบคุมสภาพอากาศด้วยระบบจดจำคำสั่งเสียง (น. 254)
- การตั้งค่าสำหรับการรับรู้คำสั่งเสียง (น. 201)

การตั้งค่าสำหรับการรับรู้คำสั่งเสียง²⁵ การตั้งค่าสำหรับระบบสั่งงานด้วยเสียงจะถูกเลือกที่นี่

Settings → System → Voice Control

ท่านสามารถทำการตั้งค่าได้ในบริเวณเหล่านี้:

- Repeat Voice Command
- Gender
- Speech Rate

การตั้งค่าเครื่องเสียง

เลือกการตั้งค่าเครื่องเสียงใน:

Settings → Sound → System Volumes → Voice Control

การตั้งค่าภาษา

การจดจำเสียงไม่ได้มีสำหรับทุกภาษา ภาษาที่มีการจดจำเสียงจะมีไอคอนกำกับไว้ในรายการภาษา - ๕๔

การเปลี่ยนภาษายังมีผลต่อเมนู, ข้อความ และข้อความวิธีใช้ อีกด้วย

Settings → System → System Languages and Units → System Language

ข้อมูลที่เกี่ยวข้อง

- การจดจำเสียง (น. 197)
- การใช้การรับรู้คำสั่งเสียง (น. 198)
- การควบคุมโทรศัพท์ด้วยระบบจดจำคำสั่งเสียง (น. 199)
- การควบคุมระบบควบคุมสภาพอากาศด้วยระบบจดจำคำสั่งเสียง (น. 254)
- ระบบสั่งงานด้วยเสียงของวิทยุและสื่อ (น. 200)
- การตั้งค่าเครื่องเสียง (น. 592)
- การเปลี่ยนภาษาของระบบ (น. 185)

²⁵ ใช้กับบางตลาด

ไฟแสงสว่าง

ไฟแสงสว่าง

สวิตช์ไฟ

ตัวควบคุมไฟแสงสว่างต่างๆ จะใช้ในการควบคุมทั้งไฟภายในรถและไฟภายนอกรถ คันสวิตช์ด้านซ้ายใช้ในการสั่งงานและปรับไฟภายนอกรถ ใช้ปุ่มหมุนบนแผงคอนโซลหน้าปรับความสว่างภายในรถ

ไฟภายนอกรถ

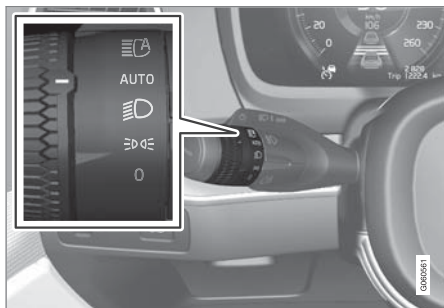

วงแหวนหมุนในคันสวิตช์ด้านซ้าย

เมื่อระบบไฟฟ้าของรถอยู่ในตำแหน่งสวิตช์กุญแจ II หรือเมื่อรถกำลังเคลื่อนที่อยู่ ตำแหน่งต่างๆ ของวงแหวนหมุนจะสั่งงานฟังก์ชันการทำงานต่อไปนี้

ตำแหน่ง	ความหมาย
0	ไฟสำหรับการขับขี่ในเวลากลางวัน ไฟกะพริบไฟหน้าสามารถใช้งานได้
☰☑☒	ไฟสำหรับการขับขี่ในเวลากลางวันและไฟแสดงตำแหน่ง ไฟแสดงตำแหน่งเมื่อจอดรอ ^A ไฟกะพริบไฟหน้าสามารถใช้งานได้
☰☑☒	ไฟต่ำและไฟแสดงตำแหน่ง ไฟสูงจะสามารถทำงานได้ ไฟกะพริบไฟหน้าสามารถใช้งานได้

ตำแหน่ง	ความหมาย
AUTO	ไฟขณะขับขี่ในเวลากลางวันและไฟแสดงตำแหน่งในเวลากลางวัน ไฟต่ำและไฟแสดงตำแหน่งเมื่อสภาพแสงในเวลากลางวันน้อยหรือในความมืดหรือเมื่อสั่งงานไฟตัดหมอกด้านหน้า* และ/หรือ ไฟตัดหมอกด้านหลัง ฟังก์ชันไฟสูงแบบแอดทีฟสามารถสั่งงานได้ จะสามารถสั่งงานไฟสูงได้เมื่อเปิดไฟต่ำไว้ ไฟกะพริบไฟหน้าสามารถใช้งานได้
☰☑☒	ไฟสูงแบบแอดทีฟทำงานปิดทำงาน

^A ถ้ารถจอดอยู่กับที่แต่เครื่องยนต์ทำงานอยู่ จะสามารถเลื่อนวงแหวนหมุนจากตำแหน่งอื่นไปที่ตำแหน่ง ☰☑☒ เพื่อเปิดเฉพาะไฟแสดงตำแหน่งเพียงอย่างเดียวได้

ขอแนะนำให้ใช้โหมด AUTO ในขณะขับรถ

คำเตือน

ระบบไฟแสงสว่างของรถจะไม่สามารถระบุได้ว่าแสงแดดอ่อนเกินไปหรือสว่างเพียงพอในบางสถานการณ์ เช่น เมื่อมีหมอกหรือฝนตก เป็นต้น

คนขับเป็นผู้ที่รับผิดชอบในการขับรถโดยใช้รูปแบบการส่องไฟที่เหมาะสมตามสภาพจราจร และเป็นไปตามกฎจราจรที่เกี่ยวข้องเสมอ

ปุ่มหมุนที่แผงคอนโซลหน้า

ปุ่มหมุน (ทางด้านซ้าย) สำหรับการปรับความสว่างภายในรถ

ข้อมูลที่เกี่ยวข้อง

- การปรับไฟทำได้โดยผ่านทางจอแสดงผลส่วนกลาง (น. 205)
- ไฟภายในรถ (น. 215)
- ไฟแสดงตำแหน่ง (น. 206)
- การใช้ไฟเลี้ยว (น. 210)
- การใช้ไฟสูง (น. 208)
- ไฟต่ำ (น. 207)
- ไฟตัดหมอกด้านหน้า/ไฟขณะเข้าโค้ง* (น. 211)
- ไฟตัดหมอกด้านหลัง (น. 212)
- ไฟขณะเข้าโค้งแบบแอดทีฟ* (น. 211)
- ไฟเบรก (น. 213)
- ไฟเบรกฉุกเฉิน (น. 214)
- ไฟกะพริบฉุกเฉิน (น. 214)

การปรับไฟทำได้โดยผ่านทางจอแสดงผลส่วนกลาง

ฟังก์ชันไฟหลายฟังก์ชันสามารถปรับและสั่งงานได้จากจอแสดงผลส่วนกลาง เช่น ไฟสูงแบบแอดทีฟ, ไฟส่องทางหลังดับเครื่อง และไฟแสงสว่างนำทางเข้ารถ เป็นต้น

1. กด Settings ในมุมมองระดับบนสุด
2. กด My Car → Lights and Lighting
3. เลือก Exterior Lights หรือ Interior Lighting

ข้อมูลที่เกี่ยวข้อง

- สวิตช์ไฟ (น. 204)
- ไฟสูงแบบแอดทีฟ (น. 209)
- การใช้ไฟส่องทางหลังดับเครื่อง (น. 215)
- ไฟส่องสว่างนำทางเข้ารถ (น. 215)
- การใช้ไฟเลี้ยว (น. 210)
- การเปิดการตั้งค่าในจอแสดงผลส่วนกลาง (น. 185)
- มุมมองฟังก์ชันการทำงานบนจอแสดงผลส่วนกลาง (น. 172)

ไฟแสงสว่าง

ไฟแสดงตำแหน่ง

ไฟแสดงตำแหน่งใช้เพื่อให้ผู้ใช้รถใช้ถนนรายอื่น ๆ สามารถมองเห็นรถของท่านเมื่อท่านหยุดรถหรือจอดรออยู่ได้ การเปิดไฟแสดงตำแหน่งทำได้โดยใช้วงแหวนหมุนบนคันสวิตช์ที่พวงมาลัย

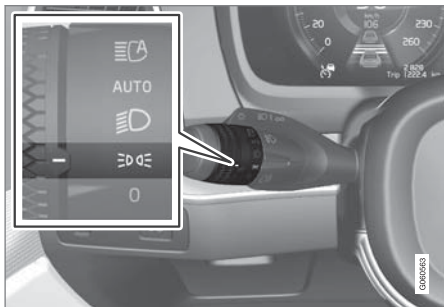

วงแหวนหมุนบนคันสวิตช์ที่พวงมาลัยในตำแหน่งไฟแสดงตำแหน่ง

หมุนวงแหวนหมุนไปที่ตำแหน่ง **D** - ไฟแสดงตำแหน่งจะติดสว่างขึ้น (ไฟส่องป้ายทะเบียนจะติดสว่างขึ้นในขณะเดียวกัน)

ถ้าระบบไฟฟ้าของรถอยู่ที่ตำแหน่งสวิตช์กุญแจ II หรือในระหว่างการขับขี่ ไฟสำหรับการขับขี่ในเวลากลางวันจะทำงานแทนที่จะเป็นไฟแสดงตำแหน่งด้านหน้า เมื่อวง

แหวนหมุนอยู่ในตำแหน่งนี้ ไฟแสดงตำแหน่งจะเปิดทำงาน ไม่ว่าจะระบบไฟฟ้าของรถจะอยู่ที่ตำแหน่งสวิตช์กุญแจตำแหน่งใดก็ตาม

ถ้ารถจอดอยู่กับที่แต่เครื่องยนต์ทำงานอยู่ จะสามารถเลื่อนวงแหวนหมุนจากตำแหน่งอื่นไปที่ตำแหน่งสำหรับไฟแสดงตำแหน่ง **D** เพื่อเปิดเฉพาะไฟแสดงตำแหน่งเพียงอย่างเดียวได้

เมื่อขับขี่เป็นเวลานานกว่า 30 วินาที ที่ความเร็วสูงสุด 10 กม./ชม. (ประมาณ 6 ไมล์ต่อชั่วโมง) หรือถ้าความเร็วเกิน 10 กม./ชม. (ประมาณ 6 ไมล์ต่อชั่วโมง) ไฟสำหรับการขับขี่ในเวลากลางวันจะติดสว่างขึ้น คนขับไม่ควรหมุนไปที่ตำแหน่งอื่นนอกเหนือจากตำแหน่ง **D**

ถ้าเปิดประตูท้ายในขณะที่ภายนอกมืด ไฟแสดงตำแหน่งด้านหลังจะติดสว่างขึ้น (ถ้าไม่ได้เปิดไฟไว้) เพื่อเตือนผู้ใช้รถใช้ถนนที่มาจากทางด้านหลัง การทำงานในลักษณะนี้จะเกิดขึ้นโดยไมขึ้นอยู่กับว่าวงแหวนหมุนจะอยู่ในตำแหน่งใด หรือระบบไฟฟ้าของรถจะอยู่ในตำแหน่งสวิตช์กุญแจตำแหน่งใดก็ตาม

ข้อมูลที่เกี่ยวข้อง

- สวิตช์ไฟ (น. 204)
- ตำแหน่งสวิตช์กุญแจ (น. 516)

ไฟสำหรับการขับขี่ในเวลากลางวัน

รถจะมีเซ็นเซอร์ที่ตรวจจับสภาพแสงในสภาพแวดล้อม ไฟสำหรับการขับขี่ในเวลากลางวันจะติดสว่างขึ้นเมื่อวงแหวนหมุนบนคันสวิตช์ที่พวงมาลัยอยู่ในตำแหน่ง 0 , DRL หรือ AUTO รวมทั้งเมื่อระบบไฟฟ้าของรถอยู่ในตำแหน่งสวิตช์กุญแจ II หรือเมื่อรถกำลังทำงานอยู่ในตำแหน่ง AUTO ไฟหน้าจะเปลี่ยนเป็นไฟต่ำโดยอัตโนมัติในเวลากลางวันที่มีแสงน้อยหรือในความมืด

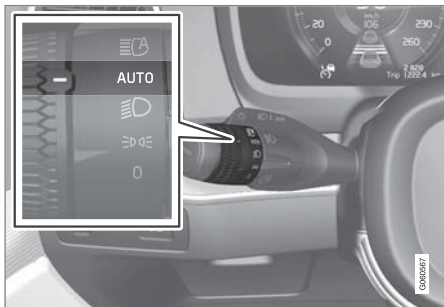

วงแหวนหมุนบนคันสวิตช์ในตำแหน่ง AUTO

ถ้าวงแหวนหมุนบนคันสวิตช์อยู่ในตำแหน่ง AUTO ไฟสำหรับการขับขี่ในเวลากลางวัน (DRL¹) จะติดสว่างขึ้น

เมื่อขับขี่รถในเวลากลางวัน รถจะเปลี่ยนจากการใช้ไฟสำหรับการขับขี่ในเวลากลางวันเป็นไฟต่ำเมื่อสภาพแสงในเวลากลางวันน้อยหรือในความมืด การเปลี่ยนไปใช้ไฟต่ำยังเกิดขึ้นเมื่อสั่งงานไฟตัดหมอกด้านหน้า* และ/หรือไฟตัดหมอกด้านหลังอีกด้วย

คำเตือน

ระบบนี้ทำให้ช่วยประหยัดพลังงานได้ ระบบจะไม่สามารถรู้ตัวเองในทุกสถานการณ์ว่าแสงแดดบนรถไม่แรงจ้าหรือไม่สว่างพอ เช่น ในสภาวะมีหมอกหรือฝนตก

ดังนั้นจึงถือเป็นความรับผิดชอบของคนขับที่จะขับรถโดยใช้รูปแบบไฟส่องสว่างให้ถูกต้องเหมาะสมกับสภาพการจราจร และเป็นไปตามกฎหมายที่เกี่ยวข้อง

ข้อมูลที่เกี่ยวข้อง

- สวิตช์ไฟ (น. 204)
- ตำแหน่งสวิตช์กุญแจ (น. 516)
- ไฟต่ำ (น. 207)

ไฟต่ำ

ในขณะที่ขับขี่โดยวงแหวนหมุนบนคันสวิตช์อยู่ในตำแหน่ง AUTO ไฟต่ำจะทำงานโดยอัตโนมัติเมื่อสภาพแสงในเวลากลางวันน้อยหรือในที่มืด, เมื่อระบบไฟฟ้าของรถอยู่ในตำแหน่งสวิตช์กุญแจ II หรือเมื่อรถทำงานอยู่

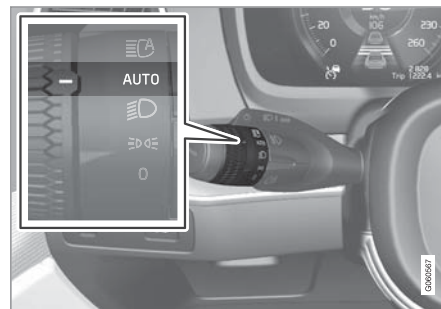

วงแหวนหมุนบนคันสวิตช์ในตำแหน่ง AUTO

เมื่อสวิตช์แบบวงแหวนหมุนของคันสวิตช์อยู่ในตำแหน่ง AUTO ไฟต่ำจะทำงานด้วยโดยอัตโนมัติเมื่อ:

¹ Daytime Running Lights

ไฟแสงสว่าง

- เปิดไฟตัดหมอกด้านหน้า*
- เปิดไฟตัดหมอกด้านหลัง
- เปิดไฟตัดหมอกด้านหน้าและด้านหลัง

ไฟต่ำจะติดสว่างขึ้นเสมอเมื่อวงแหวนหมุนบนคันสวิตช์ที่พวงมาลัยอยู่ในตำแหน่ง  , เมื่อระบบไฟฟ้าของรถอยู่ในตำแหน่งสวิตช์กุญแจ II หรือเมื่อรถกำลังทำงานอยู่

การตรวจจับอุโมงค์

รถจะตรวจจับเมื่อกำลังขับรถเข้าไปในอุโมงค์ และจะเปลี่ยนจากไฟสำหรับขับขึ้นในเวลากลางวันเป็นไฟต่ำ

พึงระลึกไว้ว่า วงแหวนหมุนบนคันสวิตช์ด้านซ้ายต้องอยู่ในโหมด AUTO เพื่อให้การตรวจจับอุโมงค์ทำงาน

ข้อมูลที่เกี่ยวข้อง

- สวิตช์ไฟ (น. 204)
- ตำแหน่งสวิตช์กุญแจ (น. 516)
- ไฟสำหรับการขับขึ้นในเวลากลางวัน (น. 207)

การใช้ไฟสูง

การสั่งงานไฟสูงสามารถทำได้โดยใช้คันสวิตช์ด้านซ้าย ไฟสูงเป็นไฟที่สว่างที่สุดของรถ และควรใช้เมื่อขับขึ้นในที่มืดเพื่อให้มีทัศนวิสัยดีขึ้น **ตราบดที่ไม่ทำผู้ใช้รถใช้ถนนรายอื่นตาพร่า**

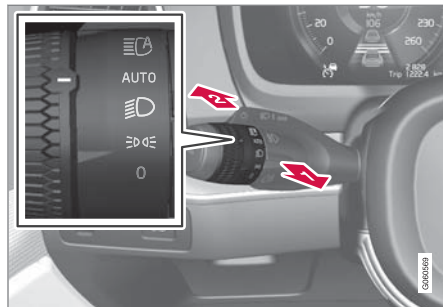

คันสวิตช์ที่พวงมาลัยแบบมีวงแหวนหมุน

ไฟกะพริบไฟสูง

➡ เลื่อนคันสวิตช์ไปทางด้านหลังเล็กน้อยไปยังตำแหน่งกะพริบไฟสูง ไฟสูงจะสว่างจนกระทั่งปล่อยก้านควบคุม

ไฟสูง

➡ ท่านสามารถเปิดไฟสูงได้เมื่อวงแหวนหมุนของคันสวิตช์ที่พวงมาลัยอยู่ในตำแหน่ง AUTO² หรือ  สั่งงานไฟสูงโดยการเลื่อนคันสวิตช์ไปด้านหน้า ยกเลิกการทำงานโดยการเลื่อนคันสวิตช์ไปทางด้านหลัง

เมื่อเปิดไฟสูง สัญลักษณ์  จะติดสว่างขึ้นในจอแสดงผลสำหรับคนขับ

ข้อมูลที่เกี่ยวข้อง

- สวิตช์ไฟ (น. 204)
- ไฟสูงแบบแอดคทีฟ (น. 209)

² เมื่อสั่งงานไฟต่ำ

ไฟสูงแบบแอดคทีฟ

ไฟสูงแบบแอดคทีฟเป็นฟังก์ชันที่ใช้เซ็นเซอร์แบบกล้องซึ่งอยู่ที่ขอบด้านบนของกระจกหน้า ในการตรวจจับลำแสงไฟหน้าของรถที่วิ่งสวนมา หรือไฟท้ายของรถที่อยู่ข้างหน้า จากนั้นจะเปลี่ยนการทำงานของไฟสูงเป็นไฟต่ำ

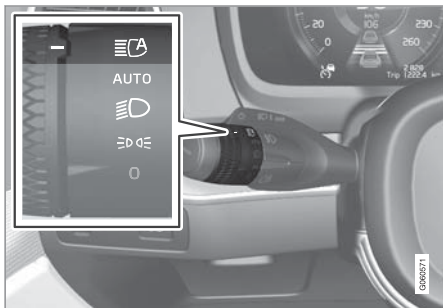

การสั่งงานไฟสูงแบบแอดคทีฟทำได้โดยหมุนวงแหวนหมุนบนคันสวิตช์ไปที่ตำแหน่ง **AUTO**

ฟังก์ชันนี้ยังพิจารณาไฟถนนด้วย ไฟสูงจะทำงานอีกครั้งเมื่อเซ็นเซอร์แบบกล้องตรวจไม่พบรถวิ่งสวนมาหรือรถที่อยู่ข้างหน้าอีกต่อไป

ฟังก์ชันจะเริ่มทำงานในระหว่างการขับขึ้นความมืดที่ความเร็วรถประมาณ 20 กม./ชม. (ประมาณ 12 ไมล์ต่อชั่วโมง) หรือสูงกว่า

ถ้ามีการยกเลิกการทำงานของไฟสูงแบบแอดคทีฟในขณะที่เปิดไฟสูงอยู่ ไฟจะเปลี่ยนเป็นไฟต่ำในทันที

เมื่อสั่งงานไฟสูงแบบแอดคทีฟ สัญลักษณ์  จะติดสว่างขึ้นเป็นสีขาวยาวคงที่บนจอแสดงผลสำหรับคนขับ

เมื่อไฟสูงทำงาน สัญลักษณ์จะติดสว่างเป็นสีน้ำเงิน **รถที่มีไฟหน้า LED^{3*}**

ถ้าไฟสูงแบบแอดคทีฟมีการทำงานแบบเปิด/ปิด⁴ ไฟหน้าจะกลับไปใช้ไฟสูงอีกครั้งในเวลาประมาณหนึ่งวินาทีหลังจากที่เซ็นเซอร์แบบกล้องตรวจไม่พบลำแสงไฟหน้าจากรถที่วิ่งสวนมา หรือไฟท้ายของรถที่อยู่ด้านหน้าอีกต่อไป

ไฟหน้าจะเปลี่ยนไปเป็นไฟสูงเต็มประสิทธิภาพเมื่อผ่านไปประมาณหนึ่งวินาทีหลังจากที่เซ็นเซอร์แบบกล้องตรวจไม่พบลำแสงไฟหน้าจากรถที่วิ่งสวนมา หรือไฟท้ายจากรถที่อยู่ด้านหน้าอีกต่อไป

ข้อจำกัดสำหรับไฟสูงแบบแอดคทีฟ

เซ็นเซอร์ของกล้องที่ฟังก์ชันนี้ใช้จะมีข้อจำกัดระดับหนึ่ง



ถ้าสัญลักษณ์นี้แสดงขึ้นบนจอแสดงผล

สำหรับคนขับร่วมกับข้อความ Active High Beam Temporarily unavailable

หมายความว่าต้องทำการเปลี่ยนระหว่างไฟสูงกับไฟต่ำในแบบแมนนวล วงแหวนหมุนบนคันสวิตช์ที่พวงมาลัยอาจยังอยู่ในตำแหน่ง **AUTO** ได้ สัญลักษณ์



จะดับลงเมื่อข้อความเหล่านี้แสดงขึ้น



รวมถึงในกรณีที่สัญลักษณ์นี้แสดงขึ้นร่วมกับข้อความ Windscreen sensor blocked, see Owner's manual ด้วย

ไฟสูงแบบแอดคทีฟอาจไม่สามารถทำงานได้ชั่วคราว เช่นในสภาพที่มีหมอกจัดหรือฝนตกหนัก เป็นต้น เมื่อไฟสูงแบบแอดคทีฟสามารถทำงานได้อีกครั้ง หรือเซ็นเซอร์กระจกหน้าไม่มีถูกบังอีกต่อไป ข้อความจะหายไปและสัญลักษณ์  จะติดสว่างขึ้น

³ ไฟ LED (Light Emitting Diode)

⁴ ขึ้นอยู่กับระดับอุปกรณ์ที่ติดตั้งอยู่ในรถ



คำเตือน

ไฟหน้าแบบแอดทีฟเป็นเครื่องมือช่วยในการใช้รูปแบบการส่องไฟที่ดีที่สุดเมื่อสภาพเงื่อนไขต่างๆ ใช้อำนวย

ในการสลับใช้ระหว่างไฟหน้าและไฟหรี่ในแบบแมนนวลตามสภาพการจราจรหรือสภาพอากาศ คนขับต้องทราบและมีสติตลอดเวลา

ข้อมูลที่เกี่ยวข้อง

- สวิตช์ไฟ (น. 204)
- การใช้ไฟสูง (น. 208)
- ข้อจำกัดของชุดกล้อง (น. 427)

การใช้ไฟเลี้ยว

การสั่งงานไฟเลี้ยวของรถสามารถทำได้โดยใช้คันสวิตช์ด้านซ้าย ไฟเลี้ยวจะกะพริบสามครั้งหรือกะพริบต่อเนื่อง โดยขึ้นอยู่กับว่าได้เลื่อนคันสวิตช์ขึ้นหรือลงมากน้อยเพียงใด



ไฟเลี้ยว

ไฟกะพริบสั้น ๆ

เลื่อนคันสวิตช์ขึ้นหรือลงไปยังตำแหน่งแรก แล้วปล่อย ไฟเลี้ยวจะพริบสามครั้ง ฟังก์ชันนี้สามารถสั่งงานยกเลิกการทำงานได้โดยใช้จอแสดงผลส่วนกลาง

หมายเหตุ

- ขั้นตอนการกะพริบไฟโดยอัตโนมัตินี้สามารถหยุดการทำงานได้โดยการเลื่อนคันสวิตช์ไปในทิศทางตรงข้ามในทันที
- ถ้าสัญลักษณ์สำหรับไฟเลี้ยวบนจอแสดงผลสำหรับคนขับกะพริบถี่กว่าปกติ โปรดดูข้อความบนจอแสดงผลสำหรับคนขับ

ไฟกะพริบต่อเนื่อง

เลื่อนคันสวิตช์ขึ้นหรือลงไปยังจุดตำแหน่ง

ก้านควบคุมจะยังคงอยู่ในตำแหน่งจนกว่าจะถูกดันกลับไปด้วยมือ หรือถูกดันกลับโดยอัตโนมัติจากการเคลื่อนไหวของพวงมาลัย

ข้อมูลที่เกี่ยวข้อง

- ไฟกะพริบฉุกเฉิน (น. 214)
- การปรับไฟทำได้โดยผ่านทางจอแสดงผลส่วนกลาง (น. 205)
- การเปลี่ยนหลอดไฟเลี้ยวด้านหลัง (น. 727)

ไฟขณะเข้าโค้งแบบแอดทีฟ*

ไฟขณะเข้าโค้งแบบแอดทีฟได้รับการออกแบบเพื่อให้แสงสว่างสูงสุดที่ทางโค้งและทางแยก รถที่มีไฟหน้า LED⁵* อาจมีไฟขณะเข้าโค้งแบบแอดทีฟ โดยขึ้นอยู่กับระดับของอุปกรณ์ที่ติดตั้งอยู่ในรถ

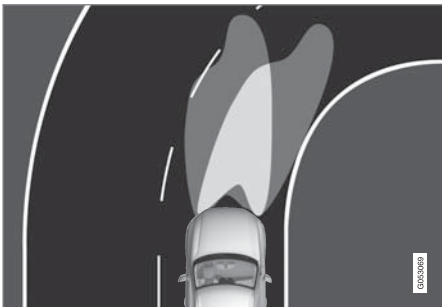

รูปแบบไฟหน้าเมื่อยกเลิกการทำงาน (ด้านซ้าย) และเมื่อใช้งาน (ด้านขวา) ตามลำดับ

ไฟขณะเข้าโค้งแบบแอดทีฟจะเคลื่อนที่ไปตามการหมุนพวงมาลัย เพื่อให้แสงสว่างสูงสุดที่ทางโค้งและทางแยก ซึ่งทำให้คนขับมีทัศนวิสัยที่ดีขึ้น

การทำงานนี้จะเริ่มโดยอัตโนมัติเมื่อสตาร์ทรถ ในกรณีที่ มีข้อบกพร่องในการทำงาน สัญลักษณ์  จะติด

⁵ ไฟ LED (Light Emitting Diode)

สว่างขึ้นในจอแสดงผลสำหรับคนขับ พร้อมกับมีข้อความอธิบายแสดงขึ้นในจอแสดงผลสำหรับคนขับ ฟังก์ชันนี้จะทำงานเฉพาะเมื่อสภาพแสงในเวลากลางวัน น้อยหรือไม่มี และเมื่อรถกำลังเคลื่อนที่อยู่พร้อมกับเปิดไฟต่ำไว้เท่านั้น

การยกเลิกการทำงาน/การสั่งงานฟังก์ชัน ฟังก์ชันนี้จะถูกเปิดใช้งานไว้เมื่อรถมาออกจากโรงงาน และท่านสามารถปิดและเปิดใช้งานได้จากมุมมอง ฟังก์ชันการทำงานของจอแสดงผลส่วนกลาง



กดปุ่ม Active Bending Lights

ข้อมูลที่เกี่ยวข้อง



- การปรับไฟทำได้โดยผ่านทางจอแสดงผลส่วนกลาง (น. 205)
- ไฟตัดหมอกด้านหน้าไฟขณะเข้าโค้ง* (น. 211)

ไฟตัดหมอกด้านหน้า/ไฟขณะเข้าโค้ง*

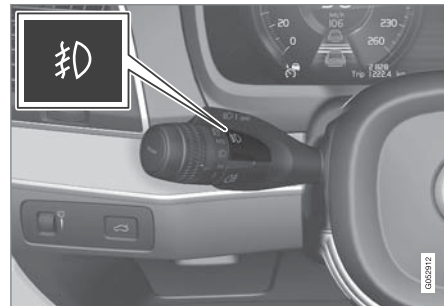
ไฟตัดหมอกด้านหน้าจะส่องไฟที่สว่างกว่าไฟต่ำ และทำให้มองเห็นได้ชัดเจนขึ้นเมื่อขับผ่านหมอก



ปุ่มสำหรับไฟตัดหมอกด้านหน้า

ไฟตัดหมอกด้านหน้าจะสามารถทำงานได้เมื่อสวิตช์ ฤกษ์แจอยในตำแหน่ง II หรือเมื่อรถกำลังทำงานอยู่ และวงแหวนหมุนบนคันสวิตช์ที่พวงมาลัยอยู่ในตำแหน่ง AUTO,  หรือ  เท่านั้น

กดปุ่มเพื่อสั่งงานและยกเลิกการทำงาน สัญลักษณ์  บนจอแสดงผลสำหรับคนขับจะติดสว่างขึ้นเมื่อเปิดไฟตัดหมอกด้านหน้า

ไฟแสงสว่าง

- ไฟตัดหมอกด้านหน้าจะดับลงโดยอัตโนมัติเมื่อหมุนปุ่มสตาร์ทตามเข็มนาฬิกาเพื่อปิดการทำงานของรถ หรือตั้งวงแหวนหมุนของคันสวิตช์ไปที่ตำแหน่ง 0

i หมายเหตุ

ข้อกำหนดเกี่ยวกับการใช้งานไฟตัดหมอกอาจแตกต่างกันออกไปในแต่ละประเทศ

ไฟขณะเข้าโค้ง*

ไฟตัดหมอกด้านหน้าอาจมีฟังก์ชันไฟขณะเข้าโค้งรวมอยู่ด้วย ไฟนี้จะติดสว่างขึ้นชั่วคราวเพื่อส่องในแนวทแยงมุมที่บริเวณด้านหน้าของรถ ในทิศทางที่หมุนพวงมาลัยเมื่อเข้าโค้งหักศอก หรือในทิศทางที่เปิดไฟแล้ว

ฟังก์ชันนี้จะทำงานเมื่อสภาพแสงในเวลากลางวันน้อยหรือในที่มืด เมื่อวงแหวนหมุนที่คันสวิตช์อยู่ที่ตำแหน่ง

AUTO หรือ  และความเร็วของรถต่ำกว่า

ประมาณ 30 กม./ชม. (ประมาณ 20 ไมล์ต่อชั่วโมง)

นอกจากนั้น ไฟขณะเข้าโค้งทั้งสองดวงจะทำงานเพื่อเสริมการทำงานของไฟถอยหลังในขณะที่ยกยถอยอีกด้วย

ฟังก์ชันนี้จะถูกเปิดใช้งานไว้เมื่อรถมาออกจากโรงงาน และสามารถเปิดและปิดใช้งานได้จากจอแสดงผลส่วนกลาง

ข้อมูลที่เกี่ยวข้อง

- สวิตช์ไฟ (น. 204)
- ตำแหน่งสวิตช์กุญแจ (น. 516)
- ไฟตัดหมอกด้านหลัง (น. 212)
- ไฟขณะเข้าโค้งแบบแอดทิฟ* (น. 211)
- การปรับไฟทำได้โดยผ่านทางจอแสดงผลส่วนกลาง (น. 205)

ไฟตัดหมอกด้านหลัง



ไฟตัดหมอกด้านหลังจะมีความสว่างมากกว่าไฟท้ายปกติอย่างมาก และควรใช้เฉพาะในกรณีที่ทัศนวิสัยไม่ดีเนื่องจากหมอก, หิมะ, ควัน หรือฝุ่นเท่านั้น เพื่อเตือนให้ผู้ขับรถใช้ถนนรายอื่นทราบถึงรถของท่านแต่เนิ่น ๆ



ปุ่มสำหรับไฟตัดหมอกด้านหลัง

ไฟตัดหมอกด้านหลังคือไฟที่ด้านหลังของรถ อยู่ที่ด้านคนขับ

ไฟตัดหมอกด้านหลังสามารถทำงานได้เฉพาะเมื่อ:

- สวิตช์สัญญาณอยู่ที่ตำแหน่ง II หรือเมื่อรถกำลังทำงานอยู่ และวงแหวนหมุนของคันสวิตช์อยู่ที่ตำแหน่ง AUTO หรือ 
- วงแหวนหมุนของคันสวิตช์อยู่ที่ตำแหน่ง  และมีการเปิดไฟตัดหมอกด้านหน้า

กดปุ่ม เปิด/ปิด สัญญาณ  บนจอแสดงผล สำหรับคนขับจะติดสว่างขึ้นเมื่อไฟตัดหมอกด้านหลังทำงาน

ไฟตัดหมอกด้านหลังจะปิดทำงานโดยอัตโนมัติเมื่อ:

- หมุนปุ่มสตาร์ทตามเข็มนาฬิกาเพื่อเปิดการทำงานของรถ หรือตั้งวงแหวนหมุนของคันสวิตช์ไปที่ตำแหน่ง 0
- วงแหวนหมุนของคันสวิตช์อยู่ที่ตำแหน่ง  และมีการปิดไฟตัดหมอกด้านหน้า

หมายเหตุ

ข้อกำหนดเกี่ยวกับการใช้งานไฟตัดหมอกด้านหลัง อาจแตกต่างกันออกไปในแต่ละประเทศ

ข้อมูลที่เกี่ยวข้อง

- สวิตช์ไฟ (น. 204)
- ไฟตัดหมอกด้านหน้า/ไฟขณะเข้าโค้ง* (น. 211)
- ตำแหน่งสวิตช์สัญญาณ (น. 516)
- การเปลี่ยนหลอดไฟของไฟตัดหมอกด้านหลัง (น. 729)

ไฟเบรก

ไฟเบรกจะติดสว่างโดยอัตโนมัติในขณะที่เบรก

ไฟเบรกจะติดสว่างขึ้นเมื่อเหยียบแป้นเบรก นอกจากนี้ยังติดสว่างขึ้นเมื่อระบบสนับสนุนคนขับระบบใดระบบหนึ่งทำการเบรกโดยอัตโนมัติอีกด้วย

ข้อมูลที่เกี่ยวข้อง

- ไฟเบรกฉุกเฉิน (น. 214)
- การทำงานของเบรก (น. 520)
- การเปลี่ยนหลอดไฟสำหรับไฟเบรก (น. 728)

ไฟแสงสว่าง

ไฟเบรกฉุกเฉิน

ไฟเบรกฉุกเฉินถูกสั่งให้ทำงานเพื่อเตือนรถคันหลังเมื่อมีการเบรกอย่างกะทันหัน

การทำงานนี้หมายความว่า ไฟเบรกจะกะพริบแทนการติดสว่างอย่างต่อเนื่องเช่นที่เป็นในการเบรกตามปกติ

ไฟเบรกฉุกเฉินจะติดสว่างขึ้นในระหว่างการเบรกอย่างแรง หรือถ้าระบบ ABS ถูกสั่งให้ทำงานที่ความเร็วสูงหลังจากที่คนขับเบรกเพื่อลดความเร็วแล้วปล่อยเบรก ไฟเบรกจะกลับไปสู่ระดับความสว่างปกติ

ไฟกะพริบฉุกเฉินของรถจะทำงานในเวลาเดียวกันด้วยไฟเหล่านี้จะกะพริบจนกว่าคนขับจะเร่งความเร็วให้สูงขึ้นอีกครั้ง หรือเมื่อคนขับปิดไฟกะพริบฉุกเฉิน

ข้อมูลที่เกี่ยวข้อง

- ไฟเบรก (น. 213)
- เบรกเท้า (น. 521)
- ไฟกะพริบฉุกเฉิน (น. 214)

ไฟกะพริบฉุกเฉิน

ไฟกะพริบฉุกเฉินจะเตือนผู้ใช้รถใช้ถนนรายอื่นโดยการสั่งงานไฟเลี้ยวทั้งหมดของรถให้ทำงานพร้อมกัน ฟังก์ชันนี้สามารถใช้ในการเตือนในกรณีที่เกิดอันตรายในการจราจรขึ้น

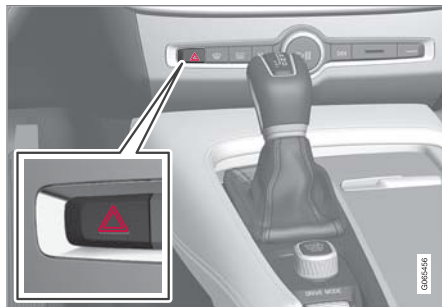

ปุ่มสำหรับไฟกะพริบฉุกเฉิน

กดปุ่มนี้เพื่อเปิดการทำงานของไฟกะพริบฉุกเฉิน

ไฟกะพริบฉุกเฉินจะทำงานโดยอัตโนมัติเมื่อมีการเบรกอย่างรุนแรง ซึ่งไฟเบรกฉุกเฉินจะทำงานและความเร็วจะลดลง ไฟกะพริบฉุกเฉินจะเริ่มกะพริบหลังจากที่ไฟเบรกฉุกเฉินหยุดกะพริบ และจะหยุดทำงานโดยอัตโนมัติเมื่อรถเริ่มออกตัวอีกครั้ง หรือมีการยกเลิกการทำงานโดยการกดปุ่ม

หมายเหตุ

กฎระเบียบสำหรับการใช้ไฟกะพริบในกรณีฉุกเฉินอาจแตกต่างกันไปในแต่ละประเทศ

ข้อมูลที่เกี่ยวข้อง

- ไฟเบรกฉุกเฉิน (น. 214)
- การใช้ไฟเลี้ยว (น. 210)

การใช้ไฟส่องทางหลังดับเครื่อง

ไฟส่องสว่างภายนอกบางส่วนจะยังคงสว่างอยู่และทำงานเป็นไฟส่องสว่างเพื่อเข้าบ้านปลอดภัยหลังจากที่ได้ล็อครถแล้ว

เมื่อต้องการสั่งงานฟังก์ชัน:

1. ปิดการทำงานของรถ
2. ดันคันสวิตช์ด้านซ้ายมือไปด้านหน้าเข้าหาแผงหน้าปัดและปล่อย
3. ออกจากรถและล็อครถ

เมื่อฟังก์ชันทำงาน สัญลักษณ์จะติดสว่างขึ้นบนจอแสดงผลสำหรับคนขับ และไฟแสดงตำแหน่ง, ไฟมือจับภายนอก* และไฟส่องแผ่นป้ายทะเบียน จะติดสว่างขึ้น

ระยะเวลาที่ไฟส่องทางหลังดับเครื่องจะติดสว่างอยู่สามารถตั้งค่าได้โดยใช้จอแสดงผลส่วนกลาง

ข้อมูลที่เกี่ยวข้อง

- การปรับไฟทำได้โดยผ่านทางจอแสดงผลส่วนกลาง (น. 205)
- ไฟส่องสว่างนำทางเข้ารถ (น. 215)

ไฟส่องสว่างนำทางเข้ารถ

ไฟแสงสว่างนำทางเข้ารถจะทำงานเมื่อปลดล็อครถและใช้เพื่อเปิดไฟแสงสว่างของรถจากระยะไกล

ฟังก์ชันจะทำงานเมื่อใช้กุญแจรีโมตคอนโทรลในการปลดล็อก ซึ่งไฟแสดงตำแหน่ง, ไฟมือจับภายนอก*, ไฟส่องแผ่นป้ายทะเบียน, ไฟหลังคาภายในรถ, ไฟบริเวณพื้น และไฟห้องเก็บสัมภาระจะเปิดทำงาน ถ้ามีการเปิดประตูในช่วงเวลาการทำงาน เวลาสำหรับไฟในมือจับภายนอก* และไฟภายในรถจะถูกยัดออกไปนานขึ้น

ฟังก์ชันนี้สามารถสั่งงานและยกเลิกการทำงานได้โดยใช้จอแสดงผลส่วนกลาง

ข้อมูลที่เกี่ยวข้อง

- การปรับไฟทำได้โดยผ่านทางจอแสดงผลส่วนกลาง (น. 205)
- การใช้ไฟส่องทางหลังดับเครื่อง (น. 215)
- กุญแจรีโมตคอนโทรล (น. 299)

ไฟภายในรถ

ภายในรถจะมีไฟแสงสว่างติดตั้งอยู่หลายประเภทเพื่อเพิ่มประสบการณ์การขับขี่ให้ดีขึ้น โดยรวมถึงไฟอ่านหนังสือ, ไฟลิ้นชักเก็บของหน้ารถ และไฟส่องพื้น

ท่านสามารถเปิดและปิดไฟแสงสว่างในห้องโดยสารทั้งหมดในแบบแมนนวลได้เป็นเวลาอย่างน้อย 5 นาทีหลังจาก:

- หยุดการทำงานของรถแล้ว และระบบไฟฟ้าของรถอยู่ที่ตำแหน่งสวิตช์กุญแจ 0
- ปลดล็อครถแล้วแต่ยังไม่ได้เริ่มการทำงานของรถ



ไฟแสงสว่าง

ไฟหลังคาด้านหน้า



ปุ่มควบคุมในคอนโซลหลังคาสำหรับหลอดไฟอ่านหนังสือด้านหน้า และไฟส่องสว่างห้องโดยสาร

- 1 ไฟอ่านหนังสือ ด้านซ้าย
- 2 ไฟส่องสว่างภายใน
- 3 ฟังก์ชันอัตโนมัติสำหรับไฟส่องสว่างในห้องโดยสาร
- 4 ไฟอ่านหนังสือ ด้านขวา

ไฟอ่านหนังสือ

การกดปุ่มในคอนโซลหลังคาเป็นระยะเวลานานๆ จะเป็นการเปิดและปิดไฟอ่านหนังสือที่ด้านซ้ายและด้านขวา ความสว่างจะถูกปรับโดยการกดปุ่มค้างไว้

ไฟส่องสว่างภายใน

การเปิดและปิดไฟส่องสว่างบริเวณพื้นภายในรถและไฟส่องสว่างบริเวณหลังคาภายในรถ ทำได้โดยการกดปุ่มที่คอนโซลบริเวณหลังคาเป็นเวลาสั้นๆ

ฟังก์ชันอัตโนมัติสำหรับไฟส่องสว่างในห้องโดยสาร

การสั่งงานฟังก์ชันอัตโนมัติทำได้โดยการกดปุ่ม AUTO ที่คอนโซลบริเวณหลังคาเป็นเวลาสั้นๆ เมื่อเปิดใช้งานระบบอัตโนมัติไว้ ไฟแสดงในปุ่มจะติดสว่างขึ้น และไฟห้องโดยสารจะเปิดและปิดทำงานตามสถานการณ์ต่อไปนี้

ไฟแสงสว่างของห้องโดยสาร:

- จะติดสว่างขึ้นเมื่อปลดล็อครถ และเมื่อหยุดการทำงานของรถ
- จะดับลงเมื่อเริ่มการทำงานของรถ และเมื่อล็อครถ
- จะเปิดหรือปิดตามลำดับ เมื่อเปิดหรือปิดประตูรถ
- จะติดสว่างเป็นเวลา 2 นาที ถ้าเปิดประตูบานใดบานหนึ่ง

ไฟหลังคาด้านหลัง*

พื้นที่ด้านหลังของรถจะมีไฟอ่านหนังสือ ซึ่งสามารถใช้เป็นไฟส่องสว่างห้องโดยสารได้ด้วย



ไฟอ่านหนังสือเหนือที่นั่งด้านหลัง



ในรถที่มีหลังคาพาโนรามา* จะมีชุดไฟส่องชุด โดยหนึ่งชุดสำหรับแต่ละด้านของหลังคา

การเปิดหรือปิดไฟอ่านหนังสือทำได้โดยการกดปุ่มบนไฟเป็นเวลาสั้นๆ ความสว่างจะถูกปรับโดยการกดปุ่มค้างไว้

ไฟส่องสว่างช่องเก็บของหน้ารถ

ไฟส่องสว่างช่องเก็บของหน้ารถจะเปิดหรือปิดตามลำดับเมื่อเปิดหรือปิดฝา

ไฟกระจกเงาในที่บังแดด*

ไฟแสงสว่างสำหรับกระจกเงาในที่บังแดดจะเปิดหรือปิดอย่างสอดคล้องกันเมื่อเปิดหรือปิดฝาปิด

ไฟส่องพื้น*

ไฟส่องพื้นจะเปิดและปิดเมื่อเปิดหรือปิดประตูนั้นๆ

ไฟส่องสว่างในห้องเก็บสัมภาระ

ไฟส่องสว่างในห้องเก็บสัมภาระจะเปิดหรือปิดตามลำดับเมื่อเปิดหรือปิดประตูท้าย

ไฟตกแต่ง

ไฟสลัวจะติดสว่างขึ้นเมื่อท่านเปิดประตู และดับลงเมื่อท่านล็อครถ ความสว่างของไฟตกแต่งจะสามารถปรับได้บนจอแสดงผลส่วนกลาง และยังสามารถปรับโดยการหมุนปุ่มปรับที่แผงคอนโซลหน้าได้อีกด้วย

ไฟสลัว*

ภายในรถจะมีไฟ LED จำนวนหนึ่งติดตั้งอยู่เพื่อเปลี่ยนสีของไฟ ไฟเหล่านี้จะติดสว่างขึ้นเมื่อรถทำงาน ไฟสลัวจะสามารถปรับได้บนจอแสดงผลส่วนกลาง และยัง

สามารถปรับโดยการหมุนปุ่มล้อหมุนที่แผงคอนโซลหน้าได้อีกด้วย

ไฟส่องสว่างในช่องเก็บของที่ประตู

ไฟในช่องเก็บของในประตูจะติดสว่างขึ้นเมื่อท่านเปิดประตู และจะดับลงเมื่อท่านล็อครถ ท่านสามารถปรับความสว่างได้อย่างแม่นยำโดยใช้ปุ่มล้อหมุนที่แผงคอนโซลหน้า

ไฟส่องสว่างในที่วางแก้วที่คอนโซลระหว่างที่นั่งด้านหน้า

ไฟส่องสว่างในที่วางแก้วจะติดสว่างขึ้นเมื่อปลดล็อครถ และจะดับลงเมื่อล็อครถ ท่านสามารถปรับความสว่างได้อย่างแม่นยำโดยใช้ปุ่มล้อหมุนที่แผงคอนโซลหน้า

ข้อมูลที่เกี่ยวข้อง

- การปรับไฟภายในรถ (น. 217)
- สวิตช์ไฟ (น. 204)
- ตำแหน่งสวิตช์กุญแจ (น. 516)
- ภายในห้องโดยสาร (น. 690)

การปรับไฟภายในรถ

ไฟภายในรถจะสว่างขึ้นแตกต่างกันโดยขึ้นอยู่กับตำแหน่งสวิตช์กุญแจที่ใช้ ท่านสามารถปรับไฟภายในรถได้โดยใช้ปุ่มล้อหมุนที่คอนโซลหน้า และฟังก์ชันไฟบางฟังก์ชันจะสามารถปรับจากจอแสดงผลส่วนกลางได้อีกด้วย



ปุ่มล้อหมุนบนแผงคอนโซลหน้าที่อยู่ข้างพวงมาลัย ใช้ในการปรับความสว่างของไฟจอแสดงผล, ไฟควบคุม ไฟสลัว และไฟบรรยากาศ*

การปรับไฟส่องสว่างตกแต่งภายนอก

1. กด Settings ในมุมมองระดับบนสุดบนจอแสดงผลส่วนกลาง
2. กด My Car → Lights and Lighting → Interior Lighting
3. เลือกระหว่างการตั้งค่าต่อไปนี้:
 - ที่ Ambient Light Intensity, เลือกจาก Off, Low และ High
 - ที่ Ambient Light Level, เลือกจาก Reduced, และ Full



ไฟแสงสว่าง

◀◀ การปรับไฟล้อมรอบ*

ภายในรถจะมีไฟ LED จำนวนหนึ่งติดตั้งอยู่เพื่อเปลี่ยนสีของไฟ ไฟเหล่านี้จะติดสว่างขึ้นเมื่อรถทำงาน

การเปลี่ยนความสว่างของไฟ

1. กด Settings ในมุมมองระดับบนสุดบนจอแสดงผลส่วนกลาง
2. กด My Car → Lights and Lighting → Interior Lighting → Interior Mood Lighting
3. ที่ Interior Mood Light Intensity, เลือกจาก Off, Low และ High

การเปลี่ยนสีของไฟ

1. กด Settings ในมุมมองระดับบนสุดบนจอแสดงผลส่วนกลาง
2. กด My Car → Lights and Lighting → Interior Lighting → Interior Mood Lighting
3. เลือกระหว่าง By Temperature และ By Colour เพื่อเปลี่ยนสีของไฟ

ตัวเลือก By Temperature จะทำให้ไฟเปลี่ยนแปลงไปตามอุณหภูมิห้องโดยสารที่ตั้งไว้

ตัวเลือก By Colour จะสามารถใช้ประเภทย่อย Theme Colours เพื่อปรับเพิ่มเติมได้

ข้อมูลที่เกี่ยวข้อง

- ไฟภายในรถ (น. 215)
- การปรับไฟทำได้โดยผ่านทางจอแสดงผลส่วนกลาง (น. 205)
- ตำแหน่งสวิตช์กุญแจ (น. 516)

ករណីប្រគល់, ករណី និង ករណីទេ

กระจกประตู, กระจก และกระจกเงา

กระจกประตู, แผ่นกระจก และกระจกเงา

รถจะมีตัวควบคุมสำหรับกระจกประตู แผ่นกระจก และกระจกเงา กระจกหน้าต่างบางบานในรถจะเป็นกระจกสองชั้น

กระจกหลายชั้น

กระจกหน้าและหลังคาพาโนรามา* ใช้กระจกแบบลามิเนต แผ่นกระจกได้รับการเสริมความแข็งแรงซึ่งจะให้การป้องกันโมยที่ตีขึ้น และฉนวนกันเสียงในห้องโดยสารที่ได้รับการปรับปรุงให้ดีขึ้น เรามีกระจกลามิเนตให้บริการเป็นอุปกรณ์พิเศษสำหรับพื้นที่ผิวที่เป็นกระจกอื่นๆ บางจุด



สัญลักษณ์จะแสดงอยู่บนกระจกประตูที่ใช้กระจกลามิเนต¹

ข้อมูลที่เกี่ยวข้อง

- ระบบป้องกันการหนีบสำหรับกระจกประตูและม่านบังแดด (น. 220)
- หลังคาพาโนรามา* (น. 228)
- กระจกไฟฟ้า (น. 222)
- กระจกมองหลัง (น. 224)

- การใช้งานที่ปิดน้ำฝนกระจกหน้า (น. 232)
- การใช้ระบบล้างกระจกหน้าและไฟหน้า (น. 236)
- การเปิดใช้งานและการปิดใช้งานชุดทำความร้อนกระจกหน้า* (น. 275)
- การเปิดใช้งานและการปิดใช้งานชุดทำความร้อนกระจกหลังและกระจกมองข้าง (น. 277)

ระบบป้องกันการหนีบสำหรับกระจกประตูและม่านบังแดด

กระจกประตูและม่านบังแดดทั้งหมด* ที่ควบคุมด้วยระบบไฟฟ้าจะมีระบบป้องกันการหนีบซึ่งจะทำงานถ้ามีวัตถุใดก็ตามขวางการเคลื่อนที่ขณะทำการเปิดหรือการปิด

ในกรณีที่มีสิ่งกีดขวาง การเคลื่อนที่จะหยุดลงและจะเคลื่อนที่ถอยหลังโดยอัตโนมัติเป็นระยะประมาณ 50 มม. (ประมาณ 2 นิ้ว) จากตำแหน่งของสิ่งกีดขวางนั้น (หรือไปที่ตำแหน่งการระบายอากาศเต็มที่)

ถ้าระบบป้องกันการหนีบถูกกระตุ้นให้ทำงาน มันจะยังคงสามารถใช้งานได้อีกครั้งในทิศทางเดิมโดยไม่มีระบบป้องกันการหนีบ ถ้าสั่งการทำงานนี้ภายในเวลา 10 วินาทีหลังจากที่ระบบป้องกันการหนีบถูกกระตุ้นให้ทำงาน ในทางตรงกันข้าม จะสามารถบังคับระบบป้องกันการหนีบได้เมื่อมีการยกเลิกการปิด เช่น เมื่อมีน้ำแข็งเกิดขึ้น โดยการกดตัวควบคุมต่อไปจนกระทั่งปิดสนิท

¹ ไม่มีแสดงบนกระจกหน้าหรือหลังคาพาโนรามา* ซึ่งเป็นกระจกลามิเนตเสมอ จึงไม่จำเป็นต้องมีสัญลักษณ์นี้

คำเตือน

หากมีการปลดแบตเตอรี่สำหรับสตาร์ทเครื่องยนต์ ต้องรีเซ็ตฟังก์ชันการปิดและการเปิดอัตโนมัติเพื่อให้ทำงานได้อย่างถูกต้อง ต้องทำการรีเซ็ตเพื่อให้การป้องกันการหนีบท่างาน

ข้อมูลที่เกี่ยวข้อง

- ขั้นตอนการรีเซ็ตระบบป้องกันการหนีบ (น. 221)
- การใช้งานกระจกไฟฟ้า (น. 223)
- หลังคาพาโนรามา* (น. 228)

ขั้นตอนการรีเซ็ตระบบป้องกันการหนีบ

ถ้าเกิดความผิดปกติขึ้นกับการทำงานด้วยระบบไฟฟ้าของกระจกประตูแบบปรับด้วยระบบไฟฟ้า ท่านสามารถทดสอบขั้นตอนการรีเซ็ตได้

คำเตือน

หากมีการปลดแบตเตอรี่สำหรับสตาร์ทเครื่องยนต์ ต้องรีเซ็ตฟังก์ชันการปิดและการเปิดอัตโนมัติเพื่อให้ทำงานได้อย่างถูกต้อง ต้องทำการรีเซ็ตเพื่อให้การป้องกันการหนีบท่างาน

ถ้าปัญหายังคงเกิดขึ้นอยู่ หรือถ้าปัญหาเกี่ยวข้องกับหลังคาพาโนรามาหรือชั้นรูป โปรดติดต่อศูนย์บริการ²

รีเซ็ตกระจกแบบปรับด้วยระบบไฟฟ้า

1. เริ่มด้วยกระจกประตูอยู่ในตำแหน่งปิด
2. จากนั้น ให้เลื่อนกระจกในแบบแมนนวลขึ้นไปตำแหน่งปิด 3 ครั้ง
 - > ระบบจะได้รับการกำหนดค่าเริ่มต้นโดยอัตโนมัติ

ข้อมูลที่เกี่ยวข้อง

- ระบบป้องกันการหนีบสำหรับกระจกประตูและม่านบังแดด (น. 220)
- การใช้งานกระจกไฟฟ้า (น. 223)

² ขอแนะนำให้ติดต่อศูนย์บริการของวอลโว่ที่ได้รับการแต่งตั้ง

กระจกไฟฟ้า

การสั่งงานกระจกไฟฟ้าทำได้โดยใช้แผงควบคุมที่ประตูด้านนั้นๆ ประตูคนขับจะมีตัวควบคุมสำหรับสั่งงานกระจกประตูทุกบาน และยังมีตัวควบคุมสำหรับสั่งงานล็อคนิรภัยสำหรับเด็กอีกด้วย

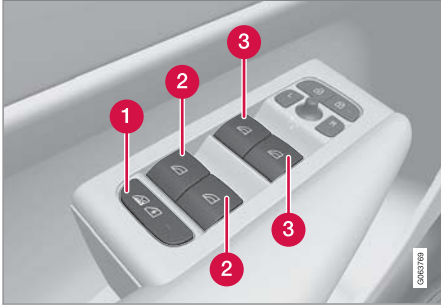

แผงควบคุมที่ประตูด้านคนขับ

- ❶ ล็อคนิรภัยสำหรับเด็กแบบไฟฟ้า* จะยกเลิกการทำงานของตัวควบคุมที่ประตูด้านหลัง เพื่อป้องกันไม่ให้สามารถเปิดประตูหรือกระจกประตูจากภายในรถได้
- ❷ ตัวควบคุมกระจกประตูด้านหลัง
- ❸ ตัวควบคุมกระจกประตูด้านหน้า

กระจกไฟฟ้าจะมีระบบป้องกันการหนีบติดตั้งอยู่ ถ้ามีความผิดปกติเกิดขึ้นกับระบบป้องกันการหนีบ จะสามารถทดสอบขั้นตอนการรีเซ็ตได้

⚠ คำเตือน

เด็ก, ผู้โดยสารคนอื่น หรือวัตถุต่างๆ อาจถูกชิ้นส่วนที่เคลื่อนที่หนีบได้

- ใช้กระจกประตูอย่างระมัดระวังเสมอ
- อย่าปล่อยให้เด็กเล่นปุ่มควบคุมต่างๆ
- ห้ามทิ้งเด็กไว้ในรถตามลำพัง
- โปรดจำไว้เสมอว่า จะต้องปิดการจ่ายกำลังไฟฟ้าไปยังกระจกไฟฟ้าเสมอ โดยการตั้งระบบไฟฟ้าของรถ (สวิตช์กุญแจ) ให้อยู่ที่ตำแหน่ง 0 จากนั้น ให้นำกุญแจรีโมตคอนโทรลติดตัวไปด้วยเมื่อออกจากรถ
- ห้ามยื่นนิ้วหรือส่วนใดส่วนหนึ่งของร่างกายผ่านกระจกประตู แม้ในขณะที่ตัดระบบไฟฟ้าของรถออกอย่างสมบูรณ์แล้วก็ตาม

ข้อมูลที่เกี่ยวข้อง

- การใช้งานกระจกไฟฟ้า (น. 223)
- ระบบป้องกันการหนีบสำหรับกระจกประตูและม่านบังแดด (น. 220)
- ขั้นตอนการรีเซ็ตระบบป้องกันการหนีบ (น. 221)

การใช้งานกระจกไฟฟ้า

ท่านสามารถใช้แผงควบคุมที่ประตูคนขับในการสั่งงานกระจกไฟฟ้าทั้งหมดได้ - แผงควบคุมที่ประตูอื่นๆ จะสั่งงานได้เฉพาะกระจกไฟฟ้าของประตูนั้นๆ เท่านั้น

กระจกไฟฟ้าจะมีระบบป้องกันการหนีบติดตั้งอยู่ ถ้ามีความผิดปกติเกิดขึ้นกับระบบป้องกันการหนีบ จะสามารถทดสอบขั้นตอนการรีเซ็ตได้

คำเตือน

เด็ก, ผู้โดยสารคนอื่น หรือวัตถุต่างๆ อาจถูกชิ้นส่วนที่เคลื่อนที่หนีบได้

- ใช้กระจกประตูอย่างระมัดระวังเสมอ
- อย่าปล่อยให้เด็กเล่นปุ่มควบคุมต่างๆ
- ห้ามทิ้งเด็กไว้ในรถตามลำพัง
- โปรดจำไว้เสมอว่า จะต้องปิดการจ่ายกำลังไฟฟ้าไปยังกระจกไฟฟ้าเสมอ โดยการตั้งระบบไฟฟ้าของรถ (สวิตช์กุญแจ) ให้อยู่ที่ตำแหน่ง 0 จากนั้น ให้นำกุญแจรีโมตคอนโทรลติดตัวไปด้วยเมื่อออกจากรถ
- ห้ามยื่นวัตถุหรือส่วนใดส่วนหนึ่งของร่างกายผ่านกระจกประตู แม้ในขณะที่ตัดระบบไฟฟ้าของรถออกอย่างสมบูรณ์แล้วก็ตาม



การสั่งงานกระจกไฟฟ้า

- 1 การสั่งงานโดยตัวท่านเอง เลื่อนตัวควบคุมตัวใดตัวหนึ่งขึ้นหรือลงเบาๆ กระจกไฟฟ้าจะเคลื่อนขึ้นหรือลงตรงไปที่ยังคงค้างตัวควบคุมไว้ที่ตำแหน่งนั้น
- 2 การสั่งงานอัตโนมัติ เลื่อนปุ่มควบคุมปุ่มใดปุ่มหนึ่งขึ้นหรือลงจนถึงตำแหน่งสุดแล้วปล่อย กระจกจะเลื่อนโดยอัตโนมัติจนสุด

ในการใช้งานกระจกไฟฟ้า สวิตช์กุญแจต้องอยู่ที่ตำแหน่ง I หรือ II ท่านจะยังคงสามารถใช้งานกระจกประตูแบบทำงานด้วยระบบไฟฟ้าได้เป็นเวลาสองถึงสามนาทีก่อนที่หลังจากหยุดการทำงานของรถ และหลังจากที่มีปิดสวิตช์กุญแจไปที่ตำแหน่ง OFF แต่ไม่สามารถใช้งานได้หลังจากมีการเปิดประตูใดประตูหนึ่ง สามารถใช้แผงควบคุมได้คราวละหนึ่งแผงเท่านั้น



กระจกประตู, กระจก และกระจกเงา

- นอกจากนั้น ยังสามารถสั่งงานโดยใช้กุญแจรีโมตคอนโทรล, การเปิดแบบไม่ใช้กุญแจ* โดยใช้มือจับประตูหรือปุ่มเซ็นทรัลล็อก ได้อีกด้วย

⚠ คำเตือน

ตรวจสอบว่าไม่มีเด็กหรือผู้โดยสารรายอื่นที่เสี่ยงต่อการถูกหนีบเมื่อปิดกระจกหน้าต่างทั้งหมดโดยใช้

- การปิดแบบไม่ใช้กุญแจ*
- ปุ่มเซ็นทรัลล็อก
- กุญแจรีโมตคอนโทรล

① หมายเหตุ

วิธีหนึ่งที่ช่วยลดการเสียดสีเมื่อเปิดกระจกหลัง คือ เปิดกระจกหน้าต่างเล็กน้อย

① หมายเหตุ

กระจกประตูจะไม่สามารถเปิดได้ด้วยความเร็วสูงกว่าประมาณ 180 กม./ชม.(ประมาณ 112 ไมล์ต่อชั่วโมง) แต่จะสามารถปิดได้
คนขับเป็นผู้รับผิดชอบในการปฏิบัติตามกฎจราจรที่มีผลบังคับใช้เสมอ

ข้อมูลที่เกี่ยวข้อง

- กระจกไฟฟ้า (น. 222)
- ระบบป้องกันการหนีบสำหรับกระจกประตูและบานบังแดด (น. 220)
- ขั้นตอนการรีเซ็ตระบบป้องกันการหนีบ (น. 221)
- การล็อกและการปลดล็อกแบบไม่ใช้กุญแจ* (น. 329)
- การล็อกและการปลดล็อกด้วยกุญแจรีโมตคอนโทรล (น. 302)
- การล็อกและการปลดล็อกจากภายในรถ (น. 332)

กระจกมองหลัง

กระจกมองหลังและกระจกมองข้างนำมาใช้เพื่อช่วยให้คนขับสามารถมองเห็นด้านหลังรถได้ดียิ่งขึ้น

กระจกมองหลัง

ท่านสามารถปรับกระจกมองหลังได้อย่างง่ายดายโดยการปรับเอียงกระจกด้วยตัวเอง กระจกมองหลังอาจมี HomeLink*, ระบบการปรับความสว่างอัตโนมัติ* และเข็มทิศ* ติดตั้งไว้

กระจกมองข้าง

⚠ คำเตือน

กระจกมองข้างทั้งสองด้านเป็นกระจกแบบโค้งเพื่อให้มองเห็นได้ชัดเจนที่สุด วัตถุอาจดูเหมือนอยู่ห่างออกไปมากกว่าระยะทางจริง

ตำแหน่งของกระจกมองข้างสามารถปรับได้โดยใช้คันควบคุมในแผงควบคุมที่ประตูคนขับ นอกจากนี้ ยังมีการตั้งค่าอัตโนมัติจำนวนหนึ่งที่สามารถเชื่อมโยงเข้ากับปุ่มฟังก์ชันหน่วยความจำสำหรับที่นั่งแบบปรับด้วยระบบไฟฟ้า* ได้อีกด้วย

ข้อมูลที่เกี่ยวข้อง

- HomeLink[®]* (น. 584)
- เข็มทิศ* (น. 588)
- การปรับความสว่างของกระจกมองหลัง (น. 225)
- การปรับเสียงกระจกมองข้าง (น. 226)
- ฟังก์ชันบันทึกหน่วยความจำในที่นั่งด้านหน้าแบบทำงานด้วยระบบไฟฟ้า* (น. 242)
- การเปิดใช้งานและการปิดใช้งานชุดทำความร้อนกระจกหลังและกระจกมองข้าง (น. 277)

การปรับความสว่างของกระจกมองหลัง แสงไฟจากด้านหลังอาจสะท้อนในกระจกมอง หลังและแยงตาคนขับ ใช้การปรับความสว่างเมื่อ ถูกรบกวนจากแสงไฟจากด้านหลัง

การตัดแสงสะท้อนด้วยตนเอง
ท่านสามารถตัดแสงสะท้อนของกระจกมองหลังภายใน
รถได้โดยใช้ตัวควบคุมซึ่งอยู่ที่ขอบด้านล่างของกระจก

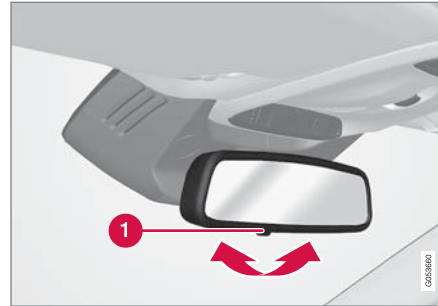

- 1** ปุ่มควบคุมการปรับความสว่างด้วยตัวเอง
1. ให้ใช้การตัดแสงสะท้อนโดยเลื่อนปุ่มควบคุมเข้าไปทางห้องโดยสาร
 2. กลับไปยังตำแหน่งปกติโดยเลื่อนปุ่มควบคุมไปทางกระจกบังลม

กระจกมองหลังที่มีการตัดแสงสะท้อนอัตโนมัติจะไม่มีตัวควบคุมสำหรับการตัดแสงสะท้อนแบบแมนนวล

การตัดแสงสะท้อนอัตโนมัติ*

กระจกมองหลังและกระจกมองข้างจะปรับที่ไฟที่ส่องมาจากด้านหลังโดยอัตโนมัติ การปรับที่ไฟอัตโนมัติจะทำงานเสมอเมื่อขับที่ ยกเว้นเมื่อเลือกตำแหน่งเกียร์ถอยหลัง

หมายเหตุ

เมื่อมีการเปลี่ยนแปลงความไว จะไม่สามารถสังเกตความเปลี่ยนแปลงของการปรับที่ไฟได้ในทันที แต่การเปลี่ยนแปลงจะเสร็จสมบูรณ์หลังจากผ่านไปช่วงหนึ่ง

ความไวต่อการปรับความสว่างจะส่งผลกระทบต่อกระจกมองหลังและกระจกมองข้าง

1. กด Settings ในมุมมองระดับบนสุดบนจอแสดงผลส่วนกลาง
2. กด My Car → Mirrors and Convenience
3. ที่ Rearview Mirror Auto Dimming, เลือก Normal, Dark หรือ Light

- ◀◀ กระจกมองหลังมีเซ็นเซอร์อยู่สองตัวด้วยกัน โดยเซ็นเซอร์ตัวหนึ่งจะหันไปทางด้านหน้ารถ และอีกตัวหนึ่งหันไปทางด้านหลังรถ เซ็นเซอร์สองตัวนี้จะทำงานร่วมกันเพื่อระบุและตัดแสงสะท้อนที่อาจทำให้ตาพร่าได้ เซ็นเซอร์ที่หันไปทางด้านหน้ารถจะตรวจจับแสงสว่างภายนอก และเซ็นเซอร์ที่หันไปทางด้านหลังจะตรวจจับแสงที่ส่องมาจากไฟหน้าของรถที่อยู่ด้านหลัง

สำหรับกระจกมองข้างที่มีระบบการปรับความสว่างอัตโนมัติติดตั้งไว้ จะต้องมีการมองหลังที่ติดตั้งเข้ากับระบบการปรับความสว่างอัตโนมัติด้วย

❶ หมายเหตุ

ถ้าเซ็นเซอร์ถูกบังโดยป้ายอนุญาตจอดรถ, ตัวส่งสัญญาณ, ที่บังแดด หรือวัตถุที่วางอยู่ที่นั่ง หรือบริเวณที่เก็บสัมภาระ ในลักษณะที่กันไม่ให้แสงส่องไปถึงเซ็นเซอร์ ประสิทธิภาพของการตัดแสงสะท้อนของกระจกมองหลังและกระจกมองข้างจะลดลง

ข้อมูลที่เกี่ยวข้อง

- กระจกมองหลัง (น. 224)
- การปรับเอียงกระจกมองข้าง (น. 226)

การปรับเอียงกระจกมองข้าง

เพื่อให้ความสามารถในการมองเห็นด้านหลังรถดีขึ้น จำเป็นต้องตั้งค่ากระจกมองข้างไปที่ค่าส่วนบุคคลของคนขับ การตั้งค่าอัตโนมัติจำนวนหนึ่งสามารถเชื่อมโยงเข้ากับปุ่มฟังก์ชันหน่วยความจำสำหรับที่นั่งแบบปรับด้วยระบบไฟฟ้า* ได้อีกด้วย

การใช้ตัวควบคุมกระจกมองข้าง

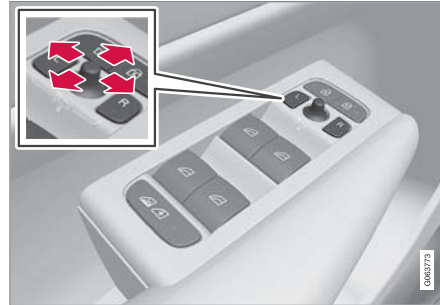

ตัวควบคุมกระจกมองข้าง

ตำแหน่งของกระจกมองข้างสามารถปรับได้โดยใช้คันควบคุมในแผงควบคุมที่ประตูคนขับ

1. กดปุ่ม L สำหรับกระจกมองข้างด้านซ้าย หรือปุ่ม R สำหรับกระจกมองข้างด้านขวา หลอดไฟในปุ่มจะสว่างขึ้น

2. ปรับตำแหน่งโดยใช้ปุ่มโยกที่ตรงกลาง
3. กดปุ่ม L หรือ R อีกครั้ง ไฟไม่ควรสว่างอีกต่อไป

การรีเซ็ตไปยังตำแหน่งกลาง

กระจกที่ถูกเคลื่อนออกจากตำแหน่งโดยแรงภายนอกจะต้องได้รับการรีเซ็ตสู่ตำแหน่งกลางเพื่อให้การพับ/กางออกด้วยไฟฟ้าทำงานอย่างถูกต้อง

1. พับกระจกมองข้างเข้าโดยการกดปุ่ม L และ R พร้อมกัน
 2. กางกระจกมองข้างออกอีกครั้งโดยการกดปุ่ม L และ R พร้อมกัน
 3. ทำขั้นตอนด้านบนนี้ซ้ำตามที่จำเป็น
- ขณะนี้กระจกจะถูกรีเซ็ตสู่ตำแหน่งกลางแล้ว

การพับกระจกมองหลังด้วยไฟฟ้า*

กระจกมองข้างสามารถพับได้เพื่อการจอดรถ/การขับรถในบริเวณที่แคบ

1. กดปุ่ม L และ R พร้อมกัน (สวิตช์กุญแจจะต้องอยู่ที่ตำแหน่ง I เป็นอย่างน้อย)
2. ปลดปล่อยปุ่มหลังจากผ่านไปประมาณ 1 วินาที กระจกจะหยุดโดยอัตโนมัติเมื่อถึงตำแหน่งพับเต็มที่

ทางกระจกออกโดยกดปุ่ม L และ R พร้อมกัน กระจกจะหยุดโดยอัตโนมัติเมื่อถึงตำแหน่งทางออกเต็มที่

การปรับเอียงในระหว่างการจอด³

กระจกมองข้างสามารถปรับมุมลงเพื่อให้คนขับสามารถมองเห็นขอบถนนเมื่อทำการจอดรถ เป็นต้น

— เข้าเกียร์ถอยหลัง และกดปุ่ม L หรือ R

โปรดทราบว่าท่านอาจจำเป็นต้องกดปุ่ม 2 ครั้ง ทั้งนี้ขึ้นอยู่กับว่าได้เลือกปุ่มไว้ล่วงหน้าแล้วหรือไม่ ปุ่มจะกะพริบเมื่อกระจกมองข้างเอียงลง เมื่อปลดเกียร์ถอยหลัง กระจกมองข้างจะเริ่มเลื่อนกลับหลังจากผ่านไปเป็นเวลาประมาณ 3 วินาที และจะเลื่อนไปถึงตำแหน่งตั้งต้นหลังจากผ่านไปประมาณ 8 วินาที

การปรับเอียงอัตโนมัติในระหว่างการจอด³

การตั้งค่านี้จะทำให้กระจกมองข้างเอียงลงโดยอัตโนมัติเมื่อเลือกเกียร์ถอยหลัง ตำแหน่งจะถูกตั้งค่าไว้ล่วงหน้า และไม่สามารถปรับได้ ท่านสามารถปรับให้กระจกมองข้างกลับสู่ตำแหน่งตั้งต้นได้โดยการกดปุ่ม L หรือ R 2 ครั้ง

1. แตะที่ Settings ในมุมมองระดับบนสุดของจอแสดงผลส่วนกลาง
2. กด My Car → Mirrors and Convenience
3. ที่ Exterior Mirror Tilt at Reverse, เลือก Off, Driver, Passenger หรือ Both เพื่อสั่งงาน/ยกเลิกการทำงาน และเลือกว่าจะปรับเอียงกระจกมองข้างใด

การพับกระจกโดยอัตโนมัติเมื่อล็อครถ*

เมื่อล็อก/ปลดล็อครถด้วยกุญแจรีโมตคอนโทรล กระจกมองข้างจะถูกพับ/กางออกโดยอัตโนมัติ

1. แตะที่ Settings ในมุมมองระดับบนสุดของจอแสดงผลส่วนกลาง
2. กด My Car → Mirrors and Convenience
3. เลือก Fold Mirror When Locked เพื่อสั่งงาน/ยกเลิกการทำงาน

ข้อมูลที่เกี่ยวข้อง

- กระจกมองหลัง (น. 224)
- การปรับความสว่างของกระจกมองหลัง (น. 225)

- ฟังก์ชันบันทึกหน่วยความจำในที่นั่งด้านหน้าแบบทำงานด้วยระบบไฟฟ้า* (น. 242)
- การเปิดใช้งานและการปิดใช้งานชุดทำความร้อนกระจกหลังและกระจกมองข้าง (น. 277)

³ ร่วมกับที่นั่งแบบปรับด้วยระบบไฟฟ้าที่มีปุ่มหน่วยความจำ* เท่านั้น

หลังคาพาโนรามา*

หลังคาพาโนรามาแบ่งออกเป็นกระจกสองส่วน ส่วนด้านหน้าสามารถเปิดในแนวตั้งได้ที่บริเวณขอบด้านหลัง (ตำแหน่งระบายอากาศ) หรือในแนวนอน (ตำแหน่งเปิด) ส่วนด้านหลังจะเป็นกระจกหลังคาแบบยึดตายตัว

หลังคาพาโนรามามีแผงเบี่ยงทางลมและม่านบังแดดที่ทำจากผ้าที่มีรูพรุน โดยจะอยู่ที่หลังคากระจกเพื่อให้การป้องกันเพิ่มในกรณีที่แสงแดดจ้า



การสั่งงานหลังคาพาโนรามาและม่านบังแดดทำได้โดยใช้ตัวควบคุมที่หลังคา

นอกจากนั้น ยังสามารถสั่งงานโดยใช้กุญแจรีโมตคอนโทรล, การเปิดแบบไม่ใช้กุญแจ* โดยใช้มือจับประตูหรือปุ่มเซ็นทรัลล็อก ได้อีกด้วย

เพื่อให้สามารถใช้งานหลังคาพาโนรามาและม่านบังแดดได้ ระบบไฟฟ้าของรถจะต้องอยู่ที่ตำแหน่งสวิตช์กุญแจ I หรือ II

⚠ คำเตือน

เด็ก, ผู้โดยสารคนอื่น หรือวัตถุต่างๆ อาจถูกชิ้นส่วนที่เคลื่อนที่หนีบได้

- ใช้กระจกประตูอย่างระมัดระวังเสมอ
- อย่าปล่อยให้เด็กเล่นปุ่มควบคุมต่างๆ
- ห้ามทิ้งเด็กไว้ในรถตามลำพัง
- โปรดจำไว้เสมอว่า จะต้องปิดการจ่ายกำลังไฟฟ้าไปยังกระจกไฟฟ้าเสมอ โดยการตั้งระบบไฟฟ้าของรถ (สวิตช์กุญแจ) ให้อยู่ที่ตำแหน่ง 0 จากนั้น ให้นำกุญแจรีโมตคอนโทรลติดตัวไปด้วยเมื่อออกจากรถ
- ห้ามยื่นวัตถุหรือส่วนใดส่วนหนึ่งของร่างกายผ่านกระจกประตู แม้ในขณะที่ติดตั้งระบบไฟฟ้าของรถออกอย่างสมบูรณ์แล้วก็ตาม

! สำคัญ

- ห้ามเปิดหลังคาพาโนรามาเมื่อติดตั้งรางบรรทุกสัมภาระไว้
- ห้ามวางสิ่งของที่หนักไว้บนหลังคาพาโนรามา

! สำคัญ

- ชักน้ำแข็งและหิมะออกก่อนที่จะเปิดหลังคาพาโนรามา
- ห้ามใช้หลังคาพาโนรามาถ้าหลังคาพาโนรามาเป็นน้ำแข็งค้างอยู่ที่ตำแหน่งปิด

กระบังลม

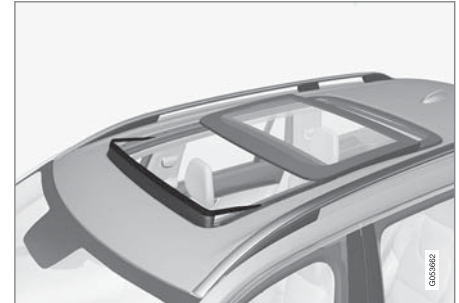

หลังคาพาโนรามาที่มีกระจกบังลมที่พับขึ้นเมื่อหลังคาพาโนรามาอยู่ในตำแหน่งเปิด

ข้อมูลที่เกี่ยวข้อง

- การใช้หลังคาพาโนรามา* (น. 229)
- การปิดม่านบังแดดของหลังคาพาโนรามา* โดยอัตโนมัติ (น. 232)
- ระบบป้องกันการหนีบสำหรับกระจกประตูและม่านบังแดด (น. 220)
- การล็อกและการปลดล็อกแบบไม่ใช้กุญแจ* (น. 329)
- การล็อกและการปลดล็อกด้วยกุญแจรีโมตคอนโทรล (น. 302)
- การล็อกและการปลดล็อกจากภายในรถ (น. 332)

การใช้หลังคาพาโนรามา*

การสั่งงานหลังคาพาโนรามาและม่านบังแดดทำได้โดยใช้ตัวควบคุมที่แผงหลังคา และอุปกรณ์ทั้งสองอุปกรณ์จะมีระบบป้องกันการหนีบติดตั้งอยู่

คำเตือน

เด็ก, ผู้โดยสารคนอื่น หรือวัตถุต่างๆ อาจถูกชิ้นส่วนที่เคลื่อนที่หนีบได้

- ใช้กระจกประตูอย่างระมัดระวังเสมอ
- อย่าปล่อยให้เด็กเล่นปุ่มควบคุมต่างๆ
- ห้ามทิ้งเด็กไว้ในรถตามลำพัง
- โปรดจำไว้เสมอว่า จะต้องปิดการจ่ายกำลังไฟฟ้าไปยังกระจกไฟฟ้าเสมอ โดยการตั้งระบบไฟฟ้าของรถ (สวิตช์กุญแจ) ให้อยู่ที่ตำแหน่ง 0 จากนั้น ให้นำกุญแจรีโมตคอนโทรลติดตัวไปด้วยเมื่อออกจากรถ
- ห้ามยี่นวัตถุหรือส่วนใดส่วนหนึ่งของร่างกายผ่านกระจกประตู แม้ในขณะที่ตัดระบบไฟฟ้าของรถออกอย่างสมบูรณ์แล้วก็ตาม

สำคัญ

- ห้ามเปิดหลังคาพาโนรามาเมื่อติดตั้งรางบรรทุกสัมภาระไว้
- ห้ามวางสิ่งของที่หนักไว้บนหลังคาพาโนรามา

สำคัญ

- ชักน้ำแข็งและหิมะออกก่อนที่จะเปิดหลังคาพาโนรามา
- ห้ามใช้หลังคาพาโนรามาถ้าหลังคาพาโนรามาเป็นน้ำแข็งค้างอยู่ที่ตำแหน่งปิด

เพื่อให้สามารถใช้งานหลังคาพาโนรามาและม่านบังแดดได้ ระบบไฟฟ้าของรถจะต้องอยู่ที่ตำแหน่งสวิตช์กุญแจ I หรือ II

นอกจากนั้น ยังสามารถสั่งงานโดยใช้กุญแจรีโมตคอนโทรล, การเปิดแบบไม่ใช้กุญแจ* โดยใช้มือจับประตูหรือปุ่มเซ็นทรัลล็อก ได้อีกด้วย





คำเตือน

ตรวจสอบว่าไม่มีเด็กหรือผู้โดยสารรายอื่นที่เสี่ยงต่อการถูกหนีบเมื่อปิดกระจกหน้าต่างทั้งหมดโดยใช้

- การปิดแบบไม่ใช้กุญแจ*
- ปุ่มเซ็นทรัลล็อก
- กุญแจรีโมตคอนโทรล

สำคัญ

เมื่อปิดหลังคาพาโนรามา ให้ตรวจสอบให้แน่ใจว่าหลังคาพาโนรามาปิดอย่างถูกต้อง

ในระหว่างการทำงานแบบแมนนวล การเคลื่อนที่ของหลังคาจะหยุดลงเมื่อปล่อยตัวควบคุม หรือเมื่อแผ่นกระจกเลื่อนไปถึงตำแหน่งเพื่อความสะดวกสบาย⁴ หรือตำแหน่งเปิดหรือปิดสุดแล้ว นอกจากนี้ การเคลื่อนที่ของหลังคาพาโนรามาและม่านบังแดดจะหยุดลงถ้าสั่งงานตัวควบคุมหลังคาอีกครั้งในทิศทางตรงข้ามกับทิศทางการเคลื่อนที่ในขณะนั้น

หลังคาพาโนรามาและม่านบังแดดจะมีระบบป้องกันการหนีบติดตั้งอยู่

หมายเหตุ

สำหรับการเปิดแบบแมนนวล ที่บังแดดจะต้องเปิดออกเต็มที่ก่อนที่หลังคาพาโนรามาจะสามารถเปิดได้ ในการดำเนินการย้อนขั้นตอน หลังคาพาโนรามาจะต้องปิดจนสนิทก่อนที่จะสามารถปิดที่บังแดดจนสุดได้

เปิดและปิดตำแหน่งการระบายอากาศ

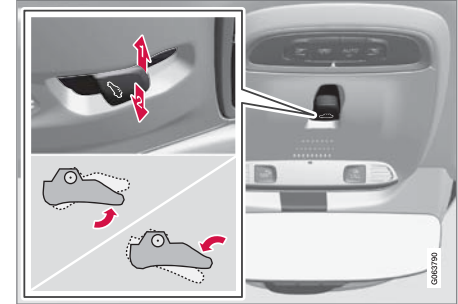

ตำแหน่งระบายอากาศ ในแนวตั้งที่ขอบหลัง

1 เปิดโดยการดันปุ่มควบคุมขึ้นด้านบนหนึ่งครั้ง

2 ปิดโดยการดันปุ่มควบคุมลงด้านล่างหนึ่งครั้ง

เมื่อเลือกตำแหน่งการระบายอากาศ ขอบด้านหลังของแผ่นกระจกส่วนหน้าจะยกขึ้น ถ้าม่านกันแดดปิดสนิทในขณะ que เลือกตำแหน่งการระบายอากาศ ม่านบังแดดจะเปิดออกประมาณ 50 มม. (ประมาณ 2 นิ้ว) โดยอัตโนมัติ

ถ้าปิดหลังคาพาโนรามาจากตำแหน่งการระบายอากาศ ม่านบังแดดจะปิดตามโดยอัตโนมัติ

⁴ ตำแหน่งเพื่อความสะดวกสบายเป็นตำแหน่งที่เสียงลมและเสียงการสั่นสะเทือนในขณะขับที่ค่อนข้างต่ำ

เปิดและปิดหลังคาพาโนรามาจนสุดโดยใช้ตัวควบคุมที่หลังคา

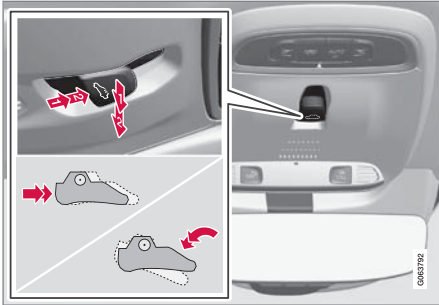

1 การทำงาน, โหมดแมนนวล

2 การทำงาน, โหมดอัตโนมัติ

การทำงานแบบแมนนวล

1. ในการเปิดม่านบังแดด - ดันตัวควบคุมไปด้านหลังจนถึงตำแหน่งสำหรับการเปิดแบบแมนนวล
2. เปิดหลังคาพาโนรามาไปที่ตำแหน่งเพื่อความสะดวกสบาย - ดันปุ่มควบคุมไปทางด้านหลังไปยังตำแหน่งสำหรับการเปิดแบบแมนนวลซ้ำเป็นครั้งที่สอง

3. เปิดหลังคาพาโนรามาไปที่ตำแหน่งสุด - ดันปุ่มควบคุมไปทางด้านหลังไปยังตำแหน่งสำหรับการเปิดแบบแมนนวลซ้ำเป็นครั้งที่สาม

ปิดโดยการทำขั้นตอนการทำงานก่อนหน้าที่ย้อนกลับ - ดันปุ่มไปทางด้านหน้า/ลงด้านล่างจนถึงตำแหน่งปิดแบบแมนนวลแทน

การทำงานอัตโนมัติ

1. เปิดม่านบังแดดไปที่ตำแหน่งเปิดสุด - ดันปุ่มควบคุมไปทางด้านหลังไปยังตำแหน่งสำหรับการเปิดแบบอัตโนมัติแล้วปล่อยปุ่ม
 2. เปิดหลังคาพาโนรามาไปที่ตำแหน่งเพื่อความสะดวกสบาย - ดันปุ่มควบคุมไปทางด้านหลังไปยังตำแหน่งสำหรับการเปิดแบบอัตโนมัติซ้ำเป็นครั้งที่สองแล้วปล่อยปุ่ม
 3. เปิดหลังคาพาโนรามาไปที่ตำแหน่งสุด - ดันปุ่มควบคุมไปทางด้านหลังไปยังตำแหน่งสำหรับการเปิดแบบอัตโนมัติซ้ำเป็นครั้งที่สามแล้วปล่อยปุ่ม
- ปิดโดยการทำขั้นตอนการทำงานก่อนหน้าที่ย้อนกลับ - ดันปุ่มไปทางด้านหน้า/ลงด้านล่างจนถึงตำแหน่งปิดแบบอัตโนมัติแทน

การทำงานแบบอัตโนมัติ - การเปิดหรือปิดอย่างรวดเร็ว

ท่านสามารถเปิดหรือปิดหลังคาพาโนรามาและม่านบังแดดพร้อมกันได้:

- ในการเปิด ให้กดปุ่มกดไปด้านหลังจนถึงตำแหน่งทำงานอัตโนมัติสองครั้ง แล้วปล่อย
- ในการปิด ให้ดันตัวควบคุมไปทางด้านหน้า/ลงด้านล่างจนถึงตำแหน่งทำงานอัตโนมัติสองครั้ง แล้วปล่อยตัวควบคุม

ข้อมูลที่เกี่ยวข้อง

- หลังคาพาโนรามา* (น. 228)
- การปิดม่านบังแดดของหลังคาพาโนรามา* โดยอัตโนมัติ (น. 232)
- ระบบป้องกันการหนีบสำหรับกระจกประตูและม่านบังแดด (น. 220)
- การล็อกและการปลดล็อกแบบไม่ใช่กุญแจ* (น. 329)
- การล็อกและการปลดล็อกด้วยกุญแจรีโมตคอนโทรล (น. 302)
- การล็อกและการปลดล็อกจากภายในรถ (น. 332)

การปิดม่านบังแดดของหลังคาพาโนรามา* โดยอัตโนมัติ

ฟังก์ชันนี้จะปิดม่านบังแดดโดยอัตโนมัติหลังจากที่ล้อรถไปแล้วเป็นเวลา 15 นาที ถ้ารถจอดอยู่ในบริเวณที่อากาศร้อน การทำเช่นนี้ก็เพื่อลดอุณหภูมิภายในห้องโดยสาร และปกป้องวัสดุหุ้มภายในรถไม่ให้ซีดจางเนื่องจากแสงแดด

ฟังก์ชันนี้จะถูกปิดใช้งานไว้เมื่อรถมาออกจากโรงงาน และสามารถเปิดหรือปิดใช้งานได้จากจอแสดงผลส่วนกลาง

1. กด Settings ในมุมมองระดับบนสุดบนจอแสดงผลส่วนกลาง
2. กด My Car → Locking

เลือก Auto Close Sunroof Curtain เพื่อตั้งงาน/ยกเลิกการทำงาน

หมายเหตุ

นอกจากนี้ ม่านบังแดดยังปิดเมื่อปิดกระจกประตูทั้งหมดโดยใช้

- การปิดแบบไม่ใช้กุญแจ*
- ปุ่มเซ็นทรัลล็อก
- กุญแจรีโมตคอนโทรล

ข้อมูลที่เกี่ยวข้อง

- หลังคาพาโนรามา* (น. 228)
- การใช้หลังคาพาโนรามา* (น. 229)
- ระบบป้องกันการหนีบสำหรับกระจกประตูและม่านบังแดด (น. 220)
- การล็อกและการปลดล็อกแบบไม่ใช้กุญแจ* (น. 329)
- การล็อกและการปลดล็อกด้วยกุญแจรีโมตคอนโทรล (น. 302)
- การล็อกและการปลดล็อกจากภายในรถ (น. 332)

การใช้งานที่ปิดน้ำฝนกระจกหน้า

ที่ปิดน้ำฝนกระจกหน้าทำหน้าที่ในการทำความสะอาดสะอาดกระจกหน้า การตั้งค่าต่างๆ สำหรับที่ปิดน้ำฝนกระจกหน้าสามารถทำได้โดยใช้คันสวิตซ์ทางด้านขวาของพวงมาลัย

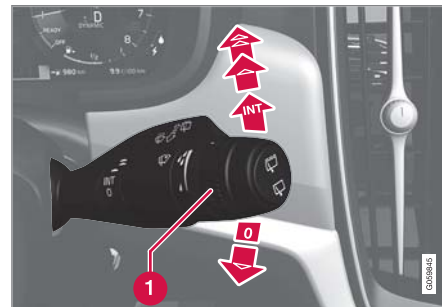

คันสวิตซ์ทางด้านขวา

- 1 ปุ่มล้อหมุน ใช้สำหรับการตั้งค่าความเร็วของเซ็นเซอร์วัดปริมาณน้ำฝน และความถี่ของที่ปิดน้ำฝน

การปิดครั้งเดียว

▼ ดันคันสวิตซ์ลงด้านล่างแล้วปล่อยเพื่อทำการปิดหนึ่งครั้ง

ที่ปิดน้ำฝนกระจกบังลมปิด

0 เลื่อนก้านควบคุมไปยังตำแหน่ง 0 เพื่อปิดที่ปิดน้ำฝนกระจกบังลม

การปิดเป็นจังหวะ

INT ตั้งจำนวนครั้งของการปิดต่อหน่วยเวลาด้วยปุ่มหมุน เมื่อเลือกการปิดเป็นจังหวะ

การปิดอย่างต่อเนื่อง

 ยกคันสวิตช์ขึ้นด้านบนเพื่อให้ที่ปิดน้ำฝนทำการปิดด้วยความเร็วปกติ

 ยกคันสวิตช์ขึ้นด้านบนมากกว่าเดิมเพื่อให้ที่ปิดน้ำฝนทำการปิดด้วยความเร็วสูง

! สำคัญ

ก่อนใช้งานที่ปิดน้ำฝน - ต้องแน่ใจว่าไปปิดน้ำฝนไม่มีน้ำแข็งจับ และได้ขูดหิมะหรือน้ำแข็งบนกระจกหน้าและกระจกหลังออกแล้ว

! สำคัญ

ให้ใช้น้ำยาทำความสะอาดมากๆ ในขณะที่ใช้ที่ปิดน้ำฝนทำความสะอาดกระจกหน้า กระจกหน้าต้องเปียกในขณะที่ก้านปิดน้ำในกระจกหน้ากำลังทำงาน

ข้อมูลที่เกี่ยวข้อง

- การใช้เซ็นเซอร์วัดปริมาณน้ำฝน (น. 234)
- การใช้ระบบล้างกระจกหน้าและไฟหน้า (น. 236)
- การใช้การปิดน้ำฝนกระจกหลังอัตโนมัติเมื่อถอยรถ (น. 238)
- หัวฉีดน้ำยาทำความสะอาดที่ปิดน้ำฝนกระจกหน้าที่มีที่ทำความสะอาดร้อน* (น. 233)
- การใช้ฟังก์ชันหน่วยความจำของเซ็นเซอร์วัดปริมาณน้ำฝน (น. 235)
- การใช้งานที่ปิดน้ำฝนและระบบล้างกระจกหลัง (น. 237)
- ที่เติมน้ำล้างกระจก (น. 765)
- ไปปิดน้ำฝนอยู่ในตำแหน่งบริการ (น. 764)
- การเปลี่ยนไปปิดน้ำฝนกระจกหน้า (น. 763)
- การเปลี่ยนไปปิดน้ำฝน, กระจกหลัง (น. 762)

หัวฉีดน้ำยาทำความสะอาดที่ปิดน้ำฝนกระจกหน้าที่มีที่ทำความสะอาดร้อน*

หัวฉีดน้ำยาทำความสะอาดจะได้รับการทำความสะอาดโดยอัตโนมัติในสภาพอากาศเย็น เพื่อป้องกันไม่ให้น้ำยาทำความสะอาดกลายเป็นน้ำแข็ง

ข้อมูลที่เกี่ยวข้อง

- การใช้เซ็นเซอร์วัดปริมาณน้ำฝน (น. 234)
- การใช้ระบบล้างกระจกหน้าและไฟหน้า (น. 236)
- การใช้การปิดน้ำฝนกระจกหลังอัตโนมัติเมื่อถอยรถ (น. 238)
- การใช้ฟังก์ชันหน่วยความจำของเซ็นเซอร์วัดปริมาณน้ำฝน (น. 235)
- การใช้งานที่ปิดน้ำฝนและระบบล้างกระจกหลัง (น. 237)
- ที่เติมน้ำล้างกระจก (น. 765)
- ไปปิดน้ำฝนอยู่ในตำแหน่งบริการ (น. 764)
- การเปลี่ยนไปปิดน้ำฝนกระจกหน้า (น. 763)
- การเปลี่ยนไปปิดน้ำฝน, กระจกหลัง (น. 762)
- การใช้งานที่ปิดน้ำฝนกระจกหน้า (น. 232)

การใช้เซ็นเซอร์วัดปริมาณน้ำฝน

เซ็นเซอร์วัดปริมาณน้ำฝนจะกระตุ้นที่ปิดน้ำฝน กระจกบังลมโดยอัตโนมัติ โดยขึ้นอยู่กับปริมาณน้ำ ที่เซ็นเซอร์ตรวจจับได้บนกระจกบังลม เซ็นเซอร์วัด ปริมาณน้ำฝนสามารถปรับตั้งได้โดยใช้ปุ่มหมุนบน คันสวิตซ์ด้านขวามือ

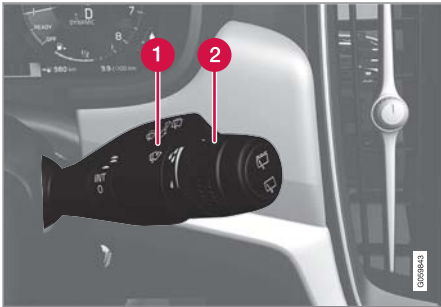

คันสวิตซ์ทางด้านขวา

1 ปุ่มเซ็นเซอร์วัดปริมาณน้ำฝน

2 ปุ่มหมุนความไว/ความถี่

เมื่อเซ็นเซอร์วัดปริมาณน้ำฝนทำงาน สัญลักษณ์ เซ็นเซอร์วัดปริมาณน้ำฝน  จะแสดงขึ้นในจอ แสดงผลสำหรับคนขับ

การสั่งงานเซ็นเซอร์วัดปริมาณน้ำฝน

เมื่อสั่งงานเซ็นเซอร์วัดปริมาณน้ำฝน รถจะต้องทำงาน อยู่ หรือระบบไฟฟ้าของรถจะต้องอยู่ที่ตำแหน่งสวิตซ์ ญกยูแจ 1 หรือ II ในขณะที่คันสวิตซ์ที่ปิดน้ำฝนกระจก หน้าจะต้องอยู่ที่ตำแหน่ง 0 หรือในตำแหน่งสำหรับการ ปิดครั้งเดียว

เปิดเซ็นเซอร์วัดปริมาณน้ำฝนโดยกดปุ่ม  เซ็นเซอร์วัดปริมาณน้ำฝน

ดันคันสวิตซ์ลงด้านล่างเพื่อให้ที่ปิดน้ำฝนปิดอีกหนึ่งครั้ง หมุนปุ่มหมุนขึ้นด้านบนเพื่อเพิ่มความไว และหมุนลง ด้านล่างเพื่อลดความไว เมื่อหมุนปุ่มหมุนขึ้นด้านบน จะ มีการปิดเพิ่มอีกหนึ่งครั้ง

การยกเลิกการทำงานของเซ็นเซอร์วัดปริมาณน้ำ ฝน

ยกเลิกการทำงานของเซ็นเซอร์วัดปริมาณน้ำฝนโดยการ กดปุ่มเซ็นเซอร์วัดปริมาณน้ำฝน  หรือเลื่อนคัน สวิตซ์ขึ้นด้านบนไปยังโปรแกรมที่ปิดน้ำฝนโปรแกรมอื่น เซ็นเซอร์วัดปริมาณน้ำฝนจะถูกยกเลิกการทำงานโดย อัตโนมัติเมื่อสวิตซ์ญกยูแจอยู่ที่ตำแหน่ง 0 หรือเมื่อดับ เครื่องยนต์

เซ็นเซอร์วัดปริมาณน้ำฝนจะถูกยกเลิกการทำงานโดย อัตโนมัติเมื่อตั้งใบปิดน้ำฝนให้อยู่ในตำแหน่งสำหรับการ บริการ เซ็นเซอร์วัดปริมาณน้ำฝนจะเริ่มทำงานอีกครั้ง หลังจกที่ยกเลิกการทำงานของโหมดการบริการ

! สำคัญ

ที่ปิดน้ำฝนกระจกหน้าอาจทำงานในระหว่างการล้าง รถแบบอัตโนมัติและเกิดความเสียหายได้ ยกเลิก การทำงานของเซ็นเซอร์ตรวจจับน้ำฝนในขณะที่ กำลังขับหรือจอดอยู่ หรือเมื่อระบบไฟฟ้าของรถ (สวิตซ์ ญกยูแจ) อยู่ที่ตำแหน่ง I หรือ II สัญลักษณ์ในจอ แสดงผลสำหรับคนขับดับลง

ข้อมูลที่เกี่ยวข้อง

- การใช้ระบบล้างกระจกหน้าและไฟหน้า (น. 236)
- การใช้การปิดน้ำฝนกระจกหลังอัตโนมัติเมื่อถอยรถ (น. 238)
- หัวฉีดน้ำยาทำความสะอาดที่ปิดน้ำฝนกระจก หน้าที่มีที่ทำความสะอาด* (น. 233)
- การใช้ฟังก์ชันหน่วยความจำของเซ็นเซอร์วัด ปริมาณน้ำฝน (น. 235)

- การใช้งานที่ปิดน้ำฝนและระบบล้างกระจกหลัง (น. 237)
- ที่เติมน้ำล้างกระจก (น. 765)
- ใบบัดน้ำฝนอยู่ในตำแหน่งบริการ (น. 764)
- การเปลี่ยนใบบัดน้ำฝนกระจกหน้า (น. 763)
- การเปลี่ยนใบบัดน้ำฝน, กระจกหลัง (น. 762)
- การใช้งานที่ปิดน้ำฝนกระจกหน้า (น. 232)

การใช้ฟังก์ชันหน่วยความจำของเซ็นเซอร์วัดปริมาณน้ำฝน

เซ็นเซอร์วัดปริมาณน้ำฝนจะกระตุ้นที่ปิดน้ำฝนกระจกบังลมโดยอัตโนมัติ โดยขึ้นอยู่กับปริมาณน้ำที่เซ็นเซอร์ตรวจจับได้บนกระจกบังลม

การสั่งงาน/ยกเลิกการทำงานฟังก์ชันหน่วยความจำ

ท่านสามารถสั่งงานฟังก์ชันหน่วยความจำสำหรับเซ็นเซอร์วัดปริมาณน้ำฝน เพื่อให้ไม่จำเป็นต้องกดปุ่มเซ็นเซอร์วัดปริมาณน้ำฝนทุกครั้งที่สามารถทำได้:

1. กด Settings ในมุมมองระดับบนสุดบนจอแสดงผลส่วนกลาง
2. กด My Car → Wipers
3. เลือก Rain Sensor Memory เพื่อสั่งงาน/ยกเลิกการทำงานของฟังก์ชันหน่วยความจำ

ข้อมูลที่เกี่ยวข้อง

- การใช้เซ็นเซอร์วัดปริมาณน้ำฝน (น. 234)
- การใช้ระบบล้างกระจกหน้าและไฟหน้า (น. 236)
- การใช้การปิดน้ำฝนกระจกหลังอัตโนมัติเมื่อถอยรถ (น. 238)

- หัวฉีดน้ำยาทำความสะอาดที่ปิดน้ำฝนกระจกหน้าที่มีที่ทำความร้อน* (น. 233)
- การใช้งานที่ปิดน้ำฝนและระบบล้างกระจกหลัง (น. 237)
- ที่เติมน้ำล้างกระจก (น. 765)
- ใบบัดน้ำฝนอยู่ในตำแหน่งบริการ (น. 764)
- การเปลี่ยนใบบัดน้ำฝนกระจกหน้า (น. 763)
- การเปลี่ยนใบบัดน้ำฝน, กระจกหลัง (น. 762)
- การใช้งานที่ปิดน้ำฝนกระจกหน้า (น. 232)

การใช้ระบบล้างกระจกหน้าและไฟหน้า

ระบบล้างกระจกหน้าและระบบล้างไฟหน้าทำหน้าที่ในการทำความสะอาดกระจกหน้าและไฟหน้า การเริ่มการทำงานของระบบล้างกระจกหน้าและไฟหน้าสามารถทำได้โดยใช้คันสวิตช์ทางด้านขวา

การเริ่มการทำงานของระบบล้างกระจกหน้าและไฟหน้า



ฟังก์ชันการล้าง, คันสวิตช์ทางด้านขวา

- ดึงคันสวิตช์ทางด้านขวาเข้าหาพวงมาลัย เพื่อเริ่มการฉีดล้างกระจกหน้าและไฟหน้า
 - > หลังจากปล่อยคันสวิตช์แล้ว ที่ปัดน้ำฝนจะปิดอีกหลายครั้ง

! สำคัญ

หลีกเลี่ยงการสั่งงานระบบฉีดล้างเมื่ออุณหภูมิต่ำจนถึงจุดเยือกแข็ง หรือเมื่อไม่มีน้ำยาทำความสะอาดอยู่ในถัง ไม่เช่นนั้นแล้ว อาจทำให้ปัดน้ำฝนได้รับความเสียหายได้

การล้างไฟหน้า*

เพื่อประหยัดน้ำยาทำความสะอาด การล้างไฟหน้าจะทำงานโดยอัตโนมัติตามรอบที่กำหนดไว้เมื่อเปิดไฟหน้า

การล้างกระจกที่จำกัด

ถ้ามีน้ำยาทำความสะอาดเหลืออยู่ภายในถังเก็บประมาณ 1 ลิตร (1 ควอท) และข้อความ Washer fluid Level low, refill ร่วมกับสัญลักษณ์  แสดงขึ้นบนจอแสดงผลสำหรับคนขับ การจ่ายน้ำยาทำความสะอาดไปยังไฟหน้าจะหยุดลง กรณีนี้ก็เพื่อให้มีความสำคัญกับการทำความสะอาดกระจกหน้า และทัศนวิสัยผ่านกระจกหน้าเป็นอันดับแรก ไฟหน้าจะได้รับการทำความสะอาดเมื่อเปิดไฟสูงหรือไฟต่ำเท่านั้น

ข้อมูลที่เกี่ยวข้อง

- การใช้เซ็นเซอร์วัดปริมาณน้ำฝน (น. 234)
- การใช้การปัดน้ำฝนกระจกหลังอัตโนมัติเมื่อถอยรถ (น. 238)

- หัวฉีดน้ำยาทำความสะอาดที่ปัดน้ำฝนกระจกหน้าที่มีที่ทำความสะอาดร้อน* (น. 233)
- การใช้ฟังก์ชันหน่วยความจำของเซ็นเซอร์วัดปริมาณน้ำฝน (น. 235)
- การใช้งานที่ปัดน้ำฝนและระบบล้างกระจกหลัง (น. 237)
- ที่เติมน้ำล้างกระจก (น. 765)
- ใบบัดน้ำฝนอยู่ในตำแหน่งบริการ (น. 764)
- การเปลี่ยนใบบัดน้ำฝนกระจกหน้า (น. 763)
- การเปลี่ยนใบบัดน้ำฝน, กระจกหลัง (น. 762)
- การใช้งานที่ปัดน้ำฝนกระจกหน้า (น. 232)



การใช้งานที่ปิดน้ำฝนและระบบล้างกระจกหลังที่ปิดน้ำฝนและระบบล้างกระจกหลังทำหน้าที่ในการทำความสะอาดกระจกหลัง การล้าง/การปิดจะเริ่มขึ้น และสามารถเปลี่ยนการตั้งค่าได้โดยใช้คันสวิตช์ทางด้านขวาของพวงมาลัย

การสั่งงานที่ปิดน้ำฝนและระบบล้างกระจกหลัง

i หมายเหตุ

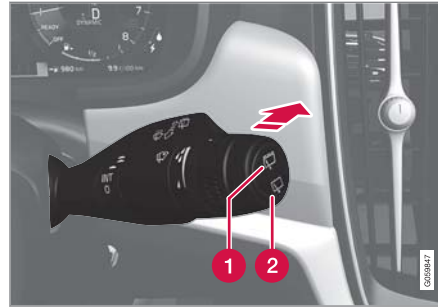
ที่ปิดน้ำฝนกระจกหลังมีระบบป้องกันไม่ให้ร้อนจัด กล่าวคือมอเตอร์จะปิดการทำงานเมื่อร้อนจัด ที่ปิดน้ำฝนกระจกหลังจะทำงานอีกครั้งหลังจากผ่านช่วงเวลาสำหรับการทิ้งให้เย็นตัวลงแล้ว



- 1** เลือก  สำหรับการปิดแบบเว้นระยะพร้อมด้วยที่ปิดน้ำฝนกระจกหลัง
 - 2** เลือก  สำหรับการปิดแบบต่อเนื่องพร้อมด้วยที่ปิดน้ำฝนกระจกหลัง
- เลื่อนคันสวิตช์ทางด้านขวาของพวงมาลัยไปทางด้านหน้าเพื่อเริ่มการล้างและปิดกระจกหลัง

ข้อมูลที่เกี่ยวข้อง

- การใช้เซ็นเซอร์วัดปริมาณน้ำฝน (น. 234)
- การใช้ระบบล้างกระจกหน้าและไฟหน้า (น. 236)
- การใช้การปิดน้ำฝนกระจกหลังอัตโนมัติเมื่อถอยรถ (น. 238)
- หัวฉีดน้ำยาทำความสะอาดที่ปิดน้ำฝนกระจกหน้าที่มีที่ทำความสะอาดร้อน* (น. 233)

- การใช้ฟังก์ชันหน่วยความจำของเซ็นเซอร์วัดปริมาณน้ำฝน (น. 235)
- ที่เติมน้ำล้างกระจก (น. 765)
- ไขปิดน้ำฝนอยู่ในตำแหน่งบริการ (น. 764)
- การเปลี่ยนไขปิดน้ำฝนกระจกหน้า (น. 763)
- การเปลี่ยนไขปิดน้ำฝน, กระจกหลัง (น. 762)
- การใช้งานที่ปิดน้ำฝนกระจกหน้า (น. 232)

การใช้การปัดน้ำฝนกระจกหลังอัตโนมัติเมื่อถอยรถ

การเข้าเกียร์ถอยหลังในขณะที่ที่ปัดน้ำฝนกระจกหน้าทำงานอยู่ จะเป็นการเริ่มการทำงานที่ปัดน้ำฝนกระจกหลัง การทำงานจะหยุดเมื่อไม่เข้าเกียร์ถอยหลัง

1. กด Settings ในมุมมองระดับบนสุดบนจอแสดงผลส่วนกลาง
2. กด My Car → Wipers
3. เลือก Auto Rear Wiper เพื่อสั่งงานยกเลิกการปัดเมื่อถอยหลัง

ถ้าที่ปัดน้ำฝนกระจกหลังทำงานที่ความเร็วต่อเนื่องอยู่แล้ว จะไม่มีการเปลี่ยนแปลง

ข้อมูลที่เกี่ยวข้อง

- การใช้เซ็นเซอร์วัดปริมาณน้ำฝน (น. 234)
- การใช้ระบบล้างกระจกหน้าและไฟหน้า (น. 236)
- หัวฉีดน้ำยาทำความสะอาดที่ปัดน้ำฝนกระจกหน้าที่มีที่ทำความสะอาด* (น. 233)
- การใช้ฟังก์ชันหน่วยความจำของเซ็นเซอร์วัดปริมาณน้ำฝน (น. 235)

- การใช้งานที่ปัดน้ำฝนและระบบล้างกระจกหลัง (น. 237)
- ที่เติมน้ำล้างกระจก (น. 765)
- ใบบปัดน้ำฝนอยู่ในตำแหน่งบริการ (น. 764)
- การเปลี่ยนใบบปัดน้ำฝนกระจกหน้า (น. 763)
- การเปลี่ยนใบบปัดน้ำฝน, กระจกหลัง (น. 762)
- การใช้งานที่ปัดน้ำฝนกระจกหน้า (น. 232)

ที่นั่งและพวงมาลัย

ที่นั่งและพวงมาลัย

ที่นั่งด้านหน้าแบบแมนนวล

ที่นั่งด้านหน้าของรถจะมีตัวเลือกการตั้งค่าต่างๆ เพื่อความสบายสูงสุดของที่นั่ง

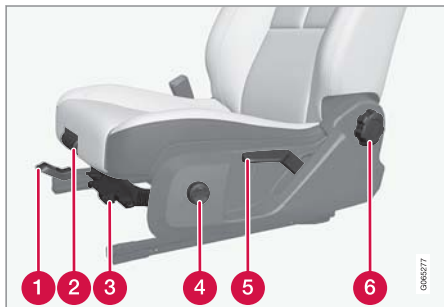

- 1 ปรับที่นั่งไปข้างหน้า/ไปข้างหลังโดยการยกมือจับ และปรับระยะห่างจากพวงมาลัยและเบาะนิยียบต่างๆ ตรวจสอบว่าที่นั่งล็อกเข้าที่แล้วหลังจากการปรับตำแหน่ง
- 2 เปลี่ยนความยาว* ของเบาะรองนั่งโดยการดึงคันควบคุมขึ้นด้านบน แล้วใช้มือเลื่อนเบาะรองนั่งไปด้านหน้า/ด้านหลัง

- 3 ยก/ลดระดับขอบด้านหน้าของเบาะรองนั่ง* โดยการปั๊มขึ้น/ลง¹
- 4 เปลี่ยนแปลงระดับของส่วนรองรับบริเวณเอว* โดยการดันปุ่มขึ้น/ลงไปด้านหน้า/ด้านหลัง
- 5 ยก/ลดระดับที่นั่งโดยการโยกคันควบคุมขึ้น/ลง
- 6 เปลี่ยนความเอียงของพนักพิงหลังโดยการหมุนปุ่มควบคุม

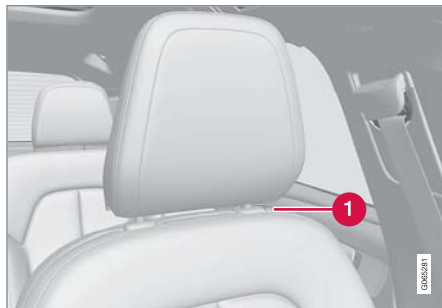

- 1 ท่านสามารถปรับความสูงของพนักพิงศีรษะในแบบแมนนวลได้โดยการกดปุ่ม

คำเตือน

ปรับตำแหน่งที่นั่งคนขับก่อนออกรถ ห้ามปรับในขณะที่กำลังขับขี้อยู่ ตรวจสอบให้แน่ใจว่า ที่นั่งอยู่ในตำแหน่งล็อกแล้ว เพื่อไม่ให้เกิดการบาดเจ็บในกรณีที่เกิดเบรคอย่างแรงหรือเกิดอุบัติเหตุ

ข้อมูลที่เกี่ยวข้อง

- ที่นั่งด้านหน้าแบบปรับด้วยระบบไฟฟ้า* (น. 241)
- การปรับที่นั่งด้านหน้าแบบปรับด้วยระบบไฟฟ้า* (น. 241)
- ฟังก์ชันบันทึกหน่วยความจำในที่นั่งด้านหน้าแบบทำงานด้วยระบบไฟฟ้า* (น. 242)
- การใช้หน่วยความจำที่บันทึกไว้ในที่นั่งด้านหน้าแบบปรับด้วยระบบไฟฟ้า (น. 243)
- การปรับความยาวของเบาะรองนั่งในที่นั่งด้านหน้า* (น. 244)
- การปรับส่วนรองรับบริเวณเอว* ในที่นั่งด้านหน้า (น. 245)

¹ สำหรับที่นั่งคนขับเท่านั้น

ที่นั่งด้านหน้าแบบปรับด้วยระบบไฟฟ้า*

ที่นั่งด้านหน้าของรถจะมีตัวเลือกการตั้งค่าต่างๆ เพื่อความสบายสูงสุดของที่นั่ง ที่นั่งแบบปรับด้วยไฟฟ้าสามารถเลื่อนไปทางด้านหน้า/ด้านหลัง และเลื่อนขึ้น/ลงได้ รวมถึงสามารถเปลี่ยนระดับความเอียงของพนักพิงได้อีกด้วย ส่วนรองรับบริเวณเอวสามารถปรับขึ้น/ลง/ไปด้านหน้า/ไปด้านหลังได้ ความยาวของเบาะรองนั่งจะสามารถปรับได้ในแบบแมนนวล*

ที่นั่งแบบปรับด้วยระบบไฟฟ้ามีระบบป้องกันการทำงานหนักเกินไป ซึ่งจะตัดการทำงานหากมีวัตถุใดๆ มากีดขวางการเลื่อนของที่นั่ง ถ้าเกิดกรณีเช่นนี้ขึ้น ให้นำวัตถุนั้นออก แล้วสั่งงานที่นั่งอีกครั้ง

ท่านสามารถปรับที่นั่งได้ภายในช่วงระยะเวลาหนึ่งหลังจากปลดล๊อคประตูโดยที่เครื่องยนต์ไม่ทำงาน การปรับที่นั่งสามารถทำได้ตลอดเวลาในขณะที่เครื่องยนต์ทำงานอยู่ นอกจากนี้ ยังสามารถทำการปรับได้เป็นช่วงเวลาหนึ่งหลังจากดับเครื่องยนต์แล้วอีกด้วย

ข้อมูลที่เกี่ยวข้อง

- ที่นั่งด้านหน้าแบบแมนนวล (น. 240)
- การปรับที่นั่งด้านหน้าแบบปรับด้วยระบบไฟฟ้า* (น. 241)
- ฟังก์ชันบันทึกหน่วยความจำในที่นั่งด้านหน้าแบบทำงานด้วยระบบไฟฟ้า* (น. 242)
- การใช้หน่วยความจำที่บันทึกไว้ในที่นั่งด้านหน้าแบบปรับด้วยระบบไฟฟ้า (น. 243)
- การปรับความยาวของเบาะรองนั่งในที่นั่งด้านหน้า* (น. 244)
- การปรับส่วนรองรับบริเวณเอว* ในที่นั่งด้านหน้า (น. 245)

การปรับที่นั่งด้านหน้าแบบปรับด้วยระบบไฟฟ้า*

ตั้งไปที่ตำแหน่งการนั่งที่ต้องการโดยใช้ตัวควบคุมบนส่วนรองนั่งของที่นั่งด้านหน้า สั่งงานและใช้ตัวควบคุมส่วนรองรับบริเวณเอวโดยการกดปุ่มแบบ 4 ทิศทาง

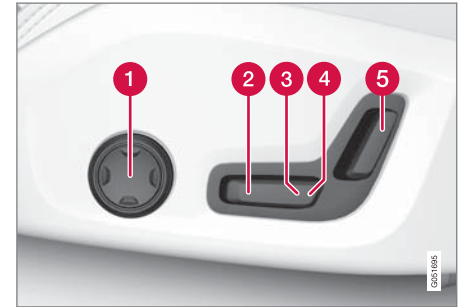

- 1 สั่งงานและใช้ตัวควบคุมส่วนรองรับบริเวณเอวโดยการดันปุ่มขึ้นด้านบน/ลงด้านล่าง/ไปด้านหน้า/ไปด้านหลัง
- 2 ยก/ลดระดับขอบด้านหน้าของเบาะรองนั่งโดยการปรับตัวควบคุมขึ้น/ลง
- 3 ยก/ลดระดับที่นั่งโดยการปรับตัวควบคุมขึ้น/ลง

ที่นั่งและพวงมาลัย

◀◀ **4** เลื่อนที่นั่งไปทางด้านหน้า/ด้านหลังโดยการปรับตัวควบคุมไปทางด้านหน้า/ด้านหลัง

5 เปลี่ยนความเอียงของพนักพิงโดยการปรับตัวควบคุมไปทางด้านหน้า/ด้านหลัง

สามารถเลื่อนได้ครั้งละทิศทางเดียว (ไปข้างหน้า/ถอยหลัง/ขึ้น/ลง) เท่านั้น

พนักพิงของที่นั่งด้านหน้าไม่สามารถลดระดับไปทางด้านหน้าจนสุดได้

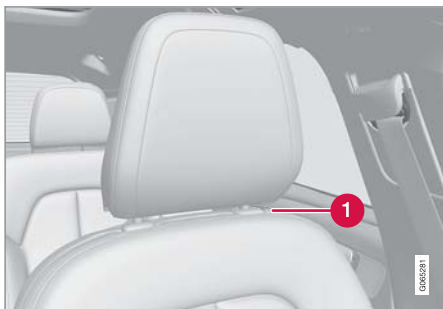

1 ท่านสามารถปรับความสูงของพนักพิงศีรษะในแบบแมนนวลได้โดยการกดปุ่ม

ข้อมูลที่เกี่ยวข้อง

- ที่นั่งด้านหน้าแบบแมนนวล (น. 240)
- ที่นั่งด้านหน้าแบบปรับด้วยระบบไฟฟ้า* (น. 241)
- ฟังก์ชันบันทึกหน่วยความจำในที่นั่งด้านหน้าแบบทำงานด้วยระบบไฟฟ้า* (น. 242)
- การใช้หน่วยความจำที่บันทึกไว้ในที่นั่งด้านหน้าแบบปรับด้วยระบบไฟฟ้า (น. 243)
- การปรับความยาวของเบาะรองนั่งในที่นั่งด้านหน้า* (น. 244)
- การปรับส่วนรองรับบริเวณเอว* ในที่นั่งด้านหน้า (น. 245)

ฟังก์ชันบันทึกหน่วยความจำในที่นั่งด้านหน้าแบบทำงานด้วยระบบไฟฟ้า*

ฟังก์ชันหน่วยความจำจะเก็บบันทึกการตั้งค่าสำหรับที่นั่งและกระจกมองข้าง* ไว้

ฟังก์ชันหน่วยความจำสามารถจัดเก็บการตั้งค่าที่แตกต่างกันได้สองแบบ แผงปุ่มกดของฟังก์ชันหน่วยความจำจะอยู่บนประตูคนขับ

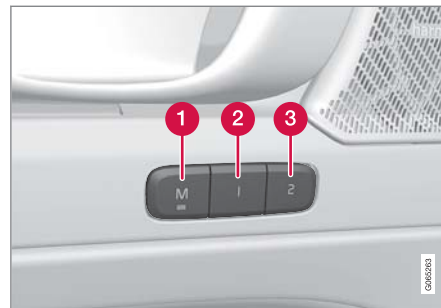

1 ปุ่ม M สำหรับการบันทึกการตั้งค่า

2 ปุ่มหน่วยความจำ

3 ปุ่มหน่วยความจำ

เก็บบันทึกการตั้งค่า

1. ปรับที่นั่งและกระจกมองข้างไปที่ตำแหน่งที่ต้องการ

2. กดปุ่ม M ค้างไว้ ไฟแสดงในปุ่มจะติดสว่างขึ้น
3. ภายในเวลา 3 วินาที ให้กดปุ่ม 1 หรือ 2 ค้างไว้
 - > เมื่อตำแหน่งได้รับการบันทึกไว้ในหน่วยความจำที่เลือกแล้ว เสียงสัญญาณจะดังขึ้น และไฟแสดงในปุ่ม M จะดับลง

ถ้าไม่มีการกดปุ่มหน่วยความจำใดๆ ภายในเวลาสามวินาที ปุ่ม M จะดับลง และไม่มีการบันทึกการตั้งค่าใดๆ จะต้องปรับที่นั่งอีกครั้งก่อนที่จะสามารถตั้งหน่วยความจำค่าใหม่ได้

ข้อมูลที่เกี่ยวข้อง

- ที่นั่งด้านหน้าแบบแมนนวล (น. 240)
- ที่นั่งด้านหน้าแบบปรับด้วยระบบไฟฟ้า* (น. 241)
- การปรับที่นั่งด้านหน้าแบบปรับด้วยระบบไฟฟ้า* (น. 241)
- การใช้หน่วยความจำที่บันทึกไว้ในที่นั่งด้านหน้าแบบปรับด้วยระบบไฟฟ้า (น. 243)
- การปรับความยาวของเบาะรองนั่งในที่นั่งด้านหน้า* (น. 244)
- การปรับส่วนรองรับบริเวณเอว* ในที่นั่งด้านหน้า (น. 245)

การใช้หน่วยความจำที่บันทึกไว้ในที่นั่งด้านหน้าแบบปรับด้วยระบบไฟฟ้า

ฟังก์ชันหน่วยความจำจะเก็บบันทึกการตั้งค่าสำหรับที่นั่งและกระจกมองข้าง* ไว้

การใช้การตั้งค่าที่เก็บบันทึกไว้

การใช้การตั้งค่าที่บันทึกไว้สามารถทำได้ทั้งเมื่อประตูด้านหน้าเปิดและปิดอยู่:

เปิดประตูด้านหน้า

- กดปุ่มหน่วยความจำ 1 หรือ 2 ปุ่มใดปุ่มหนึ่งเป็นเวลาสั้นๆ ที่นั่งและกระจกมองข้างจะเคลื่อนที่และหยุดที่ตำแหน่งที่บันทึกไว้ในปุ่มหน่วยความจำที่เลือก

ปิดประตูด้านหน้า

- กดปุ่มหน่วยความจำ 1 หรือ 2 ค้างไว้จนกระทั่งที่นั่งและกระจกมองข้างหยุดที่ตำแหน่งที่บันทึกไว้ในปุ่มหน่วยความจำที่เลือก

ถ้าปล่อยปุ่มหน่วยความจำ การเคลื่อนที่ของที่นั่งและกระจกประตูจะหยุดลง

คำเตือน

- เนื่องจากที่นั่งคนขับจะสามารถปรับได้ในขณะที่สวิตช์กุญแจอยู่ที่ตำแหน่ง OFF จึงไม่ควรทิ้งเด็กไว้ในรถโดยไม่มีผู้ดูแล
- ท่านสามารถหยุดการเคลื่อนที่ของที่นั่งได้ตลอดเวลาโดยการกดปุ่มบนแผงควบคุมที่นั่งแบบปรับด้วยระบบไฟฟ้า
- ห้ามปรับที่นั่งในขณะที่ขับ
- ตรวจสอบให้แน่ใจว่าไม่มีสิ่งโดยอยู่ใต้ที่นั่งในขณะที่ทำการปรับ

ข้อมูลที่เกี่ยวข้อง

- ที่นั่งด้านหน้าแบบแมนนวล (น. 240)
- ที่นั่งด้านหน้าแบบปรับด้วยระบบไฟฟ้า* (น. 241)
- การปรับที่นั่งด้านหน้าแบบปรับด้วยระบบไฟฟ้า* (น. 241)
- ฟังก์ชันบันทึกหน่วยความจำในที่นั่งด้านหน้าแบบทำงานด้วยระบบไฟฟ้า* (น. 242)

ที่นั่งและพวงมาลัย

- การปรับความยาวของเบาะรองนั่งในที่นั่งด้านหน้า* (น. 244)
- การปรับส่วนรองรับบริเวณเอว* ในที่นั่งด้านหน้า (น. 245)

การปรับความยาวของเบาะรองนั่งในที่นั่งด้านหน้า*

เพื่อความสะดวกสบายมากขึ้น ท่านสามารถปรับความยาวของเบาะรองนั่ง* ได้

การปรับเบาะรองนั่ง

ความยาวของเบาะรองนั่งสามารถปรับได้โดยใช้ตัวควบคุมที่นั่งด้านหน้า



ตัวควบคุมสำหรับการปรับเบาะรองนั่ง

1. จับที่มีฉลาก **1** ที่ด้านหน้าของที่นั่งและดึงขึ้นด้านบน
2. ปรับความยาวของเบาะรองนั่ง
3. ปล่อยมือจับและตรวจสอบให้แน่ใจว่าเบาะรองนั่งเลื่อนไปถึงตำแหน่งที่ถูกต้อง

ข้อมูลที่เกี่ยวข้อง

- ที่นั่งด้านหน้าแบบแมนนวล (น. 240)
- ที่นั่งด้านหน้าแบบปรับด้วยระบบไฟฟ้า* (น. 241)
- การปรับที่นั่งด้านหน้าแบบปรับด้วยระบบไฟฟ้า* (น. 241)
- ฟังก์ชันบันทึกหน่วยความจำในที่นั่งด้านหน้าแบบทำงานด้วยระบบไฟฟ้า* (น. 242)
- การใช้หน่วยความจำที่บันทึกไว้ในที่นั่งด้านหน้าแบบปรับด้วยระบบไฟฟ้า (น. 243)
- การปรับส่วนรองรับบริเวณเอว* ในที่นั่งด้านหน้า (น. 245)

การปรับส่วนรองรับบริเวณเอว* ในที่นั่งด้านหน้า

ในการปรับส่วนรองรับบริเวณเอว ท่านสามารถใช้ตัวควบคุมแบบ 4 ทิศทาง* ที่อยู่บนที่นั่งได้

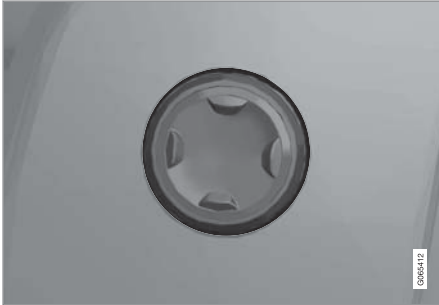

ตัวควบคุมแบบ 4 ทิศทางจะอยู่ที่ด้านข้างของส่วนรองนั่งของที่นั่ง

ส่วนรองรับบริเวณเอวแบบ 4 ทิศทางให้ทางเลือกในการปรับส่วนรองรับบริเวณเอว ทำงานโดยใช้ปุ่มปรับ 4 ทิศทางที่อยู่ที่ด้านข้างของส่วนรองนั่งของที่นั่ง ส่วนรองรับบริเวณเอวจะสามารถปรับไปทางด้านหลัง/ด้านหน้าและขึ้น/ลงได้

การปรับส่วนรองรับบริเวณเอว* ในที่นั่งด้านหน้าเมื่อต้องการปรับส่วนรองรับบริเวณเอว:

1. กดปุ่มปรับ 4 ทิศทาง (กลม) ขึ้น/ลงเพื่อเลื่อนส่วนรองรับบริเวณเอวขึ้น/ลง
2. กดส่วนด้านหน้าของปุ่มปรับ 4 ทิศทางเพื่อเพิ่มการรองรับบริเวณเอว
3. กดส่วนด้านหลังของปุ่มปรับ 4 ทิศทางเพื่อลดการรองรับบริเวณเอว

ข้อมูลที่เกี่ยวข้อง

- ที่นั่งด้านหน้าแบบแมนนวล (น. 240)
- ที่นั่งด้านหน้าแบบปรับด้วยระบบไฟฟ้า* (น. 241)
- การปรับที่นั่งด้านหน้าแบบปรับด้วยระบบไฟฟ้า* (น. 241)
- ฟังก์ชันบันทึกหน่วยความจำในที่นั่งด้านหน้าแบบทำงานด้วยระบบไฟฟ้า* (น. 242)
- การใช้หน่วยความจำที่บันทึกไว้ในที่นั่งด้านหน้าแบบปรับด้วยระบบไฟฟ้า (น. 243)
- การปรับความยาวของเบาะรองนั่งในที่นั่งด้านหน้า* (น. 244)

การลดระดับพนักพิงของที่นั่งด้านหลัง พนักพิงที่นั่งด้านหลังจะแบ่งออกเป็น 2 ส่วน แต่ละส่วนจะสามารถพับไปด้านหน้าแยกกันได้

คำเตือน

- การปรับที่นั่งและยึดเข้าที่ก่อนขับรถ ใช้ความระมัดระวังเมื่อปรับที่นั่ง การปรับที่ไม่มีการควบคุมหรือไม่ระมัดระวังอาจทำให้ได้รับบาดเจ็บจากการหนีบได้
- เมื่อบรรทุกวัตถุที่ยาว ต้องยึดไว้ให้มั่นคงเสมอเพื่อหลีกเลี่ยงการบาดเจ็บและความเสียหายในระหว่างการเบรคอย่างกะทันหัน
- เมื่อขนถ่ายของขึ้นหรือลงจากรถ ต้องปิดสวิทช์เครื่องยนต์และใช้เบรคจอดรถเสมอ
- สำหรับรถที่มีชุดเกียร์อัตโนมัติ ให้ตั้งคันเกียร์ไว้ที่ตำแหน่ง P เพื่อป้องกันไม่ให้เกิดการเปลี่ยนตำแหน่งโดยไม่ตั้งใจ



❗ สำคัญ

ต้องไม่มีวัตถุใดๆ วางอยู่บนเบาะนั่งด้านหลังในขณะที่กำลังพับพนักพิงหลังลง และเข็มขัดนิรภัยจะต้องไม่ถูกคาดอยู่ มิฉะนั้น มีความเสี่ยงที่จะทำให้วัสดุหุ้มเบาะนั่งด้านหลังเสียหายได้

❗ สำคัญ

ก่อนที่จะลดระดับที่นั่ง จะต้องยกที่วางแขน* สำหรับที่นั่งตรงกลางขึ้นก่อน

ถ้ารถมีการล็อกสวิตช์ จะต้องปิดประตูท้ายก่อนที่จะลดระดับที่นั่งลง

i หมายเหตุ

อาจจำเป็นต้องดันที่นั่งด้านหน้าไปข้างหน้า และ/หรือ ปรับพนักพิงขึ้นด้านบน เพื่อให้สามารถพับพนักพิงของที่นั่งด้านหลังไปทางด้านหน้าจนสุดได้

การลดระดับพนักพิง

รถที่มีการพับด้วยระบบอิเล็กทรอนิกส์



ถ้ารถมีการพับที่นั่งด้านหลังด้วยระบบอิเล็กทรอนิกส์* ติดตั้งอยู่ ก็จะมีปุ่มอยู่ในห้องเก็บสัมภาระ นอกจากนี้ ยังสามารถลดระดับพนักพิงลงในแบบแมนนวลได้อีกด้วย

⚠ คำเตือน

ตรวจสอบให้แน่ใจว่า ไม่มีผู้ใดที่อาจเสี่ยงต่อการถูกหนีบในระหว่างการพับที่นั่งด้านหลังโดยอัตโนมัติ เนื่องจากการดำเนินการนี้จะเกิดขึ้นโดยอัตโนมัติเมื่อกดปุ่ม จะต้องไม่มีผู้ใดนั่งอยู่บนที่นั่งด้านหลัง หรืออยู่ใกล้กับที่นั่งด้านหลังมากเกินไป

ในการพับที่นั่งด้านหลัง รถจะต้องจอดอยู่กับที่ และประตูท้ายจะต้องเปิดอยู่

สำหรับการพับพนักพิงแบบควบคุมด้วยระบบอิเล็กทรอนิกส์:

1. ตรวจสอบให้แน่ใจว่าไม่มีผู้โดยสารหรือสิ่งของใดๆ อยู่บนที่นั่งด้านหลัง
2. ลดระดับพนักพิงศีรษะของที่นั่งตรงกลางในแบบแมนนวล
3. กดปุ่มสำหรับการพับค้างไว้ ปุ่มจะมีเครื่องหมาย L และ R กำกับอยู่สำหรับส่วนของพนักพิงทางด้านซ้ายและด้านขวาตามลำดับ
4. พนักพิงจะลดระดับลงไปที่ตำแหน่งแนวอนโดยอัตโนมัติ พนักพิงศีรษะจะลดระดับลงโดยอัตโนมัติด้วย

ในการลดระดับพนักพิงในแบบแมนนวล:



1. ลดระดับพนักพิงศีรษะตรงกลางลงในแบบแมนนวล **1**
2. ดึงมือจับที่ติดตั้งอยู่ในพนักพิงของที่นั่งด้านหลังซ้ายและหลังขวาของรถไปทางด้านหน้า **2**
3. พนักพิงจะถูกปลดออกจากตัวล็อก และจะลดระดับไปที่ตำแหน่งแนวอนโดยอัตโนมัติ

รถที่ไม่มีการพัวด้วยระบบอิเล็กทรอนิกส์ที่นั่งด้านหลังจะแบ่งออกเป็น 2 ส่วน:

- ที่นั่งด้านขวาและที่นั่งตรงกลางจะพับลงเป็นชุดเดียวกัน
- ที่นั่งด้านซ้ายจะสามารถพับลงแยกต่างหากได้

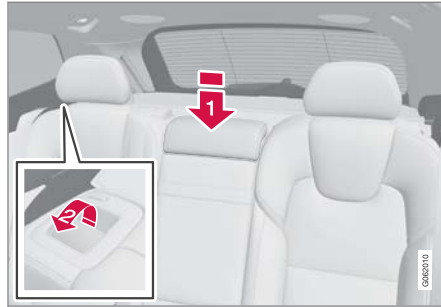

1. ลดระดับพนักพิงศีรษะตรงกลางลงในแบบแมนนวล **1**
2. ดึงมือจับที่ติดตั้งอยู่ในพนักพิงของที่นั่งด้านหลังซ้ายและหลังขวาของรถไปทางด้านหน้า **2**
3. พนักพิงจะปลดออกจากตัวล็อกและจำเป็นต้องลดระดับลงไปตำแหน่งแนวอนในแบบแมนนวล สำหรับการยกเบาะขึ้นจะสามารถทำได้ในลำดับกลับกัน

! คำเตือน

เมื่อมีการพับพนักพิงไฟแสดงสถานะสีแดงไม่ควรจะติดสว่างอีกต่อไป หากยังคงติดสว่างอยู่แสดงว่าพนักพิงไม่ล็อกเข้าในตำแหน่ง

! คำเตือน

ตรวจสอบว่า พนักพิงและพนักพิงศีรษะในที่นั่งด้านหลังล็อกเข้าในตำแหน่งอย่างถูกต้องหลังจากที่พับขึ้น

จะต้องยกพนักพิงศีรษะของที่นั่งตัวนอกขึ้นเสมอเมื่อมีผู้โดยสารนั่งอยู่บนที่นั่งด้านหลังตัวใดตัวหนึ่ง

การยกพนักพิงขึ้น

การยกพนักพิงไปที่ตำแหน่งตั้งจากจะทำในแบบแมนนวล:

1. เลื่อนพนักพิงขึ้น/ลงในแบบแมนนวล
2. ดันพนักพิงจนกระทั่งตัวล็อกค้ำเข้าตำแหน่ง
3. พนักพิงศีรษะจะยกระดับขึ้นในแบบแมนนวล
4. ถ้าจำเป็น ให้ยกพนักพิงศีรษะของที่นั่งตรงกลางขึ้น

ข้อมูลที่เกี่ยวข้อง

- การปรับพนักพิงศีรษะของที่นั่งด้านหลัง (น. 248)

ที่นั่งและพวงมาลัย

การปรับพนักพิงศีรษะของที่นั่งด้านหลัง
ปรับพนักพิงศีรษะตรงกลางตามความสูงของผู้
โดยสาร พับพนักพิงศีรษะของที่นั่งด้านนอก* ลง
เพื่อให้มองเห็นทางด้านหลังได้ดียิ่งขึ้น
ปรับพนักพิงศีรษะตรงกลางตามความสูงของผู้
โดยสาร

การปรับพนักพิงศีรษะ ที่นั่งตรงกลาง

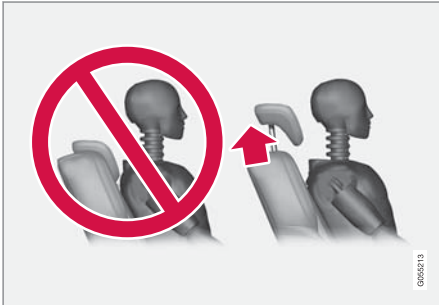

ถ้าสามารถทำได้ จะต้องปรับพนักพิงศีรษะของที่นั่งตรง
กลางตามความสูงของผู้โดยสาร นั่นคือจะต้อง
ครอบคลุมบริเวณด้านหลังของศีรษะทั้งหมด เลื่อนขึ้นใน
แบบแมนนวลตามต้องการ

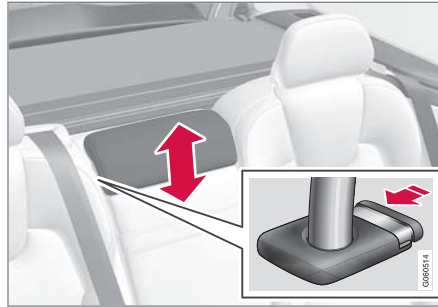

ในการลดระดับพนักพิงศีรษะ ให้กดปุ่ม (ดูภาพประกอบ)
พร้อมกับกดพนักพิงศีรษะลงอย่างระมัดระวัง

⚠ คำเตือน

พนักพิงศีรษะที่นั่งตรงกลางจะต้องอยู่ที่ตำแหน่งต่ำ
สุดเมื่อไม่ใช้งานที่นั่งตรงกลาง เมื่อใช้งานที่นั่งตรง
กลาง จะต้องปรับพนักพิงศีรษะอย่างถูกต้องตาม
ความสูงของผู้โดยสาร โดยจะต้องสามารถรองรับ
ส่วนด้านหลังทั้งหมดของศีรษะได้

การลดระดับพนักพิงศีรษะของที่นั่งด้านหลังตัว
นอกในแบบไฟฟ้า*



พนักพิงศีรษะด้านนอกจะสามารถร่นเข้าได้โดยผ่านทาง
มุมมองฟังก์ชันการทำงานของจอแสดงผลส่วนกลาง
ท่านสามารถลดระดับของพนักพิงศีรษะลงได้ในตำแหน่ง
สวิตช์กุญแจ 0



กดปุ่ม Headrest Fold เพื่อสั่งงาน/ยกเลิกการทำงานของการลดระดับ

เลื่อนพนักพิงศีรษะกลับไปด้วยมือจนกระทั่งได้ยินเสียงคลิก

⚠ คำเตือน

ถ้ามีผู้โดยสารนั่งอยู่บนที่นั่งด้านหลังตัวนอกตัวใดตัวหนึ่ง ห้ามลดระดับพนักพิงศีรษะของที่นั่งตัวนอกตัว

⚠ คำเตือน

พนักพิงศีรษะต้องล็อคเข้าในตำแหน่งหลังจากที่พับขึ้น

ข้อมูลที่เกี่ยวข้อง

- การลดระดับพนักพิงของที่นั่งด้านหลัง (น. 245)

ตัวควบคุมที่พวงมาลัยและแดร

พวงมาลัยจะมีแดรและตัวควบคุมต่างๆ เช่น ระบบช่วยเลื้อยคนขับและการรับรู้คำสั่งเสียง รวมอยู่ในภายใน



แป้นกดและแป้นเปลี่ยนเกียร์* บนพวงมาลัย

- 1 ตัวควบคุมสำหรับระบบช่วยเลื้อยคนขับ²
- 2 แป้นเปลี่ยนเกียร์* สำหรับการเปลี่ยนเกียร์แบบเกียร์ธรรมดาในกระจุกเกียร์อัตโนมัติ
- 3 ตัวควบคุมสำหรับการรับรู้คำสั่งเสียงและเมนู, ข้อความ และการทำงานกับโทรศัพท์

แดร



แดรอยู่ที่บริเวณตรงกลางของพวงมาลัย

ข้อมูลที่เกี่ยวข้อง

- ล้อคพวงมาลัย (น. 250)
- การปรับพวงมาลัย (น. 250)

² ตัวจำกัดความเร็ว*, Cruise Control, ระบบควบคุมความเร็วคงที่พร้อมการปรับความเร็วอัตโนมัติ* การเตือนระยะห่าง* และ Pilot Assist*

ที่นั่งและพวงมาลัย

ลือคพวงมาลัย

ในบางกรณี (เช่น เมื่อรถถูกขโมยไป เป็นต้น) ลือคพวงมาลัยจะทำให้การบังคับเลี้ยวทำได้ยาก ท่านอาจได้ยินเสียงกลไกการทำงานในขณะที่ลือคหรือปลดลือคพวงมาลัย

การสั่งงานตัวลือคพวงมาลัย

ตัวลือคพวงมาลัยจะทำงานเมื่อลือครถจากภายนอกกรกและดับเครื่องยนต์แล้ว ถ้าปลดลือคครกยนต์ทิ้งไว้ ลือคพวงมาลัยจะทำการลือคโดยอัตโนมัติหลังจากผ่านไปชั่วขณะ

การยกเลิกการทำงานของตัวลือคพวงมาลัย

ลือคพวงมาลัยจะหยุดทำงานเมื่อปลดลือคครกจากภายนอก ในกรณีที่ไม่มีการลือคครก ตัวลือคพวงมาลัยจะถูกยกเลิกการทำงานถ้ามีกุญแจรีโมตคอนโทรลอยู่ในห้องโดยสาร และมีการสตาร์ทรถโดยการหมุนปุ่มสตาร์ทตามเข็มนาฬิกาเพื่อปลดลือคพวงมาลัย

ข้อมูลที่เกี่ยวข้อง

- ตัวควบคุมที่พวงมาลัยและแดร (น. 249)
- การปรับพวงมาลัย (น. 250)

การปรับพวงมาลัย

ท่านสามารถปรับพวงมาลัยไปที่ตำแหน่งต่างๆ ได้

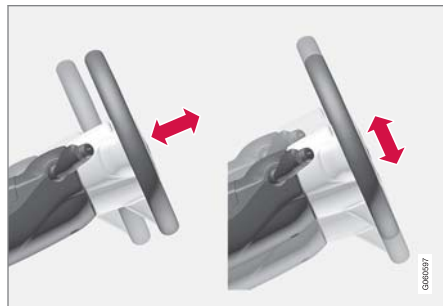

ความสูงและความลึกของพวงมาลัยสามารถปรับได้

คำเตือน

การปรับพวงมาลัยและยึดพวงมาลัยก่อนขับรถ ห้ามปรับพวงมาลัยในขณะที่ขับรถ

เมื่อใช้พวงมาลัยเพาเวอร์แบบขึ้นอยู่กับการเร็ว ระดับของแรงบังคับเลี้ยวจะสามารถปรับเปลี่ยนได้ แรงบังคับเลี้ยวจะได้รับการปรับตามความเร็วของรถ เพื่อให้การตอบสนองต่อถนนที่ดีที่สุดสำหรับคนขับ



คันปรับพวงมาลัย

1. ดันคันปรับไปด้านหน้าเพื่อปลดพวงมาลัย
2. ปรับพวงมาลัยไปยังตำแหน่งที่เหมาะสมกับท่าน
3. ดันคันปรับกลับเพื่อลือคพวงมาลัยให้อยู่ในตำแหน่งหากก้านฝืด ให้กดพวงมาลัยเบาๆ พร้อมกับที่ดันก้านกลับไป

ข้อมูลที่เกี่ยวข้อง

- ลือคพวงมาลัย (น. 250)
- ตัวควบคุมที่พวงมาลัยและแดร (น. 249)

ชุดควบคุมสภาพอากาศ

ชุดควบคุมสภาพอากาศ

สภาพอากาศ

รถมีระบบควบคุมสภาพอากาศแบบแมนนวลหรือแบบอิเล็กทรอนิกส์* ติดตั้งอยู่ ระบบควบคุมสภาพอากาศจะทำความเย็นหรือทำความร้อน พร้อมกับลดความชื้นของอากาศในห้องโดยสาร

การควบคุมฟังก์ชันการทำงานทั้งหมดของระบบควบคุมสภาพอากาศสามารถทำได้จากจอแสดงผลส่วนกลางและปุ่มกดที่คอนโซลกลาง

ท่านยังสามารถควบคุมฟังก์ชันการทำงานบางอย่างสำหรับที่นั่งด้านหลังจากตัวควบคุมสภาพอากาศ* ที่ด้านหลังของคอนโซลระหว่างที่นั่งด้านหน้าได้อีกด้วย

ข้อมูลที่เกี่ยวข้อง

- โชนของสภาพอากาศ (น. 252)
- ระบบควบคุมสภาพอากาศ - เซ็นเซอร์ (น. 253)
- อุณหภูมิที่รู้สึก (น. 254)
- การควบคุมระบบควบคุมสภาพอากาศด้วยระบบจดจำคำสั่งเสียง (น. 254)
- สภาพอากาศขณะจอด* (น. 281)
- ชุดทำความร้อน* (น. 292)
- คุณภาพอากาศ (น. 255)

- การกระจายอากาศ (น. 259)
- ตัวควบคุมสภาพอากาศ (น. 265)

โชนของสภาพอากาศ

จำนวนของโชนสภาพอากาศที่แบ่งออกภายในรถจะเป็นตัวควบคุมตัวเลือกสำหรับการตั้งค่าอุณหภูมิสำหรับส่วนต่างๆ ของห้องโดยสาร

ระบบสภาพอากาศแบบ 1 โชน

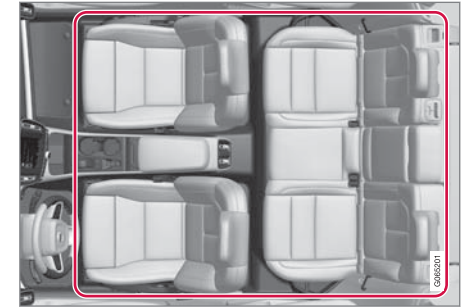

โชนสภาพอากาศสำหรับระบบสภาพอากาศแบบ 1 โชน

เมื่อใช้ระบบสภาพอากาศแบบ 1 โชน อุณหภูมิสำหรับด้านซ้ายและด้านขวาของห้องโดยสารจะได้รับการตั้งร่วมกัน

ระบบสภาพอากาศแบบ 2 โซน*

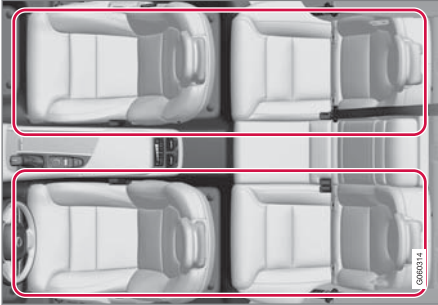

ระบบสภาพอากาศแบบ 2 โซน

เมื่อใช้ระบบสภาพอากาศแบบ 2 โซน จะสามารถตั้งอุณหภูมิในห้องโดยสารสำหรับด้านซ้ายและด้านขวาแยกกันได้

ข้อมูลที่เกี่ยวข้อง

- สภาพอากาศ (น. 252)

ระบบควบคุมสภาพอากาศ - เซ็นเซอร์

ระบบควบคุมสภาพอากาศมีเซ็นเซอร์จำนวนหนึ่งเพื่อช่วยในการควบคุมสภาพอากาศภายในรถ

ตำแหน่งเซ็นเซอร์

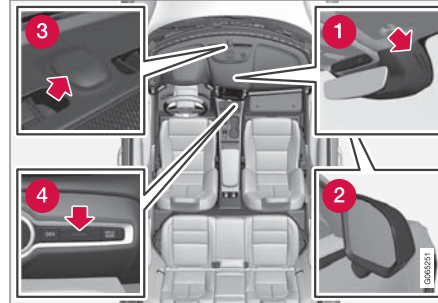

- 1 เซ็นเซอร์ความชื้น - ในตัวเรือนใกล้กับกระจกมองหลัง
- 2 เซ็นเซอร์อุณหภูมิภายนอก - ในกระจกมองข้างด้านขวา
- 3 เซ็นเซอร์แสงแดด - ที่ด้านบนของคอนโซลหน้า
- 4 เซ็นเซอร์อุณหภูมิของห้องโดยสาร - โดยปุ่มกดที่คอนโซลกลาง

 หมายเหตุ
ห้ามให้เสื้อผ้าหรือวัตถุใดๆ ปิดคลุมหรือบดบังเซ็นเซอร์

นอกจากนี้ระบบ Interior Air Quality System* จะยังมีเซ็นเซอร์คุณภาพอากาศซึ่งติดตั้งเข้ากับช่องอากาศเข้าของระบบควบคุมสภาพอากาศ

ข้อมูลที่เกี่ยวข้อง

- สภาพอากาศ (น. 252)
- Interior Air Quality System* (น. 257)

อุณหภูมิที่รู้สึก

ระบบควบคุมสภาพอากาศจะควบคุมสภาพอากาศภายในห้องโดยสารโดยอ้างอิงตามอุณหภูมิที่รู้สึก ไม่ใช่อุณหภูมิจริง

อุณหภูมิที่ท่านเลือกในห้องโดยสารจะสอดคล้องกับอุณหภูมิที่ร่างกายรู้สึก ซึ่งได้รับผลกระทบจากปัจจัยต่างๆ เช่น อุณหภูมิบรรยากาศ, ความเร็วลม, ความชื้น, การรับแสงแดด เป็นต้น ทั้งจากภายในและภายนอกของรถในขณะนั้นๆ

ระบบนี้ประกอบด้วยเซ็นเซอร์รับแสงซึ่งจะตรวจหาตำแหน่งที่แดดส่องไปยังห้องโดยสาร ซึ่งหมายความว่า อุณหภูมิระหว่างช่องจ่ายอากาศด้านขวาและด้านซ้ายอาจแตกต่างกัน แม้ว่าที่ตั้งตัวควบคุมทั้งสองด้านไว้ที่อุณหภูมิเดียวกันก็ตาม

ข้อมูลที่เกี่ยวข้อง

- สภาพอากาศ (น. 252)

การควบคุมระบบควบคุมสภาพอากาศด้วยระบบจดจำคำสั่งเสียง¹

คำสั่งสำหรับการควบคุมด้วยเสียงของระบบควบคุมสภาพอากาศ เช่น เพื่อเปลี่ยนอุณหภูมิ, สั่งงานชุดทำความร้อนที่นั่ง* หรือเปลี่ยนระดับพัดลม เป็นต้น

กด **(๕)** แล้วพูดคำสั่งใดคำสั่งหนึ่งต่อไปนี้:

- "Climate" - เริ่มการโต้ตอบสำหรับระบบควบคุมสภาพอากาศ และแสดงตัวอย่างของคำสั่งต่างๆ
- "Set temperature to X degrees" - ตั้งอุณหภูมิที่ต้องการ
- "Raise temperature"/"Lower temperature" - เพิ่ม/ลดการตั้งค่าอุณหภูมิหนึ่งระดับ
- "Sync temperature" - ซิงค์อุณหภูมิของโซนอุณหภูมิทุกโซนในรถเข้ากับอุณหภูมิที่ตั้งไว้สำหรับด้านคนขับ
- "Air on feet"/"Air on body" - เปิดการจ่ายอากาศที่ต้องการ
- "Air on feet off"/"Air on body off" - ปิดการจ่ายอากาศที่ต้องการ
- "Set fan to max"/"Turn off fan" - เปลี่ยนการจ่ายอากาศไปยัง Max/Off
- "Raise fan speed"/"Lower fan speed" - เพิ่ม/ลดระดับพัดลมหนึ่งระดับ
- "Turn on auto" - สั่งงานการหมุนเวียนอากาศอัตโนมัติ
- "Air condition on"/"Air condition off" - สั่งงาน/ยกเลิกการทำงานการปรับอากาศ
- "Recirculation on"/"Recirculation off" - สั่งงาน/ยกเลิกการทำงานการหมุนเวียนอากาศ
- "Turn on defroster"/"Turn off defroster" - สั่งงาน/ยกเลิกการทำงานการไล่ฝ้ากระจกประตูและกระจกมองข้าง
- "Turn on max defroster"/"Turn max defroster off" - สั่งงาน/ยกเลิกการทำงานการไล่ฝ้าระดับสูงสุด
- "Turn on electric defroster"/"Turn off electric defroster" - สั่งงาน/ยกเลิกการทำงานชุดทำความร้อนกระจกหน้า*

¹ ใช้กับบางตลาด

- "Turn on rear defroster"/"Turn off rear defroster" - ตั้งงาน/ยกเลิกการทำงานชุดทำความร้อนกระจกหลังและกระจกมองข้าง
- "Turn steering wheel heat on"/"Turn steering wheel heat off" - ตั้งงาน/ยกเลิกการทำงานชุดทำความร้อนพวงมาลัย*
- "Raise steering wheel heat"/"Lower steering wheel heat" - เพิ่ม/ลดการตั้งค่าสำหรับชุดทำความร้อนพวงมาลัย* หนึ่งระดับ
- "Turn on seat heat"/"Turn off seat heat" - ตั้งงาน/ยกเลิกการทำงานชุดทำความร้อนที่นั่ง*
- "Raise seat heat"/"Lower seat heat" - เพิ่ม/ลดการตั้งค่าสำหรับชุดทำความร้อนที่นั่ง* หนึ่งระดับ
- "Turn on seat ventilation"/"Turn off seat ventilation" - ตั้งงาน/ยกเลิกการทำงานการระบายอากาศที่นั่ง*
- "Raise seat ventilation"/"Lower seat ventilation" - เพิ่ม/ลดการตั้งค่าสำหรับชุดระบายอากาศที่นั่ง* หนึ่งระดับ

ข้อมูลที่เกี่ยวข้อง

- สภาพอากาศ (น. 252)
- การจดจำเสียง (น. 197)
- การใช้การรับรู้คำสั่งเสียง (น. 198)
- การตั้งค่าสำหรับการรับรู้คำสั่งเสียง (น. 201)

คุณภาพอากาศ

วัสดุที่เลือกสรรมาสำหรับห้องโดยสารและระบบฟอกอากาศ ทำให้มั่นใจได้ว่าคุณภาพของอากาศในห้องโดยสารอยู่ในระดับสูงอยู่เสมอ

วัสดุในห้องโดยสาร

ภายในห้องโดยสารได้รับการออกแบบให้มีความสะอาดสบายสูงสุด แม้แต่ผู้ที่เป็นโรคภูมิแพ้จากการสัมผัสและโรคหืดก็จะรู้สึกสบายด้วยเช่นกัน

วัสดุที่ผ่านการทดสอบแล้วได้รับการพัฒนาขึ้นเพื่อลดปริมาณฝุ่นในห้องโดยสาร และยังช่วยให้สามารถรักษาความสะอาดในห้องโดยสารได้ง่ายขึ้นอีกด้วย

พรมในห้องโดยสารและห้องเก็บสัมภาระสามารถถอดออกได้ และง่ายต่อการถอดและทำความสะอาด

ใช้น้ำยาทำความสะอาดและผลิตภัณฑ์ดูแลรักษารถที่แนะนำโดยวอลโว่ในการทำความสะอาดภายในรถ

ระบบฟอกอากาศ

นอกเหนือจากตัวกรองสำหรับห้องโดยสารแล้ว Clean Zone Interior Package* และ Interior Air Quality System* ยังช่วยรักษาคุณภาพอากาศในห้องโดยสารให้อยู่ในระดับสูงอีกด้วย



ข้อมูลที่เกี่ยวข้อง

- สภาพอากาศ (น. 252)
- Clean Zone* (น. 256)
- Clean Zone Interior Package* (น. 257)
- Interior Air Quality System* (น. 257)
- ตัวกรองห้องโดยสาร (น. 258)

Clean Zone*

ฟังก์ชัน Clean Zone จะตรวจสอบและระบุว่าสภาพทั้งหมดเป็นไปตามเงื่อนไขสำหรับคุณภาพอากาศในห้องโดยสารที่ดีหรือไม่



A ไฟแสดงจะแสดงขึ้นในมุมมองสภาพอากาศบนจอแสดงผลส่วนกลาง

B ไฟแสดงจะแสดงขึ้นในแถบข้อมูลสภาพอากาศถ้าไม่ได้เปิดมุมมองสภาพอากาศอยู่

ถ้าสภาพต่างๆ ไม่เป็นไปตามเงื่อนไข ข้อความ Clean Zone จะเป็นสีขาว เมื่อสภาพทั้งหมดเป็นไปตามเงื่อนไขแล้ว ข้อความจะเปลี่ยนเป็นสีน้ำเงิน

สภาพเงื่อนไขที่ตรวจสอบ:

- ประตูทั้งหมดและประตูท้ายปิด
- ปิดกระจกประตูทั้งหมดและหลังคาพาโนรามา* แล้ว
- ทำงานระบบคุณภาพอากาศ Interior Air Quality System* แล้ว
- ทำงานพัดลมระบายอากาศแล้ว
- ยกเลิกการทำงานของการทำงานเวียนอากาศภายในรถแล้ว

หมายเหตุ

Clean Zone ไม่ได้แสดงว่าอากาศมีคุณภาพดี แต่จะแสดงว่าสภาพต่างๆ เป็นไปตามเงื่อนไขสำหรับคุณภาพอากาศที่ดีเท่านั้น

ข้อมูลที่เกี่ยวข้อง

- คุณภาพอากาศ (น. 255)
- Clean Zone Interior Package* (น. 257)
- Interior Air Quality System* (น. 257)
- ตัวกรองห้องโดยสาร (น. 258)

Clean Zone Interior Package*

Clean Zone Interior Package (CZIP) มีชุดของการปรับเปลี่ยนชุดหนึ่งที่ช่วยรักษาอากาศภายในห้องโดยสารให้สะอาด ปราศจากสิ่งที่ก่อให้เกิดอาการภูมิแพ้หรือหอบหืด

ซึ่งจะรวมถึงดังต่อไปนี้ด้วย:

- ฟังก์ชันการทำงานขั้นสูงของพัดลม หมายความว่าพัดลมจะเริ่มทำงานเมื่อปลดล็อกครดด้วยกุญแจรีโมตคอนโทรล พัดลมจะให้อากาศที่บริสุทธิ์แก่ห้องโดยสาร การทำงานนี้จะเริ่มขึ้นเมื่อจำเป็น และจะถูกระงับการใช้งานโดยอัตโนมัติหลังจากช่วงเวลาหนึ่ง หรือเมื่อประตูห้องโดยสารบานใดบานหนึ่งเปิด จำนวนเวลาที่พัดลมทำงานจะลดลงอย่างต่อเนื่องเนื่องจากความต้องการลดลงจนกระทั่งรถมีอายุ 4 ปี
- ระบบคุณภาพอากาศแบบอัตโนมัติเต็มรูปแบบ Interior Air Quality System (IAQS)

ข้อมูลที่เกี่ยวข้อง

- คุณภาพอากาศ (น. 255)
- Clean Zone* (น. 256)
- Interior Air Quality System* (น. 257)

- ตัวกรองห้องโดยสาร (น. 258)

Interior Air Quality System*

Interior Air Quality System (IAQS) เป็นระบบคุณภาพอากาศแบบอัตโนมัติเต็มรูปแบบ ซึ่งจะแยกแก๊สและอนุภาคต่างๆ เพื่อลดปริมาณของกลิ่นและสิ่งปนเปื้อนในห้องโดยสารให้น้อยลง

IAQS เป็นส่วนหนึ่งของ Clean Zone Interior Package (CZIP) และจะทำความสะอาดอากาศในห้องโดยสารไม่ให้มีสิ่งปนเปื้อน เช่น ฝุ่นละออง, ไฮโดรคาร์บอน, ไนโตรัสออกไซด์ และโอโซนระดับพื้นดิน

ถ้าเซ็นเซอร์คุณภาพอากาศตรวจพบว่าอากาศภายนอกมีการปนเปื้อน ช่องอากาศเข้าจะปิดและการหมุนเวียนอากาศจะทำงาน

i หมายเหตุ

ต้องเปิดใช้งานเซ็นเซอร์คุณภาพอากาศตลอดเวลา เพื่อให้แน่ใจว่ามีอากาศที่บริสุทธิ์ที่สุดในห้องโดยสาร

ในสภาพอากาศเย็น การหมุนเวียนอากาศจะถูกจำกัดการทำงานไว้เพื่อป้องกันการเกิดฝ้า

ในกรณีที่มีฝ้า ควรใช้ฟังก์ชันการไล่ฝ้าสำหรับกระจกหน้า, กระจกประตู และกระจกหลัง



◀◀ ข้อมูลที่เกี่ยวข้อง

- การเปิดใช้งานและการปิดใช้งานเซ็นเซอร์คุณภาพอากาศ* (น. 258)
- คุณภาพอากาศ (น. 255)
- Clean Zone* (น. 256)
- Clean Zone Interior Package* (น. 257)
- ตัวกรองห้องโดยสาร (น. 258)

การเปิดใช้งานและการปิดใช้งานเซ็นเซอร์คุณภาพอากาศ* เซ็นเซอร์คุณภาพอากาศเป็นส่วนหนึ่งของระบบคุณภาพอากาศอัตโนมัติแบบเต็มรูปแบบ Interior Air Quality System (IAQS)

ท่านสามารถตั้งให้เซ็นเซอร์คุณภาพอากาศทำงานหรือปิดทำงานได้

1. กด Settings ในมุมมองระดับบนสุดบนจอแสดงผลส่วนกลาง
2. กดปุ่ม Climate
3. เลือก Air Quality Sensor เพื่อสั่งงาน/ยกเลิกการทำงานของเซ็นเซอร์คุณภาพอากาศ

ข้อมูลที่เกี่ยวข้อง

- Interior Air Quality System* (น. 257)

ตัวกรองห้องโดยสาร

อากาศที่เข้าสู่ห้องโดยสารของรถจะได้รับการทำความสะอาดด้วยตัวกรอง

การเปลี่ยนตัวกรองสำหรับห้องโดยสาร

เพื่อรักษาประสิทธิภาพการทำงานของระบบควบคุมสภาพอากาศให้อยู่ในระดับสูงอยู่เสมอ ท่านจะต้องเปลี่ยนตัวกรองเป็นประจำ ให้ปฏิบัติตามโปรแกรมการให้บริการของวอลโว่สำหรับช่วงระยะเวลาการเปลี่ยนที่แนะนำ ถ้าใช้รถในสภาพแวดล้อมที่มีการปนเปื้อนมาก อาจจำเป็นต้องเปลี่ยนตัวกรองบ่อยขึ้น

i หมายเหตุ

ฟิลเตอร์สำหรับห้องโดยสารมีหลายประเภทแตกต่างกัน ต้องแน่ใจว่าได้ติดตั้งฟิลเตอร์ที่ถูกต้อง

ข้อมูลที่เกี่ยวข้อง

- คุณภาพอากาศ (น. 255)
- Clean Zone* (น. 256)
- Clean Zone Interior Package* (น. 257)
- Interior Air Quality System* (น. 257)

การกระจายอากาศ

ระบบควบคุมสภาพอากาศจะจ่ายอากาศที่ไหลเข้ามาไปยังช่องจ่ายอากาศต่างๆ ในห้องโดยสาร

การกระจายอากาศแบบอัตโนมัติและแบบแมนนวล

เมื่อระบบควบคุมสภาพอากาศแบบปรับอัตโนมัติ² ทำงานอยู่ การกระจายอากาศจะทำงานโดยอัตโนมัติ ถ้าจำเป็น จะสามารถควบคุมการกระจายอากาศในแบบแมนนวลได้

ช่องจ่ายอากาศแบบปรับได้

ช่องจ่ายอากาศบางช่องในรถจะสามารถปรับได้ ซึ่งหมายความว่าคุณสามารถเปิด/ปิดช่องจ่ายอากาศเพื่อปรับการไหลของอากาศได้

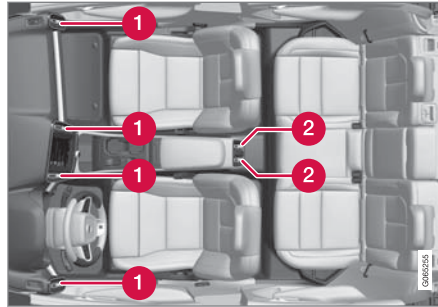

ตำแหน่งของช่องจ่ายอากาศแบบปรับได้ในห้องโดยสาร

- 1 สำหรับระบบสภาพอากาศแบบ 1 โซน - สีช่องที่แผงคอนโซลหน้า
- 2 สำหรับระบบสภาพอากาศแบบ 2 โซน* - เพิ่มสองช่องที่ด้านหลังของคอนโซลระหว่างที่นั่งด้านหน้า

หมายเหตุ

ที่อุณหภูมิแวดล้อมต่ำ จะไม่มีอากาศจ่ายจากท่อลมแบบปรับได้ที่ด้านหลังของคอนโซลกลาง

ข้อมูลที่เกี่ยวข้อง

- สภาพอากาศ (น. 252)
- การเปลี่ยนการกระจายอากาศ (น. 260)
- การเปิด, การปิดและการปรับทิศทางของช่องจ่ายอากาศ (น. 260)
- ตารางตัวเลือกการกระจายอากาศ (น. 262)

² ไม่มีในระบบควบคุมสภาพอากาศแบบแมนนวล

การเปลี่ยนการกระจายอากาศ

ถ้าต้องการ ท่านสามารถเปลี่ยนการกระจายอากาศ
ในแบบแมนนวลได้

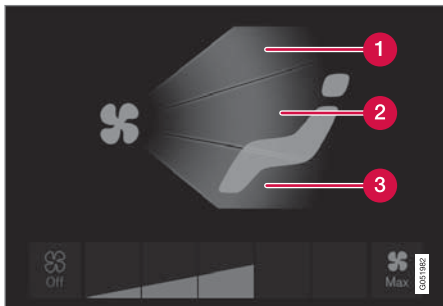

ปุ่มการกระจายอากาศในมุมมองสภาพอากาศ

- 1 การกระจายอากาศ - ช่องจ่ายอากาศละลายน้ำแข็ง
กระจกหน้า
 - 2 การกระจายอากาศ - ช่องจ่ายอากาศที่คอนโซล
หน้าและคอนโซลกลาง
 - 3 การกระจายอากาศ - ช่องจ่ายอากาศที่พื้น
1. เปิดมุมมองสภาพอากาศบนจอแสดงผลส่วนกลาง

2. กดปุ่มการกระจายอากาศอย่างน้อยหนึ่งปุ่มเพื่อ
เปิด/ปิดการกระจายอากาศที่ตรงกัน
> การกระจายอากาศจะเปลี่ยนไป และปุ่มจะติด
สว่างขึ้น/ดับลง

ข้อมูลที่เกี่ยวข้อง

- การกระจายอากาศ (น. 259)
- การเปิด, การปิดและการปรับทิศทางของช่องจ่าย
อากาศ (น. 260)
- ตารางตัวเลือกการกระจายอากาศ (น. 262)

การเปิด, การปิดและการปรับทิศทางของช่อง
จ่ายอากาศ

ช่องจ่ายอากาศบางช่องในห้องโดยสารสามารถเปิด
ปิด หรือปรับทิศทางเฉพาะช่องนั้นๆ ได้

ถ้าช่องจ่ายอากาศตัวนอกของรถหันไปทางกระจกประตู
จะสามารถไล่ฝ้าได้

ถ้าช่องจ่ายอากาศตัวนอกของรถหันเข้าด้านใน นั้น
หมายความว่า ในสภาพอากาศที่ร้อน ห้องโดยสารจะได้
รับการรักษาให้อยู่ในระดับที่เย็นสบาย

การเปิดและการปิดช่องจ่ายอากาศ

ปุ่มปรับช่องจ่ายอากาศ³

- หมุนปุ่มหมุนเพื่อเปิด/ปิดการไหลของอากาศจากช่องจ่าย

การไหลของอากาศจะมากที่สุดเมื่อเครื่องหมายบนปุ่มปรับอยู่ในตำแหน่งแนวตั้ง

การปรับทิศทางของช่องจ่ายอากาศ

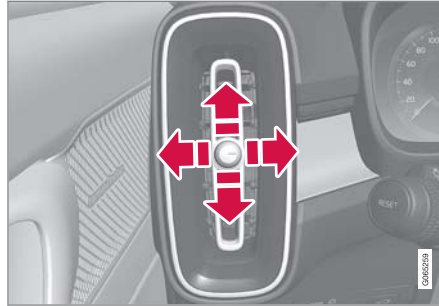
คันควบคุมช่องจ่ายอากาศ³

- เลื่อนคันควบคุมไปทางด้านข้าง/ตามแนวตั้งเพื่อปรับทิศทางของการจ่ายอากาศจากช่องจ่ายอากาศ

ข้อมูลที่เกี่ยวข้อง

- การกระจายอากาศ (น. 259)
- การเปลี่ยนการกระจายอากาศ (น. 260)
- ตารางตัวเลือกการกระจายอากาศ (น. 262)



³ ภาพประกอบเป็นเพียงตัวอย่างคร่าวๆ เท่านั้น - การออกแบบช่องจ่ายจะแตกต่างกันออกไปโดยขึ้นอยู่กับตำแหน่ง



ตารางตัวเลือกการกระจายอากาศ

ถ้าต้องการ ท่านสามารถเปลี่ยนการกระจายอากาศ



ในแบบแมนนวลได้ ตัวเลือกที่สามารถตั้งค่าได้มีดัง

ต่อไปนี้

	การกระจายอากาศ	จุดประสงค์
	<p>ถ้ายกเลิกการเลือกปุ่มการจ่ายอากาศทั้งหมดในโหมดแมนนวล ระบบควบคุมสภาพอากาศจะกลับไปยังการควบคุมสภาพอากาศแบบปรับโดยอัตโนมัติ เมื่อมีระบบควบคุมสภาพอากาศแบบแมนนวล จะไม่สามารถยกเลิกการเลือกปุ่มการกระจายอากาศทั้งหมดได้</p>	
	<p>การไหลของอากาศหลักจากช่องอากาศละลายน้ำแข็ง อากาศบางส่วนไหลจากช่องจ่ายอากาศช่องอื่น</p>	<p>ป้องกันไม่ให้เกิดฝ้าและน้ำแข็งในสภาพอากาศที่เย็นและชื้น (ในการดำเนินการนี้ ระดับของพัดลมจะต้องต่ำ)</p>
	<p>การไหลของอากาศหลักจากช่องจ่ายอากาศที่แผงคอนโซลหน้า อากาศบางส่วนไหลจากช่องจ่ายอากาศช่องอื่น</p>	<p>ให้การทำความเย็นที่มีประสิทธิภาพในสภาพอากาศร้อน</p>

	การกระจายอากาศ	จุดประสงค์
	การไหลของอากาศหลักจากช่องจ่ายอากาศที่พื้น อากาศบางส่วนไหลจากช่องจ่ายอากาศช่องอื่น	ให้ความร้อนหรือความเย็นแก่บริเวณพื้น
	อากาศหลักจากช่องจ่ายอากาศละลายน้ำแข็งและช่องจ่ายอากาศที่แผงคอนโซลหน้า อากาศบางส่วนไหลจากช่องจ่ายอากาศช่องอื่น	ให้ความสบายในสภาพอากาศที่ร้อนและแห้ง
	การไหลของอากาศหลักจากช่องจ่ายอากาศละลายน้ำแข็งและช่องจ่ายอากาศที่พื้น อากาศบางส่วนไหลจากช่องจ่ายอากาศช่องอื่น	ให้ความสบายและการไล่ฝ้าที่ดีในสภาพอากาศที่เย็นและชื้น



	การกระจายอากาศ	จุดประสงค์
	<p>การไหลของอากาศหลักจากช่องจ่ายอากาศที่แผงคอนโซลหน้าและช่องจ่ายอากาศที่พื้นอากาศบางส่วนไหลจากช่องจ่ายอากาศช่องอื่น</p>	<p>ให้ความสบายในสภาพอากาศที่แดดจัดโดยที่อุณหภูมิภายนอกเย็น</p>
	<p>การไหลของอากาศหลักจากช่องจ่ายอากาศละลายน้ำแข็ง, จากช่องจ่ายอากาศที่แผงคอนโซลหน้า และช่องจ่ายอากาศที่พื้น</p>	<p>ให้ความสะดวกสบายอย่างสมดุลในห้องโดยสาร</p>

ข้อมูลที่เกี่ยวข้อง

- การกระจายอากาศ (น. 259)
- การเปิด, การปิดและการปรับทิศทางของช่องจ่ายอากาศ (น. 260)
- การเปลี่ยนการกระจายอากาศ (น. 260)

ตัวควบคุมสภาพอากาศ

ฟังก์ชันการทำงานต่างๆ ของระบบควบคุมสภาพอากาศสามารถควบคุมได้จากปุ่มกดที่คอนโซลกลาง, จอแสดงผลส่วนกลาง และตัวควบคุมที่ด้านหลังของคอนโซลระหว่างที่นั่งด้านหน้า*

ปุ่มกดที่คอนโซลกลาง

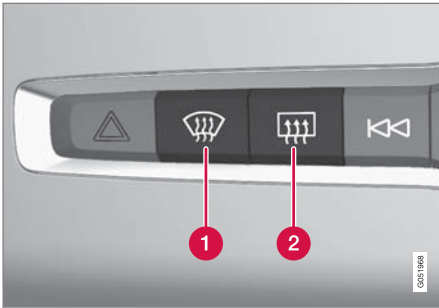

- 1 ปุ่มสำหรับชุดทำความร้อนกระจกหน้า* และการไล่ฝ้าระดับสูงสุด
- 2 ปุ่มสำหรับชุดทำความร้อนกระจกหลังและกระจกมองข้าง

แถบข้อมูลสภาพอากาศบนจอแสดงผลส่วนกลาง ฟังก์ชันการทำงานที่ใช้บ่อยที่สุดของระบบสภาพอากาศสามารถควบคุมได้จากแถบข้อมูลสภาพอากาศ

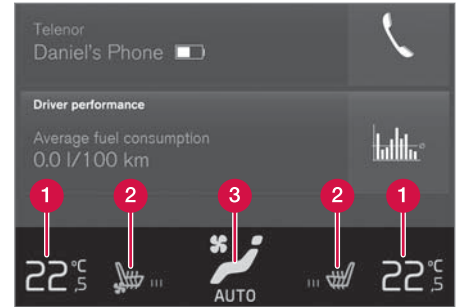

แถบข้อมูลสภาพอากาศที่มีสภาพอากาศแบบ 2 โซน ตำแหน่งของตัวควบคุมในแถบข้อมูลสภาพอากาศที่มีสภาพอากาศแบบ 1 โซนจะแตกต่างกันออกไป

- 1 ตัวควบคุมอุณหภูมิสำหรับด้านคนขับและด้านผู้โดยสาร⁴
- 2 ตัวควบคุมชุดทำความร้อน* และการระบายอากาศ* สำหรับที่นั่งคนขับและที่นั่งผู้โดยสารด้านหน้า รวมถึงชุดทำความร้อนพวงมาลัย⁵
- 3 ปุ่มสำหรับการเข้าไปที่มุมมองสภาพอากาศ ภาพกราฟิกบนปุ่มจะแสดงการตั้งค่าสภาพอากาศที่ใช้งานอยู่

4 เมื่อมีสภาพอากาศแบบ 1 โซน ตัวควบคุมจะอยู่ทางด้านขวาของปุ่มตรงกลาง สำหรับการควบคุมแบบแมนนวล จะไม่มีการแสดงอุณหภูมิที่ตั้งไว้ โดยจะแสดงเพียงแคสเกลเท่านั้น

5 เมื่อมีสภาพอากาศแบบ 1 โซน ปุ่มจะอยู่ที่ตำแหน่งซ้ายสุดและขวาสุดในแถบข้อมูลสภาพอากาศ



มุมมองข้อมูลสภาพอากาศบนจอแสดงผลส่วนกลาง

สภาพอากาศหลัก

นอกเหนือจากฟังก์ชันของแถบข้อมูลสภาพอากาศแล้วยังสามารถควบคุมฟังก์ชันสภาพอากาศหลักอื่นๆ ในแท็บ Main climate ได้อีกด้วย

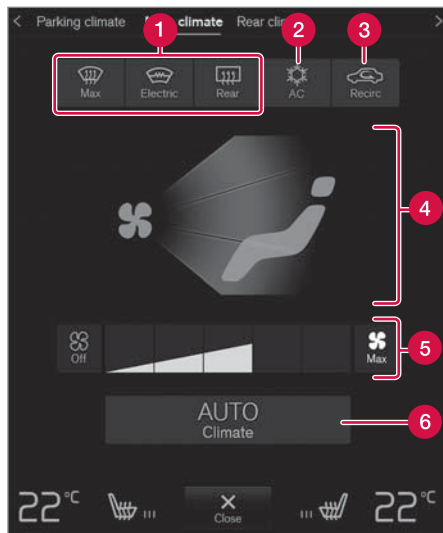

- 1 Max, Electric, Rear - ตัวควบคุมสำหรับกระจกประตูและกระจกมองข้าง
- 2 AC - ตัวควบคุมสำหรับระบบปรับอากาศ
- 3 Recirc - ตัวควบคุมสำหรับการหมุนเวียนอากาศ
- 4 ตัวควบคุมสำหรับการกระจายอากาศ

5 การควบคุมพัดลมสำหรับที่นั่งด้านหน้า (สำหรับรุ่นที่มีสภาพอากาศแบบ 2 โซน จะใช้ตัวควบคุมร่วมกันกับที่นั่งด้านหลัง)

6 AUTO - การปรับสภาพอากาศอัตโนมัติ⁶

สภาพอากาศขณะจอด*

ระบบควบคุมสภาพอากาศขณะจอดของรถสามารถควบคุมได้ในแท็บ Parking climate

ตัวควบคุมสภาพอากาศที่ด้านหลังของคอนโซลระหว่างที่นั่งด้านหน้า*

ถ้ารถมีชุดทำความร้อนที่ด้านหลัง* ติดตั้งอยู่ จะมีปุ่มควบคุมอยู่ที่ด้านหลังของคอนโซลระหว่างที่นั่งด้านหน้าสำหรับการควบคุมอุปกรณ์นี้

ข้อมูลที่เกี่ยวข้อง

- สภาพอากาศ (น. 252)
- การเปิดใช้งานและการปิดใช้งานชุดทำความร้อนที่ที่นั่งด้านหน้า* (น. 267)
- การเปิดใช้งานและการปิดใช้งานชุดทำความร้อนที่ที่นั่งด้านหลัง* (น. 269)
- การเปิดใช้งานและการปิดใช้งานชุดระบายอากาศที่ที่นั่งด้านหน้า* (น. 270)

⁶ ไม่มีในระบบควบคุมสภาพอากาศแบบแมนนวล

- การเปิดใช้งานและการปิดใช้งานชุดทำความร้อนพวงมาลัย* (น. 271)
- การเปิดใช้งานระบบควบคุมสภาพอากาศอัตโนมัติ (น. 272)
- การเปิดใช้งานและการปิดใช้งานการหมุนเวียนอากาศ (น. 273)
- การเปิดใช้งานและการปิดใช้งานชุดไล่ฝ้าระดับสูงสุด (น. 274)
- การเปิดใช้งานและการปิดใช้งานชุดทำความร้อนกระจกหน้า* (น. 275)
- การเปิดใช้งานและการปิดใช้งานชุดทำความร้อนกระจกหลังและกระจกมองข้าง (น. 277)
- การปรับระดับของพัดลมสำหรับที่นั่งด้านหน้า (น. 278)
- การปรับอุณหภูมิให้เท่ากัน (น. 280)
- การเปิดใช้งานและการปิดใช้งานระบบปรับอากาศ (น. 281)

การเปิดใช้งานและการปิดใช้งานชุดทำความร้อนที่นั่งด้านหน้า*

ระบบสามารถทำความร้อนที่นั่งเพื่อเพิ่มความสะดวกสบายให้แก่คนขับและผู้โดยสารเมื่ออากาศหนาวเย็นได้



ปุ่มสำหรับพวงมาลัยและที่นั่งในแถบข้อมูลสภาพอากาศ⁷

1. กดปุ่มที่ด้านซ้ายหรือด้านขวาบนพวงมาลัย และปุ่มสำหรับที่นั่งในแถบข้อมูลสภาพอากาศของจอแสดงผลส่วนกลาง เพื่อเปิดตัวควบคุมสำหรับที่นั่งและพวงมาลัยขึ้น

ถ้ารถไม่ได้ติดตั้งที่นั่งแบบมีการระบายอากาศหรือพวงมาลัยแบบมีชุดทำความร้อนได้ ปุ่มสำหรับการทำความร้อนที่นั่งจะสามารถใช้งานได้โดยตรงในแถบข้อมูลสภาพอากาศ

⁷ เมื่อมีสภาพอากาศแบบ 1 โซน ปุ่มจะอยู่ที่ตำแหน่งซ้ายสุดและขวาสุดในแถบข้อมูลสภาพอากาศ



ชุดควบคุมสภาพอากาศ

- ◀ 2. กดปุ่มสำหรับชุดทำความร้อนที่นั่งซ้ำๆ เพื่อเปลี่ยนระหว่างระดับต่างๆ สี่ระดับ: Off, High, Medium และ Low
- > ระดับจะเปลี่ยนไป และปุ่มจะแสดงระดับที่ตั้งไว้

⚠ คำเตือน

ที่นั่งแบบทำความร้อนกับผู้ใช้โดยสารที่ไม่มีความรู้สึกต่อการเปลี่ยนแปลงอุณหภูมิหรือผู้ใช้โดยสารที่มีปัญหาในการควบคุมที่นั่งแบบทำความร้อน มิฉะนั้นอาจทำให้ผู้ใช้โดยสารเกิดการเจ็บปวดจากความร้อนได้

ข้อมูลที่เกี่ยวข้อง

- ตัวควบคุมสภาพอากาศ (น. 265)
- การเปิดใช้งานและการปิดใช้งานการเริ่มทำงานโดยอัตโนมัติของชุดทำความร้อนที่นั่งด้านหน้า* (น. 268)

การเปิดใช้งานและการปิดใช้งานการเริ่มทำงานโดยอัตโนมัติของชุดทำความร้อนที่นั่งด้านหน้า*

ระบบสามารถทำความร้อนที่นั่งเพื่อเพิ่มความสะดวกสบายให้แก่คนขับและผู้โดยสารเมื่ออากาศหนาวเย็นได้

ท่านสามารถตั้งได้ว่าต้องการให้การเริ่มทำความร้อนที่นั่งโดยอัตโนมัติทำงานหรือไม่ทำงานเมื่อสตาร์ทเครื่องยนต์ เมื่อเปิดใช้งานการเริ่มทำงานโดยอัตโนมัติไว้ การทำความร้อนจะเริ่มทำงานเมื่ออุณหภูมิอากาศภายนอกต่ำ

1. กด Settings ในมุมมองระดับบนสุดบนจอแสดงผลส่วนกลาง
2. กดปุ่ม Climate
3. เลือก Auto Driver Seat Heating Level และ Auto Passenger Seat Heating Level เพื่อสั่งงาน/ยกเลิกการทำงานของการเริ่มทำความร้อนที่นั่งคนขับและผู้โดยสารโดยอัตโนมัติ
4. เลือก Low, Medium หรือ High เพื่อเลือกระดับหลังจากที่สั่งงานฟังก์ชันแล้ว

ข้อมูลที่เกี่ยวข้อง

- ตัวควบคุมสภาพอากาศ (น. 265)
- การเปิดใช้งานและการปิดใช้งานชุดทำความร้อนที่นั่งด้านหน้า* (น. 267)

การเปิดใช้งานและการปิดใช้งานชุดทำความร้อนที่นั่งด้านหลัง*

ระบบสามารถทำความร้อนที่นั่งเพื่อเพิ่มความสบายให้แก่คนขับและผู้โดยสารเมื่ออากาศหนาวเย็นได้

การสั่งงานและการยกเลิกการทำงานของชุดทำความร้อนที่นั่งด้านหลังจากที่นั่งด้านหลัง



ปุ่มสำหรับชุดทำความร้อนที่นั่งที่ด้านหลังของคอนโซลบริเวณโพรงเพลากลาง

- กดปุ่มกดที่ด้านซ้ายหรือด้านขวาสำหรับชุดทำความร้อนที่นั่งที่ด้านหลังของคอนโซลบริเวณโพรงเพลากลางซ้ำๆ เพื่อเปลี่ยนระหว่างระดับต่างๆ สี่ระดับ: Off, High, Medium และ Low
 - > ระดับจะเปลี่ยนไป และไฟ LED ภายในปุ่มจะแสดงระดับที่ตั้งไว้

คำเตือน

ที่นั่งแบบทำความร้อนกับผู้โดยสารที่ไม่มีความรู้สึกต่อการเปลี่ยนแปลงอุณหภูมิหรือผู้โดยสารที่มีปัญหาในการควบคุมที่นั่งแบบทำความร้อน มิฉะนั้นอาจทำให้ผู้โดยสารเกิดการเจ็บปวดจากความร้อนได้

ข้อมูลที่เกี่ยวข้อง

- ตัวควบคุมสภาพอากาศ (น. 265)

การเปิดใช้งานและการปิดใช้งานชุดระบายอากาศที่นั่งด้านหลัง*

ท่านสามารถระบายอากาศที่นั่งเพื่อเพิ่มความสะดวกสบาย เช่น ในสภาพอากาศที่ร้อน ได้

ระบบระบายอากาศประกอบด้วยพัดลมในเบาะนั่งและพนักพิงหลังซึ่งดูดอากาศผ่านวัสดุหุ้มเบาะ ยิ่งอากาศห้องโดยสารเย็นขึ้นเท่าใด ผลการทำความเย็นก็จะยิ่งเพิ่มขึ้นเท่านั้น ท่านสามารถสั่งงานระบบนี้ได้เมื่อเครื่องยนต์ทำงานอยู่เท่านั้น



ปุ่มสำหรับพวงมาลัยและที่นั่งในแถบข้อมูลสภาพอากาศ⁸

1. กดปุ่มที่ด้านซ้ายหรือด้านขวาบนพวงมาลัย และปุ่มสำหรับที่นั่งในแถบข้อมูลสภาพอากาศของจอแสดงผลส่วนกลาง เพื่อเปิดตัวควบคุมสำหรับที่นั่งและพวงมาลัยขึ้น

ถ้ารถไม่ได้ติดตั้งที่นั่งแบบมีการทำความร้อนหรือพวงมาลัยแบบมีการทำความร้อนไว้ ปุ่มสำหรับระบายอากาศที่นั่งจะสามารถใช้งานได้โดยตรงในแถบข้อมูลสภาพอากาศ

2. กดปุ่มสำหรับชุดระบายอากาศที่นั่งซ้ำๆ เพื่อเปลี่ยนระหว่างระดับต่างๆ สี่ระดับ: Off, High, Medium และ Low
> ระดับจะเปลี่ยนไป และปุ่มจะแสดงระดับที่ตั้งไว้

ข้อมูลที่เกี่ยวข้อง

- ตัวควบคุมสภาพอากาศ (น. 265)

⁸ เมื่อมีสภาพอากาศแบบ 1 โซน ปุ่มจะอยู่ที่ตำแหน่งซ้ายสุดและขวาสุดในแถบข้อมูลสภาพอากาศ

การเปิดใช้งานและการปิดใช้งานชุดทำความร้อนพวงมาลัย*

ระบบสามารถทำความร้อนพวงมาลัยเพื่อเพิ่มความสบายให้แก่คนขับเมื่ออากาศหนาวเย็นได้



ปุ่มสำหรับพวงมาลัยและที่นั่งในแถบข้อมูลสภาพอากาศ⁹

1. กดปุ่มพวงมาลัยและที่นั่งด้านคนขับในแถบข้อมูลสภาพอากาศของจอแสดงผลส่วนกลาง เพื่อเปิดตัวควบคุมสำหรับที่นั่งและพวงมาลัยขึ้น

ถ้ารถไม่ได้ติดตั้งที่นั่งแบบมีการทำความร้อนหรือที่นั่งแบบมีการระบายอากาศไว้ ปุ่มสำหรับการทำความร้อนพวงมาลัยจะสามารถใช้งานได้โดยตรงในแถบข้อมูลสภาพอากาศ

2. กดปุ่มสำหรับชุดทำความร้อนพวงมาลัยซ้ำๆ เพื่อเปลี่ยนระหว่างระดับต่างๆ สี่ระดับ: Off, High, Medium และ Low
> ระดับจะเปลี่ยนไป และปุ่มจะแสดงระดับที่ตั้งไว้

ข้อมูลที่เกี่ยวข้อง

- ตัวควบคุมสภาพอากาศ (น. 265)
- การเปิดใช้งานและการปิดใช้งานการเริ่มทำงานโดยอัตโนมัติของชุดทำความร้อนพวงมาลัย* (น. 271)

การเปิดใช้งานและการปิดใช้งานการเริ่มทำงานโดยอัตโนมัติของชุดทำความร้อนพวงมาลัย*

ระบบสามารถทำความร้อนพวงมาลัยเพื่อเพิ่มความสบายให้แก่คนขับเมื่ออากาศหนาวเย็นได้

ท่านสามารถตั้งค่าที่ต้องการให้ชุดทำความร้อนพวงมาลัยเริ่มทำงานโดยอัตโนมัติเมื่อสตาร์ทเครื่องยนต์หรือไม่ เมื่อเปิดใช้งานการเริ่มทำงานโดยอัตโนมัติไว้ การทำความร้อนจะเริ่มทำงานเมื่ออุณหภูมิอากาศภายนอกต่ำ

1. กด Settings ในมุมมองระดับบนสุดบนจอแสดงผลส่วนกลาง
2. กดปุ่ม Climate
3. เลือก Auto Steering Wheel Heating Level เพื่อสั่งงาน/ยกเลิกการทำงานของกรเริ่มทำความร้อนพวงมาลัยโดยอัตโนมัติ
4. เลือก Low, Medium หรือ High เพื่อเลือกระดับหลังจากที่สั่งงานฟังก์ชันแล้ว

ข้อมูลที่เกี่ยวข้อง

- การเปิดใช้งานและการปิดใช้งานชุดทำความร้อนพวงมาลัย* (น. 271)

⁹ เมื่อมีสภาพอากาศแบบ 1 โซน ปุ่มจะอยู่ที่ตำแหน่งซ้ายสุดและขวาสุดในแถบข้อมูลสภาพอากาศ

การเปิดใช้งานระบบควบคุมสภาพอากาศอัตโนมัติ¹⁰

เมื่อเปิดใช้งานระบบควบคุมสภาพอากาศโดยอัตโนมัติไว้ ฟังก์ชันสภาพอากาศหลายฟังก์ชันจะถูกควบคุมโดยอัตโนมัติ



ปุ่มการควบคุมโดยอัตโนมัติในมุมมองสภาพอากาศ

1. เปิดมุมมองสภาพอากาศบนจอแสดงผลส่วนกลาง

2. กด AUTO เป็นเวลาสั้นๆ หรือกดค้างไว้

- กดเป็นเวลาสั้นๆ - การหมุนเวียนอากาศภายในรถ, ระบบปรับอากาศ และการจ่ายอากาศจะได้รับการควบคุมโดยอัตโนมัติ
 - กดค้างไว้ - การหมุนเวียนอากาศภายในรถ, ระบบปรับอากาศ และการจ่ายอากาศจะได้รับการควบคุมโดยอัตโนมัติ อุณหภูมิและความเร็วของพัดลมจะเปลี่ยนไปใช้การตั้งค่ามาตรฐาน: 22 °C (72 °F) และระดับ 3
- > การควบคุมสภาพอากาศแบบอัตโนมัติจะทำงาน และปุ่มจะติดสว่างขึ้น

i หมายเหตุ

สามารถเปลี่ยนอุณหภูมิและความเร็วพัดลมได้โดยไม่ต้องยกเลิกการทำงานของระบบควบคุมสภาพอากาศที่ควบคุมการทำงานโดยอัตโนมัติ ระบบควบคุมสภาพอากาศที่ควบคุมการทำงานโดยอัตโนมัติจะถูกยกเลิกการทำงานเมื่อมีการเปลี่ยนแปลงการกระจายอากาศด้วยมือหรือเมื่อมีการเรียกใช้งานชุดไล่ฝ้าอย่างเต็มที่

ข้อมูลที่เกี่ยวข้อง

- ตัวควบคุมสภาพอากาศ (น. 265)

¹⁰ ไม่มีในระบบควบคุมสภาพอากาศแบบแมนนวล

การเปิดใช้งานและการปิดใช้งานการหมุนเวียนอากาศ

การหมุนเวียนอากาศภายในรถจะตัดอากาศที่ไม่ดี, แก๊สไอเสีย และอื่นๆ จากภายนอกออกไป โดยระบบควบคุมสภาพอากาศจะนำอากาศในห้องโดยสารกลับมาหมุนเวียนภายในรถ



ปุ่มการหมุนเวียนอากาศในมุมมองสภาพอากาศ

1. เปิดมุมมองสภาพอากาศบนจอแสดงผลส่วนกลาง
2. กดปุ่ม Recirc
 - > การหมุนเวียนอากาศจะทำงาน/หยุดทำงาน และปุ่มจะติดสว่างขึ้น/ดับลง

! สำคัญ

ถ้าอากาศหมุนเวียนอยู่ในห้องโดยสารนานเกินไป อาจเกิดฝ้าที่ด้านในของกระจกหน้าต่างได้

i หมายเหตุ

ในขณะที่สั่งงานการไล่ฝ้าระดับสูงสุด จะไม่สามารถสั่งการหมุนเวียนอากาศได้

ข้อมูลที่เกี่ยวข้อง

- ตัวควบคุมสภาพอากาศ (น. 265)
- การเปิดใช้งานและการปิดใช้งานการตั้งค่าเวลาสำหรับการหมุนเวียนอากาศ (น. 273)

การเปิดใช้งานและการปิดใช้งานการตั้งค่าเวลาสำหรับการหมุนเวียนอากาศ การหมุนเวียนอากาศภายในรถจะตัดอากาศที่ไม่ดี, แก๊สไอเสีย และอื่นๆ จากภายนอกออกไป โดยระบบควบคุมสภาพอากาศจะนำอากาศในห้องโดยสารกลับมาหมุนเวียนภายในรถ

ท่านสามารถตั้งได้ว่าต้องการให้การหมุนเวียนอากาศภายในรถทำงานหรือไม่ทำงาน โดยเมื่อสั่งงานตัวตั้งเวลาไว้ การหมุนเวียนอากาศภายในรถจะหยุดทำงานโดยอัตโนมัติหลังจาก 20 นาที

1. กด Settings ในมุมมองระดับบนสุดบนจอแสดงผลส่วนกลาง
2. กดปุ่ม Climate
3. เลือก Recirculation Timer เพื่อสั่งงาน/ยกเลิกการทำงานของตัวตั้งเวลาการหมุนเวียนอากาศภายในรถ

ข้อมูลที่เกี่ยวข้อง

- การเปิดใช้งานและการปิดใช้งานการหมุนเวียนอากาศ (น. 273)

การเปิดใช้งานและการปิดใช้งานชุดไล่ฝ้าระดับสูงสุด

ชุดไล่ฝ้าระดับสูงสุดใช้ในการกำจัดหมอกและน้ำแข็งออกจากกระจกประตูดอย่างรวดเร็ว

การสั่งงานและยกเลิกการทำงานของการไล่ฝ้าระดับสูงสุดจากคอนโซลกลาง

ในคอนโซลกลางจะมีปุ่มสำหรับการเข้าถึงชุดไล่ฝ้าระดับสูงสุดอย่างรวดเร็ว

สำหรับรุ่นที่มีชุดทำความร้อนกระจกหน้า* การไล่ฝ้าระดับสูงสุดจะสามารถสั่งงานได้อย่างอิสระจากมุมมองสภาพอากาศบนจอแสดงผลส่วนกลางเท่านั้น



ปุ่มกดที่คอนโซลกลาง

รถที่ไม่มีชุดทำความร้อนกระจกหน้า:

- กดปุ่ม
 - > การไล่ฝ้าระดับสูงสุดจะทำงาน/หยุดทำงาน และปุ่มจะติดสว่างขึ้น/ดับลง

รถที่มีชุดทำความร้อนกระจกหน้า:

- กดปุ่มซ้ำๆ เพื่อเปลี่ยนระหว่างระดับต่างๆ 3 ระดับ:
 - ชุดทำความร้อนกระจกหน้าทำงาน
 - ชุดทำความร้อนกระจกหน้าและการไล่ฝ้าระดับสูงสุดทำงาน
 - ไม่ทำงาน
- > ชุดทำความร้อนกระจกหน้าและการไล่ฝ้าระดับสูงสุดจะทำงาน/หยุดทำงาน และปุ่มจะติดสว่างขึ้น/ดับลง

หมายเหตุ

การไล่ฝ้าระดับสูงสุดจะเริ่มทำงานโดยมีการหน่วงเวลาเล็กน้อย เพื่อหลีกเลี่ยงการเพิ่มระดับพัดลมเป็นเวลาสั้นๆ ถ้ามีการยกเลิกการทำงานของชุดทำความร้อนกระจกหน้าโดยการกดปุ่มอย่างรวดเร็วสองครั้ง

การสั่งงานและยกเลิกการทำงานของการไล่ฝ้าระดับสูงสุดจากจอแสดงผลส่วนกลาง

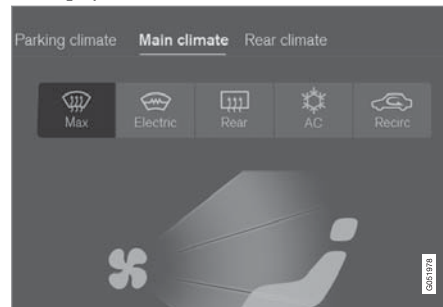

ปุ่มการไล่ฝ้าระดับสูงสุดในมุมมองสภาพอากาศ

1. เปิดมุมมองสภาพอากาศบนจอแสดงผลส่วนกลาง

2. กดปุ่ม Max

- > การไล่ฝ้าระดับสูงสุดจะทำงาน/หยุดทำงาน และปุ่มจะติดสว่างขึ้น/ดับลง

การไล่ฝ้าระดับสูงสุดจะปิดการทำงานของควบคุมโดยอัตโนมัติสำหรับสภาพอากาศและการหมุนเวียนอากาศภายในรถ, ตั้งงานระบบปรับอากาศ, เปลี่ยนระดับพัดลมเป็น 5 และเปลี่ยนอุณหภูมิเป็น HI

เมื่อปิดใช้งานการไล่ฝ้าระดับสูงสุด ระบบควบคุมสภาพอากาศกลับไปยังการตั้งค่าก่อนหน้านี้

i หมายเหตุ

การเปลี่ยนระดับพัดลมเป็น 5 จะทำให้ระดับเสียงดังขึ้น

ข้อมูลที่เกี่ยวข้อง

- ตัวควบคุมสภาพอากาศ (น. 265)

การเปิดใช้งานและการปิดใช้งานชุดทำความร้อนกระจกหน้า*

ชุดทำความร้อนกระจกหน้าจะใช้เพื่อขจัดหมอกและน้ำแข็งออกจากกระจกอย่างรวดเร็ว

การสั่งงานและการยกเลิกการทำงานของชุดทำความร้อนกระจกหน้าจากคอนโซลกลาง

ในคอนโซลกลางจะมีปุ่มสำหรับการเข้าถึงชุดทำความร้อนกระจกหน้าอย่างรวดเร็ว



ปุ่มกดที่คอนโซลกลาง

- กดปุ่มซ้ำๆ เพื่อเปลี่ยนระหว่างระดับต่างๆ 3 ระดับ:
 - ชุดทำความร้อนกระจกหน้าทำงาน
 - ชุดทำความร้อนกระจกหน้าและการไล่ฝ้าระดับสูงสุดทำงาน
 - ไม่ทำงาน
- > ชุดทำความร้อนกระจกหน้าและการไล่ฝ้าระดับสูงสุดจะทำงาน/หยุดทำงาน และปุ่มจะติดสว่างขึ้น/ดับลง

การสั่งงานและการยกเลิกการทำงานของชุดทำความร้อนกระจกหน้าจากจอแสดงผลส่วนกลาง

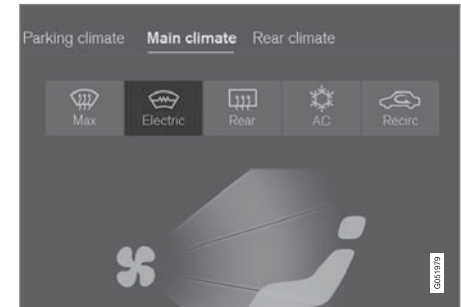

ปุ่มสำหรับชุดทำความร้อนกระจกหน้าในมุมมองสภาพอากาศ

1. เปิดมุมมองสภาพอากาศบนจอแสดงผลส่วนกลาง



2. กดปุ่ม Electric

- > ชุดทำความร้อนกระจกหน้าจะทำงาน/หยุดทำงาน และปุ่มจะติดสว่างขึ้น/ดับลง

i หมายเหตุ

พื้นที่รูปสามเหลี่ยมที่ปลายแต่ละด้านของกระจกหน้าจะไม่ได้รับการทำความร้อนด้วยระบบไฟฟ้า ซึ่งการละลายน้ำแข็งในบริเวณนี้จะใช้เวลานานขึ้น

i หมายเหตุ

ชุดทำความร้อนกระจกหน้าอาจส่งผลต่อประสิทธิภาพการทำงานของตัวส่งสัญญาณและอุปกรณ์ติดต่อสื่อสารอื่นๆ ได้

i หมายเหตุ

ถ้าสั่งงานชุดทำความร้อนกระจกหน้าในขณะที่ฟังก์ชัน Start/Stop ได้ทำการดับเครื่องยนต์โดยอัตโนมัติ เครื่องยนต์จะสตาร์ทขึ้นอีกครั้ง

ข้อมูลที่เกี่ยวข้อง

- ตัวควบคุมสภาพอากาศ (น. 265)
- การเปิดใช้งานและการปิดใช้งานการเริ่มทำงานโดยอัตโนมัติของชุดทำความร้อนกระจกหน้า* (น. 276)

การเปิดใช้งานและการปิดใช้งานการเริ่มทำงานโดยอัตโนมัติของชุดทำความร้อนกระจกหน้า*

ชุดทำความร้อนกระจกหน้าจะใช้เพื่อขจัดหมอกและน้ำแข็งออกจากกระจกอย่างรวดเร็ว

ท่านสามารถตั้งค่าได้ว่าต้องการให้ชุดทำความร้อนกระจกหน้าเริ่มทำงานโดยอัตโนมัติหรือไม่เมื่อสตาร์ทเครื่องยนต์ เมื่อตั้งให้เริ่มการทำงานโดยอัตโนมัติ การทำความร้อนจะเริ่มทำงานเมื่อมีโอกาสที่จะเกิดน้ำแข็งหรือฝ้าขึ้นบนกระจกหน้า/กระจกประตู การทำความร้อนจะหยุดทำงานโดยอัตโนมัติเมื่อกระจกหน้า/กระจกประตูอุ่นเพียงพอ และน้ำแข็งหรือฝ้าหายไปแล้ว

1. กด Settings ในมุมมองระดับบนสุดบนจอแสดงผลส่วนกลาง
2. กดปุ่ม Climate
3. เลือก Auto Front Defroster เพื่อสั่งงานยกเลิกการทำงานของ การเริ่มทำความร้อนกระจกหน้าโดยอัตโนมัติ

ข้อมูลที่เกี่ยวข้อง

- การเปิดใช้งานและการปิดใช้งานชุดทำความร้อนกระจกหน้า* (น. 275)

การเปิดใช้งานและการปิดใช้งานชุดทำความร้อนกระจกหลังและกระจกมองข้าง ที่ทำความร้อนกระจกมองข้างและกระจกด้านหลัง จะใช้เพื่อขจัดหมอกและน้ำแข็งออกจากกระจก และกระจกมองข้างอย่างรวดเร็ว

การสั่งงานและการยกเลิกการทำงานของชุดทำความร้อนกระจกหลังและกระจกมองข้างจากคอนโซลกลาง

ในคอนโซลกลางจะมีปุ่มสำหรับการเข้าถึงชุดทำความร้อนกระจกหลังและกระจกมองข้างอย่างรวดเร็ว



ปุ่มกดที่คอนโซลกลาง

– กดปุ่ม

- > ชุดทำความร้อนกระจกหลังและกระจกมองข้าง จะทำงาน/หยุดทำงาน และปุ่มจะติดสว่างขึ้น/ดับลง

การสั่งงานและการยกเลิกการทำงานของชุดทำความร้อนกระจกหลังและกระจกมองข้างจากจอแสดงผลส่วนกลาง

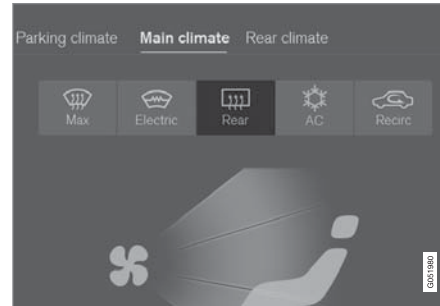

ปุ่มสำหรับชุดทำความร้อนกระจกหลังและกระจกมองข้างในมุมมองสภาพอากาศ

1. เบ็ดมุมมองสภาพอากาศบนจอแสดงผลส่วนกลาง
2. กดปุ่ม Rear
 - > ชุดทำความร้อนกระจกหลังและกระจกมองข้าง จะทำงาน/หยุดทำงาน และปุ่มจะติดสว่างขึ้น/ดับลง

ข้อมูลที่เกี่ยวข้อง

- ตัวควบคุมสภาพอากาศ (น. 265)
- การเปิดใช้งานและการปิดใช้งานการทำงานโดยอัตโนมัติของทำความร้อนกระจกมองข้างและกระจกด้านหลัง (น. 278)

การเปิดใช้งานและการปิดใช้งานการทำงานโดยอัตโนมัติของทำความร้อนกระจกมองข้างและกระจกด้านหลัง

ที่ทำความร้อนกระจกมองข้างและกระจกด้านหลังจะใช้เพื่อขจัดหมอกและน้ำแข็งออกจากกระจกและกระจกมองข้างอย่างรวดเร็ว

ท่านสามารถตั้งได้ว่าต้องการให้ทำความร้อนกระจกมองข้างและกระจกด้านหลังทำงานโดยอัตโนมัติหรือไม่เมื่อสตาร์ทเครื่องยนต์ เมื่อตั้งให้เริ่มการทำงานโดยอัตโนมัติ การทำความร้อนจะเริ่มทำงานเมื่อมีโอกาสที่จะเกิดน้ำแข็งหรือฝ้าขึ้นบนกระจกหน้า/กระจกประตู การทำความร้อนจะหยุดทำงานโดยอัตโนมัติเมื่อกระจกหน้า/กระจกประตูอุ่นเพียงพอ และน้ำแข็งหรือฝ้าหายไปแล้ว

1. กด Settings ในมุมมองระดับบนสุดบนจอแสดงผลส่วนกลาง
2. กดปุ่ม Climate
3. เลือก Auto Rear Defroster เพื่อสั่งงาน/ยกเลิกการทำงานของการทำงานเริ่มทำความร้อนกระจกประตูและกระจกมองข้างโดยอัตโนมัติ

ข้อมูลที่เกี่ยวข้อง

- การเปิดใช้งานและการปิดใช้งานชุดทำความร้อนกระจกหลังและกระจกมองข้าง (น. 277)

การปรับระดับของพัดลมสำหรับที่นั่งด้านหน้า¹¹

ท่านสามารถตั้งความเร็วของพัดลมแบบควบคุมโดยอัตโนมัติ¹² สำหรับที่นั่งด้านหน้าได้หลายระดับ



ปุ่มควบคุมพัดลมในมุมมองสภาพอากาศ

1. เปิดมุมมองสภาพอากาศบนจอแสดงผลส่วนกลาง
- 2.แตะที่ระดับของพัดลมที่ต้องการ Off, 1-5 หรือ Max
> ระดับของพัดลมจะเปลี่ยนไป และปุ่มของระดับที่เลือกจะติดสว่างขึ้น

¹¹ สำหรับระบบสภาพอากาศแบบ 2 โซน จะเป็นการปรับสำหรับด้านหลังด้วย

¹² สำหรับระบบควบคุมสภาพอากาศแบบอิเล็กทรอนิกส์เท่านั้น

! **สำคัญ**

ถ้าพัดลมปิดการทำงานโดยสมบูรณ์ ระบบปรับอากาศจะไม่ทำงาน ซึ่งส่งผลให้เสี่ยงต่อการเกิดฝ้าที่ด้านในของกระจกหน้าต่างได้

i **หมายเหตุ**

ระบบควบคุมสภาพอากาศจะปรับการไหลของอากาศภายในระดับของพัดลมที่เลือกไว้โดยอัตโนมัติ โดยอ้างอิงจากอัตราการไหลที่จำเป็น ซึ่งหมายความว่าความเร็วของพัดลมอาจเปลี่ยนแปลงได้ ถึงแม้ว่าระดับของพัดลมยังคงเป็นระดับเดิมก็ตาม¹³

ข้อมูลที่เกี่ยวข้อง

- ตัวควบคุมสภาพอากาศ (น. 265)

การปรับอุณหภูมิของที่นั่งด้านหน้า¹⁴
ท่านสามารถตั้งอุณหภูมิไปที่องศาที่ต้องการ¹⁵
สำหรับโซนสภาพอากาศด้านหน้าได้



ปุ่มอุณหภูมิในแถบข้อมูลสภาพอากาศ^{16,15}

1. กดปุ่มอุณหภูมิด้านซ้ายและด้านขวาในแถบข้อมูลสภาพอากาศของจอแสดงผลส่วนกลางเพื่อเปิดตัวควบคุมขึ้น



ตัวควบคุมอุณหภูมิ^{17, 15}

2. ปรับอุณหภูมิด้วยวิธีใดวิธีหนึ่งต่อไปนี้:

- ลากตัวควบคุมไปที่อุณหภูมิที่ต้องการ หรือ
 - กด +/- เพื่อเพิ่ม/ลดอุณหภูมิอย่างช้าๆ
- > อุณหภูมิจะเปลี่ยนไป และปุ่มจะแสดงอุณหภูมิที่ตั้งไว้¹⁵

¹³ กับระบบควบคุมสภาพอากาศแบบอิเล็กทรอนิกส์เท่านั้น

¹⁴ สำหรับระบบสภาพอากาศแบบ 2 โซน จะเป็นการปรับสำหรับด้านหลังด้วย

¹⁵ เมื่อมีระบบควบคุมสภาพอากาศแบบแมนนวล จะไม่มีการแสดงอุณหภูมิที่ตั้งไว้ โดยจะแสดงเพียงแคสเกลเท่านั้น

¹⁶ เมื่อมีระบบสภาพอากาศแบบ 1 โซน ปุ่มอุณหภูมิจะอยู่ทางด้านขวาของปุ่มตรงกลาง

¹⁷ เมื่อมีสภาพอากาศแบบ 1 โซน ตัวควบคุมจะเป็นแบบแนวอนแทนที่จะเป็นแนวตั้ง



หมายเหตุ

ไม่สามารถเร่งการทำความร้อนหรือการทำความเย็นได้โดยการเลือกอุณหภูมิให้สูงขึ้นหรือต่ำกว่าอุณหภูมิที่กำหนดไว้จริง

ข้อมูลที่เกี่ยวข้อง

- ตัวควบคุมสภาพอากาศ (น. 265)

การปรับอุณหภูมิให้เท่ากัน¹⁸

ท่านสามารถปรับอุณหภูมิสำหรับโซนสภาพอากาศโซนต่างๆ ให้เท่ากับอุณหภูมิที่ตั้งไว้สำหรับด้านคนขับได้

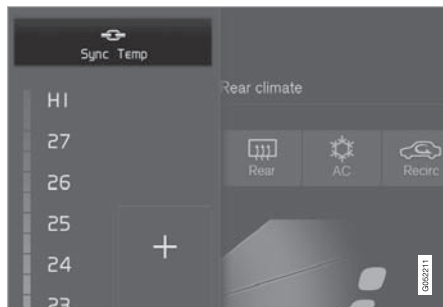

ปุ่มปรับให้เท่ากันบนตัวควบคุมอุณหภูมิด้านคนขับ

1. กดปุ่มอุณหภูมิด้านคนขับในแถบข้อมูลสภาพอากาศของจอแสดงผลส่วนกลางเพื่อเปิดตัวควบคุมขึ้น

2. กดปุ่ม Synchronise temperature

- > อุณหภูมิสำหรับโซนทุกโซนในรถจะได้รับการปรับให้เท่ากับอุณหภูมิที่ตั้งไว้สำหรับด้านคนขับ และสัญลักษณ์การปรับอุณหภูมิให้เท่ากันจะแสดงขึ้นถัดจากปุ่มอุณหภูมิ

การปรับให้เท่ากันนี้จะหยุดลงเมื่อกด Synchronise temperature หรือโดยการเปลี่ยนแปลงการตั้งค่าอุณหภูมิสำหรับโซนสภาพอากาศโซนอื่นที่ไม่ใช่โซนสำหรับคนขับ

ข้อมูลที่เกี่ยวข้อง

- ตัวควบคุมสภาพอากาศ (น. 265)

¹⁸ ไม่มีในระบบสภาพอากาศแบบ 1 โซน

การเปิดใช้งานและการปิดใช้งานระบบปรับอากาศ

ระบบปรับอากาศจะทำความเย็นและกำจัดความชื้นออกจากอากาศที่ไหลเข้ามาตามความจำเป็น



ปุ่มระบบปรับอากาศในมุมมองสภาพอากาศ

1. เปิดมุมมองสภาพอากาศบนจอแสดงผลส่วนกลาง

2. กดปุ่ม AC

- > ระบบปรับอากาศจะทำงาน/หยุดทำงาน และปุ่มจะติดสว่างขึ้น/ดับลง

เมื่อสั่งงานเครื่องปรับอากาศ ระบบควบคุมสภาพอากาศจะควบคุมการเริ่มและการหยุดทำงานของเครื่องปรับอากาศโดยอัตโนมัติตามความจำเป็น

หมายเหตุ

ปิดกระจกประตูทั้งหมดและหลังคาพาโนรามา* เพื่อให้ระบบปรับอากาศทำงานได้ดีที่สุด

หมายเหตุ

ในขณะที่ตัวควบคุมพัดลมอยู่ในตำแหน่ง Off จะไม่สามารถสั่งงานระบบปรับอากาศได้

ข้อมูลที่เกี่ยวข้อง

- ตัวควบคุมสภาพอากาศ (น. 265)

สภาพอากาศขณะจอด*

ท่านสามารถปรับสภาพอากาศของห้องโดยสารล่วงหน้า หรือรักษาระดับไว้ในระหว่างที่จอดรถอยู่ได้

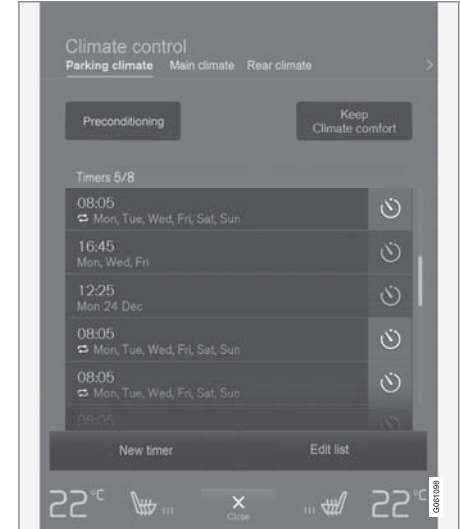

การปรับสภาพล่วงหน้าและการรักษาสภาพอากาศให้อยู่ในระดับที่สบายสามารถควบคุมได้จากแท็บ Parking climate ในมุมมองสภาพอากาศของจอแสดงผลส่วนกลาง



◀◀ ข้อมูลที่เกี่ยวข้อง

- สภาพอากาศ (น. 252)
- การปรับสภาพล่วงหน้า* (น. 282)
- ระบบรักษาสภาพอากาศให้อยู่ในระดับที่สบายเมื่อจอดรถ* (น. 288)
- สัญลักษณ์และข้อความสำหรับระบบควบคุมสภาพอากาศขณะจอด* (น. 290)

การปรับสภาพล่วงหน้า*

การปรับสภาพรถล่วงหน้าก่อนการขับขี่ที่สามารถลดการสึกหรอ และลดพลังงานที่ต้องใช้ในระหว่างการเดินทางได้

ท่านสามารถสั่งการปรับสภาพล่วงหน้าให้เริ่มทำงานในทันที หรือโดยใช้ตัวตั้งเวลาก็ได้

ฟังก์ชันนี้ใช้ระบบหลายระบบในสถานการณ์ที่แตกต่างกัน:

- ในสภาพอากาศหนาว ชุดทำความร้อนขณะจอด* จะทำให้ห้องโดยสารและเครื่องยนต์อุ่นขึ้น
- ในสภาพอากาศอุ่น การระบายอากาศจะทำความเย็นห้องโดยสารโดยการเป่าอากาศจากภายนอกรถเข้าไปในรถ

i หมายเหตุ

ในระหว่างการปรับสภาพล่วงหน้าสำหรับห้องโดยสาร รถยนต์จะทำงานเพื่อให้อุณหภูมิขึ้นถึงระดับที่สบาย โดยไม่พิจารณาอุณหภูมิที่ตั้งค่าในระบบควบคุมสภาพอากาศ

ข้อมูลที่เกี่ยวข้อง

- สภาพอากาศขณะจอด* (น. 281)
- การเริ่ม/หยุดการปรับสภาพล่วงหน้า* (น. 283)
- การตั้งเงื่อนไขการตั้งค่าเวลา* (น. 284)

การเริ่ม/หยุดการปรับสภาพล่วงหน้า*

การปรับสภาพล่วงหน้าจะทำความร้อนห้องโดยสารและเครื่องยนต์ หรือเป่าลมเข้าไปในห้องโดยสารก่อนการขับขี่ ฟังก์ชันนี้สามารถเริ่มการทำงานได้โดยตรงจากจอแสดงผลส่วนกลางหรือโทรศัพท์มือถือ

การเริ่ม/หยุดการทำงานจากจอแสดงผลส่วนกลาง

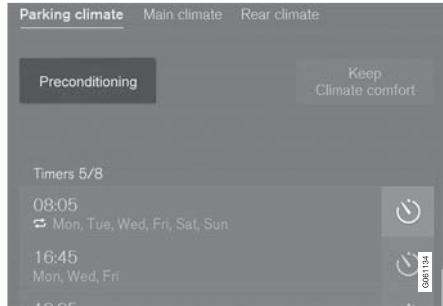

ปุ่มการปรับสภาพล่วงหน้าในแท็บ Parking climate ในมุมมองสภาพอากาศ

1. เปิดมุมมองสภาพอากาศบนจอแสดงผลส่วนกลาง
2. เลือกแท็บ Parking climate

3. กดปุ่ม Preconditioning

- > การปรับสภาพล่วงหน้าจะเริ่มทำงาน/หยุดทำงาน และปุ่มจะติดสว่างขึ้น/ดับลง

i หมายเหตุ

ประตูรถและกระจกประตูควรปิดอยู่ในระหว่างการปรับสภาพล่วงหน้าของห้องโดยสาร

⚠ คำเตือน

ห้ามใช้การปรับสภาพล่วงหน้าถ้ารถมีชุดทำความร้อน* ติดตั้งอยู่

- ในพื้นที่ภายในอาคารที่ไม่มีกระแสลมจากอากาศ ถ้าชุดทำความร้อนเริ่มทำงาน จะมีการปล่อยแก๊สไอเสียออกมา
- ในที่ซึ่งมีวัสดุที่สามารถระเบิดหรือลุกไหม้ได้อยู่ใกล้ๆ น้ำมันเชื้อเพลิง, แก๊ส, ควันที่ขึ้นสูง, ฝุ่นจากการเลี้ยว และอื่นๆ อาจลุกไหม้ได้
- เมื่อมีความเสี่ยงที่ท่อระบายไอเสียของชุดทำความร้อนจะถูกปิดกั้นไว้ เช่น หิมะหนาได้ส่วนด้านหน้าของรถยนต์อาจปิดกั้นการระบายอากาศของชุดทำความร้อนได้

โปรดจำไว้เสมอว่า การปรับสภาพล่วงหน้าสามารถเริ่มทำงานได้โดยตัวตั้งเวลาที่ได้รับการตั้งไว้ล่วงหน้า

การเริ่มการทำงานจากแอป*

การเริ่มการปรับสภาพล่วงหน้าและข้อมูลเกี่ยวกับการตั้งค่าที่เลือกไว้จะสามารถจัดการได้จากอุปกรณ์ที่มีแอป

◀◀ Volvo On Call* การปรับสภาพล่วงหน้าจะทำความร้อนห้องโดยสารให้มีอุณหภูมิในระดับที่สบาย หรือระบายอากาศในห้องโดยสารโดยการเป่าอากาศจากภายนอกเข้าไปภายใน

นอกจากนี้ยังสามารถปรับสภาพห้องโดยสารล่วงหน้าโดยใช้ฟังก์ชันการสตาร์ทระยะไกล (Engine Remote Start - ERS)¹⁹ ผ่านแอป Volvo On Call* ได้อีกด้วย

ข้อมูลที่เกี่ยวข้อง

- สภาพอากาศขณะจอด* (น. 281)
- การปรับสภาพล่วงหน้า* (น. 282)
- การตั้งเงื่อนไขการตั้งค่าเวลา* (น. 284)

การตั้งเงื่อนไขการตั้งค่าเวลา*

ท่านสามารถใช้ตัวตั้งเวลาเพื่อสิ้นสุดการปรับสภาพล่วงหน้าตามเวลาที่กำหนดไว้ล่วงหน้าได้

ตัวตั้งเวลาสามารถรองรับการตั้งค่า 8 ค่าสำหรับ:

- เวลาในวันใดวันหนึ่ง
- เวลาในวันหนึ่งวันหรือหลายวันในสัปดาห์ โดยจะซ้ำหรือไม่ซ้ำก็ได้

ข้อมูลที่เกี่ยวข้อง

- การปรับสภาพล่วงหน้า* (น. 282)
- การเพิ่มและการแก้ไขการตั้งค่าเวลาสำหรับเงื่อนไข* (น. 284)
- การเปิดใช้งานและการปิดใช้งานการตั้งค่าเวลาสำหรับเงื่อนไข* (น. 286)
- การลบการตั้งค่าเวลาสำหรับการปรับสภาพล่วงหน้า* (น. 287)

การเพิ่มและการแก้ไขการตั้งค่าเวลาสำหรับเงื่อนไข*

ตัวตั้งเวลาสำหรับการปรับสภาพล่วงหน้าสามารถจัดการการตั้งค่าเวลาได้ถึง 8 ค่า

การเพิ่มการตั้งค่าเวลา

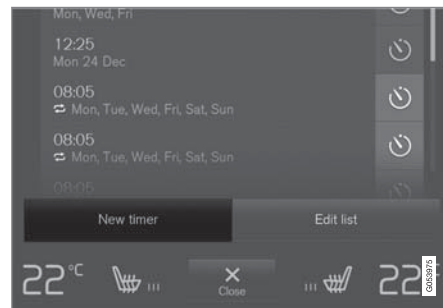

ปุ่มเพิ่มการตั้งค่าเวลาที่แท็บ Parking climate ในมุมมองสภาพอากาศ

1. เปิดมุมมองสภาพอากาศบนจอแสดงผลส่วนกลาง
2. เลือกแท็บ Parking climate

¹⁹ บางตลาดเท่านั้น

3. กดปุ่ม Add timer
 - > หน้าต่างแบบผุดขึ้นจะแสดงขึ้น

❗ **หมายเหตุ**
 ถ้าได้ป้อนการตั้งค่าสำหรับตัวตั้งเวลาไว้ 8 ค่าแล้ว จะไม่สามารถเพิ่มการตั้งค่าเวลาได้อีก ลบการตั้งค่าเวลาค่าใดค่าหนึ่งเพื่อให้สามารถเพิ่มค่าใหม่ได้

4. แตะที่ Date เพื่อตั้งเวลาสำหรับวันวันเดียว
 แตะที่ Days เพื่อตั้งเวลาสำหรับวันของสัปดาห์หนึ่งวันหรือมากกว่านั้น
 ที่มี Days: สิ่งการทำงานซ้ำ/ยกเลิกการทำงานซ้ำ โดยการเลือก/ยกเลิกการเลือกกล่องกาเครื่องหมายสำหรับ Repeat weekly
5. ที่มี Date: เลือกวันที่สำหรับการปรับสภาพล่วงหน้า
 โดยการเลือกรายการวันที่ด้วยลูกศร
 ที่มี Days: เลือกวันของสัปดาห์สำหรับการปรับสภาพล่วงหน้าโดยการแตะปุ่มสำหรับวันของสัปดาห์

6. ตั้งเวลาที่ต้องการให้การปรับสภาพล่วงหน้าเสร็จสิ้น โดยการเลื่อนด้วยลูกศร
7. แตะที่ Confirm เพื่อเพิ่มการตั้งค่าเวลา
 > การตั้งค่าเวลาถูกเพิ่มลงในรายการและเปิดใช้งาน

⚠ คำเตือน

ห้ามใช้การปรับสภาพล่วงหน้าถ้ารถมีชุดทำความร้อน* ติดตั้งอยู่

- ในพื้นที่ภายในอาคารที่ไม่มีกระแสลมจากภายนอก ถ้าชุดทำความร้อนเริ่มทำงาน จะมีการปล่อยแก๊สไอเสียออกมา
- ในที่ซึ่งมีวัสดุที่สามารถระเบิดหรือลุกไหม้ได้อยู่ใกล้ๆ น้ำมันเชื้อเพลิง, แก๊ส, หนู่าที่ขึ้นสูง, ฝุ่นจากการเลื่อย และอื่นๆ อาจลุกไหม้ได้
- เมื่อมีความเสี่ยงที่ท่อระบายไอเสียของชุดทำความร้อนจะถูกปิดกั้นไว้ เช่น หิมะหนาได้ส่วนด้านหน้าของรถยนต์อาจปิดกั้นการระบายอากาศของชุดทำความร้อนได้

โปรดจำไว้เสมอว่า การปรับสภาพล่วงหน้าสามารถเริ่มทำงานได้โดยตัวตั้งเวลาที่ได้รับการตั้งไว้นานก่อนหน้า

การแก้ไขการตั้งค่าเวลา

1. เปิดมุมมองสภาพอากาศบนจอแสดงผลส่วนกลาง
2. เลือกแท็บ Parking climate



- 3. กดการตั้งค่าเวลาที่ต้องการเปลี่ยน
 - > หน้าต่างแบบผุดขึ้นจะแสดงขึ้น
- 4. แก้ไขการตั้งค่าเวลาด้วยวิธีเดียวกันดังที่ได้อธิบายไว้ใน "การเพิ่มการตั้งค่าเวลา" ด้านบน

ข้อมูลที่เกี่ยวข้อง

- การปรับสภาพล่วงหน้า* (น. 282)
- การตั้งเงื่อนไขการตั้งค่าเวลา* (น. 284)
- การเปิดใช้งานและการปิดใช้งานการตั้งค่าเวลาสำหรับเงื่อนไข* (น. 286)
- การลบการตั้งค่าเวลาสำหรับการปรับสภาพล่วงหน้า* (น. 287)

การเปิดใช้งานและการปิดใช้งานการตั้งค่าเวลาสำหรับเงื่อนไข*

ท่านสามารถสั่งงานหรือยกเลิกการทำงานของการทำงานการตั้งค่าเวลาในตัวตั้งเวลาสำหรับการปรับสภาพล่วงหน้าได้ตามความจำเป็น

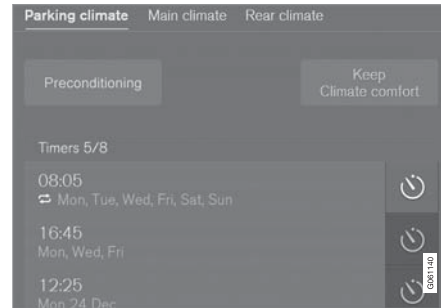

ปุ่มตัวตั้งเวลาในแท็บ Parking climate ในมุมมองสภาพอากาศ

1. เปิดมุมมองสภาพอากาศบนจอแสดงผลส่วนกลาง
2. เลือกแท็บ Parking climate
3. สั่งงานยกเลิกการทำงานของการทำงานการตั้งค่าเวลาโดยการแตะที่ปุ่มตัวตั้งเวลาทางด้านขวาของการตั้งค่า
 - > การตั้งค่าเวลาจะทำงานหยุดทำงาน และปุ่มจะติดสว่างขึ้นดับลง

คำเตือน

ห้ามใช้การปรับสภาพล่วงหน้าถ้ารถมีชุดทำความร้อน* ติดตั้งอยู่

- ในพื้นที่ภายในอาคารที่ไม่มีกระแสลมอากาศ ถ้าชุดทำความร้อนเริ่มทำงาน จะมีการปล่อยแก๊สไอเสียออกมา
- ในที่ซึ่งมีวัสดุที่สามารถระเบิดหรือลุกไหม้ได้อยู่ใกล้ๆ น้ำมันเชื้อเพลิง, แก๊ส, ภูเขาที่ขึ้นสูง, ฝุ่นจากการเลื่อย และอื่นๆ อาจลุกไหม้ได้
- เมื่อมีความเสี่ยงที่ท่อระบายไอเสียของชุดทำความร้อนจะถูกปิดกั้นไว้ เช่น หิมะหนาได้ส่วนด้านหน้าของรถยนต์อาจปิดกั้นการระบายอากาศของชุดทำความร้อนได้

โปรดจำไว้เสมอว่า การปรับสภาพล่วงหน้าสามารถเริ่มทำงานได้โดยตัวตั้งเวลาที่ได้รับการตั้งไว้ก่อนหน้านี้

ข้อมูลที่เกี่ยวข้อง

- การปรับสภาพล่วงหน้า* (น. 282)
- การตั้งเงื่อนไขการตั้งค่าเวลา* (น. 284)

- การเพิ่มและการแก้ไขการตั้งค่าเวลาสำหรับเงื่อนไข* (น. 284)
- การลบการตั้งค่าเวลาสำหรับการปรับสภาพล่วงหน้า* (น. 287)

การลบการตั้งค่าเวลาสำหรับการปรับสภาพล่วงหน้า*

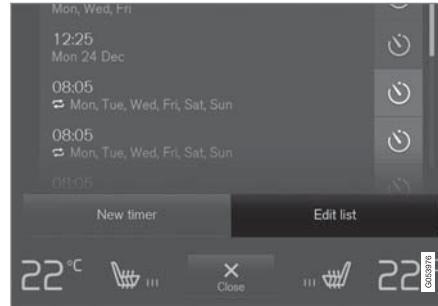

ปุ่มสำหรับแก้ไขรายการ/ลบการตั้งค่าเวลาที่แท็บ Parking climate ในมุมมองสภาพอากาศ

1. เปิดมุมมองสภาพอากาศบนจอแสดงผลส่วนกลาง
2. เลือกแท็บ Parking climate
3. กดปุ่ม Edit list
4. กดไอคอนลบไปทางขวาในรายการ
 - > ไอคอนจะเปลี่ยนเป็นข้อความ Delete
5. กด Delete เพื่อยืนยัน
 - > การตั้งค่าเวลาจะถูกลบออกจากรายการ

ข้อมูลที่เกี่ยวข้อง

- การปรับสภาพล่วงหน้า* (น. 282)
- การตั้งเงื่อนไขการตั้งค่าเวลา* (น. 284)
- การเพิ่มและการแก้ไขการตั้งค่าเวลาสำหรับเงื่อนไข* (น. 284)
- การเปิดใช้งานและการปิดใช้งานการตั้งค่าเวลาสำหรับเงื่อนไข* (น. 286)

ระบบรักษาสภาพอากาศให้อยู่ในระดับที่สบายเมื่อจอดรถ*

สภาพอากาศภายในห้องโดยสารของรถจะถูกรักษาระดับไว้ในขณะที่จอดอยู่ เช่น เมื่อจำเป็นต้องดับเครื่องยนต์ แต่คนขับหรือผู้โดยสารต้องการที่จะอยู่ในรถ และต้องการรักษาสภาพอากาศให้อยู่ในระดับที่สบาย เป็นต้น

การเริ่มการทำงานของการรักษาสภาพอากาศให้อยู่ในระดับที่สบายสามารถทำได้โดยใช้การเริ่มทำงานในทันทีเท่านั้น

ฟังก์ชันนี้ใช้ระบบหลายระบบในสถานการณ์ที่แตกต่างกัน:

- ในสภาพอากาศหนาว ความร้อนส่วนที่เหลือจากเครื่องยนต์จะนำไปใช้ในการทำความร้อนห้องโดยสารเพื่อให้มีอุณหภูมิที่สบาย
- ในสภาพอากาศอุ่น การระบายอากาศจะทำความเย็นห้องโดยสารโดยการเป่าอากาศจากภายนอกรถเข้าไปในรถ

หมายเหตุ

การรักษาสภาพอากาศให้อยู่ในระดับที่สบายจะหยุดทำงานเมื่อล้อครูดจากภายนอก เพื่อหลีกเลี่ยงการใช้ความร้อนส่วนที่เหลือโดยไม่จำเป็น จุดประสงค์ของการใช้ฟังก์ชันนี้ก็เพื่อรักษาสภาพอากาศให้อยู่ในระดับที่สะดวกสบาย เมื่อคนขับหรือผู้โดยสารอยู่ในรถ

ข้อมูลที่เกี่ยวข้อง

- สภาพอากาศขณะจอด* (น. 281)
- การเริ่มทำงานและการปิดสวิตช์ระบบรักษาสภาพอากาศให้อยู่ในระดับที่สบายเมื่อจอดรถ* (น. 288)

การเริ่มทำงานและการปิดสวิตช์ระบบรักษาสภาพอากาศให้อยู่ในระดับที่สบายเมื่อจอดรถ*

การรักษาสภาพอากาศให้อยู่ในระดับที่สบายจะรักษาสภาพอากาศในห้องโดยสารไว้หลังจากการขับที่ ฟังก์ชันนี้สามารถเริ่มการทำงานได้โดยตรงจากจอแสดงผลส่วนกลาง

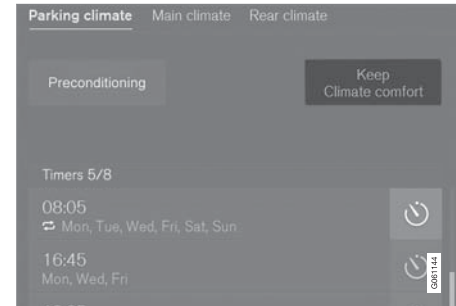

ปุ่มสำหรับการรักษาสภาพอากาศให้อยู่ในระดับที่สบายในแท็บ Parking climate ในมุมมองสภาพอากาศ

1. เปิดมุมมองสภาพอากาศบนจอแสดงผลส่วนกลาง
2. เลือกแท็บ Parking climate

3. กดปุ่ม Keep climate comfort

- > การรักษาสภาพอากาศให้อยู่ในระดับที่สบายจะ
เริ่มทำงาน/หยุดทำงาน และปุ่มจะติดสว่างขึ้น/
ดับลง

i หมายเหตุ

ถ้าความร้อนส่วนที่เหลือในเครื่องยนต์มีอยู่ไม่เพียงพอสำหรับการรักษาระดับสภาพอากาศของห้องโดยสาร หรือถ้าอุณหภูมิภายนอกสูงกว่าประมาณ 20 °C (68°F) จะไม่สามารถเริ่มการทำงานของรักษาสภาพอากาศให้อยู่ในระดับที่สบายได้

i หมายเหตุ

การรักษาสภาพอากาศให้อยู่ในระดับที่สบายจะหยุดทำงานเมื่อล้อครกจากภายนอก เพื่อหลีกเลี่ยงการใช้ความร้อนส่วนที่เหลือโดยไม่จำเป็น จุดประสงค์ของการใช้ฟังก์ชันนี้ก็เพื่อรักษาสภาพอากาศให้อยู่ในระดับที่สะดวกสบาย เมื่อคนขับหรือผู้โดยสารอยู่ในรถ

ข้อมูลที่เกี่ยวข้อง

- ระบบรักษาสภาพอากาศให้อยู่ในระดับที่สบายเมื่อจอดรถ* (น. 288)

สัญลักษณ์และข้อความสำหรับระบบควบคุมสภาพอากาศขณะจอด*

สัญลักษณ์และข้อความที่เกี่ยวข้องกับระบบควบคุมสภาพอากาศขณะจอดจำนวนหนึ่งสามารถแสดงขึ้นบนจอแสดงผลสำหรับคนขับได้



สัญลักษณ์นี้จะติดสว่างขึ้นบนจอแสดงผลสำหรับคนขับ เมื่อชุดทำความร้อนขณะจอดทำงาน

สัญลักษณ์	ข้อความ	ความหมาย
	Parking climate Service required	ระบบควบคุมสภาพอากาศขณะจอดหยุดทำงาน โปรดติดต่อศูนย์บริการ [^] เพื่อตรวจสอบการทำงานโดยเร็วที่สุดที่สามารถทำได้
	Parking climate Temporarily unavailable	ระบบควบคุมสภาพอากาศขณะจอดหยุดทำงานชั่วคราว ถ้าปัญหายังคงเกิดขึ้นเป็นบางครั้ง โปรดติดต่อศูนย์บริการ [^] เพื่อทำการตรวจสอบฟังก์ชันการทำงาน
	Parking climate Unavailable Fuel level too low	ระบบควบคุมสภาพอากาศขณะจอดจะไม่สามารถทำงานได้ ถ้าระดับน้ำมันเชื้อเพลิงต่ำเกินกว่าจะเริ่มการทำงานของชุดทำความร้อนขณะจอดได้* การเติมน้ำมันเชื้อเพลิงลงในถังน้ำมันเชื้อเพลิงปกติของรถ
	Parking climate Unavailable Charge level too low	ระบบควบคุมสภาพอากาศขณะจอดจะไม่สามารถทำงานได้ ถ้าระดับประจุไฟฟ้าของแบตเตอรี่สตาร์ทต่ำเกินกว่าจะเริ่มการทำงานของชุดทำความร้อนขณะจอดได้* การชาร์จแบตเตอรี่

สัญลักษณ์	ข้อความ	ความหมาย

A ขอแนะนำให้ติดต่อศูนย์บริการของวอลโว่ที่ได้รับการแต่งตั้ง

ข้อมูลที่เกี่ยวข้อง

- สภาพอากาศขณะจอด* (น. 281)

ชุดทำความร้อน*

ชุดทำความร้อนจะช่วยให้เครื่องยนต์และห้องโดยสารขึ้นถึงอุณหภูมิที่ถูกต้องได้ก่อนการขับขี่ และในระหว่างการขับขี่

ชุดทำความร้อนมีฟังก์ชันการทำงานย่อยสองอย่าง:

- ชุดทำความร้อนขณะจอด - ทำความร้อนเครื่องยนต์และห้องโดยสาร (ถ้าจำเป็น) เมื่อการปรับสภาพล่วงหน้าของระบบควบคุมสภาพอากาศ* ทำงานอยู่
- ชุดทำความร้อนเสริม - ทำความร้อนห้องโดยสารและเครื่องยนต์ (ถ้าจำเป็น) ในระหว่างการขับขี่

ชุดทำความร้อนเป็นแบบทำงานด้วยน้ำมันเชื้อเพลิง และจะติดตั้งอยู่ในห้องเครื่องยนต์

หมายเหตุ

เมื่อชุดทำความร้อนทำงานอยู่ อาจมีควันออกมาจากส่วนด้านหน้าของรถยนต์และอาจได้ยินเสียงอัมเบาๆ นอกจากนั้น ยังอาจได้ยินเสียงติ๊กๆ จากปั้มน้ำมันเชื้อเพลิงดังมาจากท้ายรถอีกด้วย นี่ถือเป็นเรื่องปกติ

แบตเตอรี่และการชาร์จ

ชุดทำความร้อนจะได้รับไฟจากแบตเตอรี่สตาร์ทของรถ ถ้าระดับประจุไฟฟ้าของแบตเตอรี่สตาร์ทต่ำเกินไป ชุดทำความร้อนจะปิดทำงานโดยอัตโนมัติและจะแสดงผลสำหรับคนขับจะแสดงข้อความขึ้น

หมายเหตุ

ถ้าจำเป็นต้องใช้ชุดทำความร้อน ให้ตรวจสอบให้แน่ใจว่ามีพลังงานอยู่ในแบตเตอรี่อย่างเพียงพอ

น้ำมันเชื้อเพลิงและการเติมน้ำมันเชื้อเพลิง

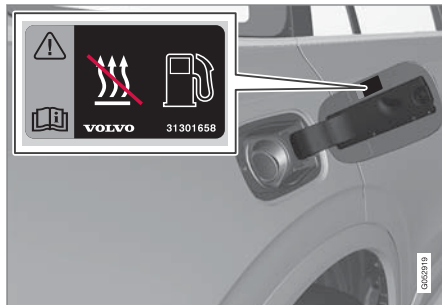

ป้ายเตือนบนฝาถังน้ำมันเชื้อเพลิง

ชุดทำความร้อนจะใช้ น้ำมันเชื้อเพลิงจากถังน้ำมันเชื้อเพลิงปกติของรถ

ถ้าท่านจอดรถบนทางลาดชัน ให้หันด้านหน้าของรถลงเนิน เพื่อให้แน่ใจว่ามีกรจ่ายน้ำมันเชื้อเพลิงไปยังชุดทำความร้อน

ถ้าระดับน้ำมันเชื้อเพลิงในถังน้ำมันเชื้อเพลิงต่ำเกินไป ชุดทำความร้อนจะปิดทำงานโดยอัตโนมัติและจะแสดงผลสำหรับคนขับจะแสดงข้อความขึ้น

หมายเหตุ

ถ้าจำเป็นต้องใช้ชุดทำความร้อน ให้ตรวจสอบให้แน่ใจว่า มีน้ำมันเชื้อเพลิงอยู่ในถังน้ำมันเชื้อเพลิงปกติของรถอย่างเพียงพอ

คำเตือน

น้ำมันเชื้อเพลิงที่กระเด็นออกมาอาจทำให้เกิดการลุกไหม้ได้ ปิดการทำงานของชุดทำความร้อนเสริมแบบใช้น้ำมันเชื้อเพลิงก่อนที่จะเริ่มเติมน้ำมันเชื้อเพลิง



ตรวจสอบบนจอแสดงผลสำหรับคนขับว่าชุดทำความร้อนปิดทำงาน สัญลักษณ์นี้จะติดสว่างขึ้นเมื่อชุดทำความร้อนทำงานเป็นชุดทำความร้อนขณะจอด

ข้อมูลที่เกี่ยวข้อง

- สภาพอากาศ (น. 252)
- ชุดทำความร้อนขณะจอด* (น. 293)
- ชุดทำความร้อนเสริม* (น. 295)

ชุดทำความร้อนขณะจอด*

ถ้าเปิดใช้งานการปรับสภาพล่วงหน้าไว้ ชุดทำความร้อนขณะจอดจะทำความร้อนห้องโดยสารเมื่อจำเป็นก่อนการขับที่

ชุดทำความร้อนขณะจอดเป็นฟังก์ชันย่อยฟังก์ชันหนึ่ง (จากสองฟังก์ชัน) ของชุดทำความร้อนของรถ ชุดทำความร้อนจะติดตั้งอยู่ในห้องเครื่องยนต์



สัญลักษณ์นี้จะติดสว่างขึ้นบนจอแสดงผล สำหรับคนขับ เมื่อชุดทำความร้อนขณะจอดทำงาน

i **หมายเหตุ**

เมื่อชุดทำความร้อนทำงานอยู่ อาจมีควันออกมาจากส่วนด้านหน้าของรถยนต์และอาจได้ยินเสียงฮัมเบาๆ นอกจากนั้น ยังอาจได้ยินเสียงตึกๆ จากมีมน้ำมันเชื้อเพลิงดังมาจากท้ายรถอีกด้วย นี่ถือเป็นเรื่องปกติ

ชุดทำความร้อนขณะจอดจะเริ่มทำงานโดยอัตโนมัติเมื่อเปิดใช้งานการปรับสภาพล่วงหน้าของระบบสภาพอากาศขณะจอด* และห้องโดยสารจำเป็นต้องได้รับการทำความร้อน

อุปกรณ์นี้จะปิดทำงานโดยอัตโนมัติเมื่อถึงเวลาที่ตั้งไว้ที่ตัวตั้งเวลาแล้ว หรือเมื่อเกินเวลาทำงานสูงสุดของชุดทำความร้อน หรือถ้ามีการสตาร์ทอีกครั้ง

เวลาทำงานสูงสุดของชุดทำความร้อนคือ 40 นาที

i **หมายเหตุ**

ถ้าจำเป็นต้องใช้ชุดทำความร้อนขณะจอด ให้ตรวจสอบให้แน่ใจว่ามีน้ำมันเชื้อเพลิงอยู่ในถังน้ำมันเชื้อเพลิงปกติของรถอย่างเพียงพอ

ถ้าจำเป็นต้องใช้ชุดทำความร้อนขณะจอด ให้ตรวจสอบให้แน่ใจว่ามีพลังงานอยู่ในแบตเตอรี่สำหรับสตาร์ทเครื่องยนต์อย่างเพียงพอ





! สำคัญ

การใช้งานชุดทำความร้อนสำหรับการจอดซ้ำๆ ร่วมกับการขับรถเป็นระยะทางสั้นๆ อาจทำให้แบตเตอรี่หมดไฟและสตาร์ทรถยาก

ถ้าใช้ชุดทำความร้อนเป็นประจำ ควรขับรถเป็นเวลาใกล้เคียงกับเวลาที่ใช้งานชุดทำความร้อน เพื่อให้แน่ใจว่าแบตเตอรี่ของรถได้รับการชาร์จไฟในปริมาณที่เท่ากับที่ถูกใช้ไปโดยชุดทำความร้อน ขณะจอด ชุดทำความร้อนขณะจอดจะสามารถใช้งานได้ครั้งละไม่เกิน 30 นาทีเท่านั้น

⚠ คำเตือน

ห้ามใช้การปรับสภาพล่วงหน้าถ้ารถมีชุดทำความร้อน* ติดตั้งอยู่

- ในพื้นที่ภายในอาคารที่ไม่มีภาวะบายอากาศ ถ้าชุดทำความร้อนเริ่มทำงาน จะมีการปล่อยแก๊สไอเสียออกมา
- ในที่ซึ่งมีวัสดุที่สามารถระเบิดหรือลุกไหม้ได้อยู่ใกล้ๆ น้ำมันเชื้อเพลิง, แก๊ส, หล่อบางชนิด, ฝุ่นจากการเลื่อย และอื่นๆ อาจลุกไหม้ได้
- เมื่อมีความเสี่ยงที่ท่อระบายไอเสียของชุดทำความร้อนจะถูกปิดกั้นไว้ เช่น หิมะหนาได้ส่วนด้านหน้าของรถยนต์อาจปิดกั้นการระบายอากาศของชุดทำความร้อนได้

โปรดจำไว้เสมอว่า การปรับสภาพล่วงหน้าสามารถเริ่มทำงานได้โดยตัวตั้งเวลาที่ได้รับการตั้งไว้นานก่อนหน้า

⚠ คำเตือน

ถ้าได้กลิ่นน้ำมันเชื้อเพลิง, มีควันเป็นปริมาณมากผิดปกติ, ควันดำ หรือมีเสียงที่ผิดปกติมาจากชุดทำความร้อนขณะจอด ให้ปิดการทำงานของชุดทำความร้อน และถ้าสามารถทำได้ ให้ถอดฟิวส์ของชุดทำความร้อนออก วอลโว่ขอแนะนำให้ติดต่อศูนย์บริการของวอลโว่ที่ได้รับอนุญาตอย่างเป็นทางการเพื่อขอรับการซ่อม

ข้อมูลที่เกี่ยวข้อง

- ชุดทำความร้อน* (น. 292)
- ชุดทำความร้อนเสริม* (น. 295)

ชุดทำความร้อนเสริม*

ชุดทำความร้อนเสริมจะช่วยให้การทำความร้อนห้องโดยสารและเครื่องยนต์ในขณะขับที่

ชุดทำความร้อนเสริมเป็นฟังก์ชันย่อยฟังก์ชันหนึ่ง (จากสองฟังก์ชัน) ของชุดทำความร้อนของรถ ชุดทำความร้อนจะติดตั้งอยู่ภายในห้องเครื่องยนต์

หมายเหตุ

เมื่อชุดทำความร้อนทำงานอยู่ อาจมีควันออกมาจากส่วนด้านหน้าของรถยนต์และอาจได้ยินเสียงอัมเบาๆ นอกจากนั้น ยังอาจได้ยินเสียงติ๊กๆ จากปั้มน้ำมันเชื้อเพลิงดังมาจากท้ายรถอีกด้วย นี่ถือเป็นเรื่องปกติ

ชุดทำความร้อนเสริมจะเริ่มทำงานและควบคุมโดยอัตโนมัติเมื่อจำเป็นต่อการทำความร้อนในขณะขับเคลื่อนรถ

ระบบนี้จะปิดทำงานโดยอัตโนมัติเมื่อปิดการทำงานของ

หมายเหตุ

ถ้าจำเป็นต้องใช้ชุดทำความร้อนเสริม ให้ตรวจสอบให้แน่ใจว่ามีน้ำมันเชื้อเพลิงอยู่ในถังน้ำมันเชื้อเพลิงปกติของรถอย่างเพียงพอ

ข้อมูลที่เกี่ยวข้อง

- ชุดทำความร้อน* (น. 292)
- ชุดทำความร้อนขณะจอด* (น. 293)
- การเปิดใช้งานและการปิดใช้งานการเริ่มทำงานโดยอัตโนมัติของเครื่องทำความร้อนเสริม (น. 295)

การเปิดใช้งานและการปิดใช้งานการเริ่มทำงานโดยอัตโนมัติของเครื่องทำความร้อนเสริม

ชุดทำความร้อนเสริมจะช่วยให้การทำความร้อนห้องโดยสารและเครื่องยนต์ในขณะขับที่

ท่านสามารถตั้งค่าให้การเริ่มทำงานโดยอัตโนมัติของชุดทำความร้อนเสริมเปิดทำงาน/หยุดทำงานได้

- กด Settings ในมุมมองระดับบนสุดบนจอแสดงผลส่วนกลาง
- กดปุ่ม Climate
- เลือก Additional Heater เพื่อตั้งค่ายกเลิกการทำงานของการทำงานโดยอัตโนมัติของชุดทำความร้อน

หมายเหตุ

วอลโว่ขอแนะนำให้ปิดการเริ่มการทำงานอัตโนมัติของชุดทำความร้อนเสริมสำหรับการขับที่เป็นระยะทางสั้นๆ

ข้อมูลที่เกี่ยวข้อง

- ชุดทำความร้อนเสริม* (น. 295)

กุญแจ , ล็อค และ สัญญาณเตือน

กุญแจ, ล็อคและสัญญาณเตือน

การยืนยันการล็อค

เมื่อล็อคหรือปลดล็อครถ ไฟเลี้ยวจะยืนยันว่าการล็อคหรือการปลดล็อคทำงานถูกต้อง

ไฟแสดงภายนอกกรณี

การล็อค

- ไฟกะพริบเตือนฉุกเฉินของรถจะแสดงว่าได้ทำการล็อคแล้วโดยการกะพริบหนึ่งครั้ง แล้วพักระจกมองข้าง¹ เข้า

การปลดล็อค

- ไฟกะพริบเตือนฉุกเฉินของรถจะแสดงว่าได้ปลดล็อคแล้วโดยการกะพริบสองครั้ง และทางระจกมองข้าง¹ ออก

ประตูทุกบาน ประตูท้าย และฝากระโปรงหน้าต้องถูกปิดไว้เพื่อแสดงว่ารถถูกล็อคอยู่ ถ้าทำการล็อคขณะที่ปิดประตูด้านคนขับเพียงด้านเดียว² รถจะล็อค แต่การแสดงการล็อคด้วยไฟกะพริบฉุกเฉินจะทำงานหลังจากที่ปิดประตูทุกบาน, ประตูท้าย และฝากระโปรงหน้าแล้วเท่านั้น

¹ สำหรับรถที่มีกระจกมองข้างแบบพับได้เท่านั้น

² ไม่ใช้กับรถที่มีการติดตั้งการล็อค/ปลดล็อคแบบไม่ใช้กุญแจ (Passive Entry*)

ไฟแสดงการล็อคและระบบสัญญาณเตือน

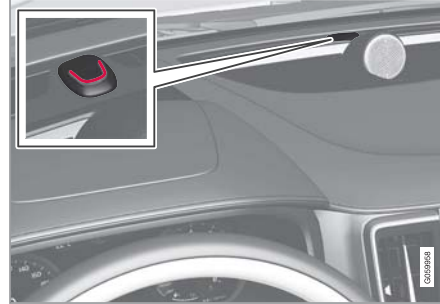

ไฟแสดงการล็อคและระบบสัญญาณเตือนบนแผงคอนโซลหน้าจะแสดงสถานะของระบบสัญญาณเตือน

กะพริบยาวแสดงถึงการล็อคครถ เมื่อรถถูกล็อคแล้ว ไฟแสดงการล็อคจะแสดงโดยการกะพริบสั้นๆ เป็นจังหวะ **ไฟแสดงอื่น ๆ**

ฟังก์ชันไฟส่องทางหลังดับเครื่องและฟังก์ชันไฟอำนวยความสะดวกในการเข้าถจะให้ไฟแสดงเกี่ยวกับการล็อคและการปลดล็อคด้วย

การแสดงในปุ่มล็อค

ประตูด้านหน้า



ปุ่มล็อคพร้อมด้วยไฟแสดงในประตูด้านหน้า

ไฟแสดงที่ติดสว่างขึ้นในปุ่มล็อคของประตูด้านหน้าประตูใดประตูหนึ่ง เป็นการระบุว่าประตูทั้งหมดถูกล็อคอยู่ หากมีประตูด้านใดด้านหนึ่งเปิดอยู่ ไฟที่ปุ่มล็อคของประตูด้านหน้าทั้งสองบานจะดับลง

ในประตูด้านหลัง*

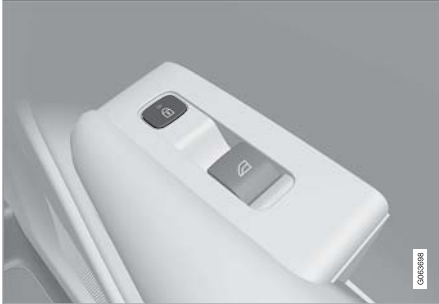

ไฟแสดงสถานะที่ติดสว่างขึ้นในปุ่มล็อคของประตูด้านหลังบานใดบานหนึ่ง เป็นการระบุว่าประตูบานนั้นถูกล็อคอยู่ หากมีประตูบานใดบานหนึ่งถูกปลดล็อค ไฟของประตูบานนั้นจะดับลงขณะที่ไฟของประตูบานอื่นจะยังคงติดสว่าง

ข้อมูลที่เกี่ยวข้อง

- การตั้งค่าการแสดงผลการล็อค (น. 299)
- ไฟส่องสว่างนำทางเข้ารถ (น. 215)
- การใช้ไฟส่องทางหลังดับเครื่อง (น. 215)

การตั้งค่าการแสดงผลการล็อค

ท่านสามารถเลือกวิธีการยืนยันการล็อคและการปลดล็อคของรถยนต์ในเมนูการตั้งค่าในจอแสดงผลส่วนกลางได้

1. แตะที่ Settings ในมุมมองระดับบนสุดของจอแสดงผลส่วนกลาง
2. กด My Car → Locking
3. แตะที่ Visible Locking Feedback เพื่อเลือกว่าควรแสดงการยืนยันแบบมองเห็นเมื่อใด: ที่ Lock, Unlock, Both หรือเพื่อปิดการทำงานของฟังก์ชัน

การแสดงผลด้วยกระจกมองข้างแบบพับได้*

1. แตะที่ Settings ในมุมมองระดับบนสุดของจอแสดงผลส่วนกลาง
2. กด My Car → Mirrors and Convenience
3. เลือก Fold Mirror When Locked เพื่อสั่งงานหรือยกเลิกการทำงานของฟังก์ชัน

ข้อมูลที่เกี่ยวข้อง

- การยืนยันการล็อค (น. 298)

กุญแจรีโมตคอนโทรล

กุญแจรีโมตคอนโทรลจะล็อคและปลดล็อคประตู, ประตูท้าย และฝาปิดที่เติมน้ำมันเชื้อเพลิง กุญแจรีโมตคอนโทรลจำเป็นต้องอยู่ภายในรถ จึงจะสามารถสตาร์ทรถได้



กุญแจรีโมตคอนโทรล³ ทางด้านซ้าย และกุญแจแบบไม่มีปุ่ม (Key Tag)^{*} ทางด้านขวา

ในระหว่างการสตาร์ทไม่จำเป็นต้องเสียบหรือใช้งานกุญแจรีโมตคอนโทรลแต่อย่างใด เนื่องจากจากรถมีระบบการสตาร์ทแบบไม่ใช้กุญแจ (Passive Start) ติดตั้งอยู่เป็นระบบมาตรฐาน กุญแจจะต้องอยู่ในส่วนด้านหน้าของห้องโดยสาร เช่น ในกระเป๋าเสื้อของคนขับ หรือในที่วางแก้วที่คอนโซลกลาง จึงจะสามารถสตาร์ทรถได้

* ภาพประกอบเป็นเพียงตัวอย่างคร่าวๆ เท่านั้น - ชิ้นส่วนในรถแต่ละรุ่นอาจแตกต่างกันออกไป



กุญแจ, ล็อคและสัญญาณเตือน

นอกจากนี้ ยังมีการล็อคและปลดล็อคประตูและประตูท้ายแบบไม่ใช้กุญแจ (Passive Entry*) ให้เลือกใช้เป็นอุปกรณ์พิเศษอีกด้วย กุญแจจะต้องอยู่ภายในระยะครึ่งวงกลมรัศมีประมาณ 1.5 เมตร (5 ฟุต) จากประตูคนขับและประมาณ 1 เมตร (3 ฟุต) จากประตูท้าย

ถ้ารถมีฟังก์ชันการสตาร์ทแบบไม่ใช้กุญแจและการล็อคและปลดล็อคแบบไม่ใช้กุญแจ จะสามารถวางกุญแจรีโมตคอนโทรลไว้ที่ตำแหน่งใดก็ได้ภายในห้องโดยสารหรือห้องเก็บสัมภาระ โดยยังคงสามารถสตาร์ทรถได้ ท่านสามารถเชื่อมโยงกุญแจรีโมตคอนโทรลแต่ละชุดที่จัดมาให้พร้อมกับรถเข้ากับโปรไฟล์ของคนขับ โดยใช้การตั้งค่าโดยเฉพาะสำหรับรถได้ เมื่อใช้กุญแจที่มีโปรไฟล์ไดโพลาร์หนึ่ง การตั้งค่าของรถจะได้รับการปรับตามโปรไฟล์นั้น

กุญแจแบบไม่มีปุ่ม (Key Tag)

สำหรับรถที่ติดตั้งระบบการล็อคและปลดล็อคแบบไม่ใช้กุญแจ* จะมีกุญแจแบบไม่มีปุ่ม (Key Tag) ซึ่งมีน้ำหนักเบาและสีขนาดเล็กจัดมาให้ ซึ่งสามารถใช้ในการสตาร์ทและล็อค/ปลดล็อคแบบไม่ใช้กุญแจ⁴ ได้ในลักษณะเดียว

กับกุญแจรีโมตคอนโทรล แต่จะไม่มีเซ็นเซอร์กุญแจแบบถอดออกได้ และแบตเตอรี่จะไม่สามารถเปลี่ยนได้

ปุ่มบนกุญแจรีโมตคอนโทรล



กุญแจรีโมตคอนโทรลมีปุ่มอยู่สี่ปุ่ม - หนึ่งปุ่มทางด้านซ้ายและอีกสามปุ่มทางด้านขวา³

อี การล็อค - การกดปุ่มจะเป็นการล็อคประตู, ประตูท้าย และฝาปิดที่เติมน้ำมันเชื้อเพลิง รวมถึงเปิดระบบสัญญาณเตือน* ด้วย

กดค้างไว้เพื่อเปิดกระจกประตูทั้งหมด และหลังคาพาโนรามา* พร้อมกัน

อี การปลดล็อค - การกดปุ่มจะเป็นการปลดล็อคประตูและประตูท้าย รวมถึงปิดระบบสัญญาณเตือนด้วย

การกดค้างไว้จะเป็นการเปิดกระจกประตูทั้งหมดพร้อมกัน⁵

🔑 ประตูท้าย - ปลดล็อคและปิดระบบสัญญาณเตือนเฉพาะสำหรับประตูท้ายเท่านั้น ในรถที่มีประตูท้ายแบบทำงานด้วยไฟฟ้า* ประตูท้ายไฟฟ้าจะเปิดโดยอัตโนมัติเมื่อกดปุ่มค้างไว้ นอกจากนี้ ยังสามารถปิดประตูท้ายด้วยการกดค้างไว้ได้อีกด้วย - เสียงสัญญาณเตือนจะดังขึ้น

⚠️ ฟังก์ชันฉุกเฉิน - ใช้เพื่อดึงความสนใจในกรณีที่เกิดเหตุฉุกเฉิน กดปุ่มค้างไว้อย่างน้อย 3 วินาทีหรือกดสองครั้งภายในเวลา 3 วินาทีเพื่อเปิดไฟเลี้ยวและแตร ท่านสามารถปิดการทำงานได้โดยใช้ปุ่มเดียวกันนี้ หลังจากที่ระบบทำงานเป็นเวลาอย่างน้อย 5 วินาที มิฉะนั้น ฟังก์ชันนี้จะปิดการทำงานโดยอัตโนมัติหลังจากผ่านไป 3 นาที

⁴ กุญแจสามารถกันน้ำได้ที่ระดับความลึกประมาณ 10 เมตร (30 ฟุต) เป็นเวลาไม่เกิน 60 นาที ซึ่งทำให้เหมาะสำหรับการใช้ในกิจกรรมต่างๆ ในบริเวณที่ใกล้น้ำหรือในน้ำ

³ ภาพประกอบเป็นเพียงตัวอย่างคร่าวๆ เท่านั้น - ชิ้นส่วนในรถแต่ละรุ่นอาจแตกต่างกันออกไป

⁵ ฟังก์ชันการจ่ายอากาศเต็มที่ยังสามารถใช้ในกรณีอย่างเช่น เมื่อต้องการเป่าอากาศเข้าไปภายในรถอย่างรวดเร็วในสภาพอากาศที่ร้อน เป็นต้น

คำเตือน

ถ้ามีบุคคลใดบุคคลหนึ่งอยู่ในรถ ตรวจสอบให้แน่ใจว่าได้ตัดการจ่ายไฟให้กับระบบจากไฟฟ้าและหลังคาพาโนรามา* แล้ว โดยการนำกุญแจรีโมตคอนโทรลติดตัวไปด้วยเมื่อท่านออกจากรถ

หมายเหตุ

ระมัดระวังไม่ให้กุญแจรีโมตคอนโทรล/Key Tag ถูกล็อคอยู่ในรถ

กุญแจรีโมตคอนโทรล/Key Tag ที่ถูกทิ้งไว้ในรถจะถูกยกเลิกการทำงานเมื่อล็อคครดและเปิดระบบสัญญาณเตือนโดยใช้กุญแจที่ถูกต้องอีกชุดหนึ่ง ฟังก์ชัน "ซูดล็อคตายตัว" ก็จะถูกยกเลิกการทำงานด้วย

กุญแจที่ถูกยกเลิกการทำงานจะสามารถใช้งานได้อีกครั้งเมื่อปลดล็อคครด

การรบกวน

การทำงานของกุญแจรีโมตคอนโทรลสำหรับการสตาร์ทและการล็อคและปลดล็อคแบบไม่ใช้กุญแจ* อาจถูกรบกวนจากสนามแม่เหล็กไฟฟ้าและตัวกั้นสัญญาณได้

หมายเหตุ

หลีกเลี่ยงการเก็บกุญแจรีโมตคอนโทรลไว้ใกล้กับวัตถุที่เป็นโลหะหรืออุปกรณ์อิเล็กทรอนิกส์ เช่น โทรศัพท์มือถือ แท็บเล็ต คอมพิวเตอร์แล็ปท็อป หรือเครื่องชาร์จ - ควรมีระยะห่างจากอุปกรณ์เหล่านี้อย่างน้อย 10-15 ซม. (4-6 นิ้ว)

หากยังมีการรบกวนอยู่ - ให้ใช้ดอกกุญแจแบบถอดออกได้ของกุญแจรีโมตคอนโทรลในการปลดล็อค แล้ววางกุญแจในตัวอ่านข้อมูลสำรองในช่องเก็บของเพื่อปิดระบบสัญญาณเตือนของรถ

หมายเหตุ

เมื่อวางกุญแจรีโมตคอนโทรลไว้ในตัวอ่านสำรอง ต้องแน่ใจว่าไม่มีกุญแจรถ, วัตถุที่เป็นโลหะ หรืออุปกรณ์อิเล็กทรอนิกส์อื่นๆ (เช่น โทรศัพท์, แท็บเล็ต, แล็ปท็อป หรือเครื่องชาร์จ) อยู่ใกล้กับตัวอ่านสำรอง กุญแจรถหลายชุดที่อยู่ในช่องเก็บของอาจรบกวนซึ่งกันและกันได้

ข้อมูลที่เกี่ยวข้อง

- การล็อคและการปลดล็อคด้วยกุญแจรีโมตคอนโทรล (น. 302)
- ระยะเวลาการทำงานของกุญแจรีโมตคอนโทรล (น. 305)
- การเปลี่ยนแบตเตอรี่ในกุญแจรีโมตคอนโทรล (น. 306)
- เช็ควงกุญแจแบบถอดได้ (น. 311)
- Red Key - กุญแจรีโมตคอนโทรลแบบจำกัดการทำงาน* (น. 310)
- ชุดป้องกันการสตาร์ท (น. 315)

การล็อคและการปลดล็อคด้วยกุญแจรีโมตคอนโทรล

ปุ่มบนกุญแจรีโมตคอนโทรลสามารถใช้ในการล็อคและการปลดล็อคประตูทั้งหมด, ประตูท้าย และฝาปิดที่เติมน้ำมันเชื้อเพลิงพร้อมกันได้

การล็อคด้วยกุญแจรีโมตคอนโทรล



กุญแจรีโมตคอนโทรล⁶

– กดปุ่ม ๒ บนกุญแจรีโมตคอนโทรลเพื่อล็อค

ประตูคนขับจะต้องปิดอยู่ ขั้นตอนการล็อคจึงจะสามารถทำงานได้⁷ ถ้าประตูอื่นๆ หรือประตูท้ายเปิดอยู่ ระบบจะ

ไม่ทำการล็อคประตูเหล่านี้และสัญญาณเตือนจะยังไม่พร้อมทำงาน* จนกว่าจะปิดประตูเหล่านี้เสียก่อน ตรวจสอบการเคลื่อนของสัญญาณเตือน* จะพร้อมทำงานเมื่อปิดและล็อคประตูทั้งหมดและประตูท้ายแล้ว

i หมายเหตุ

ระมัดระวังไม่ให้กุญแจรีโมตคอนโทรล/Key Tag ถูก ล็อคอยู่ภายในรถ

กุญแจรีโมตคอนโทรล/Key Tag ที่ถูกทิ้งไว้ในรถจะถูกยกเลิกการทำงานเมื่อล็อคครนและเปิดระบบสัญญาณเตือนโดยใช้กุญแจที่ถูกต้องอีกชุดหนึ่ง ฟังก์ชัน "ชุดล็อคตายตัว" ก็จะถูกยกเลิกการทำงานด้วย

กุญแจที่ถูกยกเลิกการทำงานจะสามารถใช้งานได้อีกครั้งเมื่อปลดล็อคครน

การล็อคเมื่อประตูท้ายเปิดอยู่

i หมายเหตุ

หากมีการล็อคครนตีในขณะที่เปิดประตูท้าย โปรดระวังอย่าทิ้งกุญแจรีโมตคอนโทรลไว้ในบริเวณห้องเก็บสัมภาระ ซึ่งหากปิดประตูท้าย รถยนต์จะล็อคทั้งหมด⁸

การปลดล็อคด้วยกุญแจรีโมตคอนโทรล

– กดปุ่ม ๒ บนกุญแจรีโมตคอนโทรลเพื่อปลดล็อค

การล็อคซ้ำอัตโนมัติ

ถ้าไม่มีการเปิดประตูบานใดบานหนึ่งหรือประตูท้ายภายในสองนาทีหลังจากปลดล็อค ประตูทุกบานและประตูท้ายจะถูกล็อคอีกครั้งโดยอัตโนมัติ การทำงานนี้จะช่วยป้องกันในกรณีที่ท่านปลดล็อคครนโดยไม่ได้ตั้งใจ

⁶ ภาพประกอบเป็นเพียงตัวอย่างคร่าวๆ เท่านั้น - ชิ้นส่วนในรถแต่ละรุ่นอาจแตกต่างกันออกไป

⁷ ถ้ารถมีการล็อค/ปลดล็อคแบบไม่ใช้กุญแจติดตั้งอยู่ จะต้องปิดประตูด้านข้างทุกบาน

⁸ หากรถยนต์มีระบบล็อค/ปลดล็อคแบบไม่ใช้กุญแจและระบบตรวจพบกุญแจภายในรถยนต์ ประตูท้ายจะไม่ล็อคเมื่อถูกปิด*

เมื่อกุญแจรีโมตคอนโทรลไม่ทำงาน

❶ หมายเหตุ
ลองเข้าใกล้รถมากขึ้นแล้วปลดล็อคอีกครั้ง

ถ้าไม่สามารถล็อคหรือปลดล็อคด้วยกุญแจรีโมตคอนโทรล อาจเป็นไปได้ว่าแบตเตอรี่หมดไฟ ในกรณีนี้ให้ล็อคหรือปลดล็อคประตูคนขับโดยใช้เช็วกุญแจที่ซ่อนอยู่ในตัวกุญแจ

ข้อมูลที่เกี่ยวข้อง

- การตั้งค่าสำหรับการปลดล็อคจากภายในและที่ควบคุมจากระยะไกล (น. 303)
- การปลดล็อคประตูท้ายด้วยกุญแจรีโมตคอนโทรล (น. 304)
- กุญแจรีโมตคอนโทรล (น. 299)
- การเปลี่ยนแบตเตอรี่ในกุญแจรีโมตคอนโทรล (น. 306)
- การล็อคและการปลดล็อคด้วยเช็วกุญแจที่ซ่อนอยู่ในตัวกุญแจ (น. 313)

การตั้งค่าสำหรับการปลดล็อคจากภายในและที่ควบคุมจากระยะไกล

ท่านสามารถเลือกขั้นตอนการปลดล็อคที่ควบคุมจากระยะไกลแบบต่างๆ ได้

1. แตะที่ Settings ในมุมมองระดับบนสุดของจอแสดงผลส่วนกลาง
2. กด My Car → Locking → Remote and Interior Unlock
3. เลือกตัวเลือก:
 - All Doors
 - ปลดล็อคประตูทุกบานพร้อมกัน
 - Single Door
 - ปลดล็อคประตูคนขับ การปลดล็อคประตูทุกบานทำได้โดยการกดปุ่มปลดล็อคที่กุญแจรีโมตคอนโทรลสองครั้ง

การตั้งค่าที่ทำในตอนนี้ยังส่งผลกระทบต่อการปลดเซ็นทรัลล็อคโดยใช้มือจับจากภายในรถอีกด้วย

ข้อมูลที่เกี่ยวข้อง

- การล็อคและการปลดล็อคด้วยกุญแจรีโมตคอนโทรล (น. 302)
- การล็อคและการปลดล็อคจากภายในรถ (น. 332)

การปลดล็อคประตูท้ายด้วยกุญแจรีโมตคอนโทรล

ท่านสามารถปลดล็อคประตูท้ายได้เพียงแค่กดปุ่มบนกุญแจรีโมตคอนโทรล



ใช้ปุ่ม  บนกุญแจรีโมตคอนโทรลในการปลดล็อคประตูท้ายและเปิดใช้งานสัญญาณเตือน⁹

1. กดปุ่ม  ที่กุญแจรีโมตคอนโทรล

> ไฟแสดงการล็อคและระบบสัญญาณเตือนบนแผงคอนโซลหน้าจะดับลง เพื่อแสดงว่าระบบสัญญาณเตือนสำหรับรถทั้งคันไม่ทำงาน

เซ็นเซอร์ตรวจจับการเคลื่อนไหวและเซ็นเซอร์วัดระดับของสัญญาณเตือน และเซ็นเซอร์ต่างๆ สำหรับการเปิดประตูท้ายจะถูกปลดการต่อเชื่อม

ประตูท้ายจะปลดล็อคออกแต่ยังคงปิดอยู่ในขณะที่ประตูทั้งหมดจะยังคงล็อคอยู่ และฟังก์ชันสัญญาณเตือนของประตูจะยังคงทำงานอยู่

เพื่อเปิดประตูท้าย จับแผงความดันยางได้มือจับประตูท้าย แล้วเปิดประตูท้าย

หากประตูท้ายไม่เปิดภายใน 2 นาที ประตูจะถูกล็อคอีกครั้ง และรถจะเตรียมป้องกันอีกครั้ง

เมื่อมือปราบขั้นพิเศษประตูท้ายแบบทำงานด้วยระบบไฟฟ้า*

2. กดปุ่ม  บนกุญแจรีโมตคอนโทรลค้างไว้ (ประมาณ 1.5 วินาที)

> ประตูท้ายจะปลดล็อคออกและเปิดอยู่ในขณะที่ประตูทั้งหมดจะยังคงล็อคอยู่ และฟังก์ชันสัญญาณเตือนของประตูจะยังคงทำงานอยู่

ข้อมูลที่เกี่ยวข้อง

- การล็อคและการปลดล็อคด้วยกุญแจรีโมตคอนโทรล (น. 302)
- การเปิดและการปิดประตูท้ายแบบไฟฟ้า* (น. 336)

⁹ ภาพประกอบเป็นเพียงตัวอย่างคร่าวๆ เท่านั้น - ชิ้นส่วนในรถแต่ละรุ่นอาจแตกต่างกันออกไป

ระยะการทำงานของกุญแจรีโมตคอนโทรล เพื่อให้กุญแจรีโมตคอนโทรลสามารถทำงานได้อย่างถูกต้อง กุญแจจะต้องอยู่ภายในช่วงระยะห่างจากรถตามที่กำหนดไว้

สำหรับการใช้งานแบบแมนนวล

ฟังก์ชันการทำงานของกุญแจรีโมตคอนโทรล เช่น การล็อค/ปลดล็อค ที่ทำโดยการกด **ซี** หรือ **ซี** จะมีระยะประมาณ 20 เมตร (65 ฟุต) จากรถ

หากรถไม่สามารถตรวจจับได้ว่ามีการกดปุ่ม ให้ท่านเข้าไปใกล้รถมากกว่าเดิมและลองอีกครั้ง

สำหรับการทำงานแบบไม่ใช้กุญแจ¹⁰

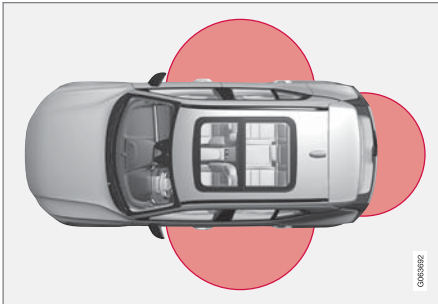

สำหรับการทำงานแบบไม่ใช้กุญแจ กุญแจรีโมตคอนโทรลหรือกุญแจแบบไม่มีปุ่ม (Key Tag) จะต้องอยู่ในพื้นที่ที่ครึ่งวงกลมรัศมี 1.5 เมตร (5 ฟุต) จากด้านข้างรถทั้งสองด้าน และประมาณ 1 เมตร (3 ฟุต) จากประตูท้าย

i **หมายเหตุ**

ฟังก์ชันการทำงานต่างๆ ของกุญแจรีโมตคอนโทรล อาจถูกรบกวนจากคลื่นวิทยุในบริเวณโดยรอบ, อาคาร, สภาพภูมิประเทศ และอื่นๆ ได้ ท่านสามารถใช้คอกกุญแจในการล็อค/ปลดล็อครถได้ตลอดเวลา

ถ้านำกุญแจรีโมตคอนโทรลออกจากรถ



ถ้านำกุญแจรีโมตคอนโทรลออกจากรถในขณะที่เครื่องยนต์ทำงานอยู่ ข้อความเตือน

Car key not found Removed from car จะ

แสดงขึ้นบนจอแสดงผลสำหรับคนขับ และจะมีเสียงเตือนดังขึ้นเมื่อปิดประตูทุกบานแล้ว

ข้อความจะหายไปเมื่อนำกุญแจกลับเข้ามาในรถอีกครั้งตามด้วยการกดปุ่ม **O** ที่แผงปุ่มกดทางด้านขวา หรือเมื่อปิดประตูทุกบานแล้ว

ข้อมูลที่เกี่ยวข้อง

- กุญแจรีโมตคอนโทรล (น. 299)
- ตำแหน่งของเสาอากาศสำหรับระบบการสตาร์ทและการล็อค (น. 332)
- การทำงานแบบไม่ใช้กุญแจและพื้นผิวที่ไวต่อการสัมผัส* (น. 328)

¹⁰ สำหรับรถที่มีการติดตั้งอุปกรณ์พิเศษการล็อค/ปลดล็อคแบบไม่ใช้กุญแจ (Passive Entry)* เท่านั้น

กุญแจ, ล็อคและสัญญาณเตือน

การเปลี่ยนแปลงเตอรีในกุญแจรีโมตคอนโทรล ท่านจำเป็นต้องเปลี่ยนแปลงเตอรีในกุญแจรีโมต คอนโทรลเมื่อแบตเตอรี่หมดไฟ

! หมายเหตุ

แบตเตอรี่ทุกลูกมีอายุใช้งานจำกัด และในที่สุดก็ต้อง
เปลี่ยนแปลงเตอรี (แต่ห้ามใช้กับ Key Tag) อายุใช้
งานของแบตเตอรี่จะแตกต่างกันขึ้นอยู่กับความถี่ใน
การใช้งานรถ/กุญแจ

ท่านควรเปลี่ยนแปลงเตอรีของกุญแจรีโมตคอนโทรลใน
กรณีต่อไปนี้:



สัญลักษณ์แสดงข้อมูลจะติดสว่างขึ้น และ
ข้อความ Car key battery low See
Owner's manual จะแสดงขึ้นบนจอแสดง
ผลสำหรับคนขับ

และ/หรือ

- ตัวล็อคต่างๆ ไม่ตอบสนองต่อสัญญาณต่างๆ จาก
กุญแจรีโมตคอนโทรลภายในระยะ 20 เมตร
(65 ฟุต) จากรถหลายครั้งติดต่อกัน

! หมายเหตุ

ลองเข้าใกล้รถมากขึ้นแล้วปลดล็อคอีกครั้ง

แบตเตอรี่ในกุญแจแบบไม่มีปุ่ม¹¹ (Key Tag) จะไม่
สามารถเปลี่ยนได้ - ท่านสามารถสั่งซื้อกุญแจชุดใหม่ได้
จากศูนย์บริการของวอลโว่ที่ได้รับการแต่งตั้งอย่างเป็นทางการ

! สำคัญ

ต้องส่งมอบ Key Tag ที่หมดไฟแล้วให้กับศูนย์
บริการของวอลโว่ที่ได้รับการรับรอง ต้องลบกุญแจ
ดอกนี้ออกจากรถเนื่องจากมีความเป็นไปได้ที่อาจ
สามารถนำกลับมาใช้ในการสตาร์ทรถผ่านทาง
การสตาร์ทสำรอง

การเปิดกุญแจและเปลี่ยนแบตเตอรี่



- 1 **1** → ถือกุญแจรีโมตคอนโทรลโดยหันด้านหน้าขึ้น
และหันตราสัญลักษณ์วอลโว่ไปในทิศทางที่ถูกต้อง
- เลื่อนปุ่มที่ขอบด้านล่างใกล้กับห่วงกุญแจไปทาง
ด้านขวา เลื่อนฝาด้านหน้าขึ้นด้านบนสองถึงสาม
มิลลิเมตร
- 2 **2** → ซึ่งฝาจะหลุดออก และสามารถยกออกจาก
กุญแจได้

¹¹ กุญแจนี้จัดให้มาพร้อมกับรถที่มีอุปกรณ์พิเศษการล็อค/การเข้ารถแบบไม่ใช้กุญแจ (Passive Entry*) ติดตั้งอยู่



- 2 **1** หมุนกุญแจ, เลื่อนปุ่มไปด้านข้าง แล้วเลื่อนฝาหลังขึ้นด้านบน 2-3 มิลลิเมตร
- 2** ซึ่งฝาจะหลุดออก และสามารถยกออกจากกุญแจได้

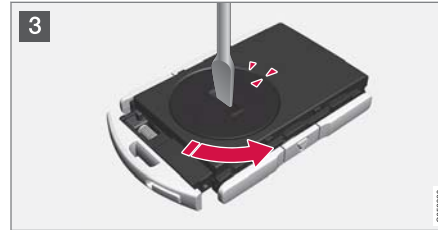

- 3 ใช้ไขควงหรือเครื่องมือที่คล้ายคลึงกันในการหมุนฝาปิดแบตเตอรี่ทวนเข็มนาฬิกา จนกระทั่งเครื่องหมายตรงกับข้อความ OPEN ค่อยๆ ยกฝาปิดแบตเตอรี่ออกโดยใช้เล็บกดเข้าไปในร่อง
- จากนั้น ให้หงัดฝาปิดแบตเตอรี่ขึ้นด้านบน



- 4 แบตเตอรี่ (+) ให้นำขึ้น ถอดแบตเตอรี่ออกตามภาพประกอบ

! **สำคัญ**

หลีกเลี่ยงการสัมผัสโดนแบตเตอรี่และหน้าสัมผัสต่างๆ ด้วยมือเปล่า เนื่องจากอาจทำให้ประสิทธิภาพในการทำงานลดลงได้



0105988

5 ใส่แบตเตอรี่ก้อนใหม่ โดยให้ด้าน (+) หันขึ้นด้านบน หลีกเลี่ยงไม่ให้แบตเตอรี่ของกฎแฉรีโมตคอนโทรลสัมผัสกับนิ้วของท่าน

1 วางแบตเตอรี่ในถาดยึดโดยให้ขอบลง จากนั้นเลื่อนแบตเตอรี่ไปข้างหน้าเพื่อให้ยึดได้ตัวล็อคพลาสติกสองตัว

2 กดแบตเตอรี่ลงจนยึดได้ตัวล็อคพลาสติกสีดำด้านบน

i **หมายเหตุ**

ใช้แบตเตอรี่แบบ CR2032, 3 โวลต์

i **หมายเหตุ**

วอลโว่ขอแนะนำว่า แบตเตอรี่ที่ใช้กับกฎแฉรีโมตคอนโทรลจะต้องเป็นไปตาม UN Manual of Test and Criteria, Part III, sub-section 38.3 แบตเตอรี่ที่ติดตั้งมาจากโรงงานหรือที่เปลี่ยนโดยศูนย์บริการของวอลโว่ที่ได้รับอนุญาตอย่างเป็นทางการจะเป็นไปตามเกณฑ์ที่กล่าวถึงด้านบน

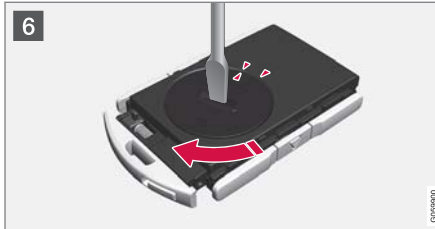

0105990

6 ติดตั้งฝาปิดแบตเตอรี่กลับเข้าที่ และหมุนฝาปิดตามเข็มนาฬิกาจนกระทั่งเครื่องหมายอยู่ในแนวตรงกับข้อความ CLOSE



0105992

7 **1** วางฝาประกบกับส่วนด้านหลังกลับเข้าที่และกดฝาประกบลงจนกว่าจะได้ยินเสียงคลิก

2 จากนั้นให้เลื่อนฝาประกบกลับไปยังสัญลักษณ์ขีดาน

> ท่านจะได้ยินเสียงคลิกอีกครั้งซึ่งเป็นการระบุว่าฝาประกบล็อคเข้าตำแหน่งอย่างถูกต้องแล้ว



8 **1** พลิกกุญแจรีโมตคอนโทรลกลับด้าน และใส่ฝาประกบกับส่วนด้านหน้ากลับเข้าที่โดยยกกรดฝาประกบลงจนกว่าจะได้ยินเสียงคลิก

2 จากนั้นให้เลื่อนฝาประกบกลับไปยังสัญลักษณ์ขีดาน

> ท่านจะได้ยินเสียงคลิกอีกครั้งซึ่งเป็นภาวะระบุว่าฝาประกบล็อคเข้าตำแหน่งแล้ว

! **สำคัญ**

ต้องแน่ใจว่า ได้กำจัดทั้งแบตเตอรี่ที่หมดไฟแล้วตามวิธีการและข้อกำหนดในการรักษาสภาพแวดล้อม

ข้อมูลที่เกี่ยวข้อง

- กุญแจรีโมตคอนโทรล (น. 299)

การสั่งซื้อกุญแจรีโมตคอนโทรลเพิ่มเติม
รถจะมีกุญแจรีโมตคอนโทรลให้มาด้วยสองอัน
กุญแจแบบไม่มีปุ่มกดจะถูกจัดส่งมาให้ถ้ารถมี
ระบบล็อคและปลดล็อคแบบไม่ใช้กุญแจ*ติดตั้งไว้
ท่านสามารถสั่งซื้อกุญแจเพิ่มเติมได้

สำหรับรถแต่ละคัน ท่านสามารถตั้งโปรแกรมกุญแจและ
นำไปใช้ได้สูงสุดสิบสองชุด ถ้าท่านสั่งซื้อกุญแจรีโมต
คอนโทรลเพิ่มเติม จะมีการเพิ่มโปรไฟล์ของคนขับเพิ่ม
เติมลงในรถ - 1 โปรไฟล์ต่อกุญแจรีโมตคอนโทรล 1 ชุด
โดยรวมถึงกุญแจแบบไม่มีปุ่มด้วย

หากกุญแจรีโมตคอนโทรลหาย

ถ้าท่านทำกุญแจรีโมตคอนโทรลชุดหนึ่งหาย ท่าน
สามารถสั่งกุญแจรีโมตคอนโทรลชุดใหม่ได้ที่ศูนย์บริการ
ซึ่งขอแนะนำให้สั่งจากศูนย์บริการของวอลโว่ที่ได้รับการ
แต่งตั้งอย่างเป็นทางการ ท่านต้องนำกุญแจรีโมต
คอนโทรลชุดอื่นๆ ที่เหลือไปยังศูนย์บริการด้วย รหัสของ
กุญแจที่หายไปจะถูกลบออกจากระบบ เพื่อเป็นการ
ป้องกันขโมย

จำนวนกุญแจที่ลงทะเบียนไว้กับรถในปัจจุบันสามารถ
ตรวจสอบได้ผ่านทางโปรไฟล์คนขับในมุมมองระดับบน
สุดของจอแสดงผลส่วนกลาง เลือก Settings →
System → Driver Profiles

ข้อมูลที่เกี่ยวข้อง

- กุญแจรีโมตคอนโทรล (น. 299)

Red Key - กุญแจรีโมตคอนโทรลแบบจำกัดการทำงาน*

Red Key ทำให้เจ้าของรถสามารถตั้งข้อจำกัดสำหรับคุณสมบัติบางอย่างของรถได้ ข้อจำกัดเหล่านี้มีจุดมุ่งหมายเพื่อส่งเสริมการขับขี่อย่างปลอดภัย เช่น เมื่อให้ผู้อื่นยืมรถไปใช้ เป็นต้น



สำหรับ Red Key จะสามารถกำหนดความเร็วสูงสุดของรถ, ตั้งตัวเตือนความเร็ว และกำหนดระดับเสียงสูงสุดของระบบลำโพงได้ นอกจากนี้ ระบบการสนับสนุนคนขับของรถบางระบบจะทำงานอยู่ตลอดเวลาอีกด้วย ฟังก์ชันอื่นๆ ของกุญแจนี้จะเหมือนกันกับฟังก์ชันของกุญแจรีโมตคอนโทรลทั่วไป

ท่านสามารถสั่งซื้อ Red Keys หนึ่งชุดหรือมากกว่านั้นได้จากตัวแทนจำหน่ายของวอลโว่ รถหนึ่งคันสามารถตั้งโปรแกรมและใช้งานกุญแจได้ทั้งหมดสิบเอ็ดชุด โดยรวมกุญแจแบบจำกัดการทำงานด้วย - กุญแจหนึ่งชุดจะต้องเป็นกุญแจรีโมตคอนโทรลแบบธรรมดา

ข้อจำกัดต่างๆ มีจุดมุ่งหมายเพื่อเป็นมาตรการลดความเสี่ยงของการเกิดอุบัติเหตุ ซึ่งทำให้รู้สึกรถปลอดภัยมากขึ้นเมื่อให้ผู้อื่นนำไปขับ เช่น คนขับที่อายุน้อย, ผู้ให้บริการจอร์ด หรือศูนย์บริการ เป็นต้น ที่วางของ Red Key จะไม่สามารถเปลี่ยนการตั้งค่าที่กำหนดไว้ได้ ซึ่งจำเป็นต้องใช้กุญแจรีโมตคอนโทรลปกติสำหรับการทำงาานนี้

ข้อมูลที่เกี่ยวข้อง

- การตั้งค่ากุญแจสีแดง* (น. 310)
- กุญแจรีโมตคอนโทรล (น. 299)

การตั้งค่ากุญแจสีแดง*

ที่ยึดกุญแจรีโมตคอนโทรลตามปกติสามารถกำหนดการตั้งค่าสำหรับ Red Key ได้ ฟังก์ชันช่วยเหลือคนขับบางฟังก์ชันจะทำงานอยู่ตลอดเวลา

1. แตะที่ Settings ในมุมมองระดับบนสุดของจอแสดงผลส่วนกลาง
2. กด System → Driver Profiles → Red Key
> การตั้งค่าที่สามารถกำหนดได้มีดังต่อไปนี้:
 - Set Time Gap For Adaptive Cruise Control
 - Reduced Maximum Volume
 - Max Speed Limit
 - Speed Limit Warning

ระบบควบคุมความเร็วคงที่ที่พร้อมการปรับความเร็วอัตโนมัติ*:

- การตั้งค่าเมื่อใช้งานครั้งแรก: รอบเวลายาวนานที่สุด

การลดระดับเสียงสูงสุด (เปิด/ปิด):

- การตั้งค่าเมื่อใช้งานครั้งแรก: เปิดทำงาน

ตัวจำกัดความเร็ว (เปิด/ปิด):

- ช่วงการตั้งค่า: 50-250 กม./ชม. (30-160 ไมล์ต่อชั่วโมง)
- การตั้งค่าเมื่อใช้งานครั้งแรกคือ 120 กม./ชม. (75 ไมล์ต่อชั่วโมง)
- ขั้นการเพิ่ม: 1 กม./ชม. (1 ไมล์ต่อชั่วโมง)



จอแสดงผลสำหรับคนขับจะแสดงสัญลักษณ์และข้อความ

Red key Speed limitation cannot be exceeded

ตัวเตือนความเร็ว (เปิด/ปิด):

- ช่วงการตั้งค่า: 0-250 กม./ชม. (0-160 ไมล์ต่อชั่วโมง)
- การตั้งค่าเมื่อใช้งานครั้งแรกคือ 50, 70 และ 90 กม./ชม. (30, 45 และ 55 ไมล์ต่อชั่วโมง)
- ขั้นการเพิ่ม: 1 กม./ชม. (1 ไมล์ต่อชั่วโมง)
- จำนวนสูงสุดของการเตือนพร้อมกัน: 6

ฟังก์ชันการสนับสนุนคนขับ

ฟังก์ชันการสนับสนุนคนขับต่อไปนี้จะทำงานอยู่ตลอดเวลาสำหรับผู้ใช้ Red Key:

- Blind Spot Information (BLIS)*
- ระบบช่วยรักษาช่องทางเดินรถ (LKA)*
- ระบบเตือนระยะห่าง*
- City Safety
- Driver Alert Control (DAC) *
- ข้อมูลป้ายจราจรบนถนน*

ข้อมูลที่เกี่ยวข้อง

- Red Key - กฎจราจรไมตรีคอนโทรลแบบจำกัดการทำงาน* (น. 310)

เขี้ยวกฎจราจรแบบถอดได้

กฎจราจรไมตรีคอนโทรลจะมีเขี้ยวกฎจราจรแบบถอดได้ซึ่งสามารถใช้สั่งการทำงานและดำเนินการบางอย่างได้

ศูนย์บริการของวอลโว่ที่ได้รับการแต่งตั้งจะเป็นผู้ให้รหัสเฉพาะของเขี้ยวกฎจราจรแก่ท่าน ซึ่งเป็นสิ่งที่แนะนำเมื่อสั่งเขี้ยวกฎจราจรชุดใหม่



กุญแจ, ล็อคและสัญญาณเตือน

พื้นที่การใช้งานของเข็มกุญแจ

การใช้เข็มกุญแจแบบถอดได้ของกุญแจรีโมตคอนโทรล :

- ถ้าไม่สามารถสั่งงานเซ็นทรัลล็อคด้วยกุญแจรีโมตคอนโทรลได้ ท่านสามารถเปิดประตูหน้าด้านซ้าย¹² ในแบบแมนนวลได้
- ประตูทุกบานถูกล็อคฉุกเฉิน
- ล็อคนิรภัยสำหรับเด็กแบบกลไกของประตูด้านหลังสามารถเปิดใช้งานและปิดใช้งานได้

กุญแจแบบไม่มีปุ่ม¹³ (Key Tag) จะไม่มีเข็มกุญแจแบบถอดได้ ถ้าจำเป็น ให้ใช้เข็มกุญแจแบบถอดได้ของกุญแจรีโมตคอนโทรลแบบทั่วไป

การถอดเข็มกุญแจ



- 1 ถีอกุญแจรีโมตคอนโทรลโดยหันด้านหน้าขึ้น และหันตราสัญลักษณ์วอลโว่ไปในทิศทางที่ถูกต้อง - เลื่อนปุ่มที่ขอบด้านล่างใกล้กับห่วงกุญแจไปทางด้านขวา เลื่อนฝาด้านหน้าขึ้นด้านบนสองถึงสามมิลลิเมตร

2 ซึ่งฝาจะหลุดออก และสามารถยกออกจากกุญแจได้



- 2 ถอดเข็มกุญแจออกโดยการเอียงขึ้นด้านบน

¹² กรณีนี้สามารถใช้ได้ทั้งในรถพวงมาลัยซ้ายและรถพวงมาลัยขวา

¹³ กุญแจแบบนี้จะมากับรถที่มีการติดตั้งอุปกรณ์พิเศษการล็อค/ปลดล็อคแบบไม่ใช้กุญแจ (Passive Entry)*



3 หลังจากใช้งานแล้ว ให้เก็บขีวกุญแจกลับเข้าที่ในกุญแจรีโมตคอนโทรล

1 ติดตั้งตัวครอบด้านนอกกลับเข้าที่โดยการกดลงด้านล่างจนกระทั่งได้ยินเสียงคลิก

2 จากนั้นให้เลื่อนฝาประกบกับกลับเข้าที่

> ท่านจะได้ยินเสียงคลิกอีกครั้งซึ่งเป็นการระบุว่าฝาประกบกับล็อคเข้าตำแหน่งแล้ว

ข้อมูลที่เกี่ยวข้อง

- การล็อคและการปลดล็อคด้วยขีวกุญแจที่ซ่อนอยู่ในตัวกุญแจ (น. 313)
- กุญแจรีโมตคอนโทรล (น. 299)

การล็อคและการปลดล็อคด้วยขีวกุญแจที่ซ่อนอยู่ในตัวกุญแจ

หน้าที่อย่างหนึ่งของขีวกุญแจแบบถอดได้ก็คือใช้ในการปลดล็อครถจากภายนอก เช่น ถ้าแบตเตอรี่ของกุญแจรีโมตคอนโทรลหมดไฟ เป็นต้น

การปลดล็อค

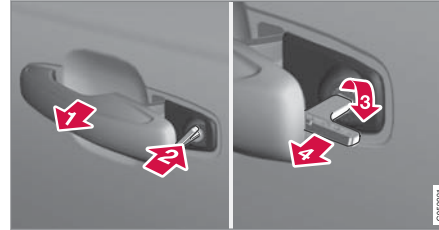

1 ดึงมือจับประตูด้านหน้าที่ด้านซ้าย¹⁴ ออกจนสุด เพื่อให้สามารถมองเห็นกระบอกตัวล็อค

2 เสียบกุญแจลงในกระบอกตัวล็อค

3 หมุนกุญแจในทิศทางตามเข็มนาฬิกา 45 องศา เพื่อให้กุญแจขึ้นเป็นแนวตรง

4 หมุนกุญแจกลับ 45 องศา ไปยังตำแหน่งเริ่มต้นของกุญแจ ดึงกุญแจออกจากกระบอกตัวล็อคแล้วปล่อยมือจับ โดยให้ส่วนด้านหลังของมือจับวางแนบเข้ากับรถอีกครั้ง

5. ดึงมือจับ

> ประตูจะเปิดออก

การล็อคจะทำในวิธีที่เดียวกัน แต่จะหมุนทวนเข็มนาฬิกา 45 องศา แทนการหมุนตามเข็มนาฬิกาในขั้นตอนที่ (3)

¹⁴ กรณีนี้ใช้ได้ทั้งในรถพวงมาลัยขวาและรถพวงมาลัยซ้าย

การปิดสัญญาณเตือน*

หมายเหตุ

เมื่อปลดล็อคประตูโดยใช้ดอกกุญแจและเปิดประตูออก สัญญาณเตือนจะถูกกระตุ้นให้ทำงาน



ตำแหน่งของตัวอ่านข้อมูลสำรองในช่องเก็บของ

ยกเลิกการทำงานของสัญญาณเตือนดังต่อไปนี้:

1. วางกุญแจรีโมตคอนโทรลลงบนสัญลักษณ์รูปกุญแจในตัวอ่านข้อมูลสำรองในช่องเก็บของที่คอนโซลระหว่างที่นั่งด้านหน้า

2. กดปุ่มสตาร์ท

- > ตัวควบคุมจะกลับไปไปยังตำแหน่งเริ่มต้นโดยอัตโนมัติ - สัญญาณเตือนจะหยุดลงและปิดทำงาน

การล็อค

ท่านสามารถล็อครถโดยใช้เช็วกุญแจแบบถอดได้ของกุญแจรีโมตคอนโทรลได้ เช่น ในกรณีที่ไม่มีกำลังไฟฟ้า หรือถ้าแบตเตอรี่ของกุญแจหมดไฟ เป็นต้น

ประตูหน้าด้านซ้ายสามารถล็อคได้โดยใช้กระบอกตัวล็อคและเช็วกุญแจแบบถอดได้

ประตูอื่นๆ จะไม่มีกระบอกตัวล็อค แต่จะมีสวิตช์ล๊อคอยู่ที่ขอบของประตูแต่ละบาน ซึ่งต้องใช้เช็วกุญแจในการกด จากนั้นประตูจะถูกล็อค/ปิดกันด้วยระบบกลไกเพื่อป้องกันไม่ให้สามารถเปิดจากด้านนอกได้

แต่ยังคงสามารถเปิดประตูต่างๆ จากภายในได้

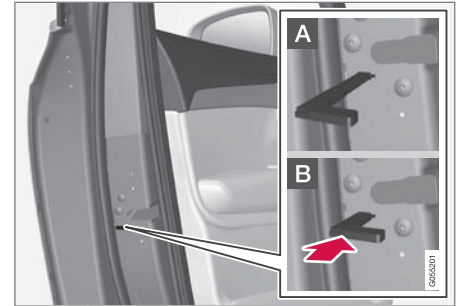

การล็อคประตูด้วยมืออย่าสับสนกับตัวล็อคป้องกันเด็ก

- ถอดเช็วกุญแจแบบถอดได้ออกจากกุญแจรีโมตคอนโทรล เสียบเช็วกุญแจเข้าไปในช่องสำหรับรีเซ็ตการล็อค และดันกุญแจเข้าไปด้านในจนสุด ประมาณ 12 มม.

- A** ประตูสามารถเปิดได้จากทั้งภายนอกและภายในรถ
- B** ประตูจะถูกปิดกั้นไม่ให้สามารถเปิดจากภายนอกได้ ในการกลับไปที่ยุ่ตำแหน่ง A จะต้องดึงมือจับประตูภายในรถเพื่อเปิดออก

นอกจากนี้ ยังสามารถปลดล็อคประตูโดยใช้ปุ่มปลดล็อคบนกุญแจรีโมตคอนโทรล หรือโดยใช้ปุ่มเซ็นทรัลล็อคที่ประตูคนขับได้อีกด้วย

❗ หมายเหตุ

- การรีเซ็ตตัวล็อคประตูจะเป็นการล็อกประตูบานดังกล่าวเพียงอย่างเดียว ไม่ใช่ล็อกประตูทุกบานพร้อมกัน
- ประตูด้านหลังที่ทำการล็อคแบบแมนนวลพร้อมกับมีการสั่งงานล็อคนิรภัยป้องกันเด็กในแบบแมนนวลหรือแบบไฟฟ้าไว้ จะไม่สามารถเปิดออกได้ไม่ว่าจากภายในหรือจากภายนอก รถก็ตาม ประตูด้านหลังที่ทำการล็อคไว้ด้วยวิธีนี้จะสามารถปลดล็อคได้โดยใช้กุญแจรีโมทคอนโทรลหรือปุ่มเซ็นทรัลล็อคเท่านั้น

ข้อมูลที่เกี่ยวข้อง

- เชี่ยวชาญแบบถอดได้ (น. 311)
- การเปิดใช้งานและการปิดใช้งานสัญญาณเตือน* (น. 346)
- การเปลี่ยนแบตเตอรี่ในกุญแจรีโมทคอนโทรล (น. 306)
- กุญแจรีโมทคอนโทรล (น. 299)

ชุดป้องกันการสตาร์ท

ชุดป้องกันการสตาร์ทแบบอิเล็กทรอนิกส์เป็นระบบป้องกันขโมยอย่างหนึ่ง ซึ่งจะป้องกันไม่ให้ผู้ที่ไม่ได้รับอนุญาตสามารถขับขีรถยนต์ได้

รถสามารถสตาร์ทได้ด้วยกุญแจรีโมทคอนโทรลที่ต้องเท่านั้น

ข้อความแสดงข้อผิดพลาดในจอแสดงผลสำหรับคนขับต่อไปนี้เป็นที่เกี่ยวข้องกับชุดป้องกันการสตาร์ทแบบ

อิเล็กทรอนิกส์:

สัญลักษณ์	ข้อความ	ความหมาย
	Car key not found	ข้อผิดพลาดในการอ่านข้อมูลกุญแจรีโมท
	See Owner's manual	คอนโทรลในระหว่างการสตาร์ท - วางกุญแจไว้บนสัญลักษณ์รูปกุญแจในช่องเก็บของ แล้วลองอีกครั้ง

ชุดป้องกันการสตาร์ทที่ควบคุมด้วยรีโมทพร้อมด้วยระบบติดตาม¹⁵

รถได้ติดตั้งระบบที่ทำให้สามารถติดตามและระบุตำแหน่งของรถได้ และสามารถเปิดใช้งานชุดป้องกันการสตาร์ทจากระยะไกลซึ่งจะป้องกันไม่ให้อสามารถสตาร์ทรถได้ ติดต่อด่วนเจ้าหน้าที่ของวอลโว่ที่ใกล้ที่สุดเพื่อขอข้อมูลเพิ่มเติมและขอความช่วยเหลือในการเปิดใช้งานระบบ

¹⁵ เฉพาะบางตลาดและเมื่อมี Volvo On Call* เท่านั้น

กฎหมาย, ล็อกและสัญญาณเตือน

- ◀◀ ข้อความแสดงข้อผิดพลาดในจอแสดงผลสำหรับคนขับต่อไปนี้จะเกี่ยวข้องกับชุดป้องกันการสตาร์ทแบบควบคุมจากระยะไกลพร้อมระบบการติดตาม:

สัญลักษณ์	ข้อความ	ความหมาย
	Remotely immobilised Car not possible to start	ชุดป้องกันการสตาร์ทแบบควบคุมจากระยะไกลพร้อมระบบการติดตามทำงานอยู่ไม่สามารถสตาร์ทรถได้ ติดต่อศูนย์บริการ Volvo On Call

ข้อมูลที่เกี่ยวข้อง

- กฎหมายโมโตคอนโทรล (น. 299)
- การสั่งซื้อกฎหมายโมโตคอนโทรลเพิ่มเติม (น. 309)

การรับรองประเภทสำหรับระบบกฎแฉรีโมตคอนโทรล

การรับรองประเภทสำหรับระบบกฎแฉรีโมตสามารถดูได้ในตารางต่อไปนี้



สำหรับข้อมูลเพิ่มเติมเกี่ยวกับการรับรองประเภทโปรดดูที่ support.volvocars.com



ระบบล็อคพร้อมการสตาร์ทแบบไม่ใช้กฎแฉ (Passive Start) และการล็อค/ปลดล็อคแบบไม่ใช้กฎแฉ (Passive Entry*)



เครื่องหมาย CEM สำหรับระบบกฎแฉรีโมตคอนโทรล สำหรับหมายเลขการรับรองประเภทเสริม โปรดดูในตารางต่อไปนี้

ประเทศ/พื้นที่	การอนุมัติประเภท	
ยุโรป	Delphi Deutschland GmbH, 42367 Wuppertal ขอประกาศในที่นี้ว่า CV1-134TRX นี้เป็นไปตามข้อกำหนดด้านกรรมสิทธิ์ที่สำคัญและข้อกำหนดที่เกี่ยวข้องอื่นๆ ที่ระบุไว้ในคำสั่ง 2014/53/EU (RED) ทุกประการ ข้อความแบบสมบูรณ์ของคำประกาศด้านการเป็นไปตามข้อกำหนดของ EU สามารถดูได้ที่ support.volvocars.com	
จอร์แดน	TRC/LPD/2014/250	
เซอร์เบีย	P1614120100	
อาร์เจนตินา	CNC ID: C-14771	

ประเทศ/พื้นที่	การอนุมัติประเภท	
บราซิล	MT-3245/2015	 <p>0589-15-6830</p>  <p>(01) 0 7897843840961</p> <p style="text-align: right; font-size: small;">0001122</p>
อินโดนีเซีย	Nomor: 38301/SDPPI/2015	
มาเลเซีย	RAAT/37A/0315/S(15-0663)	
เม็กซิโก	IFETEL: RLVDEVO15-0396	
รัสเซีย		 <p style="text-align: right; font-size: small;">0007100</p>
สหรัฐอเมริกาหรับเอมิเรตส์	ER37847/15 DA0062437/11	

ประเทศ/พื้นที่	การอนุมัติประเภท	
นามิเบีย	TA-2016-02	
อาฟริกาใต้	TA-2014-1868	

กฎแฉโมโตคอนโทรล

ประเทศ/พื้นที่	การอนุมัติประเภท	
ยุโรป	<p>Huf Hülsbeck & Fürst GmbH & Co. KG ขอประกาศในที่นี้ว่า อุปกรณ์วิทยุประเภท HUF8423 นี้เป็นไปตามคำสั่ง 2014/53/EU ทุกประการ</p> <p>ข้อความแบบสมบูรณของคำประกาศด้านการเป็นไปตามข้อกำหนดของ EU สามารถดูได้ที่ support.volvocars.com</p> <p>ความยาวคลื่น: 433.92 MHz</p> <p>กำลังส่งสูงสุด: 10 มิลลิวัตต์</p> <p>ผู้ผลิต: Huf Hülsbeck & Fürst GmbH & Co. KG, Steeger Str. 17, 42551 Velbert, Germany</p>	
จอร์แดน	TRC/LPD/2015/104	
โมรอกโก	<p>AGREE PAR L'ANRT MAROC</p> <p>Numéro d'agrément: MR 10668 ANRT 2015</p> <p>Date d'agrément: 24/07/2015</p>	

ประเทศ/พื้นที่	การอนุมัติประเภท	
เม็กซิโก	<p>IFETEL</p> <p>Marca: HUF</p> <p>Modelo (s): HUF8423</p> <p>NOM-121-SCT1-2009</p> <p>La operación de este equipo está sujeta a las siguientes dos condiciones: (1) es posible que este equipo o dispositivo no cause interferencia perjudicial y (2) este equipo o dispositivo debe aceptar cualquier interferencia, incluyendo la que pueda causar su operación no deseada.</p>	
นามิเบีย	TA-2015-102	

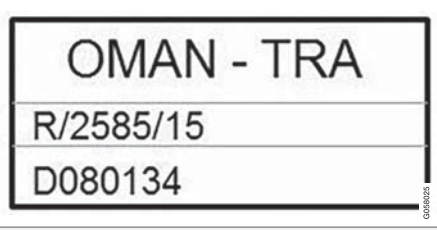
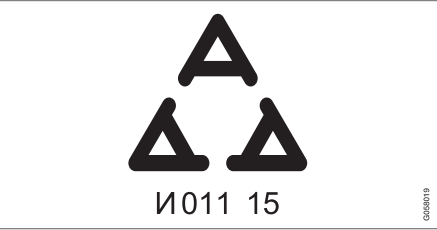

ประเทศ/พื้นที่	การอนุมัติประเภท	
โอมาน		
เซอ์เบีย		

ประเทศ/พื้นที่	การอนุมัติประเภท	
อาฟริกาใต้	TA-2015-432	
สหรัฐอาหรับเอมิเรตส์		<div style="border: 1px solid black; padding: 10px; text-align: center;"> <p>TRA REGISTERED No: ER38970/15 DEALER No: DA36976/14</p> </div>

กฎแฉแบบไม่มีปุ่ม

ประเทศ/พื้นที่	การอนุมัติประเภท	
ยุโรป	<p>Huf Hülsbeck & Fürst GmbH & Co. KG ขอประกาศในที่นี้ว่า อุปกรณ์วิทยุประเภท HUF8432 นี้เป็นไปตามคำสั่ง 2014/53/EU ทุกประการ</p> <p>ข้อความแบบสมบูรณ์ของคำประกาศด้านการเป็นไปตามข้อกำหนดของ EU สามารถดูได้ที่ support.volvocars.com</p> <p>ความยาวคลื่น: 433.92 MHz</p> <p>กำลังส่งสูงสุด: 10 มิลลิวัตต์</p> <p>ผู้ผลิต: Huf Hülsbeck & Fürst GmbH & Co. KG, Steeger Str. 17, 42551 Velbert, Germany</p>	
จอร์แดน	TRC/LPD/2015/107	
โมร็อกโก	<p>AGREE PAR L'ANRT MAROC</p> <p>Numéro d'agrément: MR 10667 ANRT 2015</p> <p>Date d'agrément: 24/07/2015</p>	

ประเทศ/พื้นที่	การอนุมัติประเภท	
เม็กซิโก	<p>IFETEL</p> <p>Marca: HUF</p> <p>Modelo (s): HUF8432</p> <p>NOM-121-SCT1-2009</p> <p>La operación de este equipo está sujeta a las siguientes dos condiciones: (1) es posible que este equipo o dispositivo no cause interferencia perjudicial y (2) este equipo o dispositivo debe aceptar cualquier interferencia, incluyendo la que pueda causar su operación no deseada.</p>	
นามิเบีย	TA-2015-103	

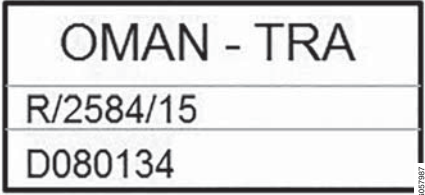
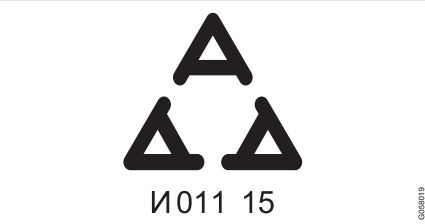
◀◀ ประเทศ/พื้นที่	การอนุมัติประเภท	
โอมาน		
เซอร์เบีย		

ประเทศ/พื้นที่	การอนุมัติประเภท	
อาฟริกาใต้	TA-2015-414	
สหรัฐอาหรับเอมิเรตส์		<div style="border: 1px solid black; padding: 10px; text-align: center;"> <p>TRA REGISTERED No: ER38971/15 DEALER No: DA36976/14</p> </div> <div style="text-align: right; font-size: small; margin-top: 5px;">06/0022</div>

ข้อมูลที่เกี่ยวข้อง

- กฎแจรีโมคคอนโทรล (น. 299)

กุญแจ, ล็อคและสัญญาณเตือน

การทำงานแบบไม่ใช้กุญแจและพื้นผิวที่ไวต่อการสัมผัส*

ถ้ารถมีระบบการล็อคและปลดล็อคแบบไม่ใช้กุญแจติดตั้งอยู่ เพียงแค่มีกุญแจรีโมตคอนโทรลอยู่ใกล้ๆ เช่น ในกระเป๋าเสื้อหรือกระเป๋าถือก็เพียงพอแล้ว ซึ่งทำให้สามารถเปิดประตูได้สะดวกยิ่งขึ้นถ้ามือของท่านไม่วาง

พื้นผิวสำหรับการรับการสัมผัส

มือจับประตู

ที่ด้านนอกของมือจับประตูจะมีร่องสำหรับการล็อค ในขณะที่ด้านในจะมีพื้นผิวที่ไวต่อการสัมผัสสำหรับการปลดล็อค

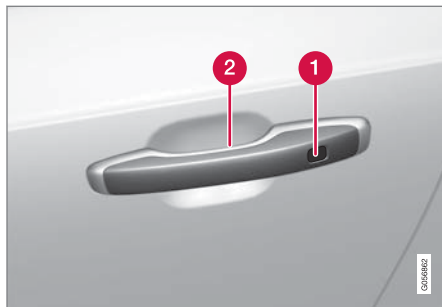

1 ร่องที่ไวต่อการสัมผัสสำหรับการล็อค

2 ผิวหน้าที่ไวต่อการสัมผัสสำหรับการปลดล็อค

i หมายเหตุ

สิ่งที่สำคัญก็คือ จะต้องสัมผัสบริเวณที่ไวต่อการสัมผัสเพียงครั้งละหนึ่งบริเวณเท่านั้น การจับมือจับในขณะที่สัมผัสพื้นผิวสำหรับการล็อคจะทำให้เสียงต่อการสั่งงานซ้ำซ้อน ซึ่งหมายความว่าคำสั่งงานที่ร้องขอ (ล็อค/ปลดล็อค) จะไม่มีการดำเนินการ หรือมีการหน่วงเวลาการดำเนินการออกไป

ประตูท้าย

มือจับประตูท้ายจะมีแผ่นกดยางซึ่งใช้สำหรับการปลดล็อคเท่านั้น



i หมายเหตุ

โปรดทราบว่า หากกุญแจรีโมตคอนโทรลอยู่ในระยะใช้งาน อาจมีการเรียกใช้งานระบบเนื่องจากการติดตั้งล้ารถ

ข้อมูลที่เกี่ยวข้อง

- การล็อคและการปลดล็อคแบบไม่ใช้กุญแจ* (น. 329)
- การปลดล็อคประตูท้ายแบบไม่ใช้กุญแจ* (น. 331)

การล็อคและการปลดล็อคแบบไม่ใช้กุญแจ*
 มีการล็อคและปลดล็อครถจากภายนอกโดยใช้
 มือจับประตูหรือประตูท้าย ถ้ารถมีระบบการล็อค/
 ปลดล็อคแบบไม่ใช้กุญแจ (Passive Entry)* ติดตั้ง
 อยู่

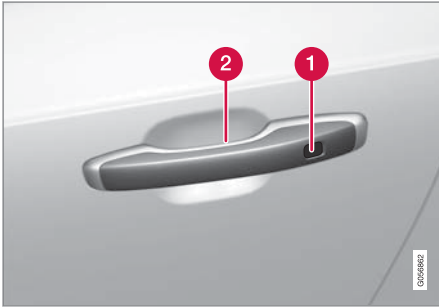

- 1** ร่องที่ไวต่อการสัมผัสสำหรับการล็อค
- 2** ผิวหน้าที่ไวต่อการสัมผัสสำหรับการปลดล็อค



แผ่นกดยางบนประตูท้ายซึ่งใช้สำหรับการปลดล็อคเท่านั้น

i **หมายเหตุ**
 กุญแจรีโมตคอนโทรลชุดใดชุดหนึ่งของรถจะต้องอยู่
 ภายในระยะการทำงานจึงจะสามารถทำการล็อค
 หรือปลดล็อคได้

i **หมายเหตุ**
 โปรดทราบว่า หากกุญแจรีโมตคอนโทรลอยู่ในระยะ
 ใช้งาน อาจมีการเรียกใช้งานระบบเนื่องจากการขีด
 ล้างรถ

การล็อคแบบไม่ใช้กุญแจ

ประตูด้านข้างทั้งหมดจะต้องปิดอยู่จึงจะสามารถล็อครถ
 ได้ แต่ประตูท้ายจะสามารถเปิดได้ในช่วงการล็อค
 โดยใช้มือจับประตูด้านข้าง

- แต่พื้นผิวที่ทำเครื่องหมายไว้ที่ส่วนด้านหลังของ
 มือจับประตูภายนอกหลังจากที่ปิดประตูแล้ว
 หรือคดปุ่มล็อค¹⁶ บนขอบด้านล่างของประตูท้าย
 ก่อนที่จะปิดประตูท้าย
 - > ไฟแสดงการล็อคที่กระจกหน้าจะเริ่มกะพริบเพื่อ
 ระบุว่ารถล็อคอยู่

ในการปิดกระจกประตูทั้งหมดและหลังคาพาโนรามา*
 พร้อมกัน - วางนิ้วบนร่องที่ไวต่อการสัมผัสบนด้านนอก
 ของมือจับประตูข้างไว้จนกระทั่งกระจกประตูทั้งหมด
 และหลังคาพาโนรามาปิด

¹⁶ ใช้สำหรับประตูท้ายแบบทำงานด้วยระบบไฟฟ้า*

กุญแจ, ล็อคและสัญญาณเตือน

การล็อคเมื่อประตูท้ายเปิดอยู่

i หมายเหตุ

หากมีการล็อครถยนต์ในขณะที่เปิดประตูท้าย โปรดระวังอย่าทิ้งกุญแจรีโมตคอนโทรลไว้ในบริเวณห้องเก็บสัมภาระ ซึ่งหากเปิดประตูท้าย รถยนต์จะล็อคทั้งหมด¹⁷

การปลดล็อคแบบไม่ใช้กุญแจ

- จับมือจับประตูหรือกดที่แผ่นกดข้างได้มือจับประตูท้ายเพื่อปลดล็อครถ
 - > ไฟแสดงการล็อคที่กระจกหน้าจะดับลงเพื่อยืนยันว่าได้ปลดล็อครถแล้ว - เปิดประตูหรือประตูท้ายตามปกติ

การล็อคซ้ำอัตโนมัติ

ถ้าไม่มีการเปิดประตูบานใดบานหนึ่งหรือประตูท้ายภายในสองนาทีก่อนปลดล็อค ประตูทุกบานและประตูท้ายจะถูกล็อคอีกครั้งโดยอัตโนมัติ การทำงานนี้จะช่วยป้องกันในกรณีที่ท่านปลดล็อครถโดยไม่ได้ตั้งใจ

ข้อมูลที่เกี่ยวข้อง

- การตั้งค่าสำหรับการเข้ารถแบบไม่ใช้กุญแจ* (น. 330)
- การปลดล็อครถแบบไม่ใช้กุญแจ* (น. 331)
- การทำงานแบบไม่ใช้กุญแจและพื้นผิวที่ไวต่อการสัมผัส* (น. 328)

การตั้งค่าสำหรับการเข้ารถแบบไม่ใช้กุญแจ* ท่านสามารถเลือกขั้นตอนการเข้ารถแบบไม่ใช้กุญแจรูปแบบต่างๆ ได้

1. แตะที่ Settings ในมุมมองระดับบนสุดของจอแสดงผลส่วนกลาง
2. แตะที่ My Car → Locking → Keyless Unlock
3. เลือกตัวเลือก:
 - All Doors
 - ปลดล็อครถประตูทุกบานพร้อมกัน
 - Single Door
 - ปลดล็อครถประตูที่เลือก

ข้อมูลที่เกี่ยวข้อง

- การล็อคและการปลดล็อครถแบบไม่ใช้กุญแจ* (น. 329)
- การทำงานแบบไม่ใช้กุญแจและพื้นผิวที่ไวต่อการสัมผัส* (น. 328)

¹⁷ หากตรวจพบว่ากุญแจอยู่ในรถยนต์ ประตูท้ายจะไม่ล็อคเมื่อมีการปิด

การปลดล๊อคประตูท้ายแบบไม่ใช้กุญแจ*

สำหรับการล็อคประตูท้ายแบบไม่ใช้กุญแจ ท่านจะต้องใส่กุญแจรีโมตคอนโทรลไว้ในกระเป๋าเสื้อ หรือไว้ในกระเป๋าของท่าน เป็นต้น ประตูท้ายปิดค้างอยู่โดยล๊อคไฟฟ้า

ในการเปิดประตูท้าย:

- กดแผ่นกดยางที่อยู่ใต้มือจับประตูท้ายเบาๆ
 - > ล็อคจะถูกปลดออก

i หมายเหตุ

กุญแจรีโมตคอนโทรลชุดใดชุดหนึ่งของรถจะต้องอยู่ภายในระยะเวลาการทำงานที่ด้านหลังรถจึงจะสามารถปลดล๊อคได้

2. ยกมือจับด้านนอกเพื่อเปิดประตูท้ายเต็มที่

! สำคัญ

- ในการปลดล๊อคห้องเก็บสัมภาระจะใช้แรงกดเพียงเล็กน้อย ให้กดเบาๆ ตรงส่วนที่เป็นยาง
- อย่ายกแผงยางในขณะที่เปิดห้องเก็บของ ให้ยกที่ส่วนมือจับ การใช้แรงกดมากเกินไปอาจทำให้หน้าสัมผัสไฟฟ้าบนแผงยางเสียหาย

นอกจากนั้น ยังสามารถปลดล๊อคประตูท้ายในแบบแฮนด์ฟรีโดยใช้การเคลื่อนเท้าได้ทันทีหลังได้อีกด้วย โปรดดูในส่วนแยกต่างหาก

! คำเตือน

ห้ามขับรถในขณะที่ประตูท้ายเปิดอยู่! ควันทิชไอเสียอาจจะถูกดูดเข้าไปในรถผ่านทางห้องเก็บสัมภาระ

ข้อมูลที่เกี่ยวข้อง

- การล็อคและการปลดล๊อคแบบไม่ใช้กุญแจ* (น. 329)
- การทำงานแบบไม่ใช้กุญแจและพื้นผิวที่ไวต่อการสัมผัส* (น. 328)
- ระยะเวลาการทำงานของกุญแจรีโมตคอนโทรล (น. 305)
- การเปิดและการปิดประตูท้ายด้วยการเคลื่อนเท้า* (น. 340)

กุญแจ, ล็อคและสัญญาณเตือน

ตำแหน่งของเสาอากาศสำหรับระบบการ
สตาร์ทและการล็อค

รถมีระบบการสตาร์ทและการล็อคแบบไม่ใช้กุญแจ¹⁸
ติดตั้งอยู่ โดยจะมีเสาอากาศแบบรวมในตัว
จำนวนหนึ่งติดตั้งอยู่ที่ตำแหน่งต่างๆ ภายในรถ

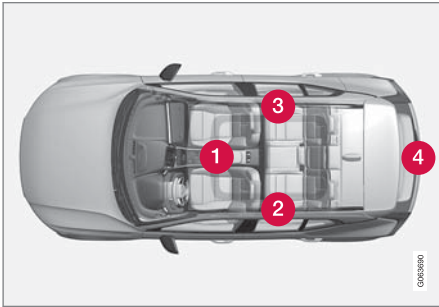

- 1 ในช่องเก็บของที่คอนโซลระหว่างที่นั่งด้านหน้า
- 2 ที่ด้านบนของส่วนด้านหน้าของประตูด้านหลังซ้าย¹⁹
- 3 ที่ด้านบนของส่วนด้านหน้าของประตูด้านหลังขวา¹⁹
- 4 ในห้องเก็บสัมภาระ¹⁹

¹⁸ ระบบล็อคแบบไม่ใช้กุญแจจะใช้กับรถที่มีการติดตั้งระบบการล็อคและปลดล็อคแบบไม่ใช้กุญแจ (Passive Entry*) เท่านั้น

¹⁹ เฉพาะในรถที่มีการติดตั้งระบบการล็อคและปลดล็อคแบบไม่ใช้กุญแจ (Passive Entry*) เท่านั้น

⚠ คำเตือน

ผู้ที่มีอุปกรณ์ช่วยปรับอัตราการเต้นของหัวใจ
(Pacemaker) ไม่ควรเข้าใกล้เสาอากาศของระบบ
การทำงานแบบไม่ใช้กุญแจในระยะใกล้กว่า 22 ซม.
(9 นิ้ว) ทั้งนี้เพื่อป้องกันการรบกวนทางไฟฟ้าระหว่าง
อุปกรณ์ช่วยปรับอัตราการเต้นของหัวใจกับระบบ
การทำงานแบบไม่ใช้กุญแจ

ข้อมูลที่เกี่ยวข้อง

- การทำงานแบบไม่ใช้กุญแจและพื้นผิวที่ไวต่อการ
สัมผัส* (น. 328)
- ระยะเวลาการทำงานของกุญแจรีโมตคอนโทรล
(น. 305)

การล็อคและการปลดล็อคจากภายในรถ
ท่านสามารถล็อคและปลดล็อคประตูและประตู
ท้ายจากภายในรถได้โดยใช้ตัวควบคุมเซ็นทรัลล็อค
ที่ประตูด้านหน้า ตัวควบคุมการล็อค* ที่ประตูด้าน
หลังแต่ละประตูจะทำการล็อคประตูด้านหลังด้าน
นั้นๆ

เซ็นทรัลล็อค



ปุ่มล็อคและปลดล็อคพร้อมด้วยไฟแสดงที่ประตูด้านหน้า

การปลดล็อคโดยใช้ปุ่มในประตูด้านหน้า

- กดปุ่ม **🔓** เพื่อปลดล็อคประตูทั้งหมดและประตูท้าย

การกดปุ่ม **🔓** ค้างไว้เป็นการเปิดกระจกประตูทั้งหมดพร้อมกัน²⁰

วิธีปลดล็อควิธีอื่น



มือจับสำหรับเปิดซึ่งเป็นทางเลือกอีกวิธีหนึ่งในการปลดล็อคประตูด้านข้าง²¹

- ดึงมือจับสำหรับเปิดของประตูด้านข้างด้านใดด้านหนึ่งแล้วปล่อย
 - > ประตูทั้งหมดจะปลดล็อค หรือเฉพาะประตูที่เลือกไว้เท่านั้นจะปลดล็อคและเปิดออก โดยขึ้นอยู่กับการตั้งค่าในกฎแฉรีโมตคอนโทรล
- ในการเปลี่ยนการตั้งค่านี้ ให้แตะที่ Settings → My Car → Locking → Remote and Interior Unlock ในมุมมองระดับบนสุดของจอแสดงผลส่วนกลาง

การล็อคโดยใช้ปุ่มในประตูด้านหน้า

- กดปุ่ม **🔒** - ประตูด้านหน้าทั้งสองด้านจะต้องปิดอยู่
 - > ประตูทั้งหมดและประตูท้ายจะถูกล็อค

การกดปุ่ม **🔒** ค้างไว้จะเป็นการปิดกระจกประตูทุกบานและหลังคาพาโนรามา* พร้อมกัน

การล็อคโดยใช้ปุ่มที่ประตูด้านหลัง*



ปุ่มล็อคพร้อมด้วยไฟแสดงในประตูด้านหลัง

ปุ่มล็อคที่ประตูหลังจะทำการล็อคเพียงประตูบานดังกล่าว

การปลดล็อคประตูด้านหลัง

- ดึงมือจับสำหรับการเปิด
 - > ประตูด้านหลังจะปลดล็อคและเปิดออก

²⁰ ฟังก์ชันการจ่ายอากาศเต็มที่ยังสามารถใช้ในกรณีอย่างเช่น เมื่อต้องการเป่าอากาศเข้าไปภายในรถอย่างรวดเร็วในสภาพอากาศที่ร้อน เป็นต้น

²¹ ภาพประกอบเป็นเพียงตัวอย่างคร่าวๆ เท่านั้น - ชิ้นส่วนในรถแต่ละรุ่นอาจแตกต่างกันออกไป



◀◀ ข้อมูลที่เกี่ยวข้อง

- การตั้งค่าสำหรับการปลดล็อคจากภายในและที่ควบคุมจากระยะไกล (น. 303)
- การปลดล็อคประตูท้ายจากภายในรถ (น. 334)
- การเปิดใช้งานและการปิดใช้งานล็อคนิรภัยสำหรับเด็ก (น. 335)

การปลดล็อคประตูท้ายจากภายในรถ สามารถปลดล็อคประตูท้ายจากภายในรถได้โดย การกดปุ่มบนแผงคอนโซลหน้า

1.



กดปุ่ม  บนแผงคอนโซลหน้า

- > ประตูท้ายสามารถปลดล็อคและเปิดจากด้านนอกโดยการกดที่แผ่นประกบที่หุ้มด้วยยาง

เมื่อมีข้อป้ขึ้นพิเศษประตูท้ายแบบทำงานด้วยระบบไฟฟ้า*

2. กดค้างบนปุ่ม  บนแผงคอนโซลหน้า

- > ประตูท้ายเปิด

ข้อมูลที่เกี่ยวข้อง

- การล็อคและการปลดล็อคจากภายในรถ (น. 332)
- การเปิดและการปิดประตูท้ายแบบไฟฟ้า* (น. 336)

การเปิดใช้งานและการปิดใช้งานล็อคนิรภัยสำหรับเด็ก

ล็อคอป้องกันเด็กจะป้องกันไม่ให้เด็กเปิดประตูด้านหลังจากภายในรถ โดยจะมีการล็อคแบบไฟฟ้า* และแบบแมนนวล

การเปิดใช้งานและการปิดใช้งานแบบไฟฟ้า*

ล็อคนิรภัยสำหรับเด็กแบบไฟฟ้าสามารถเปิดใช้งานและปิดใช้งานได้ในตำแหน่งสวิตช์กุญแจทุกตำแหน่งที่เกินกว่าตำแหน่ง 0 การเปิดใช้งานและการปิดใช้งานสามารถทำได้ภายในเวลาไม่เกิน 2 นาที หลังจากดับเครื่องยนต์ โดยที่ไม่มีการเปิดประตูใดๆ



ปุ่มสำหรับการสั่งงานและยกเลิกการทำงานแบบไฟฟ้า

1. สตาร์ทเครื่องยนต์ หรือเลือกตำแหน่งสวิตช์กุญแจที่สูงกว่า 0
2. กดปุ่มควบคุมที่ประตูด้านคนขับ
 - > จอแสดงผลสำหรับคนขับจะแสดงข้อความ Rear child lock Activated และไฟภายในปุ่มจะติดสว่างขึ้น - ตัวล็อคทำงาน

เมื่อล็อคอป้องกันเด็กแบบไฟฟ้าทำงาน:

- กระดาษจะสามารถเปิดได้ด้วยปุ่มควบคุมที่ประตูด้านคนขับเท่านั้น
- ประตูจะไม่สามารถเปิดจากภายในได้

ในการยกเลิกการทำงานของตัวล็อค:

- กดปุ่มควบคุมที่ประตูด้านคนขับ
 - > จอแสดงผลสำหรับคนขับจะแสดงข้อความ Rear child lock Deactivated และไฟภายในปุ่มจะดับลง - ตัวล็อคถูกการยกเลิกการทำงาน

การตั้งค่าปัจจุบันจะถูกบันทึกเมื่อดับเครื่องยนต์ หากล็อคอป้องกันเด็กถูกเปิดการทำงานเมื่อเครื่องยนต์ดับการทำงานจะยังคงทำงานอยู่ในขณะที่สตาร์ทเครื่องยนต์ในครั้งต่อไป

สัญลักษณ์	ข้อความ	ความหมาย
	Rear child lock Activated	ล็อคนิรภัยสำหรับเด็กเปิดทำงาน
	Rear child lock Deactivated	ล็อคนิรภัยสำหรับเด็กปิดทำงาน

การเปิดใช้งานและการปิดใช้งานด้วยตัวเอง

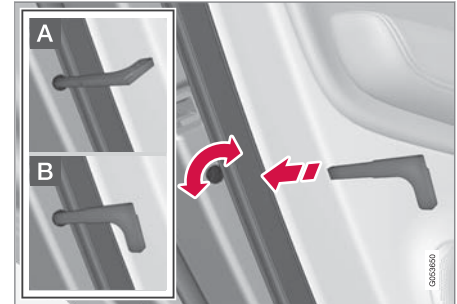

มีล็อคอป้องกันเด็กอย่าสับสนกับการล็อคประตูด้วยมือ

- ใช้เข็มกุญแจแบบถอดได้ของกุญแจรีโมตคอนโทรลในการหมุนปุ่ม





- A** ประตูจะถูกปิดกั้นไม่ให้สามารถเปิดจากภายในได้
- B** ประตูสามารถเปิดได้จากทั้งภายนอกและภายใน

i **หมายเหตุ**

- ปุ่มควบคุมของประตูจะเป็นการป้องกันประตูบานดังกล่าวเพียงอย่างเดียว ไม่ใช่ประตูหลังทั้งสองบานพร้อมกัน
- รถที่มีล็อคป้องกันเด็กแบบไฟฟ้าจะไม่มีล็อคป้องกันเด็กแบบปรับด้วยตนเอง

ข้อมูลที่เกี่ยวข้อง

- การล็อคและการปลดล็อคจากภายในรถ (น. 332)
- เช็ควกกุญแจแบบถอดได้ (น. 311)

การล็อคอัตโนมัติเมื่อขับรด

ประตูต่างๆ และประตูท้ายจะถูกล็อคโดยอัตโนมัติเมื่อรถเริ่มเคลื่อนที่

ในการเปลี่ยนการตั้งค่านี้:

1. แตะที่ Settings ในมุมมองระดับบนสุดของจอแสดงผลส่วนกลาง
2. กด My Car → Locking
3. เลือก Auto Lock Doors While Driving เพื่อปิดใช้งาน หรือเปิดใช้งานฟังก์ชันนี้

ข้อมูลที่เกี่ยวข้อง

- การล็อคและการปลดล็อคจากภายในรถ (น. 332)

การเปิดและการปิดประตูท้ายแบบไฟฟ้า*

ประตูท้ายของรถสามารถเปิดและปิดได้ด้วยระบบไฟฟ้า

การเปิดประตูท้ายแบบไฟฟ้า

เลือกตัวเลือกอย่างใดอย่างหนึ่งต่อไปนี้เพื่อเปิดประตูท้าย:

- กดปุ่ม  ที่กุญแจรีโมตคอนโทรลค้างไว้จนกว่าประตูท้ายจะเริ่มเปิด



- กดปุ่ม  บนแผงคอนโซลหน้าข้างไว้จนกว่าประตูท้ายจะเริ่มเปิด



- กดมือจับประตูท้ายเบาๆ



- การเคลื่อนเท้า* ไปใต้กันชนหลัง



การปิดประตูท้ายแบบไฟฟ้า

เลือกรหัสไดรฟ์หนึ่งต่อไปใช้ในการปิด²² ประตูท้าย:

- กดปุ่ม  ที่ด้านล่างของประตูท้ายเพื่อปิด





- > ประตูท้ายจะปิดโดยอัตโนมัติ - ประตูท้ายยังคงปลดล็อคอยู่

i หมายเหตุ

ปุ่มจะสามารถทำงานได้ 24 ชั่วโมง หลังจากที่เปิดประตูท้ายค้างไว้ หลังจากนั้น จะต้องทำการปิดในแบบแมนนวล

²² รถที่มีฟังก์ชันการล็อคและปลดล็อคแบบไม่ใช้กุญแจ (Passive Entry*) จะมีปุ่มอยู่หนึ่งปุ่มสำหรับการปิด และอีกปุ่มหนึ่งสำหรับการปิดและล็อค



- ◀◀ - กดปุ่ม  บนกุญแจรีโมตคอนโทรล
 - > ประตูท้ายจะปิดโดยอัตโนมัติ และเสียงสัญญาณจะดังขึ้น - ประตูท้ายยังคงปลดล็อคอยู่
- กดค้างบนปุ่ม  บนแผงคอนโซลหน้า
 - > ประตูท้ายจะปิดโดยอัตโนมัติ และเสียงสัญญาณจะดังขึ้น - ประตูท้ายยังคงปลดล็อคอยู่
- การเคลื่อนเท้า* ไปได้ทันทีหลัง
 - > ประตูท้ายจะปิดโดยอัตโนมัติ และเสียงสัญญาณจะดังขึ้น - ประตูท้ายยังคงปลดล็อคอยู่

การปิดและการล็อค²² ประตูท้ายแบบทำงานด้วยระบบไฟฟ้า

- กดปุ่ม  ที่ด้านล่างของประตูท้ายเพื่อปิดประตูท้าย พร้อมกับล็อคประตูท้ายและประตูทั้งหมดในเวลาเดียวกัน (ประตูทั้งหมดจะต้องปิดอยู่จึงจะสามารถล็อคได้)
 - > ประตูท้ายปิดโดยอัตโนมัติ - ประตูท้ายและประตูทั้งหมดจะล็อค และระบบสัญญาณเตือน* จะพร้อมทำงาน

หมายเหตุ

- กุญแจรีโมตคอนโทรลชุดใดชุดหนึ่งของรถจะต้องอยู่ภายในระยะเวลาการทำงานจึงจะสามารถทำการล็อคหรือปลดล็อคได้
- เมื่อใช้การปิดหรือการล็อคแบบไม่ใช้กุญแจ* ถ้าตรวจไม่พบกุญแจในบริเวณใกล้กับประตูท้ายเสียงสัญญาณจะดังขึ้นสามครั้ง

 สำคัญ

ขณะที่ใช้งานประตูท้ายแบบแมนนวล ให้เปิดหรือปิดประตูท้ายช้าๆ อย่าใช้แรงเพื่อเปิด/ปิดประตูหากมีแรงต้านทาน เพราะอาจทำให้เกิดความเสียหายและทำงานไม่ถูกต้อง

ยกเลิกการเปิดหรือการปิด

ยกเลิกการเปิดหรือการปิดด้วยวิธีใดวิธีหนึ่งต่อไปนี้:

- กดปุ่มบนแผงคอนโซลหน้า
- กดปุ่มที่กุญแจรีโมตคอนโทรล
- กดปุ่มปิดที่ด้านล่างของประตูท้าย
- กดแผงความดันเคลื่อนขยับได้เมื่อจับด้านบนอก
- การใช้การเคลื่อนเท้า*

การเคลื่อนที่ของประตูท้ายจะถูกขัดจังหวะและหยุดลงจากนั้น จะสามารถสั่งงานฝากระโปรงหลังในแบบแมนนวลได้

การป้องกันการติด

หากมีบางสิ่งบางอย่างที่มีแรงต้านพอที่จะกั้นไม่ให้ประตูท้ายเปิดหรือปิด การป้องกันการติดจะถูกเปิดใช้งาน

²² รถที่มีฟังก์ชันการล็อคและปลดล็อคแบบไม่ใช้กุญแจ (Passive Entry*) จะมีปุ่มอยู่หนึ่งปุ่มสำหรับการปิด และอีกปุ่มหนึ่งสำหรับการปิดและล็อค

- ในระหว่างการเปิด - การเคลื่อนที่ถูกกีดขวาง ประตูท้ายจะหยุดเคลื่อนที่ และเสียงสัญญาณยาวจะดังขึ้น
- ในระหว่างการปิด - การเคลื่อนที่ถูกกีดขวาง ประตูท้ายจะหยุดเคลื่อนที่ และเสียงสัญญาณยาวจะดังขึ้น จากนั้นประตูท้ายจะกลับไปยังตำแหน่งเปิดสุดที่ตั้งโปรแกรมไว้

⚠ คำเตือน

สังเกตความเสี่ยงในการหนีบเมื่อเปิด/ปิด ก่อนที่จะเริ่มการเปิด/ปิด ให้ตรวจสอบให้แน่ใจว่าไม่มีใครอยู่ใกล้กับประตูท้าย เนื่องจากการหนีบอาจทำให้เกิดผลสืบเนื่องที่ร้ายแรงได้

ใช้งานประตูท้ายอย่างระมัดระวังเสมอ

สปริงอัดความดัน

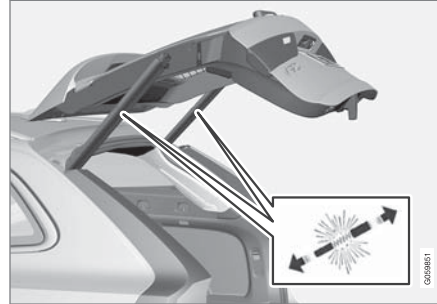

สปริงอัดความดันสำหรับประตูท้ายแบบทำงานด้วยระบบไฟฟ้า

⚠ คำเตือน

ห้ามเปิดสปริงแบบปรับความตึงไว้ล่วงหน้าสำหรับประตูท้ายแบบไฟฟ้า สปริงเหล่านี้ได้รับการปรับความตึงไว้ล่วงหน้าด้วยความดันสูง และหากเปิดออก อาจเป็นสาเหตุทำให้เกิดการบาดเจ็บได้

ข้อมูลที่เกี่ยวข้อง

- การตั้งโปรแกรมการเปิดประตูท้ายแบบทำงานด้วยระบบไฟฟ้าออกมากที่สุด* (น. 340)
- การเปิดและการปิดประตูท้ายด้วยการเคลื่อนเท้า* (น. 340)

- ระยะเวลาทำงานของกุญแจรีโมตคอนโทรล (น. 305)

การตั้งโปรแกรมการเปิดประตูท้ายแบบทำงานด้วยระบบไฟฟ้าออกมากสุด*

ปรับตำแหน่งการเปิดประตูท้ายไปที่ความสูงหลังคาต่ำ

ในการปรับตำแหน่งเปิดสุด:

1. การเปิดประตูท้าย - หยุดในตำแหน่งเปิด

i หมายเหตุ
ไม่สามารถตั้งโปรแกรมตำแหน่งเปิดให้ต่ำกว่าตำแหน่งเปิดประตูท้ายครึ่งหนึ่งได้

2. กดปุ่ม  ที่ด้านล่างของประตูท้ายค้างไว้เป็นเวลาอย่างน้อย 3 วินาที

- > เสียงสัญญาณจะดังขึ้นสองครั้งเพื่อแจ้งให้ทราบว่าได้บันทึกตำแหน่งที่ตั้งไว้แล้ว

ในการรีเซ็ตตำแหน่งเปิดสุด:

- เลื่อนประตูท้ายไปยังตำแหน่งสูงสุดที่เป็นไปได้ในแบบแมนนวล - กดปุ่ม  บนประตูท้ายค้างไว้เป็นเวลาอย่างน้อย 3 วินาที
 - > เสียงสัญญาณจะดังขึ้นสองครั้งเพื่อแจ้งให้ทราบว่าได้ลบตำแหน่งที่ตั้งไว้แล้ว ประตูท้ายจะกลับไปใช้ตำแหน่งเปิดสุดเมื่อเปิด

i หมายเหตุ
<ul style="list-style-type: none">• ถ้าระบบทำงานอย่างต่อเนื่องเป็นเวลานาน ให้ปิดการทำงานลงเพื่อไม่ให้ระบบทำงานหนักเกินไป ท่านจะใช้งานระบบนี้ได้อีกครั้งใน 2 นาที โดยประมาณ

ข้อมูลที่เกี่ยวข้อง

- การเปิดและการปิดประตูท้ายแบบไฟฟ้า* (น. 336)

การเปิดและการปิดประตูท้ายด้วยการเคลื่อนเท้า*

เพื่อช่วยในการใช้ประตูท้ายเมื่อมือของท่านไม่ว่าท่านสามารถเปิดและปิดประตูท้ายโดยใช้การเคลื่อนเท้าเข้าไปได้กับชนหลังได้

ถ้ารถมีการล็อกและการปลดล็อกแบบไม่ใช้กุญแจ* ติดตั้งอยู่ ท่านจะสามารถปลดล็อกประตูท้ายโดยใช้การเคลื่อนเท้าได้

ในรถที่ติดตั้งประตูท้ายแบบทำงานด้วยระบบไฟฟ้า* ยังสามารถใช้ฟังก์ชันการเปิดและการปิดประตูท้ายได้อีกด้วย

i หมายเหตุ
ฟังก์ชันประตูท้ายแบบสั่งงานด้วยการเคลื่อนเท้ามีให้เลือกใช้สองเวอร์ชัน: <ul style="list-style-type: none">• การเปิดและการปิดด้วยการเคลื่อนเท้า• ปลดล็อกเท่านั้นเมื่อใช้การเคลื่อนเท้า (ยกประตูท้ายขึ้นในแบบแมนนวลเพื่อเปิดประตูท้าย) โปรดทราบว่าฟังก์ชันสำหรับการเปิดและการปิดด้วยการเคลื่อนเท้าจำเป็นต้องมีประตูท้ายแบบทำงานด้วยระบบไฟฟ้า*

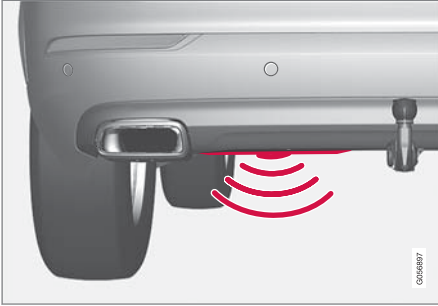

เซ็นเซอร์ติดตั้งอยู่ทางด้านซ้ายของจุดกึ่งกลางของกันชน

กฎแฉรีโมตคอนโทรลของรถชุดหนึ่งจะต้องอยู่ภายในช่วงการทำงานที่ด้านหลังของรถ (ประมาณ 1 เมตร (3 ฟุต)) จึงจะสามารถทำการเปิดและปิดได้ โดยจะรวมถึงกรณีที่รถถูกปลดล็อกไว้แล้วด้วย เพื่อป้องกันการเปิดออกโดยไม่ตั้งใจ เช่น ในระหว่างการล้างรถ เป็นต้น

การเปิดและการปิดด้วยการเคลื่อนเท้า



การเคลื่อนเท้าโดยการเตะภายในบริเวณการสั่งงานของตัวตรวจจับ

- เคลื่อนเท้าโดยการเตะหนึ่งครั้งอย่างซ้ำๆ เข้าไปได้ ด้านซ้ายของกันชนหลัง จากนั้นก้าวถอยหลัง ไม่จำเป็นต้องสัมผัสกับกันชนหลัง
 - > สัญญาณเสียงสั้นๆ จะดังขึ้นเมื่อการเปิดหรือการปิดทำงาน - ประตูท้ายจะเปิดปิด
 - ถ้าประตูท้ายเปิดอยู่ ประตูท้ายจะปิด²³ ลงเสมอเมื่อสั่งงานด้วยการเคลื่อนเท้า

ถ้ามีการเคลื่อนเท้าโดยการเตะหลายครั้งโดยไม่มีกฎแฉรีโมตคอนโทรลที่ได้รับอนุญาตอยู่ที่ด้านหลังรถ จะไม่

สามารถเปิดประตูท้ายออกได้จนกว่าจะผ่านช่วงเวลาหนึ่งช่วงหนึ่งเสียก่อน

ห้ามวางเท้าของท่านใต้รถในระหว่างการเคลื่อนเท้าโดยการเตะ เนื่องจากอาจทำให้การสั่งงานไม่สำเร็จ

การยกเลิกการเปิดหรือการปิดด้วยการเคลื่อนเท้า

- เคลื่อนเท้าโดยการเตะหนึ่งครั้งอย่างซ้ำๆ เข้าไปได้กันชนหลังในขณะที่ประตูท้ายกำลังเปิดออกหรือกำลังปิดลงเพื่อหยุดการเคลื่อนที่ของประตูท้าย

กฎแฉรีโมตคอนโทรลไม่จำเป็นต้องอยู่ใกล้รถเพื่อยกเลิกการเปิดหรือการปิด

หมายเหตุ

ถ้ามีน้ำแข็ง, หิมะ, สิ่งสกปรก หรือสิ่งที่คล้ายคลึงกันเกาะอยู่บนกันชนหลังเป็นจำนวนมาก จะมีโอกาสที่การทำงานจะลดประสิทธิภาพลงหรือไม่สามารถทำงานได้เลย ด้วยเหตุนี้ ให้ตรวจสอบให้แน่ใจว่าสะอาดอยู่เสมอ

²³ สำหรับรถที่มีประตูท้ายแบบทำงานด้วยระบบไฟฟ้า*



i **หมายเหตุ**

ให้ระมัดระวังเกี่ยวกับความเป็นไปได้ที่ระบบอาจทำงานเมื่ออยู่ในเครื่องล้างรถหรืออุปกรณ์ที่คล้ายกัน ถ้าระยะห่างจากรถของกฎแฉรีโมตอยู่ภายในช่วงทำงาน

ข้อมูลที่เกี่ยวข้อง

- การทำงานแบบไม่ใช้กฎแฉและพื้นผิวที่ไวต่อการสัมผัส* (น. 328)
- การเปิดและการปิดประตูท้ายแบบไฟฟ้า* (น. 336)
- ระยะเวลาการทำงานของกฎแฉรีโมตคอนโทรล (น. 305)

การล็อคส่วนตัว

ท่านสามารถล็อคประตูท้ายโดยใช้การล็อคที่เรียกว่า 'การล็อคส่วนตัว' ที่จะป้องกันการเปิดประตูท้ายได้ เช่น เมื่อนำรถเข้ารับบริการ, จอดทิ้งไว้ที่โรงแรม หรือในสถานการณ์อื่นๆ ที่คล้ายคลึงกัน



ปุ่มฟังก์ชันล็อคส่วนตัวอยู่ในมุมมองฟังก์ชันการทำงานของจอแสดงผลส่วนกลาง Private Locking Unlocked หรือ Private Locking Locked จะแสดงขึ้นโดยขึ้นอยู่กับ

สถานะในปัจจุบันของตัวล็อค

ข้อมูลที่เกี่ยวข้อง

- การเปิดใช้งานและการปิดใช้งานการล็อคส่วนตัว (น. 342)

การเปิดใช้งานและการปิดใช้งานการล็อคส่วนตัว

การล็อคส่วนตัวสามารถเปิดใช้งานได้ด้วยปุ่มฟังก์ชันการทำงานในจอแสดงผลส่วนกลางและรหัส PIN เสริม

i **หมายเหตุ**

ในการสั่งงานฟังก์ชันการล็อคส่วนตัว รถต้องอยู่ในโหมดการจูดระเบิด I เป็นอย่างน้อย

ป้อนรหัสนิรภัยก่อนที่จะใช้งานเป็นครั้งแรก
ท่านจำเป็นต้องเลือกรหัสนิรภัยเมื่อใช้งานฟังก์ชันนี้เป็นครั้งแรก จากนั้น ท่านสามารถใช้รหัสนี้ในการยกเลิกการทำงานของการล็อคส่วนตัวได้ ถ้าท่านลืมรหัส PIN หรือทำรหัสหายไป ป้อนรหัสนิรภัยทำหน้าที่เป็นรหัส PUK สำหรับรหัส PIN ทั้งหมดที่ตั้งขึ้นในภายหลังสำหรับฟังก์ชันการล็อคส่วนตัว

เก็บรหัสนิรภัยไว้ในที่ปลอดภัย

ในการสร้างรหัสนิรภัย:

1. กดปุ่มสำหรับการล็อคส่วนตัวในมุมมองฟังก์ชันการทำงาน



> หน้าต่างแบบผุดขึ้นจะแสดงขึ้น

2. ป้อนรหัสนิรภัยที่ต้องการ

> รหัสนิรภัยได้รับการบันทึกไว้แล้ว ในขณะที่ฟังก์ชันการล็อคส่วนตัวพร้อมทำงานแล้ว

ถ้ามีการรีเซ็ตระบบให้เป็นศูนย์ จะต้องทำขั้นตอนด้านบนนี้ซ้ำอีกครั้ง

สั่งงานการล็อคส่วนตัว

1. กดปุ่มสำหรับการล็อคส่วนตัวในมุมมองฟังก์ชันการทำงาน



> หน้าต่างแบบผุดขึ้นจะแสดงขึ้น

2. ป้อนรหัสที่จะใช้ในการปลดล็อคประตูท้ายหลังการล็อค แล้วแตะที่ Confirm

> ประตูท้ายถูกล็อค การยืนยันการล็อคทำได้โดยไฟสีเขียวจะแสดงขึ้นข้างๆ ปุ่มในมุมมองฟังก์ชันการทำงาน

ยกเลิกการล็อคส่วนตัว

1. กดปุ่มสำหรับการล็อคส่วนตัวในมุมมองฟังก์ชันการทำงาน



> หน้าต่างแบบผุดขึ้นจะแสดงขึ้น

2. ป้อนรหัสที่ใช้สำหรับการล็อค แล้วแตะที่ Confirm

> ประตูท้ายถูกล็อค การยืนยันการปลดล็อคทำได้โดยไฟสีเขียวข้างๆ ปุ่มในมุมมองฟังก์ชันการทำงานจะดับลง

❗ หมายเหตุ

ถ้าท่านลืมรหัส PIN หรือทำรหัสหายไป หรือถ้ามีการป้อนรหัส PIN ไม่ถูกต้องมากกว่าสามครั้ง จะสามารถใช้รหัสนิรภัยในการยกเลิกการล็อคส่วนตัวได้



หมายเหตุ

ถ้ามีการสั่งงานการล็อคส่วนตัวและมีการปลดล็อครถผ่านทาง Volvo On Call* หรือแอป Volvo On Call* การล็อคส่วนตัวจะถูกยกเลิกการทำงานโดยอัตโนมัติ

ข้อมูลที่เกี่ยวข้อง

- การล็อคส่วนตัว (น. 342)

สัญญาณเตือน*

สัญญาณเตือนจะให้เสียงเตือนและไฟเตือนถ้ามีใครบางคนเข้าไปในรถโดยไม่ได้ใช้กุญแจรีโมตคอนโทรลที่ใช้ได้ หรือไปเปลี่ยนแปลงแบตเตอรี่สตาร์ทหรือไซเรนสัญญาณเตือน

สัญญาณเตือนที่ทำงานอยู่จะถูกกระตุ้นเมื่อ:

- ประตูหนึ่ง ผ่ากระโปรงหน้า หรือ ประตูท้ายถูกเปิด²⁴
- ตรวจพบการเคลื่อนไหวในห้องโดยสาร (หากติดตั้งอุปกรณ์ตรวจจับความเคลื่อนไหว*)
- รถถูกยกหรือลาก (หากติดตั้งอุปกรณ์ตรวจจับความเอียง*)
- สายเคเบิลแบตเตอรี่ถูกถอดออก
- ไซเรนถูกปลดการต่อเชื่อม

สัญญาณเตือน

เมื่อสัญญาณเตือนถูกกระตุ้นให้ทำงาน จะเกิดสิ่งต่อไปนี้:

- ไซเรนส่งเสียงดังเป็นเวลา 30 วินาที หรือจนกว่าจะปิดการทำงานของสัญญาณเตือน
- ไฟเลี้ยวทั้งหมดกะพริบเป็นเวลา 5 นาที หรือจนกว่าจะปิดสัญญาณเตือน

ถ้าสาเหตุที่ทำให้สัญญาณเตือนทำงานไม่ได้รับการแก้ไข สัญญาณเตือนจะทำงานซ้ำสูงสุดไม่เกิน 10 ครั้ง²⁵

ไฟสัญญาณเตือน

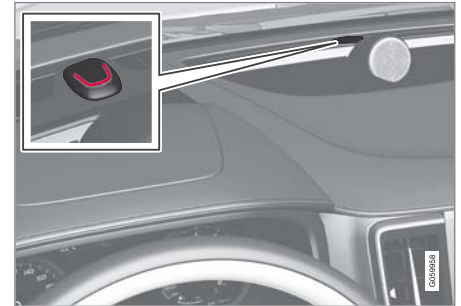

²⁴ ใช้กับบางตลาด

²⁵ มีให้บริการในบางตลาดเท่านั้น

ไฟ LED สีแดงบนแดชบอร์ดจะแสดงสถานะของระบบสัญญาณเตือน:

- ไฟ LED ดับ – ระบบสัญญาณเตือนปิดทำงาน
- ไฟ LED กระพริบทุกๆ สองวินาที – ระบบสัญญาณเตือนเปิดทำงานอยู่
- หลังจากปิดระบบสัญญาณเตือนแล้ว ไฟ LED จะกระพริบอย่างรวดเร็วเป็นเวลาสูงสุด 30 วินาที หรือจนกว่าจะมีการเลือกสวิตช์กุญแจตำแหน่ง I โดยการหมุนปุ่มสตาร์ทตามเข็มนาฬิกาแล้วปล่อยปุ่ม - มีการกระตุ้นการทำงานของสัญญาณเตือน

เซ็นเซอร์ตรวจจับการเคลื่อนไหวและเซ็นเซอร์ตรวจจับการเอียง*

เซ็นเซอร์ตรวจจับการเคลื่อนไหวและเซ็นเซอร์ตรวจจับการเอียงจะตอบสนองต่อการเคลื่อนที่ภายในรถยนต์ ถ้ากระดกประตูแตก หรือถ้ามีใครบางคนพยายามที่จะขโมยล้อรถหรือลากรถ

เซ็นเซอร์ตรวจจับการเคลื่อนไหวจะกระตุ้นสัญญาณเตือนในกรณีที่มีความเคลื่อนไหวในห้องโดยสาร จะตรวจสอบกระแสลมด้วยเช่นกัน ด้วยเหตุนี้ สัญญาณเตือนอาจจะถูกกระตุ้นให้ทำงาน ถ้าเปิดกระดกประตู

หรือหลังคาพาโนรามา* ทั้งไว้ หรือถ้ามีการใช้ชุดทำความร้อนห้องโดยสาร

เพื่อหลีกเลี่ยง:

- ปิดกระดกประตูและหลังคาพาโนรามาก่อนออกจากรถ
- ถ้าเปิดใช้ชุดทำความร้อนห้องโดยสาร หรือชุดทำความร้อนขณะจอด ให้ควบคุมการไหลของอากาศจากช่องลมโดยไม่ให้ช่องลมในห้องโดยสารชี้ขึ้นด้านบน

อีกทางเลือกหนึ่ง ให้ใช้สัญญาณเตือนที่ลดระดับเสียงลงเพื่อปิดใช้งานเซ็นเซอร์ตรวจจับการเคลื่อนไหวและเซ็นเซอร์ตรวจจับการเอียงชั่วคราว

นอกจากนี้ให้ปิดสวิตช์เซ็นเซอร์ตรวจจับการเคลื่อนไหวและเซ็นเซอร์ตรวจจับการเอียงด้วยเมื่อขนส่งรถด้วยเรือข้ามฟาก หรือโดยทางรถไฟเนื่องจากการเคลื่อนไหวเหล่านี้อาจส่งผลกระทบต่อรถยนต์และไปกระตุ้นการทำงานของสัญญาณเตือนได้

ในกรณีที่ระบบสัญญาณเตือนเกิดความผิดพลาด



ถ้ามีความผิดปกติเกิดขึ้นในระบบสัญญาณเตือน จอแสดงผลสำหรับคนขับจะแสดงสัญลักษณ์และข้อความ Alarm system failure Service required ขึ้น

ในกรณีดังกล่าว ให้ติดต่อศูนย์บริการ ขอแนะนำให้ใช้ศูนย์บริการของวอลโว่ที่ได้รับการแต่งตั้ง

หมายเหตุ

ห้ามพยายามซ่อมหรือปรับเปลี่ยนอุปกรณ์ต่างๆ ในระบบสัญญาณเตือนด้วยตัวเอง การพยายามทำการใดๆ ในลักษณะดังกล่าว อาจส่งผลกระทบต่อเงื่อนไขการรับประกัน

ข้อมูลที่เกี่ยวข้อง

- การเปิดใช้งานและการปิดใช้งานสัญญาณเตือน* (น. 346)
- การลดระดับการทำงานของสัญญาณเตือน* (น. 347)
- ชุดล็อคตายตัว* (น. 348)

กุญแจ, ล็อคและสัญญาณเตือน

การเปิดใช้งานและการปิดใช้งานสัญญาณเตือน*

สัญญาณเตือนจะพร้อมทำงานเมื่อล็อคครถยนต์แล้ว

การเปิดใช้งานสัญญาณเตือน

ล็อคและเปิดระบบสัญญาณเตือนของรถดังต่อไปนี้:

- กดปุ่มล็อคที่กุญแจรีโมตคอนโทรล (ดู)
- แต่พื้นผิวที่ทำเครื่องหมายไว้ที่ด้านนอกของมือจับประตูหรือแผ่นกคยงที่ประตูท้าย²⁶

ถ้ารถมีการล็อค/ปลดล็อคแบบไม่ใช้กุญแจ* และประตูท้ายแบบทำงานด้วยระบบไฟฟ้า* ติดตั้งอยู่ จะสามารถใช้ปุ่ม **PS** ที่ด้านล่างของประตูท้ายในการล็อคและเปิดระบบสัญญาณเตือนของรถได้อีกด้วย

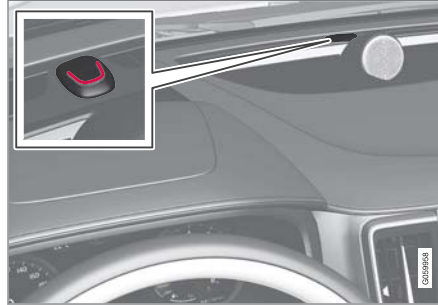

ไฟ LED สีแดงบนแผงคอนโซลหน้าจะกะพริบทุกๆ สองวินาทีเมื่อล็อคครถยนต์แล้วและสัญญาณเตือนจะพร้อมทำงาน

ปิดสัญญาณเตือน

ปลดล็อคและปิดระบบสัญญาณเตือนของรถดังต่อไปนี้:

- กดปุ่มปลดล็อคที่กุญแจรีโมตคอนโทรล (ดู)
- จับที่มือจับประตูหรือคกที่แผ่นกคยงของประตูท้าย²⁶

ปิดใช้งานสัญญาณเตือนโดยไม่จำเป็นต้องใช้กุญแจรีโมตคอนโทรลที่ทำงาน

รถสามารถปลดล็อคและปิดระบบสัญญาณเตือนแม้ว่ากุญแจรีโมตคอนโทรลจะไม่ทำงาน ตัวอย่างเช่น หากกุญแจรีโมตคอนโทรลเสีย

1. เปิดประตูด้านคนขับโดยใช้กุญแจแบบถอดได้
> สัญญาณเตือนจะถูกกระตุ้นให้ทำงาน

2.



วางกุญแจรีโมตคอนโทรลลงบนสัญลักษณ์รูปกุญแจในตัวอย่างข้อมูลสำรองในช่องเก็บของที่คอนโซลระหว่างที่นั่งด้านหน้า

3. กดปุ่มสตาร์ท
> สัญญาณเตือนถูกยกเลิกการทำงาน

²⁶ สำหรับรถที่มีการล็อคและปลดล็อคแบบไม่ใช้กุญแจ* (Passive Entry)

การปิดการทำงานของสัญญาณเตือนที่ถูกกระตุ้น

- กดปุ่มปลดล็อคของกุญแจรีโมตคอนโทรล หรือตั้งสวิตช์กุญแจของรถให้อยู่ที่ตำแหน่ง I โดยการกดปุ่มสตาร์ท

❶ หมายเหตุ
<ul style="list-style-type: none"> โปรตระลิกอยู่เสมอว่า สัญญาณเตือนของรถจะทำงานเมื่อรถถูกล็อค หากประตูบานใดบานหนึ่งเปิดจากด้านใน สัญญาณเตือนจะถูกกระตุ้น

การเปิดใช้งานและการเปิดใช้งานซ้ำอีกครั้งโดยอัตโนมัติของสัญญาณเตือน

การเปิดสัญญาณเตือนซ้ำอีกครั้งโดยอัตโนมัติจะช่วยป้องกันไม่ให้คุณออกจากรถโดยปิดสัญญาณเตือนไว้โดยไม่ตั้งใจ

ถ้าปลดล็อคด้วยกุญแจรีโมตคอนโทรล (ซึ่งเป็นการปิดระบบสัญญาณเตือน) และไม่มีการเปิดประตูใดๆ หรือประตูท้ายภายในสองนาที ระบบสัญญาณเตือนจะทำงานอีกครั้งโดยอัตโนมัติ รถล็อคซ้ำในขณะที่เดียวกัน

ในบางตลาด สัญญาเตือนจะเริ่มทำงานโดยอัตโนมัติหลังจากเวลาห้วงระยะหนึ่ง หลังจากที่เปิดและปิดประตูคนขับโดยไม่ได้ทำการล็อค

ในการเปลี่ยนการตั้งค่านี้:

- แตะที่ Settings ในมุมมองระดับบนสุดของจอแสดงผลส่วนกลาง
- กด My Car → Locking
- เลือก Passive Arming Deactivation เพื่อเปิดใช้งานฟังก์ชันชั่วคราว

ข้อมูลที่เกี่ยวข้อง

- สัญญาณเตือน* (น. 344)

การลดระดับการทำงานของสัญญาณเตือน*

ระดับสัญญาณเตือนที่ลดเสียงลงหมายความว่ามีการปิดสวิตช์เซ็นเซอร์ตรวจจับการเคลื่อนไหวและเซ็นเซอร์ตรวจจับการเอียงชั่วคราว

ปิดตัวตรวจจับการเคลื่อนที่และการเอียงเพื่อหลีกเลี่ยงการกระตุ้นการทำงานของสัญญาณเตือน เช่น เมื่อทิ้งสุนัขไว้ในรถที่ล็อคไว้ หรือในระหว่างการขนส่งรถทางรถไฟหรือเรือขนรถยนต์ เป็นต้น



กดปุ่ม Reduced Guard ในมุมมองฟังก์ชันการทำงานในจอแสดงผลส่วนกลางเพื่อปิดสวิตช์เซ็นเซอร์ตรวจจับการเคลื่อนไหวและเซ็นเซอร์ตรวจจับการเอียงเมื่อล็อครถในภายหลัง

ในเวลาเดียวกัน ฟังก์ชันชุดล็อคตายตัวจะถูกยกเลิกการทำงาน นั่นคือ จะสามารถปลดล็อคจากภายในรถได้

ถ้าปลดล็อคและล็อคครั้งอีกครั้ง จะต้องสั่งงานระดับการเตือนที่ลดลงอีกครั้ง

ข้อมูลที่เกี่ยวข้อง

- สัญญาณเตือน* (น. 344)
- ชุดล็อคตายตัว* (น. 348)

กุญแจ, ล็อคและสัญญาณเตือน

ชุดล็อคตายตัว*

ชุดล็อคตายตัวหมายความว่าล็อกของมือจับสำหรับการเปิดทั้งหมดจะถูกปลดออก ซึ่งเป็นการป้องกันไม่ให้อสามารถเปิดประตูจากภายในรถได้เมื่อทำการล็อครถจากภายนอก

การทำงานของระบบล็อคตายตัวทำได้โดยใช้กุญแจรีโมตคอนโทรล และการล็อคแบบไม่ใช้กุญแจ (Passive Entry*) ระบบล็อคตายจะหน่วงเวลาการทำงานประมาณ 10 วินาที หลังจากการล็อครถประตู

หากเปิดรถภายในระยะเวลาที่รอ ลำดับการทำงานจะถูกขัดจังหวะและสัญญาณเตือนจะยกเลิกการทำงาน

i หมายเหตุ
<ul style="list-style-type: none">โปรตรสล็อกอยู่เสมอว่า สัญญาณเตือนของรถจะทำงานเมื่อรถถูกล็อกหากประตูบานใดบานหนึ่งเปิดจากด้านใน สัญญาณเตือนจะถูกกระตุ้น

เมื่อเปิดใช้งานชุดล็อคตายตัว จะสามารถปลดล็อครถได้โดยใช้กุญแจรีโมตคอนโทรล, การปลดล็อครถแบบไม่ใช้กุญแจ หรือแอป Volvo On Call* เท่านั้น

นอกจากนี้ ยังสามารถปลดล็อครถประตูด้านหน้าซ้ายโดยใช้กุญแจแบบถอดได้ได้อีกด้วย ถ้าปลดล็อครถด้วยกุญแจแบบถอดได้ สัญญาณเตือน จะถูกกระตุ้นให้ทำงาน

! คำเตือน

ห้ามปล่อยให้ผู้โดยสารอยู่ในรถโดยที่ไม่ได้ยกเลิกระบบล็อคตายก่อน เพื่อป้องกันไม่ให้ผู้โดยสารถูกขังอยู่ในรถ

ข้อมูลที่เกี่ยวข้อง

- การยกเลิกการทำงานของรถล็อคตายเป็นการชั่วคราว* (น. 348)
- สัญญาณเตือน* (น. 344)

การยกเลิกการทำงานของรถล็อคตายเป็นการชั่วคราว*

ถ้าจะมีใครบางคนนั่งรออยู่ในรถแต่จะต้องล็อครถประตูจากภายนอกเท่านั้น ก็ควรยกเลิกการทำงานของฟังก์ชันชุดล็อคตายตัว เพื่อให้สามารถปลดล็อครถจากภายในรถได้



กดปุ่ม Reduced Guard ในมุมมองฟังก์ชันการทำงานของจอแสดงผลส่วนกลางเพื่อยกเลิกการทำงานของฟังก์ชันชุดล็อคตายตัวชั่วคราว

นอกจากนี้ ยังหมายความว่าตัวตรวจจับการเคลื่อนไหวและการเอียง* ของระบบสัญญาณเตือนจะถูกปิดทำงานด้วย

หลังจากนั้น Reduced Guard จะแสดงขึ้นบนจอแสดงผลส่วนกลาง และชุดล็อคตายตัวจะปิดทำงานชั่วคราวเมื่อทำการล็อครถในครั้งถัดไป

ในระบบการล็อคแบบเดิม ซอคเก็ตไฟฟ้าจะถูกยกเลิกการทำงานทันที แต่เมื่อระบบล็อคตายถูกยกเลิกการทำงานชั่วคราว ระบบจะถูกสั่งการหลังจากการล็อครถประตูในเวลาไม่เกิน 10 นาที

ถ้าปลดลือกและลือกครทอื่กครั้ง จะตั้งยกเลิกรการทำงาน
ของฟังก์ชันลือกคตายตัวอื่กครั้ง

ระบบจะถูกรีเซ็ทเมื่อสตาร์ทรถในครั้งถัดไป

ข้อมูลที่เกี่ยวข้อง

- ลือกคตายตัว* (น. 348)
- สัญญาณเดือน* (น. 344)

**การตรวจจ็บส่วนประกอบของรถที่ไมรู้จ็ก*
ฟังก์ชัน "การตรวจจ็บส่วนประกอบที่ไมรู้จ็ก"
สามารถตรวจจ็บได้ว่ามีกรเชื่อมต่่อุปกรณ
รดยนด้ที่ไมรู้จ็กเข้ากับรถหรือไม่**

ไฟหน้าแบบ LED* แต่ละดวงได้รับการออกแบบมา
สำหรับรถโดยเฉพาะ ถ้ามีการเชื่อมต่่อไฟหน้าที่ไมรู้จ็ก จอ
แสดงผลสำหรับคนขับจะแสดงข้อความ Unknown car
part Service required, unknown car part found
วอลโว่ขอแนะนำให้ติดต่อกับศูนย์บริการวอลโว่ที่ได้รับ
อนุญาต

ข้อมูลที่เกี่ยวข้อง

- โปรแกรมการให้บริการของวอลโว่ (น. 708)

การช่วยเหลือคนขับ

ระบบช่วยเหลือคนขับ

ภายในรถจะมีระบบช่วยเหลือคนขับระบบต่างๆ ติดตั้งอยู่ ซึ่งสามารถช่วยคนขับในสถานการณ์ต่างๆ ได้ทั้งในแบบแอคทีฟและพาสซีฟ

ระบบต่างๆ จะช่วยเหลือคนขับ เช่น ในการรักษาความเร็วหรือระยะห่างตามช่วงเวลาจากรถคันหน้า, ป้องกันการชนโดยการเตือนคนขับ และเบรกอัตโนมัติช่วยคนขับในการจอดรถ

ระบบบางระบบจะติดตั้งเป็นอุปกรณ์มาตรฐาน และบางระบบจะเป็นตัวเลือกพิเศษ โดยจะแตกต่างกันออกไปโดยขึ้นอยู่กับตลาด

ข้อมูลที่เกี่ยวข้อง

- แรงบังคับเลี้ยวตามความเร็ว (น. 352)
- ระบบควบคุมเสถียรภาพแบบอิเล็กทรอนิกส์ (น. 354)
- ระบบเสถียรภาพ Roll Stability Control (น. 353)
- Rear Collision Warning (น. 445)
- ตัวจำกัดความเร็ว (น. 359)
- ระบบควบคุมความเร็วคงที่ (น. 368)

- ระบบควบคุมความเร็วคงที่พร้อมการปรับความเร็วอัตโนมัติ* (น. 374)
- Pilot Assist (น. 395)
- ชูดเรดาร์ (น. 413)
- ชูดกล้อง (น. 426)
- City Safety™ (น. 430)
- BLIS* (น. 446)
- Cross Traffic Alert* (น. 452)
- ข้อมูลป้ายจราจรบนถนน* (น. 457)
- Driver Alert Control (น. 465)
- ระบบช่วยรักษาช่องทางเดินรถ (น. 468)
- การช่วยบังคับเลี้ยวเมื่อเสี่ยงต่อการชน (น. 475)
- ระบบช่วยจอด* (น. 483)
- กล้องช่วยจอดรถ* (น. 489)
- ระบบช่วยนำทางขณะจอด* (น. 501)

แรงบังคับเลี้ยวตามความเร็ว

พวงมาลัยเพาเวอร์แบบขึ้นกับความเร็วจะทำให้แรงบังคับเลี้ยวจะเพิ่มขึ้นตามความเร็วรถเพื่อให้คนขับรู้สึกถึงสภาพถนนได้ดีขึ้น

บนทางด่วน พวงมาลัยจะหนักขึ้น ขณะจอดรถด้วยความเร็วต่ำ พวงมาลัยจะมีน้ำหนักเบาและหมุนได้ด้วยการออกแรงเบาๆ เท่านั้น

หมายเหตุ

ในบางสถานการณ์ พวงมาลัยเพาเวอร์อาจมีอุณหภูมิสูงเกินไป และจำเป็นต้องได้รับการทำให้เย็นตัวลงเป็นการชั่วคราว ในระหว่างการดำเนินการนี้ พวงมาลัยเพาเวอร์จะทำงานโดยมีแรงช่วยน้อยลง และอาจต้องให้แรงมากขึ้นเล็กน้อยในการหมุนพวงมาลัย

ในช่วงเวลาเดียวกับที่การช่วยบังคับเลี้ยวลดระดับลงชั่วคราว จอแสดงผลสำหรับคนขับจะแสดงข้อความพร้อมด้วยสัญลักษณ์รูปพวงมาลัย

คำเตือน

ในขณะที่ระบบพวงมาลัยเพาเวอร์ทำงานด้วยกำลังที่ลดลง ฟังก์ชันการสนับสนุนคนขับด้วยการช่วยบังคับเลี้ยวจะไม่สามารถทำงานได้

ในกรณีเช่นนี้ จอแสดงผลสำหรับคนขับจะแสดงข้อความ Power steering failure หรือ Power Steering Assist Temporarily Reduced ร่วมกับสัญลักษณ์รูปพวงมาลัย

เปลี่ยนระดับแรงในการบังคับเลี้ยว*

เพื่อเลือกระดับแรงในการบังคับเลี้ยว ไปยังหัวข้อ "โหมดขับขี่" และดูรายละเอียดที่ตัวเลือก INDIVIDUAL ได้หัวข้อเรื่อง "โหมดการขับขี่ที่สามารถเลือกได้"

สำหรับรถรุ่นที่ไม่มีตัวควบคุมโหมดการขับขี่พร้อมด้วยตัวเลือก INDIVIDUAL การเลือกแรงในการบังคับเลี้ยวจะทำในมุมมองระดับบนสุดของจอแสดงผลส่วนกลางและพาการค้นหาต่อไปนี้แทน:

Settings → My Car → Drive Modes → Steering force

การเลือกแรงบังคับเลี้ยวจะไม่สามารถใช้งานได้ในระหว่างการเลี้ยว ถ้าความเร็วสูงกว่า 10 กม./ชม. (6 ไมล์ต่อชั่วโมง)

ข้อมูลที่เกี่ยวข้อง

- โหมดการขับขี่* (น. 536)
- Pilot Assist (น. 395)
- ระบบช่วยรักษาช่องทางเดินรถ (น. 468)
- การช่วยบังคับเลี้ยวเมื่อเสี่ยงต่อการชน (น. 475)
- ระบบช่วยนำทางขณะจอด* (น. 501)

ระบบเสถียรภาพ Roll Stability Control

ระบบเสถียรภาพ RSC¹ ซึ่งช่วยลดความเสี่ยงที่รถจะเกิดการพลิกคว่ำ เช่น ในกรณีที่เกิดล้ออย่างรุนแรง หรือรถเริ่มลื่นไถล เป็นต้น

ระบบ RSC จะลงบันทึกว่าการเอียงด้านข้างของรถเปลี่ยนไปหรือไม่และเปลี่ยนเท่าไร ข้อมูลนี้ใช้ในการคำนวณความเสี่ยงการพลิกคว่ำของรถ ถ้ารถอยู่ในความเสี่ยง ระบบควบคุมเสถียรภาพแบบอิเล็กทรอนิกส์จะเริ่มทำงาน ทอร์คเครื่องยนต์จะลดลง และล้อหนึ่งหรือมากกว่าจะเบรก จนกระทั่งรถได้เสถียรภาพกลับคืน

คำเตือน

ในสภาพการขับขี่ตามปกติ ระบบ RSC จะเพิ่มความปลอดภัยบนท้องถนนของรถให้สูงขึ้น แต่ไม่ใช่ข้ออ้างในการเพิ่มความเร็วรถ ให้ปฏิบัติตามข้อควรระวังโดยทั่วไปสำหรับการขับขี่อย่างปลอดภัยเสมอ

¹ Roll Stability Control

ระบบควบคุมเสถียรภาพแบบอิเล็กทรอนิกส์
ระบบควบคุมเสถียรภาพแบบอิเล็กทรอนิกส์
(ESC²) จะช่วยคนขับในการป้องกันการลื่นไถล
และทำให้การยึดเกาะถนนของรถดีขึ้น



จุดแสดงผลสำหรับคนขับจะแสดง
สัญลักษณ์นี้เมื่อระบบ ESC ถูก
ล๊อคเข้าใช้งาน

อาจได้ยินเสียงการเบรกจากระบบ
ESC ด้วยเสียงสั้นสะท้อน และรถ

อาจเร่งเครื่องอย่างช้าๆ มากกว่าที่คาดไว้เมื่อใช้คันเร่ง
ระบบ ESC ประกอบด้วยฟังก์ชันการทำงานย่อยดังต่อไปนี้:

- ฟังก์ชันเสถียรภาพ³
- การควบคุมการหมุนฟรีและระบบควบคุมการยึดเกาะถนน
- การควบคุมการลากของเครื่องยนต์
- ระบบช่วยควบคุมเสถียรภาพของรถพ่วง

² Electronic Stability Control

³ บางครั้งรู้จักกันในชื่อ 'การควบคุมการส่ายแบบแคดทีฟ'

⁴ Engine Drag Control

คำเตือน

- ระบบเสถียรภาพ ESC เป็นการให้ความช่วยเหลือเพิ่มเติมสำหรับคนขับที่มีจุดมุ่งหมายเพื่อเพิ่มความสะดวกสบายในการขับขี่และเพิ่มความปลอดภัยให้สูงขึ้น ฟังก์ชันนี้อาจไม่สามารถรับมือกับสถานการณ์การจราจร, สภาพอากาศ และสภาพถนนบางรูปแบบได้
- ESC ไม่ได้เข้ามาแทนความระมัดระวังและการตัดสินใจของคนขับแต่อย่างใด คนขับเป็นผู้รับผิดชอบในการทำให้แน่ใจได้ถึงการขับขี่ที่ปลอดภัย, ที่ความเร็วที่เหมาะสม, ด้วยระยะห่างจากรถคันอื่นที่เหมาะสม และเป็นไปตามกฎจราจรและข้อบังคับที่มีผลใช้ในขณะนั้นๆ อยู่เสมอ

ฟังก์ชันเสถียรภาพ³

ฟังก์ชันนี้จะตรวจสอบแรงขับเคลื่อนและแรงเบรกของล้อแต่ละล้อแยกกันเพื่อทำให้รถมีเสถียรภาพ

การควบคุมการหมุนฟรีและระบบควบคุมการยึดเกาะถนน

ฟังก์ชันนี้จะทำงานที่ความเร็วต่ำ โดยจะทำการเบรกล้อขับเคลื่อนที่หมุนฟรี เพื่อให้สามารถส่งแรงจูดลจากจากล้อขับเคลื่อนที่ไม่หมุนฟรีได้มากขึ้น

นอกจากนี้ ฟังก์ชันนี้ยังป้องกันล้อขับเคลื่อนไม่ให้หมุนฟรีบนผิวถนนในขณะเร่งความเร็วอีกด้วย

การควบคุมการลากของเครื่องยนต์

การควบคุมการลากของเครื่องยนต์ (EDC⁴) จะป้องกันการลื้อคล้อโดยไม่ได้ตั้งใจ เช่น หลังจากลดเกียร์ หรือการเบรกด้วยเครื่องยนต์เมื่อขับขี่ด้วยเกียร์ต่ำบนพื้นถนนที่ลื่น เป็นต้น

การลื้อคล้อโดยไม่ได้ตั้งใจในขณะขับขี่อาจเป็นสาเหตุหนึ่งนองเหตุเนื่องจากสาเหตุอื่นๆ ที่ทำให้ความสามารถในการควบคุมรถของคนขับลดลงได้

ระบบช่วยควบคุมเสถียรภาพของรถพ่วง*⁵

หน้าที่ของระบบช่วยควบคุมเสถียรภาพของรถพ่วง (TSA⁶) ก็คือ การควบคุมเสถียรภาพของรถที่ลากรถพ่วง อยู่ในสถานการณ์ที่มีอาการปัดส่ายเกิดขึ้น สำหรับข้อมูลเพิ่มเติม โปรดดูในส่วน "ระบบช่วยควบคุมเสถียรภาพของรถพ่วง"

i หมายเหตุ
ฟังก์ชัน TSA จะยกเลิกการทำงาน ถ้ามีการสั่งงาน ESC Sport Mode

ข้อมูลที่เกี่ยวข้อง

- โหมดสปอร์ตสำหรับระบบควบคุมเสถียรภาพแบบอิเล็กทรอนิกส์ (น. 355)
- การเปิดใช้งาน/การปิดใช้งานโหมด Sport ในระบบควบคุมการทรงตัวแบบอิเล็กทรอนิกส์ (น. 356)
- ข้อจำกัดสำหรับโหมดสปอร์ตในระบบควบคุมเสถียรภาพแบบอิเล็กทรอนิกส์ (น. 356)
- สัญลักษณ์และข้อความสำหรับระบบควบคุมเสถียรภาพแบบอิเล็กทรอนิกส์ (น. 357)

โหมดสปอร์ตสำหรับระบบควบคุมเสถียรภาพแบบอิเล็กทรอนิกส์

ระบบ ESC⁷ จะทำงานอยู่ตลอดเวลา - ไม่สามารถปิดการทำงานได้ อย่างไรก็ตาม คนขับสามารถเลือก ESC Sport Mode ซึ่งทำให้การขับที่ฉับไวมากขึ้นได้

เมื่อเลือกฟังก์ชันย่อย ESC Sport Mode ไว้ การเข้าแทรกการทำงานจาก ESC จะลดน้อยลง และจะยอมให้รถสั่นไถลได้มากขึ้น ซึ่งทำให้คนขับจะต้องทำการควบคุมรถมากกว่าปกติ

เมื่อเลือก ESC Sport Mode ไว้ อาจถือได้ว่า ESC ถูกยกเลิกการทำงานไว้ แต่ก็ยังคงให้ความช่วยเหลือคนขับได้ในหลายกรณี

i หมายเหตุ
เมื่อเลือกฟังก์ชัน ESC Sport Mode ระบบช่วยรักษาเสถียรภาพของรถพ่วง (TSA ⁶) จะยกเลิกการทำงาน

ESC Sport Mode ยังทำให้รถมีแรงจุดลากสูงสุดในกรณีที่รถติดหล่ม หรือขณะขับขึ้นเนินที่ไม่แน่นอน เช่น บนทรายหรือหิมะที่หนา เป็นต้น

ข้อมูลที่เกี่ยวข้อง

- ระบบควบคุมเสถียรภาพแบบอิเล็กทรอนิกส์ (น. 354)
- คานลากพ่วง* (น. 571)

⁵ เมื่อติดตั้งคานลากพ่วงของแท้ของวอลโว่ จะมีระบบช่วยควบคุมเสถียรภาพของรถพ่วงรวมอยู่ด้วย

⁶ Trailer Stability Assist

การเปิดใช้งาน/การปิดใช้งานโหมด Sport ในระบบควบคุมการทรงตัวแบบอิเล็กทรอนิกส์ ระบบ ESC⁹ จะทำงานอยู่ตลอดเวลา - ไม่สามารถปิดการทำงานได้ อย่างไรก็ตาม คนขับสามารถเลือกโหมดสปอร์ต ซึ่งทำให้การขับที่ฉับไวมากขึ้นได้



การตั้งงาน/ยกเลิกการทำงานของโหมดสปอร์ตในมุมมองฟังก์ชันการทำงานบนจอแสดงผลส่วนกลาง

- แต่ที่ปุ่ม ESC Sport Mode ในมุมมองฟังก์ชันการทำงาน
 - > เมื่อตั้งงาน/ยกเลิกการทำงานของโหมดสปอร์ต ไฟแสดงสีเขียว/สีเทาจะแสดงขึ้นในปุ่ม



จอแสดงผลสำหรับคนขับจะระบุว่า ESC Sport Mode ทำงานอยู่โดยการแสดงสัญลักษณ์นี้ขึ้นตลอดเวลา จนกว่าจะยกเลิกการทำงานของฟังก์ชัน หรือจนกว่าจะดับเครื่องยนต์ เมื่อสตาร์ทเครื่องยนต์ในครั้งถัดไป ระบบ ESC จะทำงานในโหมดปกติอีกครั้ง

ข้อมูลที่เกี่ยวข้อง

- ระบบควบคุมเสถียรภาพแบบอิเล็กทรอนิกส์ (น. 354)

ข้อจำกัดสำหรับโหมดสปอร์ตในระบบควบคุมเสถียรภาพแบบอิเล็กทรอนิกส์

มีข้อจำกัดระดับหนึ่งเกี่ยวข้องกับการตั้งงาน

ฟังก์ชันย่อย ESC Sport Mode ของระบบ ESC¹⁰

ท่านจะไม่สามารถเลือกฟังก์ชัน ESC Sport Mode ได้เมื่อตั้งงานฟังก์ชันใดฟังก์ชันหนึ่งต่อไปนี้:

- ตัวจำกัดความเร็ว
- ระบบควบคุมความเร็วคงที่
- ระบบควบคุมความเร็วคงที่พร้อมการปรับความเร็วอัตโนมัติ
- Pilot Assist.

ข้อมูลที่เกี่ยวข้อง

- ระบบควบคุมเสถียรภาพแบบอิเล็กทรอนิกส์ (น. 354)

⁷ Electronic Stability Control

⁸ Trailer Stability Assist

⁹ Electronic Stability Control





¹⁰ Electronic Stability Control

สัญลักษณ์และข้อความสำหรับระบบควบคุมเสถียรภาพแบบอิเล็กทรอนิกส์

Control -ESC) จะแสดงขึ้นบนจอแสดงผลสำหรับคนขับ

ในตารางต่อไปนี้คือตัวอย่าง

สัญลักษณ์และข้อความที่เกี่ยวข้องกับระบบควบคุมเสถียรภาพแบบอิเล็กทรอนิกส์ (Electronic Stability

สัญลักษณ์	ข้อความ	ความหมาย
	ไฟติดสว่างคงที่เป็นเวลาประมาณ 2 วินาที	ตรวจสอบระบบเมื่อสตาร์ทเครื่องยนต์
	ไฟกะพริบ	ระบบ ESC ถูกกระตุ้นการทำงาน
	ติดสว่างที่	มีการเลือกโหมดสปอร์ต หมายเหตุ: ระบบ ESC จะไม่ถูกยกเลิกการทำงานในโหมดนี้ — ระบบลดระดับการทำงานลงบางส่วน
	ESC Temporarily off	ระบบ ESC จะลดระดับการทำงานชั่วคราวเนื่องจากอุณหภูมิของเบรกสูงเกินไป ระบบจะเริ่มทำงานอีกครั้งโดยอัตโนมัติเมื่อเบรกเย็นลง โปรดดูข้อความบนจอแสดงผลสำหรับคนขับ
	ESC Service required	ระบบ ESC ถูกยกเลิกการทำงาน <ul style="list-style-type: none"> หยุดรถในบริเวณที่ปลอดภัย ดับเครื่องยนต์แล้วสตาร์ทอีกครั้ง ให้ไปที่ศูนย์บริการถ้าข้อความยังคงแสดงอยู่ ขอแนะนำให้ใช้ศูนย์บริการของวอลโว่ที่ได้รับการแต่งตั้ง



การช่วยเหลือคนขับ

◀◀ การลบข้อความสามารถทำได้โดยการกดปุ่ม ซึ่งอยู่ที่ตรงกลางของแป้นกดทางด้านขวาบนพวงมาลัยเป็นเวลาสั้นๆ

ถ้าข้อความยังคงแสดงอยู่: โปรดติดต่อศูนย์บริการ โดยขอแนะนำให้ใช้ศูนย์บริการวอลโว่ที่ได้รับอนุญาต

ข้อมูลที่เกี่ยวข้อง

- ระบบควบคุมเสถียรภาพแบบอิเล็กทรอนิกส์ (น. 354)

ตัวจำกัดความเร็ว

ตัวจำกัดความเร็ว (SL¹¹) เป็นการทำงานที่ตรงกันข้ามกับระบบควบคุมความเร็วคงที่ คนขับจะใช้คันเร่งในการควบคุมความเร็ว แต่จะมีการป้องกันไม่ให้ความเร็วที่สูงกว่าความเร็วสูงสุดที่เลือกไว้ล่วงหน้า/ตั้งค่าไว้ของตัวจำกัดความเร็วโดยไม่ตั้งใจ

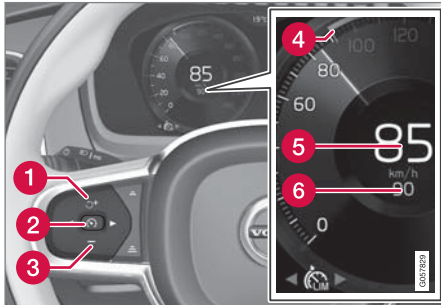

ปุ่มและสัญลักษณ์ของฟังก์ชัน¹²

- 1 : ตั้งงานตัวจำกัดความเร็วจากโหมดสแตนด์บาย และใช้ความเร็วสูงสุดที่บันทึกไว้ต่อ
- 1 + : เพิ่มความเร็วสูงสุดที่บันทึกไว้

- 2 : จากโหมดสแตนด์บาย - ตั้งงานตัวจำกัดความเร็ว และบันทึกความเร็วในขณะนั้น
- 2 : จากโหมดแอคทีฟ - ยกเลิกการทำงาน/เปลี่ยนตัวจำกัดความเร็วไปยังโหมดสแตนด์บาย
- 3 - : ลดความเร็วสูงสุดที่บันทึกไว้
- 4 : เครื่องหมายสำหรับความเร็วสูงสุดที่บันทึกไว้
- 5 : ความเร็วรถในปัจจุบัน
- 6 : ความเร็วสูงสุดที่บันทึกไว้

คำเตือน

- ฟังก์ชันตัวจำกัดความเร็วเป็นการให้ความช่วยเหลือเพิ่มเติมสำหรับคนขับที่มีจุดมุ่งหมายเพื่อเพิ่มความสะดวกสบายในการขับขี่ ฟังก์ชันนี้อาจไม่สามารถรับมือกับสถานการณ์การจราจร, สภาพอากาศ และสภาพถนนบางรูปแบบได้
- คนขับจะต้องให้ความสนใจกับสภาพการจราจรอยู่ตลอดเวลา และต้องดำเนินการอย่างใดอย่างหนึ่ง ถ้าตัวจำกัดความเร็วไม่รักษาระดับความเร็วให้อยู่ในช่วงที่เหมาะสม
- ตัวจำกัดความเร็วไม่ได้เข้ามาแทนความระมัดระวังและการตัดสินใจของคนขับแต่อย่างใด คนขับเป็นผู้รับผิดชอบในการทำให้แน่ใจได้ถึงการขับขี่ที่ปลอดภัยอย่างปลอดภัย, ที่ความเร็วที่เหมาะสม, ด้วยระยะห่างจากรถคันอื่นที่เหมาะสม และเป็นไปตามกฎหมายและข้อบังคับที่มีผลใช้ในขณะนั้นๆ อยู่เสมอ

¹¹ Speed Limiter

¹² หมายเหตุ: ภาพประกอบจะแสดงตัวอย่างแบบคร่าวๆ เท่านั้น - รายละเอียดอาจแตกต่างกันไปในรถแต่ละรุ่น

◀ ข้อมูลที่เกี่ยวข้อง

- ข้อจำกัดสำหรับตัวจำกัดความเร็ว (น. 364)
- การเปิดใช้งานและการเริ่มการทำงานของตัวจำกัดความเร็ว (น. 360)
- การจัดการความเร็วสำหรับตัวจำกัดความเร็ว (น. 361)
- ปิดใช้งานตัวจำกัดความเร็วและตั้งค่าให้อยู่ในโหมดสแตนด์บาย (น. 361)
- การสั่งงานตัวจำกัดความเร็วอีกครั้งจากโหมดสแตนด์บาย (น. 362)
- การยกเลิกการทำงานของตัวจำกัดความเร็ว (น. 363)
- ตัวจำกัดความเร็วแบบอัตโนมัติ (น. 364)
- ข้อจำกัดของตัวจำกัดความเร็วอัตโนมัติ (น. 367)
- สั่งงานยกเลิกการทำงานของตัวจำกัดความเร็วแบบอัตโนมัติ (น. 365)
- การเปลี่ยนค่าความคลาดเคลื่อนสำหรับตัวจำกัดความเร็วอัตโนมัติ (น. 366)

การเปิดใช้งานและการเริ่มการทำงานของตัวจำกัดความเร็ว

ท่านจะต้องเลือกและสั่งงานฟังก์ชันตัวจำกัดความเร็ว (SL¹³) ไว้ก่อนจึงจะสามารถควบคุมความเร็วได้

ตั้งตัวจำกัดความเร็วให้อยู่ในโหมดสแตนด์บาย

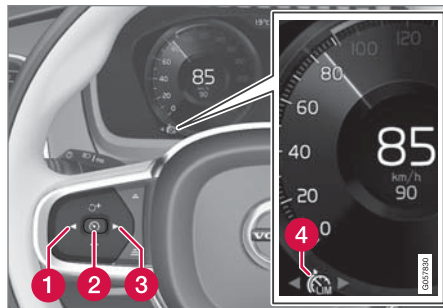



หมายเหตุ: ภาพประกอบจะแสดงตัวอย่างแบบคร่าวๆ เท่านั้น
- รายละเอียดอาจแตกต่างกันไปในรุ่นแต่ละรุ่น

- กด ◀ (1) หรือ ▶ (3) เพื่อไปที่สัญลักษณ์/ฟังก์ชันสำหรับตัวจำกัดความเร็ว  (4)
- > สัญลักษณ์ (4) จะแสดงขึ้นและตัวจำกัดความเร็วจะถูกตั้งให้อยู่ในโหมดสแตนด์บาย

เริ่มการทำงานของตัวจำกัดความเร็ว

ไม่สามารถสั่งงานตัวจำกัดความเร็วได้จนกว่าจะสตาร์ทเครื่องยนต์แล้ว ค่าต่ำสุดที่สามารถบันทึกเพื่อใช้เป็นความเร็วสูงสุดได้คือ 30 กม./ชม. (20 ไมล์ต่อชั่วโมง)

- เมื่อตัวจำกัดความเร็วอยู่ในโหมดสแตนด์บาย และสัญลักษณ์  แสดงขึ้น - กดปุ่ม  บนพวงมาลัย (2)
- > ตัวจำกัดความเร็วจะเริ่มทำงาน และความเร็วในปัจจุบันจะถูกบันทึกไว้เป็นความเร็วสูงสุด

ข้อมูลที่เกี่ยวข้อง

- ตัวจำกัดความเร็ว (น. 359)

¹³ ตัวจำกัดความเร็ว

การจัดการความเร็วสำหรับตัวจำกัดความเร็ว
ตัวจำกัดความเร็ว (SL¹⁴) สามารถตั้งค่าที่ความเร็ว
ต่างๆ ได้

การตั้งค่า/การเปลี่ยนความเร็วที่บันทึกไว้

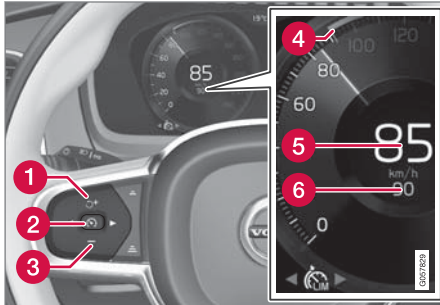

หมายเหตุ: ภาพประกอบจะแสดงตัวอย่างแบบคร่าวๆ เท่านั้น
- รายละเอียดอาจแตกต่างกันไปในรถแต่ละรุ่น

- เปลี่ยนความเร็วที่ตั้งไว้โดยการกดปุ่ม **+** (1) หรือ **-** (3) บนพวงมาลัยเป็นเวลาสั้นๆ หรือกดค้างไว้:
 - กดเป็นเวลาสั้นๆ: การกดเป็นเวลาสั้นๆ แต่ละครั้งจะเป็นการเปลี่ยนแปลงความเร็วเป็นขั้นๆ ขึ้นลง +/- 5 กม./ชม. (+/- 5 ไมล์ต่อชั่วโมง)
 - กดค้างไว้: ปล่อยปุ่มเมื่อตัวแสดงความเร็วที่ตั้งไว้ (4) เลื่อนไปถึงความเร็วที่ต้องการ
- ค่าหลังจากการกดปุ่มครั้งสุดท้ายจะถูกบันทึกไว้ในหน่วยความจำ

ข้อมูลที่เกี่ยวข้อง

- ตัวจำกัดความเร็ว (น. 359)

ปิดใช้งานตัวจำกัดความเร็วและตั้งค่าให้อยู่ใน
โหมดสแตนด์บาย

ท่านสามารถปิดทำงานตัวจำกัดความเร็ว (SL¹⁵) ได้
ชั่วคราวและตั้งค่าให้อยู่ในโหมดสแตนด์บายได้

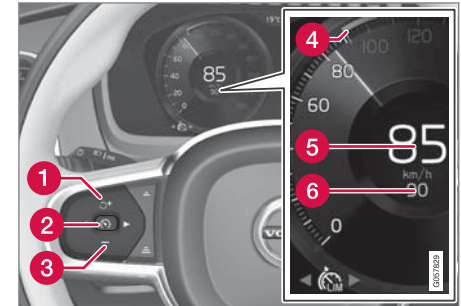

หมายเหตุ: ภาพประกอบจะแสดงตัวอย่างแบบคร่าวๆ เท่านั้น
- รายละเอียดอาจแตกต่างกันไปในรถแต่ละรุ่น

¹⁴ Speed Limiter

¹⁵ Speed Limiter

การช่วยเหลือคนขับ

◀◀ ในการยกเลิกการทำงานของตัวจำกัดความเร็วและตั้งให้อยู่ในโหมดสแตนด์บาย:

- กดปุ่ม  (2) บนพวงมาลัย
 - > เครื่องหมายขีดจำกัดความเร็วและสัญลักษณ์บนจอแสดงผลสำหรับคนขับเปลี่ยนจากสีขาวเป็นสีเทา — ในตอนนี้ ตัวจำกัดความเร็วจะหยุดทำงานชั่วคราว และคนขับสามารถใช้ความเร็วเกินความเร็วที่ตั้งไว้ได้

การปิดทำงานชั่วคราวด้วยคันเร่ง

ท่านสามารถปิดทำงานและใช้ความเร็วเกินกว่าตัวจำกัดความเร็วเป็นการชั่วคราวโดยใช้คันเร่ง โดยที่ไม่ต้องให้ตัวจำกัดความเร็วเข้าสู่โหมดสแตนด์บายก่อนได้ - เช่น เพื่อให้สามารถเร่งความเร็วของรถเพื่อออกจากสถานการณ์บางสถานการณ์ได้อย่างรวดเร็ว เป็นต้น

ในกรณีนี้ ให้ดำเนินการดังต่อไปนี้:

1. เหยียบคันเร่งจนสุดแล้วปล่อยคันเร่งในทันทีที่ถึงความเร็วที่ต้องการเพื่อหยุดการเร่งความเร็ว
 - > ในโหมดนี้ ตัวจำกัดความเร็วจะยังคงทำงานอยู่ และสัญลักษณ์บนจอแสดงผลสำหรับคนขับจะเป็นสีขาว

2. ปล่อยคันเร่งออกจนสุดเมื่อการเร่งความเร็วชั่วคราวเสร็จสิ้นแล้ว

- > จากนั้น รถจะถูกเบรกโดยอัตโนมัติจนความเร็วต่ำกว่าความเร็วสูงสุดที่บันทึกไว้ครั้งล่าสุด

ข้อมูลที่เกี่ยวข้อง

- ตัวจำกัดความเร็ว (น. 359)

การสั่งงานตัวจำกัดความเร็วอีกครั้งจากโหมดสแตนด์บาย

ตัวจำกัดความเร็ว (SL¹⁶) สามารถเปิดใช้งานอีกครั้งได้หลังจากถูกปิดใช้งานชั่วคราวและถูกกำหนดไว้ในโหมดสแตนด์บาย

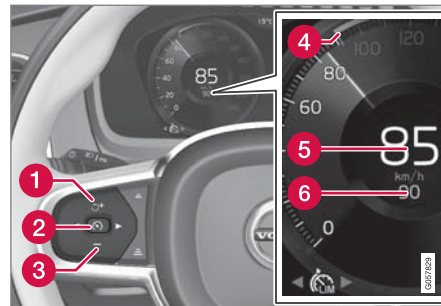

หมายเหตุ: ภาพประกอบจะแสดงตัวอย่างแบบคร่าวๆ เท่านั้น - รายละเอียดอาจแตกต่างกันไปในรถแต่ละรุ่น

¹⁶ Speed Limiter

ในการสั่งงานตัวจำกัดความเร็วอีกครั้งจากโหมดสแตนด์บาย:

- กดปุ่ม  (1) บนพวงมาลัย
 - > เครื่องหมายของตัวจำกัดความเร็วบนจอแสดงผลสำหรับคนขับเปลี่ยนจากสีเทาเป็นสีเขียว - ความเร็วสูงสุดของรถจะถูกจำกัดไว้ตามความเร็วสูงสุดที่บันทึกไว้ล่าสุดอีกครั้ง

หรือ

- กดปุ่ม  (2) บนพวงมาลัย
 - > เครื่องหมายและสัญลักษณ์ของตัวจำกัดความเร็วบนจอแสดงผลสำหรับคนขับเปลี่ยนจากสีเทาเป็นสีเขียว — ในตอนนี้ รถจะใช้ความเร็วในปัจจุบันเป็นความเร็วสูงสุด

ข้อมูลที่เกี่ยวข้อง

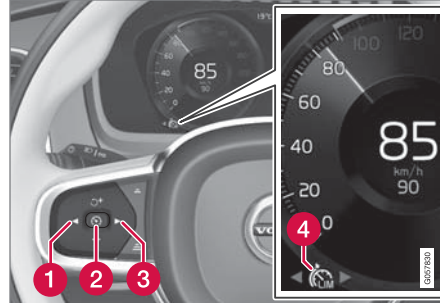

- ตัวจำกัดความเร็ว (น. 359)

การยกเลิกการทำงานของตัวจำกัดความเร็ว ท่านสามารถยกเลิกการทำงานของตัวจำกัด ความเร็ว SL¹⁷ ได้



หมายเหตุ: ภาพประกอบจะแสดงตัวอย่างแบบคร่าวๆ เท่านั้น
- รายละเอียดอาจแตกต่างกันไปในรถแต่ละรุ่น

1. กดปุ่ม  (2) บนพวงมาลัย
 - > ตัวจำกัดความเร็วจะถูกตั้งให้อยู่ในโหมดสแตนด์บาย

2. กดปุ่ม  (1) หรือ  (3) บนพวงมาลัยเพื่อเปลี่ยนไปยังฟังก์ชันอื่น
 - > สัญลักษณ์บนจอแสดงผลสำหรับคนขับและไฟแสดงสำหรับตัวจำกัดความเร็ว (4) จะดับลง ซึ่งเป็นการลบความเร็วสูงสุดที่ตั้งค่า/บันทึกไว้
3. กดปุ่ม  (2) บนพวงมาลัยอีกครั้ง
 - > ฟังก์ชันการทำงานอีกฟังก์ชันหนึ่งจะทำงาน

ข้อมูลที่เกี่ยวข้อง

- ตัวจำกัดความเร็ว (น. 359)

¹⁷ Speed Limiter

ข้อจำกัดสำหรับตัวจำกัดความเร็ว

บนทางลงเขาที่ลาดชัน แรงเบรกของตัวจำกัดความเร็ว อาจไม่เพียงพอ และเป็นสาเหตุให้รถอาจมีความเร็วสูงเกินความเร็วสูงสุดที่บันทึกไว้ ในกรณีนี้ ระบบจะเตือนคนขับด้วยข้อความ Speed limit exceeded บนจอแสดงผลสำหรับคนขับ

❶ หมายเหตุ

ข้อความที่ระบุว่าเกินความเร็วสูงสุดจะแสดงขึ้น ถ้าความเร็วเกินความเร็วสูงสุดไปอย่างน้อย 3 กม./ชม. (ประมาณ 2 ไมล์ต่อชั่วโมง)

ข้อมูลที่เกี่ยวข้อง

- ตัวจำกัดความเร็ว (น. 359)

ตัวจำกัดความเร็วแบบอัตโนมัติ

ฟังก์ชันตัวจำกัดความเร็วอัตโนมัติ (ASL¹⁸) ช่วยคนขับในการปรับความเร็วสูงสุดของรถตามความเร็วที่แสดงบนป้ายจราจรบนถนน

ฟังก์ชันตัวจำกัดความเร็ว (SL¹⁹) สามารถเปลี่ยนเป็นตัวจำกัดความเร็วแบบอัตโนมัติ ASL ได้

ตัวจำกัดความเร็วอัตโนมัติใช้ข้อมูลความเร็วจากฟังก์ชันข้อมูลป้ายจราจรบนถนน²⁰ ในการปรับความเร็วสูงสุดของรถ

⚠ คำเตือน

- ฟังก์ชัน ASL เป็นการให้ความช่วยเหลือเพิ่มเติมสำหรับคนขับที่มีจุดมุ่งหมายเพื่อเพิ่มความสะดวกสบายในการขับและเพิ่มความปลอดภัยให้สูงขึ้น ฟังก์ชันนี้อาจไม่สามารถรับมือกับสถานการณ์การจราจร, สภาพอากาศ และสภาพถนนบางรูปแบบได้
- ถึงแม้ว่าคนขับจะมองเห็นป้ายจราจรบนถนนที่เกี่ยวข้องกับความเร็วอย่างชัดเจน แต่ข้อมูลความเร็วจากฟังก์ชันข้อมูลป้ายจราจรบนถนน (RSI) ไปยัง ASL ก็อาจไม่ถูกต้องได้ ในกรณีนี้คนขับจะต้องเข้าแทรกการทำงานและเร่งความเร็วหรือเบรกเพื่อให้มีความเร็วที่เหมาะสมด้วยตัวเอง
- ASL ไม่ได้เข้ามาแทนความระมัดระวังและการตัดสินใจของคนขับแต่อย่างใด คนขับเป็นผู้รับผิดชอบในการทำให้แน่ใจได้ถึงการขับที่ปลอดภัย, ที่ความเร็วที่เหมาะสม, ด้วยระยะห่างจากรถคันอื่นที่เหมาะสม และเป็นไปตาม

¹⁸ Automatic Speed Limiter

¹⁹ ตัวจำกัดความเร็ว

²⁰ Road Sign Information – RSI

กฎจราจรและข้อบังคับที่มีผลใช้ในขณะนั้นๆ
อยู่เสมอ

- โปรดดูหัวข้อ "ข้อจำกัดของข้อมูลป้ายจราจรบนถนน" ประกอบด้วย

SL หรือ ASL ทำงานอยู่หรือไม่

สัญลักษณ์บนจอแสดงผลสำหรับคนขับจะแสดงว่า

ฟังก์ชันตัวจำกัดความเร็วฟังก์ชันใดทำงานอยู่:

สัญลักษณ์	SL	ASL
 A	✓	✓
 สัญลักษณ์ป้ายจราจร ^B หลังจาก "70" = ASL ทำงาน		✓

- A สัญลักษณ์สีขาว: ฟังก์ชันทำงาน, สัญลักษณ์สีเทา: โหมดเตรียมพร้อม
- B โปรดดูหัวข้อเรื่องต่อไปนี "ASL" เกี่ยวกับความหมายของสีของสัญลักษณ์

สัญลักษณ์ ASL

 สัญลักษณ์ป้ายจราจร (แสดงขึ้นร่วมกับความเร็วที่บันทึกไว้, "70", ที่ตรงกลางของมาตรวัดความเร็ว) สามารถแสดงเป็นสีสามสีโดยมีความหมายดังต่อไปนี้:

สีของสัญลักษณ์ป้ายจราจร	ความหมาย
สีเหลืองอมเขียว	ASL ทำงาน
สีเทา	ASL ถูกตั้งให้อยู่ในโหมดสแตนด์บาย
สีเหลืองอำพัน/ส้ม	ASL อยู่ในโหมดสแตนด์บายชั่วคราว - เช่น เนื่องจากไม่มีการอ่านป้ายจราจรบนถนนเป็นต้น

ข้อมูลที่เกี่ยวข้อง

- ตัวจำกัดความเร็ว (น. 359)

สั่งงาน/ยกเลิกการทำงานของตัวจำกัดความเร็วแบบอัตโนมัติ

ฟังก์ชันตัวจำกัดความเร็วอัตโนมัติ (ASL²¹)

สามารถสั่งงานและยกเลิกการทำงานในลักษณะของฟังก์ชันเสริมของตัวจำกัดความเร็ว (SL²²) ได้

สั่งงาน ASL



ปุ่ม Speed Sign Assist จะอยู่ในมุมมองฟังก์ชันการทำงานของจอแสดงผลส่วนกลาง

ในการสั่งงานตัวจำกัดความเร็วแบบอัตโนมัติ:

- กดปุ่ม Speed Sign Assist
 - > ASL จะถูกตั้งให้อยู่ในโหมดสแตนด์บายไฟแสดงสีเขียวจะแสดงขึ้นบนปุ่ม และจอแสดงผลสำหรับคนขับจะแสดงสัญลักษณ์ป้ายจราจรที่ตรงกลางของมาตรวัดความเร็ว
- กดปุ่มบนพวงมาลัย 
 - > ASL จะทำงานโดยใช้ความเร็วในปัจจุบันของรถ

²¹ Automatic Speed Limiter

²² Speed Limiter





❗ หมายเหตุ

- ถ้าฟังก์ชัน 'ตัวจำกัดความเร็วอัตโนมัติ' ทำงาน ข้อมูลป้ายจราจรบนถนนจะแสดงขึ้นบนจอแสดงผลสำหรับคนขับ ถึงแม้ว่า RSI จะไม่ทำงานก็ตาม
- ในการยกเลิกการแสดงผลข้อมูลป้ายจราจรบนถนนบนจอแสดงผลสำหรับคนขับ ท่านต้องยกเลิกการทำงานของตัวจำกัดความเร็วอัตโนมัติและ RSI ทั้งสองฟังก์ชัน
- เมื่อฟังก์ชันตัวจำกัดความเร็วอัตโนมัติทำงาน แต่ RSI ไม่ทำงาน จะไม่มีการเตือนจาก RSI ในกรณีเช่นนี้ ก็ไม่สามารถปรับการตั้งค่าสำหรับ RSI ได้เช่นกัน ถ้าต้องการปรับการตั้งค่ารวมถึงรับการเตือน จะต้องสั่งงาน RSI

ยกเลิกการทำงาน ASL

ในการยกเลิกการทำงานของตัวจำกัดความเร็วแบบอัตโนมัติ:

- แต่ที่ปุ่ม Speed Sign Assist ในมุมมองฟังก์ชันการทำงาน
 - > ASL จะถูกยกเลิกการทำงาน และการแสดงปุ่มจะกลายเป็น "สีเทา" - SL จะทำงานแทน

⚠ คำเตือน

หลังจากเปลี่ยนจาก ASL เป็น SL รถจะไม่ทำงานตามขีดจำกัดความเร็วที่กำหนดโดยป้ายจราจรอีกต่อไป แต่จะทำงานตามความเร็วสูงสุดที่บันทึกไว้ในหน่วยความจำ

ข้อมูลที่เกี่ยวข้อง

- ตัวจำกัดความเร็ว (น. 359)

การเปลี่ยนค่าความคลาดเคลื่อนสำหรับตัวจำกัดความเร็วอัตโนมัติ

ฟังก์ชันตัวจำกัดความเร็วอัตโนมัติ (ASL²³) สามารถตั้งค่าระยะได้หลายระดับ

ท่านสามารถเพิ่ม/ลดขีดจำกัดความเร็วที่กำหนดโดยป้ายจราจรได้ เช่น ถ้ารถกำลังขับขึ้นตามขีดจำกัดความเร็วที่กำหนดโดยป้ายจราจรที่มีค่า 70 กม./ชม. (43 ไมล์ต่อชั่วโมง) คนขับสามารถเลือกที่จะอนุญาตให้รถรักษาความเร็วไว้ที่ 75 กม./ชม. (47 ไมล์ต่อชั่วโมง) ได้

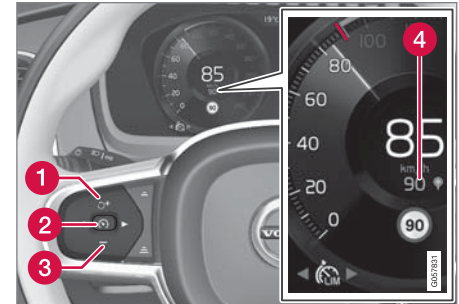

ปุ่มและสัญลักษณ์ของฟังก์ชัน²⁴

²³ Automatic Speed Limiter

²⁴ หมายเหตุ: ภาพประกอบจะแสดงตัวอย่างแบบคร่าวๆ เท่านั้น - รายละเอียดอาจแตกต่างกันไปในรถแต่ละรุ่น

- กดปุ่ม **+** (1) บนพวงมาลัยจนกระทั่งค่า 70 กม./ชม. (43 ไมล์ต่อชั่วโมง) ที่ตรงกลางของมาตรวัดความเร็ว (4) เปลี่ยนเป็น 75 กม./ชม. (47 ไมล์ต่อชั่วโมง)

- > หลังจากนั้น รถจะใช้ค่าเบี่ยงเบนที่ยอมรับได้ที่เลือกไว้ 5 กม./ชม. (4 ไมล์ต่อชั่วโมง) ตรวจจับที่ป้ายที่ขับผ่านยังคงแสดง 70 กม./ชม. (43 ไมล์ต่อชั่วโมง) อยู่

ระบบจะใช้ค่าความคลาดเคลื่อนที่ยอมรับได้นี้ จนกระทั่งรถวิ่งผ่านป้ายจราจรบนถนนที่ระบุความเร็วต่ำกว่าหรือสูงกว่า ซึ่งรถจะใช้ขีดจำกัดความเร็วของป้ายใหม่แทน และค่าความคลาดเคลื่อนที่ยอมรับได้จะถูกลบออกจากหน่วยความจำ

ถ้าฟังก์ชันข้อมูลป้ายจราจรบนถนน* ทำงานอยู่ ขีดจำกัดความเร็วที่กำหนดโดยป้ายจราจรจะแสดงขึ้น พร้อมด้วยไฟแสดงสีแดงบนมาตรวัดความเร็ว

การปรับค่าความคลาดเคลื่อนที่ยอมรับได้สามารถทำได้ด้วยวิธีเดียวกันกับการปรับการตั้งค่าความเร็วในตัวจำกัดความเร็ว

i หมายเหตุ

ค่าความคลาดเคลื่อนสูงสุดที่ยอมรับได้คือ +/- 10 กม./ชม. (5 ไมล์ต่อชั่วโมง)

ข้อมูลที่เกี่ยวข้อง

- ตัวจำกัดความเร็ว (น. 359)

ข้อจำกัดของตัวจำกัดความเร็วอัตโนมัติ

การจำกัดความเร็วอัตโนมัติจะเกิดขึ้นโดยใช้ข้อมูลความเร็วจากฟังก์ชัน RSI²⁵ ไม่ใช่จากป้ายขีดจำกัดความเร็วบนถนนที่รถวิ่งผ่าน

ถ้า RSI²⁵ ไม่สามารถแปลความหมายและให้ข้อมูลความเร็วแก่ ASL ได้ ASL จะถูกตั้งให้อยู่ในโหมดสแตนด์บาย และระบบจะเปลี่ยนไปใช้การทำงานของ SL แทน ในกรณีเช่นนี้ คนขับจะต้องเข้าแทรกการทำงาน และทำการเบรกเพื่อลดความเร็วไปที่ระดับที่เหมาะสม

ASL จะเริ่มทำงานอีกครั้งเมื่อฟังก์ชัน RSI²⁵ สามารถแปลความหมายและให้ข้อมูลความเร็วแก่ ASL ได้อีกครั้ง

โปรดดูหัวข้อ "ข้อจำกัดของข้อมูลป้ายจราจรบนถนน" ด้วย

ข้อมูลที่เกี่ยวข้อง

- ตัวจำกัดความเร็ว (น. 359)







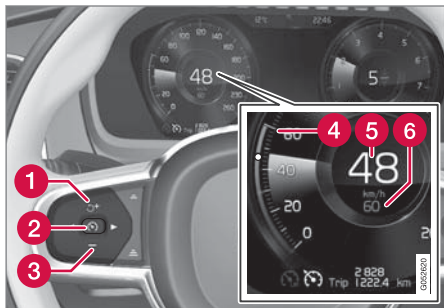

ระบบควบคุมความเร็วคงที่

ระบบควบคุมความเร็วคงที่ (CC²⁶) ช่วยคนขับรักษาความเร็วรถให้คงที่ คนขับจะรู้สึกสะดวกสบายยิ่งขึ้นเมื่อการขับรถทางไกลบนถนนทางด่วน และบนถนนใหญ่ที่เป็นทางตรงในสภาพการจราจรที่คล่องตัว

ภาพรวม



ปุ่มและสัญลักษณ์ของฟังก์ชัน²⁷

- 1  : ตั้งงานระบบควบคุมความเร็วคงที่จากโหมดสแตนด์บาย และใช้ความเร็วที่บันทึกไว้ต่อ
- 1  : เพิ่มความเร็วที่บันทึกไว้
- 2  : จากโหมดสแตนด์บาย - ตั้งงานระบบควบคุมความเร็วคงที่ และบันทึกความเร็วในขณะนั้น
- 2  : จากโหมดแอคทีฟ - ยกเลิกการทำงาน/เปลี่ยนระบบควบคุมความเร็วคงที่ไปยังโหมดสแตนด์บาย
- 3  : ลดความเร็วที่บันทึกไว้
- 4  : เครื่องหมายสำหรับความเร็วที่บันทึกไว้
- 5  : ความเร็วรถในปัจจุบัน
- 6  : ความเร็วที่บันทึกไว้

หมายเหตุ

ในรถที่มีระบบควบคุมความเร็วคงที่พร้อมการปรับความเร็วอัตโนมัติ* ติดตั้งอยู่ จะสามารถเปลี่ยนระหว่างระบบควบคุมความเร็วคงที่กับระบบควบคุมความเร็วคงที่พร้อมการปรับความเร็วอัตโนมัติได้ โปรดดูหัวข้อ "การเปลี่ยนระหว่าง CC กับ ACC"

²⁵ ข้อมูลป้ายจราจรบนถนน - RSI

²⁶ Cruise Control

²⁷ หมายเหตุ: ภาพประกอบจะแสดงตัวอย่างแบบคร่าวๆ เท่านั้น - รายละเอียดอาจแตกต่างกันไปในรถแต่ละรุ่น

คำเตือน

- ฟังก์ชันระบบควบคุมความเร็วคงที่เป็นการให้ความช่วยเหลือเพิ่มเติมสำหรับคนขับที่มีจุดมุ่งหมายเพื่อเพิ่มความสะดวกสบายในการขับที่ฟังก์ชันนี้อาจไม่สามารถรับมือกับสถานการณ์การจราจร, สภาพอากาศ และสภาพถนนบางรูปแบบได้
- ขอแนะนำให้คนขับอ่านทุกส่วนในคู่มือสำหรับเจ้าของรถที่เกี่ยวข้องกับฟังก์ชันนี้ เพื่อเรียนรู้เกี่ยวกับปัจจัยต่างๆ เช่น ข้อจำกัดของระบบ และสิ่งที่คนขับควรทราบก่อนที่จะใช้งานระบบเป็นต้น (ดูรายการของสิ่งที่ไม่ควรทำของบทความนี้)
- ระบบควบคุมความเร็วคงที่ไม่ได้เข้ามาแทนความระมัดระวังและการตัดสินใจของคนขับแต่อย่างใด คนขับเป็นผู้รับผิดชอบในการทำให้แน่ใจได้ถึงการขับที่ระมัดระวัง, ที่ความเร็วที่เหมาะสม, ด้วยระยะห่างจากรถคันอื่นที่เหมาะสม และเป็นไปตามกฎจราจรและข้อบังคับที่มีผลใช้ในขณะนั้นๆ อยู่เสมอ

ข้อมูลที่เกี่ยวข้อง

- การเปิดใช้งานและการเริ่มการทำงานของระบบควบคุมความเร็วคงที่ (น. 369)
- การจัดการความเร็วสำหรับระบบควบคุมความเร็วคงที่ (น. 370)
- ปิดใช้งานระบบควบคุมความเร็วคงที่และตั้งค่าให้อยู่ในโหมดสแตนด์บาย (น. 372)
- การสั่งงานระบบควบคุมความเร็วคงที่อีกครั้งจากโหมดสแตนด์บาย (น. 373)
- การยกเลิกการทำงานของระบบควบคุมความเร็วคงที่ (น. 374)

การเปิดใช้งานและการเริ่มการทำงานของระบบควบคุมความเร็วคงที่
ท่านจะต้องเลือกและสั่งงานฟังก์ชันระบบควบคุมความเร็วคงที่ (CC²⁸) ไว้จึงจะสามารถควบคุมความเร็วได้

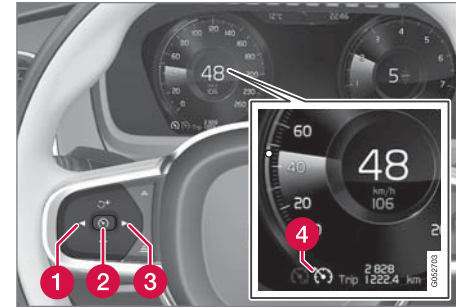

หมายเหตุ: ภาพประกอบจะแสดงตัวอย่างแบบคร่าวๆ เท่านั้น
- รายละเอียดอาจแตกต่างกันไปในรถแต่ละรุ่น

การช่วยเหลือคนขับ

◀◀ ตั้งระบบควบคุมความเร็วคงที่ให้อยู่ในโหมด สแตนด์บาย



ในการตั้งระบบควบคุมความเร็วคงที่ให้อยู่ในโหมด
สแตนด์บาย:

- กด ◀ (1) หรือ ▶ (3) เพื่อไปที่สัญลักษณ์ฟังก์ชัน
 (4)
- > สัญลักษณ์จะแสดงขึ้น และจากนั้นระบบ
ควบคุมความเร็วคงที่ก็จะทำงาน

การเปิดใช้งานและการเริ่มการทำงานของระบบ ควบคุมความเร็วคงที่

ในการเริ่มต้นระบบควบคุมความเร็วคงที่จากโหมด
สแตนด์บาย ความเร็วในขณะนั้นของรถจะต้องเท่ากับ
30 กม./ชม. (20 ไมล์ต่อชั่วโมง) หรือสูงกว่า ความเร็วต่ำ
สุดที่สามารถบันทึกได้คือ 30 กม./ชม. (20 ไมล์ต่อชั่วโมง)

ในการเปิดใช้ระบบควบคุมความเร็วคงที่:

- ในขณะที่สัญลักษณ์ฟังก์ชัน  แสดงอยู่
ให้กดปุ่ม  (2) บนพวงมาลัย
- > ระบบควบคุมความเร็วคงที่จะเริ่มทำงาน และ
ความเร็วในขณะนั้นจะกลายเป็นความเร็วที่
บันทึกไว้

หมายเหตุ

ระบบควบคุมความเร็วคงที่ไม่สามารถทำงานได้ที่
ความเร็วต่ำกว่า 30 กม./ชม. (20 ไมล์ต่อชั่วโมง)

ข้อมูลที่เกี่ยวข้อง

- ระบบควบคุมความเร็วคงที่ (น. 368)

การจัดการความเร็วสำหรับระบบควบคุม ความเร็วคงที่

ระบบควบคุมความเร็วคงที่ (CC²⁹) สามารถตั้งค่าที่
ความเร็วต่างๆ ได้

การตั้งค่า/การเปลี่ยนความเร็วที่บันทึกไว้

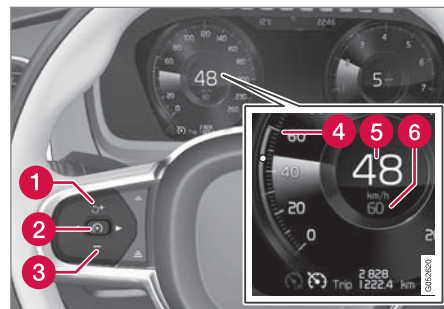

หมายเหตุ: ภาพประกอบจะแสดงตัวอย่างแบบคร่าวๆ เท่านั้น
- รายละเอียดอาจแตกต่างกันไปในรุ่นแต่ละรุ่น

- เปลี่ยนความเร็วที่ตั้งไว้โดยการกดปุ่ม **+** (1) หรือ **-** (3) บนพวงมาลัยเป็นเวลาสั้นๆ หรือกดค้างไว้:
 - กดเป็นเวลาด้านสั้นๆ: การกดเป็นเวลาสั้นๆ แต่ละครั้งจะเป็นการเปลี่ยนแปลงความเร็วเป็นขั้นๆ ขึ้นละ +/- 5 กม./ชม. (+/- 5 ไมล์ต่อชั่วโมง)
 - กดค้างไว้: ปลดปล่อยเมื่อตัวแสดงความเร็ว (4) เลื่อนไปถึงความเร็วที่ต้องการ
 - ค่าหลังจากการกดปุ่มครั้งสุดท้ายจะถูกบันทึกไว้ในหน่วยความจำ

ถ้าคนขับเพิ่มความเร็วรถโดยใช้คันเร่งก่อนที่จะกดปุ่ม

- +** (1) บนพวงมาลัย ความเร็วที่บันทึกไว้จะเป็นความเร็วของรถในขณะที่กดปุ่ม โดยเท้าของคนขับจะต้องอยู่บนคันเร่งในขณะที่กดปุ่ม

การเพิ่มความเร็วชั่วคราวด้วยการเหยียบคันเร่ง เช่น ในขณะที่ขับแซงรถคันอื่น จะไม่มีผลต่อการตั้งค่า รถจะกลับไปใช้ความเร็วที่บันทึกไว้ล่าสุดหลังจากถอนคันเร่ง

การใช้การเบรกด้วยเครื่องยนต์แทนเบรกเท้า
เมื่อใช้ระบบควบคุมความเร็วคงที่ ความเร็วจะถูกควบคุมโดยการใช้เบรกเท้าน้อยครั้งลง บนทางลาดลง

เขา บางครั้งคนขับอาจต้องการที่จะเริ่มเคลื่อนที่เร็วขึ้น และจำกัดการเร่งความเร็วโดยใช้การเบรกด้วยเครื่องยนต์ ในกรณีนี้ คนขับสามารถปิดใช้งานการใช้เบรกเท้าโดยระบบควบคุมความเร็วคงที่เป็นการชั่วคราวได้

ซึ่งสามารถทำได้ดังต่อไปนี้:

- เหยียบคันเร่งลงครึ่งทางแล้วปล่อยคันเร่ง
 - > ระบบควบคุมความเร็วคงที่จะหยุดการใช้เบรกเท้าอัตโนมัติ และใช้เฉพาะการเบรกด้วยเครื่องยนต์เท่านั้น

ระบบควบคุมความเร็วคงที่จะขึ้นอยู่กับโหมดการขับขี่

วิธีที่ระบบควบคุมความเร็วคงที่ใช้ในการรักษาความเร็ว อาจแตกต่างกันออกไป โดยขึ้นอยู่กับโหมดการขับขี่²⁹ ที่เลือกไว้

ระบบควบคุมความเร็วคงที่ Eco Cruise

ในโหมดการขับขี่ ECO การเร่งและการลดความเร็วของระบบควบคุมความเร็วคงที่จะราบรื่นกว่าโหมดการขับขี่อื่นๆ เพื่อให้สามารถประหยัดน้ำมันเชื้อเพลิงได้มากที่สุด

และเป็นมิตรต่อสิ่งแวดล้อมมากที่สุด ดังนั้นจึงอาจทำให้ความเร็วของรถสูงกว่าหรือต่ำกว่าความเร็วที่ตั้งไว้เป็นการชั่วคราวได้

โปรดดูเอกสารเสริมใน "โหมดการขับขี่ ECO" ใน "ระบบควบคุมความเร็วคงที่ Eco Cruise"

ระบบควบคุมความเร็วคงที่ Dynamic Cruise

ในโหมดการขับขี่ Dynamic การเร่งและการลดความเร็วของระบบควบคุมความเร็วคงที่จะรวดเร็วกว่า และเป็นแบบโดยตรงมากกว่าเมื่อเทียบกับโหมดอื่นๆ

ข้อมูลที่เกี่ยวข้อง

- ระบบควบคุมความเร็วคงที่ (น. 368)

²⁹ Cruise Control

³⁰ โปรดดูข้อมูลเสริมในส่วน "โหมดการขับขี่"

ปิดใช้งานระบบควบคุมความเร็วคงที่และตั้งค่าให้อยู่ในโหมดสแตนด์บาย

ท่านสามารถหยุดทำงานของระบบควบคุมความเร็วคงที่ (CC³¹) ชั่วคราว ซึ่งระบบจะเข้าสู่โหมดสแตนด์บาย และสามารถสั่งให้ทำงานอีกครั้งในภายหลังได้

ยกเลิกการทำงานของระบบควบคุมความเร็วคงที่และตั้งให้อยู่ในโหมดสแตนด์บาย

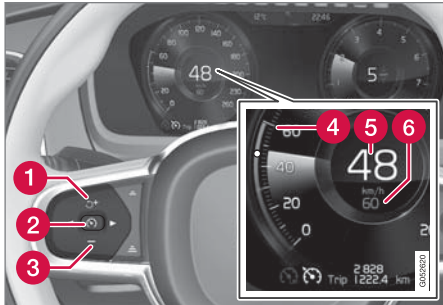

หมายเหตุ: ภาพประกอบจะแสดงตัวอย่างแบบคร่าวๆ เท่านั้น - รายละเอียดอาจแตกต่างกันไปในรุ่นแต่ละรุ่น

ในการตั้งระบบควบคุมความเร็วคงที่ให้อยู่ในโหมดสแตนด์บาย:

- กดปุ่ม  (2) บนพวงมาลัย
 - > เครื่องหมายและสัญลักษณ์ของระบบควบคุมความเร็วคงที่บนจอแสดงผลสำหรับคนขับเปลี่ยนจากสีเขียวเป็นสีเทา - ระบบควบคุมความเร็วคงที่หยุดทำงานชั่วคราว และคนขับจะต้องควบคุมความเร็วด้วยตัวเอง

โหมดสแตนด์บายเมื่อคนขับเข้าแทรกการทำงานระบบควบคุมความเร็วคงที่ จะหยุดทำงานชั่วคราวและอยู่ในโหมดสแตนด์บาย ถ้า:

- มีการเหยียบแป้นเบรก
- เลื่อนคันเกียร์ไปที่ตำแหน่ง N
- เหยียบแป้นคลัตช์ค้างไว้นานกว่า 1 นาที
- คนขับรักษาความเร็วที่สูงกว่าที่บันทึกไว้เป็นระยะเวลา นานกว่า 1 นาที

คนขับจะต้องควบคุมความเร็วเอง

การเพิ่มความเร็วชั่วคราวด้วยการเหยียบคันเร่ง เช่น ในขณะที่ขับแซงรถคันอื่น จะไม่มีผลต่อการตั้งค่า รวดจะกลับไปใช้ความเร็วที่บันทึกไว้ล่าสุดหลังจากถอนคันเร่ง โหมดสแตนด์บายโดยอัตโนมัติ ระบบควบคุมความเร็วคงที่ จะหยุดทำงานชั่วคราว และถูกตั้งให้อยู่ในโหมดสแตนด์บาย ถ้า:

- ล้อสูญเสียการยึดเกาะถนน
- ความเร็วรอบเครื่องยนต์ต่ำ/สูงเกินไป
- อุณหภูมิเบรกสูงเกินไป
- ความเร็วลดลงต่ำกว่า 30 กม./ชม. (20 ไมล์ต่อชั่วโมง)

คนขับจะต้องควบคุมความเร็วเอง

ข้อมูลที่เกี่ยวข้อง

- ระบบควบคุมความเร็วคงที่ (น. 368)

การสั่งงานระบบควบคุมความเร็วคงที่อีกครั้งจากโหมดสแตนด์บาย

ท่านสามารถหยุดทำงานของระบบควบคุมความเร็วคงที่ (CC³²) ชั่วคราว ซึ่งระบบจะเข้าสู่โหมดสแตนด์บาย และสามารถสั่งให้ทำงานอีกครั้งในภายหลังได้

การสั่งงานระบบควบคุมความเร็วคงที่อีกครั้งจากโหมดสแตนด์บาย

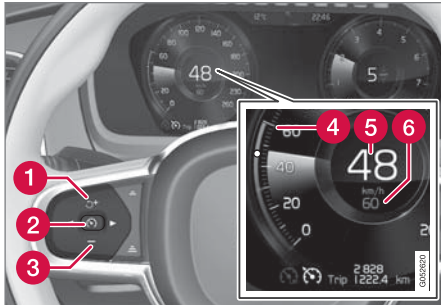

หมายเหตุ: ภาพประกอบจะแสดงตัวอย่างแบบคร่าวๆ เท่านั้น
- รายละเอียดอาจแตกต่างกันไปในรถแต่ละรุ่น

ในการเริ่มการทำงานของระบบควบคุมความเร็วคงที่จากโหมดสแตนด์บาย:

- กดปุ่ม  (1) บนพวงมาลัย
 - > เครื่องหมายและสัญลักษณ์ของระบบควบคุมความเร็วคงที่บนจอแสดงผลสำหรับคนขับเปลี่ยนจากสีเทาเป็นสีเขียว — ในตอนนี้ รถจะทำงานตามความเร็วล่าสุดที่บันทึกไว้ล่าสุดอีกครั้ง

หรือ

ในการเริ่มการทำงานของระบบควบคุมความเร็วคงที่จากโหมดสแตนด์บาย:

- กดปุ่ม  (2) บนพวงมาลัย
 - > เครื่องหมายและสัญลักษณ์ของระบบควบคุมความเร็วคงที่บนจอแสดงผลสำหรับคนขับเปลี่ยนจากสีเทาเป็นสีขาว — ในตอนนี้ รถจะทำงานตามความเร็วในปัจจุบัน

คำเตือน

เมื่อกดปุ่ม  บนพวงมาลัยเพื่อกลับไปใช้ความเร็วเดิมต่อ อาจทำให้มีการเพิ่มความเร็วขึ้นอย่างมากได้

ข้อมูลที่เกี่ยวข้อง

- ระบบควบคุมความเร็วคงที่ (น. 368)

การยกเลิกการทำงานของระบบควบคุมความเร็วคงที่



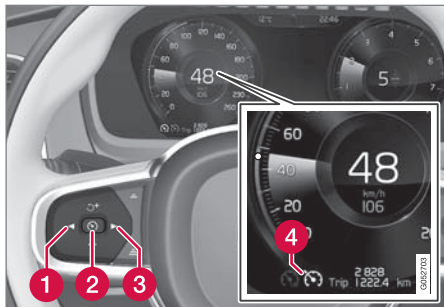

ท่านสามารถยกเลิกการทำงานของระบบควบคุมความเร็วคงที่ Cruise Control — CC ได้



ปุ่มและสัญลักษณ์ของฟังก์ชัน³³

ในการยกเลิกการทำงานของระบบควบคุมความเร็วคงที่:

1. กดปุ่ม  (2) บนพวงมาลัย
- > ระบบควบคุมความเร็วคงที่จะถูกตั้งให้อยู่ในโหมดสแตนด์บาย

2. กดปุ่ม  (1) หรือ  (3) บนพวงมาลัยเพื่อเปลี่ยนไปยังฟังก์ชันอื่น
 - > สัญลักษณ์บนจอแสดงผลสำหรับคนขับสำหรับระบบควบคุมความเร็วคงที่  (4) ดับลง - ซึ่งเป็นการลดความเร็วที่ตั้งค่าไว้
3. กดปุ่ม  (2) บนพวงมาลัยอีกครั้ง
 - > ฟังก์ชันการทำงานอีกฟังก์ชันหนึ่งจะทำงาน

หมายเหตุ

ในรถที่มีระบบควบคุมความเร็วคงที่พร้อมการปรับความเร็วอัตโนมัติ* ติดตั้งอยู่ จะสามารถเปลี่ยนระหว่างระบบควบคุมความเร็วคงที่กับระบบควบคุมความเร็วคงที่พร้อมการปรับความเร็วอัตโนมัติได้ โปรดดูหัวข้อ "การเปลี่ยนระหว่าง CC กับ ACC"

ข้อมูลที่เกี่ยวข้อง

- ระบบควบคุมความเร็วคงที่ (น. 368)

ระบบควบคุมความเร็วคงที่พร้อมการปรับความเร็วอัตโนมัติ*

ระบบควบคุมความเร็วคงที่พร้อมการปรับความเร็วอัตโนมัติ (ACC³⁴) จะช่วยคนขับในการรักษาความเร็วที่คงที่ ร่วมกับรักษาระยะห่างตามช่วงเวลาจากรถคันหน้าที่เลือกไว้ล่วงหน้า

ระบบควบคุมความเร็วคงที่พร้อมการปรับความเร็วอัตโนมัติช่วยให้คนขับผ่อนคลายมากยิ่งขึ้นในการขับรถทางไกลบนทางด่วน และบนถนนสายหลักที่เป็นทางตรงในสภาพการจราจรที่คล่องตัว

³³ หมายเหตุ: ภาพประกอบจะแสดงตัวอย่างแบบคร่าวๆ เท่านั้น - รายละเอียดอาจแตกต่างกันไปในรถแต่ละรุ่น

³⁴ Adaptive Cruise Control

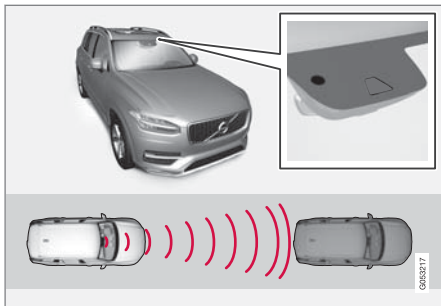

กล้องและชุดเรดาร์จะวัดระยะห่างจากรถคันหน้า³⁵

คนขับเลือกความเร็วและระยะห่างตามช่วงเวลาจากรถคันหน้าตามที่ต้องการ ถ้ากล้องและชุดเรดาร์ตรวจพบรถที่ขับช้ากว่าอยู่ด้านหน้ารถของท่าน ความเร็วจะถูกปรับโดยอัตโนมัติตามระยะห่างตามเวลาที่ตั้งไว้ในรถ รถจะกลับไปใช้ความเร็วที่เลือกไว้หลังจากถนนว่างอีกครั้งหนึ่ง

คำเตือน

- ฟังก์ชันระบบควบคุมความเร็วคงที่พร้อมการปรับความเร็วอัตโนมัติเป็นการให้ความช่วยเหลือเพิ่มเติมสำหรับคนขับที่มีจุดมุ่งหมายเพื่อเพิ่มความสะดวกสบายในการขับขี่และเพิ่มความปลอดภัยให้สูงขึ้น ฟังก์ชันนี้อาจไม่สามารถรับมือกับสถานการณ์การจราจร, สภาพอากาศ และสภาพถนนบางรูปแบบได้
- ขอแนะนำให้คนขับอ่านทุกส่วนในคู่มือสำหรับเจ้าของรถที่เกี่ยวข้องกับฟังก์ชันนี้ เพื่อเรียนรู้เกี่ยวกับปัจจัยต่างๆ เช่น ข้อจำกัดของระบบ และสิ่งที่คนขับควรทราบก่อนที่จะใช้งานระบบเป็นต้น (ดูรายการของลิงค์ที่ส่วนท้ายของบทความนี้)
- ระบบควบคุมความเร็วคงที่พร้อมการปรับความเร็วอัตโนมัติไม่ได้เข้ามาแทนความระมัดระวังและการตัดสินใจของคนขับแต่อย่างใด คนขับเป็นผู้รับผิดชอบในการทำให้แน่ใจได้ถึงการใช้รถอย่างปลอดภัย, ที่ความเร็วที่เหมาะสม, ด้วยระยะห่างจากรถคันอื่นที่เหมาะสม

สม และเป็นไปตามกฎจราจรและข้อบังคับที่มีผลใช้ใช้ขณะนั้นๆ อยู่เสมอ

ระบบควบคุมความเร็วคงที่พร้อมการปรับความเร็วอัตโนมัติจะควบคุมความเร็วด้วยการเร่งความเร็วและการเบรก เบรกอาจส่งเสียงเบาๆ เมื่อมีการใช้เบรกเพื่อปรับความเร็วซึ่งถือเป็นเรื่องปกติ

จุดประสงค์ของระบบควบคุมความเร็วคงที่พร้อมการปรับความเร็วอัตโนมัติก็คือ เพื่อควบคุมความเร็วอย่างนิ่มนวล ในสถานการณ์ที่จำเป็นต้องทำการเบรกกระทันหัน คนขับจะต้องทำการเบรกด้วยตัวเอง กรณีนี้ใช้เมื่อความเร็วแตกต่างกันอย่างมาก หรือถ้ารถคันหน้าเบรกกระทันหัน เนื่องจากข้อจำกัดของชุดเรดาร์ จึงอาจมีการเบรกโดยไม่ได้คาดไว้หรืออาจไม่มีการเบรกเลยก็ได้

จุดประสงค์ของระบบควบคุมความเร็วคงที่พร้อมการปรับความเร็วอัตโนมัติก็คือ เพื่อขับตามรถคันหน้าในช่องทางเดินรถของเดียวกันที่ระยะห่างที่คนขับตั้งไว้ ถ้าชุดเรดาร์ตรวจไม่พบว่ามีรถใดๆ อยู่ด้านหน้า รถจะรักษาความเร็วไว้ที่ระดับที่คนขับได้ตั้งค่าและบันทึกไว้ รวมถึงในกรณีที่ความเร็วของรถคันหน้าเพิ่มขึ้น และสูงกว่าความเร็วที่บันทึกไว้ด้วย

³⁵ หมายเหตุ: ภาพประกอบจะแสดงตัวอย่างแบบคร่าวๆ เท่านั้น - รายละเอียดอาจแตกต่างกันไปในรถแต่ละรุ่น



◀◀ สิ่งต่อไปนี้เป็นสิ่งสำหรับสำหรับรถที่ใช้กระบะปูกี้อัตโนมติ:

- ระบบควบคุมความเร็วคงที่พร้อมการปรับความเร็วอัตโนมัติ สามารถตามรถคันหน้าได้ด้วยความเร็วตั้งแต่หยุดนิ่ง (0 กม./ชม.) จนถึง 200 กม./ชม. (125 ไมล์ต่อชั่วโมง)

สิ่งต่อไปนี้เป็นสิ่งสำหรับรถที่ใช้กระบะปูกี้อัตโนมติ:

- ระบบควบคุมความเร็วคงที่พร้อมการปรับความเร็วอัตโนมัติสามารถตามรถคันหน้าได้ตั้งแต่ความเร็ว 30 กม./ชม. (20 ไมล์ต่อชั่วโมง) จนถึง 200 กม./ชม. (125 ไมล์ต่อชั่วโมง)

คำเตือน

- ระบบควบคุมความเร็วรถอัตโนมัติแบบดัดแปลงไม่ใช่ระบบหลักเพื่อการชน คนขับเป็นผู้รับผิดชอบเสมอและจะต้องเข้าแทรกการทำงานถ้าระบบตรวจไม่พบรถคันหน้า
- ระบบควบคุมความเร็วคงที่พร้อมการปรับความเร็วอัตโนมัติจะไม่ทำการเบรกในกรณีที่เป็นคนหรือสัตว์ หรือยานยนต์ขนาดเล็ก เช่น มอเตอร์ไซด์และจักรยาน เป็นต้น หรือรถพ่วงต่ำรถที่แล่นใกล้เข้ามา รถและวัตถุที่เคลื่อนที่ช้าหรือหยุดนิ่งอยู่กับที่
- ห้ามใช้ระบบควบคุมความเร็วคงที่พร้อมการปรับความเร็วอัตโนมัติในสภาพการขับที่ที่ยากล้าบาก เช่น การจราจรในเมือง, บริเวณทางแยก, บนผิวถนนที่ลื่น, ถนนมีน้ำขังหรือมีหิมะละลายเป็นโคลนอยู่บนถนนเป็นจำนวนมาก, ในขณะที่ฝนหิมะตกหนัก, ในขณะที่ทัศนวิสัยการขับขี่ไม่ดี, บนถนนคดเคี้ยว หรือถนนลื่น เป็นต้น

สำคัญ

การบำรุงรักษาระบบควบคุมความเร็วรถอัตโนมัติแบบดัดแปลงต้องดำเนินการโดยศูนย์บริการเท่านั้น ขอแนะนำให้ใช้ศูนย์บริการของวอลโว่ที่ได้รับการแต่งตั้ง

ภาพรวม
ตัวควบคุม

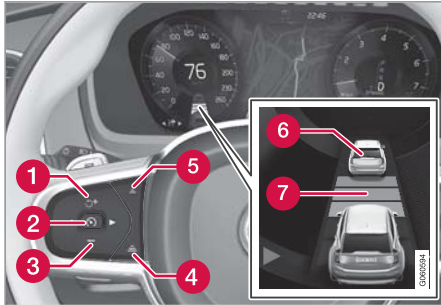

ปุ่มและสัญลักษณ์ของฟังก์ชัน³⁵

- 1 : สั่งงานระบบควบคุมความเร็วคงที่พร้อมการปรับความเร็วอัตโนมัติจากโหมดสแตนด์บาย และใช้ความเร็วที่บันทึกไว้ต่อ
- 1 : เพิ่มความเร็วที่บันทึกไว้
- 2 : จากโหมดสแตนด์บาย - สั่งงานระบบควบคุมความเร็วคงที่พร้อมการปรับความเร็วอัตโนมัติ และบันทึกความเร็วในขณะนั้น

- 2 : จากโหมดแอคทีฟ - ยกเลิกการทำงาน/เปลี่ยนระบบควบคุมความเร็วคงที่พร้อมการปรับความเร็วอัตโนมัติไปยังโหมดสแตนด์บาย
- 3 : ลดความเร็วที่บันทึกไว้
- 4 : เพิ่มระยะห่างตามช่วงเวลาจากรถคันหน้า
- 5 : ลดระยะห่างตามช่วงเวลาจากรถคันหน้า
- 6 : ตัวแสดงรถเป้าหมาย: ACC ตรวจพบรถเป้าหมายและกำลังตามรถเป้าหมายอยู่โดยใช้ระยะห่างตามเวลาที่ตั้งไว้ล่วงหน้า
- 7 : สัญลักษณ์สำหรับระยะห่างตามช่วงเวลาจากรถคันหน้า

i หมายเหตุ

ในรถที่มีระบบควบคุมความเร็วคงที่พร้อมการปรับความเร็วอัตโนมัติ* ติดตั้งอยู่ จะสามารถเปลี่ยนระหว่างระบบควบคุมความเร็วคงที่กับระบบควบคุมความเร็วคงที่พร้อมการปรับความเร็วอัตโนมัติได้ โปรดดูหัวข้อ "การเปลี่ยนระหว่าง CC กับ ACC"

จอแสดงผลสำหรับคนขับ

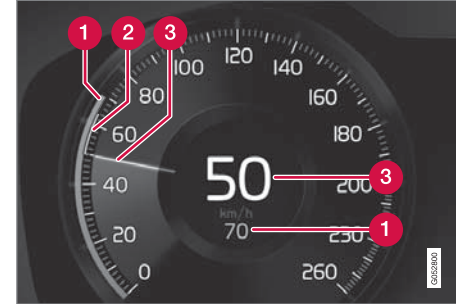

การระบุความเร็ว³⁵

- 1 : ความเร็วที่บันทึกไว้
- 2 : ความเร็วของรถคันหน้า
- 3 : ความเร็วในปัจจุบันของรถของท่าน

ในการดูชุดของสัญลักษณ์ต่างๆ ที่ขึ้นกับสภาพการจราจร โปรดดูในส่วน "สัญลักษณ์และข้อความสำหรับระบบควบคุมความเร็วคงที่พร้อมการปรับความเร็วอัตโนมัติ"

³⁵ หมายเหตุ: ภาพประกอบจะแสดงตัวอย่างแบบคร่าวๆ เท่านั้น - รายละเอียดอาจแตกต่างกันไปในรถแต่ละรุ่น

◀ ข้อมูลที่เกี่ยวข้อง

- ระบบควบคุมความเร็วคงที่แบบปรับอัตโนมัติและการเตือนความเสี่ยงจากการชน (น. 378)
- การเปิดใช้งานและการเริ่มการทำงานของระบบควบคุมความเร็วคงที่พร้อมการปรับความเร็วอัตโนมัติ (น. 379)
- การจัดการความเร็วสำหรับระบบควบคุมความเร็วคงที่พร้อมการปรับความเร็วอัตโนมัติ (น. 380)
- การตั้งระยะห่างตามช่วงเวลาสำหรับระบบควบคุมความเร็วคงที่พร้อมการปรับความเร็วอัตโนมัติ (น. 381)
- การยกเลิกการทำงาน/การสั่งงานอีกครั้งสำหรับระบบควบคุมความเร็วคงที่พร้อมการปรับความเร็วอัตโนมัติ (น. 383)
- ระบบช่วยขณะแซงพร้อมระบบควบคุมความเร็วคงที่แบบปรับอัตโนมัติ (น. 386)
- การเริ่มทำงานของระบบช่วยขณะแซงที่มีระบบควบคุมความเร็วคงที่แบบปรับอัตโนมัติ (น. 386)
- ข้อจำกัดของระบบช่วยขณะแซงที่มีระบบควบคุมความเร็วคงที่แบบปรับอัตโนมัติ (น. 387)

- การเปลี่ยนเป้าหมายด้วยระบบควบคุมความเร็วคงที่แบบปรับอัตโนมัติ (น. 388)
- การเบรกอัตโนมัติด้วยระบบควบคุมความเร็วคงที่แบบปรับอัตโนมัติ (น. 389)
- ข้อจำกัดของระบบควบคุมความเร็วคงที่แบบปรับอัตโนมัติ (น. 390)
- เปลี่ยนระหว่างระบบควบคุมความเร็วคงที่ กับระบบควบคุมความเร็วคงที่พร้อมการปรับความเร็วอัตโนมัติ (น. 391)
- สัญลักษณ์และข้อความสำหรับระบบควบคุมความเร็วคงที่พร้อมการปรับความเร็วอัตโนมัติ (น. 393)

ระบบควบคุมความเร็วคงที่แบบปรับอัตโนมัติและการเตือนความเสี่ยงจากการชน

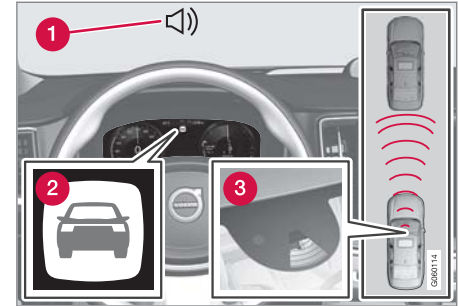

เสียงและสัญลักษณ์สำหรับการเตือนการชน³⁶

- 1 สัญลักษณ์เสียงเตือนในกรณีที่มีความเสี่ยงต่อการชน
- 2 สัญลักษณ์เตือนในกรณีที่มีความเสี่ยงต่อการชน
- 3 การวัดระยะห่างด้วยชุกดล้องและเรดาร์

ระบบควบคุมความเร็วคงที่พร้อมการปรับความเร็วอัตโนมัติใช้ความสามารถในการเบรกของเบรกเท้าที่ประมาณ 40% ถ้ารถต้องการแรงเบรกที่มากกว่าความสามารถของระบบควบคุมความเร็วคงที่พร้อมการปรับความเร็วอัตโนมัติ และคนขับไม่ทำการเบรก ระบบ

³⁶ หมายเหตุ: ภาพประกอบจะแสดงตัวอย่างแบบคร่าวๆ เท่านั้น - รายละเอียดอาจแตกต่างกันไปในรถแต่ละรุ่น

จะสั่งงานไฟเตือนและเสียงเตือน เพื่อเตือนให้คนขับทราบว่าเป็นต้องเข้าแทรกการทำงานในทันที

⚠ คำเตือน

ระบบควบคุมความเร็วคงที่พร้อมการปรับความเร็วอัตโนมัติจะเตือนเกี่ยวกับรถคันอื่นเฉพาะเมื่อชุดเรดาร์ของระบบเองตรวจจับรถคันอื่นได้เท่านั้น ด้วยเหตุนี้ จึงอาจไม่มีการเตือนหรือการเตือนอาจล่าช้าได้

- ห้ามรอให้สัญญาณเตือนทำงาน ให้ทำการเบรกเมื่อจำเป็น

ข้อมูลที่เกี่ยวข้อง

- ระบบควบคุมความเร็วคงที่พร้อมการปรับความเร็วอัตโนมัติ * (น. 374)

การเปิดใช้งานและการเริ่มการทำงานของระบบควบคุมความเร็วคงที่พร้อมการปรับความเร็วอัตโนมัติ

ถ้าต้องการควบคุมความเร็วและระยะห่าง จะต้องเปิดใช้งานและเริ่มต้นการทำงานของระบบควบคุมความเร็วคงที่พร้อมการปรับความเร็วอัตโนมัติ (ACC³⁷) ก่อน

การตั้งระบบควบคุมความเร็วคงที่พร้อมการปรับความเร็วอัตโนมัติให้อยู่ในโหมดสแตนด์บาย

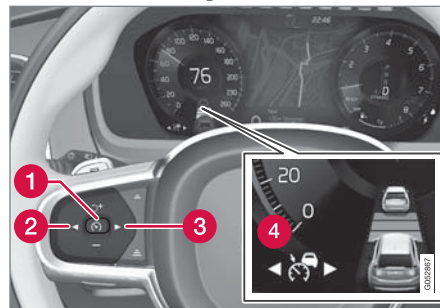

หมายเหตุ: ภาพประกอบจะแสดงตัวอย่างแบบคร่าวๆ เท่านั้น - รายละเอียดอาจแตกต่างกันไปในรถแต่ละรุ่น

ในทันทีหลังจากสตาร์ทเครื่องยนต์ ระบบควบคุมความเร็วคงที่พร้อมการปรับความเร็วอัตโนมัติจะอยู่ใน

โหมดสแตนด์บาย ในการตั้งระบบให้อยู่ในโหมดสแตนด์บายจากโหมดแอคทีฟ ให้ทำดังต่อไปนี้:

- กดปุ่ม ◀ (2) หรือ ▶ (3) บนพวงมาลัยเพื่อเลื่อนไปที่สัญลักษณ์ฟังก์ชัน  (4)
- > สัญลักษณ์จะแสดงขึ้น และระบบควบคุมความเร็วคงที่พร้อมการปรับความเร็วอัตโนมัติจะถูกตั้งให้อยู่ในโหมดสแตนด์บาย

เริ่มการทำงาน/สั่งงานระบบควบคุมความเร็วคงที่พร้อมการปรับความเร็วอัตโนมัติ



สภาพต่างๆ ต้องเป็นไปตามเงื่อนไขต่อไปนี้ จึงจะสามารถเริ่มการทำงานของ ACC ได้:

- คนขับจะต้องคาดเข็มขัดนิรภัย และประตูคนขับจะต้องปิดอยู่
- จะต้องมีรถอีกคันหนึ่ง ("รถเป้าหมาย") อยู่ที่ระยะห่างที่เหมาะสมด้านหน้ารถของท่าน หรือความเร็วในขณะนั้นจะต้องมีอย่างน้อย 15 กม./ชม. (9 ไมล์ต่อชั่วโมง)
- สำหรับรถที่ใช้เกียร์ปุกเกียร์ธรรมดา ความเร็วรถจะต้องอยู่ที่ค่าต่ำสุด 30 กม./ชม. (20 ไมล์ต่อชั่วโมง)

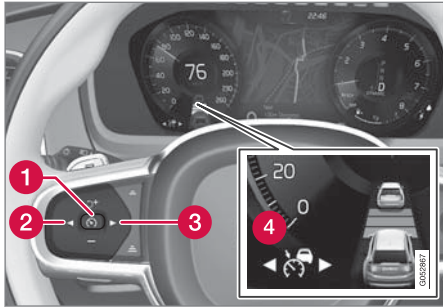
³⁷ Adaptive Cruise Control



หมายเหตุ: ภาพประกอบจะแสดงตัวอย่างแบบคร่าวๆ เท่านั้น
- รายละเอียดอาจแตกต่างกันไปในรุ่นแต่ละรุ่น

- ในขณะที่สัญลักษณ์ฟังก์ชัน  (4) แสดงอยู่ ให้กดปุ่ม  (1) บนพวงมาลัย
 - > ระบบควบคุมความเร็วคงที่พร้อมการปรับความเร็วอัตโนมัติจะเริ่มทำงาน และความเร็วในขณะนั้นจะถูกบันทึกไว้ ซึ่งจะแสดงขึ้นเป็นตัวเลขที่ตรงกลางของมาตรวัดความเร็ว



ระยะห่างตามช่วงเวลาจะได้รับการปรับตามรถคันหน้าโดย ACC เฉพาะเมื่อสัญลักษณ์ระยะทางแสดงรถสองคันเท่านั้น



ในขณะเดียวกัน ช่วงความเร็วจะถูกทำเครื่องหมายไว้

ความเร็วที่สูงกว่าคือความเร็วที่บันทึก/เลือกไว้ ความเร็วที่ต่ำกว่าจะเป็นความเร็วของรถคันหน้า (รถเป้าหมาย)

ข้อมูลที่เกี่ยวข้อง

- ระบบควบคุมความเร็วคงที่พร้อมการปรับความเร็วอัตโนมัติ* (น. 374)

การจัดการความเร็วสำหรับระบบควบคุมความเร็วคงที่พร้อมการปรับความเร็วอัตโนมัติ ระบบควบคุมความเร็วคงที่พร้อมการปรับความเร็วอัตโนมัติ (ACC³⁸) สามารถตั้งค่าที่ความเร็วต่างๆ ได้

การตั้งค่า/การเปลี่ยนความเร็วที่บันทึกไว้

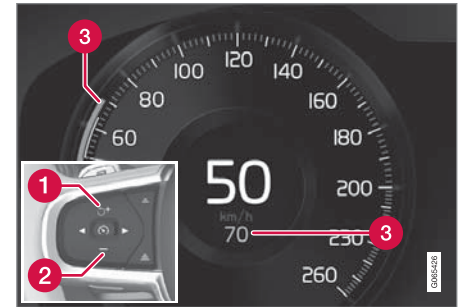

หมายเหตุ: ภาพประกอบจะแสดงตัวอย่างแบบคร่าวๆ เท่านั้น
- รายละเอียดอาจแตกต่างกันไปโดยขึ้นอยู่กับรุ่นรถและตลาด

- 1 + : เพิ่มความเร็วที่บันทึกไว้
- 2 - : ลดความเร็วที่บันทึกไว้
- 3 ความเร็วที่บันทึกไว้

³⁸ Adaptive Cruise Control

- เปลี่ยนความเร็วที่ตั้งไว้โดยการกดปุ่ม **+** (1) หรือ **-** (2) บนพวงมาลัยเป็นเวลาสั้นๆ หรือกดค้างไว้:
 - กดเป็นเวลาด้านสั้นๆ: การกดเป็นเวลาสั้นๆ แต่ละครั้งจะเป็นการเปลี่ยนแปลงความเร็วเป็นขั้นๆ ขึ้นลง +/- 5 กม./ชม. (+/- 5 ไมล์ต่อชั่วโมง)
 - กดค้างไว้: ปลออยปุ่มเมื่อตัวแสดงความเร็ว (3) เลื่อนไปถึงความเร็วที่ต้องการ
 - ค่าหลังจากการกดปุ่มครั้งสุดท้ายจะถูกบันทึกไว้ในหน่วยความจำ

ถ้าคนขับเพิ่มความเร็วรถโดยใช้คันเร่งก่อนที่จะกดปุ่ม **+** บนพวงมาลัย ความเร็วที่บันทึกไว้จะเป็นความเร็วของรถในขณะที่ยกคันเร่ง โดยเท้าของคนขับจะต้องอยู่บนคันเร่งในขณะที่ยกคันเร่ง

การเพิ่มความเร็วชั่วคราวด้วยการเหยียบคันเร่ง เช่น ในขณะที่ยกคันเร่งรถคันอื่น จะไม่มีผลต่อการตั้งค่า รถจะกลับไปใช้ความเร็วที่บันทึกไว้ล่าสุดหลังจากถอนคันเร่ง

เกียร์อัตโนมัติ

ระบบควบคุมความเร็วคงที่พร้อมการปรับความเร็วอัตโนมัติจะสามารถตามรถคันหน้าได้ด้วยความเร็วตั้งแต่หยุดนิ่ง (0 กม./ชม.) จนถึง 200 กม./ชม. (125 ไมล์ต่อชั่วโมง)

โปรดสังเกตว่า ความเร็วต่ำสุดที่สามารถตั้งโปรแกรมได้สำหรับระบบควบคุมความเร็วคงที่พร้อมการปรับความเร็วอัตโนมัติคือ 30 กม./ชม. (20 ไมล์ต่อชั่วโมง) ถึงแม้ว่าระบบจะสามารถตามรถคันอื่นที่ลดความเร็วลงจนถึง 0 กม./ชม. ได้ก็ตาม แต่ก็ไม่สามารถเลือก/บันทึกความเร็วที่ต่ำกว่า 30 กม./ชม. (20 ไมล์ต่อชั่วโมง) ได้

ความเร็วสูงสุดที่สามารถเลือกได้คือ 200 กม./ชม. (125 ไมล์ต่อชั่วโมง)

เกียร์ธรรมดา

ระบบควบคุมความเร็วคงที่พร้อมการปรับความเร็วอัตโนมัติสามารถตามรถคันหน้าได้ตั้งแต่ความเร็ว 30 กม./ชม. (20 ไมล์ต่อชั่วโมง) จนถึง 200 กม./ชม. (125 ไมล์ต่อชั่วโมง)

ความเร็วต่ำสุดที่สามารถตั้งโปรแกรมได้สำหรับระบบควบคุมความเร็วคงที่พร้อมการปรับความเร็วอัตโนมัติคือ 30 กม./ชม. (20 ไมล์ต่อชั่วโมง) - ความเร็วสูงสุดคือ 200 กม./ชม. (125 ไมล์ต่อชั่วโมง)

ข้อมูลที่เกี่ยวข้อง

- ระบบควบคุมความเร็วคงที่พร้อมการปรับความเร็วอัตโนมัติ * (น. 374)

การตั้งระยะห่างตามช่วงเวลาสำหรับระบบควบคุมความเร็วคงที่พร้อมการปรับความเร็วอัตโนมัติ

ระบบควบคุมความเร็วคงที่พร้อมการปรับความเร็วอัตโนมัติ (ACC³⁹) สามารถตั้งระยะห่างตามช่วงเวลาที่แตกต่างกันได้



ท่านสามารถเลือกระยะห่างตามช่วงเวลาจากรถคันหน้าได้แตกต่างกันห้าช่วง และจะแสดงบนจอแสดงผลสำหรับคนขับเป็นเส้นแนวนอน 1-5 เส้น โดยเมื่อจำนวนเส้นยิ่งมากขึ้น

ระยะห่างตามเวลาที่จะยิ่งมากขึ้น เส้นหนึ่งเส้นจะเท่ากับระยะห่างจากรถคันหน้า ประมาณ 1 วินาที เส้น 5 เส้น จะเท่ากับระยะห่าง ประมาณ 3 วินาที

สัญลักษณ์เดียวกันนี้จะแสดงขึ้นด้วยเมื่อการเตือนระยะห่างทำงานอีกด้วย



i **หมายเหตุ**

เมื่อสัญลักษณ์บนจอแสดงผลสำหรับคนขับแสดงรถสองคัน แสดงว่า ACC กำลังตามรถคันหน้าโดยใช้ระยะห่างตามช่วงเวลาที่กำหนดไว้ล่วงหน้า

เมื่อแสดงรถเพียงคันเดียว แสดงว่าไม่มีรถคันหน้าอยู่ในช่วงระยะห่างที่เหมาะสม

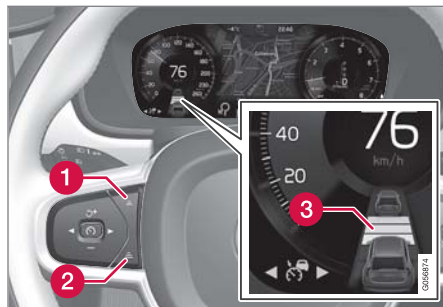

การควบคุมระยะห่างตามช่วงเวลา⁴⁰

- 1 ลดระยะห่างตามช่วงเวลา
 - 2 เพิ่มระยะห่างตามช่วงเวลา
 - 3 การเตือนระยะห่าง
- กดปุ่ม (1) หรือ (2) บนพวงมาลัยเพื่อเพิ่มหรือลดระยะห่างตามช่วงเวลา
- > ตัวแสดงระยะห่าง (3) จะแสดงระยะห่างตามช่วงเวลาในปัจจุบัน

ในบางสถานการณ์ ระบบควบคุมความเร็วคงที่พร้อมการปรับความเร็วอัตโนมัติจะยอมให้ระยะห่างตามเวลา

แตกต่างกันอย่างเห็นได้ชัด เพื่อให้รถวิ่งตามรถคันหน้าได้อย่างราบรื่น ที่ความเร็วต่ำ (ระยะค่อนข้างสั้น) ระบบควบคุมความเร็วคงที่พร้อมการปรับความเร็วอัตโนมัติจะเพิ่มระยะห่างตามเวลาขึ้นเล็กน้อย

i **หมายเหตุ**

- ยิ่งความเร็วสูงเท่าใด ระยะทางที่คำนวณได้ในหน่วยเมตรสำหรับช่วงเวลาหนึ่งก็จะยิ่งมากขึ้นเท่านั้น
- ใช้เฉพาะช่วงเวลาที่ถูกข้อบังคับของแต่ละประเทศกำหนดไว้เท่านั้น
- ถ้าดูเหมือนว่าระบบควบคุมความเร็วคงที่พร้อมการปรับความเร็วอัตโนมัติไม่ตอบสนองด้วยการเพิ่มความเร็วเมื่อสั่งงาน อาจเนื่องจากระยะห่างตามช่วงเวลาจากรถคันหน้าสั้นกว่าระยะห่างตามช่วงเวลาที่ตั้งไว้

³⁹ Adaptive Cruise Control

⁴⁰ หมายเหตุ: ภาพประกอบจะแสดงตัวอย่างแบบคร่าวๆ เท่านั้น - รายละเอียดอาจแตกต่างกันไปในรถแต่ละรุ่น

คำเตือน

- ใช้ระยะห่างตามช่วงเวลาที่เหมาะสมกับสภาพการจราจรในขณะนั้นๆ เท่านั้น
- คนขับควรทราบว่าการใช้ระยะห่างตามช่วงเวลาที่ดีขึ้นจะเป็นการจำกัดเวลาในการตอบสนองและการดำเนินการถ้าเกิดสถานการณ์การจราจรที่ไม่คาดคิดขึ้น

เลือกวิธีการที่ ACC จะใช้ในการรักษาระยะห่าง* จากรถคันหน้า

คนขับสามารถเลือกลักษณะการขับขี่แบบต่างๆ สำหรับวิธีการที่ระบบควบคุมความเร็วคงที่พร้อมการปรับความเร็วอัตโนมัติรักษาระยะห่างตามช่วงเวลาจากรถคันหน้าตามที่ตั้งไว้ การเลือกสามารถทำได้โดยใช้ตัวควบคุมโหมดการขับขี่ DRIVE MODE

เลือกตัวเลือกใดตัวเลือกหนึ่งต่อไปนี้:

- Eco - ACC จะเน้นในด้านการใช้ประหยัดน้ำมันเชื้อเพลิง ซึ่งหมายความว่าระยะห่างตามช่วงเวลาจากรถคันหน้าจะห่างมากขึ้น
- Comfort - ACC จะเน้นการรักษาระยะห่างตามช่วงเวลาจากรถคันหน้าให้ราบรื่นที่สุดเท่าที่จะเป็นไปได้

- Dynamic - ACC จะเน้นการรักษาระยะห่างตามช่วงเวลาจากรถคันหน้าอย่างใกล้ชิดมากขึ้น ซึ่งในบางกรณี อาจมีการเร่งความเร็วและการเบรกกระทันหันบ่อยครั้งขึ้น

โปรดดูข้อมูลเพิ่มเติมในส่วน "โหมดการขับขี่"

ข้อมูลเพิ่มเติมสามารถดูได้ในส่วน "การจัดการความเร็วของระบบควบคุมความเร็วคงที่" และ "โหมดการขับขี่ ECO"

ข้อมูลที่เกี่ยวข้อง

- ระบบควบคุมความเร็วคงที่พร้อมการปรับความเร็วอัตโนมัติ* (น. 374)

การยกเลิกการทำงาน/การสั่งงานอีกครั้งสำหรับระบบควบคุมความเร็วคงที่พร้อมการปรับความเร็วอัตโนมัติ

ท่านสามารถยกเลิกการทำงานของระบบควบคุมความเร็วคงที่พร้อมการปรับความเร็วอัตโนมัติ (ACC⁴¹) ชั่วคราว ซึ่งระบบจะกลับเข้าสู่โหมดสแตนด์บาย และสามารถสั่งให้ทำงานอีกครั้งในภายหลังได้

ยกเลิกการทำงานของระบบควบคุมความเร็วคงที่พร้อมการปรับความเร็วอัตโนมัติ และตั้งให้อยู่ในโหมดสแตนด์บาย

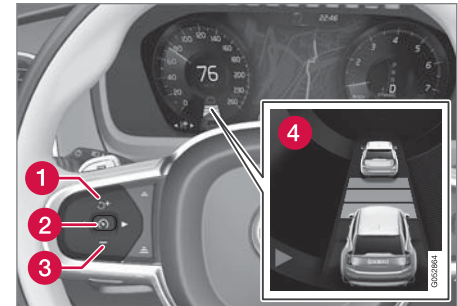

หมายเหตุ: ภาพประกอบจะแสดงตัวอย่างแบบคร่าวๆ เท่านั้น - รายละเอียดอาจแตกต่างกันไปในรุ่นแต่ละรุ่น

การช่วยเหลือคนขับ

◀◀ ในการปิดการทำงานของระบบควบคุมความเร็วคงที่พร้อมการปรับความเร็วอัตโนมัติชั่วคราว และตั้งให้อยู่ในโหมดสแตนด์บาย:

- กดปุ่ม  (2) บนพวงมาลัย
 - > ความเร็วที่บันทึกที่ตรงกลางของมาตรวัดความเร็วจะเปลี่ยนจากสีเบจเป็นสีเขียว และตัวแสดงระยะห่างตามเวลารวมถึงสัญลักษณ์สำหรับรถเป้าหมาย (ถ้าเปิดใช้งานอยู่) จะดับลง

คำเตือน

- เมื่อระบบควบคุมความเร็วคงที่พร้อมการปรับความเร็วอัตโนมัติอยู่ในโหมดสแตนด์บาย คนขับจะต้องเข้าแทรกการทำงานและควบคุมทั้งความเร็วและระยะห่างจากรถคันหน้า
- เมื่อระบบควบคุมความเร็วคงที่พร้อมการปรับความเร็วอัตโนมัติอยู่ในโหมดสแตนด์บาย และรถเคลื่อนที่เข้าใกล้รถคันหน้ามากเกินไป จะมีการเตือนคนขับเกี่ยวกับระยะห่างที่สั้นเกินไปโดยฟังก์ชันการเตือนระยะห่างแทน

โหมดสแตนด์บายเมื่อคนขับเข้าแทรกการทำงานระบบควบคุมความเร็วคงที่พร้อมการปรับความเร็วอัตโนมัติจะหยุดทำงานชั่วคราวและอยู่ในโหมดสแตนด์บาย ถ้า:

- มีการเหยียบแป้นเบรก
- เลื่อนคันเกียร์ไปที่ตำแหน่ง N
- คนขับรักษาความเร็วที่สูงกว่าที่บันทึกไว้เป็นระยะเวลา นานกว่า 1 นาที
- มีการเหยียบแป้นคลัตช์เป็นเวลาประมาณ 1 นาที - สำหรับรถที่ใช้ระบบเกียร์ธรรมดา

การเพิ่มความเร็วชั่วคราวด้วยการเหยียบคันเร่ง เช่น ในขณะที่ขับแซงรถคันอื่น จะไม่มีผลต่อการตั้งค่า รถจะกลับไปใช้ความเร็วที่บันทึกไว้ล่าสุดหลังจากถอยคันเร่ง

โหมดสแตนด์บายโดยอัตโนมัติ

ระบบควบคุมความเร็วคงที่พร้อมการปรับความเร็วอัตโนมัติจะทำงานโดยขึ้นกับระบบอื่น เช่น ระบบควบคุมเสถียรภาพแบบอิเล็กทรอนิกส์ ESC⁴² เป็นต้น ถ้าระบบเหล่านั้นหยุดทำงาน ระบบควบคุมความเร็ว

คงที่พร้อมการปรับความเร็วอัตโนมัติก็จะถูกยกเลิกการทำงานโดยอัตโนมัติ

คำเตือน

เมื่อใช้โหมดสแตนด์บายแบบอัตโนมัติ คนขับจะได้รับการเตือนผ่านทางสัญญาณเสียงและข้อความบนจอแสดงผลสำหรับคนขับ

- ซึ่งคนขับจะต้องควบคุมความเร็วของรถ, เหยียบเบรกเมื่อจำเป็น และรักษาระยะห่างจากรถคันอื่นด้วยตัวเอง

การเข้าสู่โหมดสแตนด์บายโดยอัตโนมัติอาจเกิดขึ้นในกรณีต่อไปนี้:

- ความเร็วต่ำกว่า 5 กม./ชม. (3 ไมล์ต่อชั่วโมง) และ ACC ไม่แน่ใจว่ารถคันหน้าเป็นรถที่จอดอยู่กับที่หรือวัตถุอื่น เช่น ลูกกระพรวน เป็นต้น
- ความเร็วต่ำกว่า 5 กม./ชม. (3 ไมล์ต่อชั่วโมง) และรถคันหน้าเลี้ยวหายไป ซึ่งทำให้ ACC ไม่มีรถคันหน้าให้ขับตามอีกต่อไป

⁴¹ Adaptive Cruise Control

⁴² Electronic Stability Control

- ความเร็วลดลงจนต่ำกว่า 30 กม./ชม. (20 ไมล์ต่อชั่วโมง) - สำหรับรถที่ใช้กระปุกเกียร์ธรรมดา
- คนขับเปิดประตู
- คนขับปลดเข็มขัดนิรภัยออก
- ความเร็วรอบเครื่องยนต์ต่ำ/สูงเกินไป
- ล้ออย่างน้อยหนึ่งล้อสูญเสียการยึดเกาะถนน
- อุณหภูมิเบรกสูง
- มีการใส่เบรกจอตรด
- ชุดกล้อและเวตาร์ดูกบัง เช่น เนื่องจากหิมะหรือฝนที่ตกอย่างหนัก (เลนส์ของกล้อง/คลื่นวิทยุถูกบัง)

การสั่งงานระบบควบคุมความเร็วคงที่พร้อมการปรับความเร็วอัตโนมัติอีกครั้งจากโหมดสแตนด์บาย

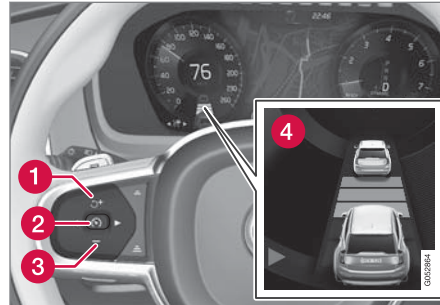

หมายเหตุ: ภาพประกอบจะแสดงตัวอย่างแบบคร่าวๆ เท่านั้น
- รายละเอียดอาจแตกต่างกันไปในรถแต่ละรุ่น

ในการสั่งงาน ACC อีกครั้งจากโหมดสแตนด์บาย:

- กดปุ่ม  (1) บนพวงมาลัย
 - > จากนั้นความเร็วจะถูกตั้งให้เป็นความเร็วที่บันทึกไว้ล่าสุด

คำเตือน

เมื่อกดปุ่ม  บนพวงมาลัยเพื่อกลับไปใช้ความเร็วเดิมต่อ อาจทำให้มีการเพิ่มความเร็วขึ้นอย่างมากได้

ข้อมูลที่เกี่ยวข้อง

- ระบบควบคุมความเร็วคงที่พร้อมการปรับความเร็วอัตโนมัติ * (น. 374)

ระบบช่วยขณะแซงพร้อมระบบควบคุมความเร็วคงที่แบบปรับอัตโนมัติ

ระบบควบคุมความเร็วคงที่แบบปรับอัตโนมัติ

(ACC - ⁴³) สามารถช่วยเหลือคนขับเมื่อแซงรถคันอื่นได้

ระบบช่วยขณะแซงทำงานอย่างไร

เมื่อ ACC กำลังขับตามหลังรถอีกคันหนึ่ง และคนขับแสดงความต้องการที่จะแซงโดยการเปิดไฟเลี้ยว⁴⁴

ระบบควบคุมความเร็วคงที่แบบปรับอัตโนมัติจะช่วยโดยการเร่งความเร็วของรถเพื่อเคลื่อนตัวเข้าหารถคันหน้า ก่อนที่รถของท่านจะถึงช่องทางเดินรถสำหรับแซง

จากนั้น พังก์ชันจะหน่วงเวลาการลดความเร็วลง เพื่อหลีกเลี่ยงการเบรกก่อนกำหนดเมื่อรถของท่านเคลื่อนที่เข้าหารถที่ช้ากว่า

พังก์ชันจะยังคงทำงานอยู่จนกว่ารถของท่านจะแซงรถอีกคันหนึ่งพ้นแล้ว

คำเตือน

พึงระลึกไว้เสมอว่า พังก์ชันนี้อาจทำงานในสถานการณ์อื่นๆ นอกเหนือไปจากในระหว่างการแข่งขันได้อีกด้วย เช่น เมื่อใช้ไฟเลี้ยวเพื่อระบุถึงการเปลี่ยนช่องทางเดินรถหรือการออกไปยังถนนอีกเส้นหนึ่ง ซึ่งรถยนต์จะเร่งความเร็วขึ้นเป็นเวลาดังนั้น

ข้อมูลที่เกี่ยวข้อง

- ระบบควบคุมความเร็วคงที่พร้อมการปรับความเร็วอัตโนมัติ* (น. 374)

การเริ่มทำงานของระบบช่วยขณะแซงที่มีระบบควบคุมความเร็วคงที่แบบปรับอัตโนมัติ

ความต้องการสำหรับระบบช่วยขณะแซง

สภาพต่างๆ ต้องเป็นไปตามเงื่อนไขต่อไปนี้ ระบบช่วยขณะแซงจึงจะทำงาน:

- จะต้องมีรถคันหนึ่งอยู่ด้านหน้า ("รถเป้าหมาย")
- ความเร็วในปัจจุบันของรถของท่านจะต้องมีค่าอย่างน้อย 70 กม./ชม. (43 ไมล์ต่อชั่วโมง)
- ความเร็วของ ACC ที่บันทึกไว้ จะต้องสูงพอสำหรับการแซง เพื่อให้สามารถแซงได้อย่างปลอดภัย

การเริ่มการทำงานของระบบช่วยขณะแซง

ในการเริ่มการทำงานของระบบช่วยขณะแซง:

— เปิดไฟเลี้ยว

ใช้ไฟเลี้ยวซ้ายในรถพวงมาลัยซ้าย หรือไฟเลี้ยวขวาในรถพวงมาลัยขวา

> ระบบช่วยขณะแซงจะเริ่มทำงาน

⁴³ Adaptive Cruise Control

⁴⁴ เฉพาะไฟเลี้ยวซ้ายเท่านั้นสำหรับรถพวงมาลัยซ้าย หรือเฉพาะไฟเลี้ยวขวาเท่านั้นสำหรับรถพวงมาลัยขวา

ข้อมูลที่เกี่ยวข้อง

- ระบบควบคุมความเร็วคงที่พร้อมการปรับความเร็วอัตโนมัติ* (น. 374)

ข้อจำกัดของระบบช่วยขณะแซงที่มีระบบควบคุมความเร็วคงที่แบบปรับอัตโนมัติ
ฟังก์ชันระบบช่วยขณะแซงอาจมีข้อจำกัดในการทำงานในบางสถานการณ์

คำเตือน

เมื่อใช้ระบบช่วยขณะแซง คนขับควรทราบว่าจะอาจมีการเร่งความเร็วที่ไม่ต้องการเกิดขึ้นถ้าสภาพต่างๆ เปลี่ยนแปลงไปอย่างรวดเร็ว

ดังนั้นจึงควรหลีกเลี่ยงสถานการณ์บางอย่าง เช่น ถ้า:

- รุดกำลังเคลื่อนที่เข้าหาทางออกที่อยู่ในทิศทางเดียวกับที่ปกติจะใช้ในการแซง
- รุดค้นหาลดความเร็วลงก่อนที่รุดของท่านจะผ่านเข้าไปในช่องทางเดินรถสำหรับแซง
- การจราจรในช่องทางเดินรถสำหรับแซงช้าลง
- นำรถสำหรับขับด้านขวาไปขับในประเทศที่มีการจราจรแบบขับด้านซ้าย (หรือกลับกัน)

สถานการณ์ในลักษณะนี้สามารถหลีกเลี่ยงได้โดยการตั้งให้ ACC⁴⁵ อยู่ในโหมดสแตนด์บายชั่วคราว

ข้อมูลที่เกี่ยวข้อง

- ระบบควบคุมความเร็วคงที่พร้อมการปรับความเร็วอัตโนมัติ* (น. 374)

⁴⁵ Adaptive Cruise Control

การเปลี่ยนเป้าหมายด้วยระบบควบคุมความเร็วคงที่แบบปรับอัตโนมัติ

เมื่อใช้ระบบควบคุมความเร็วคงที่แบบปรับอัตโนมัติ (ACC⁴⁶) จะมีฟังก์ชันในการเปลี่ยนเป้าหมายที่ความเร็วค่าใดค่าหนึ่ง

การเปลี่ยนเป้าหมาย

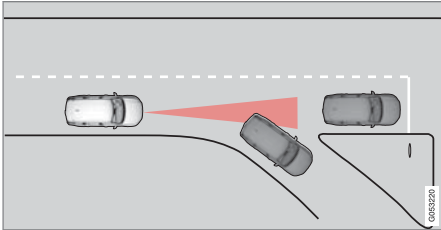

ถ้ารถคันหน้าที่เป็นเป้าหมายเลี้ยวทันที แสดงว่าข้างหน้าอาจมีสภาพการจราจรที่หยุดนิ่ง

เมื่อระบบควบคุมความเร็วคงที่พร้อมการปรับความเร็วอัตโนมัติกำลังตามรถอีกคันหนึ่งที่ความเร็วต่ำกว่า 30 กม./ชั่วโมง (20 ไมล์ต่อชั่วโมง) และเป้าหมายเปลี่ยนจากรถที่เคลื่อนที่เป็นรถที่หยุดอยู่กับที่ ระบบควบคุมความเร็วคงที่พร้อมการปรับความเร็วอัตโนมัติจะลดความเร็วลงตามรถที่หยุดอยู่กับที่

⁴⁶ Adaptive Cruise Control

คำเตือน

เมื่อระบบควบคุมความเร็วคงที่พร้อมการปรับความเร็วอัตโนมัติกำลังติดตามรถคันอื่นที่ความเร็วสูงกว่าประมาณ 30 กม./ชม. (20 ไมล์ต่อชั่วโมง) และเป้าหมายเปลี่ยนจากรถที่กำลังเคลื่อนที่อยู่เป็นรถที่จอดอยู่กับที่ ระบบควบคุมความเร็วคงที่พร้อมการปรับความเร็วอัตโนมัติจะไม่พิจารณาารถที่จอดอยู่กับที่ แต่จะเร่งความเร็วไปที่ความเร็วที่บันทึกไว้แทน

- ซึ่งคนขับต้องทำการควบคุมการขับขี่และเบรกด้วยตนเอง

โหมดสแตนด์บายโดยอัตโนมัติเมื่อเปลี่ยนเป้าหมาย

การยกเลิกการทำงานของระบบควบคุมความเร็วคงที่พร้อมการปรับความเร็วอัตโนมัติและการตั้งค่าให้อยู่ในโหมดสแตนด์บาย:

- เมื่อความเร็วต่ำกว่า 5 กม./ชม. (3 ไมล์ต่อชั่วโมง) และระบบควบคุมความเร็วคงที่พร้อมการปรับ

ความเร็วอัตโนมัติไม่แน่ใจว่าวัตถุเป้าหมายคือรถที่หยุดอยู่กับที่หรือวัตถุอื่น เช่น ลูกกระพรวน เป็นต้น

- เมื่อความเร็วรถต่ำกว่า 5 กม./ชม. (3 ไมล์ต่อชั่วโมง) และรถคันหน้าเลี้ยวแยกไป ซึ่งทำให้ระบบควบคุมความเร็วคงที่พร้อมการปรับความเร็วอัตโนมัติไม่มีรถคันหน้าให้ขับตามอีกต่อไป

ข้อมูลที่เกี่ยวข้อง

- ระบบควบคุมความเร็วคงที่พร้อมการปรับความเร็วอัตโนมัติ * (น. 374)

การเบรกอัตโนมัติด้วยระบบควบคุมความเร็วคงที่แบบปรับอัตโนมัติ

ระบบควบคุมความเร็วคงที่พร้อมการปรับความเร็วอัตโนมัติ (ACC⁴⁷) มีฟังก์ชันเบรกแบบพิเศษสำหรับการจราจรที่เคลื่อนตัวช้าและในขณะที่จอดอยู่กับที่

ฟังก์ชันการเบรกสำหรับการจราจรที่เคลื่อนตัวช้าและในขณะที่จอดอยู่กับที่

สำหรับการหยุดที่สั้นลงซึ่งสัมพันธ์กับการเคลื่อนที่เป็นระยะทางสั้นๆ ในสภาพการจราจรที่หนาแน่น หรือเมื่อหยุดรอสัญญาณไฟจราจร การขับซึ่งจะเริ่มทำงานอีกครั้งโดยอัตโนมัติถ้าการหยุดนั้นเป็นช่วงเวลาไม่เกินประมาณ 3 วินาที ถ้าต้องใช้เวลานานกว่านี้ก่อนที่รถคันหน้าจะเริ่มเคลื่อนที่อีกครั้ง ระบบควบคุมความเร็วคงที่พร้อมการปรับความเร็วอัตโนมัติจะถูกตั้งค่าให้อยู่ในโหมดสแตนด์บายพร้อมการเบรกอัตโนมัติ

- ระบบควบคุมความเร็วคงที่พร้อมการปรับความเร็วอัตโนมัติจะถูกสั่งให้ทำงานอีกครั้งด้วยวิธีใดวิธีหนึ่งต่อไปนี้:
 - กดปุ่มบนพวงมาลัย 
 - เหยียบแป้นคันเร่ง
- > ระบบควบคุมความเร็วคงที่พร้อมการปรับความเร็วอัตโนมัติจะกลับไปตามรถคันหน้าอีกครั้ง ถ้ารถคันหน้าเริ่มเคลื่อนที่ไปข้างหน้าภายใน 6 วินาที

หมายเหตุ

ACC จะรักษาให้รถจอดอยู่กับที่เป็นเวลานานที่สุด 5 นาที หลังจากนั้น เบรกจะดรกรจะทำงาน และระบบควบคุมความเร็วคงที่พร้อมการปรับความเร็วอัตโนมัติจะหยุดทำงาน

ท่านจะต้องปลดเบรกจอดรถออกก่อน จึงจะสามารถสั่งให้ระบบควบคุมความเร็วคงที่พร้อมการปรับความเร็วอัตโนมัติทำงานอีกครั้งได้

การหยุดการเบรกอัตโนมัติ

ในบางสถานการณ์ การเบรกโดยอัตโนมัติจะหยุดทำงานเมื่อใกล้จะจอดนิ่ง และระบบควบคุมความเร็วคงที่พร้อมการปรับความเร็วอัตโนมัติจะเข้าสู่โหมดสแตนด์บาย ซึ่งหมายถึงการปลดเบรกและรถยนต์อาจหมุน ดังนั้นคนขับต้องเข้าแทรกการทำงานและเบรกรถยนต์ด้วยตนเองเพื่อรักษาตำแหน่งของรถ

กรณีนี้สามารถเกิดขึ้นได้ในสถานการณ์ต่อไปนี้:

- คนขับวางเท้าบนแป้นเบรกเท้า
- มีการใส่เบรกจอดรถ
- มีการเคลื่อนคันเกียร์ไปที่ตำแหน่ง P, N หรือ R
- คนขับตั้งระบบควบคุมความเร็วคงที่พร้อมการปรับความเร็วอัตโนมัติให้ทำงานในโหมดสแตนด์บาย

การสั่งงานเบรกจอดโดยอัตโนมัติ

ในบางสถานการณ์ จะมีการใส่เบรกจอดรถเพื่อให้รถหยุดอยู่กับที่

⁴⁷ Adaptive Cruise Control



การช่วยเหลือคนขับ

◀◀ กรณีนี้จะเกิดขึ้นถ้าระบบควบคุมความเร็วคงที่พร้อมการปรับความเร็วอัตโนมัติกำลังรักษาให้รถจอดอยู่กับที่โดยใช้เบรกเท้า และ:

- คนขับเปิดประตู หรือถอดเข็มขัดนิรภัยออก
- ACC ได้รักษาให้รถอยู่กับที่เป็นเวลานานกว่าประมาณ 5 นาที แล้ว
- เบรกพร้อมจอด
- คนขับดับเครื่องยนต์ในแบบแมนนวล

ข้อมูลที่เกี่ยวข้อง

- ระบบควบคุมความเร็วคงที่พร้อมการปรับความเร็วอัตโนมัติ * (น. 374)

ข้อจำกัดของระบบควบคุมความเร็วคงที่แบบปรับอัตโนมัติ

ระบบควบคุมความเร็วคงที่พร้อมการปรับความเร็วอัตโนมัติ (ACC⁴⁸) อาจมีข้อจำกัดในบางสถานการณ์

ถนนชันและ/หรือมีน้ำหนักรถมากเกินไป

สิ่งที่ต้องระวังอีกอย่างก็คือ ระบบควบคุมความเร็วคงที่พร้อมการปรับความเร็วอัตโนมัติจะใช้สำหรับในการขับขึ้นบนถนนทางราบเป็นหลัก เมื่อกำลังขับขึ้นอยู่บนทางลงเขาที่ลาดชัน การรักษาระยะห่างจากรถคันหน้าที่ถูกต้องอาจทำได้ลำบาก ในกรณีนี้ ขอให้ท่านใช้ความระมัดระวังมากกว่าปกติและเตรียมพร้อมที่จะเบรกอยู่ตลอดเวลา

- ห้ามใช้ระบบควบคุมความเร็วคงที่พร้อมการปรับความเร็วอัตโนมัติเมื่อรถบรรทุกน้ำหนักมาก หรือเมื่อมีรถพ่วงเชื่อมต่ออยู่กับรถ

เบ็ดเตล็ด

- โหมดขับ Off Road จะไม่สามารถเลือกได้เมื่อเปิดใช้งานระบบควบคุมความเร็วคงที่แบบปรับอัตโนมัติ

หมายเหตุ

ฟังก์ชันนี้ใช้ชุดกล้องของรถ ซึ่งอาจมีข้อจำกัดทั่วไประดับหนึ่ง โปรดดูในส่วน "ข้อจำกัดของชุดกล้อง"

หมายเหตุ

ฟังก์ชันนี้ใช้ชุดเรดาร์ของรถ ซึ่งอาจมีข้อจำกัดทั่วไประดับหนึ่ง โปรดดูในส่วน "ข้อจำกัดของชุดเรดาร์"

ข้อมูลที่เกี่ยวข้อง

- ระบบควบคุมความเร็วคงที่พร้อมการปรับความเร็วอัตโนมัติ * (น. 374)

⁴⁸ Adaptive Cruise Control

เปลี่ยนระหว่างระบบควบคุมความเร็วคงที่ กับ ระบบควบคุมความเร็วคงที่พร้อมการปรับความเร็วอัตโนมัติ





ในรถที่มีระบบควบคุมความเร็วคงที่พร้อมการปรับความเร็วอัตโนมัติ (ACC⁴⁹) คนขับสามารถเปลี่ยนระหว่างระบบควบคุมความเร็วคงที่ (CC⁵⁰) กับ ACC ได้

สัญลักษณ์บนจอแสดงผลสำหรับคนขับจะแสดงว่า ระบบควบคุมความเร็วคงที่ที่ระบบใดทำงานอยู่:

CC	ACC
 A	 A
ระบบควบคุมความเร็วคงที่	ระบบควบคุมความเร็วคงที่พร้อมการปรับความเร็วอัตโนมัติ

A สัญลักษณ์สีขาว: ฟังก์ชันทำงาน, สัญลักษณ์สีเทา: โหมดสแตนด์บาย

การเปลี่ยนจาก ACC เป็น CC ปฏิบัติดังนี้:

- ตั้งระบบควบคุมความเร็วคงที่พร้อมการปรับความเร็วอัตโนมัติให้อยู่ในโหมดสแตนด์บายโดยใช้ปุ่มบนพวงมาลัย 
- กดปุ่ม Cruise Control ในมุมมองฟังก์ชันการทำงานบนจอแสดงผลส่วนกลาง - ไฟแสดงของปุ่มจะเปลี่ยนสีจากสีเทาเป็นสีเขียว
 - > สัญลักษณ์บนจอแสดงผลสำหรับคนขับจะเปลี่ยนจาก  ACC เป็น  CC ซึ่งในตอนนี้ ระบบควบคุมความเร็วคงที่พร้อมการปรับความเร็วอัตโนมัติจะหยุดทำงาน และระบบควบคุมความเร็วคงที่จะถูกตั้งให้อยู่ในโหมดสแตนด์บาย
- กดปุ่มบนพวงมาลัย 
 - > ระบบควบคุมความเร็วคงที่เริ่มทำงานและบันทึกความเร็วในขณะนั้น

 คำเตือน

การเปลี่ยนจาก ACC เป็น CC หมายความว่ารถจะ:

- ไม่รักษาช่วงเวลาที่ตั้งไว้ล่วงหน้าเพื่อให้แล่นห่างจากรถคันหน้าอีกต่อไป
- ทำงานตามความเร็วที่บันทึกไว้เท่านั้น และคนขับจะต้องเหยียบเบรกเองเมื่อจำเป็น

ถ้า CC ทำงานอยู่เมื่อดับเครื่องยนต์ ACC จะทำงานโดยอัตโนมัติเมื่อสตาร์ทเครื่องยนต์ครั้งถัดไป

การเปลี่ยนจาก CC เป็น ACC ปฏิบัติดังนี้:



- ตั้งระบบควบคุมความเร็วคงที่ให้อยู่ในโหมดสแตนด์บายโดยใช้ปุ่ม  บนพวงมาลัย

⁴⁹ Adaptive Cruise Control

⁵⁰ Cruise Control



การช่วยเหลือคนขับ

- ◀◀ 2. แต่ที่ปุ่ม Cruise Control ในมุมมองฟังก์ชันการทำงาน - ตัวแสดงของปุ่มจะเปลี่ยนสีจากสีเขียวเป็นสีเทา
- > สัญลักษณ์บนจอแสดงผลสำหรับคนขับจะเปลี่ยนจาก  CC เป็น  ACC ซึ่งในตอนนี้ ระบบควบคุมความเร็วคงที่พร้อมการปรับความเร็วอัตโนมัติจะทำงาน โดยถูกตั้งให้อยู่ในโหมดสแตนด์บาย
3. กดปุ่มบนพวงมาลัย 
- > ระบบควบคุมความเร็วคงที่พร้อมการปรับความเร็วอัตโนมัติเริ่มทำงาน และบันทึกความเร็วในขณะนั้นร่วมกับระยะห่างตามช่วงเวลาจากรถคันหน้าที่ได้ตั้งค่าไว้ล่วงหน้า

ข้อมูลที่เกี่ยวข้อง

- ระบบควบคุมความเร็วคงที่พร้อมการปรับความเร็วอัตโนมัติ * (น. 374)

สัญลักษณ์และข้อความสำหรับระบบควบคุมความเร็วคงที่พร้อมการปรับความเร็วอัตโนมัติ สัญลักษณ์และข้อความเกี่ยวกับระบบควบคุมความเร็วคงที่พร้อมการปรับความเร็วอัตโนมัติ (ACC⁵¹) จำนวนหนึ่งจะสามารถแสดงขึ้นบนจอแสดงผลสำหรับคนขับได้

ต่อไปนี้เป็นตัวอย่างจำนวนหนึ่ง⁵²

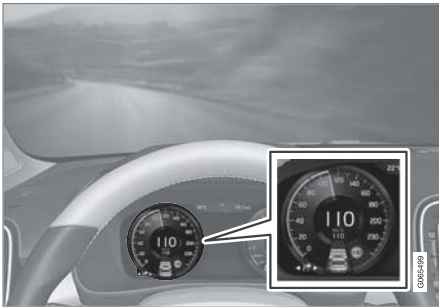

ภาพก่อนหน้า⁵³ แสดงว่าระบบควบคุมความเร็วคงที่พร้อมการปรับความเร็วอัตโนมัติถูกตั้งให้รักษาความเร็วไว้ที่ 110 กม./ชม. (68 ไมล์ต่อชั่วโมง) และไม่มีรถอยู่ด้านหน้าให้ขับตาม



ภาพก่อนหน้า⁵³ แสดงว่าระบบควบคุมความเร็วคงที่พร้อมการปรับความเร็วอัตโนมัติถูกตั้งให้รักษาความเร็ว

ไว้ที่ 110 กม./ชม. (68 ไมล์ต่อชั่วโมง) และในเวลาเดียวกันก็กำลังขับตามรถคันหน้าที่ใช้ความเร็วเดียวกัน

⁵¹ Adaptive Cruise Control

⁵² ในภาพตัวอย่างต่อไปนี้ ฟังก์ชัน RSI (Road Sign Information) แจ้งว่าความเร็วสูงสุดที่อนุญาตคือ 130 กม./ชม. (80 ไมล์ต่อชั่วโมง)

⁵³ หมายเหตุ: ภาพประกอบจะแสดงตัวอย่างแบบคร่าวๆ เท่านั้น - รายละเอียดอาจแตกต่างกันไปในรถแต่ละรุ่น



สัญลักษณ์	ข้อความ	ความหมาย
	สัญลักษณ์เป็นสีเขียว	ความเร็วรถถูกรักษาให้เท่ากับความเร็วที่บันทึก/เลือกไว้
	Adaptive cruise Unavailable สัญลักษณ์เป็นสีเทา	ระบบควบคุมความเร็วพร้อมการปรับความเร็วอัตโนมัติอยู่ในโหมดสแตนด์บาย
	Adaptive cruise Service required สัญลักษณ์เป็นสีเทา	ระบบไม่ทำงานตามปกติ ขอแนะนำให้ติดต่อศูนย์บริการของวอลโว่ที่ได้รับการแต่งตั้ง
	Windscreen sensor Sensor blocked, see Owner's manual	ทำความสะอาดกระจกหน้าที่ยังบริเวณด้านหน้าของตัวตรวจจับของซูดเรตาร์และกล้อง

การลบข้อความสามารถทำได้โดยการกดปุ่ม ซึ่งอยู่ที่ตรงกลางของแป้นกดทางด้านขวาบนพวงมาลัยเป็นเวลาสั้นๆ

ถ้าข้อความยังคงแสดงอยู่: โปรดติดต่อศูนย์บริการ โดยขอแนะนำให้ใช้ศูนย์บริการวอลโว่ที่ได้รับอนุญาต

ข้อมูลที่เกี่ยวข้อง

- ระบบควบคุมความเร็วคงที่พร้อมการปรับความเร็วอัตโนมัติ * (น. 374)

Pilot Assist

Pilot Assist จะช่วยคนขับในการขับรถให้อยู่ระหว่างเส้นแบ่งช่องทางเดินรถโดยใช้การช่วยบังคับเลี้ยว รวมถึงช่วยรักษาความเร็วให้คงที่ ร่วมกับรักษาระยะห่างตามช่วงเวลาจากรถคันหน้า

ลักษณะการทำงานของ Pilot Assist มีดังต่อไปนี้ จุดมุ่งหมายหลักของฟังก์ชัน Pilot Assist ก็คือ สำหรับการใช้งานบนทางด่วนและถนนสายหลักที่คล้ายคลึงกัน ซึ่งฟังก์ชันจะสามารถช่วยมอบประสบการณ์การขับขี่ที่สะดวกสบายและผ่อนคลายมากขึ้น

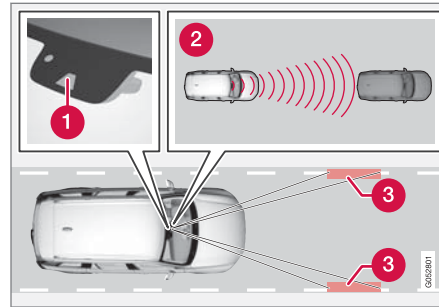

กล้องและเรดาร์จะวัดระยะห่างจากรถคันหน้า และตรวจจับเส้นแบ่งช่องทางเดินรถ⁵⁴

- 1 กล้องและเรดาร์
- 2 ตัวอ่านระยะห่าง
- 3 ตัวอ่าน, เครื่องหมายเส้นแบ่งช่องทางเดินรถ

คนขับเลือกความเร็วและระยะห่างตามช่วงเวลาจากรถคันหน้าที่ต้องการ Pilot Assist จะสแกนระยะห่างจากรถคันหน้าและเครื่องหมายแบ่งช่องทางเดินรถบนผิวถนนโดยใช้กล้องและเรดาร์ ระบบจะรักษาระยะห่างตามช่วงเวลาที่ตั้งไว้ล่วงหน้าพร้อมกับการปรับความเร็วอัตโนมัติ ในขณะที่ระบบช่วยบังคับเลี้ยวจะช่วยบังคับรถให้อยู่ในช่องทางเดินรถ

Pilot Assist ระบบช่วยบังคับเลี้ยวจะตรวจจับความเร็วของรถคันหน้าและเครื่องหมายช่องทางเดินรถ คนขับสามารถปฏิเสธคำแนะนำการหักเลี้ยวของ Pilot Assist ได้ตลอดเวลา และบังคับรถไปในทิศทางอื่น เช่น เมื่อเปลี่ยนช่องทางเดินรถหรือหักเลี้ยวถึงกึ่งกลางถนน

ถ้า Pilot Assist ไม่สามารถตรวจจับช่องทางเดินรถได้อย่างชัดเจน เช่น ถ้ากล้องและเรดาร์มองไม่เห็นเครื่องหมายแบ่งช่องทางเดินรถ เป็นต้น Pilot Assist จะหยุดการทำงานของระบบช่วยบังคับเลี้ยวชั่วคราว แต่จะเริ่มทำงานต่อเมื่อสามารถตรวจจับช่องทางเดินรถได้อีกครั้ง - แต่ฟังก์ชันการควบคุมความเร็วและระยะห่างจะยังคงทำงานอยู่อย่างต่อเนื่อง

⚠ คำเตือน

การช่วยบังคับเลี้ยวของ Pilot Assist จะหยุดทำงานโดยอัตโนมัติ และจะเริ่มทำงานต่ออีกครั้งโดยไม่มี การแจ้งเตือนใดๆ

⁵⁴ หมายเหตุ: ภาพประกอบจะแสดงตัวอย่างแบบคร่าวๆ เท่านั้น - รายละเอียดอาจแตกต่างกันไปในรถแต่ละรุ่น



สถานะในปัจจุบันของระบบช่วย
บังคับเลี้ยวจะแสดงโดยใช้สีของ
สัญลักษณ์พวงมาลัย:

- พวงมาลัย 'สีเขียว' แสดงว่าระบบ
ช่วยบังคับเลี้ยวทำงานอยู่
- พวงมาลัย 'สีเทา' (ตามที่แสดงในรูป) แสดงว่าระบบ
ช่วยบังคับเลี้ยวหยุดทำงาน

คำเตือน

- ฟังก์ชัน Pilot Assist เป็นการให้ความช่วยเหลือ
เพิ่มเติมสำหรับคนขับที่มีจุดมุ่งหมายเพื่อเพิ่ม
ความสะดวกสบายในการขับขี่และเพิ่มความ
ปลอดภัยให้สูงขึ้น ฟังก์ชันนี้อาจไม่สามารถ
รับมือกับสถานการณ์การจราจร, สภาพอากาศ
และสภาพถนนบางรูปแบบได้
- ขอแนะนำให้คนขับอ่านทุกส่วนในคู่มือสำหรับ
เจ้าของรถที่เกี่ยวข้องกับฟังก์ชันนี้ เพื่อเรียนรู้
เกี่ยวกับปัจจัยต่างๆ เช่น ข้อจำกัดของระบบ
และสิ่งที่คนขับควรทราบก่อนที่จะใช้งานระบบ
เป็นต้น (ดูรายการของสิ่งที่ไม่ควรทำของ
บทความนี้)
- จะต้องใช้ Pilot Assist เมื่อสามารถมองเห็นเส้น
แบ่งช่องทางเดินรถที่ทาสีไว้ทั้งสองด้านของช่อง
ทางเดินรถได้อย่างชัดเจนเท่านั้น การใช้งานใน
สภาพอื่นๆ นอกจากนี้ จะทำให้ความเสี่ยงต่อ
การเฉี่ยวชนเข้ากับสิ่งกีดขวางโดยรอบที่ฟังก์ชัน
นี้ไม่สามารถตรวจจับได้สูงขึ้น
- Pilot Assist ไม่ได้เข้ามาแทนความระมัดระวัง
และการตัดสินใจของคนขับแต่อย่างใด คนขับ

เป็นผู้รับผิดชอบในการทำให้แน่ใจได้ถึงการขับขี่ที่
ปลอดภัยตลอดภัย, อยู่ในตำแหน่งที่ถูกต้อง
ภายในช่องทางเดินรถ, ใช้ความเร็วที่เหมาะสม,
รักษาระยะห่างจากรถคันอื่นที่เหมาะสม และ
เป็นไปตามกฎจราจรและข้อบังคับที่มีผลใช้ใน
ขณะนั้นๆ อยู่เสมอ

Pilot Assist จะควบคุมความเร็วด้วยการเร่งความเร็ว
และการเบรก เบรกอาจส่งเสียงเบาๆ เมื่อมีการใช้เบรก
เพื่อปรับความเร็วซึ่งถือเป็นเรื่องปกติ

Pilot Assist พยายามที่จะควบคุมความเร็วให้ราบรื่น ใน
สถานการณ์ที่จำเป็นต้องทำการเบรกกระทันหัน คนขับ
จะต้องทำการเบรกด้วยตัวเอง กรณีนี้ใช้เมื่อความเร็ว
แตกต่างกันอย่างมาก หรือถ้ารถคันหน้าเบรกกระทันหัน
เนื่องจากข้อจำกัดของชุดกล้องและเรดาร์ จึงอาจมีการ
เบรกโดยไม่ได้คาดไว้หรืออาจไม่มีการเบรกเลยก็ได้

เป้าหมายของ Pilot Assist ก็คือ เพื่อขับตามรถคันหน้า
ในช่องทางเดินรถข้อเดียวกันที่ระยะห่างที่คนขับตั้งไว้
ถ้าชุดเรดาร์ตรวจไม่พบว่ามีรถใดๆ อยู่ด้านหน้า รถจะ
รักษาความเร็วไว้ที่ระดับที่คนขับได้ตั้งค่าและบันทึกไว้
นอกจากนี้ ยังรวมถึงในกรณีที่ความเร็วของรถคันหน้า
เพิ่มขึ้น และสูงกว่าความเร็วที่บันทึกไว้ด้วย

สิ่งต่อไปนี้เป็นใช้สำหรับสำหรับรถที่ใช้กระบะปีกเกียร์อัตโนมัติ:

- Pilot Assist สามารถตามรถคันหน้าได้ตั้งแต่ความเร็ว 0 กม./ชม. จนถึง 200 กม./ชม. (125 ไมล์ต่อชั่วโมง)
- Pilot Assist สามารถช่วยบังคับเลี้ยวได้ตั้งแต่ความเร็วเกือบหยุดนิ่งจนถึง 140 กม./ชม. (87 ไมล์ต่อชั่วโมง)

สิ่งต่อไปนี้เป็นใช้สำหรับรถที่ใช้กระบะปีกเกียร์ธรรมดา:

- Pilot Assist สามารถตามรถคันหน้าได้ตั้งแต่ความเร็ว 30 กม./ชม. (20 ไมล์ต่อชั่วโมง) จนถึง 200 กม./ชม. (125 ไมล์ต่อชั่วโมง)
- Pilot Assist สามารถช่วยบังคับเลี้ยวได้ตั้งแต่ความเร็ว 30 กม./ชม. (20 ไมล์ต่อชั่วโมง) จนถึง 140 กม./ชม. (87 ไมล์ต่อชั่วโมง)

คำเตือน

- Pilot Assist ไม่ใช่ระบบหลีกเลี่ยงการชน คนขับจะต้องทำการควบคุมการขับซึ่งเอาระบบตรวจไม่พบรถคันหน้า
- Pilot Assist จะไม่ทำการเบรกสำหรับคน, สัตว์, สิ่งของ, รถขนาดเล็ก (เช่นรถจักรยานหรือรถมอเตอร์ไซด์), รถพ่วงที่ต่ำ รวมถึงรถที่วิ่งเข้ามาหา, เคลื่อนที่ช้าๆ หรือจอดอยู่กับที่
- ห้ามใช้ Pilot Assist ในสภาพการขับที่ที่ยากลำบาก เช่น การจราจรในเมือง, บริเวณทางแยก, บนผิวถนนที่ลื่น, ถนนมีน้ำแข็งหรือมีหิมะ ละลายเป็นโคลนอยู่บนถนนเป็นจำนวนมาก, ในขณะที่ฝน/หิมะตกหนัก, ในขณะที่ทัศนวิสัยการขับไม่ดี, บนถนนคดเคี้ยว, ถนนลื่น หรือเมื่อมีรถพ่วงเชื่อมต่ออยู่กับรถ เป็นต้น

สำคัญ

การบำรุงรักษาส่วนประกอบต่าง ๆ ภายใน Pilot Assist จะต้องดำเนินการโดยศูนย์บริการเท่านั้น - ขอแนะนำให้ใช้ศูนย์บริการวอลโว่ที่ได้รับอนุญาต

ทางโค้งและเมื่อถึงทางแยก

Pilot Assist จะโต้ตอบกับคนขับ ซึ่งคนขับไม่ควรรอการช่วยบังคับเลี้ยวจาก Pilot Assist แต่ควรเตรียมพร้อมสำหรับการเพิ่มแรงหมุนพวงมาลัยของเขาอยู่เสมอ โดยเฉพาะเมื่ออยู่บนทางโค้ง

เมื่อรถเข้าใกล้ทางออกหรือเมื่อช่องทางเดินรถแยกออกจากกัน คนขับควรหมุนพวงมาลัยเข้าหาช่องทางเดินรถที่ต้องการเพื่อให้ Pilot Assist สามารถระบุทิศทางที่ต้องการได้

Pilot Assist จะพยายามรักษาให้รถอยู่ในบริเวณกึ่งกลางของช่องทางเดินรถ

เมื่อ Pilot Assist ช่วยในการบังคับเลี้ยว ระบบจะพยายามรักษาตำแหน่งของรถให้อยู่ระหว่างเส้นแบ่งช่องทางเดินรถ ดังนั้นจึงขอแนะนำให้ปล่อยให้รถหาตำแหน่งที่เหมาะสมที่สุดเอง เพื่อให้ได้รับประสบการณ์การขับที่ดีที่สุดเท่าที่จะเป็นไปได้ คนขับตรวจสอบว่ารถอยู่ในตำแหน่งที่ปลอดภัยในช่องทางเดินรถ และสามารถปรับตำแหน่งโดยการหมุนพวงมาลัยเองได้ตลอดเวลา

ถ้า Pilot Assist ไม่ได้จัดให้รถอยู่ในตำแหน่งที่เหมาะสมภายในช่องทางเดินรถ ขอแนะนำให้ปิด Pilot Assist หรือเปลี่ยนไปใช้ระบบควบคุมความเร็วคงที่พร้อมการปรับความเร็วอัตโนมัติ



ภาพรวม ตัวควบคุม

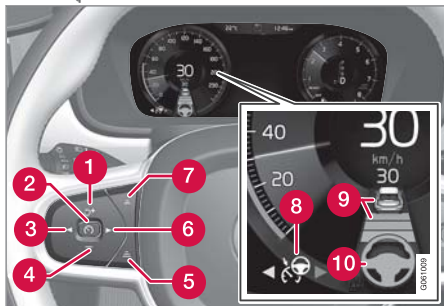

ปุ่มและสัญลักษณ์ของฟังก์ชัน⁵⁴

- 1 : สั่งงาน Pilot Assist จากโหมดสแตนด์บาย และใช้ความเร็วและระยะห่างตามช่วงเวลาที่บันทึกไว้ต่อ
- 1 : เพิ่มความเร็วที่บันทึกไว้
- 2 : จากโหมดสแตนด์บาย - สั่งงาน Pilot Assist และบันทึกความเร็วในขณะนั้น
- 2 : จากโหมดแอคทีฟ - ยกเลิกการทำงาน/เปลี่ยน Pilot Assist ไปยังโหมดสแตนด์บาย

- 3 : เปลี่ยนจาก Pilot Assist เป็นระบบควบคุมความเร็วคงที่พร้อมการปรับความเร็วอัตโนมัติ
- 4 : ลดความเร็วที่บันทึกไว้
- 5 : เพิ่มระยะห่างตามช่วงเวลาจากรถคันหน้า
- 6 : เปลี่ยนจากระบบควบคุมความเร็วคงที่พร้อมการปรับความเร็วอัตโนมัติไปเป็น Pilot Assist
- 7 : ลดระยะห่างตามช่วงเวลาจากรถคันหน้า
- 8 : สัญลักษณ์ของฟังก์ชัน
- 9 : สัญลักษณ์สำหรับรถเป้าหมายและระยะห่างตามช่วงเวลาจากรถคันหน้า
- 10 : สัญลักษณ์สำหรับระบบช่วยบังคับเลี้ยวที่ทำงาน/หยุดทำงาน

จอแสดงผลสำหรับคนขับ

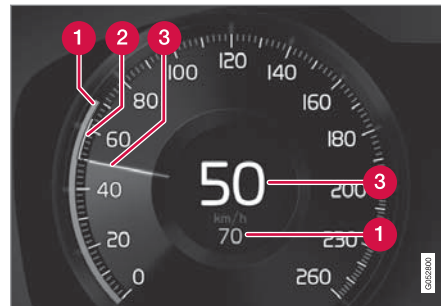

การระบุความเร็ว⁵⁴

- 1 : ความเร็วที่บันทึกไว้
- 2 : ความเร็วของรถคันหน้า
- 3 : ความเร็วในปัจจุบันของรถของท่าน

ในการดูชุดของสัญลักษณ์ต่างๆ ที่ขึ้นกับสภาพการจราจร โปรดดูในส่วน "สัญลักษณ์และข้อความสำหรับ Pilot Assist"

⁵⁴ หมายเหตุ: ภาพประกอบจะแสดงตัวอย่างแบบคร่าวๆ เท่านั้น - รายละเอียดอาจแตกต่างกันไปในรถแต่ละรุ่น

ข้อมูลที่เกี่ยวข้อง

- Pilot Assist และการเตือนความเสี่ยงต่อการชน (น. 399)
- การเปิดใช้งานและการเริ่มการทำงานของระบบช่วยควบคุมให้รถอยู่ในช่องทาง (น. 400)
- การจัดการความเร็วสำหรับระบบช่วยควบคุมให้รถอยู่ในช่องทาง (น. 402)
- การตั้งค่าช่วงเวลาสำหรับ Pilot Assist (น. 403)
- การปิดใช้งาน/การเปิดใช้งาน Pilot Assist (น. 404)
- ระบบช่วยขณะแซงที่มี Pilot Assist (น. 407)
- เริ่มทำงานของระบบช่วยขณะแซงด้วย Pilot Assist (น. 408)
- ข้อจำกัดของระบบช่วยขณะแซงที่มี Pilot Assist (น. 408)
- เปลี่ยนเป้าหมายด้วยระบบช่วยควบคุมให้รถอยู่ในช่องทาง (น. 409)
- การเบรกอัตโนมัติที่มีระบบช่วยควบคุมให้รถอยู่ในช่องทาง (น. 409)
- ข้อจำกัดของ Pilot Assist (น. 410)

- สัญลักษณ์และข้อความสำหรับ Pilot Assist* (น. 412)

Pilot Assist และการเตือนความเสี่ยงต่อการชน



การเตือนความเสี่ยงต่อการชน

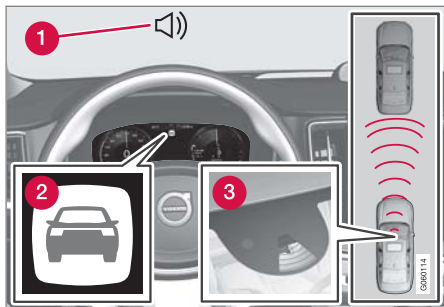

เสียงและสัญญาณสำหรับเตือนการชน⁵⁵

- 1 สัญญาณเสียงเตือนในกรณีที่มีความเสี่ยงต่อการชน
- 2 สัญญาณเตือนในกรณีที่มีความเสี่ยงต่อการชน
- 3 การวัดระยะห่างด้วยชุดกล้องและเรดาร์

Pilot Assist จะใช้ประสิทธิภาพของเบรกเท้าประมาณ 40% ถ้ารถต้องการแรงเบรกที่มากกว่าความสามารถของ Pilot Assist และคนขับไม่ทำการเบรก ระบบจะสั่งงานไฟเตือนและเสียงเตือน เพื่อเตือนให้คนขับทราบว่าจำเป็นต้องเข้าแทรกการทำงานในทันที

คำเตือน

Pilot Assist จะทำการเตือนเฉพาะรถที่กล้องและชุดเรดาร์ตรวจจับได้เท่านั้น - จึงอาจเกิดกรณีที่ไม่มีการเตือนหรือการเตือนล่าช้าได้

- ห้ามรอให้สัญญาณเตือนทำงาน ให้ทำการเบรกเมื่อจำเป็น

ข้อมูลที่เกี่ยวข้อง

- Pilot Assist (น. 395)

การเปิดใช้งานและการเริ่มการทำงานของระบบช่วยควบคุมให้รถอยู่ในช่องทาง
ในขั้นแรก จะต้องเปิดใช้งาน Pilot Assist ก่อน จากนั้นจึงจะสามารถเริ่มควบคุมความเร็วและระยะห่าง และสามารถช่วยบังคับเลี้ยวได้

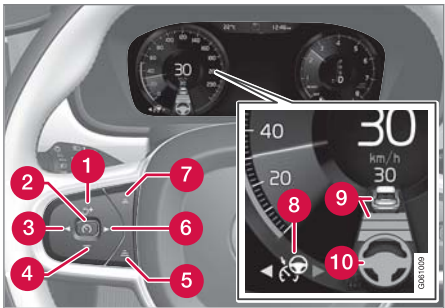



หมายเหตุ: ภาพประกอบจะแสดงตัวอย่างแบบคร่าวๆ เท่านั้น - รายละเอียดอาจแตกต่างกันไปในรถแต่ละรุ่น

⁵⁵ ภาพประกอบเป็นเพียงตัวอย่างคร่าวๆ เท่านั้น - ชิ้นส่วนในรถแต่ละรุ่นอาจแตกต่างกันออกไป

ต้องเป็นไปตามเงื่อนไขต่อไปนี้จะสามารถเริ่มการทำงานของ Pilot Assist ได้:

- คนขับจะต้องคาดเข็มขัดนิรภัย และประตูคนขับจะต้องปิดอยู่
- จะต้องมีการเลือกคันหนึ่ง ("รถเป้าหมาย") อยู่ที่ระยะห่างที่เหมาะสมด้านหน้ารถของท่าน หรือความเร็วในขณะนั้นจะต้องมีค่าอย่างน้อย 15 กม./ชม. (9 ไมล์ต่อชั่วโมง)
- สำหรับรถที่ใช้เกียร์ปุกเกียร์ธรรมดา ความเร็วรถจะต้องอยู่ที่ค่าต่ำสุด 30 กม./ชม. (20 ไมล์ต่อชั่วโมง)

เมื่อระบบควบคุมความเร็วคงที่พร้อมการปรับความเร็วอัตโนมัติอยู่ในโหมดสแตนด์บาย:

1. กดปุ่ม  (6) บนพวงมาลัย
 - > สัญลักษณ์  เปลี่ยนเป็น Pilot Assist ในโหมดสแตนด์บาย (8)
2. กดปุ่ม  (2) บนพวงมาลัย
 - > Pilot Assist จะเริ่มทำงานและความเร็วในขณะนั้นจะถูกบันทึกไว้ ซึ่งจะแสดงด้วยตัวเลขที่ตรงกลางของมาตรวัดความเร็ว

...หรือ...

เมื่อระบบควบคุมความเร็วคงที่พร้อมการปรับความเร็วอัตโนมัติเริ่มทำงาน:

- กดปุ่ม  (6) บนพวงมาลัย
 - > Pilot Assist เริ่มต้นการทำงานแล้ว

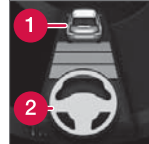

การช่วยบังคับล้อของ Pilot Assist จะทำงานเมื่อสัญลักษณ์รูปพวงมาลัย (2) เปลี่ยนจาก 'สีเทา' เป็น 'สีเขียว' เท่านั้น

Pilot Assist จะควบคุมระยะห่างตามช่วงเวลาจากรถคันหน้าเมื่อสัญลักษณ์ระยะทางแสดงรูปรถ (1) เหนือสัญลักษณ์รูปพวงมาลัยเท่านั้น





ในขณะเดียวกัน ช่วงความเร็วจะถูกทำเครื่องหมายไว้ ความเร็วที่สูงกว่าคือความเร็วที่บันทึก/เลือกไว้ ความเร็วที่ต่ำกว่าจะเป็นความเร็วของรถคันหน้า (รถเป้าหมาย)

มืออยู่บนพวงมาลัย

เพื่อให้ Pilot Assist สามารถทำงานได้ มือทั้งสองข้างของคนขับจะต้องจับอยู่บนพวงมาลัย ถ้า Pilot Assist ตรวจพบว่าคนขับไม่ได้จับพวงมาลัย จะมีการแจ้งคนขับ

ในบังคับพวงมาลัยของรถโดยใช้ข้อความตัวอักษรและสัญลักษณ์เสียง

ถ้า Pilot Assist ยังคงพบว่าคนขับยังไม่ได้จับพวงมาลัยอีก ฟังก์ชันจะเปลี่ยนไปเป็นโหมดสแตนด์บาย จากนั้นจะต้องเริ่มการทำงานของ Pilot Assist อีกครั้งโดยใช้ปุ่ม  บนพวงมาลัย

 หมายเหตุ
โปรดทราบว่า Pilot Assist จะสามารถทำงานได้เมื่อคนขับใช้มือทั้งสองข้างจับพวงมาลัยอยู่เท่านั้น

ข้อมูลที่เกี่ยวข้อง

- Pilot Assist (น. 395)

การจัดการความเร็วสำหรับระบบช่วยควบคุมให้รถอยู่ในช่องทาง

Pilot Assist สามารถตั้งค่าที่ความเร็วต่างๆ ได้

การตั้งค่า/การเปลี่ยนความเร็วที่บันทึกไว้

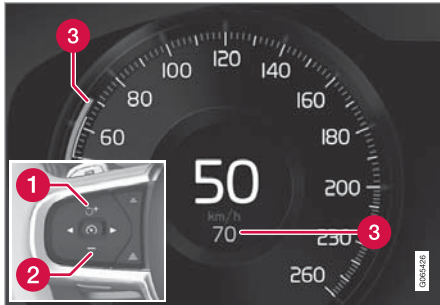

หมายเหตุ: ภาพประกอบจะแสดงตัวอย่างแบบคร่าวๆ เท่านั้น
- รายละเอียดอาจแตกต่างกันไปโดยขึ้นอยู่กับรุ่นรถและตลาด

- 1 + : เพิ่มความเร็วที่บันทึกไว้
- 2 - : ลดความเร็วที่บันทึกไว้
- 3 ความเร็วที่บันทึกไว้

- เปลี่ยนความเร็วที่ตั้งไว้โดยการกดปุ่ม + (1) หรือ - (2) บนพวงมาลัยเป็นเวลาสั้นๆ หรือกดค้างไว้:
 - กดเป็นเวลาสั้นๆ: การกดเป็นเวลาสั้นๆ แต่ละครั้งจะเป็นการเปลี่ยนแปลงความเร็วเป็นขั้นๆ ขึ้นละ +/- 5 กม./ชม. (+/- 5 ไมล์ต่อชั่วโมง)
 - กดค้างไว้: ปลดปล่อยเมื่อตัวแสดงความเร็ว (3) เลื่อนไปถึงความเร็วที่ต้องการ
- ค่าหลังจากการกดปุ่มครั้งสุดท้ายจะถูกบันทึกไว้ในหน่วยความจำ

ถ้าคนขับเพิ่มความเร็วรถโดยใช้คันเร่งก่อนที่จะกดปุ่ม + บนพวงมาลัย ความเร็วที่บันทึกไว้จะเป็นความเร็วของรถในขณะที่ยกคันเร่ง โดยเท้าของคนขับจะต้องอยู่บนคันเร่งในขณะที่ยกคันเร่ง

การเพิ่มความเร็วชั่วคราวด้วยการเหยียบคันเร่ง เช่น ในขณะที่ยกคันเร่งหรือคันอื่น จะไม่มีผลต่อการตั้งค่า รถจะกลับไปใช้ความเร็วที่บันทึกไว้ล่าสุดหลังจากถอนคันเร่ง
เกียร์อัตโนมัติ

Pilot Assist สามารถตามรถคันหน้าได้ตั้งแต่ความเร็ว 0 กม./ชม. จนถึง 200 กม./ชม. (125 ไมล์ต่อชั่วโมง)

โปรดสังเกตว่า ความเร็วต่ำสุดที่ตั้งโปรแกรมไว้สำหรับ Pilot Assist คือ 30 กม./ชม. (20 ไมล์ต่อชั่วโมง) ถึง

แม้ว่าระบบจะสามารถตามรถคันอื่นที่ลดความเร็วลงจนถึง 0 กม./ชม. ได้ก็ตาม แต่ก็ไม่สามารถเลือก/บันทึกความเร็วที่ต่ำกว่า 30 กม./ชม. (20 ไมล์ต่อชั่วโมง) ได้
ความเร็วสูงสุดที่สามารถเลือกได้คือ 200 กม./ชม. (125 ไมล์ต่อชั่วโมง)

เกียร์ธรรมดา

Pilot Assist สามารถตามรถคันหน้าได้ตั้งแต่ความเร็ว 30 กม./ชม. (20 ไมล์ต่อชั่วโมง) จนถึง 200 กม./ชม. (125 ไมล์ต่อชั่วโมง)

ความเร็วต่ำสุดที่สามารถตั้งโปรแกรมได้สำหรับ Pilot Assist คือ 30 กม./ชม. (20 ไมล์ต่อชั่วโมง) - ความเร็วสูงสุดคือ 200 กม./ชม. (125 ไมล์ต่อชั่วโมง)

ข้อมูลที่เกี่ยวข้อง

- Pilot Assist (น. 395)

การตั้งค่าช่วงเวลาสำหรับ Pilot Assist

Pilot Assist สามารถตั้งค่าช่วงเวลาที่แตกต่างกันได้



ท่านสามารถเลือกระยะห่างตามช่วงเวลาจากรถคันหน้าได้แตกต่างกันห้าช่วง และจะแสดงบนจอแสดงผลสำหรับคนขับเป็นเส้นแนวนอน 1-5 เส้น โดยเมื่อจำนวนเส้นยิ่งมากขึ้น

ระยะห่างตามเวลาก็จะยิ่งมากขึ้น เส้นหนึ่งเส้นจะเท่ากับระยะห่างจากรถคันหน้า ประมาณ 1 วินาที เส้น 5 เส้น จะเท่ากับระยะห่าง ประมาณ 3 วินาที

หมายเหตุ

เมื่อสัญลักษณ์บนจอแสดงผลผลสำหรับคนขับแสดงรูปรถและพวงมาลัย Pilot Assist จะติดตามรถคันหน้าตามระยะห่างตามช่วงเวลาที่ตั้งค่าไว้ล่วงหน้า

เมื่อแสดงพวงมาลัยเพียงอย่างเดียวเท่านั้น หมายความว่าไม่มีรถคันหน้าอยู่ในช่วงระยะห่างที่เหมาะสม

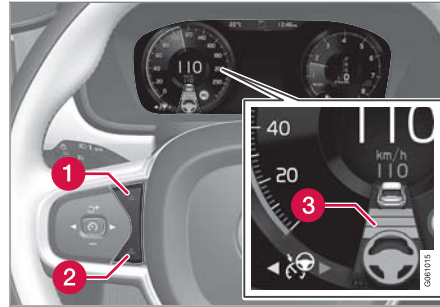

การควบคุมระยะห่างตามช่วงเวลา⁵⁶

- 1 ลดระยะห่างตามช่วงเวลา
- 2 เพิ่มระยะห่างตามช่วงเวลา
- 3 การเตือนระยะห่าง

- กดปุ่ม (1) หรือ (2) บนพวงมาลัยเพื่อเพิ่มหรือลดระยะห่างตามช่วงเวลา
- > ตัวแสดงระยะห่าง (3) จะแสดงระยะห่างตามช่วงเวลาในปัจจุบัน

เพื่อให้การขับตามรถคันหน้าเป็นไปอย่างราบรื่นและสะดวกสบาย Pilot Assist อนุญาตให้ระยะห่างตามช่วงเวลาเปลี่ยนแปลงไปได้อย่างชัดเจนในบางสถานการณ์

เช่น ที่ความเร็วต่ำหรือเมื่อระยะห่างสั้น เป็นต้น Pilot Assist จะเพิ่มระยะห่างตามช่วงเวลาขึ้นเล็กน้อย

หมายเหตุ

- ยิ่งความเร็วสูงเท่าใด ระยะทางที่คำนวณได้ในหน่วยเมตรสำหรับช่วงเวลาหนึ่งก็จะยิ่งมากขึ้นเท่านั้น
- ใช้เฉพาะช่วงเวลาที่เกี่ยวข้องบังคับของแต่ละประเทศกำหนดไว้เท่านั้น
- ถ้าดูเหมือนว่า Pilot Assist ไม่ตอบสนองด้วยการเพิ่มความเร็วมืดลง อาจเนื่องจากระยะห่างตามช่วงเวลาจากรถคันหน้าสั้นกว่าระยะห่างตามเวลาที่ตั้งไว้

⁵⁶ หมายเหตุ: ภาพประกอบจะแสดงตัวอย่างแบบคร่าวๆ เท่านั้น - รายละเอียดอาจแตกต่างกันไปในรถแต่ละรุ่น



คำเตือน

- ใช้ระยะห่างตามช่วงเวลาที่เหมาะสมกับสภาพการจราจรในขณะนั้นๆ เท่านั้น
- คนขับควรทราบว่าการใช้ระยะห่างตามช่วงเวลาที่สูงขึ้นจะเป็นการจำกัดเวลาในการตอบสนองและการดำเนินการถ้าเกิดสถานการณ์การจราจรที่ไม่คาดคิดขึ้น

เลือกวิธีการที่ Pilot Assist จะใช้ในการรักษาระยะห่าง* จากรถคันหน้า

คนขับสามารถเลือกลักษณะการขับขี่แบบต่างๆ สำหรับวิธีการที่ Pilot Assist รักษา ระยะห่างตามช่วงเวลาจากรถคันหน้าตามที่ตั้งไว้ การเลือกสามารถทำได้โดยใช้ตัวควบคุมโหมดการขับขี่ DRIVE MODE

เลือกตัวเลือกใดตัวเลือกหนึ่งต่อไปนี้:

- Eco - Pilot Assist จะเน้นในด้านการประหยัดน้ำมันเชื้อเพลิง ซึ่งหมายความว่าระยะห่างตามช่วงเวลาจากรถคันหน้าจะห่างมากขึ้น
- Comfort - Pilot Assist จะเน้นการรักษาระยะห่างตามช่วงเวลาจากรถคันหน้าให้ราบรื่นที่สุดเท่าที่จะเป็นไปได้

- Dynamic - Pilot Assist จะเน้นการรักษาระยะห่างตามช่วงเวลาจากรถคันหน้าอย่างใกล้ชิดมากขึ้น ซึ่งในบางกรณี อาจมีการเร่งความเร็วและการเบรกกระทันหันบ่อยครั้งขึ้น

โปรดดูข้อมูลเพิ่มเติมในส่วน "โหมดการขับขี่"

ข้อมูลเพิ่มเติมสามารถดูได้ในส่วน "การจัดการความเร็วของระบบควบคุมความเร็วคงที่" และ "โหมดการขับขี่ ECO"

ข้อมูลที่เกี่ยวข้อง

- Pilot Assist (น. 395)

การปิดใช้งาน/การเปิดใช้งาน Pilot Assist

ท่านสามารถยกเลิกการทำงานของ Pilot Assist ชั่วคราวและตั้งให้อยู่ในโหมดสแตนด์บาย และสามารถสั่งให้ทำงานอีกครั้งได้

การยกเลิกการทำงานและการตั้งค่า Pilot Assist ในโหมดสแตนด์บาย

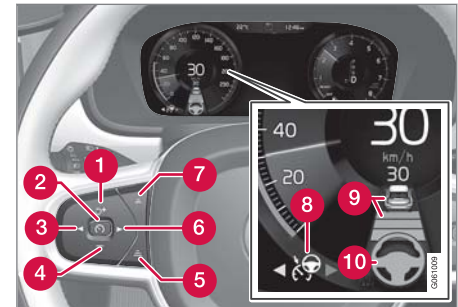



หมายเหตุ: ภาพประกอบจะแสดงตัวอย่างแบบคร่าวๆ เท่านั้น - รายละเอียดอาจแตกต่างกันไปในรถแต่ละรุ่น

ในการยกเลิกการทำงานของ Pilot Assist ชั่วคราว และตั้งให้อยู่ในโหมดสแตนด์บาย:

- กดปุ่ม  (2) บนพวงมาลัย
 - > Pilot Assist ถูกตั้งให้อยู่ในโหมดสแตนด์บาย - สัญลักษณ์ (8) บนจอแสดงผลสำหรับคนขับจะเปลี่ยนสีจาก 'สีเขียว' เป็น 'สีเทา' และความเร็วที่บันทึกไว้ที่ตรงกลางของมาตรวัดความเร็วจะเปลี่ยนจาก 'สีเขียว' เป็น 'สีเทา'

...หรือ...

- กดปุ่ม  (3) บนพวงมาลัย
 - > Pilot Assist ปิดการทำงานและเปลี่ยนไปเป็นระบบควบคุมความเร็วคงที่พร้อมการปรับความเร็วอัตโนมัติในโหมดพร้อมทำงาน

 คำเตือน

- เมื่อ Pilot Assist อยู่ในโหมดสแตนด์บาย คนขับจะต้องเข้าแทรกการทำงานและควบคุมทั้งความเร็วและระยะห่างจากรถคันหน้า
- เมื่อ Pilot Assist อยู่ในโหมดสแตนด์บาย และรถเคลื่อนที่เข้าใกล้รถคันหน้ามากเกินไป จะมีการเตือนคนขับเกี่ยวกับระยะห่างที่สั้นเกินไป โดยฟังก์ชันการเตือนระยะห่างแทน

โหมดสแตนด์บายเมื่อคนขับเข้าแทรกการทำงาน Pilot Assist จะหยุดทำงานชั่วคราวและอยู่ในโหมดสแตนด์บาย ถ้า:

- มีการเหยียบแป้นเบรก
- เลื่อนคันเกียร์ไปที่ตำแหน่ง N
- มีการใช้ไฟเลี้ยวเป็นเวลานานกว่า 1 นาที
- คนขับรักษาความเร็วที่สูงกว่าที่บันทึกไว้เป็นระยะเวลา นานกว่า 1 นาที
- มีการเหยียบแป้นคลัตช์เป็นเวลาประมาณ 1 นาที - สำหรับรถที่ใช้เกียร์ปุกเกียร์ธรรมดา

การเพิ่มความเร็วจักรวาลด้วยการเหยียบคันเร่ง เช่น ในขณะที่ขับแซงรถคันอื่น จะไม่มีผลต่อการตั้งค่า รวดจะกลับไปใช้ความเร็วที่บันทึกไว้ล่าสุดหลังจากถอนคันเร่ง

เมื่อเปิดไฟเลี้ยว ระบบช่วยบังคับเลี้ยวของ Pilot Assist จะหยุดทำงานชั่วคราว เมื่อไม่มีการดำเนินการเหล่านี้ก็ต่อไป การช่วยบังคับเลี้ยวจะเริ่มทำงานอีกครั้งโดยอัตโนมัติ ถ้ายังคงสามารถตรวจจับเส้นแบ่งช่องทางเดินรถได้



การช่วยเหลือคนขับ

โหมดสแตนด์บายโดยอัตโนมัติ

Pilot Assist จะทำงานโดยขึ้นกับระบบอื่นๆ เช่น ระบบควบคุมเสถียรภาพ/การป้องกันการลื่นไถล ESC⁵⁷ เป็นต้น ถ้าระบบเหล่านี้หยุดทำงาน Pilot Assist ก็จะปิดทำงานโดยอัตโนมัติ

⚠ คำเตือน

เมื่อใช้โหมดสแตนด์บายแบบอัตโนมัติ คนขับจะได้รับการเตือนผ่านทางสัญญาณเสียงและข้อความบนจอแสดงผลสำหรับคนขับ

- ซึ่งคนขับจะต้องควบคุมความเร็วของรถ, เหยียบเบรกเมื่อจำเป็น และรักษาระยะห่างจากรถคันอื่นด้วยตัวเอง

การเข้าสู่โหมดสแตนด์บายโดยอัตโนมัติอาจเกิดขึ้นในกรณีต่อไปนี้:

- คนขับเปิดประตู
- อุณหภูมิเบรกสูง
- มือทั้งสองข้างของคนขับไม่อยู่บนพวงมาลัย
- มีการใส่เบรกจอตรก

- ความเร็วรอบเครื่องยนต์ต่ำ/สูงเกินไป
- คนขับปลดเข็มขัดนิรภัยออก
- ล้ออย่างน้อยหนึ่งล้อสูญเสียการยึดเกาะถนน
- ชุดถลอกและเรดาร์ถูกบัง เช่น เนื่องจากหิมะหรือฝนที่ตกอย่างหนัก (เลนส์ของกล้อง/คลื่นวิทยุถูกบัง)
- ความเร็วต่ำกว่า 5 กม./ชม. (3 ไมล์ต่อชั่วโมง) และ Pilot Assist ไม่แน่ใจว่ารถคันหน้าเป็นรถที่จอดอยู่กับที่หรือวัตถุอื่น เช่น ลูกกระพรวน เป็นต้น
- ความเร็วต่ำกว่า 5 กม./ชม. (3 ไมล์ต่อชั่วโมง) และรถคันหน้าเลี้ยวหายไป ซึ่งทำให้ Pilot Assist ไม่มีรถคันหน้าให้ขับตามอีกต่อไป
- ความเร็วลดลงจนต่ำกว่า 30 กม./ชม. (20 ไมล์ต่อชั่วโมง) - สำหรับรถที่ใช้กระปุกเกียร์ธรรมดา

การสั่งงาน Pilot Assist อีกครั้งจากโหมดสแตนด์บาย

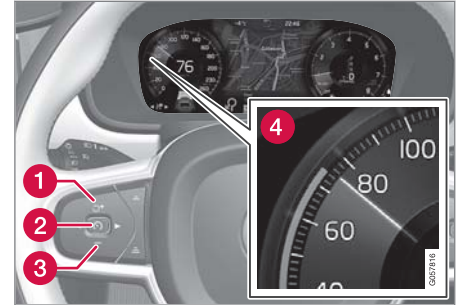

หมายเหตุ: ภาพประกอบจะแสดงตัวอย่างแบบคร่าวๆ เท่านั้น - รายละเอียดอาจแตกต่างกันไปในรุ่นแต่ละรุ่น

ในการสั่งงาน Pilot Assist อีกครั้ง

- กดปุ่ม  (1) บนพวงมาลัย
 - > จากนั้นความเร็วจะถูกตั้งให้เป็นความเร็วที่บันทึกไว้ล่าสุด

⚠ คำเตือน

เมื่อกดปุ่ม  บนพวงมาลัยเพื่อกลับไปใช้ความเร็วเดิมต่อ อาจทำให้มีการเพิ่มความเร็วยิ่งขึ้นอย่างมากได้

⁵⁷ Electronic Stability Control

ข้อมูลที่เกี่ยวข้อง

- Pilot Assist (น. 395)

ระบบช่วยขณะแซงที่มี Pilot Assist

Pilot Assist สามารถช่วยเหลือคนขับเมื่อแซงรถคันอื่นได้

ระบบช่วยขณะแซงทำงานอย่างไร

เมื่อ Pilot Assist กำลังขับตามหลังรถอีกคันหนึ่ง และคนขับแสดงความต้องการที่จะแซงโดยการเปิดไฟเลี้ยว⁵⁸

Pilot Assist จะช่วยโดยการเร่งความเร็วของรถเพื่อเคลื่อนตัวเข้าหารถคันหน้า ก่อนที่รถของท่านจะถึงช่องทางเดินรถสำหรับแซง

จากนั้น ฟังก์ชันจะหน่วงเวลาการลดความเร็วลง เพื่อหลีกเลี่ยงการเบรกก่อนกำหนดเมื่อรถของท่านเคลื่อนที่เข้าหารถที่ช้ากว่า

ฟังก์ชันจะยังคงทำงานอยู่จนกว่ารถของท่านจะแซงรถอีกคันหนึ่งพ้นแล้ว

คำเตือน

ฟังก์ชันได้เสมอว่า ฟังก์ชันนี้อาจทำงานในสถานการณ์อื่นๆ นอกเหนือไปจากในระหว่างการแข่งขันได้อีกด้วย เช่น เมื่อใช้ไฟเลี้ยวเพื่อระบุถึงการเปลี่ยนช่องทางเดินรถหรือการออกไปยังถนนอีกเส้นหนึ่ง ซึ่งรถยนต์จะเร่งความเร็วขึ้นเป็นเวลาดังนั้นๆ

ข้อมูลที่เกี่ยวข้อง

- Pilot Assist (น. 395)

⁵⁸ เฉพาะไฟเลี้ยวซ้ายเท่านั้นสำหรับรถพวงมาลัยซ้าย หรือเฉพาะไฟเลี้ยวขวาเท่านั้นสำหรับรถพวงมาลัยขวา

เริ่มทำงานของระบบช่วยขณะแซงด้วย Pilot Assist

ความต่อเนื่องสำหรับระบบช่วยขณะแซง

สภาพต่างๆ ต้องเป็นไปตามเงื่อนไขต่อไปนี้ ระบบช่วยขณะแซงจึงจะทำงาน:

- จะต้องมีการคันหนึ่งอยู่ด้านหน้า ("รถเป้าหมาย")
- ความเร็วในปัจจุบันของรถของท่านจะต้องมีค่าอย่างน้อย 70 กม./ชม. (43 ไมล์ต่อชั่วโมง)
- ความเร็วของ Pilot Assist ที่บันทึกไว้จะต้องสูงพอสำหรับการแซง เพื่อให้สามารถแซงได้อย่างปลอดภัย

การเริ่มการทำงานของระบบช่วยขณะแซง

ในการเริ่มการทำงานของระบบช่วยขณะแซง:

— เปิดไฟเลี้ยว

ใช้ไฟเลี้ยวซ้ายในรถพวงมาลัยซ้าย หรือไฟเลี้ยวขวาในรถพวงมาลัยขวา

> ระบบช่วยขณะแซงจะเริ่มทำงาน

ข้อมูลที่เกี่ยวข้อง

- Pilot Assist (น. 395)

ข้อจำกัดของระบบช่วยขณะแซงที่มี Pilot Assist

ฟังก์ชันระบบช่วยขณะแซงอาจมีข้อจำกัดในการทำงานในบางสถานการณ์

คำเตือน

เมื่อใช้ระบบช่วยขณะแซง คนขับควรทราบว่าการเร่งความเร็วที่ไม่ต้องการเกิดขึ้นถ้าสภาพต่างๆ เปลี่ยนแปลงไปอย่างรวดเร็ว

ดังนั้นจึงควรหลีกเลี่ยงสถานการณ์บางอย่าง เช่น ถ้า :

- รถกำลังเคลื่อนที่เข้าหาทางออกที่อยู่ในทิศทางเดียวกับที่ปกติจะใช้ในการแซง
- รถคันหน้าลดความเร็วลงก่อนที่รถของท่านจะผ่านเข้าไปในช่องทางเดินรถสำหรับแซง
- การจราจรในช่องทางเดินรถสำหรับแซงช้าลง
- นำรถสำหรับขับด้านขวาไปขับในประเทศที่มีการจราจรแบบขับด้านซ้าย (หรือกลับกัน)

สถานการณ์ในลักษณะนี้สามารถหลีกเลี่ยงได้โดยการตั้งให้ Pilot Assist อยู่ในโหมดสแตนด์บาย

ข้อมูลที่เกี่ยวข้อง

- Pilot Assist (น. 395)

เปลี่ยนเป้าหมายด้วยระบบช่วยควบคุมให้รถ
อยู่ในช่องทาง

เมื่อใช้ระบบการช่วยอัตโนมัติ Pilot Assist จะมี
ฟังก์ชันในการเปลี่ยนเป้าหมายที่ความเร็วค่าใดค่า
หนึ่ง

การเปลี่ยนเป้าหมาย

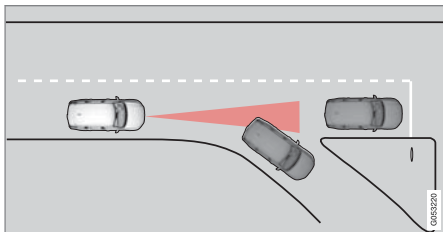

ถ้ารถคันหน้าที่เป็นเป้าหมายเลี้ยวทันที แสดงว่าข้างหน้าอาจมี
สภาพการจราจรที่หยุดนิ่ง

เมื่อ Pilot Assist กำลังตามรถอีกคันหนึ่งที่ความเร็วต่ำ
กว่า 30 กม./ชั่วโมง (20 ไมล์ต่อชั่วโมง) และเป้าหมาย
เปลี่ยนจากรถที่เคลื่อนที่เป็นรถที่หยุดอยู่กับที่ Pilot
Assist จะลดความเร็วลงตามรถที่หยุดอยู่กับที่

คำเตือน

เมื่อ Pilot Assist กำลังติดตามรถคันอื่นที่ความเร็ว
รถ สูงกว่าประมาณ 30 กม./ชม. (20 ไมล์ต่อชั่วโมง)
และเป้าหมายเปลี่ยนจากรถที่กำลังเคลื่อนที่อยู่เป็น
รถที่จอดอยู่กับที่ Pilot Assist จะไม่พิจารณาเวลาที่
จอดอยู่กับที่ แต่จะเร่งความเร็วไปที่ความเร็วที่บันทึก
ไว้แทน

- ซึ่งคนขับต้องทำการควบคุมการขับและเบรก
ด้วยตนเอง

โหมดสแตนด์บายโดยอัตโนมัติเมื่อเปลี่ยนเป้า
หมาย

Pilot Assist จะหยุดทำงานและเข้าสู่โหมดสแตนด์บาย:

- เมื่อความเร็วต่ำกว่า 5 กม./ชม. (3 ไมล์ต่อชั่วโมง)
และ Pilot Assist ไม่แน่ใจว่าวัตถุเป้าหมายคือรถที่
หยุดอยู่กับที่หรือวัตถุอื่น เช่น ลูกกระพรวน เป็นต้น
- เมื่อความเร็วรถต่ำกว่า 5 กม./ชม. (3 ไมล์ต่อชั่วโมง
) และรถคันหน้าเลี้ยวแยกไป Pilot Assist จะไม่มีรถ
คันหน้าให้ติดตามอีก

ข้อมูลที่เกี่ยวข้อง

- Pilot Assist (น. 395)

การเบรกอัตโนมัติที่มีระบบช่วยควบคุมให้รถ
อยู่ในช่องทาง

Pilot Assist มีฟังก์ชันเบรกแบบพิเศษสำหรับการ
จราจรที่เคลื่อนตัวช้าและในขณะที่จอดอยู่กับที่

ฟังก์ชันการเบรกสำหรับการจราจรที่เคลื่อนตัวช้า
และในขณะที่จอดอยู่กับที่

สำหรับการหยุดเป็นเวลานานๆ ร่วมกับการเคลื่อนที่เป็น
ระยะทางสั้นๆ ในสภาพการจราจรที่หนาแน่น หรือเมื่อ
หยุดรอสัญญาณไฟจราจร การขับจะเริ่มทำงานอีกครั้ง
โดยอัตโนมัติถ้าการหยุดนั้นเป็นช่วงเวลาไม่เกิน
ประมาณ 3 วินาที ถ้าต้องใช้เวลานานกว่านี้ก่อนที่รถคัน
หน้าจะเริ่มเคลื่อนที่อีกครั้ง Pilot Assist จะถูกตั้งให้อยู่
ในโหมดสแตนด์บายพร้อมการเบรกโดยอัตโนมัติ

— Pilot Assist จะถูกสั่งให้ทำงานอีกครั้งด้วยวิธีต่อไปนี้:

- กดปุ่มบนพวงมาลัย 
- เหยียบแป้นคันเร่ง

> Pilot Assist จะกลับไปตามรถคันหน้าอีกครั้ง ถ้า
รถคันหน้าเริ่มเคลื่อนที่ไปข้างหน้าภายใน
6 วินาที





❗ หมายเหตุ

Pilot Assist จะรักษาให้รถจอดอยู่กับที่เป็นเวลานานที่สุด 5 นาที - จากนั้นเบรกจอดรถจะทำงานและฟังก์ชันจะถูกยกเลิกการทำงาน

ก่อนที่จะสามารถสั่งงาน Pilot Assist ได้อีกครั้ง จะต้องปลดเบรกจอดรถเสียก่อน

การหยุดการเบรกอัตโนมัติ

ในบางสถานการณ์ การเบรกโดยอัตโนมัติจะหยุดทำงานเมื่อใกล้จะจอดนิ่ง และ Pilot Assist จะเข้าสู่โหมดสแตนด์บาย กรณีนี้หมายความว่าเบรกจะถูกปลดออกและรถจะเริ่มไหล ดังนั้นคนขับต้องเข้าแทรกการทำงานและทำการเบรกด้วยตนเองเพื่อให้รถจอดอยู่กับที่

กรณีนี้สามารถเกิดขึ้นได้ในสถานการณ์ต่อไปนี้:

- คนขับวางเท้าบนแป้นเบรกเท้า
- มีการใส่เบรกจอดรถ
- มีการเลื่อนคันเกียร์ไปที่ตำแหน่ง P, N หรือ R
- คนขับตั้ง Pilot Assist ให้อยู่ในโหมดสแตนด์บาย

การสั่งงานเบรกจอดโดยอัตโนมัติ

ในบางสถานการณ์ จะมีการใส่เบรกจอดรถเพื่อให้รถยังคงจอดอยู่กับที่ต่อไป

กรณีนี้จะเกิดขึ้นถ้า Pilot Assist กำลังรักษาให้รถจอดอยู่กับที่โดยใช้เบรกเท้า และ:

- คนขับเปิดประตู หรือถอดเข็มขัดนิรภัยออก
- Pilot Assist ได้รักษาให้รถอยู่กับที่เป็นเวลาานกว่าประมาณ 5 นาที แล้ว
- เบรกมือจับ
- คนขับดับเครื่องยนต์ในแบบแมนนวล

ข้อมูลที่เกี่ยวข้อง

- Pilot Assist (น. 395)

ข้อจำกัดของ Pilot Assist

ฟังก์ชัน Pilot Assist อาจจำกัดการทำงานในบางสถานการณ์

ฟังก์ชัน Pilot Assist คือระบบที่จะช่วยเหลือคนขับในหลายๆ สถานการณ์ อย่างไรก็ตาม คนขับยังต้องรับผิดชอบต่อการรักษาระยะห่างจากวัตถุต่างๆ โดยรอบ รวมทั้งบังคับรถให้อยู่ในช่องทางเดินรถตลอดเวลา

⚠ คำเตือน

ในบางสถานการณ์ ระบบช่วยบังคับเลี้ยว Pilot Assist อาจไม่สามารถให้ความช่วยเหลือแก่คนขับได้อย่างถูกต้อง หรืออาจถูกยกเลิกการทำงานโดยอัตโนมัติ ในกรณีนี้ ไม่แนะนำให้ใช้ Pilot Assist ตัวอย่างของสถานการณ์ลักษณะนี้ได้แก่:

- เครื่องหมายช่องทางเดินรถจางลง, หายไป หรือตัดผ่านซึ่งกันและกัน
- เส้นแบ่งช่องทางเดินรถไม่ชัดเจน เช่น เมื่อมีการแยกหรือรวมช่องทางเดินรถ หรือที่ทางออก หรือในกรณีที่เส้นแบ่งหลายเส้น เป็นต้น
- มีขอบหรือเส้นอื่นๆ นอกเหนือจากเส้นแบ่งช่องทางเดินรถอยู่บนถนนหรือในบริเวณใกล้เคียงกับถนน เช่น ขอบถนน, จุดต่อผิวถนนหรือจุดที่มีการซ่อมผิวถนน, ขอบตัวกัน, ขอบข้างถนน หรือเงาที่ชัดเจน เป็นต้น
- ช่องทางเดินรถแคบหรือคดเคี้ยว
- มีส่วนนูนหรือหลุมบ่ออยู่ในช่องทางเดินรถ

- สภาพอากาศไม่ดี เช่น ฝนตก, หิมะตก, หมอกหนา, มีโคลน หรือทัศนวิสัยไม่ดี โดยมีแสงน้อย, มีไฟส่องมาจากด้านหลัง, ผิวถนนเปียก เป็นต้น

คนขับควรทราบด้วยว่า Pilot Assist มีข้อจำกัดดังต่อไปนี้:

- ไม่สามารถตรวจจับขอบถนนที่สูง, ที่กั้นด้านข้างของถนน หรือสิ่งกีดขวางชั่วคราว (กรวยจราจร, ที่กั้นนริภัย และอื่นๆ) ได้ หรืออาจตรวจจับสิ่งเหล่านี้ว่าเป็นเครื่องหมายแบ่งช่องทางเดินรถซึ่งไม่ถูกต้อง และส่งผลให้รถเข้าไปสัมผัสกับสิ่งกีดขวางเหล่านี้ได้ คนขับจะต้องตรวจสอบด้วยตัวเองให้แน่ใจว่า รถอยู่ในช่วงระยะห่างที่เหมาะสมจากสิ่งกีดขวางเหล่านี้
- กล้องและเซ็นเซอร์เรดาร์ไม่สามารถตรวจจับวัตถุที่เข้ามาใกล้และสิ่งกีดขวางในการจราจร เช่น หลุมบนถนน, สิ่งกีดขวางที่อยู่กับที่ หรือวัตถุที่บังเส้นทางทั้งหมดหรือบางส่วน ได้ทั้งหมด
- Pilot Assist "มองไม่เห็น" คนเดินถนน, สัตว์ และอื่นๆ

- แรงบังคับเลี้ยวที่แนะนำจะมีขีดจำกัด ซึ่งหมายความว่าอาจไม่สามารถช่วยคนขับในการบังคับรถ และรักษารถให้อยู่ในช่องทางเดินรถได้เสมอไป

- Pilot Assist จะหยุดทำงานเมื่อระบบพวงมาลัยเพาเวอร์ทำงานด้วยกำลังที่ลดลง เช่น ในระหว่างการทำความเย็นเนื่องจากสภาพความร้อนสูงเกินไป เป็นต้น (โปรดดูส่วน "แรงในการบังคับเลี้ยวแบบขึ้นกับความเร็ว")

คนขับสามารถแก้ไขหรือปรับเปลี่ยนการเข้าควบคุมการบังคับเลี้ยวที่กำหนดโดย Pilot Assist และสามารถหักเลี้ยวพวงมาลัยไปยังตำแหน่งที่ต้องการได้

ถนนขึ้นและ/หรือมีน้ำหนักรถทุกมาก

สิ่งที่ต้องระลึกอยู่เสมอก็คือ Pilot Assist จะใช้สำหรับในการขับขึ้นบนถนนทางราบเป็นหลัก เมื่อกำลังขับที่อยู่บนทางลงเขาที่ลาดชัน การรักษาระยะห่างจากรถคันหน้าที่ถูกตัดอาจทำได้ลำบาก ในกรณีนี้ ขอให้ท่านใช้ความระมัดระวังมากกว่าปกติและเตรียมพร้อมที่จะเบรกอยู่ตลอดเวลา

- ห้ามใช้ Pilot Assist เมื่อรถบรรทุกน้ำหนักมาก หรือเมื่อมีรถพ่วงเชื่อมต่อกับรถ





❗ หมายเหตุ

ถ้ามีรถพ่วง, แรงวางรถจักรยาน หรืออุปกรณ์ที่คล้ายคลึงกันเชื่อมต่อเข้ากับระบบไฟฟ้าของรถ ท่านจะไม่สามารถสั่งงาน Pilot Assist ได้

เบ็ดเตล็ด

- เมื่อ Pilot Assist ทำงานอยู่ จะไม่สามารถเลือกโหมดการขับขี่ Off Road ได้

❗ หมายเหตุ

ฟังก์ชันนี้ใช้ชุดกล้องของรถ ซึ่งอาจมีข้อจำกัดทั่วไประดับหนึ่ง โปรดดูในส่วน "ข้อจำกัดของชุดกล้อง"

❗ หมายเหตุ

ฟังก์ชันนี้ใช้ชุดเรดาร์ของรถ ซึ่งอาจมีข้อจำกัดทั่วไประดับหนึ่ง โปรดดูในส่วน "ข้อจำกัดของชุดเรดาร์"

ข้อมูลที่เกี่ยวข้อง

- Pilot Assist (น. 395)
- แรงบังคับเลี้ยวตามความเร็ว (น. 352)

สัญลักษณ์และข้อความสำหรับ Pilot Assist*

สัญลักษณ์และข้อความจำนวนหนึ่งที่เกี่ยวข้องกับ

Pilot Assist สามารถแสดงขึ้นบนจอแสดงผลสำหรับคนขับได้

ต่อไปนี้เป็นตัวอย่างจำนวนหนึ่ง⁵⁹



ภาพก่อนหน้า⁶⁰ แสดงว่า Pilot Assist ถูกตั้งให้รักษาความเร็วไว้ที่ 110 กม./ชม. (68 ไมล์ต่อชั่วโมง) และไม่มีรถอยู่ด้านหน้าให้ขับตาม

Pilot Assist จะไม่มีการช่วยบังคับเลี้ยวเนื่องจากไม่สามารถตรวจจับเครื่องหมายแบ่งช่องทางเดินรถได้

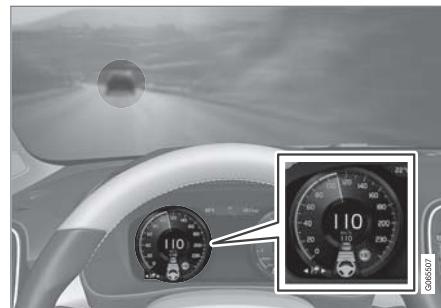

ภาพก่อนหน้า⁶⁰ แสดงว่า Pilot Assist ถูกตั้งให้รักษาความเร็วไว้ที่ 110 กม./ชม. (68 ไมล์ต่อชั่วโมง) และในเวลาเดียวกันก็กำลังขับตามรถคันหน้าที่ใช้ความเร็วเดียวกัน

Pilot Assist จะไม่มีการช่วยบังคับเลี้ยวเนื่องจากไม่สามารถตรวจจับเครื่องหมายแบ่งช่องทางเดินรถได้

⁵⁹ ในภาพตัวอย่างต่อไปนี้ ฟังก์ชัน RSI (Road Sign Information) แจ้งว่าความเร็วสูงสุดที่อนุญาตคือ 130 กม./ชม. (80 ไมล์ต่อชั่วโมง)

⁶⁰ หมายเหตุ: ภาพประกอบจะแสดงตัวอย่างแบบคร่าวๆ เท่านั้น - รายละเอียดอาจแตกต่างกันไปในรถแต่ละรุ่น



ภาพก่อนหน้านี้⁶⁰ แสดงว่า Pilot Assist ถูกตั้งให้รักษาความเร็วไว้ที่ 110 กม./ชม. (68 ไมล์ต่อชั่วโมง) และในเวลาเดียวกันก็กำลังขับตามรถคันหน้าที่ใช้ความเร็วเดียวกัน

ที่นี่ Pilot Assist จะช่วยบังคับเลี้ยวด้วย เนื่องจากสามารถตรวจจับเครื่องหมายแบ่งช่องทางเดินรถได้



ภาพก่อนหน้านี้⁶⁰ แสดงว่า Pilot Assist ถูกตั้งให้รักษาความเร็วไว้ที่ 110 กม./ชม. (68 ไมล์ต่อชั่วโมง) และไม่มีรถอยู่ด้านหน้าให้ขับตาม

ที่นี่ Pilot Assist จะช่วยบังคับเลี้ยวด้วย เนื่องจากสามารถตรวจจับเครื่องหมายแบ่งช่องทางเดินรถได้

ข้อมูลที่เกี่ยวข้อง

- Pilot Assist (น. 395)

ชุดเรดาร์

ชุดเรดาร์จะถูกใช้งานโดยระบบช่วยเหลือคนขับต่างๆ และมีหน้าที่ในการตรวจจับรถยนต์คันอื่น



หมายเหตุ: ภาพประกอบจะแสดงตัวอย่างแบบคร่าวๆ เท่านั้น - รายละเอียดอาจแตกต่างกันไปในรถแต่ละรุ่น

ชุดเรดาร์จะถูกใช้งานในฟังก์ชันต่างๆ ต่อไปนี้:

- ระบบเตือนระยะห่าง*
- ระบบควบคุมความเร็วคงที่พร้อมการปรับความเร็วอัตโนมัติ*
- ระบบช่วยรักษาช่องทางเดินรถ

⁶⁰ หมายเหตุ: ภาพประกอบจะแสดงตัวอย่างแบบคร่าวๆ เท่านั้น - รายละเอียดอาจแตกต่างกันไปในรถแต่ละรุ่น



การช่วยเหลือคนขับ

- ◀◀ • Pilot Assist*
- City Safety

การแก้ไขเปลี่ยนแปลงชุดเรดาร์อาจส่งผลให้การใช้งานเรดาร์ผิดกฎหมายได้

ข้อมูลที่เกี่ยวข้อง

- ข้อกำหนดสำหรับอุปกรณ์เรดาร์ (น. 415)
- การบำรุงรักษาอุปกรณ์เรดาร์ที่แนะนำให้ใช้ (น. 419)
- การรับรองชนิดสำหรับอุปกรณ์เรดาร์ (น. 420)

ข้อจำกัดสำหรับอุปกรณ์เรดาร์

ชุดเรดาร์จะมีข้อจำกัดบางอย่างซึ่งจะจำกัดฟังก์ชันการทำงาน

ชุดกล้องและเรดาร์กล้องถูกบัง



บริเวณที่ทำเครื่องหมายไว้จะต้องไม่มีสติ๊กเกอร์, วัตถุ, ฟิล์มกันแสง และอื่นๆ ติดอยู่⁶¹

ชุดกล้องและเรดาร์ของรถจะอยู่ด้านในที่ส่วนบนของกระจกหน้า

! สำคัญ

ห้ามติดหรือยึดสิ่งใดที่ด้านนอกหรือด้านในของกระจกหน้าที่บริเวณด้านหน้าและรอบๆ กล้องและชุดเรดาร์ — การทำเช่นนี้อาจรบกวนการทำงานของฟังก์ชันการทำงานต่างๆ ที่ใช้กล้องและเรดาร์ได้

กรณีนี้หมายความว่าการทำงานของฟังก์ชันจะลดระดับลง, หยุดการทำงานทั้งหมด หรือให้การตอบสนองการทำงานที่ไม่ถูกต้อง



ถ้าจอแสดงผลสำหรับคนขับแสดงสัญลักษณ์นี้และข้อความ "Windscreen sensor

Sensor blocked, see Owner's manual"

กรณีนี้หมายความว่าชุดกล้องและเรดาร์ไม่สามารถตรวจจับรถคันอื่น, คนขับที่รถจักรยาน, คนเดินถนน และสัตว์ขนาดใหญ่ที่อยู่ด้านหน้ารถได้ และฟังก์ชันที่ใช้กล้องและเรดาร์ของรถอาจถูกรบกวนการทำงาน, ลดประสิทธิภาพการทำงานลง, ยกเลิกการทำงานอย่างสิ้นเชิง หรือให้การตอบสนองของฟังก์ชันที่ไม่ถูกต้อง

⁶¹ หมายเหตุ: ภาพประกอบจะแสดงตัวอย่างแบบคร่าวๆ เท่านั้น - รายละเอียดอาจแตกต่างกันไปในรถแต่ละรุ่น

การช่วยเหลือคนขับ

◀ ตารางต่อไปนี้จะแสดงตัวอย่างของสาเหตุที่เป็นไปได้สำหรับข้อความที่แสดงขึ้น พร้อมกับการแก้ไขที่เหมาะสม:

สาเหตุ	การแก้ไข
พื้นผิวของกระจกหน้าทางด้านหน้าซูดกลิ้งและเรดาร์สกปรกหรือปกคลุมด้วยน้ำแข็งหรือหิมะ	ทำความสะอาดสิ่งสกปรก, น้ำแข็ง และหิมะจากผิวกระจกหน้าทีบริเวณด้านหน้าซูดกลิ้งและเรดาร์
หมอกหนาและฝนตกหนักหรือหิมะจะปิดกั้นสัญญาณเรดาร์หรือมุมมองกลิ้ง	ไม่ต้องทำการแก้ไขใด บางครั้งซูดกลิ้งและเรดาร์จะไม่ทำงานในขณะที่ฝนหรือหิมะตกหนัก
น้ำหรือหิมะจากพื้นถนนหนูนขึ้นและปิดกั้นสัญญาณเรดาร์หรือมุมมองกลิ้ง	ไม่ต้องทำการแก้ไขใด บางครั้งซูดกลิ้งและเรดาร์จะไม่ทำงานเมื่อขับบนพื้นถนนที่เปียกมากหรือมีหิมะปกคลุมอยู่
มีสิ่งสกปรกระหว่างด้านในของกระจกหน้าและซูดกลิ้งและเรดาร์	นำรถเข้าไปที่ศูนย์บริการเพื่อทำความสะอาดกระจกหน้าทีด้านในของฝาครอบซูดกลิ้งและเรดาร์ ขอแนะนำให้ใช้ศูนย์บริการของวอลโว่ที่ได้รับการแต่งตั้งอย่างเป็นทางการ

i หมายเหตุ
รักษากระจกหน้าทีบริเวณด้านหน้าของกลิ้งและซูดเรดาร์ให้สะอาดอยู่เสมอ

พื้นที่การมองเห็นที่จำกัด

ซูดเรดาร์มีพื้นที่การมองเห็นที่จำกัด ในบางสถานการณ์จึงอาจตรวจไม่พบรถคันอื่น หรือกระทำการตรวจจับล่าช้ากว่าที่คาด

ความเร็วรถ

ความสามารถของซูดเรดาร์ในการตรวจหารถคันหน้าจะลดลงเป็นอย่างมาก ถ้า:

- ความเร็วของรถคันหน้าแตกต่างจากความเร็วของรถของท่านอย่างมาก

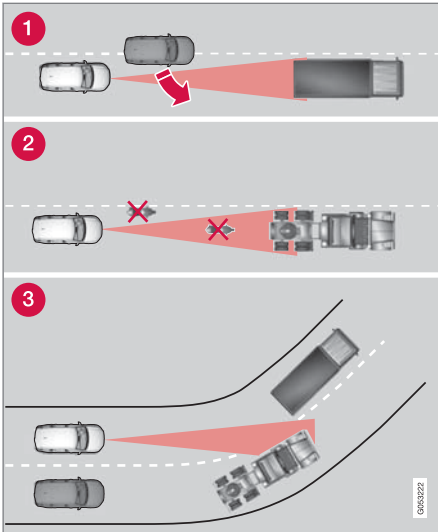

พื้นที่การมองเห็นของชุดเรดาร์

- 1 บางครั้ง ชุดเรดาร์อาจตรวจพบรถที่อยู่ในระยะใกล้ได้ล่าช้า เช่น เมื่อมีรถขับแทรกเข้ามาระหว่างรถของคุณกับรถคันหน้า เป็นต้น
- 2 รถขนาดเล็ก เช่น รถจักรยานยนต์ หรือรถที่ไม่ขับกลางเลนอาจไม่ถูกตรวจพบ
- 3 บนทางโค้ง ชุดเรดาร์อาจตรวจพบรถผิดคัน หรือรถที่ตรวจพบแล้วอาจหายไป

รดฟ่วงระดับต่ำ

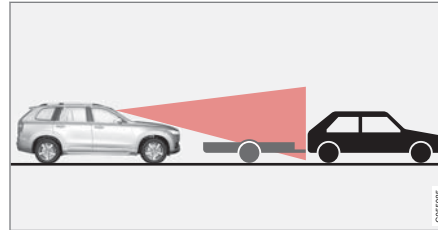

รดฟ่วงต่ำในเงาของเรดาร์

รดฟ่วงระดับต่ำเป็นวัตถุอย่างหนึ่งที่ชุดเรดาร์ตรวจจับได้ยาก หรือไม่สามรถตรวจจับได้เลย ดังนั้น คนขับควรใช้ความระมัดระวังเป็นพิเศษเมื่อขับที่ตามหลังรดฟ่วงระดับต่ำ เมื่อระบบควบคุมความเร็วคงที่พร้อมการปรับความเร็วอัตโนมัติหรือ Pilot Assist ทำงานอยู่

อุณหภูมิสูง

ในอุณหภูมิสูง หลังจากที่สตาร์ทเครื่องยนต์ ชุดกล้องและเรดาร์อาจหยุดทำงานชั่วคราวเป็นเวลา 15 นาที ทั้งนี้เพื่อป้องกันชุดอิเล็กทรอนิกส์ของชุดกล้องและเรดาร์ ชุดกล้องและเรดาร์จะเริ่มต้นทำงานอีกครั้งโดยอัตโนมัติเมื่ออุณหภูมิลดลงเพียงพอ

กระจกหน้าชำรุดเสียหาย

! สำคัญ

ถ้ามีรอยแตกร้าว, รอยขีดขูด หรือรอยกะเทาะจากสะเก็ดหินในกระจกหน้าที่บริเวณด้านหน้าของ "บริเวณตรวจสอบ" ของกล้องและชุดเรดาร์ตัวใดตัวหนึ่ง โดยมีขนาดประมาณ 0.5×3.0 มม.

(0.02×0.12 นิ้ว) หรือใหญ่กว่านี้ ท่านจะต้องติดต่อศูนย์บริการเพื่อทำการเปลี่ยนกระจกหน้า โดยขอแนะนำให้อำนาจศูนย์บริการของวอลโว่ที่ได้รับการแต่งตั้งอย่างเป็นทางการ

ถ้าไม่ทำการแก้ไข อาจส่งผลให้ประสิทธิภาพของระบบการสนับสนุนคนขับที่ใช้ชุดกล้องและเรดาร์ลดลงได้

กรณีนี้หมายความว่าการทำงานของฟังก์ชันจะลดระดับลง, หยุดการทำงานทั้งหมด หรือให้การตอบสนองการทำงานที่ไม่ถูกต้อง





เพื่อหลีกเลี่ยงความเสี่ยงของการทำงานล้มเหลว, ทำงานไม่ครบถ้วน หรือการทำงานด้วยประสิทธิภาพที่ลดลงของระบบสนับสนุนคนขับที่ใช้ชุดเรดาร์ ให้ปฏิบัติตามดังต่อไปนี้:

- วอลโว่ไม่แนะนำให้ซ่อมรอยแตกร้าว, รอยขีดขีด หรือรอยกระแทกจากสะเก็ดหินที่บริเวณด้านหน้าของกล้องและชุดเรดาร์ แต่ควรเปลี่ยนกระจกหน้าทั้งแผ่นแทน
- ก่อนเปลี่ยนกระจกหน้า กรุณาติดต่อศูนย์บริการวอลโว่ที่ได้รับการแต่งตั้งเพื่อให้แน่ใจว่ามีการสั่งกระจกหน้าที่ถูกต้อง
- ต้องติดตั้งที่ปิดน้ำฝนกระจกบังลมชนิดเดียวกัน หรือกระจกบังลมที่ได้รับการรับรองจากวอลโว่ ในระหว่างการเปลี่ยน

❗ สำคัญ

เมื่อเปลี่ยนกระจกหน้า จะต้องทำการปรับเทียบกล้องและชุดเรดาร์อีกครั้งที่ศูนย์บริการ เพื่อให้แน่ใจว่าระบบทั้งหมดที่ใช้กล้องและเรดาร์สามารถทำงานได้อย่างถูกต้อง ขอแนะนำให้ใช้ศูนย์บริการของวอลโว่ที่ได้รับการแต่งตั้งอย่างเป็นทางการ

ข้อมูลที่เกี่ยวข้อง

- ชุดเรดาร์ (น. 413)

การบำรุงรักษาอุปกรณ์เรดาร์ที่แนะนำให้ใช้

เพื่อให้ชุดเรดาร์และกล้องสามารถทำงานได้อย่างถูกต้อง กระจกหน้าที่ยังบริเวณด้านหน้าของเรดาร์และกล้องจะต้องสะอาดโดยไม่มีฝุ่น, น้ำแข็ง และหิมะเกาะอยู่ และควรได้รับการทำความสะอาดด้วยน้ำสะอาดและแชมพูล้างรถเป็นประจำ

① หมายเหตุ

สิ่งสกปรก, น้ำแข็ง และหิมะที่บังกล้องและชุดเรดาร์ จะทำให้ประสิทธิภาพการทำงานลดลง และอาจทำให้ไม่สามารถทำการวัดได้

กรณีนี้หมายความว่าการทำงานของฟังก์ชันจะลดระดับลง, หยุดการทำงานทั้งหมด หรือให้การตอบสนองการทำงานที่ไม่ถูกต้อง

ข้อมูลที่เกี่ยวข้อง

- ชุดเรดาร์ (น. 413)

การรับรองชนิดสำหรับอุปกรณ์เรดาร์

การรับรองชนิดของชุดเรดาร์ของรถในฟังก์ชัน

ACC⁶², PA⁶³ และ BLIS⁶⁴ สามารถอ่านได้จากที่นี่

สำหรับ BLIS⁶⁴ จะมีข้อมูลอยู่บนอินเทอร์เน็ตที่

www.hella.com/VCC ด้วย

ตลาด	ACC ^A & PA ^B	BLIS ^C	สัญลักษณ์	การอนุมัติประเภท
บราซิล		✓		
บราซิล	✓			Este equipamento opera em caráter secundário, isto é, não tem direito à proteção contra interferência prejudicial, mesmo de estações do mesmo tipo, e não pode causar interferência a sistemas operando em caráter primário.
		✓		Modelo: L2C0054TR 4122-14-8645 03563-17-05364

⁶² ACC = Adaptive Cruise Control



⁶³ PA = Pilot Assist



⁶⁴ BLIS = Blind Spot Information

ตลาด	ACC ^A & PA ^B	BLIS ^C	สัญลักษณ์	การอนุมัติประเภท
ยุโรป	✓			<p>Hereby, Delphi Electronics and Safety declares that L2C0054TR is in compliance with the essential requirements and other relevant provisions of Directive 2014/53/EU (RED). The original declaration of conformity can be accessed at the following link www.delphi.com/automotive-homologation.</p> <p>Frequency Band: 76GHz – 77GHz</p> <p>Maximum Output Power: 55dBm EIRP</p> <p>The Declaration of Conformity may be consulted at Delphi Electronics & Safety / 2151 E. Lincoln Road / Kokomo, Indiana 46902 USA</p>
		✓		<p>Hereby, Hella KGaA Hueck & Co., declares that RS4 is in compliance with the essential requirements and other relevant provisions of Directive 2014/53/EU.</p> <p>The Declaration of conformity may be consulted at Hella KGaA Hueck & Co., Rixbecker Straße 75/ 59552 Lippstadt, Germany and on the website www.hella.com/vcc.</p> <p>Frequency Band: 24050-24250 MHz</p> <p>Maximum Output Power: 20 dBm EIRP</p>





การช่วยเหลือคนขับ



ตลาด	ACC ^A & PA ^B	BLIS ^C	สัญลักษณ์	การอนุมัติประเภท
สหรัฐอาหรับเอมิเรตส์ (UAE)	✓			Registered No: ER37536/15 Dealer No: DA37380/15
		✓		Registered No: ER53878/17 Dealer No: DA44932/15
อินโดนีเซีย	✓			37295/POSTEL/2014 4927
		✓		Certificate number: 50459/SDPPI/2017 PLG ID: 6051
จอร์แดน	✓			Type Approval No.: TRC/LPD/2014/255 Equipment Type: Low Power Device (LPD)
		✓		TRC/LPD/2017/63
เกาหลี	✓			Certification No. MSIP-CMI- DPH-L2C0054TR
		✓		MSIP-CMM-HLA-RS4

ตลาด	ACC ^A & PA ^B	BLIS ^C	สัญลักษณ์	การอนุมัติประเภท
เลบานอน		✓		Not available at time of publication.
โมร็อกโก	✓			AGREE PAR L'ANRT MAROC NUMÉRO D'AGRÉMENT: MR 9929 ANRT 2014 DATE D'AGRÉMENT: 26/12/2014
เม็กซิโก	✓			IFETEL: RLVDEL215-0299
		✓		Radar de corto alcance RS4 Hella KGaA Hueck & Co IFETEL: RLVHERS17-0286
มอลโดวา	✓	✓		



ตลาด	ACCA ^A & PA ^B	BLIS ^C	สัญลักษณ์	การอนุมัติประเภท
รัสเซีย	✓	✓		
เซอร์เบีย	✓			И011 14
		✓		И011 17
สิงคโปร์	✓		Complies with IDA standards XXnnnnnn	DA 105753
		✓		DA 103238
แอฟริกาใต้	✓			TA-2014/1824
		✓		TA-2016/3407
ไต้หวัน	✓			CCAB15LP0560T3
		✓		CCAB17LP0470T5

ตลาด	ACC ^A & PA ^B	BLIS ^C	สัญลักษณ์	การอนุมัติประเภท
ยูเครน	✓			Delphi цім стверджує, що обладнання RACAM відповідає вимогам Про затвердження Технічного регламенту радіообладнання і телекомунікаційного кінцевого (термінального) обладнання (Постанова КМУ № 679 від 24 червня 2009 р.) Декларація відповідності знаходиться на сайті Delphi за адресою: Delphi.
		✓		

A ACC = Adaptive Cruise Control

B PA = Pilot Assist

C BLIS = Blind Spot Information

ข้อมูลที่เกี่ยวข้อง

- ชุดเรดาร์ (น. 413)

การช่วยเหลือคนขับ

ชุดกล้อง

ชุดกล้องจะถูกใช้งานโดยระบบช่วยเหลือคนขับ
ต่างๆ และมีหน้าที่ตรวจจับเส้นแบ่งช่องทางเดินรถ
หรือป้ายจราจร



หมายเหตุ: ภาพประกอบจะแสดงตัวอย่างแบบคร่าวๆ เท่านั้น
- รายละเอียดอาจแตกต่างกันไปในรถแต่ละรุ่น

ชุดกล้องจะถูกใช้งานในฟังก์ชันต่างๆ ต่อไปนี้:

- ระบบควบคุมความเร็วคงที่พร้อมการปรับความเร็ว
อัตโนมัติ *
- Pilot Assist*
- ระบบช่วยรักษาช่องทางเดินรถ*
- การช่วยบังคับเลี้ยวเมื่อเสี่ยงต่อการชน
- City Safety

- Driver Alert Control*
- ข้อมูลป้ายจราจรบนถนน*
- ไฟหน้าแบบแอดทีฟ *

ข้อมูลที่เกี่ยวข้อง

- ข้อจำกัดของชุดกล้อง (น. 427)
- การบำรุงรักษาอุปกรณ์กล้องที่แนะนำให้ใช้
(น. 430)

ข้อจำกัดของชุดกล้อง

ชุดกล้องจะมีข้อจำกัดบางอย่างซึ่งจะจำกัดฟังก์ชันการทำงาน

ทัศนวิสัยที่ลดลง

กล้องมีข้อจำกัดที่คล้ายคลึงกับดวงตาของมนุษย์ นั่นคือสามารถ "มองเห็น" ได้น้อยลงเมื่อมีหิมะหรือฝนตกหนัก, มีหมอกหรือพายุฝุ่นหนา หรือมีเกล็ดหิมะ ในสภาพเหล่านี้ การทำงานของระบบที่ต้องใช้กล้องจะลดลงอย่างมาก หรือหยุดทำงานชั่วคราว

แสงไฟจ้าจากรถที่แล่นสวนมา, แสงสะท้อนจากช่องทางเดินรถ, หิมะหรือน้ำแข็งบนพื้นผิวถนน, พื้นผิวถนนที่สกปรก หรือเครื่องหมายช่องทางเดินรถที่ไม่ชัดเจน อาจลดความสามารถในการทำงานของกล้องได้อย่างมาก เมื่อมีการใช้กล้องตรวจสอบช่องทางเดินรถเพื่อตรวจจับคนเดินถนน, คนขับขี่จักรยาน, สัตว์ขนาดใหญ่ และรถคันอื่น

ชุดกล้องและเรดาร์กล้องถูกบัง



บริเวณที่ทำเครื่องหมายไว้จะต้องไม่มีสติกเกอร์, วัตถุ, फिल्मกันแสง และอื่นๆ ติดอยู่⁶⁵

ชุดกล้องและเรดาร์ของรถจะอยู่ด้านในในส่วนบนของกระจกหน้า

! สำคัญ

ห้ามติดหรือยึดสิ่งใดที่ด้านนอกหรือด้านในของกระจกหน้าที่มีบริเวณด้านหน้าและรอบๆ กล้องและชุดเรดาร์ — การทำเช่นนี้อาจรบกวนการทำงานของฟังก์ชันการทำงานต่างๆ ที่ใช้กล้องและเรดาร์ได้

กรณีนี้หมายความว่าการทำงานของฟังก์ชันจะลดระดับลง, หยุดการทำงานทั้งหมด หรือให้การตอบสนองของการทำงานที่ไม่ถูกต้อง



ถ้าจอแสดงผลสำหรับคนขับแสดงสัญลักษณ์นี้และข้อความ "Windscreen sensor"

Sensor blocked, see Owner's manual"

กรณีนี้หมายความว่าชุดกล้องและเรดาร์ไม่สามารถตรวจจับรถคันอื่น, คนขับขี่รถจักรยาน, คนเดินถนน และสัตว์ขนาดใหญ่ที่อยู่ด้านหน้ารถได้ และฟังก์ชันที่ใช้กล้องและเรดาร์ของรถอาจถูกรบกวนการทำงาน, ลดประสิทธิภาพการทำงานลง, ยกเลิกการทำงานอย่างสิ้นเชิง หรือให้การตอบสนองของฟังก์ชันที่ไม่ถูกต้อง

⁶⁵ หมายเหตุ: ภาพประกอบจะแสดงตัวอย่างแบบคร่าวๆ เท่านั้น - รายละเอียดอาจแตกต่างกันไปในรถแต่ละรุ่น



การช่วยเหลือคนขับ

- ◀◀ ตารางต่อไปนี้จะแสดงตัวอย่างของสาเหตุที่เป็นไปได้สำหรับข้อความที่แสดงขึ้น พร้อมกับการแก้ไขที่เหมาะสม:

สาเหตุ	การแก้ไข
พื้นผิวของกระจกหน้าต่างด้านหน้าซูดกล้องและเรดาร์สกปรกหรือปกคลุมด้วยน้ำแข็งหรือหิมะ	ทำความสะอาดสิ่งสกปรก, น้ำแข็ง และหิมะจากผิวกระจกหน้าต่างบริเวณด้านหน้าซูดกล้องและเรดาร์
หมอกหนาและฝนตกหนักหรือหิมะจะปิดกั้นสัญญาณเรดาร์หรือมุมมองกล้อง	ไม่ต้องทำการแก้ไขใด บางครั้งซูดกล้องและเรดาร์จะไม่ทำงานในขณะฝนหรือหิมะตกหนัก
น้ำหรือหิมะจากพื้นถนนหมุนขึ้นและปิดกั้นสัญญาณเรดาร์หรือมุมมองกล้อง	ไม่ต้องทำการแก้ไขใด บางครั้งซูดกล้องและเรดาร์จะไม่ทำงานเมื่อขับรถบนพื้นถนนที่เปียกมากหรือมีหิมะปกคลุมอยู่
มีสิ่งสกปรกระหว่างด้านในของกระจกหน้าต่างและซูดกล้องและเรดาร์	นำรถเข้าไปที่ศูนย์บริการเพื่อทำความสะอาดกระจกหน้าต่างด้านในของฝาครอบซูดกล้องและเรดาร์ ขอแนะนำให้ใช้ศูนย์บริการของวอลโว่ที่ได้รับการแต่งตั้งอย่างเป็นทางการ
แสงไฟจ้าจากรถที่แล่นสวนมา	ไม่ต้องทำการแก้ไขใด ซูดกล้องจะถูกรีเซ็ตโดยอัตโนมัติเมื่อสภาพแสงดีขึ้น

i หมายเหตุ

รักษาระกหน้าต่างที่บริเวณด้านหน้าของกล้องและซูดเรดาร์ให้สะอาดอยู่เสมอ

อุณหภูมิสูง

ในอุณหภูมิสูง หลังจากที่สตาร์ทเครื่องยนต์ ซูดกล้องและเรดาร์อาจหยุดทำงานชั่วคราวเป็นเวลา 15 นาที ทั้งนี้เพื่อป้องกันชุดอิเล็กทรอนิกส์ของซูดกล้องและเรดาร์ ซูดกล้องและเรดาร์จะเริ่มทำงานอีกครั้งโดยอัตโนมัติเมื่ออุณหภูมิลดลงเพียงพอ

กระจกหน้าชำรุดเสียหาย

! สำคัญ

ถ้ามีรอยแตกร้าว, รอยขีดขีด หรือรอยกะเทาะจากสะเก็ดหินในกระจกหน้าที่บริเวณด้านหน้าของ "บริเวณตรวจสอบ" ของกล้องและชุดเรดาร์ตัวใดตัวหนึ่ง โดยมีขนาดประมาณ 0.5×3.0 มม. (0.02×0.12 นิ้ว) หรือใหญ่กว่านี้ ท่านจะต้องติดต่อศูนย์บริการเพื่อทำการเปลี่ยนกระจกหน้า โดยขอแนะนำให้ใช้ศูนย์บริการของวอลโว่ที่ได้รับการแต่งตั้งอย่างเป็นทางการ

ถ้าไม่ทำการแก้ไข อาจส่งผลให้ประสิทธิภาพของระบบการสนับสนุนคนขับที่ใช้ชุดกล้องและเรดาร์ลดลงได้

กรณีนี้หมายความว่าการทำงานของฟังก์ชันจะลดระดับลง, หยุดการทำงานทั้งหมด หรือให้การตอบสนองการทำงานที่ไม่ถูกต้อง

เพื่อหลีกเลี่ยงความเสี่ยงของการทำงานล้มเหลว, ทำงานไม่ครบถ้วน หรือการทำงานด้วยประสิทธิภาพที่ลดลงของระบบสนับสนุนคนขับที่ใช้ชุดเรดาร์ให้ปฏิบัติตามดังต่อไปนี้:

- วอลโว่ไม่แนะนำให้ซ่อมรอยแตกร้าว, รอยขีดขีด หรือรอยกะเทาะจากสะเก็ดหินที่บริเวณด้านหน้าของกล้องและชุดเรดาร์ แต่ควรเปลี่ยนกระจกหน้าทั้งแผ่นแทน
- ก่อนเปลี่ยนกระจกหน้า กรุณาติดต่อศูนย์บริการวอลโว่ที่ได้รับการแต่งตั้งเพื่อให้แน่ใจว่ามีการสั่งกระจกหน้าที่ถูกต้อง
- ต้องติดตั้งที่ปัดน้ำฝนกระจกบังลมชนิดเดียวกันหรือกระจกบังลมที่ได้รับการรับรองจากวอลโว่ในระหว่างการเปลี่ยน

! สำคัญ

เมื่อเปลี่ยนกระจกหน้า จะต้องทำการปรับเทียบกล้องและชุดเรดาร์อีกครั้งที่ศูนย์บริการ เพื่อให้แน่ใจว่าระบบทั้งหมดที่ใช้กล้องและเรดาร์สามารถทำงานได้อย่างถูกต้อง ขอแนะนำให้ใช้ศูนย์บริการของวอลโว่ที่ได้รับการแต่งตั้งอย่างเป็นทางการ

ข้อมูลที่เกี่ยวข้อง

- ชุดกล้อง (น. 426)

การบำรุงรักษาอุปกรณ์กล้องที่แนะนำให้ใช้

เพื่อให้ชุดเรดาร์และกล้องสามารถทำงานได้อย่างถูกต้อง กระพริบหน้าที่บริเวณด้านหน้าของเรดาร์และกล้องจะต้องสะอาดโดยไม่มีฝุ่น, น้ำแข็ง และหิมะเกาะอยู่ และควรได้รับการทำความสะอาดด้วยน้ำสะอาดและแชมพูล้างรถเป็นประจำ

① หมายเหตุ

สิ่งสกปรก, น้ำแข็ง และหิมะที่บังกล้องและชุดเรดาร์ จะทำให้ประสิทธิภาพการทำงานลดลง และอาจทำให้ไม่สามารถทำการวัดได้

กรณีนี้หมายความว่าการทำงานของฟังก์ชันจะลดระดับลง, หยุดการทำงานทั้งหมด หรือให้การตอบสนองการทำงานที่ไม่ถูกต้อง

ข้อมูลที่เกี่ยวข้อง

- ชุดกล้อง (น. 426)

City Safety™

City Safety สามารถเตือนคนขับโดยใช้การเตือนแบบมองเห็น, เสียงเตือนการเตือนด้วยการสั่นสะเทือนเป็นจังหวะของเบ้นเบรก เพื่อช่วยคนขับในการตรวจจับคนเดินถนน, คนขับขี่รถจักรยาน, สัตว์ขนาดใหญ่ และรถคันอื่น ที่ปรากฏตัวขึ้นอย่างรวดเร็ว จากนั้น รถจะพยายามทำการเบรกโดยอัตโนมัติ ยกเว้นในกรณีที่คนขับดำเนินการด้วยตัวเขาเองภายในช่วงเวลาที่เหมาะสม

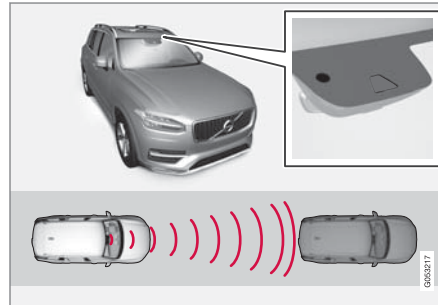

ตำแหน่งของชุดเรดาร์⁶⁶

City Safety สามารถป้องกันการชนและลดความเร็วในการชนได้

City Safety เป็นระบบช่วยเหลือคนขับเมื่อมีความเสี่ยงต่อการเกิดการชนคนเดินถนน, สัตว์ขนาดใหญ่, คนขับขี่รถจักรยาน หรือรถคันอื่น

ฟังก์ชัน City Safety สามารถช่วยคนขับในการหลีกเลี่ยงการชนในขณะที่ยังสามารถมองเห็น เช่น เมื่อมีการเปลี่ยนแปลงของการจราจรข้างหน้า รวมทั้งการเสียสมาธิชั่วขณะ ซึ่งอาจทำให้เกิดอุบัติเหตุได้

ฟังก์ชันจะช่วยคนขับโดยการเบรกโดยอัตโนมัติเมื่อมีความเสี่ยงจะเกิดการชน ถ้าคนขับไม่เบรก และ/หรือ หักพวงมาลัยหลบในเวลาที่เหมาะสม

City Safety จะสั่งการเบรกในระยะใกล้ในทันที และหยุดรถในสถานการณ์ปกติ คือที่ด้านหลังของรถคันหน้า

City Safety ถูกกระตุ้นในสถานการณ์ที่คนขับควรจะเริ่มต้นการเบรกเร็วขึ้น ซึ่งเป็นเหตุผลที่ไม่สามารถช่วยเหลือคนขับได้ในทุกสถานการณ์

City Safety ถูกออกแบบให้เริ่มการทำงานล่าช้าที่สุดเพื่อหลีกเลี่ยงไม่ให้มีการแทรกแซงโดยไม่จำเป็น

⁶⁶ หมายเหตุ: ภาพประกอบจะแสดงตัวอย่างแบบคร่าวๆ เท่านั้น - รายละเอียดอาจแตกต่างกันไปในรถแต่ละรุ่น

โดยปกติแล้ว คนขับหรือผู้โดยสารจะไม่สามารถสังเกตเห็นได้ว่า City Safety ทำงานอยู่ นอกจากในกรณีที่เกิดสถานการณ์ที่รถเกือบจะเกิดการชนเท่านั้น

คำเตือน

- ฟังก์ชัน City Safety เป็นกรให้ความช่วยเหลือเพิ่มเติมสำหรับคนขับที่มีจุดมุ่งหมายเพื่อเพิ่มความปลอดภัยในการขับขี่ให้มากขึ้น ฟังก์ชันนี้อาจไม่สามารถรับมือกับสถานการณ์การจราจร, สภาพอากาศ และสภาพถนนบางรูปแบบได้
- ฟังก์ชันการเบรกอัตโนมัติของ City Safety สามารถป้องกันการชนหรือลดความเร็วในการชนลงได้ แต่เพื่อให้แน่ใจได้ถึงประสิทธิภาพในการเบรกสูงสุด คนขับควรเหยียบแป้นเบรกด้วยเสมอ ถึงแม้ว่ารถจะทำการเบรกโดยอัตโนมัติก็ตาม
- การเตือนจะทำงานเมื่อมีความเสี่ยงต่อการชนสูงเท่านั้น ดังนั้น ห้ามไม่ให้ทำนรอให้การเตือนการชนหรือ City Safety เข้าแทรกการทำงาน
- การเตือนและการเข้าแทรกการทำงานของเบรกสำหรับคนเดินเท้าและผู้ขับขี่รถจักรยานจะหยุดการทำงานเมื่อความเร็วรถสูงกว่า 80 กม./ชม. (50 ไมล์ต่อชั่วโมง)
- City Safety จะไม่สั่งงานฟังก์ชันการเบรกอัตโนมัติในกรณีที่มีการเร่งความเร็วสูง

- City Safety ไม่ได้เข้ามาแทนความระมัดระวังและการตัดสินใจของคนขับแต่อย่างใด คนขับเป็นผู้รับผิดชอบในการทำให้แน่ใจได้ถึงการขับขี่ที่ปลอดภัยอย่างปลอดภัย, ที่ความเร็วที่เหมาะสม, ด้วยระยะห่างจากรถคันอื่นที่เหมาะสม และเป็นไปตามกฎจราจรและข้อบังคับที่มีผลใช้ในขณะที่นั้นๆ อยู่เสมอ
- ขอแนะนำให้คนขับอ่านทุกส่วนในคู่มือสำหรับเจ้าของรถที่เกี่ยวข้องกับ City Safety เพื่อเรียนรู้เกี่ยวกับปัจจัยต่างๆ เช่น ข้อจำกัดของระบบ และสิ่งที่คนขับควรทราบก่อนที่จะใช้งานระบบเป็นต้น (ดูรายการของลิงค์สำหรับส่วนย่อยทั้งหมด)

ข้อมูลที่เกี่ยวข้อง

- พารามิเตอร์และฟังก์ชันย่อยของ City Safety (น. 432)
- การตั้งค่าระยะห่างการเตือนสำหรับ City Safety (น. 434)
- การตรวจจับสิ่งกีดขวางด้วย City Safety (น. 436)
- City Safety ในการจราจรตัดผ่าน (น. 438)



การช่วยเหลือคนขับ

- ข้อกำหนดสำหรับ City Safety ในระบบเตือนขณะถอยรถออกจากที่จอดรถ (น. 439)
- City Safety เมื่อการบังคับรถเพื่อหลบหลีกถูกระงับไว้ (น. 440)
- ข้อกำหนดของ City Safety (น. 441)
- ข้อความของ City Safety (น. 444)

พารามิเตอร์และฟังก์ชันย่อยของ City Safety

City Safety สามารถหลีกเลี่ยงการชนกับรถคันอื่น, คนขับรถจักรยาน, คนเดินถนน หรือสัตว์ขนาดใหญ่ ที่อยู่ด้านหน้ารถได้โดยการลดความเร็วของรถโดยใช้ฟังก์ชันการเบรกอัตโนมัติ

ถ้าความเร็วแตกต่างกันมากกว่าความเร็วที่ระบุไว้ดังต่อไปนี้ ฟังก์ชันการเบรกอัตโนมัติของ City Safety จะไม่สามารถป้องกันการชนได้ แต่จะลดความรุนแรงของผลสืบเนื่องจากการชนให้น้อยลง

รถยนต์

สำหรับรถด้านหน้า City Safety สามารถลดความเร็วลงได้ถึง 60 กม./ชม. (37 ไมล์ต่อชั่วโมง)

คนขับขี่รถจักรยาน

สำหรับคนขับรถจักรยาน City Safety สามารถลดความเร็วลงได้ถึง 50 กม./ชม. (30 ไมล์ต่อชั่วโมง)

คนเดินถนน

สำหรับคนเดินถนน City Safety สามารถลดความเร็วลงได้ถึง 45 กม./ชม. (28 ไมล์ต่อชั่วโมง)

สัตว์ขนาดใหญ่

ในกรณีที่มีความเสี่ยงที่จะเกิดการชนกับสัตว์ขนาดใหญ่ City Safety สามารถลดความเร็วของรถลงได้ถึง 15 กม./ชม. (9 ไมล์ต่อชั่วโมง)

ฟังก์ชันการเบรกสำหรับสัตว์ขนาดใหญ่มีจุดมุ่งหมายเพื่อลดแรงกระแทกที่ความเร็วสูง และจะมีประสิทธิภาพสูงสุดที่ความเร็วสูงกว่า 70 กม./ชม. (43 ไมล์ต่อชั่วโมง) แต่จะมีประสิทธิภาพน้อยลงที่ความเร็วต่ำ

ฟังก์ชันย่อยสำหรับ City Safety

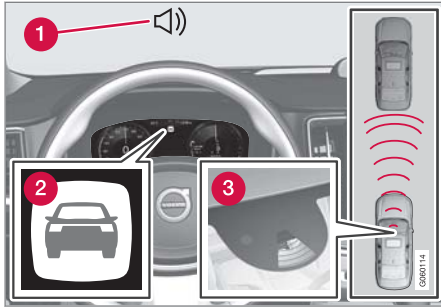

ภาพรวมของการทำงาน⁶⁷

- 1 สัญญาณเสียงเตือนในกรณีที่มีความเสี่ยงต่อการชน
- 2 สัญญาณเตือนในกรณีที่มีความเสี่ยงต่อการชน
- 3 การวัดระยะห่างด้วยชูดกล้องและเรดาร์

City Safety จะดำเนินการสามขั้นตอนตามลำดับต่อไปนี้:

1. การเตือนการชน
2. การเสริมการเบรก
3. เบรกอัตโนมัติ

ข้อความต่อไปนี้จะอธิบายสิ่งที่เกิดขึ้นในระหว่างขั้นตอน 3 ขั้นตอนนี้:

1 - การเตือนการชน

ในขั้นแรก คนขับจะได้รับการเตือนถึงการชนที่มีโอกาสเกิดขึ้นสูง

City Safety สามารถตรวจจับคนเดินถนน, คนขับขี่รถจักรยาน หรือรถที่จอดอยู่กับที่หรือเคลื่อนที่ในทิศทางเดียวกันที่ด้านหน้าของรถของท่านได้ City Safety ยังสามารถตรวจจับคนเดินถนน, คนขับขี่รถจักรยาน หรือสัตว์ขนาดใหญ่ที่กำลังข้ามถนนที่ด้านหน้าของรถได้ด้วย

ในกรณีที่มีความเสี่ยงต่อการชนกับคนเดินถนน, สัตว์ขนาดใหญ่, คนขับรถจักรยาน หรือรถคันอื่น (รวมถึงรถที่อธิบายไว้ในส่วน "City Safety การจราจรตัดผ่าน" ด้วย) จะมีการแจ้งให้คนขับทราบโดยใช้คำเตือนแบบมองเห็น, เสียงเตือน และการเตือนด้วยการสั่นสะเทือนเป็นจังหวะของเบาะเบาะ จะไม่มีการสั่นสะเทือนเป็นจังหวะของเบาะเบาะที่ความเร็วต่ำ, เมื่อคนขับเหยียบเบรกอย่างรวดเร็ว หรือเมื่อมีการเร่งความเร็ว ความถี่ในการสั่นของเบาะเบาะจะแตกต่างกันตามความเร็วของรถ

2 - การเสริมการเบรก

ถ้าความเสี่ยงต่อการชนยังคงเพิ่มมากขึ้นหลังการเตือนการชน การเสริมการเบรกจะถูกกระตุ้นให้ทำงาน

การเสริมการเบรกจะช่วยเสริมการเบรกของคนขับ ถ้าระบบพิจารณาว่า การเบรคนั้นไม่เพียงพอที่จะหลีกเลี่ยงการชน

⁶⁷ หมายเหตุ: ภาพประกอบจะแสดงตัวอย่างแบบคร่าวๆ เท่านั้น - รายละเอียดอาจแตกต่างกันไปในรถแต่ละรุ่น

3 - การเบรกอัตโนมัติ

ฟังก์ชันการเบรกอัตโนมัติจะทำงานเป็นลำดับสุดท้าย

ถ้าอยู่ในสถานการณ์เช่นนี้ และคนขับยังไม่เริ่มดำเนินการใดๆ และมีความเสี่ยงที่จะเกิดการชนสูงมาก ฟังก์ชันการเบรกอัตโนมัติจะถูกกระตุ้นให้ทำงาน ไม่ว่าคนขับจะเบรกด้วยตนเองหรือไม่ก็ตาม จากนั้น ระบบจะทำการเบรกโดยใช้แรงเบรกเต็มที่เพื่อลดความเร็วในการชน หรือโดยให้แรงเบรกในระดับที่เพียงพอที่จะหลีกเลี่ยงไม่ให้เกิดการชนได้

และด้วยการเบรกอัตโนมัติ ชุดดึงเข็มขัดนิรภัยกลับอาจจะทำงานด้วยเช่นกัน สำหรับข้อมูลเพิ่มเติม โปรดดูในส่วน "ชุดดึงเข็มขัดนิรภัยกลับ"

ในบางสถานการณ์ การเบรกอัตโนมัติอาจเริ่มต้นจากการเบรกเล็กน้อย จากนั้นจึงค่อยๆ เพิ่มแรงเบรกขึ้น จนถึงการเบรกเต็มที่

เมื่อ City Safety ได้ป้องกันการชนกับวัตถุที่อยู่กั้นที่แล้ว รถจะยังคงจอดอยู่กับที่ที่อยู่เพื่อรอการดำเนินการโดยคนขับ ถ้ามีการเบรกถ่วงเนื่องจากรถคันหน้าเคลื่อนที่ช้ากว่าความเร็วของรถของท่านจะถูกลดจนเท่ากับความเร็วของรถคันหน้า

i หมายเหตุ

ในรถยนต์ที่ใช้เกียร์ธรรมดา เครื่องยนต์จะหยุดทำงานเมื่อฟังก์ชันเบรกอัตโนมัติทำการหยุดรถยนต์ เว้นแต่คนขับได้ดำเนินการกดแป้นคลัทช์เอาไว้

คนขับสามารถหยุดการแทรกการทำงานของเบรกได้ตลอดเวลาโดยการเหยียบคันเร่งลงจนสุด

i หมายเหตุ

เมื่อ City Safety สั่งงานเบรก ไฟเบรกจะติดสว่าง

เมื่อ City Safety ทำงานและทำการเบรก จอแสดงผลสำหรับคนขับจะแสดงข้อความที่แจ้งว่าฟังก์ชันกำลังทำงานอยู่

! คำเตือน

ห้ามคนขับใช้ City Safety เพื่อเปลี่ยนพฤติกรรมมารขับขี่ของเขา - ห้ามไม่ให้คนขับขึ้นอยู่กับ City Safety เพียงอย่างเดียวและปล่อยให้ระบบทำการเบรก

ข้อมูลที่เกี่ยวข้อง

- City Safety™ (น. 430)

การตั้งค่าระยะห่างการเตือนสำหรับ City Safety

City Safety จะทำงานอยู่ตลอดเวลา แต่คนขับสามารถเลือกระยะห่างที่จะทำการเตือนได้

i หมายเหตุ

ท่านไม่สามารถปิดใช้งานฟังก์ชัน City Safety ได้ ฟังก์ชันนี้จะทำงานโดยอัตโนมัติเมื่อสตาร์ทเครื่องยนต์/เริ่มการทำงานด้วยระบบไฟฟ้า และจะทำงานอยู่จนกระทั่งดับเครื่องยนต์/ปิดการทำงานด้วยระบบไฟฟ้า

ระยะทางการเตือนจะเป็นตัวกำหนดความไวของระบบ และจะปรับระยะทางที่จะส่งคำเตือนแบบมองเห็น, เสียงเตือน และการสั่นสะเทือนเป็นจังหวะของเบรก

ในการเลือกระยะห่างที่จะทำการเตือน:

1. เลือก Settings → My Car → IntelliSafe ในมุมมองระดับบนสุดของจอแสดงผลส่วนบุคคล
2. ใน City Safety Warning, เลือก Late, Normal หรือ Early เพื่อตั้งค่าระยะห่างที่จะทำการเตือนที่ต้องการ

ถ้าการตั้งค่า Early ทำให้เกิดการเตือนมากเกินไป ซึ่งอาจรบกวนท่านในบางสถานการณ์ ท่านสามารถเลือกใช้ระยะเวลาที่จะทำการเตือน Normal หรือ Late ได้ เมื่อรู้สึกว่าการเตือนบ่อยครั้งเกินไปหรือรบกวนสมาธิของท่าน ท่านสามารถลดระยะเวลาที่จะทำการเตือนได้ ซึ่งจะทำให้จำนวนครั้งของการเตือนลดลง และส่งผลให้ City Safety ทำการเตือนในภายหลังแทน

ระยะเวลาที่จะทำการเตือน Late ควรใช้ในกรณีเฉพาะบางกรณีเท่านั้น เช่น ในการขับขี่แบบฉบับไว้ เป็นต้น

คำเตือน

- ไม่มีระบบอัตโนมัติใดสามารถรับประกันการทำงานได้ถูกต้อง 100 % ในทุกสถานการณ์ ดังนั้น ห้ามทำการทดสอบ City Safety โดยการขับรถเข้าหาผู้คนที่หรือรถคันอื่น การทำเช่นนั้นอาจทำให้เกิดความเสียหายร้ายแรง และเสี่ยงต่อการบาดเจ็บและเสียชีวิตได้
- City Safety จะเตือนคนขับในกรณีที่มีความเสี่ยงต่อการชน แต่การทำงานนี้จะไม่สามารถลดเวลาตอบสนองของคนขับได้
- ถึงแม้ว่าระยะเวลาการเตือนถูกตั้งค่าไว้เป็น Early การเตือนอาจเกิดขึ้นล่าช้าในบางสถานการณ์ เช่น เมื่อมีความเร็วแตกต่างกันมาก หรือเมื่อรถคันหน้าเบรคอย่างกะทันหัน เป็นต้น
- เมื่อตั้งระยะเวลาสำหรับการเตือนไว้ที่ Early การเตือนจะทำงานล่วงหน้าเร็วขึ้น กรณีนี้อาจหมายความว่า การเตือนจะแสดงขึ้นบ่อยครั้งกว่าที่ระยะเวลาการเตือน Normal แต่ขอแนะนำให้ใช้เนื่องจากจะทำให้ City Safety สามารถทำงานได้มีประสิทธิภาพมากขึ้น

หมายเหตุ

คำเตือนพร้อมตัวแสดงทิศทางสำหรับ Rear Collision Warning จะถูกยกเลิกการทำงานถ้าตั้งค่าระยะเวลาในการเตือนสำหรับการเตือนการชนในฟังก์ชัน City Safety ไว้ที่ระดับต่ำสุด "Late" อย่างไรก็ตาม ตัวดึงเข็มขัดนิรภัยที่นั่งและการเบรกจะยังคงทำงานอยู่

ข้อมูลที่เกี่ยวข้อง

- City Safety™ (น. 430)

การตรวจจับสิ่งกีดขวางด้วย City Safety

สิ่งกีดขวางที่ City Safety สามารถตรวจจับได้ ได้แก่ รถยนต์, คนขับขี่รถจักรยาน, สัตว์ขนาดใหญ่ และ คนเดินถนน

รถยนต์

City Safety ตรวจจับรถส่วนใหญ่ที่จอดอยู่กับที่หรือเคลื่อนที่ไปในทิศทางเดียวกันกับรถของท่าน รวมถึงรถที่อธิบายไว้ในส่วน "City Safety ในการจราจรตัดผ่าน" ด้วย

เพื่อให้ City Safety สามารถตรวจจับรถยนต์ได้ในความมืด ไฟหน้าและไฟท้ายของรถยนต์ต้องทำงานและส่องสว่างชัดเจน

ผู้ขับขี่จักรยาน

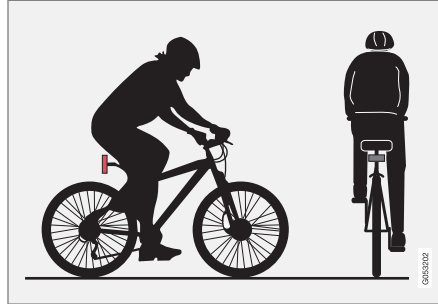

ตัวอย่างที่ดีที่สุดที่ City Safety แปลความหมายว่าเป็นคนขับรถจักรยานคือ มีเส้นโครงร่างของลำตัวและของรถจักรยานอย่างชัดเจน

ระบบจะสามารถทำงานได้ดีที่สุดก็ต่อเมื่อ ฟังก์ชันของระบบที่ทำหน้าที่ตรวจจับคนขับขี่รถจักรยานได้รับข้อมูลที่กำกวมน้อยที่สุดเท่าที่จะเป็นไปได้เกี่ยวกับรูปร่างของคนขับและรถจักรยาน ซึ่งหมายถึงโอกาสที่จะสามารถระบุรถจักรยาน, ศีรษะ, แขน, ไหล่, ขา, ลำตัวส่วนบน และส่วนล่าง ร่วมกับรูปแบบการเคลื่อนที่ของคนทั่วไปได้

ถ้ากล้องมองไม่เห็นบริเวณส่วนใหญ่ของคนขับขี่รถจักรยานหรือรถจักรยาน ระบบจะไม่สามารถตรวจจับคนขับขี่รถจักรยานได้

เพื่อให้ฟังก์ชันสามารถตรวจจับคนขับขี่รถจักรยานได้ คนขับขี่รถจักรยานจะต้องเป็นผู้ใหญ่และกำลังขี่จักรยานสำหรับผู้ใหญ่เท่านั้น

⚠ คำเตือน

City Safety เป็นระบบช่วยเหลือคนขับอย่างหนึ่ง และอาจไม่สามารถตรวจจับคนขับขี่รถจักรยานได้ในบางสถานการณ์ และจะไม่สามารถมองเห็นบางอย่าง เช่น:

- คนขับขี่รถจักรยานที่ถูกบังไว้บางส่วน
- คนขับขี่รถจักรยาน ถ้าฉากหลังมีลักษณะคล้ายคลึงและกลมกลืนไปกับคนขับขี่รถจักรยานคนนั้น - การเตือนและการแทรกการทำงานด้วยการเบรกอาจล่าช้า หรือไม่เกิดขึ้นเลย
- คนขับขี่รถจักรยานที่สวมเสื้อผ้าที่บดบังโครงร่างของลำตัว
- จักรยานที่มีสัมภาระขนาดใหญ่

ถือเป็นการรับประกันของผู้ผลิตและผู้จำหน่ายที่ติดตั้งระบบอย่างถูกต้องและรักษาระยะห่างที่ปลอดภัยโดยสอดคล้องกับความเร็วรถ

คนเดินถนน

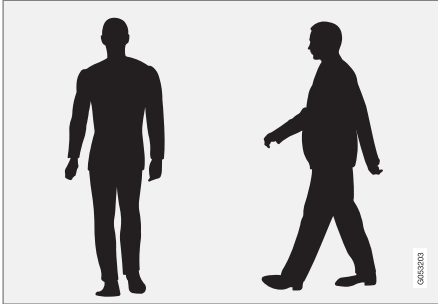

ตัวอย่างที่ดีที่สุดของสิ่งที่ระบบถือว่าเป็นคนเดินเท้าที่มีรูปร่างชัดเจน

สมรรถนะที่ดีที่สุดของระบบจะมีขึ้นได้ต่อเมื่อ การทำงานของระบบที่ทำหน้าที่ตรวจจับคนเดินเท้าได้รับข้อมูลที่กำกวมน้อยที่สุดเท่าที่จะเป็นไปได้เกี่ยวกับรูปร่างของคน ซึ่งเท่ากับบอกเป็นนัยถึงโอกาสที่จะระบุส่วนหัว แขน ไหล่ ขา รูปร่างกายส่วนบนและส่วนล่าง ร่วมกับรูปแบบการเคลื่อนที่ของคนทั่วไป

เพื่อให้สามารถตรวจจับคนเดินถนนได้ ตัวคนเดินถนนกับพื้นหลังจะต้องมีความแตกต่างกันชัดเจน ซึ่งเสื้อผ้า, พื้นหลังและอากาศจะส่งผลต่อลักษณะดังกล่าว โดยหากไม่มีความแตกต่าง ระบบอาจตรวจจับคนเดินถนน

ได้ช้าหรืออาจตรวจจับไม่ได้เลย ซึ่งนั่นหมายถึงการเตือนหรือการเบรกจะเกิดขึ้นช้าตามไปด้วยหรืออาจถูกข้ามไป

City Safety ยังสามารถตรวจจับคนเดินถนนในที่มืดได้อีกด้วย ถ้าไฟหน้าของรถส่องไปพบคนเดินเท้า

คำเตือน

City Safety เป็นระบบช่วยเหลือคนขับอย่างหนึ่งและอาจไม่สามารถตรวจจับคนเดินถนนได้ในบางสถานการณ์ และจะไม่สามารถมองเห็นบางอย่างเช่น

- คนเดินถนนที่ไม่ชัดเจนเป็นบางส่วน, ผู้ที่แต่งกายด้วยเสื้อผ้าที่ปกปิดแนวโครงร่างของลำตัวหรือคนเดินถนนที่มีความสูงไม่ถึง 80 ซม. (32 in.)
- คนเดินถนน ถ้าจากหลังของคนเดินถนนมีลักษณะคล้ายคลึงและกลมกลืนไปกับตัวคนเดินถนน - การเตือนและการแทรกการทำงานของการเบรกอาจล่าช้า หรือไม่เกิดขึ้นเลย
- คนเดินถนนที่ถือสิ่งของที่มีขนาดใหญ่กว่าตัวถือเป็นการรับผิดชอบของคนขับเสมอที่จะต้องขับรถอย่างถูกต้องและรักษาระยะห่างที่ปลอดภัยโดยสอดคล้องกับความเร็วรถ

สัตว์ขนาดใหญ่

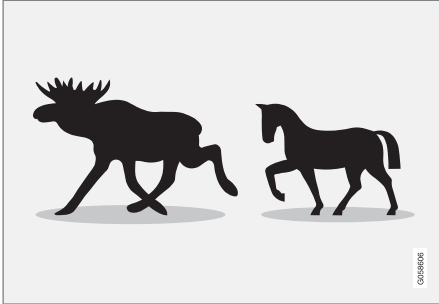

ตัวอย่างที่ดีที่สุดที่ City Safety ตีความหมายว่าเป็นสัตว์ขนาดใหญ่ก็คือ สัตว์ที่อยู่กึ่งที่หรือเดินอย่างช้าๆ และสามารถตรวจจับเส้นโครงร่างของลำตัวได้อย่างชัดเจน

เงื่อนไขของประสิทธิภาพการทำงานที่ดีที่สุดของระบบก็คือ ฟังก์ชันของระบบที่ตรวจจับสัตว์ขนาดใหญ่ (เช่น กวางขนาดใหญ่และม้า เป็นต้น) ได้รับข้อมูลเกี่ยวกับเส้นโครงร่างของลำตัวได้อย่างชัดเจนที่สุด โดยต้องสามารถระบุสัตว์นั้นได้โดยตรงจากด้านข้าง ร่วมกับรูปแบบการเคลื่อนที่ตามปกติของสัตว์ชนิดนั้นๆ

ถ้ากล้องของฟังก์ชันไม่สามารถมองเห็นส่วนใดส่วนหนึ่งของลำตัวของสัตว์ได้ ระบบก็ไม่สามารถตรวจจับสัตว์ได้

City Safety ยังสามารถตรวจจับสัตว์ขนาดใหญ่ในที่มีมิติได้อีกด้วย ถ้าไฟหน้าของรถส่องไปพบสัตว์ขนาดใหญ่ นั่น

คำเตือน

City Safety เป็นระบบช่วยเหลือคนขับอย่างหนึ่ง และอาจไม่สามารถตรวจจับสัตว์ขนาดใหญ่ได้ในบางสถานการณ์ และจะไม่สามารถมองเห็นบางอย่าง เช่น:

- สัตว์ขนาดใหญ่ที่ถูกบังไว้บางส่วน
 - สัตว์ขนาดใหญ่ที่มองจากด้านหน้าหรือด้านหลัง
 - สัตว์ขนาดใหญ่ที่วิ่งหรือเคลื่อนที่อย่างรวดเร็ว
 - สัตว์ขนาดใหญ่ ถ้าจากหลังมีลักษณะคล้ายคลึงและกลมกลืนไปกับสัตว์ขนาดใหญ่ นั้น - การเตือนและการแทรกการทำงานด้วยการเบรกอาจล่าช้า หรือไม่เกิดขึ้นเลย
 - สัตว์ขนาดเล็ก เช่น สุนัขและแมว เป็นต้น
- ถือเป็นความรับผิดชอบของคนขับเสมอที่จะต้องขับรถอย่างถูกต้องและรักษาระยะห่างที่ปลอดภัยโดยสอดคล้องกับความเร็วรถ

ข้อมูลที่เกี่ยวข้อง

- City Safety™ (น. 430)

City Safety ในการจราจรตัดผ่าน

City Safety จะช่วยคนขับเมื่อเลี้ยวหรือขับรถข้ามทางแยกที่มีรถตัดผ่าน

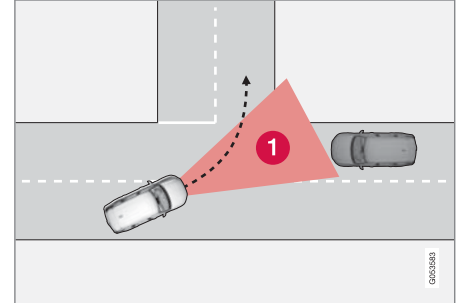

1 พื้นที่ซึ่ง City Safety สามารถตรวจจับรถที่วิ่งตัดผ่านได้ เพื่อให้ City Safety สามารถตรวจจับรถที่เคลื่อนที่เข้ามาในเส้นทางที่อาจเกิดการชนได้ ชั้นแรก รถที่เคลื่อนที่เข้ามา นั้นจะต้องเข้ามาอยู่ในพื้นที่ซึ่ง City Safety สามารถวิเคราะห์สถานการณ์ได้เสียก่อน

นอกจากนั้น สภาพต่างๆ ต้องเป็นไปตามเงื่อนไขต่อไปนี้ด้วย:

- รถของท่านจะต้องขับด้วยความเร็วไม่ต่ำกว่า 4 กม./ชม. (3 ไมล์ต่อชั่วโมง)
- รถของท่านจะต้องเลี้ยวซ้ายในตลาดที่ใช้การจราจรแบบขับทางด้านขวา (หรือเลี้ยวขวาในการจราจรแบบขับทางด้านซ้าย)
- รถที่เคลื่อนที่เข้ามาจะต้องเปิดไฟหน้า

คำเตือน

- ฟังก์ชัน "City Safety สำหรับการจราจรตัดผ่าน" เป็นการให้ความช่วยเหลือเพิ่มเติมสำหรับคนขับที่มีจุดมุ่งหมายเพื่อเพิ่มความปลอดภัยในการขับขี่ให้มากขึ้น ฟังก์ชันนี้อาจไม่สามารถรับมือกับสถานการณ์การจราจร, สภาพอากาศ และสภาพถนนบางรูปแบบได้
- บ่อยครั้งที่การเตือนและเข้าแทรกการทำงานของระบบเนื่องจากความเสี่ยงในการเกิดการชนกับรถที่เคลื่อนที่เข้ามาจะเกิดขึ้นซ้ำๆ
- ห้ามรอให้การเตือนการชนหรือ City Safety เข้าแทรกการทำงานของ
- City Safety ไม่ได้เข้ามาแทนความระมัดระวังและการตัดสินใจของคนขับแต่อย่างใด คนขับเป็นผู้รับผิดชอบในการทำให้แน่ใจได้ถึงการขับที่รถอย่างปลอดภัย, ที่ความเร็วที่เหมาะสม, ด้วยระยะห่างจากรถคันอื่นที่เหมาะสม และเป็นไปตามกฎจราจรและข้อบังคับที่มีผลใช้ในขณะที่นั้นๆ อยู่เสมอ

ข้อมูลที่เกี่ยวข้อง

- City Safety™ (น. 430)

ข้อจำกัดสำหรับ City Safety ในระบบเดือนขณะรถออกจากที่จอดรถ

ในบางกรณี City Safety ไม่สามารถช่วยเหลือคนขับในด้านความเสี่ยงที่จะเกิดการชนเนื่องจากการจราจรตัดผ่านได้มากนัก

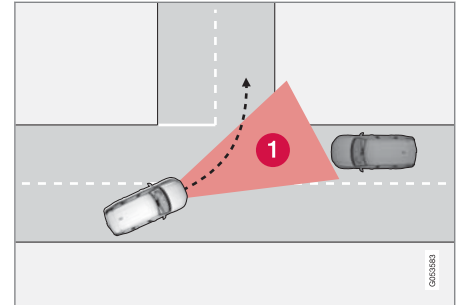

ตัวอย่างเช่น:

- ระบบควบคุมเสถียรภาพ ESC จะเข้าแทรกการทำงานของระบบที่เตือนการชนที่บนถนนที่ลื่น
- ถ้าตรวจพบรถที่เคลื่อนที่เข้ามาได้ช้าเกินไป
- ถ้ารถที่วิ่งเข้ามาถูกบังด้วยสิ่งใดสิ่งหนึ่ง



การช่วยเหลือคนขับ

- ถ้ารถที่เคลื่อนที่เข้ามาปิดไฟหน้าไว้
- ถ้ารถที่เคลื่อนที่เข้ามามีลักษณะการขับที่ที่ไม่สามารถคาดเดาได้ เช่น การเปลี่ยนช่องทางเดินรถอย่างรวดเร็วในช่วงสุดท้าย

i หมายเหตุ

ฟังก์ชันนี้ใช้ชุดกล้องของรถ ซึ่งอาจมีข้อจำกัดทั่วไประดับหนึ่ง โปรดดูในส่วน "ข้อจำกัดของชุดกล้อง"

i หมายเหตุ

ฟังก์ชันนี้ใช้ชุดเรดาร์ของรถ ซึ่งอาจมีข้อจำกัดทั่วไประดับหนึ่ง โปรดดูในส่วน "ข้อจำกัดของชุดเรดาร์"

ข้อมูลที่เกี่ยวข้อง

- City Safety™ (น. 430)

City Safety เมื่อการบังคับรถเพื่อหลบหลีกถูกระงับไว้

City Safety มีคุณสมบัติในการช่วยคนขับโดยการเบรกโดยอัตโนมัติตั้งแต่เนิ่นๆ ในกรณีที่ไม่สามารถหลีกเลี่ยงการชนโดยใช้การหักพวงมาลัยเพียงอย่างเดียวได้

City Safety จะช่วยคนขับโดยการพยายามตรวจหาว่ามี "เส้นทางหลบหลีก" ไปทางด้านข้างหรือไม่อยู่ตลอดเวลา ในกรณีที่พบรถคันหน้าที่ขับช้าหรือจอดอยู่กับที่ในระยะกระชั้นชิด

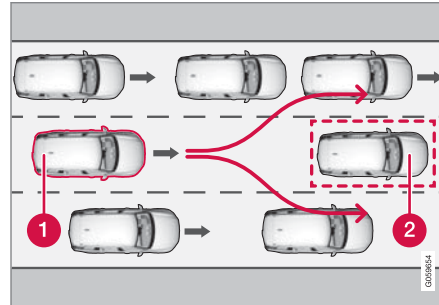

รถของท่าน (1) "มองเห็น" ว่าไม่มีทางเลือกสำหรับการหลบหลีกจากรถคันหน้า (2) จึงทำการเบรกตั้งแต่เนิ่นๆ โดยอัตโนมัติ

- 1 รถของท่าน
- 2 รถที่เคลื่อนที่ช้า/จอดอยู่กับที่

City Safety จะไม่เข้าแทรกการทำงานโดยใช้ฟังก์ชันการเบรกถ้าคนขับมีโอกาสในการหลีกเลี่ยงการชนโดยการหักพวงมาลัย

อย่างไรก็ตาม ถ้า City Safety ตรวจพบว่าไม่สามารถทำการหักพวงมาลัยได้เนื่องจากสภาพการจราจรในช่องทางเดินรถถัดไป ฟังก์ชันจะสามารถช่วยคนขับได้โดยการเริ่มการเบรกโดยอัตโนมัติตั้งแต่เนิ่นๆ

คำเตือน

- ความสามารถของ City Safety ในการคาดการณ์สถานการณ์บางอย่างเป็นการให้ความช่วยเหลือเพิ่มเติมสำหรับคนขับที่มีจุดมุ่งหมายเพื่อเพิ่มความปลอดภัยในการขับขี่ให้มากขึ้น การทำงานนี้อาจไม่สามารถรับมือกับสถานการณ์การจราจร, สภาพอากาศ และสภาพถนนบางรูปแบบได้
- City Safety ไม่ได้เข้ามาแทนความระมัดระวังและการตัดสินใจของคนขับแต่อย่างใด คนขับเป็นผู้รับผิดชอบในการทำให้แน่ใจได้ถึงการใช้รถอย่างปลอดภัย, ที่ความเร็วที่เหมาะสม, ด้วยระยะห่างจากรถคันอื่นที่เหมาะสม และเป็นไปตามกฎจราจรและข้อบังคับที่มีผลใช้ขณะนั้นๆ อยู่เสมอ

ข้อจำกัดของ City Safety เมื่อการบังคับรถเพื่อหลบหลีกถูกระงับไว้

หมายเหตุ

ฟังก์ชันนี้ใช้ชุดกล้องของรถ ซึ่งอาจมีข้อจำกัดทั่วไประดับหนึ่ง โปรดดูในส่วน "ข้อจำกัดของชุดกล้อง"

หมายเหตุ

ฟังก์ชันนี้ใช้ชุดเรดาร์ของรถ ซึ่งอาจมีข้อจำกัดทั่วไประดับหนึ่ง โปรดดูในส่วน "ข้อจำกัดของชุดเรดาร์"

ข้อมูลที่เกี่ยวข้อง

- City Safety™ (น. 430)

ข้อจำกัดของ City Safety

ฟังก์ชัน City Safety อาจจำกัดการทำงานในบางสถานการณ์

สภาพโดยรอบ

วัตถุที่อยู่ต่ำ

วัตถุที่แขวนในระดับต่ำ เช่น ธงสำหรับสัมภาระที่ยื่นออกมา หรืออุปกรณ์เสริม เช่น หลอดไฟเสริมและแท่งกลม นูนซึ่งมีความสูงมากกว่าฝากระโปรงหน้าจะจำกัดการทำงานนี้



การลื่นไถล

สำหรับพื้นผิวถนนที่ลื่น ระยะเบรกจะไกลขึ้นกว่าปกติ ซึ่งอาจลดความสามารถของ City Safety ในการหลีกเลี่ยงการชนให้น้อยได้ ในบางสถานการณ์ ระบบเบรกป้องกันล้อล็อกและระบบควบคุมเสถียรภาพ ESC⁶⁸ จะให้แรงเบรกที่ดีที่สุดที่เป็นไปได้ในขณะที่สามารถรักษาเสถียรภาพของรถไว้ได้

ไฟจากรถที่วิ่งสวนมา

สัญญาณไฟเตือนบนกระจกหน้าอาจมองเห็นได้ยากในขณะที่แสงแดดจ้า, มีแสงสะท้อน, เมื่อคนขับสวมแว่นตากันแดด หรือถ้าคนขับไม่ได้มองตรงไปข้างหน้า

ความร้อน

ในกรณีที่ห้องโดยสารมีอุณหภูมิสูงเนื่องจากกรณีอย่างเช่น แสงแดดจัด เป็นต้น สัญญาณไฟเตือนบนกระจกหน้าอาจหยุดทำงานชั่วคราว

พื้นที่การมองเห็นของชุดกล้องและเรดาร์

พื้นที่การมองเห็นของกล้องจะจำกัด ดังนั้นจึงอาจไม่

สามารถตรวจจับคนเดินถนน, สัตว์ขนาดใหญ่, คนขับที่รถจักรยาน และรถยนต์ได้ในบางสถานการณ์ หรือตรวจจับได้ล่าช้ากว่าที่ควรจะเป็น

รถยนต์ที่เป็นสภปรกอาจถูกตรวจจับได้ช้ากว่ารถคันอื่น และหากอยู่ในที่มืด อาจตรวจจับรถจักรยานยนต์ได้ช้า หรืออาจตรวจจับไม่ได้เลย

ถ้าข้อความในจอแสดงผลสำหรับคนขับระบุว่า กล้องและชุดเรดาร์ถูกบัง City Safety อาจไม่สามารถตรวจจับคนเดินถนน, สัตว์ขนาดใหญ่, คนขับที่รถจักรยาน, รถคันอื่น หรือเส้นด้านข้างของถนนที่อยู่ด้านหน้าของรถได้ ซึ่งหมายความว่าการทำงานของ City Safety อาจลดประสิทธิภาพลง

อย่างไรก็ตาม ข้อความแสดงข้อผิดพลาดอาจไม่แสดงขึ้นในบางสถานการณ์ถ้ามีสิ่งกีดขวางเช่นเซอร์ที่กระจกหน้า คนขับจะต้องให้ความสนใจในการรักษากระจกหน้าในบริเวณด้านหน้าของชุดกล้องและเรดาร์ให้สะอาดอยู่เสมอ

! **สำคัญ**

การบำรุงรักษาและการเปลี่ยนอุปกรณ์ City Safety ต้องดำเนินการในศูนย์บริการเท่านั้น - ขอแนะนำให้อำนาจการบริการรถของคุณได้รับการแต่งตั้ง

การเข้าแทรกการทำงานของคนขับ

การถอยหลัง

เมื่อท่านถอยรถ City Safety จะปิดการทำงานชั่วคราว **ความเร็วต่ำ**

City Safety จะไม่ทำงานที่ความเร็วต่ำมาก นั่นคือต่ำกว่า 4 กม./ชม. (3 ไมล์ต่อชั่วโมง) ซึ่งเป็นสาเหตุให้ระบบไม่เข้าแทรกการทำงานในสถานการณ์ที่รถของท่านเข้าใกล้รถคันหน้าอย่างช้าๆ เช่น เมื่อจอดรอ เป็นต้น

คนขับที่ตื่นตัวอยู่เสมอ

คำสั่งของคนขับจะมีลำดับความสำคัญสูงสุดเสมอ ซึ่งเป็นเหตุผลที่ทำให้ City Safety ไม่เข้าแทรกการทำงาน หรือหน่วงเวลาการเตือน/การแทรกการทำงาน ในสถานการณ์ที่คนขับเป็นผู้ตัดสินใจหักเลี้ยวและเร่งความเร็ว ถึงแม้ว่าจะไม่สามารถหลีกเลี่ยงการชนได้ก็ตาม

ลักษณะการขับที่ตื่นตัวอยู่เสมอจะสามารถหน่วงเวลาการเตือนการชนและการเข้าแทรกการทำงาน เพื่อลดการเตือนที่ไม่จำเป็นให้เหลือน้อยที่สุดได้

⁶⁸ Electronic Stability Control

เบ็ดเตล็ด

⚠ คำเตือน

- การเตือนและการแทรกการทำงานของเบรกอาจเกิดขึ้นล่าช้าหรือไม่เกิดขึ้นเลย ถ้าสภาพการจราจรหรือปัจจัยภายนอกต่างๆ ทำให้กล่องและชุดเรดาร์ไม่สามารถตรวจจับคนเดินเท้า, คนขับขี่รถจักรยาน, สัตว์ขนาดใหญ่ หรือรถคันหน้าได้อย่างถูกต้อง
- เพื่อให้สามารถตรวจจับรถคันอื่นได้ในเวลากลางคืน รถเหล่านั้นจะต้องเปิดไฟหน้าและไฟท้ายไว้ และไฟจะต้องสว่างอย่างชัดเจน
- ชุดกล่องและเรดาร์มีช่วงการทำงานที่จำกัดสำหรับคนเดินถนนและผู้ขับขี่รถจักรยาน ระบบจะสามารถทำการเตือนและเข้าแทรกการทำงานด้วยการเบรกได้อย่างมีประสิทธิภาพเมื่อความเร็วสัมพัทธ์ต่ำกว่า 50 กม./ชม. (30 ไมล์ต่อชั่วโมง) สำหรับรถที่จอดอยู่กับที่หรือรถที่เคลื่อนที่ช้า การเตือนและการเข้าแทรกการทำงานด้วยการเบรกจะสามารถทำงานได้อย่างมีประสิทธิภาพที่ความเร็วรถไม่เกิน 70 กม./ชม. (43 ไมล์ต่อชั่วโมง) การลดความเร็วสำหรับสัตว์

- ขนาดใหญ่จะน้อยกว่า 15 กม./ชม. (9 ไมล์ต่อชั่วโมง) และสามารถทำงานถึงระดับนี้ได้ที่ความเร็วสูงกว่า 70 กม./ชม. (43 ไมล์ต่อชั่วโมง) การเตือนและการเข้าแทรกการทำงานด้วยการเบรกสำหรับสัตว์ขนาดใหญ่จะมีประสิทธิภาพน้อยลงที่ความเร็วต่ำกว่านี้
- การเตือนสำหรับรถที่อยู่กับที่หรือที่เคลื่อนที่ช้าและสัตว์ขนาดใหญ่อาจหยุดทำงานเนื่องจากความมืดหรือสภาวะที่มองเห็นไม่ชัดเจนได้
- การเตือนและการเข้าแทรกการทำงานของเบรกสำหรับคนเดินเท้าและผู้ขับขี่รถจักรยานจะปิดการทำงานเมื่อความเร็วรถสูงกว่า 80 กม./ชม. (50 ไมล์ต่อชั่วโมง)
- ห้ามคิดหรือยึดสิ่งใดที่ด้านนอกหรือด้านในของกระจกหน้าที่บริเวณด้านหน้าและรอบๆ กล่องและชุดเรดาร์ — การทำเช่นนี้อาจรบกวนการทำงานของฟังก์ชันการทำงานต่างๆ ที่ใช้กล่องได้
- วัตถุ, หิมะ, น้ำแข็ง หรือสิ่งสกปรกในบริเวณเซ็นเซอร์ของกล่องอาจลดประสิทธิภาพการทำงานของกล่องลง, ทำให้ไม่สามารถทำงานได้

เลย หรือให้การตอบสนองการทำงานที่ไม่ถูกต้อง

i **หมายเหตุ**
ฟังก์ชันนี้ใช้ชุดกล่องของรถ ซึ่งอาจมีข้อจำกัดทั่วไประดับหนึ่ง โปรดดูในส่วน "ข้อจำกัดของชุดกล่อง"

i **หมายเหตุ**
ฟังก์ชันนี้ใช้ชุดเรดาร์ของรถ ซึ่งอาจมีข้อจำกัดทั่วไประดับหนึ่ง โปรดดูในส่วน "ข้อจำกัดของชุดเรดาร์"

ขีดจำกัดของตลาด

City Safety ไม่มีให้บริการในบางประเทศ ถ้า City Safety ไม่แสดงขึ้นในเมนู Settings ของจอแสดงผลส่วนกลาง แสดงว่ารถไม่มีฟังก์ชันนี้ติดตั้งอยู่ ค้นหาเส้นทางในมุมมองระดับบนสุดของจอแสดงผลส่วนกลาง:

- Settings → My Car → IntelliSafe

ข้อมูลที่เกี่ยวข้อง

- City Safety™ (น. 430)

การช่วยเหลือคนขับ

ข้อความของ City Safety

ข้อความจำนวนหนึ่งที่เกี่ยวข้องกับ City Safety สามารถแสดงขึ้นบนจอแสดงผลสำหรับคนขับได้

ในตารางต่อไปนี้คือตัวอย่าง

ข้อความ	ความหมาย
City Safety Automatic intervention	เมื่อ City Safety เบรกหรือทำการเบรกอัตโนมัติ สัญลักษณ์หลายๆ อย่างจะแสดงขึ้นบนจอแสดงผลสำหรับคนขับ พร้อมกับข้อความ
City Safety Reduced functionality Service required	ระบบไม่ทำงานตามปกติ ขอแนะนำให้ติดต่อศูนย์บริการของวอลโว่ที่ได้รับการแต่งตั้ง

การลบข้อความสามารถทำได้โดยการกดปุ่ม ซึ่งอยู่ที่ตรงกลางของแป้นกดทางด้านขวาบนพวงมาลัยเป็นเวลาสั้นๆ

ถ้าข้อความยังคงแสดงอยู่: โปรดติดต่อศูนย์บริการ โดยขอแนะนำให้ใช้ศูนย์บริการวอลโว่ที่ได้รับอนุญาต

ข้อมูลที่เกี่ยวข้อง

- City Safety™ (น. 430)

Rear Collision Warning

ฟังก์ชัน Rear Collision Warning (RCW) จะช่วยคนขับในการหลีกเลี่ยงไม่ให้ถูกชนจากรถที่เคลื่อนที่เข้ามาทางด้านหลัง

RCW จะทำงานโดยอัตโนมัติทุกครั้งที่สตาร์ทเครื่องยนต์

RCW สามารถเตือนคนขับของรถที่เคลื่อนที่เข้ามาทางด้านหลังในระยะเวลาที่อาจเกิดการชนได้ โดยการกะพริบไฟเลี้ยวอย่างรวดเร็ว

ถ้าความเร็วต่ำกว่า 30 กม./ชม. (20 ไมล์ต่อชั่วโมง) และฟังก์ชัน RCW ตรวจพบว่ารถกำลังอยู่ในอันตรายเนื่องจากรถที่อาจเข้ามาชนจากทางด้านหลัง ตัวตั้งเข็มขัดนิรภัยอาจดึงเข็มขัดนิรภัยด้านหน้าให้รัดแน่น และระบบความปลอดภัย Whiplash Protection System จะถูกสั่งให้ทำงาน

นอกจากนั้น RCW ยังอาจมีการสั่งงานเบรกเท้าในทันทีก่อนที่จะเกิดการชนจากด้านหลัง เพื่อลดการเร่งความเร็วไปทางด้านหน้าของรถในระหว่างที่เกิดการชนอีกด้วย อย่างไรก็ตาม เบรกเท้าจะทำงานเมื่อรถจอดอยู่กับที่เท่านั้น เบรกเท้าจะถูกปลดออกโดยอัตโนมัติเมื่อเหยียบคันเร่ง

ข้อมูลที่เกี่ยวข้อง

- ข้อจำกัดของ Rear Collision Warning (น. 445)
- Whiplash Protection System (น. 49)

ข้อจำกัดของ Rear Collision Warning

ในบางกรณี RCW อาจไม่สามารถช่วยเหลือคนขับได้ในด้านความเสี่ยงที่จะเกิดการชน

ตัวอย่างเช่น ถ้า:

- ตรวจพบรถที่วิ่งเข้ามาจากด้านหลังได้เข้าเกินไป
- รถที่วิ่งเข้ามาจากด้านหลังเปลี่ยนช่องทางเดินรถในวินาทีสุดท้าย
- รถที่วิ่งเข้ามาจากด้านหลังมีความเร็วสูงกว่า 80 กม./ชม. (50 ไมล์ต่อชั่วโมง)
- มีการเชื่อมต่อรถพ่วง, แร็ควางจักรยาน หรืออุปกรณ์อื่นที่คล้ายคลึงกันเข้ากับระบบไฟฟ้าของรถ - ฟังก์ชัน RCW จะถูกยกเลิกการทำงานโดยอัตโนมัติ

i หมายเหตุ

ในบางตลาด RCW จะ **ไม่** ทำการเตือนด้วยไฟเลี้ยวเนื่องจากกฎจราจรในท้องถิ่น - ในกรณีนี้ การทำงานในส่วนนี้ของฟังก์ชันจะถูกปิดใช้งาน





❗ หมายเหตุ

คำเตือนพร้อมตัวแสดงทิศทางสำหรับ Rear Collision Warning จะถูกยกเลิกการทำงานถ้าตั้งค่าระยะห่างในการเตือนสำหรับการเตือนการชนในฟังก์ชัน City Safety ไว้ที่ระดับต่ำสุด "Late" อย่างไรก็ตาม ตัวดึงเข็มขัดนิรภัยที่นั่งและการเบรกจะยังคงทำงานอยู่

ข้อมูลที่เกี่ยวข้อง

- Rear Collision Warning (น. 445)

BLIS*

ฟังก์ชัน BLIS⁶⁹ มีจุดมุ่งหมายเพื่อช่วยคนขับในการตรวจจ็บริดที่อยู่ทางด้านข้างคอนไปทางด้านหลังและทางด้านข้างของรถ เพื่อช่วยคนขับในสภาพการจราจรที่หนาแน่นบนถนนที่มีช่องทางเดินรถที่ซับซ้อนในทิศทางเดียวกันหลายช่อง

BLIS เป็นฟังก์ชันช่วยเหลือคนขับซึ่งจะเตือนคนขับเกี่ยวกับ:

- รถคันอื่นที่อยู่ในบริเวณจุดบอดของรถ
- ซึ่งวิ่งเข้ามาอย่างรวดเร็วในช่องทางเดินรถด้านซ้ายหรือด้านขวาที่ติดกับรถ

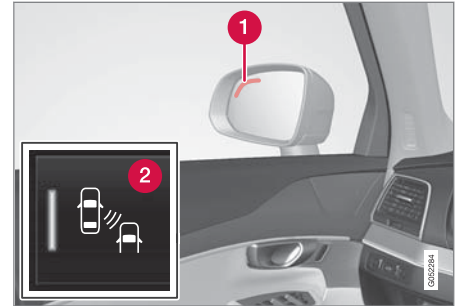

ตำแหน่งของไฟ BLIS⁷⁰

- 1 ไฟแสดง
- 2 การสั่งงาน/ยกเลิกการทำงานของฟังก์ชันทำได้โดยใช้ปุ่ม BLIS ในมุมมองฟังก์ชันการทำงานของจอแสดงผลส่วนกลาง

⁶⁹ Blind Spot Information Systems

⁷⁰ หมายเหตุ: ภาพประกอบจะแสดงในรูปแบบเค้าร่าง โดยรายละเอียดอาจแตกต่างกันไปในรถแต่ละรุ่น

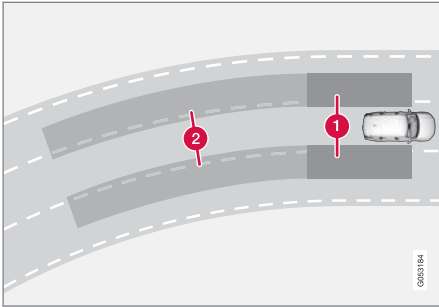

หลักการของ BLIS

- 1 บริเวณที่อยู่รอบรถ
- 2 บริเวณสำหรับรถที่วิ่งเข้ามาอย่างรวดเร็ว

ฟังก์ชัน BLIS จะทำงานที่ความเร็วสูงกว่า 10 กม./ชม. (6 ไมล์ต่อชั่วโมง)

ระบบได้รับการออกแบบมาให้ตอบสนองเมื่อ:

- รถของท่านถูกแซงโดยรถคันอื่น
- รถคันอื่นวิ่งเข้ามาใกล้รถของท่านอย่างรวดเร็ว

เมื่อ BLIS ตรวจพบรถคันอื่นในบริเวณ 1 หรือรถที่เคลื่อนที่เข้ามาใกล้อย่างรวดเร็วในบริเวณ 2 ไฟแสดงบนกระจกมองข้างด้านนั้นๆ จะติดสว่างขึ้น และติดสว่างค้างอยู่ ถ้าคนขับเปิดไฟเลี้ยวที่ด้านเดียวกับที่มีการเตือน

ไว้ ไฟแสดงจะเปลี่ยนจากการติดสว่างคงที่เป็นการกะพริบโดยใช้ระดับความสว่างของไฟที่มากขึ้น

หมายเหตุ

ไฟด้านที่ระบบตรวจพบรถยนต์คันอื่นจะติดสว่างขึ้น ไฟทั้งสองจะติดสว่าง ถ้ามีการแซงทั้งสองด้านของรถในเวลาเดียวกัน

คำเตือน

- ฟังก์ชัน BLIS เป็นการให้ความช่วยเหลือเพิ่มเติมสำหรับคนขับที่มีจุดมุ่งหมายเพื่อเพิ่มความสะดวกสบายในการขับขี่และเพิ่มความปลอดภัยให้สูงขึ้น ฟังก์ชันนี้อาจไม่สามารถรับมือกับสถานการณ์การจราจร, สภาพอากาศ และสภาพถนนบางรูปแบบได้
- คนขับเป็นผู้รับผิดชอบในการเปลี่ยนช่องทางเดินรถอย่างปลอดภัยและการใช้การตัดสินใจที่เหมาะสมเสมอ
- BLIS ไม่ได้เข้ามาแทนความระมัดระวังและการตัดสินใจของคนขับแต่อย่างใด คนขับเป็นผู้รับผิดชอบในการทำให้แน่ใจได้ถึงการใช้รถอย่างปลอดภัย, ที่ความเร็วที่เหมาะสม, ด้วยระยะห่างจากรถคันอื่นที่เหมาะสม และเป็นไปตามกฎจราจรและข้อบังคับที่มีผลใช้ในขณะนั้นๆ อยู่เสมอ

ข้อมูลที่เกี่ยวข้อง

- เปิดใช้/ยกเลิกการทำงาน BLIS (น. 448)
- ข้อจำกัดของ BLIS (น. 449)



การช่วยเหลือคนขับ

- การบำรุงรักษาที่แนะนำสำหรับ BLIS (น. 449)
- ข้อความของ BLIS (น. 451)

เปิดใช้ยกเลิกการทำงาน BLIS

ท่านสามารถสั่งงาน/ยกเลิกการทำงานของฟังก์ชัน BLIS⁷¹ ได้

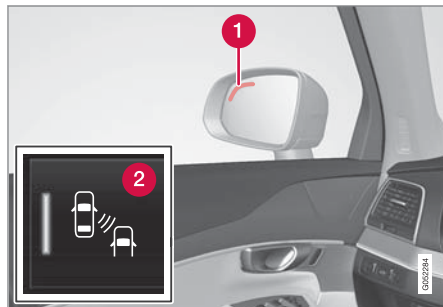

ตำแหน่งของไฟ BLIS⁷²

- 1 ไฟแสดง
 - 2 การสั่งงาน/ยกเลิกการทำงานของฟังก์ชันทำได้โดยใช้ปุ่ม BLIS ในมุมมองฟังก์ชันการทำงานของจอแสดงผลส่วนกลาง
- แต่ที่ปุ่ม BLIS ในมุมมองฟังก์ชันการทำงาน
 - > BLIS จะทำงาน/หยุดทำงาน - ไฟแสดงสีเขียว/สีเทาจะแสดงขึ้นในปุ่ม

ถ้ามีการสั่งงาน BLIS เมื่อสตาร์ทเครื่องยนต์ ฟังก์ชันจะยืนยันการทำงานด้วยการกะพริบไฟเขียวที่กระจกมองข้างหนึ่งครั้ง

ถ้าได้ยกเลิกการทำงาน BLIS เมื่อดับเครื่องยนต์ และเมื่อสตาร์ทรถอีกครั้งฟังก์ชันจะยังคงถูกยกเลิกการทำงานอยู่และไม่มีการติดสว่างของไฟเขียว

ข้อมูลที่เกี่ยวข้อง

- BLIS* (น. 446)

⁷¹ Blind Spot Information

⁷² หมายเหตุ: ภาพประกอบจะแสดงตัวอย่างแบบคร่าวๆ เท่านั้น - รายละเอียดอาจแตกต่างกันไปในรถแต่ละรุ่น

ข้อจำกัดของ BLIS

ฟังก์ชัน BLIS⁷³ อาจมีข้อจำกัดในการทำงานในบางสถานการณ์

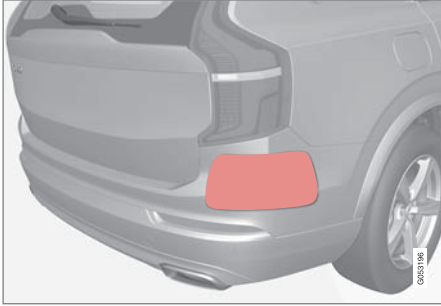

รักษาพื้นผิวให้สะอาดอยู่เสมอ - ทั้งด้านซ้ายและด้านขวา รวมถึงด้านข้างของรถ⁷⁴ ด้วย

ตัวอย่างของข้อจำกัดต่างๆ:

- สิ่งสกปรก, น้ำแข็ง และหิมะที่ปกคลุมเซ็นเซอร์อยู่ อาจลดประสิทธิภาพการทำงานและทำให้สัญญาณเตือนไม่ทำงานได้
- ฟังก์ชัน BLIS จะถูกยกเลิกการทำงานโดยอัตโนมัติ ถ้ามีรถพ่วง, แร็ควางจักรยาน หรืออื่นๆ ที่คล้ายคลึงกัน เชื่อมต่อเข้ากับระบบไฟฟ้าของรถ
- เพื่อประสิทธิภาพการทำงานสูงสุดของ BLIS ไม่ควรติดตั้งแร็ควางจักรยาน, ที่วางสัมภาระ หรืออื่นๆ ที่คล้ายคลึงกันบนคานลากพ่วงของรถ

⚠ คำเตือน

- BLIS จะไม่ทำงานในโค้งหักศอก
- BLIS จะไม่ทำงานเมื่อรถกำลังถอยหลัง

ข้อมูลที่เกี่ยวข้อง

- BLIS* (น. 446)

การบำรุงรักษาที่แนะนำสำหรับ BLIS

- เพื่อให้แน่ใจว่าการทำงานได้ประสิทธิภาพมากที่สุด บริเวณด้านหน้าของเซ็นเซอร์ต้องสะอาดอยู่เสมอ
- ห้ามติดวัตถุใดๆ เทปหรือป้ายต่างๆ ในบริเวณเซ็นเซอร์

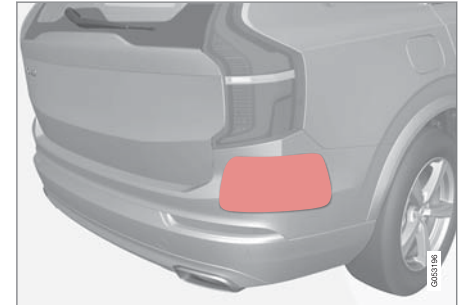

รักษาพื้นผิวให้สะอาดอยู่เสมอ - ทั้งด้านซ้ายและด้านขวา รวมถึงด้านข้างของรถ⁷⁵ ด้วย

เซ็นเซอร์สำหรับ BLIS จะอยู่ภายในมุมแต่ละมุมของแผงบังโคลนหลัง/กันชน และฟังก์ชัน Cross Traffic Alert

⁷³ Blind Spot Information

⁷⁴ หมายเหตุ: ภาพประกอบจะแสดงตัวอย่างแบบคร่าวๆ เท่านั้น - รายละเอียดอาจแตกต่างกันไปในรถแต่ละรุ่น

⁷⁵ หมายเหตุ: ภาพประกอบจะแสดงตัวอย่างแบบคร่าวๆ เท่านั้น - รายละเอียดอาจแตกต่างกันไปในรถแต่ละรุ่น

◀◀ (CTA) และ Rear Collision Warning ก็ใช้เซ็นเซอร์เหล่านี้ด้วยเช่นกัน

! **สำคัญ**

การซ่อมส่วนประกอบของฟังก์ชัน BLIS และ CTA หรือการทำสีกันชนซ้ำ จะต้องดำเนินการโดยศูนย์บริการเท่านั้น โดยขอแนะนำให้ใช้ศูนย์บริการที่ได้รับอนุญาตอย่างเป็นทางการของวอลโว่

ข้อมูลที่เกี่ยวข้อง

- BLIS* (น. 446)
- Cross Traffic Alert* (น. 452)
- เปิดใช้/ยกเลิกการทำงาน Cross Traffic Alert (น. 453)
- ข้อจำกัดของ Cross Traffic Alert (น. 454)
- การบำรุงรักษาที่แนะนำสำหรับ Cross Traffic Alert (น. 455)
- ข้อความของ Cross Traffic Alert (น. 456)
- Rear Collision Warning (น. 445)

ข้อความของ BLIS

ข้อความจำนวนหนึ่งที่เกี่ยวข้องกับ BLIS⁷⁶ สามารถ

แสดงขึ้นบนจอแสดงผลสำหรับคนขับได้

ในตารางต่อไปนี้คือตัวอย่าง

ข้อความ	ความหมาย
Blind spot sensor Service required	ระบบไม่ทำงานตามปกติ ขอแนะนำให้ติดต่อศูนย์บริการของวอลโว่ที่ได้รับการแต่งตั้ง
Blind spot system off Trailer attached	มีการยกเลิกการทำงานของ BLIS และ CTA เนื่องจากมีการเชื่อมต่อรถพ่วงเข้ากับระบบไฟฟ้าของรถ

การลบข้อความสามารถทำได้โดยการกดปุ่ม ซึ่งอยู่ที่ตรงกลางของแป้นกดทางด้านขวาบนพวงมาลัยเป็นเวลานับวินาที

ถ้าข้อความยังคงแสดงอยู่: โปรดติดต่อศูนย์บริการ โดยขอแนะนำให้ใช้ศูนย์บริการวอลโว่ที่ได้รับอนุญาต

ข้อมูลที่เกี่ยวข้อง

- BLIS* (น. 446)

⁷⁶ Blind Spot Information

Cross Traffic Alert*

CTA⁷⁷ พร้อมการเบรกอัตโนมัติ เป็นการให้ความช่วยเหลือคนขับเพิ่มเติมจาก BLIS⁷⁸ โดยได้รับการออกแบบให้ช่วยคนขับในการตรวจจับการจราจรตัดผ่านด้านหลังรถเมื่อถอยหลัง ฟังก์ชันย่อย การเบรกอัตโนมัติ สามารถหยุดรถในกรณีที่เสี่ยงต่อการเกิดชนกับรถที่ไม่ทันสังเกตเห็นได้

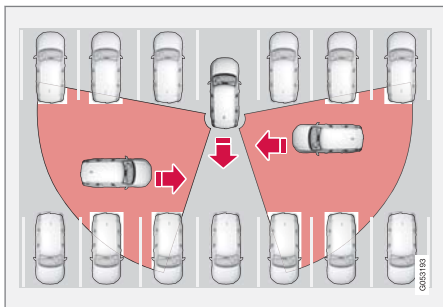

หลักการของ CTA

CTA จะเสริมการทำงานของ BLIS โดยการช่วยให้สามารถมองเห็นการจราจรที่ตัดผ่านด้านหลังในระหว่างการถอยรถ เช่น เมื่อถอยรถออกจากช่องจอดตรง เป็นต้น

CTA ถูกออกแบบมาให้ตรวจจับรถยนต์เป็นอันดับแรก ในบางสถานการณ์อาจจะสามารถตรวจจับวัตถุที่เล็กกว่าเช่น คนขับที่รถจักรยานและคนเดินถนน ได้

CTA จะทำงานเมื่อรถเคลื่อนถอยหลังหรือมีเข้าเกียร์ถอยหลังเท่านั้น

ถ้า CTA ตรวจพบว่ามียังใดกำลังเคลื่อนที่เข้ามาจากด้านข้าง จะแจ้งให้คนขับทราบโดยใช้:

- สัญญาณเสียง - เสียงจะดังขึ้นที่ลำโพงด้านซ้ายหรือด้านขวาขึ้นอยู่กับทิศทางที่สิ่งนั้นเคลื่อนผ่าน
- ไอคอนที่ติดสว่างขึ้นในภาพกราฟิก PAS⁷⁹ บนหน้าจอ
- ไอคอนในมุมมองด้านบนสุดบนกล้องสำหรับระบบช่วยจอด



ไอคอนที่ติดสว่างขึ้นสำหรับ CTA ในภาพกราฟิก PAS⁷⁹ บนหน้าจอ⁸⁰

- ถ้าคนขับไม่ทันสังเกตเห็นคำเตือนจาก CTA และไม่สามารถหลีกเลี่ยงการชนได้ ฟังก์ชัน **เบรกอัตโนมัติ** จะทำงานเพื่อหยุดรถ หลังจากนั้น จอแสดงผลสำหรับคนขับจะแสดงข้อความอธิบายว่าเหตุใดรถจึงถูกเบรก

⁷⁷ Cross Traffic Alert

⁷⁸ Blind Spot Information

⁷⁹ Park Assist System: ระบบช่วยจอดพร้อมเซ็นเซอร์การถอยหลัง

⁸⁰ หมายเหตุ: ภาพประกอบจะแสดงตัวอย่างแบบคร่าวๆ เท่านั้น - รายละเอียดอาจแตกต่างกันไปในรถแต่ละรุ่น

คำเตือน

- ฟังก์ชัน Cross Traffic Alert เป็นการให้ความช่วยเหลือเพิ่มเติมสำหรับคนขับที่มีจุดมุ่งหมายเพื่อเพิ่มความระมัดระวังในการขับขี่และเพิ่มความปลอดภัยให้สูงขึ้น ฟังก์ชันนี้อาจไม่สามารถรับมือกับสถานการณ์การจราจร, สภาพอากาศ และสภาพถนนบางรูปแบบได้
- ฟังก์ชันย่อย เบรกอัตโนมัติ จะสามารถตรวจจับรถคันอื่นและทำการเบรกได้เฉพาะเมื่อรถคันนั้นเคลื่อนที่อยู่เท่านั้น - โดย ไม่ สามารถตรวจจับสิ่งกีดขวางที่อยู่กับที่, คนขับรถจักรยาน หรือคนเดินถนนได้
- คนขับเป็นผู้รับผิดชอบในการถอยรถอย่างปลอดภัยและการตัดสินใจที่ตัดสินใจที่เหมาะสมเสมอ
- Cross Traffic Alert ไม่ได้เข้ามาแทนความระมัดระวังและการตัดสินใจของคนขับแต่อย่างใด คนขับเป็นผู้รับผิดชอบในการทำให้แน่ใจได้ถึง การขับขี่ที่ปลอดภัย, ที่ความเร็วที่เหมาะสม, ด้วยระยะห่างจากรถคันอื่นที่เหมาะสม และเป็นไปตามกฎจราจรและข้อบังคับที่มีผลใช้ในขณะนั้นๆ อยู่เสมอ

ข้อมูลที่เกี่ยวข้อง

- เปิดใช้/ยกเลิกการทำงาน Cross Traffic Alert (น. 453)
- ข้อจำกัดของ Cross Traffic Alert (น. 454)
- การบำรุงรักษาที่แนะนำสำหรับ Cross Traffic Alert (น. 455)
- ข้อความของ Cross Traffic Alert (น. 456)

เปิดใช้/ยกเลิกการทำงาน Cross Traffic Alert

คนขับสามารถเลือกที่จะปิด การเตือน ในฟังก์ชัน CTA⁸¹ ได้ - ฟังก์ชันย่อย เบรกอัตโนมัติ จะไม่สามารถปิดการทำงานได้ และพร้อมทำงานอยู่ตลอดเวลา ปฏิบัติดังนี้:



กดปุ่ม Cross Traffic Alert ในมุมมองฟังก์ชันการทำงานของจอแสดงผลส่วนกลาง

- การแสดงผลเป็นสีเขียว - สัญญาณเตือนและการแสดงผลบนจอแสดงผลสำหรับ CTA ถูกยกเลิกการทำงาน
- ไฟแสดงที่ปุ่มเป็นสีเขียว - CTA ทำงานอยู่

CTA จะทำงานโดยอัตโนมัติทุกครั้งที่สตาร์ทเครื่องยนต์

ข้อมูลที่เกี่ยวข้อง

- Cross Traffic Alert* (น. 452)

ข้อจำกัดของ Cross Traffic Alert

ฟังก์ชัน CTA⁸² พร้อมการเบรกอัตโนมัติ อาจสามารถทำงานได้จำกัดในบางสถานการณ์

ในบางสถานการณ์ CTA อาจไม่สามารถทำงานได้อย่างเต็มที่ โดยอาจมีข้อจำกัด เช่น เซ็นเซอร์ CTA ไม่สามารถ "มอง" ผ่านรถคันอื่นที่จอดอยู่หรือสิ่งกีดขวางได้

ต่อไปนี้จะป็นตัวอย่างของสถานการณ์ที่ "พื้นที่การมองเห็น" ของ CTA ถูกจำกัดตั้งแต่เริ่มต้น และทำให้ไม่สามารถตรวจจับรถที่เคลื่อนเข้ามาหาได้ จนกระทั่งรถคันนั้นเคลื่อนเข้ามาจนอยู่ใกล้มาก:

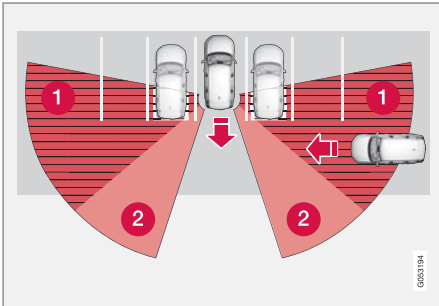

รถคันนั้นจอดอยู่ลึกในช่องจอดรถ

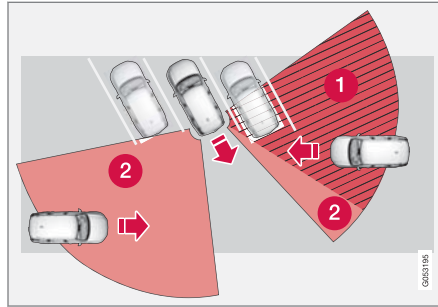

ในช่องจอดรถที่เป็นมุม CTA อาจ "มองไม่เห็นสิ่งใดเลย" ที่ด้านหนึ่งได้

- 1 ส่วนจุดบอดของ CTA
 - 2 ส่วนที่ CTA ไม่สามารถตรวจจับ "มองเห็น" ได้
- อย่างไรก็ตาม เมื่อรถของท่านถอยหลังอย่างช้าๆ มุมระหว่างรถ/วัตถุที่กีดขวางอยู่จะเปลี่ยนแปลงไป ซึ่งทำให้ส่วนที่เป็นจุดบอดลดน้อยลงอย่างรวดเร็ว
- ตัวอย่างของข้อจำกัดอื่นๆ
- ฟังก์ชันย่อย เบรกอัตโนมัติ จะตรวจจับเฉพาะรถที่เคลื่อนที่อยู่เท่านั้น และจะ "ไม่" "เห็น" และ "ไม่"

สามารถเบรกเนื่องจากสิ่งกีดขวางที่อยู่กับที่, คนขับรถจักรยาน หรือคนเดินถนนได้

- สิ่งสกปรก, น้ำแข็ง และหิมะที่ปกคลุมเซ็นเซอร์อยู่ อาจลดประสิทธิภาพการทำงานและทำให้สัญญาณเตือนไม่ทำงานได้ ดูข้อมูลเสริมในส่วน "การบำรุงรักษาที่แนะนำสำหรับ Cross Traffic Alert"
- CTA จะถูกยกเลิกการทำงานโดยอัตโนมัติถ้ามีรถพ่วง, แร็ควางจักรยาน หรืออื่นๆ ที่คล้ายคลึงกัน เชื่อมต่อเข้ากับระบบไฟฟ้าของรถ
- เพื่อประสิทธิภาพการทำงานสูงสุดของ CTA ไม่ควรติดตั้งแร็ควางจักรยาน, ที่วางสัมภาระ หรืออื่นๆ ที่คล้ายคลึงกันบนคานลากพ่วงของรถ

ข้อมูลที่เกี่ยวข้อง

- Cross Traffic Alert* (น. 452)

81 Cross Traffic Alert

82 Cross Traffic Alert

การบำรุงรักษาที่แนะนำสำหรับ Cross Traffic Alert

- เพื่อให้แน่ใจว่าการทำงานได้ประสิทธิภาพมากที่สุด บริเวณด้านหน้าของเซ็นเซอร์ต้องสะอาดอยู่เสมอ
- ห้ามติดวัตถุใดๆ เทปหรือป้ายต่างๆ ในบริเวณเซ็นเซอร์

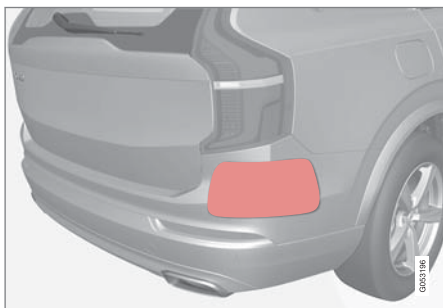

รักษาพื้นผิวให้สะอาดอยู่เสมอ - ทั้งด้านซ้ายและด้านขวา รวมถึงด้านข้างของรถ⁸³ ด้วย

เซ็นเซอร์สำหรับ CTA จะอยู่ภายในมุมแต่ละมุมของแผงบังโคลนหลัง/กันชน และฟังก์ชัน BLIS⁸⁴ และ Rear Collision Warning ก็ใช้เซ็นเซอร์เหล่านี้ด้วยเช่นกัน

! สำคัญ

การซ่อมส่วนประกอบของฟังก์ชัน BLIS และ CTA หรือการทำสีกันชนซ้ำ จะต้องดำเนินการโดยศูนย์บริการเท่านั้น โดยขอแนะนำให้ใช้ศูนย์บริการที่ได้รับอนุญาตอย่างเป็นทางการของวอลโว่

ข้อมูลที่เกี่ยวข้อง

- Cross Traffic Alert* (น. 452)
- BLIS* (น. 446)
- Rear Collision Warning (น. 445)

⁸³ หมายเหตุ: ภาพประกอบจะแสดงตัวอย่างแบบคร่าวๆ เท่านั้น - รายละเอียดอาจแตกต่างกันไปในรถแต่ละรุ่น

⁸⁴ Blind Spot Information

การช่วยเหลือคนขับ

ข้อความของ Cross Traffic Alert

จอแสดงผลสำหรับคนขับสามารถแสดงข้อความ

จำนวนหนึ่งเกี่ยวกับ CTA⁸⁵ พร้อมการเบรก

อัตโนมัติได้

ในตารางต่อไปนี้คือตัวอย่าง

ข้อความ	ความหมาย
Blind spot sensor Service required	ระบบไม่ทำงานตามปกติ ขอแนะนำให้ติดต่อศูนย์บริการของวอลโว่ที่ได้รับการแต่งตั้ง
Blind spot system off Trailer attached	มีการยกเลิกการทำงานของ BLIS และ CTA เนื่องจากมีการเชื่อมต่อรถพ่วงเข้ากับระบบไฟฟ้าของรถ

การลบข้อความสามารถทำได้โดยการกดปุ่ม ซึ่งอยู่

ที่ตรงกลางของแป้นกดทางด้านขวาบนพวงมาลัยเป็นเวลาสั้นๆ

เวลาสั้นๆ

ถ้าข้อความยังคงแสดงอยู่: โปรดติดต่อศูนย์บริการ โดย

ขอแนะนำให้ใช้ศูนย์บริการวอลโว่ที่ได้รับอนุญาต

ข้อมูลที่เกี่ยวข้อง

- Cross Traffic Alert* (น. 452)

⁸⁵ Cross Traffic Alert

ข้อมูลป้ายจราจรบนถนน*

ฟังก์ชันข้อมูลป้ายจราจรบนถนน (RSI⁸⁶) จะช่วยคนขับในการสังเกตป้ายจราจรเกี่ยวกับความเร็วและป้ายห้ามบางอย่างที่รถวิ่งผ่าน

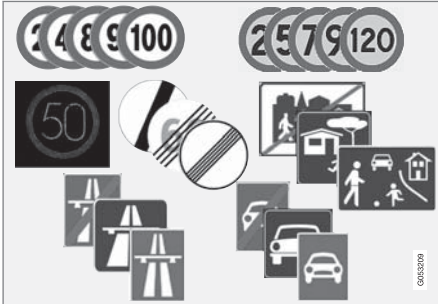

ตัวอย่างของป้ายจราจรที่สามารถอ่านได้⁸⁷

RSI มีข้อมูลเกี่ยวกับความเร็วในขณะนั้น, จุดเริ่มต้น/จุดสิ้นสุดทางด่วนหรือถนน, บริเวณที่ห้ามแซงหรือบริเวณเดินรถทางเดียว

ถ้ารถวิ่งผ่านทั้งป้ายทางด่วน/ทางคู่ขนาน และป้ายขีดจำกัดความเร็วในเวลาเดียวกัน RSI จะเลือกที่จะแสดง

สัญลักษณ์ของป้ายทางด่วน/ทางคู่ขนาน ขีดจำกัดความเร็วค่าใหม่จะแสดงขึ้นโดยตรงในมาตรวัดความเร็วของจอแสดงผลสำหรับคนขับ

หมายเหตุ

ในบางตลาด ฟังก์ชันข้อมูลป้ายจราจรบนถนน (RSI) จะมิให้ร่วมกับ Sensus Navigation เท่านั้น

คำเตือน

- ฟังก์ชันข้อมูลป้ายจราจรบนถนนเป็นการให้ความช่วยเหลือเพิ่มเติมสำหรับคนขับที่มีจุดมุ่งหมายเพื่อเพิ่มความสะดวกสบายในการขับที่และเพิ่มความปลอดภัยให้สูงขึ้น ฟังก์ชันนี้อาจไม่สามารถรับมือกับสถานการณ์การจราจร, สภาพอากาศ และสภาพถนนบางรูปแบบได้
- ฟังก์ชันข้อมูลป้ายจราจรบนถนนไม่ได้เข้ามาแทนความระมัดระวังและการตัดสินใจของคนขับแต่อย่างใด คนขับเป็นผู้รับผิดชอบในการทำให้แน่ใจได้ถึงการขับที่ระมัดระวัง, ที่ความเร็วที่เหมาะสม, ด้วยระยะห่างจากรถคันอื่นที่เหมาะสม และเป็นไปตามกฎจราจรและข้อบังคับที่มีผลใช้ในขณะนั้นๆ อยู่เสมอ

ข้อมูลที่เกี่ยวข้อง

- การสั่งงาน/ยกเลิกการทำงานข้อมูลป้ายถนน (น. 458)
- ข้อมูลป้ายจราจรและการแสดงป้าย (น. 459)

⁸⁶ Road Sign Information

⁸⁷ ป้ายจราจรบนถนนจะขึ้นอยู่กับตลาด - ภาพประกอบในคำแนะนำนี้จะแสดงตัวอย่างเพียงไม่กี่ป้ายเท่านั้น

การช่วยเหลือคนขับ

- ข้อมูลป้ายจราจรบนถนนและ Sensus Navigation (น. 461)
- ข้อมูลป้ายจราจรบนถนนพร้อมการเตือนความเร็วและการตั้งค่า (น. 462)
- การเปิดใช้งาน/การปิดใช้งานการเตือนความเร็วในข้อมูลป้ายจราจรบนถนน (น. 463)
- ข้อมูลป้ายจราจรบนถนนพร้อมข้อมูลกล้องตรวจจับความเร็ว (น. 463)
- ข้อจำกัดของข้อมูลป้ายจราจรบนถนน (น. 464)

การสั่งงาน/ยกเลิกการทำงานข้อมูลป้ายถนน

ฟังก์ชันข้อมูลป้ายจราจรบนถนนเป็นฟังก์ชันที่สามารถเลือกใช้ได้ โดยคนขับสามารถเลือก **เปิด** หรือ **ปิด** ได้



กดปุ่ม Road Sign Information ในมุมมองฟังก์ชันการทำงานของจอแสดงผลส่วนกลาง

- ไฟแสดงที่ปุ่มเป็นสีเขียว - RSI ทำงานอยู่
- ไฟแสดงที่ปุ่มเป็นสีเทา - RSI หยุดทำงาน

หมายเหตุ

- ถ้าฟังก์ชัน 'ตัวจำกัดความเร็วอัตโนมัติ' ทำงาน ข้อมูลป้ายจราจรบนถนนจะแสดงขึ้นบนจอแสดงผลสำหรับคนขับ ถึงแม้ว่า RSI จะไม่ทำงานก็ตาม
- ในการยกเลิกการแสดงผลข้อมูลป้ายจราจรบนถนนบนจอแสดงผลสำหรับคนขับ ท่านต้องยกเลิกการทำงานของตัวจำกัดความเร็วอัตโนมัติและ RSI **ทั้งสองฟังก์ชัน**
- เมื่อฟังก์ชันตัวจำกัดความเร็วอัตโนมัติทำงาน แต่ RSI ไม่ทำงาน จะไม่มีการเตือนจาก RSI ในกรณีเช่นนี้ ก็จะไม่สามารถปรับการตั้งค่าสำหรับ RSI ได้เช่นกัน ถ้าต้องการปรับการตั้งค่ารวมถึงรับการเตือน จะต้องสั่งงาน RSI

ข้อมูลที่เกี่ยวข้อง

- ข้อมูลป้ายจราจรบนถนน* (น. 457)

ข้อมูลป้ายจราจรและการแสดงป้าย

ฟังก์ชันข้อมูลป้ายจราจรบนถนน (RSI⁸⁸) จะตรวจ
จับและแสดงป้ายจราจรบนถนนในลักษณะต่างๆ
โดยขึ้นอยู่กับป้ายและสถานการณ์



ตัวอย่าง⁸⁹ ของข้อมูลความเร็วที่ตรวจพบ

เมื่อ RSI ตรวจพบป้ายจราจรบนถนนที่มีขีดจำกัด
ความเร็ว จอแสดงผลสำหรับคนขับจะแสดงป้ายในรูป
แบบของสัญลักษณ์ร่วมกับไฟแสดงสีแดงในมาตรวัด
ความเร็ว



นอกเหนือจากสัญลักษณ์ขีดจำกัด
ความเร็วแล้ว ยังอาจแสดงป้ายเพิ่ม
เติม⁸⁹ ด้วย เช่น "ห้ามแซง" เป็นต้น

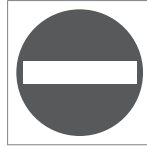

ถ้าคนขับขับรถเข้าไปบนถนนที่มี
ป้ายห้ามผ่านติดไว้ที่ข้างถนน
สัญลักษณ์สำหรับป้ายนี้⁸⁹ จะ
กะพริบบนจอแสดงผลสำหรับคนขับ
เพื่อเป็นการเตือน

ถ้ารถมี Sensus Navigation ติดตั้งอยู่ ก็จะมีการใช้
ข้อมูลจากแผนที่ในภาวะระบุว่ากำลังขับซัดในทิศทางที่
ไม่ถูกต้องหรือไม่อีกด้วย

คนขับยังได้รับเสียงเตือนเมื่อขับเข้าหาทางเข้าที่ห้าม
ผ่านอีกด้วย ถ้าฟังก์ชัน Road Sign Audio Warning
ทำงานอยู่ - โปรดดูที่หัวข้อ "การสั่งงาน/ยกเลิกการ
ทำงานเสียงเตือน" ในส่วน "การสั่งงาน/ยกเลิกการ
ทำงานข้อมูลป้ายถนน"

ขีดจำกัดความเร็วหรือสิ้นสุดทางด่วนพิเศษ

เมื่อ RSI ตรวจพบ "ป้ายขีดจำกัดความเร็วทางอ้อม" ที่
ระบุการสิ้นสุดการจำกัดความเร็ว เช่น เมื่อสิ้นสุดทาง
ด่วนพิเศษ เป็นต้น สัญลักษณ์จะแสดงขึ้นพร้อมกับป้าย
จราจรบนถนนที่ตรงกันบนจอแสดงผลสำหรับคนขับ

ตัวอย่างของป้ายขีดจำกัดความเร็วทางอ้อม⁸⁹:

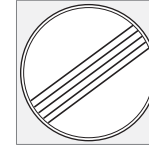

สิ้นสุดการจำกัดทั้งหมด



สิ้นสุดทางด่วนพิเศษ

สัญลักษณ์บนจอแสดงผลสำหรับคนขับจะดับลงหลัง
จากเวลาผ่านไป 10-30 วินาที และจะดับอยู่อย่างนั้น
จนกว่าจะขับรถผ่านป้ายจราจรที่เกี่ยวข้องกับความเร็ว
ป้ายถัดไป

⁸⁸ Road Sign Information

⁸⁹ ป้ายจราจรบนถนนจะขึ้นอยู่กับตลาด - ภาพประกอบในคำแนะนำนี้เป็นเพียงแคตัวอย่างเท่านั้น

ขีดจำกัดความเร็วที่เปลี่ยนไป

เมื่อขับรถผ่านป้ายขีดจำกัดความเร็วโดยตรงซึ่งขีดจำกัดความเร็วได้เปลี่ยนแปลงไป สัญลักษณ์พร้อมป้ายจราจรบนถนนที่ตรงกันจะแสดงขึ้นบนจอแสดงผลสำหรับคนขับ



ตัวอย่างของป้ายขีดจำกัดความเร็วโดยตรง⁸⁹

สัญลักษณ์บนจอแสดงผลสำหรับคนขับจะดับลงหลังจากเวลาผ่านไปประมาณ 5 นาที และจะดับอยู่อย่างนั้นจนกว่าจะขับรถผ่านป้ายจราจรที่เกี่ยวข้องกับความเร็วป้ายถัดไป

ป้ายเสริมอื่นๆ

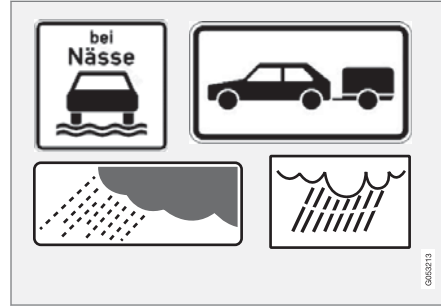

ตัวอย่างของป้ายเสริมอื่นๆ⁸⁹

บางครั้งบนถนนเส้นเดียวกันขีดจำกัดความเร็วต่างๆ จะถูกแสดงไว้บนเสาป้ายบอกทาง จากนั้นจะมีป้ายเสริมที่แสดงสภาวะแวดล้อมอื่นๆ อยู่ใต้ป้ายบอกความเร็วที่แตกต่างกันนั้น เช่น บนถนนที่เกิดอุบัติเหตุได้บ่อยครั้งในขณะที่ฝนตกและ/หรือมีหมอก

ป้ายเสริมอื่นๆ ที่เกี่ยวข้องกับฝนตกจะถูกแสดงขึ้นก็ต่อเมื่อมีการใช้ที่ปัดน้ำฝน

ถ้ารถมีรถพ่วงต่ออยู่กับระบบไฟฟ้าของรถ และท่านขับผ่านป้ายจำกัดความเร็วพร้อมด้วยป้ายเพิ่มเติม "รถพ่วง"

ความเร็วที่ระบุไว้จะแสดงขึ้นบนจอแสดงผลสำหรับคนขับ

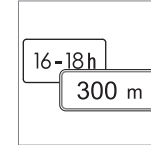

ในบางความเร็วจะใช้สำหรับบางสถานการณ์เท่านั้น เช่น ที่ระยะทางที่กำหนด หรือในช่วงเวลาช่วงใดช่วงหนึ่งเท่านั้น โดยจะแสดงให้คนขับทราบด้วยสัญลักษณ์สำหรับป้าย

เพิ่มเติมไว้ได้สัญลักษณ์แสดงความเร็ว สัญลักษณ์เพิ่มเติมบนจอแสดงผลสำหรับคนขับจะแสดง "DIST" หรือ "TIME"

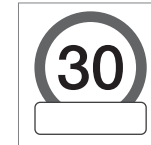

สัญลักษณ์สำหรับป้ายเพิ่มเติมซึ่งอยู่ในรูปของกรอบว่างได้สัญลักษณ์ความเร็ว⁸⁹ บนจอแสดงผลสำหรับคนขับหมายความว่า RSI ได้ตรวจพบป้ายเพิ่มเติมซึ่งมีข้อมูลเพิ่มเติม

เกี่ยวกับขีดจำกัดความเร็วในขณะนั้น

⁸⁹ ป้ายจราจรบนถนนจะขึ้นอยู่กับตลาด - ภาพประกอบในคำแนะนำนี้เป็นเพียงแคตัวอย่างเท่านั้น

ป้าย "โรงเรียน" และ "ระวังเด็ก"



ถ้าป้ายเตือน⁸⁹ สำหรับ "โรงเรียน" หรือ "ระวังเด็ก" มีรวมอยู่ในข้อมูลแผนที่ของระบบนำทาง⁹⁰ จะแสดงผลสำหรับคนขับจะแสดงป้ายประเภทนี้

ข้อมูลที่เกี่ยวข้อง

- ข้อมูลป้ายจราจรบนถนน* (น. 457)

ข้อมูลป้ายจราจรบนถนนและ Sensus

Navigation

ถ้ารถมี Sensus Navigation ติดตั้งอยู่ ระบบจะอ่านข้อมูลความเร็วจากชุดระบบนำทางในกรณีต่อไปนี้:

- เมื่อตรวจพบป้ายที่ระบุขีดจำกัดความเร็วในทางอ้อม เช่น ทางด่วน, ทางหลวง และป้ายขีดจำกัดของเมือง เป็นต้น
- ถ้าป้ายขีดจำกัดความเร็วที่ตรวจพบก่อนหน้านี้ดูเหมือนว่าจะไม่มีผลบังคับอีกต่อไป แต่ยังคงไม่พบป้ายใหม่

i หมายเหตุ

ในบางตลาด ฟังก์ชันข้อมูลป้ายจราจรบนถนน (RSI) จะมีให้ร่วมกับ Sensus Navigation เท่านั้น

i หมายเหตุ

หากมีการใช้แอปจากผู้พัฒนาซอฟต์แวร์รายอื่นที่ดาวน์โหลดไว้สำหรับระบบนำทาง จะไม่มีการสนับสนุนเกี่ยวกับข้อมูลที่เกี่ยวข้องกับความเร็ว

⁸⁹ ป้ายจราจรบนถนนจะขึ้นอยู่กับตลาด - ภาพประกอบในคำแนะนำนี้เป็นเพียงแคตัวอย่างเท่านั้น

⁹⁰ สำหรับรถที่มี Sensus Navigation เท่านั้น

ข้อมูลป้ายจราจรบนถนนพร้อมการเตือนความเร็วและการตั้งค่า

ฟังก์ชันการทำงานย่อย Speed Limit Warning สำหรับ RSI⁹¹ เป็นฟังก์ชันที่สามารถเลือกใช้ได้ โดยคนขับสามารถเลือก เปิด หรือ ปิด ได้

Speed Limit Warning จะแจ้งเตือนเมื่อคนขับใช้ความเร็วเกินขีดจำกัดความเร็วที่มีผลบังคับใช้อยู่ หรือเกิน "ขีดจำกัดความเร็ว" ที่ตั้งไว้ หลังจากที่ได้ทำการเตือนซ้ำอีกครั้งถ้าคนขับยังไม่ลดความเร็วลง



การเตือนความเร็วนี้แสดงโดยการกะพริบสัญลักษณ์บนจอแสดงผลสำหรับคนขับ⁹² ซึ่งแสดงความเร็วสูงสุดที่ใช้งานได้ที่อนุญาตเป็นการชั่วคราวเมื่อเกินความเร็วนี้



ระบบจะส่งการเตือนความเร็วเสมอเมื่อเกินขีดจำกัดความเร็วตามข้อมูลกล้องตรวจจับความเร็ว

การตั้งค่า

ปรับขีดจำกัดสำหรับการเตือนความเร็ว คนขับสามารถเลือกที่จะรับการเตือนที่ความเร็วสูงกว่าความเร็วตามป้ายจราจรได้

เลือกขีดจำกัดสำหรับการเตือนความเร็วดังต่อไปนี้:

1. เลือก Settings → My Car → IntelliSafe → Road Sign Information ในมุมมองระดับบนสุดของจอแสดงผลส่วนกลาง
2. เลือก Speed Limit Warning
> ฟังก์ชันจะทำงาน และขีดจำกัดความเร็วจะแสดงขึ้น
3. ปรับขีดจำกัดสำหรับ 'การเตือนความเร็ว' โดยการกดลูกศรชี้ขึ้น/ชี้ลงบนหน้าจอ



โปรดสังเกตว่าฟังก์ชันจะไม่มีการพิจารณาการปรับขีดจำกัดที่เลือกไว้เมื่อจอแสดงผลสำหรับคนขับแสดงสัญลักษณ์กล้องตรวจจับความเร็ว

เปิด/ปิดเสียงเตือน

นอกจากนี้ ยังสามารถรับการเตือนด้วยเสียงเตือนตาม 'การเตือนความเร็ว' ได้อีกด้วย

เปลี่ยนการตั้งค่าสำหรับเสียงเตือนดังต่อไปนี้:

1. เลือก Settings → My Car → IntelliSafe → Road Sign Information ในมุมมองระดับบนสุดของจอแสดงผลส่วนกลาง
2. เลือก/ยกเลิกการเลือก Road Sign Audio Warning เพื่อสั่งงาน/ยกเลิกการทำงานของ การเสียงเตือน

เมื่อฟังก์ชัน Road Sign Audio Warning ทำงาน ระบบยังเตือนคนขับเมื่อขับเข้าหาทางเข้าการจราจรแบบเดินรถทางเดียว/ทางห้ามผ่านอีกด้วย

ข้อมูลที่เกี่ยวข้อง

- ข้อมูลป้ายจราจรบนถนน* (น. 457)

⁹¹ Road Sign Information

⁹² ป้ายจราจรบนถนนจะขึ้นอยู่กับตลาด - ภาพประกอบในคำแนะนำนี้จะแสดงตัวอย่างเพียงป้ายเดียวเท่านั้น

การเปิดใช้งาน/การปิดใช้งานการเตือนความเร็วในข้อมูลป้ายจราจรบนถนน

การตั้งงานฟังก์ชันการทำงานย่อย Speed Limit Warning สามารถทำได้ดังต่อไปนี้:

1. เลือก Settings → My Car → IntelliSafe → Road Sign Information ในมุมมองระดับบนสุดของจอแสดงผลส่วนกลาง
2. เลือก Speed Limit Warning
 - > ฟังก์ชันจะทำงาน และขีดจำกัดความเร็วจะแสดงขึ้น
 - (ดูคำอธิบายสำหรับ "การเลือกขีดจำกัดความเร็ว" ในส่วน "ข้อมูลป้ายจราจรบนถนนพร้อมการเตือนความเร็วและการตั้งค่า")

ข้อมูลที่เกี่ยวข้อง

- ข้อมูลป้ายจราจรบนถนน* (น. 457)
- ข้อมูลป้ายจราจรบนถนนพร้อมการเตือนความเร็วและการตั้งค่า (น. 462)

ข้อมูลป้ายจราจรบนถนนพร้อมข้อมูลกล้องตรวจจับความเร็ว

รถที่ติดตั้ง RSI⁹³ และ Sensus Navigation* จะสามารถให้ข้อมูลเกี่ยวกับกล้องตรวจจับความเร็วที่จะมาถึงบนจอแสดงผลสำหรับคนขับได้



ข้อมูลกล้องตรวจจับความเร็วบนจอแสดงผลสำหรับคนขับ⁹⁴



ถ้าความเร็วรถเกินขีดจำกัดความเร็วที่ตรวจพบในขณะที่เปิดใช้งานฟังก์ชันการเตือนความเร็วไว้ จะมีการส่งคำเตือนเมื่อรถเข้าใกล้กล้องตรวจจับความเร็ว ถ้าแผนที่ระบบนำทางสำหรับพื้นที่ที่เกี่ยวข้องมีข้อมูลเกี่ยวกับกล้องตรวจจับความเร็ว

สำหรับข้อมูลเพิ่มเติมเกี่ยวกับการเตือนความเร็วในส่วนที่เกี่ยวข้องกับกล้องตรวจจับความเร็ว โปรดดูในส่วน "ข้อมูลป้ายจราจรบนถนนพร้อมการเตือนความเร็วและการตั้งค่า" และ "ขีดจำกัดของข้อมูลป้ายจราจรบนถนน"

⁹³ Road Sign Information

⁹⁴ หมายเหตุ: ภาพประกอบจะแสดงตัวอย่างแบบคร่าวๆ เท่านั้น - รายละเอียดอาจแตกต่างกันไปโดยขึ้นอยู่กับรุ่นรถและตลาด/พื้นที่



i **หมายเหตุ**

- หากต้องการให้มีการเตือนเมื่อท่านขับรถเกินความเร็วที่กำหนด ต้องสั่งงานฟังก์ชัน Speed Limit Warning และตั้งค่าฟังก์ชันย่อย Road Sign Audio Warning ไปที่ **เปิด** เมื่อท่านขับรถเร็วเกินความเร็วที่ระบุโดยฟังก์ชัน RSI ในจอแสดงผลสำหรับคนขับ เสียงเตือนจะดังขึ้น
- ข้อมูลเกี่ยวกับกล้องจับความเร็วบนแผนที่ระบบนำทางอาจไม่มีให้บริการในบางตลาด/พื้นที่

ข้อมูลที่เกี่ยวข้อง

- ข้อมูลป้ายจราจรบนถนน* (น. 457)
- ข้อมูลป้ายจราจรบนถนนพร้อมการเตือนความเร็วและการตั้งค่า (น. 462)
- ข้อจำกัดของข้อมูลป้ายจราจรบนถนน (น. 464)

ข้อจำกัดของข้อมูลป้ายจราจรบนถนน

ฟังก์ชันข้อมูลป้ายจราจรบนถนน (RSI⁹⁵) อาจมีข้อจำกัดในการทำงานในบางสถานการณ์

ตัวอย่างของสถานการณ์ต่างๆ ที่อาจลดประสิทธิภาพการทำงานของ RSI มีดังต่อไปนี้:

- ป้ายที่สี่ขีดจาง
- ป้ายที่ตั้งไว้ที่ทางโค้ง
- ป้ายที่หมุนผิดตำแหน่งหรือชำรุดเสียหาย
- ป้ายที่ติดตั้งไว้สูงกว่าถนน
- ป้ายที่ถูกบังไว้ทั้งหมดหรือบางส่วน หรือป้ายที่วางตำแหน่งไว้ไม่ดี
- ป้ายที่มีน้ำแข็ง, หิมะ และ/หรือ สิ่งสกปรกทั้งหมดหรือบางส่วน
- แผนที่ถนนแบบดิจิทัล⁹⁶ ล้าสมัย, ไม่แม่นยำ หรือไม่มียข้อมูลความเร็ว⁹⁷

i **หมายเหตุ**

ฟังก์ชัน RSI อาจเข้าใจว่าแฉ็ววงรถจักรยานบางชนิด ซึ่งเชื่อมต่อเข้ากับช่องเสียบไฟฟ้าสำหรับรถพ่วง เป็นรถพ่วงที่เชื่อมต่ออยู่ในกรณีนี้ จอแสดงผลสำหรับคนขับอาจแสดงข้อมูลความเร็วที่ไม่ถูกต้อง

i **หมายเหตุ**

ฟังก์ชันนี้ใช้ชุดกล้องของรถ ซึ่งอาจมีข้อจำกัดทั่วไประดับหนึ่ง โปรดดูในส่วน "ข้อจำกัดของชุดกล้อง"

ข้อมูลที่เกี่ยวข้อง

- ข้อมูลป้ายจราจรบนถนน* (น. 457)

⁹⁵ Road Sign Information

⁹⁶ ในรถที่มี Sensus Navigation ติดตั้งอยู่

⁹⁷ ข้อมูลแผนที่พร้อมข้อมูลความเร็วอาจไม่มีให้บริการสำหรับบางพื้นที่

Driver Alert Control

ฟังก์ชัน Driver Alert Control (DAC) มีจุดประสงค์เพื่อช่วยให้คนขับทราบว่าเขาเริ่มขับรถในลักษณะที่ผิดปกติ เช่น อาจเนื่องจากมีสิ่งรบกวนสมาธิ หรือเริ่มมีอาการง่วงนอน เป็นต้น

จุดประสงค์ของ DAC คือ เพื่อตรวจจับความสามารถในการขับที่ลดลงอย่างช้าๆ และมีจุดมุ่งหมายให้ใช้กับถนนหลวง การทำงานนี้ไม่มีจุดมุ่งหมายให้ใช้กับการจราจรในชุมชน

ฟังก์ชันจะเริ่มทำงานเมื่อความเร็วสูงกว่า 65 กม./ชม. (40 ไมล์ต่อชั่วโมง) และจะยังคงทำงานอยู่ต่อไปตราบใดที่ความเร็วยังคงสูงกว่า 60 กม./ชม. (37 ไมล์ต่อชั่วโมง)

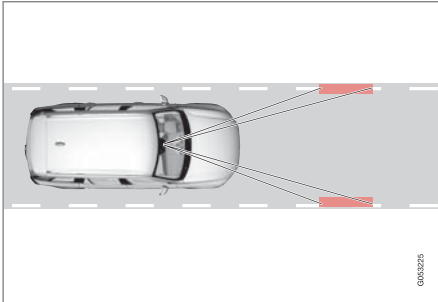

กล้องจะตรวจจับเครื่องหมายขอบที่ทาไว้บนช่องทางเดินรถ และเปรียบเทียบการวางแนวของถนนกับการหมุนพวงมาลัยของคนขับ

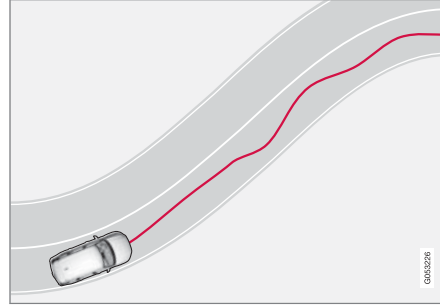

เมื่อลักษณะการขับที่เริ่มที่จะไม่คงที่ คนขับจะได้รับการแจ้งเตือนด้วยสัญลักษณ์นั้นบนจอแสดงผลสำหรับคนขับ ร่วมกับข้อความตัวอักษร Time for a break soon?

ถ้าลักษณะการขับที่ยังคงไม่ดีขึ้น แต่กลับไม่คงที่มากขึ้นอย่างเห็นได้ชัด คนขับจะได้รับการแจ้งเตือนด้วยสัญลักษณ์เดิมบนจอแสดงผลสำหรับคนขับ ร่วมกับเสียงเตือนและข้อความตัวอักษร Time to take a break

ถ้าได้เปิดใช้งานฟังก์ชัน Rest Stop Guidance ใน Sensus Navigation* ไว้ จะมีการแสดงข้อเสนอแนะสำหรับสถานที่ที่เหมาะสมสำหรับการหยุดพักพร้อมทั้งค่าเตือน Time to take a break

หลังจากผ่านไปช่วงเวลาหนึ่ง จะมีการเตือนซ้ำถ้าลักษณะการขับที่ยังคงไม่ดีขึ้น





คำเตือน

- ฟังก์ชัน Driver Alert Control เป็นกรให้ความช่วยเหลือเพิ่มเติมสำหรับคนขับที่มีจุดมุ่งหมายเพื่อเพิ่มความระมัดระวังในการขับขี่และเพิ่มความปลอดภัยให้สูงขึ้น ฟังก์ชันนี้อาจไม่สามารถรับมือกับสถานการณ์การจราจร, สภาพอากาศ และสภาพถนนบางรูปแบบได้
- ไม่ควรใช้ Driver Alert Control ในการยึดเวลาการขับขี่ให้นานขึ้น คนขับควรวางแผนการหยุดพักเป็นระยะๆ และต้องแน่ใจว่าได้พักผ่อนอย่างเพียงพอ
- Driver Alert Control ไม่ได้เข้ามาแทนความระมัดระวังและการตัดสินใจของคนขับแต่อย่างใด คนขับเป็นผู้รับผิดชอบในการทำให้แน่ใจได้ถึง การขับขี่ที่ระมัดระวังอย่างปลอดภัย, ที่ความเร็วที่เหมาะสม, ด้วยระยะห่างจากรถคันอื่นที่เหมาะสม และเป็นไปตามกฎจราจรและข้อบังคับที่มีผลใช้ในขณะนั้นๆ อยู่เสมอ

คำเตือน

ควรให้ความสนใจกับสัญญาณเตือนจาก Driver Alert Control อย่างเต็มที่ เนื่องจากคนขับที่ง่วงนอนมักจะไม่รู้ถึงสภาพของตนเอง

ถ้าสัญญาณเตือนดังขึ้นหรือถ้าท่านรู้สึกเหนื่อยล้า:

- หยุดรถอย่างปลอดภัยในทันทีที่สามารถทำได้ และพักผ่อน

จากการวิจัยพบว่าการขับรถเมื่อมีอาการเหนื่อยล้าจะมีอันตรายเท่ากับการขับที่ภายใต้ผลกระทบจากแอลกอฮอล์หรือสารกระตุ้นอื่นๆ

ข้อมูลที่เกี่ยวข้อง

- เปิดใช้/ยกเลิกการทำงาน Driver Alert Control (น. 466)
- เลือกการแนะนำเส้นทางไปยังสถานที่หยุดพักในกรณีที่มีการเตือนด้วย Driver Alert Control (น. 467)
- ข้อจำกัดของ Driver Alert Control (น. 467)

เปิดใช้/ยกเลิกการทำงาน Driver Alert Control
ฟังก์ชัน Driver Alert Control (DAC) สามารถสั่งงาน/ยกเลิกการทำงานได้

เปิดปิด

ในการเปลี่ยนการตั้งค่าใน DAC:

- แตะที่ Settings ในมุมมองระดับบนสุดของจอแสดงผลส่วนกลาง
- เลือก My Car → IntelliSafe → Driver Alert Control
- เลือก/ยกเลิกการเลือก Alertness Warning เพื่อสั่งงาน/ยกเลิกการทำงานของ DAC

ข้อมูลที่เกี่ยวข้อง

- Driver Alert Control (น. 465)

เลือกการแนะนำเส้นทางไปยังสถานที่หยุดพัก
ในกรณีที่มีการเตือนด้วย Driver Alert Control
ท่านสามารถตั้งค่าให้ฟังก์ชัน Rest Stop Guidance
ทำงานหรือปิดทำงานได้

เมื่อเปิดใช้งานคำแนะนำ คำแนะนำอัตโนมัติสำหรับจุด
พักรถที่เหมาะสมจะแสดงขึ้นในขณะที่ DAC ทำการแจ้ง
เตือน

ในการเลือก Rest Stop Guidance:

1. แตะที่ Settings ในมุมมองระดับบนสุดของจอแสดงผลส่วนกลาง
2. เลือก My Car → IntelliSafe → Driver Alert Control
3. เลือก/ยกเลิกการเลือก Rest Stop Guidance เพื่อ
สั่งงาน/ยกเลิกการทำงานของฟังก์ชัน

ข้อมูลที่เกี่ยวข้อง

- Driver Alert Control (น. 465)

ข้อจำกัดของ Driver Alert Control

ฟังก์ชัน Driver Alert Control (DAC) อาจจำกัดการ
ทำงานในบางสถานการณ์

ในบางกรณี ระบบอาจจะออกการเตือน แม้ว่าความ
สามารถในการขับรถไม่ได้แยลง เช่น:

- เมื่อลมแรงจากด้านข้าง
- บนพื้นถนนเป็นร่อง

คำเตือน

ในบางกรณี ลักษณะการขับซึ่งจะไม่ได้รับผลกระทบ
ถึงแม้ว่าคนขับจะมีการเหนื่อยล้าก็ตาม เช่น เมื่อ
ใช้ฟังก์ชัน Pilot Assist เป็นต้น ซึ่งทำให้คนขับไม่ได้
รับการเตือนจาก DAC

ดังนั้น สิ่งสำคัญคือจะต้องหยุดพักเมื่อท่านรู้สึก
เหนื่อยล้าแม้เพียงเล็กน้อยก็ตาม ไม่ว่าจะฟังก์ชัน DAC
จะทำการเตือนหรือไม่ก็ตาม

หมายเหตุ

ฟังก์ชันนี้ใช้ชุดกล้องของรถ ซึ่งอาจมีข้อจำกัดทั่วไป
ระดับหนึ่ง โปรดดูในส่วน "ข้อจำกัดของชุดกล้อง"

ระบบช่วยรักษาช่องทางเดินรถ

หน้าที่ของกรช่วยรักษาช่องทางเดินรถ (LKA⁹⁸) ก็คือเพื่อช่วยคนขับในการลดความเสี่ยงของการขับออกนอกช่องทางเดินรถของตัวเองโดยไม่ตั้งใจเมื่ออยู่บนทางด่วนหรือถนนสายหลักที่คล้ายคลึงกัน

การช่วยรักษาช่องทางเดินรถจะบังคับรถกลับไปยังช่องทางเดินรถของตนเอง และ/หรือ เตือนคนขับด้วยการสั่นของพวงมาลัย

การช่วยรักษาช่องทางเดินรถจะทำงานภายในช่วงความเร็ว 65-200 กม./ชม. (40-125 ไมล์ต่อชั่วโมง) บนถนนที่มีเส้นแบ่งช่องทางเดินรถที่ชัดเจน

บนถนนที่แคบ ฟังก์ชันอาจไม่สามารถทำงานได้ ซึ่งฟังก์ชันจะเข้าสู่โหมดสแตนด์บาย ฟังก์ชันจะพร้อมทำงานอีกครั้งเมื่อถนนกว้างเพียงพอ

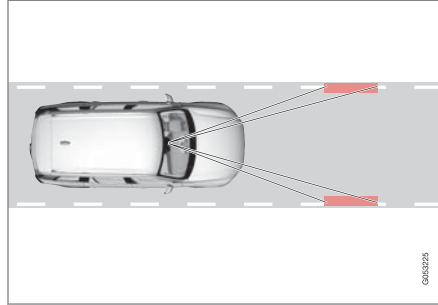

กล้องตรวจหาเส้นด้านข้างของถนน/เส้นแบ่งช่องทางเดินรถ

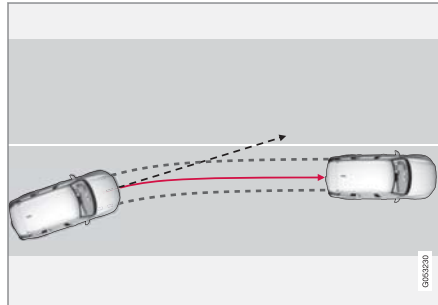

ระบบช่วยรักษาช่องทางเดินรถจะบังคับรถให้กลับเข้าไปในช่องทางเดินรถของตัวเอง

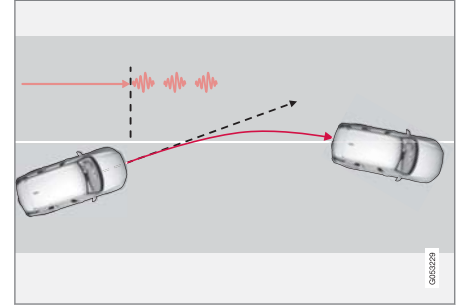

ระบบช่วยรักษาช่องทางเดินรถจะเตือนด้วยการสั่นพวงมาลัย⁹⁹

โดยขึ้นอยู่กับการตั้งค่า ระบบช่วยรักษาช่องทางเดินรถจะทำงานดังต่อไปนี้:

- Assist¹⁰⁰ เปิดทำงาน: เมื่อรถกำลังจะข้ามเส้นแบ่งช่องทางเดินรถ LKA จะบังคับรถให้กลับสู่ช่องทางเดินรถของตัวเองโดยการจ่ายแรงบิดเล็กน้อยไปที่พวงมาลัย
- Warning¹⁰⁰ เปิดทำงาน: เมื่อรถกำลังจะข้ามเส้นแบ่งช่องทางเดินรถ จะมีการเตือนคนขับด้วยการสั่นของพวงมาลัย

⁹⁸ Lane Keeping Aid

⁹⁹ การสั่นของพวงมาลัยจะแตกต่างกันออกไป — ยิ่งรถอยู่นอกเส้นแบ่งช่องทางเดินรถนานเท่าใด การสั่นก็จะนานขึ้นเท่านั้น

¹⁰⁰ดูในหัวข้อ "ตัวเลือกในการให้ความช่วยเหลือสำหรับ LKA" ในส่วน "การตั้งค่า/ยกเลิกการทำงานของกรช่วยรักษาช่องทางเดินรถ"

❗ หมายเหตุ

เมื่อเปิดไฟเลี้ยว จะไม่มีการเข้าควบคุมพวงมาลัย หรือการเตือนจากระบบช่วยรักษาช่องทางเดินรถ

⚠ คำเตือน

- ฟังก์ชันการช่วยรักษาช่องทางเดินรถเป็นการให้ความช่วยเหลือเพิ่มเติมสำหรับคนขับที่มีจุดมุ่งหมายเพื่อเพิ่มความปลอดภัยในการขับขี่ให้มากขึ้น ฟังก์ชันนี้อาจไม่สามารถรับมือกับสถานการณ์การจราจร, สภาพอากาศ และสภาพถนนบางรูปแบบได้
- ฟังก์ชันนี้ไม่ได้เข้ามาแทนความระมัดระวังและการตัดสินใจของคนขับแต่อย่างใด คนขับเป็นผู้รับผิดชอบในการทำให้แน่ใจได้ถึงการขับขี่ที่ปลอดภัย, ที่ความเร็วที่เหมาะสม, ด้วยระยะห่างจากรถคันอื่นที่เหมาะสม และเป็นไปตามกฎจราจรและข้อบังคับที่มีผลใช้ในขณะนั้นๆ อยู่เสมอ

ระบบช่วยรักษาช่องทางเดินรถไม่ทำงาน

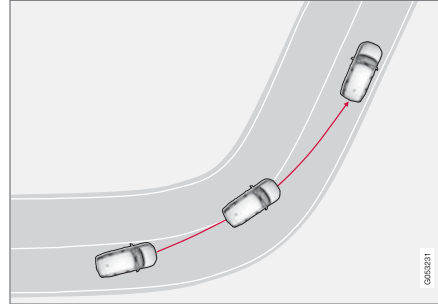

ระบบช่วยรักษาช่องทางเดินรถจะไม่ทำงานในโค้งหักศอก

ในบางสถานการณ์ ระบบช่วยเกี่ยวกับช่องทางเดินรถจะยอมให้รถเคลื่อนที่ผ่านเส้นแบ่งช่องทางเดินรถได้โดยไม่มีกรเข้าแทรกการทำงานทั้งโดยการช่วยบังคับเลี้ยวหรือการเตือน เช่น เมื่อมีการใช้ไฟเลี้ยว หรือการขับข้ามช่องทางเดินรถบนทางโค้ง เป็นต้น

ข้อมูลที่เกี่ยวข้อง

- ระบบช่วยบังคับเลี้ยวที่มีระบบช่วยรักษาช่องทางเดินรถ (น. 470)
- ข้อจำกัดของระบบช่วยรักษาช่องทางเดินรถ (น. 471)

- สั่งงาน/ยกเลิกการทำงานระบบช่วยรักษาช่องทางเดินรถ (น. 470)
- เลือกตัวเลือกการให้ความช่วยเหลือสำหรับระบบช่วยรักษาช่องทางเดินรถ (น. 471)
- สัญลักษณ์และข้อความสำหรับระบบช่วยรักษาช่องทางเดินรถ (น. 472)
- สัญลักษณ์ของระบบช่วยให้อยู่ภายในช่องทางเดินรถในจอแสดงผลสำหรับคนขับ (น. 474)

ระบบช่วยบังคับเลี้ยวที่มีระบบช่วยรักษาช่องทางเดินรถ

เพื่อให้ระบบช่วยบังคับเลี้ยว LKA¹⁰¹ สามารถทำงานได้ มือทั้งสองข้างของคนขับจะต้องจับอยู่บนพวงมาลัย ระบบจะตรวจสอบสภาพเงื่อนไขนี้อยู่ตลอดเวลา



ถ้าคนขับไม่จับพวงมาลัยด้วยมือทั้งสองข้าง จอแสดงผลสำหรับคนขับจะแสดงสัญลักษณ์นี้พร้อมด้วยข้อความ เพื่อแจ้งให้คนขับเข้าควบคุมรถอย่างเต็มที่:

- Lane Keeping Aid Apply steering

ถ้าคนขับไม่เริ่มควบคุมพวงมาลัย สัญลักษณ์จะแสดงขึ้นอีกครั้ง ร่วมกับเสียงเตือนและข้อความนี้:

- Lane Keeping Aid Standby until steering applied

ถ้าคนขับยังไม่ปฏิบัติตามการแจ้งให้เริ่มควบคุมพวงมาลัย LKA¹⁰¹ จะถูกตั้งให้อยู่ในโหมดสแตนด์บาย - ฟังก์ชันไม่สามารถทำงานได้จนกว่าคนขับจะเริ่มเข้าควบคุมรถอีกครั้ง

ข้อมูลที่เกี่ยวข้อง

- ระบบช่วยรักษาช่องทางเดินรถ (น. 468)

สั่งงาน/ยกเลิกการทำงานของระบบช่วยรักษาช่องทางเดินรถ

ระบบช่วยให้อยู่ภายในช่องทางเดินรถ LKA¹⁰² เป็นฟังก์ชันที่สามารถเลือกใช้ได้ โดยคนขับสามารถเลือก เปิด หรือ ปิด ได้

เปิด/ปิด



กดปุ่ม Lane Keeping Aid ในมุมมองฟังก์ชันการทำงานของจอแสดงผลส่วนกลาง

- ไฟแสดงที่ปุ่มเป็นสีเขียว - LKA ทำงานอยู่
- ไฟแสดงที่ปุ่มเป็นสีเทา - LKA หยุดทำงาน

ข้อมูลที่เกี่ยวข้อง

- ระบบช่วยรักษาช่องทางเดินรถ (น. 468)

¹⁰¹Lane Keeping Aid

เลือกตัวเลือกการให้ความช่วยเหลือสำหรับระบบช่วยรักษาช่องทางเดินรถ

คนขับสามารถเลือกลักษณะการตอบสนองของ LKA¹⁰³ เมื่อรถออกนอกช่องทางเดินรถของตัวเองได้

1. เลือก Settings → My Car → IntelliSafe ในมุมมองระดับบนสุดของจอแสดงผลส่วนกลาง
2. ในกรณีของ Lane Keeping Aid Mode เลือกลักษณะการตอบสนองของ LKA:
 - Assist — ช่วยคนขับควบคุมรถโดยไม่มี การเตือน
 - Both - ช่วยคนขับควบคุมรถโดยใช้ทั้งการเตือน และระบบช่วยบังคับเลี้ยว
 - Warning — เตือนคนขับเท่านั้น

ข้อมูลที่เกี่ยวข้อง

- ระบบช่วยรักษาช่องทางเดินรถ (น. 468)

ข้อจำกัดของระบบช่วยรักษาช่องทางเดินรถ

ในสภาพการขับที่ท้าทายลำบาก ระบบช่วยรักษาช่องทางเดินรถอาจไม่สามารถช่วยเหลือคนขับได้อย่างถูกต้อง ในกรณีเช่นนี้ ขอแนะนำให้ปิดการทำงานของฟังก์ชันนี้

ตัวอย่างของสภาพเช่นนี้ เช่น:

- การชอมถนน
- สภาพถนนในฤดูหนาว
- พื้นผิวถนนที่ไม่ดี
- ลักษณะการขับที่ "ฉับไว" อย่างมาก
- สภาพอากาศไม่ดีและทัศนวิสัยที่แย่ง
- ถนนที่เส้นขอบถนนไม่ชัดเจนหรือไม่มีเส้นขอบถนน
- ขอบเป็นดินหรือมีเส้นอื่นที่นอกเหนือจากเส้นแบ่งช่องทางเดินรถ
- เมื่อพวงมาลัยเพาเวอร์ทำงานด้วยกำลังที่ลดลง เช่น ในระหว่างการทำความเย็นเนื่องจากสภาพความร้อนสูงเกินไป (โปรดดูในส่วน "แรงบังคับเลี้ยวแบบขึ้นกับความเร็วจนกับความเร็วจน")

หมายเหตุ

ฟังก์ชันนี้ใช้ชุดกล้องของรถ ซึ่งอาจมีข้อจำกัดทั่วไประดับหนึ่ง โปรดดูในส่วน "ข้อจำกัดของชุดกล้อง"

ข้อมูลที่เกี่ยวข้อง

- ระบบช่วยรักษาช่องทางเดินรถ (น. 468)
- แรงบังคับเลี้ยวตามความเร็ว (น. 352)

¹⁰²Lane Keeping Aid



¹⁰³Lane Keeping Aid

การช่วยเหลือคนขับ



สัญลักษณ์และข้อความสำหรับระบบช่วยรักษาช่องทางเดินรถ

สัญลักษณ์และข้อความที่เกี่ยวข้องกับระบบช่วยให้
อยู่ภายในช่องทางเดินรถ (LKA¹⁰⁴) จำนวนหนึ่งสามารถ
แสดงขึ้นในจอแสดงผลสำหรับคนขับ

ในตารางต่อไปนี้เป็นตัวอย่าง

สัญลักษณ์	ข้อความ	ความหมาย
	Driver support system Reduced functionality Service required	ระบบไม่ทำงานตามปกติ ขอแนะนำให้ติดต่อศูนย์บริการของวอลโว่ที่ได้รับการแต่งตั้ง
	Windscreen sensor Sensor blocked, see Owner's manual	ความสามารถของกล้องในการสแกนถนนด้านหน้าลดลง

¹⁰⁴Lane Keeping Aid

สัญลักษณ์	ข้อความ	ความหมาย
	Lane Keeping Aid Apply steering	การช่วยบังคับเลี้ยว LKA จะไม่ทำงานถ้าคนขับไม่จับพวงมาลัยด้วยมือทั้งสองข้าง ปฏิบัติตามคำแนะนำและบังคับพวงมาลัย
	Lane Keeping Aid Standby until steering applied	LKA ถูกตั้งให้อยู่ในโหมดสแตนด์บายจนกว่าคนขับจะเริ่มบังคับพวงมาลัยอีกครั้ง

การลบข้อความสามารถทำได้โดยการกดปุ่ม ซึ่งอยู่ที่ตรงกลางของแป้นกดทางด้านขวาบนพวงมาลัยเป็นเวลานับวินาที

ถ้าข้อความยังคงแสดงอยู่: โปรดติดต่อศูนย์บริการ โดยขอแนะนำให้ใช้ศูนย์บริการวอลโว่ที่ได้รับอนุญาต

ข้อมูลที่เกี่ยวข้อง

- ระบบช่วยรักษาช่องทางเดินรถ (น. 468)

สัญลักษณ์ของระบบช่วยให้อยู่ภายในช่องเดินรถในจอแสดงผลสำหรับคนขับ

ระบบช่วยให้อยู่ภายในช่องเดินรถ LKA¹⁰⁵ จะแสดงโดยให้สัญลักษณ์บนจอแสดงผลสำหรับคนขับ โดยขึ้นกับสถานการณ์



ต่อไปนี้เป็นตัวอย่างของสัญลักษณ์และสถานการณ์ที่สัญลักษณ์นั้นๆ แสดงขึ้น:

พร้อมทำงาน



พร้อมทำงาน — เส้นแบ่งช่องทางเดินรถในสัญลักษณ์เป็นสีขาว

ระบบช่วยรักษาช่องทางเดินรถกำลังสแกนเส้นแบ่งช่องทางเดินรถด้านหนึ่งหรือทั้งสองด้าน

ไม่พร้อมทำงาน



ไม่พร้อมทำงาน — เส้นแบ่งช่องทางเดินรถในสัญลักษณ์เป็นสีเทา

ระบบช่วยรักษาช่องทางเดินรถตรวจไม่พบเส้นแบ่งช่องทางเดินรถ ความเร็วต่ำเกินไปหรือถนนแคบเกินไป การระบุระบบช่วยบังคับเลี้ยว/การเตือน



ระบบช่วยบังคับเลี้ยว/การเตือน — เส้นแบ่งช่องทางเดินรถในสัญลักษณ์เป็นสี

ระบบช่วยรักษาช่องทางเดินรถจะแจ้งว่าระบบกำลังทำการเตือน และ/หรือ กำลังพยายามบังคับรถให้กลับเข้าสู่ช่องทางเดินรถของตัวเอง

ข้อมูลที่เกี่ยวข้อง

- ระบบช่วยรักษาช่องทางเดินรถ (น. 468)

¹⁰⁵Lane Keeping Aid

การช่วยบังคับเลี้ยวเมื่อเสี่ยงต่อการชน

หน้าที่ของฟังก์ชัน Collision avoidance assistance ก็คือช่วยคนขับในการลดความเสี่ยงที่รถจะออกจากช่องทางเดินรถของตัวเองโดยไม่ตั้งใจ และ/หรือ การชนกับรถคันอื่นหรือสิ่งกีดขวาง โดยการบังคับรถให้กลับเข้ามาในช่องทางเดินรถของตัวเอง และ/หรือ หักหลบ

ฟังก์ชัน Collision avoidance assistance ประกอบด้วย ฟังก์ชันย่อย 2 ฟังก์ชัน:

- การช่วยบังคับเลี้ยวเมื่อมีความเสี่ยงต่อการออกนอกช่องทางเดินรถ
- การช่วยบังคับเลี้ยวเมื่อมีความเสี่ยงต่อการชนด้านหน้า

หลังจากการเริ่มทำงานโดยอัตโนมัติแล้ว คนขับจะได้รับแจ้งว่ามีรถดำเนินการนี้เกิดขึ้นโดยใช้ข้อความ:

- Collision avoidance assistance Automatic intervention

i หมายเหตุ
คนขับจะเป็นผู้ตัดสินใจว่าจะบังคับเลี้ยวรถมากน้อยเพียงใดเสมอ รถจะไม่สามารถเข้าควบคุมได้

ข้อมูลที่เกี่ยวข้อง

- การเปิดใช้งาน/การปิดใช้งานระบบช่วยบังคับเลี้ยวในกรณีที่เสี่ยงต่อการเกิดการชน (น. 475)
- สัญลักษณ์และข้อความสำหรับการช่วยบังคับเลี้ยวในกรณีที่มีความเสี่ยงต่อการชน (น. 482)
- การช่วยบังคับเลี้ยวเมื่อมีความเสี่ยงต่อการออกนอกช่องทางเดินรถ (น. 476)
- ระดับของระบบช่วยบังคับเลี้ยวในกรณีที่มีความเสี่ยงจากการส่าย (น. 477)
- การสั่งงาน/ยกเลิกการทำงานของระบบช่วยบังคับเลี้ยวในกรณีที่เสี่ยงต่อการขับออกนอกถนน (น. 478)
- ข้อจำกัดสำหรับการช่วยบังคับเลี้ยวในกรณีที่มีความเสี่ยงต่อการขับรถออกนอกถนน (น. 479)
- การช่วยบังคับเลี้ยวเมื่อมีความเสี่ยงต่อการชนด้านหน้า (น. 479)
- การสั่งงาน/ยกเลิกการทำงานของระบบช่วยบังคับเลี้ยวในกรณีที่เสี่ยงต่อการเกิดการชนกับรถที่สวนมา (น. 480)
- ข้อจำกัดสำหรับการช่วยบังคับเลี้ยวเมื่อมีความเสี่ยงต่อการชนด้านหน้า (น. 481)

การเปิดใช้งาน/การปิดใช้งานระบบช่วยบังคับเลี้ยวในกรณีที่เสี่ยงต่อการเกิดการชน ฟังก์ชันนี้สามารถเลือกใช้งานได้ โดยคนขับสามารถเลือกให้ เปิด หรือ ปิด ได้





สลับเปลี่ยนระหว่าง **เปิด** และ **ปิด** โดยใช้ปุ่มนี้ในมุมมองฟังก์ชันการทำงานของจอแสดงผลส่วนกลาง

ในระหว่างการสตาร์ทเครื่องยนต์ในครั้งถัดไป ฟังก์ชันจะทำงานอีกครั้ง

โดยอัตโนมัติ¹⁰⁶ หรือจะปฏิบัติตามการตั้งค่าที่ตั้งไว้ในเมนูแฉริโมตคอนโทรล ถ้าเมนูแฉริโมตคอนโทรลของคนที่เปิดใช้งานอยู่¹⁰⁶ (ดูส่วน "โปรไฟล์ของคนขับ")

i หมายเหตุ
<p>เมื่อยกเลิกการทำงานของฟังก์ชัน Collision avoidance assistance ฟังก์ชันย่อยทั้งหมดจะหยุดทำงาน:</p> <ul style="list-style-type: none"> • การช่วยบังคับเลี้ยวเมื่อเสี่ยงต่อการออกนอกช่องทางเดินรถ • การช่วยบังคับเลี้ยวเมื่อเสี่ยงต่อการชนด้านหน้า <p>ถึงแม้ว่าท่านจะสามารถยกเลิกการทำงานของฟังก์ชันนี้ได้ แต่เราขอแนะนำให้เปิดใช้งานฟังก์ชันนี้ไว้ตลอดเวลา เนื่องจากจะสามารถเพิ่มความปลอดภัยในการขับขี่ได้ในกรณีส่วนใหญ่</p>

ข้อมูลที่เกี่ยวข้อง

- การช่วยบังคับเลี้ยวเมื่อเสี่ยงต่อการชน (น. 475)

การช่วยบังคับเลี้ยวเมื่อมีความเสี่ยงต่อการออกนอกช่องทางเดินรถ

หน้าที่ของฟังก์ชันย่อยก็คือ จะช่วยคนขับในการลดความเสี่ยงที่รถจะวิ่งออกจากถนนโดยไม่ตั้งใจ โดยการช่วยบังคับเลี้ยวให้รถกลับมาอยู่บนถนนในทันที

ฟังก์ชันนี้จะทำงานภายในช่วงความเร็ว 65-140 กม./ชม. (40-87 ไมล์ต่อชั่วโมง) บนถนนที่มีเส้นแบ่งช่องทางเดินรถที่ชัดเจน

ถ้าต้องสแกนขอบถนนและเส้นขอบถนนที่ทาสีไว้ ถ้ารถกำลังจะวิ่งออกนอกถนน รถจะถูกบังคับเลี้ยวกลับเข้ามาอยู่บนถนนอีกครั้ง และถ้าการเข้าแทรกการทำงานด้วยการบังคับเลี้ยวไม่เพียงพอที่จะหลีกเลี่ยงการขับออกนอกถนนได้ ก็จะมีการเบรกอีกด้วย

อย่างไรก็ตาม ถ้ามีการเปิดไฟเลี้ยว ฟังก์ชันจะ**ไม่**เข้าแทรกการทำงานด้วยการช่วยบังคับเลี้ยวหรือการเบรก และถ้าฟังก์ชันตรวจพบว่าคุณขับกำลังขับรถอยู่อย่างกระฉับกระเฉง การทำงานของฟังก์ชันจะถูกหน่วงเวลาออกไป

¹⁰⁶ ตัวเลือกเหล่านี้จะขึ้นอยู่กับตลาด

หลังจากการเริ่มทำงานโดยอัตโนมัติแล้ว คนขับจะได้รับแจ้งว่ามี การดำเนินการนี้เกิดขึ้นโดยใช้ข้อความ:

- Collision avoidance assistance Automatic intervention

คำเตือน

- ฟังก์ชันย่อย "การช่วยบังคับเลี้ยวเมื่อเสี่ยงต่อการออกนอกช่องทางเดินรถ" เป็นการให้ความช่วยเหลือเพิ่มเติมสำหรับคนขับเพื่อเพิ่มความปลอดภัยในการขับขี่ให้มากขึ้น ฟังก์ชันนี้อาจไม่สามารถรับมือกับสถานการณ์การจราจร, สภาพอากาศ และสภาพถนนบางรูปแบบได้
- ฟังก์ชันจะไม่สามารถตรวจจับที่กัน, รวกัน หรือสิ่งกีดขวางที่คล้ายคลึงกันที่ด้านข้างของถนนได้
- "การช่วยบังคับเลี้ยวเมื่อเสี่ยงต่อการออกนอกช่องทางเดินรถ" ไม่ได้เข้ามาแทนความระมัดระวังและการตัดสินใจของคนขับแต่อย่างใด คนขับเป็นผู้รับผิดชอบในการทำให้แน่ใจได้ถึงการขับขี่ที่ปลอดภัย, ที่ความเร็วที่เหมาะสม, ด้วยระยะห่างจากรถคันอื่นที่เหมาะสม และเป็นไปตามกฎจราจรและข้อบังคับที่มีผลใช้ในขณะนั้นๆ อยู่เสมอ

ข้อมูลที่เกี่ยวข้อง

- การช่วยบังคับเลี้ยวเมื่อเสี่ยงต่อการชน (น. 475)

ระดับของระบบช่วยบังคับเลี้ยวในกรณีที่มีความเสี่ยงจากการส่าย

ฟังก์ชันนี้มีการเข้าแทรกแซงการทำงานสองระดับ:

- ช่วยบังคับเลี้ยวเพียงอย่างเดียว
- ช่วยบังคับเลี้ยวพร้อมการแทรกการทำงานด้วยการเบรก

ช่วยบังคับเลี้ยวเพียงอย่างเดียว

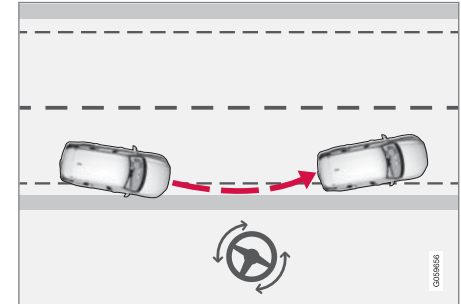

การเข้าแทรกแซงการทำงานด้วยการช่วยบังคับเลี้ยว

ช่วยบังคับเลี้ยวพร้อมการแทรกการทำงานด้วยการเบรก

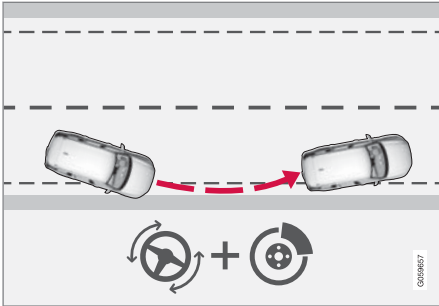

การเข้าแทรกการทำงานด้วยการช่วยบังคับเลี้ยวและการเบรก การแทรกการทำงานด้วยการเบรกจะทำงานในสถานการณ์ที่การช่วยบังคับเลี้ยวเพียงอย่างเดียวไม่เพียงพอ แรงเบรกจะได้รับการปรับโดยอัตโนมัติตามสถานการณ์การขับออกนอกถนนในขณะนั้น

ข้อมูลที่เกี่ยวข้อง

- การช่วยบังคับเลี้ยวเมื่อเสี่ยงต่อการชน (น. 475)

การสั่งงาน/ยกเลิกการทำงานของการช่วยบังคับเลี้ยวในกรณีที่เสี่ยงต่อการขับออกนอกถนน

ฟังก์ชันนี้สามารถเลือกใช้งานได้ โดยคนขับสามารถเลือกให้ เปิด หรือ ปิด ได้



สลับเปลี่ยนระหว่าง เปิด และ ปิด โดยใช้ปุ่มนี้ในมุมมองฟังก์ชันการทำงานของจอแสดงผลส่วนกลาง

ในระหว่างการสตาร์ทเครื่องยนต์ในครั้งถัดไป ฟังก์ชันจะทำงานอีกครั้ง

โดยอัตโนมัติ¹⁰⁷ หรือจะปฏิบัติตามการตั้งค่าที่ตั้งไว้ในกฎจราจรไมตรีคอโรล ถ้ากฎแจมีโปรไฟล์ของคนขับที่เปิดใช้งานอยู่¹⁰⁷ (ดูส่วน "โปรไฟล์ของคนขับ")

หมายเหตุ

เมื่อยกเลิกการทำงานของฟังก์ชัน Collision avoidance assistance ฟังก์ชันย่อยทั้งหมดจะหยุดทำงาน:

- การช่วยบังคับเลี้ยวเมื่อเสี่ยงต่อการออกนอกช่องทางเดินรถ
- การช่วยบังคับเลี้ยวเมื่อเสี่ยงต่อการชนด้านหน้า

ถึงแม้ว่าท่านจะสามารถยกเลิกการทำงานของฟังก์ชันนี้ได้ แต่เราขอแนะนำให้เปิดใช้งานฟังก์ชันนี้ไว้ตลอดเวลา เนื่องจากจะสามารถเพิ่มความปลอดภัยในการขับขี่ได้ในกรณีส่วนใหญ่

ข้อมูลที่เกี่ยวข้อง

- การช่วยบังคับเลี้ยวเมื่อเสี่ยงต่อการชน (น. 475)

¹⁰⁷ตัวล็อกเหล่านี้จะขึ้นอยู่กับตลาด

ข้อจำกัดสำหรับการช่วยบังคับเลี้ยวในกรณีที่มีความเสี่ยงต่อการขับรถออกนอกถนน ในสภาพการขับที่ที่ยากลำบาก ฟังก์ชันอาจไม่สามารถช่วยเหลือคนขับได้อย่างถูกต้อง ในกรณีเช่นนี้ ขอแนะนำให้ปิดการทำงานของฟังก์ชันนี้ ตัวอย่างของสภาพเช่นนี้ เช่น:

- การซ่อมถนน
- สภาพถนนในฤดูหนาว
- ถนนแคบ
- พื้นผิวถนนที่ไม่ดี
- ลักษณะการขับที่ "ฉับไว" อย่างมาก
- สภาพอากาศไม่ดีและทัศนวิสัยที่แย่งลง
- ถนนที่เส้นขอบถนนไม่ชัดเจนหรือไม่มีเส้นขอบถนน
- ขอบเป็นสันหรือมีเส้นอื่นที่นอกเหนือจากเส้นแบ่งช่องทางการเดินรถ
- เมื่อพวงมาลัยเพาเวอร์ทำงานด้วยกำลังที่ลดลง เช่น ในระหว่างการทำความเย็นเนื่องจากสภาพความร้อนสูงเกินไป (โปรดดูในส่วน "แรงบังคับเลี้ยวแบบขึ้นกับความเร็ว")

หมายเหตุ

ฟังก์ชันนี้ใช้ชุดกล้องของรถ ซึ่งอาจมีข้อจำกัดทั่วไประดับหนึ่ง โปรดดูในส่วน "ข้อจำกัดของชุดกล้อง"

หมายเหตุ

ฟังก์ชันนี้ใช้ชุดเรดาร์ของรถ ซึ่งอาจมีข้อจำกัดทั่วไประดับหนึ่ง โปรดดูในส่วน "ข้อจำกัดของชุดเรดาร์"

ข้อมูลที่เกี่ยวข้อง

- การช่วยบังคับเลี้ยวเมื่อเสี่ยงต่อการชน (น. 475)
- แรงบังคับเลี้ยวตามความเร็ว (น. 352)

การช่วยบังคับเลี้ยวเมื่อมีความเสี่ยงต่อการชนด้านหน้า

ฟังก์ชันย่อยฟังก์ชันนี้จะช่วยเหลือคนขับที่มีสิ่งรบกวนสมาธิในการขับ และไม่ได้สังเกตว่ารถกำลังเคลื่อนที่เข้าไปในช่องทางการเดินรถสำหรับรถที่วิ่งที่สวนมา

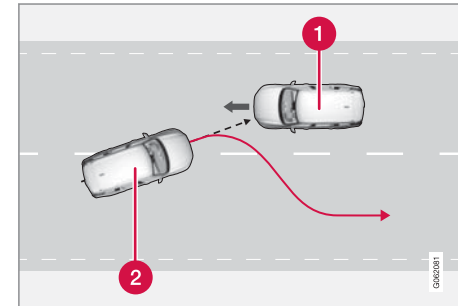

ฟังก์ชันนี้สามารถช่วยบังคับรถกลับเข้ามาในช่องทางการเดินรถของตัวเองได้

1 รถที่วิ่งเข้ามาหา

2 รถของท่าน

ฟังก์ชันนี้จะทำงานในช่วงความเร็ว 60-140 กม./ชม. (37-87 ไมล์ต่อชั่วโมง) บนถนนที่มีเส้นแบ่งช่องทางการเดินรถที่ชัดเจน



ถ้ารถกำลังวิ่งออกจากช่องทางเดินรถของตัวเองในขณะที่ที่มีรถกำลังวิ่งสวนมา ฟังก์ชันนี้สามารถช่วยคนขับในการบังคับรถกลับเข้าสู่ช่องทางเดินรถของตัวเองอีกครั้งได้

อย่างไรก็ตาม ฟังก์ชันดังกล่าวจะ**ไม่**เข้าแทรกการทำงานด้วยการช่วยบังคับเลี้ยวถ้ามีการเปิดไฟเลี้ยว และถ้าฟังก์ชันตรวจพบว่าคุณขับกำลังขับรถอยู่อย่างกระฉับกระเฉง การทำงานของฟังก์ชันจะถูกหน่วงเวลาออกไป

หลังจากการเริ่มทำงานโดยอัตโนมัติแล้ว คนขับจะได้รับแจ้งว่ามี การดำเนินการนี้เกิดขึ้นโดยใช้ข้อความ:

- Collision avoidance assistance Automatic intervention

คำเตือน

- ฟังก์ชันย่อย "การช่วยบังคับเลี้ยวเมื่อเสี่ยงต่อการชนด้านหน้า" เป็นการให้ความช่วยเหลือเพิ่มเติมสำหรับคนขับเพื่อเพิ่มความปลอดภัยในการขับที่ช้าให้มากขึ้น ฟังก์ชันนี้อาจไม่สามารถรับมือกับสถานการณ์การจราจร, สภาพอากาศ และสภาพถนนบางรูปแบบได้
- การช่วยบังคับเลี้ยวจะทำงานเมื่อมีความเสี่ยงต่อการชนสูงเท่านั้น ดังนั้น ห้ามไม่ให้ท่านรอให้ฟังก์ชันนี้เข้าแทรกการทำงาน
- ฟังก์ชันนี้ไม่ได้เข้ามาแทนความระมัดระวังและการตัดสินใจของคนขับแต่อย่างใด คนขับเป็นผู้รับผิดชอบในการทำให้แน่ใจได้ถึง การขับที่รัดกุมอย่างปลอดภัย, ที่ความเร็วที่เหมาะสม, ด้วยระยะห่างจากรถคันอื่นที่เหมาะสม และเป็นไปตามกฎจราจรและข้อบังคับที่มีผลใช้ ในขณะที่นั้นๆ อยู่เสมอ

ข้อมูลที่เกี่ยวข้อง

- การช่วยบังคับเลี้ยวเมื่อเสี่ยงต่อการชน (น. 475)

การสั่งงาน/ยกเลิกการทำงานของ การช่วยบังคับเลี้ยวในกรณีที่มีเสี่ยงต่อการเกิดการชนกับรถที่สวนมา

ฟังก์ชันนี้สามารถเลือกใช้งานได้ โดยคนขับสามารถเลือกให้ เปิด หรือ ปิด ได้



สลับเปลี่ยนระหว่าง เปิด และ ปิด โดยใช้ปุ่มนี้ในมุมมองฟังก์ชันการทำงานของจอแสดงผลส่วนกลาง

ในระหว่างการสตาร์ทเครื่องยนต์ในครั้งถัดไป ฟังก์ชันจะทำงานอีกครั้ง

โดยอัตโนมัติ¹⁰⁸ หรือจะปฏิบัติตามการตั้งค่าที่ตั้งไว้ ในกฎจราจรไมตรีคอนโทรล ถ้ากฎจราจรมีโปรไฟล์ของคนขับที่เปิดใช้งานอยู่¹⁰⁸ (ดูส่วน "โปรไฟล์ของคนขับ")

¹⁰⁸ตัวเลือกเหล่านี้จะขึ้นอยู่กับการตั้งค่า

i **หมายเหตุ**

เมื่อยกเลิกการทำงานของฟังก์ชัน Collision avoidance assistance ฟังก์ชันย่อยทั้งหมดจะหยุดทำงาน:

- การช่วยบังคับเลี้ยวเมื่อเสี่ยงต่อการออกนอกช่องทางเดินรถ
- การช่วยบังคับเลี้ยวเมื่อเสี่ยงต่อการชนด้านหน้า

ถึงแม้ว่าท่านจะสามารถยกเลิกการทำงานของฟังก์ชันนี้ได้ แต่เราขอแนะนำให้เปิดใช้งานฟังก์ชันนี้ไว้ตลอดเวลา เนื่องจากจะสามารถเพิ่มความปลอดภัยในการขับขี่ได้ในกรณีส่วนใหญ่

ข้อมูลที่เกี่ยวข้อง

- การช่วยบังคับเลี้ยวเมื่อเสี่ยงต่อการชน (น. 475)

ข้อจำกัดสำหรับการช่วยบังคับเลี้ยวเมื่อมีความเสี่ยงต่อการชนด้านหน้า

ในบางสถานการณ์ ฟังก์ชันการช่วยบังคับเลี้ยวอาจทำงานได้จำกัด และอาจไม่เข้าแทรกการทำงานเลย เช่นในกรณีต่อไปนี้:

- รถขนาดเล็ก เช่น รถจักรยานยนต์
- บนถนนที่เส้นแบ่งช่องทางเดินรถไม่ชัดเจน
- ถ้าส่วนใหญ่ของรถได้เข้าไปอยู่ในช่องทางเดินรถถัดไปแล้ว
- เมื่อความเร็วอยู่นอกช่วง 60-140 กม./ชม. (37-87 ไมล์ต่อชั่วโมง)
- เมื่อพวงมาลัยเพาเวอร์ทำงานด้วยกำลังที่ลดลง เช่น ในระหว่างการทำความเย็นเนื่องจากสภาพความร้อนสูงเกินไป (โปรดดูในส่วน "แรงบังคับเลี้ยวแบบขึ้นกับความเร็ว")

สถานการณ์ที่ยากลำบากอื่นๆ อาจได้แก่:

- การซ่อมถนน
- สภาพถนนในฤดูหนาว
- ถนนแคบ
- พื้นผิวถนนที่ไม่ดี

- ลักษณะการขับขี่ที่ "ฉับไว" อย่างมาก
- สภาพอากาศไม่ดีและทัศนวิสัยที่แย่ง

ในสถานการณ์การขับขี่ที่ยากลำบาก ฟังก์ชันอาจไม่สามารถช่วยเหลือคนขับได้อย่างถูกต้อง ในกรณีเช่นนี้ขอแนะนำให้ปิดการทำงานของฟังก์ชันนี้

i **หมายเหตุ**

ฟังก์ชันนี้ใช้ชุดกล่องของรถ ซึ่งอาจมีข้อจำกัดทั่วไประดับหนึ่ง โปรดดูในส่วน "ข้อจำกัดของชุดกล่อง"

i **หมายเหตุ**

ฟังก์ชันนี้ใช้ชุดเรดาร์ของรถ ซึ่งอาจมีข้อจำกัดทั่วไประดับหนึ่ง โปรดดูในส่วน "ข้อจำกัดของชุดเรดาร์"



ข้อมูลที่เกี่ยวข้อง

- การช่วยบังคับเลี้ยวเมื่อเสี่ยงต่อการชน (น. 475)
- แรงบังคับเลี้ยวตามความเร็ว (น. 352)

**สัญลักษณ์และข้อความสำหรับการช่วยบังคับ
เลี้ยวในกรณีที่มีความเสี่ยงต่อการชน**

**สัญลักษณ์และข้อความที่เกี่ยวข้องกับฟังก์ชัน
จำนวนหนึ่ง สามารถแสดงขึ้นในจอแสดงผล
สำหรับคนขับได้**

ในตารางต่อไปนี้เป็นตัวอย่าง

สัญลักษณ์	ข้อความ	ความหมาย
	Collision avoidance assistance Automatic intervention	ในขณะที่ฟังก์ชันกำลังทำงานอยู่ จะมีข้อความแจ้งให้คนขับทราบว่ารระบบกำลังทำงานอยู่อีกด้วย
	Windscreen sensor Sensor blocked, see Owner's manual	ความสามารถของกล้องในการสแกนถนนด้านหน้าจะลดลง

การลบข้อความสามารถทำได้โดยการกดปุ่ม  ซึ่งอยู่
ที่ตรงกลางของแป้นกดทางด้านขวาบนพวงมาลัยเป็น
เวลาสั้นๆ

ถ้าข้อความยังคงแสดงอยู่: โปรดติดต่อศูนย์บริการ โดย
ขอแนะนำให้ผู้ศูนย์บริการ Volvo ivo ที่ได้รับอนุญาต

ข้อมูลที่เกี่ยวข้อง

- การช่วยบังคับเลี้ยวเมื่อเสี่ยงต่อการชน (น. 475)

ระบบช่วยจอด*

ฟังก์ชันช่วยนำทางขณะจอดสามารถช่วยคนขับในระหว่างการเลี้ยวรถเข้าจอดในช่องจอดรถที่แคบ โดยจะแจ้งระยะห่างจากสิ่งกีดขวางด้วยสัญญาณเสียง พร้อมด้วยภาพกราฟิกบนจอแสดงผลส่วนกลาง

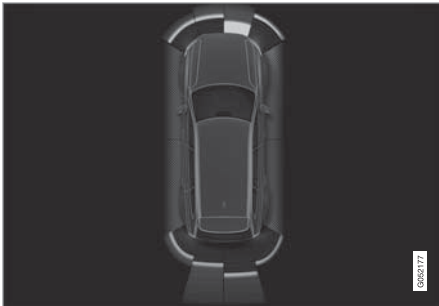

มุมมองของหน้าจอซึ่งแสดงเขตสิ่งกีดขวางและส่วนของเซ็นเซอร์

จอแสดงผลส่วนกลางจะแสดงภาพรวมของความสัมพัทธ์ระหว่างรถและสิ่งกีดขวางที่ตรวจพบ

ส่วนที่เน้นไว้แสดงถึงตำแหน่งของสิ่งกีดขวาง ยิ่งสัญลักษณ์ของรถเข้าใกล้ช่องของส่วนที่เน้นมากเท่าใด

ระยะทางระหว่างรถกับสิ่งกีดขวางที่ตรวจพบจะยิ่งสั้นลงเท่านั้น

ยิ่งระยะห่างจากสิ่งกีดขวางสั้นเท่าใด เสียงสัญญาณก็จะดังถี่ขึ้นเท่านั้น เสียงอื่นจากระบบเครื่องเสียงจะถูกเจ็บบเสียงลงโดยอัตโนมัติ

สัญญาณเสียงสำหรับสิ่งกีดขวางด้านหน้าและด้านข้างจะทำงานเมื่อรถเคลื่อนที่ แต่จะหยุดทำงานเมื่อรถจอดอยู่กับที่เป็นเวลาประมาณ 2 วินาที สัญญาณเสียงสำหรับสิ่งกีดขวางด้านหลังจะทำงานเมื่อรถจอดอยู่กับที่ด้วย

ที่ระยะไม่เกิน 30 ซม. (1 ฟุต) จากสิ่งกีดขวางที่ด้านหลังหรือหน้าด้านรถ เสียงจะดังต่อเนื่อง และพื้นที่ของเซ็นเซอร์ที่ทำงานอยู่ที่อยู่ใกล้กับสัญลักษณ์รถมากที่สุด จะมีสีเข้มอยู่เต็ม

ระดับเสียงของสัญญาณของระบบช่วยจอดสามารถปรับได้ในขณะที่สัญญาณดังอยู่โดยใช้ปุ่ม [>||] บนคอนโซลกลาง นอกจากนี้ยังสามารถทำการปรับในตัวเลือกเมนู Settings ของมุมมองระดับบนสุดได้ด้วย

หมายเหตุ

- เสียงเตือนจะดังขึ้นเมื่อมีสิ่งกีดขวางอยู่บนเส้นทางของรถโดยตรงเท่านั้น





⚠ คำเตือน

- ฟังก์ชันระบบช่วยจอดเป็นการให้ความช่วยเหลือเพิ่มเติมสำหรับคนขับที่มีจุดมุ่งหมายเพื่อเพิ่มความสะดวกสบายในการขับขี่และเพิ่มความปลอดภัยให้สูงขึ้น ฟังก์ชันนี้อาจไม่สามารถรับมือกับสถานการณ์การจราจร, สภาพอากาศ และสภาพถนนบางรูปแบบได้
- เซ็นเซอร์ช่วยจอดมีจุดบอดที่ไม่สามารถตรวจจับสิ่งกีดขวางได้
- โปรดระวังผู้คนหรือสัตว์เลี้ยงในบริเวณใกล้กับรถเป็นพิเศษ
- ระบบช่วยจอดไม่ได้เข้ามาแทนความระมัดระวังและการตัดสินใจของคนขับแต่อย่างใด คนขับเป็นผู้รับผิดชอบในการทำให้แน่ใจได้ถึงการใช้รถอย่างปลอดภัย, ที่ความเร็วที่เหมาะสม, ด้วยระยะห่างจากรถคันอื่นที่เหมาะสม และเป็นไปตามกฎจราจรและข้อบังคับที่มีผลใช้ในขณะนั้นๆ อยู่เสมอ

ข้อมูลที่เกี่ยวข้อง

- ระบบช่วยนำทางขณะจอดด้านหน้า, ด้านหลังและตามด้านข้าง (น. 484)
- การสั่งงาน/ยกเลิกการทำงานระบบช่วยจอดรถ (น. 486)
- ข้อจำกัดของระบบช่วยจอด (น. 486)
- การบำรุงรักษาระบบช่วยนำทางขณะจอดที่แนะนำให้ใช้ (น. 487)
- สัญลักษณ์และข้อความสำหรับระบบช่วยจอดรถ (น. 488)

ระบบช่วยนำทางขณะจอดด้านหน้า, ด้านหลังและตามด้านข้าง

ระบบช่วยนำทางขณะจอดมีพารามิเตอร์ต่างๆ ขึ้นอยู่กับว่าสวนโคของรถยนต์ที่เข้าใกล้สิ่งกีดขวาง

การถอยหลัง

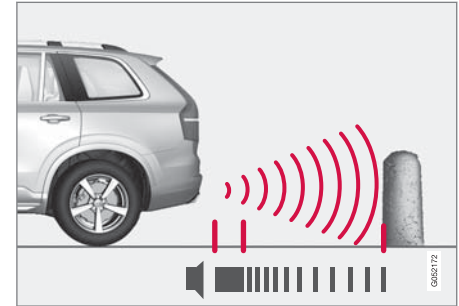

หมายเหตุ: ภาพประกอบจะแสดงตัวอย่างแบบคร่าวๆ เท่านั้น - รายละเอียดอาจแตกต่างกันไปในรถแต่ละรุ่น

เซ็นเซอร์สำหรับการถอยหลังจะทำงานถ้าวรถเคลื่อนที่ถอยหลังโดยไม่มีการเข้าเกียร์ หรือเมื่อเลื่อนคันเกียร์ไปที่ตำแหน่งถอยหลัง

ช่วงการวัดจะเริ่มตั้งแต่ประมาณ 1.5 เมตร (5 ฟุต) จากด้านหลังรถ

เมื่อถอยหลังในขณะที่มีรถพ่วงต่ออยู่ ระบบช่วยจอด
ขณะถอยหลังจะหยุดทำงานโดยอัตโนมัติ

❗ **หมายเหตุ**

เมื่อถอยหลังโดยมีวัตถุ เช่น รถพ่วงหรือแคริบรรทุก
รถจักรยานติดตั้งอยู่กับคานลากพวง โดยที่ไม่มีชุด
สายไฟสำหรับรถพ่วงของแท้ของวอลโว่ อาจจำเป็นต้อง
ต้องปิดสวิตช์ระบบช่วยจอดด้วยตัวท่านเอง เพื่อไม่
ให้เซ็นเซอร์ส่งสัญญาณเตือนอย่างไม่ถูกต้อง
เนื่องจากวัตถุเหล่านี้

ในด้านข้าง

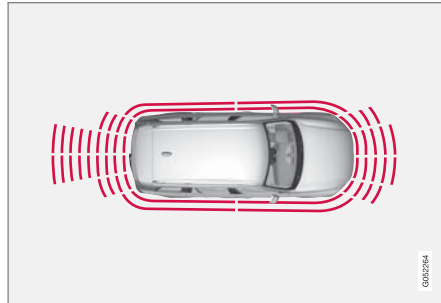

เซ็นเซอร์ด้านข้างของระบบช่วยจอดจะทำงานโดย
อัตโนมัติเมื่อสตาร์ทเครื่องยนต์ เซ็นเซอร์เหล่านี้จะ
ทำงานที่ความเร็วต่ำกว่า 10 กม./ชม. (6 ไมล์ต่อชั่วโมง)

ช่วงการวัดจะเริ่มต้นที่ประมาณ 30 ซม. (1 ฟุต) จากด้าน
ข้าง สัญญาณเตือนเตือนสิ่งกีดขวางทางด้านข้างจะดัง
มาจากลำโพงด้านข้าง

ด้านหน้า

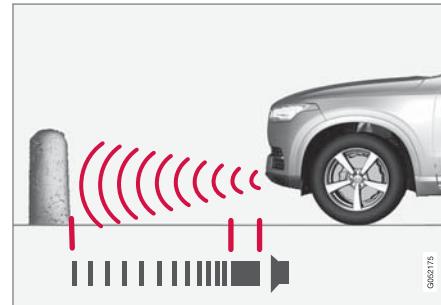

หมายเหตุ: ภาพประกอบจะแสดงตัวอย่างแบบคร่าวๆ เท่านั้น
- รายละเอียดอาจแตกต่างกันไปในรถแต่ละรุ่น

เซ็นเซอร์ระบบช่วยจอดด้านหน้าจะทำงานโดยอัตโนมัติ
เมื่อสตาร์ทเครื่องยนต์ เซ็นเซอร์ด้านหน้าจะทำงานที่
ความเร็วต่ำกว่า 10 กม./ชม. (6 ไมล์ต่อชั่วโมง)

ช่วงการวัดจะเริ่มต้นที่ประมาณ 80 ซม. (2.5 ฟุต) จาก
ด้านหน้าของรถ

❗ **หมายเหตุ**

ระบบช่วยจอดจะถูกยกเลิกการทำงานเมื่อใช้เบรก
จอด หรือเลือกโหมด P ในรถที่มีเกียร์อัตโนมัติ

❗ **สำคัญ**

เมื่อมีการติดตั้งไฟเสริม: โปรดจำไว้ว่า อุปกรณ์เสริม
เหล่านี้ต้องไม่บดบังเซ็นเซอร์ - จากนั้นไฟเสริมจะถูก
ตรวจจับเป็นเช่นสิ่งกีดขวางอย่างหนึ่ง

ข้อมูลที่เกี่ยวข้อง

- ระบบช่วยจอด* (น. 483)

การสั่งงาน/ยกเลิกการทำงานระบบช่วยจอดรถ
ฟังก์ชันระบบช่วยจอดสามารถสั่งงาน/ยกเลิก
การทำงานได้

เปิด/ปิด

เซ็นเซอร์ระบบช่วยจอดด้านหน้าและด้านข้างจะทำงาน
โดยอัตโนมัติเมื่อสตาร์ทเครื่องยนต์ ส่วนเซ็นเซอร์ด้าน
หลังจะทำงานเมื่อรถไหลไปทางด้านหลัง หรือถ้าเข้า
เกียร์ถอยหลัง



การสั่งงาน/ยกเลิกการทำงานของ
ฟังก์ชันสามารถทำได้ในมุมมอง
ฟังก์ชันการทำงานบนจอแสดงผล
ส่วนกลาง

- แต่ที่ปุ่ม Park Assist ในมุมมองฟังก์ชันการ
ทำงาน
 - > เมื่อสั่งงาน/ยกเลิกการทำงานระบบช่วยจอดรถ
ไฟแสดงสีเขียว/สีเทาจะแสดงขึ้นในปุ่ม

ในรถที่มีกล่องช่วยจอดติดตั้งไว้ จะสามารถเปิดใช้
งาน/ปิดใช้งานระบบช่วยนำทางขณะจอดจากมุมมอง
กล่องที่เกี่ยวข้องได้

ข้อมูลที่เกี่ยวข้อง

- ระบบช่วยจอด* (น. 483)

ข้อจำกัดของระบบช่วยจอด

ระบบช่วยจอดอาจไม่สามารถตรวจจับบางสิ่งบาง
อย่างได้ในบางสถานการณ์ และอาจมีการทำงานที่
จำกัดในบางกรณี

คนขับควรทราบเกี่ยวกับข้อจำกัดส่วนหนึ่งของระบบช่วย
จอดดังต่อไปนี้:

คำเตือน

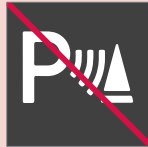

ถ้ามีรถพ่วง, แร็ควางจักรยาน
หรือสิ่งอื่นที่คล้ายคลึงกันเชื่อม
ต่ออยู่ พร้อมกับมีการเชื่อมต่อ
ทางไฟฟ้าเข้ากับรถ ให้ใช้ความ
ระมัดระวังเป็นพิเศษในขณะ
ถอยหลังเมื่อสัญลักษณ์นี้แสดงขึ้น

สัญลักษณ์นี้แสดงว่าเซ็นเซอร์ของระบบช่วยจอด
ด้านหลัง **ปิดทำงาน** และไม่มีกรเตือนสิ่งกีดขวาง
ใดๆ

สำคัญ

วัตถุ เช่น ไซ้, เสาบางๆ ที่มันวาว หรือตัวกันที่ต่ำๆ
อาจอยู่ในบริเวณ "เงาสัญญาณ" และเซ็นเซอร์อาจ
ตรวจไม่พบวัตถุเหล่านี้ชั่วคราว เสียงดังเป็นจังหวะ
อาจจะหยุดลงโดยไม่คาดคิดแทนที่จะเปลี่ยนเป็น
เสียงดังยาวต่อเนื่องตามที่คาดไว้

เซ็นเซอร์ไม่สามารถตรวจจับวัตถุที่สูง เช่น แท่นขน
ถ่ายสัมภาระที่ยื่นออกมาได้

- ในสถานการณ์เช่นนี้ ให้ใช้ความระมัดระวังเป็น
พิเศษและเลือนรถอย่างช้าๆ หรือหยุดการเลือน
รถเพื่อจอดในขณะนั้นในทันที เนื่องจากมีความ
เสี่ยงสูงที่จะเกิดความเสียหายกับรถหรือวัตถุ
อื่นๆ เนื่องจากข้อมูลจากเซ็นเซอร์อาจไม่
สามารถเชื่อถือได้ในสถานการณ์เหล่านี้

! **สำคัญ**

ในบางสถานการณ์ ระบบช่วยจอดอาจส่งสัญญาณเตือนที่ไม่ถูกต้อง เนื่องจากแหล่งกำเนิดเสียงภายนอกที่ใช้ความถี่อัลตราโซนิคความถี่เดียวกันกับที่ระบบใช้ในการทำงาน

เช่น เสียงแตร, ยางเปียกบนถนนลาดยาง, เบรกลม, เสียงท่อไอเสียจากรถจักรยานยนต์ และอื่นๆ

i **หมายเหตุ**

เนื่องจากคานลากพวงได้รับการกำหนดค่าร่วมกับระบบไฟฟ้าของรถ เมื่อฟังก์ชันทำการวัดระยะห่างจากสิ่งกีดขวางด้านหลังรถ ส่วนที่ยื่นออกมาของคานลากพวงจะถูกรวมไว้แล้ว

ข้อมูลที่เกี่ยวข้อง

- ระบบช่วยจอด* (น. 483)

การบำรุงรักษาระบบช่วยนำทางขณะจอดที่แนะนำให้ใช้

เพื่อให้ฟังก์ชันระบบช่วยนำทางขณะจอดสามารถทำงานได้ดีที่สุด จะต้องทำความสะอาดเซ็นเซอร์ด้วยน้ำสะอาดและแชมพูล้างรถเป็นประจำ

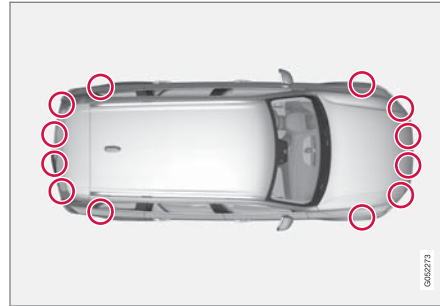

ตำแหน่งของเซ็นเซอร์ช่วยจอด¹⁰⁹

i **หมายเหตุ**

สิ่งสกปรก, น้ำแข็ง และหิมะที่ปกคลุมเซ็นเซอร์อยู่ อาจทำให้เซ็นเซอร์ส่งสัญญาณเตือนที่ไม่ถูกต้อง, ลดระดับการทำงานลง หรือไม่สามารถทำงานได้เลย

¹⁰⁹หมายเหตุ: ภาพประกอบจะแสดงตัวอย่างแบบคร่าวๆ เท่านั้น - รายละเอียดอาจแตกต่างกันไปในรถแต่ละรุ่น

สัญลักษณ์และข้อความสำหรับระบบช่วยจอด

รถ

สัญลักษณ์และข้อความสำหรับระบบช่วยจอดจะ

แสดงขึ้นบนจอแสดงผลสำหรับคนขับ และ/หรือ

จอแสดงผลส่วนกลาง

ในตารางต่อไปนี้คือตัวอย่าง

สัญลักษณ์	ข้อความ	ความหมาย
		เซ็นเซอร์ระบบช่วยจอดด้านหลังหยุดทำงาน จึงไม่มีเสียงเตือนวัตถุ/สิ่งกีดขวาง
	Park Assist System Sensors blocked, cleaning needed	เซ็นเซอร์อย่างน้อยหนึ่งตัวของฟังก์ชันถูกบัง - ตรวจสอบและแก้ไขในทันทีที่เป็นไปได้
	Park Assist System Unavailable Service required	ระบบไม่ทำงานตามปกติ ขอแนะนำให้ติดต่อศูนย์บริการของวอลโว่ที่ได้รับการแต่งตั้ง

การลบข้อความสามารถทำได้โดยการกดปุ่ม  ซึ่งอยู่ที่ตรงกลางของแป้นกดทางด้านขวาบนพวงมาลัยเป็นเวลาสั้นๆ

ถ้าข้อความยังคงแสดงอยู่ โปรดติดต่อศูนย์บริการ โดยขอแนะนำให้ใช้ศูนย์บริการวอลโว่ที่ได้รับอนุญาต

ข้อมูลที่เกี่ยวข้อง

- ระบบช่วยจอด* (น. 483)

กล้องช่วยจอด*

กล้องช่วยจอดสามารถช่วยคนขับในระหว่างการหักเลี้ยวรถเข้าจอดในช่องจอดรถที่แคบ โดยจะแสดงสิ่งกีดขวางที่มีอยู่ด้วยภาพจากกล้อง และภาพกราฟิกบนจอแสดงผลส่วนกลาง

กล้องช่วยจอดเป็นฟังก์ชันสนับสนุนที่จะทำงานโดยอัตโนมัติเมื่อเข้าเกียร์ถอยหลัง หรือในแบบแมนนวลโดยใช้จอแสดงผลส่วนกลาง



ตัวอย่างของมุมมองของกล้อง¹¹⁰

- 1 Zoom¹¹¹ - ขยาย/ย่อ
- 2 360° view* - ตั้งงาน/ยกเลิกการทำงานของกล้องทั้งหมด
- 3 PAS* - ตั้งงาน/ยกเลิกการทำงานของระบบช่วยจอด
- 4 Lines - ตั้งงาน/ยกเลิกการทำงานของแนวเส้นช่วยจอด

- 5 Towbar* - ตั้งงาน/ยกเลิกการทำงานของแนวเส้นช่วยจอดสำหรับคานลากพ่วง*¹¹²
- 6 CTA* - ตั้งงาน/ยกเลิกการทำงานของ Cross Traffic Alert

¹¹⁰ภาพประกอบเป็นเพียงตัวอย่างคร่าวๆ เท่านั้น - ชิ้นส่วนในรถแต่ละรุ่นอาจแตกต่างกันออกไป

¹¹¹แนวเส้นช่วยจอดจะหยุดทำงานเมื่อขยาย

¹¹²อาจไม่มีให้บริการในบางตลาด





คำเตือน

- ฟังก์ชันกล้องช่วยจอดเป็นการให้ความช่วยเหลือเพิ่มเติมสำหรับคนขับที่มีจุดมุ่งหมายเพื่อเพิ่มความสะดวกสบายในการขับและเพิ่มความปลอดภัยให้สูงขึ้น ฟังก์ชันนี้อาจไม่สามารถรับมือกับสถานการณ์การจราจร, สภาพอากาศ และสภาพถนนบางรูปแบบได้
- กล้องช่วยจอดมีจุดบอดที่ไม่สามารถตรวจจับสิ่งกีดขวางได้
- โปรดระวังผู้คนหรือสัตว์เลี้ยงในบริเวณใกล้กับรถเป็นพิเศษ
- วัตถุ/สิ่งกีดขวางบนจอแสดงผลอาจจะไม่ใกล้เคียงกับรถมากกว่าที่ปรากฏในจอแสดงผล
- กล้องช่วยจอดไม่ได้เข้ามาแทนความระมัดระวังและการตัดสินใจของคนขับแต่อย่างใด คนขับเป็นผู้รับผิดชอบในการทำให้แน่ใจได้ถึงการขับที่รถอย่างปลอดภัย, ที่ความเร็วที่เหมาะสม, ด้วยระยะห่างจากรถคันอื่นที่เหมาะสม และเป็นไปตามกฎจราจรและข้อบังคับที่มีผลใช้ในขณะนั้นๆ อยู่เสมอ

ข้อมูลที่เกี่ยวข้อง

- มุมมองกล้องของกล้องช่วยจอดรถ (น. 490)
- เส้นของระบบช่วยจอดสำหรับกล้องช่วยจอดรถ (น. 492)
- ขอบเขตของเซ็นเซอร์จากระบบช่วยนำทางขณะจอดสำหรับกล้องช่วยจอดรถ (น. 495)
- การเริ่มใช้งานกล้องของระบบช่วยจอด (น. 496)
- ข้อจำกัดของกล้องช่วยจอด (น. 496)
- การบำรุงรักษากล้องช่วยจอดรถที่แนะนำให้ใช้ (น. 498)
- การบำรุงรักษากล้องช่วยจอดรถที่แนะนำให้ใช้ (น. 498)
- สัญลักษณ์และข้อความสำหรับกล้องช่วยจอด (น. 499)

มุมมองกล้องของกล้องช่วยจอดรถ

ฟังก์ชันจะแสดงขึ้นในมุมมอง 360° และมุมมองแยกเฉพาะสำหรับกล้องทั้งสี่แต่ละตัว ได้แก่ ภาพของกล้องด้านหลัง ภาพของกล้องด้านหน้า ภาพของกล้องด้านซ้าย หรือภาพของกล้องด้านขวา

มุมมอง 360°*

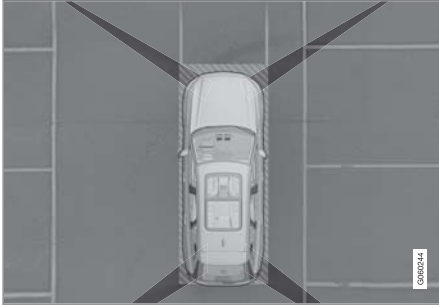

"พื้นที่การมองเห็น" ของกล้องช่วยจอดพร้อมพื้นที่ที่ครอบคลุมโดยประมาณ

ฟังก์ชัน 360° view จะสั่งงานกล้องช่วยจอดทั้งหมด โดยทั้งสี่ด้านของรถจะแสดงขึ้นบนจอแสดงผลส่วนกลางพร้อมกัน ซึ่งช่วยคนขับในการสังเกตสิ่งที่อยู่รอบรถในขณะที่เลี้ยวรถด้วยความเร็วต่ำ

จากมุมมอง 360° จะสามารถสั่งงานมุมมองกล้องแต่ละมุมมองแยกกันได้:

- กดหน้าจอสำหรับ "พื้นที่การมองเห็น" ของกล้องที่ต้องการ เช่น บนพื้นผิวด้านหน้า/ด้านบนของกล้องด้านหน้า เป็นต้น



สัญลักษณ์กล้องบนสัญลักษณ์รูปรถบนจอแสดงผลส่วนกลางจะระบุว่ากล้องตัวใดทำงานอยู่

ถ้ารถมี Park Assist System* ติดตั้งอยู่ด้วย ระยะห่างจากสิ่งกีดขวาง

ที่ตรวจพบจะแสดงขึ้นด้วยพื้นที่ที่เป็นสีต่างๆ กัน

กล้องสามารถทำงานโดยอัตโนมัติหรือแบบแมนนวลก็ได้ โปรดดูที่ส่วน "การเริ่มการทำงานของกล้องช่วยจอด"

การถอยหลัง

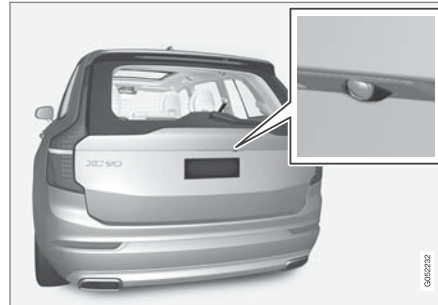

กล้องแสดงภาพด้านหลัง¹¹³ ติดตั้งอยู่เหนือแผ่นป้ายทะเบียน

¹¹³หมายเหตุ: ภาพประกอบจะแสดงตัวอย่างแบบคร่าวๆ เท่านั้น - รายละเอียดอาจแตกต่างกันไปในรถแต่ละรุ่น



ด้านหน้า

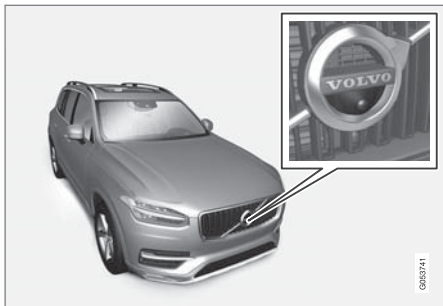

กล้องช่วยจอดด้านหน้า¹¹⁴ จะอยู่ที่แผงกระจังหน้า กล้องด้านหน้าจะช่วยในการขับออกจากถนนที่ไม่สามารถมองเห็นด้านข้างได้ เช่น เมื่อขับผ่านแนวพุ่มไม้เป็นต้น อุปกรณ์นี้จะทำงานที่ความเร็วไม่เกิน 25 กม./ชม. (16 ไมล์ต่อชั่วโมง) หลังจากนั้น กล้องแสดงภาพด้านหน้าจะปิดทำงาน

ถ้าความเร็วรถขึ้นไม่ถึง 50 กม./ชม. (30 ไมล์ต่อชั่วโมง) และความเร็วได้ลดลงจนต่ำกว่า 22 กม./ชม. (14 ไมล์ต่อชั่วโมง) ภายใน 1 นาที หลังจากที่กล้องแสดงภาพด้านหน้าปิดทำงานแล้ว กล้องจะเริ่มทำงานอีกครั้ง

ด้านข้าง



กล้องด้านข้าง¹¹⁴ จะติดตั้งอยู่ในกระจังมองข้างทั้งสองด้าน กล้องด้านข้างสามารถแสดงสิ่งที่อยู่ด้านข้างของรถแต่ละด้านได้

ข้อมูลที่เกี่ยวข้อง

- กล้องช่วยจอดรถ* (น. 489)

เส้นของระบบช่วยจอดสำหรับกล้องช่วยจอดรถ

กล้องช่วยจอดจะระบุตำแหน่งของรถเทียบกับสิ่งโดยรอบ โดยการแสดงเส้นบนหน้าจอ



ตัวอย่าง¹¹⁵ ของเส้นระบบช่วยจอด

¹¹⁴หมายเหตุ: ภาพประกอบจะแสดงตัวอย่างแบบคร่าวๆ เท่านั้น - รายละเอียดอาจแตกต่างกันไปในรถแต่ละรุ่น

¹¹⁵ภาพประกอบเป็นเพียงตัวอย่างคร่าวๆ เท่านั้น - ชิ้นส่วนในรถแต่ละรุ่นอาจแตกต่างกันออกไป

แนวเส้นช่วยจอดจะแสดงเส้นทางที่รถจะเคลื่อนที่ไปโดยอ้างอิงตามขนาดภายนอกของรถร่วมกับมุมพวงมาลัยในขณะนั้น ซึ่งจะช่วยในการเข้าจอดในแนวขนาน, การถอยหลังเข้าช่องจอดที่แคบ และเมื่อเชื่อมต่อรถพ่วง

เส้นบนหน้าจอจะลากต่อออกไปในลักษณะที่เหมือนกับมีพื้นระดับอยู่ด้านหลังรถ และจะสัมพันธ์โดยตรงกับการเคลื่อนที่ของพวงมาลัย ซึ่งแสดงให้คนขับทราบเส้นทางที่รถจะเคลื่อนที่เมื่อเลี้ยว

เส้นของระบบช่วยจอดเหล่านี้จะประกอบด้วยชิ้นส่วนที่ยื่นออกมามากที่สุดของรถ เช่น คานลากพ่วง, กระจกมองข้าง และมุมรถ เป็นต้น

❗ **หมายเหตุ**

- เมื่อถอยหลังขณะมีรถพ่วงที่ไม่ได้เชื่อมต่อระบบไฟฟ้าเข้ากับรถยนต์ เส้นของระบบช่วยจอดบนจอแสดงผลจะแสดงเส้นทางที่รถยนต์จะวิ่งไปไม่ใช่รถพ่วง
- หน้าจอจะไม่แสดงเส้นของระบบช่วยจอดเมื่อมีการเชื่อมต่อรถพ่วงเข้ากับระบบไฟฟ้าของรถยนต์
- เส้นช่วยจอดไม่แสดงขึ้นเมื่อขยายภาพ

❗ **สำคัญ**

- พึงระลึกไว้ว่าเมื่อเลือกภาพจากกล้องด้านหลัง หน้าจอจะแสดงผลบริเวณด้านหลังรถเท่านั้น ผู้ขับที่ต้องระมัดระวังด้านข้างและด้านหน้าของรถเมื่อหักเลี้ยวในขณะถอยหลัง
- และในทางกลับกัน - ให้คอยสังเกตบริเวณด้านหลังของรถ เมื่อเลือกมุมมองจากกล้องด้านหน้า
- โปรดทราบว่าเส้นของระบบช่วยจอดจะแสดงเส้นทางที่ **สั้นที่สุด** ดังนั้น ให้คอยระวังด้านข้างของรถเป็นพิเศษ เพื่อไม่ให้ด้านหลังข้างของรถเข้าไปชนหรือทับสิ่งใดเมื่อหมุนพวงมาลัยในขณะขับไปข้างหน้า หรือไม่ให้ส่วนหน้าของรถชน/ทับสิ่งใดเมื่อหมุนพวงมาลัยในขณะขับถอยหลัง



←← แนวเส้นของระบบช่วยจอดในมุมมอง 360°*

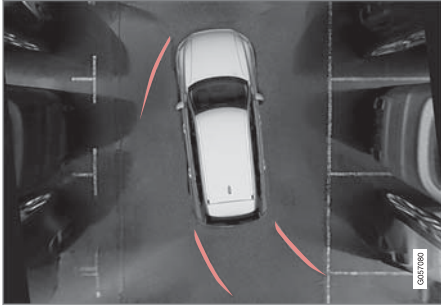

มุมมอง 360° พร้อมเส้นช่วยจอด¹¹⁵

ด้วยมุมมอง 360° เส้นช่วยจอดจะแสดงขึ้นที่ด้านหลัง ด้านหน้าและด้านข้างของรถยนต์ (ขึ้นอยู่กับทิศทางการเคลื่อนที่):

- เมื่อขับไปด้านหน้า: เส้นด้านหน้า
- เมื่อถอยหลัง: เส้นด้านข้างและเส้นด้านหลัง

เมื่อเลือกกล้องด้านหน้าและกล้องด้านหลัง เส้นของระบบช่วยขณะจอดจะแสดงขึ้นโดยไม่คำนึงถึงทิศทางการขับขี่

เมื่อเลือกกล้องด้านข้างหนึ่งตัว เส้นของระบบช่วยขณะจอดจะแสดงขึ้นเมื่อถอยหลังเท่านั้น

¹¹⁵ภาพประกอบเป็นเพียงตัวอย่างคร่าวๆ เท่านั้น - ชิ้นส่วนในรถแต่ละรุ่นอาจแตกต่างกันออกไป

แนวเส้นช่วยจอดสำหรับคานลากพ่วง*



คานลากพ่วงพร้อมเส้นช่วยจอด¹¹⁵

- 1 Towbar - สิ่งงานแนวเส้นช่วยจอดสำหรับคานลากพ่วง
- 2 Zoom - ขยาย/ย่อ

กล้องจะช่วยให้การเชื่อมต่อกับรถพ่วงง่ายขึ้น โดยจะแสดงแนวเส้นช่วยจอดซึ่งแทน "เส้นทาง" ของคานลากพ่วงไปยังรถพ่วง

1. กด Towbar (1)
 - > เส้นของระบบช่วยขณะจอดสำหรับแนวทางที่คานลากพ่วงจะเคลื่อนที่ไปจะแสดงขึ้น - เส้นของระบบช่วยขณะจอดของรถจะหายไป
 - แนวเส้นช่วยจอดสำหรับรถและคานลากพ่วงไม่สามารถแสดงขึ้นพร้อมกันได้
2. กด Zoom (2) เมื่อต้องการการหักเลี้ยวที่แม่นยำมากขึ้น
 - > มุมมองกล้องจะขยาย

ข้อมูลที่เกี่ยวข้อง

- กล้องช่วยจอดรถ* (น. 489)

ขอบเขตของเซ็นเซอร์จากระบบช่วยนำทาง
ขณะจอดสำหรับกล้องช่วยจอดรถ
ถ้ารถมีระบบช่วยจอด ติดตั้งอยู่ ระยะห่างจะแสดง
ขึ้นด้วยภาพ 360° ด้วยพื้นที่ที่เป็นสีสำหรับ
เซ็นเซอร์แต่ละตัวที่ตรวจพบสิ่งกีดขวาง

ส่วนของเซ็นเซอร์ด้านหน้าและเซ็นเซอร์ด้านหลัง



หน้าจอสามารถแสดงพื้นที่ของเซ็นเซอร์แบบเป็นเส้นบน
สัญลักษณ์รถยนต์¹¹⁶ ได้

ส่วนแสดงภาพของเซ็นเซอร์ด้านหน้าและด้านหลังจะ
เปลี่ยนสีเมื่อระยะห่างจากสิ่งกีดขวางน้อยลง — จากสี
เหลืองเป็นสีส้มและสีแดง

สีของส่วนแสดงภาพ ด้านหน้าและด้านหลัง	ระยะห่างในหน่วย เมตร (ฟุต)
เหลือง	0.6-1.5 (2.0-4.9)
สีส้ม	0.4-0.6 (1.3-2.0)
แดง	0-0.4 (0-1.3)

ส่วนของเซ็นเซอร์ไปทางด้านข้าง
พื้นที่ด้านข้างจะแสดงด้วยสีส้ม

สีของส่วนแสดงภาพ ด้านข้าง	ระยะห่างในหน่วย เมตร (ฟุต)
สีส้ม	0-0.3 (0-1.0)

ข้อมูลที่เกี่ยวข้อง

- กล้องช่วยจอดรถ* (น. 489)

¹¹⁶ภาพประกอบเป็นเพียงตัวอย่างคร่าวๆ เท่านั้น - ชิ้นส่วนในรถแต่ละรุ่นอาจแตกต่างกันออกไป

การเริ่มใช้งานกล้องของระบบช่วยจอด

กล้องช่วยจอดจะเริ่มทำงานโดยอัตโนมัติเมื่อเข้าเกียร์ถอยหลัง หรือในแบบแมนนวลเมื่อกดปุ่มฟังก์ชันปุ่มใดปุ่มหนึ่งบนจอแสดงผลส่วนกลาง

มุมมองของกล้องเมื่อถอยหลัง

เมื่อเข้าเกียร์ถอยหลัง หน้าจอจะแสดงมุมมองแบบ 360° ถ้าได้เลือกให้มุมมองนี้หรือมุมมองด้านข้างด้านใดด้านหนึ่งไว้ในครั้งล่าสุดที่ใช้งาน ไม่เช่นนั้นแล้ว มุมมองด้านหลังจะแสดงขึ้น

มุมมองของกล้องสำหรับการเริ่มการทำงานของกล้องในแบบแมนนวล



เริ่มการทำงานของกล้องช่วยจอดโดยใช้ปุ่มนี้ในมุมมองฟังก์ชันการทำงานของจอแสดงผลส่วนกลาง จากนั้น หน้าจอจะแสดงมุมมองของกล้องที่ใช้ครั้งล่าสุดก่อน อย่างไรก็ตาม

หลังจากการสแตนด์บายครั้งใดก็ตาม มุมมองด้านข้างที่แสดงก่อนหน้านี้จะถูกแทนที่ด้วยมุมมองแบบ 360° และมุมมองด้านหลังที่มีการขยายภาพซึ่งแสดงก่อนหน้านี้จะถูกแทนที่ด้วยมุมมองด้านหลังขนาดปกติ

การยกเลิกการทำงานของกล้องโดยอัตโนมัติ

มุมมองด้านหน้าจะดับลงที่ความเร็ว 25 กม./ชม. (16 ไมล์ต่อชั่วโมง) เพื่อไม่ให้รบกวนสมาธิของคนขับ โดยจะเริ่มทำงานอีกครั้งถ้าความเร็วลดต่ำลงจนถึง 22 กม./ชม. (14 ไมล์ต่อชั่วโมง) ภายในเวลา 1 นาที โดยมีเงื่อนไขคือความเร็วก่อนหน้านี้จะต้องไม่เกิน 50 กม./ชม. (31 ไมล์ต่อชั่วโมง)

มุมมองของกล้องตัวอื่นๆ จะดับลงที่ความเร็ว 15 กม./ชม. (9 ไมล์ต่อชั่วโมง) และจะไม่เริ่มทำงานอีก

ข้อมูลที่เกี่ยวข้อง

- กล้องช่วยจอด* (น. 489)

ข้อจำกัดของกล้องช่วยจอด

กล้องช่วยจอดอาจไม่สามารถตรวจจับบางสิ่งบางอย่างได้ในบางสถานการณ์ และอาจมีการทำงานที่จำกัด

คนขับควรทราบเกี่ยวกับข้อจำกัดส่วนหนึ่งของกล้องช่วยจอดดังต่อไปนี้:

⚠ คำเตือน



ถ้ามีรถพ่วง, แร็ควางจักรยานหรือสิ่งอื่นที่คล้ายคลึงกันเชื่อมต่ออยู่ พร้อมกับมีการเชื่อมต่อทางไฟฟ้าเข้ากับรถ ให้ใช้ความระมัดระวังเป็นพิเศษในขณะที่

ถอยหลังเมื่อสัญลักษณ์นี้แสดงขึ้น

สัญลักษณ์นี้แสดงว่าเซ็นเซอร์ของระบบช่วยจอดด้านหลัง ปิดทำงาน และไม่มีการเตือนสิ่งกีดขวางใดๆ

📌 หมายเหตุ

ผู้จักรยานหรืออุปกรณ์เสริมอื่นที่ติดตั้งอยู่ที่ด้านหลังรถ อาจกีดขวางการมองเห็นของกล้องได้

ส่วนจุดบอด

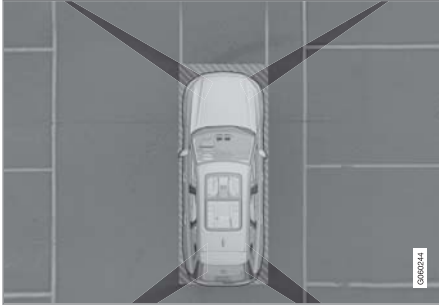

มีส่วน "จุดบอด" ระหว่างพื้นที่การมองเห็นของกล้อง
ในมุมมอง 360° สิ่งกีดขวาง/วัตถุอาจ "หายไป" ในช่อง
ว่างระหว่างกล้องแต่ละตัว

⚠ คำเตือน

ใช้ความระมัดระวังอย่างเต็มที่ เนื่องจากถึงแม้ว่า
ส่วนที่เห็นในรูปภาพจะดูเหมือนว่ามีขนาดค่อนข้าง
เล็ก อาจมีส่วนที่มีขนาดใหญ่กว่าซ่อนอยู่โดยที่มอง
ไม่เห็นได้ ซึ่งอาจทำให้ไม่สามารถตรวจจับสิ่งกีด
ขวางได้จนกระทั่งรถเข้าใกล้กับสิ่งกีดขวางนั้นอย่าง
มาก

กล้องมืดปกติ

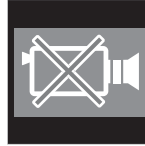

ถ้าส่วนแสดงผลของกล้องใดกล้อง
หนึ่งเป็นสีดำและมีสัญลักษณ์นี้
แสดงขึ้น แสดงว่ากล้องของส่วนนั้น
ไม่สามารถทำงานได้

ภาพต่อไปนี้จะแสดงตัวอย่าง

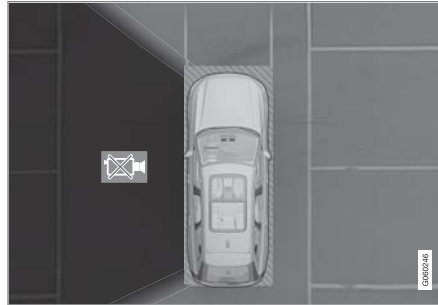

กล้องด้านซ้ายของรถไม่สามารถทำงานได้

ส่วนแสดงผลของกล้องเป็นสีดำ

ส่วนแสดงผลของกล้องเป็นสีดำยังแสดงขึ้นในกรณีต่อไปนี้
อีกด้วย แต่จะไม่มีสัญลักษณ์ที่แสดงว่ากล้องเสียแสดง
อยู่:

- เปิดประตู
- เปิดประตูท้าย

- กระจกมองข้างพับเข้า

ภาวะแสง

ภาพจากกล้องได้รับการปรับโดยอัตโนมัติตามภาวะแสง
สว่างทั่วไป เนื่องจากมีการทำงานเช่นนี้ ทำให้รูปภาพ
แตกต่างกันเล็กน้อยในด้านความสว่างและคุณภาพ
สภาพแสงน้อยอาจทำให้คุณภาพของภาพลดลง

ข้อมูลที่เกี่ยวข้อง

- กล้องช่วยจอดรถ* (น. 489)

การบำรุงรักษากล้องช่วยจอดรถที่แนะนำให้ใช้ กล้องช่วยจอดที่อยู่ใกล้กับตัวยึดป้ายทะเบียน ด้านหลัง ในกระจกหน้าและในกระจกมองข้างทั้งสองจำเป็นต้องทำการบำรุงรักษาตามจำนวนครั้งที่กำหนดไว้

ทำความสะอาดเลนส์กล้องเป็นประจำโดยใช้น้ำอุ่นและแชมพูล้างรถ ระวังอย่าให้เกิดรอยขีดข่วนบนเลนส์

i หมายเหตุ

รักษาเลนส์กล้องของระบบช่วยจอดด้านหลังให้ปราศจากสิ่งสกปรก หิมะ และน้ำแข็ง เพื่อให้แน่ใจว่าฟังก์ชันการทำงานมีประสิทธิภาพสูงสุด ซึ่งสำคัญมากโดยเฉพาะในเวลาที่มีแสงสว่างน้อย

ข้อมูลที่เกี่ยวข้อง

- กล้องช่วยจอด* (น. 489)



สัญลักษณ์และข้อความสำหรับกล้องช่วยจอด

สัญลักษณ์และข้อความสำหรับกล้องช่วยจอดจะ

แสดงขึ้นบนจอแสดงผลสำหรับคนขับ และ/หรือ จอ

แสดงผลส่วนกลาง

ตารางต่อไปนี้จะแสดงตัวอย่างบางส่วน

สัญลักษณ์	ข้อความ	ความหมาย
		เซ็นเซอร์ระบบช่วยจอดด้านหลังหยุดทำงาน จึงไม่มีเสียงเตือน และไม่มีเครื่องหมายแสดงบริเวณที่มีวัตถุ/สิ่งกีดขวาง
		กล้องถูกยกเลิกการทำงาน
	Park Assist System Sensors blocked, cleaning needed	เซ็นเซอร์อย่างน้อยหนึ่งตัวของฟังก์ชันถูกบัง - ตรวจสอบและแก้ไขในทันทีที่เป็นไปได้
	Park Assist System Unavailable Service required	ระบบไม่ทำงานตามปกติ ขอแนะนำให้ติดต่อศูนย์บริการของวอลโว่ที่ได้รับการแต่งตั้ง



การช่วยเหลือคนขับ

◀◀ การลดข้อความสามารถทำได้โดยการกดปุ่ม ซึ่งอยู่ที่ตรงกลางของแป้นกดทางด้านขวาบนพวงมาลัยเป็นเวลาสั้นๆ

ถ้าข้อความยังคงแสดงอยู่: โปรดติดต่อศูนย์บริการ โดยขอแนะนำให้ใช้ศูนย์บริการวอลโว่ที่ได้รับอนุญาต

ข้อมูลที่เกี่ยวข้อง

- กล้องช่วยจอด* (น. 489)

ระบบช่วยนำทางขณะจอด*

ระบบช่วยนำทางขณะจอดแบบแอคทีฟ (PAP¹¹⁷)

จะช่วยคนขับในการเข้าหรือออกจากช่องจอดรถ

ในขั้นแรก PAP จะตรวจสอบว่าช่องจอดรถใหญ่พอหรือ

ไม่ และถ้าใหญ่พอ ก็จะบังคับรถเข้าไปในช่องจอดรถ

จอแสดงผลส่วนกลางจะแสดงสัญลักษณ์, ภาพกราฟิก

และข้อความขั้นตอนการทำงานต่างๆ ที่ต้องกระทำ

คำเตือน

- ฟังก์ชัน PAP เป็นการให้ความช่วยเหลือเพิ่มเติมสำหรับคนขับที่มีจุดมุ่งหมายเพื่อเพิ่มความสะดวกสบายในการขับขี่และเพิ่มความปลอดภัยให้สูงขึ้น ฟังก์ชันนี้อาจไม่สามารถรับมือกับสถานการณ์การจราจร, สภาพอากาศ และสภาพถนนบางรูปแบบได้
- โปรดระวังผู้คนหรือสัตว์เลี้ยงในบริเวณใกล้กับรถเป็นพิเศษ
- PAP ไม่ได้เข้ามาแทนความระมัดระวังและการตัดสินใจของคนขับแต่อย่างใด คนขับเป็นผู้รับผิดชอบในการทำให้แน่ใจได้ถึงการขับขี่ที่ปลอดภัย, ที่ความเร็วที่เหมาะสม, ด้วยระยะห่างจากรถคันอื่นที่เหมาะสม และเป็นไปตามกฎจราจรและข้อบังคับที่มีผลใช้ในขณะนั้นๆ อยู่เสมอ

หมายเหตุ

ฟังก์ชัน PAP จะวัดช่องจอดที่ว่างและบังคับพวงมาลัย - หน้าทีของคนขับคือ:

- ฝ้าจับตาดูอย่างใกล้ชิดรอบๆ รถ
- ปฏิบัติตามคำแนะนำในจอแสดงผลส่วนกลาง
- เลือกเกียร์ (ถอยหลัง/เดินหน้า) - เสียง "บี๊ง" จะดังขึ้นเมื่อคนขับควรเปลี่ยนเกียร์
- ควบคุมและรักษาระดับความเร็วที่ปลอดภัย
- เบรกและหยุดรถ

ข้อมูลที่เกี่ยวข้อง

- รูปแบบของการจอดที่มีระบบช่วยนำทางขณะจอด (น. 502)
- การจอดรถด้วยระบบช่วยจอดรถแบบแอคทีฟ (น. 503)
- การจอดรถด้วยระบบช่วยนำทางขณะจอด (น. 506)
- ข้อจำกัดของระบบช่วยนำทางขณะจอด* (น. 507)

การช่วยเหลือคนขับ

- การบำรุงรักษาระบบช่วยนำทางขณะจอดที่แนะนำให้ใช้ (น. 509)
- ข้อความของระบบช่วยนำทางขณะจอด* (น. 511)

รูปแบบของการจอดที่มีระบบช่วยนำทางขณะจอด

ระบบช่วยนำทางขณะจอดPAP¹¹⁸ สามารถใช้ได้ในลักษณะการจอดรถที่แตกต่างกันดังต่อไปนี้

การจอดรถในแนวขนาน

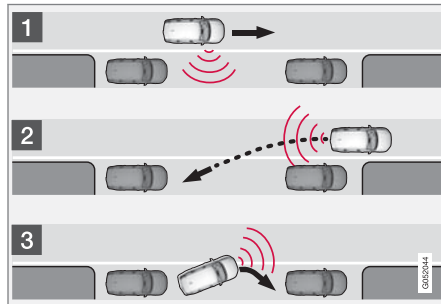

หลักการทำงานของการจอดรถในแนวขนาน

ฟังก์ชัน PAP จะทำการจอดรถโดยใช้ขั้นตอนต่อไปนี้:

1. ช่องจอดรถจะถูกตรวจจับและวัดระยะ
2. รถจะถูกบังคับเข้าไปในช่องจอดในขณะที่ถอยหลัง
3. รถจะถูกควบคุมให้เข้าตำแหน่งในช่องจอดรถโดยการขับเดินหน้า/ถอยหลัง

การใช้ฟังก์ชัน Park Out จะทำให้รถคันที่จอดขนานกันได้รับการช่วยเหลือจาก PAP เพื่อขับออกจากช่องจอดรถด้วย - โปรดดูที่หัวข้อ "การออกจากช่องจอดรถ" ในส่วน "การจอดรถโดยใช้ระบบช่วยจอดแบบแอคทีฟ"

¹¹⁸Park Assist Pilot

การจอดในแนวตั้งฉาก

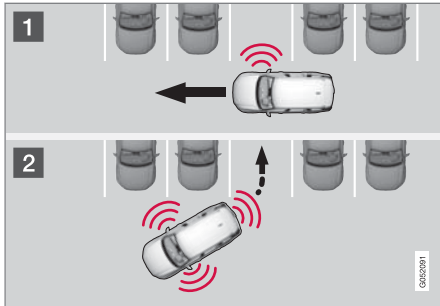

หลักการทำงานของ การจอดในแนวตั้งฉาก

ฟังก์ชัน PAP จะทำการจอดรถโดยใช้ขั้นตอนต่อไปนี้:

1. ช่องจอดรถจะถูกตรวจจับและวัดระยะ
2. รถจะถูกควบคุมเข้าไปในช่องจอดรถในระหว่างการถอยหลัง และขับเข้าตำแหน่งในช่องจอดรถโดยการเดินหน้าและถอยหลัง

i หมายเหตุ

รถที่จอดในแนวตั้งฉากไม่สามารถรับการช่วยเหลือจากฟังก์ชัน PAP Park Out เพื่อขับออกจากช่องจอดรถได้ - ฟังก์ชันนี้สามารถใช้ได้เฉพาะกับรถที่จอดในแนวขนานเท่านั้น

ข้อมูลที่เกี่ยวข้อง

- ระบบช่วยนำทางขณะจอด* (น. 501)

การจอดรถด้วยระบบช่วยจอดรถแบบแอคทีฟ

ระบบช่วยนำทางขณะจอดแบบแอคทีฟ (PAP¹⁹) จะช่วยคนขับจอดรถใน 3 ขั้นตอน และยังช่วยคนขับในการขับรถออกจากช่องจอดด้วยเช่นกัน

i หมายเหตุ

ฟังก์ชัน PAP จะวัดช่องจอดที่ว่างและบังคับพวงมาลัย - หน้าที่ของคนขับคือ:

- เฝ้ามองดูอย่างใกล้ชิดรอบๆ รถ
- ปฏิบัติตามคำแนะนำในจอแสดงผลส่วนกลาง
- เลือกเกียร์ (ถอยหลัง/เดินหน้า) - เสียง "บี๊ง" จะดังขึ้นเมื่อคนขับควรเปลี่ยนเกียร์
- ควบคุมและรักษาระดับความเร็วที่ปลอดภัย
- เบรกและหยุดรถ

สัญลักษณ์, ภาพกราฟิก และ/หรือ ข้อความจะแสดงขึ้นบนหน้าจอของจอแสดงผลส่วนกลางเมื่อทำขั้นตอนต่าง ๆ



การช่วยเหลือคนขับ

◀◀ PAP จะสามารถทำงานได้เมื่อสภาพต่างๆ เป็นไปตามเงื่อนไขต่อไปนี้เมื่อสตาร์ทเครื่องยนต์:

- ไม่มีการเชื่อมต่อรถพ่วงเข้ากับรถ
- ความเร็วรถจะต้องต่ำกว่า 30 กม./ชม. (20 ไมล์ต่อชั่วโมง)

i หมายเหตุ

ระยะห่างระหว่างรถกับช่องจอดรถควรมีระยะ 0.5-1.5 เมตร (1.6-5.0 ฟุต) ในขณะที่ PAP กำลังค้นหาช่องจอดรถอยู่

การจอดรถ

PAP จะทำการจอดรถโดยใช้ขั้นตอนต่อไปนี้:

1. ช่องจอดรถจะถูกตรวจจับและวัดระยะ
2. รถจะถูกบังคับเข้าไปในช่องจอดในขณะที่ถอยหลัง
3. รถยนต์จะถูกจัดเข้าในที่จอด - จากนั้นระบบอาจร้องขอให้คนขับทำการเปลี่ยนเกียร์

การค้นหาและการวัดช่องจอดรถ



การส่งงานฟังก์ชันสามารถทำได้ในมุมมองฟังก์ชันของจอแสดงผลส่วนกลาง

นอกจากนี้ ยังสามารถเข้าถึงจากมุมมองกล้องแสดงภาพได้อีกด้วย

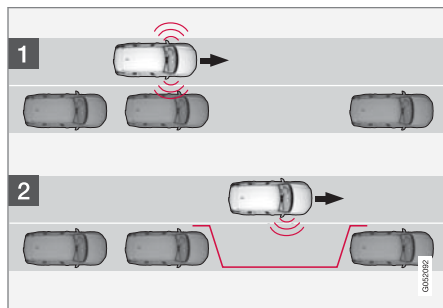

หลักการการทำงานของจอดในแนวขนาน

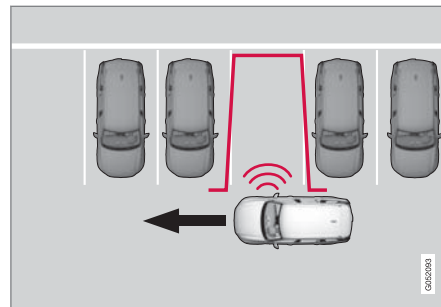

หลักการทำงานของการจอดในแนวตั้งจาก

ปฏิบัติดังนี้:

1. ขับด้วยความเร็วไม่เกิน 30 กม./ชม. (20 ไมล์ต่อชั่วโมง ก่อนที่จะทำการจอดในแนวขนานหรือแนวตั้งจาก
2. ตะที่ปุ่ม Park In ในมุมมองฟังก์ชันการทำงานหรือในมุมมองกล้อง
 - > PAP จะค้นหาที่จอดรถและตรวจสอบว่าที่จอดนั้นมีขนาดใหญ่พอหรือไม่

3. เตรียมพร้อมสำหรับการหยุดรถเมื่อภาพกราฟิกและข้อความบนจอแสดงผลส่วนกลางระบุว่าพบช่องจอดรถที่เหมาะสมแล้ว
 - > หน้าต่างแบบผุดขึ้นจะแสดงขึ้น
4. เลือก Parallel parking หรือ Perpendicular parking และเข้าเกียร์ถอยหลัง

i **หมายเหตุ**

PAP จะค้นหาช่องจอดรถ, แสดงคำแนะนำ และนำรถเข้าช่องจอดรถที่อยู่ทางด้านผู้โดยสาร แต่ถ้าจำเป็น สามารถจอดรถยนต์ที่ด้านคนขับของถนนได้ด้วยเช่นกัน:

- เรียกใช้งานไฟเลี้ยวที่ด้านคนขับ จากนั้นระบบจะค้นหาช่องจอดรถที่ว่างอยู่ตรงด้านนั้นของรถแทน

การถอยหลังเข้าสู่ช่องจอดรถ

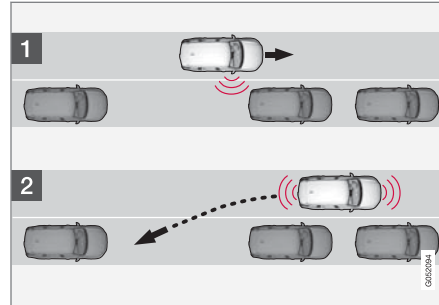

แนวขนาน

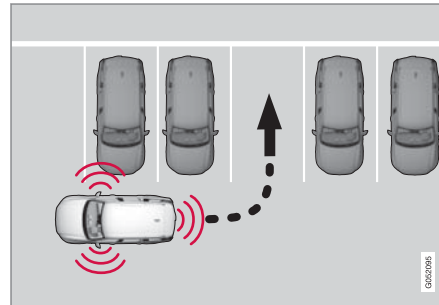

แนวตั้งฉาก

ดำเนินการต่อไปนี้เพื่อถอยรถเข้าช่องจอดรถ

1. ตรวจสอบให้แน่ใจว่าไม่มีสิ่งกีดขวางอยู่ด้านหลังรถ จากนั้นให้เข้าเกียร์ถอยหลัง
2. ถอยหลังช้าๆ อย่างระมัดระวังโดยไม่ต้องจับพวงมาลัย และใช้ความเร็วไม่เกิน 7 กม./ชม. (4 ไมล์ต่อชั่วโมง)
3. เตรียมพร้อมสำหรับการหยุดรถเมื่อภาพกราฟิกและข้อความบนจอแสดงผลส่วนกลางแจ้งให้หยุดรถ

i **หมายเหตุ**

- อย่าให้มืออยู่ใกล้พวงมาลัยเมื่อฟังก์ชัน PAP ทำงาน
- ต้องแน่ใจว่าไม่มีสิ่งกีดขวางพวงมาลัยและพวงมาลัยสามารถหมุนได้อย่างอิสระ
- เพื่อให้ได้ผลสูงสุด กรุณาตรวจกว่าพวงมาลัยจะหมุนก่อนที่จะเริ่มการขับเคลื่อนถอยหลัง/เดินหน้า



การ จัดตำแหน่งรถในช่องจอดรถ

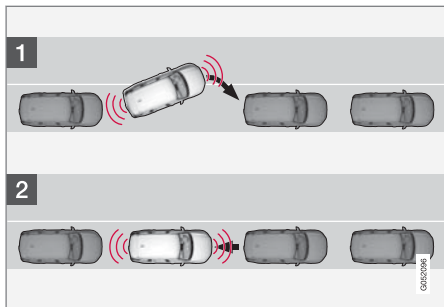

แนวขนาน

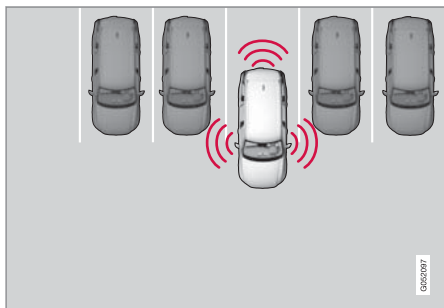

แนวตั้งฉาก

ปฏิบัติดังนี้:

1. เลื่อนเกียร์ไปที่ตำแหน่ง D รอจนกว่าจะมีการหมุนพวงมาลัยและขับเดินหน้าช้าๆ
2. เตรียมพร้อมสำหรับการหยุดรถเมื่อภาพกราฟิกและข้อความบนจอแสดงผลส่วนกลางแจ้งให้หยุดรถ
3. เข้าเกียร์ถอยหลังและขับถอยหลังช้าๆ
4. เตรียมพร้อมสำหรับการหยุดรถเมื่อภาพกราฟิกและข้อความบนจอแสดงผลส่วนกลางแจ้งให้หยุดรถ

ฟังก์ชันนี้จะหยุดทำงานโดยอัตโนมัติ โดยจะมีภาพกราฟิกและข้อความแสดงว่าได้จอดเสร็จแล้ว คนขับอาจจำเป็นต้องแก้ไขตำแหน่งการจอด โดยเฉพาะเมื่อคนขับสามารถกำหนดได้ว่ารถยนต์ได้จอดอย่างถูกต้องแล้ว

! สำคัญ

เมื่อมีการใช้งานเซ็นเซอร์โดย PAP การเตือนระยะห่างจะลดลงเมื่อเปรียบเทียบกับการใช้งานเซ็นเซอร์โดยระบบ Park Assist

ข้อมูลที่เกี่ยวข้อง

- ระบบช่วยนำทางขณะจอด* (น. 501)

การจอดรถด้วยระบบช่วยนำทางขณะจอด ฟังก์ชัน Park Out สามารถช่วยคนขับในการขับรถออกจากช่องจอดได้อีกด้วย

i **หมายเหตุ**

เมื่อขับรถออกจากช่องจอดรถ จะสามารถใช้งานฟังก์ชัน Park Out ได้เฉพาะสำหรับรถที่จอดในแนวขนานเท่านั้น - ฟังก์ชันนี้จะไม่สามารถทำงานได้สำหรับรถที่จอดในแนวตั้งฉาก



การตั้งงานฟังก์ชัน Park Out ทำได้ในมุมมองฟังก์ชันการทำงานของจอแสดงผลส่วนกลาง หรือในมุมมองกล้อง

ปฏิบัติดังนี้:

1. แต่ที่ปุ่ม Park Out ในมุมมองฟังก์ชันการทำงานหรือในมุมมองกล้อง
2. ใช้ไฟเลี้ยวในการเลือกทิศทางที่รถจะออกจากช่องจอดรถ

- เตรียมพร้อมสำหรับการหยุดรถเมื่อภาพกราฟิกและข้อความบนจอแสดงผลส่วนกลางแจ้งให้หยุดรถ ปฏิบัติตามคำแนะนำในลักษณะเดียวกันกับขั้นตอนการจอดรถ

พึงระลึกไว้ว่าพวงมาลัยจะ "ตึง" กลับ เมื่อฟังก์ชันการทำงานสิ้นสุดลง จากนั้นคนขับต้องหมุนพวงมาลัยกลับไปจนสุดเพื่อออกจากช่องจอดรถ

ถ้า PAP ตรวจพบว่าคนขับสามารถออกจากช่องจอดรถได้โดยไม่ต้องหักเลี้ยวเพิ่มเติม ฟังก์ชันการทำงานจะหยุดลง แม้ว่าคนขับจะสังเกตเห็นได้ว่ารถยังคงอยู่ในช่องจอดรถ

ข้อมูลที่เกี่ยวข้อง

- ระบบช่วยนำทางขณะจอด* (น. 501)

ข้อจำกัดของระบบช่วยนำทางขณะจอด*

ฟังก์ชันระบบช่วยนำทางขณะจอด (PAP¹²⁰) อาจไม่สามารถตรวจจับสิ่งบางอย่างได้ในบางสถานการณ์ และอาจมีการทำงานที่จำกัด

⚠ **คำเตือน**

- ฟังก์ชัน PAP เป็นการให้ความช่วยเหลือเพิ่มเติมสำหรับคนขับที่มีจุดมุ่งหมายเพื่อเพิ่มความสะดวกสบายในการขับขี่ ฟังก์ชันนี้อาจไม่สามารถรับมือกับสถานการณ์การจราจร, สภาพอากาศ และสภาพถนนบางรูปแบบได้
- โปรดระวังผู้คนหรือสัตว์เลี้ยงในบริเวณใกล้เคียงกับรถเป็นพิเศษ
- โปรดระลึกไว้เสมอว่าด้านหน้าของรถอาจเคลื่อนที่เข้าหาการจราจรที่วิ่งเข้ามาในระหว่างการเลี้ยวเข้าจอด
- วัตถุที่อยู่สูงกว่าบริเวณการตรวจจับของเซ็นเซอร์จะไม่นำเข้ามาพิจารณาเมื่อทำการคำนวณสำหรับการเลี้ยวเข้าจอด ซึ่งอาจทำให้ PAP เลี้ยวเข้าช่องจอดรถเร็วเกินไปได้ ท่านควรหลีกเลี่ยงช่องจอดรถในลักษณะนี้
- PAP ไม่ได้เข้ามาแทนความระมัดระวังและการตัดสินใจของคนขับแต่อย่างใด คนขับเป็นผู้รับผิดชอบในการทำให้แน่ใจได้ถึงการขับที่ระมัดระวัง, ที่ความเร็วที่เหมาะสม, ด้วยระยะ



ห่างจากรถคันอื่นที่เหมาะสม และเป็นไปตามกฎจราจรและข้อบังคับที่มีผลใช้ในขณะนั้นๆ อยู่เสมอ

คนขับควรทราบเกี่ยวกับข้อจำกัดส่วนหนึ่งของระบบช่วยนำทางขณะจอดดังต่อไปนี้:

การจอดรถหยุดลง

ขั้นตอนการจอดจะหยุดลง:

- เมื่อคนขับจับพวงมาลัย
- เมื่อความเร็วรถสูงเกินไป นั่นคือสูงกว่า 7 กม./ชม. (4 ไมล์ต่อชั่วโมง)
- ถ้าคนขับกด Cancel บนจอแสดงผลส่วนกลาง
- เมื่อระบบเบรกแบบป้องกันล้อล็อกหรือระบบควบคุมเสถียรภาพแบบอิเล็กทรอนิกส์ทำงาน เช่น เมื่อล้อสูญเสียการยึดเกาะถนนบนถนนที่ลื่น เป็นต้น
- เมื่อพวงมาลัยเพาเวอร์ทำงานด้วยกำลังที่ลดลง เช่น ในระหว่างการทำความเย็นเนื่องจากสภาพความร้อนสูงเกินไป (โปรดดูในส่วน "แรงบังคับเลี้ยวแบบขึ้นกับความเร็ว")

ข้อความในจอแสดงผลส่วนกลางจะระบุสาเหตุที่ทำให้การจอดรถหยุดลง

! สำคัญ

ในบางสถานการณ์ PAP จะไม่สามารถค้นหาระยะห่างการจอดได้ สาเหตุหนึ่งที่เป็นไปได้คือ มีการแทรกแซงการทำงานโดยเซ็นเซอร์ซึ่งตรวจจับเสียงภายนอกได้ที่ความถี่เดียวกับความถี่ที่กระตุ้นการทำงานของระบบ

เช่น เสียงแตร, ยางเปียกบนถนนลาดยาง, เบรกลม และเสียงท่อไอเสียจากรถจักรยานยนต์ เป็นต้น

i หมายเหตุ

สิ่งสกปรก, น้ำแข็งและหิมะที่ปิดบังเซ็นเซอร์จะทำให้ประสิทธิภาพการทำงานลดลงและอาจไปกีดขวางการวัดได้

ความรับผิดชอบของคนขับ

คนขับควรระลึกไว้อยู่เสมอว่า PAP เป็นเพียงฟังก์ชันช่วยเหลือเท่านั้น ไม่ใช่ฟังก์ชันอัตโนมัติเต็มรูปแบบและอาจมี

ข้อผิดพลาดได้ ดังนั้นคนขับต้องเตรียมพร้อมที่จะหยุดขั้นตอนการจอดอยู่ตลอดเวลา

นอกจากนี้ในระหว่างการจอดยังมีรายละเอียดที่ต้องระลึกอยู่เสมอ เช่น

- คนขับเป็นผู้รับผิดชอบในการพิจารณาว่าช่องจอดที่ PAP เลือกเหมาะสมสำหรับการจอดหรือไม่
- ห้ามใช้ PAP ถ้าติดตั้งโซ่กันลื่นหรือล้ออะไหล่
- ห้ามใช้ PAP ถ้ามีการบรรทุกวัตถุใดๆ ที่ยื่นออกจากตัวรถ
- ฝนตกหนักหรือหิมะอาจเป็นสาเหตุให้ระบบทำการวัดพื้นที่จอดไม่ถูกต้อง
- ในระหว่างการค้นหาและการตรวจสอบขนาดของช่องจอดรถ PAP อาจไม่สามารถตรวจจับสิ่งกีดขวางที่อยู่ลึกเข้าไปในช่องจอดได้
- ช่องจอดรถบนถนนที่แคบอาจไม่สามารถเข้าจอดได้เสมอไป เนื่องจากพื้นที่สำหรับการเลี้ยวรถอาจไม่เพียงพอ

- ใช้ยางที่ได้รับการรับรอง¹²¹ พร้อมความดันลมยางที่ถูกต้อง เนื่องจากอาจส่งผลกระทบต่อความสามารถในการจอดครถของ PAP
- PAP จะเริ่มทำงานจากตำแหน่งในปัจจุบันของรถที่จอดอยู่ ถ้าท่านจอดครถไว้อย่างไม่เหมาะสม ยางรถและขอบกระทะล้ออาจชำรุดเสียหายเนื่องจากการชนกับขอบทางได้
- ช่องจอดครถที่ตั้งจากอาจตรวจจပ်ไม่พบ หรือไม่มีความจำเป็นที่จะแสดงขึ้น ถ้ารถที่จอดอยู่คันหนึ่งจอดยื่นออกไปมากกว่ารถคันอื่นที่จอดอยู่
- PAP ได้รับการออกแบบขึ้นมาเพื่อช่วยในการจอดรถบนถนนที่ตรง ไม่โค้งหรืออยู่ในโค้งหักศอก ด้วยเหตุนี้ ให้ตรวจสอบให้แน่ใจว่ารถอยู่ในแนวขนานกันช่องจอดครถที่เป็นไปได้ เมื่อ PAP ทำการวัดขนาดของช่องจอดครถ

! **สำคัญ**

การเปลี่ยนไปใช้กระทะล้อที่ได้รับการรับรองให้ใช้ได้แบบอื่น และ/หรือ ขนาดยางขนาดอื่น อาจทำให้เส้นรอบวงของยางเปลี่ยนแปลงไป ซึ่งหมายความว่าอาจจำเป็นต้องอัปเดตพารามิเตอร์ของระบบ PAP โปรดปรึกษาศูนย์บริการ โดยขอแนะนำให้ผู้ศูนย์บริการของวอลโว่ที่ได้รับการแต่งตั้งอย่างเป็นทางการ

ข้อมูลที่เกี่ยวข้อง

- ระบบช่วยนำทางขณะจอด* (น. 501)
- แรงบังคับเลี้ยวตามความเร็ว (น. 352)

การบำรุงรักษาระบบช่วยนำทางขณะจอดที่แนะนำให้ใช้

เพื่อให้ระบบช่วยนำทางขณะจอด PAP¹²² สามารถทำงานได้ดีที่สุด จะต้องทำความสะอาดเซ็นเซอร์ระบบช่วยจอดด้วยน้ำสะอาดและแชมพูล้างรถเป็นประจำ

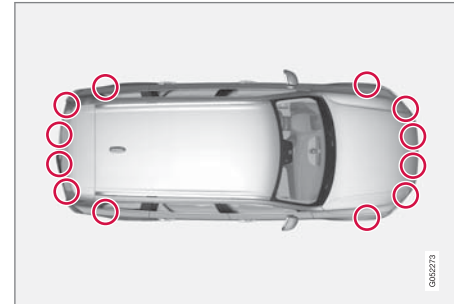

ตำแหน่งของเซ็นเซอร์ช่วยจอด¹²³

¹²¹ "ยางที่ได้รับการอนุมัติ" หมายถึงยางที่เป็นชนิดและยี่ห้อเดียวกันกับยางที่ติดตั้งไว้เมื่อรถยนต์ได้รับการส่งมอบมาจากโรงงาน

¹²² Park Assist Pilot

¹²³ หมายเหตุ: ภาพประกอบจะแสดงตัวอย่างแบบคร่าวๆ เท่านั้น - รายละเอียดอาจแตกต่างกันไปในรถแต่ละรุ่น





i **หมายเหตุ**

สิ่งสกปรก, น้ำแข็ง และหิมะที่ปกคลุมเซ็นเซอร์อยู่ อาจทำให้เซ็นเซอร์ส่งสัญญาณเตือนที่ไม่ถูกต้อง, ลดระดับการทำงานลง หรือไม่สามารถทำงานได้เลย

ข้อมูลที่เกี่ยวข้อง

- ระบบช่วยนำทางขณะจอด* (น. 501)

ข้อความของระบบช่วยนำทางขณะจอด*

ข้อความสำหรับระบบช่วยนำทางขณะจอด

(PAP¹²⁴) จะแสดงขึ้นบนจอแสดงผลสำหรับคนขับ

และ/หรือจอแสดงผลส่วนกลาง

ตารางต่อไปนี้จะแสดงตัวอย่างบางส่วน

ข้อความ	ความหมาย
Park Assist System Sensors blocked, cleaning needed	เซ็นเซอร์อย่างน้อยหนึ่งตัวของฟังก์ชันถูบัง - ตรวจสอบและแก้ไขในทันทีที่เป็นไปได้
Park Assist System Unavailable Service required	ระบบไม่ทำงานตามปกติ ขอแนะนำให้ติดต่อศูนย์บริการของวอลโว่ที่ได้รับการแต่งตั้ง

การลบข้อความสามารถทำได้โดยการกดปุ่ม ซึ่งอยู่ที่ตรงกลางของแป้นกดทางด้านขวาบนพวงมาลัยเป็นเวลาสั้นๆ

ถ้าข้อความยังคงแสดงอยู่: โปรดติดต่อศูนย์บริการ โดยขอแนะนำให้ใช้ศูนย์บริการวอลโว่ที่ได้รับอนุญาต

ข้อมูลที่เกี่ยวข้อง

- ระบบช่วยนำทางขณะจอด* (น. 501)

¹²⁴Park Assist Pilot

การสตาร์ท และการขับขี

การสตาร์ทรถ

การสตาร์ทรถทำได้โดยใช้ปุ่มสตาร์ทที่อยู่ข้างพวงมาลัย เมื่อกุญแจรีโมตคอนโทรลอยู่ในห้องโดยสาร



ตำแหน่งของปุ่มสตาร์ท

คำเตือน

ก่อนสตาร์ทรถ:

- คาดเข็มชี้ดนิรภัย
- ปรับที่นั่ง พวงมาลัย และกระจกต่าง ๆ
- ตรวจสอบให้แน่ใจว่าสามารถเหยียบเบรกได้จนสุด

ในระหว่างการสตาร์ทรถ จะไม่จำเป็นต้องเสียบหรือใช้งานกุญแจรีโมตคอนโทรลแต่อย่างใด เนื่องจากกรณีระบบการสตาร์ทแบบไม่ใช้กุญแจ (Passive Start) ติดตั้งอยู่

ในการสตาร์ทรถ:

1. กุญแจรีโมตคอนโทรลจะต้องอยู่ในรถ สำหรับรถที่มี Passive Start กุญแจจะต้องอยู่ในส่วนด้านหน้าของห้องโดยสาร ถ้ามีอุปกรณ์พิเศษการล็อค/ปลดล็อครถแบบไม่ใช้กุญแจ* กุญแจสามารถอยู่ที่ตำแหน่งใดก็ได้ภายในรถ

2. เหยียบแป้นเบรก¹ จนสุดแล้วค้างไว้ที่ตำแหน่งนั้น สำหรับรถที่มีการเปลี่ยนเกียร์แบบเกียร์อัตโนมัติ ตรวจสอบให้แน่ใจว่าเกียร์อยู่ในตำแหน่ง P หรือ N สำหรับรถที่มีกระปุกเกียร์ธรรมดา ต้องแน่ใจว่าคันเกียร์อยู่ในตำแหน่งเกียร์ว่าง หรือได้เหยียบแป้นคลัตช์แล้ว
3. กดปุ่มสตาร์ท

เมื่อสตาร์ทเครื่องยนต์ มอเตอร์สตาร์ทจะทำงานจนกระทั่งเครื่องยนต์สตาร์ทติดแล้ว หรือจนกระทั่งการป้องกันความร้อนสูงเกินถูกกระตุ้นให้ทำงาน

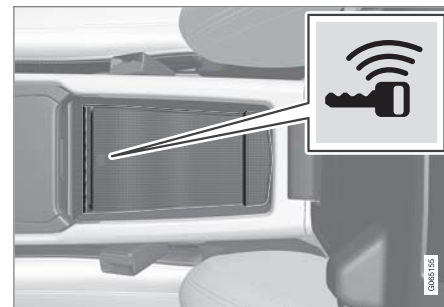

ตำแหน่งของตัวอ่านข้อมูลสำรอง

¹ ถ้ารถกำลังเคลื่อนที่อยู่ จะสามารถสตาร์ทเครื่องยนต์ได้อย่างง่ายดายโดยการกดปุ่ม

ถ้าข้อความ Car key not found แสดงขึ้นบนจอแสดงผลสำหรับคนขับเมื่อทำการสตาร์ท ให้วางกุญแจรีโมตคอนโทรลไว้ใกล้กับตัวอ่านข้อมูลสำรอง จากนั้นให้ลองสตาร์ทรถอีกครั้ง

! หมายเหตุ

เมื่อวางกุญแจรีโมตคอนโทรลไว้ใกล้กับตัวอ่านสำรอง ต้องแน่ใจว่าไม่มีกุญแจรถ, วัตถุที่เป็นโลหะ หรืออุปกรณ์อิเล็กทรอนิกส์อื่นๆ (เช่น โทรศัพท์, แท็บเล็ต, แล็ปท็อป หรือเครื่องชาร์จ) อยู่ใกล้กับตัวอ่านสำรอง กุญแจรถหลายชุดที่อยู่ใกล้กันในบริเวณใกล้กับตัวอ่านสำรองอาจรบกวนซึ่งกันและกันได้

! สำคัญ

หากเครื่องยนต์ไม่สตาร์ทหลังจากที่พยายามแล้ว 3 ครั้ง - ให้รอ 3 นาที ก่อนที่จะลองใหม่อีกครั้ง ความสามารถในการสตาร์ทจะเพิ่มขึ้นหลังจากที่ปล่อยให้แบตเตอรี่กลับคืนสู่สภาพเดิม

⚠ คำเตือน

นำกุญแจรีโมตคอนโทรลติดตัวไปด้วยเสมอเมื่อออกจากรถ และตรวจสอบให้แน่ใจว่าระบบไฟฟ้าของรถ (สวิตช์กุญแจ) อยู่ที่ตำแหน่ง 0 โดยเฉพาะอย่างยิ่งเมื่อมีเด็กอยู่ในรถ

i หมายเหตุ

สำหรับเครื่องยนต์บางประเภทอาจได้ยินเสียงรอบเดินเบาได้ชัดกว่าปกติ ในระหว่างการสตาร์ทขณะเย็น อันเป็นการทำงานเพื่อให้ระบบไอเสียถึงอุณหภูมิการทำงานปกติโดยเร็วเท่าที่ทำได้ ซึ่งจะช่วยลดการปล่อยมลพิษในไอเสียและป้องกันสภาพแวดล้อม

ข้อมูลที่เกี่ยวข้อง

- การเปลี่ยนตำแหน่งสวิตช์กุญแจของรถไปที่ตำแหน่ง OFF (น. 516)
- ตำแหน่งสวิตช์กุญแจ (น. 516)
- การปรับพวงมาลัย (น. 250)
- การใช้การพ่วงสตาร์ทกับแบตเตอรี่อีกชุดหนึ่ง (น. 570)

- การเลือกโหมดการจุดระเบิด (น. 518)

การสตาร์ทและการขับขี

การเปลี่ยนตำแหน่งสวิตช์กุญแจของรถไปที่ตำแหน่ง OFF

การปิดการทำงานของรถทำได้โดยใช้ปุ่มสตาร์ทที่อยู่ข้างพวงมาลัย



ตำแหน่งของปุ่มสตาร์ท

ในการเปลี่ยนตำแหน่งสวิตช์กุญแจของรถไปที่ตำแหน่ง OFF:

- กดปุ่มสตาร์ท - รถจะปิดการทำงาน

ถ้าคันเกียร์ของรถที่มีเกียร์อัตโนมัติไม่อยู่ในตำแหน่ง P หรือถ้าวิ่ง:

- กดปุ่มสตาร์ทค้างไว้จนกระทั่งรถปิดการทำงาน

ข้อมูลที่เกี่ยวข้อง

- การสตาร์ทรถ (น. 514)
- ตำแหน่งสวิตช์กุญแจ (น. 516)
- การปรับพวงมาลัย (น. 250)
- การใช้การพวงสตาร์ทกับแบตเตอรี่ที่ชาร์จหนึ่ง (น. 570)
- การเลือกโหมดการจุดระเบิด (น. 518)

ตำแหน่งสวิตช์กุญแจ

ระบบไฟฟ้าของรถสามารถตั้งในอยู่ในระดับ/ตำแหน่งต่างๆ ได้ ซึ่งฟังก์ชันที่สามารถใช้งานได้ที่ระดับ/ตำแหน่งต่างๆ จะแตกต่างกัน

เพื่อช่วยในการใช้งานฟังก์ชันการทำงานที่มีอยู่จำกัดในขณะที่เครื่องยนต์ไม่ทำงาน จะสามารถตั้งระบบไฟฟ้าของรถได้ 3 ระดับ นั่นคือ 0, I และ II เราจะอ้างอิงถึงระดับเหล่านี้ด้วยคำว่า "ตำแหน่งสวิตช์กุญแจ" ในคู่มือสำหรับเจ้าของรถฉบับนี้

ตารางต่อไปนี้จะแสดงฟังก์ชันที่สามารถใช้งานได้ที่ระดับ/ตำแหน่งสวิตช์กุญแจแต่ละระดับ/ตำแหน่ง:

ระดับ	การทำงานต่างๆ
0	<ul style="list-style-type: none"> มาตรวัดระยะทาง, นาฬิกา และเกจวัดอุณหภูมิจะติดสว่างขึ้น^A ที่นั้งแบบปรับด้วยระบบไฟฟ้า* จะสามารถปรับได้ กระจกไฟฟ้าสามารถใช้งานได้ จอแสดงผลส่วนกลางจะเริ่มทำงาน และสามารถใช้งานได้^A ระบบข้อมูลบันเทิงสามารถใช้งานได้^A <p>ฟังก์ชันจะถูกควบคุมตามเวลาในตำแหน่งสวิตช์กุญแจตำแหน่งนี้ และจะหยุดทำงานโดยอัตโนมัติหลังจากผ่านไปช่วงเวลานี้</p>

ระดับ	การทำงานต่างๆ
I	<ul style="list-style-type: none"> หลังคาแบบพาโนรามา, กระจกไฟฟ้า, ปลั๊กไฟ 12 โวลต์ในห้องผู้โดยสาร, Bluetooth, ระบบนำทาง, โทรศัพท์, พัดลมระบายอากาศ และที่ปัดน้ำฝนกระจกหน้าสามารถทำงานได้ ที่นั้งแบบปรับด้วยระบบไฟฟ้าจะสามารถปรับได้ ปลั๊กไฟ 12 โวลต์ในห้องเก็บสัมภาระสามารถใช้งานได้ ระบบข้อมูลบันเทิงจะเริ่มทำงานอีกครั้งโดยอัตโนมัติถ้าระบบทำงานอยู่เมื่อท่านออกจากรถ <p>เมื่อสวิตช์กุญแจอยู่ที่ตำแหน่งนี้ กระแสไฟฟ้าที่ใช้จะมาจากแบตเตอรี่</p>

ระดับ	การทำงานต่างๆ
II	<ul style="list-style-type: none"> ไฟหน้าสว่างขึ้น หลอดไฟเตือน/หลอดไฟแสดงสว่างเป็นเวลา 5 วินาที ระบบอื่นๆ อีกหลายระบบจะทำงานอย่างไรก็ตาม จะสามารถสั่งงานการทำความร้อนที่นั้งและกระจกหลังได้หลังที่สตาร์ทรถแล้วเท่านั้น <p>ตำแหน่งสวิตช์กุญแจตำแหน่งนี้จะใช้กำลังไฟฟ้าจากแบตเตอรี่อย่างมาก ดังนั้นจึงควรหลีกเลี่ยงการใช้ตำแหน่งนี้!</p>

^A นอกจากนั้น จะทำงานเมื่อเปิดประตูอีกด้วย

ข้อมูลที่เกี่ยวข้อง

- การสตาร์ทรถ (น. 514)
- การปรับพวงมาลัย (น. 250)
- การใช้การพ่วงสตาร์ทกับแบตเตอรี่อีกชุดหนึ่ง (น. 570)
- การเลือกโหมดการจุดระเบิด (น. 518)

การเลือกโหมดการจุดระเบิด

ระบบไฟฟ้าของรถสามารถตั้งในอยู่ในระดับ/
ตำแหน่งต่างๆ ได้ ซึ่งฟังก์ชันที่สามารถใช้งานได้ที่
ระดับ/ตำแหน่งต่างๆ จะแตกต่างกัน

การเลือกตำแหน่งสวิตช์กุญแจ



ตำแหน่งของปุ่มสตาร์ท

- ตำแหน่งสวิตช์กุญแจ 0 - ปลดล็อกครกและเก็บ
กุญแจรีโมตคอนโทรลไว้ภายในรถ

หมายเหตุ

ในการไปที่ตำแหน่ง I หรือ II โดยไม่มีการสตาร์ท
เครื่องยนต์ - ห้ามเหยียบแป้นเบรก หรือแป้นคลัตช์
สำหรับรถที่มีเกียร์ธรรมดา เมื่อเลือกตำแหน่งสวิตช์
กุญแจเหล่านี้

- ตำแหน่งสวิตช์กุญแจ I - กดปุ่มสตาร์ทแล้วปล่อย
- ตำแหน่งสวิตช์กุญแจ II - กดปุ่มค้างไว้เป็นเวลา
ประมาณ 5 วินาที จากนั้นให้ปล่อยปุ่ม
- กลับไปที่ตำแหน่งสวิตช์กุญแจ 0 - ในการกลับ
ไปที่ตำแหน่งสวิตช์กุญแจ 0 จากตำแหน่ง I และ II -
กดปุ่มสตาร์ท

ข้อมูลที่เกี่ยวข้อง

- การสตาร์ทรถ (น. 514)
- การเปลี่ยนตำแหน่งสวิตช์กุญแจของรถไปที่
ตำแหน่ง OFF (น. 516)
- ตำแหน่งสวิตช์กุญแจ (น. 516)
- การปรับพวงมาลัย (น. 250)
- การใช้การพวงสตาร์ทกับแปดเดือรีือกชุดหนึ่ง
(น. 570)

ระบบล๊อคตามระดับแอลกอฮอล์*

การทำงานของระบบล๊อคตามระดับแอลกอฮอล์คือ
ป้องกันไม่ให้ผู้ที่มีเมาน้ำจากการดื่มแอลกอฮอล์ขับ
ซีรี่ย์ยนต์ ก่อนที่จะสตาร์ทเครื่องยนต์ คนขับต้อง
ทดสอบลมหายใจเพื่อยืนยันว่าคนขับไม่ได้อยู่ภาย
ใต้ฤทธิ์ของแอลกอฮอล์ การปรับเทียบมาตรฐานของ
ระบบล๊อคตามระดับแอลกอฮอล์ดำเนินการตามค่า
ขีดจำกัดของแต่ละตลาดที่มีการบังคับใช้ตาม
กฎหมาย

รถมีอินเทอร์เฟซสำหรับการเชื่อมต่อทางไฟฟ้าของระบบ
ล๊อคตามระดับแอลกอฮอล์สำหรับยี่ห้อและรุ่นต่างๆ ที่
 Volvo อนุญาตให้ใช้ อินเทอร์เฟซนี้จะช่วยในการเชื่อมต่อ
ระบบล๊อคตามระดับแอลกอฮอล์ และให้ตัวเลือกสำหรับ
ฟังก์ชันการทำงานที่รวมอยู่ในตัว โดยรวมถึงข้อความที่
เกี่ยวข้องกับระบบล๊อคตามระดับแอลกอฮอล์บนจอ
แสดงผลหลักของรถด้วย สำหรับข้อมูลเพิ่มเติมเกี่ยวกับระบบ
ล๊อคตามระดับแอลกอฮอล์แต่ละชุด โปรดดูในคู่มือจาก
บริษัทผู้ผลิตระบบล๊อคตามระดับแอลกอฮอล์

คำเตือน

ระบบล๊อคตามระดับแอลกอฮอล์เป็นเพียงเครื่องมือช่วย ไม่ได้ทำให้ความรับผิดชอบของคนขับหมดไปแต่อย่างใด ถือเป็นหน้าที่ของคนขับที่ต้องมีสติและตื่นตัวอยู่เสมอและขับรถอย่างปลอดภัย

ข้อมูลที่เกี่ยวข้อง

- การบายพาสระบบล๊อคตามระดับแอลกอฮอล์* (น. 519)
- ก่อนสตาร์ทเครื่องยนต์ที่มีระบบล๊อคตามระดับแอลกอฮอล์ (น. 520)
- การสตาร์ทรถ (น. 514)
- ตำแหน่งสวิตช์กุญแจ (น. 516)

การบายพาสระบบล๊อคตามระดับแอลกอฮอล์*

ในกรณีถูกเงินหรือเมื่อระบบล๊อคตามระดับแอลกอฮอล์ไม่ทำงาน ท่านสามารถบายพาสระบบล๊อคตามระดับแอลกอฮอล์ เพื่อให้สามารถขับที่รถยนต์ได้

สำหรับการยกเลิกการทำงานของระบบล๊อคตามระดับแอลกอฮอล์แต่ละชุด โดยดูที่คำแนะนำการใช้งานของอุปกรณ์นั้นๆ

การสั่งงานฟังก์ชันการบายพาส Bypass**หมายเหตุ**

การสั่งงานการบายพาสทั้งหมดจะถูกบันทึกไว้ในหน่วยความจำในชุดควบคุมของระบบล๊อคตามระดับแอลกอฮอล์ ไม่สามารถยกเลิกการบายพาสได้

ข้อความ Blow into alcolock Bypass instead? จะแสดงขึ้นบนหน้าจอ:

- ถ้า "ยกเลิก/ใช่" แสดงขึ้น - เลือกบายพาสโดยการกดลูกศรทางด้านขวาบนแผงปุ่มกดบนพวงมาลัย จากนั้นกดปุ่ม O
- ถ้า "ใช่" แสดงขึ้น - เลือกบายพาสโดยการกดปุ่ม O

ในตอนนี ระบบล๊อคตามระดับแอลกอฮอล์จะถูกบายพาส และท่านจะสามารถสตาร์ทรถได้

จำนวนครั้งที่สามารถทำการบายพาสได้ก่อนที่จะต้องเข้ารับบริการจะถูกเลือกไว้ในระหว่างการติดตั้งระบบล๊อคตามระดับแอลกอฮอล์

ข้อมูลที่เกี่ยวข้อง

- ระบบล๊อคตามระดับแอลกอฮอล์* (น. 518)
- ก่อนสตาร์ทเครื่องยนต์ที่มีระบบล๊อคตามระดับแอลกอฮอล์ (น. 520)
- การสตาร์ทรถ (น. 514)
- ตำแหน่งสวิตช์กุญแจ (น. 516)

การสตาร์ทและการขับขึ้น

ก่อนสตาร์ทเครื่องยนต์ที่มีระบบล็อกตามระดับแอลกอฮอล์

ระบบล็อกตามระดับแอลกอฮอล์จะเปิดการทำงานโดยอัตโนมัติ และพร้อมสำหรับใช้งานเมื่อเปิดประตูรถ

สิ่งที่ต้องระลึกอยู่เสมอ

เพื่อให้ทำงานอย่างถูกต้องและได้ผลการวัดที่แม่นยำที่สุดเท่าที่จะเป็นไปได้:

- หลีกเลี่ยงการทานอาหารหรือการดื่มประมาณ 5 นาที ก่อนการทดสอบลมหายใจ
- หลีกเลี่ยงการฉีดล้างกระจกหน้ารถในปริมาณมาก - แอลกอฮอล์ในน้ำยาล้างกระจกจะทำให้ผลลัพธ์ที่วัดได้ไม่ถูกต้อง

i หมายเหตุ

หลังจากขับขึ้น ท่านจะสามารถสตาร์ทรถอีกครั้งภายใน 30 นาที ได้ โดยที่ไม่ต้องวัดปริมาณแอลกอฮอล์ใหม่อีกครั้ง

ข้อมูลที่เกี่ยวข้อง

- การบายพาสระบบล็อกตามระดับแอลกอฮอล์* (น. 519)
- ระบบล็อกตามระดับแอลกอฮอล์* (น. 518)
- การสตาร์ทรถ (น. 514)
- ตำแหน่งสวิตช์กุญแจ (น. 516)

การทำงานของเบรก

เบรกของรถใช้ในการลดความเร็วหรือป้องกันไม่ให้รถเคลื่อนที่

นอกเหนือจากเบรกเท้าและเบรกจอดแล้ว รถยังมีฟังก์ชันช่วยเบรกอัตโนมัติหลายฟังก์ชันติดตั้งอยู่อีกด้วย ฟังก์ชันเหล่านี้จะให้ความช่วยเหลือคนขับ โดยคนขับไม่จำเป็นต้องวางเท้าเพื่อเหยียบแป้นเบรกค้างไว้เมื่อจอดรอสัญญาณไฟจราจร, เมื่อออกตัวบนทางลาดชันเขาหรือเมื่อขับขึ้นซึ่งทางลาดชัน เป็นต้น

โดยขึ้นอยู่กับอุปกรณ์ที่ติดตั้งอยู่ในรถ ฟังก์ชันการเบรกอัตโนมัติที่สามารถใช้ได้มีดังต่อไปนี้:

- การเบรกอัตโนมัติเมื่อจอดอยู่กับที่ (Auto Hold)
- ระบบช่วยออกตัวบนทางลาดชัน (Hill Start Assist)
- ระบบการเบรกโดยอัตโนมัติหลังจากการชน
- City Safety
- ระบบควบคุมขณะขับลงทางลาดชัน (Hill Descent Control)*

ข้อมูลที่เกี่ยวข้อง

- เบรกเท้า (น. 521)
- เบรกจอด (น. 524)

- การเบรกอัตโนมัติเมื่อจอดอยู่กับที่ (น. 527)
- ระบบการเบรกโดยอัตโนมัติหลังจากการชน (น. 529)
- การช่วยเหลือเมื่อออกตัวบนเนินเขา (น. 529)
- City Safety™ (น. 430)
- ระบบควบคุมขณะขับลงทางลาดชัน* (น. 549)

เบรกเท้า

เบรกเท้าเป็นส่วนหนึ่งของระบบเบรก

รถติดตั้งพร้อมวงจรเบรกสองวงจร ถ้าวางจรเบรกชำรุดเสียหาย แป้นเบรกจะล็อกกว่าปกติ ดังนั้น จึงจำเป็นต้องใช้แรงเหยียบเบรกมากขึ้นเพื่อให้ได้แรงเบรกตามปกติ

เบรกเซอร์โวจะเสริมแรงเหยียบเบรกของคนขับ

คำเตือน

เซอร์โวเบรกจะทำงานเมื่อเครื่องยนต์กำลังทำงานอยู่เท่านั้น

ถ้ามีการใช้เบรกเท้าในขณะที่ดับเครื่องยนต์อยู่ แป้นเบรกจะแข็ง และจะต้องใช้แรงเหยียบแป้นเบรกมากขึ้นในการหยุดรถ

ในภูมิภาคที่เป็นเนินเขาสูง หรือเมื่อขับรถโดยบรรทุกสัมภาระหนัก ท่านควรแบ่งเบาภาระการทำงานของเบรก โดยการใช้การเบรกด้วยเครื่องยนต์ในโหมดการเปลี่ยนเกียร์แบบเกียร์ธรรมดา แรงเบรกจากการหน่วงเครื่องยนต์จะถูกใช้อย่างมีประสิทธิภาพมากที่สุด ถ้าใช้เกียร์เดียวกันทั้งในการขึ้นเขาและลงเขา ใช้โหมดการขับขี Off Road* เพื่อเพิ่มการเบรกด้วยเครื่องยนต์ในขณะขับขึ้นทางลงเขาที่ลาดชันด้วยความเร็วต่ำ

ระบบเบรกแบบป้องกันล้อล็อก (ABS)

รถมีระบบเบรกแบบป้องกันล้อล็อก Anti-lock Braking System (ABS) ซึ่งสามารถป้องกันไม่ให้ล้อล็อกในระหว่างการเบรก และทำให้คนขับสามารถควบคุมรถได้ ท่านอาจรู้สึกได้ถึงการสั่นสะเทือนในแป้นเบรกเมื่อระบบนี้ทำงาน ซึ่งเป็นเรื่องปกติ

หลังจากสตาร์ทรถ จะมีการทดสอบระบบ ABS แบบสั้นๆ โดยอัตโนมัติเมื่อคนขับถอนเท้าออกจากแป้นเบรก อาจมีการทำการทดสอบระบบโดยอัตโนมัติเพิ่มเติมที่ความเร็วต่ำ การทดสอบนี้อาจรู้สึกได้ในลักษณะของการสั่นเป็นระยะๆ ที่แป้นเบรก





สัญลักษณ์ในจอแสดงผลสำหรับคนขับ

สัญลักษณ์	ความหมาย
	ตรวจสอบระดับน้ำมันเบรก หากระดับต่ำ ให้เติมน้ำมันเบรก และตรวจสอบสาเหตุของการสูญเสียน้ำมันเบรก
	ติดสว่างค้างไว้เป็นเวลา 2 วินาทีเมื่อสตาร์ทเครื่องยนต์: การตรวจสอบการทำงานโดยอัตโนมัติ ติดสว่างค้างเป็นเวลามากกว่า 2 วินาที : มีความผิดปกติในระบบ ABS ระบบเบรกปกติของรถยังทำงานได้ตามปกติ แต่จะไม่มีฟังก์ชัน ABS

คำเตือน

ถ้าทั้งไฟเตือนความผิดปกติของเบรกและความผิดปกติของ ABS ติดสว่างขึ้นในเวลาเดียวกัน แสดงว่าเกิดความผิดปกติขึ้นในระบบเบรก

- ถ้าระดับน้ำมันเบรกในกระปุกน้ำมันเบรกอยู่ที่ระดับปกติ ให้ขับรถด้วยความระมัดระวังไปยังศูนย์บริการที่ใกล้ที่สุดเพื่อตรวจสอบระบบเบรก - ขอแนะนำให้ใช้ศูนย์บริการของวอลโว่ที่ได้รับการแต่งตั้งอย่างเป็นทางการ
- ถ้าระดับน้ำมันเบรกในกระปุกน้ำมันเบรกอยู่ต่ำกว่าระดับ MIN ห้ามขับรถจนกว่าจะทำการเติมน้ำมันเบรกจนได้ระดับแล้ว ต้องทำการวิเคราะห์หาสาเหตุที่น้ำมันเบรกรั่วไหล

- ไฟเบรก (น. 213)

ข้อมูลที่เกี่ยวข้อง

- การเพิ่มแรงเบรก (น. 523)
- การเบรกอัตโนมัติเมื่อจอดอยู่กับที่ (น. 527)
- การช่วยเหลือเมื่อออกตัวบนเนินเขา (น. 529)
- การเบรกบนถนนที่ลื่น (น. 523)
- การเบรกบนถนนที่โรยกรวด (น. 523)
- การบำรุงรักษาระบบเบรก (น. 524)

การเพิ่มแรงเบรก

ระบบเพิ่มแรงเบรก BAS (Brake Assist System) ช่วยเพิ่มแรงเบรกในระหว่างการเบรก ซึ่งทำให้ระยะการเบรกสั้นลง

ระบบจะตรวจจับลักษณะการเบรกของคนขับ และเพิ่มแรงเบรกเมื่อจำเป็น ระบบสามารถเพิ่มแรงเบรกขึ้นจนถึงระดับที่ระบบ ABS จะถูกสั่งให้ทำงาน ระบบจะหยุดทำงานเมื่อแรงเหยียบแป้นเบรกลดลง

i หมายเหตุ

เมื่อ BAS ถูกสั่งให้ทำงาน แป้นเบรกจะมีระดับต่ำกว่าปกติเล็กน้อย ให้เหยียบแป้นเบรกค้างไว้ให้นานที่สุดเท่าที่จำเป็น

เมื่อปล่อยแป้นเบรก การเบรกทั้งหมดจะหยุดลง

ข้อมูลที่เกี่ยวข้อง

- เบรกเท้า (น. 521)

การเบรกบนถนนที่ลื่น

เมื่อขับชี่เป็นเวลานานกลางฝนที่ตกหนักโดยไม่มี การเบรก แรงเบรกอาจช้าลงเล็กน้อยเมื่อเบรกใน ครั้งแรก

กรณีนี้ยังอาจเกิดขึ้นหลังจากล้างรถในเครื่องล้างรถได้เช่นกัน ซึ่งทำให้จำเป็นต้องเหยียบแป้นเบรกแรงขึ้น ดังนั้น ท่านจึงควรรักษาระยะห่างจากรถคันหน้าให้ห่างขึ้น

เบรกแรงๆ หลังขับชี่บนถนนที่เปียก หรือเมื่อออกจากเครื่องล้างรถ การดำเนินการนี้จะทำให้เบรกร้อนขึ้น ซึ่งทำให้จานเบรกแห้งเร็วขึ้น และป้องกันไม่ให้เกิดสนิม โปรดสังเกตการจราจรในขณะนั้นๆ เมื่อทำการเบรก

ข้อมูลที่เกี่ยวข้อง

- เบรกเท้า (น. 521)
- การเบรกบนถนนที่โรยกรวด (น. 523)

การเบรกบนถนนที่โรยกรวด

เมื่อขับชี่บนถนนที่โรยเกลือ อาจทำให้เกิดชั้นเกลือขึ้นบนจานเบรกและผ้าเบรกได้

สิ่งนี้อาจทำให้ระยะการเบรกไกลขึ้นได้ ดังนั้น ท่านจึงควรรักษาระยะห่างที่ปลอดภัยจากรถคันหน้าให้ห่างขึ้นมากกว่าปกติ นอกจากนั้น ต้องดำเนินการต่อไปนี้ด้วย:

- ทำการเบรกช้าๆ เพื่อขจัดชั้นเกลือที่อาจมีอยู่ ต้องแน่ใจว่าท่านไม่ทำให้เกิดอันตรายขึ้นกับผู้ใช้รถใช้ถนนคนอื่นเมื่อท่านทำการเบรก
- เหยียบแป้นเบรกอย่างระมัดระวังหลังจากขับชี่เสร็จแล้ว และก่อนที่จะเริ่มการเดินทางครั้งถัดไป

ข้อมูลที่เกี่ยวข้อง

- เบรกเท้า (น. 521)
- การเบรกบนถนนที่ลื่น (น. 523)

การบำรุงรักษาระบบเบรก

ตรวจสอบส่วนประกอบของระบบเบรกเป็นประจำ เพื่อหาการสึกหรอ

เพื่อให้รถยนต์มีความปลอดภัยและสามารถไว้วางใจได้มากที่สุดเท่าที่จะเป็นไปได้ ให้ปฏิบัติตามรอบเวลาการให้บริการของวอลโว่ที่ระบุไว้ในคู่มือการบริการและการรับประกัน ผ้าเบรกและจานเบรกใหม่และที่เปลี่ยนทดแทนจะยังไม่ให้แรงเบรกสูงสุด จนกว่าจะมีการใช้งานเป็นระยะทางประมาณสองถึงสามร้อยกิโลเมตร (ไมล์) เสียก่อน ให้ชุดเซตเบรกที่น้อยลงด้วยการเหยียบแป้นเบรกให้แรงขึ้น วอลโว่ขอแนะนำให้ใช้ผ้าเบรกที่ได้รับการรับรองจากวอลโว่เท่านั้น

❗ สำคัญ

ต้องตรวจสอบหาการสึกหรอในอุปกรณ์ของระบบเบรกลอย่างสม่ำเสมอ

ติดต่อศูนย์บริการเพื่อขอคำแนะนำเกี่ยวกับขั้นตอนการตรวจสอบ หรือนัดหมายศูนย์บริการเพื่อทำการตรวจสอบ ขอแนะนำให้ใช้ศูนย์บริการวอลโว่ที่ได้รับการแต่งตั้ง

ข้อมูลที่เกี่ยวข้อง

- เบรกเท้า (น. 521)

เบรกจอด

เบรกจอดจะป้องกันรถไม่ให้เคลื่อนที่ในขณะที่จอดอยู่กับที่โดยใช้การล็อก/ปิดกั้นล้อสองล้อด้วยการทำงานในแบบทางกล



เมื่อใช้งานเบรกจอดแบบทำงานด้วยระบบไฟฟ้า อาจได้ยินเสียงมอเตอร์ไฟฟ้าเบาๆ เสียงรบกวนนี้ อาจได้ยินในระหว่างการตรวจสอบการทำงานอัตโนมัติของเบรกจอดด้วย

หากรถจอดอยู่กับที่เมื่อใช้เบรกจอด เบรกจอดจะทำงานที่ล้อหลังเท่านั้น หากใช้เบรกจอดเมื่อรถเคลื่อนที่อยู่ จะมีการใช้งานเบรกเท้าปกติ กล่าวคือ เบรกจะทำงานที่ล้อทั้งสองล้อ การทำงานของเบรกจะย้ายไปที่ล้อหลังเมื่อรถจอดเกือบอยู่กับที่

ข้อมูลที่เกี่ยวข้อง

- การเปิดใช้งานและการปิดใช้งานเบรกจอดรถ (น. 525)
- การจอดรถบนเนิน (น. 526)
- ในกรณีที่มีความผิดปกติของเบรกจอดรถ (น. 527)
- การเบรกอัตโนมัติเมื่อจอดอยู่กับที่ (น. 527)

การเปิดใช้งานและการปิดใช้งานเบรกจอดรถ
ใช้เบรกจอดรถในการป้องกันไม่ให้รถไหลจาก
ตำแหน่งจอดอยู่กับที่

การสั่งงานเบรกจอดรถ



1. ดึงตัวควบคุมขึ้นด้านบน
 - > สัญลักษณ์ในจอแสดงผลสำหรับคนขับจะติดสว่างขึ้นเมื่อเข้าเบรกจอดรถ
2. ตรวจสอบว่ารถยนต์จอดอยู่กับที่

สัญลักษณ์ในจอแสดงผลสำหรับคนขับ

สัญลักษณ์	ความหมาย
	สัญลักษณ์นี้จะติดสว่างขึ้นเมื่อเข้าเบรกจอดรถ
	ถ้าสัญลักษณ์กะพริบ หมายความว่าเกิดความผิดปกติขึ้น อ่านข้อความบนจอแสดงผลสำหรับคนขับ

การเปิดใช้งานอัตโนมัติ

เบรกจอดรถจะถูกเปิดใช้งานโดยอัตโนมัติในกรณีนี้:

- ถ้าสั่งงานฟังก์ชันการเบรกอัตโนมัติเมื่อจอดอยู่กับที่ (Auto Hold) ไว้ และรถได้จอดอยู่กับที่เป็นเวลานานขึ้น (5-10 นาที)
- เมื่อเลือกตำแหน่งเกียร์ P บนทางลาดชัน
- เมื่อปิดการทำงานของรถ และเปิดใช้งานการตั้งค่าสำหรับการเปิดใช้งานเบรกจอดรถโดยอัตโนมัติไว้บนจอแสดงผลส่วนกลาง

เบรกฉุกเฉิน

ในกรณีฉุกเฉิน จะสามารถเปิดใช้งานเบรกจอดรถในขณะที่รถกำลังเคลื่อนที่อยู่ได้โดยการดึงตัวควบคุมขึ้นด้านบนและค้างไว้ การเบรกจะหยุดลงเมื่อปลดตัวควบคุม หรือเมื่อเหยียบคันเร่ง

หมายเหตุ

เสียงสัญญาณจะดังขึ้นเมื่อเบรกฉุกเฉินทำงานที่ความเร็วสูง

การปิดใช้งานเบรกจอดรถ



ปิดใช้งานด้วยตัวเอง

1. กดปุ่มเบรกทำให้แน่น
2. ดันตัวควบคุมลงด้านล่าง
 - > เบรกจอดรถจะปลดออก และสัญลักษณ์ในจอแสดงผลสำหรับคนขับจะหายไป

การสตาร์ทและการขับขี

ปิดใช้งานโดยอัตโนมัติ

1. การคาดเข็มขัดนิรภัย
2. กดเบรคจนทำให้แน่นอน
3. สตาร์ทรถ
4. เลือกตำแหน่งเกียร์ D หรือ R แล้วเหยียบคันเร่ง
 - > เบรกจอดรถจะปลดออก และสัญลักษณ์ในจอแสดงผลสำหรับคนขับจะหายไป

i หมายเหตุ

เมื่อสตาร์ทรถเป็นครั้งแรก สามารถปลดเบรกจอดรถได้โดยอัตโนมัติโดยไม่ต้องคาดเข็มขัดนิรภัย

ข้อมูลที่เกี่ยวข้อง

- การตั้งค่าการเปิดใช้งานเบรกจอดรถอัตโนมัติ (น. 526)
- ในกรณีที่มีความผิดปกติของเบรกจอดรถ (น. 527)
- เบรกจอด (น. 524)
- การจอดรถบนเนิน (น. 526)

การตั้งค่าการเปิดใช้งานเบรกจอดรถอัตโนมัติ เลือกว่าจะให้เปิดใช้งานเบรกจอดรถโดยอัตโนมัติ หรือไม่เมื่อดับเครื่องยนต์

การเลือกนี้สามารถทำได้ในเมนูการตั้งค่าในจอแสดงผล
ส่วนกลาง

1. กด Settings ในมุมมองระดับบนสุด
2. กด My Car → Parking Brake and Suspension เพื่อเลือกหรือยกเลิกการเลือกฟังก์ชัน Auto Activate Parking Brake

ข้อมูลที่เกี่ยวข้อง

- การเปิดใช้งานและการปิดใช้งานเบรกจอดรถ (น. 525)
- เบรกจอด (น. 524)

การจอดรถบนเนิน

ให้ใช้เบรกจอดรถทุกครั้งเมื่อจอดรถบนเนิน

⚠ คำเตือน

ใช้เบรกจอดรถเสมอในขณะจอดรถบนพื้นที่ลาดเอียง การเข้าเกียร์หรือใช้ตำแหน่ง P ในระบบเกียร์อัตโนมัติจะไม่เพียงพอต่อการทำให้รถหยุดนิ่งกับที่ไม่ว่าในสถานการณ์ใดๆ

หากจอดรถไว้บนทางขึ้นเนิน:

- ให้หันล้อ **ออกจาก** ขอบถนน

หากจอดรถไว้บนทางลงเนิน:

- ให้หันล้อ **ไปทาง** ขอบถนน

การบรรทุกสัมภาระหนักขึ้นเขา

สัมภาระหนัก เช่น รถพ่วง อาจทำให้รถเลื่อนถอยหลังเมื่อเบรกจอดถูกปล่อยโดยอัตโนมัติบนเนินสูงชัน หลีกเลี่ยงกรณีเช่นนี้โดยการดึงปุ่มควบคุมขึ้นในขณะที่ขับออกตัว ปล่อยปุ่มควบคุม เมื่อรถมีการเกาะยึดถนนที่ดีแล้ว

ข้อมูลที่เกี่ยวข้อง

- การเปิดใช้งานและการปิดใช้งานเบรกจอดรถ (น. 525)

ในกรณีที่มีความผิดปกติของเบรกจอตรดติดต่อศูนย์บริการของวอลโว่ที่ได้รับการแต่งตั้งอย่างเป็นทางการ ถ้าไม่สามารถปิดใช้งานหรือเปิดใช้งานเบรกจอตรดได้หลังจากที่พยายามหลายครั้งแล้ว

สัญญาณเสียงเตือนจะดังขึ้นเมื่อขับซีโดยที่ใส่เบรกจอตรดไว้

ถ้าต้องจอตรดก่อนที่ข้อบกพร่องที่เป็นไปได้จะได้รับการแก้ไข ให้หันล้อให้อยู่ในลักษณะเดียวกับการจอตรดบนเนิน และเข้าเกียร์ในตำแหน่ง P



แรงดันไฟฟ้าแบตเตอรี่ต่ำ

ถ้าแรงเคลื่อนไฟฟ้าแบตเตอรี่ต่ำเกินไป เบรกจอตจะไม่สามารถปล่อยหรือใช้ได้ ถ้าแรงดันไฟฟ้าของแบตเตอรี่ต่ำเกินไป ให้ต่อเชื่อมแบตเตอรี่ช่วยสตาร์ท

การเปลี่ยนสายเบรก

การเปลี่ยนผ้าเบรกด้านหลังจะต้องทำโดยศูนย์บริการเนื่องจากโครงสร้างของเบรกจอตรดแบบไฟฟ้า - ขอแนะนำให้ใช้ศูนย์บริการของวอลโว่ที่ได้รับการแต่งตั้งอย่างเป็นทางการ

สัญลักษณ์ในจอแสดงผลสำหรับคนขับ

สัญลักษณ์	ความหมาย
	ถ้าสัญลักษณ์กะพริบ หมายความว่าเกิดความผิดปกติขึ้น โปรดดูข้อความบนจอแสดงผลสำหรับคนขับ
	ข้อบกพร่องในระบบเบรก โปรดดูข้อความบนจอแสดงผลสำหรับคนขับ
	ข้อความบนจอแสดงผลสำหรับคนขับ

ข้อมูลที่เกี่ยวข้อง

- การเปิดใช้งานและการปิดใช้งานเบรกจอตรด (น. 525)
- แบตเตอรี่ (น. 731)
- โปรแกรมการให้บริการของวอลโว่ (น. 708)

การเบรกอัตโนมัติเมื่อจอดอยู่กับที่

การเบรกอัตโนมัติเมื่อจอดอยู่กับที่ (Auto Hold) หมายความว่าคนขับสามารถถอนเท้าออกจากแป้นเบรกได้ ในขณะที่ยังมีแรงจ่ายเบรกอยู่ เมื่อรถจอตรดสัญญาณไฟจราจรหรือที่ทางแยก เมื่อรถหยุด เบรกจะทำงานโดยอัตโนมัติ ฟังก์ชันสามารถใช้เบรกเท้าหรือเบรกจอตรดก็ได้ในการรักษาให้รถจอดอยู่กับที่ และสามารถทำงานได้ที่ระดับความลาดชันทุกระดับ ในขณะที่ขยับออกตัว เบรกจะถูกปลดออกโดยอัตโนมัติถ้าคนขับคาดเข็มขัดนิรภัย

หมายเหตุ



เมื่อทำการเบรกจนหยุดนิ่งบนทางขึ้นเขาหรือลงเขา ควรเหยียบแป้นเบรกให้แรงขึ้นเล็กน้อยก่อนที่จะปล่อยแป้นเบรก ทั้งนี้เพื่อให้แน่ใจว่ารถยนต์จะไม่เลื่อนไหล

เบรกจอตรดจะทำงานถ้า:

- มีการปิดการทำงานของรถ
- มีการเปิดประตูคนขับ
- คนขับปลดเข็มขัดนิรภัยออก
- รถจอดอยู่กับที่เป็นเวลานานขึ้น (5-10 นาที)



สัญลักษณ์ในจอแสดงผลสำหรับคนขับ

สัญลักษณ์	ความหมาย
	สัญลักษณ์นี้จะติดสว่างขึ้นเมื่อฟังก์ชันใช้เบรกเท้าในการรักษาให้รถอยู่กับที่
	สัญลักษณ์นี้จะติดสว่างขึ้นเมื่อฟังก์ชันใช้เบรกจอดรถในการรักษาให้รถอยู่กับที่

ข้อมูลที่เกี่ยวข้อง

- การเปิดใช้งานและการปิดใช้งานเบรกอัตโนมัติเมื่อรถจอดอยู่กับที่ (น. 528)
- เบรกเท้า (น. 521)
- เบรกจอด (น. 524)
- การช่วยเหลือเมื่อออกตัวบนเนินเขา (น. 529)

การเปิดใช้งานและการปิดใช้งานเบรกอัตโนมัติเมื่อรถจอดอยู่กับที่

ฟังก์ชันเบรกอัตโนมัติเมื่อรถจอดอยู่กับที่จะถูกเปิดใช้งานโดยใช้ปุ่มในคอนโซลกลาง



- กดปุ่มที่คอนโซลระหว่างที่นั่งด้านหน้าเพื่อเปิดใช้งานหรือปิดใช้งานฟังก์ชัน
 - > ไฟแสดงในปุ่มจะติดสว่างขึ้นเมื่อฟังก์ชันทำงาน ฟังก์ชันจะยังคงทำงานอยู่เมื่อสตาร์ทรถในครั้งถัดไป

สามารถใช้ได้เมื่อปิดสวิตซ์



ถ้าฟังก์ชันทำงานและรักษาตำแหน่งของรถโดยใช้เบรกเท้าอยู่ (สัญลักษณ์ A ติดสว่างขึ้น) จะต้องเหยียบเบรกเท้าพร้อมกับกดปุ่มในเวลาเดียวเพื่อยกเลิกการทำงาน

- ฟังก์ชันจะหยุดทำงานจนกว่าจะมีการสั่งงานอีกครั้ง
- เมื่อยกเลิกการทำงานของฟังก์ชัน ระบบช่วยออกตัวบนทางลาดชัน (HSA) จะยังคงทำงานอยู่ เพื่อป้องกันไม่ให้รถไหลไปทางด้านหลังเมื่อเริ่มออกตัวบนทางลาดชันเขา

ข้อมูลที่เกี่ยวข้อง

- การเบรกอัตโนมัติเมื่อจอดอยู่กับที่ (น. 527)

การช่วยเหลือเมื่อออกตัวบนเนินเขา

ระบบช่วยออกตัวบนทางลาดชัน Hill Start Assist (HSA) จะป้องกันไม่ให้รถไหลไปทางด้านหลังเมื่อออกตัวบนทางลาดชันเขา เมื่อถอยหลังบนทางลาดชันเขา ระบบนี้จะช่วยไม่ให้รถไหลไปทางด้านหน้า ฟังก์ชันนี้จะรักษาแรงเหยียบบนแป้นเบรกของระบบเบรกไว้เป็นหลายวินาทีหลังจากที่คนขับถอนเท้าออกจากแป้นเบรกเพื่อเหยียบคันเร่ง

การเบรกชั่วคราวจะถูกปลดออกภายในเวลาไม่กี่วินาที หรือเมื่อคนขับเริ่มขับออกตัว

ระบบช่วยออกตัวบนทางลาดชันจะพร้อมทำงาน แม้ว่าฟังก์ชันสำหรับการเบรกอัตโนมัติเมื่อจอดอยู่กับที่ (Auto hold) จะหยุดทำงานก็ตาม

ข้อมูลที่เกี่ยวข้อง

- การเบรกอัตโนมัติเมื่อจอดอยู่กับที่ (น. 527)
- เบรกเท้า (น. 521)

ระบบการเบรกโดยอัตโนมัติหลังจากการชน

ในกรณีที่เกิดการชนจนถึงระดับที่ทำให้ตัวถังเสริมชุดนิรภัยหรือถุงลมนิรภัยทำงาน หรือตรวจพบการชนกับสัตว์ที่มีขนาดใหญ่ ระบบการเบรกของรถจะทำงานโดยอัตโนมัติ ฟังก์ชันนี้จะช่วยป้องกันหรือลดผลกระทบจากการชนที่อาจเกิดขึ้นภายหลัง

หลังจากการชนอย่างรุนแรง อาจมีโอกาสที่จะไม่สามารถควบคุมและบังคับพวงมาลัยรถได้อีกต่อไป เพื่อหลีกเลี่ยงหรือลดโอกาสที่จะเกิดการชนต่อเนื่องใดๆ กับรถคันอื่นหรือวัตถุที่อยู่ในเส้นทางของรถ ระบบเบรกอัตโนมัติจะทำงานโดยอัตโนมัติ และเบรกรถในลักษณะที่ปลอดภัย

ไฟเบรกและไฟเตือนฉุกเฉินจะทำงานระหว่างการเบรกเมื่อรถหยุดนิ่งแล้ว ไฟเตือนฉุกเฉินจะกะพริบต่อไป และจะมีการใส่เบรกจอดรถ

ถ้าไม่เหมาะสมที่จะทำการเบรก เช่น อาจมีความเสี่ยงต่อการถูกชนโดยรถที่ขับตามมา คนขับสามารถยกเลิกการเบรกโดยระบบได้โดยการเหยียบคันเร่ง

ฟังก์ชันจะถือว่าระบบเบรกรยังสามารถทำงานได้เป็นปกติหลังจากเกิดการชน

ระบบช่วยเบรกจะรวมอยู่ในระบบความปลอดภัย Rear Collision Warning และ Blind Spot Information

ข้อมูลที่เกี่ยวข้อง

- Rear Collision Warning (น. 445)
- BLIS* (น. 446)
- การทำงานของเบรก (น. 520)

กระปุกเกียร์

กระปุกเกียร์เป็นส่วนหนึ่งของระบบขับเคลื่อน (ระบบส่งกำลัง) ของรถซึ่งอยู่ระหว่างเครื่องยนต์กับ ล้อขับเคลื่อน หน้าที่ของกระปุกเกียร์คือ การ เปลี่ยนอัตราทดเกียร์โดยขึ้นกับความเร็วและกำลัง ขับเคลื่อนที่ต้องการ

รถมีกระปุกเกียร์อัตโนมัติแปดจังหวะติดตั้งอยู่ จำนวน ของการเปลี่ยนเกียร์หมายความว่าสามารถใช้แรงบิด และช่วงกำลังของเครื่องยนต์ได้อย่างมีประสิทธิภาพ เกียร์สองเกียร์จะเข้าแทนที่เกียร์ที่ประหยัดน้ำมันเชื้อเพลิงเมื่อขับขี่ด้วยความเร็วรอบเครื่องยนต์คงที่ นอกจากนี้ ยังสามารถเลือกเกียร์ในแบบเกียร์ธรรมดาได้อีกด้วย จอ แสดงผลสำหรับคนขับจะแสดงตำแหน่งเกียร์ที่ใช้อยู่ใน ขณะนั้น

! **สำคัญ**

จะมีการตรวจสอบอุณหภูมิการทำงานของชุดเกียร์ เพื่อป้องกันความเสียหายที่เกิดขึ้นต่ออุปกรณ์ ต่างๆ ของระบบการขับขี่ ถ้ามีความเสี่ยงต่อการเกิด สภาพความร้อนสูงเกิน สัญญาณเตือนบนจอแสดงผล สำหรับคนขับจะติดสว่างขึ้นพร้อมกับมีข้อความ แสดงขึ้น ให้ปฏิบัติตามคำแนะนำที่ให้ไว้

สัญลักษณ์ในจอแสดงผลสำหรับคนขับ

ถ้าเกิดข้อบกพร่องขึ้นในกระปุกเกียร์ จอแสดงผลสำหรับ คนขับจะแสดงสัญลักษณ์และข้อความขึ้น

สัญลักษณ์	ความหมาย
	ข้อมูลหรือข้อความแสดงความผิดปกติสำหรับกระปุกเกียร์ ปฏิบัติตาม คำแนะนำที่ให้ไว้
	กระปุกเกียร์ร้อนหรือร้อนเกินไป ปฏิบัติตามคำแนะนำที่ให้ไว้
	Reduced performance/ Acceleration performance reduced ในกรณีที่มีความผิดปกติชั่วคราวของ ระบบขับเคลื่อน รถอาจเข้าสู่โหมดการทำงานขณะมีความผิดปกติ ซึ่งจะมีการลดกำลังของเครื่องยนต์ลงเพื่อ ป้องกันไม่ให้ระบบขับเคลื่อนได้รับความเสียหาย

ข้อมูลที่เกี่ยวข้อง

- ตำแหน่งเกียร์สำหรับเกียร์อัตโนมัติ (น. 531)
- ไฟแสดงตำแหน่งเกียร์* (น. 535)

ตำแหน่งเกียร์สำหรับเกียร์อัตโนมัติ

ถ้ามีกระปุกเกียร์อัตโนมัติ ระบบจะเลือกเกียร์เพื่อให้การขับขี่ที่ดีที่สุด กระปุกเกียร์ยังมีโหมดการเปลี่ยนเกียร์แบบเกียร์ธรรมดาอีกด้วย



จอแสดงผลสำหรับคนขับจะแสดงตำแหน่งเกียร์ที่เลือกไว้:

P, R, N, D หรือ M

ในโหมดการเปลี่ยนเกียร์แบบเกียร์ธรรมดา เกียร์ที่ใช้อยู่ในขณะนั้นจะแสดงขึ้นด้วย

การเปลี่ยนเกียร์

คันเกียร์เป็นแบบ Shift-by-Wire ซึ่งการเปลี่ยนเกียร์จะทำได้ด้วยระบบอิเล็กทรอนิกส์แทนที่จะเป็นระบบกลไก

การทำเช่นนี้ทำให้การเปลี่ยนเกียร์ทำได้ง่ายขึ้น และตำแหน่งเกียร์แม่นยำยิ่งขึ้น

เปลี่ยนตำแหน่งเกียร์โดยการดันคันเกียร์แบบมีแรงสปริงไปด้านหน้าหรือด้านหลัง หรือไปทางด้านข้างเพื่อเปลี่ยนเกียร์ในแบบเกียร์ธรรมดา

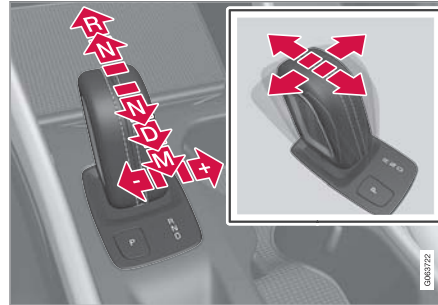

ตำแหน่งเกียร์

ตำแหน่งจอด - P

ตำแหน่งจอดสามารถสั่งงานได้โดยใช้ปุ่ม P ที่อยู่ถัดจากคันเกียร์

เลือกตำแหน่ง P เมื่อจอดรถ หรือเมื่อสตาร์ทเครื่องยนต์ รถต้องจอดอยู่กับที่เมื่อเข้าเกียร์จอด

ในการเลือกตำแหน่งเกียร์ตำแหน่งอื่นเมื่อคันเกียร์อยู่ที่ตำแหน่งจอด ท่านจะต้องเหยียบแป้นเบรก และตัวช็วัญญจะตั้งอยู่ตำแหน่ง II

ในการจอด - ขึ้นแรก ให้ใส่เบรกจอดก่อน จากนั้นจึงเข้าเกียร์จอด

คำเตือน

ใช้เบรกจอดรถเสมอในขณะจอดรถบนพื้นที่ลาดเอียง การเข้าเกียร์หรือใช้ตำแหน่ง P ในระบบเกียร์อัตโนมัติจะไม่เพียงพอต่อการทำให้รถหยุดนิ่งกับที่ไม่ว่าในสถานการณ์ใดๆ

หมายเหตุ

คันเลือกเกียร์จะต้องอยู่ในตำแหน่ง P จึงจะสามารถล็อครถยนต์และเปิดระบบสัญญาณเตือนได้

ฟังก์ชันความช่วยเหลือ

ระบบจะเปลี่ยนไปยังตำแหน่ง P โดยอัตโนมัติ:

- ถ้าปีติการทำงานของรถโดยเกียร์อยู่ที่ตำแหน่ง D หรือ R
- ถ้าคันขับปลดเข็มขัดนิรภัยและเปิดประตูคนขับในขณะที่รถทำงานอยู่ และคันเกียร์อยู่ในตำแหน่งอื่นที่ไม่ใช่ตำแหน่ง P

ในการจอดรถโดยไม่ได้คาดเข็มขัดนิรภัยและประตูเปิดอยู่ - ให้ออกจากตำแหน่ง P โดยการเลือก R หรือ D อีกครั้ง

เกียร์ถอยหลัง - R

เลือกตำแหน่ง R เพื่อถอยหลัง รถต้องจอดอยู่กับที่เมื่อเข้าเกียร์ถอยหลัง

ตำแหน่งเกียร์ว่าง - N

สามารถสตาร์ทเครื่องยนต์ได้แต่จะไม่มีการเข้าเกียร์ใดๆ ให้ใส่เบรกมือถ้ารถจอดอยู่กับที่และคันเลือกเกียร์อยู่ในตำแหน่ง N

เพื่อให้สามารถเปลี่ยนจากตำแหน่งเกียร์ว่างไปยังตำแหน่งเกียร์อื่นๆ ได้ จะต้องเหยียบเบรก และสวิตช์กุญแจจะต้องอยู่ในตำแหน่ง II

ตำแหน่งขับเคลื่อน - D

D คือตำแหน่งขับที่ใช้ปกติ การเปลี่ยนเกียร์ขึ้นและลงจะเกิดขึ้นโดยอัตโนมัติโดยขึ้นอยู่กับระดับความเร็วและความเร็ว รถจะต้องจอดอยู่กับที่เมื่อเปลี่ยนเกียร์จากตำแหน่ง R ไปที่ตำแหน่ง D

โหมดการเปลี่ยนเกียร์แบบเกียร์ธรรมดา - M

ท่านสามารถเลือกไปที่ตำแหน่งเปลี่ยนเกียร์เองเมื่อใดก็ได้ในขณะที่ขับรถ รถจะมีการหน่วงเครื่องยนต์ เมื่อเบ้นเบรกถูกปล่อย

เลือกตำแหน่งเกียร์ธรรมดาโดยการเลื่อนคันเกียร์จากตำแหน่ง D ไปทางด้านหลัง จอแสดงผลสำหรับคนขับจะแสดงเกียร์ที่เข้าอยู่ในขณะนั้น

- ดันคันเกียร์ไปทางด้านขวาไปที่ตำแหน่ง "+" (บวก) เพื่อเพิ่มเกียร์ขึ้นหนึ่งขั้น แล้วปล่อยคันเกียร์
- ดันคันเกียร์ไปทางด้านซ้ายไปที่ตำแหน่ง "-" (ลบ) เพื่อลดเกียร์ขึ้นหนึ่งขั้น แล้วปล่อยคันเกียร์
- ดันคันเกียร์ไปทางด้านหลังเพื่อกลับไปตำแหน่ง D



โหมดการเปลี่ยนเกียร์แบบเกียร์ธรรมดาในจอแสดงผลสำหรับคนขับ

ข้อมูลที่เกี่ยวข้อง

- ปุ่มปลดล็อกคันเกียร์ (น. 534)
- การเปลี่ยนเกียร์ด้วยเบ้นเปลี่ยนเกียร์ที่พวงมาลัย* (น. 533)
- ฟังก์ชันคิกดาวน์ (น. 535)
- ไฟแสดงตำแหน่งเกียร์* (น. 535)

การเปลี่ยนเกียร์ด้วยแป้นเปลี่ยนเกียร์ที่พวงมาลัย*

แป้นเปลี่ยนเกียร์ที่พวงมาลัยเป็นส่วนเสริมของคันเกียร์ ซึ่งทำให้สามารถเปลี่ยนเกียร์ในแบบเกียร์ธรรมดาได้ โดยไม่ต้องปล่อยมือออกจากพวงมาลัย

การสั่งงานแป้นเปลี่ยนเกียร์ที่พวงมาลัย

ก่อนที่จะสามารถเปลี่ยนเกียร์โดยใช้แป้นเปลี่ยนเกียร์ที่พวงมาลัยได้ จะต้องเปิดใช้งานแป้นเปลี่ยนเกียร์ก่อน:

- ดึงแป้นใดแป้นหนึ่งเข้าหาพวงมาลัย
 - > ตัวเลขบนจอแสดงผลสำหรับคนขับซึ่งแสดงเกียร์ในขณะนั้น



จอแสดงผลสำหรับคนขับเมื่อกำลังเปลี่ยนเกียร์ด้วยแป้นเปลี่ยนเกียร์ที่พวงมาลัย

เมื่อเกียร์อยู่ในตำแหน่ง M แป้นเปลี่ยนเกียร์ที่พวงมาลัยจะพร้อมทำงานโดยอัตโนมัติ

เปลี่ยน

ในการเปลี่ยนเกียร์หนึ่งเกียร์:

- ดึงแป้นเปลี่ยนเกียร์ตัวใดตัวหนึ่งไปทางด้านหลัง (เข้าหาพวงมาลัย) แล้วปล่อย



- 1 "-": ลดเกียร์ลงหนึ่งเกียร์
- 2 "+": เพิ่มเกียร์ขึ้นหนึ่งเกียร์

การเปลี่ยนเกียร์จะเกิดขึ้นในแต่ละครั้งที่ดึงแป้นเปลี่ยนเกียร์ ซึ่งทำให้ความเร็วรอบเครื่องยนต์ไม่ออกไปนอกช่วงที่อนุญาต

หลังจากการเปลี่ยนเกียร์แต่ละครั้ง ตัวเลขบนจอแสดงผลสำหรับคนขับจะเปลี่ยนแปลงไปเพื่อแสดงเกียร์ที่ใช้อยู่ในปัจจุบัน

การยกเลิกการทำงานของฟังก์ชัน

การยกเลิกการทำงานของแบบแมนนวลในตำแหน่งเกียร์ D

- ยกเลิกการทำงานของแป้นเปลี่ยนเกียร์ที่พวงมาลัยโดยการดึงแป้นเปลี่ยนเกียร์ด้านขวา (+) เข้าหาพวงมาลัย และค้างไว้ที่ตำแหน่งนั้นจนกระทั่งตัวเลขแสดงเกียร์ในขณะนั้นบนจอแสดงผลสำหรับคนขับดับลง

การยกเลิกการทำงานโดยอัตโนมัติ

ในตำแหน่งเกียร์ D แป้นเปลี่ยนเกียร์ที่พวงมาลัยจะถูกยกเลิกการทำงานหลังจากที่ไม่มีการใช้แป้นเปลี่ยนเกียร์เป็นระยะเวลาสั้นๆ ช่วงหนึ่ง ซึ่งสามารถสังเกตได้โดยตัวเลขแสดงเกียร์ในขณะนั้นจะดับลง ยกเว้นในระหว่างการเบรกด้วยเครื่องยนต์ - ซึ่งแป้นเปลี่ยนเกียร์จะพร้อมทำงานอยู่ตลอดเวลาที่การเบรกด้วยเครื่องยนต์ยังคงดำเนินอยู่

ในตำแหน่งเกียร์ M จะไม่มีการยกเลิกการทำงานโดยอัตโนมัติ



◀◀ ข้อมูลที่เกี่ยวข้อง

- ตำแหน่งเกียร์สำหรับเกียร์อัตโนมัติ (น. 531)
- ไฟแสดงตำแหน่งเกียร์* (น. 535)

ปุ่มปลดล๊อคคันเกียร์

ตัวระงับการทำงานของคันเกียร์จะป้องกันไม่ให้มีการเปลี่ยนเกียร์ระหว่างตำแหน่งเกียร์ต่างๆ ในกระปุกเกียร์อัตโนมัติโดยอัตโนมัติ

ปุ่มล๊อคคันเกียร์อัตโนมัติ

ตัวระงับการทำงานของคันเกียร์อัตโนมัติมีระบบความปลอดภัยพิเศษ

จากตำแหน่งจอดรถ - P

ในการเลื่อนคันเกียร์ออกจากตำแหน่ง P ท่านจะต้องเหยียบแป้นเบรก และสวิตช์กุญแจจะต้องอยู่ในตำแหน่ง II

จากตำแหน่งเกียร์ว่าง - N

ถ้าคันเลือกเกียร์อยู่ในตำแหน่ง N และรถได้จอดอยู่กับที่อย่างน้อย 3 วินาที (ไม่ว่าเครื่องยนต์จะเดินอยู่หรือไม่) คันเลือกเกียร์จะถูกล๊อค

เพื่อให้สามารถเลื่อนคันเลือกเกียร์ออกจากตำแหน่ง N ไปยังตำแหน่งเกียร์อื่นๆ ได้ จะต้องเหยียบเบรก และสวิตช์กุญแจจะต้องอยู่ในตำแหน่ง II

ข้อความบนจอแสดงผลสำหรับคนขับ

ถ้าคันเลือกเกียร์ถูกขัดขวาง ข้อความจะแสดงขึ้นในจอแสดงผลสำหรับคนขับ เช่น Gear lever Press brake pedal to activate gear lever

คันเลือกเกียร์ไม่ถูกขัดขวางทางกลไก

ข้อมูลที่เกี่ยวข้อง

- ตำแหน่งเกียร์สำหรับเกียร์อัตโนมัติ (น. 531)

ฟังก์ชันคิกดาวน์

คิกดาวน์ ใช้เมื่อต้องการอัตราเร่งสูงสุด เช่น เมื่อแซงรถคันอื่น เป็นต้น

เมื่อเหยียบคันเร่งลงจนสุดถึงพื้น (เกินกว่าตำแหน่งการเร่งเต็มที่ปกติ) จะมีการเข้าเกียร์ที่ต่ำกว่านี้โดยอัตโนมัติ ซึ่งเรียกว่าคิกดาวน์

หากปล่อยคันเร่งจากตำแหน่งคิกดาวน์ ระบบเกียร์จะเปลี่ยนเกียร์สูงขึ้นโดยอัตโนมัติ

การทำงานนิรภัย

ระบบเกียร์มีระบบป้องกันการเปลี่ยนเกียร์ลงเพื่อช่วยไม่ให้เครื่องยนต์มีอัตราเร่งสูงเกิน

กระปุกเกียร์จะไม่ยอมให้มีการเปลี่ยนเกียร์ลง/คิกดาวน์ที่จะส่งผลให้ความเร็วเครื่องยนต์สูงมากจนทำให้เครื่องยนต์เสียหายได้ ที่ความเร็วเครื่องยนต์สูง คนขับจะไม่สามารถเปลี่ยนเกียร์ลงได้ด้วยวิธีนี้แม้ว่าจะพยายามเพียงใดก็ตาม - รถจะยังคงเข้าเกียร์เดิม

เมื่อคิกดาวน์ รถจะลดเกียร์ลงอย่างน้อยหนึ่งเกียร์ โดยขึ้นอยู่กับความเร็วรอบเครื่องยนต์ รถจะเพิ่มเกียร์เมื่อเครื่องยนต์ขึ้นถึงความเร็วรอบเครื่องยนต์สูงสุด เพื่อป้องกันไม่ให้อัตราเร่งได้รับความเสียหาย

ข้อมูลที่เกี่ยวข้อง

- ตำแหน่งเกียร์สำหรับเกียร์อัตโนมัติ (น. 531)

ไฟแสดงตำแหน่งเกียร์*

ตัวแสดงการเปลี่ยนเกียร์บนจอแสดงผลสำหรับคนขับจะแสดงให้คนขับทราบถึงเกียร์ที่ใช้อยู่ในขณะนั้นในระหว่างการเปลี่ยนเกียร์แบบเกียร์ธรรมดา และเมื่อใดที่ควรเข้าเกียร์ถัดไปเพื่อให้ประหยัดน้ำมันเชื้อเพลิงได้มากที่สุด

สำหรับการขับแบบ Eco ในโหมดเกียร์ธรรมดา สิ่งที่สำคัญก็คือการขับขีในเกียร์ที่ถูกต้อง และการเปลี่ยนเกียร์ในเวลาที่เหมาะสม

ไฟแสดงการเปลี่ยนเกียร์จะแสดงเกียร์ในปัจจุบันบนจอแสดงผลสำหรับคนขับ และระบุการเพิ่มเกียร์ที่แนะนำโดยการกะพริบเครื่องหมายบวก



ข้อมูลที่เกี่ยวข้อง

- ตำแหน่งเกียร์สำหรับเกียร์อัตโนมัติ (น. 531)

ระบบขับเคลื่อนทุกล้อ

ระบบขับเคลื่อนทุกล้อ AWD (All Wheel Drive)

หมายความว่า รถจะขับเคลื่อนล้อทั้งสี่พร้อมกัน

เพื่อให้ได้แรงจุดลากที่ดีที่สุด กำลังขับเคลื่อนจะจ่ายไปยังล้อที่มีการยึดเกาะที่ดีที่สุดโดยอัตโนมัติ ระบบจะคำนวณความจำเป็นสำหรับแรงบิดที่จ่ายไปยังล้อหลังอยู่ตลอดเวลา และสามารถกระจายแรงบิดของมอเตอร์ไปยังล้อหลังได้สูงถึงครึ่งหนึ่งของแรงบิดที่มีได้ในทันที

การขับเคลื่อนทุกล้อก็ช่วยให้เสถียรภาพที่ความเร็วสูงดีขึ้นด้วย ในกรณีขับขี่ปกติ กำลังส่วนใหญ่จะถูกส่งไปยังล้อหน้า เมื่อจอดอยู่กับที่ การขับเคลื่อนทุกล้อจะจับเข้าอยู่ตลอดเวลาเพื่อเตรียมตัวสำหรับแรงจุดลากสูงสุดในระหว่างการเร่งความเร็ว

ลักษณะการทำงานของระบบขับเคลื่อนทุกล้อจะแตกต่างกันออกไป โดยขึ้นอยู่กับโหมดการขับขี่ที่เลือก *

ข้อมูลที่เกี่ยวข้อง

- โหมดการขับขี่* (น. 536)
- การควบคุมความเร็วต่ำ* (น. 548)
- กระปุกเกียร์ (น. 530)

โหมดการขับขี่*

การเลือกโหมดการขับขี่จะส่งผลต่อลักษณะการขับขี่ของรถเพื่อให้ประสบการณ์การขับขี่ที่ดีที่สุด และให้ความช่วยเหลือเมื่อขับขี่ในสถานการณ์แบบพิเศษ

การใช้โหมดการขับขี่ทำให้สามารถเข้าใช้งานการตั้งค่าและฟังก์ชันการทำงานต่างๆ ที่จำเป็นสำหรับการขับขี่รูปแบบต่างๆ ได้อย่างรวดเร็ว ระบบต่อไปนี้จะได้รับการปรับเพื่อให้ลักษณะการขับขี่ที่ดีที่สุดเท่าที่จะเป็นไปได้ในโหมดการขับขี่แต่ละโหมด:

- การบังคับเลี้ยว
- เครื่องยนต์/กระปุกเกียร์/การขับเคลื่อนทุกล้อ
- เบรก
- ใช้เกียร์
- จอแสดงผลสำหรับคนขับ
- ฟังก์ชัน Start/Stop
- การตั้งค่าชุดควบคุมสภาพอากาศ

เลือกโหมดการขับขี่ที่เหมาะสมที่สุดสำหรับสถานการณ์การขับขี่ในขณะนั้น โปรดจำไว้เสมอว่า อาจไม่สามารถใช้โหมดการขับขี่บางโหมดได้ในบางสถานการณ์

* ออปชั่นพิเศษ/อุปกรณ์เสริม

โหมดการขับซีที่สามารถเลือกได้

COMFORT

- นี่คือโหมดการทำงานปกติของรถ

เมื่อสตาร์ทรถ รถจะอยู่ในโหมด Comfort และฟังก์ชัน Start/Stop จะทำงาน การตั้งค่าเหล่านี้หมายความว่า รถ จะให้ความรู้สึกสะดวกสบาย, การบังคับเลี้ยวจะกระชับ, ใช้เก้อัพจะนุ่ม และการเคลื่อนที่ของตัวถังจะราบรื่น

โหมดการขับซีนี้เป็นโหมดที่ได้รับการรับรองสำหรับระดับ การปล่อยคาร์บอนไดออกไซด์

ECO

- ปรับรถให้มีการขับซีที่ประหยัดพลังงานและเป็นมิตรต่อสิ่งแวดล้อมมากขึ้นโดยการใช้โหมด Eco

โหมดการขับซีนี้หมายความว่า ฟังก์ชัน Start/Stop จะทำงาน และเอาต์พุตของการตั้งค่าสภาพอากาศบางอย่างจะลดลง เป็นต้น

จอแสดงผลสำหรับคนขับมีเกจวัด ECO ซึ่งช่วยให้การขับซีประหยัดเชื้อเพลิงมากขึ้น

OFF ROAD

- การยึดเกาะถนนสูงสุดของรถเมื่อขับซีในภูมิประเทศที่ยากลำบากและบนถนนที่สภาพไม่ดี

พวงมาลัยจะเบา, การทำงานด้วยการขับเคลื่อนทุกล้อ และฟังก์ชันความเร็วต่ำพร้อมด้วยระบบควบคุมขณะขับลงทางลาดชัน (Hill Descent Control) จะทำงาน ฟังก์ชัน Start/Stop ถูกยกเลิกการทำงาน

โหมดการขับซีจะสามารถใช้งานได้ที่ความเร็วต่ำ และมาตรวัดความเร็วแสดงขอบเขตสำหรับตัวจำกัดความเร็วเท่านั้น ถ้าเกินความเร็วนี้ โหมด Off road จะหยุดทำงาน และโหมดการขับซีอีกโหมดหนึ่งจะทำงานแทน

ในโหมด Off road จอแสดงผลสำหรับคนขับจะมีเข็มทิศอยู่ระหว่างมาตรวัดความเร็วกับมาตรวัดความเร็วรอบ

i หมายเหตุ

โหมดการขับซีนี้ไม่ได้รับการออกแบบให้ใช้งานบนถนนสาธารณะ

DYNAMIC

- โหมด Dynamic หมายความว่าลักษณะการขับซีของรถยนต์เป็นแบบสปอร์ตมากขึ้น และตอบสนองต่อการเร่งความเร็วได้เร็วขึ้น

การเปลี่ยนเกียร์จะเร็วขึ้นและปรับเข้ากับสถานการณ์มากขึ้น และชุดเกียร์จะให้ความสำคัญกับเกียร์ที่มีการแรงจุดลากมากขึ้น

การตอบสนองของพวงมาลัยจะเร็วขึ้น และใช้เก้อัพจะแข็งขึ้น² ซึ่งหมายความว่าตัวถังรถจะเคลื่อนที่ไปตามเส้นทางได้ดีขึ้น เพื่อลดความเสี่ยงต่อการพลิกคว่ำในระหว่างการเข้าโค้ง

ฟังก์ชัน Start/Stop ถูกยกเลิกการทำงาน

² สำหรับ Four-C

การสตาร์ทและการขับขี่

INDIVIDUAL

- การปรับโหมดการขับขี่ที่ตามความต้องการของคนขับแต่ละคน

เลือกโหมดการขับขี่ใหม่ใดโหมดหนึ่งเพื่อเริ่มต้น จากนั้นให้ปรับการตั้งค่าตามลักษณะการขับขี่ที่ต้องการ การตั้งค่าเหล่านี้จะถูบันทึกไว้ในโปรไฟล์ของคนขับแต่ละคน

โหมดการขับขี่เฉพาะบุคคลนี้จะสามารถใช้งานได้เมื่อเปิดใช้งานไว้บนจอแสดงผลผลกลางเท่านั้น

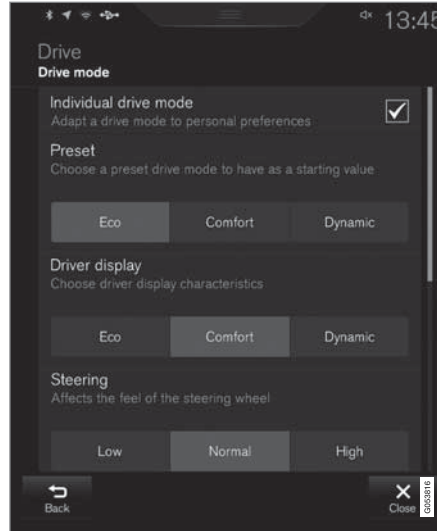

มุมมองการตั้งค่า³ สำหรับโหมดการขับขี่เฉพาะบุคคล

- กด Settings ในมุมมองระดับบนสุด
- กด My Car → Individual Drive Mode แล้วเลือก Individual Drive Mode

- ใน Presets ให้เลือกโหมดการขับขี่เพื่อสตาร์ทจาก: Eco, Comfort หรือ Dynamic

การปรับที่สามารถใช้ได้กับการตั้งค่าสำหรับ:

- Driver Display
- Steering force
- Powertrain Characteristics
- Brake Characteristics
- Suspension Control
- ECO Climate
- Start/Stop.

ข้อมูลที่เกี่ยวข้อง

- การเปลี่ยนโหมดการขับขี่* (น. 539)
- ขับเคลื่อน ECO (น. 539)
- การขับขี่แบบประหยัดน้ำมัน (น. 551)
- ฟังก์ชัน Start/Stop (น. 542)
- การควบคุมความเร็วต่ำ* (น. 548)
- ระบบควบคุมขณะขับลงทางลาดชัน* (น. 549)
- ระบบขับเคลื่อนทุกล้อ (น. 536)

³ ภาพประกอบเป็นเพียงตัวอย่างคร่าวๆ เท่านั้น รายละเอียดอาจแตกต่างออกไปโดยขึ้นอยู่กับรุ่นของรถหรือซอฟต์แวร์ที่อัปเดต

การเปลี่ยนโหมดการขับขี่*

เปลี่ยนโหมดการขับเคลื่อนโดยใช้ปุ่มที่คอนโซลกลาง

เลือกโหมดการขับขี่ที่เหมาะสมที่สุดสำหรับสถานการณ์การขับขี่ในขณะนั้น โปรดจำไว้เสมอว่า อาจไม่สามารถใช้โหมดการขับขี่บางโหมดได้ในบางสถานการณ์

ในการเปลี่ยนโหมดการขับขี่:



1. กดปุ่ม DRIVE MODE

- > เมนูแบบผุดขึ้นจะเปิดขึ้นบนจอแสดงผลส่วนกลางโดยโหมดการขับขี่ที่ทำงานอยู่จะถูกเน้นไว้

2. เลือกโหมดการขับขี่โดยใช้วิธีใดวิธีหนึ่งจาก 2 วิธี:

- แตะโหมดการขับขี่ที่ต้องการบนหน้าจอสัมผัสโดยตรง เพื่อเลือกและสั่งงานโหมดการขับขี่นั้น
- กดปุ่ม DRIVE MODE อีกครั้งเพื่อเลื่อนเคอร์เซอร์ไปยังโหมดการขับขี่ที่ต้องการ โหมดการขับขี่ที่เลือกจะทำงานหลังจากการหน่วงเวลาเป็นช่วงสั้นๆ

ถ้าโหมดการขับขี่ใหม่ใดโหมดหนึ่งแสดงเป็นสีเทาในเมนูแบบผุดขึ้น นั่นหมายความว่าไม่สามารถเลือกโหมดนั้นได้

ข้อมูลที่เกี่ยวข้อง

- โหมดการขับขี่* (น. 536)
- การเปิดใช้งานและการปิดใช้งานโหมดการขับขี่ ECO ด้วยปุ่มฟังก์ชันการทำงาน (น. 542)
- การเปิดใช้งานและการปิดใช้งานการขับขี่ด้วยความเร็วต่ำ* โดยใช้ปุ่มฟังก์ชัน (น. 548)
- การเปิดใช้งานและการปิดใช้งานระบบควบคุมการขับขี่ขณะลงเนิน* ด้วยปุ่มฟังก์ชันการทำงาน (น. 550)

ขับเคลื่อน ECO

โหมดการขับขี่ Eco จะปรับลักษณะการขับขี่ของรถให้เหมาะสมที่สุด เพื่อให้เป็นการขับขี่ที่ประหยัดเชื้อเพลิงและเป็นมิตรต่อสิ่งแวดล้อมมากขึ้น

ใช้โหมดการขับขี่โหมดนี้เพื่อประหยัดเชื้อเพลิงและรักษาลังแวดล้อม

คุณสมบัติต่อไปนี้ได้รับการปรับสำหรับการขับขี่แบบประหยัด (Eco):

- จุดเปลี่ยนเกียร์ของกระจุกเกียร์
- การจัดการเครื่องยนต์และการตอบสนองของคันเร่ง
- ฟังก์ชันการเคลื่อนที่ด้วยแรงเฉื่อยของ Eco Coast จะทำงาน และการเบรกด้วยเครื่องยนต์จะหยุดทำงาน เมื่อปล่อยคันเร่งที่ความเร็วระหว่าง 65 ถึง 140 กม./ชม. (40 ถึง 87 ไมล์ต่อชั่วโมง)
- การตั้งค่าบางอย่างของระบบควบคุมสภาพอากาศทำงานด้วยกำลังที่ลดลงหรือหยุดทำงาน
- จอแสดงผลสำหรับคนขับแสดงข้อมูลในแถววัด ECO ซึ่งช่วยให้การขับขี่เป็นมิตรต่อสิ่งแวดล้อมมากขึ้น และประหยัดน้ำมันเชื้อเพลิงมากขึ้น





ฟังก์ชันการเคลื่อนที่ด้วยแรงเฉื่อย Eco Coast

ฟังก์ชันการเคลื่อนที่ด้วยแรงเฉื่อย Eco Coast จะยกเลิกการทำงานของการเบรกด้วยเครื่องยนต์ ซึ่งส่งผลให้พลังงานจลน์ของรถยนต์ถูกนำไปใช้ในการเคลื่อนที่ด้วยความเฉื่อยเป็นระยะทางไกลขึ้น เมื่อคนขับปล่อยคันเร่ง ชุดเกียร์จะถูกปลดออกจากเครื่องยนต์โดยอัตโนมัติ ส่งผลให้ความเร็วรอบเครื่องลดลงไปที่ความเร็วรอบเดินเบา ซึ่งทำให้ความสิ้นเปลืองลดลง

ฟังก์ชันนี้เหมาะสำหรับการใช้งานเมื่อรถสามารถไหลต่อได้เป็นระยะทางไกล เช่น เมื่อถนนลาดเอียงลงเล็กน้อย หรือเมื่อคาดว่าจะมีการลดความเร็วเมื่อเข้าสู่เขตที่มีการจำกัดความเร็ว

การสั่งงานฟังก์ชันการเคลื่อนที่ด้วยแรงเฉื่อย

ฟังก์ชันจะทำงานเมื่อปล่อยคันเร่งออกจนสุด ร่วมกับพาวเวอร์มิเตอร์ต่อไปนี้:

- โหมดการขับขี่ Eco ถูกกระตุ้นการทำงาน
- คันเกียร์อยู่ที่ตำแหน่ง D
- ความเร็วอยู่ในช่วงประมาณ 65-140 กม./ชม. (40-87 ไมล์ต่อชั่วโมง)
- ความลาดเอียงของถนนลงเขาไม่เกินกว่าประมาณ 6%

จอแสดงผลสำหรับคนขับแสดง COASTING เมื่อใช้ฟังก์ชันการเคลื่อนที่ด้วยแรงเฉื่อย

ข้อจำกัด

ฟังก์ชันการเคลื่อนที่ด้วยแรงเฉื่อยจะไม่พร้อมใช้งาน ถ้า:

- อุณหภูมิของเครื่องยนต์ และ/หรือ ชุดเกียร์ไม่อยู่ในช่วงอุณหภูมิทำงานปกติ
- คันเกียร์ถูกเลื่อนออกจากตำแหน่ง D และตำแหน่งเกียร์ธรรมดา
- ความเร็วอยู่นอกช่วงประมาณ 65-140 กม./ชม. (40-87 ไมล์ต่อชั่วโมง)
- ความลาดชันของถนนลงเขาเกินกว่าประมาณ 6%
- มีการเปลี่ยนเกียร์แบบเกียร์ธรรมดาโดยใช้แป้นเปลี่ยนเกียร์ที่พวงมาลัย*

การยกเลิกการทำงานและการปิดฟังก์ชันการเคลื่อนที่ด้วยแรงเฉื่อย

ในบางสถานการณ์ อาจจำเป็นต้องยกเลิกการทำงานหรือปิดฟังก์ชันนี้เพื่อใช้การเบรกด้วยเครื่องยนต์ ตัวอย่างของสถานการณ์ในลักษณะนี้ เช่น เมื่ออยู่บนทางลาดลงเขา หรือก่อนที่จะควบคุมรถเพื่อแข่งในระยะประชิด - เพื่อให้สามารถขับขีได้อย่างปลอดภัยที่สุด

ยกเลิกการทำงานของฟังก์ชันการเคลื่อนที่ด้วยแรงเฉื่อยด้วยวิธีต่อไปนี้:

- เหยียบคันเร่งหรือแป้นเบรก
 - เลื่อนคันเกียร์ไปที่ตำแหน่งการเปลี่ยนเกียร์แบบเกียร์ธรรมดา
 - การเปลี่ยนเกียร์ด้วยแป้นเปลี่ยนเกียร์ที่พวงมาลัย*
- ปิดฟังก์ชันการเคลื่อนที่ด้วยแรงเฉื่อยด้วยวิธีต่อไปนี้:
- เปลี่ยนโหมดการขับขี่* หรือปิดโหมดการขับขี่ Eco ในมุมมองฟังก์ชันการทำงาน

ถึงแม้ว่าจะไม่มีฟังก์ชันการเคลื่อนที่ด้วยแรงเฉื่อย รถก็สามารถไหลต่อเป็นระยะทางสั้นๆ ได้ ซึ่งช่วยลดความสิ้นเปลืองให้น้อยลง อย่างไรก็ตาม เพื่อการประหยัดน้ำมันสูงสุด การสั่งงานฟังก์ชันการเคลื่อนที่ด้วยแรงเฉื่อยจะเป็นการดีที่สุด เพื่อให้รถสามารถไหลต่อได้เป็นระยะทางไกลขึ้น

ระบบควบคุมความเร็วคงที่ Eco Cruise

เมื่อใช้ระบบควบคุมความเร็วคงที่ในโหมดการขับขี่ Eco การเร่งและการลดความเร็วของรถจะต่ำลงเมื่อเทียบกับโหมดการขับขี่โหมดอื่น ซึ่งทำให้สามารถประหยัดน้ำมันเชื้อเพลิงได้มากขึ้น กรณีนี้หมายความว่าความเร็วกอาจสูงหรือต่ำกว่าความเร็วที่ตั้งไว้เล็กน้อย

- บนถนนที่เรียบ ความเร็วของรถอาจเบี่ยงเบนไปจากความเร็วที่ตั้งไว้เมื่อระบบควบคุมความเร็วคงที่ทำงานอยู่และรถกำลังเคลื่อนที่ด้วยแรงเฉื่อย
- บนทางลาดชันขึ้นเขา ความเร็วของรถจะลดลงจนกว่าจะมีการลดเกียร์ จากนั้น การเร่งความเร็วในระดับที่ลดลงจะเริ่มทำงานเพื่อให้ได้ความเร็วตามที่ตั้งไว้
- บนทางลาดลงเขาซึ่งรถมีการเคลื่อนที่ด้วยแรงเฉื่อย ความเร็วของรถอาจสูงหรือต่ำกว่าความเร็วที่ตั้งไว้เล็กน้อย ฟังก์ชันจะใช้การเบรกด้วยเครื่องยนต์ตามปกติในการรักษาความเร็วที่ตั้งไว้ และถ้าจำเป็น จะมีการใช้เบรกเท้าด้วย

เกจวัด Eco ในจอแสดงผลสำหรับคนขับ

เกจวัด Eco จะระบุว่าการขับซีเป็นการขับซีที่ประหยัดน้ำมันเชื้อเพลิงมากน้อยเพียงใด:

- เมื่อขับซีอย่างประหยัดน้ำมันเชื้อเพลิง เกจวัดจะแสดงค่าต่ำ โดยเข็มชี้จะอยู่ในช่วงสีเขียว
- เมื่อขับซีอย่างไม่ประหยัดน้ำมันเชื้อเพลิง เช่น ในระหว่างการเบรกอย่างแรง หรือการเร่งความเร็วอย่างรวดเร็ว เกจวัดจะแสดงค่าสูง

เกจวัด Eco ยังมีตัวแสดงเพื่อแสดงว่าคนขับที่ดีจะขับซีอย่างไรในสถานการณ์เดียวกันนี้ กรณีนี้จะระบุโดยใช้เข็มชี้เข็มลั่นบนเกจวัด



ระบบควบคุมสภาพอากาศ ECO

ในโหมดการขับซี Eco การควบคุมสภาพอากาศแบบ Eco ภายในห้องโดยสารจะทำงานโดยอัตโนมัติเพื่อลดความสิ้นเปลืองพลังงานให้น้อยลง

หมายเหตุ

เมื่อฟังก์ชัน ECO ทำงาน พารามิเตอร์หลายตัวในการตั้งค่าของระบบควบคุมสภาพอากาศจะเปลี่ยนไป และการทำงานของอุปกรณ์ไฟฟ้าหลายตัวจะลดลง การตั้งค่าบางอย่างสามารถรีเซ็ตในแบบแมนนวลได้ แต่จะสามารถกลับมาทำงานอย่างเต็มรูปแบบได้โดยการปิดฟังก์ชัน ECO หรือการปรับโหมดการขับซี Individual* ด้วยการทำงานของระบบสภาพอากาศเต็มรูปแบบเท่านั้น

ในกรณีที่มองผ่านกระจกได้ยากเนื่องจากกระจกเป็นฝ้า ให้กดปุ่มสำหรับการไล่ฝ้าระดับสูงสุดซึ่งมีการทำงานปกติ

ข้อมูลที่เกี่ยวข้อง

- การเปลี่ยนโหมดการขับซี* (น. 539)
- การเปิดใช้งานและการปิดใช้งานโหมดการขับซี ECO ด้วยปุ่มฟังก์ชันการทำงาน (น. 542)
- โหมดการขับซี* (น. 536)
- การขับซีแบบประหยัดน้ำมัน (น. 551)
- ฟังก์ชัน Start/Stop (น. 542)

การเปิดใช้งานและการปิดใช้งานโหมดการ

ขับขี่ ECO ด้วยปุ่มฟังก์ชันการทำงาน

รถที่ไม่มีปุ่มโหมดการขับขี่ติดตั้งไว้ที่คอนโซลกลาง จะมีปุ่มฟังก์ชันสำหรับโหมดการขับขี่ Eco ในมุมมองฟังก์ชันการทำงานของจอแสดงผลส่วนกลาง

โหมด Eco จะหยุดทำงานเมื่อดับเครื่องยนต์ และจะต้องสั่งงานในแต่ละครั้งที่สตาร์ทเครื่องยนต์ จอแสดงผลสำหรับคนขับจะแสดง ECO เมื่อฟังก์ชันนี้ทำงาน

การเลือกโหมดการขับขี่ Eco ในมุมมองฟังก์ชันการทำงานของจอแสดงผลส่วนกลาง

- กดปุ่ม Driving Mode ECO เพื่อเปิดใช้งานหรือปิดใช้งานฟังก์ชัน



> ไฟแสดงไม้มุมจะติดสว่างขึ้นเมื่อฟังก์ชันทำงาน

ข้อมูลที่เกี่ยวข้อง

- ขับเคลื่อน ECO (น. 539)
- การเปลี่ยนโหมดการขับขี่* (น. 539)
- โหมดการขับขี่* (น. 536)

ฟังก์ชัน Start/Stop

ฟังก์ชัน Start/Stop จะดับเครื่องยนต์ชั่วคราวเมื่อรถหยุดอยู่กับที่ เช่น เมื่อจอดรอสัญญาณไฟจราจร หรือในสภาพการจราจรที่หนาแน่น เป็นต้น และจะสตาร์ทเครื่องยนต์อีกครั้งโดยอัตโนมัติเมื่อเริ่มเดินทางต่อ

ฟังก์ชัน Start/Stop จะลดความดันเปลี่ยนน้ำมันเชื้อเพลิง ซึ่งส่งผลให้การปล่อยมลพิษในไอเสียลดลง

ระบบทำให้สามารถขับได้อย่างเป็นมิตรกับสิ่งแวดล้อมมากขึ้น โดยการดับเครื่องยนต์โดยอัตโนมัติเมื่อสามารถทำได้

ข้อมูลที่เกี่ยวข้อง

- การขับขี่ด้วยฟังก์ชัน Start/Stop (น. 542)
- เงื่อนไขสำหรับฟังก์ชัน Start/Stop (น. 544)
- โหมดการขับขี่* (น. 536)

การขับขี่ด้วยฟังก์ชัน Start/Stop

ฟังก์ชัน Start/Stop จะดับเครื่องยนต์เป็นการชั่วคราวเมื่อจอดอยู่กับที่ จากนั้นจะสตาร์ทเครื่องยนต์ขึ้นอีกครั้งเมื่อเริ่มเดินทางต่อ

ฟังก์ชัน Start/Stop จะสามารถใช้งานได้เมื่อเครื่องยนต์ทำงานอยู่ และจะทำงานเมื่อสภาพต่างๆ เป็นไปตามเงื่อนไขที่กำหนด จอแสดงผลสำหรับคนขับจะระบุว่าฟังก์ชันนี้มีให้บริการ ทำงาน หรือไม่มีให้บริการ

ระบบโดยทั่วไปของรถ เช่น ไฟส่องสว่าง, วิทยุ และอื่นๆ จะยังคงทำงานตามปกติ แม้ในขณะที่มีการดับเครื่องยนต์โดยอัตโนมัติ อย่างไรก็ตาม เอาต์พุตของอุปกรณ์บางอย่างจะลดระดับลงชั่วคราว เช่น ความเร็วของพัดลมของระบบควบคุมสภาพอากาศ หรือระดับเสียงที่ดังมากของระบบเครื่องเสียง เป็นต้น

ดับเครื่องยนต์อัตโนมัติ

ต่อไปนี้เป็นเงื่อนไขสำหรับการดับเครื่องยนต์โดยอัตโนมัติ:

- หยุดรถโดยใช้เบรกเท้า จากนั้นให้เหยียบแป้นเบรกค้างไว้ เครื่องยนต์จะดับโดยอัตโนมัติ

ในโหมดการขับขี Eco หรือ Comfort⁴ เครื่องยนต์อาจดับโดยอัตโนมัติก่อนที่จะจอดนิ่งสนิท

เมื่อระบบควบคุมความเร็วคงที่แบบปรับอัตโนมัติ หรือ Pilot Assist ทำงาน เครื่องยนต์จะดับโดยอัตโนมัติหลังจากผ่านไปประมาณสามวินาที

การสตาร์ทอัตโนมัติ

เงื่อนไขสำหรับการสตาร์ทเครื่องยนต์โดยอัตโนมัติมีดังต่อไปนี้:

- ปลดปล่อยแป้นเบรก - เครื่องยนต์จะดับโดยอัตโนมัติและท่านสามารถขับรถต่อได้ เมื่ออยู่บนทางลาดชันเขา ระบบช่วยออกตัวบนทางลาดชัน (HSA) จะทำงาน ซึ่งป้องกันไม่ให้รถไหลไปทางด้านหลัง
- เมื่อฟังก์ชัน Auto Hold ทำงาน การสตาร์ทโดยอัตโนมัติจะถูกหน่วงเวลาไว้จนกว่าจะมีการเหยียบคันเร่ง
- เมื่อระบบควบคุมความเร็วคงที่แบบปรับอัตโนมัติ หรือ Pilot Assist ทำงาน เครื่องยนต์จะสตาร์ทโดย

อัตโนมัติเมื่อเหยียบแป้นคันเร่ง หรือโดยการกดปุ่ม

๖ บนแผงปุ่มกดด้านซ้ายของพวงมาลัย

- เหยียบแป้นเบรกค้างไว้ แล้วเหยียบคันเร่ง - เครื่องยนต์จะสตาร์ทโดยอัตโนมัติ
- บนทางลาดลงเขา: ค่อยปล่อยแป้นเบรกเพื่อให้รถเริ่มเคลื่อนที่ - เครื่องยนต์จะสตาร์ทโดยอัตโนมัติหลังจากความเร็วเพิ่มขึ้นเล็กน้อย

สัญลักษณ์ในจอแสดงผลสำหรับคนขับ

- ข้อความ READY จะแสดงขึ้นในมาตรวัดความเร็วรอบเมื่อฟังก์ชันพร้อมทำงาน
- ตัวชี้ในมาตรวัดความเร็วรอบขีไปที่ READY เมื่อฟังก์ชันนี้ทำงานและมีการดับเครื่องยนต์โดยอัตโนมัติ
- ข้อความ READY จะกลายเป็นสีเทาเมื่อฟังก์ชันไม่พร้อมทำงาน
- ไม่มีข้อความแสดงขึ้นเมื่อยกเลิกการทำงานของฟังก์ชัน

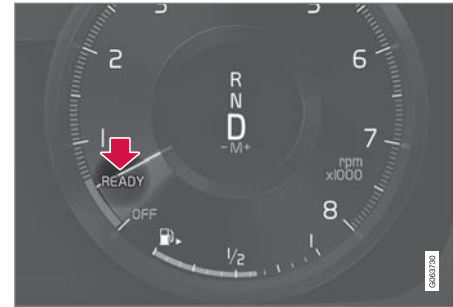

ฟังก์ชันทำงานอยู่ และมีการดับเครื่องยนต์โดยอัตโนมัติ

ข้อมูลที่เกี่ยวข้อง

- การปิดใช้งานฟังก์ชัน Start/Stop ชั่วคราว (น. 544)
- เงื่อนไขสำหรับฟังก์ชัน Start/Stop (น. 544)
- ฟังก์ชัน Start/Stop (น. 542)
- การช่วยเหลือเมื่อออกตัวบนเนินเขา (น. 529)
- การเบรกอัตโนมัติเมื่อจอดอยู่กับที่ (น. 527)

⁴ โหมดการสตาร์ทปกติ

การปิดใช้งานฟังก์ชัน Start/Stopชั่วคราว

ในบางสถานการณ์ อาจจำเป็นต้องปิดใช้งานฟังก์ชัน Start/Stop เป็นการชั่วคราว



ยกเลิกการทำงานโดยใช้ปุ่มฟังก์ชัน Start/Stop ในมุมมองฟังก์ชันการทำงานของจอแสดงผลส่วนกลาง ไฟแสดงในปุ่มจะดับลงเมื่อยกเลิกการทำงานของฟังก์ชัน

การทำงานจะหยุดทำงานจนกระทั่ง

- มีการสั่งงานอีกครั้ง
- โหมดการขับที่เปลี่ยนเป็น Eco หรือ Comfort
- สตาร์ทรถครั้งถัดไป

ข้อมูลที่เกี่ยวข้อง

- การขับขีด้วยฟังก์ชัน Start/Stop (น. 542)
- เงื่อนไขสำหรับฟังก์ชัน Start/Stop (น. 544)

เงื่อนไขสำหรับฟังก์ชัน Start/Stop

เพื่อให้ฟังก์ชัน Start/Stop สามารถทำงานได้ สภาพต่างๆ ต้องเป็นไปตามเงื่อนไขจำนวนหนึ่ง

ถ้าไม่เป็นไปตามเงื่อนไข จะถูกระบุในจอแสดงผลสำหรับคนขับ

เครื่องยนต์ไม่ดับโดยอัตโนมัติ

เครื่องยนต์จะไม่ดับโดยอัตโนมัติในกรณีต่อไปนี้:

- ความเร็วของรถยังขึ้นไม่ถึงประมาณ 10 กม./ชม. (6 ไมล์ต่อชั่วโมง) หลังจากการสตาร์ท
- หลังจากการดับเครื่องยนต์โดยอัตโนมัติซ้ำๆ กันเป็นจำนวนหนึ่งแล้ว ความเร็วรถต้องเพิ่มขึ้นจนเกินกว่าประมาณ 10 กม./ชม. (6 ไมล์ต่อชั่วโมง) อีกครั้งหนึ่งก่อนที่ทำการดับเครื่องยนต์โดยอัตโนมัติในครั้งถัดไป
- คนขับปลดเข็มขัดนิรภัยออก
- ความจุของแบตเตอรี่ต่ำกว่าระดับต่ำสุดที่อนุญาต
- เครื่องยนต์ไม่ได้อยู่ที่อุณหภูมิการทำงานปกติ
- อุณหภูมิอากาศภายนอกต่ำกว่า -5 °C (23 °F) หรือสูงกว่าประมาณ approx. 37 °C (98 °F)

- การทำความร้อนกระจกหน้าแบบไฟฟ้าได้รับการสั่งงาน
- สภาพแวดล้อมในห้องโดยสารแตกต่างไปจากค่าที่ตั้งไว้
- รถเคลื่อนถอยหลัง
- อุณหภูมิของแบตเตอรี่สตาร์ทต่ำกว่าหรือสูงกว่าค่าขีดจำกัดที่อนุญาต
- คนขับหมุนพวงมาลัยอย่างมาก
- ถนนลาดชันมาก
- ฝากระโปรงหน้าเปิดอยู่
- เมื่อขับขีในพื้นที่สูงเมื่ออุณหภูมิของเครื่องยนต์ยังขึ้นไม่ถึงอุณหภูมิการทำงานปกติ
- มีการทำงานของระบบ ABS ก่อนหน้านั้น
- ในกรณีที่มีการเบรคอย่างแรง (ถึงแม้ว่าจะไม่มีการทำงานของระบบ ABS ก็ตาม)
- การสตาร์ทหลายครั้งในช่วงเวลาสั้นๆ จะทำให้ระบบป้องกันความร้อนของมอเตอร์สตาร์ททำงาน

- ตัวกรองอนุภาคของระบบไอเสียเต็ม⁵
- มีการเชื่อมต่อระบบไฟฟ้าของรถพ่วงเข้ากับระบบไฟฟ้าของรถ
- กระปุกเกียร์ไม่ได้อยู่ที่จุดหมึกมีการทำงานปกติ
- คันเกียร์อยู่ที่ตำแหน่ง M (±)

เครื่องยนต์ไม่สตาร์ทโดยอัตโนมัติ

ในกรณีต่อไป นี้ เครื่องยนต์จะไม่สตาร์ทอัตโนมัติหลังจากดับอัตโนมัติเมื่อ:

- คนขับปลดเข็มขัดนิรภัยออก, คันเกียร์อยู่ที่ตำแหน่ง P และประตูคนขับเปิดออก - จะต้องสตาร์ทด้วยวิธีปกติ

การสตาร์ทเครื่องยนต์โดยอัตโนมัติโดยยังไม่ได้ถอนเท้าออกจากแป้นเบรก

ในกรณีต่อไป นี้ เครื่องยนต์จะสตาร์ทโดยอัตโนมัติถึงแม้ว่าคนขับไม่ได้ถอนเท้าออกจากแป้นเบรกกก็ตาม:

- ความชื้นในห้องโดยสารสูงทำให้เกิดฝ้าขึ้นบนกระจกหน้าต่าง
- สภาพแวดล้อมในห้องโดยสารแตกต่างไปจากค่าที่ตั้งไว้

- การออกรถที่ใช้กระแสไฟมากกว่าชั่วคราวหรือปริมาณแบตเตอรี่ลดลงจนต่ำกว่าจุดต่ำสุดที่อนุญาต
- กดแป้นเบรกซ้ำหลายๆ ครั้ง
- ฝากระโปรงหน้าเปิดอยู่
- รถเริ่มเคลื่อนที่ หรือเพิ่มความเร็วขึ้นเล็กน้อย ถ้ามีการดับเครื่องยนต์โดยอัตโนมัติโดยรถยังไม่จอดสนิท
- หัวล็อกเข็มขัดนิรภัยของคนขับถูกปลดออกในขณะที่คันเกียร์อยู่ในตำแหน่ง D หรือตำแหน่ง N
- มีการเลื่อนคันเกียร์จากตำแหน่ง D ไปที่ตำแหน่ง R หรือ M (±)
- ประตูคนขับเปิดออกในขณะที่คันเกียร์อยู่ในตำแหน่ง D - เสียง 'บิ่ง' จะดังขึ้นพร้อมกับข้อความแสดงว่าสวิตช์กุญแจอยู่ที่ตำแหน่ง ON

คำเตือน

ห้ามเปิดฝากระโปรงหน้าเมื่อมีการดับเครื่องยนต์โดยอัตโนมัติ ให้ดับเครื่องยนต์ด้วยวิธีปกติก่อนที่จะยกฝากระโปรงหน้าขึ้น

ข้อมูลที่เกี่ยวข้อง

- ฟังก์ชัน Start/Stop (น. 542)
- การขับที่ด้วยฟังก์ชัน Start/Stop (น. 542)
- การปิดใช้งานฟังก์ชัน Start/Stopชั่วคราว (น. 544)

⁵ สำหรับรถที่มีเครื่องยนต์ดีเซลเท่านั้น

การควบคุมระดับ* และใช้เก้อพ



การควบคุมระดับและใช้เก้อพได้รับการควบคุมโดยอัตโนมัติภายในรถ



ใช้เก้อพ (Four-C)*

ใช้เก้อพจะได้รับการปรับตามโหมดการขับขี่ที่เลือกไว้และตามความเร็วของรถ โดยปกติแล้ว ใช้เก้อพจะได้รับการ

ตั้งเพื่อให้ความนุ่มนวลมากที่สุดเท่าที่จะเป็นไปได้ และจะได้รับการปรับอย่างต่อเนื่องโดยขึ้นอยู่กับผิวถนน, การเร่งความเร็วของรถ, การเบรก และการเข้าโค้ง

สัญลักษณ์และข้อความบนจอแสดงผลสำหรับคนขับ

สัญลักษณ์	ข้อความ	ความหมาย
	Suspension Deactivated by user	การควบคุมระดับได้ถูกปิดใช้งานในแบบแมนนวลโดยผู้ใช้
	Suspension Temporarily reduced performance	ประสิทธิภาพของการควบคุมได้ถูกลดระดับลงเป็นการชั่วคราวเนื่องจากการใช้งานระบบเป็นเวลานาน ถ้าข้อความนี้แสดงขึ้นบ่อยครั้ง (เช่น หลายครั้งภายในหนึ่งสัปดาห์) โปรดติดต่อศูนย์บริการ ^A
	Suspension Service required	เกิดความผิดปกติขึ้น นำรถเข้าไปที่ศูนย์บริการ ^A โดยเร็วที่สุด

สัญลักษณ์	ข้อความ	ความหมาย
	Suspension failure Stop safely	เกิดความผิดปกติร้ายแรงขึ้น หยุดรถอย่างปลอดภัย และใช้บริการลากรถเพื่อนำรถไปที่ศูนย์บริการ ^A
	Suspension Slow down Car too high	เกิดความผิดปกติขึ้น ถ้าข้อความแสดงขึ้นในขณะที่ขับขี่ โปรดติดต่อศูนย์บริการ ^A
	Suspension Auto adjusting car level	

^A ขอแนะนำให้ติดต่อศูนย์บริการของวอลโว่ที่ได้รับการแต่งตั้ง

ข้อมูลที่เกี่ยวข้อง

- โหมดการขับขี่* (น. 536)

การควบคุมความเร็วต่ำ*

ฟังก์ชันการควบคุมความเร็วต่ำ Low Speed Control (LSC) จะช่วยและปรับปรุงการยึดเกาะถนนสำหรับการขับขี่แบบออฟโรดและบนพื้นผิวที่ลื่น เช่น เมื่อลากรถคาราวานบนพื้นหญ้า หรือเมื่อมีรถพ่วงสำหรับบรรทุกเรือบนทางลาดสำหรับปล่อยเรือ เป็นต้น

ในรถที่มีปุ่มโหมดการทำงาน* ฟังก์ชันนี้จะรวมอยู่ในโหมดการขับขี่ Off Road

ฟังก์ชันได้รับการปรับสำหรับการขับขี่แบบออฟโรดและการขับขี่โดยการพ่วงรถพ่วงที่ความเร็วต่ำไม่เกินประมาณ 40 กม./ชม. (25 ไมล์ต่อชั่วโมง)

ฟังก์ชันการควบคุมความเร็วต่ำนี้จะให้ความสำคัญกับเกียร์ต่ำและการขับเคลื่อนทุกล้อเป็นอันดับแรก ซึ่งช่วยป้องกันการหมุนฟรีของล้อ และให้แรงดูดลากของล้อทุกล้อดีขึ้น การตอบสนองของคันเร่งจะช้าลงเพื่อช่วยในด้านการยึดเกาะถนนและการควบคุมความเร็วที่ความเร็วต่ำ

ฟังก์ชันจะทำงานร่วมกับ Hill Descent Control (HDC) ซึ่งหมายความว่า จะสามารถควบคุมความเร็วขณะขับลงเขาโดยใช้คันเร่งได้ ซึ่งลดความจำเป็นในการใช้เบรก

เบรกให้น้อยลง ระบบจะช่วยรักษาความเร็วต่ำและสม่ำเสมอในขณะที่ขับลงเขา

i หมายเหตุ

เมื่อ LSC ที่มี HDC ทำงานอยู่ การตอบสนองของคันเร่งและเครื่องยนต์จะเปลี่ยนแปลงไป

i หมายเหตุ

โหมดการขับขี่นี้ไม่ได้รับการออกแบบให้ใช้งานบนถนนสาธารณะ

i หมายเหตุ

ฟังก์ชันจะถูกยกเลิกการทำงานเมื่อขับขี่ด้วยความเร็วสูงขึ้น และถ้าจำเป็น จะต้องสั่งงานอีกครั้งเมื่อความเร็วต่ำลง

ข้อมูลที่เกี่ยวข้อง

- การเปิดใช้งานและการปิดใช้งานการขับขี่ด้วยความเร็วต่ำ* โดยใช้ปุ่มฟังก์ชัน (น. 548)
- การเปลี่ยนโหมดการขับขี่* (น. 539)
- ระบบควบคุมขณะขับลงทางลาดชัน* (น. 549)
- ระบบขับเคลื่อนทุกล้อ (น. 536)

การเปิดใช้งานและการปิดใช้งานการขับขี่ด้วยความเร็วต่ำ* โดยใช้ปุ่มฟังก์ชัน

รถที่ไม่มีปุ่มโหมดการขับขี่ติดตั้งไว้ที่คอนโซลกลาง จะมีปุ่มฟังก์ชันสำหรับระบบควบคุมความเร็วต่ำพร้อม Hill Descent Control อยู่ในมุมมองฟังก์ชันการทำงานของจอแสดงผลส่วนกลาง

เลือกการขับขี่ด้วยความเร็วต่ำในมุมมองฟังก์ชันการทำงานบนจอแสดงผลส่วนกลาง

- กดปุ่ม Hill Descent Control เพื่อเปิดใช้งานหรือปิดใช้งานฟังก์ชัน



> ไฟแสดงในปุ่มจะติดสว่างขึ้นเมื่อฟังก์ชันทำงาน

ฟังก์ชันนี้จะถูกปิดใช้งานโดยอัตโนมัติเมื่อดับเครื่องยนต์

i หมายเหตุ

ฟังก์ชันจะถูกยกเลิกการทำงานเมื่อขับขี่ด้วยความเร็วสูงขึ้น และถ้าจำเป็น จะต้องสั่งงานอีกครั้งเมื่อความเร็วต่ำลง

ข้อมูลที่เกี่ยวข้อง

- การควบคุมความเร็วต่ำ* (น. 548)
- การเปลี่ยนโหมดการขับซี* (น. 539)

ระบบควบคุมขณะขับลงทางลาดชัน*

ระบบควบคุมขณะขับลงทางลาดชัน Hill Descent Control (HDC) เป็นฟังก์ชันการทำงานที่ความเร็วต่ำซึ่งมีการเบรกด้วยเครื่องยนต์มากขึ้น ฟังก์ชันนี้ทำให้สามารถเพิ่มหรือลดความเร็วรถบนทางลาดชันลงเขาด้วยคันเร่งเพียงอย่างเดียวโดยไม่ต้องใช้แป้นเบรกได้

ในรถที่มีปุ่มโหมดการทำงาน* ฟังก์ชันนี้จะรวมอยู่ในโหมดการขับซี Off Road

ระบบควบคุมขณะขับลงทางลาดชันได้รับการปรับสำหรับการขับซีแบบออฟโรดที่ความเร็วต่ำ และเป็นประโยชน์อย่างมากสำหรับการขับซีลงทางลาดชันบนพื้นผิวถนนที่ยากลำบาก คนขับไม่จำเป็นต้องใช้แป้นเบรก และสามารถใช้สปรอยในการควบคุมพวงมาลัยได้อย่างเต็มที่

⚠ คำเตือน

HDC ไม่ทำงานในทุกสถานการณ์ แต่ออกแบบมาให้ เป็นเพียงอุปกรณ์ช่วยเสริมเท่านั้น

คนขับจะต้องมีสติอยู่ตลอดเวลาเพื่อให้อุ่นใจว่า สามารถขับรถได้อย่างปลอดภัย

การทำงาน

ระบบควบคุมขณะขับลงทางลาดชันทำให้รถสามารถเคลื่อนที่ด้วยความเร็วต่ำมาก ทั้งในทิศทางไปข้างหน้า และไปข้างหลังโดยใช้ระบบเบรก ท่านสามารถเพิ่มความเร็วได้โดยใช้คันเร่ง เมื่อปล่อยคันเร่ง รถจะลดความเร็วลงไปที่ความเร็วต่ำมากอีกครั้ง โดยไม่คำนึงถึงระดับความเอียงของทางลาด และไม่จำเป็นต้องใช้เบรกเท้าแต่อย่างใด ไฟเบรกจะสว่างขึ้นโดยอัตโนมัติเมื่อ ฟังก์ชันทำงานอยู่

คนขับสามารถเบรก และลดความเร็วเป็นการเคลื่อนที่ช้าๆ หรือหยุดรถเมื่อใดก็ได้โดยใช้เบรกเท้า

ฟังก์ชันจะทำงานร่วมกับ Low Speed Control (LSC) ซึ่งช่วยในการขับซีและปรับปรุงการยึดเกาะถนนสำหรับการขับซีแบบออฟโรดและบนพื้นผิวที่ลื่นให้ดีขึ้น ระบบได้รับการออกแบบสำหรับการใช้งานที่ความเร็วต่ำไม่เกินประมาณ 40 กม./ชม. (25 ไมล์ต่อชั่วโมง)





สิ่งที่ต้องระลึกถึงเมื่อขับขึ้นด้วย HDC

- ถ้าฟังก์ชันนี้ถูกปิดใช้งานในขณะที่กำลังขับขึ้นอยู่บนทางลงเขาที่ลาดชัน แรงเบรกจะค่อยๆ ลดลงอย่างช้าๆ
- HDC สามารถใช้งานได้ตำแหน่งเกียร์ D, R และในเกียร์ 1 และเกียร์ 2 เมื่อใช้การเปลี่ยนเกียร์แบบเกียร์ธรรมดา
- จะไม่สามารถเป็นเกียร์ 3 หรือเกียร์สูงกว่านั้นได้เมื่อใช้การเปลี่ยนเกียร์แบบเกียร์ธรรมดา

i **หมายเหตุ**
เมื่อ LSC ที่มี HDC ทำงานอยู่ การตอบสนองของคันเร่งและเครื่องยนต์จะเปลี่ยนแปลงไป

i **หมายเหตุ**
โหมดการขับขึ้นนี้ไม่ได้รับการออกแบบให้ใช้งานบนถนนสาธารณะ

i **หมายเหตุ**
ฟังก์ชันจะถูกยกเลิกการทำงานเมื่อขับขึ้นด้วยความเร็วสูงขึ้น และถ้าจำเป็น จะต้องสั่งงานอีกครั้งเมื่อความเร็วต่ำลง

ข้อมูลที่เกี่ยวข้อง

- การเปิดใช้งานและการปิดใช้งานระบบควบคุมการขับขณะลงเนิน* ด้วยปุ่มฟังก์ชันการทำงาน (น. 550)
- การเปลี่ยนโหมดการขับขึ้น* (น. 539)
- การควบคุมความเร็วต่ำ* (น. 548)
- ระบบขับเคลื่อนทุกล้อ (น. 536)

การเปิดใช้งานและการปิดใช้งานระบบควบคุมการขับขณะลงเนิน* ด้วยปุ่มฟังก์ชันการทำงานรถที่ไม่มีปุ่มโหมดการขับขึ้นติดตั้งไว้ที่คอนโซลกลาง จะมีปุ่มฟังก์ชันสำหรับระบบควบคุมขณะขับลงทางลาดชันพร้อม Hill Descent Control อยู่ในมุมมองฟังก์ชันการทำงานของจอแสดงผลส่วนกลาง

การเลือกระบบควบคุมการขับขณะลงเนินในมุมมองฟังก์ชันของจอแสดงผลส่วนกลาง ระบบควบคุมขณะขับลงทางลาดชันจะทำงานที่ความเร็วต่ำเท่านั้น

- กดปุ่ม Hill Descent Control เพื่อเปิดใช้งานหรือปิดใช้งานฟังก์ชัน



> ไฟแสดงในปุ่มจะติดสว่างขึ้นเมื่อฟังก์ชันทำงาน ฟังก์ชันนี้จะถูกปิดใช้งานโดยอัตโนมัติเมื่อดับเครื่องยนต์

หมายเหตุ

ฟังก์ชันจะถูกยกเลิกการทำงานเมื่อขับซีด้วยความเร็วสูงขึ้น และถ้าจำเป็น จะต้องสั่งงานอีกครั้งเมื่อความเร็วต่ำลง

ข้อมูลที่เกี่ยวข้อง

- ระบบควบคุมขณะขับลงทางลาดชัน* (น. 549)
- การเปลี่ยนโหมดการขับซี* (น. 539)

การขับซีแบบประหยัดน้ำมัน

**การขับซีอย่างประหยัดและตระหนักถึงระบบนิเวศ
ทำได้ด้วยการขับซีอย่างราบรื่น การคิดล่วงหน้า
และการปรับรูปแบบการขับซี และความเร็วของ
ท่านตามสถานการณ์ในขณะนั้น**

- เพื่อให้ความสิ้นเปลืองน้ำมันเชื้อเพลิงต่ำลง ให้สั่งงานโหมดการขับซี Eco
- ใช้ฟังก์ชันการเคลื่อนที่ด้วยแรงเฉื่อย Eco Coast ในโหมดการขับซี Eco - การเบรกด้วยเครื่องยนต์จะถูกยกเลิกการทำงาน ซึ่งหมายความว่าพลังงานจลน์ของรถจะถูกนำไปใช้ในการเคลื่อนที่ด้วยความเฉื่อยเป็นระยะทางไกลขึ้น
- ขับเกียร์สูงที่สุด⁶เท่าที่ทำได้ ปรับให้เข้ากับสภาพการจราจรและถนนในขณะนั้น - ความเร็วรอบเครื่องยนต์ยังต่ำยังทำให้การสิ้นเปลืองน้ำมันเชื้อเพลิงลดลง ใช้ตัวแสดงการเปลี่ยนเกียร์
- ขับรถที่ความเร็วคงที่และรักษาระยะห่างระหว่างวัตถุ และรถคันอื่นให้เหมาะสมเพื่อลดการเบรก

- ความเร็วสูงจะส่งผลให้การสิ้นเปลืองน้ำมันเชื้อเพลิงเพิ่มสูงขึ้น กล่าวคือจะทำให้แรงต้านลมเพิ่มขึ้นด้วย
- ขับซีโดยมีความดันลมยางที่ถูกต้อง และตรวจสอบความดันลมยางเป็นประจำ - เลือกความดันลมยางแบบ ECO เพื่อให้ขับซีได้ดีที่สุด
- ประเภทของยางสามารถส่งผลต่อการสิ้นเปลืองน้ำมันเชื้อเพลิง - กรุณาขอคำแนะนำเกี่ยวกับยางที่เหมาะสมจากตัวแทนจำหน่าย
- เอาสิ่งที่ไม่จำเป็นออกจากรถ ยังมีสัมภาระมาก ยิ่งสิ้นเปลืองน้ำมันเชื้อเพลิงมาก
- ใช้การเบรกเครื่องยนต์เพื่อลดความเร็วลง เมื่อสามารถทำได้โดยไม่เสี่ยงต่อผู้ใช้ถนนคนอื่น
- สัมภาระบนหลังคาและกล่องเก็บของทำให้รถต้านลมมากขึ้น จึงทำให้ความสิ้นเปลืองน้ำมันเชื้อเพลิงสูงขึ้น ให้อดตรวจรับสัมภาระออกเมื่อไม่ใช้งาน
- หลีกเลี่ยงการเปิดกระจกหน้าต่างขณะขับรถ

⁶ สำหรับการขับซีที่ใช้การเปลี่ยนเกียร์แบบเกียร์ธรรมดา



คำเตือน

ห้ามดับเครื่องยนต์ในขณะที่รถกำลังเคลื่อนที่ เช่น ลงเนิน เนื่องจากจะทำให้ระบบที่สำคัญต่างๆ ปิดการทำงานด้วยเช่นกัน เช่น พวงมาลัยเพาเวอร์และเบรกเซอร์โว

ข้อมูลที่เกี่ยวข้อง

- Drive-E - ความปลอดภัยกับการขับขีแบบเครื่องยนต์สละอาด (น. 34)
- ขับเคลื่อน ECO (น. 539)
- การตรวจสอบความดันลมยาง (น. 663)

การเตรียมการสำหรับการเดินทางไกล

ก่อนที่จะขับขีรถท่องเที่ยวในวันหยุดหรือการเดินทางไกลอื่น ๆ สิ่งที่สำคัญคือจะต้องตรวจสอบฟังก์ชันการทำงานและอุปกรณ์ต่างๆ อย่างละเอียดตรวจสอบว่า:

- เครื่องยนต์ทำงานได้เป็นปกติ และความสิ้นเปลืองน้ำมันเชื้อเพลิงเป็นปกติ
- ไม่มีการรั่ว (น้ำมันเชื้อเพลิง, น้ำมันหล่อลื่น หรือสารเหลวอื่นๆ)
- แรงเบรกในระหว่างการเบรกสูงสุด
- ไฟทั้งหมดทำงานได้เป็นปกติ - ปรับระดับการส่องไฟหน้าถ้ารถบรรทุกสัมภาระหนัก
- ดอกยางลึกลงเพียงพอ และความดันลมยางเพียงพอเปลี่ยนเป็นยางสำหรับฤดูหนาวเมื่อขับขีในบริเวณที่อาจหิมะหรือน้ำแข็งเกาะอยู่บนผิวดิน
- การชาร์จแบตเตอรี่สตาร์ทเป็นปกติดี
- ใบบัดน้ำฝนอยู่ในสภาพดี
- มีป้ายเตือนรูปสามเหลี่ยมและเสื่อก็กสะท้อนแสงอยู่ภายในรถ - กฎหมายในบางประเทศกำหนดว่าต้องมีอุปกรณ์เหล่านี้ภายในรถ

ข้อมูลที่เกี่ยวข้อง

- การตรวจสอบความดันลมยาง (น. 663)
- ความสิ้นเปลืองน้ำมันเชื้อเพลิงและการปล่อย CO2 (น. 783)
- ที่เติมน้ำล้างกระจก (น. 765)
- การขับขีในฤดูหนาว (น. 553)
- การขับขีแบบประหยัดน้ำมัน (น. 551)
- การตั้งค่าสำหรับโมเด็มของรถ (น. 637)
- ข้อเสนอแนะสำหรับการบรรทุกสัมภาระ (น. 697)
- การขับขีขณะมีรถพ่วง (น. 575)
- Pilot Assist (น. 395)
- ตัวจำกัดความเร็ว (น. 359)
- ชุดซ่อมรอยรั่วฉุกเฉิน (น. 681)

การขับขีในฤดูหนาว

สำหรับการขับขีในฤดูหนาว สิ่งที่สำคัญก็คือจะต้องทำการตรวจสอบเฉพาะของรถ เพื่อให้แน่ใจว่าสามารถขับรถได้อย่างปลอดภัย

ตรวจสอบการทำงานต่อไปนี้เป็นพิเศษก่อนถึงฤดูหนาว:

- น้ำหล่อเย็นเครื่องยนต์จะต้องประกอบด้วยกลีซอล 50 % สารผสมนี้จะช่วยปกป้องเครื่องยนต์จากการเป็นน้ำแข็งได้จนถึงอุณหภูมิต่ำประมาณ -35°C (-31°F) เพื่อหลีกเลี่ยงไม่ให้เกิดอันตรายต่อสุขภาพ ห้ามผสมกลีซอลหลายชนิดเข้าด้วยกัน
- จะต้องเติมน้ำมันเชื้อเพลิงให้เต็มพอดีเพื่อป้องกันการควบแน่น
- ความหนืดของน้ำมันเครื่องมีความสำคัญ น้ำมันเครื่องที่มีความหนืดต่ำ (น้ำมันทินเนอร์) จะช่วยการสตาร์ทในสภาพอากาศเย็น และช่วยลดการสิ้นเปลืองน้ำมันเชื้อเพลิงในขณะที่เครื่องยนต์เย็นอีกด้วย

! สำคัญ

ห้ามใช้น้ำมันที่มีความหนืดต่ำสำหรับการขับขีอย่างหนัก หรือในสภาพอากาศร้อน

- จะต้องตรวจสอบสภาพของแบตเตอรี่ และระดับการชาร์จ สภาพอากาศเย็นทำให้มีความจำเป็นต้องใช้แบตเตอรี่สตาร์ทสูง และความจุของแบตเตอรี่จะลดลงเนื่องจากความเย็น
- ใช้น้ำล้างกระจกที่มีสารป้องกันการแข็งตัวเพื่อไม่ให้เกิดน้ำแข็งในหม้อเก็บน้ำล้างกระจก

สภาวะการขับขีบนพื้นผิวถนนลื่น

เพื่อให้ได้การยึดเกาะถนนที่ดีที่สุด Volvo ขอแนะนำให้ใช้ยางสำหรับฤดูหนาวกับทุกล้อหากมีความเสี่ยงต่อหิมะและน้ำแข็ง

i หมายเหตุ

ในบางประเทศ มีข้อบังคับทางกฎหมายของการใช้ยางสำหรับฤดูหนาว ยางแบบมีปุ่มจะไม่อนุญาตให้ใช้ในทุกประเทศ

ฝึกขับรถบนสภาพผิวถนนที่ลื่นภายใต้สภาวะที่สามารถควบคุมได้ เพื่อเรียนรู้การตอบสนองของรถ

ข้อมูลที่เกี่ยวข้อง

- ล้อสำหรับฤดูหนาว (น. 679)
- ไซ้พื้นล้อสำหรับพื้นหิมะ (น. 680)

- การเบรกรบนถนนที่โรยกรวด (น. 523)
- การเบรกรบนถนนที่ลื่น (น. 523)
- ที่เติมน้ำล้างกระจก (น. 765)
- แบตเตอรี่ (น. 731)
- การเปลี่ยนใบปัดน้ำฝนกระจกหน้า (น. 763)
- การเปลี่ยนใบปัดน้ำฝน, กระจกหลัง (น. 762)
- การเติมน้ำหล่อเย็น (น. 724)
- สภาพการขับขีที่ส่งผลเสียต่อน้ำมันเครื่อง (น. 779)

การขับขี

การขับขีน้ำหมายถึงการที่รถขับขีบนถนนที่มีน้ำขังอยู่ เมื่อขับขีน้ำ จะต้องขับขีอย่างระมัดระวัง

รถสามารถขับขีผ่านน้ำที่มีความลึกสูงสุด 45 ซม.

(17.7 นิ้ว) โดยต้องใช้ความเร็วไม่เกินความเร็วการเดิน ต้องใช้ความเร็วระมัดระวังเป็นพิเศษเมื่อขับขีผ่านถนนที่มีน้ำไหล

ระหว่างการขับขีน้ำ ให้รักษาความเร็วต่ำ และห้ามหยุดรถ เมื่อลุยผ่านน้ำแล้ว ให้เหยียบแป้นเบรกเบาๆ และตรวจสอบว่าเบรกทำงานเต็มที่ น้ำและโคลน เป็นต้น อาจทำให้สายเบรกเปียกส่งผลให้การทำงานของเบรกล่าช้า

- ถ้าจำเป็น ให้ทำความสะอาดหน้าสัมผัสของชุดทำความร้อนแบบไฟฟ้าและข้อต่อรพวง หลังจากขับขีน้ำและโคลน
- ห้ามปล่อยให้รถแช่น้ำที่สูงกว่าระดับประตูเป็นเวลานาน เพราะอาจเป็นเหตุให้ระบบไฟฟ้าทำงานผิดพลาด

สำคัญ

- เครื่องยนต์อาจเสียหายได้ ถ้ามีน้ำเข้าไปในตัวกรองอากาศ
- ถ้ามีน้ำเข้าไปในระบบเกียร์ น้ำจะทำให้ความสามารถในการหล่อลื่นของน้ำมันหล่อลื่นลดลง ซึ่งทำให้อายุใช้งานของระบบที่เกี่ยวข้องสั้นลง
- ความเสียหายของส่วนประกอบใดๆ, เครื่องยนต์, ระบบเกียร์, เทอร์โบชาร์จเจอร์, ชุดดีพเฟอเรนเชียล หรือส่วนประกอบภายในของอุปกรณ์เหล่านี้ ที่เกิดขึ้นเนื่องจากน้ำท่วม, การลัดเนื่องภาวะความดันสมดุล หรือระดับน้ำมันหล่อลื่นต่ำ จะไม่อยู่ภายใต้การคุ้มครองโดยการรับประกัน
- ในกรณีที่เครื่องยนต์ดับในน้ำ อย่าพยายามสตาร์ทเครื่องยนต์ แต่ให้ลากรถยนต์ไปยังศูนย์บริการ ขอแนะนำให้ใช้ศูนย์บริการจลไว้ที่ใต้รับการแต่งตั้ง เสี่ยงต่อการเสียหายของเครื่องยนต์

ข้อมูลที่เกี่ยวข้อง

- การบู๊ต (น. 584)
- การควบคุมความเร็วต่ำ* (น. 548)

การเปิดและการปิดฝาปิดที่เติมน้ำมันเชื้อเพลิงรถจะต้องปลดล็อกคีย์จึงจะสามารถเปิดฝาปิดที่เติมน้ำมันเชื้อเพลิง⁷ ได้

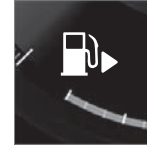

ในจอแสดงผลสำหรับคนขับ ลูกศรที่อยู่ถัดจากสัญลักษณ์ถังจะระบุว่าฝาปิดที่เติมน้ำมันเชื้อเพลิงอยู่ที่ด้านใดของรถ

1. เปิดฝาปิดที่เติมน้ำมันเชื้อเพลิงทำได้โดยการกดเบาๆ ที่ด้านหลังของฝาปิด
2. หลังจากเติมน้ำมันเชื้อเพลิงเสร็จเรียบร้อยแล้ว - ปิดฝาปิดที่เติมน้ำมันเชื้อเพลิงโดยการกดเบาๆ

ข้อมูลที่เกี่ยวข้อง

- การเติมน้ำมันเชื้อเพลิง (น. 555)
- การตรวจสอบและการเติม AdBlue[®] (น. 564)

การเติมน้ำมันเชื้อเพลิง

ถึงน้ำมันเชื้อเพลิงจะติดตั้งระบบที่เติมน้ำมันเชื้อเพลิงแบบไม่มีฝาครอบ

การเติมน้ำมันให้กับรถยนต์ที่ปั้มน้ำมัน

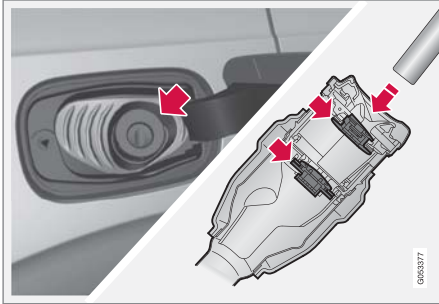

การเติมน้ำมันเชื้อเพลิงสามารถทำได้ด้วยวิธีต่อไปนี้

1. ปิดการทำงานของรถแล้วเปิดฝาปิดที่เติมน้ำมันเชื้อเพลิง
2. เลือกน้ำมันเชื้อเพลิงที่ได้รับการรับรองให้ใช้ในรถ ดูข้อมูลเกี่ยวกับเชื้อเพลิงที่ได้รับการรับรองให้ใช้ในส่วน "น้ำมันเบนซิน" และ "น้ำมันเชื้อเพลิง" ตามลำดับ

3. สอดหัวเติมของปั้มเข้าไปในช่องเติมน้ำมันเชื้อเพลิง ท่อที่เติมน้ำมันเชื้อเพลิงจะมีฝาปิดสองฝา ท่านจะต้องดันหัวเติมของปั้มผ่านฝาปิดทั้งสองฝาก่อนจึงจะสามารถเริ่มการเติมน้ำมันเชื้อเพลิงได้
4. ห้ามเติมน้ำมันเชื้อเพลิงลงไปถึงจันล้น แต่ให้เติมจนกระทั่งหัวฉีดปั้มตัดการเติมน้ำมันเชื้อเพลิงในครั้งแรกเท่านั้น
> ถังน้ำมันเชื้อเพลิงเต็มแล้ว

ⓘ หมายเหตุ

น้ำมันเชื้อเพลิงที่มากเกินไปในถังอาจล้นออกมาได้ในสภาพอากาศที่ร้อน

การเติมน้ำมันเบนซินจากถังบรรจุน้ำมันเชื้อเพลิงเมื่อเติมน้ำมันโดยใช้ถังบรรจุน้ำมันเชื้อเพลิง ให้ใช้กรวยซึ่งอยู่ในบล็อกโฟมใต้ฝาปิดช่องสัมภาระที่พื้นในบริเวณที่เก็บสัมภาระ

1. เปิดฝาปิดที่เติมน้ำมันเชื้อเพลิง

2. สอดกรวยเข้าไปในช่องเติมน้ำมันเชื้อเพลิง ท่อที่เติมน้ำมันเชื้อเพลิงจะมีฝาปิดสองฝา ท่านจะต้องดันท่อของกรวยเติมน้ำมันผ่านฝาปิดทั้งสองฝาก่อนจึงจะสามารถเริ่มการเติมได้

ให้ใช้กับรถที่มีเครื่องอุ่นน้ำมันเชื้อเพลิง*

ห้ามใช้เครื่องอุ่นน้ำมันเชื้อเพลิงเมื่อรถอยู่ในบริเวณปั้มน้ำมัน



สติกเกอร์ที่ด้านในฝาปิดช่องเติมน้ำมันเชื้อเพลิง

ข้อมูลที่เกี่ยวข้อง

- การเปิดและการปิดฝาปิดที่เติมน้ำมันเชื้อเพลิง (น. 554)
- เบนซิน (น. 557)

⁷ เฉพาะการล็อกและการปลดล็อกด้วยกุญแจรีโมตคอนโทรล, การทำงานแบบไม่ใช้กุญแจ หรือผ่านทาง Volvo On Call เท่านั้นที่จะส่งผลต่อสถานะของฝาปิดที่เติมน้ำมันเชื้อเพลิง

การสตาร์ทและการขับขี

- เครื่องยนต์ดีเซล (น. 558)
- ถังที่ว่างเปล่าและเครื่องยนต์ดีเซล (น. 560)

การทำงานกับน้ำมันเชื้อเพลิง

ห้ามใช้น้ำมันเชื้อเพลิงที่คุณภาพต่ำกว่าที่แนะนำ โดยวอลโว่ เนื่องจากอาจทำให้เกิดผลกระทบด้านลบต่อกำลังเครื่องยนต์ และอัตราสิ้นเปลืองน้ำมันเชื้อเพลิง

คำเตือน

หลีกเลี่ยงการสูดดมละอองน้ำมันเชื้อเพลิง และหลีกเลี่ยงไม่ให้สูดดมไอระเหยของน้ำมันเชื้อเพลิง

หากน้ำมันเชื้อเพลิงกระเด็นเข้าตา ให้ถอดคอนแทกเลนส์ และล้างดวงตาด้วยน้ำในปริมาณมากนานอย่างน้อย 15 นาที และให้รีบพบแพทย์ในทันที

ห้ามกลืนน้ำมันเชื้อเพลิง น้ำมันเชื้อเพลิง เช่นน้ำมันเบนซิน เอทานอลซีวภาพ และส่วนผสมของน้ำมันเชื้อเพลิงทั้งสองชนิดนี้และน้ำมันดีเซลมีความเป็นพิษสูง และอาจทำให้เกิดการบาดเจ็บอย่างถาวรหรือเป็นอันตรายถึงชีวิตได้หากกลืน หากได้กลืนน้ำมันเชื้อเพลิง ให้รีบพบแพทย์ในทันที

คำเตือน

น้ำมันเชื้อเพลิงที่กระเด็นลงพื้นอาจทำให้เกิดการลื่นไถลได้

ปิดสวิทช์ชุดทำความร้อนแบบใช้น้ำมันเชื้อเพลิงก่อนที่จะเติมน้ำมันเชื้อเพลิง

ห้ามถือโทรศัพท์เคลื่อนที่ที่เปิดใช้งานอยู่ไว้ใกล้ตัวในขณะที่เติมน้ำมันเชื้อเพลิง สัญญาณเรียกเข้าอาจทำให้เกิดการสปาร์คและไอน้ำมันเกิดประกายไฟ เป็นสาเหตุให้เกิดไฟไหม้และบาดเจ็บได้

สำคัญ

การใช้น้ำมันเชื้อเพลิงประเภทต่างๆ ปนกันหรือการใช้ใช้น้ำมันเชื้อเพลิงที่ไม่ได้รับการแนะนำ จะส่งผลให้การรับประกันและข้อตกลงเกี่ยวกับการเข้ารับบริการเสริมอื่นๆ ของวอลโว่สิ้นสุดลง; เงื่อนไขนี้ใช้กับเครื่องยนต์ทุกรุ่น

ข้อมูลที่เกี่ยวข้อง

- เบนซิน (น. 557)
- เครื่องยนต์ดีเซล (น. 558)
- การทำงานกับ AdBlue® (น. 563)

เบนซิน

น้ำมันเบนซินเป็นเชื้อเพลิงเครื่องยนต์แบบหนึ่งซึ่งใช้สำหรับรถที่ใช้เครื่องยนต์เบนซิน

ให้ใช้เฉพาะน้ำมันเบนซินจากบริษัทน้ำมันที่เป็นที่รู้จักอย่างแพร่หลายเท่านั้น ห้ามเติมน้ำมันเชื้อเพลิงที่ไม่มันในในคุณภาพ น้ำมันเบนซินจะต้องตรงตามมาตรฐาน EN 228

! สำคัญ

- น้ำมันเชื้อเพลิงที่อนุญาตให้ใช้ได้คือ น้ำมันเชื้อเพลิงที่ผสมเอธานอลในอัตราส่วนไม่เกิน 10% ตามปริมาตร
- น้ำมันเบนซิน EN 228 E10 (เอธานอลสูงสุด 10 เปอร์เซ็นต์ตามปริมาตร) ได้รับการรับรองให้ใช้ได้
- ไม่อนุญาตให้ใช้เชื้อเพลิงที่มีปริมาณเอธานอลสูงกว่า E10 (เอธานอลสูงสุด 10 เปอร์เซ็นต์ตามปริมาตร) เช่น ไม่อนุญาตให้ใช้ E85 เป็นต้น

อัตราค่าออกเทน

- 95 RON ใช้สำหรับการขับซีตามปกติ
- 98 RON แนะนำให้ใช้เพื่อสมรรถนะสูงสุดและการสิ้นเปลืองน้ำมันเชื้อเพลิงต่ำที่สุด
- ไม่อนุญาตให้ใช้เชื้อเพลิงที่มีค่าออกเทนต่ำกว่า RON 95

เมื่อขับรถในสภาพอากาศที่มีอุณหภูมิสูงกว่า +38 °C (100 °F) ขอแนะนำให้ท่านใช้น้ำมันเชื้อเพลิงที่มีค่าออกเทนสูงที่สุด เพื่อให้ได้สมรรถนะและการประหยัดน้ำมันเชื้อเพลิงสูงสุด

! สำคัญ

- ใช้เฉพาะน้ำมันเชื้อเพลิงไร้สารตะกั่วเท่านั้น เพื่อหลีกเลี่ยงไม่ให้เครื่องฟอกไอเสียชำรุดเสียหาย
- ห้ามใช้น้ำมันเชื้อเพลิงที่มีสารเติมแต่งที่มีส่วนผสมของโลหะ
- ห้ามใช้สารเติมแต่งใดๆ ที่ไม่ได้รับการแนะนำจากวอลโว่

ข้อมูลที่เกี่ยวข้อง

- การทำงานกับน้ำมันเชื้อเพลิง (น. 556)
- การเติมน้ำมันเชื้อเพลิง (น. 555)
- ตัวกรองอนุภาคสำหรับเครื่องยนต์เบนซิน (น. 558)
- ความสิ้นเปลืองน้ำมันเชื้อเพลิงและการปล่อย CO2 (น. 783)

ตัวกรองอนุภาคสำหรับเครื่องยนต์เบนซิน รถที่ใช้เครื่องยนต์เบนซินจะมีตัวกรองอนุภาคติดตั้งไว้เพื่อให้ระบบควบคุมมลพิษมีประสิทธิภาพยิ่งขึ้น

อนุภาคต่างๆ ในแก๊สไอเสียจะถูกสะสมในตัวกรองอนุภาคสำหรับเครื่องยนต์เบนซินในระหว่างการขับที่รถตามปกติ ในสภาพการขับที่ตามปกติ จะมีการรีเจเนอเรชั่นแบบพาสซีฟ ซึ่งทำให้อนุภาคเกิดการออกซิเดชันและเผาไหม้หมดไป อนุภาคในตัวกรองจะหมดไปด้วยวิธีนี้

ถ้าขับรถด้วยความเร็วต่ำ หรือมีการสตาร์ทขณะเครื่องยนต์เย็นซ้ำๆ ในขณะที่อุณหภูมิภายนอกต่ำ อาจจำเป็นต้องทำการรีเจเนอเรชั่นแบบแอคทีฟ การรีเจเนอเรชั่นตัวกรองอนุภาคจะทำงานโดยอัตโนมัติ และโดยปกติแล้วจะใช้เวลาประมาณ 10-20 นาที ในระหว่างการรีเจเนอเรชั่น อาจได้กลิ่นการเผาไหม้ได้

ใช้ชุดทำความร้อนขณะจอด ในสภาพอากาศเย็นเพื่อให้อุณหภูมิเครื่องยนต์ขึ้นถึงอุณหภูมิการทำงานได้เร็วขึ้น

เมื่อขับขึ้นรถที่ใช้เครื่องยนต์เบนซินเป็นระยะทางสั้นๆ ที่ความเร็วต่ำ

ลักษณะการขับขึ้นจะส่งผลกระทบต่อความสามารถในการทำงานของระบบควบคุมการปล่อยมลพิษของเครื่องยนต์เบนซิน สิ่งที่สำคัญก็คือการขับขึ้นเป็นระยะทางที่แตกต่างกันด้วยความเร็วระดับต่างๆ เพื่อให้ได้ประสิทธิภาพสูงสุด

การขับขึ้นเป็นระยะทางสั้นๆ ที่ความเร็วต่ำ (หรือในสภาพอากาศที่หนาวเย็น) บ่อยครั้ง ซึ่งอุณหภูมิของเครื่องยนต์ขึ้นไม่ถึงอุณหภูมิการทำงานปกติ จะส่งผลให้เกิดปัญหาขึ้นและอาจทำให้เกิดการทำงานผิดพลาดและทำให้ข้อความเตือนแสดงขึ้น ถ้าท่านขับขึ้นในการจราจรในเมืองเป็นส่วนใหญ่ สิ่งที่สำคัญก็คือจะต้องขับขึ้นที่ความเร็วสูงขึ้นอย่างสม่ำเสมอ เพื่อให้สามารถทำการรีเจเนอเรชั่นระบบควบคุมการปล่อยมลพิษของเครื่องยนต์เบนซินได้

- รถควรได้รับการขับขึ้นบนถนนระดับ A ด้วยความเร็วสูงกว่า 60 กม./ชม. (38 ไมล์ต่อชั่วโมง) เป็นเวลาอย่างน้อย 20 นาทีในระหว่างการเติมน้ำมันเชื้อเพลิงแต่ละครั้ง

ข้อมูลที่เกี่ยวข้อง

- เบนซิน (น. 557)

เครื่องยนต์ดีเซล

น้ำมันดีเซลเป็นเชื้อเพลิงเครื่องยนต์แบบหนึ่งซึ่งใช้สำหรับรถที่ใช้เครื่องยนต์ดีเซล

ให้ใช้เฉพาะน้ำมันเชื้อเพลิงดีเซลจากบริษัทน้ำมันที่มีชื่อเสียง ห้ามเติมน้ำมันเชื้อเพลิงที่ไม่มั่นใจในคุณภาพ น้ำมันดีเซลจะต้องตรงตามมาตรฐาน EN 590 หรือ SS 155435 เครื่องยนต์ดีเซลมีความไวต่อสิ่งปนเปื้อนในน้ำมันเชื้อเพลิง เช่น กำมะถันและโลหะที่มีปริมาณสูงเกินไป เป็นต้น

ที่อุณหภูมิต่ำ (ต่ำกว่า 0 °C (32 °F)) อาจเกิดการตกตะกอนของพาราฟินขึ้นในเชื้อเพลิงดีเซล ซึ่งอาจทำให้เกิดปัญหาในการสตาร์ทได้ คุณภาพของน้ำมันเชื้อเพลิงที่ขายจะต้องได้รับการปรับตามฤดูกาลและเขตสภาพอากาศ แต่สภาพอากาศที่หนาวเย็นอย่างรุนแรง, น้ำมันเชื้อเพลิงเก่า และการเคลื่อนย้ายระหว่างเขตสภาพอากาศแบบต่างๆ อาจทำให้เกิดการตกตะกอนของพาราฟินขึ้นได้

ความเสี่ยงของการควบแน่นในถังน้ำมันเชื้อเพลิงจะลดลง ถ้าคอยเติมน้ำมันอย่างสม่ำเสมอ

เมื่อเติมน้ำมันเชื้อเพลิง ตรวจสอบว่าบริเวณโดยรอบของท่อเติมน้ำมันเชื้อเพลิงนั้นสะอาด หลีกเลี่ยงไม่ให้ น้ำมัน

เชื้อเพลิงหกบนสั้วตัวถัง ล้างน้ำมันเชื้อเพลิงที่หกด้วย
น้ำยาทำความสะอาดและน้ำ

! สำคัญ

น้ำมันดีเซลจะต้อง:

- เป็นไปตามมาตรฐาน EN 590 และ/หรือ SS 155435
- มีปริมาณกำมะถันไม่เกิน 10 มก./กก.
- มี FAME⁸ (B7) ไม่เกิน 7 % ตามปริมาตร

! สำคัญ

เชื้อเพลิงประเภทดีเซลที่ห้ามใช้:

- สารเติมแต่งพิเศษ
- เชื้อเพลิงดีเซลสำหรับเรือ
- น้ำมันไวไฟ
- FAME⁹ และน้ำมันพืช

เชื้อเพลิงเหล่านี้ไม่สอดคล้องกับข้อกำหนดที่ Volvo
แนะนำและทำให้มีการสึกหรองสูงขึ้นและทำให้
เครื่องยนต์เสียหาย ซึ่งไม่ได้รับการครอบคลุมในการ
รับประกันของ Volvo

ข้อมูลที่เกี่ยวข้อง

- การทำงานกับน้ำมันเชื้อเพลิง (น. 556)
- การเติมน้ำมันเชื้อเพลิง (น. 555)
- ถังที่ว่างเปล่าและเครื่องยนต์ดีเซล (น. 560)
- ตัวกรองอนุภาคสำหรับเครื่องยนต์ดีเซล (น. 560)
- การควบคุมการปล่อยมลพิษด้วย AdBlue[®] (น. 561)

⁸ เมทิลเอสเทอร์จากกรดไขมัน

⁹ อนุญาตให้ใช้น้ำมันดีเซลที่มี FAME (B7) สูงสุดไม่เกิน 7 % ตามปริมาตร ได้

- ความสิ้นเปลืองน้ำมันเชื้อเพลิงและการปล่อย CO2 (น. 783)

ถังที่ว่างเปล่าและเครื่องยนต์ดีเซล

หลังจากที่เครื่องยนต์ดับเนื่องจากขาดน้ำมันเชื้อเพลิง ระบบน้ำมันเชื้อเพลิงต้องใช้เวลาลูกครู่หนึ่งในการตรวจสอบ

ก่อนที่จะสตาร์ทรถหลังจากเติมน้ำมันดีเซลลงในถัง ให้ดำเนินการดังต่อไปนี้:

1. กุญแจรีโมตคอนโทรลจะต้องอยู่ภายในรถ
2. ตั้งสวิตช์กุญแจของรถให้อยู่ในตำแหน่ง II - กดปุ่มสตาร์ทค้างไว้เป็นเวลาประมาณ 4 วินาที โดยไม่ต้องเหยียบแป้นเบรก จากนั้นให้ปล่อยปุ่ม
3. รอประมาณหนึ่งนาที
4. สตาร์ทเครื่องยนต์

❶ หมายเหตุ

ก่อนเติมน้ำมันเชื้อเพลิงในกรณีที่มีเชื้อเพลิงไม่เพียงพอ:

- หยุดรถบนพื้นที่ราบมากที่สุด มีความเสี่ยงที่จะมีฟองอากาศในน้ำมันเชื้อเพลิงหากรถอยู่ในลักษณะลาดเอียง

สิ่งที่ต้องระลึกถึงอยู่เสมอเมื่อเติมน้ำมันเชื้อเพลิงโดยใช้ถังบรรจุน้ำมันเชื้อเพลิง

เมื่อเติมน้ำมันเชื้อเพลิงด้วยถังบรรจุน้ำมันเชื้อเพลิง ให้ใช้กรวยซึ่งอยู่ที่ใต้ฝาปิดช่องสัมภาระที่พื้นในบริเวณที่เก็บสัมภาระ ตรวจสอบให้แน่ใจว่า ท่านได้สอดส่วนคอของกรวยเข้าในท่อเติมน้ำมันอย่างแน่นหนาแล้ว ท่อที่เติมน้ำมันเชื้อเพลิงจะมีฝาปิดสองฝา ท่านจะต้องดันท่อของกรวยเติมน้ำมันผ่านฝาปิดทั้งสองฝาก่อนจึงจะสามารถเริ่มการเติมได้

ข้อมูลที่เกี่ยวข้อง

- การเติมน้ำมันเชื้อเพลิง (น. 555)
- เครื่องยนต์ดีเซล (น. 558)
- ชุดเครื่องมือ (น. 672)

ตัวกรองอนุภาคสำหรับเครื่องยนต์ดีเซล

รถเครื่องยนต์ดีเซลจะมีตัวกรองอนุภาคติดตั้งไว้เพื่อให้ระบบควบคุมมลพิษมีประสิทธิภาพยิ่งขึ้น

อนุภาคต่างๆ ในแก๊สไอเสียจะถูกสะสมในตัวกรองอนุภาคสำหรับเครื่องยนต์ดีเซลในระหว่างการขับที่รุดตามปกติ เมื่อสภาพต่างๆ เป็นไปตามเงื่อนไขที่กำหนดไว้ การรีเจนเนอเรชั่นจะเริ่มตั้งขึ้นเพื่อเผาไหม้เศษอนุภาคและทำให้ตัวกรองว่างเปล่าอีกครั้ง ในการเริ่มการรีเจนเนอเรชั่น เครื่องยนต์จะต้องมีอุณหภูมิอยู่ที่อุณหภูมิการทำงานปกติ การรีเจนเนอเรชั่นตัวกรองอนุภาคจะทำงานโดยอัตโนมัติ และโดยปกติแล้วจะใช้เวลาประมาณ 10-20 นาที

❶ หมายเหตุ

กรณีต่อไปนี้อาจเกิดขึ้นในระหว่างการรีเจนเนอเรชั่น

- ท่านอาจสังเกตเห็นว่ากำลังเครื่องยนต์ลดลงเล็กน้อยเป็นการชั่วคราว
- ความสิ้นเปลืองน้ำมันเชื้อเพลิงอาจเพิ่มขึ้นเป็นการชั่วคราว
- อาจได้กลิ่นการเผาไหม้

ใช้ชุดทำความร้อนขณะจอด* ในสภาพอากาศเย็นเพื่อให้อุณหภูมิเครื่องยนต์ขึ้นถึงอุณหภูมิการทำงานได้เร็วขึ้น

❗ สำคัญ

ถ้าตัวกรองเต็มไปด้วยเศษฝุ่นต่างๆ อาจทำให้สตาร์ทเครื่องยนต์ยากและตัวกรองไม่ทำงาน ซึ่งอาจจำเป็นต้องเปลี่ยนตัวกรอง

เมื่อขับขีรถที่ใช้เครื่องยนต์ดีเซลเป็นระยะทางสั้นๆ ที่ความเร็วต่ำ

ลักษณะการขับขีจะส่งผลกระทบต่อความสามารถในการทำงานของระบบควบคุมการปล่อยมลพิษของเครื่องยนต์ดีเซล สิ่งที่สำคัญก็คือการขับขีเป็นระยะทางที่แตกต่างกันด้วยความเร็วระดับต่างๆ เพื่อให้ได้ประสิทธิภาพสูงสุด

การขับขีเป็นระยะทางสั้นๆ ที่ความเร็วต่ำ (หรือในสภาพอากาศที่หนาวเย็น) บ่อยครั้ง ซึ่งอุณหภูมิของเครื่องยนต์ขึ้นไม่ถึงอุณหภูมิการทำงานปกติ จะส่งผลให้เกิดปัญหาขึ้นและอาจทำให้เกิดการทำงานผิดพลาดและทำให้ข้อความเตือนแสดงขึ้น ถ้าท่านขับขีในการจราจรในเมืองเป็นส่วนใหญ่ สิ่งที่สำคัญก็คือต้องขับขีที่ความเร็วสูง

ขึ้นอย่างสม่ำเสมอ เพื่อให้สามารถทำการรีเจนเนอเรชั่นระบบควบคุมการปล่อยมลพิษของเครื่องยนต์ดีเซลได้

- รถควรได้รับการขับขีบนถนนระดับ A ด้วยความเร็วสูงกว่า 60 กม./ชม. (38 ไมล์ต่อชั่วโมง) เป็นเวลาอย่างน้อย 20 นาทีในระหว่างการเติมน้ำมันเชื้อเพลิงแต่ละครั้ง

ข้อมูลที่เกี่ยวข้อง

- เครื่องยนต์ดีเซล (น. 558)
- การควบคุมการปล่อยมลพิษด้วย AdBlue® (น. 561)
- ความสิ้นเปลืองน้ำมันเชื้อเพลิงและการปล่อย CO2 (น. 783)

การควบคุมการปล่อยมลพิษด้วย AdBlue®¹⁰ AdBlue เป็นสารเติมแต่งที่ใช้ในระบบ SCR¹¹ เพื่อลดการปล่อยสารที่เป็นอันตรายจากเครื่องยนต์ดีเซล

ในระบบ SCR AdBlue และไนโตรเจนออกไซด์ในแก๊สไอเสียจะถูกเปลี่ยนสภาพเป็นไนโตรเจนและไอน้ำ ซึ่งลดปริมาณการปล่อยไนโตรเจนออกไซด์ลงได้อย่างมาก

AdBlue

AdBlue เป็นของเหลวที่ไม่มีสีซึ่งประกอบด้วยยูเรีย¹² 32.5% ในน้ำปราศจากไอออน และได้รับการผลิตตามมาตรฐาน ISO 22241 ได้รับการพัฒนาขึ้นสำหรับเทคโนโลยีการทำความสะอาด SCR สำหรับเครื่องยนต์ดีเซล

AdBlue จะมีถังของตัวเองอยู่ภายในรถ และจะเติมโดยใช้ท่อเติมแยกต่างหากที่อยู่หลังฝาปิดที่เติมน้ำมันเชื้อเพลิง ความสิ้นเปลืองจะขึ้นอยู่กับลักษณะการขับขี, อุณหภูมิภายนอก และอุณหภูมิการทำงานของระบบ

เงินไขสำหรับการขับขีโดยใช้ AdBlue

จะต้องมี AdBlue ในปริมาณที่ถูกต้องอยู่ภายในถังเสมอ ก่อนที่จะสตาร์ทรถ ระบบ SCR มีความไวต่อการปนเปื้อนอย่างมาก



- ◀ ระบบควบคุมมลพิษจะตรวจสอบระดับสารในถัง, คุณภาพ และปริมาณการจ่าย AdBlue อยู่ตลอดเวลา ถ้าเกิดความผิดปกติขึ้น ข้อความจะแสดงขึ้นบนจอแสดงผลสำหรับคนขับ

! **สำคัญ**

AdBlue จำเป็นสำหรับการทำงานของระบบ SCR และเพื่อให้เป็นไปตามข้อกำหนดทางกฎหมายว่าด้วยการปล่อยมลพิษในไอเสีย การดัดแปลงแก้ไข หรือการปรับเปลี่ยนระบบจ่าย AdBlue ไม่ว่าจะด้วยวิธีใดๆ อันนำมาซึ่งไม่ให้มีการใช้สารเคมี AdBlue เมื่อจำเป็นตามข้อกำหนดทางกฎหมายว่าด้วยการปล่อยมลพิษในไอเสียนั้น ถือเป็นกรกระทำที่ผิดกฎหมาย การดัดแปลงใดๆ อาจถือเป็นความผิดทางอาญา ซึ่งอาจนำไปสู่การดำเนินคดีตามกฎหมาย

ไม่อนุญาตให้ใช้งานรถเมื่อถัง AdBlue ว่างเปล่า เนื่องจากไม่เป็นไปตามข้อกำหนดทางกฎหมายว่าด้วยการปล่อยมลพิษในไอเสียอีกต่อไป ดังนั้นจึงจำเป็นต้องติดตั้งระบบการเตือนในรถเพื่อแจ้งให้คนขับทราบเมื่อต้องเติม AdBlue เมื่อระดับ AdBlue ในถังเริ่มต่ำลง สัญญาณเตือนต่างๆ จะแสดงขึ้นเพื่อเตือนให้เติม AdBlue

ข้อมูลที่เกี่ยวข้อง

- การทำงานกับ AdBlue® (น. 563)
- การตรวจสอบและการเติม AdBlue® (น. 564)
- สัญลักษณ์และข้อความสำหรับ AdBlue® (น. 566)

¹⁰ เครื่องหมายการค้าจดทะเบียนที่เป็นของ Ver-band der Automobilindustrie e.V. (VDA)
¹¹ ระบบลดปริมาณไนโตรเจนออกไซด์
¹² CO(NH₂)₂

การทำงานกับ AdBlue®

AdBlue ประกอบด้วยน้ำเป็นส่วนใหญ่ (มีน้ำประมาณ 67.5% และยูเรียประมาณ 32.5%) สารนี้ไม่ติดไฟ แต่ก็ควรทำงานอย่างระมัดระวัง เนื่องจากอาจทำให้เกิดการระคายเคืองต่อดวงตาและผิวหนังได้

สิ่งที่จะต้องระวังคือถึงอยู่เสมอเมื่อทำงาน

หลีกเลี่ยงการสูดหายใจเอาไอเข้าไป รวมถึงหลีกเลี่ยงไม่ให้สัมผัสกับผิวหนังและดวงตา ควรสวมถุงมือที่ป้องกันการระคายเคืองต่อผิวหนังเมื่อทำงานกับสารนี้

คำเตือน

การปฐมพยาบาล:

- สำหรับการสูดหายใจเข้าไป - ออกไปรับอากาศบริสุทธิ์
- สำหรับการสัมผัสกับผิวหนัง - ให้ล้างผิวหนังบริเวณนั้นด้วยสบู่และน้ำสะอาด
- สำหรับการสัมผัสกับดวงตา - ให้ล้างตาในทันทีด้วยน้ำปริมาณมากๆ
- สำหรับการกลืนกินเข้าไป - ล้างปากอย่างทั่วถึง ห้ามพยายามอาเจียรออก

ถ้ายังรู้สึกผิดปกติอยู่ หรือมีการกลืนกินเข้าไปเป็นจำนวนมาก ให้ปรึกษาแพทย์ในทันที

การดำเนินการในกรณีที่เกิดสารหก

จะต้องล้าง AdBlue ที่หกลงบนพื้น, รถ หรือพื้นผิวที่ทำสีด้วยน้ำอย่างทั่วถึง หลีกเลี่ยงการระบายลงในระบบระบายน้ำเสีย

การเก็บ

จะต้องเก็บ AdBlue ไว้ในภาชนะบรรจุเดิมที่ซีลไว้อย่างแน่นหนาที่อุณหภูมิสูงกว่า -11 °C (12 °F) และต่ำกว่า

30 °C (86 °F) ห้ามเก็บสารไว้ในที่ที่โดนแสงแดดส่องโดยตรง

AdBlue จะกลายเป็นน้ำแข็งที่ -11 °C (12 °F) แต่สามารถนำมาใช้ได้อีกครั้งถ้าสารได้รับการละลายน้ำแข็งแล้ว

ข้อมูลที่เกี่ยวข้อง

- การตรวจสอบและการเติม AdBlue® (น. 564)
- การควบคุมการปล่อยมลพิษด้วย AdBlue® (น. 561)

การสตาร์ทและการขับขี

การตรวจสอบและการเติม AdBlue®

ตรวจสอบระดับ AdBlue เป็นประจำ และเติมถ้าข้อความระบุว่าระดับ AdBlue ต่ำแสดงขึ้นบนจอแสดงผลสำหรับคนขับ

ศูนย์บริการวอลโว่จะเติม AdBlue เมื่อท่านนำรถเข้ารับบริการ อย่างไรก็ตาม ท่านจำเป็นต้องเติมสารนี้ด้วยตัวท่านเองหลายครั้งในช่วงระหว่างการเข้ารับบริการ โดยขึ้นอยู่กับลักษณะการขับขี ถ้าถึง AdBlue ว่างเปล่า จะไม่สามารถสตาร์ทรถได้

i หมายเหตุ

ห้ามขับรถจนถึง AdBlue แห้ง ให้เติมถึงน้ำยาในเวลาที่เหมาะสมก่อนที่จะแห้ง

หากถึงน้ำยาแห้ง จะไม่สามารถสตาร์ทรถยนต์ได้อีกหลังจากที่ดับเครื่องยนต์ (ในวิธีปกติหรือโดยใช้อุปกรณ์ช่วย)

วิธีสตาร์ทรถหลังจากถึงน้ำยาแห้งมีเพียงวิธีเดียวคือการเติม AdBlue ในปริมาณที่กำหนด (ต่ำสุด 3 ลิตร)

การตรวจสอบระดับ AdBlue

1.



เปิดแอป Car status ในมุมมองแอป

2.



กด Status เพื่อแสดงระดับ AdBlue

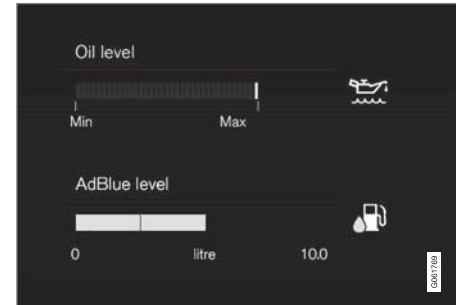

ภาพกราฟิกสำหรับระดับ AdBlue บนจอแสดงผลส่วนกลาง

เคอร์เซอร์แต่ละตัวจะแทนค่าประมาณ 25% ของระดับเต็มถึง

เมื่อมีสารเหลืออยู่น้อยกว่า 25% ของถัง สีของเคอร์เซอร์ที่เหลืออยู่จะเปลี่ยนเป็นสีแดง และถ้าต่ำกว่า 10% จะเปลี่ยนเป็นสีแดง

การเติม



เมื่อระดับ AdBlue เริ่มต่ำ จะมีสัญลักษณ์ติด
สว่างขึ้นบนจอแสดงผลสำหรับคนขับ และ
ข้อความ AdBlue level low จะแสดงขึ้น

1. เปิดฝาปิดที่เติมน้ำมันเชื้อเพลิงทำได้โดยการกด
เบาๆ ที่ด้านหลังของฝาปิด
- 2.



เปิดฝากรอบสีฟ้าสำหรับท่อเติมที่มีขนาดเล็กกว่าที่
ใช้สำหรับ AdBlue

3. เติม AdBlue ในปริมาณที่ถูกต้อง¹³

ห้ามเติมจนล้น

⚠ คำเตือน

เมื่อเติมจากบิ๊ม AdBlue ที่สถานีเติม - ขอแนะนำให้
ใช้เฉพาะบิ๊มที่ปรับให้เหมาะสมกับรถโดยสารส่วนบุคคลเท่านั้น รวมทั้งสามารถใช้บิ๊ม AdBlue สำหรับ
รถยนต์ใช้งานหนักด้วยเช่นกัน

! สำคัญ

ปฏิบัติตามข้อควรระวังเพื่อป้องกันไม่ให้ AdBlue
สัมผัสกับสิริต ถ้าเกิดกรณีนี้ขึ้น ให้ล้างด้วยน้ำ
สะอาดจำนวนมากๆ เนื่องจากสารอาจทำให้สิริตรับ
ความเสียหายได้

ข้อมูลที่เกี่ยวข้อง

- การทำงานกับ AdBlue® (น. 563)
- สัญลักษณ์และข้อความสำหรับ AdBlue®
(น. 566)
- ความจุของถัง AdBlue® (น. 781)

¹³ ISO 22241

การสตาร์ทและการขับขี



สัญลักษณ์และข้อความสำหรับ AdBlue®

ระบบควบคุมมลพิษจะตรวจสอบระดับ, คุณภาพ และปริมาณการจ่าย AdBlue อยู่ตลอดเวลา ถ้าเกิด

ความผิดปกติขึ้น ข้อความจะแสดงขึ้นบนจอแสดงผลสำหรับคนขับ



สัญลักษณ์	ข้อความ	ความหมาย
	AdBlue level low	ระดับ AdBlue ต่ำและจำเป็นต้องเติมสารลงในถัง
	AdBlue dosing และ AdBlue quality	ระบบไม่ทำงานตามปกติ โปรดติดต่อศูนย์บริการ ^A เพื่อตรวจสอบการทำงาน

สัญลักษณ์	ข้อความ	ความหมาย
	Refill AdBlue	ระดับ AdBlue ต่ำมาก และจำเป็นต้องเติมสารลงในถังในทันที
	Engine start prohibit. และ เช่น: เติม AdBlue อย่างต่ำ 4 ลิตร	จะต้องเติม AdBlue ก่อนจึงจะสามารถสตาร์ทรถได้ เติม AdBlue ตามปริมาณที่ระบุไว้บนจอแสดงผลสำหรับคนขับ หรือติดต่อศูนย์บริการ ^A โปรดทราบว่า: <ul style="list-style-type: none"> รถจะต้องอยู่ในแนวระดับเพื่อให้เกจวัดระดับสามารถตรวจจับปริมาณ AdBlue ที่เติมได้อย่างถูกต้อง หลังจากที่เติมสารแล้ว อาจต้องใช้เวลาถึง 20 วินาทีก่อนที่ระบบจะได้รับการอัปเดตด้วยการแสดงระดับที่ถูกต้อง
	Engine start prohibited Service of AdBlue system needed to allow restart	ระบบไม่ทำงานตามปกติ โปรดติดต่อศูนย์บริการ ^A เพื่อตรวจสอบการทำงาน

^A ขอแนะนำให้ติดต่อศูนย์บริการของวอลโว่ที่ได้รับการแต่งตั้ง

ข้อมูลที่เกี่ยวข้อง

- การตรวจสอบและการเติม AdBlue[®] (น. 564)
- การทำงานกับ AdBlue[®] (น. 563)

- การจองเวลาเข้ารับบริการและการซ่อม (น. 712)

สภาพความร้อนสูงเกินในเครื่องยนต์และระบบขับเคลื่อน

ภายใต้เงื่อนไขพิเศษ ตัวอย่างเช่น เมื่อขับขี่ในสภาพภูมิประเทศที่เป็นเนินเขาหรืออากาศร้อน เครื่องยนต์และระบบขับเคลื่อนอาจเสี่ยงต่อการเกิดความร้อนจัด โดยเฉพาะอย่างยิ่งเมื่อบรรทุกสัมภาระมาก



- ในกรณีที่เกิดสภาพความร้อนสูงเกิน กำลังของเครื่องยนต์อาจถูกจำกัดชั่วคราว
- เมื่อขับขี่ในสภาพอากาศร้อน ให้ถอดหลอดไฟเสริมทุกดวงออกจากด้านหน้าของกระจังรถ
- ถ้าอุณหภูมิในระบบหล่อเย็นเครื่องยนต์สูงเกินไป สัญญาณเตือนจะติดสว่างขึ้น และจอแสดงผลสำหรับคนขับจะแสดงข้อความ Engine temperature High temperature Stop safely ให้หยุดรถในที่ปลอดภัยและปล่อยให้เครื่องยนต์เดินเบาหลายนาทีเพื่อให้เครื่องยนต์เย็นลง
- ถ้าข้อความ Engine temperature High temperature Turn off engine หรือ Engine

coolant Level low, turn off engine แสดงขึ้น ให้หยุดรถและดับเครื่องยนต์

- ในกรณีที่เกิดสภาพความร้อนสูงเกินในกระปุกเกียร์ ระบบจะเลือกโปรแกรมการเปลี่ยนเกียร์ทางเลือก¹⁴ นอกจากนั้น ฟังก์ชันการป้องกันแบบรวมในตัวจะทำงาน โดยการทำงานส่วนหนึ่งก็คือสัญลักษณ์เตือนจะติดสว่างขึ้น และจอแสดงผลสำหรับคนขับจะแสดงข้อความ Transmission warm Reduce speed to lower temperature หรือ Transmission hot Stop safely, wait for cooling ปฏิบัติตามคำแนะนำที่ให้ไว้ และลดความเร็วลงหรือหยุดรถในบริเวณที่ปลอดภัย แล้วปล่อยให้เครื่องยนต์เดินเบาหลายนาทีเพื่อให้กระปุกเกียร์เย็นลง
- หากถรร้อนจัด ระบบปรับอากาศอาจไม่ทำงานชั่วคราว
- หลังจากใช้งานรถอย่างสมบุกสมบัน อย่าดับเครื่องยนต์ทันทีที่จอดรถ

i หมายเหตุ	
หลังจากที่ดับเครื่องยนต์แล้ว พัดลมหม้อน้ำของเครื่องยนต์จะยังคงทำงานต่อไปอีกระยะเวลาหนึ่ง ซึ่งเป็นเรื่องปกติ	

สัญลักษณ์ในจอแสดงผลสำหรับคนขับ

สัญลักษณ์	ความหมาย
	อุณหภูมิเครื่องยนต์สูง ปฏิบัติตามคำแนะนำที่ให้ไว้
	ระดับต่ำ, น้ำหล่อเย็น ปฏิบัติตามคำแนะนำที่ให้ไว้
	กระปุกเกียร์ร้อน/ร้อนเกินไป/เย็น ปฏิบัติตามคำแนะนำที่ให้ไว้

ข้อมูลที่เกี่ยวข้อง

- การเติมน้ำหล่อเย็น (น. 724)
- การขับขี่ขณะมีรถพ่วง (น. 575)

¹⁴ สำหรับกระปุกเกียร์อัตโนมัติ

- การเตรียมการสำหรับการเดินทางไกล (น. 552)
- ไฟแสดงตำแหน่งเกียร์* (น. 535)

การโอเวอร์โหลดของแบตเตอรี่สตาร์ท

ระบบไฟฟ้าของรถใช้พลังงานแบตเตอรี่ในระดับต่างกัน หลีกเลี่ยงการเสียบกัญแจทิ้งไว้ในตำแหน่ง II เมื่อปิดการทำงานของรถ ให้ใช้สวิตช์กัญแจตำแหน่ง I ซึ่งใช้กำลังไฟฟ้าน้อยลงแทน

นอกจากนี้ ยังต้องเอาใจใส่กับอุปกรณ์เสริมต่างๆ ที่เป็นภาระต่อระบบไฟฟ้า อย่าใช้ฟังก์ชันการทำงานที่ใช้กำลังไฟสูงเมื่อปิดการทำงานของรถแล้ว ตัวอย่างของการทำงานเหล่านี้ได้แก่:

- พัดลมระบายอากาศ
- ไฟหน้า
- ที่ปัดน้ำฝนกระจกบังลม
- ระบบเครื่องเสียง (เปิดเสียงดัง)

ถ้าแรงดันไฟฟ้าของแบตเตอรี่สตาร์ทต่ำเกินไป จะมีข้อความแสดงขึ้นบนจอแสดงผลสำหรับคนขับ จากนั้นระบบประหยัดพลังงานจะปิดหรือลดภาระการใช้งานบางอย่าง เช่น พัดลมระบายอากาศและ/หรือระบบเครื่องเสียง

- ในกรณีนี้ ให้ชาร์จแบตเตอรี่โดยสตาร์ทรถ และปล่อยให้เครื่องยนต์ทำงานเป็นเวลาอย่างน้อย 15 นาที - การชาร์จแบตเตอรี่สตาร์ทในขณะที่ขับซึ่งจะมีประสิทธิภาพสูงกว่าในขณะที่เครื่องยนต์เดินเบาและจอดอยู่กับที่

ข้อมูลที่เกี่ยวข้อง

- แบตเตอรี่ (น. 731)
- ตำแหน่งสวิตช์กัญแจ (น. 516)

การใช้การพ่วงสตาร์ทกับแบตเตอรี่อีกชุดหนึ่ง ถ้าแบตเตอรี่ไฟหมด สามารถสตาร์ทรถด้วยแรง เคลื่อนไฟฟ้าจากแบตเตอรี่อื่น

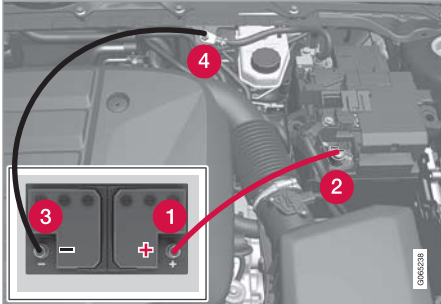

จุดยึดสายพ่วงสตาร์ท

เมื่อสตาร์ทรถโดยใช้การพ่วงแบตเตอรี่ ขอแนะนำให้ปฏิบัติตามขั้นตอนต่อไปนี้เพื่อป้องกันการลัดวงจรหรือความเสียหายในลักษณะอื่น ๆ:

1. ตั้งค่าระบบไฟฟ้าของรถให้อยู่ที่ตำแหน่งสวิตช์กุญแจ 0
2. ตรวจสอบว่าแบตเตอรี่ช่วยสตาร์ทมีแรงดันไฟฟ้า 12 โวลต์ หรือไม่

3. หากแบตเตอรี่ช่วยสตาร์ทอยู่ในรถคันอื่น ให้ดับเครื่องยนต์ของรถคันที่มีแบตเตอรี่ช่วยสตาร์ท และดูให้แน่ใจว่ารถสองคันนี้ไม่มีการสัมผัสกัน
4. ต่อแคลมป์ที่ปลายด้านหนึ่งของสายพ่วงสตาร์ทสีแดงเข้ากับขั้วบวกของแบตเตอรี่ช่วยสตาร์ท (1)

! สำคัญ

ต่อเชื่อมเคเบิลสตาร์ทอย่างระมัดระวังเพื่อป้องกันการลัดวงจรกับส่วนประกอบอื่นๆ ในห้องเครื่องยนต์

5. เปิดฝาปิดจุดพ่วงสตาร์ทขั้วบวก (2)
6. ต่อแคลมป์อีกอันหนึ่งจากสายพ่วงสตาร์ทสีแดงเข้ากับจุดพ่วงสตาร์ทขั้วบวกของรถ (2)
7. ต่อแคลมป์ที่ปลายด้านหนึ่งของสายพ่วงสตาร์ทสีดำเข้ากับขั้วลบของแบตเตอรี่ช่วยสตาร์ท (3)
8. ต่อแคลมป์อีกอันหนึ่งจากสายพ่วงสตาร์ทสีดำเข้ากับจุดพ่วงสตาร์ทขั้วลบของรถ (4)
9. ตรวจสอบว่าแคลมป์ต่างๆ ของสายพ่วงสตาร์ทยึดอยู่อย่างแน่นหนา เพื่อไม่ให้เกิดประกายไฟในระหว่างการพยายามสตาร์ท

10. สตาร์ทเครื่องยนต์ของ "รถที่มีแบตเตอรี่ช่วยสตาร์ท" และปล่อยให้เครื่องยนต์เดินสองสามนาทีที่ความเร็วรอบสูงกว่าความเร็วเดินเบาเล็กน้อย ประมาณ 1500 รอบต่อนาที
11. สตาร์ทเครื่องยนต์ของรถคันที่แบตเตอรี่หมดประจุ

! สำคัญ

ห้ามสัมผัสจุดจุดต่อระหว่างสายไฟกับรถยนต์ในระหว่างการสตาร์ทรถ มีความเสี่ยงต่อการเกิดประกายไฟ

12. ถอดสายพ่วงสตาร์ทในลำดับกลับกัน อันดับแรกคือดำ จากนั้นสีแดง
- ตรวจสอบให้แน่ใจว่า แคลมป์ของสายพ่วงสตาร์ทสีดำไม่สัมผัสกับจุดพ่วงสตาร์ทขั้วบวกของรถ/ขั้วบวกของแบตเตอรี่ช่วยสตาร์ท หรือแคลมป์ที่ต่ออยู่กับสายพ่วงสตาร์ทสีแดง!

⚠ คำเตือน

- แบตเตอรี่อาจทำให้เกิดแก๊สออกซิไฮโดรเจนได้ ซึ่งแก๊สนี้มีแรงระเบิดสูง อาจเกิดประกายไฟ หากเชื่อมต่อกับสายพ่วงสตาร์ทอย่างไม่ถูกต้อง ซึ่งสามารถทำให้แบตเตอรี่ระเบิดได้
- ห้ามต่อสายต่อพ่วงเข้ากับส่วนประกอบใดๆ ของระบบน้ำมันเชื้อเพลิงหรือชิ้นส่วนที่มีการเคลื่อนที่ ระวังชิ้นส่วนของเครื่องยนต์ที่ร้อน
- ในแบตเตอรี่มีกรดซัลฟูริกซึ่งอาจทำให้เกิดแผลไหม้อย่างรุนแรงได้
- หากกรดซัลฟูริกสัมผัสผิวหนัง ดวงตา ผิวหนัง หรือเสื้อผ้า ให้ล้างออกด้วยน้ำปริมาณมากๆ หากกรดกระเด็นเข้าตา ให้รีบพบแพทย์ทันที
- ห้ามสูบบุหรี่ในบริเวณใกล้กับแบตเตอรี่

ข้อมูลที่เกี่ยวข้อง

- การสตาร์ทรถ (น. 514)
- ตำแหน่งสวิตช์กุญแจ (น. 516)
- การปรับพวงมาลัย (น. 250)
- การเลือกโหมดการจู่ระเบิด (น. 518)

کانلاک فڤڤ*

รถสามารถติดตั้งکانلاک فڤڤเพื่อให้สามารถลากรถพ่วงหรืออื่นๆ ที่ด้านหลังรถได้

کانلاک فڤڤสำหรับรถมีหลายแบบให้เลือกใช้ โปรดติดต่อตัวแทนจำหน่ายอลโว่เพื่อรับข้อมูลเพิ่มเติม

! สำคัญ

เมื่อดับเครื่องยนต์ แรงดันไฟฟ้าแบตเตอรี่แบบคงที่ที่จ่ายไปยังขั้วต่อรถพ่วงจะหยุดลงโดยอัตโนมัติ เพื่อให้ไม่ให้มีการใช้กำลังไฟฟ้าจากแบตเตอรี่สตาร์ท

! สำคัญ

หัวลากพ่วงจำเป็นต้องได้รับการทำความสะอาดและหล่อลื่นด้วยจาระบีเป็นประจำเพื่อป้องกันการสึกหรอ

i หมายเหตุ

เมื่อใช้ข้อต่อที่มีแคมเปอร์รับแรงสะเทือน ห้ามหล่อลื่นหัวลากพ่วง
รวมถึงเมื่อติดตั้งรางบรรทุกรถจักรยานที่หนีบเข้ากับหัวลากพ่วงด้วย

ข้อมูลที่เกี่ยวข้อง

- ตัวอย่างสำหรับลากรถพ่วงที่สามารถยึด/ร่นได้* (น. 572)
- การขับขีขณะมีรถพ่วง (น. 575)
- รั้วควางจักรยานแบบยึดบนکانلاک فڤڤ* (น. 579)
- ข้อมูลจำเพาะสำหรับکانلاک فڤڤ* (น. 572)

ข้อมูลจำเพาะสำหรับคานลากพ่วง*

ขนาดและจุดยึดสำหรับคานลากพ่วง

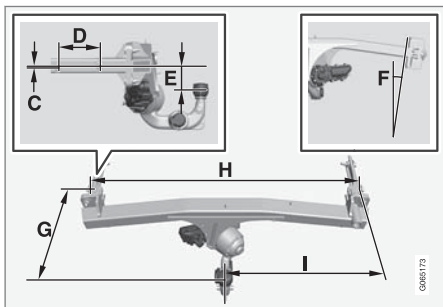
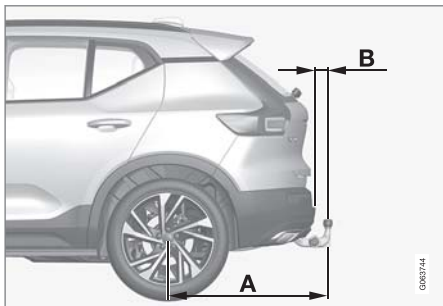

ขนาด, จุดยึดในหน่วย มม. (นิ้ว)	
A	939 (37)
B	72 (2,8)
C	6 (0,24)
D	145 (5,7)
E	88 (3,5)
F	คานด้านข้างเอียง 8 องศา
G	353 (13,9)
H	1048 (41,3)
I	524 (20,6)

ข้อมูลที่เกี่ยวข้อง

- คานลากพ่วง* (น. 571)
- ความสามารถในการลากพ่วงและการรับน้ำหนักของหัวเกี่ยวสำหรับลาก (น. 775)

ตัวยึดสำหรับลากพ่วงที่สามารถยึด/ร่นได้*

ตัวยึดสำหรับลากพ่วงที่สามารถยึด หรือร่นได้จะทำให้สามารถเข้าใช้งานได้ง่าย และสามารถยึดหรือร่นได้เมื่อต้องการ ในตำแหน่งที่มีการร่น ตัวยึดสำหรับลากพ่วงจะถูกปิดสนิท

คำเตือน

ปฏิบัติตามคำแนะนำสำหรับการร่นและยึดเหล็กลากจูงอย่างระมัดระวัง

การยึดตัวยึดสำหรับลากพ่วง

คำเตือน

หลีกเลี่ยงการขึ้นใกล้กับกันชนในตำแหน่งตรงกลางที่ด้านหลังรถในขณะการต่อขอลากพ่วง

1.



เปิดประตูท้าย ปุ่มสำหรับการยัด/ร่นคานลากพวงจะอยู่ทางด้านขวาที่ด้านหลังของห้องเก็บสัมภาระ ไฟแสดงในปุ่มจะต้องติดสว่างขึ้นเป็นสีส้มอย่างคงที่ ฟังก์ชันการยัดออกจึงจะสามารถทำงานได้

2.



กดปุ่มแล้วปล่อย - การยัดออกอาจไม่เริ่มทำงานถ้ากดปุ่มนานเกินไป

> คานลากพวงจะยัดออกและลดระดับลงไปตำแหน่งปลดล็อก - ไฟแสดงจะกะพริบเป็นสีส้ม

คำเตือน

อย่ากดปุ่มยัดออก/ร่นเข้าถ้ามีรถพ่วงต่ออยู่กับเหล็กลากจูง

หมายเหตุ

จะต้องรอให้คานลากพวงทำขั้นตอนการยัดออกให้เสร็จสิ้นเสียก่อน จึงจะสามารถเลื่อนไปที่ตำแหน่งล็อกได้ ขั้นตอนนี้อาจใช้เวลาหลายวินาที ถ้าคานลากพวงไม่ยัดเข้าที่ในตำแหน่งล็อก ให้รอเป็นเวลาสองถึงสามวินาที แล้วลองอีกครั้ง

3.



เลื่อนคานลากพวงไปที่ตำแหน่งสุด ซึ่งคานลากพวงจะถูกยัดไว้และล็อกเข้าตำแหน่ง - ไฟแสดงติดสว่างเป็นสีส้มอย่างคงที่

> คานลากพวงพร้อมใช้งานแล้ว





⚠ คำเตือน

ต้องยึดสายเคเบิลนิรภัยของรถลากพ่วงเข้ากับจุดยึดที่กำหนด

การร่นตัวยึดสำหรับลากรถพ่วง

! สำคัญ

ตรวจสอบให้แน่ใจว่า ไม่มีปลั๊กหรืออะแดปเตอร์ใดๆ ติดตั้งอยู่ในชอคเก็ตจ่ายไฟเมื่อร่นเหล็กลากจูงเข้า

1.



เปิดประตูท้าย กดปุ่มทางด้านขวาที่ด้านหลังของห้องเก็บสัมภาระแล้วปล่อย - การร่นเข้าอาจไม่เริ่มทำงานถ้ากดปุ่มนานเกินไป

- > เหล็กลากจูงจะลดระดับลงโดยอัตโนมัติไปที่ตำแหน่งปลดล็อก - ไฟแสดงในปุ่มกะพริบเป็นสีส้ม

2.

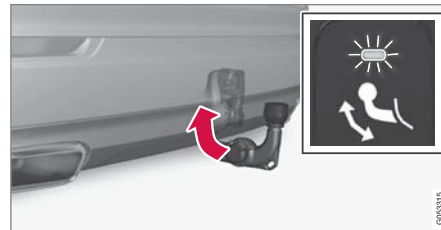

ล็อกเหล็กลากจูงโดยการเลื่อนกลับไปตำแหน่งร่นเข้า ซึ่งเหล็กลากจูงจะล็อกเข้าตำแหน่ง

- > ไฟแสดงจะติดสว่างอย่างคงที่ ถ้าเหล็กลากจูงร่นเข้าอย่างถูกต้องแล้ว



ข้อมูลที่เกี่ยวข้อง

- การขับขี่ขณะมีรถพ่วง (น. 575)
- คันลากพ่วง* (น. 571)

การขับซีขณะมีรถพ่วง

เมื่อขับซีโดยมีรถพ่วง จำเป็นต้องคำนึงถึงสิ่งสำคัญจำนวนหนึ่งอยู่เสมอ เช่น เหล็กลากจูง รถพ่วง และ การจัดสัมภาระในรถพ่วง เป็นต้น

น้ำหนักบรรทุกขึ้นอยู่กับน้ำหนักรถเปล่า น้ำหนักรวมของผู้โดยสารและอุปกรณ์เสริมทั้งหมด เช่น ตะขอพ่วง จะลดน้ำหนักบรรทุกของรถตามสัดส่วน

รถจะมีอุปกรณ์ที่จำเป็นสำหรับการลากจูงรถพ่วงจัดมาให้

- เหล็กลากจูงที่ใช้บนรถจะต้องเป็นชนิดที่ได้รับการรับรองแล้ว
- ให้กระจายน้ำหนักบรรทุกในรถพ่วง เพื่อให้น้ำหนักบนเหล็กลากจูงไม่เกินขีดจำกัดน้ำหนักบรรทุกสูงสุดของลูกปืนข้อต่อ น้ำหนักบรรทุกของลูกปืนข้อต่อจะได้รับการคำนวณเป็นส่วนหนึ่งของน้ำหนักบรรทุกของรถ
- เพิ่มความดันลมยางจนถึงความดันสำหรับการบรรทุกน้ำหนักเต็มที่ที่เหมาะสม
- เครื่องยนต์จะรับภาระหนักกว่าปกติเมื่อขับซีโดยมีรถพ่วงท้าย

- ห้ามขับซีโดยมีรถพ่วงที่มีน้ำหนักมาก ถ้ารถของท่านยังใหม่ ควรรอจนกระทั่งขับเป็นระยะทางอย่างน้อย 1,000 กม. (620 ไมล์) ก่อน
- เบรกจะรับภาระหนักกว่าปกติเมื่อขับรถบนทางลาดชันลงเขาเป็นระยะทางยาวๆ ลดเกียร์ต่ำลงเมื่อใช้การเปลี่ยนเกียร์แบบเกียร์ธรรมดา และปรับความเร็วของรถของท่าน
- ปฏิบัติตามข้อบังคับเกี่ยวกับความเร็วและน้ำหนักที่ได้รับอนุญาต
- ขณะขับรถโดยมีรถพ่วงท้ายบนถนนที่ลาดชันสูงชันให้ขับรถด้วยความเร็วต่ำ
- น้ำหนักสูงสุดของรถพ่วงที่ระบุจะใช้สำหรับความสูงไม่เกิน 1,000 ม. เหนือระดับน้ำทะเล (3,280 ฟุต) เท่านั้น ที่ระดับที่สูงกว่านี้ กำลังส่งออกของเครื่องยนต์และความสามารถในการป็นของรถจะลดลงเนื่องจากความหนาแน่นของอากาศที่ลดลง ดังนั้น น้ำหนักสูงสุดของรถพ่วงก็ต้องลดลงด้วย จะต้องลดน้ำหนักของรถและรถพ่วงลงประมาณ 10 % สำหรับความสูงที่เพิ่มขึ้นทุก 1,000 เมตร (3,280 ฟุต) (หรือส่วนของรถ)
- หลีกเลี่ยงการขับซีพร้อมรถพ่วงบนพื้นที่เอียงเกิน 12%

หมายเหตุ

สภาพอากาศที่เลวร้าย, การขับโดยมีรถพ่วง หรือ การขับในระดับพื้นที่สูง ร่วมกับคุณภาพเชื้อเพลิง เป็นปัจจัยที่ส่งผลให้ความสิ้นเปลืองน้ำมันเชื้อเพลิงของรถเพิ่มขึ้นอย่างมากได้

ข้อต่อรถพ่วง

ถ้าเหล็กลากจูงของรถของท่านมีข้อต่อแบบ 13 ขา และรถพ่วงมีข้อต่อแบบ 7 ขา ในกรณีนี้จำเป็นต้องใช้อะแดปเตอร์ให้ใช้อะแดปเตอร์ที่รับรองโดยวอลโว่ ให้แน่ใจว่าสายไฟไม่ลากพื้น

สำคัญ

เมื่อดับเครื่องยนต์ แรงดันไฟฟ้าแบตเตอรี่แบบคงที่ที่จ่ายไปยังข้อต่อรถพ่วงจะหยุดลงโดยอัตโนมัติ เพื่อให้มีการใช้กำลังไฟฟ้าจากแบตเตอรี่สตาร์ท



หน้าหนักของรถพ่วง

คำเตือน

ปฏิบัติตามข้อแนะนำเกี่ยวกับน้ำหนักรถลากพ่วงที่กำหนด มิฉะนั้น อาจทำให้ควบคุมรถยนต์และรถลากพ่วงได้ยาก ในกรณีที่เกิดอุบัติเหตุหรือเบรคอย่างกะทันหัน

หมายเหตุ

น้ำหนักลากพ่วงที่กำหนดไว้สูงสุดได้รับการอนุญาตให้ใช้งานได้จากวอลโว่ น้ำหนักลากพ่วงและความเร็วยังถูกจำกัดตามข้อกำหนดเกี่ยวกับรถยนต์ของแต่ละประเทศ คานลากพ่วงสามารถบรรทุกน้ำหนักลากพ่วงที่หนักกว่าที่รถยนต์สามารถลากได้จริง

การควบคุมระดับ*

ระบบควบคุมระดับความสูงของรถจะพยายามรักษาความสูงของรถให้คงที่อยู่เสมอโดยไม่คำนึงถึงน้ำหนักบรรทุก (ไม่เกินน้ำหนักสูงสุดที่อนุญาต) เมื่อรถอยู่กับที่ด้านหลังของรถจะลดลงเล็กน้อย ซึ่งเป็นเรื่องปกติ

เมื่อขับขีในภูมิประเทศที่เป็นภูเขาและมีสภาพอากาศที่ร้อน

ในสถานการณ์บางอย่าง อาจมีความเสี่ยงต่อการเกิดสภาพความร้อนสูงเกินได้เมื่อลากพ่วง ถ้าเครื่องยนต์และระบบขับเคลื่อนร้อนเกิน สัญลักษณ์เตือนจะติดสว่างขึ้นในจอแสดงผลสำหรับคนขับพร้อมกับข้อความเกียร์อัตโนมัติจะเลือกเกียร์ที่เหมาะสมที่สุดโดยสัมพันธ์กับน้ำหนักบรรทุกและความเร็วรอบเครื่องยนต์

ทางลาดชัน

ห้ามลืดอกเกียร์อัตโนมัติในเกียร์ที่สูงกว่าที่เครื่องยนต์ "สามารถรับได้" - การขับด้วยเกียร์สูงและความเร็วรอบเครื่องยนต์ต่ำไม่ใช่ความคิดที่ดีเลย

การจอดรถบนเนิน

1. เขี่ยเบรคเป็นเบรคจนสุด
2. ใช้งานเบรคจอด
3. เลือกตำแหน่งเกียร์ P
4. ปลดอ้อมเบรค

ถ้าผ่านจุดจอดที่มีรถพ่วงหรือถ้าผ่านจุดบนเนินเขาลาดชัน ให้วางไม้รองไว้ได้ล้อ

เมื่อสตาร์ทรถบนเนินเขา

1. เขี่ยเบรคเป็นเบรคจนสุด

2. เลือกตำแหน่งเกียร์ D
3. การปลดเบรคจอดรถ
4. ปลดอ้อมเบรคทำแล้วออกตัว

ข้อมูลที่เกี่ยวข้อง

- ระบบช่วยควบคุมเสถียรภาพของรถพ่วง* (น. 577)
- การตรวจสอบไฟของรถพ่วง (น. 578)
- ความสามารถของการลากพ่วงและการรับน้ำหนักของหัวเกี่ยวสำหรับลาก (น. 775)
- สภาพความร้อนสูงเกินในเครื่องยนต์และระบบขับเคลื่อน (น. 568)
- สภาพการขับขีที่ส่งผลเสียต่อน้ำมันเครื่อง (น. 779)

ระบบช่วยควบคุมเสถียรภาพของรถพ่วง*

หน้าที่ของระบบช่วยควบคุมเสถียรภาพของรถพ่วง (TSA¹⁵) ก็คือการควบคุมเสถียรภาพของรถและรถพ่วงที่ต่ออยู่เมื่อเริ่มมีอาการบิดส่าย ฟังก์ชันนี้รวมอยู่ในระบบควบคุมเสถียรภาพ ESC¹⁶

สาเหตุของการบิดส่าย

อาการบิดส่ายสามารถเกิดขึ้นกับรถ/รถพ่วงได้เสมอ ตามปกติแล้ว อาการบิดส่ายจะเกิดขึ้นเฉพาะเมื่อขับด้วยความเร็วสูงเท่านั้น แต่ก็มีความเสี่ยงที่จะเกิดขึ้นได้เมื่อขับด้วยความเร็วต่ำเช่นกัน หากรถพ่วงบรรทุกน้ำหนักมากเกินไป หรือการกระจายน้ำหนักบรรทุกไม่ดี เช่น ค่อนไปทางด้านหลังมากเกินไป เป็นต้น

ในกรณีที่เกิดอาการบิดส่าย จะต้องมีปัจจัยที่เป็นตัวกระตุ้น เช่น

- รถมีรถพ่วงที่มีลมปะทะด้านข้างอย่างแรงและฉับพลัน
- รถมีรถพ่วงที่ขับบนพื้นผิวขรุขระหรือมีหลุมบ่อ
- การหมุนพวงมาลัยอย่างรวดเร็ว

หากเริ่มมีอาการบิดส่าย อาจยากที่จะควบคุมหรือระงับไม่ให้อาการนี้เกิดขึ้นได้ ทำให้บังคับรถพ่วงได้ยาก และมีความเสี่ยงที่ทวนอาจจะเข้าผิดเลนหรือหลุดออกจากเลนได้

ฟังก์ชันระบบช่วยควบคุมเสถียรภาพของรถพ่วง

ฟังก์ชันการช่วยรักษาเสถียรภาพของรถพ่วงจะตรวจสอบการเคลื่อนที่ของรถอย่างต่อเนื่อง โดยเฉพาะอย่างยิ่งการเคลื่อนที่ไปทางด้านข้าง หากตรวจพบว่ามีการบิดส่าย ล้อหน้าแต่ละล้อจะเบรก ช่วยทำให้ควบคุมการทรงตัวของรถ/รถพ่วงได้ การเบรคนี้อาจเกิดขึ้นบ่อยครั้งพอที่จะช่วยให้คนขับสามารถควบคุมรถได้อีกครั้ง

ถ้าไม่สามารถแก้ไขอาการบิดส่ายได้ในครั้งแรกที่ระบบช่วยควบคุมเสถียรภาพของรถพ่วงเข้าแทรกการทำงาน จะมีการเบรกล้อทุกล้อของรถ/รถพ่วง และจะลดกำลังเครื่องยนต์ลง หลังจากที่มีการบิดส่ายค่อยๆ ลดลง และรถหรือรถพ่วงมีเสถียรภาพอีกครั้งหนึ่งแล้ว ระบบจะหยุดการควบคุม และคนขับจะสามารถควบคุมรถได้อย่างเต็มที่อีกครั้ง

หมายเหตุ

ฟังก์ชันด้านเสถียรภาพจะถูกยกเลิกการทำงานถ้าคนขับเลือกโหมดสปอร์ตโดยการยกเลิก ESC ในระบบเมนูบนหน้าจอที่จอแสดงผลส่วนกลาง

ระบบช่วยควบคุมเสถียรภาพของรถพ่วงอาจไม่สามารถเข้าแทรกการทำงานได้ ถ้าคนขับหมุนพวงมาลัยอย่างรุนแรงเพื่อพยายามแก้ไขอาการบิดส่ายของรถ เนื่องจากในสถานการณ์เช่นนี้ ระบบไม่สามารถระบุได้ว่าสาเหตุที่ทำให้เกิดการบิดส่ายมาจากคนขับหรือรถพ่วง



เมื่อระบบช่วยควบคุมเสถียรภาพของรถพ่วงทำงาน สัญลักษณ์ ESC จะกะพริบในจอแสดงผลสำหรับคนขับ

ข้อมูลที่เกี่ยวข้อง

- การขับซีขณะมีรถพ่วง (น. 575)
- ระบบควบคุมเสถียรภาพแบบอิเล็กทรอนิกส์ (น. 354)

¹⁵ Trailer Stability Assist



¹⁶ Electronic Stability Control

การตรวจสอบไฟของรถพ่วง

เมื่อเชื่อมต่อรถพ่วง - ตรวจสอบว่าไฟท้ายสามารถทำงานได้อย่างถูกต้องก่อนที่จะออกเดินทาง

ไฟเลี้ยวและไฟเบรกบนรถพ่วง

ถ้าหลอดไฟเลี้ยวหรือไฟเบรกของรถพ่วงอย่างน้อยหนึ่งดวงชำรุด จอแสดงผลสำหรับคนขับจะแสดงสัญลักษณ์และข้อความขึ้น คนขับต้องตรวจเช็คไฟส่องสว่างดวงอื่นๆ ในรถพ่วงด้วยก่อนเริ่มเดินทาง

สัญลักษณ์	ข้อความ
	<ul style="list-style-type: none">Trailer turn indicator Right turn indicator malfunctionTrailer turn indicator Left turn indicator malfunction
	<ul style="list-style-type: none">Trailer brake light Malfunction

หากไฟเลี้ยวของรถพ่วงชำรุด สัญลักษณ์ไฟเลี้ยวบนจอแสดงผลสำหรับคนขับจะกะพริบเร็วกว่าปกติ

ไฟตัดหมอกด้านหลังบนรถพ่วง

เมื่อเชื่อมต่อรถพ่วง ไฟตัดหมอกด้านหลังของรถอาจไม่ติดสว่างขึ้น ถ้าเกิดกรณีนี้ แสดงว่าฟังก์ชันไฟตัดหมอกด้านหลังได้เปลี่ยนไปใช้ไฟตัดหมอกด้านหลังของรถพ่วง เมื่อสั่งงานไฟตัดหมอกด้านหลัง ให้ตรวจสอบว่ารถพ่วงมีไฟตัดหมอกด้านหลังติดตั้งอยู่หรือไม่ เพื่อการเดินทางที่ปลอดภัย

การตรวจสอบไฟของรถพ่วง*

การตรวจสอบโดยอัตโนมัติ

หลังจากที่เชื่อมต่อรถพ่วงในทางไฟฟ้าแล้ว ท่านสามารถตรวจสอบว่าไฟของรถพ่วงทำงานได้เป็นปกติหรือไม่ โดยใช้การสั่งงานไฟอัตโนมัติ ฟังก์ชันนี้ช่วยคนขับในการตรวจสอบว่า ไฟของรถพ่วงทำงานได้เป็นปกติหรือไม่ ก่อนที่จะออกรถ

เครื่องยนต์จะต้องไม่ทำงานจึงจะสามารถทำการตรวจสอบได้

- เมื่อเชื่อมต่อรถพ่วงเข้ากับหลักลากจูงแล้ว ข้อความ Automatic Trailer Lamp Check จะแสดงขึ้นในจอแสดงผลสำหรับคนขับ

- ยืนยันข้อความโดยการกดปุ่ม O ที่เป็นกดทางด้านขวาบนพวงมาลัย
 - > การตรวจสอบไฟจะเริ่มทำงาน
- ออกจากรถเพื่อตรวจสอบการทำงานของไฟ
 - > ไฟทั้งหมดของรถพ่วงจะเริ่มกะพริบ - จากนั้นจะติดสว่างขึ้นทีละดวง
- ตรวจสอบไฟทั้งหมดบนรถพ่วงด้วยสายตาว่าไฟทำงานได้เป็นปกติหรือไม่
- หลังจากผ่านไประยะหนึ่ง ไฟทั้งหมดจะกะพริบอีกครั้ง
 - > การตรวจสอบเสร็จสมบูรณ์

การยกเลิกการทำงานของ การตรวจสอบโดยอัตโนมัติ

การยกเลิกการทำงานของฟังก์ชันการตรวจสอบโดยอัตโนมัติทำได้บนจอแสดงผลส่วนกลาง

- กด Settings ในมุมมองระดับบนสุด
- กด My Car → Lights and Lighting
- ยกเลิกการเลือก Automatic Trailer Lamp Check

การตรวจสอบแบบแมนนวล

ถ้ายกเลิกการทำงานของ การตรวจสอบโดยอัตโนมัติไว้
ท่านจะสามารถเริ่มการตรวจสอบแบบแมนนวลได้

1. กด Settings ในมุมมองระดับบนสุด
2. กด My Car → Lights and Lighting
3. เลือก Manual Trailer Lamp Check
 - > การตรวจสอบไฟจะเริ่มทำงาน ออกจากรถเพื่อ
ตรวจสอบการทำงานของไฟ

ข้อมูลที่เกี่ยวข้อง

- การขับขีขณะมีรถพ่วง (น. 575)

แบริควางจักรยานแบบยึดบนคานลากพ่วง*

เมื่อใช้แบริควางจักรยาน ขอแนะนำให้ใช้แบริควางจักรยานที่พัฒนาขึ้นโดยวอลโว่

ทั้งนี้เพื่อหลีกเลี่ยงความเสี่ยงที่อาจเกิดขึ้นแก่
รถยนต์ และเพื่อให้มีปลอดภัยสูงสุดตลอดการเดินทาง
ท่านสามารถสั่งซื้อแบริควางจักรยานของวอลโว่ได้จาก
ตัวแทนจำหน่ายวอลโว่ที่ได้รับอนุญาต

ปฏิบัติตามคำแนะนำที่แนบมากับแบริควางจักรยานอย่าง
เคร่งครัด

- แบริควางจักรยานพร้อมน้ำหนักบรรทุกจะต้องมีน้ำ
หนักรวมกันไม่เกิน 75 กก. (165 ปอนด์)
- แบริควางจักรยานอาจได้รับการออกแบบให้สามารถ
วางจักรยานได้สูงสุดถึง 3 คัน

คำเตือน

การใช้แบริควางจักรยานอย่างไม่ถูกต้องอาจทำให้
คานลากพ่วงและรถได้รับความเสียหายได้

แบริควางจักรยานอาจคลายตัวออกจากคานลากพ่วง
ได้ถ้า:

- ติดตั้งบนคานลากพ่วงอย่างไม่ถูกต้อง
- รับน้ำหนักมากเกินไป โปรดดูน้ำหนักสูงสุดใน
คำแนะนำสำหรับแบริควางจักรยาน
- ใช้ในการบรรทุกสิ่งของอย่างอื่นที่ไม่ใช่รถ
จักรยาน

เมื่อติดตั้งแบริควางจักรยานเข้ากับคานลากพ่วง ลักษณะ
การขับขีจะได้รับผลกระทบจากสิ่งนี้ เช่น เนื่องจาก:

- น้ำหนักเพิ่มขึ้น
- ความสามารถในการเร่งความเร็วลดลง
- ระยะห่างจากพื้นลดลง
- ความสามารถในการเบรกเปลี่ยนแปลงไป



◀◀ ขอแนะนำให้บรรทุกรถจักรยานไว้บนแร็ควางจักรยาน

ยิ่งระยะระหว่างจุดศูนย์ถ่วงของน้ำหนักบรรทุกกับหัวลากพ่วงมากเท่าใด โหลดที่กระทำลงบนคานลากพ่วงก็มากขึ้นเท่านั้น

ทำการบรรทุกโดยปฏิบัติตามคำแนะนำต่อไปนี้:

- ยึดรถจักรยานที่หนักที่สุดไว้ด้านในสุด (ใกล้กับตัวรถที่สุด)
- กระจายน้ำหนักให้สมดุลและอยู่ใกล้กับจุดศูนย์กลางของรถให้มากที่สุดเท่าที่จะเป็นไปได้ เช่น โดยการหันด้านหน้าของรถจักรยานสลักกัน ในกรณี que ที่บรรทุกรถจักรยานหลายคัน
- นำสิ่งของที่อาจหลุดออกได้ ออกจากรถจักรยานในระหว่างการขนส่ง เช่น ตะกร้าของรถจักรยาน, แบตเตอรี่, ที่นั่งสำหรับเด็ก เป็นต้น ส่วนหนึ่งก็เพื่อลดน้ำหนักบนคานลากพ่วงและแร็ควางจักรยาน และส่วนหนึ่งก็เพื่อลดการต้านลม ซึ่งส่งผลต่อความสิ้นเปลืองน้ำมันเชื้อเพลิง
- ห้ามใช้ถุงป้องกันบนรถจักรยาน การทำเช่นนี้อาจส่งผลต่อความสามารถในการควบคุมรถ, ทัศนวิสัยด้อยลง และเพิ่มความสิ้นเปลืองน้ำมันเชื้อเพลิง

นอกจากนี้ ยังทำให้น้ำหนักบรรทุกบนคานลากพ่วงเพิ่มขึ้นอีกด้วย

ข้อมูลที่เกี่ยวข้อง

- คานลากพ่วง* (น. 571)

การพ่วงลาก

ในระหว่างการลากพ่วง รถจะถูกลากโดยรถอีกคันหนึ่งโดยใช้เชือกลากพ่วง

ดูความเร็วสูงสุดที่กฎหมายกำหนดสำหรับการพ่วงลาก รถก่อนที่จะเริ่มการพ่วงลาก

การเตรียมการและการลากรถ

! สำคัญ
โปรดสังเกตว่า ต้องลากรถโดยให้ล้อหมุนไปข้างหน้าเสมอ
<ul style="list-style-type: none">• ห้ามลากรถที่ติดตั้งเกียร์อัตโนมัติด้วยความเร็วสูงกว่า 80 กม./ชม. (50 ไมล์ต่อชั่วโมง) หรือเป็นระยะทางไกลกว่า 80 กม. (50 ไมล์)

คำเตือน

- ตรวจสอบว่า ล็อกพวงมาลัยถูกปลดล็อกอยู่ก่อนที่จะทำการพ่วงลาก
- สวิตช์กุญแจจะต้องอยู่ที่ตำแหน่ง II - ในตำแหน่งสวิตช์กุญแจ I ดึงลมนิรภัยทั้งหมดจะถูกยกเลิกการทำงาน
- เก็บกุญแจรีโมตคอนโทรลไว้ในรถอยู่ตลอดเวลาในขณะที่กำลังลากรถอยู่

คำเตือน

เบรกเซอร์โวและพวงมาลัยเพาเวอร์จะไม่สามารถใช้งานได้ในขณะที่เครื่องยนต์ดับ ต้องกดแป้นเบรกแรงๆ ประมาณ 5 ครั้ง และจะรู้สึกพวงมาลัยแข็งกว่าปกติ

1. ล้างงานไฟกะพริบเตือนฉุกเฉินของรถ
2. ยึดสายลากพ่วงเข้ากับลูกลากพ่วง
3. ยกเลิกการทำงานของตัวล็อกพวงมาลัยโดยการปลดล็อกครด

4. ตั้งสวิตช์กุญแจของรถให้อยู่ในตำแหน่ง II - กดปุ่มสตาร์ทค้างไว้เป็นเวลาประมาณ 4 วินาที โดยไม่ต้องเหยียบแป้นเบรก จากนั้นให้ปล่อยปุ่ม
5. เลื่อนคันเลือกเกียร์ไปยังตำแหน่งเกียร์ว่าง N แล้วปลดเบรกจกด
ถ้าแบตเตอรี่มีระดับประจุไฟฟ้าต่ำเกินไป จะไม่สามารถปลดเบรกจกดรถได้ ถ้าแรงดันไฟฟ้าของแบตเตอรี่ต่ำเกินไป ให้ต่อเชื่อมแบตเตอรี่ช่วยสตาร์ท
> ในขณะนี้ รถลากจะสามารถเริ่มการลากได้แล้ว
6. รักษาความตึงของสายพ่วงลากไว้ขณะที่รถลากลดความเร็วโดยเหยียบแป้นเบรกเบาๆ เพื่อหลีกเลี่ยงการกระตุกโดยไม่จำเป็น
7. เตรียมพร้อมที่จะเบรกเพื่อหยุดรถเสมอ

การพ่วงสตาร์ท

ห้ามพ่วงลากรถเพื่อพ่วงสตาร์ทเครื่องยนต์ ให้ใช้แบตเตอรี่เสริม หากแบตเตอรี่หมดและเครื่องยนต์สตาร์ทไม่ติด

สำคัญ

แคลาติคิกคอนเวอร์เตอร์อาจเสียหายในขณะที่พ่วงลากรถเพื่อพยายามช่วยสตาร์ทเครื่องยนต์

ข้อมูลที่เกี่ยวข้อง

- การติดตั้งและการถอดหูลาก (น. 582)
- ไฟกะพริบฉุกเฉิน (น. 214)
- การกู้รถ (น. 584)
- การใช้การพ่วงสตาร์ทกับแบตเตอรี่อีกชุดหนึ่ง (น. 570)
- การเลือกโหมดการจูดระเบิด (น. 518)

การสตาร์ทและการขับที่

การติดตั้งและการถอดลูกาก

ใช้ลูกากพ่วงสำหรับการลาก ห่วงสำหรับพ่วงลาก จะยึดในร่องเกลียวด้านหลังฝาปิดทางด้านขวาของ กันชนด้านหน้าหรือด้านหลัง

❶ หมายเหตุ

ถ้ารถมีคานลากพ่วงติดตั้งอยู่ จะไม่มีตัวยึดด้านหลัง สำหรับขอเกี่ยวลากพ่วง

การติดตั้งลูกาก

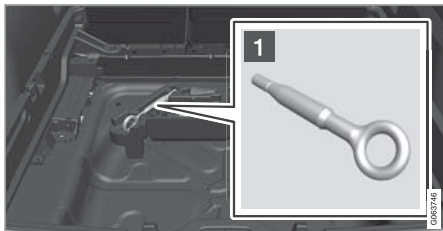

- 1 นำขอเกี่ยวลากพ่วงออกจากแผงโคมไฟใต้พื้นในห้องเก็บสัมภาระ

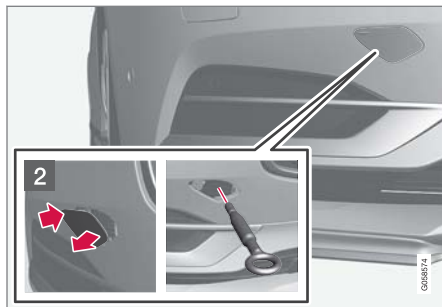

- 2 ด้านหน้า: ถอดฝาปิด - ใช้นิ้วกดที่เครื่องหมาย > ฝาปิดจะหมุนรอบเส้นกึ่งกลางของตัวเอง และจะสามารถถอดออกได้

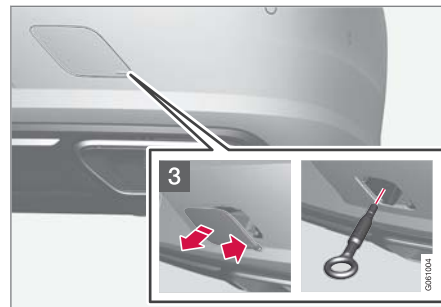

- 3 ด้านหลัง: ถอดฝาปิด - ใช้นิ้วกดที่เครื่องหมาย และในเวลาเดียวกัน ให้กางมุมด้านตรงข้ามออกโดยใช้เหรียญหรือวัสดุที่คล้ายคลึงกัน > ฝาปิดจะหมุนรอบเส้นกึ่งกลางของตัวเอง และจะสามารถถอดออกได้

4. ขันขอเกี่ยววงลากพ่วงเข้าไปตรงๆ จนสุด ขันขอเกี่ยวเข้าไปให้แน่น เช่น ร้อยผ่านประแจขันน็อตล้อ* แล้วใช้เป็นคานสำหรับยกขึ้น

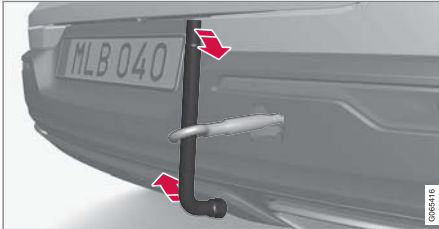

! สำคัญ

สิ่งที่สำคัญก็คือต้องขันหูลากพ่วงเข้าตำแหน่งให้แน่น นั่นคือจะต้องขันเข้าจนสุด

การถอดหูลาก:

- ถอดห่วงสำหรับพ่วงลากแล้วเก็บเข้าที่หลังจากใช้งานเสร็จ

ทำขั้นตอนสุดท้ายโดยใส่ฝาปิดกลับคืนบนกันชน

หูลากอาจถูกนำมาใช้กับรถยนต์คันที่ใช้ในการกู้รถเพื่อดึงรถคันที่ติดอยู่ขึ้นโดยใช้การลากพ่วง ตำแหน่งของ

รถยนต์และระยะห่างจากพื้นจะเป็นตัวกำหนดว่าจะสามารถทำการดึงรถขึ้นได้หรือไม่

ถ้าระดับตำแหน่งของรถยนต์คันที่ใช้ในการกู้รถมีความชันมากเกินไป หรือถ้าระยะห่างจากพื้นใต้รถยนต์มีระยะไม่เพียงพอ อาจทำให้รถยนต์คันที่ติดอยู่ได้รับความเสียหายได้ถ้าพยายามดึงรถขึ้นโดยใช้หูลาก

ถ้าจำเป็น ให้ยกรถขึ้นโดยใช้อุปกรณ์ของรถกู้ภัย ห้ามใช้หูลากพ่วง

! คำเตือน

ห้ามไม่ให้มีผู้ใดหรือสิ่งของใดๆ อยู่หลังรถกู้ภัยในขณะที่กำลังลากรถขึ้นไปบนแพลตฟอร์มแบบแบนรอง

! สำคัญ

ห่วงสำหรับพ่วงลากได้รับการออกแบบมาสำหรับการพ่วงลากรถบนถนนเท่านั้น **ไม่ได้** มีไว้สำหรับลากรถที่ติดหล่ม ให้ติดต่อศูนย์บริการกู้รถเพื่อขอความช่วยเหลือในการกู้รถ

ข้อมูลที่เกี่ยวข้อง

- การพ่วงลาก (น. 580)
- การกู้รถ (น. 584)
- ชุดเครื่องมือ (น. 672)

การกู้รถ

สำหรับการกู้รถ รถจะถูกเคลื่อนย้ายออกไปโดย
อาศัยความช่วยเหลือของรถคันอื่น

ให้ติดต่อศูนย์บริการกู้รถเพื่อขอความช่วยเหลือในการกู้
รถ

หูลากสามารถนำมาใช้ในการดึงรถขึ้นไปบนรถกู้ภัยแบบ
แพลตฟอร์มรองรับรถได้

ตำแหน่งของรถและระยะห่างจากพื้นจะเป็นตัวกำหนด
ว่า จะสามารถดึงรถขึ้นไปบนแพลตฟอร์มรองรับรถได้
หรือไม่ ถ้าความเอียงของทางลาดของรถกู้ภัยชันมาก
เกินไป หรือถ้าระยะห่างจากพื้นได้รถไม่เพียงพอ อาจทำ
ให้รถได้รับความเสียหายได้ถ้าพยายามดึงรถขึ้น ในกรณี
นี้ ควรยกรถขึ้นโดยใช้อุปกรณ์ยกของรถกู้ภัย

คำเตือน

ห้ามไม่ให้มีผู้ใดหรือสิ่งของใดๆ อยู่หลังรถกู้ภัยใน
ขณะที่กำลังลากรถขึ้นไปบนแพลตฟอร์มแบบแท่น
รอง

สำคัญ

ห้วงสำหรับพ่วงลากได้รับการออกแบบมาสำหรับ
การพ่วงลากรถบนถนนเท่านั้น **ไม่ได้** มีไว้สำหรับ
ลากรถที่ติดหล่ม ให้ติดต่อศูนย์บริการกู้รถเพื่อขอ
ความช่วยเหลือในการกู้รถ

สำคัญ

โปรดสังเกตว่า ต้องขนส่งรถโดยให้ล้อหมุนไปข้าง
หน้าเสมอ

ข้อมูลที่เกี่ยวข้อง

- การติดตั้งและการถอดหูลาก (น. 582)

HomeLink®*17

HomeLink®18 เป็นรีโมตคอนโทรลแบบตั้ง
โปรแกรมได้ที่รวมอยู่ในระบบไฟฟ้าของรถ ซึ่ง
สามารถควบคุมอุปกรณ์ต่างๆ จากระยะไกลได้ถึง
3 อุปกรณ์ (เช่น ที่เปิดประตูโรงรถ, ระบบสัญญาณ
เตือน, ไฟภายนอกบ้านและไฟภายในบ้าน และ
อื่นๆ) โดยจะใช้แทนรีโมตคอนโทรลของอุปกรณ์
เหล่านั้น

17 ใช้กับบางตลาด

18 HomeLink และสัญลักษณ์รูปบ้าน HomeLink เป็นเครื่องหมายการค้าจดทะเบียนของ Gentex Corporation

ทั่วไป

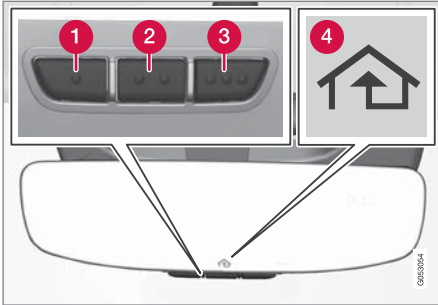

ภาพประกอบเป็นเพียงตัวอย่างคร่าวๆ เท่านั้น - เวอร์ชันอาจแตกต่างกันออกไป

- 1 ปุ่ม 1
- 2 ปุ่ม 2
- 3 ปุ่ม 3
- 4 ไฟแสดง

HomeLink[®] จะรวมอยู่ในกระจกมองหลังภายในรถแผงควบคุม HomeLink[®] ประกอบด้วยปุ่มที่สามารถตั้งโปรแกรมได้ 3 ปุ่มและไฟแสดงหนึ่งดวงอยู่ในแผงกระจกเงา

สำหรับข้อมูลเพิ่มเติมเกี่ยวกับ HomeLink[®] โปรดเยี่ยมชม www.HomeLink.com, www.youtube.com/HomeLinkGentex หรือ โทรศัพท์ไปที่หมายเลขแบบไม่คิดค่าบริการ 00 8000 466 354 65 (หรือหมายเลขแบบคิดค่าบริการ +49 6838 907 277)¹⁹.

บันทึกปุ่มควบคุมรีโมตแบบตัวเดิมไว้เพื่อการตั้งโปรแกรมในอนาคต (เช่น เมื่อเปลี่ยนไปใช้รถยนต์คันอื่นหรือนำไปใช้กับรถยนต์คันอื่น) นอกจากนี้ ขอแนะนำให้ลบการตั้งโปรแกรมสำหรับปุ่มต่างๆ ออกเมื่อท่านขายรถ

ข้อมูลที่เกี่ยวข้อง

- การใช้ HomeLink (น. 587)
- การตั้งโปรแกรม HomeLink^{®*} (น. 585)
- การอนุมัติประเภทสำหรับ HomeLink^{®*} (น. 588)

การตั้งโปรแกรม HomeLink^{®*}20

ปฏิบัติตามคำแนะนำเหล่านี้เพื่อตั้งโปรแกรม HomeLink[®], รีเซ็ตการตั้งโปรแกรมทั้งหมด หรือตั้งโปรแกรมปุ่มแต่ละปุ่มใหม่อีกครั้ง

i หมายเหตุ

ในรถยนต์บางรุ่น ต้องบิดสวิตช์กุญแจไปยังตำแหน่ง ON หรือ "ตำแหน่งพร้อมทำงาน (accessory position)" ก่อน จึงจะสามารถตั้งโปรแกรมหรือใช้งาน HomeLink[®] ได้ หากเป็นไปได้ ให้ใช้แบตเตอรี่ชุดใหม่ในรีโมตคอนโทรลซึ่งต้องถูกนำไปใช้งานกับ HomeLink[®] เพื่อให้การตั้งโปรแกรมและการส่งสัญญาณวิทยุเป็นไปอย่างรวดเร็วขึ้น ต้องรีเซ็ตปุ่ม HomeLink[®] ก่อนการตั้งโปรแกรม

¹⁹ โปรดทราบว่าหมายเลขแบบคิดค่าบริการอาจไม่สามารถใช้งานได้ ทั้งนี้ขึ้นอยู่กับผู้ให้บริการ

²⁰ ใช้กับบางตลาด

⚠ คำเตือน

ในขณะที่กำลังตั้งโปรแกรม HomeLink[®] อยู่ ประตูโรงรถหรือประตูรั้วที่กำลังตั้งโปรแกรมอยู่อาจถูกสั่งให้ทำงาน ดังนั้น ต้องตรวจสอบให้แน่ใจว่าไม่มีผู้ใดอยู่ในบริเวณใกล้เคียงกับประตูโรงรถหรือประตูรั้วในขณะที่กำลังตั้งโปรแกรมอยู่ รถควรอยู่นอกโรงรถในขณะที่ตั้งโปรแกรมตัวเปิดประตูโรงเก็บรถ

1. เล็งรีโมตคอนโทรลไปที่ปุ่ม HomeLink[®] ที่จะตั้งโปรแกรม โดยถือรีโมตคอนโทรลให้ห่างจากปุ่มประมาณ 2-8 ซม. (ประมาณ 1-3 นิ้ว) ห้ามมีสิ่งใดบดบังไฟแสดงบน HomeLink[®]

หมายเหตุ: ความสามารถในการตั้งโปรแกรม HomeLink[®] ของรีโมตคอนโทรลบางชุดจะดีขึ้นที่ระยะประมาณ 15-20 ซม. (ประมาณ 6-12 นิ้ว) โปรดระลึกไว้เสมอว่า ถ้าท่านพบปัญหาในระหว่างการตั้งโปรแกรม

2. กดทั้งปุ่มบนรีโมตคอนโทรลและปุ่มที่จะตั้งโปรแกรมใหม่บน HomeLink[®] ค้างไว้พร้อมกัน

3. ห้ามปล่อยปุ่มจนกว่าไฟแสดงจะเปลี่ยนจากกะพริบช้าๆ (ประมาณหนึ่งครั้งต่อวินาที) เป็นกะพริบอย่างรวดเร็ว (ประมาณ 10 ครั้งต่อวินาที) หรือติดสว่างคงที่

> ถ้าไฟติดสว่างคงที่: แสดงว่าการตั้งโปรแกรมเสร็จสิ้นแล้ว กดปุ่มที่ตั้งโปรแกรมแล้ว 2 ครั้งเพื่อสั่งงาน

ถ้ากะพริบอย่างรวดเร็ว: อุปกรณ์ที่จะตั้งโปรแกรมเข้ากับ HomeLink[®] อาจมีฟังก์ชันนิรภัยที่จำเป็นต้องทำขั้นตอนเพิ่มเติม ทดลองโดยการปุ่มที่ตั้งโปรแกรมแล้ว 2 ครั้งเพื่อดูว่าการตั้งโปรแกรมเป็นผลสำเร็จหรือไม่ เช่นนั้นแล้วให้ทำขั้นตอนต่อไป

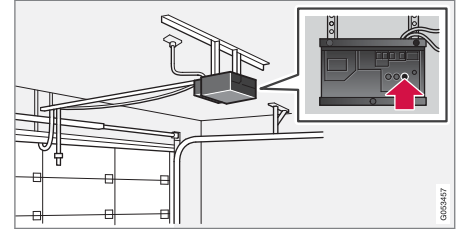

4. ค้นหาปุ่มการตั้งโปรแกรม²¹ บนตัวรับสัญญาณสำหรับประตูโรงรถหรืออื่นๆ ที่คล้ายคลึงกัน โดยปกติจะอยู่ใกล้กับตัวยึดเสาอากาศบนตัวรับ
5. กดและปล่อยปุ่มตั้งโปรแกรมบนตัวรับสัญญาณหนึ่งครั้ง การตั้งโปรแกรมจะต้องทำให้เสร็จภายใน 30 วินาทีหลังจากที่กดปุ่ม

²¹ ชื่อและสีของปุ่มของบริษัทผู้ผลิตต่างๆ อาจแตกต่างกันออกไป

6. กดปุ่ม HomeLink[®] ที่ท่านต้องการตั้งโปรแกรม แล้วปล่อย ทำขั้นตอน กด/ค้าง/ปล่อย ซ้ำเป็นครั้งที่สอง หรืออาจต้องทำซ้ำอีกเป็นครั้งที่สาม ขึ้นอยู่กับรุ่นของตัวรับสัญญาณ
- > ในตอนนี้ การตั้งโปรแกรมจะเสร็จสมบูรณ์แล้ว และประตูโรงรถ, ประตูรั้ว หรืออื่นๆ ที่คล้ายคลึงกันควรจะทำงานเมื่อท่านกดปุ่มที่ตั้งโปรแกรมแล้ว

ในกรณีที่มีปัญหาในการตั้งโปรแกรม โปรดติดต่อ

HomeLink[®] ที่ www.HomeLink.com,

www.youtube.com/HomeLinkGentex หรือโทรศัพท์ไปที่หมายเลขแบบไม่คิดค่าบริการ

00 8000 466 354 65 (หรือหมายเลขแบบคิดค่าบริการ +49 6838 907 277)²².

การตั้งโปรแกรมปุ่มแต่ละปุ่มใหม่

การทำโปรแกรมซ้ำที่ปุ่ม HomeLink[®] แต่ละปุ่ม ให้ทำดังนี้

1. กดปุ่มที่ต้องการค้างไว้เป็นเวลาประมาณ 20 วินาที

2. เมื่อไฟแสดงบน HomeLink[®] เริ่มกะพริบซ้ำๆ ให้ทำการตั้งโปรแกรมต่อไปตามปกติ

หมายเหตุ: ถ้าปุ่มที่จะตั้งโปรแกรมไม่ได้รับการตั้งโปรแกรมเข้ากับอุปกรณ์ชุดใหม่ ก็จะไปใช้การตั้งโปรแกรมที่บันทึกไว้ก่อนหน้านี้

การตั้งค่าปุ่ม HomeLink[®] อีกครั้ง

การรีเซ็ตปุ่ม HomeLink[®] จะเป็นการรีเซ็ตปุ่มทั้งหมดพร้อมกันเท่านั้น ไม่สามารถรีเซ็ตปุ่มแต่ละปุ่มแยกกันได้ การตั้งโปรแกรมจะทำการสำหรับปุ่มแต่ละปุ่มแยกกันเท่านั้น

- กดปุ่มด้านนอก (1 และ 3) บน HomeLink[®] ค้างไว้เป็นเวลาประมาณ 10 วินาที
 - > เมื่อไฟแสดงเปลี่ยนจากติดสว่างคงที่เป็นเริ่มกะพริบ แสดงว่าปุ่มได้รับการรีเซ็ตและพร้อมสำหรับการตั้งโปรแกรมใหม่แล้ว

ข้อมูลที่เกี่ยวข้อง

- การใช้ HomeLink (น. 587)
- HomeLink^{®*} (น. 584)
- การอนุมัติประเภทสำหรับ HomeLink^{®*} (น. 588)

การใช้ HomeLink

เมื่อตั้งโปรแกรม HomeLink[®] อย่างสมบูรณ์แล้ว จะสามารถใช้แทนที่รีโมตคอนโทรลเก่าหลายตัวได้

กดปุ่มที่ตั้งโปรแกรมแล้ว ประตูโรงรถ, ประตูรั้ว, ระบบสัญญาณเตือน หรืออื่นๆ ที่คล้ายคลึงกันจะทำงาน (อาจใช้เวลาสองถึงสามวินาที) ถ้ากดปุ่มเป็นเวลานานกว่า 20 วินาที การตั้งโปรแกรมใหม่จะเริ่มขึ้น ไฟแสดงการทำงานจะติดสว่างขึ้นหรือกะพริบเมื่อกดปุ่ม โดยหลักแล้ว สามารถใช้รีโมตคอนโทรลเดิมควบคู่กับ

HomeLink[®] ได้ ถ้าจำเป็น

i หมายเหตุ

ถ้ามีการบิดสวิทช์กุญแจไปที่ OFF HomeLink[®] จะทำงานเป็นเวลา 30 นาที หลังจากที่เปิดประตูด้านคนขับออก

i หมายเหตุ

ถ้าทำการล๊อครถและเปิดสัญญาณเตือนจากภายนอก จะไม่สามารถใช้ HomeLink[®] ได้

²² โปรดทราบว่าหมายเลขแบบคิดค่าบริการอาจไม่สามารถใช้งานได้ ทั้งนี้ขึ้นอยู่กับผู้ให้บริการ



คำเตือน

- ถ้ามีการใช้ HomeLink® เพื่อควบคุมประตูโรงเก็บรถ ต้องแน่ใจว่าไม่มีผู้ใดอยู่ใกล้ประตูในขณะที่ประตูมีการเคลื่อนไหว
- ห้ามใช้ HomeLink® กับประตูโรงรถใดๆ ที่ไม่มีตัวหยุดนิรภัยและระบบถอยกลับเพื่อความปลอดภัย

ข้อมูลที่เกี่ยวข้อง

- HomeLink®* (น. 584)
- การตั้งโปรแกรม HomeLink®* (น. 585)
- การอนุมัติประเภทสำหรับ HomeLink®* (น. 588)

การอนุมัติประเภทสำหรับ HomeLink®*²³

การรับรองประเภทสำหรับ EU

Gentex Corporation ขอประกาศในที่นี้ว่า HomeLink® Model UAHL5 เป็นไปตามคำสั่ง 2014/53/EU สำหรับอุปกรณ์วิทยุทุกประการ

ความยาวคลื่นภายในฟังก์ชันการทำงานต่างๆ ของอุปกรณ์วิทยุ:

- 433.05MHz-434.79MHz <10mW E.R.P.
- 868.00MHz-868.60MHz <25mW E.R.P.
- 868.70MHz-868.20MHz <25mW E.R.P.
- 869.40MHz-869.65MHz <25mW E.R.P.
- 869.70MHz-870.00MHz <25mW E.R.P.

ที่อยู่ของผู้ถือใบรับรอง: Gentex Corporation, 600 North Centennial Street, Zeeland MI 49464, USA
สำหรับข้อมูลเพิ่มเติม โปรดดูที่ support.volvocars.com

ข้อมูลที่เกี่ยวข้อง

- HomeLink®* (น. 584)

เข็มทิศ*

มุมขวบนของกระจกมองหลังมีจอแสดงในตัวซึ่งแสดงทิศทางของเข็มทิศที่ด้านหน้าของรถขึ้นไป



กระจกมองหลังที่มีเข็มทิศ

ทิศทางของเข็มทิศทั้งแปดทิศจะแสดงขึ้นโดยใช้ตัวย่อภาษาอังกฤษ: N (เหนือ), NE (ตะวันออกเฉียงเหนือ), E (ตะวันออก), SE (ตะวันออกเฉียงใต้), S (ใต้), SW (ตะวันตกเฉียงใต้), W (ตะวันตก) และ NW (ตะวันตกเฉียงเหนือ)

²³ ใช้กับบางตลาด

ข้อมูลที่เกี่ยวข้อง

- การสั่งงานและการยกเลิกการทำงานของเข็มทิศ* (น. 589)
- การปรับเทียบเข็มทิศ* (น. 589)

การสั่งงานและการยกเลิกการทำงานของเข็มทิศ*

มุมขวบนของกระจกมองหลังมีจอแสดงในตัวซึ่งแสดงทิศของเข็มทิศที่ด้านหน้าของรถซีไป

การเปิดใช้งานและการปิดใช้งานเข็มทิศ

เข็มทิศจะทำงานโดยอัตโนมัติในทันทีที่สตาร์ทรถ

ในการสั่งงานยกเลิกการทำงานของเข็มทิศในแบบแมนนวล:

- กดปุ่มที่ด้านล่างของกระจกมองหลังโดยใช้อุปกรณ์ อย่างเช่น คลิปหนีบกระดาษ เป็นต้น

ข้อมูลที่เกี่ยวข้อง

- เข็มทิศ* (น. 588)
- การปรับเทียบเข็มทิศ* (น. 589)

การปรับเทียบเข็มทิศ*

โลโก้บอกออกเป็นโซนสนามแม่เหล็ก 15 โซน เข็มทิศจะต้องมีการปรับเทียบเมื่อขับผ่านระหว่างเขตสนามแม่เหล็กต่างๆ

ดำเนินการดังต่อไปนี้เพื่อทำการปรับเทียบ:

1. ให้หยุดรถในพื้นที่โล่งกว้างที่ไม่มีสิ่งก่อสร้างโลหะและสายไฟฟ้าแรงสูง
2. สตาร์ทรถและปิดสวิทช์อุปกรณ์อิเล็กทรอนิกส์ทั้งหมด (เครื่องปรับอากาศ, ที่ปัดน้ำฝน เป็นต้น) และตรวจสอบให้แน่ใจว่าประตูทั้งหมดปิดอยู่

i **หมายเหตุ**

ถ้าไม่ปิดสวิทช์อุปกรณ์ไฟฟ้า ระบบอาจไม่เริ่มทำการปรับเทียบหรือการปรับเทียบอาจล้มเหลว

3. กดปุ่มที่ด้านล่างของกระจกมองหลังค้างไว้เป็นเวลาประมาณ 3 วินาที (เช่น ใช้คลิปหนีบกระดาษ เป็นต้น) หมายเลขสำหรับโซนสนามแม่เหล็กในปัจจุบันจะแสดงขึ้น



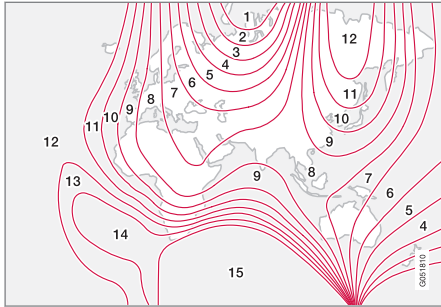

โซนสนามแม่เหล็ก

4. กดปุ่มซ้ำจนกระทั่งโซนสนามแม่เหล็กที่ต้องการ 1-15 จะปรากฏขึ้น โปรดดูแผนที่โซนสนามแม่เหล็กสำหรับเข็มทิศ
5. รอจนกระทั่งจอแสดงผลกลับไปแสดงตัวอักษร C หรือกดปุ่มที่ด้านล่างของกระจกงมองหลังค้างไว้เป็นเวลาประมาณ 6 วินาที จนกระทั่งตัวอักษร C แสดงขึ้น
6. ขับรถช้าๆ เป็นวงกลมด้วยความเร็วที่ไม่เกิน 10 กม./ชม. (6 ไมล์ต่อชั่วโมง) จนกระทั่งทิศทางของเข็มทิศแสดงขึ้นบนจอแสดงผล ซึ่งหมายความว่า การปรับเทียบเสร็จสมบูรณ์แล้ว จากนั้นขับรถต่ออีกสองรอบเพื่อปรับเทียบให้ดีที่สุด

7. สำหรับรถที่มีที่ไล่ฝ้ากระจกหน้า*: ถ้าตัวอักษร C แสดงขึ้นในจอแสดงผลเมื่อสั่งงานชุดทำความร้อนกระจกหน้า ให้ทำการปรับเทียบตามที่ระบุไว้ในข้อ 6 ด้านบนในขณะที่ชุดทำความร้อนกระจกหน้าทำงานอยู่
8. ทำขั้นตอนด้านบนนี้ซ้ำตามที่จำเป็น

ข้อมูลที่เกี่ยวข้อง

- เข็มทิศ* (น. 588)
- การสั่งงานและการยกเลิกการทำงานของเข็มทิศ* (น. 589)

เสียง, สื่อ และอินเทอร์เน็ต

เสียง, สื่อและอินเทอร์เน็ต

เสียง, สื่อและอินเทอร์เน็ต

ระบบเครื่องเสียงและสื่อข้อมูลประกอบด้วยเครื่องเล่นมีเดียและวิทยุ ท่านยังสามารถเชื่อมต่อโทรศัพท์ผ่านทาง Bluetooth เพื่อใช้ฟังก์ชันแฮนด์ฟรีหรือเล่นเพลงแบบไร้สายภายในรถได้อีกด้วย เมื่อรถเชื่อมต่อกับอินเทอร์เน็ต ท่านสามารถใช้แอปในการเล่นสื่อข้อมูลได้



ภาพรวมของระบบเครื่องเสียงและสื่อข้อมูล

ควบคุมฟังก์ชันการทำงานต่างๆ ด้วยเสียงของท่าน, แอปบนคบบพวงมาลัย หรือจอแสดงผลส่วนกลาง จำนวนของลำโพงและเครื่องขยายสัญญาณจะขึ้นอยู่กับระบบเครื่องเสียงที่ติดตั้งอยู่ในรถ

การอัปเดตระบบ

ระบบเครื่องเสียงและสื่อข้อมูลมีการปรับปรุงอย่างต่อเนื่อง เมื่อรถเชื่อมต่อกับอินเทอร์เน็ต จะสามารถดาวน์โหลดการอัปเดตระบบเพื่อการทำงานที่ดีที่สุดได้ โปรดดูที่ support.volvocars.com

ข้อมูลที่เกี่ยวข้อง

- เครื่องเล่นสื่อ (น. 604)
- วิทยุ (น. 597)
- โทรศัพท์ (น. 621)
- รถที่มีการเชื่อมต่ออินเทอร์เน็ต* (น. 632)
- แอป (น. 593)
- การจดจำเสียง (น. 197)
- ตำแหน่งลีวิตซ์กฎจราจร (น. 516)
- การรวบรวมสมาชิกของคอนเสิร์ต (น. 46)
- การจัดการการอัปเดตระบบผ่านศูนย์บริการลูกค้าโนลด์ (น. 710)
- ข้อตกลงการอนุญาตสำหรับการใช้ระบบเครื่องเสียงและสื่อข้อมูล (น. 644)

การตั้งค่าเครื่องเสียง

ระบบเครื่องเสียงจะได้รับการตั้งค่าไว้ล่วงหน้าเพื่อการถ่ายทอดเสียงที่ดีที่สุด แต่ก็สามารถปรับเปลี่ยนตามความต้องการได้เช่นกัน

โดยปกติแล้ว ระดับเสียงสามารถปรับได้โดยใช้ตัวควบคุมระดับเสียงที่อยู่ใต้จอแสดงผลส่วนกลาง หรือโดยใช้แป้นกดทางด้านขวาของพวงมาลัย กรณีนี้จะใช้ในระหว่างเล่นเพลง, ฟังวิทยุ, ระหว่างการสนทนาทางโทรศัพท์, เมื่อข้อความการจราจรทำงานอยู่ เป็นต้น

การจำลองเสียงที่ดีที่สุด

ระบบเครื่องเสียงจะได้รับการปรับเทียบไว้ล่วงหน้าเพื่อการถ่ายทอดเสียงที่ดีที่สุดโดยใช้การประมวลผลสัญญาณแบบดิจิทัล การปรับเทียบจะพิจารณาลำโพง, เครื่องขยายสัญญาณ, ลักษณะเสียงในห้องโดยสาร, ตำแหน่งของผู้ฟัง และอื่นๆ สำหรับรุ่นรถและระบบเสียงในรถแต่ละคัน นอกจากนี้ยังมีการปรับเทียบแบบไดนามิกซึ่งครอบคลุมถึงการตั้งค่าปุ่มควบคุมระดับเสียง และความไว

การตั้งค่าเครื่องเสียงตามความจำเป็น

การตั้งค่าต่อไปนี้จะสามารถเลือกได้ในมุมมองระดับบนสุดได้ Settings → Sound:

- Tone — การกำหนดค่าส่วนตัวสำหรับเสียงท่ม, เสียงแหลม, อีควอไลเซอร์ เป็นต้น
- Balance - ปรับสมดุลระหว่างลำโพงด้านซ้ายและด้านขวา และระหว่างลำโพงด้านหน้า/ด้านหลัง
- System Volumes - ปรับระดับเสียงในระบบต่างๆ ของรถ เช่น Voice Control, Park Assist และ Phone Ringtone เป็นต้น

ประสบการณ์ในการรับฟัง*

Sound Experience สามารถเปิดได้จากมุมมองแอปของจอแสดงผลส่วนกลาง เพื่อให้สามารถเข้าถึงการตั้งค่าระบบเครื่องเสียงเพิ่มเติมได้ การตั้งค่าที่สามารถทำได้มีดังต่อไปนี้:

- Surround - โหมดเสียงรอบทิศทางพร้อมการตั้งค่าระดับ

ข้อมูลที่เกี่ยวข้อง

- เครื่องเล่นสื่อ (น. 604)
- การตั้งค่าสำหรับการรับรู้คำสั่งเสียง (น. 201)
- การตั้งค่าสำหรับโทรศัพท์ (น. 630)
- เสียง, สื่อและอินเทอร์เน็ต (น. 592)
- รถที่มีการเชื่อมต่ออินเทอร์เน็ต* (น. 632)

แอป

มุมมองแอปจะมีแอปพลิเคชัน (แอป) ต่างๆ สำหรับการเข้าใช้งานบริการต่างๆ ของรถ

ปัดนิ้วผ่านหน้าจอของจอแสดงผลส่วนกลางจากด้านขวาไปทางด้านซ้าย¹ เพื่อเข้าไปที่มุมมองแอปจากมุมมองหน้าหลัก แอปที่ได้ดาวน์โหลดไว้ (แอปของบริษัทภายนอก) และแอปสำหรับฟังก์ชันที่รวมมากับรถ เช่น FM radio จะอยู่ที่นี้



มุมมองแอป (รูปภาพทั่วไป, แอปพื้นฐานอาจแตกต่างกันออกไปโดยขึ้นอยู่กับตลาดและรุ่น)



เสียง, สื่อและอินเทอร์เน็ต

◀◀ แอปพื้นฐานบางอย่างจะมีให้เสมอ เมื่อรถเชื่อมต่ออยู่กับอินเทอร์เน็ต ท่านจะสามารถดาวน์โหลดแอปเพิ่มเติม เช่น วิทยุผ่านเว็บและบริการเพลงได้

แอปบางแอปสามารถใช้งานได้เมื่อรถเชื่อมต่ออยู่กับอินเทอร์เน็ตเท่านั้น

เริ่มการทำงานของแอปโดยการกดที่แอปในมุมมองแอปของจอแสดงผลส่วนกลาง

ข้อมูลที่เกี่ยวข้อง

- การดาวน์โหลดแอป (น. 594)
- การอัปเดตแอป (น. 595)
- การลบแอป (น. 596)
- Apple® CarPlay®* (น. 614)
- Android Auto* (น. 618)
- รถที่มีการเชื่อมต่ออินเทอร์เน็ต* (น. 632)
- พื้นที่จัดเก็บบนฮาร์ดดิสก์ (น. 643)
- ข้อกำหนดและเงื่อนไขสำหรับผู้ใช้และการแบ่งปันข้อมูล (น. 640)

การดาวน์โหลดแอป

สามารถดาวน์โหลดแอปใหม่ได้เมื่อเชื่อมต่อรถเข้ากับอินเทอร์เน็ตแล้ว

ⓘ หมายเหตุ

การดาวน์โหลดข้อมูลอาจส่งผลกระทบต่อบริการอื่นๆ ที่มีการส่งข้อมูล เช่น วิทยุผ่านอินเทอร์เน็ต เป็นต้น ถ้าพบว่าผลกระทบบกกับบริการอื่นๆ อย่างมากจนไม่สามารถใช้บริการนั้นได้ ท่านสามารถหยุดการดาวน์โหลดได้ หรืออาจจะปิดหรือหยุดการทำงานของบริการอื่นๆ ก็ได้เช่นกัน

ⓘ หมายเหตุ

เมื่อดาวน์โหลดข้อมูลผ่านโทรศัพท์ โปรดตรวจสอบค่าใช้จ่ายเพิ่มเติมสำหรับการส่งผ่านข้อมูลอย่างรวดเร็ว

1. เปิดแอป Download Centre ในมุมมองแอป



2. เลือก New apps เพื่อเปิดรายการของแอปที่มีอยู่แต่ยังไม่ได้ติดตั้งลงในรถ
3. แตะบนแถวของแอปใดแอปหนึ่งเพื่อขยายรายการออก และดูข้อมูลเพิ่มเติมเกี่ยวกับแอป
4. เลือก Install เพื่อเริ่มการดาวน์โหลดและการติดตั้งแอปที่ต้องการ

> สถานะของการดาวน์โหลดและการติดตั้งจะแสดงขึ้นในขณะที่กำลังดำเนินการติดตั้งอยู่

ถ้าไม่สามารถเริ่มการดาวน์โหลดได้ในขณะนั้น จะมีข้อความจะแสดงขึ้น แอปจะยังคงอยู่ในรายการ และจะสามารถลองเริ่มการดาวน์โหลดอีกครั้งได้

1 ใช้กับรถพวงมาลัยซ้ายเท่านั้น สำหรับรถพวงมาลัยขวา - ให้ปิดนิ้วในทิศทางตรงกันข้าม

การยกเลิกการดาวน์โหลด

- แต่ที่ Abort เพื่อยกเลิกการดาวน์โหลดที่กำลังดำเนินอยู่

โปรดทราบว่าท่านสามารถยกเลิกได้เฉพาะการดาวน์โหลดเท่านั้น ถ้าช่วงการติดตั้งเริ่มต้นขึ้นแล้ว จะไม่สามารถยกเลิกการดำเนินการนี้ได้

ข้อมูลที่เกี่ยวข้อง

- แอป (น. 593)
- การอัปเดตแอป (น. 595)
- การลบแอป (น. 596)
- รถที่มีการเชื่อมต่ออินเทอร์เน็ต* (น. 632)
- การจัดการการอัปเดตระบบผ่านศูนย์บริการดาวน์โหลด (น. 710)
- พื้นที่จัดเก็บบนฮาร์ดดิสก์ (น. 643)

การอัปเดตแอป

เมื่อเชื่อมต่อรถเข้ากับอินเทอร์เน็ตแล้ว จะสามารถอัปเดตแอปได้

❗ หมายเหตุ

การดาวน์โหลดข้อมูลอาจส่งผลกระทบต่อบริการอื่นๆ ที่มีการส่งข้อมูล เช่น วิทยุผ่านอินเทอร์เน็ต เป็นต้น ถ้าพบว่า มีผลกระทบต่อบริการอื่นๆ อย่างมากจนไม่สามารถใช้บริการนั้นได้ ท่านสามารถหยุดการดาวน์โหลดได้ หรืออาจจะปิดหรือหยุดการทำงานของบริการอื่นๆ ก็ได้เช่นกัน

❗ หมายเหตุ

เมื่อดาวน์โหลดข้อมูลผ่านโทรศัพท์ โปรดตรวจสอบค่าใช้จ่ายเพิ่มเติมสำหรับการส่งผ่านข้อมูลอย่างรอบคอบ

ถ้าแอปกำลังทำงานอยู่ในขณะที่ทำการอัปเดต แอปจะเริ่มการทำงานใหม่เพื่อให้การติดตั้งเสร็จสมบูรณ์

อัปเดตทั้งหมด

1. เปิดแอป Download Centre ในมุมมองแอป



2. เลือก Install all
 - > การอัปเดตจะเริ่มต้น

อัปเดตบางรายการ

1. เปิดแอป Download Centre ในมุมมองแอป
2. เลือก Application updates เพื่อเปิดรายการของการอัปเดตที่มีอยู่
3. ค้นหาแอปที่ต้องการแล้วเลือก Install
 - > การอัปเดตจะเริ่มต้น

ข้อมูลที่เกี่ยวข้อง

- แอป (น. 593)
- การดาวน์โหลดแอป (น. 594)
- การลบแอป (น. 596)

เสียง, สื่อและอินเทอร์เน็ต

- การจัดการการอัปเดตระบบผ่านศูนย์บริการ
ดาวนิโหลด (น. 710)
- รถที่มีการเชื่อมต่ออินเทอร์เน็ต* (น. 632)

การลบแอป

เมื่อเชื่อมต่อรถเข้ากับอินเทอร์เน็ตแล้ว จะสามารถ ถอนการติดตั้งแอปได้

ท่านจะต้องปิดแอปที่กำลังใช้งานอยู่ เพื่อให้สามารถ
ถอนการติดตั้งได้

1. เปิดแอป Download Centre ในมุมมองแอป



2. เลือก Application updates เพื่อเปิดรายการของ
การอัปเดตที่ติดตั้งไว้
3. ค้นหาแอปที่ต้องการแล้วเลือก Uninstall เพื่อเริ่ม
การถอนการติดตั้งแอปนั้นๆ
> เมื่อถอนการติดตั้งแอปแล้ว แอปจะหายไปจากราย
การ

ข้อมูลที่เกี่ยวข้อง

- แอป (น. 593)
- การดาวนิโหลดแอป (น. 594)
- การอัปเดตแอป (น. 595)

- การจัดการการอัปเดตระบบผ่านศูนย์บริการ
ดาวนิโหลด (น. 710)
- รถที่มีการเชื่อมต่ออินเทอร์เน็ต* (น. 632)

วิทยุ

ท่านสามารถฟังคลื่นความถี่ AM และ FM รวมถึงวิทยุแบบดิจิทัล (DAB)* ได้ เมื่อรถออนไลน์ ท่านสามารถฟังวิทยุทางอินเทอร์เน็ตได้อีกด้วย

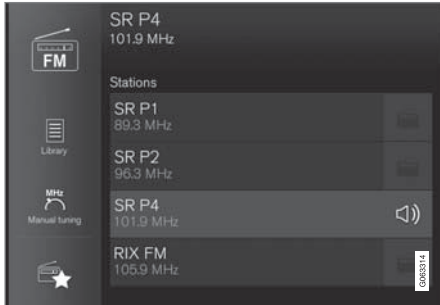

การใช้งานวิทยุสามารถทำได้โดยใช้การรับรู้คำสั่งเสียง, เป็นกดที่พวงมาลัย หรือจอแสดงผลผลส่วนกลาง

ข้อมูลที่เกี่ยวข้อง

- เริ่มการทำงานของวิทยุ (น. 597)
- การเปลี่ยนช่วงความถี่วิทยุและสถานีวิทยุ (น. 598)
- การตั้งค่ารายการวิทยุโปรด (น. 600)

- การตั้งค่าสำหรับวิทยุ (น. 601)
- วิทยุแบบดิจิทัล* (น. 603)
- วิทยุ RDS (น. 602)
- รถที่มีการเชื่อมต่ออินเทอร์เน็ต* (น. 632)
- ระบบสั่งงานด้วยเสียงของวิทยุและสื่อ (น. 200)
- เครื่องเล่นสื่อ (น. 604)

เริ่มการทำงานของวิทยุ

วิทยุจะเริ่มการทำงานจากมุมมองแอปในจอแสดงผลส่วนกลาง

1. เปิดช่วงความถี่ที่ต้องการ (เช่น FM) จากมุมมองแอป



2. เลือกสถานีวิทยุ



◀ ข้อมูลที่เกี่ยวข้อง

- วิทยุ (น. 597)
- การค้นหาสถานีวิทยุ (น. 599)
- การเปลี่ยนช่วงความถี่วิทยุและสถานีวิทยุ (น. 598)
- การตั้งค่ารายการวิทยุโปรด (น. 600)
- การตั้งค่าสำหรับวิทยุ (น. 601)
- ระบบสั่งงานด้วยเสียงของวิทยุและสื่อ (น. 200)

การเปลี่ยนช่วงความถี่วิทยุและสถานีวิทยุ
ส่วนนี้จะมีคำแนะนำเกี่ยวกับวิธีการเปลี่ยนช่วงความถี่คลื่นวิทยุ, รายการช่วงความถี่คลื่นวิทยุ และสถานีวิทยุในรายการที่เลือกไว้

การเปลี่ยนช่วงความยาวคลื่นวิทยุ
ปิดนิ้วเพื่อแสดงมุมมองแอปพในจอแสดงผลส่วนกลางแล้วเลือกช่วงความถี่คลื่นวิทยุที่ต้องการ (เช่น FM) หรือเปิดเมนูแอปของจอแสดงผลสำหรับคนขับโดยใช้แผงปุ่มกดทางด้านขวาที่พวงมาลัย และทำการเลือกจากที่นั่น

การเปลี่ยนรายการภายในช่วงความถี่

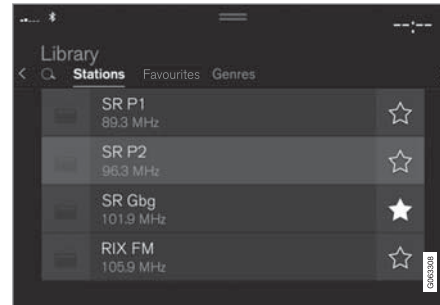

1. กดปุ่ม Library

2. เลือกการเล่นจาก Stations, Favourites, Genres หรือ Ensembles²
3. แต่ที่สถานีที่ต้องการจากรายการ

Favourites - เล่นเฉพาะช่องสถานีโปรดที่เลือกไว้เท่านั้น

Genres — เล่นเฉพาะช่องสถานีที่กระจายเสียงแนวดนตรี/ชนิดเนื้อหา (เช่น ดนตรีป๊อป, ดนตรีคลาสสิก) ที่เลือกไว้เท่านั้น

การเปลี่ยนสถานีภายในรายการที่เลือก

- กด ◀◀ หรือ ▶▶ ที่อยู่ใต้จอแสดงผลส่วนกลางหรือแผงปุ่มกดทางด้านขวามือพวงมาลัย
 - > การเน้นจะเลื่อนขึ้นหรือลงหนึ่งตำแหน่งในรายการที่จะเล่นที่เลือกไว้

ท่านยังสามารถเปลี่ยนสถานีวิทยุในรายการที่เลือกไว้ผ่านทางจอแสดงผลส่วนกลางได้อีกด้วย

ข้อมูลที่เกี่ยวข้อง

- วิทยุ (น. 597)
- การค้นหาสถานีวิทยุ (น. 599)
- ระบบสั่งงานด้วยเสียงของวิทยุและสื่อ (น. 200)
- การตั้งค่ารายการวิทยุโปรด (น. 600)

² วิทยุแบบดิจิทัลเท่านั้น (DAB*)

- การตั้งค่าสำหรับวิทยุ (น. 601)
- เมนูแอปพลิเคชันบนจอแสดงผลสำหรับคนขับ (น. 150)

การค้นหาสถานีวิทยุ

วิทยุจะรวบรวมรายการสถานีวิทยุภายในพื้นที่ใกล้เคียงที่ส่งสัญญาณชัดเจนที่สุดโดยอัตโนมัติ

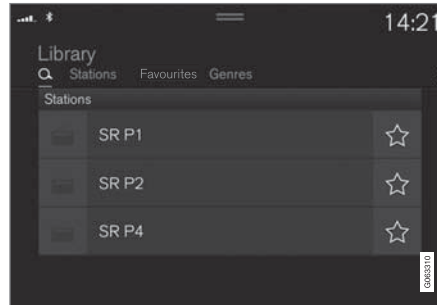

พารามิเตอร์ที่ท่านค้นหาจะขึ้นอยู่กับช่วงความถี่ที่เลือก:

- AM — สถานีและความถี่
- FM — สถานี, แนวนดนตรี และความถี่
- DAB* - กลุ่มช่องสัญญาณและสถานี

1. กดปุ่ม Library

2. กดปุ่ม 

> มุมมองการค้นหาพร้อมด้วยแป้นพิมพ์จะเปิดขึ้น



3. ป้อนรายการที่จะค้นหา

- > การค้นหาจะเกิดขึ้นเมื่อป้อนอักขระแต่ละตัว และผลการค้นหาจะแสดงขึ้นตามหมวด

การค้นหาสถานีด้วยตนเอง



เมื่อเปลี่ยนไปยังการค้นหาสถานีด้วยตนเอง ความถี่วิทยุจะไม่เปลี่ยนแปลงโดยอัตโนมัติอีกต่อไปเมื่อการรับสัญญาณไม่ดี

- กด Manual tuning, ดึงตัวควบคุม หรือกด  หรือ  เมื่อกดค้างไว้ การค้นหาจะข้ามไปยังสถานีที่สามารถรับฟังได้สถานีถัดไปในช่วงความถี่นั้น นอกจากนี้ ยังสามารถใช้แป้นกดทางด้านขวาบนพวงมาลัยได้อีกด้วย

◀◀ ข้อมูลที่เกี่ยวข้อง

- วิทยุ (น. 597)
- เริ่มการทำงานของวิทยุ (น. 597)
- การเปลี่ยนช่วงความถี่วิทยุและสถานีวิทยุ (น. 598)
- ระบบส่งงานด้วยเสียงของวิทยุและสื่อ (น. 200)
- การตั้งค่าสำหรับวิทยุ (น. 601)

การตั้งค่ารายการวิทยุโปรด

สามารถเพิ่มช่องวิทยุลงในแอป Radio favourites และรายการโปรดสำหรับช่วงความถี่คลื่นวิทยุ (เช่น FM) ได้ คำแนะนำเกี่ยวกับวิธีเพิ่มและเอารายการโปรดออกสามารถดูได้ด้านล่าง

รายการวิทยุโปรด



รายการวิทยุโปรดจะแสดงรายการโปรดที่บันทึกไว้จากคลื่นความถี่ทั้งหมด

1. เปิดแอป Radio favourites จากมุมมองแอป
2. แตะที่สถานีที่ต้องการในรายการเพื่อเริ่มฟัง

การเพิ่มและการเอารายการวิทยุโปรดออก

— แตะที่ ☆ เพื่อเพิ่มหรือลบช่องสัญญาณลงในรายการโปรดของช่วงความถี่และรายการวิทยุโปรด

เมื่อบันทึกรายการโปรดจากรายการสถานีวิทยุจะค้นหาความถี่ที่ดีที่สุดโดยอัตโนมัติ แต่หากมีการบันทึกรายการโปรดจากการค้นหาสถานีแบบแมนนวล วิทยุจะไม่เปลี่ยนไปยังความถี่ที่ชัดเจนกว่าโดยอัตโนมัติ

เมื่อท่านลบรายการโปรดรายการใดรายการหนึ่งออก จะเป็นการลบออกจากรายการโปรดของช่วงความถี่ด้วย

ข้อมูลที่เกี่ยวข้อง

- วิทยุ (น. 597)
- เริ่มการทำงานของวิทยุ (น. 597)
- การค้นหาสถานีวิทยุ (น. 599)
- การเปลี่ยนช่วงความถี่วิทยุและสถานีวิทยุ (น. 598)
- ระบบส่งงานด้วยเสียงของวิทยุและสื่อ (น. 200)
- การตั้งค่าสำหรับวิทยุ (น. 601)
- เมนูแอปพลิเคชันบนจอแสดงผลสำหรับคนขับ (น. 150)

การตั้งค่าสำหรับวิทยุ

ท่านสามารถตั้งงานและยกเลิกการทำงานของฟังก์ชันวิทยุได้หลายฟังก์ชัน

การยกเลิกข้อความการจราจร

ท่านสามารถปิดใช้งานการกระจายข้อความการจราจร และอื่นๆ เป็นการชั่วคราวได้โดยการแตะ  บนแท็บทางด้านขวาของพวงมาลัย หรือโดยการแตะ Cancel ในจอแสดงผลส่วนกลาง

การสั่งงานและการยกเลิกการทำงานของฟังก์ชันวิทยุ

ลากมุมมอระดပ်บนสุดลงมาแล้วเลือก Settings → Media และช่วงความถี่วิทยุที่ต้องการ เพื่อดูฟังก์ชันที่สามารถใช้งานได้

AM/FM Radio

- Show Broadcast Information: แสดงข้อมูลเกี่ยวกับเนื้อหาของรายการ, ศิลปิน และอื่นๆ
- Freeze Program Name: เลือกเพื่อหยุดการเลื่อนชื่อบริการของรายการอย่างต่อเนื่อง แต่ให้หยุดนิ่งหลังจากผ่านไป 20 วินาที
- Select Announcements.

- Local Interruptions: หยุดการเล่นสื่อข้อมูลในปัจจุบันชั่วคราว และฟังการกระจายเสียงข้อมูลเกี่ยวกับการจราจรติดขัดในบริเวณใกล้เคียง แหล่งข้อมูลก่อนหน้านี้อาจจะเริ่มเล่นต่อเมื่อข้อความสิ้นสุดลง ฟังก์ชัน Local Interruptions เป็นเวอร์ชันแบบจำกัดพื้นที่ของฟังก์ชัน Traffic Announcements ท่านจะต้องสั่งงานฟังก์ชัน Traffic Announcements ในเวลาเดียวกัน

- News : หยุดการเล่นสื่อข้อมูลในปัจจุบันชั่วคราว และฟังการกระจายเสียงข่าวสาร แหล่งข้อมูลก่อนหน้านี้อาจจะเริ่มเล่นต่อเมื่อการกระจายเสียงข่าวสารสิ้นสุดลง

- Alarm: หยุดการเล่นสื่อข้อมูลในปัจจุบันชั่วคราว และส่งการแจ้งเตือนเกี่ยวกับอุบัติเหตุหรือภัยพิบัติที่ร้ายแรง แหล่งข้อมูลก่อนหน้านี้อาจจะเริ่มเล่นต่อเมื่อข้อความสิ้นสุดลง

- Traffic Announcements: หยุดการเล่นสื่อข้อมูลในปัจจุบันชั่วคราว และฟังการกระจายเสียงข้อมูลเกี่ยวกับการจราจรติดขัด แหล่งข้อมูลก่อนหน้านี้อาจจะเริ่มเล่นต่อเมื่อข้อความสิ้นสุดลง

DAB* (วิทยุแบบดิจิทัล)

- Sort Services: ตัวเลือกสำหรับวิธีการจัดเรียงของสถานี ตามลำดับตัวอักษรหรือตามหมายเลขของบริการ
- DAB To DAB Handover: เริ่มฟังก์ชันการทำงานสำหรับการเชื่อมโยงภายใน DAB ถ้าการรับสัญญาณของสถานีวิทยุหายไป ระบบจะค้นหาช่องหนึ่งในกลุ่มช่องสถานีอื่นโดยอัตโนมัติ
- DAB To FM Handover: เริ่มฟังก์ชันการทำงานสำหรับการเชื่อมโยงระหว่าง DAB กับ FM ถ้าการรับสัญญาณของสถานีวิทยุหายไป ระบบจะค้นหาความถี่ FM ดำรงโดยอัตโนมัติ
- Show Broadcast Information: เลือกเพื่อแสดงข้อความวิทยุหรือชนิดข้อความวิทยุที่เลือกไว้ เช่น ศิลปิน เป็นต้น
- Show Program Related Images: เลือกว่าต้องการให้แสดงรูปภาพของรายการบนหน้าจอหรือไม่
- Select Announcements: เลือกชนิดของข้อความที่จะรับในขณะที่กำลังเล่น DAB อยู่ ข้อความที่เลือกจะหยุดการเล่นสื่อข้อมูลในขณะนั้นเพื่อเล่นข้อความ แหล่งข้อมูลก่อนหน้านี้อาจจะเริ่มเล่นต่อเมื่อข้อความสิ้นสุดลง





- Alarm: หยุดการเล่นสื่อข้อมูลในปัจจุบันชั่วคราว และส่งการแจ้งเตือนเกี่ยวกับอุบัติเหตุหรือภัยพิบัติที่ร้ายแรง แหล่งข้อมูลก่อนหน้านี้จะเริ่มเล่นต่อเมื่อข้อความสิ้นสุดลง
- Traffic Flash: รับข้อมูลเกี่ยวกับการจราจรติดขัด
- News Flash: รับข่าวสาร
- Transport Flash: รับข้อมูลเกี่ยวกับการขนส่งสาธารณะ เช่น ตารางเวลาของเรือข้ามฟากและรถไฟ เป็นต้น
- Warning/Services: รับข้อมูลเกี่ยวกับเหตุการณ์ที่มีความสำคัญน้อยกว่าฟังก์ชันสัญญาณเตือน เช่น ไฟดับ เป็นต้น

ข้อมูลที่เกี่ยวข้อง

- วิทยุ (น. 597)
- วิทยุแบบดิจิทัล* (น. 603)
- สัญลักษณ์ในแถบสถานะของจอแสดงผลส่วนกลาง (น. 174)

วิทยุ RDS

RDS (Radio Data System) ทำให้วิทยุสามารถเปลี่ยนไปยังตัวส่งสัญญาณที่ชัดเจนที่สุดได้โดยอัตโนมัติ RDS ทำให้สามารถรับข้อมูลต่างๆ เช่น ข้อมูลจราจร และค้นหารูปแบบรายการอย่างใดอย่างหนึ่งได้

RDS เชื่อมโยงเครื่องส่งสัญญาณ FM กับเครือข่ายเครื่องส่งสัญญาณ FM ในเครือข่ายดังกล่าวส่งข้อมูลที่ให้การต่างๆ ดังต่อไปนี้แก่วิทยุ RDS:

- สามารถสลับเปลี่ยนโดยอัตโนมัติไปยังเครื่องส่งสัญญาณที่ชัดเจนกว่าหากการรับสัญญาณในพื้นที่ไม่ดี
- ค้นหาหมวดของรายการ เช่น ชนิดของรายการ หรือข้อมูลการจราจร
- รับข้อมูลในรูปข้อความเกี่ยวกับรายการวิทยุในขณะนั้น

หมายเหตุ

สถานีวิทยุบางสถานีไม่ใช่ RDS หรือเฉพาะชั้นส่วนที่เลือกไว้ของการทำงานเท่านั้น

เมื่อมีการกระจายข่าวหรือข้อความการจราจร วิทยุอาจเปลี่ยนสถานี ซึ่งจะขัดจังหวะแหล่งสัญญาณเสียงที่ใช้อยู่ในขณะนั้น วิทยุจะเปลี่ยนกลับไปยังแหล่งข้อมูลเสียงและระดับความดังเสียงก่อนหน้านี้ เมื่อไม่มีการกระจายสัญญาณของรูปแบบรายการที่ตั้งไว้อีกต่อไป ในการย้อนกลับไปที่ก่อนหน้านี้ ให้กด  ที่เป็นกดทางด้านขวาของพวงมาลัย หรือแตะ Cancel บนจอแสดงผลส่วนกลาง

ข้อมูลที่เกี่ยวข้อง

- วิทยุ (น. 597)
- การตั้งค่าสำหรับวิทยุ (น. 601)

วิทยุแบบดิจิตอล*

วิทยุแบบดิจิตอล (DAB³) เป็นระบบกระจายเสียงแบบดิจิตอลสำหรับวิทยุ วิทยุจะรองรับ DAB, DAB+ และ DMB⁴



การใช้งานวิทยุสามารถทำได้โดยใช้การรับรู้คำสั่งเสียง, แป้นกดที่พวงมาลัย หรือจอแสดงผลส่วนกลาง



แอฟวิทยุแบบดิจิตอลสามารถเริ่มใช้งานได้จากมุมมองแอฟในจอแสดงผลส่วนกลาง

การเล่นวิทยุแบบดิจิตอลสามารถทำได้ในลักษณะเดียวกับช่วงความถี่วิทยุอื่นๆ เช่น FM นอกเหนือจากตัวเลือกในการเลือกเล่นจาก Stations, Favourites และ Genres แล้ว ยังมีตัวเลือกในการเลือกเล่นจากช่องสถานีย่อยและ Ensembles อีกด้วย กลุ่มช่องสัญญาณคือ ชุด

ของช่องสัญญาณวิทยุที่กระจายเสียงด้วยความถี่เดียวกัน

ในกรณีที่ช่องสถานีวิทยุกระจายข้อมูลอักษรสัญลักษณ์ของช่องด้วย อักษรสัญลักษณ์นี้จะถูกดาวน์โหลดและแสดงขึ้นถัดจากชื่อสถานี (เวลาในการดาวน์โหลดจะแตกต่างกันออกไป)

ช่องสถานีย่อย DAB

โดยทั่วไปส่วนประกอบรองจะเรียกว่าช่องสัญญาณย่อยนี้เป็นช่องสัญญาณชั่วคราวและอาจประกอบด้วย เช่น คำแปลของรูปแบบรายการที่เป็นภาษาอื่น สถานีย่อยจะแสดงด้วยสัญลักษณ์ลูกศรในรายการช่องสถานี

ข้อมูลที่เกี่ยวข้อง

- เชื่อมโยงระหว่าง FM กับวิทยุดิจิตอล* (น. 603)
- การเปลี่ยนช่วงความถี่วิทยุและสถานีวิทยุ (น. 598)
- การค้นหาสถานีวิทยุ (น. 599)
- การตั้งค่ารายการวิทยุโปรด (น. 600)
- ระบบสั่งงานด้วยเสียงของวิทยุและสื่อ (น. 200)
- การตั้งค่าสำหรับวิทยุ (น. 601)

เชื่อมโยงระหว่าง FM กับวิทยุดิจิตอล*

ฟังก์ชันนี้ทำให้วิทยุแบบดิจิตอล (DAB) เปลี่ยนจากช่องที่สัญญาณไม่ดีหรือไม่มีสัญญาณ ไปยังช่องเดียวกันในกลุ่มช่องสัญญาณ (Ensemble) อื่นที่มีสัญญาณดีกว่าได้ ภายใน DAB และ/หรือ ระหว่าง DAB กับ FM

การเชื่อมโยง DAB ไปยัง DAB และ DAB ไปยัง FM

1. กด Settings ในมุมมองระดับบนสุด
2. กด Media → DAB
3. เลือก/ยกเลิกการเลือก DAB To DAB Handover และ/หรือ DAB To FM Handover เพื่อสั่งงาน/ยกเลิกการทำงานของฟังก์ชันที่ตรงกัน

ข้อมูลที่เกี่ยวข้อง

- วิทยุแบบดิจิตอล* (น. 603)
- วิทยุ (น. 597)
- การตั้งค่าสำหรับวิทยุ (น. 601)

³ Digital Audio Broadcasting

⁴ Digital Multimedia Broadcasting

เสียง, สื่อและอินเทอร์เน็ต

เครื่องเล่นสื่อ

เครื่องเล่นมีเดียสามารถเล่นเสียงจากแหล่งข้อมูลเสียงภายนอกที่เชื่อมต่อผ่านทางช่องเสียบ USB หรือ Bluetooth นอกจากนี้ ยังสามารถเล่นวิดีโอผ่านทางช่องเสียบ USB ได้อีกด้วย

เมื่อรถเชื่อมต่อกับอินเทอร์เน็ต ท่านยังสามารถฟังวิทยุผ่านเว็บ, หนังสือเสียง และบริการเพลงผ่านแอปต่างๆ ได้อีกด้วย



การสั่งงานเครื่องเล่นมีเดียสามารถทำได้จากจอแสดงผลส่วนกลาง และฟังก์ชันการทำงานหลายฟังก์ชันจะสามารถสั่งงานโดยใช้แป้นกดทางด้านขวาบนพวงมาลัย

หรือการควบคุมด้วยเสียงได้

การสั่งงานวิทยุทำได้โดยผ่านทางเครื่องเล่นมีเดีย และจะอธิบายไว้ในส่วนแยกต่างหาก

ข้อมูลที่เกี่ยวข้อง

- การเล่นสื่อข้อมูล (น. 604)
- การควบคุมและการเปลี่ยนสื่อข้อมูล (น. 606)
- การค้นหาสื่อข้อมูล (น. 607)
- แอป (น. 593)
- วิทยุ (น. 597)
- วิดีโอ (น. 609)
- สื่อข้อมูลผ่าน Bluetooth® (น. 610)
- สื่อข้อมูลผ่านช่องเสียบ USB (น. 611)
- รถที่มีการเชื่อมต่ออินเทอร์เน็ต* (น. 632)

การเล่นสื่อข้อมูล

เครื่องเล่นสื่อจะมีการควบคุมจากจอแสดงผลส่วนกลาง ฟังก์ชันการทำงานหลายอย่างยังสามารถสั่งงานโดยใช้แป้นกดทางด้านขวาบนพวงมาลัยหรือการควบคุมด้วยเสียงได้อีกด้วย

เครื่องเล่นสื่อข้อมูลยังใช้ในการสั่งงานวิทยุอีกด้วย ซึ่งจะอธิบายไว้ในส่วนแยกต่างหาก

การเริ่มแหล่งข้อมูลสื่อ



มุมมองแอป (รูปภาพทั่วไป, แอปพื้นฐานอาจแตกต่างกันออกไปโดยขึ้นอยู่กับตลาดและรุ่น)

หน่วยความจำแบบ USB

1. เสียบหน่วยความจำแบบ USB
2. เปิดแอป USB จากมุมมองแอป
3. เลือกสิ่งที่จะเล่น
 - > เริ่มต้นการเล่น

เครื่องเล่น Mp3 และ iPod®

หมายเหตุ

ในการเริ่มเล่นจาก iPod ให้ใช้แอป iPod (ไม่ใช่ USB)

เมื่อใช้ iPod เป็นแหล่งข้อมูลเสียง ระบบเครื่องเสียงและสื่อข้อมูลของรถจะมีโครงสร้างเมนูที่คล้ายคลึงกับโครงสร้างเมนูของเครื่องเล่น iPod

1. เชื่อมต่อแหล่งข้อมูลสื่อ
2. เริ่มเล่นในแหล่งข้อมูลสื่อที่เชื่อมต่ออยู่
3. เปิดแอป (iPod, USB) จากมุมมองแอป
 - > เริ่มต้นการเล่น

อุปกรณ์ที่เชื่อมต่อผ่าน Bluetooth

1. ตั้งงาน Bluetooth ในแหล่งข้อมูลสื่อ
2. เชื่อมต่อแหล่งข้อมูลสื่อ
3. เริ่มเล่นในแหล่งข้อมูลสื่อที่เชื่อมต่ออยู่
4. เปิดแอป Bluetooth จากมุมมองแอป
 - > เริ่มต้นการเล่น

สื่อข้อมูลที่มีการเชื่อมต่ออินเทอร์เน็ต
เล่นสื่อข้อมูลจากแอปที่มีการเชื่อมต่ออินเทอร์เน็ต

1. เชื่อมต่อรถเข้ากับอินเทอร์เน็ต
2. เปิดแอปในปัจจุบันจากมุมมองแอป
 - > เริ่มต้นการเล่น

อ่านส่วนแยกต่างหากเกี่ยวกับวิธีการดาวน์โหลดแอป
วิดีโอ

1. เชื่อมต่อแหล่งข้อมูลสื่อ
2. เปิดแอป USB จากมุมมองแอป
3. แตะที่ชื่อของรายการที่ต้องการจะเล่น
 - > เริ่มต้นการเล่น

Apple CarPlay

CarPlay จะอธิบายไว้ในส่วนแยกต่างหาก

Android Auto

Android Auto จะอธิบายไว้ในส่วนแยกต่างหาก

ข้อมูลที่เกี่ยวข้อง

- การทำงานกับเมนูพอลิเคชั่นบนจอแสดงผลสำหรับคนขับ (น. 150)
- วิทย์ (น. 597)
- การควบคุมและการเปลี่ยนสื่อข้อมูล (น. 606)



เสียง, สื่อและอินเทอร์เน็ต

- การเชื่อมต่ออุปกรณ์ผ่านช่องเสียบ USB (น. 611)
- การเชื่อมต่ออุปกรณ์ผ่าน Bluetooth® (น. 610)
- การดาวน์โหลดแอป (น. 594)
- รถที่มีการเชื่อมต่ออินเทอร์เน็ต* (น. 632)
- วิดีโอ (น. 609)
- Apple® CarPlay®* (น. 614)
- Android Auto* (น. 618)
- ระบบทำงานด้วยเสียงของวิฑูและสื่อ (น. 200)
- รูปแบบสื่อเข้ากันได้ (น. 641)

การควบคุมและการเปลี่ยนสื่อข้อมูล

การควบคุมการเล่นสื่อข้อมูลสามารถทำได้โดยใช้การควบคุมด้วยเสียง, แป้นกดบนพวงมาลัย หรือจอแสดงผลส่วนกลาง



การใช้งานเครื่องเล่นสื่อข้อมูลสามารถทำได้โดยใช้การรับรู้คำสั่งเสียง, แป้นกดบนพวงมาลัย หรือจอแสดงผลส่วนกลาง



ระดับเสียง - หมุนปุ่มควบคุมที่อยู่ใต้จอแสดงผลส่วนกลาง หรือกด ▲ ▼ บนแป้นกดทางด้านขวาบนพวงมาลัย เพื่อเพิ่มหรือลดระดับเสียง

เล่น/หยุดชั่วคราว - และที่รูปภาพของเพลงที่กำลังเล่นอยู่, ปุ่มกดที่อยู่ใต้จอแสดงผลส่วนกลาง หรือ ○ บนแป้นกดทางด้านขวาบนพวงมาลัย

เปลี่ยนแทร็ก/เพลง - และแทร็กที่ต้องการบนจอแสดงผลส่วนกลาง กด ◀▶ หรือ ⏪ ⏩ ใต้จอแสดงผลส่วนกลาง หรือบนแผงปุ่มกดทางด้านขวาของพวงมาลัย

เล่นไปข้างหน้าอย่างรวดเร็ว/ย้ายไปที่ตำแหน่งเวลา - และที่แถบเวลาบนจอแสดงผลส่วนกลางแล้วลากไปทางด้านข้าง หรือกด ◀▶ ใต้จอแสดงผลส่วนกลางหรือบนแผงปุ่มกดทางด้านขวาของพวงมาลัยค้างไว้

การเปลี่ยนสื่อข้อมูล - เลือกจากแหล่งข้อมูลก่อนหน้านี้ในแอป, โน้ตมองแอป, กดที่แอปที่ต้องการ หรือเลือกโดยใช้แป้นกดทางด้านขวาบนพวงมาลัยผ่านเมนูแอป 



Library - และที่ปุ่มเพื่อเล่นจากไลบรารี



Shuffle - แต่ที่ปุ่มเพื่อเล่นตามลำดับแบบสุ่ม



Similar - แต่ที่ปุ่มเพื่อใช้ Gracenote ในการค้นหาเพลงที่คล้ายคลึงกันในอุปกรณ์ USB และเพื่อสร้างรายการที่จะเล่นจากอุปกรณ์นี้ รายการที่จะเล่นสามารถ

มีเพลงได้สูงสุด 50 เพลง



Change device - แต่ที่ปุ่มเพื่อสลับระหว่างอุปกรณ์ USB ต่างๆ ถ้าเชื่อมต่อไว้หลายอุปกรณ์

ข้อมูลที่เกี่ยวข้อง

- เครื่องเล่นสื่อ (น. 604)
- การค้นหาสื่อข้อมูล (น. 607)
- การตั้งค่าเครื่องเสียง (น. 592)
- แอพ (น. 593)
- Gracenote® (น. 608)

- ระบบสั่งงานด้วยเสียงของวิทยุและสื่อ (น. 200)

การค้นหาสื่อข้อมูล

ท่านสามารถค้นหาตามศิลปิน, ผู้ประพันธ์, ชื่อเพลง, อัลบั้ม, วิดีโอ, หนังสือเสียง, รายการที่จะเล่น และเมื่อรถยนต์เชื่อมต่อเข้ากับอินเทอร์เน็ตแล้ว จะสามารถค้นหาตามพอดคาสท์ (สื่อข้อมูลดิจิทัลผ่านอินเทอร์เน็ต) ได้

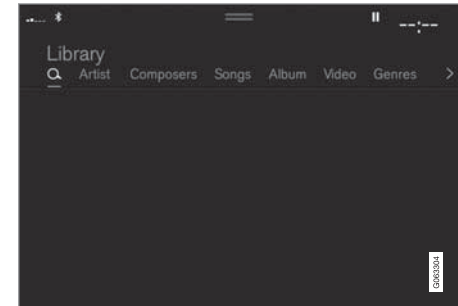

1. กดปุ่ม 
 - > มุมมองการค้นหาพร้อมด้วยแป้นพิมพ์จะเปิดขึ้น
2. ป้อนรายการที่จะค้นหา
3. กดปุ่ม Search
 - > ระบบจะทำการค้นหาในอุปกรณ์ที่เชื่อมต่ออยู่ และผลการค้นหาจะแสดงรายการขึ้นตามหมวด



◀◀ ปัดนิ้วผ่านหน้าจอไปทางด้านข้างเพื่อแสดงแต่ละหมวดแยกกัน

ข้อมูลที่เกี่ยวข้อง

- เครื่องเล่นสื่อ (น. 604)
- รถที่มีการเชื่อมต่ออินเทอร์เน็ต* (น. 632)
- การเล่นสื่อข้อมูล (น. 604)
- ป้อนอักขระ, ตัวอักษร หรือคำลงในจอแสดงผลผลส่วนกลางในแบบแมนนวล (น. 181)

Gracenote®

Gracenote จะระบุศิลปิน อัลบั้ม ชื่อเพลง และรูปภาพที่เกี่ยวข้อง ซึ่งจะแสดงขึ้นในระหว่างที่เล่นเพลงนั้นๆ

Gracenote MusicID® เป็นมาตรฐานของการรับรู้เพลง

1. กด Settings ในมุมมองระดับบนสุด
2. กด Media → Gracenote®
3. เลือกการตั้งค่าสำหรับข้อมูล Gracenote:
 - Gracenote® Online Search - ค้นหาสื่อข้อมูลที่เล่นอยู่ในฐานข้อมูลออนไลน์ของ Gracenote
 - Gracenote® Multiple Results - เลือกวิธีการแสดงข้อมูล Gracenote ในผลการค้นหาต่างๆ
 - 1 - ใช้ข้อมูลดั้งเดิมของไฟล์
 - 2 - ใช้ข้อมูล Gracenote
 - 3 - สามารถเลือกข้อมูล Gracenote หรือข้อมูลดั้งเดิมได้
 - None - ไม่แสดงผลการค้นหา

การอัปเดต Gracenote

เนื้อหาของฐานข้อมูล Gracenote จะได้รับการอัปเดตเมื่อเวลาผ่านไป คิวเน็ตเวิร์กการอัปเดตล่าสุดเพื่อการทำงานที่ดีที่สุด สำหรับข้อมูลและการดาวน์โหลด โปรดดูที่ support.volvocars.com

ข้อมูลที่เกี่ยวข้อง

- การเล่นสื่อข้อมูล (น. 604)
- ข้อตกลงการอนุญาตสำหรับการใช้ระบบเครื่องเสียงและสื่อข้อมูล (น. 644)

วิดีโอ

ท่านสามารถเล่นวิดีโอที่อยู่ในอุปกรณ์ที่เชื่อมต่อผ่าน USB อยู่ได้โดยใช้เครื่องเล่นมีเดีย

เมื่อรถเริ่มเคลื่อนที่ จะไม่มีการแสดงภาพใดๆ แต่เสียงจะยังคงเล่นอยู่ ภาพจะแสดงขึ้นอีกครั้งเมื่อรถจอดอยู่กับที่ ข้อมูลเกี่ยวกับรูปแบบของสื่อข้อมูลที่สามารถใช้งานร่วมกันได้จะมีอยู่ในส่วนแยกต่างหาก

ข้อมูลที่เกี่ยวข้อง

- การเล่นวิดีโอ (น. 609)
- การเล่น DivX[®] (น. 609)
- การตั้งค่าสำหรับวิดีโอ (น. 610)
- รูปแบบสื่อเข้ากันได้ (น. 641)

การเล่นวิดีโอ

การเล่นวิดีโอโดยใช้แอฟ USB ในมุมมองแอฟ

1. การเชื่อมต่อแหล่งสื่อ (อุปกรณ์ USB)
2. เปิดแอฟ USB จากมุมมองแอฟ
3. กดชื่อเรื่องที่ท่านต้องการเล่น
> เริ่มต้นการเล่น

ข้อมูลที่เกี่ยวข้อง

- วิดีโอ (น. 609)
- การเล่น DivX[®] (น. 609)
- การตั้งค่าสำหรับวิดีโอ (น. 610)
- รูปแบบสื่อเข้ากันได้ (น. 641)

การเล่น DivX[®]

ท่านจะต้องลงทะเบียนอุปกรณ์ DivX Certified[®] เพื่อให้สามารถเล่นภาพยนตร์ DivX Video-on-Demand (VOD) ที่สั่งซื้อได้

1. กด Settings ในมุมมองระดับบนสุด
2. แตะ Video → DivX[®] VOD และรับรหัสการลงทะเบียน
3. ไปที่ vod.divx.com สำหรับข้อมูลเพิ่มเติม และทำการลงทะเบียนให้เสร็จสมบูรณ์

ข้อมูลที่เกี่ยวข้อง

- วิดีโอ (น. 609)
- การเล่นวิดีโอ (น. 609)
- การตั้งค่าสำหรับวิดีโอ (น. 610)
- รูปแบบสื่อเข้ากันได้ (น. 641)

เสียง, สื่อและอินเทอร์เน็ต

การตั้งค่าสำหรับวิดีโอ

สามารถเปลี่ยนการตั้งค่าการเล่นวิดีโอบางอย่างได้ เช่น ภาษา

ในขณะที่เครื่องเล่นวิดีโออยู่ในโหมดเต็มหน้าจอ หรือ โดยการเปิดมุมมองระดับบนสุด แล้วกด Settings →

Video ท่านสามารถปรับสิ่งต่อไปนี้ได้: Audio Language, Off และ Subtitle Language

ข้อมูลที่เกี่ยวข้อง

- วิดีโอ (น. 609)

สื่อข้อมูลผ่าน Bluetooth®

เครื่องเล่นสื่อของรถจะมี Bluetooth ติดตั้งอยู่ และสามารถเล่นไฟล์เสียงแบบไร้สายจากอุปกรณ์ Bluetooth ภายนอก เช่น โทรศัพท์มือถือและแท็บเล็ตได้

เพื่อให้เครื่องเล่นมีเดียสามารถเล่นไฟล์เสียงในแบบไร้สายจากอุปกรณ์ภายนอกได้ ขั้นแรก จะต้องเชื่อมต่ออุปกรณ์เข้ากับรถโดยผ่านทาง Bluetooth ก่อน

ข้อมูลที่เกี่ยวข้อง

- การเชื่อมต่ออุปกรณ์ผ่าน Bluetooth® (น. 610)
- การเชื่อมต่อโทรศัพท์เข้ากับรถผ่าน Bluetooth เป็นครั้งแรก (น. 622)
- การเล่นสื่อข้อมูล (น. 604)
- รูปแบบสื่อเข้ากันได้ (น. 641)

การเชื่อมต่ออุปกรณ์ผ่าน Bluetooth®

เชื่อมต่ออุปกรณ์ Bluetooth® เข้ากับรถสำหรับการเล่นสื่อแบบไร้สาย และเพื่อให้รถมีการเชื่อมต่ออินเทอร์เน็ตเมื่อสามารถใช้งานได้

ในปัจจุบันนี้ โทรศัพท์จำนวนมากในตลาดจะมีเทคโนโลยี Bluetooth® แบบไร้สาย แต่ไม่ใช่ทุกรุ่นที่สามารถใช้ร่วมกับรถได้ สำหรับการใช้งานร่วมกัน ดูที่ support.volvocars.com

ขั้นตอนการเชื่อมต่ออุปกรณ์สื่อจะเหมือนกันกับการเชื่อมต่อโทรศัพท์เข้ากับรถผ่าน Bluetooth®

ข้อมูลที่เกี่ยวข้อง

- สื่อข้อมูลผ่าน Bluetooth® (น. 610)
- การเชื่อมต่อโทรศัพท์เข้ากับรถผ่าน Bluetooth เป็นครั้งแรก (น. 622)
- การเล่นสื่อข้อมูล (น. 604)

สื่อข้อมูลผ่านช่องเสียบ USB

ท่านสามารถเชื่อมต่อแหล่งข้อมูลเสียงภายนอก เช่น iPod® หรือเครื่องเล่น MP3 เข้ากับระบบเครื่องเสียงผ่านทางช่องเสียบ USB ของรถได้

อุปกรณ์ที่มีแบตเตอรี่แบบชาร์จได้จะได้รับการชาร์จไฟเมื่อเชื่อมต่อเข้ากับ USB และสวิตช์สัญญาณอยู่ที่ตำแหน่ง I, II หรือเมื่อเครื่องยนต์ทำงานอยู่

การโหลดเนื้อหาของแหล่งข้อมูลภายนอกจะเร็วขึ้นถ้าแหล่งข้อมูลนั้นมีเฉพาะเนื้อหาที่อยู่ในรูปแบบที่สามารถใช้งานร่วมกันได้เท่านั้น ท่านยังสามารถเล่นไฟล์วิดีโอผ่านทางช่องเสียบ USB ได้อีกด้วย

เครื่องเล่น MP3 บางเครื่องจะมีระบบไฟล์เป็นของตัวเองที่รถอาจไม่รองรับ

ข้อมูลที่เกี่ยวข้อง

- การเชื่อมต่ออุปกรณ์ผ่านช่องเสียบ USB (น. 611)
- การเล่นสื่อข้อมูล (น. 604)
- วิดีโอ (น. 609)
- ตำแหน่งสวิตช์สัญญาณ (น. 516)

- ข้อมูลจำเพาะทางเทคนิคสำหรับอุปกรณ์ USB (น. 642)
- Apple® CarPlay®* (น. 614)
- Android Auto* (น. 618)

การเชื่อมต่ออุปกรณ์ผ่านช่องเสียบ USB

ท่านสามารถเชื่อมต่อแหล่งข้อมูลเสียงภายนอก เช่น iPod® หรือเครื่องเล่น MP3 เข้ากับระบบเครื่องเสียงผ่านทางช่องเสียบ USB ช่องใดช่องหนึ่งของรถได้

ต้องเชื่อมต่อโทรศัพท์เข้ากับพอร์ตแบบ USB ที่มีโครmium (เมื่อมีพอร์ตแบบ USB สองพอร์ต) เมื่อใช้ Apple CarPlay* และ Android Auto*

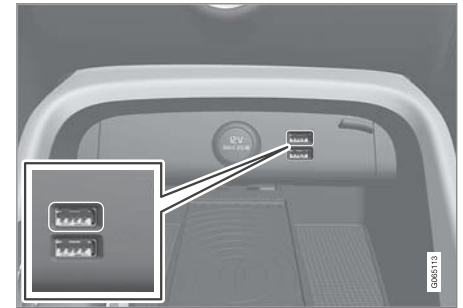

ช่องเสียบ USB (ประเภท A) ได้จําแสดงผลส่วนกลาง





ช่องเสียบ USB* (ประเภท C) ที่ด้านหลังของคอนโซลระหว่างที่นั่งด้านหน้าสำหรับการชาร์จอุปกรณ์อย่างเช่นโทรศัพท์และแท็บเล็ต เป็นต้น⁵

ข้อมูลที่เกี่ยวข้อง

- การเล่นเกมข้อมูล (น. 604)
- สื่อข้อมูลผ่านช่องเสียบ USB (น. 611)
- เครื่องเล่นเกม (น. 604)
- ข้อมูลจำเพาะทางเทคนิคสำหรับอุปกรณ์ USB (น. 642)
- ข้อมูลจำเพาะทางเทคนิคสำหรับอุปกรณ์ USB (น. 642)
- Apple[®] CarPlay[®]* (น. 614)

- Android Auto* (น. 618)

TV*⁶

ทันทีที่รถได้ถึงความเร็วที่กำหนดจะไม่มีภาพแสดงขึ้นแต่จะได้ยินเสียงตลอดเวลา รูปภาพจะแสดงขึ้นอีกครั้งเมื่อรถเกือบจะจอดสนิทหรือจอดสนิทแล้ว การควบคุมโทรทัศน์ทำได้จากจอแสดงผลส่วนกลาง การทำงานต่างๆ ยังสามารถควบคุมได้จากปุ่มกดทางขวาบนพวงมาลัย หรือการสั่งงานด้วยเสียง

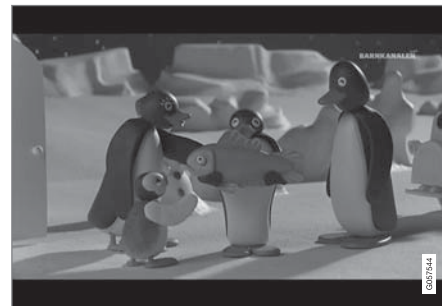

ข้อมูลที่เกี่ยวข้อง

- การใช้โทรทัศน์* (น. 613)
- การตั้งค่าสำหรับโทรทัศน์* (น. 613)

⁵ ท่านไม่สามารถเล่นเกมข้อมูลในระบบเสียงของรถหรือระบบสื่อข้อมูลผ่านทางช่องเสียบนี้ได้

การใช้โทรทัศน์*⁷

โทรทัศน์จะเริ่มทำงานจากมุมมองแอป แต่ที่แอป TV แล้วเลือกช่องสถานี

โทรทัศน์จะค้นหาช่องสถานีที่รับสัญญาณได้ชัดเจนที่สุดโดยอัตโนมัติ

เปลี่ยนรายการของช่องสถานีที่มองเห็นได้

1. กด Library
2. เลือกการเล่นจาก TV-channels หรือ Favourites
3. เลือกช่องสถานีที่ต้องการ

เปลี่ยนช่องสถานีจากรายการที่เลือก

- กด **◀** หรือ **▶** ที่อยู่ใต้จอแสดงผลส่วนกลางหรือบนแผงปุ่มกดบนพวงมาลัย
 - > การเน้นจะเลื่อนขึ้นหรือลงหนึ่งตำแหน่งในรายการที่จะเล่นที่เลือกไว้

ท่านยังสามารถเปลี่ยนสถานีจากจอแสดงผลส่วนกลางได้อีกด้วย

รายการโปรด

ท่านสามารถบันทึกช่องสถานีโทรทัศน์แต่ละช่องเป็นรายการโปรดได้:

- แต่ที่  เพื่อเพิ่ม/ลบช่องสถานีลงใน/ออกจากรายการโปรด

การแนะนำรายการโทรทัศน์

การแนะนำรายการจะมีข้อมูลเกี่ยวกับรายการโทรทัศน์ต่างๆ เป็นช่วงเวลาถึง 48 ชั่วโมง

- แต่ที่ Guide เพื่อแสดงข้อมูลเกี่ยวกับรายการโทรทัศน์

หมายเหตุ

เปิดแอป Favourites ในมุมมองแอป

ข้อมูลที่เกี่ยวข้อง

- TV* (น. 612)
- การตั้งค่าสำหรับโทรทัศน์* (น. 613)
- ระบบสั่งงานด้วยเสียงของวิทยุและสื่อ (น. 200)
- ข้อตกลงการอนุญาตสำหรับการใช้ระบบเครื่องเสียงและสื่อข้อมูล (น. 644)

การตั้งค่าสำหรับโทรทัศน์*⁸

ตัวเลือกสำหรับการตั้งค่าบางอย่างจะมีให้ทั้งในมุมมองระดับบนสุด หรือเมื่อโทรทัศน์อยู่ในโหมดเต็มหน้าจอ

ในขณะที่โทรทัศน์อยู่ในโหมดเต็มหน้าจอ หรือโดยการเปิดมุมมองระดับบนสุดแล้วกด Settings → Media → TV ท่านสามารถปรับสิ่งต่อไปนี้ได้:

- Subtitle Language
- Audio Language

รูปแบบของรูปภาพ

การแตะที่ Picture format ทำให้ท่านสามารถเลือกรูปแบบของภาพโทรทัศน์ที่จะแสดงได้

1. Auto - แสดงภาพโทรทัศน์ในรูปแบบภาพที่กำลังส่งข้อมูล
2. Auto fill - แสดงภาพโทรทัศน์ที่ใหญ่ที่สุดโดยไม่มีการครอบตัด

⁶ ใช้กับบางตลาด

⁷ ใช้กับบางตลาด

◀ ข้อมูลที่เกี่ยวข้อง

- TV* (น. 612)
- การใช้โทรทัศน์* (น. 613)
- รูปแบบสื่อเข้ากันได้ (น. 641)
- การรีเซ็ตการตั้งค่าในจอแสดงผลส่วนกลาง (น. 188)

Apple® CarPlay®*

CarPlay นำเสนอตัวเลือกในการฟังเพลง, ใช้สายโทรศัพท์, รับการแนะนำเส้นทาง, ส่ง/รับข้อความและใช้ Siri ได้โดยไม่รบกวนสมาธิในการขับขี่ของท่าน



CarPlay สามารถใช้งานได้กับอุปกรณ์บางอย่างของ Apple ถ้ารถไม่สามารถรองรับ CarPlay ได้ จะมีแอปพลิเคชันสำหรับติดตั้งเพิ่มเติม โปรดติดต่อตัวแทนจำหน่ายวอลโว่เพื่อทำการติดตั้ง CarPlay

ข้อมูลเกี่ยวกับแอปที่รองรับและโทรศัพท์ที่สามารถใช้งานร่วมกันได้จะมีอยู่ในเว็บไซต์ของ Apple: www.apple.com/ios/carplay/ การใช้อุปกรณ์ที่ไม่สามารถใช้งานร่วมกันได้กับ CarPlay อาจหมายความว่า ในบางครั้งจะมีการตัดการเชื่อมต่อระหว่าง iPhone กับรถออก โปรดทราบว่า Volvo จะไม่รับผิดชอบต่อนี้อาหาใน CarPlay

เมื่อใช้การนำทางด้วยแผนที่ผ่าน CarPlay จะไม่มีคำแนะนำเส้นทางบนจอแสดงผลสำหรับคนขับ แต่จะมีอยู่บนจอแสดงผลส่วนกลางเท่านั้น

แอป CarPlay สามารถควบคุมได้จากจอแสดงผลส่วนกลาง, โทรศัพท์ หรือโดยใช้เป็นกดทางด้านขวาบนพวงมาลัย (สำหรับบางฟังก์ชันเท่านั้น) นอกจากนี้ยังสามารถควบคุมแอปด้วยเสียงโดยใช้ Siri ได้อีกด้วย การกดปุ่ม **๕** บนพวงมาลัยค้างไว้จะเป็นการเริ่มการควบคุมด้วยเสียงโดยใช้ Siri และการกดสั้นๆ จะเป็นการสั่งงานการควบคุมด้วยเสียงของรถ ถ้า Siri หยุดการทำงานเร็วเกินไป ให้กดปุ่ม **๕** ⁹ บนพวงมาลัยค้างไว้.

การใช้ CarPlay จะมีข้อกำหนดดังต่อไปนี้: CarPlay เป็นบริการที่จัดให้โดย Apple Inc. ตามข้อกำหนดและเงื่อนไขสำหรับผู้ให้บริการ Volvo Cars ไม่รับผิดชอบต่อ CarPlay หรือฟังก์ชันการทำงาน/แอปพลิเคชันของบริการนี้ เมื่อใช้ CarPlay ข้อมูลบางอย่างจากรถของท่าน (รวมถึงตำแหน่งของรถ) จะถูกส่งไปยัง iPhone ของท่าน ตามเงื่อนไขของ Volvo Cars ท่านจะเป็นผู้รับผิดชอบแต่เพียงผู้เดียวต่อการใช้งาน CarPlay ด้วยตัวท่านเองหรือโดยผู้อื่น

⁸ ใช้กับบางตลาด

⁹ Apple และ CarPlay เป็นเครื่องหมายการค้าจดทะเบียนของ Apple Inc.

ข้อมูลที่เกี่ยวข้อง

- การใช้ Apple® CarPlay®* (น. 615)
- การตั้งค่าสำหรับ Apple® CarPlay®* (น. 617)
- การจดจำเสียง (น. 197)
- การรีเซ็ตการตั้งค่าในจอแสดงผลส่วนกลาง (น. 188)

การใช้ Apple® CarPlay®*

ในการใช้ CarPlay จะต้องเปิดใช้งานการควบคุมด้วยเสียงโดย Siri บนโทรศัพท์ของท่านก่อน โทรศัพท์จะต้องมีการเชื่อมต่ออินเทอร์เน็ตผ่าน Wi-Fi หรือเครือข่ายโทรศัพท์เคลื่อนที่

เชื่อมต่อ iPhone และเริ่มการทำงานของ CarPlay

หมายเหตุ

CarPlay สามารถใช้งานได้เมื่อยกเลิกการทำงานของ Bluetooth แล้วเท่านั้น ดังนั้น โทรศัพท์หรือเครื่องเล่นสื่อข้อมูลที่เชื่อมต่อกับรถผ่าน Bluetooth จะไม่สามารถใช้งานได้เมื่อ CarPlay ทำงานอยู่ และจะต้องใช้แหล่งอินเทอร์เน็ตแหล่งอื่นในการเชื่อมต่อกับอินเทอร์เน็ตสำหรับแอปต่างๆ ของรถ ใช้ Wi-Fi หรือโมเด็มแบบรวมในตัวของรถ*

1. เชื่อมต่อ iPhone เข้ากับช่องเสียบ USB ในกรณีที่มีช่องเสียบ USB สองช่อง จะต้องใช้ช่องที่มีกรอบสีขาวอยู่รอบช่องเสียบ
2. อ่านข้อมูลในหน้าต่างแบบผุดขึ้น แล้วแตะที่ OK
3. แตะที่ Apple CarPlay ในมุมมองแอป

4. อ่านข้อกำหนดและเงื่อนไขแล้วแตะที่ Accept เพื่อเชื่อมต่อ
 - > มุมมองย่อย CarPlay จะเปิดขึ้น และแอปที่สามารถใช้งานร่วมกันได้จะแสดงขึ้น
5. แตะที่แอปที่ต้องการ
 - > แอปจะเริ่มทำงาน



◀◀ การเริ่มทำงาน CarPlay

หลังจากที่เชื่อมต่อ iPhone แล้ว CarPlay จะเริ่มทำงานดังต่อไปนี้

1. เชื่อมต่อ iPhone เข้ากับช่องเสียบ USB ในกรณีที่มีช่องเสียบ USB สองช่อง จะต้องใช้ช่องที่มีกรอบสีขาวอยู่รอบช่องเสียบ
 - > ถ้าเลือกการตั้งค่าสำหรับการเริ่มทำงานโดยอัตโนมัติไว้ - ชื่อของโทรศัพท์จะแสดงขึ้น
2. แตะที่ชื่อโทรศัพท์ - มุมมองย่อยที่มี CarPlay จะเปิดขึ้น และแอปที่สามารถใช้ร่วมกันได้จะแสดงขึ้น
3. ถ้ามุมมองย่อยที่มี CarPlay ไม่เปิดขึ้น ให้แตะที่ Apple CarPlay ในมุมมองแอป
 - > มุมมองย่อย CarPlay จะเปิดขึ้น และแอปที่สามารถใช้งานร่วมกันได้จะแสดงขึ้น
4. แตะที่แอปที่ต้องการ
 - > แอปจะเริ่มทำงาน

ถ้ามีแอปอื่นในมุมมองย่อยมุมมองเดียวกันทำงานอยู่แล้ว CarPlay จะทำงานในเบื้องหลัง ในการแสดง CarPlay ในมุมมองย่อยอีกครั้ง - แตะที่ไอคอน CarPlay ในมุมมองแอป

สลับเปลี่ยนการเชื่อมต่อระหว่าง CarPlay กับ iPod CarPlay กับ iPod

1. กด Settings ในมุมมองระดับบนสุด
 2. ไปต่อที่ Communication → Apple CarPlay
 3. ยกเลิกการเลือกกล่องกาเครื่องหมายสำหรับอุปกรณ์ของ Apple ที่ไม่ต้องการให้เริ่มการทำงานของ CarPlay โดยอัตโนมัติเมื่อเชื่อมต่อสาย USB
 4. ถอดสายและต่อสายอุปกรณ์ Apple ออกจากเข้ากับช่องเสียบ USB
 5. เปิดแอป iPod จากมุมมองแอป iPod กับ CarPlay
1. แตะที่ Apple CarPlay ในมุมมองแอป
 2. อ่านข้อมูลในหน้าต่างแบบผุดขึ้น แล้วแตะที่ OK
 3. ถอดสายและต่อสายอุปกรณ์ Apple ออกจากเข้ากับช่องเสียบ USB
 - > มุมมองย่อยที่มี Apple CarPlay จะเปิดขึ้น และแอปที่สามารถใช้งานร่วมกันได้จะแสดงขึ้น¹⁰

ข้อมูลที่เกี่ยวข้อง

- การเชื่อมต่ออุปกรณ์ผ่านช่องเสียบ USB (น. 611)
- Apple[®] CarPlay^{®*} (น. 614)
- การตั้งค่าสำหรับ Apple[®] CarPlay^{®*} (น. 617)
- การเชื่อมต่อรถเข้ากับอินเทอร์เน็ตผ่านอุปกรณ์แบบพกพา (Wi-Fi) (น. 635)
- เชื่อมต่อรถเข้ากับอินเทอร์เน็ตผ่านโมเด็มของรถ (ซิมการ์ด) (น. 636)
- การจดจำเสียง (น. 197)

¹⁰ Apple, CarPlay, iPhone และ iPod เป็นเครื่องหมายการค้าจดทะเบียนของ Apple Inc.

การตั้งค่าสำหรับ Apple® CarPlay®*

การตั้งค่าสำหรับอุปกรณ์ Apple ที่เชื่อมต่อกับ CarPlay¹¹

การเริ่มทำงานโดยอัตโนมัติ

1. กด Settings ในมุมมองระดับบนสุด
2. ไปต่อที่ Communication → Apple CarPlay และเลือกการตั้งค่า:
 - เลือกกล่องกาเครื่องหมาย - CarPlay เริ่มการทำงานอัตโนมัติเมื่อเชื่อมต่อสาย USB
 - ยกเลิกการเลือกกล่องกาเครื่องหมาย - CarPlay ไม่เริ่มการทำงานอัตโนมัติเมื่อเชื่อมต่อสาย USB

ท่านสามารถบันทึกอุปกรณ์ Apple ลงในรายการได้สูงสุด 20 อุปกรณ์ เมื่อรายการเต็มแล้ว และมีการเชื่อมต่ออุปกรณ์ใหม่ อุปกรณ์ที่เก่าที่สุดในรายการจะถูกลบไป

ในการลบรายการ จะต้องรีเซ็ตการตั้งค่าบนจอแสดงผลส่วนกลาง (รีเซ็ตเป็นค่าจากโรงงาน)

ระดับความดังเสียงของระบบ

1. กด Settings ในมุมมองระดับบนสุด
2. แตะที่ Sound → System Volumes แล้วทำการตั้งค่าสำหรับสิ่งต่อไปนี้:
 - Voice Control
 - Navi Voice Guidance
 - Phone Ringtone

ข้อมูลที่เกี่ยวข้อง

- Apple® CarPlay®* (น. 614)
- การใช้ Apple® CarPlay®* (น. 615)
- การรีเซ็ตการตั้งค่าในจอแสดงผลส่วนกลาง (น. 188)

เคล็ดลับสำหรับการใช้ Apple® CarPlay®*

ต่อไปนี้เป็นเคล็ดลับที่มีประโยชน์จำนวนหนึ่งสำหรับการใช้ CarPlay®

- อัปเดต iPhone ของท่านด้วยระบบปฏิบัติการ iOS เวอร์ชันล่าสุด และตรวจสอบให้แน่ใจว่าแอปต่างๆ ได้รับการอัปเดตแล้ว
- ในกรณีที่มีปัญหาเกี่ยวกับ CarPlay ให้ปลดการเชื่อมต่อโทรศัพท์ออกจากช่องเสียบ USB แล้วเชื่อมต่อใหม่อีกครั้ง หรือลองปิดแอปที่ไม่สามารถทำงานได้บนโทรศัพท์ จากนั้นให้เริ่มการทำงานของแอปอีกครั้ง หรือลองปิดแอปทั้งหมด แล้วเริ่มระบบของโทรศัพท์ของท่านอีกครั้ง
- ถ้าแอปไม่แสดงขึ้นเมื่อ CarPlay เริ่มทำงาน (หน้าจอเป็นสีดำ) ให้ลองย่อมุมมองย่อสำหรับ CarPlay ลงให้เล็กสุดแล้วขยายออก
- การใช้แอปที่ไม่สามารถใช้ร่วมกันได้กับ CarPlay อาจหมายความว่า ในบางครั้งจะมีการตัดการเชื่อมต่อระหว่างโทรศัพท์กับรถออก ข้อมูลเกี่ยวกับพื้นที่รองรับและรุ่นของโทรศัพท์ที่สามารถใช้ร่วมกันได้ สามารถดูได้บนเว็บไซต์ของ Apple ท่านยังสามารถค้นหา CarPlay ใน App Store เพื่อดูข้อมูลเกี่ยวกับ

¹¹ Apple และ CarPlay เป็นเครื่องหมายการค้าจดทะเบียนของ Apple Inc.

◀◀ แอปที่สามารถใช้ร่วมกันได้กับ CarPlay ในตลาดของท่านได้อีกด้วย

- CarPlay สามารถใช้งานร่วมกับ iPhone¹² เท่านั้น

i หมายเหตุ

การมีให้บริการและฟังก์ชันที่สามารถใช้งานได้อาจแตกต่างกันออกไปในแต่ละตลาด

ข้อมูลที่เกี่ยวข้อง

- Apple[®] CarPlay[®]* (น. 614)

Android Auto^{*}

Android Auto ทำให้ท่านสามารถฟังเพลง, ใช้สายโทรศัพท์, รับการแนะนำเส้นทาง และใช้แอปที่ปรับสำหรับรถต่างๆ จากอุปกรณ์ Android ได้

Android Auto สามารถทำงานร่วมกับอุปกรณ์

Android ที่เลือกไว้จำนวนหนึ่ง

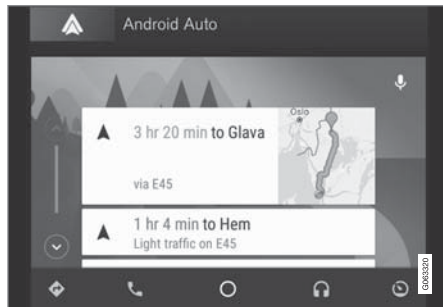

ข้อมูลเกี่ยวกับแอปที่รองรับและโทรศัพท์ที่สามารถใช้งานร่วมกันได้จะมีอยู่บนเว็บไซต์: www.android.com/autof/ สำหรับแอปของบริษัทภายนอก โปรดดูที่ Google Play โปรดทราบว่า Volvo จะไม่รับผิดชอบต่อนื้อหาใน Android Auto

Android Auto จะเริ่มทำงานจากมุมมองแอป หลังจากเริ่มการทำงานของ Android Auto ไปครั้งหนึ่งแล้ว แอปจะเริ่มทำงานโดยอัตโนมัติเมื่อเชื่อมต่ออุปกรณ์ในครั้งถัดไป ท่านสามารถยกเลิกการทำงานอัตโนมัติได้ในการตั้งค่า

i หมายเหตุ

เมื่อมีโทรศัพท์เชื่อมต่ออยู่กับ Android Auto จะสามารถสตรีมผ่าน Bluetooth ไปยังเครื่องเล่นมีเดียอื่นได้ Bluetooth จะทำงานในขณะที่กำลังใช้ Android Auto อยู่

เมื่อใช้การนำทางด้วยแผนที่ผ่าน Android Auto จะไม่มีคำแนะนำเส้นทางบนจอแสดงผลสำหรับคนขับ แต่จะมีอยู่บนจอแสดงผลส่วนกลางเท่านั้น

Android Auto สามารถควบคุมผ่านจอแสดงผลส่วนกลางได้โดยการใช้แผงปุ่มกดทางด้านขวาของพวงมาลัยหรือระบบสั่งงานด้วยเสียง การกดปุ่ม **๕๔** บนพวงมาลัยค้างไว้จะเป็นการเริ่มการควบคุมด้วยการรับรู้คำสั่งเสียง และการกดเป็นเวลาสั้นๆ จะเป็นการยกเลิกการทำงาน

¹² Apple, CarPlay และ iPhone เป็นเครื่องหมายการค้าจดทะเบียนของ Apple Inc.

* ออปชั่นพิเศษ/อุปกรณ์เสริม

การใช้ Android Auto จะมีข้อกำหนดดังต่อไปนี้:

Android Auto เป็นบริการที่จัดให้โดย Google Inc. ตามข้อกำหนดและเงื่อนไขสำหรับผู้ใช้บริการ Volvo Cars ไม่รับผิดชอบต่อ Android Auto หรือฟังก์ชันการทำงาน หรือแอปพลิเคชันใดๆ ของบริการนี้ เมื่อท่านใช้ Android Auto ข้อมูลบางอย่างจากรถของท่าน (รวมถึงตำแหน่งของรถ) จะถูกส่งไปยังโทรศัพท์ที่ใช้ระบบ Android ที่เชื่อมต่ออยู่ ท่านเป็นผู้รับผิดชอบแต่เพียงผู้เดียวต่อการใช้งาน Android Auto ด้วยตัวท่านเองหรือโดยผู้อื่น

ข้อมูลที่เกี่ยวข้อง

- การใช้ Android Auto* (น. 619)
- การตั้งค่าสำหรับ Android Auto* (น. 620)

การใช้ Android Auto*

ในการใช้แอป Android Auto จะต้องเชื่อมต่อโทรศัพท์เข้ากับพอร์ต USB ของรถยนต์

การเชื่อมต่อ Android เป็นครั้งแรก

1. เชื่อมต่อโทรศัพท์ Android เข้ากับพอร์ต USB ในกรณีที่พอร์ต USB สองช่อง จะต้องใช้ช่องที่มีกรอบสีขาวอยู่รอบช่องเสียบ
2. อ่านข้อมูลในหน้าต่างแบบผุดขึ้น แล้วแตะที่ OK
3. แตะที่ Android Auto ในมุมมองแอป
4. อ่านข้อกำหนดและเงื่อนไขแล้วแตะที่ Accept เพื่อเชื่อมต่อ
 - > มุมมองย่อย Android Auto จะเปิดขึ้น และแอปที่สามารถใช้งานร่วมกันได้จะแสดงขึ้น
5. แตะที่แอปที่ต้องการ
 - > แอปจะเริ่มทำงาน

Android ที่เชื่อมต่อก่อนหน้านี้

1. เชื่อมต่อโทรศัพท์เข้ากับช่องเสียบ USB
 - > ถ้าเลือกการตั้งค่าสำหรับการเริ่มทำงานโดยอัตโนมัติไว้ - ชื่อของโทรศัพท์จะแสดงขึ้น

2. แตะที่ชื่อโทรศัพท์ - มุมมองย่อยที่มี Android Auto จะเปิดขึ้น และแอปที่สามารถใช้ร่วมกันได้จะแสดงขึ้น
3. ถ้าไม่ได้เลือกการตั้งค่าสำหรับการเริ่มทำงานโดยอัตโนมัติไว้ - เปิดแอป Android Auto จากมุมมองแอป
 - > มุมมองย่อย Android Auto จะเปิดขึ้น และแอปที่สามารถใช้งานร่วมกันได้จะแสดงขึ้น
4. แตะที่แอปที่ต้องการ
 - > แอปจะเริ่มทำงาน

ถ้ามีแอปอื่นในมุมมองย่อยมุมมองเดียวกันทำงานอยู่แล้ว Android Auto จะทำงานในเบื้องหลัง โนการแสดง Android Auto ในมุมมองย่อยอีกครั้ง - แตะที่ไอคอน Android Auto ในมุมมองแอป

ข้อมูลที่เกี่ยวข้อง

- Android Auto* (น. 618)
- การตั้งค่าสำหรับ Android Auto* (น. 620)
- การเชื่อมต่ออุปกรณ์ผ่านช่องเสียบ USB (น. 611)
- การจดจำเสียง (น. 197)

เสียง, สื่อและอินเทอร์เน็ต

การตั้งค่าสำหรับ Android Auto*

การตั้งค่าสำหรับโทรศัพท์ที่เชื่อมต่อกับ

Android Auto เป็นครั้งแรก

การเริ่มทำงานโดยอัตโนมัติ

1. กด Settings ในมุมมองระดับบนสุด
2. กด Communication → Android Auto แล้วเลือกการตั้งค่า:
 - เลือกกล่องกาเครื่องหมาย - Android Auto เริ่มการทำงานอัตโนมัติเมื่อเชื่อมต่อสาย USB
 - ยกเลิกการเลือกกล่องกาเครื่องหมาย - Android Auto ไม่เริ่มการทำงานอัตโนมัติเมื่อเชื่อมต่อสาย USB

ท่านสามารถบันทึกอุปกรณ์ Android ลงในรายการได้สูงสุด 20 อุปกรณ์ เมื่อรายการเต็มแล้ว และมีการเชื่อมต่ออุปกรณ์ใหม่ อุปกรณ์ที่เก่าที่สุดในรายการจะถูกลบไป

ต้องทำการรีเซ็ตจากโรงงานเพื่อลบรายการนี้

ระดับความดังเสียงของระบบ

1. กด Settings ในมุมมองระดับบนสุด

2. แตะที่ Sound → System Volumes แล้วทำการตั้งค่าสำหรับสิ่งต่อไปนี้:

- Voice Control
- Navi Voice Guidance
- Phone Ringtone

ข้อมูลที่เกี่ยวข้อง

- Android Auto* (น. 618)
- การใช้ Android Auto* (น. 619)
- การรีเซ็ตการตั้งค่าในจอแสดงผลส่วนกลาง (น. 188)

เคล็ดลับสำหรับการใช้ Android Auto*

ต่อไปนี้เป็นเคล็ดลับที่มีประโยชน์จำนวนหนึ่งสำหรับการใช้ Android Auto

- ตรวจสอบให้แน่ใจว่าแอปของท่านได้รับการอัปเดตแล้ว
- เมื่อสตาร์ทรถ ให้รอจนกระทั่งจอแสดงผลส่วนกลางเริ่มทำงาน จากนั้นจึงเชื่อมต่อโทรศัพท์ แล้วเปิด Android Auto จากมุมมองแอป
- ในกรณีที่มีปัญหาเกี่ยวกับ Android Auto ให้ปลดการเชื่อมต่อโทรศัพท์ Android ของท่านออกจากช่องเสียบ USB แล้วต่อเข้าไปใหม่อีกครั้ง หรือลองปิดแอปบนโทรศัพท์แล้วเริ่มการทำงานของแอปอีกครั้ง
- เมื่อเชื่อมต่อโทรศัพท์เข้ากับ Android Auto ท่านจะยังคงสามารถเล่นสื่อข้อมูลผ่าน Bluetooth ไปยังเครื่องเล่นสื่อข้อมูลอีกชุดหนึ่งได้ ฟังก์ชัน Bluetooth จะเปิดทำงานเมื่อใช้ Android Auto

ข้อมูลที่เกี่ยวข้อง

- Android Auto* (น. 618)

โทรศัพท์

โทรศัพท์ที่มี Bluetooth สามารถเชื่อมต่อกับระบบ แสนด์ฟรีแบบติดตั้งในตัวของรถในแบบไร้สายได้

ระบบเครื่องเสียงและสื่อข้อมูลจะทำหน้าที่เป็นอุปกรณ์ แสนด์ฟรี ที่จะช่วยควบคุมฟังก์ชันการทำงานที่เลือกไว้ จำนวนหนึ่งของโทรศัพท์จากระยะไกล นอกจากนี้ ยังสามารถใช้งานโทรศัพท์โดยใช้ปุ่มบนตัวโทรศัพท์เองได้อีกด้วย ถึงแม้ว่าโทรศัพท์จะเชื่อมต่ออยู่กับรถอยู่ก็ตาม เมื่อโทรศัพท์เชื่อมต่อออนไลน์และเชื่อมต่ออยู่กับรถ จะสามารถใช้สายโทรศัพท์, ส่ง/รับข้อความ, เล่นสื่อข้อมูลแบบไร้สาย และใช้เป็นจุดเชื่อมต่ออินเทอร์เน็ตได้



ท่านสามารถใช้งานโทรศัพท์ได้จากจอแสดงผลส่วนกลาง แต่การทำงานบางอย่างยังสามารถใช้งานผ่านการรับรู้คำสั่งเสียงและเมนูแอปได้อีกด้วย โดยสามารถเข้าใช้งานได้จาก

แป้นกดทางด้านขวาของพวงมาลัย

ภาพรวม

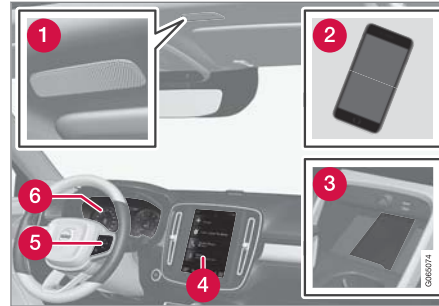

- 1 ไมโครโฟน
- 2 โทรศัพท์
- 3 เครื่องชาร์จโทรศัพท์แบบไร้สาย
- 4 การใช้งานโทรศัพท์ในจอแสดงผลส่วนกลาง
- 5 แป้นกดสำหรับการใช้ฟังก์ชันการทำงานของโทรศัพท์จะแสดงขึ้นบนจอแสดงผลสำหรับคนขับ และการรับรู้คำสั่งเสียง
- 6 จอแสดงผลสำหรับคนขับ

ข้อมูลที่เกี่ยวข้อง

- การจัดการสายสนทนา (น. 626)
- การจัดการสมุดโทรศัพท์ (น. 629)

- การจัดการข้อความ (น. 628)
- การเชื่อมต่อโทรศัพท์เข้ากับรถผ่าน Bluetooth เป็นครั้งแรก (น. 622)
- การเชื่อมต่อโทรศัพท์เข้ากับรถผ่าน Bluetooth โดยอัตโนมัติ (น. 624)
- การเชื่อมต่อโทรศัพท์เข้ากับรถผ่าน Bluetooth ในแบบแมนนวล (น. 624)
- การปลดการเชื่อมต่อของโทรศัพท์ที่เชื่อมต่อผ่านบลูทูธ (น. 625)
- เปลี่ยนระหว่างโทรศัพท์ที่เชื่อมต่อผ่าน Bluetooth (น. 625)
- การปลดโทรศัพท์ที่เชื่อมต่อผ่านบลูทูธ (น. 626)
- เครื่องชาร์จโทรศัพท์แบบไร้สาย* (น. 631)
- การตั้งค่าสำหรับโทรศัพท์ (น. 630)
- การจดจำเสียง (น. 197)
- การทำงานกับเมนูแอปพลิเคชันบนจอแสดงผลสำหรับคนขับ (น. 150)
- การตั้งค่าเครื่องเสียง (น. 592)
- การเชื่อมต่อรถเข้ากับอินเทอร์เน็ตผ่านอุปกรณ์แบบพกพา (Bluetooth) (น. 634)

การเชื่อมต่อโทรศัพท์เข้ากับรถผ่าน Bluetooth เป็นครั้งแรก

เชื่อมต่อโทรศัพท์ที่เปิดใช้งาน Bluetooth เข้ากับรถ ซึ่งทำให้สามารถใช้สายโทรศัพท์จากรถ, ส่ง/รับข้อความ, เล่นสื่อข้อมูลแบบไร้สาย และเชื่อมต่อรถเข้ากับอินเทอร์เน็ตได้

ท่านสามารถเชื่อมต่ออุปกรณ์ Bluetooth 2 อุปกรณ์ในเวลาเดียวกันได้ แต่อุปกรณ์หนึ่งจะสามารถใช้ในการเล่นแบบไร้สายได้เพียงอย่างเดียวเท่านั้น ระบบจะใช้โทรศัพท์ที่เชื่อมต่อเครื่องหลังสุดในการรับสาย/โทรออก, รับ/ส่งข้อความ, เล่นสื่อ และให้การเชื่อมต่ออินเทอร์เน็ตโดยอัตโนมัติ สามารถเปลี่ยนการใช้งานโทรศัพท์ในการตั้งค่าสำหรับ Bluetooth Devices ได้

หลังจากที่เชื่อมต่อ/ลงทะเบียนอุปกรณ์เป็นครั้งแรกผ่าน Bluetooth แล้ว ก็ไม่จำเป็นต้องตั้งค่าอุปกรณ์ให้ 'มองเห็นได้/ค้นหาได้' อีกต่อไป แต่เพียงแคเปิดใช้งาน Bluetooth ไว้เท่านั้น ในการเชื่อมต่อรถเข้ากับอินเทอร์เน็ตโดยผ่านโทรศัพท์ จะต้องสั่งงานการใช้เครือข่ายร่วมกันในโทรศัพท์ด้วย ท่านสามารถบันทึกอุปกรณ์ Bluetooth ที่เชื่อมต่อแล้วไว้ในรถได้สูงสุด 20 อุปกรณ์ ตัวเลือกในการเชื่อมต่อมีสองตัวเลือก นั่นคือการค้นหาโทรศัพท์จากรถ หรือการค้นหารถจากโทรศัพท์

ตัวเลือกที่ 1 - ค้นหาโทรศัพท์จากรถ

1. ตั้งสถานะของโทรศัพท์ให้ ค้นหาได้/มองเห็นได้ ผ่านทาง Bluetooth
2. ในการเชื่อมต่อรถเข้ากับอินเทอร์เน็ตโดยผ่านโทรศัพท์ Bluetooth ให้สั่งงานการใช้เครือข่ายร่วมกัน (ฮอตสปอตแบบพกพา/ฮอตสปอตส่วนตัว) ของโทรศัพท์ Bluetooth
3. เปิดมุมมองย่อยสำหรับโทรศัพท์
 - ถ้าไม่มีโทรศัพท์ที่เชื่อมต่ออยู่กับรถ ให้แตะ Add phone
 - ถ้ามีโทรศัพท์เครื่องหนึ่งเชื่อมต่ออยู่กับรถ ให้แตะ Change  ในหน้าต่างแบบผุดขึ้น ให้แตะที่ Add phone
- > อุปกรณ์ Bluetooth ที่พร้อมใช้งานจะแสดงรายการขึ้น รายการจะได้รับการอัปเดตเมื่อตรวจพบอุปกรณ์ใหม่
4. แตะที่ชื่อของโทรศัพท์ที่จะเชื่อมต่อ
5. ตรวจสอบว่ารหัสตัวเลขที่ระบุไว้ในรถตรงกับในโทรศัพท์หรือไม่ ในกรณีนี้ ให้เลือกยอมรับทั้งสองที่

6. เลือกในโทรศัพท์ให้ยอมรับหรือปฏิเสธตัวเลือกต่างๆ สำหรับผู้ติดต่อและข้อความ

 หมายเหตุ
<ul style="list-style-type: none">• ในโทรศัพท์บางเครื่อง จะต้องสั่งงานฟังก์ชันข้อความก่อน• โทรศัพท์มือถือบางเครื่องอาจไม่สามารถใช้งานร่วมกันได้อย่างเต็มที่ เพราะฉะนั้นจึงอาจไม่แสดงให้เห็นข้อมูลของบุคคลติดต่อและข้อความในรถ

ตัวเลือกที่ 2 - ค้นหารถจากโทรศัพท์

1. เปิดมุมมองย่อยสำหรับโทรศัพท์
 - ถ้าไม่มีโทรศัพท์ที่เชื่อมต่ออยู่กับรถ ให้แตะ Add phone → Make car discoverable
 - ถ้ามีโทรศัพท์เครื่องหนึ่งเชื่อมต่ออยู่กับรถ ให้แตะ Change  ในหน้าต่างแบบผุดขึ้น ให้แตะที่ Add phone → Make car discoverable
2. สั่งงาน Bluetooth ในโทรศัพท์

3. ในการเชื่อมต่อรถเข้ากับอินเทอร์เน็ตโดยผ่านโทรศัพท์ Bluetooth ให้สั่งงานการใช้เครือข่ายร่วมกัน (ฮอตสปอตแบบพกพา/ฮอตสปอตส่วนตัว) ของโทรศัพท์ Bluetooth
4. ค้นหาอุปกรณ์ Bluetooth ในโทรศัพท์
 - > อุปกรณ์ Bluetooth ที่พร้อมใช้งานจะแสดงรายการขึ้น
5. เลือกชื่อของรถในโทรศัพท์
6. หน้าต่างแบบผุดขึ้นสำหรับการเชื่อมต่อจะแสดงขึ้นในรถ ยืนยันการเชื่อมต่อ
7. ตรวจสอบว่ารหัสตัวเลขที่ระบุไว้ในรถตรงกับในอุปกรณ์ภายนอกหรือไม่ ในกรณีนี้ ให้เลือกยอมรับทั้งสองที่
8. เลือกในโทรศัพท์ให้ยอมรับหรือปฏิเสธตัวเลือกต่างๆ สำหรับผู้ติดต่อและข้อความ

i หมายเหตุ

- ในโทรศัพท์บางเครื่อง จะต้องสั่งงานฟังก์ชันข้อความก่อน
- โทรศัพท์มือถือบางเครื่องอาจไม่สามารถใช้งานร่วมกันได้อย่างเต็มที่ เพราะฉะนั้นจึงอาจไม่แสดงให้เห็นข้อมูลของบุคคลติดต่อและข้อความในรถ

i หมายเหตุ

ถ้าระบบปฏิบัติการของโทรศัพท์ได้รับการอัปเดต การเชื่อมต่อโทรศัพท์อาจหายไป ในกรณีนี้ ให้ลบโทรศัพท์ออกจากรถแล้วทำการเชื่อมต่อใหม่อีกครั้ง

โทรศัพท์ที่สามารถใช้ร่วมกันได้

ในปัจจุบันนี้ โทรศัพท์จำนวนมากในตลาดจะมีเทคโนโลยี Bluetooth แบบไร้สาย แต่ไม่ใช่ทุกรุ่นที่สามารถใช้ร่วมกับรถได้ สำหรับการใช้งานร่วมกัน ดูที่ support.volvocars.com

ข้อมูลที่เกี่ยวข้อง

- โทรศัพท์ (น. 621)
- การเชื่อมต่อโทรศัพท์เข้ากับรถผ่าน Bluetooth โดยอัตโนมัติ (น. 624)
- การเชื่อมต่อโทรศัพท์เข้ากับรถผ่าน Bluetooth ในแบบแมนนวล (น. 624)
- การปลดการเชื่อมต่อของโทรศัพท์ที่เชื่อมต่อผ่านบลูทูธ (น. 625)
- เปลี่ยนระหว่างโทรศัพท์ที่เชื่อมต่อผ่าน Bluetooth (น. 625)
- การปลดโทรศัพท์ที่เชื่อมต่อผ่านบลูทูธ (น. 626)
- การตั้งค่าสำหรับอุปกรณ์บลูทูธ (น. 631)
- การเชื่อมต่อรถเข้ากับอินเทอร์เน็ตผ่านอุปกรณ์แบบพกพา (Bluetooth) (น. 634)

การเชื่อมต่อโทรศัพท์เข้ากับรถผ่าน Bluetooth โดยอัตโนมัติ

สามารถเชื่อมต่อโทรศัพท์เข้ากับรถยนต์โดยอัตโนมัติผ่านบลูทูธได้ ต้องเชื่อมต่อโทรศัพท์เข้ากับรถเป็นครั้งแรก

ระบบสามารถเชื่อมต่อโดยอัตโนมัติเข้ากับโทรศัพท์ที่เชื่อมต่อสองเครื่องล่าสุดเท่านั้น

1. สั่งงาน Bluetooth ในโทรศัพท์ก่อนที่จะตั้งสวิตช์กุญแจของรถไปที่ตำแหน่ง I

ในการเชื่อมต่อรถเข้ากับอินเทอร์เน็ตในเวลาเดียวกัน จะต้องสั่งงานการใช้เครือข่ายร่วมกัน (ฮอตสปอตแบบพกพา/ฮอตสปอตส่วนตัว) ในโทรศัพท์

2. เปลี่ยนตำแหน่งสวิตช์กุญแจของรถไปที่ตำแหน่ง I หรือสูงกว่า
> โทรศัพท์จะทำการเชื่อมต่อ

ข้อมูลที่เกี่ยวข้อง

- โทรศัพท์ (น. 621)
- การเชื่อมต่อโทรศัพท์เข้ากับรถผ่าน Bluetooth เป็นครั้งแรก (น. 622)

- การเชื่อมต่อโทรศัพท์เข้ากับรถผ่าน Bluetooth ในแบบแมนนวล (น. 624)
- การปลดการเชื่อมต่อของโทรศัพท์ที่เชื่อมต่อผ่านบลูทูธ (น. 625)
- เปลี่ยนระหว่างโทรศัพท์ที่เชื่อมต่อผ่าน Bluetooth (น. 625)
- การปลดโทรศัพท์ที่เชื่อมต่อผ่านบลูทูธ (น. 626)
- การตั้งค่าสำหรับอุปกรณ์บลูทูธ (น. 631)
- การเชื่อมต่อรถเข้ากับอินเทอร์เน็ตผ่านอุปกรณ์แบบพกพา (Bluetooth) (น. 634)
- ตำแหน่งสวิตช์กุญแจ (น. 516)

การเชื่อมต่อโทรศัพท์เข้ากับรถผ่าน Bluetooth ในแบบแมนนวล

ท่านสามารถเชื่อมต่อโทรศัพท์เข้ากับรถด้วยตัวเองได้โดยต่อผ่านบลูทูธ ต้องเชื่อมต่อโทรศัพท์เข้ากับรถเป็นครั้งแรก

1. สั่งงาน Bluetooth ในโทรศัพท์

ในการเชื่อมต่อรถเข้ากับอินเทอร์เน็ตในเวลาเดียวกัน จะต้องสั่งงานการใช้เครือข่ายร่วมกัน (ฮอตสปอตแบบพกพา/ฮอตสปอตส่วนตัว) ในโทรศัพท์

2. เปิดมุมมองย่อยสำหรับโทรศัพท์

> โทรศัพท์ที่เชื่อมต่ออยู่จะแสดงขึ้น

3. แตะที่ชื่อของโทรศัพท์ที่จะเชื่อมต่อ

> โทรศัพท์จะทำการเชื่อมต่อ

ข้อมูลที่เกี่ยวข้อง

- โทรศัพท์ (น. 621)
- การเชื่อมต่อโทรศัพท์เข้ากับรถผ่าน Bluetooth เป็นครั้งแรก (น. 622)
- การเชื่อมต่อโทรศัพท์เข้ากับรถผ่าน Bluetooth โดยอัตโนมัติ (น. 624)

- การปลดการเชื่อมต่อของโทรศัพท์ที่เชื่อมต่อผ่านบลูทูธ (น. 625)
- เปลี่ยนระหว่างโทรศัพท์ที่เชื่อมต่อผ่าน Bluetooth (น. 625)
- การปลดโทรศัพท์ที่เชื่อมต่อผ่านบลูทูธ (น. 626)
- การตั้งค่าสำหรับอุปกรณ์บลูทูธ (น. 631)
- การเชื่อมต่อรถเข้ากับอินเทอร์เน็ตผ่านอุปกรณ์แบบพกพา (Bluetooth) (น. 634)

การปลดการเชื่อมต่อของโทรศัพท์ที่เชื่อมต่อผ่านบลูทูธ

ปลดการเชื่อมต่อของโทรศัพท์ที่เชื่อมต่อผ่านบลูทูธ ออกจากรถยนต์โดยการปิดใช้งาน Bluetooth ในโทรศัพท์ของท่าน

เมื่อโทรศัพท์อยู่นอกช่วงระยะทำงาน รถจะตัดการเชื่อมต่อโดยอัตโนมัติ ถ้าการตัดการเชื่อมต่อเกิดขึ้นในระหว่างที่กำลังใช้สายอยู่ ท่านสามารถใช้สายต่อที่โทรศัพท์ได้

ข้อมูลที่เกี่ยวข้อง

- โทรศัพท์ (น. 621)
- การตั้งค่าสำหรับโทรศัพท์ (น. 630)
- เปลี่ยนระหว่างโทรศัพท์ที่เชื่อมต่อผ่าน Bluetooth (น. 625)
- การปลดโทรศัพท์ที่เชื่อมต่อผ่านบลูทูธ (น. 626)
- การตั้งค่าสำหรับอุปกรณ์บลูทูธ (น. 631)

เปลี่ยนระหว่างโทรศัพท์ที่เชื่อมต่อผ่าน Bluetooth

สามารถเปลี่ยนสลับระหว่างโทรศัพท์ที่เชื่อมต่อผ่านบลูทูธได้จำนวนหนึ่ง

1. เปิดมุมมองย่อยสำหรับโทรศัพท์
2. แตะที่ Change  หรือลากมุมมองระดับบนสุดลงมา แล้วแตะที่ Settings → Communication → Bluetooth Devices → Add device
> อุปกรณ์ Bluetooth ที่พร้อมใช้งานจะแสดงรายการขึ้น
3. แตะที่โทรศัพท์ที่จะเชื่อมต่อ

ข้อมูลที่เกี่ยวข้อง

- โทรศัพท์ (น. 621)
- การเชื่อมต่อโทรศัพท์เข้ากับรถผ่าน Bluetooth เป็นครั้งแรก (น. 622)
- การตั้งค่าสำหรับอุปกรณ์บลูทูธ (น. 631)
- การปลดการเชื่อมต่อของโทรศัพท์ที่เชื่อมต่อผ่านบลูทูธ (น. 625)
- การปลดโทรศัพท์ที่เชื่อมต่อผ่านบลูทูธ (น. 626)

เสียง, สื่อและอินเทอร์เน็ต

การปลดโทรศัพท์ที่เชื่อมต่อผ่านบลูทูธ สามารถเอาโทรศัพท์ออกจากรายการอุปกรณ์ Bluetooth ที่ลงทะเบียนไว้ได้

1. กด Settings ในมุมมองระดับบนสุด
2. กด Communication → Bluetooth Devices
 - > อุปกรณ์ Bluetooth ที่ลงทะเบียนไว้จะแสดงอยู่ในรายการ
3. แตะที่โทรศัพท์ที่จะลบออก
4. แตะที่ Remove device และยืนยันตัวเลือกของท่าน
 - > โทรศัพท์จะไม่ถูกลบทะเบียนเข้ากับรถยนต์อีกต่อไป

ข้อมูลที่เกี่ยวข้อง

- โทรศัพท์ (น. 621)
- การเชื่อมต่อโทรศัพท์เข้ากับรถผ่าน Bluetooth เป็นครั้งแรก (น. 622)
- การปลดการเชื่อมต่อของโทรศัพท์ที่เชื่อมต่อผ่านบลูทูธ (น. 625)
- เปลี่ยนระหว่างโทรศัพท์ที่เชื่อมต่อผ่าน Bluetooth (น. 625)

- การตั้งค่าสำหรับอุปกรณ์บลูทูธ (น. 631)

การจัดการสายสนทนา

การจัดการสายโทรศัพท์ที่รอดสำหรับโทรศัพท์ที่เชื่อมต่อ Bluetooth

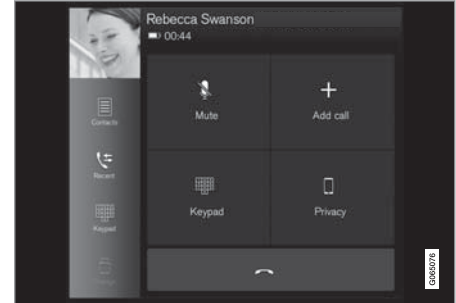

ภาพประกอบทั่วไป

การโทรออก



1. เปิดมุมมองย่อยสำหรับโทรศัพท์
2. เลือกสายจาก: ประวัติการโทร, ป้อนหมายเลขโดย
ใช้แป้นกด หรือผ่านทางรายการผู้ติดต่อ ท่าน
สามารถค้นหรือเรียกดูในรายการผู้ติดต่อได้ แตะที่
☆ ในรายการผู้ติดต่อเพื่อเพิ่มผู้ติดต่อใน
Favourites
3. กดปุ่ม 

4. แตะที่ เพื่อวางสาย

ท่านสามารถโทรออกจากบันทึกการโทรผ่านทางเมนูแอปได้อีกด้วย โดยสามารถเข้าใช้งานได้จากแท็บทางด้านขวาของพวงมาลัย 

การสนทนาหลายสาย

ในระหว่างการใช้สาย:

1. กดปุ่ม Add call
2. เลือกการโทรออกจากรายการโทร, รายการโปรด หรือรายชื่อผู้ติดต่อ
3. แตะที่รายการ/แถวในบันทึกการโทร หรือแตะที่  ที่อยู่ข้างๆ ผู้ติดต่อในรายการผู้ติดต่อ
4. แตะที่ Swap call เพื่อสลับระหว่างสายต่างๆ
5. แตะที่  เพื่อวางสายที่กำลังสนทนาอยู่

การประชุมสาย

ในระหว่างที่สนทนากับหลายสายอยู่:

1. แตะที่ Join calls เพื่อรวมสายที่สนทนาอยู่หลายสายเข้าด้วยกัน
2. แตะที่  เพื่อวางสาย

สายเรียกเข้า

สายเรียกเข้าจะแสดงขึ้นในจอแสดงผลสำหรับคนขับ และจอแสดงผลส่วนกลาง จัดการการโทรโดยใช้แป้นกดทางด้านขวาของพวงมาลัย หรือบนจอแสดงผลส่วนกลาง

1. แตะที่ Answer/Reject

2. แตะที่ เพื่อวางสาย

สายเรียกเข้าในระหว่างใช้สายสนทนาอยู่

1. แตะที่ Answer/Reject

2. แตะที่ เพื่อวางสาย

โทรส่วนตัว

— ระหว่างการโทร ให้กดปุ่ม Privacy และเลือกการตั้งค่า:

- Switch to mobile phone - ฟังก์ชันแฮนด์ฟรีจะถูกตัดการเชื่อมต่อ และสามารถใช้สายต่อได้บนโทรศัพท์มือถือของท่าน
- Driver focused - ไมโครโฟนในหลังคาบนด้านผู้โดยสารจะถูกปิด และยังสามารถใช้สายต่อได้ด้วยฟังก์ชันแฮนด์ฟรีของรถ

ข้อมูลที่เกี่ยวข้อง

- โทรศัพท์ (น. 621)
- การเชื่อมต่อโทรศัพท์เข้ากับรถผ่าน Bluetooth เป็นครั้งแรก (น. 622)
- การควบคุมโทรศัพท์ด้วยระบบจดจำคำสั่งเสียง (น. 199)
- การทำงานกับเมนูแอปพลิเคชันบนจอแสดงผลสำหรับคนขับ (น. 150)
- ป้อนอักขระ, ตัวอักษร หรือคำลงในจอแสดงผลส่วนกลางในแบบแมนนวล (น. 181)
- การจัดการสมุดโทรศัพท์ (น. 629)
- การจัดการข้อความ (น. 628)
- การตั้งค่าเครื่องเสียง (น. 592)

เสียง, สื่อและอินเทอร์เน็ต

การจัดการข้อความ

การจัดการข้อความในรถสำหรับโทรศัพท์ที่เชื่อมต่อ Bluetooth

ในโทรศัพท์บางเครื่อง จะต้องเปิดใช้งานฟังก์ชันข้อความไว้ โทรศัพท์บางเครื่องอาจไม่สามารถใช้งานร่วมกันได้

ในกรณีนี้ จะไม่สามารถแสดงรายชื่อผู้ติดต่อและข้อความในรถได้ สำหรับการใช้งานร่วมกัน ดูที่

support.volvocars.com

การจัดการข้อความตัวอักษรบนจอแสดงผลส่วนกลาง

ข้อความตัวอักษรจะแสดงขึ้นบนจอแสดงผลส่วนกลางเฉพาะเมื่อเลือกการตั้งค่าไว้เท่านั้น

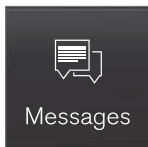

กด Messages ในมุมมองแอปเพื่อจัดการข้อความตัวอักษรบนจอแสดงผลส่วนกลาง

การอ่านข้อความตัวอักษรบนจอแสดงผลส่วนกลาง



กดไอคอนเพื่อให้อ่านออกเสียงข้อความ

การส่งข้อความตัวอักษรบนจอแสดงผลส่วนกลาง¹³

1. ท่านสามารถตอบข้อความหรือสร้างข้อความใหม่ได้
 - ตอบข้อความ - และที่ผู้ติดต่อที่ส่งข้อความที่ท่านต้องการตอบ จากนั้นให้แตะ Answer
 - สร้างข้อความใหม่ - และที่ Create new เลือกผู้ติดต่อหรือพิมพ์หมายเลข
2. เขียนข้อความ
3. กดปุ่ม Send

การจัดการข้อความตัวอักษรบนจอแสดงผลสำหรับคนขับ

ข้อความตัวอักษรจะแสดงขึ้นบนจอแสดงผลสำหรับคนขับเฉพาะเมื่อเลือกการตั้งค่าไว้เท่านั้น

การอ่านข้อความตัวอักษรข้อความใหม่บนจอแสดงผลสำหรับคนขับ

- ในการอ่านออกเสียงข้อความ - เลือก Read out โดยใช้แป้นกดบนพวงมาลัย

การเขียนข้อความตอบกลับตามคำพูดบนจอแสดงผลสำหรับคนขับ

หลังจากที่อ่านออกเสียงข้อความตัวอักษรแล้ว จะสามารถตอบกลับสั้นๆ ด้วยการเขียนตามคำพูดได้ ถ้ารถเชื่อมต่อกับอินเทอร์เน็ต

- กด Answer โดยใช้แป้นกดบนพวงมาลัย การได้ตอบสำหรับการเขียนตามคำพูดจะเริ่มขึ้น

การแจ้งเตือนข้อความ

ท่านสามารถเปิดใช้งานและปิดใช้งานการเตือนในการตั้งค่าข้อความได้

ข้อมูลที่เกี่ยวข้อง

- โทรศัพท์ (น. 621)
- การตั้งค่าสำหรับข้อความ (น. 629)
- การตั้งค่าสำหรับโทรศัพท์ (น. 630)
- รถที่มีการเชื่อมต่ออินเทอร์เน็ต* (น. 632)
- การควบคุมโทรศัพท์ด้วยระบบจดจำคำสั่งเสียง (น. 199)

¹³ โทรศัพท์บางรุ่นเท่านั้นที่สามารถส่งข้อความจากรถได้ สำหรับโทรศัพท์ที่สามารถใช้ร่วมกันได้ โปรดดูที่ support.volvocars.com

- ป้อนอักขระ, ตัวอักษร หรือคำลงในจอแสดงผลส่วนกลางในแบบแมนนวล (น. 181)
- การเชื่อมต่อโทรศัพท์เข้ากับรถผ่าน Bluetooth เป็นครั้งแรก (น. 622)

การตั้งค่าสำหรับข้อความ

การตั้งค่าสำหรับข้อความในโทรศัพท์ที่เชื่อมต่ออยู่

1. กด Settings ในมุมมองระดับบนสุด
2. กด Communication → Text Messages แล้วเลือกการตั้งค่า
 - Notification in centre display - แสดงการแจ้งเตือนข้อความในแถบสถานะของจอแสดงผลส่วนกลาง
 - Notification in driver display - แสดงการแจ้งเตือนบนจอแสดงผลสำหรับคนขับ และสามารถจัดการข้อความที่ได้รับได้โดยใช้แป้นกดทางด้านขวาบนพวงมาลัย
 - Text message tone - เลือกโทนเสียงสำหรับข้อความที่ได้รับ

ข้อมูลที่เกี่ยวข้อง

- โทรศัพท์ (น. 621)
- การเชื่อมต่อโทรศัพท์เข้ากับรถผ่าน Bluetooth เป็นครั้งแรก (น. 622)
- การจัดการข้อความ (น. 628)
- การตั้งค่าสำหรับโทรศัพท์ (น. 630)

การจัดการสมุดโทรศัพท์

การจัดการผู้ติดต่อในรถสำหรับโทรศัพท์ที่เชื่อมต่อ Bluetooth

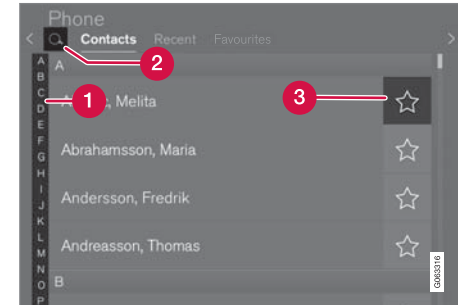

- 1 เรียกดูระหว่างตัวอักษรต่างๆ และ # เพื่อค้นหาผู้ติดต่อที่ตรงกัน ตัวอักษรที่ตรงกันเท่านั้นที่จะแสดงขึ้น โดยขึ้นอยู่กับผู้ติดต่อที่มีอยู่ในสมุดโทรศัพท์
- 2 Search contacts - และที่ 🔍 เพื่อค้นหาหมายเลขโทรศัพท์ของชื่อในรายการผู้ติดต่อ
- 3 Favourites - และที่ ☆ เพื่อเพิ่ม/ลบผู้ติดต่อลงใน/ออกจากรายการโปรด





❗ หมายเหตุ

เฉพาะรายชื่อผู้ติดต่อจากโทรศัพท์ที่เชื่อมต่อผ่าน Bluetooth ที่ใช้งานอยู่เท่านั้นที่จะแสดงขึ้นบนจอแสดงผลส่วนกลาง สามารถแสดงรายชื่อผู้ติดต่อได้สูงสุด 3000 รายการ

การจัดเรียง

รายการผู้ติดต่อจะจัดเรียงตามลำดับตัวอักษร โดย

อักขระพิเศษและตัวเลขจะจัดเรียงอยู่ในส่วน **#**

สามารถเรียงลำดับตามชื่อจริงหรือนามสกุลได้ และการตั้งค่านี้อาจถูกปรับอยู่ในการตั้งค่าโทรศัพท์

ข้อมูลที่เกี่ยวข้อง

- โทรศัพท์ (น. 621)
- การตั้งค่าสำหรับโทรศัพท์ (น. 630)
- การควบคุมโทรศัพท์ด้วยระบบจดจำคำสั่งเสียง (น. 199)
- บ่อนอักขระ, ตัวอักษร หรือคาลังโมจอแสดงผลส่วนกลางในแบบแมนนวล (น. 181)
- การเชื่อมต่อโทรศัพท์เข้ากับรถผ่าน Bluetooth เป็นครั้งแรก (น. 622)

การตั้งค่าสำหรับโทรศัพท์

เมื่อเชื่อมต่อโทรศัพท์เข้ากับรถ ท่านสามารถทำ

การตั้งค่าต่อไปนี้ได้:

1. กด Settings ในมุมมองระดับบนสุด
2. กด Communication → Phone แล้วเลือกการตั้งค่า

- Ringtones - การเลือกสัญญาณเสียงเรียกเข้า ท่านสามารถใช้สัญญาณเสียงเรียกเข้าจากโทรศัพท์หรือรถได้ โทรศัพท์บางเครื่องจะไม่สามารถใช้งานร่วมกันได้อย่างเต็มรูปแบบ และอาจไม่สามารถใช้เสียงเรียกเข้าของโทรศัพท์ในรถได้ สำหรับการใช้งานร่วมกัน ดูที่ support.volvocars.com
- Sort order - การเลือกลำดับการจัดเรียงในรายชื่อผู้ติดต่อ

ข้อมูลที่เกี่ยวข้อง

- โทรศัพท์ (น. 621)
- การตั้งค่าสำหรับข้อความ (น. 629)
- การตั้งค่าสำหรับอุปกรณ์บลูทูธ (น. 631)

- การเชื่อมต่อโทรศัพท์เข้ากับรถผ่าน Bluetooth เป็นครั้งแรก (น. 622)
- การตั้งค่าเครื่องเสียง (น. 592)

การตั้งค่าสำหรับอุปกรณ์บลูทูธ

การตั้งค่าสำหรับอุปกรณ์ที่เชื่อมต่อผ่าน Bluetooth

1. กด Settings ในมุมมองระดับบนสุด
2. กด Communication → Bluetooth Devices แล้วเลือกการตั้งค่า
 - Add device - เริ่มการจับคู่อุปกรณ์ใหม่
 - Previously paired devices - แสดงรายการของอุปกรณ์ที่เชื่อมต่ออยู่
 - Remove device - ลบอุปกรณ์ที่เชื่อมต่ออยู่ออก
 - Allowed services for this device - ตั้งตัวเลือกการใช้อุปกรณ์: การโทร, การส่ง/รับข้อความ, การสตรีมสื่อข้อมูล และใช้ในการเชื่อมต่ออินเทอร์เน็ต
 - Internet connection - เชื่อมต่อรถเข้ากับอินเทอร์เน็ตผ่านทาง การเชื่อมต่อ Bluetooth ของอุปกรณ์

ข้อมูลที่เกี่ยวข้อง

- โทรศัพท (น. 621)
- การตั้งค่าสำหรับโทรศัพท (น. 630)
- รถที่มีการเชื่อมต่ออินเทอร์เน็ต* (น. 632)

- การเชื่อมต่อโทรศัพทเข้ากับรถผ่าน Bluetooth เป็นครั้งแรก (น. 622)

เครื่องชาร์จโทรศัพท์แบบไร้สาย*

ที่บริเวณใต้จอแสดงผลส่วนกลางจะมีแผ่นชาร์จสำหรับการชาร์จโทรศัพท์แบบไร้สาย



สภาพเงื่อนไขเพื่อให้สามารถชาร์จโทรศัพท์ได้ก็คือ โทรศัพท์จะต้องรองรับการชาร์จแบบไร้สาย (Qi) สำหรับโทรศัพท์ที่ไม่ได้ติดตั้งตัว

รับสำหรับการชาร์จแบบไร้สายไว้ ส่วนใหญ่แล้วจะสามารถใช้ผ้าครอบเสริมเพื่อให้สามารถทำการชาร์จแบบไร้สายได้

ข้อมูลที่เกี่ยวข้อง

- โทรศัพท (น. 621)
- การใช้เครื่องชาร์จโทรศัพท์แบบไร้สาย* (น. 632)

เสียง, สื่อและอินเทอร์เน็ต

การใช้เครื่องชาร์จโทรศัพท์แบบไร้สาย*

แผ่นยางใต้จอแสดงผลส่วนกลางทำให้สามารถชาร์จโทรศัพท์โดยไม่ต้องใช้สายชาร์จได้



เครื่องชาร์จโทรศัพท์แบบไร้สายที่ด้านหน้าของคันท้าย

- วางโทรศัพท์ไว้บริเวณตรงกลางของแผ่นชาร์จ
 - > การชาร์จโทรศัพท์จะเริ่มขึ้น



ถ้าการชาร์จโทรศัพท์ไม่เริ่มขึ้น ให้ตรวจสอบว่าโทรศัพท์รองรับการชาร์จแบบไร้สาย (Qi) หรือไม่

ถ้าวางโทรศัพท์ไว้ในตำแหน่งที่ไม่ถูกต้อง หรือถ้ามีสิ่งของที่ป้องกันไม่ให้เกิดการชาร์จอยู่บนแผ่นชาร์จ จะมีความแสดงขึ้นบนจอแสดงผลส่วนกลาง

คำเตือน

อย่าให้มีสิ่งของอื่นวางอยู่ในบริเวณโทรศัพท์และแผ่นชาร์จขณะทำการชาร์จ เพื่อหลีกเลี่ยงไม่ให้เกิดสภาพความร้อนสูงเกิน

ข้อมูลที่เกี่ยวข้อง

- โทรศัพท์ (น. 621)
- เครื่องชาร์จโทรศัพท์แบบไร้สาย* (น. 631)

รถที่มีการเชื่อมต่ออินเทอร์เน็ต*

เมื่อเชื่อมต่อรถเข้ากับอินเทอร์เน็ตแล้ว จะสามารถเช่น ใช้บริการเพลงและวิทยุบนเครือข่ายอินเทอร์เน็ตผ่านแอป ดาวนโหลดซอฟต์แวร์และติดต่อตัวแทนจำหน่ายของท่านจากรถยนต์ได้

รถจะทำการเชื่อมต่อผ่าน Bluetooth, Wi-Fi หรือโดยใช้โมเด็มแบบรวมในตัวของรถ*

เมื่อรถออนไลน์ จะสามารถแบ่งปันการเชื่อมต่ออินเทอร์เน็ตของรถ (ฮอตสปอต Wi-Fi) เพื่อให้อุปกรณ์อื่นๆ สามารถใช้การเชื่อมต่ออินเทอร์เน็ต¹⁴ ได้

สถานะการเชื่อมต่อจะระบุโดยใช้สัญลักษณ์ในแถบสถานะของจอแสดงผลส่วนกลาง

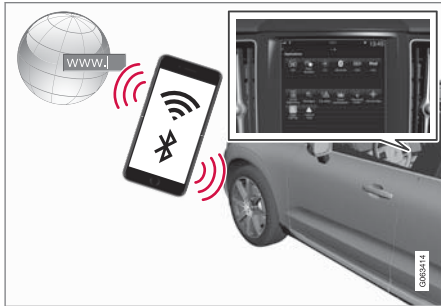

หมายเหตุ

เมื่อเปิดใช้งานอินเทอร์เน็ตจะมีการส่งผ่านข้อมูล (ปริมาณการใช้ข้อมูล) ซึ่งจะมีค่าใช้จ่าย

การใช้งานการโรมมิ่งข้อมูลจะมีการคิดค่าใช้จ่ายเพิ่มเติม

ติดต่อผู้ให้บริการเครือข่ายของท่านเกี่ยวกับค่าใช้จ่ายในการรับ/ส่งข้อมูล

หมายเหตุ

ในขณะที่ใช้ Apple CarPlay อยู่ จะสามารถเชื่อมต่อรถเข้ากับอินเทอร์เน็ตได้โดยใช้ Wi-Fi หรือโมเด็มของรถ* เท่านั้น

หมายเหตุ

ในขณะที่ใช้ Android Auto อยู่ จะสามารถเชื่อมต่อรถเข้ากับอินเทอร์เน็ตได้โดยใช้ Wi-Fi, Bluetooth หรือโมเด็มของรถ*

อ่าน **ข้อกำหนดและเงื่อนไขสำหรับบริการ และนโยบายความเป็นส่วนตัวของลูกค้า** ที่ support.volvocars.com ก่อนที่จะเชื่อมต่อรถเข้ากับอินเทอร์เน็ต

ข้อมูลที่เกี่ยวข้อง

- สัญลักษณ์ในแถบสถานะของจอแสดงผลส่วนกลาง (น. 174)
- การเชื่อมต่อรถเข้ากับอินเทอร์เน็ตผ่านอุปกรณ์แบบพกพา (Bluetooth) (น. 634)
- การเชื่อมต่อรถเข้ากับอินเทอร์เน็ตผ่านอุปกรณ์แบบพกพา (Wi-Fi) (น. 635)
- เชื่อมต่อรถเข้ากับอินเทอร์เน็ตผ่านโมเด็มของรถ (ซิมการ์ด) (น. 636)
- แอป (น. 593)
- ไม่มีการเชื่อมต่ออินเทอร์เน็ตหรือการเชื่อมต่อไม่ได้ (น. 639)
- การแบ่งปันการเข้าถึงอินเทอร์เน็ตจากรถผ่านฮอตสปอต Wi-Fi (น. 637)
- ลบเครือข่าย Wi-Fi (น. 639)

¹⁴ กรณีนี้ไม่สามารถใช้ได้เมื่อเชื่อมต่อกับ Wi-Fi

- เทคโนโลยีและการรักษาความปลอดภัยของ Wi-Fi (น. 640)
- Volvo ID (น. 32)
- ข้อกำหนดและเงื่อนไขสำหรับผู้ใช้งานและการแบ่งปันข้อมูล (น. 640)

การเชื่อมต่อรถเข้ากับอินเทอร์เน็ตผ่านอุปกรณ์แบบพกพา (Bluetooth)
เชื่อมต่ออินเทอร์เน็ตผ่าน Bluetooth โดยใช้การเชื่อมต่ออินเทอร์เน็ตของโทรศัพท์ของท่านร่วมกันและเข้าใช้งานบริการแบบออนไลน์ต่างๆ ในรถ
ผู้ให้บริการเครือข่ายและโทรศัพท์ต้องรองรับการใช้เครือข่ายร่วมกัน (การใช้การเชื่อมต่ออินเทอร์เน็ตร่วมกัน) และการลงทะเบียนสมาชิกต้องมีการใช้งานข้อมูลร่วมอยู่ด้วย

1. ท่านสามารถเชื่อมต่อรถเข้ากับอินเทอร์เน็ตผ่านโทรศัพท์ที่เชื่อมต่อผ่าน Bluetooth ได้ โดยในครั้งแรก โทรศัพท์จะต้องมีการเชื่อมต่อกับรถโดยผ่านทาง Bluetooth อยู่แล้ว ตรวจสอบให้แน่ใจว่า ได้เปิดใช้งานฮอตสปอตส่วนตัว (ฮอตสปอตแบบพกพา/ฮอตสปอตส่วนตัว) ที่โทรศัพท์ของท่านไว้แล้ว
2. ถ้าโทรศัพท์ถูกเชื่อมต่อผ่านบลูทูธไว้ก่อนหน้าแล้ว ให้กด Settings ในมุมมองระดับบนสุดในจอแสดงผลส่วนกลาง
3. บนจอแสดงผลส่วนกลาง: กด Communication → Bluetooth Devices

4. เลือกกล่องกาเครื่องหมายสำหรับ Bluetooth Internet connection ในหัวข้อ Internet connection
> ในขณะนี้ รถของท่านได้เชื่อมต่อกับอินเทอร์เน็ตผ่านโทรศัพท์ที่เชื่อมต่อผ่าน Bluetooth

i **หมายเหตุ**

ในขณะที่ใช้ Apple CarPlay อยู่ จะสามารถเชื่อมต่อรถเข้ากับอินเทอร์เน็ตได้โดยใช้ Wi-Fi หรือโมเด็มของรถ* เท่านั้น

ข้อมูลที่เกี่ยวข้อง

- รถที่มีการเชื่อมต่ออินเทอร์เน็ต* (น. 632)
- เชื่อมต่อรถเข้ากับอินเทอร์เน็ตผ่านโมเด็มของรถ (ซิมการ์ด) (น. 636)
- การเชื่อมต่อโทรศัพท์เข้ากับรถผ่าน Bluetooth เป็นครั้งแรก (น. 622)
- การเชื่อมต่อรถเข้ากับอินเทอร์เน็ตผ่านอุปกรณ์แบบพกพา (Wi-Fi) (น. 635)
- Apple[®] CarPlay^{®*} (น. 614)

- ไม่มีการเชื่อมต่ออินเทอร์เน็ตหรือการเชื่อมต่อไม่ได้ (น. 639)
- การตั้งค่าสำหรับอุปกรณ์บลูทูธ (น. 631)

การเชื่อมต่อรถเข้ากับอินเทอร์เน็ตผ่าน อุปกรณ์แบบพกพา (Wi-Fi)

เชื่อมต่ออินเทอร์เน็ตผ่าน Wi-Fi โดยใช้การเชื่อมต่ออินเทอร์เน็ตของโทรศัพท์ของท่านร่วมกัน และเข้าใช้งานบริการแบบออนไลน์ต่างๆ ในรถ

ผู้ให้บริการเครือข่ายและโทรศัพท์ต้องรองรับการใช้เครือข่ายร่วมกัน (การใช้การเชื่อมต่ออินเทอร์เน็ตร่วมกัน) และการลงทะเบียนสมาชิกต้องมีการใช้งานข้อมูลร่วมอยู่ด้วย



1. สั่งงานการใช้เครือข่ายร่วมกัน (ฮอตสปอตแบบพกพา/ฮอตสปอตส่วนตัว) ในโทรศัพท์
2. กด Settings ในมุมมองระดับบนสุด
3. ไปต่อที่ Communication → Wi-Fi
4. สั่งงาน/ยกเลิกการทำงานโดยการเลือก/ยกเลิกการเลือกกล่องกาเครื่องหมายสำหรับ Wi-Fi

5. แตะที่ชื่อของเครือข่ายสำหรับเครือข่ายที่ต้องการเชื่อมต่อ
6. ป้อนรหัสผ่านของเครือข่าย
7. ถ้ามีการใช้แหล่งการเชื่อมต่ออื่นมาก่อนหน้านี้ ให้ยืนยันตัวเลือกในการเปลี่ยนการเชื่อมต่อ
 - > รถเชื่อมต่อเข้ากับเครือข่าย

โปรดทราบว่าโทรศัพท์บางเครื่องจะปิดการทำงานของการใช้เครือข่ายร่วมกันหลังจากที่ได้ตัดการเชื่อมต่อกับรถแล้ว เช่น เมื่อออกจากรถ และจนกว่าจะใช้งานครั้งถัดไป ดังนั้นจึงจำเป็นต้องเปิดใช้งานการใช้เครือข่ายร่วมกันในโทรศัพท์อีกครั้งเมื่อจะใช้งานในครั้งถัดไป

เมื่อเชื่อมต่อโทรศัพท์เข้ากับรถ จะมีการบันทึกไว้สำหรับการใช้ในอนาคต เมื่อถึงจำนวนหมายเลขโทรศัพท์ที่บันทึกไว้สูงสุด (50) หมายเลขโทรศัพท์ที่เชื่อมต่อเป็นครั้งแรกจะถูกลบออก เมื่อต้องการแสดงรายการเครือข่ายที่บันทึกไว้ หรือลบเครือข่ายที่บันทึกไว้ด้วยตนเอง ให้ไปที่ Settings → Communication → Wi-Fi → Saved networks

ข้อกำหนดด้านความปลอดภัยและด้านเทคนิคสำหรับการเชื่อมต่อ Wi-Fi จะอธิบายไว้ในส่วนแยกต่างหาก



◀◀ ข้อมูลที่เกี่ยวข้อง

- รถที่มีการเชื่อมต่ออินเทอร์เน็ต* (น. 632)
- ลบเครือข่าย Wi-Fi (น. 639)
- ไม่มีการเชื่อมต่ออินเทอร์เน็ตหรือการเชื่อมต่อไม่ได้ (น. 639)
- เทคโนโลยีและการรักษาความปลอดภัยของ Wi-Fi (น. 640)

เชื่อมต่อรถเข้ากับอินเทอร์เน็ตผ่านโมเด็มของรถ (ซิมการ์ด)

สำหรับรถที่มี Volvo On Call* ติดตั้งอยู่ จะสามารถสร้างการเชื่อมต่ออินเทอร์เน็ตผ่านโมเด็มของรถและซิมการ์ดส่วนตัว (P-SIM) ได้

เมื่อทำการเชื่อมต่อกับอินเทอร์เน็ตผ่านโมเด็มของรถบริการ Volvo On Call จะใช้การเชื่อมต่อนี้

1.

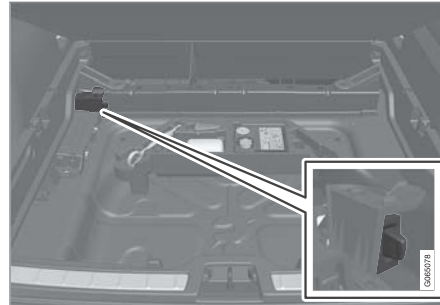

ใส่ซิมการ์ดส่วนตัวลงในช่องใส่ซิมการ์ดใต้พื้นห้องเก็บสัมภาระ

2. กด Settings ในมุมมองระดับบนสุด
3. กด Communication → Car Modem Internet

4. ตั้งงาน/ยกเลิกการทำงานโดยการเลือก/ยกเลิกการเลือกกล่องกาเครื่องหมายสำหรับ Car modem Internet
5. ถ้ามีการใช้แหล่งการเชื่อมต่ออื่นมาก่อนหน้านี้ ให้ยืนยันตัวเลือกในการเปลี่ยนการเชื่อมต่อ
6. ป้อนรหัส PIN ของซิมการ์ด
> รถเชื่อมต่อเข้ากับเครือข่าย

ข้อมูลที่เกี่ยวข้อง

- รถที่มีการเชื่อมต่ออินเทอร์เน็ต* (น. 632)
- การพับพื้นห้องเก็บสัมภาระขึ้น (น. 701)
- ไม่มีการเชื่อมต่ออินเทอร์เน็ตหรือการเชื่อมต่อไม่ได้ (น. 639)
- การตั้งค่าสำหรับโมเด็มของรถ (น. 637)

การตั้งค่าสำหรับโมเด็มของรถ¹⁵
รถที่ติดตั้งโมเด็มซึ่งสามารถใช้ในการเชื่อมต่อ
รถยนต์เข้ากับอินเทอร์เน็ตได้ นอกจากนั้น ยัง
สามารถกระจายการเชื่อมต่ออินเทอร์เน็ตผ่านทาง
Wi-Fi ได้อีกด้วย

1. กด Settings ในมุมมองระดับบนสุด
2. กด Communication → Car Modem Internet แล้วเลือกการตั้งค่า
 - Car modem Internet - เลือกว่าจะใช้โมเด็มของรถ
เป็นการเชื่อมต่ออินเทอร์เน็ตหรือไม่
 - Data usage (การใช้ข้อมูล) - การแตะที่ Reset
จะเป็นการรีเซ็ตตัวนับปริมาณข้อมูลที่รับและส่ง
 - Network

Select network operator - การเลือกผู้ให้บริการ
เครือข่ายโดยอัตโนมัติหรือโดยผู้ให้

Data roaming ถ้าเลือกกล่องกาเครื่องหมายไว้
โมเด็มของรถจะพยายามเชื่อมต่อกับอินเทอร์เน็ต
เมื่อรถอยู่ในต่างประเทศ หรืออยู่นอกเครือข่ายหลัก
ของรถ โปรดทราบว่า กรณีนี้อาจมีค่าใช้จ่ายสูงมาก

ตรวจสอบข้อตกลงการใช้บริการโรมมิ่งของท่าน
สำหรับข้อมูลจรรยาบรรณทางคอมพิวเตอร์ในต่างประเทศ
กับผู้ให้บริการเครือข่ายในประเทศของท่าน

- SIM card PIN

Change PIN - สามารถป้อนได้สูงสุด 4 หลัก

Disable PIN - เลือกว่าจำเป็นต้องใช้รหัส PIN
สำหรับการเข้าใช้งานซิมการ์ดหรือไม่

- Send request code — ใช้ในกรณีเช่น ใน
การคิดค่าบริการ หรือตรวจสอบยอดเงินคงเหลือ
ของบัตรเติมเงิน เป็นต้น การทำงานจะขึ้นอยู่กับผู้
ให้บริการ

ข้อมูลที่เกี่ยวข้อง

- เชื่อมต่อรถเข้ากับอินเทอร์เน็ตผ่านโมเด็มของรถ (ซิม
การ์ด) (น. 636)
- ไม่มีการเชื่อมต่ออินเทอร์เน็ตหรือการเชื่อมต่อไม่ดี
(น. 639)

การแบ่งปันการเข้าถึงอินเทอร์เน็ตจากรถผ่าน
ฮอตสปอต Wi-Fi

เมื่อรถออนไลน์ จะสามารถแบ่งปันการเชื่อมต่อ
อินเทอร์เน็ตของรถเพื่อให้อุปกรณ์อื่น ๆ สามารถใช้
การเชื่อมต่ออินเทอร์เน็ต¹⁶ ได้

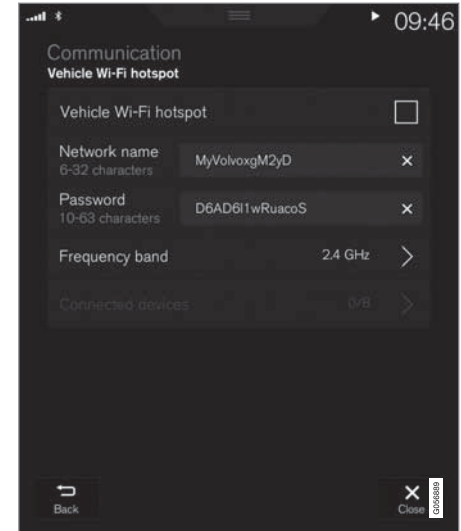

¹⁵ สำหรับรถที่มี Volvo On Call เท่านั้น

- ◀◀ ผู้ให้บริการเครือข่าย (ซิมการ์ด) จะต้องรองรับการใช้เครือข่ายร่วมกัน (การแชร์การเชื่อมต่ออินเทอร์เน็ต)
1. กด Settings ในมุมมองระดับบนสุด
 2. กด Communication → Car Wi-Fi Hotspot
 3. แตะที่ Network name แล้วตั้งชื่อการใช้เครือข่ายร่วมกัน
 4. แตะที่ Password แล้วเลือกรหัสผ่านที่ต้องป้อนในอุปกรณ์ที่เชื่อมต่อ
 5. แตะที่ Frequency band แล้วเลือกความถี่ที่ใช้ในการส่งข้อมูล โปรดทราบว่า การเลือกช่วงความถี่อาจไม่สามารถใช้งานได้ บางตลาด
 6. สั่งงาน/ยกเลิกการทำงานโดยการเลือก/ยกเลิกการเลือกกล่องเครื่องหมายสำหรับ Car Wi-Fi Hotspot

7. หากมีการใช้ Wi-Fi เป็นแหล่งการเชื่อมต่อก่อนหน้านี้ ให้ยืนยันตัวเลือกเพื่อเปลี่ยนแปลงการเชื่อมต่อ
> ในตอนนี้ อุปกรณ์ภายนอกสามารถเชื่อมต่อการใช้เครือข่ายร่วมกันของรถ (ฮอตสปอต Wi-Fi) ได้แล้ว

i หมายเหตุ

การใช้งานฮอตสปอต Wi-Fi จะมีการคิดค่าใช้จ่ายเพิ่มเติมจากผู้ให้บริการเครือข่ายของท่าน
ติดต่อผู้ให้บริการเครือข่ายของท่านเกี่ยวกับค่าใช้จ่ายในการรับ/ส่งข้อมูล

สถานะการเชื่อมต่อจะระบุโดยใช้สัญลักษณ์ในแถบสถานะของจอแสดงผลส่วนกลาง

กด Connected devices เพื่อดูรายการของอุปกรณ์ที่เชื่อมต่ออยู่ในขณะนี้

ข้อมูลที่เกี่ยวข้อง

- สัญลักษณ์ในแถบสถานะของจอแสดงผลส่วนกลาง (น. 174)
- รถที่มีการเชื่อมต่ออินเทอร์เน็ต* (น. 632)

- ไม่มีการเชื่อมต่ออินเทอร์เน็ตหรือการเชื่อมต่อไม่ได้ (น. 639)

¹⁶ ไม่ใช้กับในกรณีที่รถออนไลน์ผ่าน Wi-Fi

ไม่มีการเชื่อมต่ออินเทอร์เน็ตหรือการเชื่อมต่อไม่ได้

ปัจจัยที่มีผลต่อการเชื่อมต่ออินเทอร์เน็ต

ปริมาณของข้อมูลที่ถูกส่งผ่านจะขึ้นอยู่กับการให้บริการหรือแอปต่างๆ ที่ใช้ในรถยนต์ เช่น การสตรีมมิ่งระบบเสียงอาจต้องใช้ปริมาณข้อมูลขนาดใหญ่ ซึ่งต้องการการเชื่อมต่อที่ดีและความแรงของสัญญาณที่ชัดเจน

โทรศัพท์ไปยังรถ

ความเร็วของการเชื่อมต่ออินเทอร์เน็ตอาจแตกต่างกันออกไปโดยขึ้นอยู่กับตำแหน่งของโทรศัพท์ในรถ เลื่อนโทรศัพท์เข้าใกล้จอแสดงผลส่วนกลางมากขึ้น เพื่อเพิ่มระดับความแรงของสัญญาณ ตรวจสอบให้แน่ใจว่า ไม่มีการรบกวนสัญญาณในระหว่างกลาง

โทรศัพท์ไปยังผู้ให้บริการเครือข่าย

ความเร็วของเครือข่ายเคลื่อนที่จะแปรผันตามความสามารถในการรับสัญญาณในตำแหน่งปัจจุบัน รวมทั้งความสามารถในการรับสัญญาณจะแรงลงได้ในบางสถานการณ์ เช่น ในอุโมงค์ หลังเขา ในหุบเขาลึก หรือภายในอาคาร เป็นต้น นอกจากนี้ ความเร็วยังขึ้นอยู่กับข้อตกลงที่ท่านมีต่อเครือข่ายของท่าน

i **หมายเหตุ**

ในกรณีที่มีปัญหาในการรับ/ส่งข้อมูล โปรดติดต่อผู้ให้บริการเครือข่ายของท่าน

การเริ่มการทำงานของโทรศัพท์ใหม่

ถ้าเกิดปัญหาในการเชื่อมต่ออินเทอร์เน็ตขึ้น การเริ่มการทำงานของโทรศัพท์ใหม่อาจช่วยแก้ปัญหาได้

ข้อมูลที่เกี่ยวข้อง

- รถที่มีการเชื่อมต่ออินเทอร์เน็ต* (น. 632)
- เทคโนโลยีและการรักษาความปลอดภัยของ Wi-Fi (น. 640)

ลบเครือข่าย Wi-Fi

การลบเครือข่ายที่จะไม่ใช้งานอีกต่อไป

1. กด Settings ในมุมมองระดับบนสุด
2. ไปต่อที่ Communication → Wi-Fi → Saved networks
3. แตะที่ Forget ที่อยู่ข้างๆ เครือข่ายที่จะลบออก
4. ยืนยันการเลือก
 - > รถจะไม่เชื่อมต่อกับเครือข่ายนั้นโดยอัตโนมัติอีกต่อไปในอนาคต

ลบเครือข่ายทั้งหมด

ท่านสามารถลบเครือข่ายทั้งหมดพร้อมกันได้โดยการคืนค่ากลับไปเป็นการตั้งค่าจากโรงงาน โปรดทราบว่า ข้อมูลผู้ใช้และการตั้งค่าระบบทั้งหมดจะถูกวีซีดีเป็นการตั้งค่าจากโรงงาน

ข้อมูลที่เกี่ยวข้อง

- รถที่มีการเชื่อมต่ออินเทอร์เน็ต* (น. 632)
- ไม่มีการเชื่อมต่ออินเทอร์เน็ตหรือการเชื่อมต่อไม่ได้ (น. 639)



เสียง, สื่อและอินเทอร์เน็ต

- การรีเซ็ตการตั้งค่าในจอแสดงผลส่วนกลาง (น. 188)
- การเชื่อมต่อรถเข้ากับอินเทอร์เน็ตผ่านอุปกรณ์แบบพกพา (Wi-Fi) (น. 635)

เทคโนโลยีและการรักษาความปลอดภัยของ Wi-Fi

ชนิดของเครือข่ายที่สามารถเชื่อมต่อได้

เครือข่ายที่สามารถเชื่อมต่อได้คือเครือข่ายชนิดต่อไปนี้เท่านั้น:

- ความถี่ — 2.4 หรือ 5 GHz¹⁷
- มาตรฐาน — 802.11 a/b/g/n
- ชนิดความปลอดภัย - WPA2-AES-CCMP

ระบบ Wi-Fi ของรถได้รับการออกแบบให้รองรับอุปกรณ์ Wi-Fi ภายในรถ

ถ้าอุปกรณ์หลายตัวทำงานโดยใช้ความถี่นี้ในเวลาเดียวกัน อาจส่งผลให้ประสิทธิภาพลดลงได้

ข้อมูลที่เกี่ยวข้อง

- รถที่มีการเชื่อมต่ออินเทอร์เน็ต* (น. 632)

ข้อกำหนดและเงื่อนไขสำหรับผู้ใช้งานและการแบ่งปันข้อมูล

เมื่อเริ่มการทำงานของบริการบางบริการหรือแอปบางแอปเป็นครั้งแรก หน้าต่างแบบผุดขึ้นที่มีหัวข้อเรื่อง Terms and conditions และ Data sharing อาจแสดงขึ้น

จุดประสงค์ก็เพื่อแจ้งเกี่ยวกับข้อกำหนดและเงื่อนไขสำหรับผู้ใช้งานและนโยบายการแบ่งปันข้อมูลของวอลโว่ การยอมรับการแบ่งปันข้อมูลหมายความว่าผู้เยี่ยมชมรับว่าข้อมูลบางอย่างจะถูกส่งไปจากรถ การทำเช่นนี้เป็นสิ่งจำเป็นเพื่อให้บริการบางบริการและแอปบางแอปสามารถทำงานได้อย่างเต็มรูปแบบ

ท่านสามารถตั้งค่าสำหรับการแบ่งปันข้อมูลได้จากเมนูการตั้งค่าของจอแสดงผลส่วนกลาง

ข้อมูลที่เกี่ยวข้อง

- การเปิดและปิดใช้งานการแบ่งปันข้อมูล (น. 641)

¹⁷ การเลือกความถี่อาจไม่มีให้บริการในบางตลาด

การเปิดและปิดใช้งานการแบ่งปันข้อมูล

การแบ่งปันข้อมูลสำหรับบริการและแอปที่จำเป็นสามารถตั้งค่าได้ในเมนูการตั้งค่าของจอแสดงผลส่วนกลาง

1. กด Settings ในมุมมองระดับบนสุดบนจอแสดงผลส่วนกลาง
2. กด System → Privacy and data
3. เลือก Data sharing เพื่อเปิดหรือปิดใช้งานการแบ่งปันข้อมูล
4. เมื่อเปิดใช้งานการแบ่งปันข้อมูล การตั้งค่าสำหรับบริการแต่ละบริการและแอปแต่ละแอปจะสามารถเปลี่ยนแปลงได้ในรายการด้านล่าง

เมื่อปิดใช้งานการแบ่งปันข้อมูล การตั้งค่าก่อนหน้านี้สำหรับบริการแต่ละบริการและแอปแต่ละแอปจะยังคงพร้อมใช้งานอยู่เมื่อเปิดใช้งานการแบ่งปันข้อมูลอีกครั้ง

ข้อมูลที่เกี่ยวข้อง

- ข้อกำหนดและเงื่อนไขสำหรับผู้ใช้และการแบ่งปันข้อมูล (น. 640)

รูปแบบสื่อเข้ากันได้

ต้องใช้รูปแบบแฟ้มต่อไปนี้สำหรับการเล่นสื่อ

แฟ้มข้อมูลเสียง

รูปแบบ	นามสกุลของไฟล์	Codec
MP3	.mp3	MPEG1 Layer III, MPEG2 Layer III, MP3 Pro (ใช้ร่วมกับ mp3 ได้), MP3 HD (ใช้ร่วมกับ mp3 ได้)
AAC	.m4a, .m4b, .aac	AAC LC (MPEG-4 part III Audio), HE-AAC (aacPlus v1/v2)
WMA	.wma	WMA8/9, WMA9/10 Pro
WAV	.wav	LPCM
FLAC	.flac	FLAC

ไฟล์วิดีโอ

รูปแบบ	นามสกุลของไฟล์
MP4	.mp4, m4v
MPEG-PS	.mpg, .mp2, .mpeg, .m1v
AVI	.avi
AVI (DivX)	.avi, divx
ASF	.asf, .wmv
MKV	.mkv

คำบรรยาย

รูปแบบ	นามสกุลของไฟล์
SubViewer	.sub
SubRip	.srt
SSA	.ssa



เสียง, สื่อและอินเทอร์เน็ต



DivX®

อุปกรณ์ที่ได้รับการรับรอง DivX ได้ผ่านการทดสอบสำหรับการเล่นวิดีโอ DivX (.divx, .avi) คุณภาพสูง เมื่อท่านเห็นตราสัญลักษณ์ DivX ท่านจะสามารถเล่นภาพยนตร์ DivX ได้

โปรไฟล์	DivX Home Theater
codec ของวิดีโอ	DivX, MPEG-4
ความละเอียด	720x576
อัตราบิต	4.8Mbps
อัตราเฟรม	30 fps
นามสกุลของไฟล์	.divx, .avi
ขนาดไฟล์สูงสุด	4 GB
codec ของเสียง	MP3, AC3
คำบรรยาย	XSUB

ฟังก์ชันพิเศษ	คำบรรยายหลายภาษา, เสียงหลายภาษา, เล่นต่อ
ข้อมูลอ้างอิง	เป็นไปตามข้อกำหนดของโปรไฟล์ DivX Home Theater สำหรับข้อมูลเพิ่มเติมและเครื่องมือซอฟต์แวร์สำหรับการแปลงไฟล์ของท่านให้เป็นวิดีโอ DivX Home Theater โปรดเยี่ยมชม divx.com

ข้อมูลที่เกี่ยวข้อง

- เครื่องเล่นสื่อ (น. 604)
- วิดีโอ (น. 609)
- การเล่น DivX® (น. 609)

ข้อมูลจำเพาะทางเทคนิคสำหรับอุปกรณ์ USB เพื่อให้สามารถอ่านเนื้อหาของอุปกรณ์ USB ได้สภาพต่างๆ จะต้องเป็นไปตามข้อกำหนดต่อไปนี้
ในระหว่างการเล่น จะไม่มีการแสดงโครงสร้างไฟล์เดอร์ในจอแสดงผลส่วนกลาง

	จำนวนสูงสุด
ไฟล์	15 000
ไฟล์เดอร์	1 000
ระดับของไฟล์เดอร์	8
รายการที่จะเล่น	100
รายการข้อมูลในรายการที่จะเล่น	1 000
ไฟล์เดอร์ย่อย	ไม่จำกัด

ข้อมูลจำเพาะทางเทคนิคของขั้วต่อ USB A

- ช่องเสียบประเภท A
- เวอร์ชัน 2.0
- แรงดันไฟจ่าย 5 โวลต์
- กระแสไฟจ่ายสูงสุด 2.1 แอมป์

ข้อมูลจำเพาะทางเทคนิคของหัวต่อ USB C

- ช่องเสียบชนิด C
- เวอร์ชัน 3.1
- แรงดันไฟจ่าย 5 โวลต์
- กระแสไฟจ่ายสูงสุด 3.0 แอมป์

ข้อมูลที่เกี่ยวข้อง

- สื่อข้อมูลผ่านช่องเสียบ USB (น. 611)

พื้นที่จัดเก็บบนฮาร์ดดิสก์**สามารถดูพื้นที่ว่างที่มีอยู่บนฮาร์ดดิสก์ของรถได้**

ข้อมูลพื้นที่เก็บข้อมูลสำหรับฮาร์ดดิสก์ของรถ โดยรวมถึงพื้นที่ทั้งหมด, พื้นที่ว่าง และพื้นที่ที่ใช้สำหรับแอปที่ติดตั้งอยู่ สามารถแสดงขึ้นได้ ข้อมูลที่มีอยู่ใน Settings →

System → System Information → Storage

ข้อมูลที่เกี่ยวข้อง

- แอป (น. 593)

เสียง, สื่อและอินเทอร์เน็ต

ข้อตกลงการอนุญาตสำหรับการใช้ระบบเครื่องเสียงและสื่อข้อมูล

ใบอนุญาตคือ ข้อตกลงสำหรับสิทธิในการดำเนินการกิจกรรมบางอย่าง หรือการใช้สิทธิที่ได้รับมอบจากบุคคลอื่น ตามข้อกำหนดและเงื่อนไขในข้อตกลง ข้อความต่อไปนี้คือข้อตกลงของวอลโว่กับผู้ผลิต/ผู้พัฒนา โดยข้อความส่วนใหญ่จะเป็นภาษาอังกฤษ

Dirac Unison®



Dirac Unison ปรับความถี่ เวลา และพื้นที่ของลำโพงร่วมกันให้มีความเหมาะสมสูงสุดเพื่อความคมชัดและการผสมผสานเสียงเบสที่ดีที่สุด ซึ่งทำให้สามารถถ่ายทอดคุณสมบัติทางเสียงที่สมบูรณ์แบบในสถานที่ซึ่งต้องการประสิทธิภาพเฉพาะ โดยการใช้อัลกอริธึมขั้นสูง Dirac Unison จะควบคุมลำโพง Dirac Unison ทั้งหมดในแบบดิจิทัลตามการวัดค่าทางเสียงที่มีความแม่นยำสูง

เหมือนกับเป็นผู้ควบคุมวงออร์เคสตรา จึงมั่นใจได้ว่าลำโพงจะทำงานเข้ากันได้ได้อย่างสมบูรณ์แบบ

DivX®



DivX®, DivX Certified® และตราสัญลักษณ์ที่เกี่ยวข้อง เป็นเครื่องหมายการค้าของ DivX, LLC หรือบริษัทในเครือ และมีการใช้งานภายใต้ใบอนุญาต

อุปกรณ์ DivX Certified® นี้สามารถเล่นไฟล์วิดีโอ DivX® Home Theater ได้สูงสุดถึง 576p (โดยรวมถึง .avi, .divx) ดาวนโหลดซอฟต์แวร์ฟรีได้ที่ www.divx.com เพื่อสร้าง, เล่น หรือสตรีมวิดีโอแบบดิจิทัล

เกี่ยวกับ DIVX VIDEO-ON-DEMAND: ท่านจะต้องลงทะเบียนอุปกรณ์ DivX Certified® เพื่อให้สามารถเล่นภาพยนตร์ DivX Video-on-Demand (VOD) ที่สั่งซื้อได้

ขอรับรหัสการลงทะเบียนโดยการค้นหาส่วน DivX VOD ในเมนูการตั้งค่าของอุปกรณ์ ไปที่ vod.divx.com สำหรับข้อมูลเพิ่มเติม และวิธีการลงทะเบียนให้เสร็จสมบูรณ์

หมายเลขสิทธิบัตร

ได้รับการคุ้มครองโดยสิทธิบัตรของสหรัฐอเมริกาต่อไปนี้
อย่างน้อยหนึ่งรายการ: 7,295,673; 7,460,668; 7,515,710; 8,656,183; 8,731,369; RE45,052

Gracenote®



ส่วนต่างๆ ของเนื้อหาเป็นลิขสิทธิ์ © ของ Gracenote หรือซัพพลายเออร์ของบริษัท

ตราสัญลักษณ์และข้อความสัญลักษณ์

Gracenote, Gracenote, "Powered by Gracenote" และ Gracenote MusicID ล้วนเป็นเครื่องหมายการค้า

จดทะเบียนหรือเครื่องหมายการค้าของ Gracenote, Inc. ในสหรัฐอเมริกา และ/หรือ ประเทศอื่นๆ

Gracenote[®] ข้อตกลงสิทธิ์การใช้งานของผู้ใช้ โปรแกรมหรืออุปกรณ์นี้จะมีซอฟต์แวร์จาก Gracenote, Inc. ของ Emeryville, California, USA ("Gracenote") ซอฟต์แวร์จาก Gracenote ("ซอฟต์แวร์ Gracenote") จะส่งงานโปรแกรมนี้ให้ดำเนินการระบุแผ่นดิสก์ และ/หรือ ไฟล์ และรับข้อมูลที่เกี่ยวข้องกับเพลง โดยรวมถึง ชื่อ ศิลปิน แทร็ก และกรรมสิทธิ์ ("ข้อมูล Gracenote") จากเซิร์ฟเวอร์แบบออนไลน์ หรือจากฐานข้อมูลที่ฝังไว้ภายใน (เรียกรวมกันว่า "เซิร์ฟเวอร์ Gracenote") และเพื่อทำการดำเนินการอื่นๆ ท่านจะใช้ข้อมูล Gracenote ตามการทำงานสำหรับผู้ใช้ทั่วไปที่ออกแบบไว้สำหรับ โปรแกรมหรืออุปกรณ์นี้เท่านั้น

ท่านตกลงที่จะใช้ข้อมูล Gracenote, ซอฟต์แวร์ Gracenote และเซิร์ฟเวอร์ Gracenote สำหรับตัวท่านเองเท่านั้น โดยไม่นำไปใช้ในทางการค้า ท่านตกลงที่จะไม่มอบหมาย คัดลอก โอนถ่าย หรือส่งผ่านซอฟต์แวร์ Gracenote หรือข้อมูล Gracenote ใดๆ ให้แก่บุคคลอื่น ท่านตกลงที่จะไม่ใช้งานหรือใช้ประโยชน์จากข้อมูล GRACENOTE, ซอฟต์แวร์ GRACENOTE หรือ

เซิร์ฟเวอร์ GRACENOTE นอกเหนือจากที่ได้อนุญาตไว้ในข้อตกลงฉบับนี้

ท่านตกลงว่าสิทธิ์ในการใช้งานข้อมูล Gracenote, ซอฟต์แวร์ Gracenote และเซิร์ฟเวอร์ Gracenote ของท่านจะสิ้นสุดลงถ้าท่านละเมิดข้อกำหนดเหล่านี้ ถ้าใบอนุญาตใช้สิทธิ์ของท่านสิ้นสุดลง ท่านตกลงที่จะเลิกใช้งานข้อมูล Gracenote, ซอฟต์แวร์ Gracenote และเซิร์ฟเวอร์ Gracenote โดย Gracenote มีสิทธิ์แต่เพียงผู้เดียวในข้อมูล Gracenote ทั้งหมด, ซอฟต์แวร์ Gracenote ทั้งหมด และเซิร์ฟเวอร์ Gracenote ทั้งหมด โดยรวมถึงสิทธิ์ในการเป็นเจ้าของด้วย ไม่ว่าในกรณีใดก็ตาม Gracenote ไม่มีหน้าที่ในการชำระเงินสำหรับข้อมูลใดๆ ก็ตามที่ท่านให้ ท่านตกลงว่า Gracenote, Inc. สามารถใช้สิทธิ์ของบริษัทภายใต้ข้อตกลงฉบับนี้โดยตรงต่อท่านโดยใช้ชื่อของบริษัทเองได้

บริการ Gracenote ใช้ตัวบ่งชี้โดยเฉพาะในการติดตามการร้องขอข้อมูลเพื่อจุดประสงค์ทางด้านสถิติ จุดประสงค์ของการใช้ตัวบ่งชี้แบบตัวเลขที่กำหนดในแบบฟอร์มก็คือ เพื่อให้บริการ Geacenote สามารถตรวจนับการร้องขอข้อมูลได้โดยไม่ต้องทราบข้อมูลใดๆ เกี่ยวกับตัวท่าน ข้อมูลเพิ่มเติมเกี่ยวกับบริการ Gracenote และ

นโยบายด้านความเป็นส่วนตัวของ Gracenote จะมีอยู่บนหน้าเว็บ

ซอฟต์แวร์ Gracenote และทุกอย่างที่รวมอยู่ในข้อมูล Gracenote มีการให้สิทธิ์การใช้งานกับท่าน "ตามที่เป็น" Gracenote ไม่มีข้อผูกมัดหรือการรับประกัน ไม่ว่าโดยนัยหรือโดยชัดแจ้ง เกี่ยวกับความถูกต้องของข้อมูล Gracenote ที่อยู่ในเซิร์ฟเวอร์ Gracenote โดย Gracenote ขอสงวนสิทธิ์ในการลบข้อมูลออกจากเซิร์ฟเวอร์ Gracenote หรือการเปลี่ยนแปลงหมวดหมู่ข้อมูลด้วยเหตุผลใดๆ ที่ Gracenote เห็นว่าสมควร ไม่มีการรับประกันใดๆ ว่า ซอฟต์แวร์ Gracenote หรือเซิร์ฟเวอร์ Gracenote จะสามารถทำงานได้โดยไม่ขัดบกพร่อง หรือซอฟต์แวร์ Gracenote หรือเซิร์ฟเวอร์ Gracenote จะสามารถทำงานได้ตลอดเวลา Gracenote ไม่มีข้อผูกมัดในการให้หมวดหรือชนิดข้อมูลใหม่ ที่ได้รับการปรับปรุงให้ดีขึ้น หรือเพิ่มเติม ที่ Gracenote อาจจัดไว้ในอนาคต และบริษัทขอสงวนสิทธิ์ในการยกเลิกการบริการได้ตลอดเวลา GRACENOTE ขอปฏิเสธความรับผิดชอบต่อการรับประกันทั้งหมด ทั้งที่แสดงไว้โดยชัดเจนหรือโดยนัย โดยรวมถึงแต่ไม่จำกัดอยู่เพียงแต่การรับประกันที่แจ้งไว้โดยนัยหรือความสามารถในด้านการค้า ความเหมาะสม



◀◀ สำหรับจุดประสงค์เฉพาะบางอย่าง กรรมสิทธิ์และการ
ไม่ล่วงละเมิดสิทธิ์ของทรัพย์สินทางปัญญา
GRACENOTE จะไม่รับรองผลลัพธ์ที่ได้จากการใช้งาน
ซอฟต์แวร์ SOFTWARE หรือเซิร์ฟเวอร์ GRACENOTE
ของท่าน GRACENOTE ไม่มีความรับผิดชอบต่อความ
เสียหายสืบเนื่องหรือการสูญเสียกำไรหรือรายได้ใดๆ ที่
อาจเกิดขึ้น ไม่ว่าในสถานการณ์ใดก็ตาม

© Gracenote, Inc. 2009

Sensus software

This software uses parts of sources from clib2 and
Prex Embedded Real-time OS - Source (Copyright
(c) 1982, 1986, 1991, 1993, 1994), and Quercus
Robusta (Copyright (c) 1990, 1993), The Regents
of the University of California. All or some portions
are derived from material licensed to the University
of California by American Telephone and
Telegraph Co. or Unix System Laboratories, Inc.
and are reproduced herein with the permission of
UNIX System Laboratories, Inc. Redistribution and
use in source and binary forms, with or without
modification, are permitted provided that the
following conditions are met: Redistributions of

source code must retain the above copyright
notice, this list of conditions and the following
disclaimer. Redistributions in binary form must
reproduce the above copyright notice, this list of
conditions and the following disclaimer in the
documentation and/or other materials provided
with the distribution. Neither the name of the
<ORGANIZATION> nor the names of its
contributors may be used to endorse or promote
products derived from this software without
specific prior written permission. THIS SOFTWARE
IS PROVIDED BY THE COPYRIGHT HOLDERS
AND CONTRIBUTORS "AS IS" AND ANY EXPRESS
OR IMPLIED WARRANTIES, INCLUDING, BUT
NOT LIMITED TO, THE IMPLIED WARRANTIES OF
MERCHANTABILITY AND FITNESS FOR A
PARTICULAR PURPOSE ARE DISCLAIMED. IN
NO EVENT SHALL THE COPYRIGHT OWNER OR
CONTRIBUTORS BE LIABLE FOR ANY DIRECT,
INDIRECT, INCIDENTAL, SPECIAL, EXEMPLARY,
OR CONSEQUENTIAL DAMAGES (INCLUDING,
BUT NOT LIMITED TO, PROCUREMENT OF
SUBSTITUTE GOODS OR SERVICES; LOSS OF

USE, DATA, OR PROFITS; OR BUSINESS
INTERRUPTION) HOWEVER CAUSED AND ON
ANY THEORY OF LIABILITY, WHETHER IN
CONTRACT, STRICT LIABILITY, OR TORT
(INCLUDING NEGLIGENCE OR OTHERWISE)
ARISING IN ANY WAY OUT OF THE USE OF THIS
SOFTWARE, EVEN IF ADVISED OF THE
POSSIBILITY OF SUCH DAMAGE.

This software is based in part on the work of the
Independent JPEG Group.

This software uses parts of sources from "libtess".
The Original Code is: OpenGL Sample
Implementation, Version 1.2.1, released January
26, 2000, developed by Silicon Graphics, Inc. The
Original Code is Copyright (c) 1991-2000 Silicon
Graphics, Inc. Copyright in any portions created
by third parties is as indicated elsewhere herein.
All Rights Reserved. Copyright (C) [1991-2000]
Silicon Graphics, Inc. All Rights Reserved.
Permission is hereby granted, free of charge, to
any person obtaining a copy of this software and
associated documentation files (the "Software"), to

deal in the Software without restriction, including without limitation the rights to use, copy, modify, merge, publish, distribute, sublicense, and/or sell copies of the Software, and to permit persons to whom the Software is furnished to do so, subject to the following conditions: The above copyright notice including the dates of first publication and either this permission notice or a reference to <http://oss.sgi.com/projects/FreeB/> shall be included in all copies or substantial portions of the Software. THE SOFTWARE IS PROVIDED "AS IS", WITHOUT WARRANTY OF ANY KIND, EXPRESS OR IMPLIED, INCLUDING BUT NOT LIMITED TO THE WARRANTIES OF MERCHANTABILITY, FITNESS FOR A PARTICULAR PURPOSE AND NONINFRINGEMENT. IN NO EVENT SHALL SILICON GRAPHICS, INC. BE LIABLE FOR ANY CLAIM, DAMAGES OR OTHER LIABILITY, WHETHER IN AN ACTION OF CONTRACT, TORT OR OTHERWISE, ARISING FROM, OUT OF OR IN CONNECTION WITH THE SOFTWARE OR THE USE OR OTHER DEALINGS IN THE SOFTWARE. Except as contained in this notice, the name of

Silicon Graphics, Inc. shall not be used in advertising or otherwise to promote the sale, use or other dealings in this Software without prior written authorization from Silicon Graphics, Inc.

This software is based in parts on the work of the FreeType Team.

This software uses parts of SSLeay Library:
Copyright (C) 1995-1998 Eric Young
(eyay@cryptsoft.com). All rights reserved

Linux software

This product contains software licensed under GNU General Public License (GPL) or GNU Lesser General Public License (LGPL), etc.

You have the right of acquisition, modification, and distribution of the source code of the GPL/LGPL software.

You may download Source Code from the following website at no charge: http://www.embedded-carmultimedia.jp/linux/oss/download/TVM_8351_013

The website provides the Source Code "As Is" and without warranty of any kind.

By downloading Source Code, you expressly assume all risk and liability associated with downloading and using the Source Code and complying with the user agreements that accompany each Source Code.

Please note that we cannot respond to any inquiries regarding the source code.

camellia:1.2.0

Copyright (c) 2006, 2007

NTT (Nippon Telegraph and Telephone Corporation). All rights reserved.

Redistribution and use in source and binary forms, with or without modification, are permitted provided that the following conditions are met:

1. Redistributions of source code must retain the above copyright notice, this list of conditions





and the following disclaimer as the first lines of this file unmodified.

2. Redistributions in binary form must reproduce the above copyright notice, this list of conditions and the following disclaimer in the documentation and/or other materials provided with the distribution.

THIS SOFTWARE IS PROVIDED BY NTT "AS IS" AND ANY EXPRESS OR IMPLIED WARRANTIES, INCLUDING, BUT NOT LIMITED TO, THE IMPLIED WARRANTIES OF MERCHANTABILITY AND FITNESS FOR A PARTICULAR PURPOSE ARE DISCLAIMED. IN NO EVENT SHALL NTT BE LIABLE FOR ANY DIRECT, INDIRECT, INCIDENTAL, SPECIAL, EXEMPLARY, OR CONSEQUENTIAL DAMAGES (INCLUDING, BUT NOT LIMITED TO, PROCUREMENT OF SUBSTITUTE GOODS OR SERVICES; LOSS OF USE, DATA, OR PROFITS; OR BUSINESS INTERRUPTION) HOWEVER CAUSED AND ON ANY THEORY OF LIABILITY, WHETHER IN CONTRACT, STRICT LIABILITY, OR TORT

(INCLUDING NEGLIGENCE OR OTHERWISE) ARISING IN ANY WAY OUT OF THE USE OF THIS SOFTWARE, EVEN IF ADVISED OF THE POSSIBILITY OF SUCH DAMAGE.

Unicode: 5.1.0
COPYRIGHT AND PERMISSION NOTICE

Copyright c 1991-2013 Unicode, Inc. All rights reserved. Distributed under the Terms of Use in <http://www.unicode.org/copyright.html>.

Permission is hereby granted, free of charge, to any person obtaining a copy of the Unicode data files and any associated documentation (the "Data Files") or Unicode software and any associated documentation (the "Software") to deal in the Data Files or Software without restriction, including without limitation the rights to use, copy, modify, merge, publish, distribute, and/or sell copies of the Data Files or Software, and to permit persons to whom the Data Files or Software are furnished to do so, provided that (a) the above copyright notice(s) and this permission notice appear with all copies of the Data Files or Software, (b) both the



above copyright notice(s) and this permission notice appear in associated documentation, and (c) there is clear notice in each modified Data File or in the Software as well as in the documentation associated with the Data File(s) or Software that the data or software has been modified.

THE DATA FILES AND SOFTWARE ARE PROVIDED "AS IS", WITHOUT WARRANTY OF ANY KIND, EXPRESS OR IMPLIED, INCLUDING BUT NOT LIMITED TO THE WARRANTIES OF MERCHANTABILITY, FITNESS FOR A PARTICULAR PURPOSE AND NON-INFRINGEMENT OF THIRD PARTY RIGHTS. IN NO EVENT SHALL THE COPYRIGHT HOLDER OR HOLDERS INCLUDED IN THIS NOTICE BE LIABLE FOR ANY CLAIM, OR ANY SPECIAL INDIRECT OR CONSEQUENTIAL DAMAGES, OR ANY DAMAGES WHATSOEVER RESULTING FROM LOSS OF USE, DATA OR PROFITS, WHETHER IN AN ACTION OF CONTRACT, NEGLIGENCE OR OTHER TORTIOUS ACTION, ARISING OUT OF OR IN CONNECTION WITH THE

USE OR PERFORMANCE OF THE DATA FILES OR SOFTWARE.

Except as contained in this notice, the name of a copyright holder shall not be used in advertising or otherwise to promote the sale, use or other dealings in these Data Files or Software without prior written authorization of the copyright holder.

คำประกาศการเป็นไปตามข้อกำหนด

 MITSUBISHI ELECTRIC <i>Changes for the Better</i>	MITSUBISHI ELECTRIC CORPORATION SANDA WORKS <small>2-3-33, Miwa, Sanda-city, Hyogo, 669-1513, Japan Phone: 81-(0)79-821</small>
DECLARATION OF CONFORMITY For	
	Product: Audio Navigation Unit Model: NR-0V
Supplied by Mitsubishi Electric Corporation Sanda Works 2-3-33, Miwa, Sanda-city, Hyogo, 669-1513, Japan	Technical File held by Mitsubishi Electric Corporation Sanda Works 2-3-33, Miwa, Sanda-city, Hyogo, 669-1513, Japan
Standard used for comply R&TTE Directive (Safety) EN 60950-1: 2006 + Amd.1: 2009 + Amd.1: 2010 + Amd.12: 2011 + Amd.2: 2013 EN 62479: 2011	RE Directive (EMC) EN 301 489-1 V2.1.1: 2017-02 EN 301 489-17 V3.3.1: 2017-02
RE Directive (Spectrum)	EN 300 328 V2.2.1: 2016-11 EN 303 345 V1.1.7: 2017-03(Final Draft)
Means of Conformity We declare under our sole responsibility that the Product (s) is conformity with the essential requirements and other relevant requirements of the Radio Equipment (RE) Directive (2014/53/EU).	
Date of issue: May 30, 2017	
Signature of Responsible Person:	 Hironaka Minato Senior Manager Design B Car Multimedia Manufacturing-A Dept MITSUBISHI ELECTRIC CORPORATION SANDA WORKS Minato.Hironaka@gap.MitsubishiElectric.co.jp



ประเทศ/ พื้นที่	
บราซิล:	<div data-bbox="229 210 373 356" data-label="Image"> </div> <p data-bbox="229 389 1490 445">Este equipamento opera em caráter secundário isto e, não tem direito a proteção contra interferência prejudicial, mesmo tipo, e não pode causar interferência a sistemas operando em caráter primário.</p> <p data-bbox="229 473 584 493">Para consultas, visite: www.anatel.gov.br</p>
EU:	<div data-bbox="229 521 306 595" data-label="Image"> </div> <p data-bbox="229 624 1110 651">ผู้ผลิต:Mitsubishi Electric Corporation Sanda Works 2-3-33, Miwa, Sanda-city. Hyogo, 669-1513, Japan</p> <p data-bbox="229 669 1356 696">Mitsubishi Electric Corporation ขอประกาศในที่นี้ว่า อุปกรณ์วิทยุ [Audio Navigation Unit] ชนิดนี้ เป็นไปตามคำสั่ง 2014/53/EU ทุกประการ</p> <p data-bbox="229 719 673 745">สำหรับข้อมูลเพิ่มเติม โปรดดูที่ support.volvocars.com</p>
สหรัฐอเมริกา เอมิเรตส์:	<div data-bbox="229 775 373 916" data-label="Image"> </div>

ประเทศ/ พื้นที่	
คำชี้แจง:	 <p>ชื่อรุ่น: NR 0V ผู้ผลิต: Mitsubishi Electric Corporation ประเทศที่ส่งออก: ญี่ปุ่น</p>



ประเทศ/ พื้นที่	
จีน:	<p>1.</p> <ul style="list-style-type: none"> ■ 使用频率：2.4 - 2.4835 GHz ■ 等效全向辐射功率(EIRP)： 天线增益 < 10dBi 时： ≤100 mW 或 ≤20 dBm ① ■ 最大功率谱密度： 天线增益 < 10dBi 时： ≤20 dBm / MHz (EIRP) ① ■ 载频容限： 20 ppm ■ 带外发射功率(在 2.4-2.4835GHz 频段以外) ≤-80 dBm / Hz (EIRP) ■ 杂散发射(辐射)功率(对应载波±2.5 倍信道带宽以外)： <ul style="list-style-type: none"> • ≤-36 dBm / 100 kHz (30 - 1000 MHz) • ≤-33 dBm / 100 kHz (2.4 - 2.4835 GHz) • ≤-40 dBm / 1 MHz (3.4 - 3.53 GHz) • ≤-40 dBm / 1 MHz (5.725 - 5.85 GHz) • ≤-30 dBm / 1 MHz (其它 1 - 12.75 GHz) <p>2. 不得擅自更改发射频率、加大发射功率(包括额外加装射频功率放大器)，不得擅自外接天线或改用其它发射天线；</p> <p>3. 使用时不得对各种合法的无线电通信业务产生有害干扰；一旦发现有干扰现象时，应立即停止使用，并采取措施消除干扰后方可继续使用；</p>

ประเทศ/ พื้นที่	
	<p>4. 使用微功率无线电设备，必须忍受各种无线电业务的干扰或工业、科学及医疗应用设备的辐射干扰；</p> <p>5. 不得在飞机和机场附近使用。</p>
เกาหลี:	<p>B 급 기기 (가정용 방송통신기자재)</p> <p>이 기기는 가정용(B 급) 전자파적합기기로서 주로 가정에서 사용하는 것을 목적으로 하며, 모든 지역에서 사용할 수 있습니다.</p> <p>해당 무선설비는 전파혼신 가능성이 있으므로 인명안전과 관련된 서비스는 할 수 없습니다.</p>



ประเทศ/ พื้นที่	
มาเลเซีย	<div data-bbox="229 210 375 356"><p>MCMC HIDF1500171</p></div> <p data-bbox="229 389 1444 448">This device has been certified under the Communications & Multimedia Act of 1998, Communications and Multimedia (Technical Standards) Regulations 2000.To retrieve your device's serial number, please visit (support.volvocars.com) and search for "SIRIM Label Verification".</p> <p data-bbox="229 474 767 495">Device category: Navigation equipment for vehicle (Bluetooth)</p> <p data-bbox="229 521 352 542">Model: NR-0V</p> <p data-bbox="229 568 400 589">Type Approval No.:</p> <p data-bbox="229 616 464 636">RBAY/18A/1015S(15-4067)</p>

ประเทศ/ พื้นที่		
เม็กซิโก:		
ไต้หวัน:	<p>低功率電波輻射性電機管理辦法</p> <p>第十二條</p> <p>經型式認證合格之低功率射頻電機，非經許可，公司、商號或使用者均不得擅自變更頻率、加大功率或變更原設計之特性及功能。</p> <p>第十四條</p> <p>低功率射頻電機之使用不得影響飛航安全及干擾合法通信；經發現有干擾現象時，應立即停用，改善至無干擾時方得繼續使用。前項合法通信，指依電信法規定作業之無線電通信。低功率射頻電機須忍受合法通信或工業、科學及醫療用電波輻射性電機設備之干擾。</p>	

ข้อมูลที่เกี่ยวข้อง

- เสียง, สื่อและอินเทอร์เน็ต (น. 592)
- รถที่มีการเชื่อมต่ออินเทอร์เน็ต* (น. 632)
- เครื่องเล่นสื่อ (น. 604)
- Gracernote® (น. 608)
- Sensus - ความสามารถในการเชื่อมต่อและความบันเทิงแบบออนไลน์ (น. 38)

ลัทธิ และะปาง

ล้อและยาง

ยางรถยนต์

หน้าที่ส่วนหนึ่งของยางก็คือ การยึดเกาะกับผิวถนน การลดการสั่นสะเทือน และการป้องกันการสึกหรอของล้อ

ยางมีผลต่อลักษณะการขับรถยนต์อย่างมาก ชนิดของยาง ขนาด ความดันลมยาง และอัตราเร็วล้วนมีความสำคัญต่อประสิทธิภาพของรถ

รถยนต์ติดตั้งด้วยยางตามสติกเกอร์ข้อมูลยางที่อยู่ใต้เสาประตูด้านคนขับ (ระหว่างประตูด้านหน้าและประตูด้านหลัง)

คำเตือน

ยางที่ชำรุดเสียหายอาจส่งผลให้สูญเสียการควบคุมรถยนต์ได้

ยางที่แนะนำให้ใช้

เมื่อส่งมอบ รถจะติดตั้งยางของแท้ของวอลโว่ซึ่งมีเครื่องหมาย VOL¹ อยู่ที่ด้านข้างของยาง ยางเหล่านี้ได้รับการปรับให้เหมาะกับรถเป็นอย่างดี ในกรณีที่มีการเปลี่ยนยาง สิ่งที่สำคัญก็คือยางเส้นใหม่จะต้องมีเครื่องหมายนี้ด้วย เพื่อให้ลักษณะการขับขี่, ความ

สะดวกสบาย และความสิ้นเปลืองน้ำมันเชื้อเพลิงของรถที่ดีเหมือนเดิมอย่างไม่เปลี่ยนแปลง

ยางใหม่

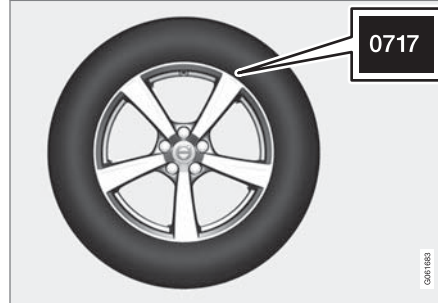

ยางเป็นวัสดุที่เสื่อมสภาพได้ หลังจากสองสามปี ยางจะเริ่มแข็งขึ้นพร้อมกับที่ความสามารถ/คุณสมบัติด้านแรงเสียดทานจะค่อยๆ ลดลง ด้วยเหตุนี้เมื่อเปลี่ยนยาง ควรเลือกยางที่ใหม่ที่สุดเท่าที่จะเป็นไปได้ โดยเฉพาะถ้าเป็นยางสำหรับฤดูหนาวจะเป็นสิ่งสำคัญอย่างยิ่ง ตัวเลขสี่ตัวสุดท้ายหมายถึงถึงสัปดาห์และปีที่ผลิต นี่คือ

เครื่องหมาย DOT (Department of Transportation) ของยางซึ่งระบุด้วยตัวเลขสี่หลัก ตัวอย่างเช่น 0717 ซึ่ง

หมายความว่ายางได้ถูกผลิตขึ้นในสัปดาห์ที่ 07 ของปี 2017

อายุของยางล้อ

ยางทั้งหมดที่เก่ากว่า 6 ปี ควรจะได้รับการตรวจสอบโดยผู้เชี่ยวชาญแม้ว่าจะดูเหมือนไม่เสียหายก็ตาม ยางมีการเสื่อมอายุและเสื่อมสภาพแม้ว่าจะไม่ได้ใช้บ่อยหรือไม่ได้ใช้เลย ดังนั้น จึงอาจส่งผลกระทบต่อการทำงาน ซึ่งมีผลต่อยางล้อทั้งหมดที่เก็บไว้สำหรับการใช้งานในอนาคต ตัวอย่างของลักษณะภายนอกที่แสดงว่ายางไม่เหมาะสมต่อการใช้งาน ได้แก่รอยแตกหรือการเปลี่ยนสี เป็นต้น

การยึดอายุยาง

- รักษาความดันลมยางที่ถูกต้องไว้
- หลีกเลี่ยงการสตาร์ทแบบเร่งด่วน การเหยียบเบรกอย่างแรง และการทำให้ยางเสียดสีกับผิวถนน
- ยางมีการสึกหรอเพิ่มขึ้นตามความเร็ว
- การตั้งศูนย์ถ่วงล้ออย่างถูกต้องมีความสำคัญอย่างยิ่ง
- ล้อที่ไม่ได้ตั้งศูนย์มีผลเสียต่อการยึดอายุยางและทำให้เดินทางไม่ราบรื่น

¹ ขนาดของยางบางขนาดอาจแตกต่างกันไปได้

- ยางทุกเส้นต้องมีทิศทางการหมุนเดียวกันตลอดช่วงอายุการใช้งาน
- เมื่อท่านเปลี่ยนยาง ต้องใส่ยางที่มีหน้ายางสมบูรณ์ที่สุดไว้ที่ล้อหลังเพื่อลดความเสี่ยงต่อภาวะท้ายปัดในระหว่างที่รถเบรกอย่างกะทันหัน
- หากท่านขับรถบนทางที่โรยด้วยกรวดหรือหลุมลึก ท่านอาจทำให้เกิดความเสียหายต่อยางและ/หรือกระทะล้ออย่างถาวรได้

การสลัดยาง

รถไม่มีข้อบังคับให้ต้องสลัดยาง ลักษณะการขับขี่ยาง ความดันลมยาง, สภาพอากาศและพื้นถนน จะส่งผลต่อการเสื่อมอายุและการสึกหรอของยาง ความดันลมยางที่ถูกต้องทำให้การสึกหรอของยางเป็นไปอย่างสม่ำเสมอเพื่อหลีกเลี่ยงไม่ให้ความลึกของดอกยางแตกต่างกัน และเพื่อป้องกันไม่ให้เกิดการสึกอย่างเป็นรูปแบบเกิดขึ้นบนยาง ท่านควรสลับเปลี่ยนระหว่างล้อหน้ากับล้อหลัง ระยะเวลาที่เหมาะสมสำหรับการเปลี่ยนครั้งแรกคือที่ประมาณ 5,000 กม. (ประมาณ 3,100 ไมล์) และจากนั้นคือที่ระยะทางทุก 10,000 กม. (ประมาณ 6,200 ไมล์)

ถ้าท่านไม่แน่ใจเกี่ยวกับความลึกของดอกยาง วอลโว่ขอแนะนำให้คุณติดต่อศูนย์บริการของวอลโว่ที่ได้รับการแต่งตั้งอย่างเป็นทางการเพื่อทำการตรวจสอบ ถ้าการสึกของ

ยางแต่ละเส้นแตกต่างกันอย่างเห็นได้ชัด (ความลึกของดอกยางต่างกัน >1 มม.) ให้นำยางที่สึกน้อยที่สุดไปใช้เป็นล้อหลังเสมอ ตามปกติอาการคือโค้งแกว่งง่ายกว่าอาการท้ายปัด และทำให้รถไปข้างหน้าต่อไปในลักษณะเป็นเส้นตรง ไม่ใช่ท้ายลื่นไถลไปด้านหนึ่ง ซึ่งอาจส่งผลให้สูญเสียการควบคุมทั้งหมด นี่เป็นเหตุผลว่าทำไมล้อหลังต้องไม่สูญเสียการยึดเกาะถนนก่อนล้อหน้า

การจัดเก็บล้อและยาง

เมื่อท่านจัดเก็บล้อทั้งชุด (ล้อที่ติดตั้งเข้ากับกระทะล้อ) ท่านควรแขวนไว้หรือวางนอนลงให้ด้านข้างสัมผัสพื้น ในกรณีของยางที่ไม่ได้ติดตั้งเข้ากับกระทะล้อ ท่านต้องจัดเก็บโดยวางนอนลงด้านข้างหรือตั้งตรง แต่อย่าแขวน

! สำคัญ

ควรจัดเก็บยางล้อไว้ในสถานที่ที่เย็น แห้ง และมีดีและอย่าจัดเก็บไว้ใกล้ตัวทำละลาย น้ำมันเบนซิน น้ำมันเครื่อง ฯลฯ เป็นอันตราย

! คำเตือน

- ขนาดกระทะล้อและขนาดยางล้อสำหรับรถวอลโว่ของท่านได้รับการกำหนดขึ้นเพื่อให้ตรงตามข้อกำหนดที่เคร่งครัดเกี่ยวกับการทรงตัวและสมรรถนะการขับขี่ยาง หากมีการใช้ขนาดกระทะล้อและขนาดยางล้อที่ไม่ผ่านการรับรองอาจมีผลเสียต่อการทรงตัวและสมรรถนะการขับขี่ยาง
- ความเสียหายใด ๆ ที่เกิดจากการใช้ขนาดกระทะล้อและขนาดยางล้อที่ไม่ผ่านการรับรอง จะไม่อยู่ภายใต้การรับประกันรถใหม่ วอลโว่จะไม่รับผิดชอบต่อการเสียชีวิต การบาดเจ็บต่อบุคคล หรือค่าใช้จ่ายใด ๆ ที่เกิดจากการติดตั้งดังกล่าว

ข้อมูลที่เกี่ยวข้อง

- การตรวจสอบความดันลมยาง (น. 663)
- ทิศทางการหมุนของล้อ (น. 662)
- ตัวแสดงการสึกของดอกยางบนยาง (น. 662)
- ระบบตรวจสอบความดันลมยาง* (น. 665)
- ชุดซ่อมรอยรั่วฉุกเฉิน (น. 681)



ล้อและยาง

- การออกแบบขนาดของยาง (น. 660)
- ข้อกำหนดสำหรับการบรรทุกสัมภาระ (น. 697)

การออกแบบขนาดของยาง

การกำหนดขนาดยาง, ดัชนีน้ำหนักบรรทุก และ คลาสความเร็ว

รถได้รับการรับรองสำหรับรถทั้งคันด้วยชุดกระทะล้อและยางแบบใดแบบหนึ่ง

การกำหนดขนาดของยาง

ยางทุกเส้นจะมีการกำหนดขนาดไว้ เช่น

235/55 R18 100V

235	ความกว้างของยาง (มม.)
55	อัตราส่วนระหว่างความสูงและความกว้างของหน้ายาง (%)
R	ยางเรเดียล
18	เส้นผ่านศูนย์กลางกระทะล้อมีหน่วยเป็นนิ้ว

100	รหัสสำหรับโหลดยางสูงสุดที่ยอมให้ใช้ได้, ดัชนีโหลดยาง (LI)
V	พิกัดความเร็วสำหรับความเร็วสูงสุดที่อนุญาตหรือพิกัดความเร็ว (SS) (ในกรณีนี้คือ 240 กม./ชม. (149 ไมล์ต่อชั่วโมง))

ดัชนีโหลด

ยางล้อแต่ละเส้นมีความสามารถในการบรรทุกสัมภาระระดับหนึ่ง เรียกว่า ดัชนีโหลด (LI) น้ำหนักของรถเป็นตัวกำหนดความสามารถในการบรรทุกสัมภาระของยางล้อ

พิกัดความเร็ว

ยางแต่ละเส้นสามารถทนความเร็วสูงสุดได้ระดับหนึ่ง พิกัดความเร็วของยาง SS (Speed Symbol) ต้องสัมพันธ์กับความเร็วสูงสุดของรถเป็นอย่างน้อย ตารางด้านล่างนี้จะแสดงความเร็วสูงสุดที่อนุญาตสำหรับพิกัดความเร็ว (SS) แต่ละค่า ข้อกำหนดนี้จะมีข้อยกเว้นอยู่หนึ่งข้อก็คือ ยางสำหรับฤดูหนาว² ซึ่งอาจต้องใช้พิกัดความเร็วที่ต่ำกว่า ถ้าเลือกใช้ยางแบบนี้ ห้ามขับที่รถยนต์ด้วยความเร็วสูงกว่าพิกัดความเร็วของยาง (เช่น คลาส Q สามารถขับซีได้ด้วยความเร็วสูงสุดไม่เกิน

² ทั้งที่มีและที่ไม่มีสัปดาห์ฤดูหนาว

160 กม./ชม. (100 ไมล์ต่อชั่วโมง) ความเร็วสูงสุดที่รถสามารถวิ่งได้ขึ้นอยู่กับสภาพถนน ไม่ใช่พิกัดความเร็วของยาง

❗ หมายเหตุ

ความเร็วสูงสุดที่กำหนดจะระบุไว้ในตาราง

Q	160 กม./ชม. (100 ไมล์ต่อชั่วโมง) (เฉพาะยางสำหรับฤดูหนาวเท่านั้น)
T	190 กม./ชม. (118 ไมล์ต่อชั่วโมง)
H	210 กม./ชม. (130 ไมล์ต่อชั่วโมง)
V	240 กม./ชม. (149 ไมล์ต่อชั่วโมง)
W	270 กม./ชม. (168 ไมล์ต่อชั่วโมง)
Y	300 กม./ชม. (186 ไมล์ต่อชั่วโมง)

⚠ คำเตือน

ดัชนีน้ำหนักบรรทุก (LI) และพิกัดความเร็ว (SS) ต่ำสุดที่อนุญาตสำหรับยางของรุ่นเครื่องยนต์ที่เกี่ยวข้องแต่ละรุ่นจะแสดงอยู่ในเอกสารการจดทะเบียนรถ ถ้าใช้ยางที่มีดัชนีน้ำหนักบรรทุกหรือพิกัดความเร็วต่ำเกินไป ยางรถอาจร้อนเกินไปและได้รับความเสียหายได้

ข้อมูลที่เกี่ยวข้อง

- ยางรถยนต์ (น. 658)
- การออกแบบขนาดของกระทะล้อ (น. 661)

การออกแบบขนาดของกระทะล้อ

ขนาดของล้อและกระทะล้อได้รับการออกแบบไว้ตามตัวอย่างในตารางด้านล่างนี้

รถได้รับการรับรองสำหรับรถทั้งคันด้วยชุดกระทะล้อและยางแบบใดแบบหนึ่ง

ชื่อแบบของกระทะล้อทั้งหมดจะแสดงขนาดของกระทะล้อ เช่น 7.5Jx18x5.0

7.5	ความกว้างของกระทะล้อมีหน่วยเป็นนิ้ว
J	ลักษณะของขอบกระทะล้อ
18	เส้นผ่านศูนย์กลางกระทะล้อมีหน่วยเป็นนิ้ว
50.5	ค่าออฟเซตมีหน่วยเป็น มม. (ระยะจากศูนย์กลางล้อไปยังพื้นผิวสัมผัสของล้อกับคัมล้อ)

ข้อมูลที่เกี่ยวข้อง

- ยางรถยนต์ (น. 658)
- การออกแบบขนาดของยาง (น. 660)

ทิศทางการหมุนของล้อ

ยางล้อที่มีดอกยางที่ได้รับการออกแบบมาเพื่อให้หมุนเพียงทิศทางเดียวจะมีการทำเครื่องหมายทิศทางการหมุนไว้ด้วยลูกศร

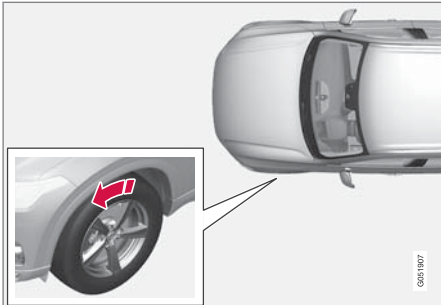

ลูกศรแสดงทิศทางการหมุนของยาง

- ยางล้อจะต้องหมุนในทิศทางเดียวตลอดอายุการใช้งาน
- ควรสลับยางระหว่างล้อหน้าและล้อหลังเท่านั้น ห้ามสลับระหว่างล้อด้านซ้ายและล้อด้านขวา หรือในทางกลับกัน
- ถ้าติดตั้งยางไว้ไม่ถูกต้อง คุณสมบัติในการเบรกของรถและการไถ่ล้อฝื่น หิมะที่ละลายเป็นโคลนให้พื้นทางจะลดลง

- ยางที่มีความลึกของดอกยางมากที่สุดควรใช้เป็นล้อหลังเสมอ (เพื่อลดความเสี่ยงในการสิ้นเปลือง)

หมายเหตุ

ต้องแน่ใจว่า ยางที่แต่ละคู่ล้อเป็นยางประเภทเดียวกัน ขนาดและยี่ห้อเดียวกัน

ข้อมูลที่เกี่ยวข้อง

- ยางรถยนต์ (น. 658)

ตัวแสดงการสึกของดอกยางบนยาง

ตัวแสดงการสึกของดอกยางจะแสดงสถานะความลึกของดอกยาง

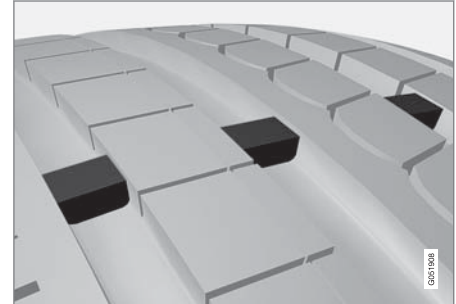

ตัวแสดงการสึกของดอกยางเป็นส่วนที่สูงขึ้นมาเป็นแนวแคบๆ ตามขวางในร่องของดอกยาง ที่ด้านข้างของยาง จะมีตัวอักษร TWI (Tread Wear Indicator) อยู่ เมื่อความลึกของดอกยางลดลงเหลือ 1.6 มม. (1/16 นิ้ว) ดอกยางจะอยู่ในระดับเสมอกับตัวแสดงการสึกของดอกยาง ให้เปลี่ยนเป็นยางใหม่โดยเร็วที่สุด ต้องไม่ลืมว่ายางที่มีความลึกของดอกยางเหลืออยู่น้อยจะมีประสิทธิภาพในการยึดเกาะถนนที่ต่ำมากในขณะที่ฝนหรือหิมะตก

ข้อมูลที่เกี่ยวข้อง

- ยางรถยนต์ (น. 658)

การตรวจสอบความดันลมยาง

ความดันลมยางที่ถูกต้องช่วยเพิ่มการทรงตัวในการขับขี่ ประหยัดเชื้อเพลิง และยืดอายุการใช้งานของยาง

ความดันลมยางจะลดลงเมื่อเวลาผ่านไป ซึ่งเป็นปรากฏการณ์ตามธรรมชาติ นอกจากนี้ ความดันลมยางยังเปลี่ยนแปลงไปตามอุณหภูมิอากาศภายนอกอีกด้วย นอกจากนี้ การขับขี่ด้วยยางที่มีความดันลมยางต่ำเกินไป อาจทำให้ยางร้อนจัดและชำรุดเสียหายได้ ความดันลมยางมีผลต่อความสะดวกสบายในการเดินทาง, เสี่ยงจากถนน และลักษณะการขับขี่

ตรวจสอบความดันลมยางทุกเดือน ใช้ความดันลมยางที่แนะนำไว้สำหรับยางในสภาพเย็น เพื่อให้ยางมีสมรรถนะสูงสุดและมีการสึกหรอน้อยที่สุด ความดันลมยางที่ต่ำเกินไปหรือสูงเกินไปอาจทำให้ยางมีการสึกหรอที่ไม่สม่ำเสมอ

คำเตือน

- ความดันลมยางต่ำเกินไปเป็นสาเหตุที่พบบ่อยที่สุดที่ทำให้ยางทำงานหนักที่ไม่ได้ และอาจส่งผลให้ยางเกิดการแตกร้าวชั้นร้ายแรง หน้ายางไม่แน่น หรือยางระเบิด ซึ่งคาดว่าจะทำให้รถเสียหลักและเพิ่มความเสี่ยงต่อการทำให้บุคคลได้รับบาดเจ็บ
- ยางที่มีแรงดันต่ำเกินไปจะทำให้รถมีความสามารถในการรับน้ำหนักบรรทุกน้อยลง

ยางในสภาพเย็น

ต้องตรวจสอบความดันลมยางเมื่อยางอยู่ในสภาพเย็น ถือว่ายางอยู่ในสภาพเย็นเมื่อมีอุณหภูมิเท่ากับอากาศล้อมรอบ

โดยปกติแล้ว ยางมีอุณหภูมินี้เมื่อจอดรถไว้เป็นเวลาอย่างน้อย 3 ชั่วโมง

หลังจากที่ขับขี่ได้ประมาณ 1.6 กม. (1 ไมล์) แล้วจะถือว่ายางเหล่านั้นอยู่ในสภาพอุ่น หากท่านต้องขับขี่รถไกลกว่านี้เพื่อเติมลมยาง ก่อนอื่นให้ตรวจสอบและจดบันทึกความดันลมยาง แล้วเติมลมยางให้มีความดันลมยางที่เหมาะสมเมื่อท่านขับไปถึงสถานีบริการ

เมื่ออุณหภูมิภายนอกเปลี่ยนแปลง ความดันลมยางก็จะเปลี่ยนแปลงด้วยเช่นกัน หากอุณหภูมิลดลง 10 องศาจะทำให้ความดันลมยางลดลง 1 psi (7 kPa) ให้ตรวจสอบความดันลมยางเป็นประจำ และปรับให้มีแรงดันที่ถูกต้อง ซึ่งระบุไว้ให้ทราบบนป้ายข้อมูลยางรถยนต์หรือป้ายรับรอง

หากท่านตรวจสอบความดันลมยางเมื่อยางอยู่ในสภาพอุ่น ท่านต้องไม่ปล่อยลมออกเป็นอันตราย อยู่ในสภาพอุ่นเนื่องจากการขับขี่และเป็นเรื่องปกติที่แรงดันจะเพิ่มขึ้นเกินกว่าแรงดันที่แนะนำไว้สำหรับยางในสภาพเย็น ยางในสภาพอุ่นที่มีความดันลมยางเท่ากับหรือต่ำกว่าแรงดันที่แนะนำไว้สำหรับยางในสภาพเย็นอาจมีแรงดันที่ต่ำมากเกินไป

ข้อมูลที่เกี่ยวข้อง

- การปรับความดันลมยาง (น. 664)
- ความดันลมยางที่แนะนำ (น. 665)
- ระบบตรวจสอบความดันลมยาง* (น. 665)
- ยางรถยนต์ (น. 658)

การปรับความดันลมยาง

ความดันลมยางจะลดลงเมื่อเวลาผ่านไป ซึ่งเป็นปรากฏการณ์ตามธรรมชาติ ในบางครั้ง อาจจำเป็นต้องปรับความดันลมยางเพื่อรักษาระดับความดันลมยางที่แนะนำไว้ให้

ใช้ความดันลมยางที่แนะนำไว้สำหรับยางในสภาพเย็น เพื่อให้ยางมีสมรรถนะสูงสุดและมีการสึกหรอน้อยที่สุด

i หมายเหตุ
ในการหลีกเลี่ยงค่าความดันลมยางที่ไม่ถูกต้อง ให้ตรวจสอบความดันลมยางในขณะที่ยางเย็น "ยางเย็น" หมายความว่าอุณหภูมิของยางเท่ากับอุณหภูมิอากาศภายนอก (ประมาณ 3 ชั่วโมงหลังจากขับที่รถ) หลังจากขับรถไปเป็นระยะทางสองถึงสาม กิโลเมตร ยางจะร้อนขึ้นและความดันยางจะเพิ่มขึ้น

1. ถอดฝาปิดออกจากวาล์วของยางเส้นใดเส้นหนึ่ง แล้วกดเกจวัดความดันลมยางลงบนวาล์วนั้นให้กระชับแน่น
2. เติมนมให้มีความดันตามที่แนะนำไว้

3. ใส่ฝาปิดที่ผูกกลับเข้าที่

i หมายเหตุ
<ul style="list-style-type: none">• หลังจากเติมลมยางแล้ว ให้ติดตั้งจุกปิดกันฝุ่นกลับเข้าไปทุกครั้ง เพื่อป้องกันไม่ให้จุกเติมลมชำรุดเสียหายเนื่องจากก้อนหิน, สิ่งสกปรก และอื่นๆ• ใช้เฉพาะจุกปิดกันฝุ่นพลาสติกเท่านั้น จุกปิดกันฝุ่นแบบโลหะอาจเกิดสนิมและทำให้หมูนคลายออกได้ยาก

4. ตรวจสอบยางด้วยตาเปล่าว่ามีตะปูหรือวัตถุอื่น ๆ ที่อาจทิ่มแทงยางและทำให้เกิดรูรั่วได้หรือไม่
5. ตรวจสอบว่าแก้มยางมีโพรงหรือรอยบุ๋ม รอยตัด รอยบุ๋ม หรือความผิดปกติอื่นใดหรือไม่
6. ทำซ้ำกับยางทุกเส้น รวมทั้งยางอะไหล่ด้วย*

i หมายเหตุ
ถ้าท่านเติมลมยางมากเกินไป ให้ปล่อยลมออกโดยกดที่หมุดโลหะตรงกลางวาล์ว จากนั้นให้ตรวจแรงดันอีกครั้งโดยใช้เกจวัดความดันลมยาง
ยางล้ออะไหล่บางชนิดต้องการความดันลมยางสูงกว่าชนิดอื่น ให้ตรวจสอบตารางความดันลมยางหรือป้ายความดันลมยาง

ข้อมูลที่เกี่ยวข้อง

- ความดันลมยางที่แนะนำ (น. 665)
- การตรวจสอบความดันลมยาง (น. 663)
- เติมนมโดยใช้เครื่องอัดอากาศจากชุดซ่อมยางรั่ว (น. 686)
- แรงดันยางรถยนต์ที่อนุญาตไว้ (น. 785)

ความดันลมยางที่แนะนำ

ป้ายความดันยางบนเสาประตูด้านข้างด้านคนขับ (ระหว่างโครงรถและประตูหลัง) แสดงความดันยางสำหรับภาระและเงื่อนไขความเร็วต่างๆ กัน



ป้ายจะแสดงชื่อกำกับสำหรับยางล้อที่ติดตั้งจากโรงงาน รวมทั้งขีดจำกัดน้ำหนักบรรทุกและความดันลมยาง

ประหยัดน้ำมันเชื้อเพลิงมากขึ้นด้วยความดัน ECO สำหรับการบรรทุกน้ำหนักน้อย (ผู้โดยสารไม่เกิน 3 คน) โดยให้ความเร็วไม่เกิน 160 กม./ชม.

(100 ไมล์ต่อชั่วโมง) จะสามารถเลือกความดันแบบ ECO เพื่อให้สามารถประหยัดน้ำมันเชื้อเพลิงได้มากที่สุด อย่างไรก็ตาม ถ้าต้องการให้มีเสียงรบกวนน้อยที่สุดและมีความนุ่มนวลมากที่สุด ขอแนะนำให้ใช้ความดันเพื่อความสะดวกสบายซึ่งมีค่าต่ำกว่าแทน

ข้อมูลที่เกี่ยวข้อง

- การตรวจสอบความดันลมยาง (น. 663)
- แรงดันยางรถยนต์ที่อนุญาตไว้ (น. 785)

ระบบตรวจสอบความดันลมยาง*

ระบบตรวจสอบความดันลมยาง Indirect Tyre Pressure Monitoring System (ITPMS) จะทำการเตือนด้วยสัญลักษณ์แสดงบนจอแสดงผลสำหรับคนขับ เมื่อความดันลมยางในยางรถอย่างน้อยหนึ่งเส้นต่ำเกินไป

สัญลักษณ์	คำอธิบาย
	สัญลักษณ์ส่องสว่างเพื่อระบุว่าความดันลมยางต่ำ หากมีข้อบกพร่องในระบบ สัญลักษณ์เตือนความดันลมยางจะกะพริบเป็นเวลาประมาณ 1 นาทีและจะสว่างค้างไว้

คำอธิบายระบบ

ระบบตรวจสอบความดันลมยางจะวัดความแตกต่างของความเร็วรอบระหว่างล้อต่างๆ ผ่านทางระบบ ABS เพื่อให้สามารถระบุได้ว่าความดันลมยางของล้อทุกล้อถูกต้องหรือไม่ ถ้าความดันลมยางต่ำเกินไป เส้นผ่านศูนย์กลางของยางจะเปลี่ยนไป และส่งผลให้ความเร็วในการหมุนของยางเปลี่ยนไปด้วย การเปรียบเทียบระหว่าง



ล้อและยาง

◀◀ ยางแต่ละเส้น ทำให้ระบบสามารถระบุได้ว่ายางอย่างน้อยหนึ่งเส้นมีความดันต่ำเกินไปหรือไม่

ข้อมูลทั่วไปเกี่ยวกับระบบตรวจสอบยาง

ในข้อมูลด้านล่างนี้ จะเรียกระบบตรวจสอบยางโดยทั่วไปว่า TPMS

ยางแต่ละเส้น รวมถึงยางอะไหล่* ควรได้รับการตรวจสอบเดือนละครั้ง เมื่อทำการตรวจสอบ ยางควรมีอุณหภูมิที่เย็น และมีความดันลมยางตามที่แนะนำโดยผู้ผลิตรถที่ระบุอยู่บนสติ๊กเกอร์ความดันลมยาง หรือในตารางความดันลมยาง หากกรณีมีขนาดของยางแตกต่างจากขนาดที่แนะนำโดยผู้ผลิต ให้ตรวจสอบระดับความดันลมยางที่ถูกต้องสำหรับยางเหล่านี้

รถที่มีระบบการตรวจสอบความดันลมยาง (TPMS) ซึ่งจะแสดงขึ้นเมื่อความดันลมยางของล้ออย่างน้อยหนึ่งล้อต่ำเกินไป โดยเป็นคุณสมบัติด้านความปลอดภัยพิเศษ เมื่อสัญลักษณ์ตัวแสดงสำหรับความดันลมยางต่ำติดสว่าง ให้หยุดรถ และตรวจสอบยางในทันที และเติมลมให้มึระดับความดันลมยางที่ถูกต้อง

การขับรถขณะที่มีความดันลมยางต่ำอาจทำให้ยางมีความร้อนมากเกินไป ซึ่งอาจเป็นสาเหตุให้ยางแตกได้ ความดันลมยางต่ำยังทำให้สิ้นเปลืองน้ำมันเชื้อเพลิงมากขึ้นและทำให้อายุการใช้งานสั้นลง รวมทั้งอาจมีผล

ต่อการควบคุมรถและความสามารถในการหยุดรถอีกด้วย โปรดทราบว่า TPMS ไม่ได้นำมาใช้แทนที่การบำรุงรักษายางตามปกติ คนขับมีหน้าที่ในการดูแลความดันลมยางให้ถูกต้อง แม้ว่าจะไม่ถึงขีดจำกัดสำหรับความดันลมยางต่ำที่ระบุโดยสัญลักษณ์ตัวแสดงติดสว่าง

นอกจากนี้ รถยังมีการติดตั้งตัวแสดงความบกพร่องของระบบ TPMS ซึ่งจะแสดงเมื่อระบบทำงานไม่ถูกต้อง ตัวแสดงความบกพร่องของระบบ TPMS จะรวมเข้ากับสัญลักษณ์แสดงสำหรับความดันลมยางต่ำ เมื่อระบบตรวจพบความบกพร่อง สัญลักษณ์ในจอแสดงผลสำหรับคนขับจะกะพริบประมาณ 1 นาทีจากนั้นจะติดสว่าง ขั้นตอนนี้จะเกิดขึ้นซ้ำๆ เมื่อสตาร์ทรถจนกว่าจะมีการแก้ไขความบกพร่อง เมื่อสัญลักษณ์ติดสว่างอาจมีผลกระทบต่อความสามารถของระบบในการตรวจจับหรือแจ้งเตือนเกี่ยวกับความดันลมยางต่ำ

ข้อบกพร่องของระบบ TPMS อาจเกิดขึ้นจากหลายสาเหตุ เช่น หลังจากการเปลี่ยนเป็นยางอะไหล่ หรือ การเปลี่ยนยางหรือล้อที่ทำให้ TPMS ทำงานไม่ถูกต้อง

ตรวจสอบสัญลักษณ์แสดงสำหรับ TPMS เสมอหลังจากเปลี่ยนยางอย่างน้อยหนึ่งเส้น เพื่อให้แน่ใจว่ายางหรือล้อใหม่ทำงานร่วมกับ TPMS ได้อย่างถูกต้อง

ข้อความบนแผงหน้าปัด

เมื่อความดันลมยางต่ำเกินไป สัญลักษณ์แสดงความดันลมยางต่ำจะติดสว่างขึ้นบนจอแสดงผลสำหรับคนขับ และข้อความจะแสดงขึ้น

- Tyre pressure low Check tyres, calibrate after fill
- Tyre pressure system Temporarily unavailable
- Tyre pressure system Service required

สิ่งที่ต้องระลึกอยู่เสมอ

- หลังจากการเปลี่ยนล้อหรือการปรับความดันลมยาง จะต้องปรับเทียบระบบเสมอ โปรดดูความดันลมยางที่วอลโว่แนะนำให้ใช้จากป้ายความดันลมยางบนเสาประตูด้านคนขับ
- ถ้าท่านเปลี่ยนยางที่มีขนาดแตกต่างจากยางที่ติดตั้งมาจากโรงงาน ระบบจะต้องได้รับการปรับเทียบสำหรับยางเหล่านี้ เพื่อหลีกเลี่ยงค่าเตือนที่ไม่ถูกต้อง
- ถ้าใช้ยางอะไหล่* ระบบตรวจสอบความดันลมยางอาจทำงานได้ไม่ถูกต้องเนื่องจากยางแตกต่างกัน

- ระบบไม่สามารถแทนที่การตรวจสอบและการดูแลรักษาตามปกติได้
- ท่านไม่สามารถปิดระบบตรวจสอบความดันลมยางได้

⚠ คำเตือน

- ความดันลมยางที่ไม่ถูกต้องอาจทำให้ยางชำรุดซึ่งส่งผลให้คนขับไม่สามารถควบคุมรถได้
- ระบบไม่สามารถระบุล่วงหน้าได้ถึงกาชำรุดเสียหายในทันทีทันใดของยาง

ข้อมูลที่เกี่ยวข้อง

- ความดันลมยางที่แนะนำ (น. 665)
- คู่มือสถานะของความดันลมยางบนจอแสดงผลส่วนกลาง* (น. 669)
- การดำเนินการในกรณีที่มีคำเตือนความดันลมยางต่ำ (น. 670)
- ปรับเทียบระบบตรวจสอบความดันลมยาง* (น. 667)

ปรับเทียบระบบตรวจสอบความดันลมยาง*
เพื่อให้ระบบตรวจสอบความดันลมยาง Indirect Tyre Pressure Monitoring System (ITPMS) สามารถทำงานได้อย่างถูกต้อง จะต้องมีการกำหนดค่าอ้างอิงสำหรับความดันลมยาง การดำเนินการนี้จะต้องทำทุกครั้งที่มีการเปลี่ยนยางหรือเมื่อมีการเปลี่ยนแปลงความดันลมยาง

ตัวอย่างเช่น เมื่อขับขีโดยมีการบรรทุกสัมภาระหนัก หรือเมื่อใช้ความเร็วสูงกว่า 160 กม./ชม. (100 ไมล์ต่อชั่วโมง) ควรปรับความดันลมยางตามค่าความดันลมยางที่วอลโว่แนะนำให้ใช้ หลังจากนั้น จะต้องปรับเทียบระบบใหม่

1. ปิดการทำงานของรถ
2. เติมลมยางจนได้ความดันที่ต้องการตามที่ระบุไว้ในรูปลอกความดันลมยางบนเสาประตูด้านคนขับ
3. สตาร์ทรถ
4. เปิดแอป Car status ในมุมมองแอป

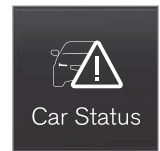

5. กดปุ่ม TPMS



i **หมายเหตุ**
 รถจะต้องจอดอยู่กับที่เมื่อเริ่มการปรับเทียบ

6. กดปุ่ม Calibrate

7. แตะที่ OK เพื่อยืนยันว่าความดันลมยางในล้อทั้งสี่ล้อได้รับการตรวจสอบและปรับแล้ว



- ◀◀ 8. ขับรถจนกว่าการปรับเทียบจะเสร็จสมบูรณ์
- การปรับเทียบจะดำเนินการเมื่อมีการขับรถที่ความเร็วสูงกว่า 35 กม./ชม. (22 ไมล์ต่อชั่วโมง)
- > เมื่อเก็บรวบรวมข้อมูลได้เพียงพอเพื่อให้ระบบสามารถตรวจสอบความดันลมยางต่ำได้แล้ว รูปบนจอแสดงผลส่วนกลางจะเปลี่ยนจากสีเทาเป็นสีเขียว ระบบไม่มีการยืนยันเพิ่มเติมใดๆ ว่าการปรับเทียบเสร็จสมบูรณ์แล้ว
- ถ้ามีการปรับตำแหน่งสวิตช์กุญแจของรถไปที่ตำแหน่ง OFF ก่อนที่การปรับเทียบจะเสร็จสมบูรณ์ อยางบนจอแสดงผลส่วนกลางจะเปลี่ยนสีจากสีเทาเป็นสีเขียวเมื่อสตาร์ทรถครั้งต่อไป ถึงแม้ว่าการปรับเทียบจะยังไม่เสร็จสมบูรณ์ก็ตาม ทำการปรับเทียบอีกครั้ง และปล่อยให้การปรับเทียบเสร็จสมบูรณ์ภายในรอบการทำงานเดียว เพื่อให้แน่ใจว่าการปรับเทียบเป็นไปอย่างถูกต้อง
- ถ้าการเริ่มการปรับเทียบล้มเหลว ข้อความต่อไปนี้จะแสดงขึ้น: Calibration unsuccessful. Try again.

i หมายเหตุ

อย่าลืมว่าต้องปรับเทียบมาตรฐานให้ระบบตรวจความดันลมยางเสมอเมื่อท่านเปลี่ยนล้อหรือหากมีการเปลี่ยนแปลงความดันลมยางตามป้ายข้อมูลความดันลมยางหรือตารางความดันลมยาง

หากไม่ได้กำหนดค่าอ้างอิงที่ถูกต้องไว้ ระบบอาจไม่ส่งสัญญาณเตือนเกี่ยวกับความดันลมยางต่ำให้ทราบอย่างถูกต้อง

ต้องจอดรถหยุดนิ่งโดยเดินเครื่องไว้เพื่อให้ท่านสามารถเข้าใช้ปุ่มปรับเทียบมาตรฐานและเริ่มต้นขั้นตอนการปรับเทียบมาตรฐานได้

⚠ คำเตือน

ก๊าซไอเสียประกอบด้วยคาร์บอนมอนอกไซด์ที่มีองไม่เห็นด้วยตาเปล่าและไม่มีกลิ่น แต่เป็นพิษอย่างยิ่งด้วยเหตุผลนี้ จึงต้องทำการปรับเทียบมาตรฐานภายนอกหรือในศูนย์บริการที่มีการแยกสกัดไอเสีย

ข้อมูลที่เกี่ยวข้อง

- ความดันลมยางที่แนะนำ (น. 665)
- การปรับความดันลมยาง (น. 664)

- คู่มือสถานะของความดันลมยางบนจอแสดงผลส่วนกลาง* (น. 669)
- การดำเนินการในกรณีที่ม้ค่าเตือนความดันลมยางต่ำ (น. 670)
- ระบบตรวจสอบความดันลมยาง* (น. 665)

ดูสถานะของความดันลมยางบนจอแสดงผลส่วนกลาง*

ระบบตรวจสอบความดันลมยาง Indirect Tyre Pressure Monitoring System (ITPMS) ทำให้ท่านสามารถดูสถานะความดันลมยางบนจอแสดงผลส่วนกลางได้

การตรวจสอบสถานะ

1. เปิดแอป Car status ในมุมมองแอป



2. แตะที่ TPMS เพื่อแสดงสถานะของยาง



การแสดงผลสถานะ

ภาพกราฟิกบนจอแสดงผลส่วนกลางจะแสดงผลสถานะของยางแต่ละเส้น³

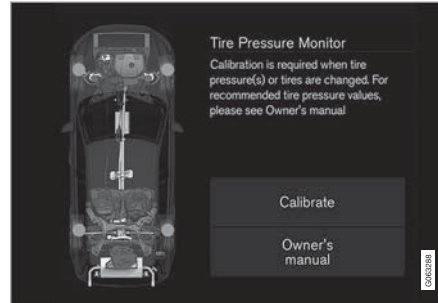

ยางสีเขียว:

- ความดันลมยางสูงกว่าค่าขีดจำกัดสำหรับการเตือน

ยางสีเหลือง:

- ความดันลมยางต่ำเกินไป หยุดรถและตรวจสอบ/แก้ไขความดันลมยางโดยการเติมลมโดยเร็วที่สุดเท่าที่จะเป็นไปได้ ปรับเทียบระบบหลังจากที่ปรับความดันลมยางแล้ว

ยางทุกเส้นเป็นสีเหลือง:

- ความดันลมยางของยางอย่างน้อยสองเส้นต่ำเกินไป หยุดรถและตรวจสอบ/แก้ไขความดันลมยางโดยการเติมลมโดยเร็วที่สุดเท่าที่จะเป็นไปได้ ปรับเทียบระบบหลังจากที่ปรับความดันลมยางแล้ว

ยางทุกเส้นเป็นสีเทา:

- กำลังดำเนินการปรับเทียบอยู่
- ไม่ทราบสถานะ

อาจจำเป็นต้องขับด้วยความเร็วสูงกว่า 35 กม./ชม. (22 ไมล์ต่อชั่วโมง) เป็นเวลาหลายนาทีก่อนที่ระบบจะเริ่มทำงาน

ยางทุกเส้นเป็นสีเทาและมีข้อความ:

- Tyre pressure system Temporarily unavailable สัญญาณแสดงกะพริบและเปลี่ยนเป็นติดสว่างคงที่หลังจากผ่านไปประมาณ 1 นาที ระบบไม่พร้อมใช้งานอยู่ในขณะนี้ และจะทำงานในเร็วๆ นี้
- Tyre pressure system Service required สัญญาณแสดงกะพริบและเปลี่ยนเป็นติดสว่าง

³ ภาพประกอบจะแสดงในรูปแบบแผนผัง - การจัดรูปแบบอาจแตกต่างกันออกไปโดยขึ้นอยู่กับรุ่นของรถยนต์ หรือซอฟต์แวร์ที่อัปเดต

◀◀ คงทีหลังจากผ่านไปประมาณ 1 นาที ระบบทำงานไม่ถูกต้อง โปรดติดต่อศูนย์บริการ⁴

ข้อมูลที่เกี่ยวข้อง

- ปรับเทียบระบบตรวจสอบความดันลมยาง* (น. 667)
- การดำเนินการในกรณีที่มีค่าเตือนความดันลมยางต่ำ (น. 670)
- ระบบตรวจสอบความดันลมยาง* (น. 665)
- สถานะของรถยนต์ (น. 711)

การดำเนินการในกรณีที่มีค่าเตือนความดันลมยางต่ำ

เมื่อระบบตรวจสอบความดันลมยาง Indirect Tyre Pressure Monitoring System (ITPMS) ทำการเตือนแสดงว่าความดันลมยางของรถอย่างน้อยหนึ่งเส้นต่ำเกินไป และจำเป็นต้องดำเนินการอย่างใดอย่างหนึ่ง



ตรวจสอบและแก้ไขความดันลมยางเมื่อสัญลักษณ์สำหรับระบบติดสว่างขึ้น พร้อมกับข้อความ Tyre pressure low แสดงขึ้น

1. ปิดการทำงานของรถ
2. ตรวจสอบความดันลมยางของยางทั้งสี่เส้นโดยใช้เกจวัดความดันลมยาง
3. เติมลมยางจนได้ความดันที่ถูกต้องตามที่ระบุไว้ในรูปลอกความดันลมยางบนเสาประตูด้านคนขับ

4. หลังจากปรับความดันลมยางแล้ว ให้ทำการปรับเทียบระบบผ่านทางจอแสดงผลส่วนกลาง

โปรดทราบว่าสัญลักษณ์ไฟแสดงจะไม่ดับลงจนกว่าจะแก้ไขความดันลมยางที่ต่ำ และได้ทำการปรับเทียบใหม่แล้ว

i หมายเหตุ

ในการหลีกเลี่ยงค่าความดันลมยางที่ไม่ถูกต้อง ให้ตรวจสอบความดันลมยางในขณะที่ยางเย็น "ยางเย็น" หมายความว่าอุณหภูมิของยางเท่ากับอุณหภูมิอากาศภายนอก (ประมาณ 3 ชั่วโมงหลังจากขับที่รถ) หลังจากขับไปเป็นระยะทางสองถึงสามกิโลเมตร ยางจะร้อนขึ้นและความดันยางจะเพิ่มขึ้น

⁴ ขอแนะนำให้ติดต่อศูนย์บริการของวอลโว่ที่ได้รับการแต่งตั้ง

หมายเหตุ

- หลังจากเติมลมยางแล้ว ให้ติดตั้งจุกปิดกันฝุ่นกลับเข้าไปทุกครั้ง เพื่อป้องกันไม่ให้จุกเติมลมชำรุดเสียหายเนื่องจากก้อนหิน, สิ่งสกปรก และอื่นๆ
- ใช้เฉพาะจุกปิดกันฝุ่นพลาสติกเท่านั้น จุกปิดกันฝุ่นแบบโลหะอาจเกิดสนิมและทำให้หมูนคลายออกได้ยาก

คำเตือน

- ความดันลมยางที่ไม่ถูกต้องอาจทำให้ยางชำรุดซึ่งส่งผลให้คนขับไม่สามารถควบคุมรถได้
- ระบบไม่สามารถระบุล่วงหน้าได้ถึงอาการชำรุดเสียหายในทันทีทันใดของยาง

ข้อมูลที่เกี่ยวข้อง

- ความดันลมยางที่แนะนำ (น. 665)
- การปรับความดันลมยาง (น. 664)
- เปรียบเทียบระบบตรวจสอบความดันลมยาง* (น. 667)

- คู่มือสถานะของความดันลมยางบนจอแสดงผลส่วนกลาง* (น. 669)
- ระบบตรวจสอบความดันลมยาง* (น. 665)
- เติมลมยางโดยใช้เครื่องอัดอากาศจากชุดซ่อมยางรั่ว (น. 686)

เมื่อเปลี่ยนล้อ

ล้อรถสามารถเปลี่ยนได้ เช่น เปลี่ยนเป็นล้อสำหรับฤดูหนาวหรือล้ออะไหล่ ปฏิบัติตามคำแนะนำที่เกี่ยวข้องสำหรับการถอดและติดตั้งล้อ

เมื่อเปลี่ยนเป็นยางขนาดอื่น

ตรวจสอบว่าขนาดยางเป็นขนาดที่ได้รับการรับรองให้ใช้ได้กับรถ

ติดต่อศูนย์บริการของวอลโว่ที่ได้รับการแต่งตั้งอย่างเป็นทางการเพื่ออัปเดตซอฟต์แวร์ทุกครั้งที่เปลี่ยนขนาดยาง ท่านอาจจำเป็นต้องดาวน์โหลดซอฟต์แวร์ทั้งเมื่อเปลี่ยนยางเป็นขนาดเล็กลงหรือใหญ่ขึ้น และเมื่อเปลี่ยนระหว่างล้อฤดูร้อนกับล้อฤดูหนาว

ข้อมูลที่เกี่ยวข้อง

- การถอดล้อ (น. 674)
- การติดตั้งล้อ (น. 676)
- ชุดเครื่องมือ (น. 672)
- ล้อสำหรับฤดูหนาว (น. 679)
- ล้ออะไหล่* (น. 677)
- โบลท์ล้อ (น. 673)

ล้อและยาง

ชุดเครื่องมือ

เครื่องมือที่อาจเป็นประโยชน์ในระหว่างการลากรถ การเปลี่ยนล้อ หรือสถานการณ์อื่นๆ ที่คล้ายคลึงกันจะอยู่ในห้องเก็บสัมภาระของรถ

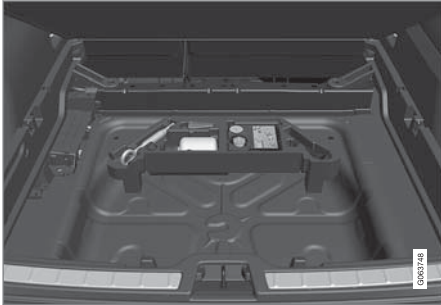

แท่งโม่ใต้พื้นห้องเก็บสัมภาระจะมีรูลากฟ่วงของรถ, ชุดซ่อมรอยรั่ว, เครื่องมือสำหรับการถอดฝาปิดพลาสติกออกจากโบลท์ล้อ และขอเกิดสำหรับโบลท์ล้อแบบล็อกได้

ถักรถมียางอะไหล่* ติดตั้งอยู่ ก็จะมีแม่แรงและประแจขันล้อ พร้อมด้วยแท็คเกจที่ประกอบด้วยถุงมือแบบใช้แล้วทิ้งและถุงใส่ล้อที่ชำรุดเสียหายรวมอยู่ด้วย

ข้อมูลที่เกี่ยวข้อง

- การพับพื้นห้องเก็บสัมภาระขึ้น (น. 701)
- เมื่อเปลี่ยนล้อ (น. 671)
- แม่แรง* (น. 672)

แม่แรง*

แม่แรงสามารถใช้ในการยกรถ เช่น เพื่อเปลี่ยนล้ออะไหล่ เป็นต้น



ภาพประกอบเป็นเพียงตัวอย่างคร่าวๆ เท่านั้น - เวอร์ชันอาจแตกต่างกันออกไป

! สำคัญ

- เมื่อไม่ใช้แม่แรง* ต้องจัดเก็บไว้ในช่องเก็บแม่แรงใต้พื้นบริเวณที่เก็บสัมภาระ
- แม่แรงยกรถที่มาพร้อมกับรถได้รับการออกแบบมาให้ใช้งานเป็นครั้งคราวในระยะเวลาดสั้น ๆ เท่านั้น เช่น การเปลี่ยนยางเมื่อมีรอยรั่ว เป็นต้น แม่แรงแต่ละชุดเป็นของรถแต่ละรุ่นและต้องใช้ยกรถเฉพาะรุ่นที่เท่านั้น ถ้าต้องการยกรถบ่อยครั้งหรือเป็นเวลานานเกินกว่าที่จำเป็นต้องใช้ในการเปลี่ยนยาง ให้ใช้แม่แรงสำหรับซ่อมรถ (Garage jack) ที่ได้แนะนำไว้ ในตัวอย่างนี้ ให้ปฏิบัติตามคำแนะนำในการใช้งานที่มาพร้อมกับอุปกรณ์

จะต้องขึ้นแม่แรงพร้อมกันให้ได้ตำแหน่งที่ถูกต้องเพื่อให้มีที่ว่างพอ

ข้อมูลที่เกี่ยวข้อง

- การพับพื้นห้องเก็บสัมภาระขึ้น (น. 701)
- ชุดเครื่องมือ (น. 672)

โบลท์ล้อ**โบลท์ล้อใช้ในการยึดล้อเข้ากับดุมล้อ****! สำคัญ**

จะต้องขันน็อตล้อโดยใช้แรงบิด 140 นิวตันเมตร (103 ปอนด์ฟุต) การขันแน่นเกินไปหรือหลวมเกินไปอาจทำให้น็อตและโบลท์ชำรุดเสียหายได้

ใช้แต่กะทะล้อที่ได้รับการทดสอบและรับรองจากวอลโว่ และเป็นอุปกรณ์เสริมของแท้ของวอลโว่เท่านั้น

ตรวจสอบแรงบิดของโบลท์ล้อโดยใช้ประแจปอนด์

ห้าม ใช้สารหล่อลื่นบนเกลียวของโบลท์ล้อ

! คำเตือน

หลังจากที่เปลี่ยนไปแล้วหลายวัน อาจจำเป็นต้องขันโบลท์ยึดล้อซ้ำอีกครั้ง อุณหภูมิที่แตกต่างกันและการสั่นสะเทือนอาจทำให้โบลท์ยึดแน่นไม่เท่ากัน

โบลท์ล้อแบบล็อกได้*

ในแผงโม่ใต้พื้นห้องเก็บสัมภาระจะมีพื้นที่สำหรับเก็บปลอกของโบลต์ล้อแบบล็อกได้

ข้อมูลที่เกี่ยวข้อง

- การถอดล้อ (น. 674)
- การติดตั้งล้อ (น. 676)

การถอดล้อ

คำแนะนำสำหรับการถอดล้อเมื่อเปลี่ยนล้อ การถอดเปลี่ยนล้อต้องดำเนินการด้วยวิธีที่ถูกต้องเสมอ

❗ สำคัญ

- เมื่อไม่ใช้แม่แรง* ต้องจัดเก็บไว้ในช่องเก็บแม่แรงใต้พื้นบริเวณที่เก็บสัมภาระ
- แม่แรงยกรถที่มาพร้อมกับรถได้รับการออกแบบมาให้ใช้งานเป็นครั้งคราวในระยะเวลาสั้น ๆ เท่านั้น เช่น การเปลี่ยนยางเมื่อมีรอยรั่ว เป็นต้น แม่แรงแต่ละชุดเป็นของรถแต่ละรุ่นและต้องใช้ยกรถเฉพาะรุ่นที่เท่านั้น ถ้าต้องการยกรถบ่อยครั้งหรือเป็นเวลานานเกินกว่าที่จำเป็นต้องใช้ในการเปลี่ยนยาง ให้ใช้แม่แรงสำหรับรถซ่อมรถ (Garage jack) ที่ได้แนะนำไว้ในตัวอย่างนี้ ให้ปฏิบัติตามคำแนะนำในการใช้งานที่มาพร้อมกับอุปกรณ์

⚠ คำเตือน

- ใช้เบรคจกดรถและตั้งคั่นเกียร์ไว้ในตำแหน่งจอด (P)
- หนุนล้อรถที่จอดอยู่บนพื้นโดยใช้ลิ้มไม้แข็งหรือหินขนาดใหญ่
- ตรวจสอบว่าแม่แรงไม่ได้ชำรุดเสียหาย เกลียวแม่แรงมีน้ำมันหล่อลื่นโดยรอบและไม่มีสิ่งสกปรก
- ตรวจสอบว่าแม่แรงตั้งอยู่บนพื้นผิวที่ได้ระดับและมั่นคง, ไม่สามารถกลิ้งได้ และไม่เอียง
- จะต้องยึดแม่แรงเข้ากับตัวยึดแม่แรงอย่างถูกต้อง
- ห้ามวางสิ่งของใดๆ ระหว่างพื้นและแม่แรง หรือระหว่างจุดขึ้นแม่แรงและแม่แรง
- ผู้โดยสารต้องออกจากรถก่อนที่จะใช้แม่แรงยกรถขึ้น
- ถ้าจำเป็นต้องเปลี่ยนล้อในสภาพแวดล้อมที่มีการจราจร ผู้โดยสารจะต้องยืนอยู่ในที่ปลอดภัย
- เมื่อเปลี่ยนยางล้อ ให้ใช้แม่แรงที่ออกแบบมาสำหรับรถ ใช้แทนรองรับเพื่อยึดรถให้มั่นคงสำหรับงานอื่นๆ ทุกชนิด

- ห้ามคลานเข้าไปใต้รถ หรือใช้ส่วนใดส่วนหนึ่งของร่างกายของคุณยื่นเข้าไปใต้รถ ในขณะที่ใช้แม่แรงยกรถไว้อยู่
1. ถ้าต้องทำการเปลี่ยนยางในบริเวณที่มีการจราจร ให้วางป้ายเตือนรูปสามเหลี่ยมบนถนน และเปิดสัญญาณไฟเตือนฉุกเฉิน
 2. ไล่เบรคจกดรถและเข้าเกียร์ P หรือถ้าเป็นรถที่ใช้กระบอกเกียร์ธรรมดา ให้เข้าเกียร์หนึ่ง
 3. นำแม่แรง*, ประแจขันล้อ* และและเครื่องมือถอดฝาปิดพลาสติกของโบลท์ล้อที่อยู่ในแผงโคมออกมา



เครื่องมือสำหรับการถอดฝาปิดพลาสติกบนโบลท์ล้อ

4. หมุนด้านหน้าและด้านหลังของล้อที่ยังคงอยู่บนพื้น เช่น โดยใช้แท่งไม้หรือหินขนาดใหญ่
5. ชันลูกยางโดยใช้ประแจขันล้อ* จนถึงตำแหน่งหยุดตามคำแนะนำ

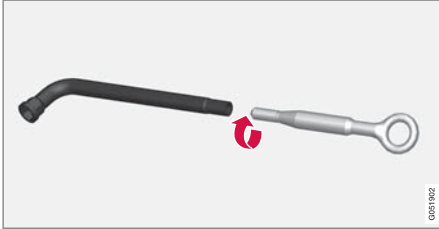

! **สำคัญ**

ต้องขันขอกที่ยาวลากพวงเข้าไปในประแจน็อตล้อ* ให้มากที่สุดเท่าที่เป็นไปได้

6. ถอดฝาปิดพลาสติกออกจากโบลท์ล้อโดยใช้เครื่องมือโดยเฉพาะสำหรับการทำงานนี้
7. ขณะที่ยังคงจอดอยู่บนพื้นดิน ให้ใช้ประแจน็อตล้อ/ลูกยางเพื่อไขน็อตล้อไป -1 รอบด้วยการกดลง (ทวนเข็มนาฬิกา)

8. เมื่อยกรถขึ้น สิ่งสำคัญก็คือจะต้องขึ้นแม่แรง* หรือแขนยกในจุดที่กำหนดไว้ที่อยู่ใต้ท้องรถ เครื่องหมายรูปสามเหลี่ยมในฝาปิดพลาสติกจะระบุตำแหน่งของจุดการยก/การใช้แม่แรง ที่แต่ละด้านของรถจะมีจุดขึ้นแม่แรง 2 จุด แต่ละจุดจะมีร่องสำหรับแม่แรง

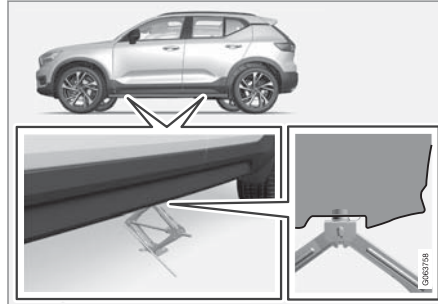

9. วางแม่แรงบนพื้นระดับที่แน่นและไม่ลื่นที่บริเวณใต้จุดยกแม่แรงที่จะใช้

10. ยกแม่แรงขึ้นจนกระทั่งอยู่ในแนวตรงกันอย่างถูกต้อง และสัมผัสกับจุดขึ้นแม่แรงของรถ ตรวจสอบว่าส่วนหัวของแม่แรง (หรือแขนยกที่ศูนย์บริการ) ได้เข้าตำแหน่งในจุดยกแม่แรงอย่างถูกต้อง โดยตัวกันกระแทกที่ตรงกลางของส่วนหัวแม่แรงอยู่ในรูที่จุดยกแม่แรง และฐานของแม่แรงอยู่ในแนวตั้งใต้จุดยกแม่แรงพอดี
11. หมุนแม่แรงโดยให้มือหมุนอยู่ห่างจากด้านข้างของรถมากที่สุดเท่าที่จะทำได้ โดยให้แขนของแม่แรงอยู่ในแนวตั้งฉากกับทิศทางของรถ
12. ยกรถขึ้นในระดับที่พอดีที่ช่วยให้ล้อที่จะถูกถอดออกสามารถเคลื่อนที่ได้อย่างอิสระ ถอดสลักเกลียวล้อและยกล้อออก

ข้อมูลที่เกี่ยวข้อง

- เมื่อเปลี่ยนล้อ (น. 671)
- ยกรถขึ้น (น. 715)
- แม่แรง* (น. 672)
- ชุดเครื่องมือ (น. 672)
- การติดตั้งล้อ (น. 676)

การติดตั้งล้อ

คำแนะนำสำหรับการใส่ล้อเมื่อเปลี่ยนล้อ

i หมายเหตุ

แม่แรงยกรถที่มาพร้อมกับรถได้รับการออกแบบมาให้ใช้งานเป็นครั้งคราวในระยะเวลาสั้น ๆ เท่านั้น เช่น การเปลี่ยนยางเมื่อมีรอยรั่ว เป็นต้น แม่แรงแต่ละชุดเป็นของรถแต่ละรุ่นและต้องใช้ยกรถเฉพาะรุ่นที่เท่านั้น ถ้าต้องการยกรถบ่อยครั้งหรือเป็นเวลานานเกินกว่าที่จำเป็นต้องใช้ในการเปลี่ยนยาง ให้ใช้แม่แรงสำหรับอู่ซ่อมรถ (Garage jack) ที่ได้แนะนำไว้ในตัวอย่างนี้ ให้ปฏิบัติตามคำแนะนำในการใช้งานที่มาพร้อมกับอุปกรณ์

คำเตือน

- ใช้เบรคจกดรถและตั้งคั่นเกียร์ไว้ในตำแหน่งจอด (P)
- หนุนล้อรถที่จอดอยู่บนพื้นโดยใช้ลิ้มไม้แข็งหรือหินขนาดใหญ่
- ตรวจสอบว่าแม่แรงไม่ได้ชำรุดเสียหาย เกลียวแม่แรงมีน้ำมันหล่อลื่นโดยรอบและไม่มีสิ่งสกปรก
- ตรวจสอบว่าแม่แรงตั้งอยู่บนพื้นผิวที่ได้ระดับและมั่นคง, ไม่สามารถเลื่อนได้ และไม่เอียง
- จะต้องยึดแม่แรงเข้ากับตัวยึดแม่แรงอย่างถูกต้อง
- ห้ามวางสิ่งของใดๆ ระหว่างพื้นและแม่แรง หรือระหว่างจุดขึ้นแม่แรงและแม่แรง
- ผู้โดยสารต้องออกจากรถก่อนที่จะใช้แม่แรงยกรถขึ้น
- ถ้าจำเป็นต้องเปลี่ยนล้อในสภาพแวดล้อมที่มีจราจร ผู้โดยสารจะต้องยืนอยู่ในที่ปลอดภัย

- เมื่อเปลี่ยนยางล้อ ให้ใช้แม่แรงที่ออกแบบมาสำหรับรถ ใช้แทนรองรับเพื่อยึดรถให้มั่นคงสำหรับงานอื่นๆ ทุกชนิด
- ห้ามคลานเข้าไปใต้รถ หรือใช้ส่วนใดส่วนหนึ่งของร่างกายของคุณยื่นเข้าไปใต้รถ ในขณะที่ใช้แม่แรงยกรถไว้อยู่

1. ทำความสะอาดพื้นผิวหน้าสัมผัสระหว่างล้อกับดุมล้อ
 2. ใส่อุปกรณ์ขันสลักเกลียวล้อทั้งหมด
- ห้าม** ใช้สารหล่อลื่นบนเกลียวของโบลต์ล้อ
3. ลดระดับรถลงจนไม่สามารถหมุนล้อได้

4. ชันสลักเกลียวล้อตามแนวกากบาท ที่สำคัญคือต้อง ชันสลักเกลียวล้อให้แน่นอย่างถูกต้อง ชันโดยใช้แรง บิด 140 นิวตันเมตร (103 ปอนด์ฟุต) ตรวจสอบแรง บิดโดยใช้ประแจปอนด์



5. ใฝ่ฝาปิดพลาสติกกลับไปบนโบลท์ล้อ

⚠ คำเตือน

หลังจากที่เปลี่ยนไปแล้วหลายวัน อาจจำเป็นต้องขัน โบลท์ยึดล้อซ้ำอีกครั้ง อุณหภูมิที่แตกต่างกันและการ สั่นสะเทือนอาจทำให้โบลท์ยึดแน่นไม่เท่ากัน

❗ หมายเหตุ

- หลังจากเติมลมยางแล้ว ให้ติดตั้งจุกปิดกันฝุ่น กลับเข้าไปทุกครั้ง เพื่อป้องกันไม่ให้จุกเติมลม ขำรูดเสียหายเนื่องจากก้อนหิน, สิ่งสกปรก และ อื่นๆ
- ใช้เฉพาะจุกปิดกันฝุ่นพลาสติกเท่านั้น จุกปิด กันฝุ่นแบบโลหะอาจเกิดสนิมและทำให้หมุน คลายออกได้ยาก

ข้อมูลที่เกี่ยวข้อง

- เมื่อเปลี่ยนล้อ (น. 671)
- ยกรถขึ้น (น. 715)
- แม่แรง* (น. 672)
- ชุดเครื่องมือ (น. 672)
- การถอดล้อ (น. 674)

ล้ออะไหล่*

ล้ออะไหล่ชนิด Temporary spare สามารถนำมาใช้ แทนล้อปกติที่รั่วได้ชั่วคราว

ยางอะไหล่ได้รับการออกแบบมาสำหรับการใช้งานเพียง ชั่วคราวเท่านั้น เปลี่ยนเป็นล้อปกติในทันทีที่สามารถ ทำได้

ลักษณะการขับที่อาจเปลี่ยนแปลงไปเมื่อใช้ล้ออะไหล่ และระยะห่างจากพื้นจะลดลง ในขณะที่กำลังใช้ Temporary Spare อยู่ ห้ามนำรถเข้าล้างรถในเครื่อง ล้างรถอัตโนมัติ

จะต้องรักษาความดันลมยางให้อยู่ในระดับที่แนะนำไว้ เสมอ ไม่ว่าล้ออะไหล่แบบชั่วคราวจะอยู่ที่ตำแหน่งใดใน รถก็ตาม

ถ้ายางอะไหล่ชำรุดเสียหาย จะสามารถสั่งซื้อเส้นใหม่ จากตัวแทนจำหน่ายวอลโว่ได้





คำเตือน

- เมื่อติดตั้งล้ออะไหล่ ห้ามขับรถด้วยความเร็วเกินกว่า 80 กม./ชม. (50 ไมล์/ชม.)
- ห้ามขับที่รถยนต์โดยติดตั้งล้อ "อะไหล่ชั่วคราว" มากกว่าหนึ่งล้อ
- รถอาจมีลักษณะการขับที่แตกต่างออกไปในขณะที่ขับด้วยล้ออะไหล่ จะต้องเปลี่ยนล้ออะไหล่ด้วยล้อปกติในทันทีที่สามารถทำได้
- ล้ออะไหล่มีขนาดเล็กกว่าล้อปกติ ซึ่งส่งผลกระทบต่อระยะห่างจากพื้นของรถ คอยระวังขอบถนนและห้ามนำรถเข้าเครื่องล้างรถ
- ใช้ความดันลมยางสำหรับล้ออะไหล่ที่บริษัทผู้ผลิตแนะนำ
- ในรถแบบขับเคลื่อนทุกล้อ จะสามารถปลดตัวขับเคลื่อนเพลาหลังออกได้
- ถ้าติดตั้งล้ออะไหล่เข้ากับเพลาหน้า จะไม่สามารถใช้ใช้พันทันสำหรับพื้นหิมะในเวลาเดียวกันได้
- ห้ามซ่อมล้ออะไหล่

สำคัญ

ห้ามขับรถโดยมีขนาดยางล้อที่แตกต่างกันหรือด้วยยางอะไหล่ที่ไม่ใช่ยางล้อที่จัดไว้ให้พร้อมกับรถ การใช้ล้อที่มีขนาดแตกต่างกันอาจทำให้ระบบเกียร์ของรถได้รับความเสียหายร้ายแรง

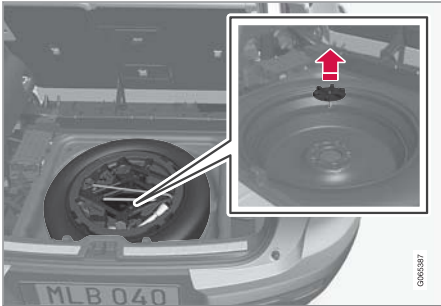

ล้ออะไหล่อยู่ในล้ออะไหล่โดยที่ด้านนอกหันลง แฉงโฟมจะมีเครื่องมือทั้งหมดสำหรับการเปลี่ยนล้อ

- ข้อมูลที่เกี่ยวข้อง**
- เมื่อเปลี่ยนล้อ (น. 671)
 - ความดันลมยางที่แนะนำ (น. 665)

การนำล้ออะไหล่ออกมา
ปฏิบัติตามคำแนะนำเหล่านี้สำหรับการทำงานกับล้ออะไหล่

1. พับพื้นห้องเก็บสัมภาระขึ้น จากข้างหลังไปข้างหน้า
2. ยกกล่องโฟมพร้อมด้วยเครื่องมือต่างๆ ออกมา
3. ถอดสลักเกลียวยึด
4. ยกล้ออะไหล่ออกมา

การเก็บยางที่มีรอยร้าว

1. นำถุงล้อที่มีแฉงโฟมล้อมรอบอยู่ออกมาแล้วใส่ล้อในถุง
2. ใส่มือถือกลับเข้าไปในตู้ที่ถูกต้องในแฉงโฟมและยกกลับเข้าไปในรถ
3. ชันสกรูของแฉงโฟมเข้าที่โดยใช้สกรูยึดแล้วพับพื้นห้องเก็บสัมภาระลง
4. วางยางที่มีรอยร้าวไว้ในห้องเก็บสัมภาระ

การเก็บยางที่มีรอยร้าว

1. นำถุงล้อที่มีแฉงโฟมล้อมรอบอยู่ออกมาแล้วใส่ล้อในถุง
2. คลายสกรูยึดที่ยึดยางให้อยู่ในตำแหน่งออก

3. ใส่เครื่องมือกลับเข้าไปในที่ที่ถูกต้องในแผงโฟมและยกกลับเข้าไปในรถ
4. จากนั้น ให้พับพื้นห้องเก็บสัมภาระลง แล้ววางยางที่ร่วงลงในห้องเก็บสัมภาระ

ข้อมูลที่เกี่ยวข้อง

- ล้ออะไหล่* (น. 677)
- การพับพื้นห้องเก็บสัมภาระขึ้น (น. 701)

ล้อสำหรับฤดูหนาว

ล้อสำหรับฤดูหนาวได้รับการปรับให้เหมาะสมกับสภาพถนนในฤดูหนาว

วอลโว่ขอแนะนำให้ใช้ยางสำหรับฤดูหนาวที่มีขนาดตามที่กำหนด ขนาดยางจะขึ้นอยู่กับชนิดเครื่องยนต์ เมื่อขับรถโดยใช้ยางสำหรับฤดูหนาว ท่านจะต้องใช้ยางประเภทที่ถูกต้องกับล้อที่ล้อ

i หมายเหตุ
ติดต่อตัวแทนจำหน่ายของวอลโว่เพื่อขอคำแนะนำเกี่ยวกับกระทะล้อและชนิดของยางที่เหมาะสมที่สุด

เคล็ดลับสำหรับการเปลี่ยนยางสำหรับฤดูหนาว

เมื่อเปลี่ยนล้อสำหรับฤดูร้อนและฤดูหนาว ควรจะทำการเครื่องหมายที่ล้อด้วยว่าล้อนั้นติดตั้งที่ด้านใดของรถ เช่น L สำหรับด้านซ้าย และ R สำหรับด้านขวา เป็นต้น

ยางแบบมีปุ่ม

ยางแบบมีปุ่มสำหรับฤดูหนาวควรได้รับการรันอินเป็นระยะทาง 500–1,000 กม. (300–600 ไมล์) เพื่อให้ปุ่มเข้าที่อย่างเหมาะสมบนยาง วิธีดังกล่าวจะช่วยให้ยางและโดยเฉพาะปุ่มมีอายุการใช้งานนานขึ้น

i หมายเหตุ
ข้อกำหนดทางกฎหมายเกี่ยวกับการใช้งานยางแบบมีสลักเกลียวจะแตกต่างกันไปตามแต่ละประเทศ

ความลึกของดอกยาง

สภาพถนนที่มีน้ำแข็ง หิมะที่ละลายเป็นโคลนปกคลุมอยู่ และที่อุณหภูมิต่ำ จะต้องใช้ยางที่มีประสิทธิภาพมากกว่ายางที่ใช้ในฤดูร้อน ดังนั้น วอลโว่จึงไม่แนะนำให้ขับที่ใช้ยางสำหรับฤดูหนาวที่มีความลึกของดอกยางต่ำกว่า 4 มม. (0.15 นิ้ว)

ข้อมูลที่เกี่ยวข้อง

- เมื่อเปลี่ยนล้อ (น. 671)
- การขับขึ้นในฤดูหนาว (น. 553)
- ตัวแสดงการสึกของดอกยางบนยาง (น. 662)

โช้พื้นล้อสำหรับพื้นหิมะ

การใช้โช้พื้นล้อสำหรับพื้นหิมะและ/หรือยางสำหรับฤดูหนาวสามารถช่วยให้อัตราการสึกหรอของถนนได้ดีขึ้นในฤดูหนาว

คำเตือน

ให้ใช้โช้พื้นล้อของแท้ของวอลโว่หรือที่คล้ายคลึงกัน ซึ่งออกแบบสำหรับรุ่นรถ ขนาดยาง และขนาดกะโหลก อนุญาตให้ใช้ได้เฉพาะโช้พื้นล้อแบบด้านเดียวเท่านั้น

ในกรณีที่ไม่มีใจเกี่ยวกับโช้พื้นล้อที่จะใช้ วอลโว่ขอแนะนำให้ติดต่อศูนย์บริการของวอลโว่ที่ได้รับอนุญาตอย่างเป็นทางการ การใช้โช้พื้นล้อที่ไม่ถูกต้องอาจทำให้เกิดความเสียหายร้ายแรงกับรถ และส่งผลให้เกิดอุบัติเหตุได้

สำคัญ

สามารถใช้โช้พื้นล้อสำหรับพื้นหิมะกับรถได้ภายใต้ข้อจำกัดต่อไปนี้:

- วอลโว่ขอแนะนำให้ใช้โช้พื้นล้อสำหรับพื้นหิมะกับล้อที่มีเส้นผ่านศูนย์กลางมากกว่า 18 นิ้ว
- ให้ปฏิบัติตามคำแนะนำในการติดตั้งจากบริษัทผู้ผลิตอย่างเคร่งครัด ติดตั้งโช้ให้ตึงมากที่สุดเท่าที่เป็นไปได้และขันให้ตึงเป็นระยะ ๆ อยู่เสมอ
- ใช้โช้พื้นล้อสำหรับพื้นหิมะที่ล้อหน้าเท่านั้น (รวมถึงในรถแบบขับเคลื่อนทุกล้อด้วย)
- ในบางกรณี "ห้าม" ใช้โช้พื้นล้อสำหรับพื้นหิมะโดยเด็ดขาด เช่น ในกรณีที่ติดตั้งยางที่เป็นอุปกรณ์เสริม, อุปกรณ์หลังการขาย หรือยาง "พิเศษ" ที่มีขนาดแตกต่างไปจากยางและล้อดั้งเดิมของรถ จะต้องรักษาระยะห่างระหว่างโช้กับส่วนประกอบของเบรก, ระบบกันสะเทือน และตัวถังอย่างเพียงพอ
- ตรวจสอบจากกฎระเบียบในท้องถิ่นว่าด้วยการใช้โช้พื้นล้อสำหรับพื้นหิมะก่อนที่จะติดตั้ง

- ห้ามขับรถเกินความเร็วสูงสุดที่ผู้ผลิตโช้รถล้อสำหรับพื้นหิมะได้กำหนดไว้ ห้ามขับรถด้วยความเร็วสูงกว่า 50 กม./ชม. (30 ไมล์ต่อชั่วโมง) ไม่ว่าในกรณีใดๆ ก็ตาม
- เมื่อขับรถโดยใช้โช้พื้นล้อสำหรับพื้นหิมะ ให้หลีกเลี่ยงเนิน หลุม หรือการเลี้ยวหักศอก
- หลีกเลี่ยงการขับขึ้นเนินเรียบเนื่องจากจะทำให้ทั้งโช้พื้นล้อสำหรับพื้นหิมะและยางสึกหรอ
- การขับขึ้นโดยใช้โช้พื้นล้อสำหรับพื้นหิมะอาจมีผลเสียต่อลักษณะการขับขี่ของรถ หลีกเลี่ยงการเลี้ยวอย่างรวดเร็วหรือหักศอก รวมทั้งการเบรคด้วยล้อล็อก
- โช้บางประเภทจะต้องจัดอย่างแน่นหนาซึ่งส่งผลกระทบต่อส่วนประกอบของเบรก และ "ห้าม" ใช้โดยเด็ดขาด

ท่านสามารถขอข้อมูลเพิ่มเติมเกี่ยวกับโช้พื้นล้อสำหรับพื้นหิมะได้จากตัวแทนจำหน่ายของวอลโว่

ข้อมูลที่เกี่ยวข้อง

- การขับขี่ในฤดูหนาว (น. 553)

ชุดซ่อมรอยรั่วฉุกเฉิน

ชุดซ่อมยางรั่วฉุกเฉิน⁵ ใช้ในการซีลอุดรอยรั่ว รวมถึงการตรวจสอบและปรับความดันลมยางในยางรถ

รถที่มียางอะไหล่* จะไม่มีชุดอุปกรณ์ซ่อมแซมยางรั่ว

ชุดซ่อมรอยรั่วประกอบด้วยเครื่องอัดอากาศและขวดบรรจุสารซีล การอุดรอยรั่วนี้เป็นการซ่อมชั่วคราวเท่านั้น

i **หมายเหตุ**

สารซีลจะสามารถซีลยางที่มีรอยรั่วบริเวณดอกยางได้อย่างมีประสิทธิภาพ แต่สามารถซีลรอยรั่วบนแก้มยางได้เพียงระดับหนึ่งเท่านั้น ห้ามใช้ชุดซ่อมรอยรั่วฉุกเฉินกับยางที่เห็นได้อย่างชัดเจนว่ามีรอยรั่ว, รอยแตก หรือการชำรุดเสียหายที่ลักษณะคล้ายคลึงกันที่มีขนาดใหญ่

i **หมายเหตุ**

เครื่องอัดลมจะใช้สำหรับการซ่อมรอยรั่วฉุกเฉินชั่วคราวและได้รับการรับรองแล้วจากวอลโว่

ตำแหน่ง

ชุดซ่อมรอยรั่วจะอยู่ในแผงโคมที่อยู่ใต้พื้นในห้องเก็บสัมภาระ

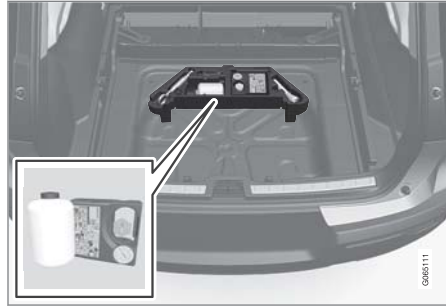

ขวดสารซีล

หากวันหมดอายุของขวดสารซีลผ่านไปแล้ว ต้องเปลี่ยนขวดใหม่ (ดูรูปลอกบนขวด) กำจัดขวดเก่าในวิธีเดียวกับการกำจัดขยะที่เป็นอันตรายต่อสิ่งแวดล้อม

จะต้องเปลี่ยนขวดสารซีลหลังจากที่ใช้งานแล้ว วอลโว่ขอแนะนำให้ทำการเปลี่ยนโดยศูนย์บริการวอลโว่ที่ได้รับอนุญาต

ข้อมูลที่เกี่ยวข้อง

- การใช้ชุดซ่อมยางรั่ว (น. 682)
- เติมน้ำมันโดยใช้เครื่องอัดอากาศจากชุดซ่อมยางรั่ว (น. 686)
- ยางรถยนต์ (น. 658)

⁵ Temporary Mobility Kit (TMK)

ล้อและยาง

การใช้ชุดซ่อมยางรั่ว

ชุดรอยรั่วด้วยชุดซ่อมรอยรั่วฉุกเฉิน Temporal Mobility Kit (TMK)

ภาพรวม

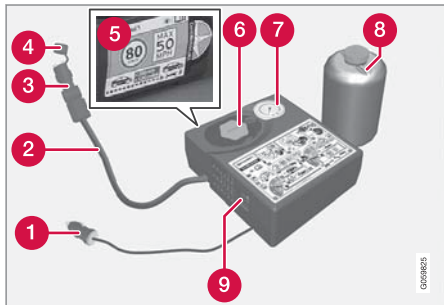

- 1 สายไฟ
- 2 ท่ออ่อนอากาศ
- 3 วาล์วลดความดัน
- 4 ฝาครอบ
- 5 แผ่นป้ายความเร็วสูงสุดที่ยอมให้ใช้ได้
- 6 ที่ยึดขวด (ฝาสี่ลิ้ม)
- 7 เกจวัดความดัน

8 ขวดสารซีล

9 สวิตช์

การเชื่อมต่อ

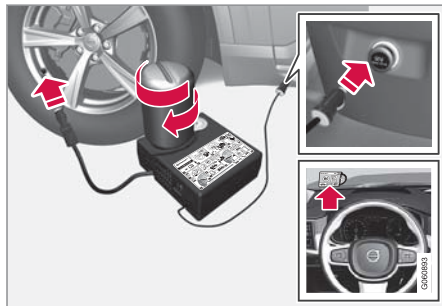

i หมายเหตุ

ห้ามฉีกซีลขวดก่อนใช้งาน ซีลขวดจะฉีกขาดโดยอัตโนมัติเมื่อหมุนขวดเข้า

⚠ คำเตือน

โปรดพิจารณาถึงประเด็นดังต่อไปนี้เมื่อใช้ระบบบิลยางล้อ:

- ขวดสารซีลประกอบด้วย 1) ลาเท็กซ์ยาง, ธรรมชาติ และ 2) อีเทนไดออกไซด์ สารต่างๆ เหล่านี้เป็นอันตรายหากกลืนกิน
- สารที่บรรจุไว้ในขวดนี้อาจทำให้ผิวหนังเกิดปฏิกิริยาภูมิแพ้หรืออาจเป็นอันตรายต่อทางเดินหายใจ ผิวหนัง ระบบประสาทส่วนกลาง และดวงตา

ข้อควรระวัง:

- เก็บให้พ้นมือเด็ก
- อาจเป็นอันตรายหากกลืนกินเข้าไป

- หลีกเลี่ยงการสัมผัสกับผิวหนังเป็นเวลานาน หรือซ้ำหลายครั้ง หากสารซีลเป็นเนื้อผ้าของ ท่าน ให้ขจัดออก
- ล้างมือให้สะอาดหมดจดหลังจากการใช้งาน หรือขนถ่ายเคลื่อนย้าย

การปฐมพยาบาลเบื้องต้น:

- ผิวหนัง: ล้างผิวหนังตรงบริเวณที่มีการสัมผัส โดยใช้สบู่และน้ำ หากเกิดอาการผิดปกติ ให้ไปพบแพทย์
- ดวงตา: ล้างด้วยน้ำปริมาณมากเป็นเวลาอย่างน้อย 15 นาที โดยถ่างหนังตาบนและล่างเป็น ครั้งคราว หากเกิดอาการผิดปกติ ให้ไปพบแพทย์
- การหายใจเข้าสู่ร่างกาย: เคลื่อนย้ายผู้ที่ได้รับสัมผัสสารไปยังบริเวณที่มีอากาศบริสุทธิ์ หากอาการระคายเคืองไม่ทุเลาลง ให้ไปพบแพทย์
- การรับประทาน: อย่ากระตุ้นให้อาเจียน ยกเว้นเมื่อบุคลากรทางการแพทย์แนะนำให้ทำเช่นนั้น ให้ไปพบแพทย์

- การกำจัดทิ้ง:ให้นำสารนี้แลภาชนะบรรจุไปกำจัดทิ้งในสถานที่ที่มีการเก็บรวบรวมของเสียอันตรายหรือของเสียชนิดพิเศษ

คำเตือน

- ห้ามเคลื่อนขวดในระหว่างการใช้งานชุดซ่อมรอยรั่ว
- ห้ามเคลื่อนท่อลมในระหว่างการใช้งานชุดซ่อมรอยรั่ว

1. ถ้าต้องซีลยางในบริเวณที่มีการจราจร ให้วางป้ายเตือนรูปสามเหลี่ยมบนถนน และเปิดสัญญาณไฟเตือนฉุกเฉิน
ถ้ารอยรั่วเกิดขึ้นจากตะปูหรือสิ่งที่คล้ายคลึงกัน ให้ปล่อยให้สิ่งนั้นติดอยู่กับยางเหมือนเช่นเดิม สิ่งนี้จะช่วยในการอุดรูรั่ว

2. ลอกรูปลอกสำหรับความเร็วสูงสุดที่อนุญาตซึ่งติดอยู่ที่ด้านหน้าของคอมเพรสเซอร์ออก ติดไว้ที่ตำแหน่งที่สามารถมองเห็นได้บนกระจกหน้าเพื่อเป็นการเตือนเกี่ยวกับขีดจำกัดความเร็ว หลังจากใช้ชุดอุปกรณ์ซ่อมยางฉุกเฉิน ท่านไม่ควรขับเร็วเกิน 80 กม./ชม. (50 ไมล์ต่อชั่วโมง)
3. ตรวจสอบว่าสวิตช์อยู่ในตำแหน่ง 0 (ปิดทำงาน) และนำสายไฟและท่อลมออกมา
4. คลายฝาปิดสีส้มออกจากเครื่องอัดอากาศ และคลายจุกคอร์กออกจากขวดสารซีล



ล้อยและยาง

- ◀◀ 5. ชันขวดเข้ากับด้านล้างของที่ยึดขวด
ขวดและที่ยึดขวดจะมีสลักยึดป้องกันการคลายตัว
เพื่อป้องกันไม่ให้อากาศรั่วไหล เมื่อขันขวดเข้าไป
แล้ว จะไม่สามารถคลายขวดออกจากที่ยึดขวดได้
อีก การถอดขวดออกจะต้องทำที่ศูนย์บริการ วอลโว่
ขอแนะนำให้อัปเดตศูนย์บริการของวอลโว่ที่ได้รับการ
แต่งตั้งอย่างเป็นทางการ

⚠ คำเตือน

ห้ามคลายสกรูที่ขวด เนื่องจากมีตัวยึดแบบกลับทาง
ติดตั้งอยู่เพื่อป้องกันการรั่วไหล

6. คลายเกลียวฝาปิดกันฝุ่นของยาง และขันข้อต่อ
วาล์วของท่ออากาศเข้ากับด้านล่างของเกลียววาล์ว
เดิมลมของยาง
ตรวจสอบว่าได้ขันสกรูของวาล์วลดความดันบนท่อ
อากาศไว้แล้ว

7. ต่อดสายไฟเข้ากับปลั๊กไฟ 12 โวลต์ที่อยู่ใกล้ที่สุด
แล้วสตาร์ทตรถ

ⓘ หมายเหตุ

ต้องแน่ใจว่าไม่มีการใช้งานปลั๊กไฟ 12 โวลต์ อื่นๆ
หนึ่งเมื่อกำลังใช้งานคอมเพรสเซอร์อยู่

⚠ คำเตือน

ห้ามทิ้งเด็กให้อยู่ในรถตามลำพังในขณะที่เครื่องยนต์
กำลังทำงาน

8. เปิดเครื่องอัดอากาศโดยการเลื่อนสวิตช์ไปที่
ตำแหน่ง I (เปิดทำงาน)

⚠ คำเตือน

ในขณะที่เครื่องอัดอากาศกำลังทำงาน อย่ายืนอยู่
ใกล้ยางรถ หากมีรอยร้าวหรือยางมีระดับไม่เท่ากัน
จะต้องปิดเครื่องอัดอากาศในทันที ไม่ควรจะขับรถ
ต่อไปอีก โทรหาศูนย์ให้ความช่วยเหลือในกรณีรถ
เสียเพื่อถูกรถและนำรถไปยังศูนย์ซ่อมยาง วอลโว่ขอ
แนะนำให้ใช้ศูนย์ซ่อมยางที่ได้รับการอนุญาตอย่าง
เป็นทางการ

ⓘ หมายเหตุ

เมื่อคอมเพรสเซอร์เริ่มทำงาน ความดันจะเพิ่มไปถึง
6 บาร์ (88 psi) จากนั้นจะลดลงหลังจากเวลาผ่านไป
ประมาณ 30 วินาที

9. เติมน้ำมันยางนาน 7 นาที

! **สำคัญ**

จะต้องไม่เปิดใช้คอมเพรสเซอร์เป็นเวลานานกว่า 10 นาที - เสี่ยงต่อการเกิดความร้อนสูงเกิน

10. ปิดเครื่องอัดอากาศเพื่อตรวจสอบความดันบนเกจวัดความดัน ความดันต่ำสุดคือ 1.8 บาร์ (22 psi) และความดันสูงสุดคือ 3.5 บาร์ (51 psi) ปลดลมนอกอากาศโดยใช้วาล์วลดความดันหากความดันลมยางสูงเกิน

! **คำเตือน**

หากมีการเลื่อนขวดในไม่ถูกทิศทาง สารซีลจะหกเล็ดออกมา

! **คำเตือน**

หากความดันต่ำกว่า 1.8 บาร์ (22 psi) แสดงว่า ยางมีรูที่ขนาดใหญ่เกินไป ไม่ควรจะขับรถต่อไปอีก โทรหาศูนย์ให้ความช่วยเหลือในกรณีฉุกเฉินเพื่อผู้รอดและนำรถไปยังศูนย์ซ่อมยาง วอลโว่ขอแนะนำให้ผู้ศูนย์ซ่อมยางที่ได้รับการอนุญาตอย่างเป็นทางการ

11. ปิดเครื่องอัดอากาศแล้วปลดสายไฟ

12. คลายท่อลมออกจากวาล์วเติมน้ำมันยาง แล้วติดตั้งฝาปิดกันฝุ่นกลับเข้าที่บนยาง

13. ติดตั้งฝาปิดป้องกันลงบนท่อลมเพื่อไม่ให้สารซีลที่เหลืออกอยู่รั่วไหลออกมา วางอุปกรณ์ลงในห้องเก็บสัมภาระ

14. ขับรถเป็นระยะทางอย่างน้อย 3 กม. (2 ไมล์) ด้วยความเร็วสูงสุด 80 กม./ชม. (50 ไมล์ต่อชั่วโมง) ในทันทีที่สามารถทำได้ เพื่อให้สารซีลทำการซีลยางจากนั้นให้ทำการตรวจสอบติดตามผล

i **หมายเหตุ**

ในระหว่างการหมุนสองถึงสามรอบแรก ยางจะดันสารซีลออกจากจุกวาล์ว

! **คำเตือน**

ตรวจสอบให้แน่ใจว่าไม่มีผู้ใดยืนอยู่ในบริเวณใกล้กับรถ ซึ่งน้ำยาซีลอาจกระเด็นไปโดนได้เมื่อขับออกจากตัว ควรมีระยะห่างอย่างน้อย 2 เมตร (7 ฟุต)

15. การติดตามผล

ต่อท่อลมบนวาล์วเติมน้ำมันยางแล้วขันข้อต่อวาล์วเข้าที่ด้านล่างของเกลียวของวาล์วเติมน้ำมันยาง เครื่องอัดอากาศต้องปิดอยู่



◀◀ 16. อ่านความดันลมยางบนเกจวัดความดัน

- หากความดันต่ำกว่า 1.3 บาร์ (19 psi) แสดงว่าประสิทธิภาพการซีลยางไม่ดีพอ ไม่ควรจะขับรถต่อไปอีก ไทรีศัทที่ติดต่อศูนย์ให้ความช่วยเหลือในกรณีรถเสียเพื่อผู้รถ
- ถ้าความดันลมยางสูงกว่า 1.3 บาร์ (19 psi) ท่านควรเติมลมยางให้ได้ความดันตามที่แสดงไว้บนป้ายข้อมูลความดันลมยางที่อยู่บนเสาประตูด้านคนขับ (1 บาร์ = 100 กิโลปาสคาล) = 14.5 ปอนด์ต่อตารางนิ้ว) ปลดอากาศออกโดยใช้วาล์วลดความดันหากความดันลมยางสูงเกิน

i **หมายเหตุ**

ควรเปลี่ยนขวดบรรจุสารซีลและท่ออากาศหลังการใช้งาน วอลโว่ขอแนะนำว่าการเปลี่ยนควรกระทำโดยศูนย์บริการของวอลโว่ที่ได้รับการแต่งตั้ง

⚠ คำเตือน

ตรวจสอบลมยางอย่างสม่ำเสมอ

วอลโว่ขอแนะนำให้ขับรถไปยังศูนย์บริการของวอลโว่ที่ได้รับการแต่งตั้งที่ใกล้ที่สุดเพื่อเปลี่ยน/ซ่อมยางที่เสียหาย แจ้งให้ศูนย์บริการทราบว่ายางมีสารซีลอยู่

⚠ คำเตือน

ระยะทางสูงสุดสำหรับยางที่ประกอบด้วยสารซีลคือ 200 กม. (120 ไมล์)

i **หมายเหตุ**

เครื่องอัดลมเป็นอุปกรณ์ไฟฟ้า โปรดปฏิบัติตามข้อกำหนดเกี่ยวกับการจัดการขยะภายในท้องถิ่น

ข้อมูลที่เกี่ยวข้อง

- การบำบัดพื้นที่ห้องเก็บสัมภาระขึ้น (น. 701)
- ความดันลมยางที่แนะนำ (น. 665)
- ชุดซ่อมรอยรั่วฉุกเฉิน (น. 681)
- เติมลมยางโดยใช้เครื่องอัดอากาศจากชุดซ่อมยางรั่ว (น. 686)

เติมลมยางโดยใช้เครื่องอัดอากาศจากชุดซ่อมยางรั่ว

ท่านสามารถเติมลมยางชุดเดิมของรถได้โดยใช้เครื่องอัดอากาศในชุดซ่อมยางรั่วฉุกเฉิน

1. เครื่องอัดอากาศต้องปิดอยู่ ตรวจสอบให้แน่ใจว่าสวิทช์อยู่ในตำแหน่ง 0 (ปิดทำงาน) และนำสายไฟและท่อลมออกมา
2. คลายเกลียวฝาปิดกันฝุ่นของยาง และขันข้อต่อวาล์วของท่ออากาศเข้ากับด้านล่างของเกลียววาล์วเติมลมของยาง

ตรวจสอบว่าได้ขันสกรูของวาล์วลดความดันบนท่ออากาศไว้สุดแล้ว

- ต่อสายไฟเข้ากับปลั๊กไฟ 12 โวลต์ที่อยู่ใกล้ที่สุดแล้วสตาร์ทรถ

⚠ คำเตือน

การสูดดมไอเสียรถยนต์อาจเป็นอันตรายถึงแก่ชีวิตได้ ห้ามสตาร์ทเครื่องยนต์ทิ้งไว้ในบริเวณอับหรือไม่มีอากาศถ่ายเทเพียงพอ

⚠ คำเตือน

ห้ามทิ้งเด็กให้อยู่ในรถตามลำพังในขณะที่เครื่องยนต์กำลังทำงาน

- เปิดเครื่องอัดอากาศโดยการเลื่อนสวิตช์ไปที่ตำแหน่ง I (เปิดทำงาน)

! สำคัญ

เสี่ยงต่อความร้อนสูงเกิน ชุดสูบลม (Compressor) ต้องไม่ทำงานนานเกินกว่า 10 นาที

- เติมลมยางให้ได้ความดันตามที่ระบุไว้บนป้ายข้อมูลความดันลมยางบนเสาประตูด้านคนขับ ปล่อยอากาศออกโดยใช้วาล์วลดความดันหากความดันลมยางสูงเกิน
- ปิดเครื่องอัดอากาศ ปลดท่ออากาศและสายไฟ
- ติดตั้งฝาปิดกันฝุ่นกลับเข้าที่บนยาง

i หมายเหตุ

- หลังจากเติมลมยางแล้ว ให้ติดตั้งจุกปิดกันฝุ่นกลับเข้าไปทุกครั้ง เพื่อป้องกันไม่ให้จุกเติมลมชำรุดเสียหายเนื่องจากก้อนหิน, สิ่งสกปรก และอื่นๆ
- ใช้เฉพาะจุกปิดกันฝุ่นพลาสติกเท่านั้น จุกปิดกันฝุ่นแบบโลหะอาจเกิดสนิมและทำให้หมุนคลายออกได้ง่าย

i หมายเหตุ

เครื่องอัดลมเป็นอุปกรณ์ไฟฟ้า โปรดปฏิบัติตามข้อกำหนดเกี่ยวกับการจัดการขยะภายในท้องถิ่น

ข้อมูลที่เกี่ยวข้อง

- ความดันลมยางที่แนะนำ (น. 665)
- การใช้ชุดซ่อมยางเร็ว (น. 682)
- ชุดซ่อมรอยรั่วฉุกเฉิน (น. 681)

การบรรทุกสัมภาระ, ห้องเก็บสัมภาระ และห้องโดยสาร

การบรรทุกสัมภาระ, ห้องเก็บสัมภาระ และห้องโดยสาร

ภายในห้องโดยสาร

ภาพรวมของภายในห้องโดยสารและตำแหน่งของที่เก็บของ

เบาะนั่งหน้า

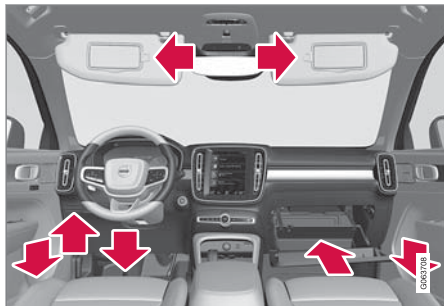

ช่องเก็บของที่แผงปิดประตู, ที่เก็บบัตรทางด้านซ้ายของพวงมาลัย, ที่เก็บของใต้ที่นั่งคนขับ¹, ลิ้นชักเก็บของหน้ารถพร้อมตะขอแบบยืดออกได้ และที่บังแดด

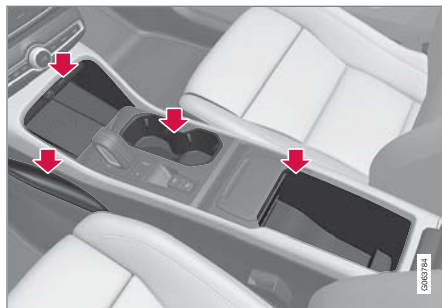

ช่องเก็บของสำหรับที่ช่องวางขา, ปลั๊กไฟและช่องเสียบ USB เหนือเครื่องชาร์จโทรศัพท์แบบไร้สาย*, ที่วางแก้ว และที่เก็บของใต้ที่วางแขนในคอนโซลระหว่างที่นั่งด้านหน้า

เบาะนั่งด้านหลัง

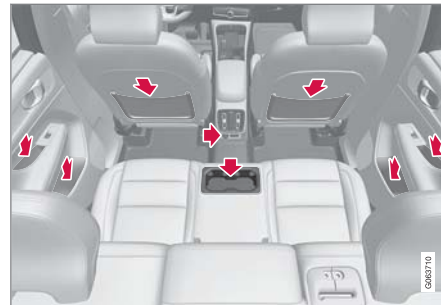

ช่องเก็บของในแผงประตู, ที่วางแก้ว* ในพนักพิงที่นั่งตรงกลาง, กระเป๋าใส่ของ* บนพนักพิงที่นั่งด้านหน้า และช่องเสียบ USB* ที่คอนโซลระหว่างที่นั่งด้านหน้า

⚠ คำเตือน

เก็บสิ่งของที่เคลื่อนไปมาได้ เช่น โทรศัพท์เคลื่อนที่ กล้องถ่ายรูป รีโมตคอนโทรลสำหรับอุปกรณ์เสริมต่างๆ เป็นต้น ไว้ในช่องเก็บของด้านหน้าหรือช่องเก็บของอื่นๆ มิฉะนั้น สิ่งของเหล่านั้นอาจทำให้ผู้โดยสารภายในรถบาดเจ็บได้ในกรณีที่มีการเบรกกะทันหันหรือประสบอุบัติเหตุ

¹ ท่านสามารถเก็บของที่มีน้ำหนักไม่เกิน 1 กก. (2.2 ปอนด์) ได้ที่นี่

! **สำคัญ**

พึงระลึกไว้ว่า พื้นผิวที่มีนวมมาก ๆ จะง่ายต่อการเป็นรอยเมื่อโดนวัตถุโลหะ ห้ามวางกุญแจ โทรศัพท์ และสิ่งของต่างๆ บนพื้นผิวที่เป็นรอยง่าย

ข้อมูลที่เกี่ยวข้อง

- การ تهที่เชื่อมหรือ* (น. 693)
- การใช้ที่จุดบุหรี่* (น. 692)
- ช่องจ่ายไฟ (น. 693)
- การใช้ลิ้นชักเก็บของหน้ารถ (น. 695)
- ที่บังแดด (น. 697)
- ช่องใส่สัมภาระในคอนโซล (น. 691)
- เครื่องชาร์จโทรศัพท์แบบไร้สาย* (น. 631)
- การเชื่อมต่ออุปกรณ์ผ่านช่องเสียบ USB (น. 611)

ช่องใส่สัมภาระในคอนโซล

คอนโซลระหว่างที่นั่งด้านหน้าจะอยู่ตรงกลางระหว่างที่นั่งด้านหน้าสองด้าน



- 1 ช่องเก็บของพร้อมที่วางแก้วสำหรับคนขับและผู้โดยสาร
- 2 ดึงขนะ*² ที่สามารถถอดออกและเทขนะทิ้งได้
- 3 ช่องเก็บของใต้ที่วางแขน
- 4 ตัวควบคุมสภาพอากาศสำหรับฟังก์ชันการปรับอากาศบริเวณที่นั่งด้านหลัง* หรือช่องเก็บของ นอกจากนี้ยังมีช่องเสียบ USB อยู่ด้านล่าง* อีกด้วย

! **คำเตือน**

เก็บสิ่งของที่เคลื่อนไปมาได้ เช่น โทรศัพท์เคลื่อนที่ กล้องถ่ายรูป รีโมตคอนโทรลสำหรับอุปกรณ์เสริมต่างๆ เป็นต้น ไว้ในช่องเก็บของด้านหน้าหรือช่องเก็บของอื่นๆ มิฉะนั้น สิ่งของเหล่านั้นอาจทำให้ผู้โดยสารภายในรถบาดเจ็บได้ในกรณีที่มีการเบรกกะทันหันหรือประสบอุบัติเหตุ

i **หมายเหตุ**

ตัวตรวจจับตัวหนึ่งของสัญญาณเตือน* จะติดตั้งอยู่ใต้ที่วางแก้วที่คอนโซลระหว่างที่นั่งด้านหน้า หลีกเลียงการทิ้งเหรียญ, กุญแจ หรือวัตถุที่เป็นโลหะอื่นๆ ไว้ในที่วางแก้ว เนื่องจากการทำเช่นนี้อาจกระตุ้นให้สัญญาณเตือนทำงานได้

! **สำคัญ**

พึงระลึกไว้ว่า พื้นผิวที่มีนวมมาก ๆ จะง่ายต่อการเป็นรอยเมื่อโดนวัตถุโลหะ ห้ามวางกุญแจ โทรศัพท์ และสิ่งของต่างๆ บนพื้นผิวที่เป็นรอยง่าย

² สำหรับรถที่มีเกียร์อัตโนมัติเท่านั้น



◀ ข้อมูลที่เกี่ยวข้อง

- การเทที่เชื่อมบูห์* (น. 693)
- การใช้ที่จุดบูห์* (น. 692)
- ภายในห้องโดยสาร (น. 690)
- ช่องจ่ายไฟ (น. 693)
- ตัวควบคุมสภาพอากาศ (น. 265)

การใช้ที่จุดบูห์*

ท่านสามารถติดตั้งที่จุดบูห์ลงในช่องเสียบ 12 โวลต์ที่ส่วนด้านหน้าของคอนโซลระหว่างที่นั่งด้านหน้าได้

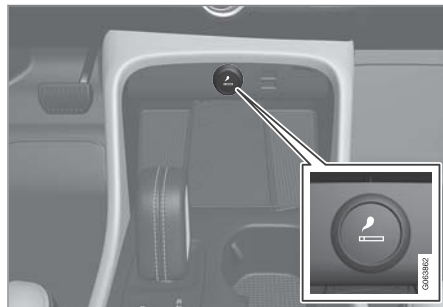

ที่จุดบูห์ในคอนโซลระหว่างที่นั่งด้านหน้า, ที่นั่งด้านหน้า

1. กดปุ่มบนที่จุดบูห์
 - > ปุ่มจะกระดิ่งขึ้นมาเมื่อที่จุดบูห์เริ่มติดสว่าง
2. ดึงที่จุดบูห์หรือออกมาจากช่องเสียบ และใช้ส่วนที่ติดสว่างในการจุดบูห์
3. ใส่ที่จุดบูห์กลับเข้าไปในช่องเสียบ

⚠ คำเตือน

ใช้ความระวังเมื่อใช้ที่จุดบูห์ เพื่อไม่ให้ส่วนที่มีความร้อนทำความเสียหายให้แก่ภายในรถ, ทำให้ผู้โดยสารได้รับบาดเจ็บ หรืออื่นๆ

ข้อมูลที่เกี่ยวข้อง

- ภายในห้องโดยสาร (น. 690)
- การเทที่เชื่อมบูห์* (น. 693)

การเทที่เขี่ยบุหรี่*

เมื่อมีที่จุดบุหรี่ติดตั้งอยู่ในรถ จะมีที่เขี่ยบุหรี่แบบถอดออกได้อยู่ในคอนโซลระหว่างที่นั่งด้านหน้า



1. ถอดที่เขี่ยบุหรี่ออกโดยการดึงขึ้นตรงๆ แล้วเทเขี่ยบุหรี่ออก
2. ติดตั้งที่เขี่ยบุหรี่กลับเข้าที่ในคอนโซลระหว่างที่นั่งด้านหน้า

คำเตือน

ปฏิบัติตามข้อควรระวังเกี่ยวกับก้นบุหรี่ที่ยังไม่ดับสนิทและถ่านบุหรี่ เพื่อไม่ให้เกิดความเสียหายแก่ภายในรถ หรือทำให้ผู้โดยสารได้รับบาดเจ็บ เป็นต้น
ดับก้นบุหรี่บนพื้นผิวที่ออกแบบไว้สำหรับดับก้นบุหรี่เท่านั้น

ข้อมูลที่เกี่ยวข้อง

- ภายในห้องโดยสาร (น. 690)
- การใช้ที่จุดบุหรี่* (น. 692)

การบรรทุกล้มภาวะ, ห้องเก็บสัมภาระ และห้องโดยสาร

ช่องจ่ายไฟ

มีปลั๊กไฟ 12 โวลต์ 1 ชุดที่คอนโซลระหว่างที่นั่งด้านหน้า และปลั๊กไฟ 12 โวลต์* อีก 1 ชุดอยู่ในห้องเก็บสัมภาระ

ถ้ามีปัญหาเกิดขึ้นกับปลั๊กไฟ โปรดติดต่อศูนย์บริการ - ขอแนะนำให้ใช้บริการของศูนย์บริการรถโฟล์คที่ได้รับอนุญาต

ปลั๊กไฟ 12 โวลต์

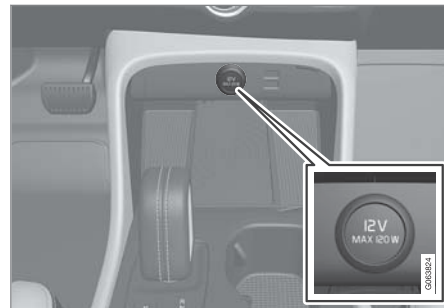

ปลั๊กไฟ 12 โวลต์ที่คอนโซลบริเวณโพงเพลากลาง, ที่นั่งด้านหน้า

ปลั๊กไฟ 12 โวลต์สามารถใช้สำหรับอุปกรณ์เสริมต่างๆ ที่ออกแบบมาสำหรับแรงดันไฟฟ้าระดับนี้ เช่น เครื่องเล่นเพลง, ตู้เย็น และโทรศัพท์มือถือ เป็นต้น

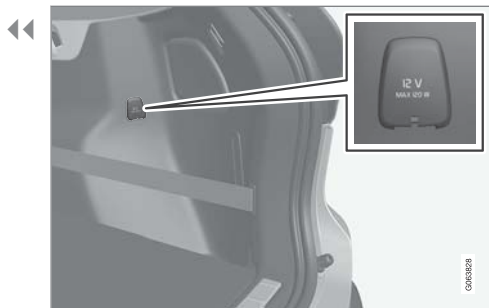

ปลั๊กไฟ 12 โวลต์ในห้องเก็บสัมภาระ*

ข้อมูลที่เกี่ยวข้อง

- ภายในห้องโดยสาร (น. 690)
- การใช้ช่องเสียบไฟ (น. 694)

การใช้ช่องเสียบไฟ

ช่องเสียบ 12 โวลต์สามารถใช้สำหรับอุปกรณ์เสริมต่างๆ ที่ใช้ไฟ 12 โวลต์ เช่น เครื่องเล่นเพลง และตู้เย็น และโทรศัพท์มือถือ

เพื่อให้ช็อคเก็ตสามารถจ่ายกระแสได้ ต้องปิดสวิตช์กุญแจไปยังตำแหน่งระบบไฟฟ้าของรถที่ต่ำที่สุด। จากนั้นช็อคเก็ตจะทำงานไปจนกว่าระดับประจุไฟฟ้าของแบตเตอรี่สตาร์ทไม่ต่ำเกินไป

ถ้ามีการดับเครื่องยนต์และล็อครถไว้ ช็อคเก็ตจะถูกยกเลิกการทำงาน ถ้ามีการดับเครื่องยนต์และไม่ได้ล็อครถไว้ หรือมีการล็อครถโดยที่การล็อกสองชั้นถูกยกเลิกการทำงานไว้ชั่วคราว ช็อคเก็ตจะทำงานต่อไปอีก 7 นาที

i หมายเหตุ

โปรดจำไว้เสมอว่า การใช้ช็อคเก็ตจ่ายไฟในขณะที่ดับเครื่องยนต์อาจทำให้แบตเตอรี่สตาร์ทหมดไฟได้ ซึ่งจะทำให้การทำงานของรถถูกจำกัด

อุปกรณ์เสริมที่เชื่อมต่อกับปลั๊กไฟอาจทำงาน ถึงแม้ว่าจะตัดระบบไฟฟ้าของรถออกแล้ว หรือเมื่อใช้การปรับสภาพล่วงหน้าก็ตาม ด้วยเหตุนี้ ให้ปลดขั้วต่อออกเมื่อไม่ใช้งาน เพื่อหลีกเลี่ยงการจ่ายประจุไฟฟ้าของแบตเตอรี่สตาร์ท

⚠ คำเตือน

- ห้ามใช้อุปกรณ์ไฟฟ้าเสริมที่มีขั้วต่อขนาดใหญ่หรือมีน้ำหนักมาก - ขั้วต่อแบบนี้อาจทำให้ขดเกิดจ่ายไฟชำรุดหรือลวมในระหว่างการขับขี่ได้
- ห้ามใช้อุปกรณ์ไฟฟ้าเสริมที่อาจรบกวนการทำงานของตัวรับสัญญาณวิทยุหรือระบบไฟฟ้าของรถ
- วางอุปกรณ์ไฟฟ้าเสริมให้อยู่ในตำแหน่งที่ไม่เสี่ยงต่อการทำให้คนขับหรือผู้โดยสารได้รับบาดเจ็บ ในกรณีที่มีการเบรคอย่างแรงหรือเมื่อเกิดการชน
- คอยดูอุปกรณ์ไฟฟ้าเสริมที่เชื่อมต่อไว้อยู่ตลอดเวลา เนื่องจากอุปกรณ์เหล่านี้อาจก่อให้เกิดความร้อนที่อาจทำให้ผู้โดยสารได้รับบาดเจ็บหรือทำให้ภายในรถไหม้ได้

การใช้ช่องเสียบ 12 โวลต์

- ถอดจุกปิด (คอนโซลระหว่างที่นั่งด้านหน้า) หรือพับฝาปิด (ห้องเก็บสัมภาระ) ที่ด้านหน้าของช่องเสียบลง และเสียบขั้วต่อของอุปกรณ์เสริม

- เมื่อไม่ได้ใช้งานช่องเสียบ ให้ถอดขั้วต่อของอุปกรณ์เสริมออกแล้วใส่จุกปิดเข้าไว้ที่เดิม (คอนโซลระหว่างที่นั่งด้านหน้า) หรือพับฝาปิดขึ้น (ห้องเก็บสัมภาระ)

⚠ สำคัญ

กำลังไฟฟ้าเอาต์พุตของปลั๊กไฟคือ 120 วัตต์ (10 แอมป์) ต่อปลั๊ก

ข้อมูลที่เกี่ยวข้อง

- ช่องจ่ายไฟ (น. 693)
- ภายในห้องโดยสาร (น. 690)

การบรรทุกล้มภาระ, ห้องเก็บสัมภาระ และห้องโดยสาร

การใช้ลิ้นชักเก็บของหน้ารถ

ช่องเก็บของนี้จะอยู่ที่ด้านผู้โดยสาร ท่านสามารถเก็บสิ่งของต่างๆ เช่น คู่มือสำหรับเจ้าของรถฉบับพิมพ์และแผนที่ เป็นต้น ไว้ในช่องเก็บของหน้ารถได้ นอกจากนี้ ยังมีช่องเก็บปากกาและที่เก็บบัตรอีกด้วย



ลิ้นชักเก็บของหน้ารถพร้อมตะขอบนฝิดึงออกได้

ตะขอบนลิ้นชักเก็บของหน้ารถจะสามารถยี่ดออกได้เมื่อเปิดลิ้นชักเก็บของหน้ารถ เพื่อใช้งานหลังจากที่ปิดลิ้นชักเก็บของหน้ารถแล้วได้



การบรรจุหุ้มภาระ, ห้องเก็บสัมภาระ และห้องโดยสาร

- ◀ การล็อกและการปลดล็อกคั่นชักเก็บของหน้ารถ* ท่านสามารถล็อกช่องเก็บของหน้ารถได้ เช่น เมื่อนำรถเข้ารับบริการ, จุดทิ้งไว้ที่โรงแรม หรือในสถานการณ์อื่นๆ ที่คล้ายคลึงกัน การล็อก/ปลดล็อกคั่นชักเก็บของหน้ารถทำได้โดยใช้กุญแจที่จัดมาให้เท่านั้น

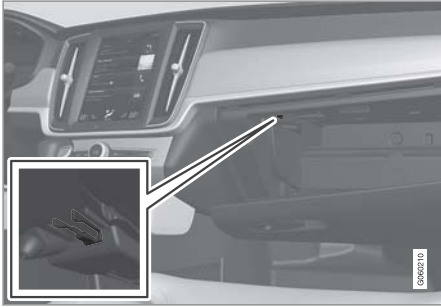

กุญแจสำหรับช่องเก็บของโดยเฉพาะ ภาพประกอบเป็นเพียงตัวอย่างคร่าวๆ เท่านั้น - การออกแบบอาจแตกต่างกันออกไป

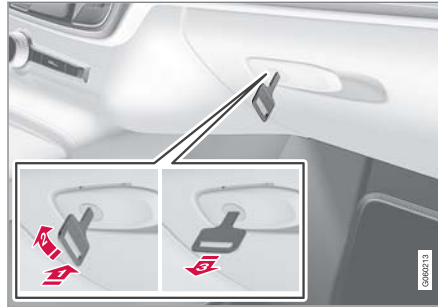

ภาพประกอบเป็นเพียงตัวอย่างคร่าวๆ เท่านั้น - การออกแบบอาจแตกต่างกันออกไป

การล็อกช่องเก็บของหน้ารถ:

- 1 สอดกุญแจเข้าไปในกระบอกตัวล็อกของคั่นชักเก็บของหน้ารถ
- 2 หมุนกุญแจตามเข็มนาฬิกา 90 องศา
- 3 ดึงกุญแจออก

– การปลดล็อกจะทำได้ในลำดับกลับกัน

การใช้ช่องเก็บของหน้ารถเป็นช่องแช่เย็น* ช่องเก็บของหน้ารถสามารถใช้ในการแช่เย็นเครื่องดื่มหรืออาหารได้ การทำความเย็นจะทำงานเมื่อระบบควบคุมสภาพอากาศทำงาน (นั่นคือ เมื่อสวิตช์กุญแจของรถอยู่ที่ตำแหน่ง II หรือเมื่อเครื่องยนต์ทำงานอยู่)

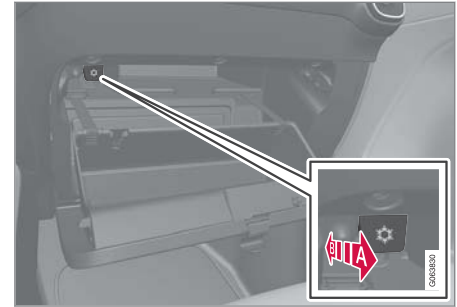

ภาพประกอบเป็นเพียงตัวอย่างคร่าวๆ เท่านั้น - การออกแบบอาจแตกต่างกันออกไป

- A การสั่งงานการทำความเย็น
 - B ทรายกเลิกการทำงานของการทำงานทำความเย็น
- สั่งงานหรือยกเลิกการทำงานของการทำงานทำความเย็นโดยการเลื่อนตัวควบคุมเข้าหาห้องโดยสาร/คั่นชักเก็บของหน้ารถจนสุด

ข้อมูลที่เกี่ยวข้อง

- ภายในห้องโดยสาร (น. 690)
- การล็อกคั่นตัว (น. 342)

ที่บังแดด

ที่หลังคาบริเวณด้านหน้าคนขับและผู้โดยสารบนที่นั่งด้านหน้า จะมีที่บังแดดที่สามารถพับลงมาและเอียงเป็นมุมไปทางด้านข้างเมื่อจำเป็นได้

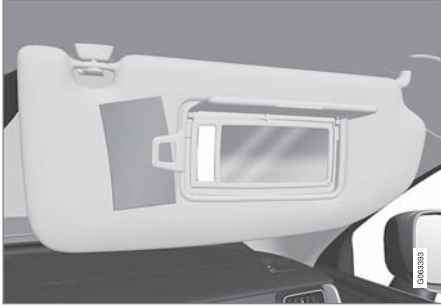

ภาพประกอบเป็นเพียงตัวอย่างคร่าวๆ เท่านั้น - การออกแบบอาจแตกต่างกันออกไป

ไฟแสงสว่างสำหรับกระจกเงา* จะติดสว่างขึ้นโดยอัตโนมัติเมื่อฝาปิดขึ้น

กรอบกระจกเงาจะมีที่เก็บบัตรหรือตัวรวมอยู่ด้วย

ข้อมูลที่เกี่ยวข้อง

- ภายในห้องโดยสาร (น. 690)

ห้องเก็บสัมภาระ

รถรุ่นนี้มีพื้นที่เก็บสัมภาระที่ปรับเปลี่ยนได้ ซึ่งช่วยให้สามารถขนส่งสิ่งของขนาดใหญ่ได้อย่างปลอดภัย

เมื่อพับพนักพิงของที่นั่งด้านหลังลง ห้องเก็บสัมภาระจะมีขนาดกว้างขวางมาก ใช้รูดยึดสัมภาระหรือที่แขวนถุงในการยึดสัมภาระให้อยู่กับที่ ท่านสามารถถอดชั้นวางของและนำไปเก็บไว้ใต้พื้นห้องเก็บสัมภาระได้อย่างง่ายดายเพื่อเพิ่มพื้นที่ในการบรรทุกสิ่งของขนาดใหญ่

ลูกกวางของรถและชุดซ่อมรอยร้าวหรือล้ออะไหล่* จะเก็บอยู่ใต้พื้นห้องเก็บสัมภาระ

ข้อมูลที่เกี่ยวข้อง

- ข้อเสนอแนะสำหรับการบรรทุกสัมภาระ (น. 697)
- ตะขอแขวนถุง (น. 699)
- รูดยึดสัมภาระ (น. 700)
- การพับพื้นห้องเก็บสัมภาระขึ้น (น. 701)

การบรรทุกสัมภาระ, ห้องเก็บสัมภาระ และห้องโดยสาร

ข้อเสนอแนะสำหรับการบรรทุกสัมภาระ

เมื่อบรรทุกสัมภาระในรถ จะมีสิ่งที่จะต้องระลึกถึงอยู่เสมออยู่จำนวนหนึ่ง

น้ำหนักบรรทุกขึ้นอยู่กับน้ำหนักรถเปล่า น้ำหนักรวมของผู้โดยสารและอุปกรณ์เสริมทั้งหมดจะลดน้ำหนักบรรทุกของรถตามสัดส่วน

⚠ คำเตือน

ลักษณะในการขับที่ขี้อ่อนโยนจะเปลี่ยนแปลงตามน้ำหนักและตำแหน่งของสิ่งของบรรทุก

การบรรทุกสัมภาระในห้องเก็บสัมภาระ

- วางสัมภาระให้พียงอยู่อย่างมั่นคงกับพนักพิงหลังข้างหน้า
- วางสัมภาระให้อยู่กึ่งกลาง
- ตรวจสอบวัตถุที่มีน้ำหนักมากไว้ในตำแหน่งที่ต่ำที่สุดเท่าที่จะเป็นไปได้ หลีกเลี่ยงการวางสัมภาระที่มีน้ำหนักมากบนพนักพิงหลังที่พับลงแล้ว
- หุ้มขอบที่คมด้วยวัสดุนุ่มเพื่อไม่ให้เกิดความเสียหายแก่วัสดุหุ้มเบาะ
- ยึดสัมภาระทั้งหมดในรูดยึดสัมภาระด้วยแถบรัดหรือแถบยึด





⚠ คำเตือน

วัตถุที่มีน้ำหนัก 20 กก. (44 ปอนด์) ซึ่งเคลื่อนที่ได้ อย่างอิสระในขณะที่เกิดการชนด้านหน้าที่ความเร็ว 50 กม./ชม. (30 ไมล์ต่อชั่วโมง) จะทำให้เกิดแรง กระแทกเท่ากับวัตถุที่มีน้ำหนัก 1,000 กก. (2,200 ปอนด์)

⚠ คำเตือน

เว้นระยะ 10 ซม. (4 นิ้ว) ระหว่างสัมภาระกับกระจก ประตู ถ้าบรรทุกสัมภาระในรถจนสูงกว่าขอบด้านบนของกระจกประตู มิฉะนั้นมันานนิรภัยที่เก็บอยู่ในแผงหลังคาอาจถูกกระตุ้นการทำงานได้

⚠ คำเตือน

ให้ยึดสัมภาระไว้เสมอ ในระหว่างการเบรกที่รุนแรง สัมภาระอาจจะเคลื่อนที่ได้ ทำให้ผู้โดยสารภายในรถ ได้รับบาดเจ็บ

หุ้มขอบที่คมด้วยวัสดุนุ่มเพื่อไม่ให้ทำความเสียหาย แก้วสคูหุ้มเบาะ

ให้ดับเครื่องยนต์และใช้เบรกจอดเมื่อทำการบรรทุก หรือถ่ายสิ่งของที่มีขนาดใหญ่ มิฉะนั้น ท่านอาจดัน คันเกียร์หรือคันเลือกเกียร์โดยไม่ได้ตั้งใจในขณะที่มี โหลดไปยังตำแหน่งขับ และรถจะเคลื่อนที่ได้

การเพิ่มพื้นที่ในห้องเก็บสัมภาระ

เพื่อขยายพื้นที่ของห้องเก็บสัมภาระและช่วยให้สามารถบรรทุกสัมภาระได้ง่ายขึ้น ท่านสามารถพับพนักพิงของที่นั่งด้านหลังลงได้ โปรดทราบว่า จะต้องไม่มีวัตถุใดๆ กีดขวางการทำงานของระบบ WHIPS สำหรับที่นั่งด้านหน้า ถ้าพนักพิงหลังของที่นั่งด้านหลังถูกพับลง

ฝาปิดช่องสัมภาระตลอดผ่าน* บนที่นั่งด้านหลังสามารถพับลงเพื่อบรรทุกสัมภาระที่ยาวและแคบได้

ข้อมูลที่เกี่ยวข้อง

- วัสดุสัมภาระ (น. 700)
- การลดระดับพนักพิงของที่นั่งด้านหลัง (น. 245)
- ฝาปิดช่องสัมภาระตลอดผ่านบนที่นั่งด้านหลัง* (น. 701)
- สัมภาระบนหลังคาและการบรรทุกบนรางรองรับสัมภาระ (น. 699)
- การควบคุมระดับ* และใช้กัฟ (น. 546)
- น้ำหนัก (น. 773)

สัมภาระบนหลังคาและการบรรทุกบนราง รองรับสัมภาระ

สำหรับการบรรทุกสัมภาระบนหลังคา รถ
แนะนำให้ใช้รางรองรับสัมภาระ ที่วอลโว่ได้พัฒนา
ขึ้น

ทั้งนี้ก็เพื่อหลีกเลี่ยงความเสียหายที่อาจเกิดขึ้นแก่
รถยนต์ และเพื่อให้มีปลอดภัยสูงสุดตลอดการเดินทาง
ท่านสามารถสั่งซื้อข้อรางรองรับสัมภาระของวอลโว่ได้จาก
ตัวแทนจำหน่ายของวอลโว่ที่ได้รับการแต่งตั้งอย่างเป็นทางการ

ทำตามขั้นตอนการติดตั้งที่ให้มาพร้อมกับราวบรรทุก
สัมภาระอย่างระมัดระวัง

- ตรวจสอบเป็นระยะๆ ว่าราวบรรทุกสัมภาระและ
สัมภาระยึดแน่นดีแล้ว รััดสัมภาระให้แน่นหนาด้วย
สายรัดสัมภาระ
- กระจายน้ำหนักบรรทุกเฉลี่ยเท่าๆ กันบนราวบรรทุก
สัมภาระ วางสัมภาระขึ้นที่หนักที่สุดไว้ล่างสุด
- พื้นที่ด้านลม และด้วยเหตุนี้ การสิ้นเปลืองน้ำมัน
เชื้อเพลิงจะเพิ่มขึ้นตามขนาดของสัมภาระ
- ขับรถอย่างนุ่มนวล หลีกเลี่ยงการเร่งอย่างรวดเร็ว
การเบรกอย่างรุนแรง และการเข้าโค้งฉับพลัน

⚠ คำเตือน

จุดศูนย์ถ่วงและลักษณะการขับเคลื่อนจะเปลี่ยนไป
เมื่อมีการบรรทุกสัมภาระบนหลังคา

ปฏิบัติตามข้อมูลจำเพาะของรถเกี่ยวกับน้ำหนักและ
โหลดสูงสุดที่อนุญาต

ข้อมูลที่เกี่ยวข้อง

- ข้อแนะนำสำหรับการบรรทุกสัมภาระ (น. 697)
- น้ำหนัก (น. 773)

การบรรทุกสัมภาระ, ห้องเก็บสัมภาระ และห้องโดยสาร

ตะขอแขวนถุง

ที่แขวนถุงจะทำให้ถุงใส่ของอยู่กับที่ และป้องกันไม่
ให้ถุงพลิกคว่ำและสิ่งของในถุงกระจัดกระจายใน
ห้องเก็บสัมภาระ

ทางด้านข้าง

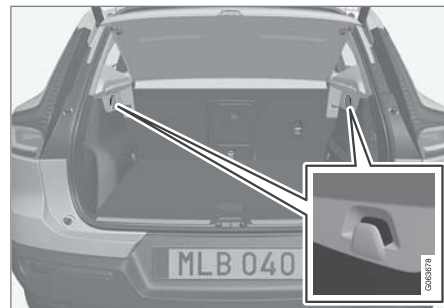

ในห้องเก็บสัมภาระจะมีที่แขวนถุงอยู่บนแผงปิดด้านข้าง
ของห้องเก็บสัมภาระด้านละหนึ่งตัว

⚠ สำคัญ

ตะขอแขวนถุงสามารถรับน้ำหนักได้สูงสุด 5 กก.
(11 ปอนด์)



การบรรทุกสัมภาระ, ห้องเก็บสัมภาระ และห้องโดยสาร

ได้ฝาปิดที่บริเวณพื้น*

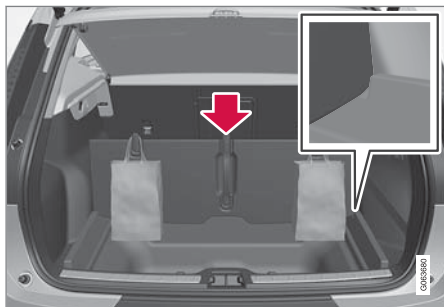

1. ยกมือจับที่บริเวณตรงกลางของพื้นห้องเก็บสัมภาระแล้วพับพื้นขึ้น
2. เลื่อนพื้นห้องเก็บสัมภาระไปทางด้านหน้าไปที่ตำแหน่งตั้งฉาก แล้วยึดไว้ในร่องปรับที่แต่ละด้าน
 - > ในตอนนี้ จะสามารถแขวนถุงที่มีมือจับที่ความสูงที่เหมาะสมบนตะขอได้แล้ว

ข้อมูลที่เกี่ยวข้อง

- ข้อแนะนำสำหรับการบรรทุกสัมภาระ (น. 697)
- การติดตั้งและการถอดตาข่ายนิรภัย* (น. 702)

รูยึดสัมภาระ

รูยึดสัมภาระใช้ในการยึดแถบรัดเพื่อยึดสิ่งของในห้องเก็บสัมภาระให้อยู่กับที่

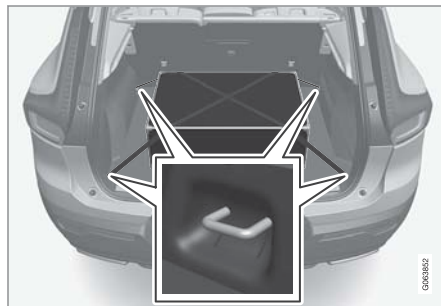

⚠ คำเตือน

วัตถุแข็ง, มีคม และ/หรือวัตถุที่มีน้ำหนักมากซึ่งส่วนที่ยื่นออกมาอาจเป็นสาเหตุให้เกิดการบาดเจ็บได้เมื่อมีการเบรกที่รุนแรง

ใช้เข็มขัดหรือสายรัดยึดวัตถุขนาดใหญ่และที่มีน้ำหนักมากไว้เสมอ

ข้อมูลที่เกี่ยวข้อง

- ข้อแนะนำสำหรับการบรรทุกสัมภาระ (น. 697)
- น้ำหนัก (น. 773)

ฝาปิดช่องสัมภาระลอดผ่านบนที่นั่งด้านหลัง*
ฝาปิดที่พนักพิงของที่นั่งด้านหลังสามารถเปิดออก
เพื่อบรรทุกสัมภาระที่แคบและยาว เช่น สกี ได้

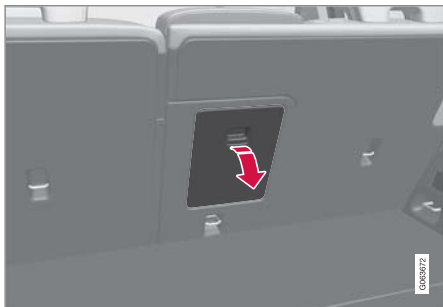

1. จับมือจับของฝาปิดในในท้องเก็บสัมภาระ และพับ
ฝาปิดลงด้านล่าง
2. พับที่วางแขนบนที่นั่งด้านหลังไปทางด้านหน้า
3. ปรับพนักพิงศีรษะของที่นั่งตรงกลางขึ้นด้านบน
เพื่อให้ท่อเหล็กไม่กีดขวางการเปิดฝาปิด

ถ้าใช้ฟังก์ชันการล็อกส่วนตัว* จะต้องปิดฝาปิด

ข้อมูลที่เกี่ยวข้อง

- ข้อแนะนำสำหรับการบรรทุกสัมภาระ (น. 697)
- การล็อกส่วนตัว (น. 342)

- รูดสัมภาระ (น. 700)

การบรรทุกสัมภาระ, ห้องเก็บสัมภาระ และห้องโดยสาร

การพับพื้นห้องเก็บสัมภาระขึ้น

ท่านสามารถยึดพื้นห้องเก็บสัมภาระให้อยู่ใน
ตำแหน่งยกขึ้นได้โดยใช้แขนรองรับ

1. จับมือจับเพื่อพับพื้นห้องเก็บสัมภาระขึ้น
2. พับแขนรองรับขึ้นแล้วยึดปลายไว้ในช่องเสียบที่ด้าน
ล่างของพื้นห้องเก็บสัมภาระ

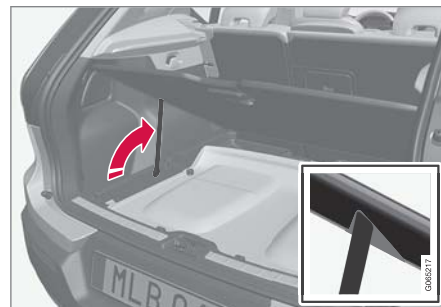

> พื้นห้องเก็บสัมภาระจะค้างอยู่ในตำแหน่งยกขึ้น

ข้อมูลที่เกี่ยวข้อง

- ห้องเก็บสัมภาระ (น. 697)

การบรรทุกสัมภาระ, ห้องเก็บสัมภาระ และห้องโดยสาร

การติดตั้งและการถอดตาข่ายนิรภัย*

ตาข่ายนิรภัยจะป้องกันไม่ให้สัมภาระถูกเหวี่ยงเข้าไปในห้องโดยสารในกรณีที่มีการเบรกอย่างกะทันหัน

ตาข่ายนิรภัยถูกติดตั้งไว้กับจุดยึดที่จุด

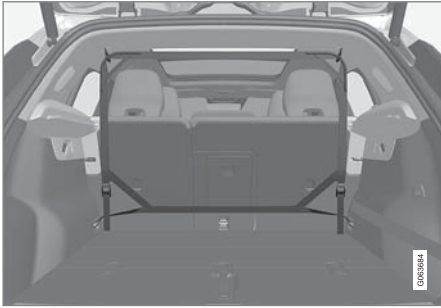

เพื่อเหตุผลด้านความปลอดภัย จะต้องยึดตาข่ายนิรภัยตามที่อธิบายไว้ด้านล่างนี้

ตาข่ายนิรภัยทำจากไนลอนที่แข็งแรงและสามารถติดตั้งในรถได้สองตำแหน่ง:

- การติดตั้งด้านหลัง - ด้านหลังที่นั่งด้านหลัง
- การติดตั้งด้านหน้า - ด้านหลังที่นั่งด้านหน้า

คำเตือน

ต้องยึดสิ่งของต่างๆ ในช่องเก็บสัมภาระให้แน่น รวมทั้งใช้ตาข่ายนิรภัยที่ติดตั้งอย่างถูกต้อง

การติดตั้งตาข่ายนิรภัย

คำเตือน

ต้องแน่ใจว่า ได้ยึดจุดยึดด้านบนของตาข่ายนิรภัยอย่างถูกต้อง และได้เกี่ยวสายเคเบิลเข้าอย่างถูกต้องแล้ว

ห้ามใช้ตาข่ายนิรภัยที่ชำรุด

หมายเหตุ

เมื่อยึดไปทางด้านหน้า การยึดตาข่ายนิรภัยที่ง่ายที่สุดทำได้โดยการยึดเข้ากับประตูด้านหลังด้านใดด้านหนึ่ง

1. การกางตาข่ายนิรภัย

2. เกี่ยวหูเกี่ยวยึดด้านหนึ่งของตาข่ายเข้าไปในตัวยึดที่หลังคาด้านบนหรือด้านหลัง โดยให้ตัวล็อกแถบรัดหันเข้าหาท่าน

ถอดตะขอแขวนเสื้อผ้าออกจากตัวยึดที่หลังคาโดยการหมุนตะขอที่อยู่ด้านซ้ายตามเข็มนาฬิกาหนึ่งในสี่รอบ และหมุนตะขอที่อยู่ด้านขวาทวนเข็มนาฬิกาหนึ่งในสี่รอบ ตามลำดับ



3. เกี่ยวขอเกี่ยวที่เหลือของตาข่ายเข้ากับจุดยึดบนหลังคาที่ด้านตรงข้าม - ขอเกี่ยวแบบใช้สปริงรูปทรงกระบอกจะช่วยในการจัดแนว

ดึงขอเกี่ยวของตาข่ายสำหรับตำแหน่งปลายด้านหน้าของจุดยึดบนหลังคาแต่ละด้านไปด้านหน้าอย่างระมัดระวัง

4. การติดตั้งด้านหลัง: เกี่ยวแถบรัดของตาข่ายนิรภัยเข้าไปในห่วงที่พื้นด้านหน้าในบริเวณที่มีสัมภาระ โดยที่ตาข่ายนิรภัยยึดอยู่ในที่ยึดหลังคาด้านหลัง

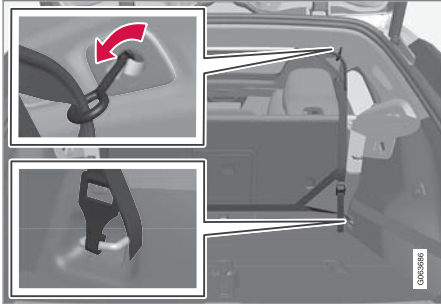

การติดตั้งด้านหลัง

การติดตั้งด้านหน้า: ในขณะที่ตาข่ายนิรภัยยึดอยู่ในตัวยึดที่หลังคาด้านหน้าแล้ว ให้เกี่ยวแถบรัดเข้าไปในห่วงด้านนอกที่ด้านหลังของรางเลื่อนที่นั่ง - ซึ่งสามารถทำได้ง่ายขึ้นเมื่อตั้งพนักพิงขึ้นให้ตรง และเลื่อนที่นั่งไปด้านหน้าเล็กน้อย

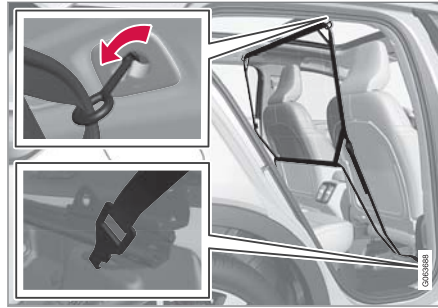

การติดตั้งด้านหน้า

ต้องแน่ใจว่าท่านไม่ได้คืนที่นั่ง/พนักพิงไปชนกับตาข่ายนิรภัยอย่างแรงในขณะที่เลื่อนที่นั่ง/พนักพิงกลับให้ปรับจนกระทั่งที่นั่งหรือพนักพิงสัมผัสกับตาข่ายนิรภัยเท่านั้น

! **สำคัญ**

ถ้ามีการคืนที่นั่งหรือพนักพิงไปทางด้านหลังและโดนตาข่ายนิรภัยอย่างแรง ตาข่ายและจุดยึดที่หลังคาอาจได้รับความเสียหายได้

5. ปรับตาข่ายนิรภัยให้ตึงเข้ากับแถบรัด

การบรรจุสัมภาระ, ห้อยเก็บสัมภาระ และห้อยโดยสาร

การถอดตาข่ายนิรภัย

ตาข่ายนิรภัยสามารถถอดและพับได้ง่าย

1. คลายความตึงของตาข่ายนิรภัยโดยการกดปุ่มในตัวล็อกแถบรัด และดันแถบรัดที่แต่ละด้านออกด้านนอกเล็กน้อย
2. ดันสลักล็อกเข้าด้านใน และปลดตะขอทั้งสองตัวของแถบรัด
3. ปลดตัวยึดด้านบน และปลดตาข่ายออกจากตัวยึดที่หลังคา
4. พับตาข่ายขึ้นด้านบนและเก็บไว้ในกล่องเก็บตาข่าย ถ้าจำเป็น ให้ติดตั้งตะขอแขวนเสื้อผ้ากลับเข้าที่เดิม

ข้อมูลที่เกี่ยวข้อง

- ข้อเสนอแนะสำหรับการบรรจุสัมภาระ (น. 697)
- ฎีการัดสัมภาระ (น. 700)

การบรรจุสัมภาระ, ห้องเก็บสัมภาระ และห้องโดยสาร

การถอดและการเก็บชั้นวางของในรถ

ชั้นวางของในรถจะสามารถถอดออกได้เพื่อเพิ่มขนาดของห้องเก็บสัมภาระให้ใหญ่ขึ้น

การถอดชั้นวางของ

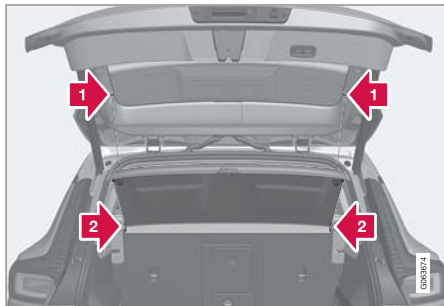

1▶ ปลดลดยกชั้นวางของที่ทั้ง 2 ด้าน

2▶ ปลดขอบด้านหน้าของชั้นวางของแล้วถอดชั้นวางของออก

การเก็บชั้นวางของ



ชั้นวางของที่ถอดออกแล้วจะสามารถเก็บไว้ได้พื้นที่ห้องเก็บสัมภาระได้

1▶ พับพื้นที่ห้องเก็บสัมภาระขึ้น แล้วยึดไว้ในตำแหน่งยกขึ้นโดยใช้แขนรองรับ

2▶ หันด้านบนของชั้นวางของลงด้านล่าง และหย่อนชั้นวางของลงไปในช่องว่างโดยให้ส่วนด้านหลังหันไปทางด้านหน้า

ในขณะที่พื้นห้องเก็บสัมภาระพับอยู่:

1.



พับพื้นห้องเก็บสัมภาระที่พับอยู่ไปทางด้านหน้าเพื่อให้สามารถหย่อนชั้นวางของลงด้านล่างโดยให้ด้านบนหันลงด้านล่าง และส่วนด้านหลังหันไปทางด้านหน้าได้

2. พับพื้นห้องเก็บสัมภาระกลับไปตำแหน่งระดับ

ข้อมูลที่เกี่ยวข้อง

- ห้องเก็บสัมภาระ (น. 697)

ชุดปฐมพยาบาล

กล่องปฐมพยาบาลจะมีอุปกรณ์ปฐมพยาบาลต่างๆ
เก็บชุดปฐมพยาบาลไว้หลังแถบยางที่ด้านขวาของห้อง
เก็บสัมภาระ

ข้อมูลที่เกี่ยวข้อง

- ห้องเก็บสัมภาระ (น. 697)

ป้ายเตือนรูปสามเหลี่ยม

ใช้ป้ายเตือนรูปสามเหลี่ยมในการเตือนผู้ใช้รถใช้
ถนนรายอื่นๆ ถ้ารถจอดอยู่กับที่ในการจราจร
นอกจากนี้ยังเปิดใช้ไฟกะพริบการเตือนฉุกเฉิน

พื้นที่จัดเก็บ

ป้ายเตือนรูปสามเหลี่ยมจะอยู่ในช่องภายในประตูท้าย

การพับป้ายเตือนรูปสามเหลี่ยม

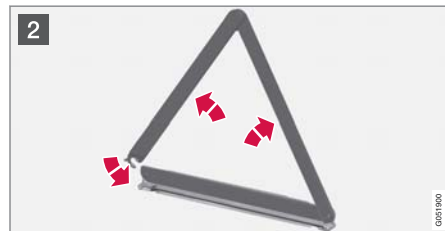

การบรรทุกสัมภาระ, ห้องเก็บสัมภาระ และห้องโดยสาร

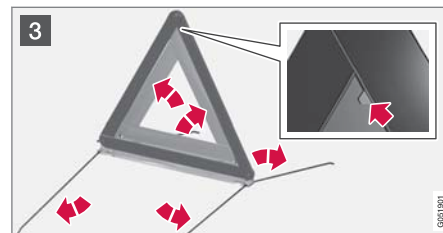

- 1 เปิดฝาปิดโดยหมุนปุ่มไปหนึ่งในสี่รอบ จากนั้นดึง
ฝาปิดออกจากตัวยึดที่ขอบด้านบนและขอบด้าน
ล่าง

ดันสลักที่ยึดป้ายสามเหลี่ยมไปทางขวาเล็กน้อย
และถอดปลอกหุ้มออก

- 2 ถอดป้ายสามเหลี่ยมออกจากปลอกหุ้ม จากนั้นคลี่
ป้ายสามเหลี่ยม และพับปลายเข้าหากัน

- 3 กางขาตั้งของป้ายเตือนรูปสามเหลี่ยมออก

ปฏิบัติตามข้อบังคับในการใช้ป้ายเตือนรูปสามเหลี่ยม
วางป้ายเตือนรูปสามเหลี่ยมไว้ในตำแหน่งที่เหมาะสม
โดยคำนึงถึงสภาพการจราจร

ตรวจสอบให้แน่ใจว่า ป้ายเตือนรูปสามเหลี่ยมและ
ปลอกหุ้มถูกยึดอย่างถูกต้องในพื้นที่จัดเก็บ และดันสลัก
กลับเข้าที่หลังจากใช้งาน



การบรรทุกล้มภาชนะ, ห้องเก็บล้มภาชนะ และห้องโดยสาร

◀◀ ข้อมูลที่เกี่ยวข้อง

- ห้องเก็บล้มภาชนะ (น. 697)
- ไฟกะพริบฉุกเฉิน (น. 214)

การบริการและการซ่อมบำรุง

โปรแกรมการให้บริการของวอลโว่

เพื่อให้รถยนต์มีความปลอดภัยและน่าไว้วางใจมากที่สุดเท่าที่จะเป็นไปได้ ให้ปฏิบัติตามโปรแกรมการให้บริการของวอลโว่ที่ระบุไว้ในคู่มือการบริการและการรับประกัน

วอลโว่ขอแนะนำให้คุณให้ศูนย์บริการของวอลโว่ที่ได้รับการแต่งตั้งเป็นผู้ทำการซ่อมแซมและบำรุงรักษา รถ ศูนย์บริการของวอลโว่มีเจ้าหน้าที่ผู้เชี่ยวชาญ เครื่องมือพิเศษ และข้อมูลการให้บริการ เพื่อให้ท่านมั่นใจว่าจะได้รับการบริการที่มีคุณภาพสูงสุด

! สำคัญ

ในการใช้งานการรับประกันของวอลโว่ ให้ตรวจสอบและปฏิบัติตามคำแนะนำในคู่มือการรับประกันและการบริการ (Service and Warranty Booklet)

ข้อมูลที่เกี่ยวข้อง

- สถานะของรถยนต์ (น. 711)
- การจองเวลาเข้ารับบริการและการซ่อม (น. 712)
- การเชื่อมต่ออุปกรณ์เข้ากับขดเค็ดการตรวจหาข้อบกพร่องของรถ (น. 45)
- การบริการระบบควบคุมสภาพอากาศ (น. 719)

- การบำรุงรักษาระบบเบรก (น. 524)
- ภาพรวมของห้องเครื่องยนต์ (น. 719)

การส่งผ่านข้อมูลระหว่างรถกับศูนย์บริการผ่าน Wi-Fi

ศูนย์บริการของวอลโว่จะมีเครือข่าย Wi-fi โดยเฉพาะสำหรับการส่งผ่านข้อมูลระหว่างรถของท่านกับศูนย์บริการอย่างปลอดภัย การนำรถของท่านเข้าศูนย์บริการจะง่ายขึ้นและมีประสิทธิภาพมากขึ้น เมื่อส่งผ่านข้อมูลการวินิจฉัยข้อบกพร่องและซอฟต์แวร์ผ่านเครือข่ายของศูนย์บริการ

เมื่อท่านนำรถไปถึงศูนย์บริการ ช่างเทคนิคของท่านอาจต้องการเชื่อมต่อรถของท่านเข้ากับเครือข่ายของศูนย์บริการผ่านทาง Wi-fi เพื่อทำการตรวจหาข้อบกพร่องและดาวน์โหลดซอฟต์แวร์ สำหรับการติดต่อสื่อสารประเภทนี้ รถจะเชื่อมต่อกับเครือข่ายของศูนย์บริการเท่านั้น ดังนั้นจึงไม่สามารถเชื่อมต่อเข้ากับเครือข่าย Wi-Fi เครือข่ายอื่น เช่น เครือข่ายที่บ้านได้ แต่จะเชื่อมต่อกับเครือข่ายโดยเฉพาะของศูนย์บริการเท่านั้น

การเชื่อมต่อกับศูนย์บริการในแบบแมนนวล

โดยปกติแล้ว การเชื่อมต่อแบบแมนนวลจะดำเนินการโดยช่างเทคนิคฝ่ายบริการ ช่างเทคนิคจะใช้ปุ่มบนรีโมตคอนโทรลของท่านในการเชื่อมต่อรถ ซึ่งเป็นสาเหตุที่ทำให้ท่านจำเป็นต้องนำกุญแจที่มีปุ่มของท่านไปด้วยเมื่อนำรถเข้ารับบริการที่ศูนย์บริการ กดปุ่มล๊อคบนกุญแจ

รีโมตคอนโทรล 3 ครั้งเพื่อเชื่อมต่อรถเข้ากับเครือข่าย
ของศูนย์บริการผ่าน Wi-Fi

เมื่อรถเชื่อมต่อกับเครือข่าย Wi-Fi สัญลักษณ์  จะ
แสดงขึ้นบนจอแสดงผลส่วนกลาง

คำเตือน

ห้ามขยับรถยนต์ในขณะที่เชื่อมต่อกับเครือข่ายและ
ระบบของศูนย์บริการ

ข้อมูลที่เกี่ยวข้อง

- การจัดการการอัปเดตระบบผ่านศูนย์บริการ
ดาวนโหลด (น. 710)
- การจองเวลาเข้ารับบริการและการซ่อม (น. 712)

ศูนย์การดาวนโหลด

ในรถที่ออนไลน์¹ จะสามารถอัปเดตระบบของรถ
หลายระบบได้จากจอแสดงผลส่วนกลาง

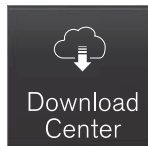

แอป Download Centre จะเริ่มต้น
ทำงานจากมุมมองแอปในจอแสดง
ผลส่วนกลางและเปิดใช้งานได้ดังนี้:

- การค้นหาและการอัปเดตซอฟต์แวร์ระบบ
- การอัปเดตข้อมูลแผนที่สำหรับ Sensus
Navigation*
- การดาวนโหลด, การอัปเดต และการถอนการติดตั้ง
แอป

ข้อมูลที่เกี่ยวข้อง

- การจัดการการอัปเดตระบบผ่านศูนย์บริการ
ดาวนโหลด (น. 710)
- การดาวนโหลดแอป (น. 594)
- การอัปเดตแอป (น. 595)
- การลบแอป (น. 596)

¹ ข้อมูลจะถูกส่งผ่านเมื่อใช้อินเทอร์เน็ต ซึ่งอาจมีค่าใช้จ่ายเกิดขึ้น

การจัดการการอัปเดตระบบผ่านศูนย์บริการ ดาวนโหลด

การอัปเดตระบบใช้สำหรับส่วนประกอบที่ออนไลน์
และส่วนประกอบของระบบข้อมูลบนเท็งในรถ ถ้า
มีการอัปเดตซอฟต์แวร์ของระบบพร้อมให้บริการ ท่าน
สามารถทำการอัปเดตทั้งหมดในคราวเดียว หรือ
อัปเดตทีละรายการก็ได้

การค้นหาการอัปเดต



เพื่อให้สามารถทำการอัปเดตระบบ
ได้ รถมจะต้องเชื่อมต่อกับ
อินเทอร์เน็ต²

การอัปเดตระบบทำได้โดยใช้แอป Download Centre
ในมุมมองแอปพลิเคชันของจอแสดงผลส่วนกลาง ถ้ายังไม่
ได้ทำการค้นหาการอัปเดตที่มีอยู่ นับตั้งแต่เริ่มการ
ทำงานของระบบข้อมูลบนเท็งครั้งล่าสุด ระบบจะทำการ
ค้นหา ถ้าการติดตั้งซอฟต์แวร์กำลังดำเนินอยู่ จะไม่มีทำ
การค้นหาใดๆ หมายเลขนปุ่ม System updates จะ
แสดงจำนวนการอัปเดตที่มีอยู่ การแตะที่ปุ่มจะเป็นการ
แสดงรายการของการอัปเดตที่สามารถติดตั้งลงในรถได้
ถ้ามีการอัปเดตพร้อมใช้งาน ข้อความ New software
updates available ยังแสดงขึ้นในแถบสถานะของจอ
แสดงผลส่วนกลางอีกด้วย

หมายเหตุ

การดาวนโหลดข้อมูลอาจส่งผลกระทบต่อบริการอื่นๆ ที่มี
การส่งข้อมูล เช่น วิทยุผ่านอินเทอร์เน็ต เป็นต้น ถ้า
พบว่ามีความกระทบกับบริการอื่นๆ อย่างมากจนไม่
สามารถใช้บริการนั้นได้ ท่านสามารถหยุดการดาวน
โหลดได้ หรืออาจจะปิดหรือหยุดการทำงานของ
บริการอื่นๆ ก็ได้เช่นกัน

หมายเหตุ

การอัปเดตอาจหยุดลงเมื่อปิดสวิตช์กุญแจไปที่
ตำแหน่ง OFF และออกจากรถ

อย่างไรก็ตาม การอัปเดตไม่จำเป็นต้องเสร็จสิ้นก่อน
ที่จะท่านจะออกจากรถก็ได้ เนื่องจากการอัปเดตจะ
เริ่มทำงานต่อเมื่อท่านใช้รถในครั้งถัดไป

อัปเดตซอฟต์แวร์ของระบบทั้งหมด

– เลือก Install all ที่ด้านล่างของรายการ

ถ้าไม่มีรายการที่ต้องการ จะสามารถเลือกตัวเลือก
Install all ที่ปุ่ม System updates แทนได้

อัปเดตโปรแกรมซอฟต์แวร์ของระบบแต่ละ โปรแกรม

– เลือก Install สำหรับซอฟต์แวร์ที่ต้องการ

การยกเลิกการดาวนโหลดซอฟต์แวร์

– แตะที่ X ในตัวแสดงการดำเนินการที่แสดงขึ้นแทนที่
ปุ่ม Install เมื่อเริ่มการดาวนโหลด

โปรดทราบว่าท่านสามารถยกเลิกได้เฉพาะการดาวน
โหลดเท่านั้น ถ้าช่วงการติดตั้งเริ่มต้นขึ้นแล้ว จะไม่
สามารถยกเลิกการดำเนินการนี้ได้

² ข้อมูลจะถูกส่งผ่านเมื่อใช้อินเทอร์เน็ต ซึ่งอาจมีค่าใช้จ่ายเกิดขึ้น

การยกเลิกการค้นหารถอัปเดตซอฟต์แวร์ในเบื้องหลัง

การค้นหาในเบื้องหลังโดยอัตโนมัติสำหรับการอัปเดตซอฟต์แวร์จะถูกเปิดใช้งานไว้เมื่อส่งมอบรถมาจากโรงงาน แต่ฟังก์ชันนี้สามารถปิดใช้งานได้

1. แตะที่ Settings ในมุมมองระดับบนสุดของจอแสดงผลส่วนกลาง
2. กด System → Download Centre
3. ยกเลิกการเลือก Auto Software Update

ข้อมูลที่เกี่ยวข้อง

- ศูนย์การทาวนโฮลด์ (น. 709)
- รถที่มีการเชื่อมต่ออินเทอร์เน็ต* (น. 632)
- การไปยังส่วนต่างๆ ในมุมมองของจอแสดงผลส่วนกลาง (น. 165)

สถานะของรถยนต์

สถานะทั่วไปของรถยนต์จะแสดงขึ้นบนจอแสดงผลส่วนกลาง พร้อมกับช่วงเวลาที่สามารถการจองเวลาเข้ารับบริการได้

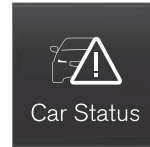

แอป Car status จะเริ่มดำเนินงานจากมุมมองแอปในจอแสดงผลตรงกลาง และมีแท็บสี่แท็บ:

- Messages - ข้อความสถานะ
- Status - การตรวจสอบระดับน้ำมันหล่อลื่น
- TPMS - การตรวจสอบความดันลมยาง
- Appointments - ข้อมูลการนัดหมายและข้อมูลของรถ³

ข้อมูลที่เกี่ยวข้อง

- การทำงานกับข้อความที่บันทึกจากจอแสดงผลสำหรับคนขับ (น. 154)
- การตรวจสอบและการเติมน้ำมันเครื่อง (น. 722)
- ระบบตรวจสอบความดันลมยาง* (น. 665)

- การจองเวลาเข้ารับบริการและการซ่อม (น. 712)
- การส่งข้อมูลของรถไปยังศูนย์บริการ (น. 713)
- การไปยังส่วนต่างๆ ในมุมมองของจอแสดงผลส่วนกลาง (น. 165)

³ ใช้กับบางตลาด

การจองเวลาเข้ารับบริการและการซ่อม⁴ การบริการนี้ทำให้สามารถจองเวลาการเข้ารับ บริการและการนำรถเข้าศูนย์บริการได้อย่างสะดวก สบายจากภายในรถโดยตรง

เมื่อถึงกำหนดเวลาในการเข้ารับบริการ และในบางกรณี
เมื่อรถจำเป็นต้องได้รับการซ่อม จะมีข้อความแสดงขึ้น
บนจอแสดงผลสำหรับคนขับ และที่ด้านบนของจอแสดงผล
ผลส่วนกลาง ข้อมูลการบริการจะกำหนดโดยระยะเวลา
ที่ใช้งาน ชั่วโมงการทำงานของเครื่องยนต์ หรือระยะทาง
การขับขึ้นหลังจากการเข้ารับบริการครั้งล่าสุด

ก่อนที่จะสามารถใช้บริการได้

- สร้าง Volvo ID และบันทึก Volvo ID นี้ลงในรถยนต์
- เลือกตัวแทนจำหน่ายของวอลโว่ที่ท่านต้องการ
ติดต่อโดยไปที่ www.volvocars.com และเข้าสู่
ระบบ
- ในการส่งและรับข้อมูลการจองเวลาเข้ารับบริการ
จะต้องเชื่อมต่อรถยนต์เข้ากับอินเทอร์เน็ต⁵

Book a service (จองเวลาเข้ารับบริการ)

เมื่อท่านตัดสินใจที่จะจองเวลาเข้ารับบริการจากรถของ
ท่าน ข้อมูลจะถูกส่งผ่านการเชื่อมต่ออินเทอร์เน็ตของ
ท่าน⁵

กรอกข้อมูลในคำขอนัดหมายเมื่อต้องการ หรือเมื่อมี
ข้อความที่ระบุถึงความจำเป็นในการเข้ารับบริการหรือ
การซ่อมแสดงขึ้นบนจอแสดงผลสำหรับคนขับ และที่
ด้านบนของจอแสดงผลส่วนกลาง



1. เปิดแอป Car status จากมุมมองจอแสดงผล
ผลส่วนกลาง
2. กดปุ่ม Appointments
3. กดปุ่ม Request appointment

4. ตรวจสอบให้แน่ใจว่ามีการกรอกข้อมูล Volvo ID
อย่างถูกต้อง
5. ตรวจสอบให้แน่ใจว่ามีการกรอกข้อมูล Workshop
ที่ต้องการ
6. กรอกข้อมูลในฟิลด์ Tap to write information to
the workshop หากท่านต้องการให้ดำเนินการสิ่ง
ใดระหว่างการนำรถเข้าศูนย์บริการ หรือข้อมูล
สำคัญอื่นๆ สำหรับศูนย์บริการของท่าน
7. กดปุ่ม Send appointment request
 - > ท่านจะได้รับข้อเสนอของการนัดหมายส่งไปที่รถ
ของท่านภายในสองสามวัน⁶ นอกจากนี้ ท่าน
จะได้รับแจ้งเตือนเดียวกันผ่านทางอีเมล และเมื่อ
ท่านไปที่ www.volvocars.com และเข้าสู่ระบบ
ในตลาดบางตลาด ทันทีที่ท่านส่งการร้องขอการ
นัดหมาย ข้อความจำเป็นต้องนำรถเข้ารับการ
ตรวจซ่อมจะหายไปจากจอแสดงผลสำหรับคน
ขับ
8. กดปุ่ม Cancel request เพื่อยกเลิกคำขอของท่าน

⁴ ใช้กับบางตลาด

⁵ ข้อมูลจะถูกส่งผ่านเมื่อใช้อินเทอร์เน็ต ซึ่งอาจมีค่าใช้จ่ายเกิดขึ้น

⁶ กรอบระยะเวลานี้อาจแตกต่างกันไปในแต่ละประเทศ

ข้อมูลเกี่ยวกับการจองเวลาเข้ารับบริการที่ส่งจากรถยนต์ประกอบด้วยข้อมูลรถยนต์ที่ช่วยให้การวางแผนของศูนย์บริการง่ายขึ้น

ตัวแทนจำหน่ายจะส่งข้อเสนอการจองเวลาแบบดิจิทัลกลับมาให้ นอกจากนี้ท่านยังมีข้อมูลเกี่ยวกับตัวแทนจำหน่ายของท่านที่สามารถเข้าใช้บริการภายในรถ และสามารถติดต่อศูนย์บริการของท่านได้ตลอดเวลา

การยอมรับข้อเสนอการนัดหมาย

เมื่อรถได้รับข้อเสนอการนัดหมาย ข้อความจะแสดงขึ้นที่ด้านบนของจอแสดงผลส่วนกลาง

- 1.แตะที่ข้อความ
2. ถ้าท่านยอมรับการจองเวลาที่เสนอ ให้กดปุ่ม Accept ไม่เช่นนั้นแล้ว ให้กด Send new proposal หรือ Decline

สำหรับบางตลาด ระบบจะเตือนท่านเมื่อใกล้ถึงเวลาที่นัดหมาย และระบบนำทาง⁷ ยังช่วยนำทางท่านไปยังศูนย์บริการเมื่อถึงเวลานำรถเข้าศูนย์บริการได้อีกด้วย

ข้อมูลที่เกี่ยวข้อง

- สถานะของรถยนต์ (น. 711)
- การส่งข้อมูลของรถไปยังศูนย์บริการ (น. 713)
- การไปยังส่วนต่างๆ ในมุมมองของจอแสดงผลส่วนกลาง (น. 165)
- Volvo ID (น. 32)
- รถที่มีการเชื่อมต่ออินเทอร์เน็ต* (น. 632)

การส่งข้อมูลของรถไปยังศูนย์บริการ⁸

ท่านสามารถส่งข้อมูลสำหรับรถคันนี้ได้ตลอดเวลา เช่น ถ้าท่านต้องการเข้ารับบริการที่ศูนย์บริการและให้ข้อมูลกับศูนย์บริการเพื่อต้องการให้ศูนย์บริการสามารถวางแผนการทำงานได้ดียิ่งขึ้น การส่งข้อมูลของรถจะไม่เหมือนกันกับการจองการเข้ารับบริการ



1. เปิดแอป Car status จากมุมมองแอปบนจอแสดงผลส่วนกลาง
2. กดปุ่ม Appointments

⁷ ใช้กับ Sensus Navigation *

⁸ ใช้กับบางตลาด



3. กดปุ่ม Send car data

- > ข้อความที่ระบุว่ากำลังส่งข้อมูลของรถจะแสดงขึ้นที่ด้านบนของจอแสดงผลส่วนกลาง ท่านสามารถยกเลิกการส่งข้อมูลโดยการแตะที่ X ในตัวแสดงการดำเนินการ

ข้อมูลจะถูกส่งผ่านการเชื่อมต่ออินเทอร์เน็ตของรถ⁹

ไม่ว่าตัวแทนจำหน่ายใดๆ ก็ตามจะสามารถเข้าถึงข้อมูลของรถคันนี้ได้ถ้าพวกเขามีหมายเลขตัวถังรถ (VIN¹⁰)

เนื้อหาเกี่ยวกับข้อมูลของรถ

ข้อมูลที่ส่งคือข้อมูลล่าสุดที่ถูกรับที่ไว้ (เมื่อใช้งานรถครั้งล่าสุด) และประกอบด้วยข้อมูลในสาขาดังต่อไปนี้:

- ข้อกำหนดในการเข้ารับบริการ
- ระยะเวลาตั้งแต่การเข้ารับบริการครั้งล่าสุด
- สถานะการทำงาน
- ระดับของเหลวต่างๆ
- ค่าของมาตรวัด
- หมายเลขตัวถังรถ (VIN¹⁰)

- เวอร์ชันซอฟต์แวร์ของรถ
- ข้อมูลการวินิจฉัยของรถ

ข้อมูลที่เกี่ยวข้อง

- การจองเวลาเข้ารับบริการและการซ่อม (น. 712)
- สถานะของรถยนต์ (น. 711)
- การไปยังส่วนต่างๆ ในมุมมองของจอแสดงผลส่วนกลาง (น. 165)
- รถที่มีการเชื่อมต่ออินเทอร์เน็ต* (น. 632)

⁹ ข้อมูลจะถูกส่งผ่านเมื่อใช้อินเทอร์เน็ต ซึ่งอาจมีค่าใช้จ่ายเกิดขึ้น

¹⁰ หมายเลขตัวถังรถ

ยกรถขึ้น

สิ่งสำคัญเมื่อยกรถขึ้นก็คือ จะต้องขึ้นแม่แรงของรถหรือแม่แรงของศูนย์บริการ/ร้านซ่อมในจุดที่กำหนดไว้ซึ่งอยู่ใต้ท้องรถ

คำเตือน

ถ้ายกรถขึ้นโดยใช้แม่แรงของศูนย์บริการ จะต้องวางแม่แรงนี้ไว้ใต้จุดขึ้นแม่แรงจุดใดจุดหนึ่งจากสี่จุดระมัดระวังในการวางตำแหน่งแม่แรงของศูนย์บริการเพื่อไม่ให้รถสามารถเลื่อนตกได้ ตรวจสอบให้แน่ใจว่าแผ่นแม่แรงถูกติดตั้งด้วยแผ่นยางป้องกันเพื่อให้รถอยู่กับที่และไม่ชำรุดเสียหาย ให้ใช้ตัวรองรับเพลาล้อหรือสิ่งที่คล้ายกันเสมอ

หมายเหตุ

วอลโว่ขอแนะนำให้ผู้เฉพาะแม่แรงของรถรุ่นดังกล่าว หากเลือกแม่แรงอื่นที่นอกเหนือจากที่วอลโว่แนะนำ ให้ปฏิบัติตามคำแนะนำการใช้งานที่มาพร้อมกับอุปกรณ์

แม่แรงยกรถโดยทั่วไปได้รับการออกแบบมาให้ใช้งานเป็นครั้งคราวในระยะเวลาสั้นๆ เท่านั้น เช่น การเปลี่ยนยางเมื่อมีรอยรั่ว เป็นต้น ถ้าต้องการยกรถบ่อยครั้งหรือเป็นเวลานานเกินกว่าที่จำเป็นต้องใช้ในการเปลี่ยนยาง ให้ใช้แม่แรงสำหรับคู่ซ่อมมรด (Garage jack) ที่ได้แนะนำไว้ในตัวอย่างนี้ ให้ปฏิบัติตามคำแนะนำในการใช้งานที่มาพร้อมกับอุปกรณ์

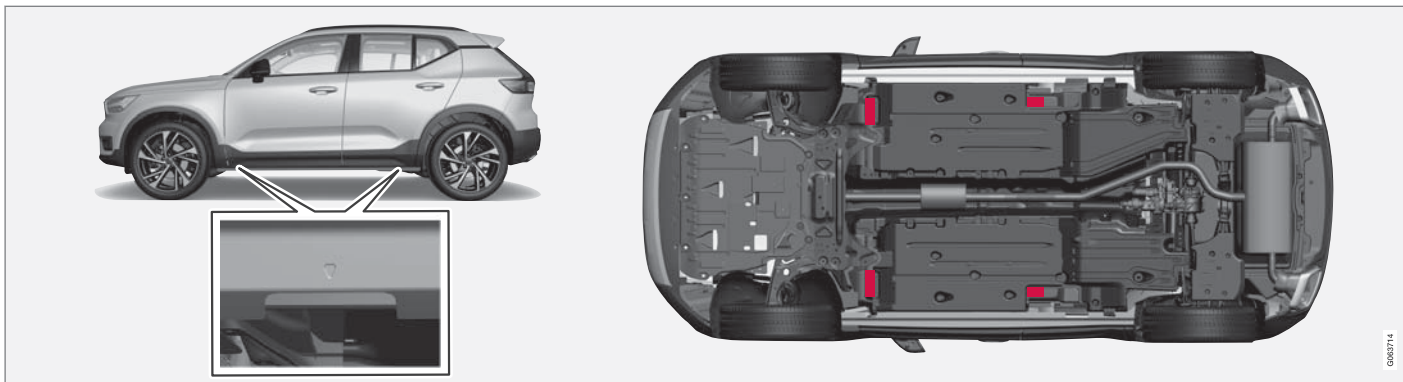

รูปตามเหลี่ยมในฝาปิดพลาสติกจะระบุตำแหน่งของจุดยก (ทำเครื่องหมายไว้เป็นสีแดง)

ข้อมูลที่เกี่ยวข้อง

- การถอดล้อ (น. 674)
- แม่แรง* (น. 672)

การเปิดและการปิดฝากระโปรงหน้า

ฝากระโปรงหน้าสามารถเปิดขึ้นโดยใช้มือจับในห้องผู้โดยสาร และมือจับที่ด้านล่างฝากระโปรงหน้า

เปิดฝากระโปรงหน้า

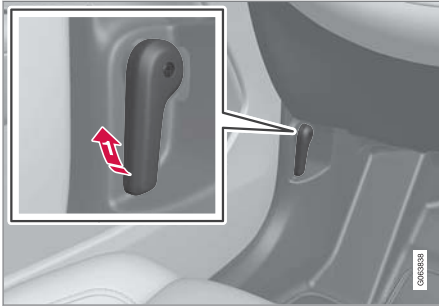

- 1 ดึงมือจับที่อยู่ใกล้กับเบาะเหยียบเพื่อปลดฝากระโปรงหน้าจากตำแหน่งที่ปิดสนิท



- 2 เลื่อนมือจับด้านล่างของฝากระโปรงหน้าขึ้นด้านบนเพื่อปลดฝากระโปรงหน้าจากสลักล็อค แล้วยกฝากระโปรงหน้าขึ้น

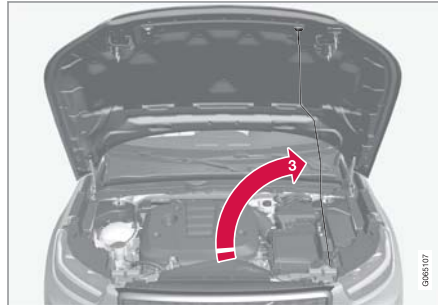

- 3 ใช้สลักรองรับเพื่อรั้งฝากระโปรงหน้าไว้ที่ตำแหน่งยกขึ้น แล้วยึดไว้อย่างแน่นหนา

คำเตือน - ไม่ได้ปิดฝากระโปรงหน้า



เมื่อปลดฝากระโปรงหน้า สัญลักษณ์การเตือน และรูปภาพในจอแสดงผลสำหรับคนขับจะติดสว่าง และเสียงเตือนจะดังขึ้น หากรถเริ่มเคลื่อนที่ สัญลักษณ์เสียงเตือนจะดังซ้ำ

หมายเหตุ

ถ้าสัญลักษณ์เตือนติดสว่างขึ้นหรือได้ยินเสียงเตือนถึงแม้ว่าจะปิดฝากระโปรงหน้าอย่างถูกต้องแล้วก็ตาม โปรดติดต่อศูนย์บริการของวอลโว่ที่ได้รับการแต่งตั้งอย่างเป็นทางการ

ปิดฝากระโปรงหน้า

1. ปลดสลักกรองรับแล้วยึดเข้าตำแหน่ง

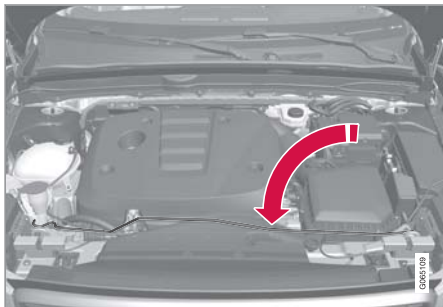

2. ลดระดับฝากระโปรงหน้าลงในแบบแมนนวล
3. เมื่อฝากระโปรงหยุดอยู่ที่ตัวล็อก กดฝากระโปรงเพื่อให้ปิดสนิท

คำเตือน

เสี่ยงต่อการถูกหนีบได้! ตรวจสอบให้แน่ใจว่า ไม่มีสิ่งกีดขวางเส้นทางการปิดฝากระโปรงหน้า ไม่นานแล้ว อาจเสี่ยงต่อการได้รับบาดเจ็บได้

คำเตือน

ตรวจสอบว่าฝากระโปรงหน้าล็อกเข้าที่อย่างถูกต้อง เมื่อปิดฝากระโปรง จะต้องได้ยินเสียงฝากระโปรงหน้าล็อกเข้าทั้งสองด้าน



ฝากระโปรงหน้าปิดสนิท ภาพประกอบเป็นเพียงตัวอย่างคร่าวๆ เท่านั้น - ชิ้นส่วนในรถแต่ละรุ่นอาจแตกต่างกันออกไป



ฝากระโปรงหน้าปิดสนิท ภาพประกอบเป็นเพียงตัวอย่างคร่าวๆ เท่านั้น - ชิ้นส่วนในรถแต่ละรุ่นอาจแตกต่างกันออกไป

คำเตือน

ห้ามขับรถโดยที่ฝากระโปรงหน้าเปิดอยู่!

ถ้ามีสิ่งใดก็ตามที่แสดงว่าฝากระโปรงหน้าปิดไม่ถูกต้อง ในขณะขับขี่ ให้หยุดรถในที่ปลอดภัย และปิดฝากระโปรงหน้าให้ถูกต้อง

ข้อมูลที่เกี่ยวข้อง

- ภาพรวมของห้องเครื่องยนต์ (น. 719)
- ตัวเตือนประตูและเข็มขัดนิรภัย (น. 55)

การบริการระบบควบคุมสภาพอากาศ

การบริการและซ่อมแซมระบบปรับอากาศจะต้องดำเนินการโดยศูนย์บริการที่ได้รับการแต่งตั้งอย่างเป็นทางการเท่านั้น

การตรวจสอบปัญหาและการซ่อมแซม

ระบบปรับอากาศจะใช้น้ำยาที่เรืองแสงได้ ท่านสามารถใช้แสงอัลตราไวโอเล็ตในระหว่างการตรวจสอบการรั่วได้

วอลโว่ขอแนะนำให้ท่านติดต่อศูนย์บริการของวอลโว่ที่ได้รับการแต่งตั้ง

รถที่ใช้น้ำยาทำความเย็น R134a

⚠ คำเตือน

ระบบปรับอากาศจะมีสารทำความเย็น R134a แบบปรับความดันแล้ว ระบบนี้ต้องได้รับการบริการและซ่อมแซมจากศูนย์บริการที่ได้รับการแต่งตั้งแล้วเท่านั้น

รถที่ใช้น้ำยาทำความเย็น R1234yf

⚠ คำเตือน

ระบบปรับอากาศจะมีน้ำยาทำความเย็น R1234yf ที่มีความดัน ตาม SAE J2845 (การฝึกอบรมช่างเทคนิคสำหรับการบริการที่ปลอดภัยและการจำกัดการใช้น้ำยาทำความเย็นในระบบปรับอากาศแบบเคลื่อนที่) การบริการและการซ่อมระบบน้ำยาทำความเย็นจะต้องดำเนินการโดยช่างเทคนิคที่ได้รับการรับรองและผ่านการฝึกอบรมแล้วเท่านั้น เพื่อให้แน่ใจได้ถึงความปลอดภัยของระบบ

ข้อมูลที่เกี่ยวข้อง

- โปรแกรมการให้บริการของวอลโว่ (น. 708)

ภาพรวมของห้องเครื่องยนต์

ภาพรวมจะแสดงชิ้นส่วนต่างๆ ที่เกี่ยวข้องกับบริการ

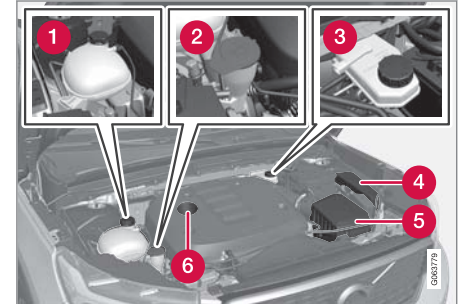

ลักษณะของห้องเครื่องยนต์อาจแตกต่างกันออกไปโดยขึ้นอยู่กับรุ่นและชนิดเครื่องยนต์

- 1 ถังพักน้ำหล่อเย็น
- 2 ท่อเติมน้ำยาทำความเย็น¹¹
- 3 กระปุกน้ำมันเบรก (อยู่ที่ด้านคนขับ)
- 4 ชุดระบบไฟฟ้าส่วนกลาง
- 5 ตัวกรองอากาศ
- 6 ท่อเติมน้ำมันเครื่อง

¹¹ เติมน้ำยาทำความเย็นอย่างสม่ำเสมอ เช่น เมื่อเติมน้ำมันเชื้อเพลิง เป็นต้น



⚠ คำเตือน

โปรดระลึกไว้อยู่เสมอว่าพัดลมหม้อน้ำ (ติดตั้งอยู่ด้านหน้าของห้องเครื่องยนต์ ที่ด้านหลังหม้อน้ำ) อาจเริ่มทำงานหรือทำงานต่อโดยอัตโนมัติเป็นเวลาถึงประมาณ 6 นาที หลังจากที่คุณดับเครื่องยนต์แล้ว

ในการทำความสะอาดเครื่องยนต์ ให้ใช้บริการของศูนย์บริการเสมอ โดยขอแนะนำให้ใช้ศูนย์บริการที่ได้รับการแต่งตั้งอย่างเป็นทางการ หากเครื่องยนต์ร้อน อาจทำให้เกิดไฟไหม้ได้

⚠ คำเตือน

ระบบจุดระเบิดทำงานโดยใช้แรงดันไฟฟ้าสูงมากซึ่งเป็นอันตราย เมื่อทำงานใดๆ ก็ตามภายในห้องเครื่องยนต์ ระบบไฟฟ้าของรถ (สวิตช์กุญแจ) จะต้องอยู่ที่ตำแหน่ง 0 เสมอ

ห้ามสัมผัสหัวเทียนหรือคอยล์จุดระเบิดเมื่อระบบไฟฟ้าของรถ (สวิตช์กุญแจ) อยู่ที่ตำแหน่ง II หรือเมื่อเครื่องยนต์ร้อน

ข้อมูลที่เกี่ยวข้อง

- การเปิดและการปิดฝากระโปรงหน้า (น. 717)
- ที่เติมน้ำล้างกระจก (น. 765)
- การเติมน้ำหล่อเย็น (น. 724)
- ฟิลล์ - ในห้องเครื่องยนต์ (น. 738)
- การตรวจสอบและการเติมน้ำมันเครื่อง (น. 722)
- ตำแหน่งสวิตช์กุญแจ (น. 516)

น้ำมันเครื่อง

จะต้องใช้น้ำมันเครื่องที่ได้รับการรับรองเพื่อให้สามารถใช้ช่วงเวลาการเข้ารับการบริการและการรับประกันที่แนะนำได้

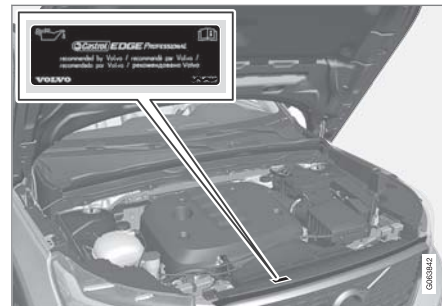

คำแนะนำของวอลโว่:



ถ้าไม่สามารถตรวจสอบน้ำมันเครื่องเป็นประจำได้ และระดับลดลงจนต่ำเกินไป จะมีความเสี่ยงที่เครื่องยนต์จะชำรุดเสียหายได้



! สำคัญ

เพื่อให้เป็นไปตามข้อกำหนดของช่วงเวลากการเข้ารับบริการของเครื่องยนต์ เครื่องยนต์ทั้งหมดจะได้รับ การเติมน้ำมันเครื่องยนต์สังเคราะห์แบบดัดแปลง พิเศษจากโรงงาน น้ำมันที่เลือกเป็นผลจากการ พิจารณาประเด็นต่างๆ อย่างละเอียด ซึ่งได้แก่ อายุ การใช้งาน คุณสมบัติการสตาร์ท การสิ้นเปลือง น้ำมันเชื้อเพลิง และผลกระทบที่มีต่อสิ่งแวดล้อม

จะต้องใช้น้ำมันเครื่องที่ได้รับการรับรองเพื่อให้ สามารถใช้ช่วงเวลากการเข้ารับบริการที่แนะนำได้ ให้ ใช้เฉพาะเกรดน้ำมันหล่อลื่นที่กำหนดให้ใช้เท่านั้น สำหรับการเติมและการเปลี่ยนน้ำมันหล่อลื่น ไม่นั้น แล้ว อาจทำให้มีความเสี่ยงในด้านอายุการใช้ งาน, คุณสมบัติการสตาร์ท, ความสิ้นเปลืองน้ำมัน เชื้อเพลิง และผลกระทบที่มีต่อสิ่งแวดล้อมของรถได้

ถ้าไม่ใช้น้ำมันเครื่องตามเกรดและความหนืดที่ได้ กำหนดไว้ ส่วนประกอบต่างๆ ที่เกี่ยวข้อง กับเครื่องยนต์อาจได้รับความเสียหายได้ Volvo Car Corporation จะไม่ผิดชอบสำหรับความเสียหายใน ลักษณะนี้

วอลโว่ขอแนะนำให้ผู้ศูนย์บริการของวอลโว่ที่ได้รับการแต่งตั้งเป็นผู้เปลี่ยนน้ำมัน

วอลโว่ใช้ระบบต่างๆ ในการเตือนเกี่ยวกับระดับน้ำมัน เครื่อง ถ้าระดับต่ำหรือสูงเกินไป หรือในกรณีที่ความดัน น้ำมันเครื่องต่ำ เครื่องยนต์บางรุ่นจะมีเซ็นเซอร์ความดัน น้ำมันหล่อลื่น ซึ่งจะมีสัญลักษณ์เตือนความดันน้ำมัน หล่อลื่นต่ำ  บนจอแสดงผลสำหรับคนขับ รุ่นอื่นๆ จะมีเซ็นเซอร์ระดับน้ำมันหล่อลื่น ซึ่งคนขับจะได้รับการ แจ้งเตือนโดยใช้สัญลักษณ์เตือนบนจอแสดงผลสำหรับ คนขับ  และข้อความแสดง บางรุ่นจะมีทั้งสอง ระบบ ติดต่อกันตามเจ้าหน้าที่ของวอลโว่สำหรับข้อมูล เพิ่มเติม

เปลี่ยนน้ำมันเครื่องและกรองน้ำมันตามช่วงการเปลี่ยนที่ ระบุไว้ในคู่มือการบริการและการรับประกัน การใช้น้ำมัน ที่มีเกรดสูงกว่าที่ระบุจะสามารถทำได้ ถ้าขับที่ภายใน สภาพแวดล้อมที่เลวร้าย วอลโว่ขอแนะนำให้ใช้น้ำมัน หล่อลื่นที่มีเกรดสูงกว่าที่ระบุไว้



ข้อมูลที่เกี่ยวข้อง

- การตรวจสอบและการเติมน้ำมันเครื่อง (น. 722)
- น้ำมันเครื่อง — ข้อมูลจำเพาะ (น. 778)
- สภาพการขับที่ส่งผลเสียต่อน้ำมันเครื่อง (น. 779)

การตรวจสอบและการเติมน้ำมันเครื่อง ระดับน้ำมันจะได้รับการตรวจจับโดยเซ็นเซอร์ ระดับน้ำมันแบบอิเล็กทรอนิกส์



ท่อเติมน้ำมัน¹²

ในบางกรณี อาจจำเป็นต้องเติมน้ำมันเครื่องให้ได้ระดับ
ในระหว่างรอบการเข้ารับบริการ

ท่านไม่จำเป็นต้องดำเนินการใดๆ เกี่ยวกับน้ำมันเครื่อง
จนกว่าข้อความจะแสดงขึ้นบนจอแสดงผลสำหรับคนขับ

คำเตือน



ถ้าสัญลักษณ์แสดงขึ้นพร้อมกับข้อความ
Engine oil level Service required นำ
รถเข้าศูนย์บริการ - ขอแนะนำให้นำรถ
ไปยังศูนย์บริการรถที่ได้รับอนุญาต ระดับน้ำมัน
อาจสูงเกินไป

สำคัญ



ถ้าสัญลักษณ์นี้แสดงขึ้นพร้อมกับ
ข้อความเกี่ยวกับระดับน้ำมันหล่อลื่นต่ำ
เช่น Engine oil level low Refill 1 litre
เป็นต้น ให้เติมตามปริมาณที่กำหนดเท่านั้น เช่น
1 ลิตร (1 ควอร์ต)

คำเตือน

ห้ามให้น้ำมันกระเด็นใส่ท่อไอเสียที่ร้อนเนื่องจาก
อาจทำให้เกิดประกายไฟได้

¹² เครื่องยนต์ที่มีเซ็นเซอร์ระดับน้ำมันหล่อลื่นแบบอิเล็กทรอนิกส์จะไม่มีก้านวัดระดับน้ำมันเชื้อเพลิง

ดูระดับน้ำมันหล่อลื่นบนจอแสดงผลส่วนกลาง
ท่านสามารถดูระดับน้ำมันหล่อลื่นได้โดยใช้เกจวัดระดับ
น้ำมันหล่อลื่นแบบอิเล็กทรอนิกส์บนจอแสดงผลส่วน
กลางหลังจากที่สตาร์ทรถแล้ว ท่านควรตรวจสอบระดับ
น้ำมันหล่อลื่นเป็นประจำ

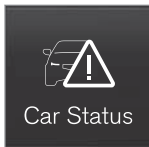

1. เปิดแอป Car status จากมุมมองแอปบนจอแสดงผล
ผลส่วนกลาง
2. กด Status เพื่อแสดงระดับน้ำมันหล่อลื่น

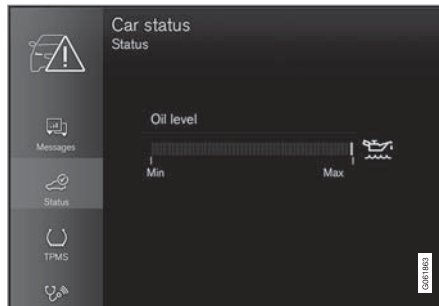

ภาพกราฟิกสำหรับระดับน้ำมันเครื่องในจอแสดงผลส่วนกลาง

หมายเหตุ

ระบบจะตรวจหาการเปลี่ยนแปลงไม่พบโดยตรงเมื่อ
มีน้ำมันอยู่เต็มหรือน้ำมันหมดถึง ระดับน้ำมันหล่อ
ลื่นจะแสดงอย่างถูกต้องหลังจากที่ขับรถเป็นระยะ
ทางประมาณ 30 กม. (ประมาณ 20 ไมล์) และจอด
อยู่กับที่โดยดับเครื่องยนต์ไว้และอยู่บนพื้นระดับเป็น
เวลา 5 นาที แล้ว

หมายเหตุ

ถ้าสภาพต่างๆ ไม่เป็นไปตามเงื่อนไขสำหรับการวัด
ระดับน้ำมันหล่อลื่น (เช่น เวลาหลังจากดับ
เครื่องยนต์, ความเอียงของรถ, อุณหภูมิภายนอก
เป็นต้น) ข้อความ No value available จะแสดงขึ้น
ในจอแสดงผลส่วนกลาง กรณีนี้ **ไม่ได้**หมายความว่า
ระบบของรถมีความผิดปกติใดๆ

ข้อมูลที่เกี่ยวข้อง

- น้ำมันเครื่อง (น. 720)
- สภาพการขับขี่ที่ส่งผลเสียต่อน้ำมันเครื่อง
(น. 779)
- น้ำมันเครื่อง — ข้อมูลจำเพาะ (น. 778)
- ตำแหน่งสวิตช์กุญแจ (น. 516)
- สถานะของรถยนต์ (น. 711)

การเติมน้ำหล่อเย็น

น้ำหล่อเย็นทำหน้าที่ในการหล่อเย็นเครื่องยนต์แบบสันดาปภายในให้อยู่ในช่วงอุณหภูมิทำงานปกติ ความร้อนที่ส่งผ่านจากเครื่องยนต์ไปยังน้ำหล่อเย็นสามารถนำไปใช้ในการทำความร้อนห้องโดยสารได้

เมื่อเติมน้ำหล่อเย็น ให้ปฏิบัติตามคำแนะนำบนบรรจุภัณฑ์ อย่าเติมน้ำเปล่าเพียงอย่างเดียว ความเสี่ยงในการที่น้ำจะแข็งตัวอาจเพิ่มขึ้น ถ้าความเข้มข้นของน้ำหล่อเย็นมากหรือน้อยเกินไป

ถ้ามีน้ำหล่อเย็นได้รถ, ถ้ามีคว้นน้ำหล่อเย็น หรือถ้าต้องเติมมากกว่า 2 ลิตร (ประมาณ 2 ควอตซ์) โปรดเรียกหน่วยกู้รถเสมอ เพื่อหลีกเลี่ยงไม่ให้เครื่องยนต์ได้รับความเสียหายเนื่องจากระบบหล่อเย็นที่ผิดปกติเมื่อพยายามสตาร์ทรถ

! คำเตือน

น้ำหล่อเย็นอาจมีความร้อนสูงมาก ห้ามเปิดฝาปิดเมื่อน้ำหล่อเย็นร้อน หากจำเป็นต้องเติมให้ได้ระดับ ให้คลายสกรวนฝาปิดดั่งน้าย้ำๆ เพื่อระบายความดันต่างๆ



ถังพักน้ำหล่อเย็น

- ถ้าจำเป็นให้ขันฝาปิดถังพักออกแล้วเติมน้ำหล่อเย็น ระดับน้ำหล่อเย็นจะต้องไม่เกินเครื่องหมาย MAX ภายในถังพัก

! สำคัญ

- ผสมน้ำหล่อเย็นกับน้ำที่มีคุณภาพเป็นที่รับรอง ถ้ามีข้อสงสัยใดๆ เกี่ยวกับคุณภาพของน้ำ ให้ใช้น้ำหล่อเย็นที่ผสมแล้วตามคำแนะนำของวอลโว่
- ต้องแน่ใจว่าส่วนผสมของน้ำหล่อเย็นประกอบด้วยน้ำ 50% และสารหล่อเย็น 50%
- ใช้น้ำหล่อเย็นที่มีสารป้องกันสนิมที่วอลโว่แนะนำเสมอ
- เมื่อเปลี่ยนส่วนผสมของระบบหล่อเย็นหลัก ควรใช้น้ำหล่อเย็นใหม่เท่านั้น เพื่อให้มั่นใจว่าระบบมีการป้องกันการเป็นสนิมอย่างเพียงพอ
- เดินเครื่องยนต์เมื่อมีการเติมระบบหล่อเย็นเต็มแล้วเท่านั้น มิฉะนั้นแล้ว อาจทำให้เกิดการร้อนจัดจนเกิดความเสียหาย (การแตกร้าว) ที่ฝาสูบได้
- คลอรีน คลอไรด์ และเกลืออื่นๆ ในปริมาณมาก อาจทำให้เกิดสนิมในระบบหล่อเย็น

ข้อมูลที่เกี่ยวข้อง

- ภาพรวมของห้องเครื่องยนต์ (น. 719)
- สารหล่อเย็น — ข้อมูลจำเพาะ (น. 780)

การเปลี่ยนหลอดไฟ

การเปลี่ยนหลอดไฟสำหรับไฟเลี้ยวด้านหลัง, ไฟเบรก และไฟตัดหมอกด้านหลังสามารถทำได้โดยไม่ต้องอาศัยความช่วยเหลือจากศูนย์บริการ

ไฟหน้าฮาโลเจนอาจไม่มีให้บริการสำหรับบางรุ่นหรือในบางตลาด ติดต่อตัวแทนจำหน่ายของวอลโว่สำหรับข้อมูลเพิ่มเติม

ไฟที่เป็นชนิด LED¹³ จะต้องเปลี่ยนโดยศูนย์บริการขอแนะนำให้ติดต่อศูนย์บริการของวอลโว่ที่ได้รับการแต่งตั้ง

i หมายเหตุ

สำหรับข้อมูลเกี่ยวกับหลอดไฟที่ไม่ได้กล่าวถึงในบทความนี้ โปรดติดต่อตัวแทนจำหน่ายวอลโว่ หรือช่างเทคนิคฝ่ายบริการของวอลโว่ที่ได้รับการรับรอง

ติดต่อศูนย์บริการ¹⁴ ถ้าเกิดความผิดปกติอื่นๆ นอกเหนือจากความผิดปกติของหลอดไฟ หากเกิดความบกพร่อง

ขึ้นในไฟ LED¹³ โดยส่วนใหญ่จะต้องเปลี่ยนชุดไฟส่องสว่างทั้งหมด

! คำเตือน

เมื่อเปลี่ยนหลอดไฟ ระบบไฟฟ้าของรถยนต์ (สวิตช์กุญแจ) ต้องอยู่ที่ตำแหน่ง 0

! สำคัญ

ห้ามแตะชิ้นส่วนที่แก้วของหลอดไฟด้วยมือเปล่า ความร้อนจะทำให้น้ำมันจากน้ำมันระเหยเป็นไอและเคลือบตัวสะท้อนแสงไว้ซึ่งเป็นสาเหตุให้เกิดการชำรุดเสียหายได้

i หมายเหตุ

หากข้อความแสดงข้อผิดพลาดยังปรากฏอยู่หลังจากเปลี่ยนหลอดไฟที่ชำรุดแล้ว เราขอแนะนำให้ท่านนำรถเข้าไปที่ศูนย์บริการของวอลโว่ที่ได้รับการแต่งตั้งอย่างเป็นทางการ

¹³ ไฟ LED (Ligth Emitting Diode)

¹⁴ ขอแนะนำให้ติดต่อศูนย์บริการของวอลโว่ที่ได้รับการแต่งตั้ง



❗ หมายเหตุ

ไฟส่องสว่างภายนอก เช่น ไฟหน้าและไฟท้าย อาจมีละอองน้ำเกาะชั่วคราวที่ด้านในของกระจกครอบ ซึ่งถือเป็นเรื่องปกติ ไฟส่องสว่างภายนอกทั้งหมดได้รับการออกแบบมาให้ทนทานต่อสภาวะนี้ โดยทั่วไปละอองน้ำจะถูกระบายออกจากเรือนหลอดไฟเมื่อหลอดไฟเปิดอยู่นานระยะหนึ่ง

ข้อมูลที่เกี่ยวข้อง

- ตำแหน่งของไฟภายนอก (น. 726)
- การเปลี่ยนหลอดไฟเลี้ยวด้านหลัง (น. 727)
- การเปลี่ยนหลอดไฟสำหรับไฟเบรก (น. 728)
- การเปลี่ยนหลอดไฟของไฟตัดหมอกด้านหลัง (น. 729)
- ข้อมูลจำเพาะของหลอดไฟ (น. 730)

ตำแหน่งของไฟภายนอก

ไฟภายนอกจะใช้ไฟส่องสว่างจำนวนหนึ่ง ไฟที่เป็นชนิด LED¹⁵ จะต้องเปลี่ยนโดยศูนย์บริการ ขอแนะนำให้ติดต่อศูนย์บริการของวอลโว่ที่ได้รับการแต่งตั้ง

ไฟ, ด้านหน้า

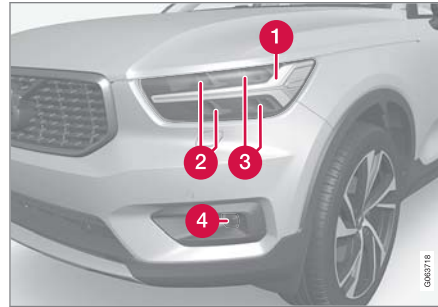

- 1 ไฟขณะขับที่ในเวลากลางวันไฟแสดงตำแหน่ง/ไฟเลี้ยว (LED)¹⁵
- 2 ไฟสูง (LED)
- 3 ไฟต่ำ (LED)
- 4 ไฟตัดหมอกด้านหน้า/ไฟขณะเข้าโค้ง* (LED)

หลอดไฟ, ด้านหลัง

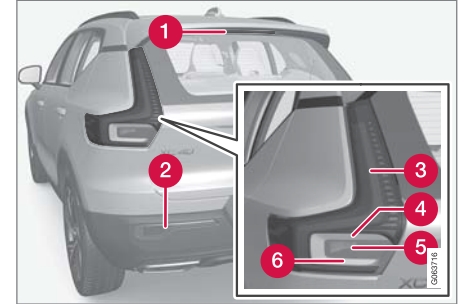

- 1 ไฟเบรก - ตรงกลาง, ระดับสูง (LED¹⁵)
- 2 ไฟตัดหมอก
- 3 ไฟแสดงตำแหน่ง (LED)
- 4 ไฟเลี้ยว
- 5 ไฟเบรก
- 6 ไฟถอยหลัง (LED)

ข้อมูลที่เกี่ยวข้อง

- การเปลี่ยนหลอดไฟ (น. 725)
- ข้อมูลจำเพาะของหลอดไฟ (น. 730)
- สวิตช์ไฟ (น. 204)

¹⁵ ไฟ LED (Light Emitting Diode)

การเปลี่ยนหลอดไฟเลี้ยวด้านหลัง

หลอดไฟสำหรับไฟเลี้ยวด้านหลังจะอยู่หลังแผงปิดที่ด้านข้างของห้องเก็บสัมภาระ

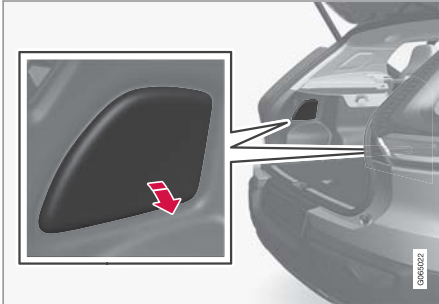

1. ดันฝาปิดแผงปิดที่ขอบด้านบนบนเข้าเพื่อปลดออก
2. เลื่อนจนวนออกไปทางด้านข้างเพื่อเข้าไปที่เบ้ารับ

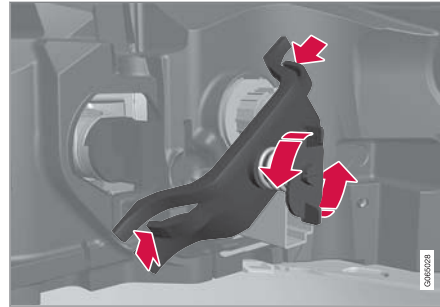

3. คลายโบลท์ยึดสปริงออกในทิศทางทวนเข็มนาฬิกา แล้วถอนคานรองรับออก การปล่อยสปริงทิ้งไว้ในเบ้ารับจะเป็นวิธีที่ง่ายที่สุด

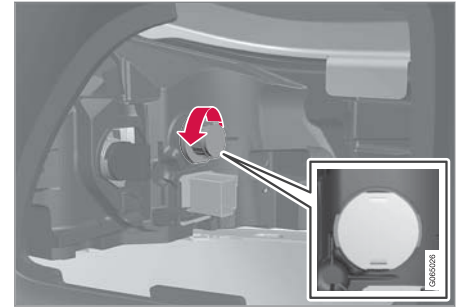

4. ปลดตัวยึดหลอดไฟใส่เข้าโดยการหมุนทวนเข็มนาฬิกาแล้วดึงออก
5. ถอดหลอดไฟออกโดยการกดลงแล้วหมุนทวนเข็มนาฬิกา
6. ติดตั้งหลอดไฟหลอดใหม่โดยการกดหลอดไฟเข้าแล้วหมุนตามเข็มนาฬิกา
7. ใสตัวยึดหลอดไฟโดยหมุนตามเข็มนาฬิกา
8. ติดตั้งคานรองรับโดยใช้โบลท์ยึดสปริงที่เกี่ยวข้อง และตรวจสอบให้แน่ใจว่าคลิปปอยู่ในแนวที่ถูกต้อง ชั้นโบลท์ยึดสปริงจนสุด (สูงสุด 2 นิ้วต้นเมตร)
9. เลื่อนจนวนกลับเข้าที่ จากนั้นให้เกี่ยวแผงปิดแล้วดันกลับเข้าที่



! สำคัญ

ห้ามแตะชิ้นส่วนที่แก้วของหลอดไฟด้วยมือเปล่า ความร้อนจะทำให้น้ำมันจากนิ้วมือระเหยเป็นไอและเคลือบตัวสะท้อนแสงไว้ซึ่งเป็นสาเหตุให้เกิดการชำรุดเสียหายได้

ข้อมูลที่เกี่ยวข้อง

- ตำแหน่งของไฟภายนอกรถ (น. 726)
- ข้อมูลจำเพาะของหลอดไฟ (น. 730)
- การเปลี่ยนหลอดไฟ (น. 725)

**การเปลี่ยนหลอดไฟสำหรับไฟเบรก
หลอดไฟสำหรับไฟเบรกจะอยู่หลังแผงปิดที่ด้านข้างของห้องเก็บสัมภาระ**

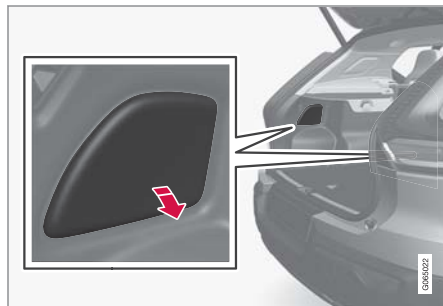

1. ดันฝาปิดแผงปิดที่ขอบด้านบนบนเข้าเพื่อปลดออก
2. เลื่อนฉนวนออกไปทางด้านข้างเพื่อเข้าไปที่หลอดไฟของไฟเบรก

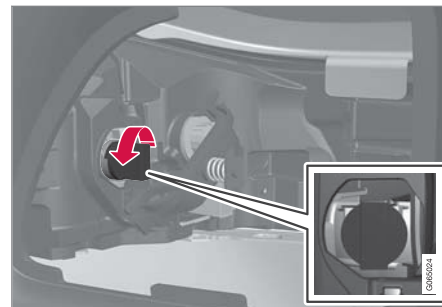

3. ปลดตัวยึดหลอดไฟสีดำโดยการหมุนทวนเข็มนาฬิกาแล้วดึงออก
4. ถอดหลอดไฟออกโดยการกดลงแล้วหมุนทวนเข็มนาฬิกา
5. ติดตั้งหลอดไฟหลอดใหม่โดยการกดหลอดไฟเข้าแล้วหมุนตามเข็มนาฬิกา
6. ใสตัวยึดหลอดไฟโดยหมุนตามเข็มนาฬิกา
7. เลื่อนฉนวนกลับเข้าที่ จากนั้นให้เกี่ยวแผงปิดแล้วดันกลับเข้าที่

! สำคัญ

ห้ามแตะชิ้นส่วนที่แก้วของหลอดไฟด้วยมือเปล่า ความร้อนจะทำให้น้ำมันจากนิ้วมือระเหยเป็นไอและเคลือบตัวสะท้อนแสงไว้ซึ่งเป็นสาเหตุให้เกิดการชำรุดเสียหายได้

ข้อมูลที่เกี่ยวข้อง

- ตำแหน่งของไฟภายนอกรถ (น. 726)
- ข้อมูลจำเพาะของหลอดไฟ (น. 730)

**การเปลี่ยนหลอดไฟของไฟตัดหมอกด้านหลัง
ไฟตัดหมอกด้านหลังจะติดตั้งอยู่ในกันชนหลังที่
ด้านคนขับ**

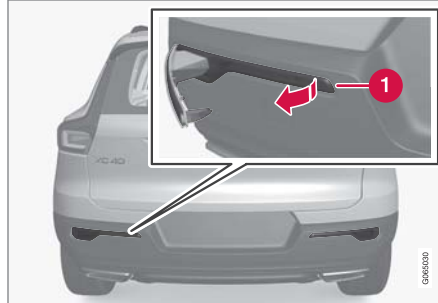

ไฟตัดหมอกด้านหลังจะติดตั้งอยู่ที่ด้านคนขับเท่านั้น

1. ปลดชุดไฟตัดหมอกที่ด้านคนขับออกโดยการเสียบวัตถุแบนๆ เช่น มีดทานอาหารหรือไขควง เข้าไปที่ด้านสั้นที่แคบกว่าของชุดหลอดไฟ แล้วงัดชุดไฟตัดหมอกออก
2. ปลดขั้วต่อ
3. ปลดตัวยึดหลอดไฟโดยการหมุนทวนเข็มนาฬิกาแล้วดึงออก
4. ถอดหลอดไฟออกโดยการกดลงแล้วหมุนทวนเข็มนาฬิกา

5. ติดตั้งหลอดไฟหลอดใหม่โดยการกดหลอดไฟเข้าแล้วหมุนตามเข็มนาฬิกา
6. ใส่ตัวยึดหลอดไฟโดยหมุนตามเข็มนาฬิกา
7. เสียบขั้วต่อ
8. เสียบตะขอบนส่วนที่กว้างของชุดไฟตัดหมอกในกันชนหลัง แล้วหมุนชุดอุปกรณ์เข้าด้านใน เพื่อให้คลิกล็อกเข้าตำแหน่ง

ข้อมูลที่เกี่ยวข้อง

- ตำแหน่งของไฟภายนอกรถ (น. 726)
- ข้อมูลจำเพาะของหลอดไฟ (น. 730)

การบริการและการซ่อมบำรุง

ข้อมูลจำเพาะของหลอดไฟ

ข้อมูลจำเพาะใช้กับหลอดไฟสำหรับไฟเลียวด้านหลัง, ไฟเบรก และไฟตัดหมอกด้านหลัง

ติดต่อศูนย์บริการ¹⁶ ถ้าเกิดความผิดปกติขึ้นกับหลอดไฟอื่น ๆ

การทำงาน	W ^A	ชื่อแบบ
ไฟเลียวด้านหลัง	24	PY24W
ไฟเบรก	21	H21W LL
ไฟตัดหมอกด้านหลัง	21	H21W LL

A วัตต์

ข้อมูลที่เกี่ยวข้อง

- ตำแหน่งของไฟภายนอกรถ (น. 726)
- การเปลี่ยนหลอดไฟ (น. 725)

¹⁶ ขอแนะนำให้ติดต่อศูนย์บริการของวอลโว่ที่ได้รับการแต่งตั้ง

แบตเตอรี่

ระบบไฟฟ้าเป็นแบบเสาดียว โดยใช้แอสซีและเรือนหุ้มเครื่องยนต์เป็นตัวนำไฟฟ้า

แบตเตอรี่สตาร์ทใช้ในการเริ่มการทำงานของระบบไฟฟ้า และขั้วมอเตอร์สตาร์ทรวมถึงอุปกรณ์ไฟฟ้าอื่นๆ ในรถ

การเปลี่ยนแบตเตอรี่สตาร์ทควรดำเนินการโดยศูนย์บริการ¹⁷

รถยนต์มีอัลเทอร์เนเตอร์ AC ที่ควบคุมแรงดันไฟฟ้าไว้แล้ว

แบตเตอรี่สตาร์ทเป็นแบตเตอรี่ขนาด 12 โวลต์ที่ได้รับการออกแบบสำหรับฟังก์ชันการลดคาร์บอนไดออกไซด์ Start/Stop และการชาร์จแบบรีเจนเนอเรชั่น รวมถึงรองรับการทำงานของระบบต่างๆ ในรถ

อายุการใช้งานและการทำงานของแบตเตอรี่จะได้รับผลกระทบจากปัจจัยต่างๆ เช่น จำนวนครั้งที่สตาร์ทเครื่อง การคายประจุ ลักษณะการขับขี่ สภาพการขับขี่ และสภาพอากาศ เป็นต้น

- ห้ามปลดแบตเตอรี่ในขณะที่เครื่องยนต์เดินอยู่
- ตรวจสอบว่า สายไฟที่ไปยังแบตเตอรี่ได้รับการเชื่อมต่ออย่างถูกต้องและแน่นดีแล้ว

คำเตือน

- แบตเตอรี่อาจทำให้เกิดแก๊สออกซิไดโรเจนได้ ซึ่งแก๊สนี้มีแรงระเบิดสูง อาจเกิดประกายไฟ หากเชื่อมต่อสายพ่วงสตาร์ทอย่างไม่ถูกต้อง ซึ่งสามารถทำให้แบตเตอรี่ระเบิดได้
- ห้ามต่อสายต่อพ่วงเข้ากับส่วนประกอบใดๆ ของระบบน้ำมันเชื้อเพลิงหรือชิ้นส่วนที่มีการเคลื่อนที่ ระวังชิ้นส่วนของเครื่องยนต์ที่ร้อน
- ในแบตเตอรี่มีกรดซัลฟูริกซึ่งอาจทำให้เกิดแผลไหม้อย่างรุนแรงได้
- หากกรดซัลฟูริกสัมผัสผิวหนังดวงตา ผิวหนัง หรือเสื้อผ้า ให้ล้างออกด้วยน้ำปริมาณมากๆ หากกรดกระเด็นเข้าตา ให้รีบพบแพทย์ทันที
- ห้ามสูบบุหรี่ในบริเวณใกล้กับแบตเตอรี่

จุดชาร์จ

เมื่อเชื่อมต่อแบตเตอรี่สตาร์ทภายนอกหรือเครื่องชาร์จแบตเตอรี่ ให้ใช้จุดชาร์จของรถในห้องเครื่องยนต์ ในระหว่างการชาร์จ ทั้งแบตเตอรี่สตาร์ทและแบตเตอรี่เสริมจะได้รับการชาร์จ

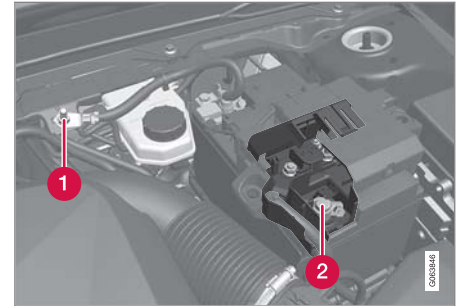

1 จุดชาร์จขั้วลบ

2 จุดชาร์จขั้วบวก

¹⁷ ขอแนะนำให้ติดต่อศูนย์บริการของวอลโว่ที่ได้รับการแต่งตั้ง



! สำคัญ

เมื่อทำการชาร์จแบตเตอรี่สตาร์ทและแบตเตอรี่เสริม ให้ใช้เฉพาะเครื่องชาร์จแบตเตอรี่สมัยใหม่ที่มีแรงดันไฟทำการชาร์จแบบควบคุมเท่านั้น ห้ามใช้ฟังก์ชันการชาร์จแบบเร็ว เนื่องจากจะทำให้แบตเตอรี่ได้รับความเสียหายได้

! สำคัญ

ถ้าไม่ปฏิบัติตามคำแนะนำต่อไปนี้ ฟังก์ชันการประหยัดพลังงานของระบบข้อมูลบันเทิงอาจหยุดทำงานชั่วคราว และ/หรือ อาจไม่มีการแสดงข้อความเกี่ยวกับสถานะระดับประจุไฟฟ้าของแบตเตอรี่สตาร์ทในจอแสดงผลสำหรับคนขับเป็นการชั่วคราว หลังจากเชื่อมต่อแบตเตอรี่สตาร์ทภายนอกหรือเครื่องชาร์จไฟแบตเตอรี่:

- ห้ามใช้ขั้วลบของแบตเตอรี่สตาร์ทของรถในการเชื่อมต่อกับแบตเตอรี่สตาร์ทภายนอกหรือเครื่องชาร์จไฟแบตเตอรี่ - เฉพาะจุดชาร์จขั้วลบของรถเท่านั้น ที่สามารถใช้เป็นจุดต่อลงกราวด์ได้

i หมายเหตุ

อายุการใช้งานของแบตเตอรี่จะสั้นลง ถ้ามีการดิสชาร์จซ้ำๆ

อายุการใช้งานของแบตเตอรี่จะขึ้นอยู่กับปัจจัยหลายอย่าง รวมถึงสภาพการขับขี่และสภาพอากาศ ประสิทธิภาพการสตาร์ทของแบตเตอรี่จะลดลงเรื่อยๆ ตามเวลา ดังนั้นจำเป็นต้องทำการรีชาร์จหากไม่ได้ใช้งานรถยนต์เป็นเวลานานหรือใช้งานรถยนต์เป็นระยะทางสั้นๆ เท่านั้น สภาพอากาศที่หนาวจัดจะจำกัดประสิทธิภาพการสตาร์ท

เพื่อรักษาแบตเตอรี่ให้อยู่ในสภาพดี ขอแนะนำให้ขับรถเป็นเวลาอย่างน้อย 15 นาที/สัปดาห์ หรือต่อแบตเตอรี่เข้ากับเครื่องชาร์จแบตเตอรี่ที่มีการชาร์จที่ละเอียดๆ แบบอัตโนมัติ แบตเตอรี่ที่ได้รับการชาร์จอย่างเต็มที่จะมีอายุการใช้งานสูงสุด

ตำแหน่ง



แบตเตอรี่สตาร์ทติดตั้งอยู่ในห้องเครื่องยนต์

⚠ คำเตือน

หากมีการปลดแบตเตอรี่สำหรับสตาร์ทเครื่องยนต์ ต้องรีเซ็ตฟังก์ชันการปิดและการเปิดอัตโนมัติเพื่อใหทำงานได้อย่างถูกต้อง ต้องทำการรีเซ็ตเพื่อป้องกันการหนีบทำงาน

! สำคัญ

ในบางรุ่น แบตเตอรี่จะมีสายรัดติดตั้งอยู่ ตรวจสอบให้แน่ใจว่า ได้รัดสายรัดนี้ไว้อย่างถูกต้อง

รายละเอียดทางเทคนิค

แบตเตอรี่	H6 AGM	H6 EFB	H7 AGM
แรงดันไฟฟ้า (โวลต์)	12	12	12
ความสามารถในการสตาร์ทขณะเครื่องเย็น ^A - CCA ^B (A)	760	720	800
ขนาด L×B×H	278×175×190 มม. (10.9×6.9×7.5 นิ้ว)	278×175×190 มม. (10.9×6.9×7.5 นิ้ว)	315×175×190 มม. (12.4×6.9×7.5 นิ้ว)
ความจุ (Ah)	70	70	80

A ตามมาตรฐาน EN

B Cold Cranking Amperes.

วอลโว่ขอแนะนำให้ศูนย์บริการของวอลโว่ที่ได้รับการแต่งตั้งอย่างเป็นทางการเป็นผู้เปลี่ยนแบตเตอรี่ให้แก่นักาน

! **สำคัญ**

เมื่อเปลี่ยนแบตเตอรี่สำหรับสตาร์ทเครื่องยนต์หรือแบตเตอรี่สำรอง จะต้องใช้แบตเตอรี่ชนิดเดียวกัน

! **สำคัญ**

ถ้ามีการเปลี่ยนแบตเตอรี่สตาร์ท ต้องแน่ใจว่าได้เปลี่ยนโดยใช้แบตเตอรี่ที่มีประสิทธิภาพในการสตาร์ทขณะเครื่องเย็นเท่าเดิม และเป็นประเภทเดียวกันกับแบตเตอรี่ตัวเก่า (โปรดดูที่ป้ายบนแบตเตอรี่) เท่านั้น

i **หมายเหตุ**

ขนาดของอุปกรณ์บรรจุแบตเตอรี่สตาร์ทควรมีขนาดเท่ากับขนาดของแบตเตอรี่เดิม

ข้อมูลที่เกี่ยวข้อง

- สัญลักษณ์บนแบตเตอรี่ (น. 735)
- แบตเตอรี่เสริม (น. 734)
- การใช้การพ่วงสตาร์ทกับแบตเตอรี่อีกชุดหนึ่ง (น. 570)

แบตเตอรี่เสริม

สำหรับรถยนต์ที่มีฟังก์ชัน Start/Stop นอกเหนือจากแบตเตอรี่สตาร์ทแล้ว จะติดตั้งแบตเตอรี่สแตนด์บายไว้ด้วย

รถที่มีการทำงาน Start/Stop จะมีแบตเตอรี่ 12 โวลต์สองชุด แบตเตอรี่พิเศษหนึ่งชุดสำหรับการสตาร์ท และเตรียมพร้อมใช้งานอีกหนึ่งชุดสำหรับใช้ในลำดับการสตาร์ทของการทำงาน Start/Stop

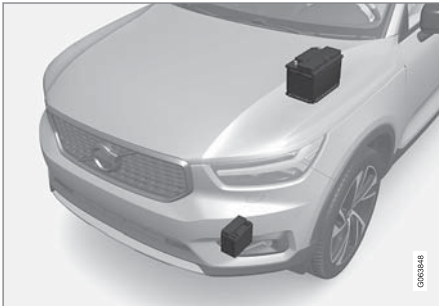

แบตเตอรี่เสริมจะติดตั้งอยู่ที่ด้านล่างของห้องเครื่องยนต์ แบตเตอรี่สตาร์ทจะแสดงอยู่ที่นั่นด้วย (ด้านบน)

ⓘ หมายเหตุ

- ยิ่งการใช้กระแสไฟฟ้าในรถสูงขึ้นเท่าใด โดชาร์จก็จำเป็นต้องทำงานและชาร์จแบตเตอรี่มากขึ้นเท่านั้น ซึ่งหมายถึงความเสี่ยงน้ำมันเชื้อเพลิงจะเพิ่มสูงขึ้นตามไปด้วย
- เมื่อแบตเตอรี่มีประจุต่ำกว่าระดับต่ำสุดที่อนุญาต Start/Stop จะปิดการทำงาน

การทำงานถูกลดทอนชั่วคราว Start/Stop เนื่องจากการใช้กระแสไฟมากในขณะออกรถ หมายความว่า:

- เครื่องยนต์สตาร์ทอัตโนมัติโดยที่คนขับไม่ได้ถอนเท้าออกจากแป้นเบรกเท้า

โดยทั่วไป แบตเตอรี่เสริมไม่ต้องการการบำรุงรักษา มากกว่าแบตเตอรี่ปกติที่ใช้ในการสตาร์ทรถ ควรติดต่อศูนย์บริการเมื่อมีคำถามหรือปัญหา ขอแนะนำให้ติดต่อศูนย์บริการของวอลโว่ที่ได้รับการแต่งตั้ง

⚠ สำคัญ

ถ้าไม่ปฏิบัติตามคำแนะนำต่อไปนี้ ฟังก์ชัน Start/Stop อาจหยุดทำงานชั่วคราว หลังจากเชื่อมต่อแบตเตอรี่สตาร์ทภายนอกหรือเครื่องชาร์จไฟแบตเตอรี่:

- ห้ามใช้ขั้วลบของแบตเตอรี่สตาร์ทของรถในการเชื่อมต่อกับแบตเตอรี่สตาร์ทภายนอกหรือเครื่องชาร์จไฟแบตเตอรี่ - เฉพาะจุดชาร์จขั้วลบของรถเท่านั้น ที่สามารถใช้เป็นจุดต่อลงกราวด์ได้

! **หมายเหตุ**

ถ้าแบตเตอรี่สำหรับสตาร์ทเครื่องยนต์จ่ายประจุมากเกินไปจนกระทั่งรถไม่สามารถดำเนินการฟังก์ชันการทำงานทางไฟฟ้าปกติได้ และได้มีการพ่วงสตาร์ทเครื่องยนต์ด้วยแบตเตอรี่ภายนอกหรือเครื่องชาร์จแบตเตอรี่ ฟังก์ชัน Start/Stop อาจยังคงพร้อมทำงานอยู่ จากนั้น ถ้าฟังก์ชัน Start/Stop ทำการดับเครื่องยนต์โดยอัตโนมัติในเวลาไม่นานหลังจากนั้น จะมีโอกาสสูงมากที่จะไม่สามารถสตาร์ทเครื่องยนต์โดยอัตโนมัติได้เนื่องจากประจุไฟฟ้าของแบตเตอรี่ไม่เพียงพอ กรณีนี้ก็เนื่องจากแบตเตอรี่ยังไม่มีโอกาสที่จะได้รับการชาร์จมากนัก

ถ้ารถได้รับการพ่วงสตาร์ท หรือถ้ามีเวลาไม่เพียงพอสำหรับการชาร์จแบตเตอรี่ด้วยเครื่องชาร์จแบตเตอรี่ ขอแนะนำให้ยกเลิกการทำงานของฟังก์ชัน Start/Stop ชั่วคราวจนกว่ารถจะทำการชาร์จแบตเตอรี่อย่างเพียงพอแล้ว เมื่ออุณหภูมิภายนอกมีค่าประมาณ +15 °C (ประมาณ 60 °F) การชาร์จแบตเตอรี่โดยรถจะใช้เวลาอย่างน้อย 1 ชั่วโมง เมื่ออุณหภูมิอากาศภายนอกต่ำกว่านี้ เวลาที่ต้องใช้ในการชาร์จอาจเพิ่มขึ้นเป็น 3-4 ชั่วโมง ขอแนะนำให้ใช้เครื่องชาร์จแบตเตอรี่ภายนอกในการชาร์จแบตเตอรี่

รายละเอียดทางเทคนิค

แรงดันไฟฟ้า (โวลต์)	12
ความสามารถในการสตาร์ท ขณะเครื่องยนต์ ^A - CCA ^B (A)	170
ขนาด L×B×H	150×90×130 มม. (5.9×3.5×5.1 นิ้ว)
ความจุ (Ah)	10

A ตามมาตรฐาน EN

B Cold Cranking Amperes.

! **สำคัญ**

เมื่อเปลี่ยนแบตเตอรี่สำหรับสตาร์ทเครื่องยนต์หรือแบตเตอรี่สำรอง จะต้องใช้แบตเตอรี่ชนิดเดียวกัน

ข้อมูลที่เกี่ยวข้อง

- แบตเตอรี่ (น. 731)
- ฟังก์ชัน Start/Stop (น. 542)
- สัญลักษณ์บนแบตเตอรี่ (น. 735)

สัญลักษณ์บนแบตเตอรี่

บนแบตเตอรี่จะมีข้อมูลและสัญลักษณ์เตือนอยู่

	ใช้แว่นตานิรภัย
	ข้อมูลเพิ่มเติมในคู่มือสำหรับ เจ้าของรถ
	เก็บรักษาแบตเตอรี่ให้พ้นมือ เด็ก
	แบตเตอรี่บรรจุกรดที่มีฤทธิ์ กัดกร่อน





	หลีกเลี่ยงประกายไฟและเปลวไฟ
---	-----------------------------

	อันตรายจากการระเบิด
---	---------------------

	ต้องนำไปรีไซเคิล
---	------------------

i หมายเหตุ	
แบตเตอรี่สตาร์ทเตอร์ที่หมดไฟแล้ว หรือแบตเตอรี่สำรองต้องนำไปรีไซเคิลตามวิธีการรักษาคุณภาพแวดล้อมเนื่องจากแบตเตอรี่มีส่วนประกอบของตะกั่ว	

ข้อมูลที่เกี่ยวข้อง

- แบตเตอรี่ (น. 731)
- แบตเตอรี่เสริม (น. 734)

ฟิวส์และชุดไฟฟ้าส่วนกลาง

การทำงานและส่วนประกอบเชิงไฟฟ้าต่างๆ จะได้รับการปกป้องโดยฟิวส์จำนวนหนึ่ง เพื่อป้องกันความเสียหายของระบบไฟฟ้าในรถของท่านจากการลัดวงจรหรือกระแสไฟเกิน

⚠ คำเตือน

เมื่อเปลี่ยนฟิวส์ ห้ามใช้วัตถุแปลกปลอมหรือฟิวส์ที่มีจำนวนแอมแปร์สูงกว่าที่กำหนดไว้ เนื่องจากอาจทำให้เกิดความเสียหายต่อระบบไฟฟ้าและอาจเกิดประกายไฟได้

ถ้าส่วนประกอบหรือระบบไฟฟ้าไม่ทำงาน อาจมีสาเหตุมาจากฟิวส์ของส่วนประกอบรับกระแสไฟเกินชั่วคราวและขาด ถ้าฟิวส์ตัวเดิมขาดบ่อยๆ แสดงว่ามีข้อบกพร่องในส่วนประกอบ วอลโว่ขอแนะนำให้ติดต่อศูนย์บริการของวอลโว่ที่ได้รับการแต่งตั้งอย่างเป็นทางการเพื่อรับการตรวจสอบ

ตำแหน่งของชุดไฟฟ้าส่วนกลาง

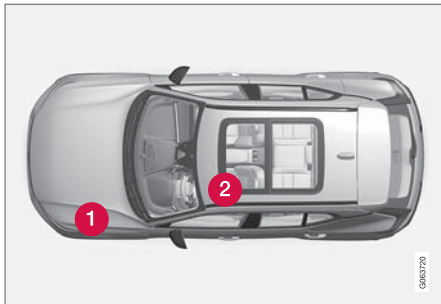

- 1 ห้องเครื่องยนต์
- 2 ใต้ที่นั่งด้านหน้าซ้าย

ข้อมูลที่เกี่ยวข้อง

- การเปลี่ยนฟิวส์ (น. 737)
- ฟิวส์ - ในห้องเครื่องยนต์ (น. 738)
- ฟิวส์ใต้ที่นั่งด้านหน้าซ้าย (น. 742)

การเปลี่ยนฟิวส์

การทำงานและส่วนประกอบเชิงไฟฟ้าต่างๆ จะได้รับการปกป้องโดยฟิวส์จำนวนหนึ่ง เพื่อป้องกันความเสียหายของระบบไฟฟ้าในรถของท่านจากการลัดวงจรหรือกระแสไฟเกิน

1. ให้ดูแผนผังฟิวส์เพื่อหาตำแหน่งฟิวส์
2. ดึงฟิวส์ออก และตรวจสอบจากทางด้านข้างเพื่อดูว่าลวดโค้งขาดหรือไม่
3. ในกรณีนี้ ให้เปลี่ยนเป็นฟิวส์ตัวใหม่ที่มีสีและค่าแอมแปร์เหมือนกับตัวเดิม

⚠ คำเตือน

เมื่อเปลี่ยนฟิวส์ ห้ามใช้วัตถุแปลกปลอมหรือฟิวส์ที่มีจำนวนแอมแปร์สูงกว่าที่กำหนดไว้ เนื่องจากอาจทำให้เกิดความเสียหายต่อระบบไฟฟ้าและอาจเกิดประกายไฟได้

⚠ คำเตือน

โปรดติดต่อศูนย์บริการรถโตโยต้าที่ได้รับอนุญาตเกี่ยวกับฟิวส์ที่ไม่ได้กล่าวถึงในคู่มือสำหรับเจ้าของรถ ถ้าดำเนินการนี้อย่างไม่ถูกต้อง อาจทำให้ระบบไฟฟ้าได้รับความเสียหายร้ายแรงได้

ข้อมูลที่เกี่ยวข้อง

- ฟิวส์และชุดไฟฟ้าส่วนกลาง (น. 736)
- ฟิวส์ - ในห้องเครื่องยนต์ (น. 738)
- ฟิวส์ใต้ที่นั่งด้านหน้าซ้าย (น. 742)

การบริการและการซ่อมบำรุง

ฟิวส์ - ในห้องเครื่องยนต์

หน้าที่อย่างหนึ่งของฟิวส์ในห้องเครื่องยนต์ก็คือ การป้องกันฟังก์ชันการทำงานของเครื่องยนต์และเบรก

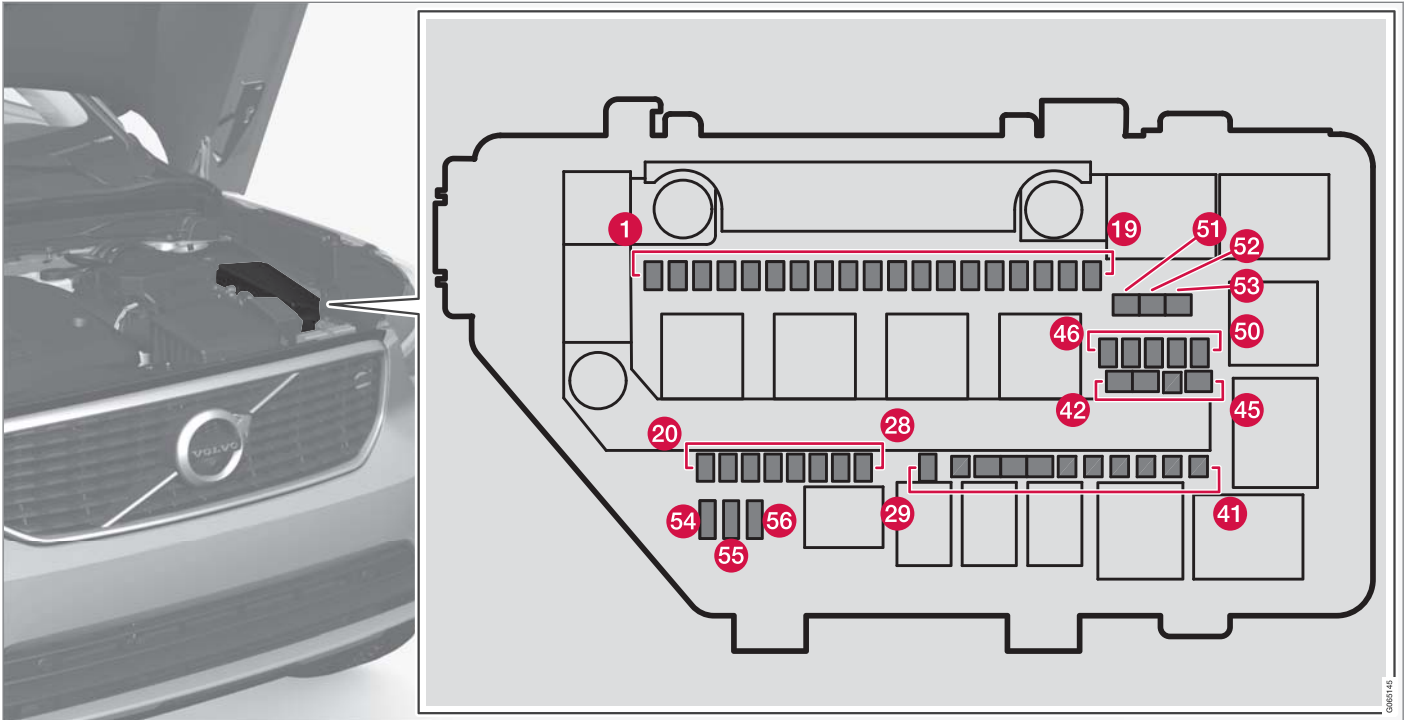

สิ่งที่อยู่ด้านในของฝาคือ คีมหนีบที่ช่วยในการถอดและติดตั้งฟิวส์

กล่องฟิวส์จะมีพื้นที่ว่างสำหรับฟิวส์สำรองหลายตัวอีกด้วย

ตำแหน่ง
ที่ด้านในของฝาครอบจะมีป้ายแสดงตำแหน่งฟิวส์



การบริการและการซ่อมบำรุง

- พิวส์ 1-30, 46-50 และ 54-56 เป็นพิวส์แบบ "Micro"
- พิวส์ 31-45, 51-53 เป็นพิวส์แบบ "MCASE" และต้องเปลี่ยนโดยศูนย์บริการเท่านั้น¹⁸

	การทำงาน	A ^A
1	ช่องเสียบ USB, คอนโซลระหว่างที่นั่งด้านหน้า, ด้านหลัง*	5
2	ปลั๊กไฟ 12 โวลต์ที่คอนโซลบริเวณโพรงเพลากลาง, ด้านหน้า	15
3	–	–
4	ปลั๊กไฟ 12 โวลต์ ในห้องเก็บสัมภาระ*	15
5	กล่องควบคุมเครื่องยนต์ (ECM)	20
6	คอยล์จุดระเบิด หัวเทียน	15

	การทำงาน	A ^A
7	โซลินอยด์ (เบนซิน); วาล์ว; เทอร์โมสแตทสำหรับระบบหล่อเย็นเครื่องยนต์ (เบนซิน); ปัมป์หล่อเย็น EGR (ดีเซล); ชุดควบคุมหัวเผา (ดีเซล) กล่องควบคุมเครื่องยนต์ (ECM)	15
8	โซลินอยด์ (เครื่องยนต์เบนซิน); วาล์ว; เทอร์โมสแตทสำหรับระบบหล่อเย็นเครื่องยนต์ (เครื่องยนต์เบนซิน); ปัมป์หล่อเย็นสำหรับ EGR (เครื่องยนต์ดีเซล); โมดูลควบคุมการเผาหัว (เครื่องยนต์ดีเซล); ตัวปรับสัญญาณภาค; วาล์ว; วาล์วสำหรับพัลส์เอาต์พุต (เครื่องยนต์ดีเซล)	10
9	หัวตรวจสอบของเซ็นเซอร์วัดปริมาณออกซิเจน, ตรงกลาง (เครื่องยนต์เบนซิน); หัวตรวจสอบของเซ็นเซอร์วัดปริมาณออกซิเจน, ด้านหลัง (เครื่องยนต์ดีเซล)	15
10	เซ็นเซอร์สำหรับไนตรัสออกไซด์ (เครื่องยนต์ดีเซล)	15

	การทำงาน	A ^A
11	–	–
12	ไฟหน้าด้านขวา	20
13	ไฟหน้าด้านซ้าย	20
14	ถุงลมนิรภัย	5
15	เซ็นเซอร์คันเร่ง	5
16	ได้รับกำลังไฟฟ้าเมื่อสตาร์ทถูกอนุญาตที่ตำแหน่ง ON: โมดูลควบคุมเครื่องยนต์; ส่วนประกอบของระบบเกียร์; ชุดเซอร์โวของพวงมาลัยแบบไฟฟ้า; โมดูลอิเล็กทรอนิกส์ส่วนกลาง; โมดูลควบคุมสำหรับระบบเบรก	5
17	ชุดทำความร้อนเสริมแบบไฟฟ้า*; ไฟร์วอลล์ OBD II	5
18	ระบบลิคตามระดับแอลกอฮอล์	5
19	–	–
20	คอยล์รีเลย์ภายใน	5

¹⁸ ขอแนะนำให้ติดต่อศูนย์บริการของวอลโว่ที่ได้รับการแต่งตั้ง

	การทำงาน	A ^A
21	–	–
22	เซ็นเซอร์สำหรับเบรค เบรค	5
23	–	–
24	โมดูลควบคุมแอ็คทูเอเตอร์สำหรับลิคค/ เปลี่ยนตำแหน่งเกียร์ของชุดเกียร์ อัตโนมัติ	5
25	โมดูลควบคุมระบบเกียร์	15
26	กล่องควบคุมเครื่องยนต์ (ECM)	5
27	–	–
28	–	–
29	แดร	20
30	ไซเรน*	5
31	ที่ปิดน้ำฝนกระจกบังลม	30
32	โมดูลควบคุมสำหรับระบบเบรค (วาล์ว, เบรคจอดรถ)	40

	การทำงาน	A ^A
33	ชุดควบคุมสำหรับระบบเบรค (ปั๊ม ABS)	40
34	–	–
35	ตัวส่งงานสำหรับระบบเกียร์	25
36	–	–
38	ไฟหน้าด้านขวา; ไฟหน้าด้านซ้าย	30
39	–	–
40	–	–
41	โมดูลควบคุมคานลากพ่วง*	25
42	โมดูลควบคุมคานลากพ่วง*	40
43	–	–
44	ที่นั่งคนขับแบบปรับด้วยไฟฟ้า*	20
45	–	–
46	–	–
47	–	–

	การทำงาน	A ^A
48	–	–
	–	–
49	–	–
50	–	–
51	ชุดทำความร้อนตัวกรองน้ำมันเชื้อเพลิง (ดีเซล)	30
52	ชุดทำความร้อนกระจกหน้า*, ด้านซ้าย	40
53	ชุดทำความร้อนกระจกหน้า*, ด้านขวา	40
54	ฟังก์ชันควบคุมสำหรับแบตเตอรี่เสริม	5
55	ไฟหน้าด้านซ้าย	20
56	ไฟหน้าด้านขวา	20

A แอมป์

ข้อมูลที่เกี่ยวข้อง

- พิวส์และชุดไฟฟ้าส่วนกลาง (น. 736)
- การเปลี่ยนพิวส์ (น. 737)

การบริการและการซ่อมบำรุง

ฟิวส์ใต้ที่นั่งด้านหน้าซ้าย

ฟิวส์ใต้ที่นั่งด้านหน้าซ้ายจะป้องกันปลั๊กไฟ, จอ

แสดงผล, โมดูลประตู และอื่นๆ

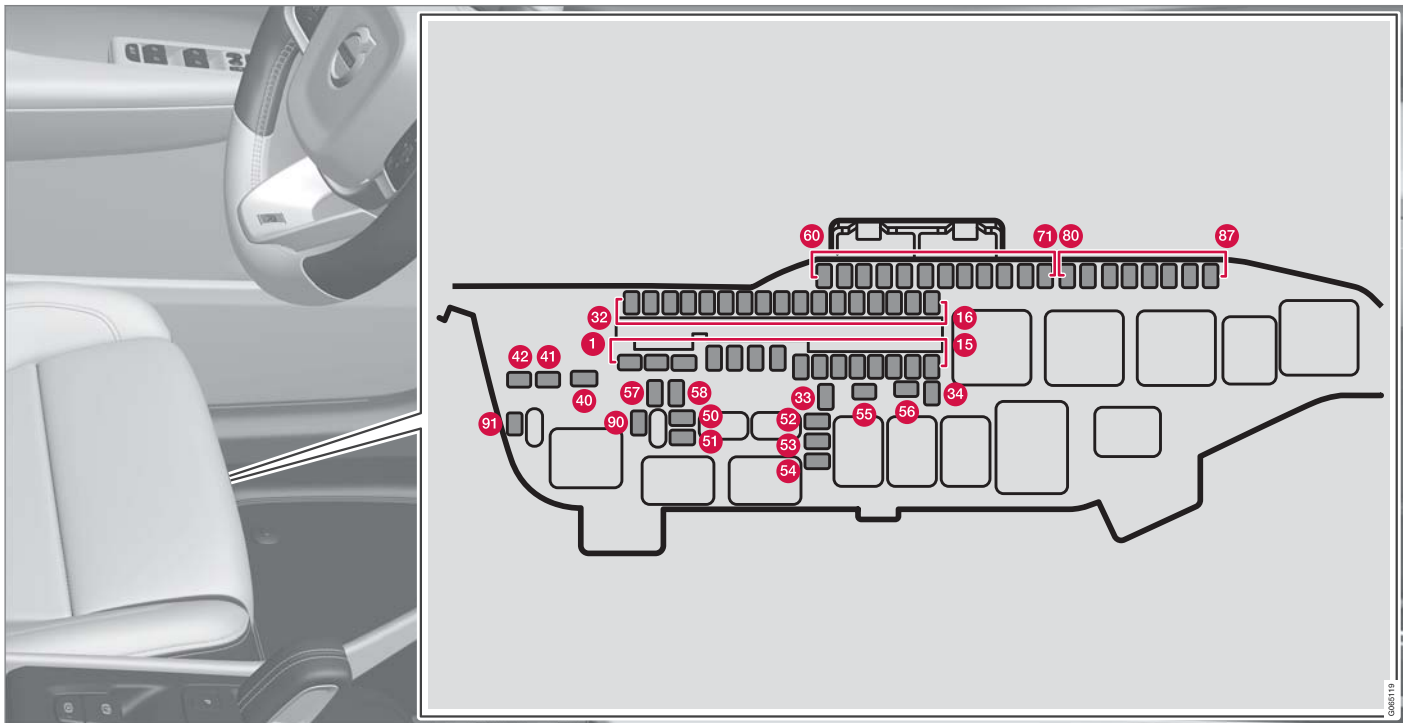

กล่องฟิวส์ในห้องเครื่องยนต์จะมีพื้นที่ว่างสำหรับฟิวส์สำหรับหลายตัว สิ่งที่อยู่ด้านในของฝาคือ คีมหนีบที่ช่วยในการถอดและติดตั้งฟิวส์

ตำแหน่ง

- ฟิวส์ 1-8, 40-42 และ 55-58 เป็นฟิวส์แบบ "MCASE" และต้องเปลี่ยนโดยศูนย์บริการเท่านั้น¹⁹
- ฟิวส์ 9-34, 50-54 และ 60-91 เป็นฟิวส์แบบ "Micro"

	การทำงาน	A ^A
1	โมดูลควบคุมเครื่องเสียง (เครื่องขยายสัญญาณ) (เฉพาะบางรุ่น)	40
2	โมดูลระบบไฟฟ้าส่วนกลาง A: เซ็นเซอร์, ชุดเรดาร์, ที่นั่งแบบปรับด้วยระบบไฟฟ้า*	40
3	โมดูลระบบไฟฟ้าส่วนกลาง B: เซ็นเซอร์, ชุดเรดาร์, ที่นั่งแบบปรับด้วยระบบไฟฟ้า*	40

	การทำงาน	A ^A
4	โมดูลพัดลมสำหรับระบบควบคุมสภาพอากาศ, ด้านหน้า	40
5	ประตูท้ายแบบทำงานด้วยระบบไฟฟ้า*	25
6	ที่นั่งแบบปรับด้วยระบบไฟฟ้า*, ด้านขวา	20
7	ชุดทำความร้อนขณะจอด*	25
8	โมดูลควบคุมสำหรับการลดไนตรัสออกไซด์ (เครื่องยนต์ดีเซล) เซ็นเซอร์แสงแดด	30
9	โมดูลประตูในประตูด้านหลังขวา	20
10	โมดูลประตูในประตูด้านหลังซ้าย	20
11	โมดูลประตูในประตูด้านหน้าซ้าย	20
12	-	-
13	โมดูลประตูในประตูด้านหน้าขวา	20
14	การทำความร้อนที่นั่ง, ด้านขวา*	15

	การทำงาน	A ^A
15	-	-
16	-	-
17	โมดูลควบคุมสำหรับการลดไนตรัสออกไซด์ (เครื่องยนต์ดีเซล)	15
18	ล้อคพวงมาลัย	7.5
19	โมดูลควบคุมสำหรับระบบควบคุมสภาพอากาศ	7.5
20	เซ็นเซอร์ตรวจจับการเคลื่อนไหว*	5
21	จอแสดงผลสำหรับคนขับ	5
22	แป้นกดที่คอนโซลกลาง	5
23	กล่องควบคุมพวงมาลัย	5
24	โมดูลสำหรับปุ่มสตาร์ทและสำหรับตัวควบคุมเบรกมือ	5
25	จอแสดงผลส่วนกลาง	5

¹⁹ ขอแนะนำให้ติดต่อศูนย์บริการของวอลโว่ที่ได้รับการแต่งตั้ง



	การทำงาน	A ^A
26	โมดูลควบคุมสำหรับรถที่ออนไลน์; โมดูลควบคุมสำหรับ Volvo On Call	5
27	โมดูลสำหรับเสาอากาศแบบหลายช่วง ความถี่	5
28	ขดลวดของรีเลย์	5
29	โมดูลสำหรับการตรวจจัการเคลื่อนไห ของเท้า* (สำหรับการเปิดประตูท้าย แบบทำงานด้วยระบบไฟฟ้า)	5
30	โมดูลควบคุม Sensus โทรทัสน์* (เฉพาะบางตลาดเท่านั้น)	15
31	ชอคเก็ตการวิเคราะห์ OBDII	10
32	ระบบติดตามระดับแอลกอฮอล์	5
33	มอเตอร์ลิคสำหรับพนักพิงที่ด้านหลัง ซ้าย	15
34	มอเตอร์ลิคสำหรับพนักพิงที่ด้านหลัง ขวา	15
40	ที่ใส่ฝ้ากระจกหลัง	30

	การทำงาน	A ^A
41	โมดูลตัวดึงเข็มขัดนิรภัย, ด้านซ้าย	40
42	โมดูลตัวดึงเข็มขัดนิรภัย, ด้านขวา	40
50	เซ็นเซอร์ตรวจจับความชื้น	5
51	โมดูลควบคุมสำหรับปั้มน้ำมันเชื้อเพลิง	20
52	ปั้มน้ำหล่อเย็น	10
53	โมดูลพวงมาลัยสำหรับชุดทำความร้อน พวงมาลัย*	15
54	–	–
55	ระบบล้างไฟหน้า*	25
56	น้ำล้างกระจกหลัง	25
57	–	–
58	–	–
59	–	–
60	–	–
61	–	–

	การทำงาน	A ^A
62	–	–
63	โมดูลตัวปรับความตึงเข็มขัดนิรภัย	5
64	Blind Spot Information (BLIS)*: โมดูล ควบคุม, เสียงการอวยหลังภายนอก	5
65	–	–
66	เซ็นเซอร์แสงแดด	5
67	โมดูลควบคุม All Wheel Drive (AWD)*	15
68	ปั้มน้ำหล่อเย็น	10
69	กล่องช่วยจอด*	5
70	–	–
71	โมดูลควบคุมสำหรับถุงลมนิรภัยและตัว ดึงเข็มขัดนิรภัย	5
80	ที่ปิดน้ำฝนกระจกหลัง	15
81	หลังคาพาโนรามาพร้อมที่บังแดด*	20
82	–	–

	การทำงาน	A ^A
83	ไฟส่องสว่างภายในรถ; การปรับหรือแสงสำหรับกระจกมองหลังภายในรถ [*] ; เซ็นเซอร์ตรวจจับน้ำฝนและแสงสว่าง [*] ; แผงควบคุมที่ประตูด้านหลังและห้องเก็บสัมภาระ	7.5
84	–	–
85	ชุดควบคุมสำหรับฟังก์ชันการสนับสนุนคนขับ	5
86	ระบบติดตามระดับแอลกอฮอล์	5
87	เครื่องชาร์จโทรศัพท์แบบไร้สาย [*] ; ช่องเสียบ USB	5
90	–	–
91	–	–

A แอมป์

ข้อมูลที่เกี่ยวข้อง

- ไฟล์และชุดไฟฟ้าส่วนกลาง (น. 736)
- การเปลี่ยนไฟล์ (น. 737)

การทำความสะอาดส่วนประกอบภายใน

ใช้น้ำยาทำความสะอาดและผลิตภัณฑ์ดูแลรักษา รถที่แนะนำโดยวอลโว่เท่านั้น ทำความสะอาดเป็นประจำ และเคลือบรอยเบื่อนในทันทีเพื่อให้ได้ผลลัพธ์ที่ดีที่สุด สิ่งสำคัญคือ ต้องดูคู่มือก่อนที่จะใช้น้ำยาทำความสะอาด

! **สำคัญ**

- เลือผ้าบางอย่างที่เป็นผ้าสี (เช่น ผ้ายีนส์และเสื้อผ้านั่งกลับชนิดอ่อน) อาจทำให้สีตกใส่วัสดุหุ้มเบาะได้ ถ้าเกิดกรณีนี้ขึ้น สิ่งที่สำคัญก็คือ ให้ทำความสะอาดและเคลือบส่วนนั้นของวัสดุหุ้มโดยเร็วที่สุดที่สามารถทำได้
- ห้ามใช้สารละลายเข้มข้น เช่น น้ำยาทำความสะอาด, น้ำมันเชื้อเพลิง หรือเหล้าขาว หรือแอลกอฮอล์เข้มข้น ในการทำความสะอาดภายในรถ เนื่องจากอาจทำความเสียหายแก่วัสดุหุ้มเบาะและวัสดุต่างๆ ภายในรถได้
- ห้ามฉีดน้ำยาทำความสะอาดโดยตรงลงบนส่วนประกอบต่างๆ ที่มีปุ่มและตัวควบคุมทางไฟฟ้าอยู่ แต่ให้เช็ดด้วยผ้าชุบน้ำยาทำความสะอาดหมาดๆ แทน
- ขอบคมและแถบติดแบบ Velcro อาจทำให้เกิดความเสียหายต่อวัสดุหุ้มเบาะได้

ข้อมูลที่เกี่ยวข้อง

- การทำความสะอาดจอแสดงผลส่วนกลาง (น. 747)
- การทำความสะอาดเบาะนั่งผ้าและแผงหลังคา (น. 748)
- การทำความสะอาดเข็มขัดนิรภัย (น. 748)
- การทำความสะอาดแผ่นยางรองพื้นและแผ่นปูพื้น (น. 749)
- การทำความสะอาดเบาะหนัง (น. 750)
- การทำความสะอาดพวงมาลัยหนัง (น. 751)
- การทำความสะอาดชิ้นส่วนพลาสติก, โลหะ และไม้ภายในรถ (น. 751)

การทำความสะอาดจอแสดงผลส่วนกลาง
สิ่งสกปรก, คราบเปื้อน, จาระบีจากนิ้วอาจส่งผลต่อ
ประสิทธิภาพการทำงานและความชัดเจนของจอ
แสดงผลส่วนกลางได้ ทำความสะอาดจอแสดงผล
เป็นประจำด้วยผ้าไมโครไฟเบอร์



ในการทำความสะอาดจอแสดงผลส่วนกลาง:

1. ปิดจอแสดงผลส่วนกลางโดยการกดปุ่มโฮมค้างไว้

2. เช็ดหน้าจอด้วยผ้าไมโครไฟเบอร์ที่จัดให้ หรือใช้ผ้าไมโครไฟเบอร์อื่นๆ ที่มีคุณภาพเทียบเท่ากัน เช็ดทำความสะอาดหน้าจอด้วยผ้าไมโครไฟเบอร์ที่แห้งและสะอาด โดยให้เช็ดในลักษณะหมุนเป็นวงกลมเล็กๆ ถ้าจำเป็น ให้พรมน้ำสะอาดลงบนผ้าไมโครไฟเบอร์ให้เปียกเล็กน้อย
3. เปิดใช้จอแสดงผลโดยการกดสั้นๆ ที่ปุ่มโฮม

! **สำคัญ**

ผ้าไมโครไฟเบอร์ที่ใช้ในการทำความสะอาดจอแสดงผลส่วนกลางจะต้องไม่มีทรายและสิ่งสกปรก

! **สำคัญ**

เมื่อทำความสะอาดจอแสดงผลส่วนกลาง ให้เอียงแรงกดบนหน้าจอเพียงเบาๆ เท่านั้น การกดอย่างหนักอาจทำให้หน้าจอได้รับความเสียหายได้

! **สำคัญ**

ห้ามฉีดน้ำยาหรือสารเคมีที่มีฤทธิ์กัดกร่อนลงบนจอแสดงผลส่วนกลาง ห้ามใช้น้ำยาทำความสะอาดกระจก, น้ำยาทำความสะอาดอื่นๆ, สเปรย์อัดความดัน, สารละลาย, แอลกอฮอล์, แอมโมเนีย หรือน้ำยาทำความสะอาดที่มีส่วนผสมของสารกัดกร่อน ห้ามใช้ผ้าขัด, กระดาษเช็ดมือ หรือกระดาษทิชชู สิ่งเหล่านี้อาจทำให้จอแสดงผลส่วนกลางเป็นรอยได้

ข้อมูลที่เกี่ยวข้อง

- การทำความสะอาดส่วนประกอบภายใน (น. 746)
- การทำความสะอาดเบาะนั่งผ้าและแผงหลังคา (น. 748)
- การทำความสะอาดเข็มขัดนิรภัย (น. 748)
- การทำความสะอาดแผ่นยางรองพื้นและแผ่นปูพื้น (น. 749)
- การทำความสะอาดเบาะหนัง (น. 750)
- การทำความสะอาดพวงมาลัยหนัง (น. 751)
- การทำความสะอาดชิ้นส่วนพลาสติก, โลหะ และไม้ภายในรถ (น. 751)

การทำความสะอาดเบาะนั่งผ้าและแผงหลังคา
ใช้น้ำยาทำความสะอาดและผลิตภัณฑ์ดูแลรักษา
รถที่แนะนำโดยวอลโว่เท่านั้น ทำความสะอาดเป็น
ประจำ และเคลือบรอยเบื่อนในทันทีเพื่อให้ได้
ผลลัพธ์ที่ดีที่สุด สิ่งสำคัญคือ ต้องดูฝุ่นก่อนที่จะ
ใช้น้ำยาทำความสะอาด

ผ้าหุ้มเบาะและผ้าหุ้มเพดานรถ

ห้ามขูดหรือขีดรอยเบื่อน เนื่องจากอาจทำให้วัสดุหุ้มได้
รับความเสียหายได้ ห้ามใช้น้ำยาทำความสะอาดรอย
เบื่อนที่มีฤทธิ์รุนแรง เนื่องจากอาจทำให้สีของวัสดุหุ้ม
เปลี่ยนไปได้

ข้อมูลที่เกี่ยวข้อง

- การทำความสะอาดส่วนประกอบภายใน (น. 746)
- การทำความสะอาดจอแสดงผลส่วนกลาง (น. 747)
- การทำความสะอาดเข็มขัดนิรภัย (น. 748)
- การทำความสะอาดแผ่นยางรองพื้นและแผ่นปูพื้น
(น. 749)
- การทำความสะอาดเบาะหนัง (น. 750)
- การทำความสะอาดพวงมาลัยหนัง (น. 751)
- การทำความสะอาดชิ้นส่วนพลาสติก, โลหะ และไม้
ภายในรถ (น. 751)

การทำความสะอาดเข็มขัดนิรภัย

ใช้น้ำยาทำความสะอาดและผลิตภัณฑ์ดูแลรักษา
รถที่แนะนำโดยวอลโว่เท่านั้น ทำความสะอาดเป็น
ประจำ และเคลือบรอยเบื่อนในทันทีเพื่อให้ได้
ผลลัพธ์ที่ดีที่สุด สิ่งสำคัญคือ ต้องดูฝุ่นก่อนที่จะ
ใช้น้ำยาทำความสะอาด

เข็มขัดนิรภัย

ใช้น้ำและน้ำยาทำความสะอาดแบบสังเคราะห์ น้ำยาทำ
ความสะอาดสิ่งทอชนิดพิเศษจะมีจำหน่ายที่ตัวแทน
จำหน่ายของวอลโว่ ตรวจสอบให้แน่ใจว่า เข็มขัดนิรภัย
แห้งสนิทแล้ว ก่อนจะปล่อยให้เข็มขัดร่นกลับเข้าที่

ข้อมูลที่เกี่ยวข้อง

- การทำความสะอาดส่วนประกอบภายใน (น. 746)
- การทำความสะอาดจอแสดงผลส่วนกลาง (น. 747)
- การทำความสะอาดเบาะนั่งผ้าและแผงหลังคา
(น. 748)
- การทำความสะอาดแผ่นยางรองพื้นและแผ่นปูพื้น
(น. 749)
- การทำความสะอาดเบาะหนัง (น. 750)
- การทำความสะอาดพวงมาลัยหนัง (น. 751)

- การทำความสะอาดชิ้นส่วนพลาสติก, โลหะ และไม้
ภายในรถ (น. 751)

การทำความสะอาดแผ่นยางรองพื้นและแผ่นปูพื้น

ใช้น้ำยาทำความสะอาดและผลิตภัณฑ์ดูแลรักษา รถที่แนะนำโดยวอลโว่เท่านั้น ทำความสะอาดเป็นประจำ และเคลือบรอยเปื้อนในทันทีเพื่อให้ได้ผลลัพธ์ที่ดีที่สุด สิ่งสำคัญคือ ต้องดูดฝุ่นก่อนที่จะใช้น้ำยาทำความสะอาด

แผงปูพื้นแบบเข้ารูปและพรมปูพื้น

เอาพรมตกแต่งออก เพื่อทำความสะอาดพรมพื้นและพรมตกแต่งแยกต่างหาก ใช้เครื่องดูดฝุ่นเพื่อขจัดฝุ่นและสิ่งสกปรก พรมปูพื้นแต่ละชิ้นจะยึดด้วยหมุด

ถอดแผงปูพื้นแบบเข้ารูปโดยการจับแผงปูพื้นที่สลักแต่ละตัว แล้วยกแผงปูพื้นขึ้นตรงๆ

จัดพรมปูพื้นให้เข้าที่โดยกดที่หมุดแต่ละตัว

คำเตือน

ใช้แผ่นรองแบบตัดเข้ารูปเพียงแผ่นเดียวเท่านั้นที่หนึ่งแต่ละตัว และตรวจสอบก่อนที่จะออกรถว่าได้ยึดแผ่นรองที่ที่นั่งคนขับไว้อย่างแน่นหนา และได้เกี่ยวเข้ากับสลักยึดแล้ว เพื่อไม่ให้แผ่นรองเข้าไปขัดตัวกับเบาะนิรภัย และไม่ขวางการเคลื่อนที่ของเบาะนิรภัย

ขอแนะนำให้ใช้น้ำยาทำความสะอาดสิ่งทอชนิดพิเศษในการทำความสะอาดพรมปูพื้นหลังจากดูดฝุ่น ควรทำความสะอาดพรมปูพื้นด้วยน้ำยาทำความสะอาดที่แนะนำโดยตัวแทนจำหน่ายของวอลโว่

ข้อมูลที่เกี่ยวข้อง

- การทำความสะอาดส่วนประกอบภายใน (น. 746)
- การทำความสะอาดจอแสดงผลส่วนกลาง (น. 747)
- การทำความสะอาดเบาะนั่งผ้าและแผงหลังคา (น. 748)
- การทำความสะอาดเข็มขัดนิรภัย (น. 748)
- การทำความสะอาดเบาะหนัง (น. 750)
- การทำความสะอาดพวงมาลัยหนัง (น. 751)

- การทำความสะอาดชิ้นส่วนพลาสติก, โลหะ และไม้ภายในรถ (น. 751)

การทำความสะอาดเบาะหนัง

ใช้น้ำยาทำความสะอาดและผลิตภัณฑ์ดูแลรักษา รถที่แนะนำโดยวอลโว่เท่านั้น ทำความสะอาดเป็นประจำ และเคลือบรอยเบาะในทันทีเพื่อให้ได้ผลลัพธ์ที่ดีที่สุด สิ่งสำคัญคือ ต้องดูดฝุ่นก่อนที่จะใช้น้ำยาทำความสะอาด

หนังหุ้มเบาะ*

หนังหุ้มเบาะของวอลโว่ได้ผ่านกรรมวิธีการรักษาสภาพดั้งเดิมของหนังไว้

หนังหุ้มเบาะเป็นผลิตภัณฑ์จากธรรมชาติที่จะเปลี่ยนสภาพและลดความสวยงามลงเมื่อเวลาผ่านไป ซึ่งจำเป็นต้องได้รับการทำความสะอาดและเคลือบอย่างสม่ำเสมอ เพื่อรักษาคุณสมบัติและสีของหนังไว้ วอลโว่มีผลิตภัณฑ์ที่ครอบคลุม - Volvo Leather Care Kit/ Wipes - สำหรับการทำความสะอาดและการบำรุงรักษาหนังหุ้มเบาะ ซึ่งเมื่อใช้ตามคำแนะนำ จะช่วยรักษาสภาพเคลือบปกป้องของหนังหุ้มเบาะ

เพื่อให้ได้ผลลัพธ์ที่ดีที่สุด วอลโว่ขอแนะนำให้ทำความสะอาดและใช้ครีมปกป้อง 1-4 ครั้งต่อปี (หรือบ่อยกว่านั้น ถ้าจำเป็น) Volvo Leather Care Kit/Wipes มีให้บริการที่ตัวแทนจำหน่ายวอลโว่

การทำความสะอาดหนังหุ้ม

1. เทน้ำยาทำความสะอาดหนึ่งลงบนฟองน้ำที่เปียกหมาดๆ แล้วบีบจนกระทั่งมีฟองเกิดขึ้น
2. ใช้ฟองน้ำในการเช็ดรอยเปื้อนโดยการเคลื่อนฟองน้ำเป็นวงกลม
3. ทำให้รอยเปื้อนเปียกโดยใช้ฟองน้ำ โดยให้ฟองน้ำดูดซับรอยเปื้อนโดยไม่ต้องทำการขัด
4. เช็ดรอยเปื้อนโดยใช้ผ้านุ่ม และปล่อยให้หนังแห้งสนิท

การปกป้องหนังหุ้ม

1. เทน้ำยาปกป้องหนังปริมาณเล็กน้อยลงบนผ้า แล้วกดผ้าขึ้นลงบนหนังเบาๆ แล้วเคลื่อนที่เป็นวงกลม
2. ปล่อยให้แห้งเป็นเวลาประมาณ 20 นาที

การปกป้องหนังหุ้มจะทำให้หนังสามารถทนทานต่อรังสี UV จากแสงแดดได้ดีขึ้น

ข้อมูลที่เกี่ยวข้อง

- การทำความสะอาดส่วนประกอบภายใน (น. 746)
- การทำความสะอาดจุดแสดงผลส่วนกลาง (น. 747)
- การทำความสะอาดเบาะนั่งผ้าและแผงหลังคา (น. 748)

- การทำความสะอาดเข็มขัดนิรภัย (น. 748)
- การทำความสะอาดแผ่นยางรองพื้นและแผ่นปูพื้น (น. 749)
- การทำความสะอาดพวงมาลัยหนัง (น. 751)
- การทำความสะอาดชิ้นส่วนพลาสติก, โลหะ และไม้ภายในรถ (น. 751)

การทำความสะอาดพวงมาลัยหนัง

ใช้น้ำยาทำความสะอาดและผลิตภัณฑ์ดูแลรักษา รถที่แนะนำโดยวอลโว่เท่านั้น ทำความสะอาดเป็นประจำ และเคลือบรอยเบื่อนในทันทีเพื่อให้ได้ผลลัพธ์ที่ดีที่สุด สิ่งสำคัญคือ ต้องดูคู่มือก่อนที่จะใช้น้ำยาทำความสะอาด

พวงมาลัยหุ้มหนัง

หนังหุ้มต้องมีการระบาย ห้ามใช้พลาสติกปิดคลุมหนัง หุ้มพวงมาลัย เราขอแนะนำ Volvo Leather Care Kit/ Wipes สำหรับการทำความสะอาดหนังหุ้มพวงมาลัย ขั้นแรก ให้ขจัดสิ่งสกปรก, ฝุ่น และอื่นๆ โดยใช้ฟองน้ำหรือผ้าที่เปียกหมาดๆ

! **สำคัญ**

วัสดุมีคม เช่น แหวน อาจทำความเสียหายต่อหนังหุ้มพวงมาลัย

ข้อมูลที่เกี่ยวข้อง

- การทำความสะอาดส่วนประกอบภายใน (น. 746)
- การทำความสะอาดจอแสดงผลส่วนกลาง (น. 747)
- การทำความสะอาดเบาะนั่งผ้าและแผงหลังคา (น. 748)

- การทำความสะอาดเข็มขัดนิรภัย (น. 748)
- การทำความสะอาดแผ่นยางรองพื้นและแผ่นปูพื้น (น. 749)
- การทำความสะอาดเบาะหนัง (น. 750)
- การทำความสะอาดชิ้นส่วนพลาสติก, โลหะ และไม้ภายในรถ (น. 751)

การทำความสะอาดชิ้นส่วนพลาสติก, โลหะ และไม้ภายในรถ

ใช้น้ำยาทำความสะอาดและผลิตภัณฑ์ดูแลรักษา รถที่แนะนำโดยวอลโว่เท่านั้น ทำความสะอาดเป็นประจำ และเคลือบรอยเบื่อนในทันทีเพื่อให้ได้ผลลัพธ์ที่ดีที่สุด

ชิ้นส่วนพลาสติก, โลหะ และไม้ภายในรถ

ขอแนะนำให้ใช้ผ้าเส้นใยเล็กๆ หรือผ้าไมโครไฟเบอร์ที่เปียกน้ำเล็กน้อยซึ่งสามารถหาซื้อได้จากตัวแทนจำหน่ายวอลโว่ในการทำความสะอาดชิ้นส่วนพลาสติกและพื้นผิวต่างๆ ภายใน

ห้ามขัดหรือถูควบสกปรกออก ห้ามใช้น้ำยาขัดคราบชนิดเข้มข้น

! **สำคัญ**

ห้ามใช้ตัวทำละลายที่ประกอบด้วยแอลกอฮอล์ในขณะทำความสะอาดกระจกสำหรับจอแสดงผลของคนขับ





! สำคัญ

พึงระลึกไว้ว่า พื้นผิวที่มีนวมวามากๆ จะเป็นรอยง่าย ให้ทำความสะอาดพื้นผิวเหล่านี้ด้วยผ้าไมโครไฟเบอร์โดยค่อยๆ ขัดหมุนวนเป็นวงเล็กๆ หากจำเป็นให้นำผ้าไมโครไฟเบอร์ชุบน้ำสะอาดให้ชุ่มเล็กน้อย

ข้อมูลที่เกี่ยวข้อง

- การทำความสะอาดส่วนประกอบภายใน (น. 746)
- การทำความสะอาดจอแสดงผลส่วนกลาง (น. 747)
- การทำความสะอาดเบาะนั่งผ้าและแผงหลังคา (น. 748)
- การทำความสะอาดเข็มขัดนิรภัย (น. 748)
- การทำความสะอาดแผ่นยางรองพื้นและแผ่นปูพื้น (น. 749)
- การทำความสะอาดเบาะหนัง (น. 750)
- การทำความสะอาดพวงมาลัยหนัง (น. 751)

การทำความสะอาดภายนอกรถ

ควรล้างรถทันทีที่รถสกปรก การล้างรถในทันทีเช่นนี้จะทำให้สามารถทำความสะอาดได้ง่ายขึ้น เนื่องจากสิ่งสกปรกยังไม่ติดแน่นเข้ากับรถ นอกจากนี้ ยังลดความเสี่ยงของการเกิดรอยขีดขูดและรักษาให้รถดูเหมือนใหม่อยู่เสมออีกด้วย ล้างรถในที่ล้างรถที่มีตัวกรองน้ำมัน ใช้แชมพูล้างรถ

ข้อมูลที่เกี่ยวข้อง

- การทำความสะอาดภายนอกรถ (น. 752)
- การขัดสีและการเคลือบเงา (น. 752)
- การล้างด้วยมือ (น. 753)
- เครื่องล้างรถอัตโนมัติ (น. 755)
- การล้างด้วยน้ำความดันสูง (น. 756)
- การทำความสะอาดใบพัดน้ำฝน (น. 757)
- การทำความสะอาดส่วนประกอบพลาสติก ยาง และชิ้นตกแต่งภายนอก (น. 757)
- การทำความสะอาดขอบกระทะล้อ (น. 758)
- การป้องกันสนิม (น. 759)

การขัดสีและการเคลือบเงา

ให้ขัดและเคลือบเงารถ ถ้าสีเริ่มหมองหรือเพื่อให้การป้องกันเป็นพิเศษแก่สีรถ รถของท่านไม่จำเป็นต้องได้รับการขัดเงา จนกว่าจะมีอายุการใช้งานอย่างน้อยหนึ่งปี อย่างไรก็ตาม ในระหว่างนี้ ท่านสามารถลงสีผึ้งได้ ห้ามขัดเงาหรือลงแว็กซ์รถเมื่ออยู่กลางแจ้งจัด พื้นผิวที่ทำการขัดเงาควรมีอุณหภูมิไม่เกิน 45 °C (113 °F)

- ก่อนขัดสีหรือเคลือบเงา ต้องล้างรถให้สะอาดอย่างทั่วถึงและปล่อยให้แห้งสนิท ขจัดคราบยางมะตอยและน้ำมันดินออกโดยใช้น้ำยาขจัดคราบน้ำมันดินหรือแอลกอฮอล์ได้ คราบที่ติดแน่นมากสามารถขจัดออกได้โดยใช้ครีมละลายสำหรับขจัดรูซึ่งออกแบบมาสำหรับใช้ร่วมกับสีรถ
- ขัดเงาด้วยสารขัดเงาก่อน จากนั้นค่อยลงสีผึ้งโดยใช้แว็กซ์น้ำหรือแว็กซ์เนื้อแข็ง ปฏิบัติตามคำแนะนำบนบรรจุภัณฑ์อย่างระมัดระวัง ผลิตภัณฑ์ที่มีขายในท้องตลาดจำนวนมากจะมีทั้งครีมขัดและแว็กซ์ผสมกันอยู่

! สำคัญ

หลีกเลี่ยงการเคลือบและขัดมันบนชิ้นส่วนพลาสติกและยาง

เมื่อจำเป็นต้องใช้สารทำความสะอาดประจำปีกับพลาสติกหรือยาง ให้ขัดถูเบาๆ เท่านั้น ใช้ฟองน้ำทำความสะอาดที่นุ่ม

การขัดถูขอบปิดที่มันวาวอาจทำให้เกิดการสีหรือหรือเสียหายต่อชิ้นผิวที่ขัดมันได้

ห้ามใช้สารทำความสะอาดที่มีส่วนผสมของสารกัดกร่อน

! สำคัญ

ปฏิบัติตามงานสีโดยวิธีการที่ปลอดภัยไว้แนะนำเท่านั้น วิธีอื่น เช่น การเคลือบรักษาสี การขัด การเคลือบป้องกัน การเคลือบเงาหรือการเคลือบในลักษณะดังกล่าวอาจทำให้สีตัวถึงเสียหายได้ ความเสียหายของสีตัวที่เกิดจากงานสีนอกเหนือคำแนะนำจะไม่ครอบคลุมอยู่ในการรับประกันของวอลโว่

ข้อมูลที่เกี่ยวข้อง

- การทำความสะอาดภายนอกรถ (น. 752)
- การล้างด้วยมือ (น. 753)
- เครื่องล้างรถอัตโนมัติ (น. 755)
- การล้างด้วยน้ำความดันสูง (น. 756)
- การทำความสะอาดใบปัดน้ำฝน (น. 757)
- การทำความสะอาดส่วนประกอบพลาสติก ยาง และชิ้นตกแต่งภายนอก (น. 757)
- การทำความสะอาดขอบกระทะล้อ (น. 758)
- การป้องกันสนิม (น. 759)

การล้างด้วยมือ

ควรล้างรถทันทีที่รถสกปรก การล้างรถในทันทีเช่นนี้จะทำให้สามารถทำความสะอาดได้ง่ายขึ้น เนื่องจากสิ่งสกปรกยังไม่ติดแน่นเข้ากับรถ นอกจากนี้ ยังลดความเสี่ยงของการเกิดรอยขีดขุดและรักษาให้รถดูเหมือนใหม่อยู่เสมออีกด้วย ล้างรถในที่ล้างรถที่มีตัวกรองน้ำมัน ใช้แชมพูล้างรถ

การล้างด้วยมือ

เมื่อล้างรถ โปรดระลึกถึงขั้นตอนต่อไปนี้เสมอ:

- หลีกเลี่ยงการล้างรถกลางแจ้ง การทำเช่นนี้อาจทำให้น้ำยาทำความสะอาดหรือแวกซ์แห้ง และอาจทำให้เกิดรอยด้านได้
- ให้รีบล้างคราบมูลนกออกจากสีรถโดยเร็วที่สุด เนื่องจากมูลนกมีส่วนประกอบทางเคมีที่ทำปฏิกิริยากับสีรถและจะกัดสีอย่างรวดเร็ว เช่น ใช้ฝ้านุ่มหรือฟองน้ำชุบน้ำปริมาณมากๆ ขอบแนะนำให้ศูนย์บริการของวอลโว่ที่ได้รับการแต่งตั้งเป็นผู้ดำเนินการขัดสีที่ถูกต้องก่อนออก
- ล้างใต้ท้องรถ โดยรวมถึงขุมล้อและกันชนด้วย



- ล้างรถด้วยน้ำทั้งคันจนกระทั่งสิ่งสกปรกละลายและหลุดออกหมด เพื่อลดความเสี่ยงของการเกิดรอยขีดข่วนจากการล้างรถ ห้ามฉีดน้ำเข้าโดยตรงที่ล้อค
- ถ้าจำเป็น ให้ใช้สารล้างจาระบีแบบเย็นบนพื้นผิวที่สกปรกมาก โปรดทราบว่า ในกรณีนี้ พื้นผิวจะต้องไม่ร้อนเนื่องจากแสงแดด
- ล้างรถโดยใช้ฟองน้ำ แชมพูล้างรถ และน้ำอุ่นในปริมาณมาก
- ทำความสะอาดใบปัดน้ำฝนโดยใช้น้ำสบู่อุ่นๆ หรือแชมพูล้างรถ
- เช็ดรถให้แห้ง โดยใช้หนังสือพิมพ์ที่สะอาดและนุ่ม หรือใช้ที่เช็ดน้ำออก ถ้าท่านหลีกเลี่ยงการปล่อยให้หยดน้ำแห้งเองด้วยแสงแดด นั่นคือท่านสามารถลดความเสี่ยงจากการเกิดรอยน้ำแห้งที่อาจจำเป็นต้องขัดออกได้
- หลังจากล้างรถแล้ว อาจยังคงมีน้ำมันดินจากยางมะตอยหลงเหลืออยู่ ให้ใช้น้ำยาล้างน้ำมันดินเพื่อขจัดคราบหลังจากที่ล้างรถแล้ว

คำเตือน
ให้ศูนย์บริการเป็นผู้ที่ทำความสะอาดเครื่องยนต์เสมอ หากเครื่องยนต์ร้อน อาจทำให้เกิดไฟไหม้ได้

สำคัญ
ไฟหน้าที่สกปรกจะทำให้ประสิทธิภาพการทำงานลดลง ให้ทำความสะอาดอย่างสม่ำเสมอ เช่น เมื่อเติมน้ำมันเชื้อเพลิง
ห้ามใช้น้ำยาขัดสนิม แต่ให้ใช้น้ำและฟองน้ำในการทำความสะอาดแทน

หมายเหตุ
ไฟส่องสว่างภายนอก เช่น ไฟหน้าและไฟท้าย อาจมีละอองน้ำเกาะชั่วคราวที่ด้านในของเลนส์ ซึ่งถือเป็นเรื่องปกติ ไฟส่องสว่างภายนอกทั้งหมดได้รับการออกแบบมาให้ทนทานต่อสภาวะนี้ โดยทั่วไป ละอองน้ำจะถูกกระบายออกจากเรือนหลอดไฟเมื่อหลอดไฟเปิดอยู่นานระยะหนึ่ง

สำคัญ

- ตรวจสอบให้แน่ใจว่าหลังคาพาโนรามาและที่บังแดดปิดอยู่ก่อนที่จะล้างรถ
- ห้ามนำสารขัดเงาที่คุณสมบัติขัดสีมาใช้กับหลังคาพาโนรามา
- ห้ามใช้ผ้าขี้ผึ้งบนขอบยางรอบหลังคาพาโนรามา

สำคัญ
อย่าลืมขจัดสิ่งสกปรกออกจากกระบายในประตูและขอบในหลังจากที่ล้างรถแล้ว

ข้อมูลที่เกี่ยวข้อง

- การทำความสะอาดภายนอก (น. 752)
- การขัดสีและการเคลือบเงา (น. 752)
- เครื่องล้างรถอัตโนมัติ (น. 755)
- การล้างด้วยน้ำความดันสูง (น. 756)
- การทำความสะอาดใบปัดน้ำฝน (น. 757)
- การทำความสะอาดส่วนประกอบพลาสติก ยาง และชิ้นตกแต่งภายนอก (น. 757)

- การทำความสะอาดขบกระหะลื้อ (น. 758)
- การป้องกันสนิม (น. 759)

เครื่องล้างรถอัตโนมัติ

ควรล้างรถทันทีที่รถสกปรก การล้างรถในทันทีเช่นนี้จะทำให้สามารถทำความสะอาดได้ง่ายขึ้น เนื่องจากสิ่งสกปรกยังไม่ติดแน่นเข้ากับรถ นอกจากนี้ ยังลดความเสี่ยงของการเกิดรอยขีดขูด และรักษาให้รถดูเหมือนใหม่อยู่เสมออีกด้วย

เครื่องล้างรถอัตโนมัติ

เครื่องล้างรถอัตโนมัติเป็นวิธีที่ง่ายและรวดเร็วในการทำ ความสะอาดรถ อย่างไรก็ตาม เครื่องล้างรถอัตโนมัติไม่สามารถเข้าถึงทุกซอกมุมได้ เราขอแนะนำให้ล้างรถด้วยมือเพื่อให้ได้ผลที่ดีที่สุด หรือล้างรถด้วยมือเพิ่มเติมหลังจากที่ทำการล้างด้วยเครื่องล้างรถอัตโนมัติแล้ว

i หมายเหตุ

วอลโว่ไม่แนะนำให้นำรถเข้าเครื่องล้างรถอัตโนมัติ ในช่วงสองถึงสามเดือนแรก (เนื่องจากสีรถยังไม่แข็งตัวอย่างเต็มที่)

! สำคัญ

ก่อนที่จะขับรถเข้าไปในเครื่องล้างรถอัตโนมัติ ให้ยกเลิกการทำงานของฟังก์ชันการเบรกอัตโนมัติเมื่อรถจอดอยู่กับที่ และการใส่เบรกจอดรถโดยอัตโนมัติก่อน ถ้าไม่ได้ยกเลิกการทำงานของฟังก์ชันเหล่านี้ ระบบเบรกจะทำงานเมื่อรถจอดอยู่กับที่และทำให้รถไม่สามารถเคลื่อนได้





! สำคัญ

สำหรับเครื่องล้างรถที่ใช้ล้อหมุนดึงรถยนต์ไปด้านหน้า ให้ปฏิบัติตามดังต่อไปนี้:

1. ก่อนล้างรถ ต้องตรวจสอบให้แน่ใจว่าได้ยกเลิกการทำงานของเซ็นเซอร์ตรวจน้ำฝนโดยอัตโนมัติแล้ว มิฉะนั้นจะมีความเสี่ยงต่อการที่ก้านปัดน้ำฝนเริ่มต้นทำงานและทำให้เสียหายได้
2. ตรวจสอบให้แน่ใจว่ากระจกมองข้างถูกพับเก็บแล้ว ไฟเสริมมีความปลอดภัย เสาอากาศหกดกลับหรือถอดออกแล้ว มิฉะนั้นจะมีความเสี่ยงต่อความเสียหายจากระบบล้างรถโดยอัตโนมัติ
3. ขับรถยนต์เข้าไปในเครื่องล้างรถ
4. ปิดการทำงานฟังก์ชัน "การเบรกอัตโนมัติเมื่อหยุดนิ่ง" โดยใช้สวิตช์บนคอนโซลกลาง
5. ปิดการทำงานฟังก์ชัน "การใช้เบรกจอตลอดอัตโนมัติ" ผ่านทางมุมมองด้านบนสุดของจอแสดงผลส่วนกลาง

6. ดับเครื่องยนต์โดยกดปุ่มสตาร์ทที่อยู่ถัดจากพวงมาลัย กดปุ่มสตาร์ทค้างไว้อย่างน้อย 2 วินาที
รถยนต์พร้อมที่จะเข้าเครื่องล้างรถแล้ว

ข้อมูลที่เกี่ยวข้อง

- การทำความสะอาดภายนอกรถ (น. 752)
- การขัดสีและการเคลือบเงา (น. 752)
- การล้างด้วยมือ (น. 753)
- การล้างด้วยน้ำความดันสูง (น. 756)
- การทำความสะอาดใบปัดน้ำฝน (น. 757)
- การทำความสะอาดส่วนประกอบพลาสติก ยาง และชิ้นตกแต่งภายนอก (น. 757)
- การทำความสะอาดขอบกระทะล้อ (น. 758)
- การป้องกันสนิม (น. 759)

การล้างด้วยน้ำความดันสูง

ควรล้างรถทันทีที่รถสกปรก การล้างรถในทันทีเช่นนี้จะทำให้สามารถทำความสะอาดได้ง่ายขึ้น เนื่องจากสิ่งสกปรกยังไม่ติดแน่นเข้ากับรถ นอกจากนี้ ยังลดความเสี่ยงของการเกิดรอยขีดขูดและรักษาให้รถดูเหมือนใหม่อยู่เสมออีกด้วย ล้างรถในที่ล้างรถที่มีตัวกรองน้ำมัน ใช้แชมพูล้างรถ

การล้างด้วยน้ำความดันสูง

เมื่อใช้การล้างด้วยน้ำความดันสูง ให้ส่ายหัวฉีดน้ำไปมา และต้องแน่ใจว่าหัวฉีดไม่เข้าใกล้ผิวรถเกินกว่าระยะ 30 ซม. (13 นิ้ว) ห้ามฉีดน้ำเข้าโดยตรงที่ล้อ

ข้อมูลที่เกี่ยวข้อง

- การทำความสะอาดภายนอกรถ (น. 752)
- การขัดสีและการเคลือบเงา (น. 752)
- การล้างด้วยมือ (น. 753)
- เครื่องล้างรถอัตโนมัติ (น. 755)
- การทำความสะอาดใบปัดน้ำฝน (น. 757)
- การทำความสะอาดส่วนประกอบพลาสติก ยาง และชิ้นตกแต่งภายนอก (น. 757)
- การทำความสะอาดขอบกระทะล้อ (น. 758)
- การป้องกันสนิม (น. 759)

การทำความสะอาดใบปัดน้ำฝน

ควรล้างรถทันทีที่รถสกปรก การล้างรถในทันทีเช่นนี้จะทำให้สามารถทำความสะอาดได้ง่ายขึ้น เนื่องจากสิ่งสกปรกยังไม่ติดแน่นเข้ากับรถ นอกจากนี้ ยังลดความเสี่ยงของการเกิดรอยขีดขูดและรักษาให้รถดูเหมือนใหม่อยู่เสมออีกด้วย ล้างรถในที่ล้างรถที่มีตัวกรองน้ำมัน ใช้แชมพูล้างรถ

ใบปัดน้ำฝน

กากยางมะตอย ฝุ่นและเกลือบนใบปัดน้ำฝน จะรวมทั้งแมลง น้ำแข็ง เป็นต้น บนกระจกบังลม จะทำให้อายุการใช้งานของใบปัดน้ำฝนแยกลง

เมื่อทำความสะอาด ให้ตั้งใบปัดน้ำฝนไว้ในตำแหน่งบริการ

i หมายเหตุ
ล้างใบปัดน้ำฝนและกระจกหน้าเป็นประจำด้วยน้ำละลายสบู่อุ่นๆ หรือแชมพูล้างรถ ห้ามใช้น้ำยาชนิดเข้มข้นอย่างเด็ดขาด

ข้อมูลที่เกี่ยวข้อง

- การทำความสะอาดภายนอกรถ (น. 752)
- การขัดสีและการเคลือบเงา (น. 752)

- การล้างด้วยมือ (น. 753)
- เครื่องล้างรถอัตโนมัติ (น. 755)
- การล้างด้วยน้ำความดันสูง (น. 756)
- การทำความสะอาดส่วนประกอบพลาสติก ยาง และชิ้นตกแต่งภายนอก (น. 757)
- การทำความสะอาดขอบกระทะล้อ (น. 758)
- การป้องกันสนิม (น. 759)

การทำความสะอาดส่วนประกอบพลาสติก ยาง และชิ้นตกแต่งภายนอก

ควรล้างรถทันทีที่รถสกปรก การล้างรถในทันทีเช่นนี้จะทำให้สามารถทำความสะอาดได้ง่ายขึ้น เนื่องจากสิ่งสกปรกยังไม่ติดแน่นเข้ากับรถ นอกจากนี้ ยังลดความเสี่ยงของการเกิดรอยขีดขูดและรักษาให้รถดูเหมือนใหม่อยู่เสมออีกด้วย ล้างรถในที่ล้างรถที่มีตัวกรองน้ำมัน ใช้แชมพูล้างรถ

ส่วนประกอบพลาสติก ยาง และชิ้นตกแต่งภายนอก

ขอแนะนำให้ใช้น้ำยาทำความสะอาดชนิดพิเศษที่มีจำหน่ายที่ตัวแทนจำหน่ายของวอลโว่ เมื่อต้องการทำความสะอาดและบำรุงรักษาชิ้นส่วนพลาสติกที่มีสี, ส่วนประกอบที่เป็นยาง และชิ้นส่วนตกแต่ง เช่น คิ้วปิดที่เป็นมันเงา เป็นต้น เมื่อใช้น้ำยาทำความสะอาดดังกล่าว ให้ทำตามคำแนะนำด้วยความระมัดระวัง

หลีกเลี่ยงการล้างรถด้วยน้ำยาทำความสะอาดที่มีค่า pH ต่ำกว่า 3.5 หรือสูงกว่า 11.5 เนื่องจากจะทำให้สีของส่วนประกอบที่เป็นอะลูมิเนียมที่ผ่านกรรมวิธีทำสีด้วยไฟฟ้า* เปลี่ยนไปได้ ตามที่แสดงในรูป เราไม่แนะนำให้ใช้น้ำยาขัดเงาที่มีฤทธิ์กัดกร่อน ตามที่แสดงในรูป





ชิ้นส่วนที่ควรล้างด้วยน้ำยาทำความสะอาดที่มีค่า pH ระหว่าง 3.5 ถึง 11.5

! สำคัญ

หลีกเลี่ยงการเคลือบและขัดมันบนชิ้นส่วนพลาสติกและยาง

เมื่อจำเป็นต้องใช้สารทำความสะอาดประจำปีกับพลาสติกหรือยาง ให้ขัดถูเบาๆ เท่านั้น ใช้ฟองน้ำทำความสะอาดที่นุ่ม

การขัดถูขอบปิดที่มันวาวอาจทำให้เกิดการสึกหรอหรือเสียหายต่อชิ้นผิวที่ขัดมันได้

ห้ามใช้สารทำความสะอาดที่มีส่วนผสมของสารกัดกร่อน

! สำคัญ

หลีกเลี่ยงการล้างรถด้วยน้ำยาทำความสะอาดที่มีค่า pH ต่ำกว่า 3.5 หรือสูงกว่า 11.5 การทำเช่นนี้อาจทำให้สีของชิ้นส่วนอะลูมิเนียมเคลือบสี เช่น แร่ควงของบนหลังคาและบริเวณรอบๆ กระฉกหน้าต่างเปลี่ยนไปได้

ห้ามใช้น้ำยาขัดเงาโลหะบนชิ้นส่วนอะลูมิเนียมเคลือบ เนื่องจากจะทำให้สีเปลี่ยนไปและทำให้ผิวที่เคลือบไว้เสียหายได้

ข้อมูลที่เกี่ยวข้อง

- การทำความสะอาดภายนอกรถ (น. 752)
- การขัดสีและการเคลือบเงา (น. 752)
- การล้างด้วยมือ (น. 753)
- เครื่องล้างรถอัตโนมัติ (น. 755)
- การล้างด้วยน้ำความดันสูง (น. 756)
- การทำความสะอาดใบปัดน้ำฝน (น. 757)
- การทำความสะอาดขอบกระทะล้อ (น. 758)
- การป้องกันสนิม (น. 759)

การทำความสะอาดขอบกระทะล้อ

ควรล้างรถทันทีที่รถสกปรก การล้างรถในทันทีเช่นนี้จะทำให้สามารถทำความสะอาดได้ง่ายขึ้น เนื่องจากสิ่งสกปรกยังไม่ติดแน่นเข้ากับรถ นอกจากนี้ ยังลดความเสี่ยงของการเกิดรอยขีดขูดและรักษาให้รถดูเหมือนใหม่อยู่เสมออีกด้วย ล้างรถในที่ล้างรถที่มีตัวกรองน้ำมัน ใช้แชมพูล้างรถ

กระทะล้อ

ใช้เฉพาะน้ำยาทำความสะอาดกระทะล้อที่แนะนำโดยวอลโว่

น้ำยาทำความสะอาดกระทะล้อที่เข้มข้นอาจทำความเสียหายต่อพื้นผิว และอาจทำให้เกิดรอยต่างบนกระทะล้อ อลูมิเนียมเคลือบโครเมียมได้

ข้อมูลที่เกี่ยวข้อง

- การทำความสะอาดภายนอกรถ (น. 752)
- การขัดสีและการเคลือบเงา (น. 752)
- การล้างด้วยมือ (น. 753)
- เครื่องล้างรถอัตโนมัติ (น. 755)
- การล้างด้วยน้ำความดันสูง (น. 756)
- การทำความสะอาดส่วนประกอบพลาสติก ยาง และชิ้นตกแต่งภายนอก (น. 757)

- การทำความสะอาดขอบกระทะล้อ (น. 758)
- การป้องกันสนิม (น. 759)

การป้องกันสนิม

รถจะมีการป้องกันการผุกร่อนที่มีประสิทธิภาพ

การป้องกันการผุกร่อนสำหรับตัวถังประกอบด้วยการเคลือบป้องกันแบบเมทัลลิคบนโลหะแผ่น, กระบวนการทำสีคุณภาพสูง, การป้องกันการผุกร่อนและการลดการวางทับซ้อนกันของโลหะ รวมถึงส่วนประกอบพลาสติกป้องกัน, การป้องกันการขีดสี และตัวป้องกันสนิมเสริมในบริเวณที่อาจเป็นสนิมได้ง่าย ในแชสซี ชิ้นส่วนที่ผุกร่อนได้ง่ายของระบบกันสะเทือนล้อจะผลิตจากอะลูมิเนียมหล่อที่ทนทานต่อการผุกร่อน

การตรวจสอบและการบำรุงรักษา

โดยปกติแล้ว การป้องกันการผุกร่อนของรถจะไม่จำเป็นต้องทำการบำรุงรักษาใดๆ แต่วิธีที่ดีที่สุดในการลดความเสี่ยงของการผุกร่อนก็คือ การรักษารถให้สะอาดอยู่เสมอ หลีกเลี่ยงการใช้น้ำยาทำความสะอาดที่มีความเป็นเบส หรือกรดสูงที่บริเวณชิ้นส่วนขอบปิดที่เป็นมันเงา หากพบว่า มีเศษหินให้กำจัดออกโดยเร็ว

ข้อมูลที่เกี่ยวข้อง

- การทำความสะอาดภายนอกรถ (น. 752)
- การขีดสีและการเคลือบเงา (น. 752)
- การล้างด้วยมือ (น. 753)

- เครื่องล้างรถอัตโนมัติ (น. 755)
- การล้างด้วยน้ำความดันสูง (น. 756)
- การทำความสะอาดใบปัดน้ำฝน (น. 757)
- การทำความสะอาดส่วนประกอบพลาสติก ยาง และชิ้นตกแต่งภายนอก (น. 757)
- การทำความสะอาดขอบกระทะล้อ (น. 758)

งานสีของรถยนต์

งานสีประกอบขึ้นต่างๆ หลายชั้น และเป็นส่วนสำคัญส่วนหนึ่งของการป้องกันสนิมของรถ ดังนั้นจึงจำเป็นต้องตรวจสอบเป็นประจำ

ลักษณะความเสียหายของงานสีที่พบบ่อยคือรอยก้นหิน กะเทาะ รอยขีดข่วน และรอยบนขอบบังโคลน ประตู และกันชน ควรซ่อมแซมงานสีที่เสียหายในทันทีเพื่อป้องกันการกัดตัวของสนิม

ข้อมูลที่เกี่ยวข้อง

- การซ่อมแซมงานสีที่เสียหายเล็กน้อย (น. 760)
- รหัสสี (น. 761)

การซ่อมแซมงานสีที่เสียหายเล็กน้อย

ชั้นสีเป็นองค์ประกอบสำคัญของระบบป้องกันสนิมของรถ ดังนั้นจึงควรตรวจสอบอยู่เสมอ ลักษณะความเสียหายของงานสีที่พบบ่อยคือรอยก้นหิน กะเทาะ รอยขีดข่วน และรอยบนขอบบังโคลน ประตูและกันชน

เมื่อซ่อมแซมความเสียหายของสี รถจะต้องสะอาดแห้ง และมีอุณหภูมิเกินกว่า 15 °C

การซ่อมแซมงานสีที่เสียหายเล็กน้อย

ควรซ่อมแซมงานสีที่เสียหายในทันทีเพื่อป้องกันการกัดตัวของสนิม

i หมายเหตุ

เมื่อทำการซ่อมสี จะต้องทำความสะอาดและปล่อยให้แห้งที่อุณหภูมิอย่างน้อย 15°C

วัสดุที่อาจจำเป็นต้องใช้

- สีรองพื้น²⁰ - สีรองพื้นแบบกาวชนิดพิเศษในรูปแบบของกระป๋องสเปรย์สำหรับชิ้นส่วนอย่างเช่น กันชนแบบเคลือบพลาสติก เป็นต้น
- สีเคลือบหลักและสีเคลือบใส - มีให้บริการในรูปแบบกระป๋องสเปรย์ หรือปากกาแต้มสี/แท่งสีแต้ม²¹
- เทปปิดกันเปื้อน
- กระจกทรายแบบละเอียด²⁰

ถ้าความเสียหายไม่ลึกจนถึงเนื้อโลหะ หลังจากทำความสะอาดพื้นผิวแล้ว จะสามารถทาสีแต้มลงไปโดยตรงได้

i หมายเหตุ

เมื่อมีการซ่อมแซมสี พื้นผิวของรถจะต้องสะอาดและแห้ง พื้นผิวควรมีอุณหภูมิอย่างน้อย 15 °C (60 °F)

²⁰ ถ้าจำเป็น

²¹ ปฏิบัติตามคำแนะนำบนบรรจุภัณฑ์ของปากกาแต้มสี/แท่งสีแต้ม

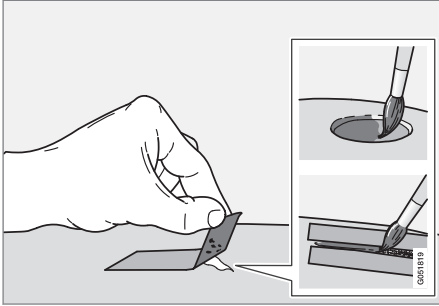

1. ตัดเทปปิดกันเบื่อนบนพื้นผิวที่เสียหาย จากนั้นดึงเทปออกเพื่อให้เกิดสีที่ติดค้างอยู่หลุดออกมา ถ้าความเสียหายลึกจนถึงเนื้อเหล็ก ให้ใช้สีรองพื้นในกรณีที่มีความเสียหายของผิวหน้าพาสติก ควรใช้สีการรองพื้นเพื่อให้ได้ผลดีขึ้น - ให้ฉีดสเปรย์ลงบนผ้าของกระป๋องสเปรย์แล้วใช้แปรงขัดเบาๆ
2. ถ้าจำเป็นให้ทำการขัดเบาๆ ด้วยวัสดุขัดแบบละเอียด ก่อนที่จะทำสี (เช่น ถ้ามีขอบที่ไม่เรียบ) พื้นผิวจะต้องได้รับการทำความสะอาดให้ทั่วและทิ้งไว้ให้แห้ง

3. คนสีรองพื้นให้เข้ากันดี และเติมสีรองพื้นให้ทั่วบริเวณโดยใช้พู่กันเนื้อละเอียด, ก้านไม้ขีด หรือวัสดุที่คล้ายกัน เมื่อสีรองพื้นแห้งแล้ว ให้ทาสีโดยใช้สีเคลือบหลักและสีเคลือบใส

สำหรับรอยขีดข่วน ให้ใช้ชั้นตอนเดียวกันกับที่อธิบายไว้ข้างบน แต่ให้ใช้เทปปิดรอบพื้นผิวที่เสียหาย เพื่อป้องกันงานสีที่ไม่เสียหาย

ปากกาแต้มสีและสีพ่นมีให้บริการที่ตัวแทนจำหน่ายของวอลโว่

i หมายเหตุ

ถ้าไม่มีเศษหินติดอยู่และชั้นสีที่ไม่ได้รับความเสียหาย ให้ทาสารเคลือบผิว (basecoat) และสารเคลือบรองพื้น (clearcoat) ชั้นที่ทำความสะอาดพื้นผิวแล้ว

ข้อมูลที่เกี่ยวข้อง

- งานสีของรถยนต์ (น. 760)
- รหัสสี (น. 761)

รหัสสี

รหัสสี

ป้ายรหัสสีจะอยู่บนเสาประตูทางด้านขวาของรถ และสามารถมองเห็นได้เมื่อเปิดประตูด้านหลังขวา

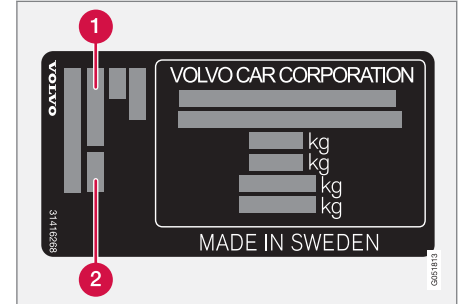

- 1 รหัสสีภายนอกรถ
- 2 รหัสสีภายนอกรถสีรองใดๆ

การใช้สีที่ถูกต้องเป็นสิ่งสำคัญอย่างมาก

ข้อมูลที่เกี่ยวข้อง

- งานสีของรถยนต์ (น. 760)
- การซ่อมแซมงานสีที่เสียหายเล็กน้อย (น. 760)

การเปลี่ยนใบปัดน้ำฝน, กระจกหลัง

ใบปัดน้ำฝนจะกวาดน้ำออกจากกระจกหน้าและกระจกหลัง โดยจะทำความสะอาดกระจกพร้อมกับน้ำยาทำความสะอาด เพื่อทัศนวิสัยที่ชัดเจนในระหว่างการขับขี่ ใบปัดน้ำฝนกระจกหน้าและกระจกหลังสามารถเปลี่ยนได้

การเปลี่ยนใบปัดน้ำฝน, กระจกหลัง

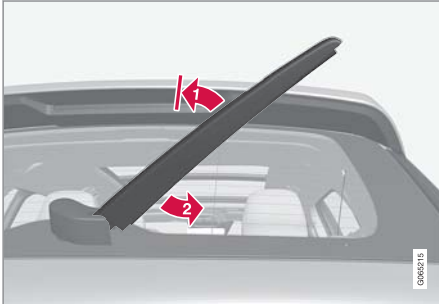

ยกก้านปัดน้ำฝนขึ้นจากกระจก และดึงส่วนด้านล่างของใบปัดน้ำฝนไปทางด้านขวา

1. จับที่ตรงกลางของก้านปัดน้ำฝนแล้วยกออกจากกระจกหน้าเพื่อไปที่ตำแหน่งล๊อค

หมายเหตุ

ที่มุมที่ขยายออกไปครึ่งหนึ่งจะมีตำแหน่งล๊อคที่รู้สึกได้ว่ามีแรงต้าน ตัวล๊อคนี้จะป้องกันไม่ให้แขนหมุนกลับมาด้านหลังและชนเข้ากับกระจกหน้า จะต้องดึงแขนปัดน้ำฝนผ่านตัวล๊อคสำหรับการเปลี่ยนใบปัดน้ำฝน

2. จับที่ส่วนด้านล่างของใบปัดน้ำฝนแล้วดึงไปทางด้านขวาจนกระทั่งใบปัดหลุดออกจากก้านปัด
3. ดันที่ปัดน้ำฝนชุดใหม่เข้าในตำแหน่ง ซึ่งท่านควรได้ยินเสียงดังคลิก ตรวจสอบว่าใบปัดติดตั้งอยู่อย่างมั่นคง
4. พับก้านปัดน้ำฝนลง

สำคัญ

ตรวจสอบใบปัดน้ำฝนอย่างสม่ำเสมอ การละเลยการบำรุงรักษาจะทำให้อายุการใช้งานของใบปัดน้ำฝนสั้นลง

ข้อมูลที่เกี่ยวข้อง

- การใช้เซ็นเซอร์วัดปริมาณน้ำฝน (น. 234)
- การใช้ระบบล้างกระจกหน้าและไฟหน้า (น. 236)
- การใช้การปัดน้ำฝนกระจกหลังอัตโนมัติเมื่อถอยรถ (น. 238)
- หัวฉีดน้ำยาทำความสะอาดที่ปัดน้ำฝนกระจกหน้าที่มีที่ทำความสะอาดร้อน* (น. 233)
- การใช้ฟังก์ชันหน่วยความจำของเซ็นเซอร์วัดปริมาณน้ำฝน (น. 235)
- การใช้งานที่ปัดน้ำฝนและระบบล้างกระจกหลัง (น. 237)
- ที่เติมน้ำล้างกระจก (น. 765)
- ใบปัดน้ำฝนอยู่ในตำแหน่งบริการ (น. 764)
- การเปลี่ยนใบปัดน้ำฝนกระจกหน้า (น. 763)
- การใช้งานที่ปัดน้ำฝนกระจกหน้า (น. 232)

การเปลี่ยนใบปัดน้ำฝนกระจกหน้า

ใบปัดน้ำฝนจะกวาดน้ำออกจากกระจกหน้าและกระจกหลัง โดยจะทำความสะอาดกระจกพร้อมกับน้ำยาทำความสะอาด เพื่อทัศนวิสัยที่ชัดเจนในระหว่างการขับขี่ ใบปัดน้ำฝนกระจกหน้าและกระจกหลังสามารถเปลี่ยนได้

การเปลี่ยนใบปัดน้ำฝนกระจกหน้า

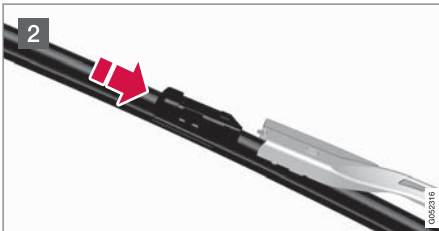
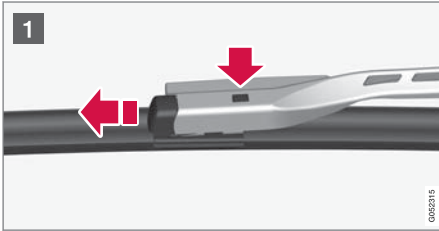

1. พับก้านที่ปัดน้ำฝนขึ้นเมื่ออยู่ในตำแหน่งบริการ การสั่งงานยกเลิกการทำงานของตำแหน่งสำหรับการบริการทำได้โดยผ่านทางมุมมองฟังก์ชันการทำงานบนจอแสดงผลส่วนกลางเมื่อรถจอดอยู่กับที่ และที่ปัดน้ำฝนกระจกหน้าไม่ได้ทำงานอยู่ กดปุ่มบนที่ยึดใบปัดน้ำฝน และดึงออกตรงๆ ขนานกับก้านปัดน้ำฝน

2. เลื่อนก้านปัดน้ำฝนอันใหม่เข้าไปจนกระทั่งได้ยิน "เสียงคลิก"

3. ตรวจสอบว่าใบปัดน้ำฝนติดตั้งอยู่อย่างมั่นคง

4. พับก้านที่ปัดน้ำฝนกลับเข้าหากระจกหน้า

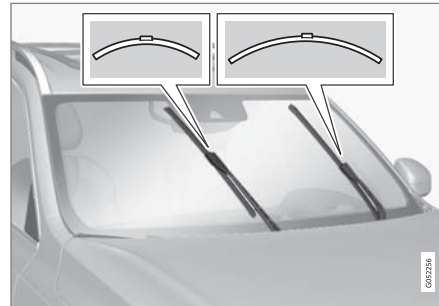

ใบปัดน้ำฝนมีความยาวแตกต่างกัน

หมายเหตุ

ใบปัดน้ำฝนจะมีความยาวแตกต่างกัน ใบปัดน้ำฝนที่ด้านคนขับจะยาวกว่าด้านผู้โดยสาร

ข้อมูลที่เกี่ยวข้อง

- การใช้เซ็นเซอร์วัดปริมาณน้ำฝน (น. 234)
- การใช้ระบบล้างกระจกหน้าและไฟหน้า (น. 236)
- การใช้การปัดน้ำฝนกระจกหลังอัตโนมัติเมื่อถอยรถ (น. 238)
- หัวฉีดน้ำยาทำความสะอาดที่ปัดน้ำฝนกระจกหน้าที่มีที่ทำความร้อน* (น. 233)
- การใช้ฟังก์ชันหน่วยความจำของเซ็นเซอร์วัดปริมาณน้ำฝน (น. 235)
- การใช้งานที่ปัดน้ำฝนและระบบล้างกระจกหลัง (น. 237)
- ที่เติมน้ำล้างกระจก (น. 765)
- ใบปัดน้ำฝนอยู่ในตำแหน่งบริการ (น. 764)
- การเปลี่ยนใบปัดน้ำฝน, กระจกหลัง (น. 762)
- การใช้งานที่ปัดน้ำฝนกระจกหน้า (น. 232)

ใบปัดน้ำฝนอยู่ในตำแหน่งบริการ

ใบปัดน้ำฝนจะต้องอยู่ที่ตำแหน่งสำหรับการบริการ (ตำแหน่งแนวตั้ง) สำหรับการดำเนินการอย่างเช่น การเปลี่ยนใบปัดน้ำฝน เป็นต้น



ใบปัดน้ำฝนในตำแหน่งบริการ

เมื่อต้องการเปลี่ยน, ทำความสะอาด หรือยกใบปัดน้ำฝน (เช่น เพื่อขจัดน้ำแข็งออกจากกระจกหน้า) ใบปัดน้ำฝนต้องอยู่ที่ตำแหน่งบริการ

! สำคัญ

ก่อนที่จะปรับใบปัดน้ำฝนไปยังตำแหน่งบำรุงรักษา ต้องแน่ใจว่าใบปัดน้ำฝนไม่เย็นจัดจนแข็งตัว

การสั่งงาน/ยกเลิกการทำงานของโหมดการบริการ ท่านสามารถสั่งงาน/ยกเลิกการทำงานของโหมดการบริการได้เมื่อรถหยุดอยู่กับที่ และไม่มีการใช้งานที่ปัดน้ำฝนกระจกหน้า การสั่งงาน/ยกเลิกการทำงานของโหมดการบริการสามารถทำได้ในมุมมองฟังก์ชันการทำงานบนจอแสดงผลส่วนกลาง:



กดปุ่ม Wiper Service Position ไฟแสดงภายในปุ่มจะติดสว่างขึ้นเมื่อสั่งงานตำแหน่งบริการ เมื่อสั่งงานที่ปัดน้ำฝนจะจัดตำแหน่งของตัวเองให้อยู่ในแนวตรง ในรายการเลือก

การทำงานของโหมดการบริการ ให้กด Wiper Service Position อีกครั้ง ไฟแสดงภายในปุ่มจะดับลงเมื่อยกเลิกการทำงานของตำแหน่งบริการ

นอกจากนี้ ใบปัดน้ำฝนจะออกจากตำแหน่งบริการ ถ้า:

- เปิดใช้งานการปัดน้ำฝนกระจกหน้า
- เปิดใช้งานการล้างกระจกหน้า
- เปิดใช้งานเซ็นเซอร์ตรวจจับน้ำฝน
- รถเริ่มขับเคลื่อน

! สำคัญ

ถ้าได้พับแขนปัดน้ำฝนที่อยู่ในตำแหน่งสำหรับการบริการขึ้นจากกระจกหน้า จะต้องพับกลับลงมาที่กระจกหน้าก่อนที่จะสั่งงานการปิด, การล้าง หรือสั่งงานเซ็นเซอร์วัดปริมาณน้ำฝน รวมถึงก่อนที่จะขับด้วย ทั้งนี้เพื่อป้องกันไม่ให้สีฝากระโปรงหน้ารถลอก

ข้อมูลที่เกี่ยวข้อง

- การใช้เซ็นเซอร์วัดปริมาณน้ำฝน (น. 234)
- การใช้ระบบล้างกระจกหน้าและไฟหน้า (น. 236)
- การใช้การปัดน้ำฝนกระจกหลังอัตโนมัติเมื่อถอยรถ (น. 238)
- หัวฉีดน้ำยาทำความสะอาดที่ปัดน้ำฝนกระจกหน้าที่มีที่ทำความร้อน* (น. 233)
- การใช้ฟังก์ชันหน่วยความจำของเซ็นเซอร์วัดปริมาณน้ำฝน (น. 235)
- การใช้งานที่ปัดน้ำฝนและระบบล้างกระจกหลัง (น. 237)
- ที่เติมน้ำล้างกระจก (น. 765)
- การเปลี่ยนใบปัดน้ำฝนกระจกหน้า (น. 763)

- การเปลี่ยนใบปัดน้ำฝน, กระจกหลัง (น. 762)
- การใช้งานที่ปัดน้ำฝนกระจกหน้า (น. 232)

ที่เติมน้ำล้างกระจก

น้ำยาทำความสะอาดใช้สำหรับการทำความสะอาดไฟหน้า รวมถึงกระจกหน้าและกระจกหลัง เมื่ออุณหภูมิอยู่ภายใต้จุดเยือกแข็งจะต้องใช้น้ำยาทำความสะอาดที่มีสารป้องกันการแข็งตัว

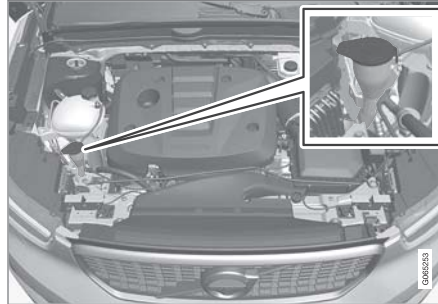

การเติมน้ำยาทำความสะอาดทำได้โดยการเติมที่ถังเก็บซึ่งมีฝาสีฟ้า ดังเก็บนี้ใช้สำหรับระบบล้างกระจกหน้า ระบบล้างกระจกหลัง และระบบล้างไฟหน้า*

หมายเหตุ

เมื่อน้ำยาล้างกระจกเหลืออยู่ในถังเก็บน้ำยาประมาณ 1 ลิตร (1 ควอท) ข้อความ Washer fluid Level low, refill จะแสดงขึ้นบนจอแสดงผลสำหรับคนขับพร้อมกับสัญลักษณ์ 

เกรดที่กำหนด: น้ำล้างกระจกที่ Volvo แนะนำ โดยมีสารป้องกันการแข็งตัวในช่วงฤดูหนาวในระหว่างช่วงฤดูหนาวและอุณหภูมิต่ำกว่าจุดเยือกแข็ง

สำคัญ

ใช้น้ำยาทำความสะอาดของขงวอลโว่หรือเทียบเท่าซึ่งมีค่า pH ระหว่าง 6 ถึง 8 เมื่อทำให้เจือจางแล้ว (เช่นการผสมกับน้ำสะอาดในอัตราส่วน 1:1 เป็นต้น)

สำคัญ

ใช้น้ำยาทำความสะอาดที่มีสารป้องกันการเป็นน้ำแข็งเมื่ออุณหภูมิต่ำกว่าจุดเยือกแข็ง เพื่อไม่ให้ของเหลวในบีม, ถังพัก และท่ออ่อนต่างๆ กลายเป็นน้ำแข็ง

◀ ปริมาณ:

- รถที่มีระบบฉีดล้างไฟหน้า: 5.5 ลิตร (5.8 ควอท)
- รถที่ไม่มีระบบฉีดล้างไฟหน้า: 3.5 ลิตร (3.7 ควอท)

ข้อมูลที่เกี่ยวข้อง

- การใช้เซ็นเซอร์วัดปริมาณน้ำฝน (น. 234)
- การใช้ระบบล้างกระจกหน้าและไฟหน้า (น. 236)
- การใช้การปิดน้ำฝนกระจกหลังอัตโนมัติเมื่อถอยรถ (น. 238)
- หัวฉีดน้ำยาทำความสะอาดที่ปิดน้ำฝนกระจกหน้าที่มีทำความร้อน* (น. 233)
- การใช้ฟังก์ชันหน่วยความจำของเซ็นเซอร์วัดปริมาณน้ำฝน (น. 235)
- การใช้งานที่ปิดน้ำฝนและระบบล้างกระจกหลัง (น. 237)
- ใบบัดน้ำฝนอยู่ในตำแหน่งบริการ (น. 764)
- การเปลี่ยนใบบัดน้ำฝนกระจกหน้า (น. 763)
- การเปลี่ยนใบบัดน้ำฝน, กระจกหลัง (น. 762)
- การใช้งานที่ปิดน้ำฝนกระจกหน้า (น. 232)

รายละเอียดทางเทคนิค

ชื่อแบบ

รูปรถในรถจะมีข้อมูลต่างๆ เช่น หมายเลขแชสซี,

ชื่อประเภท, รหัสสี และอื่นๆ

ตำแหน่งป้าย

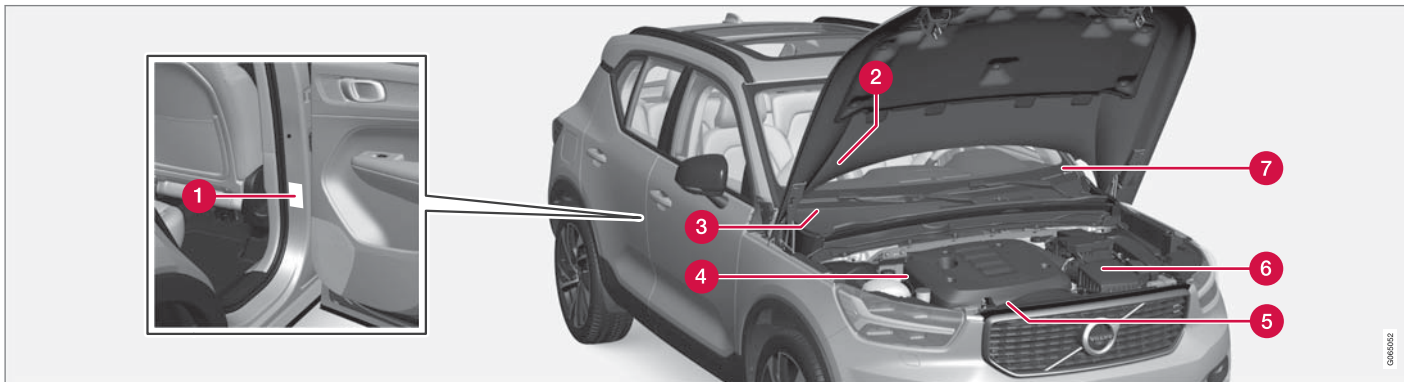

ภาพประกอบเป็นแผงผังแสดงการทำงาน - รายละเอียดอาจแตกต่างกันไปขึ้นอยู่กับรุ่นและประเทศที่จำหน่าย

เมื่อติดต่อกับตัวแทนจำหน่ายวอลโว่เกี่ยวกับรถของท่าน

และเมื่อสั่งชิ้นส่วนอะไหล่และอุปกรณ์เสริมสำหรับรถ

ของท่าน การดำเนินการจะสะดวกยิ่งขึ้น หากท่านทราบ

ชื่อของประเภทรถ หมายเลขประจำตัวของรถ และ

หมายเลขเครื่องยนต์

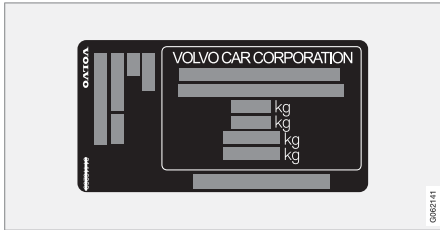

1 รูปดล็อกสำหรับชื่อแบบ, หมายเลขตัวถังรถ, น้ำหนักสูงสุดที่อนุญาต และชื่อรหัสสำหรับสีภายนอกและหมายเลขการอนุมัติประเภท รูปดล็อกจะอยู่บนเสาประตูและจะมองเห็นได้เมื่อเปิดประตูด้านหลังขวา



2 รูปดล็อกระบบ A/C สำหรับรถที่ใช้น้ำยาทำความเย็น R1234yf

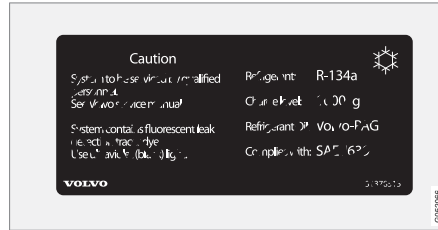

2 รูปดล็อกระบบ A/C สำหรับรถที่ใช้น้ำยาทำความเย็น R134a

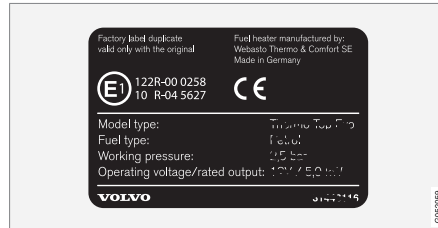

3 แผ่นป้ายสำหรับชุดทำความร้อนขณะจอด

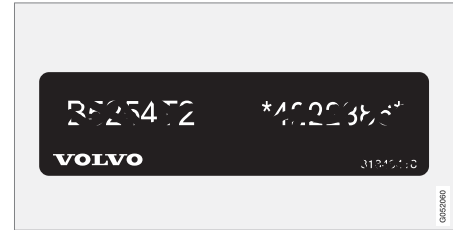

4 รูปดล็อกสำหรับรหัสเครื่องยนต์และหมายเลขลำดับการผลิตของเครื่องยนต์

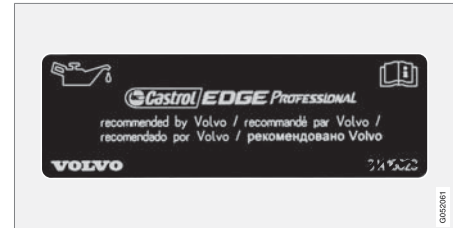

5 แผ่นป้ายสำหรับน้ำมันเครื่อง

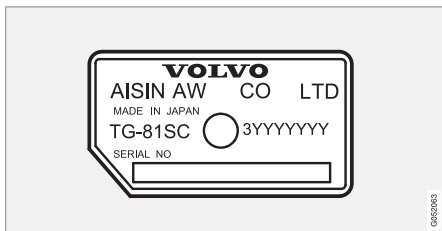

- 6 รูปดอกสำหรับชื่อประเภทของกระปุกเกียร์และ
หมายเลขลำดับการผลิต

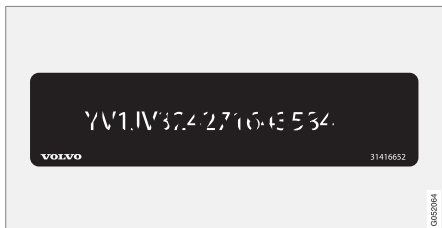

- 7 รูปดอกสำหรับหมายเลขระบุรถ - VIN (หมายเลขตัว
ถังรถ)

ข้อมูลเพิ่มเติมของรถจะแสดงไว้ในเอกสารการลง
ทะเบียน

i หมายเหตุ

รูปดอกที่แสดงไว้ในคู่มือเจ้าของรถอาจแตกต่างจาก
รูปดอกที่ติดอยู่บนรถยนต์ รูปดอกเหล่านี้จะใช้เพื่อ
แสดงลักษณะและตำแหน่งบนรถยนต์โดยประมาณ
เท่านั้น ข้อมูลที่สำคัญสำหรับรถของท่านจะมีอยู่ในรูป
ดอกที่ติดไว้บนรถ

ข้อมูลที่เกี่ยวข้อง

- ระบบปรับอากาศ — ข้อมูลจำเพาะ (น. 782)

ขนาด

ขนาดความยาว, ความสูง และอื่นๆ สามารถดูได้

ในตาราง

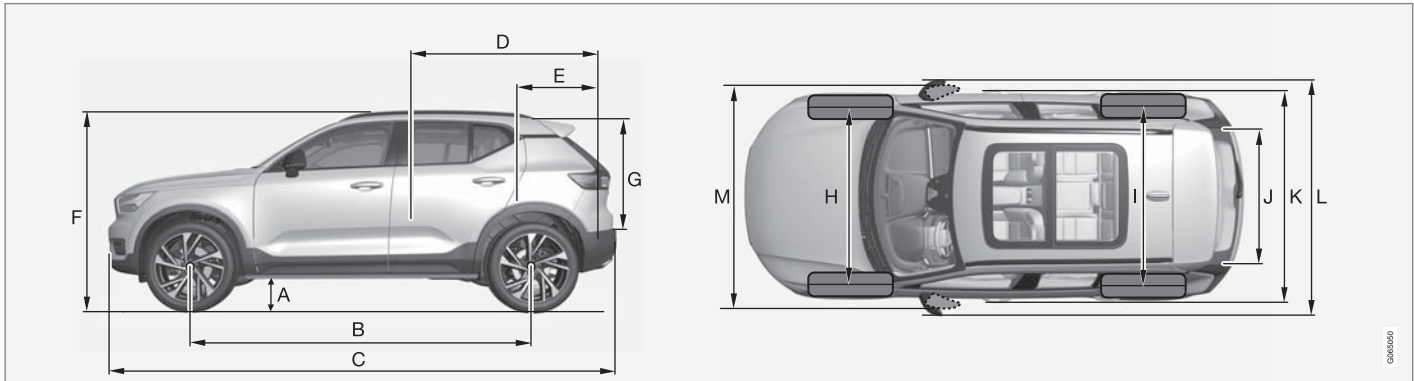

	ขนาด	มม.	นิ้ว
A	ระยะห่างจากพื้น ^A	205	8.1
B	ฐานล้อ	2702	106.4
C	ความยาว	4425	174.2

	ขนาด	มม.	นิ้ว
D	ความยาวของ สั้ม่ภาระ พื้น เบาะนั่ง ถูกพับ	1670	65.7
E	ความยาวของ สั้ม่ภาระ พื้น	887	34.9
F	ความสูง	1658	65.3

	ขนาด	มม.	นิ้ว
G	ความสูงของสั้ม่ภาระ	733	28.9
H	ช่วงล้อหน้า	1601	63.0
I	ช่วงล้อหลัง	1626	64.0
J	ความกว้างของ สั้ม่ภาระ, พื้น	1059	41.7



รายละเอียดทางเทคนิค



	ขนาด	มม.	นิ้ว
K	ความกว้าง	1873 (1863 ^B)	73.7 (73.3 ^B)
L	ความกว้าง รวม กระจกมองข้าง	2034	80,1
M	ความกว้าง รวม กระจกมองข้างที่พับ	1910	75.2

A สำหรับน้ำหนักบรรทุกน้ำมันและสารที่ใช้ในการทำงานต่างๆ
พร้อมผู้โดยสาร 1 คน โดยอาจแตกต่างกันออกไปเล็กน้อย
โดยขึ้นอยู่กับขนาดยาง, แบบของแชสซี และอื่นๆ)

B ความกว้างตัวถัง

ข้อมูลที่เกี่ยวข้อง

- น้ำหนัก (น. 773)

น้ำหนัก

น้ำหนักกรวมสูงสุดและอื่นๆ สามารถดูได้จากป้ายในรถยนต์

น้ำหนักรถเปล่ารวมคนขับ ถังน้ำมันเชื้อเพลิงที่มีปริมาณ 90% และของเหลวทั้งหมด

น้ำหนักผู้โดยสารและอุปกรณ์เสริม และน้ำหนักบรรทุกของหัวลากพ่วง (ในขณะที่มีการพ่วงรถพ่วง) ส่งผลต่อน้ำหนักบรรทุกและไม่รวมอยู่ในน้ำหนักรถเปล่า

น้ำหนักบรรทุกสูงสุดที่อนุญาตไว้ = น้ำหนักกรวม - น้ำหนักรถเปล่า

หมายเหตุ

น้ำหนักรถเปล่าที่กำหนดให้ใช้สำหรับรถยนต์ในรุ่นมาตรฐาน คือ รถยนต์ที่ไม่มีอุปกรณ์เสริมหรืออุปกรณ์พิเศษใดๆ ซึ่งหมายความว่าอุปกรณ์เสริมทุกชิ้นที่เพิ่มเข้าไปจะทำให้ความจุในการรับน้ำหนักของรถยนต์ลดลงตามน้ำหนักของอุปกรณ์เสริม

ตัวอย่างของอุปกรณ์เสริมที่ทำให้ความสามารถในการรับน้ำหนักของรถลดลง ได้แก่ ระดับอุปกรณ์ของรถ (Kinetic/Momentum/Summum) รวมทั้งอุปกรณ์เสริมอื่นๆ เช่น คานลากพ่วง, รางรองรับสัมภาระ, กล้องเปล่า, ระบบเครื่องเสียง, ไฟเสริม, GPS, ชุดทำความร้อนแบบใช้น้ำมันเชื้อเพลิง, ตะแกรงนิรภัย, พรม, แผงปิดห้องเก็บสัมภาระ, ที่นั่งแบบปรับด้วยระบบไฟฟ้า เป็นต้น

การชั่งน้ำหนักรถยนต์เป็นวิธีที่ทำให้ทราบน้ำหนักรถเปล่าของรถของท่านเอง

คำเตือน

ลักษณะเฉพาะในการขับขี่ของรถยนต์จะเปลี่ยนแปลงตามน้ำหนักบรรทุกและการกระจายน้ำหนัก

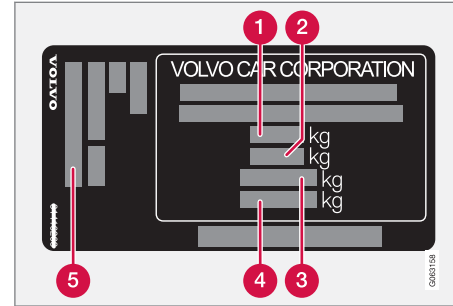

รูปฉลากจะอยู่บนเสาประตู และจะมองเห็นได้เมื่อเปิดประตูด้านหลังขวา

- 1 น้ำหนักกรวมสูงสุด
- 2 น้ำหนักขบวนสูงสุด (รถ+รถพ่วง)
- 3 น้ำหนักบรรทุกสูงสุดที่เพลหน้า
- 4 น้ำหนักบรรทุกสูงสุดที่เพลหลัง
- 5 ระดับอุปกรณ์

น้ำหนักบรรทุกสูงสุด: โปรดดูเอกสารการจดทะเบียน

น้ำหนักบรรทุกสูงสุดบนหลังคา: 75 กก.

รายละเอียดทางเทคนิค

◀◀ ข้อมูลที่เกี่ยวข้อง

- ชื่อแบบ (น. 768)
- ความสามารถของการลากฟุ้งและการรับน้ำหนักของหัวเกี่ยวสำหรับลาก (น. 775)

ความสามารถของการลากพ่วงและการรับน้ำหนักของหัวเกี่ยวสำหรับลาก

ความสามารถในการลากพ่วงและการรับน้ำหนักของหัวเกี่ยวสำหรับลากสำหรับการขับเคลื่อนโดยมีรถพ่วงสามารถดูได้ในตาราง

น้ำหนักสูงสุดของรถพ่วงที่มีเบรก

i **หมายเหตุ**
 ขอแนะนำให้ใช้ตัวหน่วงการสั่นสะเทือนบนคานลากพ่วงกับรถพ่วงที่หนักกว่า 1,800 กก.

เครื่องยนต์	รหัสเครื่องยนต์ ^A	กระปุกเกียร์	น้ำหนักสูงสุดของเทรลเลอร์ที่เบรก (กก.)	น้ำหนักบรรทุกสูงสุดของลูกปืนข้อต่อ (กก.)
T5 AWD	B4204T14	อัตโนมัติ	2100	110
T5 AWD	B4204T18	อัตโนมัติ	2100	110
T5 AWD	B4204T36	อัตโนมัติ	2100	110
D4 AWD	D4204T12	อัตโนมัติ	2100	110

A รหัสเครื่องยนต์, หมายเลขส่วนประกอบ และหมายเลขประจำเครื่องสามารถอ่านได้ที่เครื่องยนต์

! **สำคัญ**
 เมื่อขับเคลื่อนขณะที่มีรถพ่วงเชื่อมต่ออยู่ จะอนุญาตให้มีน้ำหนักเกินน้ำหนักรถโดยรวม (รวมโหลดที่ขอกเกี่ยวกับลากพ่วง) ได้สูงสุดไม่เกิน 100 กก. (220 ปอนด์) โดยต้องจำกัดความเร็วไว้ที่ไม่เกิน 100 กม./ชม. (62 ไมล์ต่อชั่วโมง) และจะต้องปฏิบัติตามข้อกำหนดตามกฎหมายของประเทศสำหรับรถยนต์พร้อมรถพ่วง เช่น ความเร็ว เป็นต้น





น้ำหนักสูงสุดของรถพ่วงที่ไม่มีเบรก

น้ำหนักสูงสุดของเทรลเลอร์ที่ไม่มีเบรก (กก.)	น้ำหนักบรรทุกสูงสุดของลูกปืนข้อต่อ (กก.)
750	50

ข้อมูลที่เกี่ยวข้อง

- ชื่อแบบ (น. 768)
- น้ำหนัก (น. 773)
- การขับเคลื่อนมีรถพ่วง (น. 575)
- ระบบช่วยควบคุมเสถียรภาพของรถพ่วง* (น. 577)

รายละเอียดทางเทคนิคของเครื่องยนต์

ข้อมูลจำเพาะของเครื่องยนต์ (เช่น กำลังส่งออก เป็นต้น) สำหรับเครื่องยนต์แต่ละรุ่นสามารถดูได้ในตารางด้านล่างนี้

i หมายเหตุ
มีเฉพาะเครื่องยนต์บางรุ่นที่มีจำหน่ายในบางตลาดเท่านั้น

เครื่องยนต์	รหัสเครื่องยนต์ ^A	เอาต์พุต (กิโลวัตต์/รอบต่อนาที)	เอาต์พุต (แรงม้า/รอบต่อนาที)	กำลังที่กำหนด สูงสุด (กิโลวัตต์/รอบต่อนาที)	กำลังที่กำหนด สูงสุด (แรงม้า/รอบต่อนาที)	แรงบิด (นิวตันเมตร/รอบต่อนาที)	จำนวน กระบอกสูบ
T5 AWD	B4204T14	182/5500	247/5500	–	–	350/1800-4800	4
T5 AWD	B4204T18	185/5500	252/5500	206/5500	280/5500	350/1500-4800	4
T5 AWD	B4204T36	183/5500	249/5500	–	–	350/1800-4500	4
D4 AWD	D4204T12	140/4000	190/4000	–	–	400/1750-2500	4

^A รหัสเครื่องยนต์, หมายเลขส่วนประกอบ และหมายเลขประจำเครื่องสามารถอ่านได้ที่เครื่องยนต์

ข้อมูลที่เกี่ยวข้อง

- ชื่อแบบ (น. 768)
- น้ำมันเครื่อง — ข้อมูลจำเพาะ (น. 778)
- สารหล่อเย็น — ข้อมูลจำเพาะ (น. 780)

รายละเอียดทางเทคนิค

น้ำมันเครื่อง — ข้อมูลจำเพาะ

ปริมาณและเกรดของน้ำมันเครื่องสำหรับ
เครื่องยนต์แต่ละชนิดสามารถดูได้ในตาราง
คำแนะนำของวอลโว่:



เครื่องยนต์	รหัสเครื่องยนต์ ^A	เกรดน้ำมัน	ปริมาณรวมกรองน้ำมัน (ลิตร)
T5 AWD	B4204T14	Castrol Edge Professional V 0W-20 หรือ VCC RBS0-2AE 0W-20	ประมาณ 5.6
T5 AWD	B4204T18		ประมาณ 5.6
T5 AWD	B4204T36		ประมาณ 5.6
D4 AWD	D4204T12	Castrol Edge Professional V 0W-20 หรือ VCC RBS0-2AE 0W-20	ประมาณ 5.2

^A รหัสเครื่องยนต์, หมายเลขส่วนประกอบ และหมายเลขประจำเครื่องสามารถอ่านได้ที่เครื่องยนต์

ข้อมูลที่เกี่ยวข้อง

- ชื่อแบบ (น. 768)
- สภาพการขับขี่ที่ส่งผลเสียต่อน้ำมันเครื่อง (น. 779)
- การตรวจสอบและการเติมน้ำมันเครื่อง (น. 722)
- น้ำมันเครื่อง (น. 720)

สภาพการขับขี่ที่ส่งผลเสียต่อน้ำมันเครื่อง
สภาพการขับขี่ที่ส่งผลในแง่ลบอาจทำให้อุณหภูมิ
ของน้ำมันหรือการสิ้นเปลืองน้ำมันสูงผิดปกติ ด้าน
ล่างนี้คือตัวอย่างสภาพการขับขี่ที่ส่งผลในแง่ลบ

ตรวจสอบระดับน้ำมันให้บ่อยขึ้นสำหรับการเดินทางไกล:

- เมื่อพ่วงลากคาราวานหรือรถพ่วง
- ในเขตภูเขา
- ที่ความเร็วสูง
- ที่อุณหภูมิต่ำกว่า $-30\text{ }^{\circ}\text{C}$ ($-22\text{ }^{\circ}\text{F}$) หรือสูงกว่า
 $+40\text{ }^{\circ}\text{C}$ ($+104\text{ }^{\circ}\text{F}$)

ด้านบนนี้ใช้สำหรับระยะทางการขับขี่สั้นๆ ที่อุณหภูมิต่ำ
ด้วย

สำหรับสภาพการขับขี่ที่ส่งผลในแง่ลบ ให้เลือกใช้ น้ำมัน
เครื่องสังเคราะห์ เพื่อเพิ่มการปกป้องเครื่องยนต์เป็น
พิเศษ

คำแนะนำของวอลโว่:



04020065

! **สำคัญ**

เพื่อให้เป็นไปตามข้อกำหนดของช่วงเวลาการเข้ารับ
บริการของเครื่องยนต์ เครื่องยนต์ทั้งหมดจะได้รับ
การเติมน้ำมันเครื่องยนต์สังเคราะห์แบบดัดแปลง
พิเศษจากโรงงาน น้ำมันที่เลือกเป็นผลจากการ
พิจารณาประเด็นต่างๆ อย่างละเอียด ซึ่งได้แก่ อายุ
การใช้งาน คุณสมบัติการสตาร์ท การสิ้นเปลือง
น้ำมันเชื้อเพลิง และผลกระทบที่มีต่อสิ่งแวดล้อม

จะต้องใช้น้ำมันเครื่องที่ได้รับการรับรองเพื่อให้
สามารถใช้ช่วงเวลาการเข้ารับบริการที่แนะนำได้ ให้
ใช้เฉพาะเกรดน้ำมันหล่อลื่นที่กำหนดให้ใช้เท่านั้น
สำหรับการเติมและการเปลี่ยนน้ำมันหล่อลื่น ไม่เช่น
นั้นแล้ว อาจทำให้มีความเสี่ยงในด้านอายุการใช้
งาน, คุณสมบัติการสตาร์ท, ความสิ้นเปลืองน้ำมัน
เชื้อเพลิง และผลกระทบที่มีต่อสิ่งแวดล้อมของรถได้

ถ้าไม่ใช้น้ำมันเครื่องตามเกรดและความหนืดที่ได้
กำหนดไว้ ส่วนประกอบต่างๆ ที่เกี่ยวข้องกับ
เครื่องยนต์อาจได้รับความเสียหายได้ Volvo Car
Corporation จะไม่รับผิดชอบสำหรับความเสียหายใน
ลักษณะนี้





วอลโว่ขอแนะนำให้ศูนย์บริการของวอลโว่ที่ได้รับการแต่งตั้งเป็นผู้เปลี่ยนน้ำมัน

ข้อมูลที่เกี่ยวข้อง

- น้ำมันเครื่อง — ข้อมูลจำเพาะ (น. 778)
- น้ำมันเครื่อง (น. 720)

สารหล่อเย็น — ข้อมูลจำเพาะ

เกรดที่กำหนด: น้ำหล่อเย็นที่แนะนำโดยวอลโว่ ผสมกับน้ำ 50%¹ โปรดดูบรรจุภัณฑ์ ถ้าไม่แน่ใจ โปรดปรึกษาตัวแทนจำหน่ายวอลโว่

เพื่อหลีกเลี่ยงไม่ให้เกิดอันตรายต่อสุขภาพ ห้ามผสมกิลีซอลหลายชนิดเข้าด้วยกัน

ข้อมูลที่เกี่ยวข้อง

- การเติมน้ำหล่อเย็น (น. 724)

น้ำมันเกียร์ — ข้อมูลจำเพาะ

ในสภาพการขับที่ปกติ ไม่จำเป็นต้องเปลี่ยนน้ำมันเกียร์ตลอดอายุการใช้งานของน้ำมันเกียร์ อย่างไรก็ตาม อาจจำเป็นต้องเปลี่ยนในสภาพการขับที่แบบสมบุกสมบัน

เกียร์อัตโนมัติ

น้ำมันเกียร์ที่กำหนด:	AW1
-----------------------	-----

¹ คุณภาพของน้ำจะต้องตรงตามมาตรฐาน STD 1285.1

น้ำมันเบรก — ข้อมูลจำเพาะ

สารที่ใช้ในการทำงานของระบบเบรกไฮดรอลิกเบรกเรียกว่าน้ำมันเบรก ซึ่งมีหน้าที่ในการส่งผ่านความดันจากแป้นเบรกผ่านแม่ปั๊มเบรกไปยังกระบอกสูบทำงานตัวใดตัวหนึ่งหรือหลายตัว และส่งผลให้มีการเบรกในแบบกลไก

เกรดที่กำหนด: Volvo Original Dot 4 คลาส 6 หรือเทียบเท่า

i หมายเหตุ
ขอแนะนำให้เปลี่ยนหรือเติมน้ำมันเบรกที่ศูนย์บริการของวอลโว่ที่ได้รับการแต่งตั้งอย่างเป็นทางการ

ข้อมูลที่เกี่ยวข้อง

- ภาพรวมของห้องเครื่องยนต์ (น. 719)

ถังน้ำมันเชื้อเพลิง - ปริมาตร

ปริมาณในการเติมน้ำมันเชื้อเพลิงสามารถดูได้ในตารางด้านล่างนี้

	ทุกรุ่น
ลิตร (โดยประมาณ)	54
แกลลอนสหรัฐอเมริกา (โดยประมาณ)	14.2

ข้อมูลที่เกี่ยวข้อง

- การเติมน้ำมันเชื้อเพลิง (น. 555)

ความจุของถัง AdBlue^{®2}

ความจุของถังแบบเติมได้สำหรับ AdBlue เสริมคือประมาณ 14.5 ลิตร

ข้อมูลที่เกี่ยวข้อง

- การตรวจสอบและการเติม AdBlue[®] (น. 564)

² เครื่องหมายการค้าจดทะเบียนที่เป็นของ Ver-band der Automobilindustrie e.V. (VDA)

ระบบปรับอากาศ — ข้อมูลจำเพาะ

ระบบควบคุมสภาพอากาศในรถจะใช้ให้น้ำยาทำความเย็นชนิดไร้สารฟลูออรีน กล่าวคือ R1234yf หรือ R134a อย่างใดอย่างหนึ่ง โดยขึ้นอยู่กับตลาด ข้อมูลเกี่ยวกับชนิดของน้ำยาทำความเย็นที่ใช้ในระบบควบคุมสภาพอากาศของรถจะพิมพ์อยู่บนรูปฉลากที่ติดไว้ที่ด้านในของฝากระโปรงหน้า

เกรดและปริมาณของน้ำยาและสารหล่อลื่นที่กำหนดไว้ในระบบปรับอากาศสามารถดูได้จากตารางด้านล่างนี้

รูปฉลาก A/C

รูปฉลากสำหรับ R134a

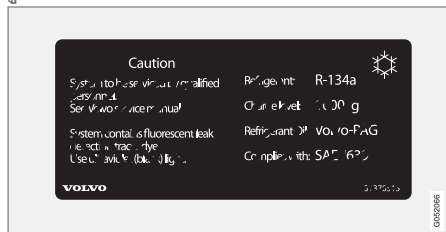

รูปฉลากสำหรับ R1234yf



คำอธิบายสัญลักษณ์ R1234yf

สัญลักษณ์	ความหมาย
	ข้อควรระวัง
	ระบบปรับอากาศแบบเคลื่อนที่ (MAC)
	ชนิดของสารหล่อลื่น

สัญลักษณ์	ความหมาย
	จำเป็นต้องใช้ช่างเทคนิคที่ผ่านการฝึกอบรมและได้รับรองแล้วในการให้บริการระบบเครื่องปรับอากาศแบบเคลื่อนที่ (MAC)
	น้ำยาทำความเย็นสามารถติดไฟได้

สารทำความเย็น

รถที่ใช้ให้น้ำยาทำความเย็น R134a

น้ำหนัก	เกรดที่กำหนด
540 ก. (1.19 ปอนด์)	R134a

คำเตือน

ระบบปรับอากาศจะมีสารทำความเย็น R134a แบบปรับความดันแล้ว ระบบนี้ต้องได้รับการบริการและซ่อมแซมจากศูนย์บริการที่ได้รับบริการแต่งตั้งแล้วเท่านั้น

รถที่ใช้น้ำยาทำความเย็น R1234yf

น้ำหนัก	เกรดที่กำหนด
480 กรัม	R1234yf

คำเตือน

ระบบปรับอากาศจะมีน้ำยาทำความเย็น R1234yf ที่มีความดัน ตาม SAE J2845 (การฝึกอบรมช่างเทคนิคสำหรับการบริการที่ปลอดภัยและการจำกัดการใช้น้ำยาทำความเย็นในระบบปรับอากาศแบบเคลื่อนที่) การบริการและการซ่อมระบบน้ำยาทำความเย็นจะต้องดำเนินการโดยช่างเทคนิคที่ได้รับการรับรองและผ่านการฝึกอบรมแล้วเท่านั้น เพื่อให้แน่ใจได้ถึงความปลอดภัยของระบบ

น้ำมันคอมเพรสเซอร์

ปริมาณ	เกรดที่กำหนด
130 มล. (4.40 ออนซ์ของเหลว)	VC100yf

คอยล์เย็น

! **สำคัญ**

ห้ามซ่อมคอยล์เย็นของระบบปรับอากาศ หรือเปลี่ยนโดยใช้คอยล์เย็นที่ใช้แล้วอย่างเด็ดขาด คอยล์เย็นชุดใหม่จะต้องได้รับการรับรองและติดป้ายตาม SAE J2842

ข้อมูลที่เกี่ยวข้อง

- การบริการระบบควบคุมสภาพอากาศ (น. 719)

ความสิ้นเปลืองน้ำมันเชื้อเพลิงและการปล่อย CO2

ปัจจัยที่ส่งผลเสียต่อความสิ้นเปลืองน้ำมันเชื้อเพลิงและการปล่อย CO2 มีหลายประการ

ตัวอย่างของสาเหตุที่ทำให้ความสิ้นเปลืองน้ำมันเชื้อเพลิงเพิ่มขึ้นได้แก่:

- ถ้ารถมีอุปกรณ์เสริมพิเศษที่ส่งผลต่อน้ำหนักของรถติดตั้งอยู่
- ลักษณะการขับขี่
- ถ้าลูกค้าเลือกใช้ล้อที่แตกต่างไปจากล้อที่ติดตั้งไว้ เป็นอุปกรณ์มาตรฐานในเวอร์ชันพื้นฐานของรุ่นนั้นๆ เนื่องจากอาจทำให้ความต้านทานการหมุนของล้อเพิ่มขึ้นได้
- ความเร็วสูงจะทำให้ความต้านทานของอากาศสูงขึ้น
- คุณภาพของน้ำมันเชื้อเพลิง, สภาพถนนและสภาพการจราจร และสภาพของรถ

ถ้ามีสภาพตามตัวอย่างที่กล่าวถึงด้านบนหลายอย่างร่วมกัน อาจทำให้ความสิ้นเปลืองน้ำมันเชื้อเพลิงเพิ่มขึ้นได้อย่างมาก





i **หมายเหตุ**

สภาพอากาศที่เลวร้าย, การขับโดยมีรถพ่วง หรือ การขับในระดับพื้นที่สูง ร่วมกับคุณภาพเชื้อเพลิง เป็นปัจจัยที่ส่งผลให้ความสิ้นเปลืองน้ำมันเชื้อเพลิง ของรถเพิ่มขึ้นอย่างมากได้

ข้อมูลที่เกี่ยวข้อง

- ชื่อแบบ (น. 768)
- น้่านัก (น. 773)
- การขับที่แบบประหยัดน้ำมัน (น. 551)

แรงดันยางรถยนต์ที่อนุญาตไว้
ความดันลมยางที่รับรองสำหรับเครื่องยนต์แต่ละ
ชนิดสามารถดูได้ในตาราง

i **หมายเหตุ**
จะมีเฉพาะเครื่องยนต์ ยาง หรือเครื่องยนต์และยาง
บางรุ่นที่มีจำหน่ายในบางตลาดเท่านั้น

เครื่องยนต์	ขนาดยางรถ	ความเร็ว	น้ำหนักบรรทุก, 1-3 คน		น้ำหนักบรรทุกสูงสุด		แรงดัน ECO ^A
			ด้านหน้า (kPa) ^B	ด้านหลัง (kPa)	ด้านหน้า (kPa)	ด้านหลัง (kPa)	
เครื่องยนต์ทั้งหมด	235/60 R17	0-160 กม./ชม. (0-100 ไมล์ต่อชั่วโมง)	230	230	260	260	260
	235/55 R18	160+ กม./ชม. (100+ ไมล์ต่อชั่วโมง)	240	240	260	260	-
	235/50 R19						
	245/45 R20						
	245/40 R21						
ยางอะไหล่ชั่วคราว		สูงสุด 80 กม./ชม. (สูงสุด 50 ไมล์ต่อชั่วโมง)	420	420	420	420	-

A การขับเคลื่อนประหยัดพลังงาน

B ในบางประเทศ จะมีหน่วย "บาร์" แสดงไว้ข้างหน่วย SI "Pascal": 1 บาร์ = 100 kPa

ข้อมูลที่เกี่ยวข้อง

- ชื่อแบบ (น. 768)
- การตรวจสอบความดันลมยาง (น. 663)

ดัชนี

1, 2, 3 ...

4WD..... 536

ก

กระจก

ลามิเนต/เสริมความแข็งแรง.....220

กระจกมองข้างไฟฟ้าแบบพับได้.....226

กระจกมองหลังและกระจกมองข้าง

การติดตั้ง.....225

การทำความร้อน.....277

การพับด้วยไฟฟ้า..... 226

เข็มทิศ.....588, 589

ประตู.....224, 226

ภายในรถ..... 224

กระจกมองข้าง.....224, 226

การติดตั้ง.....225

การรีเซ็ต.....226

กระจกมองหลัง.....224

การติดตั้ง.....225

กระจกหน้าต่างและแผ่นกระจก.....220

กระจกหลายชั้น..... 220

กระจกไฟฟ้า.....222, 223

การป้องกันการหนีบ..... 220

กระจกหน้า

การทำความร้อน..... 275

กระจกหลัง

การทำความร้อน..... 277

ที่ปัดน้ำฝน.....237, 238

ระบบฉีดล้าง..... 237, 238

กระจุกเกียร์..... 530

อัตราโมเมนต์..... 531

กล่องขณะถอยหลัง.... 489, 490, 492, 495, 496,
498, 499

กล่องของระบบช่วยขณะจอด

การตั้งค่า..... 496

กล่องช่วยจอดรถ489, 490, 492, 495, 496, 498, 499

กล่องตรวจจับ.....463

กล่องฟิวส์.....737

กะทะล้อ

การทำความร้อน.....758

ก้านวัดระดับน้ำมัน, อิเล็กทรอนิกส์..... 722

การกระจายอากาศ..... 259

การละลายน้ำแข็ง.....274

การหมุนเวียนอากาศภายในรถ.....273

ช่องจ่ายอากาศ..... 259, 260

ตารางตัวเลือก.....262

เปลี่ยน.....260

การกู้รถ.....584

การเกิดฝ้า

การควบแน่นในไฟหน้า..... 752, 755

การขนส่งทางเรือเฟอร์รี่.....546

การขับขี่โดยมีรถพ่วง

ความสามารถในการลากพ่วง..... 775

น้ำหนักบรรทุกของหัวลากพ่วง.....775

การขับขี่ในฤดูหนาว..... 553

การขับขี่แบบประหยัดน้ำมัน..... 539, 551

การขับขี่แบบประหยัด..... 551

การขับลุยน้ำ.....554

การขับขี่

โดยมีรถพ่วง.....575

ระบบหล่อเย็น.....568

การควบคุมการยึดเกาะถนน..... 354

การควบคุมการหมุน.....354

การควบคุมความเร็วพร้อมการปรับความเร็ว อัตโนมัติ....374, 378, 379, 380, 381, 383, 386, 387, 388, 389, 390, 391, 393	การจองเวลาเข้ารับบริการและการซ่อม..... 712	การตรวจดูความดันยาง.....665
การจัดการความเร็ว.....379, 380	การจอดรถ	การดำเนินการ..... 670
การตรวจสอบและแก้ไขปัญหา..... 390	บนทางลาดชัน..... 526	เปรียบเทียบ..... 667
การตั้งคาร์บเวลา.....381, 383	การช่วยบังคับเลี้ยวเมื่อเสี่ยงต่อการชนด้าน หน้า..... 479, 480, 481	สถานะ..... 669
การแข่ง..... 386, 387	การช่วยบังคับเลี้ยวเมื่อเสี่ยงต่อการชน.475, 476, 477, 478, 479, 480, 481, 482	การตรวจสอบระดับน้ำมัน
เซ็นเซอร์เรดาร์.....413	การช่วยเบรก	การลดการสิ้นสะสมความร้อน..... 546
เปลี่ยนฟังก์ชันการทำงานของระบบควบคุม	หลังจากการชน..... 529	การตรวจสอบระดับน้ำมันเครื่อง.....723
ความเร็วคงที่อัตโนมัติ.....391	การช่วยเหลือเมื่อเสี่ยงต่อการชน. 475, 476, 477, 478, 479, 480, 481, 482	การตรวจสอบและแก้ไขปัญหา
ฟังก์ชัน..... 374	การซ่อมบำรุง	การควบคุมความเร็วอัตโนมัติแบบดัดแปลง 390
การควบคุมความเร็วต่ำ..... 548	การป้องกันสนิม..... 759	การตรวจหาข้อบกพร่องสำหรับเซ็นเซอร์แบบ กล้อง..... 427
เปิดใช้งานด้วยปุ่มฟังก์ชัน..... 548	การดับเครื่องยนต์โดยอัตโนมัติ	การตั้งค่าเครื่องเสียง.....592, 629
การควบคุมไฟหน้า.....204, 217	ดับเครื่องอัตโนมัติ.....542	ข้อความบนจอแสดงข้อมูล..... 629
การควบคุมเสถียรภาพขณะหมุน..... 353	การดับเครื่องยนต์..... 516	โทรศัพท์..... 630
การควบคุมเสียง..... 197	การดูแลรักษารถ..... 752, 753, 755, 756, 757, 758	เล่นสื่อข้อมูล..... 604, 606
การตั้งค่า.....201	การดูแลรักษารถ	การตั้งค่า..... 188
ชุดควบคุมสภาพอากาศ.....254	หนังหุ้มเบาะ..... 750	การรีเซ็ต..... 188
โทรศัพท์..... 199	การตรวจจับนักปั่นจักรยาน.....436	ตามเนื้อหา.....186
วิทยุและสื่อข้อมูล..... 200	การตรวจจับอุโมงค์.....207	เมนูการตั้งค่า..... 188
การควบคุมแน่นโนไฟหน้า.....753, 755, 756, 757		หมวด..... 189
การเคลือบแว็กซ์..... 752		การเติมน้ำมันเชื้อเพลิง..... 555
		AdBlue..... 564

การเติม.....	555	ตัวตั้งเวลา.....	284	เริ่มทำงาน/หยุดทำงาน.....	288
ฝาปิดที่เติมน้ำมันเชื้อเพลิง.....	554	เริ่มทำงาน/หยุดทำงาน.....	283	การรับลมเต็มที่.....	299, 332
การเตือนการชน.....	430, 445	การปรับพวงมาลัย.....	250	การรีเจนเนอเรชั่น.....	558, 560
การทำความสะอาดกระทะล้อ.....	758	การปล่อยคาร์บอนไดออกไซด์.....	783	การรีเซ็ตกระจกมองข้าง.....	226
การทำความสะอาดใบปัดน้ำฝน.....	757	การป้องกันการขับออกถนน.....	476, 477, 478, 479	การรีเซ็ต, มาตราวัดระยะทาง.....	95
การทำความร้อน		การป้องกันการติด.....	220	การล้อคสวมนบุคคล.....	342
กระจกประตู.....	275, 277	การรีเซ็ต.....	221	การใช้งาน/การยกเลิกการทำงาน.....	342
ที่นั่ง.....	267, 269	การป้องกันการบริเวณลำคอ.....	49	การล้อคอัตโนมัติ.....	336
พวงมาลัย.....	271	การป้องกันสนิม.....	759	การละลายน้ำแข็ง.....	274
การทำความสะอาด.....	749, 751	การบัดเป็นจังหวะ.....	233	การลากรถ.....	584
กระทะล้อ.....	758	การเปลี่ยนเจ้าของรถ.....	187	การล้างกระจกหน้า.....	236
การล้างรถ.....	752, 753, 755, 756, 757, 758	การเปลี่ยนล้อ.....	671	การล้างด้วยน้ำความดันสูง.....	756
เข็มขัดนิรภัย.....	748	การพ่วงลาก.....	580	การล้างรถ.....	752, 753, 755, 756, 757, 758
เครื่องล้างรถอัตโนมัติ.....	755	การพ่วงสตาร์ท.....	570	การสิ้นไกล.....	553
จอแสดงผลส่วนกลาง.....	747	การยืนยันการล็อก		การสตาร์ทเครื่องยนต์.....	514
ผ้าหุ้มเบาะ.....	746, 748, 750	การตั้งค่า.....	299	หลังจากการชน.....	66
วัสดุหุ้มเบาะ.....	746, 748, 749, 750, 751	การยืนยันการล็อก.....	298	การส่องสว่างตัวควบคุม.....	217
การทำงานขณะมีความผิดปกติ.....	530	การรื้อนจัด.....	568, 575	การหมุนเวียนอากาศภายในรถ.....	273
การเบรกด้วยเครื่องยนต์, อัตโนมัติ.....	549	การระบายอากาศ.....	259, 260	การอนุมัติประเภท	
การแบ่งปันข้อมูล.....	640, 641	ที่นั่ง.....	270	ระบบกฎจราจรไมทคอนโทรล.....	317
การปรับลักษณะการขับขี่.....	352, 536	การรักษาระดับสภาพอากาศที่สบาย.....	288		
การปรับสภาพล่วงหน้า.....	282				

ระบบเรดาร์.....	420
การอัปเดตซอฟต์แวร์.....	41
การอัปเดตระบบ.....	710
การอัปเดตตรีโมต.....	709
การขัด.....	752
การชน.....	48, 51, 57, 65
การชน, คู่มือ การชน.....	48
การบรรทุุก	
ทั่วไป.....	697
คู่มือสำหรับการยึดสัมภาระ.....	700
โหลดแบบยาว.....	698
การปลดล็อก	
การตั้งค่า.....	303
โดยใช้ดอกกุญแจ.....	313
การปล่อย CO2.....	783
การล็อกซ้ำอัตโนมัติ.....	302, 329
การล็อก/การปลดล็อก	
ประตูท้าย.....	304, 331
กุญแจ.....	299
กุญแจรีโมตคอนโทรล.....	299
การเปลี่ยนแบตเตอรี่.....	306

ช่วงระยะ.....	305
เชื่อมต่อกับโปรไฟล์ของคนขับ.....	193
ดอกกุญแจแบบถอดได้.....	311
เกจวัดอุณหภูมิภายนอก.....	97
เกียร์อัตโนมัติ.....	531
คิกดาวน์.....	535
น้ำมันหล่อลื่น.....	780
รถพ่วง.....	575
ข	
ขนาด.....	771
ตะขอพ่วง.....	572
ขนาดภายนอก.....	771
ขนาดยาง.....	660, 671
ขอเกี่ยวสัมภาระ.....	699
ข้อกำหนดและเงื่อนไข	
บริการ.....	43
ผู้ใช้.....	640
ข้อความในจอแสดงผล.....	151, 195
จัดการ.....	153, 195
บันทึกแล้ว.....	154, 196

ข้อความและสัญลักษณ์	
การควบคุมความเร็วรถอัตโนมัติแบบดัดแปลง.....	393
การเตือนการชนที่มีเบรกอัตโนมัติ.....	444
ข้อความแสดงข้อผิดพลาดใน BLIS.....	451
ข้อความข้อผิดพลาด	
การควบคุมความเร็วรถอัตโนมัติแบบดัดแปลง.....	393
คู่มือ ข้อความและสัญลักษณ์.....	393, 412
ข้อความใน BLIS.....	451
ข้อจำกัดของกล้องช่วยจอด.....	496
ข้อจำกัดของ Driver Alert Control.....	467
ข้อตกลงลิขสิทธิ์.....	102, 644
ข้อเสนอแนะสำหรับการบรรทุกสัมภาระ.....	697
ขอบกระดะล้อ, ขนาด.....	661
ข้อมูล	
การส่งผ่านระหว่างรถกับศูนย์บริการ.....	708
การบันทึก.....	41
ข้อมูลป้ายบนถนน.....	457, 458, 459, 461
การทำงาน.....	459, 462, 463
ข้อจำกัด.....	464
ข้อมูลการจราจร.....	601
ข้อมูลเจ้าของ.....	20

ข้อมูลส่วนตัว (นโยบายความเป็นส่วนตัว).....	43
ขับเคลื่อนทุกล้อ (AWD).....	536
เข็มขัดนิรภัย คู่มือ เข็มขัดนิรภัย.....	51
เข็มขัดนิรภัย.....	51
การตั้งครุฑ.....	49
ชุดเข็มขัดนิรภัยกลับ.....	53
ระบบเตือนเข็มขัดนิรภัย.....	55
เสียบ/ปลด.....	51
เข็มทิศ.....	588, 589
การปรับเทียบ.....	589

ค

คราบสกปรก.....	746, 748, 749, 750, 751
ความปลอดภัยสำหรับเด็ก.....	67
ความลึกของดอกยาง.....	662, 679
ความดัน ECO.....	665, 785
ความปลอดภัย.....	48
การตั้งครุฑ.....	49
ความสามารถในการพวงลากและน้ำหนักบรรทุก ของลูกปืนข้อต่อ.....	775

คอนโซลที่โถงเพลากลาง.....	691
คอมพิวเตอร์คำนวณการเดินทาง.....	92, 94
คานกันโคลง	
รถพ่วง.....	577
คำแนะนำในระหว่างการขับขี่.....	552
สินค้าการตั้งค่า.....	188
การเปลี่ยนเจ้าของรถ.....	187
โปรไฟล์ของคนขับ.....	193
คุณภาพของอากาศ.....	255, 257
ตัวกรองห้องโดยสาร.....	258
ภูมิแพ้และหอบหืด.....	257
คู่มือสำหรับเจ้าของรถ.....	26
การติดป้าย ECO.....	29
ในจอแสดงผลส่วนกลาง.....	21, 23
แบบพกพา.....	25
เครื่องชาร์จโทรศัพท์.....	631, 632
เครื่องล้างรถอัตโนมัติ.....	755
เครื่องเล่นสื่อ.....	604, 606
การควบคุมเสียง.....	200
รูปแบบไฟล์ที่รองรับ.....	641, 642
เครื่องปรับอากาศ.....	281

เครื่องปรับอากาศ, น้ำยา	
ปริมาณและเกรด.....	782
เครื่องมือ.....	672
เครื่องมือยก.....	672
เครื่องยนต์	
Start/Stop.....	542
การสตาร์ท.....	514
ความร้อนสูงเกิน.....	568
ยกเลิกการทำงาน.....	516
เครื่องยนต์ดีเซล.....	558
เครื่องหมาย VOL.....	658
แคทาลิติกคอนเวอร์เตอร์	
การกู้รถ.....	581

ง

งานทำสี	
ความเสียหายและการแต้มสี.....	760, 761
รหัสสี.....	761

จ

จอแสดงข้อมูล.....	88, 91
จอแสดงผลสำหรับคนขับ	
ข้อความ.....	151
เมนูแอปพลิเคชัน.....	150
จอแสดงผลส่วนกลาง	
การตั้งค่า.....	185, 186, 187
การทำความสะอาด.....	747
การทำงาน.....	160, 164, 169, 174
ข้อความ.....	195, 196
ปิดสวิตช์และเปลี่ยนระดับเสียง.....	184
เปลี่ยนลักษณะที่ปรากฏ.....	183
แป้นพิมพ์.....	176
ภาพรวม.....	156
มุมมอง.....	165
มุมมองการทำงาน.....	172
ระบบควบคุมสภาพอากาศ.....	265
สัญลักษณ์ในแถบสถานะ.....	174

ข

ช่องเก็บของหน้ารถ.....	695
------------------------	-----

ช่องสัมภาระลอดผ่าน.....	701
ช่องสำหรับใส่สกี.....	701
ช่องใส่สัมภาระต่างๆ.....	690
คอนโซลระหว่างที่นั่งด้านหน้า.....	691
ช่องเก็บของหน้ารถ.....	695
ที่บังแดด.....	697
ช่องจ่ายไฟ.....	693
การใช้.....	694
ชั้นวางของ.....	704
ชั้นส่วนของรถที่ไม่รู้จัก.....	349
ชื่อแบบ.....	768
ชุดควบคุมสภาพอากาศ.....	252
การควบคุมพัดลม.....	278
การควบคุมเสียง.....	254
การจอดรถ.....	281
การปรับโดยอัตโนมัติ.....	272
เซ็นเซอร์.....	253
โซน.....	252
ตัวควบคุมอุณหภูมิ.....	279, 280
อุณหภูมิที่รู้สึก.....	254
ชุดซ่อมรอยรั่วฉุกเฉิน.....	682
การปรับใช้, การตรวจสอบติดตามผล.....	682

เติมลมยาง.....	686
ชุดคิ่งเข็มขัดนิรภัยกลับ.....	53
การรีเซ็ต.....	55
ชุดทำความร้อนขณะจอด.....	293
ชุดทำความร้อนห้องโดยสาร (ชุดทำความร้อนขณะจอด).....	293
ชุดทำความร้อนเสริม.....	295
ชุดทำความร้อนเสริม (ชุดทำความร้อนเสริม).....	295
ชุดทำความร้อน.....	292
ชุดทำความร้อนขณะจอด.....	293
ชุดทำความร้อนเสริม.....	295
ชุดปฐมพยาบาล.....	705
ชุดป้องกันการสตาร์ท.....	315
ชุดป้องกันการสตาร์ท	
ชุดป้องกันการสตาร์ท.....	315
ชุดอุปกรณ์สำหรับซ่อมรอยรั่วฉุกเฉิน	
ตำแหน่ง.....	681
น้ำยาซีล.....	681
ภาพรวม.....	681
ชุดกล้อง.....	426
ชุดเรดาร์.....	413

ชุดอิมโมบิลไลเซอร์แบบปริมาตรคอนโทรล.....	315
เชื่อมต่อรถเข้ากับอินเทอร์เน็ต	
ผ่านโมเด็มของรถ.....	636
ผ่านอุปกรณ์แบบพกพา (Bluetooth).....	634
ผ่านอุปกรณ์แบบพกพา (WiFi).....	635
ไม่มีการเชื่อมต่อ หรือ การเชื่อมต่อไม่ดี.....	639
เชื่อมต่อโทรศัพท์.....	622
ซ	
<hr/>	
ชั้นรูปแบบพาโนรามา	
การเปิดและการปิด.....	229
ตำแหน่งระบายอากาศ.....	230
ชั้นรูปพาโนรามาแบบไฟฟ้า.....	228
ชั้นรูป	
การป้องกันการหนีบ.....	220
ซิมการ์ด.....	637
เซ็นเซอร์	
คุณภาพของอากาศ.....	258
ชุดควบคุมสภาพอากาศ.....	253
เซ็นเซอร์การถอยหลัง.....	483, 484, 486, 487, 488
เซ็นเซอร์ของกล่อง.....	441

เซ็นเซอร์ตรวจจับการเคลื่อนไหว.....	345
เซ็นเซอร์วัดปริมาณน้ำฝน.....	234, 235
เซ็นเซอร์เรดาร์.....	378, 413
ข้อจำกัด.....	415
เซ็นทรัลล็อก.....	332
ด	
<hr/>	
ดอกยาง.....	662
ดัชนีโหนดของยาง.....	660
ดับเครื่องยนต์.....	516
ดีเซล	
น้ำมันเชื้อเพลิงหมด.....	560
ด	
<hr/>	
ตะขوفวง.....	571
พับได้.....	572
รายละเอียดทางเทคนิค.....	572
ตัวกรองห้องโดยสาร.....	258
ตัวกรองอนุภาคน้ำมันเบนซิน.....	558

ตัวกรองอนุภาคสำหรับเครื่องยนต์ดีเซล.....	560
ตัวกรองเขม่า.....	560
ตัวควบคุมเมื่อขับรถลงเนิน.....	548, 549, 550
ตัวจำกัดความเร็วแบบอัตโนมัติ... 364, 365, 366, 367	
ตัวจำกัดความเร็ว.....	359, 362, 364, 367
การยกเลิกการทำงานชั่วคราว.....	361
การยกเลิกการทำงาน.....	363
เริ่มต้นใช้งาน.....	360, 361
ตัวตรวจจับการเอียง.....	345
ตัวลดการสั่นสะเทือน.....	571
ตัวแสดงการเปลี่ยนเกียร์.....	535
ตัวแสดงการสึกหรอของยาง.....	662
ตาข่ายนิรภัย.....	702
ตาข่าย	
ห้องเก็บสัมภาระ.....	702
ตารางความดันลมยาง.....	785
ตำแหน่งสวิตช์กุญแจ.....	516, 518
ตำแหน่งเกียร์	
ชุดเกียร์อัตโนมัติ.....	531
ตำแหน่งบำรุงรักษา.....	764
เติมลมยาง.....	686

แตร.....249

ถ

ถนนที่มีน้ำท่วม..... 554

ถังน้ำมันเชื้อเพลิง

ปริมาตร.....781

ถุงลมนิรภัยแบบแถบ.....64

ถุงลมนิรภัยด้านข้าง..... 63

ถุงลมนิรภัย.....57

การใช้งาน/การยกเลิกการทำงาน..... 60

ด้านคนขับ..... 58

ด้านผู้โดยสาร.....59, 60

ท

ทิศทางการหมุน.....662

ที่เชื่อมบูหรี่..... 693

ที่แขวนเสื้อโค้ท..... 702

ที่จุดบูหรี่..... 692

ที่นั่งแบบปรับด้วยระบบไฟฟ้า..... 241

ที่นั่งสำหรับเด็ก..... 67, 70, 72

การวางตำแหน่ง/การยึด..... 70, 72

จุดยึดด้านบน.....68

จุดยึดด้านล่าง.....69

จุดยึด i-Size/ISOFIX..... 70

ตาราง i-Size.....77

ตาราง ISOFIX..... 78

ตารางตำแหน่ง..... 75

ตารางภาพรวม..... 73

ที่นั่งด้านหน้า, แบบแมนนวล.....240

ที่นั่งด้านหน้า, ปรับด้วยระบบไฟฟ้า..... 241

การปรับที่นั่ง..... 241

การนวด.....244

ตัวควบคุมแบบมัลติฟังก์ชัน.....244, 245

ฟังก์ชันหน่วยความจำ.....242, 243

ส่วนรองรับบริเวณเอว..... 245

ที่บังแดด..... 697

การป้องกันการหนีบ..... 220

ชั้นรูปแบบพาโนรามา..... 228, 232

ไฟกระพริบ..... 217

ที่บิดน้ำฝนกระจกบังลม.....232

เซ็นเซอร์วัดปริมาณน้ำฝน.....234, 235

ที่ยึดถุงใส่ของ..... 699

ที่นั่ง

การทำความร้อน..... 267, 269

การป้องกันบริเวณลำคอ..... 49

การระบายอากาศ.....270

ที่นั่งด้านหน้าแบบปรับด้วยไฟฟ้า.....241

ที่นั่งด้านหน้าแบบแมนนวล..... 240

ฟังก์ชันหน่วยความจำของที่นั่งด้านหน้า. 242, 243

ที่นั่ง, ดูที่ ที่นั่ง..... 240

โทรทัศน์..... 612

การตั้งค่า..... 613

ดู.....613

โทรทัศน์..... 621

การควบคุมเสียง.....199

การโทร.....626, 629

ข้อความบนจอแสดงข้อมูล..... 628

เชื่อมต่อ.....622

เชื่อมต่อโดยอัตโนมัติ..... 624

เชื่อมต่อแบบแมนนวล.....624

ตัดการเชื่อมต่อ..... 625

เปลี่ยนเป็นอีกเครื่องหนึ่ง..... 625

ลบ..... 626

โทรทัศน์มือถือ, ดูที่ โทรทัศน์..... 622

น

นโยบายความเป็นส่วนตัว.....	43
นาฬิกา, การปรับ.....	97
น้ำหล่อเย็น.....	780
น้ำหล่อเย็น, การเติม.....	724
น้ำมันเกียร์	
เกรด.....	780
น้ำมันเครื่อง.....	720, 779
การเติม.....	722
เกรดและปริมาณ.....	778
ตัวกรอง.....	720
สภาพการขับขี่ที่ส่งผลในแง่ลบ.....	779
น้ำมันเชื้อเพลิง.....	556, 557, 558
ความเปลี่ยนแปลงน้ำมันเชื้อเพลิง.....	783
ตัวระบุ.....	558
น้ำมันเบรก	
เกรด.....	781
น้ำมันหมด	
ดีเซล.....	560
น้ำมันหล่อลื่น, คู่มือ น้ำมันเครื่อง ประกอบ	
ด้วย.....	778, 779

น้ำยาล้างกระจก.....	765
น้ำยาซีล.....	681
น้ำหมัก	
น้ำหมักรดปล้ำ.....	773
น้ำหมักบรรทุกสูงสุดบนหลังคา.....	773
น้ำหมักรดปล้ำ.....	773
น้ำหมักธรรมชาติ.....	773

บ

บายพาสระบบล้อยึดตามระดับแอลกอฮอล์.....	519
เบนซิน.....	557
เบรก.....	521
การบำรุงรักษา.....	524
บนถนนที่เปียกและ.....	523
บนถนนโรยกรวด.....	523
เบรกมือ.....	524
ไฟเบรกฉุกเฉิน.....	214
ไฟเบรก.....	213
ระบบช่วยเบรก, BAS.....	523
ระบบเบรกแบบป้องกันล้อล็อก - ABS.....	521
ระบบเบรก.....	520

อัตโนมัติเมื่อจอดอยู่กับที่.....	527
เบรกจอดแบบไฟฟ้า.....	524
เบรกจอด.....	524
การสั่งงานอัตโนมัติ.....	526
เปิดใช้งานและปิดใช้งาน.....	525
แรงดันไฟฟ้าแบตเตอรี่ต่ำ.....	527
เบรกเท้า.....	521
เบรกมือ.....	524, 525
เบรกอัตโนมัติ.....	527
เปิดใช้งานและปิดใช้งาน.....	528
หลังจากการชน.....	529
เบาะนั่งด้านหลัง	
การทำความร้อน.....	269
การลดระดับพนักพิงหลัง.....	245
ชุดควบคุมสภาพอากาศ.....	265
พนักพิงศีรษะ.....	248
เบาะนั่งหน้า	
การทำความร้อน.....	267, 268
การระบายอากาศ.....	270
ชุดควบคุมสภาพอากาศ.....	265
พัตลม.....	278
อุณหภูมิ.....	279

แบตเตอรี่.....	570, 731
การฟ่วงสตาร์ท.....	570
การสตาร์ทรด.....	731
การบำรุงรักษา.....	731
สัญลักษณ์บนแบตเตอรี่.....	735
สัญลักษณ์เตือน.....	735
สำรอง.....	734
โอเวอร์โหลด.....	569
แบตเตอรี่เสริม.....	734
แบบไม่ให้กุญแจ	
การล็อก/การปลดล็อก.....	329
พื้นผิวที่ไวต่อการสัมผัส.....	328
แบบไว้กุญแจ	
การตั้งค่า.....	330
โบลท์ล็อกแบบล็อกได้.....	673
โบลท์ล็อก.....	673
สามารถล็อกได้.....	673
ใบปัดน้ำฝน	
การเปลี่ยน.....	762, 763
ตำแหน่งบำรุงรักษา.....	764

ป

ประตูท้ายแบบปรับด้วยไฟฟ้า.....	336
ประตูท้าย	
การเปิด/การปิดด้วยการเคลื่อนเท้า.....	340
การล็อก/การปลดล็อก.....	304, 331
กำลัง.....	336
ปลดล็อกจากด้านใน.....	334
ประสิทธิภาพของคอนซ็บบ.....	95, 96
ปริมาณเอธานอล	
สูงสุด 10 เปอร์เซ็นต์ตามปริมาตร.....	557
ปลั๊กเชื่อมต่อข้อมูล.....	45
ป้าย	
ตำแหน่งของ.....	768
ป้ายความดันลมยาง.....	665
ป้ายเตือนรูปสามเหลี่ยม.....	705
ป้ายทะเบียน.....	45
ปุ่มปลดล็อกคันเกียร์.....	534
แป้นกดในพวงมาลัย.....	249
แป้นเปลี่ยนเกียร์ที่พวงมาลัย.....	533
แป้นเปลี่ยนเกียร์บนพวงมาลัย.....	249

แป้นพิมพ์.....	176, 181
เปลี่ยนภาษา.....	180
โปรแกรมการบริการ.....	708
แก้ไข.....	193
เลือก.....	192
โปรแกรมการบริการ.....	708

ผ

แผงหน้าปัดแบบรวม.....	88
การตั้งค่า.....	91

ฝ

ฝากระโปรงหน้า, การเปิด.....	717
-----------------------------	-----

พ

พนักพิงศีรษะ.....	248
พนักพิง	
ที่นั่งด้านหน้า, การปรับ.....	240, 241, 244, 245
ที่นั่งด้านหลัง, การลดระดับ.....	245

พวงมาลัย.....	249, 250
การทำความร้อน.....	271
การปรับพวงมาลัย.....	250
แป้นเปลี่ยนเกียร์.....	249
แป้นพิมพ์.....	249
พัดลม	
การกระจายอากาศ.....	260
ควบคุม.....	278
ช่องจ่ายอากาศ.....	260
พิกัดความเร็ว, ยาง.....	660
พื้นห้องเก็บสัมภาระ.....	701
ฟ	
ฟังก์ชันการดับเครื่อง/สตาร์ทเครื่องอัตโนมัติ.....	542
ฟังก์ชันการทำงานของรถ	
ในจอแสดงผลส่วนกลาง.....	172
ฟังก์ชันการเบรก.....	520
ฟังก์ชันหน่วยความจำเซ็นเซอร์วัดปริมาณน้ำฝน... 235	
ฟิวส์	
การเปลี่ยน.....	737
ได้ช่องเก็บของ.....	742

ทั่วไป.....	736
ในห้องเครื่องยนต์.....	738
ไฟกะพริบฉุกเฉิน.....	214
ไฟขณะเข้าโค้งแบบแอคทีฟ.....	211
ไฟขณะเข้าโค้ง.....	212
ไฟตัดหมอก	
ด้านหน้า.....	211
ด้านหลัง.....	212
ไฟเบรกฉุกเฉิน.....	214
ไฟปรับตามสภาพอารมณ์ (Mood lighting).....	217
ไฟส่องสว่างนำทางเข้ารถ.....	215
ไฟส่องสว่างห้องโดยสาร.....	215, 217
อัตโนมัติ.....	216
ไฟส่องสว่าง, การเปลี่ยนหลอดไฟ.....	725
ไฟตัดหมอกด้านหลัง.....	729
ไฟเบรก.....	728
ไฟเลี้ยว, ด้านหลัง.....	727
ไฟสำหรับการขับขี่ในเวลากลางวัน.....	207
ไฟสูงแบบอัตโนมัติ.....	209
ไฟแสงสว่างของแผงหน้าปัด.....	217
ไฟแสงสว่างของจอแสดงผล.....	217

ไฟเตือน

การควบคุมความเร็วรถพร้อมการปรับ	
ความเร็วอัตโนมัติ.....	378
การเตือน.....	101
ข้อบกพร่องในระบบเบรก.....	101
ความดันน้ำมันเครื่องต่ำ.....	101
ใช้เบรกจอดอยู่.....	101
ถุงลมนิรภัย - SRS.....	101
แบตเตอรี่สตาร์ทไม่ชาร์จ.....	101
ระบบควบคุมเสถียรภาพและการยึดเกาะถนน 354	
ระบบเตือนเข็มขัดนิรภัย.....	101
อัลเทอร์เนเตอร์ไม่ชาร์จ.....	101
ไฟเบรก.....	213
ไฟเลี้ยว.....	210
ไฟหน้า.....	208, 209
ไฟหรี.....	207

ภ

ภาพรวมของมาตรวัด

รถพวงมาลัยขวา.....	85
รถพวงมาลัยซ้าย.....	84

ภายในห้องโดยสาร.....	690
คอนโซลระหว่างที่นั่งด้านหน้า.....	691
ช่องเก็บของหน้ารถ.....	695
ช่องจ่ายไฟ.....	693
ที่เขี่ยบุหรี่.....	693
ที่จุดบุหรี่.....	692
ที่บังแดด.....	697
ภาษา.....	185

ม

มาตรวัดการเดินทาง.....	92
มาตรวัดระดับน้ำมันเชื้อเพลิง.....	92
มาตรวัดและชุดควบคุม.....	84, 85
มาตรวัดระยะทาง, การรีเซ็ต.....	95
ม่านนิรภัยกันกระแทก.....	64
เมตร	
เกจวัดน้ำมันเชื้อเพลิง.....	92
แม่แรง.....	672
โมเด็มของรถยนต์	
การตั้งค่า.....	637
เชื่อมต่อรถเข้ากับอินเทอร์เน็ต.....	636

ย

ยกรถยนต์ขึ้น.....	715
ยางสำหรับฤดูหนาว.....	679
ยางรถยนต์.....	658
กด.....	785
การตรวจสอบความดันลมยาง.....	665
การติดตั้ง.....	676
การถอด.....	674
การสลับ.....	659
ความลึกของดอกยาง.....	679
ช่องเก็บสัมภาระ.....	658
ซ่อมรอยรั่ว.....	681
ตัวแสดงการสึกของดอกยาง.....	662
ตารางความดันลมยาง.....	785
ทิศทางการหมุน.....	662
ยางสำหรับฤดูหนาว.....	679
รายละเอียดทางเทคนิค.....	785

ร

รถที่มีการเชื่อมต่ออินเทอร์เน็ต	
การจองเวลาเข้ารับบริการและการซ่อม.....	712

การอัปเดตระบบ.....	710
ส่งข้อมูลรถยนต์.....	713
รถแบบออนไลน์.....	632
ไม่มีการเชื่อมต่อ หรือ การเชื่อมต่อไม่ดี.....	639
รถสำหรับวันหยุด.....	552
รถพ่วง.....	577
การขับขีโดยมีรถพ่วง.....	575
การบิดสาย.....	577
สายไฟ.....	575
หลอดไฟ.....	578
รหัส PIN.....	637
รหัสสี่.....	761
รหัสสี่, ทาสี.....	761
รหัสสี่, สี.....	761
รอยก้นหินกะเทาะและรอยขีดข่วน.....	760, 761
รอยรั่ว.....	681
ระดับน้ำมันต่ำ.....	722
ระดับแรงบังคับเลี้ยว ดูที่ แรงบังคับเลี้ยว.....	352
ระบบกุญแจรีโมตคอนโทรล, ชนิดที่รับรอง.....	317
ระบบข้อมูลบันเทิง (ระบบเครื่องเสียงและสื่อข้อมูล).....	592

ระบบขับเคลื่อนทุกล้อ, (AWD).....	536
ระบบควบคุมการแจ้งเตือนคนขับ	
การทำงาน.....	466, 467
ระบบควบคุมการยึดเกาะถนนขณะเข้าโค้ง.....	354
ระบบควบคุมการลื่นไถล.....	354
ระบบควบคุมการหมุนฟรี.....	354
ระบบควบคุมขณะขับลงทางลาดชัน.....	549
เปิดใช้งานด้วยปุ่มฟังก์ชัน.....	550
ระบบควบคุมความเร็วคงที่อัตโนมัติ	
การจัดการความเร็ว.....	369, 370
การยกเลิกการทำงานชั่วคราว.....	372, 373
ยกเลิกการทำงาน.....	374
ระบบควบคุมความเร็วคงที่.....	368, 369
ระบบควบคุมสภาพอากาศอัตโนมัติ.....	272
ระบบควบคุมสภาพอากาศ.....	265
จอแสดงผลส่วนกลาง.....	265
เบาะนั่งด้านหลัง.....	265
สารทำความเย็น.....	782
ระบบควบคุมเสถียรภาพและการยึดเกาะ	
ถนน.....	354, 357

ระบบควบคุมเสถียรภาพและแรงจลลาง	
การทำงาน.....	355, 356
ระบบควบคุมอาการลากของเครื่องยนต์.....	354
ระบบควบคุมเสถียรภาพ.....	354
ระบบคุณภาพอากาศภายในรถ.....	257
ระบบเครื่องเสียงและสื่อข้อมูล.....	592
ระบบฉีดล้าง	
กระจกหน้า.....	236
กระจกหลัง.....	237, 238
น้ำยาทำความสะอาด, การเติม.....	765
ไฟหน้า.....	236
ระบบช่วยการสตาร์ทบนเขา.....	529
ระบบช่วยขณะจอด.....	483, 484, 486, 487, 488
ฟังก์ชัน.....	483, 484, 486
ระบบช่วยขณะแซง.....	386, 387, 407, 408
ระบบช่วยควบคุมเสถียรภาพของรถพ่วง.....	355, 577
ระบบช่วยจอดแบบแอคทีฟ 501, 502, 503, 506,	
การทำงาน.....	507, 509, 511
การทำงาน.....	503, 506
ข้อจำกัด.....	507
สัญลักษณ์และข้อความ.....	511

ระบบช่วยจอดแบบแอคทีฟ	
ฟังก์ชัน.....	501, 502, 503, 507, 509, 511
ระบบช่วยจอดแบบพรีค็อกเก็ต - PAP.....	501, 502,
	503, 506, 507, 509, 511
ระบบช่วยในการเปลี่ยนช่องทาง	
การทำงาน.....	470, 471
ระบบช่วยรักษาช่องทางเดินรถ - Lane Keeping	
Aid (LKA).....	468, 470, 471, 472, 474
ระบบช่วยออกตัวบนทางลาดชัน	
ระบบช่วยออกตัวบนทางลาดชัน (HSA).....	529
ระบบช่วยเหลือคนขับ.....	352
ระบบเตือนการชน	
การตรวจจับคนเดินถนน.....	436
เซ็นเซอร์เรดาร์.....	413
ระบบเตือนเข็มขัดนิรภัย.....	55
ระบบปรับอากาศ.....	252, 265, 281
การเชื่อม.....	719
ระบบป้องกันการกระแทกด้านข้าง.....	63, 64
ระบบป้องกันบริเวณล้อค.....	49
ระบบล็อกตามระดับแอลกอฮอล์.....	518, 519, 520

ระบบส่งกำลัง	
กระปุกเกียร์.....	530
ระบบหล่อเย็น	
ความร้อนสูงเกิน.....	568
ระบบไอเสีย.....	561
ระบบเกียร์.....	530
ระบบเบรก	
สารเหลว.....	781
ระบบไฟฟ้า.....	731
ระยะเดินทาง.....	92
ระยะเวลาของไฟแสงสว่างเพื่อการเข้าบ้านอย่างปลอดภัย.....	215
รายการวิทยุโปรด.....	600
รายละเอียดทางเทคนิคของเครื่องยนต์.....	777
รีโมตคอนโทรล, HomeLink®	
โปรแกรมได้.....	584
รูยี่ดัดสัมภาระ	
ห้องเก็บสัมภาระ.....	700
รูปปลดก	
ตำแหน่งของ.....	768

แบริควางรถจักรยาน	
มีคานลากพวงยึดอยู่.....	579
แรงบังคับเลี้ยว, แบบขึ้นกับความเร็ว.....	352
แรงดันไฟฟ้าแบตเตอรี่ต่ำ	
แบตเตอรี่.....	569

ล

ล้อ

การติดตั้ง.....	676
การถอด.....	674
ใช้พื้นล้อสำหรับพื้นหิมะ.....	680

ล้อและยาง

ดัชนีนี้ทำหน้าที่บอกรวมทุกและพิกัดความเร็วของยาง.....	660
ล้อสำหรับฤดูหนาว.....	679

ล้ออะไหล่ชั่วคราว

ล้ออะไหล่.....	677
----------------	-----

ล็อก

การปลดล็อก.....	302
การล็อก.....	302
ล็อกป้องกันเด็ก.....	335
ล็อกตาย.....	348

การปิดใช้งาน.....	348
ล็อกพวงมาลัย.....	250
ล้ออะไหล่.....	677, 678
ล้างด้วยมือ.....	753

ว

วัสดุหุ้มเบาะรถ.....	746, 748, 749, 750, 751
วิดีโอ.....	609, 611
การตั้งค่า.....	610
วิทยุ.....	597
DAB.....	603
การควบคุมเสียง.....	200
การตั้งค่า.....	601
การสตาร์ท.....	597
ค้นหาสถานีวิทยุ.....	599
เปลี่ยนความถี่วิทยุและสถานีวิทยุ.....	598
วิทยุแบบดิจิทัล (DAB).....	603

ส

สตาร์ทรถ.....	514
---------------	-----

สถานะของรถ.....	711
สถานะรถ	
Tyre pressure.....	669
สถิติของการเดินทาง.....	95
สภาพถนนลื่น.....	553
สภาพอากาศขณะจอด.....	281
สัญลักษณ์และข้อความ.....	290
สภาพอากาศ ECO.....	539
ส่วนรองรับสัมภาระ.....	699
สวิทช์ยกเลิกการทำงานของถุงลมนิรภัยผู้โดยสาร... 60	
สัญญาณเตือน.....	344
การปิดใช้งาน.....	346
เซ็นเซอร์ตรวจจับการเอียงและการเคลื่อนไหว.....	345
ระดับการเตือนที่ลดลง.....	347
สัญลักษณ์	
สัญลักษณ์ควบคุม.....	98
สัญลักษณ์และข้อความสำหรับการช่วยเหลือเมื่อ	
เสี่ยงต่ออาชชน.....	482
สัญลักษณ์และข้อความ	
การควบคุมความเร็วรถอัตโนมัติแบบดัดแปลง.....	393
การเตือนการชนที่มีเบรคอัตโนมัติ.....	444

สภาพอากาศขณะจอด.....	290
ส่วนแสดงสถานะบนจอแสดงผลส่วนกลาง.....	174
สัญลักษณ์ควบคุม.....	98
สัญลักษณ์เตือน.....	101
ความปลอดภัย.....	48
สัมภาระบนหลังคา, น้ำหนักสูงสุด.....	773
สารทำความเย็น.....	719
ระบบควบคุมสภาพอากาศ.....	782
สารเหลวและน้ำมันหล่อลื่น.....	780, 781, 782
สารเหลว, ความจุ.....	765, 781, 782
สิ่งที่ก่อให้เกิดอาการภูมิแพ้หรือหอบหืด.....	257
สิ่งแวดล้อม.....	34
เส้นระบบช่วยจอดสำหรับกล้องช่วยจอด.....	492
เสาอากาศ	
ตำแหน่ง.....	332
เสียงเตือน	
เบรคจอด.....	527
ห	
หน่วย.....	184

หนังสือคู่มือ, คำแนะนำในการทำความสะอาด....	750
หลอดไฟ	
Position lamp.....	206
การตั้งค่า.....	205
การส่องสว่างตัวควบคุม.....	217
ตัวควบคุม.....	204, 215, 217
ตำแหน่ง.....	726
ตำแหน่งของไฟ.....	726
ในห้องโดยสาร.....	215, 217
เปลี่ยน.....	725
ไฟกะพริบฉุกเฉิน.....	214
ไฟขณะเข้าโค้งแบบแอคทีฟ.....	211
ไฟขณะเข้าโค้ง.....	212
ไฟตัดหมอกด้านหลัง.....	212
ไฟตัดหมอก.....	211
ไฟเบรคฉุกเฉิน.....	214
ไฟสำหรับการขับขึ้นในเวลากลางวัน.....	207
ไฟสูงแบบอัตโนมัติ.....	209
ไฟแสงสว่างของแผงหน้าปัด.....	217
ไฟแสงสว่างของจอแสดงผล.....	217
ไฟแสงสว่างนำทางเข้ารถ.....	215
ไฟแสงสว่างแบบอัตโนมัติ, ห้องโดยสาร.....	216
ไฟแสงสว่างเพื่อการเข้าบ้านอย่างปลอดภัย....	215

ไฟเบรก.....	213
ไฟเลี้ยว.....	210
ไฟหน้า.....	208, 209
ไฟหรี่.....	207
รถพ่วง.....	578
รายละเอียดทางเทคนิค.....	730
หลอดไฟ, ข้อมูลจำเพาะ.....	730
หลอดไฟ, ข้อมูลจำเพาะ.....	730
หลังคาพาโนรามา	
การป้องกันการหนีบ.....	220
ที่บังแดด.....	228, 232
ห่วงสำหรับพ่วงลาก.....	582
ห้องเก็บสัมภาระ.....	697
จุดยึด.....	700
ช่องจ่ายไฟ.....	693, 694
ชั้นวางของ.....	704
ตาข่ายป้องกัน.....	702
หลอดไฟ.....	217
ห้องเครื่องยนต์	
น้ำหล่อเย็น.....	724
น้ำมันเครื่อง.....	720
ภาพรวม.....	719
หัวฉีดน้ำล้างกระจกแบบทำความร้อน.....	233

หัวฉีดน้ำล้าง, แบบมีชุดทำความร้อน.....	233
โหมดการขับขี่เฉพาะตัว.....	536
โหมดการขับขี่.....	536
เปลี่ยน.....	539
โหมดประหยัดพลังงาน.....	569
โหมด ECO.....	539
เปิดใช้งานด้วยปุ่มฟังก์ชัน.....	542

อ

ขอขึ้นพิเศษ/อุปกรณ์เสริม.....	26
อัตราออกเทน.....	557
อินเทอร์เน็ท, โปรดดูที่ รถที่มีการเชื่อมต่อ	
อินเทอร์เน็ท.....	632
อุณหภูมิ	
ควบคุม.....	279, 280
ที่รู้สึก.....	254
อุณหภูมิเครื่องยนต์สูง.....	568
อุปกรณ์ฉุกเฉิน	
ป้ายเตือนรูปสามเหลี่ยม.....	705
อุปกรณ์ปฐมพยาบาล.....	705

อุปกรณ์เสริมและอุปกรณ์เพิ่มเติม.....	43
การติดตั้ง.....	44
เอาต์พุต.....	777
แอฟ.....	593
ไออุ่นน้ําเชื้อเพลิง.....	556

ฮ

ฮาร์ดดิสก์	
พื้นที่ว่าง.....	643

A

A/C (เครื่องปรับอากาศ).....	281
ABS	
ระบบเบรกป้องกันล้อล็อก.....	521
ACC - ระบบควบคุมความเร็วคงที่พร้อมการปรับ	
ความเร็วอัตโนมัติ.....	374, 378, 379, 380, 381, 383, 386, 387, 388, 389, 390, 391, 393
AdBlue.....	561
การใช้งาน.....	563
การเติม.....	564

ปริมาตรของถัง.....	781
สัญลักษณ์และข้อความ.....	566
Airbag, ดู ถุงลมนิรภัย.....	57
Android Auto.....	618, 619, 620
Apple CarPlay.....	614, 615, 617
Auto hold.....	527
AWD, ขับเคลื่อนทุกล้อ.....	536

B

BLIS.....	446, 448, 449
Bluetooth	
การตั้งค่า.....	631
เชื่อมต่อ.....	610
เชื่อมต่อรถเข้ากับอินเทอร์เน็ต.....	634
โทรศัพท์.....	621

C

Car key battery low.....	306
City Safety.....	430, 432, 434, 436, 441, 444
City Safety ในการจราจรตัดผ่าน.....	438, 439

City Safety พร้อมการควบคุมรถเพื่อหลบหลีกสิ่งกีดขวาง.....	440
Clean Zone.....	256
Clean Zone Interior Package (แพ็คเกจห้องโดยสารภายในที่สะอาด).....	257
Cross Traffic Alert – CTA. 452, 453, 454, 455, 456	
CTA – Cross Traffic Alert. 452, 453, 454, 455, 456	
CZIP (Clean Zone Interior Package (แพ็คเกจห้องโดยสารภายในที่สะอาด)).....	257

D

DiviX [®]	609
Drive-E	
ปรัชญาด้านสิ่งแวดล้อม.....	34
Driver Alert Control.....	465

E

Engine temperature	
สูง.....	568

F

Four-C.....	546
FSC, ป้ายเกี่ยวกับสิ่งแวดล้อม.....	29

G

Gracenote [®]	608
GSI - การช่วยเหลือคันเกียร์.....	535

H

HDC.....	549
HomeLink [®]	584
การใช้.....	587
โปรแกรม.....	585

I

IAQS (ระบบคุณภาพอากาศภายในรถ).....	257
IC (ถุงลมนิรภัยแบบแถบ).....	64
ID, Volvo.....	32

IntelliSafe	
การช่วยเหลือคนขับ.....	37
iPod®, การเชื่อมต่อ.....	611
ITPMS - ระบบตรวจสอบแรงดันลมยางแบบทาง อ้อม.....	665

K

Key tag.....	299
--------------	-----

L

Lane Keeping Aid (LKA). 468, 470, 471, 472, 474	
---	--

P

PACOS (สวิตช์ยกเลิกการทำงานของถุงลมนิรภัย ผู้โดยสาร).....	60
PAP = ระบบช่วยจอดแบบแอคทีฟ.....	501, 502, 503, 506, 507, 509, 511
Pilot Assist.....	395, 399, 400, 402, 403, 404, 407, 408, 409, 410, 412

แขน.....	407, 408
Position lamp.....	206

R

Red Key.....	310
การตั้งค่า.....	310
RSC (การควบคุมเสถียรภาพขณะหมุน).....	353

S

Safety mode.....	65
เริ่ม/การเคลื่อนที่.....	66
Sensus	
การเชื่อมต่อและความบันเทิง.....	38
Sensus Navigation.....	461
SIPS (ระบบป้องกันการกระแทกด้านข้าง).....	63, 64
Start/Stop.....	542
การขับที่.....	542
ข้อจำกัด.....	544
ปิดใช้งาน.....	544

T

TSA - ระบบช่วยควบคุมเสถียรภาพของรถพ่วง.....	355
TSA - ระบบช่วยควบคุมเสถียรภาพรถพ่วง	577
Tyre pressure	
ตรวจสอบ.....	663
ปรับ.....	664
Tyre pressure	
ที่แนะนำ.....	665

U

USB	
ช่องเสียบสำหรับการเชื่อมต่อสื่อข้อมูล.....	611

V

Volvo ID.....	32
สร้างและบันทึก.....	32

W

WHIPS (ระบบป้องกันบริเวณลำคอ).....49

Wi-Fi

เชื่อมต่อรถเข้ากับอินเทอร์เน็ต.....635

ใช้การเชื่อมต่ออินเทอร์เน็ตร่วมกัน, ฮอตสปอต637

เทคโนโลยีและการรักษาความปลอดภัย..... 640

ลบเครือข่าย..... 639

WPC.....631, 632

หมายเหตุ

หมายเหตุ

หมายเหตุ

หมายเหตุ

หมายเหตุ

V O L V O